

SILVERCREST®



TOASTER / TOASTER / GRILLE-PAIN STT 850 A2

(DE) (AT) (CH)

TOASTER

Bedienungsanleitung

(FR) (BE)

GRILLE-PAIN

Mode d'emploi

(PL)

TOSTER

Instrukcja obsługi

(SK)

HRIANKOVAČ

Návod na obsluhu

(GB) (IE)

TOASTER

Operating instructions

(NL) (BE)

BROODROOSTER

Gebruiksaanwijzing

(CZ)

TOPINKOVAČ

Návod k obsluze

IAN 322523_1901

(DE) (BE) (NL)
(PL) (CZ) (SK)

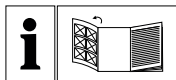

DE AT CH

Klappen Sie vor dem Lesen die Seite mit den Abbildungen aus und machen Sie sich anschließend mit allen Funktionen des Gerätes vertraut.

GB IE

Before reading, unfold the page containing the illustrations and familiarise yourself with all functions of the device.

FR BE

Avant de lire le mode d'emploi, ouvrez la page contenant les illustrations et familiarisez-vous ensuite avec toutes les fonctions de l'appareil.

NL BE

Vouw vóór het lezen de pagina met de afbeeldingen open en maak u vertrouwd met alle functies van het apparaat.

PL

Przed przeczytaniem proszę rozłożyć stronę z ilustracjami, a następnie proszę zapoznać się z wszystkimi funkcjami urządzenia.

CZ

Před čtením si otevřete stranu s obrázky a potom se seznámte se všemi funkcemi přístroje.

SK

Pred čítaním si odklopte stranu s obrázkami a potom sa oboznámte so všetkými funkciami prístroja.

DE/AT/CH	Bedienungsanleitung	Seite	1
GB/IE	Operating instructions	Page	15
FR/BE	Mode d'emploi	Page	29
NL/BE	Gebbruiksaanwijzing	Pagina	43
PL	Instrukcja obsługi	Strona	57
CZ	Návod k obsluze	Strana	71
SK	Návod na obsluhu	Strana	85

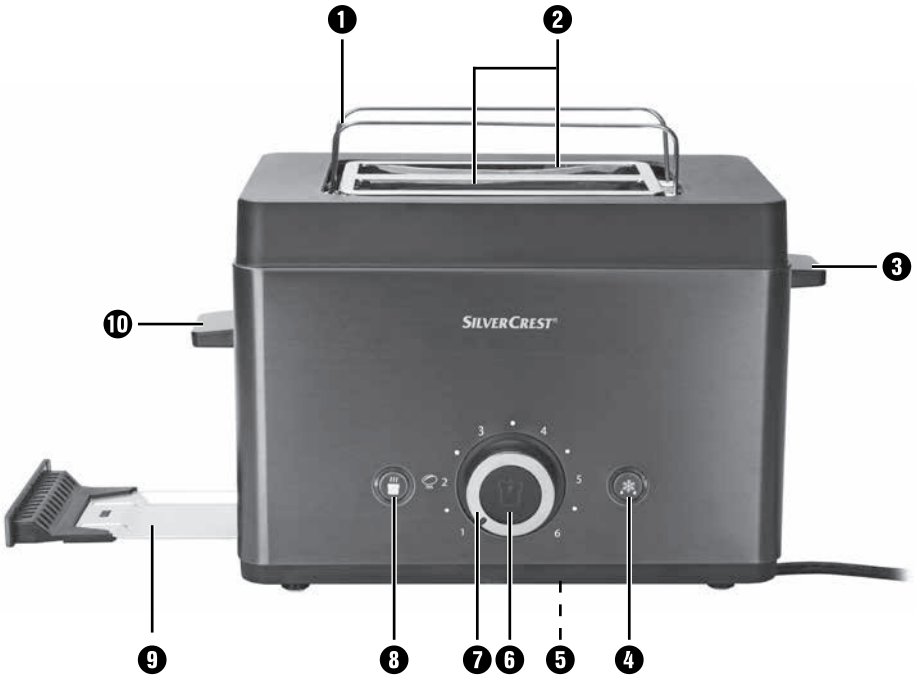

Inhaltsverzeichnis

Einführung	2
Bestimmungsgemäße Verwendung	2
Lieferumfang	2
Auspacken	2
Bedienelemente	3
Sicherheitshinweise	3
Tipps zum Gebrauch	5
Inbetriebnahme	6
Bedienen	6
Toasten	6
Toastvorgang unterbrechen	7
Aufwärm-Funktion	7
Auftau-Funktion	7
Brötchen aufwärmen	8
Krümelschublade	8
Reinigen	9
Aufbewahren	9
Fehlerbehebung	10
Entsorgen	10
Gerät entsorgen	10
Verpackung entsorgen	11
Anhang	11
Technische Daten	11
Garantie der Kompernaß Handels GmbH	12
Service	13
Importeur	13

Einführung

Herzlichen Glückwunsch zum Kauf Ihres neuen Gerätes!

Sie haben sich damit für ein modernes und hochwertiges Produkt entschieden. Die Bedienungsanleitung ist Bestandteil dieses Produktes. Sie enthält wichtige Hinweise für Sicherheit, Gebrauch und Entsorgung. Machen Sie sich vor der Benutzung des Produkts mit allen Bedien- und Sicherheitshinweisen vertraut. Benutzen Sie dieses Produkt nur wie beschrieben und für die angegebenen Einsatzbereiche. Händigen Sie alle Unterlagen bei Weitergabe des Produkts an Dritte mit aus.

Bestimmungsgemäße Verwendung

Dieses Gerät ist ausschließlich vorgesehen für das Rösten von Brotscheiben, Toast und Brötchen für den privaten Gebrauch. Es ist nicht vorgesehen für die Verwendung mit anderen Lebensmitteln oder anderen Materialien.

Dieses Gerät ist ausschließlich für die Benutzung in privaten Haushalten bestimmt. Benutzen Sie das Gerät nicht gewerblich!

Lieferumfang

Das Gerät wird standardmäßig mit folgenden Komponenten geliefert:

- Toaster
- Bedienungsanleitung

Auspacken





WARNUNG! VERLETZUNGSGEFAHR!

- ▶ Verpackungsmaterialien dürfen nicht zum Spielen verwendet werden. Es besteht Erstickungsgefahr!
- ◆ Entnehmen Sie das Gerät und die Bedienungsanleitung aus dem Karton.
- ◆ Entfernen Sie sämtliches Verpackungsmaterial.

HINWEIS

- ▶ Prüfen Sie die Lieferung auf Vollständigkeit und auf sichtbare Schäden.
- ▶ Bei einer unvollständigen Lieferung oder Schäden infolge mangelhafter Verpackung oder durch Transport wenden Sie sich an die Service-Hotline (siehe Kapitel **Service**).

Bedienelemente

- ❶ Brötchenaufsatz
- ❷ Röstschächte
- ❸ Bedienhebel zum Absenken der Brotscheiben 
- ❹ Taste „Auftauen“ 
- ❺ Kabelaufwicklung
- ❻ Taste „Stopp“ 
- ❼ Bräunungsregler
- ❽ Taste „Aufwärmen“ 
- ❾ Krümelschublade
- ❿ Bedienhebel für den Brötchenaufsatz 

Sicherheitshinweise

STROMSCHLAGGEFAHR!

- ▶ Lassen Sie beschädigte Netzstecker oder Netzkabel sofort von autorisiertem Fachpersonal oder dem Kundenservice austauschen, um Gefährdungen zu vermeiden.
- ▶ Verwenden Sie das Gerät nur in trockenen Innenräumen, verwenden Sie es nicht im Freien.
-  Tauchen Sie das Gerät, das Netzkabel oder den Netzstecker niemals in Wasser oder andere Flüssigkeiten! Andernfalls besteht Lebensgefahr durch elektrischen Schlag.
- ▶ Stellen Sie sicher, dass das Gerät niemals mit Wasser in Berührung kommen kann. Betreiben Sie das Gerät niemals in der Nähe von Wasser oder neben Gefäßen, die Flüssigkeit enthalten.
- ▶ Achten Sie darauf, dass im Betrieb das Netzkabel niemals nass oder feucht wird. Führen Sie es so, dass es nicht eingeklemmt oder anderweitig beschädigt werden kann.
- ▶ Führen Sie nie Besteckteile oder andere metallische Gegenstände in die Röstschächte ein.

⚠ STROMSCHLAGGEFAHR!

- ▶ Ziehen Sie nach Gebrauch, zur Reinigung oder zum Bewegen des Gerätes immer den Netzstecker aus der Steckdose.
- ▶ Ziehen Sie niemals am Netzkabel, sondern immer nur am Netzstecker. Berühren Sie den Gerätestecker nicht mit nassen oder feuchten Händen.

⚠ WARNUNG! VERLETZUNGSGEFAHR!

- ▶ Dieses Gerät kann von Kindern ab 8 Jahren sowie von Personen mit reduzierten physischen, sensorischen oder mentalen Fähigkeiten oder Mangel an Erfahrung und/oder Wissen benutzt werden, wenn sie beaufsichtigt oder bezüglich des sicheren Gebrauchs des Gerätes unterwiesen wurden und die daraus resultierenden Gefahren verstanden haben.
- ▶ Reinigung und Benutzer-Wartung dürfen nicht durch Kinder durchgeführt werden, es sei denn, sie sind älter als 8 Jahre und beaufsichtigt.
- ▶ Kinder jünger als 8 Jahre sind vom Gerät und der Anschlussleitung fernzuhalten.
- ▶ Kinder dürfen nicht mit dem Gerät spielen.
- ▶ Brot kann brennen. Deshalb Brotröster nie in der Nähe oder unterhalb von brennbaren Materialien wie Gardinen verwenden.
- ▶ Decken Sie das Gerät niemals ab, solange es in Betrieb ist. Brandgefahr!
- ▶ Die Geräteteile können beim Betrieb heiß werden. Fassen Sie daher nur die Bedienelemente an.
- ▶ Lassen Sie das Gerät abkühlen, bevor Sie es reinigen.
- ▶ Es besteht Verbrennungsgefahr, wenn Sie kein Standard-Toastbrot verwenden! Aufgrund der kleineren Größe oder Form besteht die Gefahr, dass Sie beim Herausnehmen des getoasteten Brotes heiße Teile berühren.

⚠️ WARNUNG! VERLETZUNGSGEFAHR!

- ▶ Betreiben Sie das Gerät nur auf einer stabilen, rutschfesten und ebenen Stellfläche.
- ▶ Benutzen Sie das Gerät nur bestimmungsgemäß.
Bei Missbrauch des Gerätes besteht Verletzungsgefahr!

ACHTUNG! SACHSCHADEN!

- ▶ Benutzen Sie keine externe Zeitschaltuhr oder ein separates Fernwirksystem, um das Gerät zu betreiben.
- ▶ Lassen Sie das Gerät während des Betriebes niemals unbeaufsichtigt.
- ▶ Verwenden Sie keine scheuernden oder ätzenden Reinigungsmittel. Diese greifen die Oberfläche des Gerätes an.

Tipps zum Gebrauch

- Verwenden Sie keine zu großen oder zu dicken Scheiben, da sich diese leicht verklemmen. Sollten sich Brotscheiben verklemmen, ziehen Sie zuerst den Netzstecker aus der Netzsteckdose. Lösen Sie verklemmte Brotscheiben mit einem stumpfen Holzstab (z. B. einem Pinselstiel). Dabei die Heizdrähte nicht berühren.
- Unterschiede in der Brotsorte, Feuchte und Dicke der einzelnen Scheiben beeinflussen die Bräunung des Toastbrotes. Daher sollte das Toastbrot möglichst in einer geschlossenen Verpackung aufbewahrt werden. Probieren Sie immer zunächst einen niedrigeren Bräunungsgrad aus.
- Verwenden Sie eine niedrigere Bräunungsstufe, wenn Sie trockenes Brot bräunen, da trockenes Brot schneller bräunt als frisches Brot.
- Wählen Sie für dunkles Brot einen höheren Bräunungsgrad als für helle Brote, beispielsweise Weißbrot.
- Die Ziffern des Bräunungsreglers **7** sind keine Zeitangaben. Sie dienen lediglich als Anhaltspunkt für den Bräunungsgrad.
- Um eine Überhitzung des Gerätes zu vermeiden und eine gleichmäßige Bräunung des Brotes zu erhalten, warten Sie zwischen zwei Toastvorgängen ca. 15 Sekunden.
- Die höchste Stufe am Bräunungsregler **7** sollten Sie nur für große Scheiben dunklen Brotes verwenden. Helles Brot wird mit dieser Bräunungsstufe anbrennen und ungenießbar. Außerdem kann es zu Rauchentwicklung kommen. Drücken Sie in diesem Fall sofort die Taste „Stopp“ **⏏** **6** und ziehen Sie den Netzstecker aus der Netzsteckdose.

Inbetriebnahme

WARNUNG! VERLETZUNGSGEFAHR!

- ▶ Stellen Sie das Gerät niemals in der Nähe von oder unter brennbaren Gegenständen/Materialien ab, insbesondere nicht unter Gardinen oder Hängeschränke. Brandgefahr!

HINWEIS

- ▶ Während des ersten Gebrauches kann es durch fertigungsbedingte Rückstände zu leichter Rauch- und Geruchsentwicklung kommen. Das ist völlig normal und ungefährlich. Sorgen Sie für ausreichend Belüftung, öffnen Sie zum Beispiel ein Fenster.
- ◆ Wickeln Sie das Kabel vollständig von der Kabelaufwicklung **5** und führen Sie es durch eine der Kabelklammern.
- ◆ Stellen Sie das Gerät auf einen ebenen und hitzefesten Untergrund.
- ◆ Betreiben Sie das Gerät vor der ersten Inbetriebnahme dreimal ohne Toast bei maximaler Bräunungsgrad-Einstellung (6).
- ◆ Reinigen Sie das Gerät danach wie im Kapitel **Reinigen** beschrieben.
- ◆ Stecken Sie den Netzstecker in eine Netzsteckdose.

Das Gerät ist nun betriebsbereit.

Bedienen



Toasten

WARNUNG! VERLETZUNGSGEFAHR!

- ▶ Decken Sie das Gerät niemals ab, solange es in Betrieb ist. Brandgefahr!
- ▶ Die Geräteteile können beim Betrieb heiß werden. Fassen Sie daher nur die Bedienelemente an. Verbrennungsgefahr!
- ◆ Legen Sie das Brot in die Röstschächte **2** ein.
- ◆ Wählen Sie den gewünschten Bräunungsgrad. Dieser kann mit dem Bräunungsregler **7** stufenlos von „hell“ (1) bis „dunkel“ (6) eingestellt werden.

HINWEIS

- ▶ Wenn Sie das Gerät mit nur einem Toast beladen, drehen Sie den Bräunungsregler **7** um ca. 1/2 - 1 Stufe zurück, um die gleiche Bräunung wie bei einer Beladung mit zwei Toasts zu erreichen.

- ◆ Drücken Sie den Bedienelement zum Absenken der Brotscheiben  **3** nach unten, bis er einrastet. Die automatische Brotzentrierung zentriert das eingelegte Brot in den Röstschächten **2** und das Gerät beginnt mit dem Toastvorgang. Die in der Taste „Stopp“  **6** integrierte Kontrollleuchte leuchtet.

HINWEIS



- ▶ Der Bedienelement zum Absenken der Brotscheiben  **3** rastet nur bei angeschlossenem Netzkabel ein.
- ◆ Ist der gewünschte Bräunungsgrad erreicht, schaltet sich das Gerät automatisch ab und die Brotscheiben kommen wieder nach oben. Die integrierte Kontrollleuchte erlischt.

Toastvorgang unterbrechen

Wenn Sie den Toastvorgang unterbrechen wollen, drücken Sie die Taste „Stopp“  **6**. Das Gerät schaltet sich aus und die Brotscheiben kommen nach oben. Die integrierte Kontrollleuchte erlischt.

Aufwärm-Funktion

Die Aufwärm-Funktion ermöglicht Ihnen, das Brot zu erwärmen ohne es zu bräunen. Zum Beispiel, wenn bereits getoastetes Brot wieder erkaltet ist. Das Brot wird nur kurz erwärmt.

- ◆ Legen Sie das Brot ein und drücken Sie den Bedienelement zum Absenken der Brotscheiben  **3** nach unten, bis er einrastet.
- ◆ Drücken Sie die Taste „Aufwärmen“  **8**. Die integrierte Kontrollleuchte leuchtet.
- ◆ Wenn der Aufwärmvorgang beendet ist, schaltet sich das Gerät automatisch ab und die Brotscheiben kommen wieder nach oben. Die integrierte Kontrollleuchte erlischt.



HINWEIS

- ▶ Um die Aufwärm-Funktion während des Vorgangs wieder auszuschalten, drücken Sie die Taste „Aufwärmen“  **8** noch einmal. Die integrierte Kontrollleuchte erlischt, der Aufwärmvorgang wird als normaler Toastvorgang fortgesetzt.

Auftau-Funktion

Durch das Aktivieren der Auftau-Funktion kann auch eingefrorenes Toastbrot aufgetaut und getoastet werden. Es wird die gleiche Bräunung erreicht, wie beim normalen Toasten eines frischen Toastbrotes.

- ◆ Stellen Sie den gewünschten Bräunungsgrad ein und legen Sie das Brot in die Röstschächte **2** ein.

- ◆ Drücken Sie den Bedienehebel zum Absenken der Brotscheiben  **3** nach unten, bis er einrastet.
- ◆ Drücken Sie die Taste „Auftauen“  **4**. Die integrierte Kontrollleuchte leuchtet.
- ◆ Wenn der Auftau- und Toastvorgang beendet ist, schaltet sich das Gerät automatisch ab und die Brotscheiben kommen wieder nach oben. Die integrierte Kontrollleuchte erlischt.



HINWEIS

- ▶ Um die Auftau-Funktion während des Vorgangs wieder auszuschalten, drücken Sie die Taste „Auftauen“  **4** noch einmal. Die integrierte Kontrollleuchte erlischt, der Auftauvorgang wird als normaler Toastvorgang fortgesetzt.

Brötchen aufwärmen

Mithilfe des Brötchenaufsatzes **1** lassen sich Brötchen knusprig aufwärmen.

HINWEIS

- ▶ Legen Sie Brötchen niemals direkt auf das Gerät, sondern verwenden Sie immer den Brötchenaufsatz **1**.
- ▶ Achten Sie darauf, dass die Brötchen nicht durch den Brötchenaufsatz **1** hindurchfallen.
- ◆ Drücken Sie den Bedienehebel für den Brötchenaufsatz  **10** nach unten, bis der Brötchenaufsatz **1** vollständig ausgefahren ist.
- ◆ Legen Sie die Brötchen auf den Brötchenaufsatz **1** und starten Sie den Toastvorgang. Stellen Sie den Bräunungsregler **7** dafür maximal auf Stufe 2 . Die Bräunung kann jedoch, je nach Beschaffenheit und Art des Brötchens, unterschiedlich ausfallen.
- ◆ Sobald sich das Gerät ausschaltet, das Brötchen zur Bräunung der anderen Seite umdrehen und das Gerät wieder einschalten.
- ◆ Wenn Sie den Brötchenaufsatz **1** nicht mehr benötigen, bringen Sie diesen in seine Ausgangsposition, indem Sie den Bedienehebel für den Brötchenaufsatz  **10** wieder nach oben schieben.

Krümelschublade

Beim Toasten sammeln sich die abfallenden Krümel in der Krümelschublade **9**. Sie sollte regelmäßig entleert werden.

- ◆ Zum Entfernen der Krümel ziehen Sie die Krümelschublade **9** heraus.
- ◆ Entfernen Sie die Krümel.
- ◆ Schieben Sie die Krümelschublade **9** wieder in das Gerät, so dass sie fühlbar einrastet.

Reinigen

⚠ STROMSCHLAGGEFAHR!

- ▶ Ziehen Sie vor jeder Reinigung den Netzstecker aus der Netzsteckdose!



Tauchen Sie das Gerät niemals in Wasser oder andere Flüssigkeiten! Andernfalls besteht Lebensgefahr durch elektrischen Schlag.

⚠ WARNUNG! VERLETZUNGSGEFAHR!

- ▶ Lassen Sie das Gerät vor der Reinigung abkühlen. Verbrennungsgefahr!

ACHTUNG! SACHSCHADEN!

- ▶ Verwenden Sie keine scheuernden oder ätzenden Reinigungsmittel. Diese greifen die Oberfläche des Gerätes an.
- ▶ Entleeren Sie in regelmäßigen Abständen die Krümelschublade ⑨, um Brandgefahr zu vermeiden.

- ◆ Reinigen Sie das Gehäuse mit einem trockenen Tuch.
- ◆ Wischen Sie den Brötchenaufsatz ① mit einem leicht angefeuchteten Tuch ab.

Aufbewahren

- ◆ Reinigen Sie das Gerät wie im Kapitel **Reinigen** beschrieben.
- ◆ Wickeln Sie das Netzkabel um die Kabelaufwicklung ⑤ an der Unterseite des Gerätes:

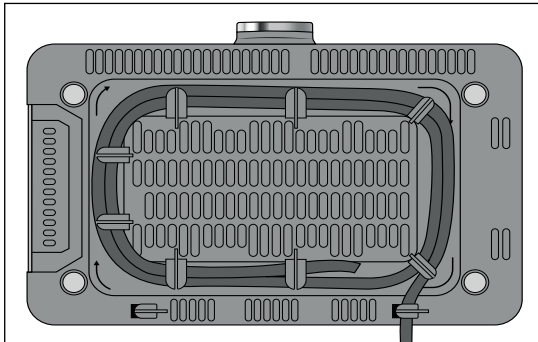

- ◆ Bewahren Sie das Gerät an einem trockenen Ort auf.

Fehlerbehebung

Störung	Ursache	Lösung
Das Gerät funktioniert nicht.	Der Netzstecker steckt nicht in der Netzsteckdose.	Verbinden Sie den Netzstecker mit dem Stromnetz.
	Das Gerät ist defekt.	Wenden Sie sich an den Kundendienst.
Die Toastscheiben werden zu dunkel.	Es ist ein zu hoher Bräunungsgrad eingestellt.	Stellen Sie den Bräunungsregler 7 etwas herunter.
Die Toastscheiben werden nicht getoastet.	Es ist ein zu niedriger Bräunungsgrad eingestellt.	Stellen Sie den Bräunungsregler 7 etwas höher.
Der Bedienhebel zum Absenken der Brotscheiben  3 rastet nicht ein, wenn er nach unten gedrückt wird.	Der Netzstecker steckt nicht in der Netzsteckdose.	Stecken Sie den Netzstecker in eine Netzsteckdose.
	Das Gerät ist defekt.	Wenden Sie sich an den Kundendienst.

Entsorgen

Gerät entsorgen



Werfen Sie das Gerät keinesfalls in den normalen Hausmüll. Dieses Produkt unterliegt der europäischen Richtlinie 2012/19/EU (Waste Electrical and Electronic Equipment).

Entsorgen Sie das Gerät über einen zugelassenen Entsorgungsbetrieb oder über Ihre kommunale Entsorgungseinrichtung. Beachten Sie die aktuell geltenden Vorschriften. Setzen Sie sich im Zweifelsfall mit Ihrer Entsorgungseinrichtung in Verbindung.



Möglichkeiten zur Entsorgung des ausgedienten Gerätes erfahren Sie bei Ihrer Gemeinde- oder Stadtverwaltung.

Verpackung entsorgen



Die Rückführung der Verpackung in den Materialkreislauf spart Rohstoffe und verringert das Abfallaufkommen. Entsorgen Sie nicht mehr benötigte Verpackungsmaterialien gemäß den örtlich geltenden Vorschriften.

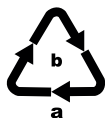

Beachten Sie die Kennzeichnung auf den verschiedenen Verpackungsmaterialien und trennen Sie diese gegebenenfalls gesondert. Die Verpackungsmaterialien sind gekennzeichnet mit Abkürzungen (a) und Ziffern (b) mit folgender Bedeutung:
1 - 7: Kunststoffe,
20 - 22: Papier und Pappe,
80 - 98: Verbundstoffe.

HINWEIS

- Heben Sie, wenn möglich, die Originalverpackung während der Garantiezeit des Gerätes auf, um das Gerät im Garantiefall ordnungsgemäß verpacken zu können.

Anhang

Technische Daten

Spannung	220 - 240 V ~ (Wechselstrom), 50 - 60 Hz
Leistungsaufnahme	850 W
The image shows a symbol consisting of a wine glass and a fork, indicating that the device is food safe.	Alle Teile dieses Gerätes, die mit Lebensmitteln in Berührung kommen, sind lebensmittelecht.

Garantie der Kompersaß Handels GmbH

Sehr geehrte Kundin, sehr geehrter Kunde,

Sie erhalten auf dieses Gerät 3 Jahre Garantie ab Kaufdatum. Im Falle von Mängeln dieses Produkts stehen Ihnen gegen den Verkäufer des Produkts gesetzliche Rechte zu. Diese gesetzlichen Rechte werden durch unsere im Folgenden dargestellte Garantie nicht eingeschränkt.

Garantiebedingungen

Die Garantiefrist beginnt mit dem Kaufdatum. Bitte bewahren Sie den Kassenbonn gut auf. Dieser wird als Nachweis für den Kauf benötigt.

Tritt innerhalb von drei Jahren ab dem Kaufdatum dieses Produkts ein Material- oder Fabrikationsfehler auf, wird das Produkt von uns – nach unserer Wahl – für Sie kostenlos repariert, ersetzt, oder der Kaufpreis erstattet. Diese Garantieleistung setzt voraus, dass innerhalb der Dreijahresfrist das defekte Gerät und der Kaufbeleg (Kassenbonn) vorgelegt und schriftlich kurz beschrieben wird, worin der Mangel besteht und wann er aufgetreten ist.

Wenn der Defekt von unserer Garantie gedeckt ist, erhalten Sie das reparierte oder ein neues Produkt zurück. Mit Reparatur oder Austausch des Produkts beginnt kein neuer Garantiezeitraum.

Garantiezeit und gesetzliche Mängelansprüche

Die Garantiezeit wird durch die Gewährleistung nicht verlängert. Dies gilt auch für ersetzte und reparierte Teile. Eventuell schon beim Kauf vorhandene Schäden und Mängel müssen sofort nach dem Auspacken gemeldet werden. Nach Ablauf der Garantiezeit anfallende Reparaturen sind kostenpflichtig.

Garantieumfang

Das Gerät wurde nach strengen Qualitätsrichtlinien sorgfältig produziert und vor Auslieferung gewissenhaft geprüft.

Die Garantieleistung gilt für Material- oder Fabrikationsfehler. Diese Garantie erstreckt sich nicht auf Produktteile, die normaler Abnutzung ausgesetzt sind und daher als Verschleißteile angesehen werden können oder für Beschädigungen an zerbrechlichen Teilen, z. B. Schalter, Akkus oder Teile, die aus Glas gefertigt sind.

Diese Garantie verfällt, wenn das Produkt beschädigt, nicht sachgemäß benutzt oder gewartet wurde. Für eine sachgemäße Benutzung des Produkts sind alle in der Bedienungsanleitung aufgeführten Anweisungen genau einzuhalten. Verwendungszwecke und Handlungen, von denen in der Bedienungsanleitung abgeraten oder vor denen gewarnt wird, sind unbedingt zu vermeiden.

Das Produkt ist nur für den privaten und nicht für den gewerblichen Gebrauch bestimmt. Bei missbräuchlicher und unsachgemäßer Behandlung, Gewaltanwendung und bei Eingriffen, die nicht von unserer autorisierten Serviceniederlassung vorgenommen wurden, erlischt die Garantie.

Abwicklung im Garantiefall

Um eine schnelle Bearbeitung Ihres Anliegens zu gewährleisten, folgen Sie bitte den folgenden Hinweisen:

- Bitte halten Sie für alle Anfragen den Kassenbon und die Artikelnummer (z. B. IAN 123456) als Nachweis für den Kauf bereit.
- Die Artikelnummer entnehmen Sie bitte dem Typenschild am Produkt, einer Gravur am Produkt, dem Titelblatt der Bedienungsanleitung (unten links) oder dem Aufkleber auf der Rück- oder Unterseite des Produktes.
- Sollten Funktionsfehler oder sonstige Mängel auftreten, kontaktieren Sie zunächst die nachfolgend benannte Serviceabteilung **telefonisch** oder per **E-Mail**.
- Ein als defekt erfasstes Produkt können Sie dann unter Beifügung des Kaufbelegs (Kassenbon) und der Angabe, worin der Mangel besteht und wann er aufgetreten ist, für Sie portofrei an die Ihnen mitgeteilte Serviceanschrift übersenden.



Auf www.lidl-service.com können Sie diese und viele weitere Handbücher, Produktvideos und Installationssoftware herunterladen.

Mit diesem QR-Code gelangen Sie direkt auf die Lidl-Service-Seite (www.lidl-service.com) und können mittels der Eingabe der Artikelnummer (IAN) 123456 Ihre Bedienungsanleitung öffnen.

Service

DE Service Deutschland

Tel.: 0800 5435 111 (kostenfrei aus dem dt. Festnetz/Mobilfunknetz)

E-Mail: kompernass@lidl.de

AT Service Österreich

Tel.: 0820 201 222 (0,15 EUR/Min.)

E-Mail: kompernass@lidl.at

CH Service Schweiz

Tel.: 0842 665566 (0,08 CHF/Min., Mobilfunk max. 0,40 CHF/Min.)

E-Mail: kompernass@lidl.ch

IAN 322523_1901

Importeur

Bitte beachten Sie, dass die folgende Anschrift keine Serviceanschrift ist. Kontaktieren Sie zunächst die benannte Servicestelle.

KOMPERNASS HANDELS GMBH

BURGSTRASSE 21

44867 BOCHUM

DEUTSCHLAND

www.kompernass.com

Contents

Introduction	16
Intended use	16
Package contents	16
Unpacking	16
Operating components	17
Safety information	17
Tips for use	19
Use	20
Operation	20
Toasting	20
Stopping the toasting process	21
Heating function	21
Defrost function	22
Crisping bread rolls	22
Crumb tray	23
Cleaning	23
Storage	24
Troubleshooting	24
Disposal	25
Disposal of the appliance	25
Disposal of packaging	25
Appendix	25
Technical details	25
Kompernass Handels GmbH warranty	26
Service	27
Importer	27

Introduction

Congratulations on the purchase of your new appliance!

You have chosen a modern, high-quality product. These operating instructions are part of the product. They contain important information about safety, usage and disposal. Before using the product, please familiarise yourself with all operating and safety instructions. This product may only be used as described and for the purposes indicated. Please also pass these operating instructions on to any future owner.

Intended use

This appliance is intended exclusively for toasting slices of bread and bread rolls in private households. It is not intended for use with other foods or other materials.

This appliance is intended solely for use in private households. Not for commercial use!

Package contents

The appliance is supplied with the following components as standard:

- Toaster
- Operating instructions

Unpacking





WARNING! RISK OF INJURY!

- ▶ Do not allow children to play with packaging materials. There is a risk of suffocation!
- ◆ Remove the appliance and the operating instructions from the carton.
- ◆ Remove all packaging material.

NOTE

- ▶ Check the package for completeness and signs of visible damage.
- ▶ If the delivery is incomplete or damage has occurred as a result of defective packaging or during transport, contact the Service hotline (see section **Service**).

Operating components

- ❶ Bread roll rack
- ❷ Toasting slots
- ❸ Operating lever for lowering the bread slices 
- ❹ "Defrost" button 
- ❺ Cable retainer
- ❻ "Stop" button 
- ❼ Browning control
- ❽ "Reheat" button 
- ❾ Crumb tray
- ❿ Operating lever for the bread roll rack 

Safety information

RISK OF ELECTRIC SHOCK

- ▶ Arrange for defective power plugs and/or cables to be replaced as soon as possible by a qualified technician or by our Customer Service Department to avoid the risk of injury.
- ▶ Use the appliance only in dry indoor areas: do not use it outdoors.



- ▶ Never immerse the appliance, the mains cable or the plug in water or any other liquid! Otherwise, there is a risk of an electric shock.
- ▶ Ensure that the appliance can never come into contact with water. Never use the appliance adjacent to water or close to vessels containing liquids.
- ▶ Ensure that the power cable never gets wet or damp when the appliance is in use. Route the cable so that it cannot be trapped or damaged in any way.
- ▶ Never insert cutlery or other metallic objects into the toaster slots.

⚠ RISK OF ELECTRIC SHOCK

- ▶ Always disconnect the plug from the mains power socket after use, before cleaning or before moving the appliance.
- ▶ Never pull on the power cord; always pull directly on the plug itself. Never touch the appliance plug with wet or moist hands.

⚠ WARNING! RISK OF INJURY!

- ▶ This appliance may be used by children over the age of 8 and by persons with reduced physical, sensory or mental abilities or by those without experience and/or knowledge, if they are supervised or have been instructed in the safe use of the appliance and have understood the potential risks.
- ▶ Cleaning and user maintenance may not be performed by children unless they are older than eight years of age and are supervised.
- ▶ Keep children younger than 8 years of age away from the appliance and the power cable.
- ▶ Do not allow children to use the appliance as a toy.
- ▶ Bread can burn. Therefore, never use toasters near or below flammable materials such as curtains.
- ▶ Never cover the appliance while it is in operation.
Risk of fire!
- ▶ The appliance can become hot when it is in use. Therefore, only touch the controls.
- ▶ Allow the appliance to cool down completely before cleaning it.
- ▶ Risk of burning if you do not use standard toast bread!
Because of the smaller size or shape, there is a risk of touching hot parts when removing the toasted bread.

⚠ WARNING! RISK OF INJURY!

- ▶ Use the appliance only on a stable, non-slippery and level surface.
- ▶ Use the appliance only for its intended purpose.
Risk of injury if appliance is misused!

CAUTION! PROPERTY DAMAGE!

- ▶ Do not use an external timer switch or a separate remote control system to operate the appliance.
- ▶ Never leave the appliance unattended during operation.
- ▶ Do not use abrasive or caustic cleaning agents. These could damage the outer surfaces of the appliance.

Tips for use

- Avoid using slices that are too big or too thick as these can easily become jammed in the appliance. If slices of bread become jammed, first disconnect the plug from the mains power socket. Free jammed slices of bread with a blunt wooden object (e.g. a wooden spatula or spoon). Do not touch the heater elements.
- Differences in bread sorts, moisture content and the thickness of individual slices have an effect on the browning of the toast. The bread should be stored in sealed packaging if possible.
Always start by trying out a lower browning level.
- Use a lower browning level if you are toasting dry bread since dry bread browns faster than fresh bread.
- Select a higher level of browning for dark bread than for light bread, for example, wheat bread.
- The numbers on the browning control **7** are not time indications. They serve only as a guide for browning.
- To prevent the appliance from overheating and to ensure that the bread is browned evenly, wait for about 15 seconds between toasting processes.
- You should only use the highest level on the browning control **7** for large slices of dark bread. At this browning level, light bread will scorch and become inedible. In addition, it may cause the generation of smoke. If this occurs, press the "Stop" button **⏏** **6** immediately and disconnect the power cable from the mains power socket.

Use

WARNING! RISK OF INJURY!

- ▶ Never set up the appliance close to or underneath flammable objects/ materials, especially not under curtains or suspended cupboards.
Risk of fire!

NOTE

- ▶ During the first use, production residue can produce small amounts of smoke and a slight odour. This is completely normal and harmless. Ensure sufficient ventilation; for example, by opening a window.
- ◆ Unwind the cable completely from around the cable retainer **5** and pass it through one of the cable clamps.
- ◆ Place the appliance on a level and heat-resistant surface.
- ◆ Before first use, operate the appliance without bread 3 times at the maximum browning level (6).
- ◆ Afterwards, clean the appliance as described in the section **Cleaning**.
- ◆ Insert the plug into a mains power socket.

The appliance is now ready for use.

Operation



Toasting

WARNING! RISK OF INJURY!

- ▶ Never cover the appliance while it is in operation. Risk of fire!
- ▶ The appliance can become hot when it is in use. Therefore, only touch the controls. Risk of burns!
- ◆ Insert the bread into the toaster slots **2**.
- ◆ Select the desired browning level. The desired browning level can be adjusted infinitely from "light" (1) to "dark" (6) using the toasting dial **7**.

NOTE

- ▶ If you only want to put one piece of bread into the toaster, turn the toasting dial **7** down by approx. ½ - 1 level to achieve the same level of browning as with 2 pieces of bread.

- ◆ Press down the operating lever for lowering the bread slices  ③ until it engages.
The automatic bread-centring function centres the bread in the toasting slots ②, and the toasting process begins. During the toasting process, the control lamp integrated in the "Stop" button  ⑥ lights up.

NOTE



- ▶ The operating lever  ③ only engages when the cable is connected to a mains power socket.
- ◆ When the desired level of browning has been reached, the appliance automatically switches itself off and the slices are ejected upwards. The integrated control lamp goes out.

Stopping the toasting process

If you wish to stop toasting, press the "Stop" button  ⑥. The toaster switches itself off and the toast slices are ejected upwards. The integrated control lamp goes out.

Heating function

The reheat function enables you to warm bread without browning it. For example, for toast that has gone cold. The bread is heated only briefly.



- ◆ Insert the bread and press down the operating lever for lowering the bread slices  ③ until it engages.
- ◆ Press the "Reheat" button  ⑧. The integrated control lamp lights up.
- ◆ When the reheat process is complete, the appliance switches itself off automatically and the slices are ejected upwards. The integrated control lamp goes out.

NOTE

- ▶ Press the "Reheat" button  ⑧ again to switch off the warming function during operation. The integrated control lamp goes out and the warming process switches to a normal toasting process.

Defrost function

By activating the defrost function, you can thaw and toast frozen bread. This produces the same browning level as toasting fresh bread does.

- ◆ Set the desired browning level and insert the bread into the toaster slots **2**.
- ◆ Press down the operating lever for lowering the bread slices  **3** until it engages.
- ◆ Press the "Defrost" button  **4**. The integrated control lamp lights up.
- ◆ When the thawing and toasting processes are complete, the appliance switches itself off automatically and the slices are ejected upwards. The integrated control lamp goes out.



NOTE

- ▶ Press the "Defrost" button  **4** again to switch off the defrost function during the process. The integrated control lamp goes out and the defrost process switches to a normal toasting process.

Crisping bread rolls

Rolls can be heated up and made more crispy with the help of the bread roll rack **1**.

NOTE

- ▶ Never place bread rolls directly on the appliance, always use the bread roll rack **1**.
- ▶ Make sure that the rolls do not fall through the bread roll rack **1**.
- ◆ Press down the operating lever for the bread roll rack  **10** until the bread roll rack **1** is fully extended.
- ◆ Place the bread rolls onto the bread roll rack **1** and start the toasting procedure. Turn the browning control **7** up to a maximum of level 2 . The browning can, however, vary, depending on the composition and type of bread roll.
- ◆ As soon as the appliance switches itself off, turn the rolls over to toast the other side and then switch the appliance back on.
- ◆ If you no longer need the bread roll rack **1**, return it to its starting position by pushing the operating lever for the bread roll rack  **10** back up.

Crumb tray

Crumbs that fall from the bread during toasting are collected in the crumb tray ⑨. It should be emptied regularly.

- ◆ To remove the crumbs, pull out the crumb tray ⑨.
- ◆ Tip out the crumbs.
- ◆ Push the crumb tray ⑨ back into the machine so that it clicks into place.

Cleaning

RISK OF ELECTRIC SHOCK

- ▶ Before cleaning the appliance, disconnect the power plug from the mains power socket!



Never immerse the appliance in water or other liquids! Otherwise, there is a risk of an electric shock.

WARNING! RISK OF INJURY!

- ▶ Allow the appliance to cool sufficiently before cleaning it. Risk of burns!

CAUTION! PROPERTY DAMAGE!

- ▶ Do not use abrasive or caustic cleaning agents. These could damage the outer surfaces of the appliance.
- ▶ To avoid the risk of fire, empty the crumb tray ⑨ at regular intervals.
- ◆ Clean the housing with a dry cloth.
- ◆ Wipe the bread roll rack ① with a slightly damp cloth.

Storage

- ◆ Clean the appliance as described in the section **Cleaning**.
- ◆ Wind the power cable around the cable retainer **5** on the underside of the appliance:

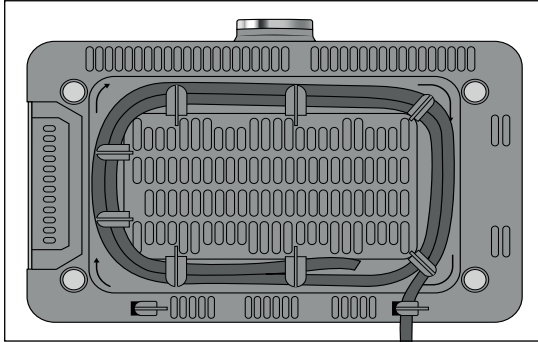

- ◆ Store the appliance in a dry place.

Troubleshooting

Fault	Cause	The solution
The appliance is not working.	The plug is not inserted into a mains power socket.	Connect the plug to the power supply.
	The appliance is defective.	Contact the Customer Service department.
The slices of toast are too dark.	The browning level is set too high.	Turn the browning control 7 down a little.
The slices of bread are not toasted.	The browning level is set too low.	Turn the browning control 7 up a little.
The operating lever for lowering the bread slices  3 does not engage when it is pressed down.	The plug is not inserted into a mains power socket.	Insert the plug into a mains power socket.
	The appliance is defective.	Contact the Customer Service department.

Disposal

Disposal of the appliance



Never dispose of the appliance in your normal domestic waste. This product is subject to the provisions of the European Directive 2012/19/EU (Waste Electrical and Electronic Equipment).

Dispose of the appliance through an approved disposal facility or your municipal waste facility. Please comply with all applicable regulations. Please contact your waste disposal facility if you are in any doubt.



Your local community or municipal authorities can provide information on how to dispose of the worn-out appliance.

Disposal of packaging



Returning the packaging to the material cycle conserves raw materials and reduces the amount of waste that is generated. Dispose of packaging materials that are no longer needed in accordance with applicable local regulations.



Note the labelling on the packaging and separate the packaging material components for disposal if necessary. The packaging material is labelled with abbreviations (a) and numbers (b) with the following meanings:

1-7: plastics,
20-22: paper and cardboard,
80-98: composites.

NOTE

- If possible, keep the original packaging during the warranty period so that the appliance can be properly packed for returning in the event of a warranty claim.

Appendix

Technical details

Voltage	220 - 240 V ~ (AC), 50 - 60 Hz
Power consumption	850 W
	All of the parts of this appliance that come into contact with food are food-safe.

Kompernass Handels GmbH warranty

Dear Customer,

This appliance has a 3-year warranty valid from the date of purchase. If this product has any faults, you, the buyer, have certain statutory rights. Your statutory rights are not restricted in any way by the warranty described below.

Warranty conditions

The warranty period starts on the date of purchase. Please keep your receipt in a safe place. This will be required as proof of purchase.

If any material or manufacturing fault occurs within three years of the date of purchase of the product, we will either repair or replace the product for you or refund the purchase price (at our discretion). This warranty service requires that you present the defective appliance and the proof of purchase (receipt) within the three-year warranty period, along with a brief written description of the fault and of when it occurred.

If the defect is covered by the warranty, your product will either be repaired or replaced by us. The repair or replacement of a product does not signify the beginning of a new warranty period.

Warranty period and statutory claims for defects

The warranty period is not prolonged by repairs effected under the warranty. This also applies to replaced and repaired components. Any damage and defects present at the time of purchase must be reported immediately after unpacking. Repairs carried out after expiry of the warranty period shall be subject to a fee.

Scope of the warranty

This appliance has been manufactured in accordance with strict quality guidelines and inspected meticulously prior to delivery.

The warranty covers material faults or production faults. The warranty does not extend to product parts subject to normal wear and tear or to fragile parts which could be considered as consumable parts such as switches, batteries or parts made of glass.

The warranty does not apply if the product has been damaged, improperly used or improperly maintained. The directions in the operating instructions for the product regarding proper use of the product are to be strictly followed. Uses and actions that are discouraged in the operating instructions or which are warned against must be avoided.

This product is intended solely for private use and not for commercial purposes. The warranty shall be deemed void in cases of misuse or improper handling, use of force and modifications / repairs which have not been carried out by one of our authorised Service centres.

Warranty claim procedure

To ensure quick processing of your case, please observe the following instructions:

- Please have the till receipt and the item number (e.g. IAN 12345) available as proof of purchase.
- You will find the item number on the type plate on the product, an engraving on the product, on the front page of the operating instructions (below left) or on the sticker on the rear or bottom of the product.
- If functional or other defects occur, please contact the service department listed either by **telephone** or by **e-mail**.
- You can return a defective product to us free of charge to the service address that will be provided to you. Ensure that you enclose the proof of purchase (till receipt) and information about what the defect is and when it occurred.



You can download these instructions along with many other manuals, product videos and installation software at www.lidl-service.com.

This QR code will take you directly to the Lidl service page (www.lidl-service.com) where you can open your operating instructions by entering the item number (IAN) 123456.

Service

GB Service Great Britain

Tel.: 0800 404 7657

E-Mail: kompernass@lidl.co.uk

IE Service Ireland

Tel.: 1890 930 034

(0,08 EUR/Min., (peak))

(0,06 EUR/Min., (off peak))

E-Mail: kompernass@lidl.ie

IAN 322523_1901

Importer

Please note that the following address is not the service address. Please use the service address provided in the operating instructions.

KOMPERNASS HANDELS GMBH

BURGSTRASSE 21

44867 BOCHUM

GERMANY

www.kompernass.com

Table des matières

Introduction	30
Utilisation conforme	30
Matériel livré	30
Déballage	30
Éléments de commande	31
Consignes de sécurité	31
Conseils d'utilisation	33
Mise en service	34
Utilisation	35
Faire griller du pain	35
Interrompre le processus de grillage	35
Fonction Réchauffer	36
Fonction de décongélation	36
Réchauffer les petits pains	37
Tiroir ramasse-miettes	37
Nettoyage	38
Rangement	38
Dépannage	39
Recyclage	39
Recyclage de l'appareil	39
Recyclage de l'emballage	40
Annexe	40
Caractéristiques techniques	40
Garantie de Kompernass Handels GmbH	41
Service après-vente	42
Importateur	42

Introduction

Félicitations pour l'achat de votre nouvel appareil !

Vous venez ainsi d'opter pour un produit moderne et de grande qualité. Le mode d'emploi fait partie intégrante de ce produit. Il contient des remarques importantes concernant la sécurité, l'usage et la mise au rebut. Avant d'utiliser le produit, veuillez vous familiariser avec toutes les consignes d'utilisation et de sécurité. Utilisez l'appareil uniquement de la manière indiquée et pour les domaines d'application spécifiés. Si vous cédez le produit à un tiers, remettez-lui également tous les documents.

Utilisation conforme

Cet appareil est exclusivement destiné à faire griller des tranches de pain, du pain de mie et des petits pains dans le cadre d'un usage domestique. Il n'est pas prévu pour être utilisé avec d'autres aliments ou d'autres matériaux.

Cet appareil est exclusivement réservé à un usage domestique dans un cadre privé. N'utilisez pas l'appareil pour des applications commerciales !

Matériel livré

L'appareil est livré équipé de série des composants suivants :

- Grille-pain
- Mode d'emploi

Déballage





AVERTISSEMENT ! RISQUE DE BLESSURES !

- ▶ Les matériaux d'emballage ne doivent pas être utilisés comme des jouets. Il y a risque d'étouffement !
- ◆ Retirez l'appareil et le mode d'emploi du carton.
- ◆ Retirez tous les matériaux d'emballage.

REMARQUE

- ▶ Vérifiez si la livraison est complète et ne présente aucun dégât apparent.
- ▶ En cas de livraison incomplète ou de dommages résultant d'un emballage défectueux ou du transport, veuillez vous adresser à la hotline du service après-vente (voir le chapitre **Service après-vente**).

Éléments de commande

- ❶ Support à petits pains
- ❷ Fentes du grille-pain
- ❸ Levier de commande pour descendre les tranches de pain 
- ❹ Touche «Décongélation» 
- ❺ Enroulement du cordon
- ❻ Touche «Stop» 
- ❼ Thermostat de dorage
- ❽ Touche «Réchauffer» 
- ❾ Tiroir ramasse-miettes
- ❿ Levier de commande pour le support à petits pains 

Consignes de sécurité

RISQUE D'ÉLECTROCUTION

- ▶ Faites immédiatement remplacer la fiche secteur ou le cordon d'alimentation endommagé par un technicien qualifié et agréé ou par le service après-vente pour éviter tout risque.
- ▶ Utilisez l'appareil exclusivement dans des locaux secs, pas en extérieur.



N'immergez jamais l'appareil, le cordon d'alimentation ou la fiche secteur dans de l'eau ni dans d'autres liquides ! Sinon un danger de mort par électrocution est possible.

- ▶ Assurez-vous que l'appareil ne puisse jamais entrer en contact avec de l'eau. N'utilisez jamais l'appareil à proximité d'eau ou à côté de récipients qui contiennent des liquides.
- ▶ Veillez à ce que le cordon d'alimentation ne soit jamais mouillé ou humide en cours d'opération. Disposez le cordon de manière à éviter qu'il ne soit coincé ou autrement endommagé.
- ▶ N'introduisez jamais de couverts ou d'autres objets métalliques dans la fente du grille-pain.

⚠ RISQUE D'ÉLECTROCUTION

- ▶ Après utilisation, pour le nettoyage ou pour déplacer l'appareil, veuillez toujours retirer la fiche de la prise secteur.
- ▶ Ne tirez jamais sur le cordon d'alimentation, mais toujours sur la fiche secteur. Ne touchez pas la fiche de l'appareil avec les mains mouillées ou humides.

⚠ AVERTISSEMENT ! RISQUE DE BLESSURES !

- ▶ Cet appareil peut être utilisé par des enfants à partir de 8 ans et par des personnes ayant des capacités physiques, sensorielles ou mentales réduites ou un manque d'expérience et/ou de connaissances à condition qu'ils soient supervisés ou qu'ils aient reçu des instructions concernant l'utilisation de l'appareil en toute sécurité et qu'ils aient compris les dangers en résultant.
- ▶ Le nettoyage et la maintenance utilisateur ne doivent pas être effectués par des enfants à moins qu'ils aient plus de 8 ans et soient sous surveillance.
- ▶ Maintenir l'appareil et son cordon d'alimentation hors de portée des enfants de moins de 8 ans.
- ▶ Les enfants ne doivent pas jouer avec l'appareil.
- ▶ Le pain risque de brûler. De ce fait, ne jamais laisser le grille-pain à proximité ou en dessous de matériaux combustibles comme des rideaux.
- ▶ Ne recouvrez pas l'appareil aussi longtemps qu'il est en marche. Risque d'incendie !
- ▶ Les pièces de l'appareil peuvent chauffer en cours d'utilisation. Pour cette raison, ne touchez que les éléments de commande.
- ▶ Laissez l'appareil refroidir complètement avant de le nettoyer.

⚠ AVERTISSEMENT ! RISQUE DE BLESSURES !

- ▶ Si vous n'utilisez pas de pain de mie standard, vous risquez de vous brûler ! En utilisant du pain de plus petite taille ou forme, vous risquez d'entrer en contact avec des pièces brûlantes lorsque vous le retirez du grille-pain.
- ▶ Utilisez l'appareil uniquement sur une surface stable, antidérapante et plane.
- ▶ N'utilisez l'appareil que conformément à sa destination. En cas d'usage abusif, il y a un risque de blessures !

ATTENTION ! RISQUE DE DÉGÂTS MATÉRIELS !

- ▶ N'utilisez pas de minuterie externe ni de dispositif de commande à distance séparé pour opérer l'appareil.
- ▶ Ne laissez jamais l'appareil sans surveillance lorsque vous l'utilisez.
- ▶ N'utilisez pas de produits nettoyants abrasifs ou corrosifs. Ils attaquent la surface de l'appareil.

Conseils d'utilisation

- N'utilisez pas de tranches trop grandes ou trop épaisses, dans la mesure où elles peuvent facilement se coincer. Si des tranches venaient à se coincer, retirez tout d'abord la fiche secteur de la prise secteur. Retirez les tranches de pain coincées à l'aide d'une tige de bois non pointue (par ex. la tige d'un pinceau). Ce faisant, ne touchez pas les filaments chauffants.
- Les différences au niveau des variétés de pain, de l'humidité et de l'épaisseur des différentes tranches influent sur le degré de dorage du pain à griller. Pour cette raison, les tranches de pain à griller devraient dans la mesure du possible être conservées dans un conteneur fermé. Essayez dans un premier temps toujours un degré de dorage plus faible.
- Utilisez un degré de dorage plus faible lorsque vous grillez du pain sec, dans la mesure où le pain sec dore plus rapidement que le pain frais.
- Sélectionnez un degré de dorage plus élevé pour le pain foncé que pour les pains clairs, par ex. le pain blanc.
- Les chiffres du thermostat de dorage **7** ne sont pas des indications de temps. Ils servent uniquement de point de référence pour le degré de dorage.

- Pour éviter toute surchauffe du grille-pain et parvenir à un dorage régulier du pain, il faut attendre env. 15 secondes entre deux processus de dorage.
- Nous vous recommandons d'utiliser le réglage le plus élevé du thermostat de dorage **7** uniquement pour les grandes tranches de pain foncé. Le pain clair risque de brûler avec ce degré de dorage et sera impropre à la consommation. De la fumée peut par ailleurs se dégager. Dans ce cas, appuyez immédiatement sur la touche «Stop»  **6** et retirez la fiche secteur de la prise secteur.

Mise en service

AVERTISSEMENT ! RISQUE DE BLESSURES !

- ▶ Ne posez jamais l'appareil à proximité ou sous des objets/matériaux inflammables, tout particulièrement pas sous des rideaux ou des placards suspendus. Risque d'incendie !

REMARQUE

- ▶ En raison de résidus liés à la fabrication, la première mise en service peut entraîner la formation d'une odeur et d'une fumée légères. Ce phénomène est tout à fait normal et sans danger. Assurez une aération suffisante, par exemple en ouvrant une fenêtre.
- ◆ Déroulez complètement le cordon d'alimentation de l'enroulement du cordon **5** et passez-le dans l'un des clips cordon.
- ◆ Placez l'appareil sur une surface plate et résistante à la chaleur.
- ◆ Faites chauffer le grille-pain trois fois sans pain et réglé sur le degré de dorage maximal (**6**).
- ◆ Nettoyez l'appareil ensuite comme indiqué au chapitre **Nettoyage**.
- ◆ Branchez la fiche secteur dans une prise secteur.

L'appareil est maintenant prêt à être utilisé.

Utilisation



Faire griller du pain

AVERTISSEMENT ! RISQUE DE BLESSURES !

- ▶ Ne recouvrez pas l'appareil aussi longtemps qu'il est en marche. Risque d'incendie !
- ▶ Les pièces de l'appareil peuvent chauffer en cours d'utilisation. Pour cette raison, ne touchez que les éléments de commande. Risque de brûlure !
- ◆ Insérez le pain dans les fentes du grille-pain **2**.
- ◆ Sélectionnez le degré de dorage souhaité de votre pain. Le degré de dorage de «clair» (1) à «foncé» (6) peut être réglé progressivement à l'aide du thermostat de dorage **7**.

REMARQUE

- ▶ Lorsque vous placez une seule tranche de pain dans le grille-pain, ramenez le thermostat de dorage **7** sur environ un (demi-)niveau de moins pour obtenir le même dorage que pour deux tranches de pain.

- ◆ Poussez le levier de commande pour descendre les tranches de pain  **3** vers le bas, jusqu'à ce qu'il s'enclenche. Le centrage automatique du pain amène le pain inséré au centre des fentes du grille-pain **2** et l'appareil commence à griller le pain. Le témoin de contrôle intégré dans la touche «Stop»  **6** s'allume.

REMARQUE



- ▶ Le levier de commande  **3** ne s'enclenche qu'à partir du moment où le cordon d'alimentation est raccordé.
- ◆ Une fois le degré de dorage souhaité atteint, le grille-pain s'éteint automatiquement et les tranches de pain remontent à la surface. Le témoin de contrôle intégré s'éteint.

Interrompre le processus de grillage

Si vous souhaitez interrompre le processus de grillage, appuyez sur la touche «Stop»  **6**. Le grille-pain s'éteint et les tranches de pain remontent à la surface. Le témoin de contrôle intégré s'éteint.

Fonction Réchauffer

La fonction de réchauffement vous permet de réchauffer le pain sans le dorer. Par exemple lorsque du pain déjà grillé a refroidi. Le pain n'est réchauffé que brièvement.



- ◆ Insérez le pain et poussez le levier de commande pour descendre les tranches de pain  ③ vers le bas, jusqu'à ce qu'il s'enclenche.
- ◆ Appuyez sur la touche «réchauffer»  ⑧. Le témoin de contrôle intégré s'allume.
- ◆ Dès que le processus de réchauffement est terminé, l'appareil s'éteint automatiquement et les tranches de pain remontent à la surface. Le témoin de contrôle intégré s'éteint.

REMARQUE

- Pour désactiver à nouveau la fonction de réchauffement pendant le processus, appuyez à nouveau sur la touche "Réchauffer"  ⑧. Le témoin de contrôle intégré s'éteint et l'appareil passe du processus de réchauffement à un processus de grillage normal.

Fonction de décongélation

En activant la fonction de décongélation, vous pouvez également décongeler du pain et le griller. Le pain atteint le même dorage que lorsque vous grillez normalement une tranche de pain frais.

- ◆ Réglez le degré de dorage souhaité et insérez le pain dans les fentes du grille-pain ②.
- ◆ Poussez le levier de commande pour descendre les tranches de pain  ③ vers le bas, jusqu'à ce qu'il s'enclenche.
- ◆ Appuyez sur la touche «Décongélation»  ④. Le témoin de contrôle intégré s'allume.
- ◆ Dès que le processus de décongélation et de grillage est terminé, l'appareil s'éteint automatiquement et les tranches de pain remontent à la surface. Le témoin de contrôle intégré s'éteint.



REMARQUE

- Pour désactiver à nouveau la fonction de décongélation pendant le processus, appuyez encore une fois sur la touche "Décongélation"  ④. Le témoin de contrôle intégré s'éteint et l'appareil passe du processus de décongélation à un processus de grillage normal.

Réchauffer les petits pains

Le support à petits pains **1** permet de réchauffer les petits pains pour les rendre croustillants.

REMARQUE

- ▶ Ne placez jamais les petits pains directement sur le grille-pain, utilisez toujours le support à petits pains **1**.
- ▶ Veillez à ce que les petits pains ne passent pas à travers le support à petits pains **1**.
- ◆ Poussez le levier de commande pour le support à petits pains  **10** vers le bas jusqu'à ce que le support à petits pains **1** soit entièrement sorti.
- ◆ Posez les petits pains sur le support à petits pains **1** et commencez le processus de grillage. Pour cela, mettez le thermostat de dorage **7** au niveau 2 au maximum . Le résultat peut cependant varier selon la nature et le type de petit pain.
- ◆ Dès que le grille-pain s'éteint, tournez le petit pain sur l'autre côté pour le dorer et remettez le grille-pain en marche.
- ◆ Lorsque vous n'avez plus besoin du support à petits pains **1**, amenez-le dans sa position initiale en poussant à nouveau le levier de commande pour le support à petits pains  **10** vers le haut.

Tiroir ramasse-miettes

Lors du processus de grillage, les miettes tombent dans le tiroir ramasse-miettes **9**. Il convient de le vider régulièrement.

- ◆ Pour éliminer les miettes, sortez le tiroir ramasse-miettes **9**.
- ◆ Retirez les miettes.
- ◆ Faites à nouveau glisser le tiroir ramasse-miettes **9** dans l'appareil afin qu'il s'enclenche de manière perceptible.

Nettoyage

⚠ RISQUE D'ÉLECTROCUTION

- ▶ Avant chaque nettoyage, retirez la fiche secteur de la prise secteur !



N'immergez jamais l'appareil dans l'eau ou d'autres liquides ! Sinon un danger de mort par électrocution est possible.

⚠ AVERTISSEMENT ! RISQUE DE BLESSURES !

- ▶ Laissez refroidir l'appareil avant de le nettoyer. Risque de brûlure !

ATTENTION ! RISQUE DE DÉGÂTS MATÉRIELS !

- ▶ N'utilisez pas de produits nettoyants abrasifs ou corrosifs. Ils attaquent la surface de l'appareil.
- ▶ Videz le tiroir ramasse-miettes ❸ à intervalles réguliers afin d'éviter tout risque d'incendie.

- ◆ Nettoyez le boîtier avec un chiffon sec.
- ◆ Essuyez le support à petits pains ❶ à l'aide d'un chiffon légèrement humide.

Rangement

- ◆ Nettoyez l'appareil comme indiqué au chapitre **Nettoyage**.
- ◆ Enroulez le cordon d'alimentation autour de l'enroulement du câble ❺ situé contre le dessous de l'appareil :

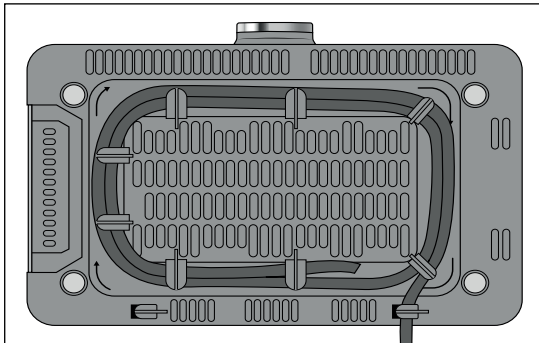

- ◆ Conservez l'appareil nettoyé dans un endroit sec.

Dépannage

Panne	Cause	Solution
L'appareil ne fonctionne pas.	La fiche secteur n'a pas été insérée dans la prise secteur.	Raccordez la fiche secteur au réseau électrique.
	L'appareil est défectueux.	Adressez-vous au service après-vente.
Les tranches de pain grillées sont trop foncées.	Le degré de dorage réglé est trop élevé.	Ajustez le thermostat sur un degré de dorage 7 un peu moins élevé.
Les tranches de pain ne sont pas grillées.	Le degré de dorage réglé est trop faible.	Ajustez le thermostat sur un degré de dorage 7 un peu plus élevé.
Le levier de commande pour descendre les tranches de pain  3 ne s'enclenche pas lorsqu'on le pousse vers le bas.	La fiche secteur n'a pas été insérée dans la prise secteur.	Branchez la fiche secteur dans une prise secteur.
	L'appareil est défectueux.	Adressez-vous au service après-vente.

Recyclage

Recyclage de l'appareil



Ne jetez en aucun cas l'appareil avec les ordures ménagères. Ce produit est assujéti à la directive européenne 2012/19/EU (Déchets d'équipements électriques et électroniques).

Éliminez l'appareil par l'intermédiaire d'une entreprise de traitement des déchets autorisée ou via le service de recyclage de votre commune. Respectez la réglementation en vigueur. En cas de doute, veuillez contacter votre centre de recyclage.



Renseignez-vous auprès de votre mairie ou des services de votre commune pour connaître les possibilités de recyclage de votre appareil usagé.

Recyclage de l'emballage



Le recyclage de l'emballage en filière de revalorisation permet d'économiser des matières premières et de réduire le volume de déchets. Veuillez recycler les matériaux d'emballage qui ne servent plus en respectant la réglementation locale.

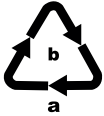

Observez le marquage sur les différents matériaux d'emballage et triez-les séparément si nécessaire. Les matériaux d'emballage sont repérés par des abréviations (a) et des numéros (b) qui ont la signification suivante :

1-7 : Plastiques,
20-22 : Papier et carton,
80-98 : Matériaux composites.

REMARQUE

- Dans la mesure du possible, conservez l'emballage d'origine pendant la période sous garantie pour pouvoir emballer et expédier l'appareil en bonne et due forme si vous étiez amené à faire valoir la garantie.

Annexe

Caractéristiques techniques

Tension	220 - 240 V ~ (courant alternatif), 50 - 60 Hz
Puissance absorbée	850 W
	Toutes les pièces de cet appareil en contact avec les aliments conviennent aux produits alimentaires.

Garantie de Kompernass Handels GmbH

Chère cliente, cher client,

Cet appareil est garanti 3 ans à partir de la date d'achat. Si ce produit venait à présenter des vices, vous disposez de droits légaux face au vendeur de ce produit. Vos droits légaux ne sont pas restreints par notre garantie présentée ci-dessous.

Conditions de garantie

La période de garantie débute à la date d'achat. Veuillez bien conserver le ticket de caisse. Celui-ci servira de preuve d'achat.

Si dans un délai de trois ans suivant la date d'achat de ce produit, un vice de matériel ou de fabrication venait à apparaître, le produit sera réparé, remplacé gratuitement par nos soins ou le prix d'achat remboursé, selon notre choix. Cette prestation sous garantie nécessite, dans le délai de trois ans, la présentation de l'appareil défectueux et du justificatif d'achat (ticket de caisse) ainsi que la description brève du vice et du moment de son apparition.

Si le vice est couvert par notre garantie, vous recevrez le produit réparé ou un nouveau produit en retour. Aucune nouvelle période de garantie ne débute avec la réparation ou l'échange du produit.

Période de garantie et réclamation légale pour vices cachés

L'exercice de la garantie ne prolonge pas la période de garantie. Cette disposition s'applique également aux pièces remplacées ou réparées. Les dommages et vices éventuellement déjà présents à l'achat doivent être signalés immédiatement après le déballage. Toute réparation survenant après la période sous garantie fera l'objet d'une facturation.

Étendue de la garantie

L'appareil a été fabriqué avec soin conformément à des directives de qualité strictes et consciencieusement contrôlé avant sa livraison.

La prestation de la garantie s'applique aux vices de matériel et de fabrication. Cette garantie ne s'étend pas aux pièces du produit qui sont exposées à une usure normale et peuvent de ce fait être considérées comme pièces d'usure, ni aux détériorations de pièces fragiles, par ex. interrupteurs, batteries ou pièces en verre.

Cette garantie devient caduque si le produit est détérioré, utilisé ou entretenu de manière non conforme. Toutes les instructions listées dans le manuel d'utilisation doivent être exactement respectées pour une utilisation conforme du produit. Des buts d'utilisation et actions qui sont déconseillés dans le manuel d'utilisation, ou dont vous êtes avertis doivent également être évités.

Le produit est uniquement destiné à un usage privé et ne convient pas à un usage professionnel. La garantie est annulée en cas d'entretien incorrect et inapproprié, d'usage de la force et en cas d'intervention non réalisée par notre centre de service après-vente agréé.

Procédure en cas de garantie

Afin de garantir un traitement rapide de votre demande, veuillez suivre les indications suivantes :

- Veuillez avoir à portée de main pour toutes questions le ticket de caisse et la référence article (par ex. IAN 12345) en tant que justificatif de votre achat.
- Vous trouverez la référence sur la plaque signalétique sur le produit, une gravure sur le produit, sur la page de garde du mode d'emploi (en bas à gauche) ou sur l'autocollant au dos ou sur le dessous du produit.
- Si des erreurs de fonctionnement ou d'autres vices venaient à apparaître, veuillez d'abord contacter le département service clientèle cité ci-dessous par **téléphone** ou par **e-mail**.
- Vous pouvez ensuite retourner un produit enregistré comme étant défectueux en joignant le ticket de caisse et en indiquant en quoi consiste le vice et quand il est survenu, sans devoir l'affranchir à l'adresse de service après-vente communiquée.



Sur www.lidl-service.com, vous pourrez télécharger ce mode d'emploi et de nombreux autres manuels, vidéos produit et logiciels d'installation.

Grâce à ce code QR, vous arriverez directement sur le site Lidl service après-vente (www.lidl-service.com) et vous pourrez ouvrir votre mode d'emploi en saisissant votre référence (IAN) 123456.

Service après-vente

FR

Service France

Tel.: 0800 919270

E-Mail: kompennass@lidl.fr

BE

Service Belgique

Tel.: 070 270 171 (0,15 EUR/Min.)

E-Mail: kompennass@lidl.be

IAN 322523_1901

Importateur

Veuillez tenir compte du fait que l'adresse suivante n'est pas une adresse de service après-vente. Veuillez d'abord contacter le service mentionné.

KOMPENASS HANDELS GMBH

BURGSTRASSE 21

44867 BOCHUM

ALLEMAGNE

www.kompennass.com

Inhoud

Inleiding	44
Gebruik in overeenstemming met de bestemming	44
Inhoud van het pakket	44
Uitpakken	44
Bedieningselementen	45
Veiligheidsvoorschriften	45
Tips voor gebruik	48
Ingebruikname	49
Bedienen	49
Roosteren	49
Roosteren onderbreken	50
Opwarmfunctie	50
Ontdooifunctie	51
Broodjes opwarmen	51
Kruimellade	52
Reinigen	52
Opbergen	53
Problemen oplossen	53
Afvoeren	54
Apparaat afvoeren	54
Verpakking afvoeren	54
Bijlage	54
Technische gegevens	54
Garantie van Kompernaß Handels GmbH	55
Service	56
Importeur	56

Inleiding

Gefeliciteerd met de aankoop van uw nieuwe apparaat!

U hebt hiermee gekozen voor een modern en hoogwaardig product. De gebruiksaanwijzing maakt deel uit van dit product. Ze bevat belangrijke aanwijzingen voor veiligheid, gebruik en afvoer. Lees alle bedienings- en veiligheidsaanwijzingen voordat u het product in gebruik neemt. Gebruik het product uitsluitend op de voorgeschreven wijze en voor de aangegeven doeleinden. Geef alle documenten mee als u het product doorgeeft aan een derde.

Gebruik in overeenstemming met de bestemming

Dit apparaat is uitsluitend bedoeld voor huishoudelijk gebruik voor het roosteren van sneetjes brood, toast en broodjes. Het is niet bestemd voor gebruik met andere levensmiddelen of andere materialen.

Dit apparaat is uitsluitend bestemd voor huishoudelijk gebruik. Gebruik dit apparaat niet voor commerciële doeleinden!

Inhoud van het pakket

Het apparaat wordt standaard met de volgende componenten geleverd:

- Broodrooster
- Gebruiksaanwijzing

Uitpakken

WAARSCHUWING! LETSELGEVAAR!

▶ Verpakkingsmateriaal mag niet als speelgoed worden gebruikt.
Er bestaat verstikkingsgevaar!

- ◆ Haal het apparaat en de gebruiksaanwijzing uit de doos.
- ◆ Verwijder al het verpakkingsmateriaal.

OPMERKING

- ▶ Controleer of het pakket compleet is en of er geen sprake is van zichtbare schade.
- ▶ Neem contact op met de service-hotline (zie het hoofdstuk **Service**) als het pakket niet compleet is, of als er sprake is van schade door gebrekkige verpakking of transport.

Bedieningselementen

- ❶ Opzetstuk voor broodjes
- ❷ Roosterschachten
- ❸ Bedieningshendel voor het invoeren van sneetjes brood 
- ❹ Knop "Ontdooien" 
- ❺ Kabelspoel
- ❻ Knop "Stoppen" 
- ❼ Bruiningsregelaar
- ❽ Knop "Opwarmen" 
- ❾ Kruimellade
- ❿ Bedieningshendel voor het broodjesopzetstuk 

Veiligheidsvoorschriften

GEVAAR VOOR EEN ELEKTRISCHE SCHOK

- ▶ Laat beschadigde stekkers en snoeren onmiddellijk door een gekwalificeerd vakman of door de klantenservice vervangen, om risico's te voorkomen.
- ▶ Gebruik het apparaat alleen in droge ruimtes, niet in de openlucht.
-  Dompel het apparaat, het snoer of de stekker nooit onder in water of andere vloeistoffen! Anders bestaat er levensgevaar door een elektrische schok.
- ▶ Zorg ervoor dat het apparaat nooit met water in aanraking kan komen. Gebruik het apparaat nooit in de buurt van water of naast voorwerpen die vloeistof bevatten.
- ▶ Let erop dat het snoer nooit nat of vochtig wordt wanneer het apparaat in werking is. Leg het snoer zo neer, dat het niet bekneld of anderszins beschadigd kan raken.
- ▶ Steek nooit bestek of andere metalen voorwerpen in de roosterschachten.

⚠ GEVAAR VOOR EEN ELEKTRISCHE SCHOK

- ▶ Trek na gebruik en voor het reinigen of verplaatsen van het apparaat altijd de stekker uit het stopcontact.
- ▶ Trek nooit aan het netsnoer, maar altijd aan de stekker zelf. Raak de stekker niet aan met natte of vochtige handen.

⚠ WAARSCHUWING! LETSELGEVAAR!

- ▶ Dit apparaat mag worden gebruikt door kinderen vanaf 8 jaar en door personen met beperkte fysieke, zintuiglijke of geestelijke vermogens of gebrek aan ervaring en/of kennis, mits ze onder toezicht staan of over het veilige gebruik van het apparaat zijn geïnstrueerd en de daaruit voortkomende gevaren hebben begrepen.
- ▶ Reiniging en onderhoud mogen niet door kinderen worden uitgevoerd, tenzij ze ouder dan 8 jaar zijn en onder toezicht staan.
- ▶ Houd het apparaat en het snoer buiten bereik van kinderen jonger dan 8 jaar.
- ▶ Kinderen mogen niet met het apparaat spelen.
- ▶ Brood kan in brand raken. Gebruik de broodrooster daarom niet in de buurt van of onder brandbare materialen zoals gordijnen.
- ▶ Dek het apparaat niet af zolang het in werking is. Brandgevaar!
- ▶ De onderdelen van het apparaat kunnen tijdens het gebruik heet worden. Raak daarom alleen de bedieningselementen aan.
- ▶ Laat het apparaat afkoelen voordat u het schoonmaakt!

⚠ WAARSCHUWING! LETSELGEVAAR!

- ▶ Wanneer u geen standaardbrood voor roosteren gebruikt, bestaat er verbrandingsgevaar! Vanwege de kleinere grootte of vorm loopt u het risico dat u bij het uitnemen van het geroosterde brood hete delen aanraakt.
- ▶ Plaats het apparaat voor gebruik alleen op een stabiele, slipbestendige ondergrond die waterpas is.
- ▶ Gebruik het apparaat voor die doeleinden waarvoor het bestemd is.
Bij verkeerd gebruik van het apparaat bestaat er kans op letsel!

LET OP! MATERIËLE SCHADE!

- ▶ Gebruik geen externe timer of aparte afstandsbediening om het apparaat te bedienen.
- ▶ Laat het apparaat nooit onbeheerd achter terwijl het in werking is.
- ▶ Gebruik geen schurende of bijtende schoonmaakmiddelen. Deze tasten het oppervlak van het apparaat aan.

Tips voor gebruik

- Gebruik geen sneetjes brood die te groot of te dik zijn, aangezien deze gemakkelijk klem komen te zitten. Haal eerst de stekker uit het stopcontact als sneetjes brood vastzitten. Maak sneetjes brood die klem zitten los met een stomp houten stokje (bijv. de steel van een penseel). Raak daarbij de verwarmingsdraden niet aan.
- Verschillen in broodsoort, vochtgehalte en dikte van de afzonderlijke sneetjes brood beïnvloeden de bruiningsgraad van het te roosteren brood. Bewaar daarom het te roosteren brood zo mogelijk in een afgesloten verpakking. Probeer altijd eerst een lagere bruiningsgraad uit.
- Gebruik een lagere bruiningsgraad wanneer u droog brood roostert, aangezien droog brood sneller bruin wordt dan vers brood.
- Kies voor donker brood een hogere bruiningsgraad dan voor licht brood, bijvoorbeeld witbrood.
- De cijfers van de bruiningsregelaar 7 geven niet de tijd aan. Ze dienen alleen als aanduiding van de bruiningsgraad.
- Wacht tussen twee roosterbeurten ca. 15 seconden om oververhitting van de broodrooster te voorkomen en een gelijkmatige bruining van het brood te bereiken.
- Gebruik het hoogste niveau van de bruiningsregelaar 7 alleen voor grote sneden donker brood. Licht brood zal bij deze bruiningsgraad verbranden en oneetbaar zijn. Bovendien kan zich rook ontwikkelen. Druk in dat geval onmiddellijk op de knop "Stoppen"  6 en trek de stekker uit het stopcontact.

Ingebruikname

WAARSCHUWING! LETSELGEVAAR!

- ▶ Plaats het apparaat nooit in de buurt van of onder brandbare voorwerpen/materialen, meer bepaald onder gordijnen of hangkasten. Brandgevaar!

OPMERKING

- ▶ Tijdens het eerste gebruik kan er sprake zijn van een lichte geurontwikkeling, die wordt veroorzaakt door restanten van het productieproces. Dit is volkomen normaal en ongevaarlijk. Zorg voor voldoende ventilatie, open bijvoorbeeld een raam.
- ◆ Rol de kabel volledig af van de kabelspoel **5** en steek hem door een van de kabelklemmen.
- ◆ Plaats het apparaat op een vlakke en hittebestendige ondergrond.
- ◆ Laat de broodrooster eerst 3 keer zonder brood op maximale stand bruiningsstand (**6**) werken voordat u hem voor het eerst gebruikt.
- ◆ Reinig daarna het apparaat zoals beschreven in het hoofdstuk **Reinigen**.
- ◆ Steek de stekker in een stopcontact.

Nu is het apparaat klaar voor gebruik.

Bedienen

Roosteren

WAARSCHUWING! LETSELGEVAAR!

- ▶ Dek het apparaat niet af zolang het in werking is. Brandgevaar!
- ▶ De onderdelen van het apparaat kunnen tijdens het gebruik heet worden. Raak daarom alleen de bedieningselementen aan. Verbrandingsgevaar!
- ◆ Steek het brood in de roosterschacht **2**.
- ◆ Kies de gewenste bruiningsgraad. De gewenste bruiningsgraad kan met behulp van de bruiningsregelaar **7** traploos van "licht" (1) tot "donker" (6) worden ingesteld.

OPMERKING

► Draai, als u slechts één sneetje brood in de broodrooster steekt, de bruiningsregelaar **7** ong. een halve tot één positie terug, zodat u dezelfde bruining verkrijgt als met 2 sneetjes brood.

◆ Druk de bedieningshendel voor het invoeren van sneetjes brood  **3** omlaag totdat hij vastklikt.

De automatische broodcentrerung centreert het ingelegde brood in de roosterschichten **2** en het apparaat begint het brood te roosteren. Het in de knop "Stoppen"  **6** geïntegreerde indicatielampje begint te branden.

OPMERKING

► De bedieningshendel  **3** klikt alleen vast als de stekker in het stopcontact zit.

◆ Wanneer de gewenste bruiningsgraad is bereikt, wordt de broodrooster automatisch uitgeschakeld en komen de sneetjes brood weer omhoog. Het geïntegreerde indicatielampje dooft.

Roosteren onderbreken

Als u het roosteren wilt onderbreken, druk u op de knop "Stoppen"  **6**. De broodrooster wordt uitgeschakeld en de sneetjes brood komen omhoog. Het geïntegreerde indicatielampje dooft.

Opwarmfunctie

Met de opwarmfunctie kunt u brood opwarmen zonder het te roosteren. Dit kunt u bijvoorbeeld doel wanneer geroosterd brood weer is afgekoeld. Het brood wordt slechts kort verwarmd.

◆ Steek het brood erin en druk de bedieningshendel voor het invoeren van sneetjes brood  **3** omlaag totdat hij vastklikt.

◆ Druk op de knop "Opwarmen"  **8**. Het geïntegreerde indicatielampje brandt.



◆ Op het einde van het verwarmingsproces wordt het apparaat automatisch uitgeschakeld en komen de sneetjes brood weer omhoog. Het geïntegreerde indicatielampje dooft.

OPMERKING

► Om de opwarmfunctie tijdens het opwarmen weer uit te schakelen, drukt u opnieuw op de knop "Opwarmen"  **8**. Het geïntegreerde indicatielampje dooft en het opwarmen wordt als normaal roosteren voortgezet.

Ontdooifunctie

Met de ontdooifunctie kan ingevroren brood worden ontdooid en geroosterd. Daarbij wordt dezelfde bruiningsgraad bereikt als bij het roosteren van vers brood.

- ◆ Stel de gewenste bruiningsgraad in en steek het brood in de roosterschacht **2**.
- ◆ Druk de bedieningshendel voor het invoeren van sneetjes brood  **3** omlaag totdat hij vastklikt.
- ◆ Druk op de knop "Ontdooien"  **4**. Het geïntegreerde indicatielampje brandt.
- ◆ Op het einde van het ontdooi- en roosterproces wordt het apparaat automatisch uitgeschakeld en komen de sneetjes brood weer omhoog. Het geïntegreerde indicatielampje dooft.



OPMERKING

- ▶ Druk opnieuw op de toets "Ontdooien"  **4** om de ontdooifunctie tijdens het proces weer uit te zetten. Het geïntegreerde indicatielampje dooft en het ontdooien wordt als normaal roosteren voortgezet.

Broodjes opwarmen

Met behulp van het broodjesopzetstuk **1** kunt u broodjes knapperig opwarmen.

OPMERKING

- ▶ Leg broodjes nooit direct op de broodrooster, maar gebruik altijd het broodjesopzetstuk **1**.
- ▶ Zorg ervoor dat de broodjes niet door het broodjesopzetstuk **1** vallen.
- ◆ Druk de bedieningshendel voor het broodjesopzetstuk  **10** omlaag totdat het broodjesopzetstuk **1** volledig omhoog is geschoven.
- ◆ Leg de broodjes op het broodjesopzetstuk **1** en start het roosteren. Zet de bruiningsregelaar **7** daarbij maximaal op stand 2 . Het bruiningsresultaat kan echter variëren naargelang het type en de toestand van het brood.
- ◆ Zodra het apparaat uitschakelt, draait u het broodje om en schakelt u de broodrooster weer in om de andere kant van het broodje te roosteren.
- ◆ Wanneer u het broodjesopzetstuk **1** niet meer nodig hebt, zet u het in de uitgangspositie terug door de bedieningshendel voor het broodjesopzetstuk  **10** weer omhoog te schuiven.

Kruimellade

Bij het roosteren van brood worden de vallende kruimels in de kruimellade 9 opgevangen. Deze lade moet regelmatig worden leeggemaakt.

- ◆ Trek de kruimellade 9 uit de broodrooster om de kruimels te verwijderen.
- ◆ Verwijder de kruimels.
- ◆ Schuif de kruimellade 9 terug in het apparaat totdat de lade voelbaar vastklikt.

Reinigen

GEVAAR VOOR EEN ELEKTRISCHE SCHOK

- ▶ Haal voordat u het apparaat schoonmaakt altijd eerst de stekker uit het stopcontact!



Dompel het apparaat nooit onder in water of in andere vloeistoffen! Anders bestaat er levensgevaar door een elektrische schok.

WAARSCHUWING! LETSELGEVAAR!

- ▶ Laat het apparaat afkoelen voordat u het reinigt. Verbrandingsgevaar!

LET OP! MATERIËLE SCHADE!

- ▶ Gebruik geen schurende of bijtende schoonmaakmiddelen. Deze tasten het oppervlak van het apparaat aan.
- ▶ Maak de kruimellade 9 regelmatig leeg, om brandgevaar te voorkomen.
- ◆ Reinig de behuizing met een droge doek.
- ◆ Veeg het broodjesopzetstuk 1 af met een licht vochtige doek.

Opbergen

- ◆ Reinig het apparaat zoals beschreven in het hoofdstuk **Reinigen**.
- ◆ Wikkel het netsnoer rond de kabelspoel **5** aan de onderkant van het apparaat:

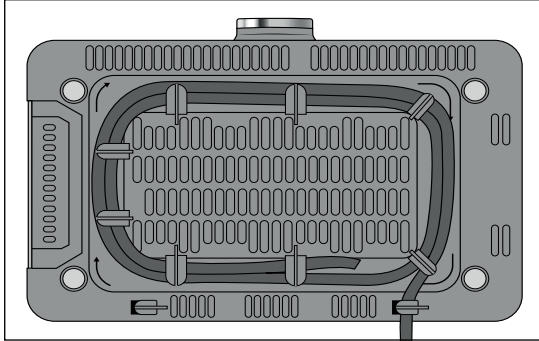

- ◆ Berg het apparaat op een droge plaats op.

Problemen oplossen

Storing	Oorzaak	Oplossing
Het apparaat werkt niet.	De stekker zit niet in het stopcontact.	Steek de stekker in het stopcontact.
	Het apparaat is defect.	Neem contact op met de klantenservice.
Het brood wordt te donker.	Er is een te hoge bruiningsgraad ingesteld.	Zet de bruiningsregelaar 7 iets lager.
Het brood wordt niet geroosterd.	Er is een te lage bruiningsgraad ingesteld.	Zet de bruiningsregelaar 7 iets hoger.
De bedieningshendel voor het invoeren van sneetjes brood  3 klikt niet vast wanneer hij omlaag wordt geduwd.	De stekker zit niet in het stopcontact.	Steek de stekker in een stopcontact.
	Het apparaat is defect.	Neem contact op met de klantenservice.

Afvoeren

Apparaat afvoeren



Deponeer het apparaat in geen geval bij het gewone huisvuil. Dit product is onderworpen aan Europese richtlijn 2012/19/EU (afgedankte elektrische en elektronische apparatuur).

Voer het apparaat af via een erkend afvalverwerkingsbedrijf of via uw gemeentelijke afvalverwerking. Neem de momenteel geldende voorschriften in acht. Neem bij twijfel contact op met uw afvalverwerkingsinstantie.



Informatie over mogelijkheden voor het afvoeren van het afgedankte apparaat krijgt u bij uw gemeentereinigingsdienst.

Verpakking afvoeren



Het terugvoeren van de verpakking in de materiaalkringloop betekent een besparing op grondstoffen en minder afval. Voer niet meer benodigde verpakkingsmaterialen af conform de plaatselijk geldende voorschriften.

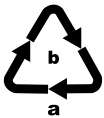

Let op de aanduiding op de verschillende verpakkingsmaterialen en voer ze zo nodig gescheiden af. De verpakkingsmaterialen zijn voorzien van afkortingen (a) en cijfers (b) met de volgende betekenis:

1-7: kunststoffen,
20-22: papier en karton,
80-98: composietmaterialen.

OPMERKING

- Bewaar zo mogelijk de originele verpakking gedurende de garantieperiode van het apparaat, om het apparaat in geval van een garantieclaim volgens de voorschriften te kunnen verpakken.

Bijlage

Technische gegevens

Spanning	220 - 240 V ~ (wisselstroom), 50 - 60 Hz
Opgenomen vermogen	850 W
	Alle delen van dit apparaat die in aanraking komen met levensmiddelen, zijn levensmiddelveilig.

Garantie van Kompernaß Handels GmbH

Geachte klant,

U hebt op dit apparaat 3 jaar garantie vanaf de aankoopdatum. In geval van gebreken in dit product hebt u wettelijke rechten tegenover de verkoper van het product. Deze wettelijke rechten worden door onze hierna beschreven garantie niet beperkt.

Garantievoorwaarden

De garantieperiode geldt vanaf de datum van aankoop. Bewaar de kassabon zorgvuldig. U hebt hem nodig als bewijs van aankoop.

Als er binnen drie jaar vanaf de aankoopdatum van dit product een materiaal- of fabricagefout optreedt, wordt - naar onze keuze - het product door ons kosteloos gerepareerd of vervangen of wordt de koopprijs terugbetaald. Voorwaarde voor deze garantie is dat het defecte apparaat en het aankoopbewijs (kassabon) binnen de termijn van drie jaar worden overlegd en dat kort wordt omschreven waaruit het gebrek bestaat en wanneer het is opgetreden.

Wanneer het defect door onze garantie wordt gedekt, krijgt u het gerepareerde product of een nieuw product retour. Met de reparatie of vervanging van het product begint er geen nieuwe garantieperiode.

Garantieperiode en wettelijke aanspraken bij gebreken

De garantieperiode wordt door deze waarborg niet verlengd. Dat geldt ook voor vervangen en gerepareerde onderdelen. Eventueel al bij aankoop aanwezige schade en gebreken moeten meteen na het uitpakken worden gemeld. Voor reparaties na afloop van de garantieperiode worden kosten in rekening gebracht.

Garantieomvang

Het apparaat is op basis van strenge kwaliteitsnormen met de grootst mogelijke zorg vervaardigd en voorafgaand aan de levering nauwkeurig gecontroleerd.

De garantie geldt voor materiaal- of fabricagefouten. Deze garantie geldt niet voor productonderdelen die onderhevig zijn aan normale slijtage en die daarom als slijtonderdelen worden beschouwd, of voor schade aan breekbare onderdelen zoals schakelaars, accu's of onderdelen die van glas zijn gemaakt.

Deze garantie vervalt wanneer het product is beschadigd, ondeskundig is gebruikt of is gerepareerd. Voor deskundig gebruik van het product moeten alle in de gebruiksaanwijzing beschreven aanwijzingen precies worden opgevolgd. Gebruiksdoeleinden en handelingen die in de gebruiksaanwijzing worden afgeraden of waarvoor wordt gewaarschuwd, moeten beslist worden vermeden.

Het product is uitsluitend bestemd voor privégebruik en niet voor bedrijfsmatige doeleinden. Bij verkeerd gebruik en ondeskundige behandeling, bij gebruik van geweld en bij reparaties die niet door ons erkend servicefiliaal zijn uitgevoerd, vervalt de garantie.

Afhandeling bij een garantiekwestie

Voor een snelle afhandeling van uw aanvraag neemt u de volgende aanwijzingen in acht:

- Houd voor alle aanvragen de kassabon en het artikelnummer (bijv. IAN 12345) als aankoopbewijs bij de hand.
- Het artikelnummer vindt u op het typeplaatje van het product, op het product gegraveerd, op de titelpagina van de gebruiksaanwijzing (links onder) of op de sticker op de achter- of onderkant van het product.
- Als er fouten in de werking of andere gebreken optreden, neemt u eerst contact op met de hierna genoemde serviceafdeling, **telefonisch** of **via e-mail**.
- Een als defect geregistreerd product kunt u dan zonder portokosten naar het aan u doorgegeven serviceadres sturen. Voeg het aankoopbewijs (kassabon) bij en vermeld waaruit het gebrek bestaat en wanneer het is opgetreden.



Op www.lidl-service.com kunt u deze en vele andere handleidingen, productvideo's en installatiesoftware downloaden.

Met deze QR-code gaat u direct naar de website van Lidl Service (www.lidl-service.com) en kunt u met het invoeren van het artikelnummer (IAN) 123456 de gebruiksaanwijzing openen.

Service

NL **Service Nederland**
Tel.: 0900 0400223 (0,10 EUR/Min.)
E-Mail: kompernass@lidl.nl

BE **Service België**
Tel.: 070 270 171 (0,15 EUR/Min.)
E-Mail: kompernass@lidl.be

IAN 322523_1901

Importeur

Let op: het volgende adres is geen serviceadres. Neem eerst contact op met het opgegeven serviceadres.

KOMPERNASS HANDELS GMBH
BURGSTRASSE 21
44867 BOCHUM
DUITSLAND
www.kompernass.com

Spis treści

Wstęp	58
Zastosowanie zgodne z przeznaczeniem	58
Zakres dostawy	58
Rozpakowanie	58
Elementy obsługowe	59
Wskazówki bezpieczeństwa	59
Wskazówki dotyczące użytkowania	62
Uruchomienie	62
Obsługa	63
Korzystanie z tostera	63
Przerywanie pracy tostera	64
Funkcja podgrzewania	64
Funkcja rozmrażania	64
Podgrzewanie bułek	65
Szufladka na okruchy	65
Czyszczenie	66
Przechowywanie	66
Usuwanie usterek	67
Utylizacja	67
Utylizacja urządzenia	67
Utylizacja opakowania	68
Załącznik	68
Dane techniczne	68
Gwarancja Kompernaß Handels GmbH	69
Serwis	70
Importer	70

Wstęp

Gratulujemy zakupu nowego urządzenia!

Jest to nowoczesny i wartościowy produkt. Instrukcja obsługi jest częścią składową produktu. Zawiera ona ważne informacje na temat bezpieczeństwa, użytkowania i utylizacji. Przed rozpoczęciem użytkowania produktu należy zapoznać się ze wszystkimi wskazówkami dotyczącymi obsługi i bezpieczeństwa. Produkt należy użytkować wyłącznie zgodnie z zamieszczonym tu opisem oraz w podanym zakresie zastosowań. W przypadku przekazania urządzenia osobie trzeciej należy dołączyć do niego również całą dokumentację.

Zastosowanie zgodne z przeznaczeniem

Urządzenie to jest przeznaczone do opiekania kromek chleba, bułek i chleba tostowego w warunkach domowych. Nie nadaje się ono do przyrządzania innych artykułów spożywczych.

Urządzenie przeznaczone jest wyłącznie do stosowania w gospodarstwie domowym. Nie używaj urządzenia do celów komercyjnych!

Zakres dostawy

Urządzenie dostarczane jest standardowo z następującymi elementami:

- Toster
- Instrukcja obsługi

Rozpakowanie

OSTRZEŻENIE! NIEBEZPIECZEŃSTWO OBRAŻEŃ!





▶ Elementów opakowania nie udostępniać dzieciom do zabawy. Niebezpieczeństwo uduszenia się!

- ◆ Wyjmij urządzenie oraz instrukcję obsługi z kartonu.
- ◆ Usuń wszystkie części opakowania.

WSKAZÓWKA

- ▶ Urządzenie należy sprawdzić pod kątem kompletności dostawy i występowania widocznych uszkodzeń.
- ▶ W przypadku niekompletnej dostawy, bądź wystąpienia uszkodzeń wskutek wadliwego opakowania lub transportu należy skontaktować się z infolinią serwisową (patrz rozdział **Serwis**).

Elementy obsługi

- ❶ Nasadka do butek
- ❷ Komory do opiekania
- ❸ Przycisk obsługi do opuszczania kromek 
- ❹ Przycisk „Rozmrażanie” 
- ❺ Nawijak kabla
- ❻ Przycisk „Stop” 
- ❼ Regulator opiekania
- ❽ Przycisk „Podgrzewanie” 
- ❾ Szufladka na okruchy
- ❿ Przycisk obsługi nasadki do butek 

Wskazówki bezpieczeństwa

NIEBEZPIECZEŃSTWO PORAŻENIA PRĄDEM ELEKTRYCZNYM

- ▶ Naprawę uszkodzonego wtyku sieciowego lub kabla zasilającego zleć niezwłocznie wykwalifikowanemu specjaliście lub serwisowi, aby uniknąć wszelkich zagrożeń.
- ▶ Urządzenia wolno używać wyłącznie w suchych pomieszczeniach. Nie wolno go używać na otwartej przestrzeni.

 W żadnym przypadku nie zanurzaj urządzenia, kabla zasilającego ani wtyku sieciowego w wodzie ani w żadnej innej cieczy! Grozi to śmiertelnym wypadkiem na skutek porażenia prądem elektrycznym.

- ▶ Dopilnuj, aby urządzenie nie miało kontaktu z wodą. Nigdy nie używaj urządzenia w pobliżu wody ani pojemników zawierających płyny.
- ▶ Dopilnuj, by kabel sieciowy podczas pracy nigdy nie został zawilgocony ani zamoczony. Kabel układaj w taki sposób, aby chronić go przed przygnieceniem lub innym rodzajem uszkodzenia.

⚠ NIEBEZPIECZEŃSTWO PORAŻENIA PRĄDEM ELEKTRYCZNYM

- ▶ Nigdy nie wkładaj sztućców ani innych metalowych przedmiotów do komór do piekania.
- ▶ Po zakończeniu używania i przed przystąpieniem do czyszczenia lub przemieszczenia urządzenia zawsze wyciągaj wtyk sieciowy z gniazda zasilania.
- ▶ Ciągnij zawsze za wtyczkę, nigdy za sam kabel. Nie dotykaj wtyczki mokrymi ani wilgotnymi rękami.

⚠ OSTRZEŻENIE! NIEBEZPIECZEŃSTWO OBRAŻEŃ!

- ▶ To urządzenie może być używane przez dzieci od 8 roku życia oraz przez osoby o ograniczonych zdolnościach fizycznych, sensorycznych lub umysłowych lub też osoby nieposiadające odpowiedniego doświadczenia i/lub wiedzy, wyłącznie pod nadzorem lub po przeszkoleniu w zakresie bezpiecznego używania urządzenia oraz wynikających z niego zagrożeń.
- ▶ Czyszczenia ani konserwacji nie mogą wykonywać dzieci, chyba że ukończyły one 8. rok życia i są pod nadzorem.
- ▶ Dzieci w wieku poniżej 8 lat należy trzymać z dala od urządzenia i kabla zasilającego.
- ▶ Dzieciom nie wolno bawić się urządzeniem.
- ▶ Chleb może się spalić. Dlatego nigdy nie używaj tosterów w pobliżu lub pod materiałami łatwopalnymi, takimi jak zasłony.
- ▶ Nigdy nie przykrywaj urządzenia w czasie pracy. Niebezpieczeństwo pożaru!

⚠ OSTRZEŻENIE! NIEBEZPIECZEŃSTWO OBRAŻEŃ!

- ▶ W trakcie pracy poszczególne elementy urządzenia mogą się bardzo nagrzać. Z tego powodu chwytaj wyłącznie za elementy obsługowe toster.
- ▶ Przed przystąpieniem do czyszczenia urządzenia odczekaj do jego całkowitego ostygnięcia.
- ▶ W przypadku stosowania innego pieczywa, niż standardowe pieczywo tostowe, istnieje niebezpieczeństwo poparzenia! Ze względu na mniejsze rozmiary lub inny kształt istnieje niebezpieczeństwo poparzenia podczas wyjmowania podpieczonego pieczywa.
- ▶ Urządzenie użytkować wyłącznie na stabilnym, nie śliskim i płaskim podłożu.
- ▶ Używaj urządzenia tylko zgodnie z jego przeznaczeniem. Nieprawidłowe użycie urządzenia powoduje niebezpieczeństwo powstania obrażeń!

UWAGA! SZKODY MATERIALNE!

- ▶ Do sterowania pracą urządzenia nie używaj żadnych zewnętrznych zegarów sterujących ani innego systemu zdalnego sterowania.
- ▶ W trakcie używania nigdy nie pozostawiaj urządzenia bez nadzoru.
- ▶ Nie używaj środków szorujących powierzchnię ani żrących środków czyszczących. Powodują one zniszczenie powierzchni urządzenia.

Wskazówki dotyczące użytkowania

- Nie wkładaj zbyt dużych i za grubych kromek chleba, ponieważ mogą się łatwo zablokować. Jeśli kromki się zablokują, najpierw wyjmij wtyk z gniazda sieciowego. Zablokowane kromki chleba wyciągaj tępym patykiem drewnianym (np. trzonkiem od pędzelka). Nie dotykaj przy tym grzałek.
- Na stopień wypieczenia wpływ ma gatunek używanego pieczywa, wilgotność i grubość poszczególnych kromek. Z tego powodu chleb tostowy należy przechowywać w zamkniętym opakowaniu. Najpierw należy zawsze wypróbować niższy stopień wypieczenia.
- Niższego stopnia wypieczenia należy też używać do wypiekania suchego pieczywa, gdyż suche pieczywo rumieni się szybciej od świeżego pieczywa.
- Dla ciemnego pieczywa wybierz wyższy stopień wypieczenia niż dla jasnego pieczywa.
- Cyfry regulatora opiekania **7** nie są informacjami dotyczącymi czasu. Służą one jedynie jako punkt odniesienia dla stopnia wypieczenia.
- Aby uniknąć przegrzania urządzenia i uzyskać jednolite zbrązowienie pieczywa, odczekaj ok. 15 sekund między dwoma cyklami opiekania.
- Najwyższy stopień na regulatorze opiekania **7** należy stosować tylko do dużych kromek ciemnego pieczywa. Jasne pieczywo przy tym stopniu wypieczenia zaczęłoby się palić i stałoby się niezdatne do spożycia. Ponadto, urządzenie stałoby się źródłem dymu. W takim przypadku należy natychmiast nacisnąć przycisk „Stop” **6** i wyjąć wtyk sieciowy z gniazda zasilania.

Uruchomienie

⚠ OSTRZEŻENIE! NIEBEZPIECZEŃSTWO OBRAŻEŃ!

- ▶ Dlatego nigdy nie stawiaj urządzenia w pobliżu lub pod palnymi przedmiotami/materiałami, a w szczególności pod firanami lub wiszącymi szafkami. Niebezpieczeństwo pożaru!

WSKAZÓWKA

- ▶ Podczas pierwszego użycia może pojawić się lekkie dymienie i wyczuwalny zapach. Jest to spowodowane wypalaniem się pozostałości środków zastosowanych przy produkcji urządzenia. Efekt ten jest całkowicie normalny i niegroźny. Pamiętaj o zapewnieniu odpowiedniej wentylacji w pomieszczeniu, np. przez otwarcie okna.
- ◆ Nawin kabel całkowicie na nawijak kabla **5** i poprowadź go przez jedną z klamer kabla.
- ◆ Ustaw urządzenie na równym, odpornym na działanie wysokiej temperatury podłożu.

- ◆ Przed pierwszym uruchomieniem urządzenia należy uruchomić je trzy razy bez tostów przy maksymalnym ustawieniu stopnia wypieczenia (6).
- ◆ Oczyść dokładnie wszystkie elementy urządzenia w sposób opisany w rozdziale **Czyszczenie**.
- ◆ Włóż wtyk sieciowy do gniazda sieciowego.

Teraz urządzenie jest gotowe do pracy.



Obsługa

Korzystanie z tostera

⚠ OSTRZEŻENIE! NIEBEZPIECZEŃSTWO OBRAŻEŃ!

- ▶ Nigdy nie przykrywaj urządzenia w czasie pracy. Niebezpieczeństwo pożaru!
- ▶ W trakcie pracy poszczególne elementy urządzenia mogą się bardzo nagrzać. Z tego powodu chwytaj wyłączanie za elementy obsługowe tostera. Niebezpieczeństwo poparzenia!
- ◆ Włóż kromki chleba do komór do opiekania **2**.
- ◆ Wybierz żądany stopień wypieczenia chleba. Można go ustawić regulatorem opiekania **7** w sposób płynny od „jasnego” (1) do „ciemnego” (6).

WSKAZÓWKA

- ▶ Po włożeniu do urządzenia jednego tostu, przekręć regulator opiekania **7** o ok. 1/2 - 1 stopień wstecz, aby uzyskać jednakowe zrumienienie, jak w przypadku opiekania dwóch tostów.
- ◆ Naciśnij przycisk obsługi do opuszczania kromek  **3** w dół, aż się zatrzaśnie.
Automatyczne centrowanie ustawia tosty równo pośrodku komór do opiekania **2**, a urządzenie rozpoczyna proces opiekania. Wbudowana w przycisk „Stop”  **6** lampka kontrolna świeci się.

WSKAZÓWKA



- ▶ Przycisk obsługi  **3** blokuje się tylko po podłączeniu kabla sieciowego do gniazda.
- ◆ Po uzyskaniu żądanego stopnia wypieczenia, urządzenie wyłącza się automatycznie, a pieczywo wyskoczy do góry. Wbudowana lampka kontrolna gaśnie.

Przerywanie pracy tostera

Naciśnij przycisk „Stop”  6, by przerwać pracę tostera. Urządzenie wyłączy się automatycznie, a kromki chleba wyskoczą do góry. Wbudowana lampka kontrolna gaśnie.

Funkcja podgrzewania

Funkcja podgrzewania umożliwia podgrzanie pieczywa bez wypieczenia. Jest przydatna np. do podgrzania zimnego, już zapieczonego pieczywa. Pieczywo podgrzewane jest tylko przez krótki czas.



- ◆ Włóż chleb i naciśnij przycisk obsługi do opuszczania kromek  3 w dół, aż się zatrzaśnie.
- ◆ Naciśnij przycisk „Podgrzewanie”  8. Wbudowana lampka kontrolna zapala się.
- ◆ Po zakończeniu procesu podgrzewania urządzenie wyłączy się automatycznie, a pieczywo wyskoczy do góry. Wbudowana lampka kontrolna gaśnie.

WSKAZÓWKA

- Aby ponownie wyłączyć funkcję podgrzewania w czasie jej działania, naciśnij jeszcze raz przycisk „Podgrzewanie”  8. Wbudowana lampka kontrolna gaśnie, a proces podgrzewania jest kontynuowany jako normalny proces opiekania.

Funkcja rozmrażania

Po uruchomieniu funkcji rozmrażania można szybko rozmrozić i opiecz zamrożone pieczywo tostowe. W ten sposób uzyskuje się taki sam stopień zrumienienia, jak podczas opiekania świeżego chleba tostowego.

- ◆ Ustaw żądany stopień wypieczenia i włóż chleb do komór do opiekania 2.
- ◆ Naciśnij przycisk obsługi do opuszczania kromek  3 w dół, aż się zatrzaśnie.
- ◆ Naciśnij przycisk „Rozmrażanie”  4.
- ◆ Wbudowana lampka kontrolna zapala się.
- ◆ Po zakończeniu procesu rozmrażania i opiekania urządzenie wyłączy się automatycznie, a pieczywo wyskoczy do góry. Wbudowana lampka kontrolna gaśnie.



WSKAZÓWKA

- Aby ponownie wyłączyć funkcję odmrażania podczas jej działania, naciśnij jeszcze raz przycisk „Rozmrażanie”  4. Wbudowana lampka kontrolna zgaśnie, a proces rozmrażania jest kontynuowany jako normalny proces opiekania.

Podgrzewanie bułek

Za pomocą nasadki do bułek **1** można podgrzewać bułki na chrupiąco.

WSKAZÓWKA

- ▶ Nigdy nie kładź bułek bezpośrednio na urządzeniu, lecz na specjalną nasadkę do bułek **1**.
- ▶ Zwróć uwagę na to, aby bułki nie spadły przez nasadkę do bułek **1**.
- ◆ Wciśnij przycisk obsługi nasadki do bułek  **10** w dół, aż nasadka do bułek **1** całkowicie się wysunie.
- ◆ Połóż bułki na nasadce na bułki **1** i włącz proces opiekania. Ustaw regulator opiekania **7** maksymalnie na stopień 2 . Stopień wypieczenia może być jednak różny, zależnie rodzaju i właściwości bułek.
- ◆ Po wyłączeniu urządzenia obróć bułkę na drugą stronę i ponownie włącz urządzenie.
- ◆ Gdy nie używasz już nasadki do bułek **1**, ustaw ją w pozycji podstawowej, przesuwając przycisk obsługi nasadki do bułek  **10** ponownie do góry.

Szufladka na okruchy

Podczas pieczenia tostów spadające okruchy pieczywa gromadzą się w szufladce na okruchy **9**. Należy ją regularnie opróżniać.

- ◆ W celu usunięcia okruchów z szufladki na okruchy **9**, wysuń ją.
- ◆ Usuń okruchy.
- ◆ Wsuń z powrotem szufladkę na okruchy **9** do urządzenia tak, by wyraźnie się zatrzasnęła.

Czyszczenie

⚠ NIEBEZPIECZEŃSTWO PORAŻENIA PRĄDEM ELEKTRYCZNYM

- ▶ Przed każdym czyszczeniem należy wyciągnąć wtyk z gniazda zasilania!



Nigdy nie wolno zanurzać urządzenia w wodzie ani w innych cieczach. Grozi to śmiertelnym wypadkiem na skutek porażenia prądem elektrycznym.

⚠ OSTRZEŻENIE! NIEBEZPIECZEŃSTWO OBRAŻEŃ!

- ▶ Przed czyszczeniem należy odczekać na ostygnięcie urządzenia. Niebezpieczeństwo poparzenia!

UWAGA! SZKODY MATERIALNE!

- ▶ Nie używaj środków szorujących powierzchnię ani żrących środków czyszczących. Powodują one zniszczenie powierzchni urządzenia.
- ▶ By uniknąć zagrożenia wywołania pożaru, regularnie opróżniaj szufladkę na okruchy **9**.
- ◆ Oczyszczyć obudowę suchą szmatką.
- ◆ Umyć nasadkę do butek **1** lekko zwilżoną szmatką.

Przechowywanie

- ◆ Oczyszczyć dokładnie urządzenie w sposób opisany w rozdziale **Czyszczenie**.
- ◆ Nawinąć kabel zasilający na nawijak kabla **5** na spodzie urządzenia:

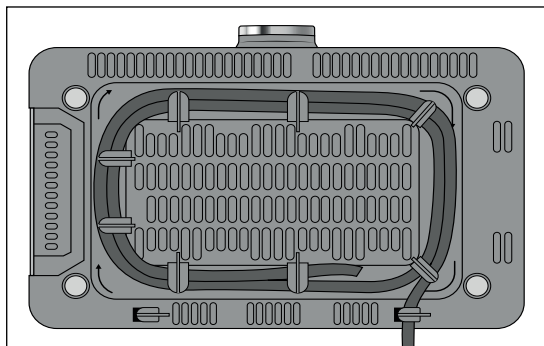

- ◆ Przechowuj urządzenie w suchym miejscu.

Usuwanie usterek

Usterka	Przyczyna	Rozwiązanie
Urządzenie nie działa.	Wtyk nie jest podłączony do gniazda sieciowego.	Podłącz wtyk do do gniazda.
	Urządzenie jest uszkodzone.	Skontaktuj się z serwisem.
Kromki pieczywa są za ciemne.	Ustawiono zbyt duży stopień wypiekania.	Ustaw regulator opiekania 7 na nieco niższy poziom.
Kromki pieczywa nie są opiekane.	Ustawiono za niski stopień wypiekania.	Ustaw regulator opiekania 7 na nieco wyższy poziom.
Przycisk obsługi do opuszczania kromek  3 nie zatrząskuje się po naciśnięciu w dół.	Wtyk nie jest podłączony do gniazda sieciowego.	Włóż wtyk sieciowy do gniazda sieciowego.
	Urządzenie jest uszkodzone.	Skontaktuj się z serwisem.

Utylizacja

Utylizacja urządzenia



W żadnym przypadku nie wyrzucaj urządzenia do zwykłych śmieci domowych. Ten produkt podlega przepisom dyrektywy europejskiej 2012/19/EU (zużyty sprzęt elektryczny i elektro-niczny).

Zużyte urządzenie należy oddać do certyfikowanego zakładu utylizacji odpadów lub do komunalnego zakładu oczyszczania. Należy przestrzegać aktualnie obowiązujących przepisów. W razie pytań i wątpliwości odnośnie do zasad utylizacji należy zwrócić się do miejscowego zakładu utylizacji odpadów.



O informacje na temat utylizacji zużytego urządzenia należy zapytać w najbliższym urzędzie gminy lub miasta.

Utylizacja opakowania



Oddanie opakowania do punktu zbiórki surowców wtórnych pozwoli zaoszczędzić surowce naturalne i zmniejszyć ilość odpadów. Zbędne materiały opakowaniowe należy usuwać zgodnie z lokalnymi przepisami.

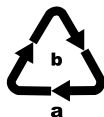

Przestrzegać oznaczeń na różnych materiałach opakowaniowych i w razie potrzeby zutilizować je zgodnie z zasadami segregacji odpadów. Materiały opakowaniowe są oznaczone skrótami (a) i liczbami (b) w następujący sposób:
1-7: tworzywa sztuczne,
20-22: papier i tektura,
80-98: kompozyty.

WSKAZÓWKA

- ▶ W miarę możliwości zachowaj oryginalne opakowanie na czas trwania gwarancji, by w razie odsyłania urządzenia móc je prawidłowo zapakować.

Załącznik

Dane techniczne

Napięcie	220 – 240 V ~ (prąd przemienny), 50 – 60 Hz
Pobór mocy	850 W
	Wszystkie części tego urządzenia mające kontakt z żywnością, są do tego odpowiednio dopuszczone.

Gwarancja Kompernaß Handels GmbH

Szanowny Kliencie,

To urządzenie objęte jest 3-letnią gwarancją, licząc od daty zakupu. W przypadku wad tego produktu, masz gwarantowane ustawowo prawa w stosunku sprzedawcy. Te ustawowe prawa nie są ograniczone przez nasze opisane poniżej warunki gwarancji.

Warunki gwarancji

Okres gwarancji rozpoczyna się od daty zakupu. Należy zachować paragon. Jest on wymagany jako dowód zakupu.

Jeżeli w ciągu trzech lat od daty zakupu produktu ujawni się w nim wada materiałowa lub produkcyjna, produkt zostanie wedle naszego uznania nieodpłatnie naprawiony, wymieniony na nowy lub zostanie zwrócona jego cena. Warunkiem spełnienia tego świadczenia gwarancyjnego jest dostarczenie w trakcie tego trzyletniego okresu uszkodzonego urządzenia wraz z dowodem zakupu (paragonem) oraz krótkim opisem wady i daty jej wystąpienia.

Jeżeli wada jest objęta naszą gwarancją, otrzymasz z powrotem naprawiony lub nowy produkt.

Okres gwarancji i ustawowe roszczenia gwarancyjne

Wykonanie usługi gwarancyjnej nie przedłuża okresu gwarancji. Dotyczy to również wymienionych i naprawionych części. Wszelkie szkody i wady wykryte w chwili zakupu należy zgłosić bezpośrednio po rozpakowaniu urządzenia. Po upływie okresu gwarancji wszelkie naprawy są wykonywane odpłatnie.

Zakres gwarancji

Urządzenie zostało starannie wyprodukowane i poddane przed wysyłką skrupulatnej kontroli jakości.

Gwarancja obejmuje wady materiałowe lub produkcyjne. Niniejsza gwarancja nie obejmuje części produktu, podlegających normalnemu zużyciu, ani uszkodzeń części łatwo łamliwych, np. przełączników, akumulatorów, lub części wykonanych ze szkła.

Niniejsza gwarancja traci swoją ważność, jeśli produkt został uszkodzony, nie używano go prawidłowo lub nie serwisowano należycie. W celu zapewnienia prawidłowego stosowania produktu należy ściśle przestrzegać wszystkich instrukcji wymienionych w instrukcjach obsługi. Należy bezwzględnie unikać zastosowania oraz postępowania, których odradza się w instrukcji obsługi lub przed którymi się w niej ostrzega.

Produkt przeznaczony jest wyłącznie do użytku domowego, a nie do zastosowań komercyjnych. Niewłaściwe użytkowanie urządzenia, używanie go w sposób niezgodny z jego przeznaczeniem, użycie siły lub ingerencja w urządzenie, dokonywana poza naszymi autoryzowanymi punktami serwisowymi, powodują utratę gwarancji.

Realizacja zobowiązań gwarancyjnych

W celu zapewnienia szybkiego załatwienia sprawy, postępuj zgodnie z poniższymi wskazówkami:

- W przypadku wszelkich pytań przygotuj paragon fiskalny oraz numer artykułu (np. IAN 12345) jako dowód zakupu.
- Numer artykułu można znaleźć na tabliczce znamionowej na produkcie, wygrawerowany na urządzeniu, zapisany na stronie tytułowej instrukcji obsługi (w dolnym lewym rogu) lub na naklejce z tyłu bądź na spodzie urządzenia.
- W przypadku wystąpienia błędów działania lub innych wad, prosimy o kontakt z odpowiednim działem serwisu **telefonicznie** lub **przez e-mail**.
- Zarejestrowany jako wadliwy produkt możesz wtedy wraz z dołączonym dowodem zakupu (paragonem) oraz opisem i datą wystąpienia usterki wysłać nieodpłatnie na przekazany wcześniej adres serwisu.



Na stronie www.lidl-service.com możesz pobrać te i wiele innych instrukcji, filmów o produktach oraz oprogramowanie instalacyjne.

Za pomocą tego kodu QR możesz przejść bezpośrednio na stronę serwisu Lidl (www.lidl-service.com), gdzie możesz otworzyć instrukcję obsługi, wpisując numer artykułu (IAN) 123456.

Serwis

PL

Serwis Polska

Tel.: 22 397 4996

E-Mail: kompernass@lidl.pl

IAN 322523_1901

Importer

Pamiętaj, że poniższy adres nie jest adresem serwisu. Skontaktuj się najpierw z odpowiednim punktem serwisowym.

KOMPERNASS HANDELS GMBH

BURGSTRASSE 21

44867 BOCHUM

NIEMCY

www.kompernass.com

Obsah

Úvod	72
Použití v souladu s určením	72
Rozsah dodávky	72
Vybalení	72
Ovládací prvky	73
Bezpečnostní pokyny	73
Tipy pro použití	75
Uvedení do provozu	76
Obsluha	76
Toustování	76
Přerušení toustování	77
Funkce ohřívání	77
Funkce rozmrazování	78
Ohřívání housek	78
Zásuvka na drobky	79
Čištění	79
Uložení	80
Odstranění závad	80
Likvidace	81
Likvidace přístroje	81
Likvidace obalu	81
Příloha	81
Technické údaje	81
Záruka společnosti Kompernass Handels GmbH	82
Servis	83
Dovozce	83

Úvod

Gratulujeme Vám k zakoupení Vašeho nového přístroje!

Svým nákupem jste se rozhodli pro moderní a kvalitní výrobek. Návod k obsluze je součástí tohoto výrobku. Obsahuje důležité informace o bezpečnosti, použití a likvidaci. Před použitím výrobku se seznamte se všemi provozními a bezpečnostními pokyny. Tento výrobek používejte pouze předepsaným způsobem a pro uvedené oblasti použití. Při předávání výrobku třetím osobám předejte spolu s ním i tyto podklady.

Použití v souladu s určením

Tento přístroj je určen výhradně pro opékání plátků chleba, toastů a housek pro použití v domácnosti. Není určen k použití pro jiné potraviny či jiné materiály.

Tento přístroj je určen výhradně k použití v domácnostech pro soukromé účely. Nepoužívejte přístroj pro komerční účely!

Rozsah dodávky

Přístroj se standardně dodává s následujícími komponenty:

- topinkovač
- návod k obsluze

Vybalení





VÝSTRAHA! NEBEZPEČÍ ZRANĚNÍ!

- ▶ Obalový materiál není na hraní.
Hrozí nebezpečí udušení!
- ◆ Vyměňte přístroj a návod k obsluze z krabice.
- ◆ Odstraňte veškerý obalový materiál.

UPOZORNĚNÍ

- ▶ Zkontrolujte úplnost dodávky a zda není viditelně poškozena.
- ▶ V případě neúplné dodávky nebo poškození vzniklého v důsledku vadného obalu nebo během přepravy kontaktujte servisní poradenskou linku (viz kapitola **Servis**).

Ovládací prvky

- ❶ držák na housky
- ❷ opékací prostor
- ❸ ovládací páčka pro spuštění plátků chleba 
- ❹ tlačítko „Rozmrazování“ 
- ❺ navíjení kabelu
- ❻ tlačítko „Stop“ 
- ❼ regulátor stupně zhnědnutí
- ❽ tlačítko „Ohřívání“ 
- ❾ zásuvka na drobky
- ❿ ovládací páčka držáku na housky 

Bezpečnostní pokyny

NEBEZPEČÍ ÚRAZU ELEKTRICKÝM PROUDEM

- ▶ Poškozené zástrčky nebo poškozený síťový kabel nechte ihned vyměnit autorizovaným odborným personálem nebo zákaznickým servisem, aby se tím zabránilo nebezpečí.
- ▶ Přístroj používejte jen v suchých vnitřních prostorách, nepoužívejte jej venku.



Přístroj, síťový kabel ani síťovou zástrčku nikdy neponořujte do vody či jiných tekutin! V opačném případě hrozí ohrožení života v důsledku úrazu elektrickým proudem.

- ▶ Zajistěte, aby přístroj nikdy nepřišel do styku s vodou. Neprorozujte přístroj nikdy v blízkosti vody nebo vedle nádob obsahujících kapaliny.
- ▶ Dbejte na to, aby síťový kabel během provozu nebyl nikdy mokrá ani vlhký. Ved'te jej tak, aby nemohlo dojít k jeho přiskřípnutí nebo jinému poškození.
- ▶ Do štěrbin toustovače nikdy nestrkejte příbor nebo jiné kovové předměty.

⚠ NEBEZPEČÍ ÚRAZU ELEKTRICKÝM PROUDEM

- ▶ Po použití, čištění nebo pohybu přístroje vždy vytáhněte síťovou zástrčku ze zásuvky.
- ▶ Nikdy netahejte za síťový kabel, nýbrž vždy jen za zástrčku. Nedotýkejte se zástrčky přístroje mokřýma nebo vlhkýma rukama.

⚠ VÝSTRAHA! NEBEZPEČÍ ZRANĚNÍ!

- ▶ Děti od 8 let a osoby s omezenými fyzickými, smyslovými nebo mentálními schopnostmi či nedostatkem zkušeností a/nebo znalostí mohou používat tento přístroj pouze tehdy, pokud jsou pod dohledem nebo byly poučeny o bezpečném používání přístroje a porozuměly nebezpečí, které vyplývá z jeho použití.
- ▶ Čištění a uživatelskou údržbu nesmí provádět děti, ledaže jsou starší než 8 let a jsou pod dohledem.
- ▶ Děti mladší než 8 let nesmí mít přístup k přístroji a přívodnímu kabelu.
- ▶ Děti si nesmí s přístrojem hrát.
- ▶ Chléb může hořet. Proto nikdy nepoužívejte opékač chleba v blízkosti nebo pod hořlavými materiály, jako jsou záclony.
- ▶ Během provozu přístroj nikdy nezakrývejte. Nebezpečí požáru!
- ▶ Součásti přístroje mohou být během provozu horké. Proto se dotýkejte pouze ovládacích prvků.
- ▶ Před čištěním nechte přístroj vychladnout.
- ▶ Hrozí nebezpečí popálení, pokud nepoužíváte standardní toustový chléb! U malé velikosti nebo tvaru hrozí nebezpečí, že při vyjmutí toustového chleba dojde k doteku horkých částí.

⚠ VÝSTRAHA! NEBEZPEČÍ ZRANĚNÍ!

- ▶ Příklad: Přístroj provozujte pouze na stabilní, neklouzavé a rovné ploše.
- ▶ Používejte přístroj pouze v souladu s jeho určením. Při nesprávném použití přístroje hrozí nebezpečí zranění!

POZOR! HMOTNÉ ŠKODY!

- ▶ K provozu přístroje nepoužívejte externí spínací hodiny ani samostatné dálkové ovládání.
- ▶ Přístroj během provozu nikdy nenechávejte bez dozoru.
- ▶ Nepoužívejte abrazivní ani leptavé čisticí prostředky. Poškozují povrch přístroje.

Tipy pro použití

- Nepoužívejte příliš velké nebo silné plátky chleba, jelikož by mohly uvnitř lehce uvíznout. Pokud plátky chleba v toustovači uvízly, vytáhněte nejprve síťovou zástrčku ze zásuvky. Uvzlé plátky chleba uvolněte tupou dřevěnou tyčkou (např. násadou štetce). Při tom se nedotýkejte topných těles.
- Rozdíly v druhu chleba, vlhkosti a tloušťce jednotlivých plátků ovlivňují stupeň opečení toustového chleba. Proto by se toustový chléb měl dle možnosti uchovávat v uzavřeném obalu. Nejdříve vyzkoušejte vždy nejnižší stupeň zhnědnutí.
- Při opékání suchého chleba použijte nižší stupeň zhnědnutí, protože suchý chléb zhnědne rychleji než čerstvý chléb.
- Pro tmavý chléb zvolte vyšší stupeň zhnědnutí, než pro světlý chléb, jako je např. bílý chléb.
- Čísla na regulátoru stupně zhnědnutí **7** neznamenají předvolené časy. Slouží pouze jako vodítko pro stupeň zhnědnutí.
- K zabránění přehřátí přístroje a pro stejnoměrné opečení chleba vyčkejte mezi dvěma procesy toustování cca 15 sekund.
- Maximální stupeň regulátoru stupně zhnědnutí **7** použijte pouze pro velké plátky tmavého chleba. Světlý chléb se při tomto stupni zhnědnutí připalí a je nepoživatelný. Kromě toho může dojít ke vzniku kouře. V takovém případě stiskněte okamžitě tlačítko „Stop“ **6** a vytáhněte síťovou zástrčku ze zásuvky.

Uvedení do provozu

⚠ VÝSTRAHA! NEBEZPEČÍ ZRANĚNÍ!

- ▶ Příklad: Přístroj nikdy nestavte do blízkosti hořlavých předmětů/materiálů ani pod ně, zejména ne pod záclony nebo závěsné skříňky. Nebezpečí požáru!

UPOZORNĚNÍ

- ▶ Při prvním použití může dojít z důvodu zbytků, vzniklých při výrobě, k lehkému vzniku kouře a zápachu. To je zcela normální a není to nebezpečné. Zajistěte dostatečné větrání, otevřete například okno.
- ◆ Odviňte kabel úplně z navíjení kabelu **5** a provlečte jej skrz jednu kabelovou svorku.
- ◆ Přístroj postavte vždy na rovný a tepelně odolný podklad.
- ◆ Použijte přístroj před prvním uvedením do provozu třikrát bez toustů při nastavení maximálního stupně zhnědnutí (6).
- ◆ Přístroj vyčistěte tak, jak je popsáno v kapitole **Čištění**.
- ◆ Zastrčte síťovou zástrčku do síťové zásuvky.

Přístroj je nyní připraven k provozu.

Obsluha

Toustování



⚠ VÝSTRAHA! NEBEZPEČÍ ZRANĚNÍ!

- ▶ Během provozu přístroj nikdy nezakrývejte. Nebezpečí požáru!
- ▶ Součásti přístroje mohou být během provozu horké. Proto se dotýkejte pouze ovládacích prvků. Nebezpečí popálení!

- ◆ Vložte chléb do opékacího prostoru **2**.
- ◆ Zvolte požadovaný stupeň zhnědnutí. Ten lze plynule nastavovat regulátorem stupně zhnědnutí **7** od „světlého“ (1) až po „tmavý“ (6).

UPOZORNĚNÍ

- ▶ Vkládáte-li do přístroje pouze jeden toust, otočte regulátor stupně zhnědnutí **7** o cca 1/2-1 stupeň zpět, abyste dosáhli stejného zhnědnutí jako při vložení dvou toustů.

- ◆ Stiskněte ovládací páčku pro spuštění plátků chleba  3 směrem dolů, dokud nezaskočí.
Automatické centrování chleba vycentruje vložený chléb do opékacích prostorů 2 a přístroj začne s toustováním. Integrovaná kontrolka v tlačítku „Stop“  6 svítí.

UPOZORNĚNÍ



- ▶ Ovládací páčka  3 zaskočí pouze u zapojeného síťového kabelu.
- ◆ Po dosažení požadovaného stupně zhnědnutí se přístroj automaticky vypne a plátky chleba se vysunou znovu nahoru. Integrovaná kontrolka zhasne.

Přerušení toustování

Pokud chcete toustování přerušit, stiskněte tlačítko „Stop“  6. Přístroj se vypne a plátky chleba vyskočí nahoru. Integrovaná kontrolka zhasne.

Funkce ohřívání

Funkce ohřívání Vám umožní ohřát chléb bez jeho opečení. Například, když už jednou opečený chléb vystydne. Chléb se jen krátce ohřeje.



- ◆ Vložte chléb a stiskněte ovládací páčku pro spuštění plátků chleba  3 dolů, dokud nezaskočí.
- ◆ Stiskněte tlačítko „Ohřívání“  8. Integrovaná kontrolka svítí.
- ◆ Jakmile je ohřívání ukončeno, přístroj se automaticky vypne a plátky chleba vyskočí opět nahoru. Integrovaná kontrolka zhasne.

UPOZORNĚNÍ

- ▶ Pro opětovné vypnutí funkce ohřívání během procesu stiskněte ještě jednou tlačítko „Ohřívání“  8. Integrovaná kontrolka zhasne, proces ohřívání přejde do režimu normálního toustování.

Funkce rozmrazování

Aktivací tlačítka Rozmrazování lze rozmrazovat a toustovat také zmrazený toustový chléb. Přitom se dosáhne stejného stupně zhnědnutí jako při normálním toustování plátku čerstvého toustového chleba.

- ◆ Nastavte požadovaný stupeň zhnědnutí a vložte chléb do opékacího prostoru **2**.
- ◆ Stiskněte ovládací páčku pro spuštění plátků chleba  **3** směrem dolů, dokud nezaskočí.
- ◆ Stiskněte tlačítko „Rozmrazování“  **4**. Integrovaná kontrolka svítí.
- ◆ Jakmile je rozmrazování a toustování ukončeno, přístroj se automaticky vypne a plátky chleba vyskočí opět nahoru. Integrovaná kontrolka zhasne.



UPOZORNĚNÍ

- ▶ Pro opětovné vypnutí funkce rozmrazování během procesu stiskněte ještě jednou tlačítko „Rozmrazování“  **4**. Integrovaná kontrolka zhasne, proces rozmrazování přejde do režimu normálního toustování.

Ohřívání housek

Pomocí držáku na housky **1** lze ohřát housky do křupava.

UPOZORNĚNÍ

- ▶ Nepokládejte housky nikdy přímo na přístroj, ale použijte vždy držák na housky **1**.
- ▶ Dbejte na to, aby housky nepropadly držákem na housky **1**.
- ◆ Stiskněte ovládací páčku držáku na housky  **10** směrem dolů, dokud se držák na housky **1** kompletně nevysune.
- ◆ Položte housky na držák na housky **1** a spusťte toustování. K tomu nastavte regulátor stupně zhnědnutí **7** maximálně na stupeň 2 . Podle vlastností a druhu housek se však opečení může lišit.
- ◆ Jakmile se přístroj vypne, housky se musí otočit k opečení na druhé straně a přístroj je třeba opět zapnout.
- ◆ Pokud držák na housky **1** již nepotřebujete, uveďte jej znovu do jeho výchozí polohy opětovným posunutím ovládací páčky držáku na housky  **10** směrem nahoru.

Zásuvka na drobký

Při toustování se odpadávající drobký shromažďují v zásuvce na drobký 9.
Tato by se měla pravidelně vyprázdnit.

- ◆ K odstranění drobků vytáhněte zásuvku na drobký 9.
- ◆ Odstraňte drobký.
- ◆ Zásuvku na drobký 9 opět zasuňte do přístroje tak, aby citelně zaskočila.

Čištění

⚠ NEBEZPEČÍ ÚRAZU ELEKTRICKÝM PROUDEM

- ▶ Před každým čištěním vytáhněte zástrčku ze zásuvky!

 Přístroj nikdy neponořujte do vody či jiných tekutin! V opačném případě hrozí ohrožení života v důsledku úrazu elektrickým proudem.

⚠ VÝSTRAHA! NEBEZPEČÍ ZRANĚNÍ!

- ▶ Před čištěním nechte přístroj vychladnout. Nebezpečí popálení!

POZOR! HNOTNÉ ŠKODY!

- ▶ Nepoužívejte abrazivní ani leptavé čisticí prostředky. Poškozují povrch přístroje.
- ▶ K zabránění nebezpečí požáru vyprazdňujte zásuvku na drobký 9 v pravidelných intervalech.
- ◆ Otřete kryt suchým hadříkem.
- ◆ Lehce navlhčeným hadříkem otřete držák na housky 1.

Uložení

- ◆ Přístroj vyčistěte tak, jak je popsáno v kapitole **Čištění**.
- ◆ Oviňte síťový kabel kolem navíjení kabelu **5** ve spodní části přístroje:

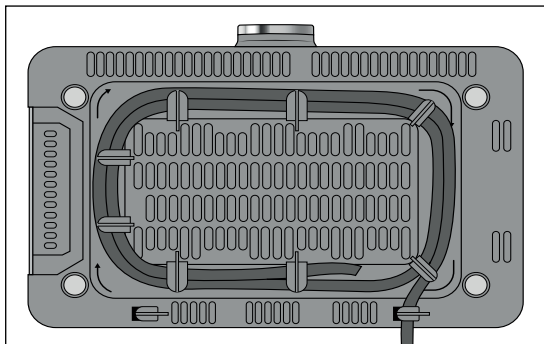

- ◆ Přístroj uchovávejte na suchém místě.

Odstranění závad

Porucha	Příčina	Řešení
Přístroj nefunguje.	Síťová zástrčka není zastrčená do zásuvky.	Zastrčte síťovou zástrčku do sítě.
	Přístroj je vadný.	Obráťte se na zákaznický servis.
Plátky toustu jsou příliš tmavé.	Je nastaven příliš vysoký stupeň zhnědnutí.	Regulátor stupně zhnědnutí 7 nastavte na některý z nižších stupňů.
Plátky toustu se neopečou.	Je nastaven příliš nízký stupeň zhnědnutí.	Regulátor stupně zhnědnutí 7 nastavte na některý z vyšších stupňů.
Ovládací páčka pro spuštění plátků chleba  3 nezaskočí, když je zatlačena dolů.	Síťová zástrčka není zastrčená do zásuvky.	Zastrčte síťovou zástrčku do síťové zásuvky.
	Přístroj je vadný.	Obráťte se na zákaznický servis.

Likvidace

Likvidace přístroje



V žádném případě nevyhazujte přístroj do normálního domovního odpadu. Tento výrobek podléhá evropské směrnici č. 2012/19/EU (o odpadních elektrických a elektronických zařízeních).

Nechte přístroj zlikvidovat ve schváleném likvidačním podniku nebo ve Vašem komunálním sběrném dvoře. Dodržujte aktuálně platné předpisy. V případě pochybností se informujte ve svém sběrném dvoře.



Informace o možnostech likvidace vysloužilého přístroje Vám poskytne obecní nebo městský úřad.

Likvidace obalu



Navrácení obalu do oběhu zpracování materiálu šetří suroviny a snižuje produkci odpadů. Již nepotřebný obalový materiál zlikvidujte podle místních platných předpisů.

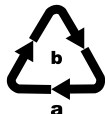

Dbejte na označení na různých obalových materiálech a v případě potřeby tyto obaly rozřídte. Obalové materiály jsou označeny zkratkami (a) a číslicemi (b) s následujícím významem:

1-7: plasty,
20-22: papír a lepenka,
80-98: kompozitní materiály.

UPOZORNĚNÍ

- Ušchovejte pokud možno originální obal po dobu záruční doby přístroje, aby bylo možné v případě uplatnění záruky přístroj řádně zabalit.

Příloha

Technické údaje

Napětí	220 - 240 V ~ (střídavý proud), 50 - 60 Hz
Příkon	850 W
	Všechny části tohoto přístroje, přicházející do styku s potravinami, jsou bezpečné pro potraviny.

Záruka společnosti Kompennass Handels GmbH

Vážená zákaznice, vážený zákazníku,

na tento přístroj získáváte záruku v trvání 3 let od data zakoupení. V případě závad tohoto výrobku máte zákonná práva vůči prodejci výrobku. Tato zákonná práva nejsou omezena naší níže uvedenou zárukou.

Záruční podmínky

Záruční doba začíná plynout dnem nákupu. Dobře uschovejte pokladní doklad. Tento doklad je potřebný jako důkaz o koupi.

Pokud se do tří let od data zakoupení tohoto výrobku vyskytne vada materiálu nebo výrobní závada, pak Vám podle našeho uvážení výrobek zdarma opravíme, vyměníme nebo uhradíme kupní cenu. Předpokladem této záruky je, že bude během tříleté lhůty předložen vadný přístroj a doklad o koupi (pokladní doklad) a stručně se popíše, v čem závada spočívá a kdy se vyskytla.

Vztahuje-li se na závadu naše záruka, obdržíte zpět buď opravený nebo nový produkt. Opravou nebo výměnou výrobku nezačne plynout nová záruční doba.

Záruční doba a zákonné nároky vyplývající ze závad

Záručním plněním se záruční doba neprodlužuje. To platí i pro vyměněné a opravené součásti. Poškození nebo vady vyskytující se případně již při nákupu se musí oznámit ihned po vybalení. Po uplynutí záruční doby podléhají veškeré opravy zpoplatnění.

Rozsah záruky

Přístroj byl vyroben pečlivě podle přísných směrnic kvality a před expedicí byl svědomitě vyzkoušen.

Záruka se vztahuje na materiálové nebo výrobní vady. Tato záruka se nevztahuje na součásti výrobku, které jsou vystaveny běžnému opotřebení, a proto je lze považovat za spotřební díly, nebo na poškození křehkých součástí, jako jsou např. spínače, akumulátory nebo díly, které jsou vyrobeny ze skla.

Tato záruka zaniká, pokud je výrobek poškozen, nebyl řádně používán nebo udržován. Pro zajištění správného používání výrobku se musí přesně dodržovat všechny pokyny uvedené v návodu k obsluze. Účelům použití a úkonům, které se v návodu k obsluze nedoporučují nebo se před nimi varuje, je třeba se bezpodmínečně vyhnout.

Výrobek je určen pouze pro soukromé účely a ne pro komerční použití. Při nesprávném a neodborném používání, při použití násilí a při zásazích, které nebyly provedeny našimi autorizovanými servisními provozovny, záruční nároky zanikají.

Vyřízení v případě záruky

Pro zajištění rychlého Vaší žádosti postupujte podle následujících pokynů:

- Pro všechny dotazy mějte připraven pokladní lístek a číslo výrobku (např. IAN 12345) jako doklad o koupi.
- Číslo výrobku naleznete na typovém štítku na výrobku, rytině na výrobku, na titulní straně návodu k obsluze (vlevo dole) nebo na nálepce na zadní nebo spodní straně výrobku.
- Pokud by se měly vyskytovat funkční vady nebo jiné závady, kontaktujte nejprve níže uvedené servisní oddělení **telefonicky** nebo **e-mailem**.
- Výrobek, zaevidovaný jako vadný výrobek pak můžete při přiložení dokladu o nákupu (pokladní lístek) a při uvedení, v čem spočívá vada a kdy k ní došlo, poslat výrobek pro Vás bez poštovného na adresu, kterou Vám oznámí servis.



Na webových stránkách www.lidl-service.com si můžete stáhnout tyto a mnoho dalších příruček, videí o výrobku a instalační software.

Pomocí kódu QR se dostanete přímo na stránku servisu Lidl (www.lidl-service.com) a můžete pomocí zadání čísla výrobku (IAN) 123456 otevřít svůj návod k obsluze.

Servis



Servis Česko

Tel.: 800143873

E-Mail: kompernass@lidl.cz

IAN 322523_1901

Dovozce

Dbejte prosím na to, že následující adresa není adresou servisu. Kontaktujte nejprve uvedený servis.

KOMPERNASS HANDELS GMBH

BURGSTRASSE 21

44867 BOCHUM

NĚMECKO

www.kompernass.com

Obsah

Úvod	86
Používanie na určený účel	86
Rozsah dodávky	86
Vybalenie	86
Ovládacie prvky	87
Bezpečnostné pokyny	87
Típy na používanie	89
Uvedenie do prevádzky	90
Obsluha	90
Hriankovanie	90
Prerušenie hriankovania	91
Funkcia ohrevu	91
Funkcia rozmrazovania	91
Zohrievanie pečiva	92
Zásuvka na omrvinky	92
Čistenie	92
Uskladnenie	93
Odstraňovanie porúch	93
Likvidácia	94
Likvidácia prístroja	94
Likvidácia obalu	94
Príloha	94
Technické údaje	94
Záruka spoločnosti Kompernass Handels GmbH	95
Servis	96
Dovozca	96

Úvod

Srdečne vám blahoželáme ku kúpe tohto nového prístroja!

Rozhodli ste sa tým pre moderný a vysoko kvalitný výrobok. Návod na obsluhu je súčasťou tohto výrobku. Obsahuje dôležité upozornenia týkajúce sa bezpečnosti, používania a likvidácie. Pred používaním výrobku sa oboznámte so všetkými pokynmi na obsluhu a bezpečnostnými pokynmi. Výrobok používajte iba tak, ako je tu opísané a iba v uvedených oblastiach použitia. Pri postúpení výrobku tretej osobe odovzdajte spolu s ním aj všetky dokumenty.

Používanie na určený účel

Tento prístroj je určený výlučne na opekanie krajcov chleba, hriankov a žemličiek na súkromné používanie. Nie je určený na používanie s inými potravinami alebo materiálmi.

Tento prístroj je určený výlučne na používanie v súkromných domácnostiach. Nepoužívajte prístroj na komerčné účely!

Rozsah dodávky

Prístroj sa štandardne dodáva s nasledovnými komponentmi:

- Hriankovač
- Návod na obsluhu

Vybalenie





VÝSTRAHA! NEBEZPEČENSTVO PORANENIA!

- ▶ Obalové materiály sa nesmú používať ako hračka. Hrozí nebezpečenstvo udusenía!
- ◆ Vyberte prístroj a návod na obsluhu z kartónového obalu.
- ◆ Odstráňte všetok obalový materiál.

UPOZORNENIE

- ▶ Skontrolujte kompletnosť dodávky a viditeľné poškodenia.
- ▶ V prípade nekompletnej dodávky alebo poškodení, spôsobených nedostatočným balením alebo dopravou, sa obráťte na zákaznícku linku servisu (pozri kapitolu **Servis**).

Ovládacie prvky

- ❶ Nadstavec na pečivo
- ❷ Opekacie šachty
- ❸ Ovládacia páka na spustenie plátkov chleba 
- ❹ Tlačidlo „Rozmraziť“ 
- ❺ Navíjanie kábla
- ❻ Tlačidlo „Stop“ 
- ❼ Regulátor zhnednutia
- ❽ Tlačidlo „Ohriať“ 
- ❾ Zásuvka na omrvinky
- ❿ Ovládacia páka pre nadstavec na pečivo 

Bezpečnostné pokyny

NEBEZPEČENSTVO ZÁSAHU ELEKTRICKÝM PRÚDOM

- ▶ Poškodenú sieťovú zástrčku alebo poškodený sieťový kábel nechajte ihneď vymeniť autorizovaným odborným personálom alebo v zákazníckom servise, aby ste zabránili ohrozeniam.
- ▶ Prístroj používajte len v suchých vnútorných priestoroch, nepoužívajte ho vonku.



- ▶ Nikdy neponárajte prístroj, sieťový kábel alebo sieťovú zástrčku do vody ani do iných tekutín! V opačnom prípade hrozí nebezpečenstvo ohrozenia života v dôsledku zásahu elektrickým prúdom.
- ▶ Zabezpečte, aby tento prístroj sa nikdy nemohol dostať do kontaktu s vodou. Nikdy nepoužívajte prístroj v blízkosti vody ani pri žiadnych nádobách, ktoré obsahujú tekutinu.
- ▶ Dbajte na to, aby pri prevádzke nebol sieťový kábel nikdy mokrý ani vlhký. Veďte ho tak, aby sa nikde neprichytil ani sa nemohol poškodiť iným spôsobom.
- ▶ Nikdy nedávajte príbor alebo iné kovové predmety do opekacích šacht.

⚠ NEBEZPEČENSTVO ZÁSAHU ELEKTRICKÝM PRÚDOM

- ▶ Po použití, na čistenie alebo na pohyb prístroja vždy vyťahnite sieťovú zástrčku z elektrickej zásuvky.
- ▶ Nikdy neťahajte za sieťový kábel, ale vždy iba za sieťovú zástrčku. Nikdy sa zástrčky prístroja nedotýkajte mokrými alebo vlhkými rukami.

⚠ VÝSTRAHA! NEBEZPEČENSTVO PORANENIA!

- ▶ Tento prístroj môžu používať deti staršie ako 8 rokov, ako aj osoby so zníženými fyzickými, senzorickými alebo mentálnymi schopnosťami, prípadne s nedostatočnými skúsenosťami a/alebo znalosťami, ak sú pod dohľadom alebo boli dostatočne poučené o bezpečnom používaní prístroja a pochopili z toho vyplývajúce riziká.
- ▶ Čistenie a používateľskú údržbu nesmú vykonávať deti, iba ak sú staršie ako 8 rokov a sú pod dozorom.
- ▶ Deti mladšie ako 8 rokov nesmú mať prístup k prístroju a sieťovému káblu.
- ▶ Deti sa nesmú hrať s prístrojom.
- ▶ Chlieb môže horieť. Preto opekač hriankok nepoužívajte nikdy v blízkosti horľavých materiálov ako záclony, ani pod nimi.
- ▶ Nikdy neotvárajte prístroj, pokiaľ je v prevádzke. Nebezpečenstvo požiaru!
- ▶ Diely prístroja môžu byť počas prevádzky horúce. Preto sa dotýkajte len ovládacích prvkov.
- ▶ Pred čistením nechajte prístroj vychladnúť.
- ▶ Hrozí nebezpečenstvo popálenia, keď nepoužijete štandardný toastový chlieb! Z dôvodu menšej veľkosti alebo tvaru hrozí nebezpečenstvo, že sa pri vyberaní hrianky dotknete horúcich častí.

⚠ VÝSTRAHA! NEBEZPEČENSTVO PORANENIA!

- ▶ Prístroj používajte len na stabilnom, nešmyklávom a rovnom povrchu.
- ▶ Prístroj používajte len na určený účel.
Pri nesprávnom používaní prístroja hrozí riziko poranenia!

POZOR! VECNÉ ŠKODY!

- ▶ Na prevádzkovanie prístroja nepoužívajte externý časový spínač ani samostatný systém diaľkového ovládania.
- ▶ Počas prevádzky nenechávajte prístroj nikdy bez dozoru.
- ▶ Nepoužívajte žiadne abrazívne ani leptajúce čistiace prostriedky. Tieto môžu porušiť povrchové časti prístroja.

Tipy na používanie

- Nepoužívajte príliš veľké alebo príliš hrubé plátky, pretože sa tieto ľahko zachytia. Ak sa plátky chleba zachytia, najprv vytiahnite sieťovú zástrčku zo sieťovej zásuvky. Zachytené plátky chleba uvoľňte tupou drevenou paličkou (napr. rúčkou štetca). Nedotknite sa pritom vyhrievacích drôtov.
- Rozdiely v druhu chleba, vlhkosti a hrúbke jednotlivých plátok majú vplyv na hnednutie toastového chleba. Preto sa musí toastový chlieb uskladňovať podľa možnosti v uzavretom balení.
Vždy najprv vyskúšajte nižší stupeň zhnednutia.
- Nižší stupeň zhnednutia použite, keď opekáte suchý chlieb, lebo suchý chlieb hnedne rýchlejšie než čerstvý.
- Pre tmavý chlieb zvolte vyšší stupeň zhnednutia než pre svetlý, napríklad biely chlieb.
- Čísla na regulátore zhnednutia 7 nie sú údaje času. Slúžia len ako orientačné body pre stupeň zhnednutia.
- Na zabránenie prehriatia prístroja a na zabezpečenie rovnomerného hnednutia chleba počkajte medzi dvoma opekaniami asi 15 sekúnd.
- Najvyšší stupeň na regulátore zhnednutia 7 používajte len na veľké krajce tmavého chleba. Svetlý chlieb by sa na tomto stupni pripálil a bol by nepoužiteľný na jedenie. Okrem toho môže dôjsť aj k vývoju dymu. V takom prípade ihneď stlačte tlačidlo „Stop“ [⏏] 6 a vytiahnite sieťovú zástrčku zo sieťovej zásuvky.

Uvedenie do prevádzky

⚠ VÝSTRAHA! NEBEZPEČENSTVO PORANENIA!

- ▶ Preto nikdy nekladte prístroj na miesta, ktoré sú v blízkosti horľavých predmetov/materiálov alebo pod nimi, predovšetkým nie pod záclony alebo závesné skrinky. Nebezpečenstvo požiaru!

UPOZORNENIE

- ▶ Počas prvého používania môže dôjsť k miernemu dymeniu a zápachu spôsobenému zvyškami z výroby. Je to úplne normálne a nie je to nebezpečné. Zabezpečte dostatočné vetranie, napr. otvorte okno.
- ◆ Úplne odviňte kábel z navíjania kábla **5** a vedte ho cez svorky kábla.
- ◆ Prístroj postavte na rovný a teplovzdorný podklad.
- ◆ Pred prvým uvedením do prevádzky zapnite prístroj trikrát bez hrianky pri nastavení stupňa zhnednutia na maximum (**6**).
- ◆ Prístroj vyčistite tak, ako je opísané v kapitole **Čistenie**.
- ◆ Zastrčte sieťovú zástrčku do sieťovej zásuvky.

Prístroj je teraz pripravený na prevádzku.

Obsluha

Hriankovanie

⚠ VÝSTRAHA! NEBEZPEČENSTVO PORANENIA!

- ▶ Nikdy neotvárajte prístroj, pokiaľ je v prevádzke. Nebezpečenstvo požiaru!
- ▶ Diely prístroja môžu byť počas prevádzky horúce. Preto sa dotýkajte len ovládacích prvkov. Nebezpečenstvo popálenia!
- ◆ Vložte chlieb do opekacích šacht **2**.
- ◆ Vyberte požadovaný stupeň zhnednutia. Tento sa môže pomocou regulátora zhnednutia **7** plynulo nastaviť zo „svetlého“ (**1**) na „tmavý“ (**6**).

UPOZORNENIE

- ▶ Ak do prístroja vložíte len jeden toast, otočte regulátor zhnednutia **7** o približne 1/2 - 1 stupeň späť, aby ste dosiahli rovnaké zhnednutie ako pri naložení s dvoma toastami.

- ◆ Zatlačte ovládaciu páku na spustenie plátok chleba  **3** nadol, až zaskočí.

Funkcia automatického vystredenia chleba vystredí vložený chlieb v opekacích šachtách **2** a prístroj začne s hriankovaním. Kontrolka integrovaná v tlačidlo „Stop“  **6** svieti.

UPOZORNENIE



- ▶ Ovládacia páka  3 zaskočí iba pri pripojenom sieťovom kábli.
- ◆ Po dosiahnutí požadovaného stupňa zhnednutia sa prístroj automaticky vypne a plátky chleba vyjdú znova nahor. Integrovaná kontrolka zhasne.

Prerušenie hriankovania

Keď chcete prerušiť hriankovanie, stlačte tlačidlo „Stop“  6. Prístroj sa vypne a plátky chleba sa vysunú nahor. Integrovaná kontrolka zhasne.

Funkcia ohrevu

Funkcia ohrievania umožňuje zohriať chlieb bez jeho zhnednutia. Napríklad, keď už opečený chlieb vychladne. Chlieb sa len krátko zohreje.



- ◆ Vložte chlieb a zatlačte ovládaciu páku na spustenie plátok chleba  3 nadol, až zaskočí.
- ◆ Stlačte tlačidlo „Zohriať“  8. Rozsvieti sa integrovaná kontrolka.
- ◆ Keď je proces ohrievania ukončený, prístroj sa automaticky vypne a plátky chleba sa vysunú nahor. Integrovaná kontrolka zhasne.

UPOZORNENIE

- ▶ Na opätovné vypnutie funkcie ohrievania stlačte ešte raz tlačidlo „Zohriať“  8. Integrovaná kontrolka zhasne, proces ohrievania bude pokračovať ako bežný postup hriankovania.

Funkcia rozmrazovania

V dôsledku aktivovania funkcie ohrievania sa môže aj zmrazený toastový chlieb rozmraziť a ohriankovať. Dosiahne sa rovnaké zhnednutie ako pri normálnych toastoch z čerstvého toastového chleba.

- ◆ Nastavte želaný stupeň zhnednutia a vložte chlieb do opekacích šácht 2.
- ◆ Zatlačte ovládaciu páku na spustenie plátok chleba  3 nadol, až zaskočí.
- ◆ Stlačte tlačidlo „Rozmrazovanie“  4. Rozsvieti sa integrovaná kontrolka.
- ◆ Keď je proces ohrievania a hriankovania ukončený, prístroj sa automaticky vypne a plátky chleba sa vysunú nahor. Integrovaná kontrolka zhasne.



UPOZORNENIE

- ▶ Na opätovné vypnutie funkcie rozmrazovania stlačte ešte raz tlačidlo „Rozmrazovanie“  4. Integrovaná kontrolka zhasne, proces rozmrazovania bude pokračovať ako bežný postup hriankovania.

Zohrievanie pečiva

Pomocou nastavca na pečivo **1** sa dá pečivo zohriať do chrumkava.

UPOZORNENIE

- ▶ Nikdy neumiestňujte pečivo priamo na prístroj, ale vždy použite nastavec na pečivo **1**.
- ▶ Dávajte pozor na to, aby pečivo neprepadlo cez nastavec na pečivo **1**.
- ◆ Zatlačte ovládaciu páku pre nastavec na pečivo  **10** nadol, až nastavec na pečivo **1** bude úplne vysunutý.
- ◆ Položte pečivo na nastavec na pečivo **1** a spustíte hriankovanie. Na tento účel nastavte regulátor zhnednutia **7** na stupeň 2 . Výsledné zhnednutie sa však môže líšiť podľa vlastností a druhu pečiva.
- ◆ Len čo sa prístroj vypne, otočte pečivo tak, aby sa opekala druhá strana, a znova zapnite prístroj.
- ◆ Ak nastavec na pečivo **1** už viac nepoužívate, uveďte tento znova do jeho východiskovej pozície tým, že ovládaciu páku pre nastavec na pečivo  **10** posuniete znova nahor.

Zásuvka na omrvinky

Pri hriankovaní sa padajúce omrvinky zhromažďujú v zásuvke na omrvinky **9**. Táto by sa mala pravidelne vyprázdňovať.

- ◆ Na odstránenie omrvínok vytiahnite zásuvku na omrvinky **9**.
- ◆ Odstráňte omrvinky.
- ◆ Zasuňte zásuvku na omrvinky **9** znova do prístroja tak, aby citelne zaklapla.

Čistenie

⚠ NEBEZPEČENSTVO ZÁSAHU ELEKTRICKÝM PRÚDOM

- ▶ Pred každým čistením vytiahnite sieťovú zástrčku zo sieťovej zásuvky!
-  Nikdy neponárajte prístroj do vody ani do iných tekutín! V opačnom prípade hrozí nebezpečenstvo ohrozenia života v dôsledku zásahu elektrickým prúdom.

⚠ VÝSTRAHA! NEBEZPEČENSTVO PORANENIA!

- ▶ Pred čistením nechajte prístroj vychladnúť. Nebezpečenstvo popálenia!

POZOR! VECNÉ ŠKODY!

- ▶ Nepoužívajte žiadne abrazívne ani leptajúce čistiace prostriedky. Tieto môžu porušiť povrchové časti prístroja.
- ▶ Aby ste sa vyhli nebezpečenstvu požiaru, v pravidelných intervaloch vyprázdňujte zásuvku na omrvinky **9**.

- ◆ Kryt vyčistíte suchou utierkou.
- ◆ Nadstavec na pečivo ❶ utrite mierne navlhčenou utierkou.

Uskladnenie

- ◆ Prístroj vyčistíte tak, ako je opísané v kapitole **Čistenie**.
- ◆ Naviňte sieťový kábel okolo navíjania kábla ❺ na spodnej strane prístroja:

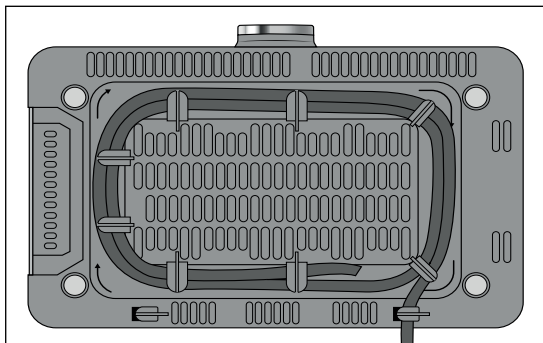

- ◆ Prístroj uchovávaťe na suchom mieste.

Odstraňovanie porúch

Porucha	Príčina	Riešenie
Prístroj nefunguje.	Sieťová zástrčka nie je zastrčená do elektrickej zásuvky.	Zastrčte sieťovú zástrčku do elektrickej zásuvky.
	Prístroj je poškodený.	Kontaktujte zákaznický servis.
Plátky toastového chleba sú príliš tmavé.	Je nastavený príliš vysoký stupeň zhnednutia.	Nastavte regulátor zhnednutia ❷ na trochu nižší stupeň.
Plátky toastového chleba nie sú ohrievané.	Je nastavený príliš nízky stupeň zhnednutia.	Nastavte regulátor zhnednutia ❷ na trochu vyšší stupeň.
Ovládacia páka na spustenie plátok chleba ❸ nezaskočí, keď sa zatlačí nadol.	Sieťová zástrčka nie je zasunutá v sieťovej zásuvke.	Zastrčte sieťovú zástrčku do sieťovej zásuvky.
	Prístroj je poškodený.	Kontaktujte zákaznický servis.

Likvidácia

Likvidácia prístroja



Prístroj v žiadnom prípade nevyhadzujte do bežného komunálneho odpadu. Na tento výrobok sa vzťahuje európska smernica č. 2012/19/EU o odpade z elektrických a elektronických zariadení (Waste Electrical and Electronic Equipment).

Prístroj zlikvidujte v autorizovanej prevádzke na likvidáciu odpadov alebo v miestnom zbernom dvore na likvidáciu odpadov. Dodržiavajte pritom aktuálne platné predpisy. V prípade pochybností kontaktujte váš miestny zberný dvor.



Informácie o možnostiach likvidácie prístroja, ktorý doslúžil, dostanete na obecnej alebo mestskej správe.

Likvidácia obalu



Recykláciou obalu sa šetrí suroviny a znižujú sa náklady za odpad. Nepotrebné obalové materiály zlikvidujte podľa miestne platných predpisov.

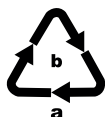

Dbajte na označenie na rozličných obalových materiáloch a tieto prípadne zvlášť roztriedte. Obalové materiály sú označené skratkami (a) a číslicami (b) s nasledujúcim významom:

- 1 - 7: plasty,
- 20 - 22: papier a lepenka,
- 80 - 98: kompozitné materiály.

UPOZORNENIE

- Pokiaľ možno, uschovajte si originálny obal počas záručnej doby prístroja, aby ste mohli prístroj v prípade uplatňovania záruky správne zabaliť.

Príloha

Technické údaje

Napätie	220 - 240 V ~ (striedavý prúd), 50 - 60 Hz
Príkion	850 W
	Všetky diely tohto prístroja prichádzajúce do kontaktu s potravinami, sú bezpečné z hľadiska použitia s potravinami.

Záruka spoločnosti Kompernass Handels GmbH

Vážená zákazníčka, vážený zákazník,

na tento prístroj máte záruku 3 roky od dátumu zakúpenia. V prípade nedostatkov tohto výrobku máte práva vyplývajúce zo zákona voči predajcovi tohto výrobku. Tieto Vaše práva vyplývajúce zo zákona nie sú obmedzené našou zárukou, uvedenou nižšie.

Záručné podmienky

Záručná doba začína plynúť dátumom zakúpenia. Prosím, uschovajte si pokladničný blok. Tento bude potrebný ako dôkaz o zakúpení.

Ak v priebehu troch rokov od dátumu zakúpenia tohto výrobku dôjde k chybe materiálu alebo výrobné chybe, výrobok vám – podľa nášho uváženia – bezplatne opravíme, vymeníme alebo uhradíme kúpnu cenu. Podmienkou tohto záručného plnenia je, že počas trojročnej lehoty sa poškodený prístroj a doklad o zakúpení (pokladničný blok) predloží so stručným opisom, v čom spočíva nedostatok prístroja a kedy sa vyskytol.

Ak je chyba pokrytá našou zárukou, zašleme Vám späť opravený alebo nový výrobok. Opravou alebo výmenou výrobku nezačína plynúť žiadna nová záručná doba.

Záručná doba a zákonné nároky na odstránenie chýb

Záručná doba sa záručným plnením nepredlži. To platí aj pre vymenené a opravené diely. Poškodenia a chyby zistené prípadne už pri kúpe, sa musia hlásiť okamžite po vybalení. Po uplynutí záručnej doby podliehajú prípadné opravy poplatku.

Rozsah záruky

Prístroj bol starostlivo vyrobený v súlade s prísnyimi smernicami kvality a pred dodaním bol svedomito preskúšaný.

Záručné plnenie sa vzťahuje na chyby materiálu alebo výrobné chyby. Táto záruka sa nevzťahuje na časti výrobku, ktoré sú vystavené bežnému opotrebovaniu a preto ich možno pokladať za rýchlo opotrebitelné diely, ani na poškodenia krehkých dielov, ako sú napríklad spínače, akumulátory alebo diely vyrobené zo skla.

Táto záruka zaniká v prípade poškodenia výrobku neodborným používaním alebo neodbornou údržbou. Na správne používanie výrobku sa musia presne dodržiavať všetky pokyny, uvedené v návode na obsluhu. Bezpodmienečne sa musí zabrániť použitiu alebo úkonom, ktoré sa v návode na obsluhu neodporúčajú alebo pred ktorými sa varuje.

Výrobok je určený len na súkromné použitie a nie na priemyselné používanie. Záruka zaniká pri nesprávnom a neodbornom zaobchádzaní, pri použití násilia a pri zásahoch, ktoré neboli vykonané našim autorizovaným servisom.

Vybavenie v prípade záruky

Na zaručenie rýchleho vybavenia Vašej žiadosti postupujte podľa nasledujúcich pokynov:

- Na všetky otázky majte pripravený pokladničný doklad a číslo výrobku (napr. IAN 12345) ako doklad o nákupe.
- Číslo výrobku nájdete na typovom štítku na výrobku, na gravúre na výrobku, na titulnej stránke návodu na obsluhu (dole vľavo) alebo ako nálepku na zadnej alebo spodnej strane výrobku.
- Ak dôjde k funkčným poruchám alebo iným nedostatkom, kontaktujte najprv nižšie uvedené servisné oddelenie **telefonicky** alebo **e-mailom**.
- Výrobok, zaevidovaný ako poruchový, môžete potom spolu s dokladom o nákupe (pokladničný blok) a uvedením popisu chyby a dátumu, kedy k nej došlo, bezplatne odoslať na adresu servisného strediska, ktorá Vám bude oznámená.



Na webovej stránke www.lidl-service.com si môžete stiahnuť tieto a mnoho ďalších príručiek, videá o výrobkoch a inštalačný softvér.

Pomocou tohto QR-kódu sa dostanete priamo na stránku servisu Lidl (www.lidl-service.com) a pomocou zadania čísla výrobku (IAN) 123456 otvoríte váš návod na obsluhu.

Servis



Servis Slovensko

Tel. 0850 232001

E-Mail: kompennass@lidl.sk

IAN 322523_1901

Dovozca

Majte na pamäti, že nižšie uvedená adresa nie je adresou servisného strediska. Najprv kontaktujte uvedené servisné stredisko.

KOMPERNASS HANDELS GMBH

BURGSTRASSE 21

44867 BOCHUM

NEMECKO

www.kompennass.com

KOMPERNASS HANDELS GMBH

BURGSTRASSE 21

44867 BOCHUM

GERMANY

www.kompernass.com

Stand der Informationen · Last Information Update · Version des informations

Stand van de informatie · Stan informacii · Stav informací · Stav informácií:

06/2019 Ident.-No.: STT850A2-042019-1

IAN 322523_1901