



LED STRING LIGHTS

(GB)

LED STRING LIGHTS

Operation and safety notes

(HU)

LED NYÁRI LÁMPAFÜZÉR

Kezelési és biztonsági utalások

(CZ)

SVĚTELNÝ LED ŘETĚZ

Pokyny pro obsluhu a bezpečnostní pokyny

(DE) (AT) (CH)

LED-SOMMERLICHTERKETTE

Bedienungs- und Sicherheitshinweise

IAN 470996_2407

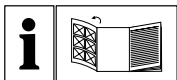

GB	Operation and safety notes	Page	5
HU	Kezelési és biztonsági utalások	Oldal	10
CZ	Pokyny pro obsluhu a bezpečnostní pokyny	Strana	15
DE/AT/CH	Bedienungs- und Sicherheitshinweise	Seite	20

A

HG12702A/HG12702B

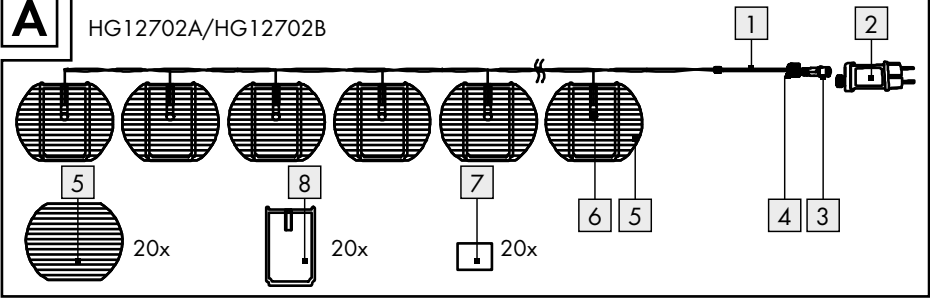
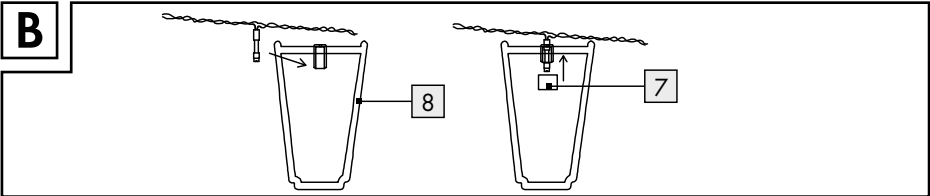
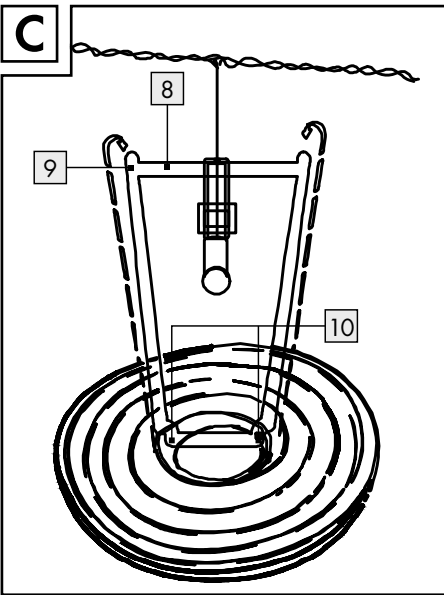
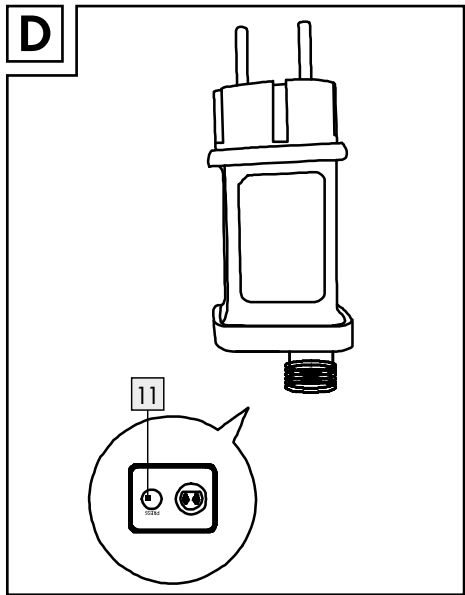



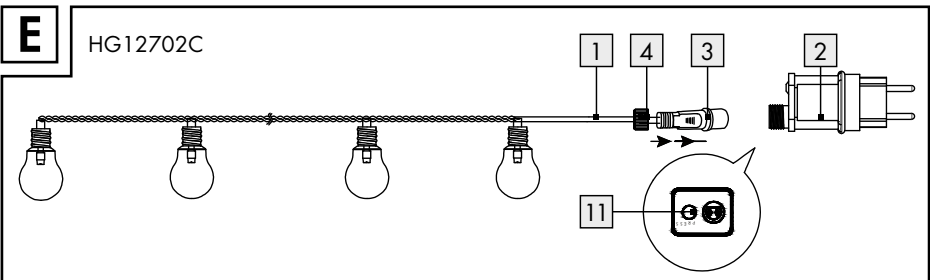





**B****C****D****E**

HG12702C



List of pictograms used	Page 6
Introduction	Page 6
Proper use.....	Page 6
Description of parts.....	Page 6
Technical data.....	Page 6
Included items.....	Page 7
Safety information	Page 7
Before use	Page 8
Mounting the lampions	Page 8
Use (for all models)	Page 8
Timer function.....	Page 8
Cleaning and care	Page 8
Disposal	Page 9
Warranty	Page 9
Warranty claim procedure.....	Page 9
Service.....	Page 9

List of pictograms used

	Volt		Independent lamp control gear
	Alternating current/voltage		Polarity of output terminal
	Direct current/voltage		This icon indicates that the product is mains operated.
	Safety class II		Short-circuit-proof safety isolating transformer
	CE mark indicates conformity with relevant EU directives applicable for this product.		Safety information Instructions for use

LED string lights







● Introduction





We congratulate you on the purchase of your new product. You have chosen a high quality product. The instructions for use are part of the product. They contain important information concerning safety, use and disposal. Before using the product, please familiarise yourself with all of the safety information and instructions for use. Only use the product as described and for the specified applications. If you pass the product on to anyone else, please ensure that you also pass on all the documentation with it.

● Proper use

This product is suitable for use indoors and outdoors. This product is intended for use in private, domestic environment only and not for commercial purposes.

● Description of parts

- | | |
|--|---|
|  Light chain |  Lampion |
|  Mains adapter | (for model A, B) |
|  Seal ring |  LEDs |
|  Connection cap | (for model A, B) |

- | | |
|---|--|
|  Plastic lock for lampion stretcher (for model A, B) |  Hanger (for model A, B) |
|  Lampion stretcher (for model A, B) |  Eyelets (for model A, B) |
| |  Timer/off/on button |

● Technical data

Light chain + mains adapter:

Total power consumption: 1.2 W

Light chain:

Operating voltage: 4.5 V===
 LED: 20 LEDs (Bulbs are non-replaceable.)
 Degree of protection: IP44 (Splashproof)
 Light chain (Model No. HG12702A/HG12702B/HG12702C) GS certified.

Mains adapter:

Nom. voltage, primary: 220–240 V~, 50/60 Hz
 Nom. voltage, secondary: 4.5 V===, 1.35 W
 Protection class: II/□
 Degree of protection: IP44 (Splashproof)
 Mains adapter (Model No.: 23S0135G045W2D) GS certified.
 SELV: Safety extra low voltage

Ta:	Maximum rated ambient temperature
Tc:	Rated maximum operating temperature of the case of a controlgear

- Do not pull the light chain cable and make sure it is laid down properly so that no one walks or trips over it.
 - Do not attach any other objects to the product.
- ⚠ WARNING!** This light chain must not be used without the seal ring  properly installed.

● Included items

- 1 LED string lights
- 1 mains adapter
- 20 lamps (for model A, B)
- 20 hangers (for model A, B)
- 20 plastic lock for lampion stretcher (for model A, B)
- 1 operating instructions



Safety information

YOU SHOULD STORE ALL SAFETY INFORMATION AND INSTRUCTIONS IN A SAFE PLACE IN CASE YOU NEED TO REFER TO THEM AGAIN IN THE FUTURE!

-  Always keep children away from the product.
 - This product is not a toy and should not be played by children. Children are not able to understand the dangers that can occur when handling this product.
 - This product can be used by children aged from 8 years and above and persons with reduced physical, sensory or mental capabilities or lack of experience and knowledge if they have been given supervision or instruction concerning use of the product in a safe way and understand the hazards involved. Children shall not play with the product. Cleaning and user maintenance shall not be made by children without supervision.
 - Ensure that the product is installed by suitably experienced or qualified persons only.
- ⚠ CAUTION! RISK OF OVERHEATING!** Do not operate the product inside the packaging.
- After use, keep the product in the packaging to prevent unwanted damage.



Avoid the danger of death from electric shock!

- Before use, ensure that the LED driver is connected to mains voltage (220–240V~).
- The light chain must not be connected to a 220–240V~ power source without an LED driver.
- Before connecting the product to the mains you should always check the light chain and the mains adapter for any damage.
- Never use the product if you discover that it is damaged in any way.
- This external flexible mains cable of the product is nonreplaceable. Hence if it becomes damaged you must dispose of the entire product.
- Never open any of the electrical parts or insert any kind of object into them.
- Protect the mains cable from sharp edges, mechanical loads and hot surfaces.
- Do not install with sharp fasteners or nails.
- Always unplug the power pack from the socket before installation, dismantling or cleaning.
- Never touch the plug of the product or the product itself with wet hands.
- The product must not be electrically connected to another light chains.
- If the product is not in use for any length of time (e.g. holidays), disconnect it from the power supply.
- If you have any questions about the product or are unsure about any of its aspects, please seek the advice of an electrical equipment specialist.
- Only use the product with the supplied power pack for the type (Model No.: 23S0135G045W2D) all warranty claims will otherwise expire.
- The illuminants are not replaceable.
- If the illuminants fail at the end of their lives, the entire product must be replaced.
- The LED driver can only be replaced by a professional.

- The product does not contain any parts that can be serviced by the user.
- Where breakage or damage to LEDs occurs the product must not be used/energised but disposed of safely.

● Before use

Note: Please remove all packaging material from the product.

Note: When hanging up the product, make sure that the chosen hanging location is suitable for the weight of the product.

● Mounting the lampions (see Fig. B, C) (for model A, B)

- Place the LED [6] to the centre of lampion stretcher [8], then use the plastic lock [7] to fix them together.
- Lay down the lampions [5] with the eyelets [10] (bigger openings) facing upwards.
- Insert the cordless end of the lampion stretcher [8] into the lampion's upper and lower opening.
- While doing so place the the lampion stretcher bottom centrally onto the rim of the lower opening.
- Hold on to the lampion stretcher [8]. Pull the eyelets [10] upwards and hang them onto the hangers [9].

● Use (for all models)

- Insert the plug on end of the light chain [1] into the socket of the mains adapter [2].
- Turn the connection cap [4] of the mains cable clockwise to fix the connection. Pay attention to the seal ring [3], otherwise the IP protection is not guaranteed.
- Insert the mains adapter [2] into the mains socket. The product is ready to use.
- Please note that the power adapter continues to draw a small amount of power even if the product is turned off as long as the power adapter is plugged into a power outlet. To switch the

product off completely, unplug the power adapter from the socket.

● Timer function

The Timer/off/on button [11] (see Fig. D) has three functions:

- | | |
|--------------------------|---|
| 1 x press of the button: | The product lights up continuously for 6 hours and then switches itself off for 18 hours. The product will then switch on again for 6 hours at the allocated time and then switch off for 18 hours. |
|--------------------------|---|

Note: The Timer/off/on button [11] lights up in green when the timer function has been activated.

- | | |
|--------------------------|-------------------------------------|
| 2 x press of the button: | The product is switched off. |
| 3 x press of the button: | The product lights up continuously. |

● Cleaning and care

⚠ WARNING! DANGER OF ELECTRIC SHOCK! First pull the mains adapter out of the mains socket.

⚠ WARNING! DANGER OF ELECTRIC SHOCK! For reasons of electrical safety the product must never be cleaned with water or other liquids or immersed in water.

- Do not use any solvents, petrol or similar items. This would damage the product.
- Only a dry, lint-free cloth should be used for cleaning.
- Easy to clean for heavy soiling, with a slightly damp cloth.
- After cleaning, plug the mains adapter [2] back into the socket.

● Disposal

The packaging is made entirely of recyclable materials, which you may dispose of at local recycling facilities.



Observe the marking of the packaging materials for waste separation, which are marked with abbreviations (a) and numbers (b) with following meaning: 1–7: plastics/20–22: paper and fibre-board/80–98: composite materials.



Contact your local refuse disposal authority for more details of how to dispose of your worn-out product.



To help protect the environment, please dispose of the product properly when it has reached the end of its useful life and not in the household waste. Information on collection points and their opening hours can be obtained from your local authority.

● Warranty

The product has been manufactured to strict quality guidelines and meticulously examined before delivery. In the event of material or manufacturing defects you have legal rights against the retailer of this product. Your legal rights are not limited in any way by our warranty detailed below.

The warranty for this product is 3 years from the date of purchase. The warranty period begins on the date of purchase. Keep the original sales receipt in a safe location as this document is required as proof of purchase.

Any damage or defects already present at the time of purchase must be reported without delay after unpacking the product.

Should the product show any fault in materials or manufacture within 3 years from the date of purchase,

we will repair or replace it – at our choice – free of charge to you. The warranty period is not extended as a result of a claim being granted. This also applies to replaced and repaired parts.

This warranty becomes void if the product has been damaged, or used or maintained improperly.

The warranty covers material or manufacturing defects. This warranty does not cover product parts subject to normal wear and tear, thus considered consumables (e.g. batteries, rechargeable batteries, tubes, cartridges), nor damage to fragile parts, e.g. switches or glass parts.

● Warranty claim procedure

To ensure quick processing of your case, please observe the following instructions:

Please have the till receipt and the item number (IAN 470996_2407) available as proof of purchase. You will find the item number on the rating plate, an engraving on the front page of the instructions for use (bottom left), or as a sticker on the rear or bottom of the product.

If functional or other defects occur, please contact the service department listed either by telephone or by e-mail.

You can return a defective product to us free of charge to the service address that will be provided to you. Ensure that you enclose the proof of purchase (till receipt) and information about what the defect is and when it occurred.

● Service

 **Service Great Britain**
Tel.: 08000569216
E-Mail: owim@lidl.co.uk

CE IP44

Az alkalmazott piktogramok jelmagyarázata	Oldal 11
Bevezető	Oldal 11
Rendeltetésszerű használat.....	Oldal 11
Alkatrészleírás.....	Oldal 11
Műszaki adatok.....	Oldal 11
A csomag tartalma.....	Oldal 12
Biztonsági tudnivalók	Oldal 12
Az üzembe helyezés előtt	Oldal 13
A lampionok felszerelése	Oldal 13
Használat (minden modellhez)	Oldal 13
Időzítő funkció.....	Oldal 13
Tisztítás és ápolás	Oldal 13
Mentesítés	Oldal 14
Garancia	Oldal 14
Garanciális ügyek lebonyolítása.....	Oldal 14
Szerviz.....	Oldal 14

Az alkalmazott piktogramok jelmagyarázata

V	Volt		Független szabályozó készülék
	Váltóáram/-feszültség		A kimeneti csatlakozó polaritása
	Egyenáram/-feszültség		Ez a szimbólum jelzi, hogy a termék hálózatról üzemel.
	II. érintésvédelmi osztály		Rövidzárasmentes biztonsági transzformátor
CE	A CE-jelzés a termékre vonatkozó releváns EU-irányelvek betartását jelöli.		Biztonsági tudnivalók Kezelési utasítások

LED nyári lámpafűzér

● Bevezető

Gratulálunk új termékének vásárlása alkalmából. Ezzel a döntésével vállalatunk értékes terméke mellett döntött. A használati utasítás ezen termék része. A biztonságra, a használatára és a megsemmisítésre vonatkozó fontos tudnivalókat tartalmazza. A termék használata előtt ismerje meg az összes használati és biztonsági tudnivalót. A terméket csak a leírtak szerint és a megadott felhasználási területeken alkalmazza. A termék harmadik személy számára való továbbadása esetén kézbesítse vele annak a teljes dokumentációját is.

● Rendeltetészerű használat

Ez a termék bel- és kültéri üzemelésre is alkalmas. A termék csak magánháztartásokban történő alkalmazásra és nem közületi használatra készült.

● Alkatrészleírás

- | | |
|--------------------|------------------|
| fényfűzér | lampion |
| tápegység | (A, B modellhez) |
| tömítőgyűrű | LED-ek |
| rögzítő csavarment | (A, B modellhez) |

- | | |
|--|--------------------------|
| A lampionváz műanyag rögzítője (A, B modell) | akasztó (A, B modellhez) |
| lampionváz (A, B modellhez) | gyűrűk (A, B modellhez) |
| | időzítő/ki/be gomb |

● Műszaki adatok

Fényfűzér + tápegység:

Teljesítményfelvétel: 1,2 W

Fényfűzér:

Üzemi feszültség: 4,5 V \equiv

LED: 20 LED (az izzók nem cserélhetők)

Védelmi jelleg: IP44 (fröccsenő vízzel szemben védett)

Fényfűzér (Modellsz. HG12702A/HG12702B/HG12702C) GS tanúsítvánnyal ellátva.

Hálózati tápegység:

Primer névleges feszültség: 220-240 V~, 50/60 Hz

Másodlagos névleges

feszültség: 4,5 V \equiv , 1,35 W

Védelmi osztály: II/

Védelmi jelleg: IP44 (fröccsenő vízzel szemben védett)

Tápegység (modellsz. 23S0135G045W2D) GS tanúsítvánnyal.

SELV:	biztonsági törpefeszültség (Safety extra low voltage)
Ta:	maximális környezeti hőmérséklet
Tc:	Elékcapsolt berendezés max. burkolathőmérséklete

● A csomag tartalma

- 1 LED nyári lámpafűzér
- 1 db tápegység
- 20 lampion (A, B modellekhez)
- 20 akasztó (A, B modellekhez)
- 20 műanyag rögzítő lampionvázhoz
(A, B modellekhez)
- 1 használati útmutató



Biztonsági tudnivalók

ŐRIZSE MEG JÓL A KÉSŐBBIEKRE AZ ÖSSZES BIZTONSÁGI TUDNIVALÓT ÉS UTASÍTÁST!

-  Tartsa a gyerekeket a terméktől mindig távol.
- Ez a termék nem játék, nem való gyermekek kezébe. A gyerekek nem képesek felismerni a termék környezetében fellépő veszélyeket.
- A terméket 8 éves kor feletti gyermekek, valamint korlátozott fizikai, érzékszervi vagy szellemi képességgel élő vagy nem megfelelő tapasztalattal és tudással rendelkező személyek csak felügyelet mellett, illetve a termék biztonságos használatára vonatkozó felvilágosítás és a lehetséges veszélyek megértése után használhatják. A gyerekek nem játszhatnak a termékkel. A tisztítást és az ápolást gyermekek felügyelet nélkül nem végezhetik.
- Ügyeljen arra, hogy a terméket csak szakavatott személy állítsa össze.
- ▲ **VIGYÁZAT! TÚLHEVÜLÉS VESZÉLYE!**
Ne üzemeltesse a terméket a csomagolásában.
- A használat után véletlen károsodások elkerülése végett tárolja a terméket újra a csomagolásában.

- Ne húzza a terméket a hálózati vezetéknél fogva és biztosítsa, hogy senki se járhatson fölötte, illetve ne botolhatson el benne.
- Ne rögzítsen semmilyen további tárgyat a termékre.

▲ **FIGYELMEZTETÉS!** Ez a termék nem használható, amennyiben a tömítőgyűrű  nincs megfelelően elhelyezve.



Kerülje el az áramütés általi életveszélyt!

- Használat előtt bizonyosodjon meg arról, hogy a LED-es vezérlőegység csatlakoztatva van az áramhálózatra (220-240 V~).
- Tilos a fényfűzért LED vezérlő nélkül 220V-240V~-os áramforrásra csatlakoztatni.
- Vizsgálja meg minden egyes, az áramellátó hálózathoz való csatlakoztatás előtt a fényfűzért és a tápegységet az esetleges sérülések tekintetében.
- Soha ne használja a terméket, ha bármilyen sérülést talál rajta.
- Ennek a terméknek a külső rugalmas vezetékét nem lehet kicserélni, ha a hálózati vezeték megsérült, az egész terméket meg kell semmisíteni.
- Soha ne nyisson fel elektromos üzemi eszközt, illetve ne dugdosson bele tárgyakat.
- Védje a hálózati kábelt az éles sarkoktól, a mechanikus terhelésektől és a forró felületektől.
- Ne rögzítse éles csipeszekkel, vagy karmokkal.
- Szerelés, szétszerelés vagy tisztítás előtt mindig húzza ki a hálózati csatlakozó dugót a kónektorból.
- Se a termék hálózati csatlakozó dugóját, se magát a terméket ne érintse meg nedves kézzel.
- A fényfüterméketért nem szabad egy másik fényfűzérrel elektromosan összekötni.
- Ha huzamosabb ideig nem használja a terméket (pl. nyaralás ideje alatt), akkor válassza le az áramhálózatról.
- Ha kérdései vannak a termékkel kapcsolatban, vagy bizonytalan, akkor kérjen tanácsot egy villamossági szakszerviztől.
- A terméket csak a mellékelt típusú tápegységgel (modellsz. 23S0135G045W2D), használja, különben minden garanciaigény elveszik.

- Az izzók nem cserélhetők.
- Amennyiben az izzó élettartama végén kiiktatódik, úgy az egész lámpát ki kell cserélni.
- A LED-es vezérlőegység csak szakember által cserélhető.
- Ez a termék nem tartalmaz olyan alkatrészt, amely a felhasználó részéről karbantartást igényelne.
- Ha a LEDek széttörnek vagy megsérülnek, ne használja/kapcsolja be a terméket, hanem biztonságosan ártalmatlanítsa.

● Az üzembe helyezés előtt

Tudnivaló: Távolítsa el teljesen a csomagolóanyagot a termékről.

Tudnivaló: Felakasztásnál ügyelni kell arra, hogy a választott felakasztási hely megfeleljen a termék súlyának.

● A lampionok felszerelése (lásd B, C ábra) (A, B modellekhez)

- Helyezze a LED-et [6] a lampionváz [8] középeré, és rögzítse a műanyag rögzítővel [7].
- Tegye le a lampionokat [5] a nyílásokkal [10] (nagyobb lyukak) fölfelé mutatva.
- Tegye a lampionállvány [8] nem zsinóros végét a lampion felső és alsó nyílásába.
- Ezalatt tegye a lampionváz alsó részét az alsó nyílás szélének középeré.
- Tartsa meg a lampionvázat [8]. Húzza fel a nyílásokat [10] és függesse azokat az akasztóra [9].

● Használat (minden modellhez)

- Dugja a fényfűzér [1] csatlakozó dugóját a tápegység [2] hüvelyébe.
- Az összeköttetés rögzítéséhez csavarja a hálózati vezeték rögzítő csavarmenetét [4] az óramutató járásával megegyező irányba. Ennek során ügyeljen a tömítőgyűrűre [3], más esetben nem biztosított a termék IP védettsége.

- Dugja a tápegységet [2] a konnektorba. A termék készen áll az üzemelésre.
- Tartsa szem előtt, hogy a hálózati egység a termék üzemeltetésének szünetelése alatt is felvesz némi teljesítményt, amíg a tápegység be van dugva a konnektorba. A teljes kikapcsoláshoz húzza ki a dugót a konnektorból.

● Időzítő funkció

Az időzítő/ki/be gomb [11] három funkcióval rendelkezik (lásd D. ábra):

1 x megnyomva: A termék 6 óra hosszat folyamatosan világít, majd 18 óra hosszan kikapcsol. A termék ezt követően a beállított időpontban ismét bekapcsol 6 órára, majd 18 órára kikapcsol.

Tudnivaló: Az időzítő/ki/be gomb [11] zölden világít, amikor az időzítő funkció aktiválva van.

2 x megnyomva: A termék kikapcsol.

3 x megnyomva: A termék folyamatosan világít.

● Tisztítás és ápolás

⚠ FIGYELMEZTETÉS! ÁRAMÜTÉS VESZÉLYE!

Először húzza ki a tápegységet a konnektorból.

⚠ FIGYELMEZTETÉS! ÁRAMÜTÉS VESZÉLYE!

Elektromos biztonsági okok miatt a terméket sohasem szabad vízzel vagy más folyadékokkal tisztítani vagy akár a vízbe meríteni.

- Ne használjon oldószert, benzint, stb. Mert különben károsodhat a termék.
- A tisztításhoz csak egy száraz és szőszmentes kendőt használjon.
- Erős szennyeződés esetén egy enyhén megnedvesített kendővel tisztítsa meg a terméket.
- A tisztítás után ismét dugja vissza a tápegységet [2] a konnektorba.

● Mentesítés

A csomagolás környezetbarát anyagokból készült, amelyeket a helyi újrahasznosító helyeken adhat le ártalmatlanítás céljából.



A hulladék elkülönítéséhez vegye figyelembe a csomagolóanyagban található jelzéseket. Ezek rövidítéseket (a) és számokat (b) tartalmaznak a következő jelentéssel: 1-7: műanyagok/20-22: papír és karton/80-98: kötőanyagok.



A kiszolgált termék megsemmisítési lehetőségeiről lakóhelye illetékes önkormányzatánál tájékozódhat.



A környezete érdekében, ne dobja a kiszolgált terméket a háztartási szemétre, hanem adja le szakszerű ártalmatlanításra. A gyűjtőhelyekről és azok nyitvatartási idejéről az illetékes önkormányzatnál tájékozódhat.

● Garancia

A terméket gondosan, szigorú minőségi előírások betartásával gyártottuk, és a szállítás előtt gondosan ellenőriztük. Anyag- vagy gyártási hibák esetén a termék eladójával szemben törvényes jogok illetik meg. Az Ön törvényes jogait az általunk alább meghatározott garancia semmilyen módon nem korlátozza.

Erre a termékre 3 év garanciát adunk a vásárlás dátumától számítva. A garancia idő a vásárlás dátumával kezdődik. Biztonságos helyen őrizze meg az eredeti vásárlói bizonylatot, mert ez a dokumentum szükséges a vásárlás bizonyításához.

A vásárláskor fennálló károkat és hiányosságokat a termék kicsomagolása után haladéktalanul jelezze.

Ha ezen a terméken a vásárlástól számított 3 éven belül anyag- vagy gyártási hibát észlel, választásunk szerint ingyenesen megjavítjuk vagy kicseréljük a

terméket. A garancia idő nem hosszabbodik meg a helyette nyújtott szavatossági igény által. Ez a kicserélt vagy javított alkatrészekre is érvényes.

A garancia megszűnik, ha a terméket megrongálták, ill. nem szakszerűen kezelték vagy végezték a karbantartást.

A garancia az anyag- és gyártási hibákra vonatkozik. Ez a garancia nem terjed ki azokra a termékalkatrészekre, amelyek normál kopásnak vannak kitéve, és ezért gyorsan kopó alkatrészeknek minősülnek (pl. elemekre, akkumulátorokra, tömlőkre, tintapatronokra), illetve a törékeny alkatrészek sérülésére, pl. kapcsolókra vagy üveg alkatrészekre.

● Garanciális ügyek lebonyolítása

Ügyének gyors elintézhetsége céljából, kérjük kövesse az alábbi útmutatást:

Kérjük, kérdések esetére készítse elő a pénztárblokkot és a cikkszámot (IAN 470996_2407) a vásárlás tényének az igazolására.

Kérjük, hogy a cikkszámot olvassa le a típustábláról, a gravírozásból, az Útmutató címoldaláról (balra lent), illetve a hátoldalon, vagy a termék alján található matricáról.

Amennyiben működési hibák, vagy egyéb hiányosság lépne fel, előszöris vegye fel a kapcsolatot a következőkben megnevezett szervizek egyikével telefonon, vagy e-mailen.

A hibásnak ítélt terméket ezután a vásárlást igazoló blokk, valamint a hiba leírásának és keletkezési idejének mellékelésével díjmentesen postázhatja az Önnel közölt szervizcímre.

● Szerviz

(HU) Szerviz Magyarország









Tel.: 0680021536

E-mail: owim@idl.hu

CE IP44

Legenda použitých piktogramů	Strana 16
Úvod	Strana 16
Používání v souladu s určením	Strana 16
Popis dílů	Strana 16
Technická data	Strana 16
Obsah dodávky	Strana 17
Bezpečnostní pokyny	Strana 17
Před uvedením do provozu	Strana 18
Montáž lampionů	Strana 18
Použití (pro všechny modely)	Strana 18
Časovač	Strana 18
Čistění a ošetřování	Strana 18
Zlikvidování	Strana 18
Záruka	Strana 19
Postup v případě uplatňování záruky	Strana 19
Servis	Strana 19

Legenda použitých piktogramů

V	Volt		Nezávislý předradník
	Střídavý proud/střídavé napětí		Polarita přípojky výstupu
	Stejnoseměrný proud/stejnoseměrné napětí		Tento symbol informuje o tom, že je výrobek napájen ze sítě.
	Třída ochrany II		Proti zkratu jistěný bezpečnostní transformátor
CE	Značka CE vyjadřuje soulad s příslušnými směrnici EU, které se vztahují na tento výrobek.		Bezpečnostní upozornění Instrukce

Světelný LED řetěz

● Úvod

Blahopřejeme Vám ke koupi nového výrobku. Rozhodli jste se pro kvalitní produkt. Návod k obsluze je součástí tohoto výrobku. Obsahuje důležité pokyny pro bezpečnost, použití a likvidaci. Před použitím výrobku se seznámte se všemi pokyny k obsluze a bezpečnostními pokyny. Používejte výrobek jen popsáním způsobem a na uvedených místech. Při předání výrobku třetí osobě předejte i všechny podklady.

● Používání v souladu s určením

Výrobek se hodí pro provoz ve vnitřní a vnější oblasti. Výrobek je určen pouze pro privátní použití v domácnosti, není vhodný pro komerční účely.

● Popis dílů

- | | |
|-----------------------------------|---|
| 1 Světelný řetěz | 7 Plastový uzávěr držáku svítilny (model A, B) |
| 2 Síťový adaptér | 8 Držák lampionu (pro model A, B) |
| 3 Těsnicí kroužek | 9 Závěs (pro model A, B) |
| 4 Upevňovací závit | |
| 5 Lampion (pro model A, B) | |
| 6 LED (pro model A, B) | |

- 10** Oka (pro model A, B) **11** Tlačítko časovače/vypnutí/zapnutí

● Technická data

Světelný řetěz + síťový zdroj:

Příkon: 1,2 W

Světelný řetěz:

Provozní napětí: 4,5 V \equiv

LED: 20 LED (žárovky nelze vyměnit)

Druh ochrany: IP44 (chráněno proti stříkací vodě)

Světelný řetěz (model č. HG12702A/HG12702B/HG12702C) certifikováno u GS.

Síťový zdroj:

Primární jmenovité

napětí: 220–240 V \sim , 50/60 Hz

Sekundární jmenovité

napětí: 4,5 V \equiv , 1,35 W

Ochranná třída: II/

Druh ochrany: IP44 (chráněno proti stříkací vodě)

Síťový zdroj (model č. 23S0135G045W2D), certifikace GS.

SELV: bezpečné nízké napětí (safety extra low voltage)

Ta:	maximální teplota okolního prostředí
Tc:	maximální teplota tělesa předřazeného zařízení

● Obsah dodávky

- 1 LED světelný řetěz
- 1 síťový adaptér
- 20 lampióny (pro modely A, B)
- 20 závěs (pro modely A, B)
- 20 plastové uzávěry pro držáky lampiónů (pro modely A, B)
- 1 návod k obsluze



Bezpečnostní pokyny

USCHOVEJTE SI VŠECHNY BEZPEČNOSTNÍ POKYNY A INSTRUKCE PRO BUDOUCNOST!

-  Uchovávejte výrobek mimo dosah dětí.
- Tento výrobek není hračka a nepatří do dětských rukou. Děti nemohou při zacházení s výrobkem rozpoznat hrozící nebezpečí.
- Tento výrobek mohou používat děti starší 8 let, osoby se sníženými fyzickými, smyslovými nebo duševními schopnostmi nebo s nedostatečnými zkušenostmi a znalostmi, jestliže budou pod dohledem nebo byly poučeny o bezpečném používání výrobku a chápou nebezpečí, která z jeho používání vyplývají. S výrobkem si děti nesmí hrát. Děti nesmí bez dohledu provádět čištění ani údržbu.
- Dbejte na to, aby výrobek namontovaly jen osoby s odbornými znalostmi.
- ▲ **POZOR! NEBEZPEČÍ PŘEHŘÁTÍ!** Nezapínejte výrobek v obalu.
- Po použití uschovejte výrobek znovu do obalu, abyste zabránili nechtěným poškozením.
- Netahujte za kabel výrobku a ujistěte se, že přes něj nikdo nemůže chodit ani zakopnout.
- Nepřipevňujte na výrobek žádné další předměty.

▲ VÝSTRAHA! Tento výrobek nesmíte používat, pokud není správně namontovaný těsnicí kroužek [3].



Zabraňte ohrožení života elektrickým proudem!

- Před použitím se ujistěte, že je předřadník LED připojený k elektrické síti (220–240 V~).
- Světelný řetěz nesmíte připojit ke zdroji napětí 220–240 V~ bez napájecího zdroje LED.
- Před každým připojením na přívod elektrického proudu zkontrolujte světelný řetěz a síťový adaptér, jestli nejsou poškozené.
- Nepoužívejte výrobek pokud jste zjistili že je poškozený.
- Vnější, pružný přívodní kabel výrobku není možné vyměnit, v případě jeho poškození se musí celý výrobek odstranit do odpadu.
- Nikdy neotvírejte žádný z elektrických dílů výrobku, ani do nich nestrkejte žádné předměty.
- Síťový kabel chraňte před ostrými hranami, mechanickým namáháním a horkými povrchy.
- Nepřipevňujte výrobek ostrými svorkami nebo hřebíky.
- Před montáží, demontáží nebo čištěním vždy vytáhněte síťový adaptér ze zásuvky elektrického proudu.
- Nedotýkejte se zástrčky výrobku ani výrobku mokřýma rukama.
- Světelný řetěz se nesmí elektricky připojovat na jiný světelný řetěz.
- Při delším nepoužívání (např. o dovolené) odpojte výrobek od přívodu elektrického proudu.
- V případě, že si nejste jisti nebo máte ještě otázky k výrobku, kontaktujte příslušnou odbornou dílnu.
- Používejte výrobek pouze s dodaným síťovým zdrojem model č 23S0135G045W2D, v opačném případě zanikají jakékoliv nároky na záruční plnění.
- Osvětlovací prostředky nelze vyměnit.
- Po výpadku nebo poškození osvětlovacích prostředků se musí celý výrobek vyměnit.
- Předřadník LED smí vyměnit jen odborník.
- Tento výrobek neobsahuje díly, u kterých by musel uživatel provádět údržbu.

- Pokud dojde k rozbití nebo poškození LED, pak se nesmí výrobek dále používat a musí se bezpečně zlikvidovat.

● Před uvedením do provozu

Upozornění: Odstraňte úplně obalový materiál z výrobku.

Upozornění: Při zavěšování výrobku pamatujte, že vybrané místo pro zavěšení musí odpovídat hmotnosti výrobku.

● Montáž lampiónů (viz obr. B, C) (pro modely A, B)

- Umístěte LED [6] do středu držáku lampiónu [8] a připevněte ji pomocí plastového uzávěru [7].
- Položte lampióny [5] oky [10] (větší otvory) směrem nahoru.
- Vložte konec řemenu lampiónu [8] bez šňůry do horního a spodního otvoru lampiónu.
- Přitom umístěte spodní díl řemenu lampiónu do prostřed na okraj spodního otvoru.
- Podržte řemen lampiónu [8]. Táhněte oka [10] nahoru a zavěste je na závěs [9].

● Použití (pro všechny modely)

- Zastrčte zástrčku světelného řetězu [1] do zdířky síťového adaptéru [2].
- Pro zafixování spojení zašroubujte upevňovací závit [4] síťového kabelu. Přitom pozor na těsnicí kroužek [3], jinak nelze zaručit ochranu krytím IP.
- Zastrčte síťový adaptér [2] do zásuvky. Nyní je výrobek připraven k provozu.
- Vezměte na vědomí, že pokud je síťový adaptér v zásuvce, odebírá výrobek i mimo provoz malé množství proudu. K úplnému vypnutí, vytáhněte adaptér ze zásuvky.

● Časovač

Tlačítko časovače/vypnutí/zapnutí [11] (viz obr. D) má tři funkce:

- 1x stisknout: Výrobek svítí nepřetržitě 6 hodin a potom se na 18 hodin vypne. Potom se výrobek opět zapne v nastaveném čase na 6 hodin a potom se zase na 18 hodin vypne.

Poznámka: Tlačítko časovače/vypnutí/zapnutí [11] svítí zeleně, když je aktivována funkce časovače.

- 2x stisknout: Výrobek se vypne.

- 3x stisknout: Výrobek svítí nepřetržitě.

● Čištění a ošetřování

⚠ VÝSTRAHA! NEBEZPEČÍ ZÁSAHU ELEKTRICKÝM PROUDEM! Nejprve vytáhněte síťový adaptér ze zásuvky.

⚠ VÝSTRAHA! NEBEZPEČÍ ZÁSAHU ELEKTRICKÝM PROUDEM! Z důvodů elektrické bezpečnosti se výrobek nikdy nesmí mýt vodou nebo jinými kapalinami nebo dokonce do vody ponořit.

- Nepoužívejte žádná rozpouštědla, benzin apod. Výrobek by se mohl poškodit.
- K čištění používejte jen suchou utěrku nepouštějící vláknata.
- Pokud je výrobek silně znečištěný, můžete ho snadno vyčistit mírně navlhčenou utěrkou.
- Po čištění zase zastrčte síťový adaptér [2] do zásuvky s elektrickým proudem.

● Zlikvidování

Obal se skládá z ekologických materiálů, které můžete zlikvidovat prostřednictvím místních sběrů recyklovatelných materiálů.



Při třídění odpadu se řiďte podle označení obalových materiálů zkratkami (a) a čísly (b), s následujícím významem:

1–7: umělé hmoty/20–22: papír a lepenka/80–98: složené látky.



O možnostech likvidace vysloužilých zařízení se informujte u správy vaší obce nebo města.



V zájmu ochrany životního prostředí vysloužilý výrobek nevyhazujte do domovního odpadu, ale předejte k odborné likvidaci. O sběrnách a jejich otevíracích hodinách se můžete informovat u příslušné správy města nebo obce.

● Záruka

Výrobek byl vyroben podle přísných směrnic kvality a před dodáním pečlivě otestován. V případě materiálních nebo výrobních vad máte zákonná práva vůči prodejci výrobku. Vaše zákonná práva nejsou níže uvedenou zárukou nijak omezená.

Záruka na tento výrobek je 3 roky od data zakoupení. Záruční doba začíná dnem zakoupení. Originál dokladu o zakoupení si uschovejte na bezpečném místě, protože tento doklad je vyžadován jako doklad o koupi.

Jakékoli poškození nebo závady, které se vyskytly již v okamžiku nákupu, musí být nahlášeny ihned po vybalení výrobku.

Pokud se u výrobku během 3 let od data zakoupení projeví vada materiálu nebo výrobní vada, pak vám ho podle naší volby bezplatně opravíme nebo vyměníme. Záruční doba se po uznané reklamaci neprodlužuje. To platí také pro vyměněné a opravené díly.

Tato záruka je neplatná, pokud byl výrobek poškozený nebo nesprávně používán anebo udržovaný.

Záruka se kryje na materiálové a výrobní vady. Tato záruka se nevztahuje na díly výrobku, které jsou vystaveny běžnému opotřebení, a proto je lze považovat za spotřební díly (např. baterie, akumulátory, hadice, inkoustové patrony) nebo na poškození

křehkých součástí, jako jsou např. spínače nebo díly, které jsou vyrobeny ze skla.

● Postup v případě uplatňování záruky

Pro zajištění rychlého zpracování Vašeho případu se řiďte následujícími pokyny:

Pro všechny požadavky si připravte pokladní stvrženku a číslo artiklu (IAN 470996_2407) jako doklad o zakoupení.

Číslo artiklu najdete na typovém štítku, gravuře, titulní stránce návodu (vlevo dole) nebo na nálepce na zadní nebo spodní straně.

V případě poruch funkce nebo jiných závad nejdříve kontaktujte, telefonicky nebo e-mailem, v následujícím textu uvedené servisní oddělení.

Výrobek registrovaný jako vadný potom můžete s příloženým dokladem o zakoupení (pokladní stvrženkou) a údaji k závadě a kdy k ní došlo, bezplatně zaslat na adresu servisu, která Vám byla sdělena.

● Servis

CZ Servis Česká republika



Tel.: 800600632

E-Mail: owim@lidl.cz

CE IP44

Legende der verwendeten Piktogramme	Seite 21
Einleitung	Seite 21
Bestimmungsgemäße Verwendung.....	Seite 21
Teilebeschreibung.....	Seite 21
Technische Daten.....	Seite 21
Lieferumfang.....	Seite 22
Sicherheitshinweise	Seite 22
Vor der Inbetriebnahme	Seite 23
Lampions montieren	Seite 23
Anwendung (für alle Modelle)	Seite 23
Timerfunktion.....	Seite 23
Reinigung und Pflege	Seite 23
Entsorgung	Seite 24
Garantie	Seite 24
Abwicklung im Garantiefall.....	Seite 24
Service.....	Seite 25

Legende der verwendeten Piktogramme

V	Volt		Unabhängiges Betriebsgerät
	Wechselstrom/-spannung		Polarität des Ausgangsanschlusses
	Gleichstrom/-spannung		Dieses Symbol zeigt an, dass das Produkt netzbetrieben ist.
	Schutzklasse II		Kurzschlussfester Sicherheitstransformator
CE	Das CE-Zeichen bestätigt die Konformität mit den für das Produkt zutreffenden EU-Richtlinien.		Sicherheitshinweise Handlungsanweisungen

LED-Sommerlichterkette



● Einleitung







Wir beglückwünschen Sie zum Kauf Ihres neuen Produkts. Sie haben sich damit für ein hochwertiges Produkt entschieden. Die Bedienungsanleitung ist Teil dieses Produkts. Sie enthält wichtige Hinweise für Sicherheit, Gebrauch und Entsorgung. Machen Sie sich vor der Benutzung des Produkts mit allen Bedien- und Sicherheitshinweisen vertraut. Benutzen Sie das Produkt nur wie beschrieben und für die angegebenen Einsatzbereiche. Händigen Sie alle Unterlagen bei Weitergabe des Produkts an Dritte mit aus.

● Bestimmungsgemäße Verwendung

Dieses Produkt ist für den Betrieb im Innen- und Außenbereich geeignet. Das Produkt ist nur für den Einsatz in privaten Haushalten und nicht für den kommerziellen Gebrauch vorgesehen.

● Teilebeschreibung

- | | |
|--|---|
|  1 Lichterkette |  4 Befestigungsgewinde |
|  2 Netzteil |  5 Lampion |
|  3 Dichting | (für Modell A, B) |

- | | |
|--|--|
|  6 LEDs
(für Modell A, B) |  9 Aufhänger
(für Modell A, B) |
|  7 Kunststoffverschluss
des Lampionbügels
(Modell A, B) |  10 Ösen
(für Modell A, B) |
|  8 Lampionbügel
(für Modell A, B) |  11 Timer-/Aus-/Ein-Taste |

● Technische Daten

Lichterkette + Netzteil:

Leistungsaufnahme: 1,2 W

Lichterkette:

Betriebsspannung: 4,5 V $\overline{=}$

LED: 20 LEDs (Leuchtmittel können nicht ausgetauscht werden.)

Schutzart: IP44 (spritzwassergeschützt)

Lichterkette (Modell-Nr. HG12702A/HG12702B/HG12702C) GS zertifiziert.

Netzteil:

Nennspannung

primär: 220–240 V \sim , 50/60 Hz

Nennspannung

sekundär: 4,5 V $\overline{=}$, 1,35 W

Schutzklasse: II/

Schutzart: IP44 (spritzwassergeschützt)

Netzteil (Modell-Nr. 23S0135G045W2D)

GS zertifiziert.

SELV:	Schutzkleinspannung (Safety extra low voltage)
Ta:	Maximale Umgebungstemperatur
Tc:	Max. Gehäusetemperatur der Vorschaltanlage

● Lieferumfang

- 1 LED-Sommerlichterkette
- 1 Netzteil
- 20 Lampions (für Modelle A, B)
- 20 Aufhänger (für Modelle A, B)
- 20 Kunststoffverschlüsse für Lampionbügel (für Modelle A, B)
- 1 Bedienungsanleitung



Sicherheitshinweise

BEWAHREN SIE ALLE SICHERHEITSHINWEISE UND ANWEISUNGEN FÜR DIE ZUKUNFT AUF!

-  Halten Sie Kinder stets vom Produkt fern.
 - Dieses Produkt ist kein Spielzeug, es gehört nicht in Kinderhände. Kinder können die Gefahren, die im Umgang mit dem Produkt entstehen, nicht erkennen.
 - Dieses Produkt kann von Kindern ab 8 Jahren und darüber sowie von Personen mit verringerten physischen, sensorischen oder mentalen Fähigkeiten oder Mangel an Erfahrung und Wissen benutzt werden, wenn sie beaufsichtigt oder bezüglich des sicheren Gebrauchs des Produktes unterwiesen wurden und die daraus resultierenden Gefahren verstehen. Kinder dürfen nicht mit dem Produkt spielen. Reinigung und Benutzerwartung dürfen nicht von Kindern ohne Beaufsichtigung durchgeführt werden.
 - Achten Sie darauf, dass das Produkt nur von fachkundigen Personen montiert wird.
- ⚠ VORSICHT! ÜBERHITZUNGSGEFAHR!**
Betreiben Sie das Produkt nicht in der Verpackung.

- Bewahren Sie das Produkt nach Gebrauch wieder in der Verpackung auf, um ungewollte Beschädigungen zu vermeiden.
- Ziehen Sie nicht an der Netzleitung des Produkts und stellen Sie sicher, dass sie so verlegt ist, dass niemand darüber laufen oder stolpern kann.
- Befestigen Sie keine zusätzlichen Gegenstände am Produkt.

⚠ WARNUNG! Dieses Produkt darf nicht verwendet werden, wenn der Dichtring  nicht richtig montiert ist.



Vermeiden Sie Lebensgefahr durch elektrischen Schlag!

- Vergewissern Sie sich vor der Benutzung, dass der LED-Treiber mit dem Stromnetz verbunden ist (220–240 V~).
- Die Lichterkette darf nicht ohne LED-Treiber an eine Stromquelle mit 220–240 V~ angeschlossen werden.
- Überprüfen Sie vor jedem Netzanschluss die Lichterkette und das Netzteil auf etwaige Beschädigungen.
- Benutzen Sie das Produkt niemals, wenn Sie irgendwelche Beschädigungen feststellen.
- Die äußere flexible Netzleitung dieses Produkts kann nicht ausgetauscht werden; falls die Netzleitung beschädigt ist, muss das ganze Produkt entsorgt werden.
- Öffnen Sie niemals eines der elektrischen Betriebsmittel oder stecken irgendwelche Gegenstände in dieselben.
- Schützen Sie die Netzleitung vor scharfen Kanten, mechanischen Belastungen und heißen Oberflächen.
- Nicht mit scharfen Klammern oder Nägeln befestigen.
- Ziehen Sie immer das Netzteil vor der Montage, Demontage oder Reinigung aus der Steckdose.
- Berühren Sie weder den Stecker des Produkts noch das Produkt selbst mit nassen Händen.
- Das Produkt darf nicht mit einer anderen Lichterkette elektrisch verbunden werden.
- Bei längerer Nichtnutzung (z. B. im Urlaub) trennen Sie das Produkt vom Stromnetz.

- Wenn Sie Fragen zum Produkt haben oder sich nicht sicher sind, fragen Sie einen Elektrofachbetrieb um Rat.
- Verwenden Sie das Produkt nur mit dem mitgelieferten Netzteil des Typs Modell-Nr. 23S0135G045W2D, ansonsten erlöschen jegliche Gewährleistungsansprüche.
- Die Leuchtmittel sind nicht austauschbar.
- Sollten die Leuchtmittel am Ende ihrer Lebensdauer ausfallen, muss das gesamte Produkt ersetzt werden.
- Der LED-Treiber darf nur von einer Fachperson ausgetauscht werden.
- Dieses Produkt enthält keine Teile, die vom Verbraucher gewartet werden können.
- Bei Bruch oder Beschädigung von LEDs darf das Produkt nicht verwendet/eingeschaltet werden, sondern muss sicher entsorgt werden.

● Vor der Inbetriebnahme

Hinweis: Entfernen Sie das gesamte Verpackungsmaterial vom Produkt.

Hinweis: Achten Sie beim Aufhängen des Produkts darauf, dass der gewählte Aufhängeort für das Gewicht des Produkts geeignet ist.

● Lampions montieren (siehe Abb. B, C) (für Modelle A, B)

- Platzieren Sie die LED [6] in der Mitte des Lampionbügels [8] und befestigen Sie sie mit dem Kunststoffverschluss [7].
- Legen Sie die Lampions [5] mit den Ösen [10] (größere Öffnungen) nach oben zeigend ab.
- Setzen Sie das schnurlose Ende des Lampionbügels [8] in die obere und untere Öffnung des Lampions ein.
- Platzieren Sie währenddessen den unteren Teil des Lampionbügels mittig auf dem Rand der unteren Öffnung.
- Halten Sie den Lampionbügel [8]. Ziehen Sie die Ösen [10] nach oben und hängen Sie diese auf den Aufhänger [9].

● Anwendung (für alle Modelle)

- Stecken Sie den Stecker der Lichterkette [1] in die Buchse des Netzteils [2].
- Drehen Sie das Befestigungsgewinde [4] der Netzleitung im Uhrzeigersinn, um die Verbindung zu fixieren. Achten Sie dabei auf den Dichtring [3], da sonst der IP-Schutz nicht gewährleistet werden kann.
- Stecken Sie das Netzteil [2] in die Steckdose. Das Produkt ist betriebsbereit.
- Beachten Sie, dass das Netzteil auch ohne Betrieb des Produkts noch eine geringe Leistung aufnimmt, solange sich das Netzteil in der Steckdose befindet. Zum vollständigen Ausschalten entfernen Sie das Netzteil aus der Steckdose.

● Timerfunktion

Die Timer-/Aus-/Ein-Taste [11] (siehe Abb. D) hat drei Funktionen:

- 1 x Drücken: Das Produkt leuchtet 6 Stunden lang ununterbrochen und schaltet sich dann 18 Stunden lang aus. Danach schaltet sich das Produkt zur eingestellten Zeit erneut für 6 Stunden ein und schaltet sich dann für 18 Stunden aus.

Hinweis: Die Timer-/Aus-/Ein-Taste [11] leuchtet grün, wenn die Timerfunktion aktiviert ist.

- 2 x Drücken: Das Produkt wird ausgeschaltet.

- 3 x Drücken: Das Produkt leuchtet dauerhaft.

● Reinigung und Pflege

⚠️ WARNUNG! STROMSCHLAGGEFAHR!

Ziehen Sie zuerst das Netzteil aus der Steckdose.

⚠️ WARNUNG! STROMSCHLAGGEFAHR!

Aus Gründen der elektrischen Sicherheit darf das Produkt niemals mit Wasser oder anderen Flüssigkeiten gereinigt oder gar in Wasser getaucht werden.

- Benutzen Sie keine Lösungsmittel, Benzin o. Ä. Das Produkt würde hierbei Schaden nehmen.
- Verwenden Sie zur Reinigung nur ein trockenes, fusselfreies Tuch.
- Sie können das Produkt bei starker Verschmutzung leicht mit einem leicht angefeuchteten Tuch reinigen.
- Stecken Sie das Netzteil 2 nach der Reinigung wieder in die Steckdose.

● Entsorgung

Die Verpackung besteht aus umweltfreundlichen Materialien, die Sie über die örtlichen Recyclingstellen entsorgen können.



Beachten Sie die Kennzeichnung der Verpackungsmaterialien bei der Abfalltrennung, diese sind gekennzeichnet mit Abkürzungen (a) und Nummern (b) mit folgender Bedeutung: 1–7: Kunststoffe/20–22: Papier und Pappe/80–98: Verbundstoffe.



Möglichkeiten zur Entsorgung des ausgedienten Produkts erfahren Sie bei Ihrer Gemeinde- oder Stadtverwaltung.



Werfen Sie Ihr Produkt, wenn es ausgedient hat, im Interesse des Umweltschutzes nicht in den Hausmüll, sondern führen Sie es einer fachgerechten Entsorgung zu. Über Sammelstellen und deren Öffnungszeiten können Sie sich bei Ihrer zuständigen Verwaltung informieren.

● Garantie

Das Produkt wurde nach strengen Qualitätsrichtlinien hergestellt und vor der Auslieferung sorgfältig geprüft. Im Falle von Material- oder Herstellungsfehlern haben Sie gegenüber dem Verkäufer des Produkts gesetzliche Rechte. Ihre gesetzlichen Rechte werden in keiner Weise durch unsere unten aufgeführte Garantie eingeschränkt.

Die Garantie für dieses Produkt beträgt 3 Jahre ab Kaufdatum. Die Garantiezeit beginnt mit dem Kaufdatum. Bewahren Sie den Originalkaufbeleg an einem sicheren Ort auf, da dieses Dokument als Nachweis des Kaufs erforderlich ist.

Alle Schäden oder Mängel, die bereits zum Zeitpunkt des Kaufs vorhanden sind, müssen unverzüglich nach dem Auspacken des Produkts gemeldet werden.

Sollte das Produkt innerhalb von 3 Jahren ab Kaufdatum einen Material- oder Herstellungsfehler aufweisen, werden wir es – nach unserer Wahl – kostenlos für Sie reparieren oder ersetzen. Die Garantiezeit verlängert sich durch einen stattgegebenen Gewährleistungsanspruch nicht. Dies gilt auch für ersetzte und reparierte Teile.

Diese Garantie erlischt, wenn das Produkt beschädigt oder unsachgemäß verwendet oder gewartet wurde.

Die Garantie deckt Material- und Herstellungsfehler ab. Diese Garantie erstreckt sich weder auf Produktteile, die normalem Verschleiß unterliegen, und somit als Verschleißteile gelten (z. B. Batterien, Akkus, Schläuche, Farbpatronen), noch auf Schäden an zerbrechlichen Teilen, z. B. Schalter oder Teile aus Glas.

● Abwicklung im Garantiefall

Um eine schnelle Bearbeitung Ihres Anliegens zu gewährleisten, folgen Sie bitte den folgenden Hinweisen:

Bitte halten Sie für alle Anfragen den Kassenbonno und die Artikelnummer (IAN 470996_2407) als Nachweis für den Kauf bereit.

Die Artikelnummer entnehmen Sie bitte dem Typenschild, einer Gravur, auf dem Titelblatt Ihrer Bedienungsanleitung (unten links) oder als Aufkleber auf der Rück- oder Unterseite des Produkts.

Sollten Funktionsfehler oder sonstige Mängel auftreten, kontaktieren Sie zunächst die nachfolgend benannte Serviceabteilung telefonisch oder per E-Mail. Ein als defekt erfasstes Produkt können Sie dann unter Beifügung des Kaufbelegs (Kassenbonno) und

der Angabe, worin der Mangel besteht und wann er aufgetreten ist, für Sie portofrei an die Ihnen mitgeteilte Service-Anschrift übersenden.

● Service

DE **Service Deutschland**

Tel.: 0800 5435 111

E-Mail: owim@lidl.de

AT **Service Österreich**

Tel.: 0800 292726

E-Mail: owim@lidl.at

CH **Service Schweiz**

Tel.: 0800562153

E-Mail: owim@lidl.ch

CE IP44

OWIM GmbH & Co. KG

Stiftsbergstraße 1
74167 Neckarsulm
GERMANY

Model-No.: HG12702A/HG12702B/HG12702C
Version: 12/2024

Last Information Update · Információk állása
Stand der Informationen: 09/2024
Ident.-No.: HG12702A/B/C092024-HU/CZ

IAN 470996_2407

