

GRILL MEISTER



KETTLE BARBECUE

(GB) (CY)

KETTLE BARBECUE

Assembly and safety advice

(HU)

GÖMBGRILL

Használati- és biztonsági utasítások

(SI)

OKROGEL ŽAR

Navodila za montažo in varnost

(CZ)

KULATÝ GRIL

Pokyny k montáži a bezpečnosti pokyny

(SK)

GULATÝ GRIL

Pokyny pre montáž a bezpečnosť

(HR)

ROŠTILJ

Navodena za montažu i sigurnosne navodene

(RS)

ROŠTILJ

Saveti o sastavljanju i bezbednosti

(RO)

GRĂTAR ROTUND

Instrucțiuni de montare și de siguranță

(BG)

ГРИЛ

Инструкции за монтаж и безопасност

(GR) (CY)

ΨΗΣΤΑΡΙΑ ΜΕ ΚΑΠΑΚΙ

Οδηγίες συναρμολόγησης και ασφάλειας

(DE) (AT) (BE) (CH)

KUGELGRILL

Montage- und Sicherheitshinweise

OWIM GmbH & Co. KG

Stiftsbergstraße 1
74167 Neckarsulm
GERMANY

Model No./Modell-Nr.: HG13906

Version: 11/2025

IAN 500545_2507

3

IAN 500545_2507

(HU) (CZ) (BG)

GB/CY	Assembly and safety advice	Page	3
HU	Használati- és biztonsági utasítások	Oldal	9
SI	Navodila za montažo in varnost	Stran	15
CZ	Pokyny k montáži a bezpečnostní pokyny	Strana	22
SK	Pokyny pre montáž a bezpečnosť	Strana	28
HR	Napomene za montažu i sigurnosne napomene	Stranica	34
RS	Saveti o sastavljanju i bezbednosti	Strana	40
RO	Instrucțiuni de montare și de siguranță	Pagina	47
BG	Инструкции за монтаж и безопасност	Страница	53
GR/CY	Οδηγίες συναρμολόγησης και ασφάλειας	Σελίδα	61
DE/AT/BE/CH	Montage- und Sicherheitshinweise	Seite	67

Introduction	Page	4
Intended use.	Page	4
Scope of delivery/Parts list	Page	4
Technical data	Page	4
Safety notices	Page	5
Prevent danger to life and the risk of injuries	Page	5
Prevent fires	Page	5
Avoid the danger of damage to property	Page	5
Assembly (see Fig. A – H)	Page	6
Use	Page	6
Direct grilling (see Fig. I)	Page	6
Igniting the fuel.	Page	6
Cleaning and care	Page	7
Disposal	Page	7
Warranty	Page	7
Warranty claim procedure	Page	7
Service	Page	8

KETTLE BARBECUE

● Introduction

We congratulate you on the purchase of your new product. You have chosen a high quality product. Familiarise yourself with the product before using it for the first time. In addition, please carefully refer to the operating instructions and the safety advice below. Only use the product as instructed and only for the indicated field of application. Keep these instructions in a safe place. If you pass the product on to anyone else, please ensure that you also pass on all the documentation with it.



You can download and view this and numerous other manuals at www.lidl-service.com. By scanning this QR code, you will be taken straight to the Lidl service website (www.lidl-service.com) where you can open your instruction manual by entering the article number (IAN) 500545_2507.

● Intended use

This product is only suitable for cooking foods suitable for grilling, and is for outdoor use only. This product is not suitable for commercial use or for any other use.

● Scope of delivery/Parts list

Refer to the illustrations at the end of this booklet.

1	Lid handle	(1×)
2	Ventilation disc (curved, for lid 3)	(1×)
3	Lid	(1×)
4	Grill rack	(1×)

5	Charcoal rack	(1×)
6	Fire bowl	(1×)
7	Ventilation disc (flat, for fire bowl 6)	(1×)
8	Leg support	(3×)
9	Ash collecting tray support	(3×)
10	Wheel leg	(2×)
11	Wheel	(2×)
12	Mesh base	(1×)
13	Foot cap	(1×)
14	Tripod leg	(1×)
15	Ash collection tray	(1×)
16	Fire bowl handle	(1×)
17	Lid holder	(1×)

Mounting material:

A	Screw	M6×25	(3×)
B	Screw *	M6×16	(5×)
C	Sealing washer	Ø6×Ø16	(4×)
D	Screw *	M4×10	(3×)
E	Washer	Ø4×Ø10	(2×)
F	Washer	Ø6×Ø12	(4×)
G	Washer	Ø6×Ø19	(3×)
H	Nut *	M6	(5×)
I	Nut *	M4	(3×)
J	Nut	M8	(2×)
K	Screwdriver		
L	Wrench (10 mm, 13 mm)		

● Technical data

Dimensions:	49.6 cm × 87.5 cm × 53.5 cm (w × h × d)
Max. capacity (Fire bowl):	1 kg
Fuel:	charcoal or briquettes

Note: Only charcoal or briquettes shall be used.

* 1 piece as spare part



Safety notices

KEEP ALL SAFETY NOTICES AND INSTRUCTIONS FOR FUTURE REFERENCE!

- The charcoal grill can only be operated with charcoal or charcoal briquettes in accordance with DIN EN 1860-2.

⚠ WARNING! Keep children and pets away.

- The product is not a toy - keep out of the reach of children. Children cannot recognise the risks associated with the use of the product.
- Every effort was made during manufacturing to prevent sharp edges on this product. Handle the individual parts with care to prevent accidents or injuries during assembly and use.
- The product includes a variety of screws and other small parts. These may prove life-threatening if swallowed or inhaled.



Prevent danger to life and the risk of injuries

⚠ WARNING! Danger of carbon monoxide poisoning. Do not use the barbecue indoors, only operate outdoors!

⚠ WARNING! Do not use spirit or petrol for lighting or re-lighting! Use only firelighters complying to EN 1860-3!

- Do not use indoors!
- Keep an adequate distance to hot parts, as any contact may result in severe burns.
- Hot grease may drip from the fire bowl during use. Keep an adequate distance, as severe burns may result.



Always wear barbecue gloves or oven mitts. Gloves should accord with PPE regulation (category II heat protection, e.g. DIN EN 407).

- Always use barbecue tools with long, heat resistant handles.
- Pouring flammable liquids into embers will cause spurts of flames or explosions. Never use lighter fluid such as petrol or spirits. Do not add charcoal soaked in lighter fluid to the fire.

- Remain alert at all times, always be aware of what you are doing. Do not use the product if you are unfocused or tired or under the influence of drugs, alcohol or medications. One moment of carelessness whilst using the product can cause serious injuries. Do not leave the product unattended.



Prevent fires

⚠ WARNING! This barbecue will become very hot, do not move it during operation.

- Keep a fire extinguisher and a First Aid kit handy to be prepared in the event of an accident or fire.
- Install the barbecue on a secure level base prior to use.
- Set the product at least 1 m from highly flammable materials.
- Fill the product with max. 1 kg of charcoal or briquettes.
- Only light the charcoal in an area protected from the wind.
- Ensure the charcoal has completely burnt out and cooled down before removing the ashes.
- Do not install the product in caravans or on boats.



Avoid the danger of damage to property

- The screw joints can gradually loosen from use and affect the stability of the product. Verify the screws are tight before every use. If necessary, tighten all screws to ensure stability.
- Do not use force when assembling the product.
- Do not overtighten the screws.
- Do not sit or stand on the product.
- Do not use the product if parts are missing, damaged or worn.

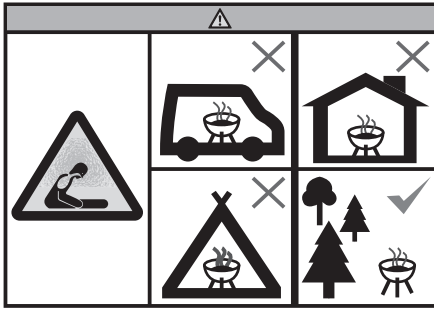

- Do not use the barbecue in a confined and/or habitable space e.g. houses, tents, caravans, motor homes, boats. Danger of carbon monoxide poisoning fatality.

● **Assembly (see Fig. A – H)**

⚠ CAUTION! The screw heads must always face outwards to guarantee your safety, as otherwise there is a risk of injury.

Note: Tighten all screws securely after assembly to prevent undesirable material stresses. When doing so, secure the nuts using the appropriate spanner.

● **Use**

Notes:

- Wash the grill rack [4] with warm dishwater prior to first use.
- We recommend heating the grill up prior to first use and allowing the fuel to burn for at least 30 minutes.
- Only place food on the grill when the fuel is covered by a layer of ash!
- Place the grill on a sturdy, level surface prior to use.

● **Direct grilling (see Fig. I)**

- “Direct grilling” refers to cooking food directly over the heat source (charcoal, gas burner, electric heating element, etc.). Thermal radiation has the strongest effect on the food when this traditional method is used, and this shortens the cooking time (quick cooking).

- Kettle barbecues and hooded barbecues also have a hooded cover and ventilation discs in the hood and fire bowl. The cooking time may be reduced further by closing the hood and opening the ventilation discs, the barbecue flavour becomes stronger if both of these options are used simultaneously.
- However, during exposed direct grilling it is possible that fat or marinade dripping from the food being grilled will fall into the heat source and burn.
- Therefore, when grilling very fatty or marinated foods, we recommend using a grill tray made from aluminium, or even better, one made from enamelled steel.

● **Igniting the fuel**

⚠ WARNING! Risk of burns! Igniting using petrol or spirits, which are highly flammable, can cause the uncontrollable build up of heat. Therefore, only use safe burning materials such as firelighters. The grill must be placed on solid, stable ground while it is being used.

- ① **Tip:** To guarantee perfectly smoldering charcoal, we recommend using a chimney starter (not included in the scope of delivery).
 - Use quality products with DIN approval, such as DIN approved charcoal, DIN approved briquettes or DIN approved firelighters.
1. Stack up some of the charcoal or briquettes on the charcoal rack [5].
 2. Place one or two firelighters on the layer of charcoal or briquettes. Light this/these with a match.
 3. Allow the firelighters to burn for 2 to 4 minutes. Then, refill the fire bowl [6] with wood charcoal or briquettes, bit by bit.
 4. A white layer of ash should form on the fuel after 15 to 20 minutes. This means that the perfect cooking temperature has been achieved. Distribute the fuel equally in the fire bowl [6] using a suitable metal tool.
 5. Mount the greased grill rack [4] and start grilling.

- Do not place food on the grill rack **4** before the fuel has a coating of ash.

● **Cleaning and care**

- ⚠ Allow the product to cool all the way down before cleaning it.
- ⚠ Be sure the charcoal is completely burnt out and cooled down before removing the ashes and storing the product away.
- Do not use strong or abrasive solvents or scouring pads, as these will damage the surfaces and leave marks.
- Never pour cold water directly over the charcoal after grilling to extinguish these. The product may otherwise be damaged. Use old ash, sand or water mist.
- Empty the cold ashes and clean the product regularly, preferably after every use.
- Remove the grill rack **4** and clean it thoroughly with dishwasher. Then dry it off thoroughly.
- Remove loose deposits on the product with a wet sponge.
- Dry with a soft, clean cloth. Do not scratch the surfaces when drying off.
- Generally clean the inside and surfaces with warm soapy water.

● **Disposal**

The packaging is made entirely of recyclable materials, which you may dispose of at local recycling facilities.

Contact your local refuse disposal authority for more details of how to dispose of your worn-out product.

● **Warranty**

The product has been manufactured to strict quality guidelines and meticulously examined before delivery. In the event of material or manufacturing defects you have legal rights against the retailer of this product. Your legal rights are not limited in any way by our warranty detailed below.

The warranty for this product is 3 years from the date of purchase. The warranty period begins

on the date of purchase. Keep the original sales receipt in a safe location as this document is required as proof of purchase.

Any damage or defects already present at the time of purchase must be reported without delay after unpacking the product.

Should the product show any fault in materials or manufacture within 3 years from the date of purchase, we will repair or replace it – at our choice – free of charge to you. The warranty period is not extended as a result of a claim being granted. This also applies to replaced and repaired parts.

This warranty becomes void if the product has been damaged, or used or maintained improperly.

The warranty covers material or manufacturing defects. This warranty does not cover product parts subject to normal wear and tear, thus considered consumables (e.g. batteries, rechargeable batteries, tubes, cartridges), nor damage to fragile parts, e.g. switches or glass parts.

● **Warranty claim procedure**

To ensure quick processing of your case, please observe the following instructions:

Please have the till receipt and the item number (IAN 500545_2507) available as proof of purchase.

You will find the item number on the rating plate, an engraving, on the front page of the instructions for use (bottom left), or as a sticker on the rear or bottom of the product.

If functional or other defects occur, please contact the service department listed either by telephone or by e-mail.

You can return a defective product to us free of charge to the service address that will be provided to you. Ensure that you enclose the proof of purchase (till receipt) and information about what the defect is and when it occurred.

● **Service**

GB Service Great Britain

Tel.: 0800 404 7657

E-Mail: owim@lidl.gb

CY Service Cyprus

Tel.: 8009 4241

E-Mail: owim@lidl.cy

Bevezető	Oldal	10
Rendeltetésszerű használat	Oldal	10
A csomagolás tartalma/alkatrészlista	Oldal	10
Műszaki adatok	Oldal	11
Biztonsági utasítások	Oldal	11
Kerülje el az élet- és sérülésveszélyt	Oldal	11
Kerülje a tűzveszélyt	Oldal	11
Kerülje az anyagi károk veszélyét	Oldal	12
Összeszerelés (A–H ábra)	Oldal	12
Használat	Oldal	12
Közvetlen grillezés (I ábra)	Oldal	12
A tüzelőanyag meggyújtása	Oldal	12
Tisztítás és ápolás	Oldal	13
Mentesítés	Oldal	13
Garancia	Oldal	13
Garanciális ügyek lebonyolítása	Oldal	14
Szerviz	Oldal	14

GÖMBGRILL

● Bevezető

Gratulálunk új termékének vásárlása alkalmából. Ezzel egy magas minőségű termék mellett döntött. Az első üzembevetél előtt ismerkedjen meg a készülékkel. Ehhez figyelmesen olvassa el a következő Használati utasítást és a biztonsági tudnivalókat. A terméket csak a leírtak szerint és a megadott felhasználási területeken alkalmazza. Órizza meg ezt az útmutatót egy biztos helyen. A termék harmadik félnek történő továbbadása esetén mellékelje a termék a teljes dokumentációját is.



Ez és számos más használati útmutató letölthető és megtekinthető a www.lidl-service.com weboldalon. A QR-kódot beolvasva egyenesen a Lidl szolgáltatási weboldalára (www.lidl-service.com) juthat, ahol a cikkszám (IAN) 500545_2507 megadásával megnyithatja használati útmutatóját.

● Rendeltetészerű használat

A termék kizárólag grillezhető ételek készítésére és szabadban történő felhasználásra való. A terméket nem üzleti felhasználásra, vagy egyéb alkalmazásra szánták.

● A csomagolás tartalma/alkatrészlista

Lásd az útmutató végén található ábrákat.

- | | | |
|---|---|------|
| 1 | Fedőfogó | (1×) |
| 2 | Szellőzőlemez (hajlított, a fedőhöz 3)) | (1×) |

- | | | |
|----|---|------|
| 3 | Fedő | (1×) |
| 4 | Grillrács | (1×) |
| 5 | Grillszénrács | (1×) |
| 6 | Tűztál | (1×) |
| 7 | Szellőzőlemez (egyenes, a tűztálhoz 6)) | (1×) |
| 8 | Állványmerevítő | (3×) |
| 9 | A hamu gyűjtő lemez tartója | (3×) |
| 10 | Kerekes állvány | (2×) |
| 11 | Kerék | (2×) |
| 12 | Rácsos tartólap | (1×) |
| 13 | Lábsapka | (1×) |
| 14 | Tartóláb | (1×) |
| 15 | Hamu gyűjtő lemez | (1×) |
| 16 | A tűztál fogója | (1×) |
| 17 | Fedőtartó | (1×) |

Szerelési tartozékok:

- | | | | |
|---|-----------------------------|--------|------|
| A | Csavar | M6×25 | (3×) |
| B | Csavar * | M6×16 | (5×) |
| C | Tömítőlemez | Ø6×Ø16 | (4×) |
| D | Csavar * | M4×10 | (3×) |
| E | Alátét | Ø4×Ø10 | (2×) |
| F | Alátét | Ø6×Ø12 | (4×) |
| G | Alátét | Ø6×Ø19 | (3×) |
| H | Anyacsavar * | M6 | (5×) |
| I | Anyacsavar * | M4 | (3×) |
| J | Anyacsavar | M8 | (2×) |
| K | Csavarhúzó | | |
| L | Csavar kulcs (10 mm, 13 mm) | | |

* 1 pótalkatrésznek

● Műszaki adatok

Méretek:	49,6 cm × 87,5 cm × 53,5 cm (Sz × Ma × Mé)
A betölthető szén mennyisége (tűztál):	1 kg
Tüzelőanyag:	Grillszén vagy brikett

Megjegyzés: Kizárólag faszénnel vagy brikettel használható.



Biztonsági utasítások

ŐRIZZEN MEG MINDEN BIZTONSÁGI TUDNIVALÓT ÉS UTASÍTÁST A JÖVŐBENI FELHASZNÁLÁS CÉLJÁBÓL!

- A faszenes grillt kizárólag a DIN EN 1860-2 szabványnak megfelelő faszénnel vagy faszénbrikettal szabad üzemeltetni.

⚠ FIGYELEM! A gyermekeket és a háziállatokat tartsa távoll!

- A termék nem játékszer, nem való gyermekek kezébe. A gyerekek nem képesek felismerni a termék használatával járó veszélyeket.
- A gyártás során mindent megtettek annak érdekében, hogy a termék mentes legyen a hegyes sarkoktól. Az egyes alkatrészekkel óvatosan járjon el, hogy a szerelés és a használat során balesetek, illetve sérülések elkerülhetők legyenek.
- A szállítási terjedelemben számos csavar és más apró rész tartozik. Ezek lenyelése, vagy belégzése életveszélyes lehet.



Kerülje el az élet- és sérülésveszélyt

⚠ FIGYELEM! Szénmonoxid-mérgezés veszélye. Ne használja a grillt zárt térben, csak a szabadban!

⚠ FIGYELEM! A begyújtáshoz vagy újragyújtáshoz ne használjon alkoholt vagy benzint! Csak az EN 1860-3 szabványnak megfelelő begyújtóanyagot használjon!

- Ne használja zárt helyiségben!
- Tartson megfelelő távolságot a forró részekről, különben minden érintkezés súlyos sérülésekhez vezethet.
- A forró zsír a használat során kicsöpöghet a tűztálba. Tartson megfelelő távolságot a forró részekről, különben súlyos sérülések veszélye áll fenn.



Viseljen mindig grill-, vagy konyhai kesztyűt. Viseljen a PPE-irányelv szerinti védőkesztyűt (II. hővédelmi osztály, pl. DIN EN 407).

- Használjon mindig hosszú, hőálló fogóval rendelkező grilleszközöket.
- A parázsra öntött gyúlékony folyadékok robbanó vagy lobbanó lángokat okozhatnak. Soha ne használjon gyújtófolyadékokat, mint pl. benzint vagy alkoholt. Ne tegyen gyújtófolyadékkal átítatott grillszenet a parázsra.
- Ügyeljen arra, amit tesz és mindig legyen óvatos. Ne használja a terméket, ha nem tud koncentrálni, ha fáradt, vagy ha kábítószert, alkoholt, illetve gyógyszer hatása alatt áll. A termék használata közben már egy pillanatnyi figyelmetlenség is komoly sérülésekhez vezethet. Ne hagyja felügyelet nélkül a terméket.



Kerülje a tűzveszélyt

- ⚠ FIGYELEM!** A grill rendkívüli mértékben felforrósodik, emiatt használat közben tilos elmozdítani!
- Tartson kéznél egy tűzoltó berendezést és egy elsősegélydobozt, hogy felkészült legyen egy esetleges baleset vagy tűz esetén.
- Használat előtt helyezze a grillt egy stabil és sík felületre.
- A terméket úgy helyezze el, hogy az legalább 1 m távolságra legyen minden gyúlékony anyagtól.
- A termékbe legfeljebb 1 kg grillszenet vagy brikettet töltsön be.
- Csak szélvédett helyen gyűjtse be a grillszenet.

- Mielőtt eltávolítja a hamut, győződjön meg arról, hogy a grillszén teljesen elégett és kihűlt.
- Ne állítsa fel a terméket lakókocsiban vagy hajón.

Kerülje az anyagi károk veszélyét

- Használat során a csavarok esetleg kilazulhatnak, ami hátrányosan befolyásolhatja a termék stabilitását. Minden használat előtt ellenőrizze a csavarok szorosságát. Adott esetben húzza meg még egyszer az összes csavart, hogy biztosítsa a termék stabilitását.
- Ne fejtse ki nagy erőt a termék összeszereléséhez.
- Ne húzza túl szorosra a csavarokat.
- Ne álljon, illetve üljön a termékre.
- Ne használja a terméket, ha egyes részei sérültek, hiányoznak vagy kopottak.

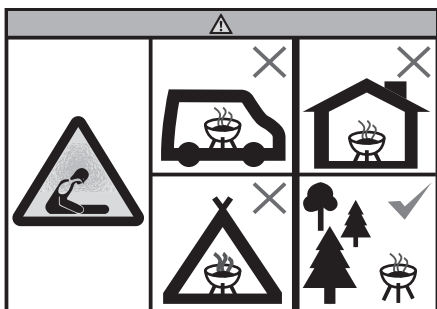

- Ne használja a grillt behatárolt helyeken vagy lakóhelyiségekben (pl. házban, sátorban, lakókocsiban, lakóautóban vagy hajón). Ez életveszélyes szénmonoxid-mérgezést okozhat.

● **Összeszerelés (A–H ábra)**

-  **VIGYÁZAT!** A csavarfejeknek az Ön biztonsága érdekében kifelé kell mutatniuk, különben sérülésveszélyt jelentenek.

Megjegyzés: A csavarokat csak az összeszerelés befejezése után húzza szorosra, elkerülve a nem kívánt anyagfeszüléseket.

A meghúzás során használjon megfelelő csavarkulcsot az anyacsavarokhoz.

● **Használat**

Megjegyzések:

- Az első használat előtt mossa meg a grillrácsot  meleg mosogatóvízzel.
- Ajánlatos az első használat előtt hagyni a grillt felhevülni, a benne lévő fűtőanyagot pedig 30 percig átizzani.
- A grillezni kívánt ételeket csak akkor helyezze fel, ha a tüzelőanyagot már hamuréteg fedi.
- Használat előtt helyezze a grillt egy stabil és sík felületre.

● **Közvetlen grillezés (I ábra)**

- „Közvetlen grillezés” alatt a grillezni kívánt étel közvetlenül a hőforrás (grillszén, gázégő, elektromos fűtőelem, stb.) feletti sütését értjük. Ennél a hagyományos módszernél hat a hőszugár a legerősebben a grillezni kívánt ételre, így a sütési idő rövid (gyors sütés).
- A gömb- és fedeles grillek ezenkívül fedővel, valamint szellőzőlemezekkel rendelkeznek a fedőn és a tűztálon. A sütési idő a fedél lecsukásával és a szellőzőlemez kinyitásával tovább rövidíthető. Ilyenkor a grillszén aromája még jobban érvényesül.
- Fontos azonban, hogy a védelem nélküli, közvetlen grillezés során mindig fennáll a lehetősége annak, hogy a grillezni kívánt ételről lecsöppenő zsír vagy szaft a hőforrásra kerül, ahol elég.
- Nagyon zsíros, vagy szaftos étel grillezésekor ezért alumínium vagy méginkább zománczott acél grilltál használata javasolt.

● **A tüzelőanyag meggyújtása**

FIGYELEM! Égési sérülés veszélye!

Benzinnel vagy alkohollal történő begyújtás esetén a fellobbanások miatt ellenőrizetlen hőfejlődés jelentkezhet. Ezért csak veszélytelen tüzelőanyagot, mint pl. szilárd begyújtót használjon. Használat közben a grillnek egy stabil és szilárd felületen kell állnia.

-  **Tipp:** A grillszén tökéletes átizzításához ajánlatos grillgyújtó kémény használata (nincs mellékelve).

- DIN-engedéllyel ellátott minőségi termékeket használjon, mint pl. DIN-engedéllyel rendelkező grillszenet, brikettet, vagy szilárd begyújtót.

1. Halmozza fel a grillszén vagy brikett egy részét a grillszénrács [5] tetejére.
2. Tegyen egy vagy két szilárd begyújtót a grillfaszén vagy brikett rétegre. Gyújtsa meg egy gyufával.
3. Hagyja a szilárd begyújtót 2 és 4 perc közötti ideig égni. Töltön utána a tűztálba [6] időnként faszenet vagy brikettet.
4. A tüzelőanyag felületén körülbelül 15 és 20 perc közötti idő elteltével egy fehér hamuréteg képződik. Ez jelzi, hogy a grill elérte az ideális sütési hőmérsékletet. Ossa el a tüzelőanyagot egyenletesen egy fém eszköz segítségével a tűztálban [6].
5. Akassza be a beolajozott grillrácsot [4] és kezdje el a grillézést.

- A grillezni kívánt élelmiszereket csak akkor helyezze fel a grillrácsra [4], amikor a tüzelőanyagot már hamuréteg fedi.

● **Tisztítás és ápolás**

⚠ Tisztítás előtt várja meg, míg a termék teljes mértékben lehűl.

⚠ A hamu kitakarítása és a termék tárolása előtt bizonyosodjon meg arról, hogy a grillszén teljesen elégett és kihűlt.

- Ne használjon súrolószereket vagy dörzslapokat, mert ezek kárt tesznek a felületben, és karcolásokat hagynak maguk után.
- Grillezés után soha ne öntsön hideg vizet a grillszénre, hogy eloltsa azt. Ellenkező esetben a termék károsodhat. Használjon régi hamut, homokot, vagy finom sugárban spricceljen rá vizet.
- Távolítsa el a hideg hamut és rendszeresen tisztítsa a terméket. A legjobb ha ezt rögtön a használat után teszi.
- Vegye le a grillrácsot [4] és tisztítsa meg alaposan mosogatóvízzel. Ezután alaposan szárítsa meg.

- Távolítsa el a laza szennyeződések a termékről egy nedves szivaccsal.
- A szárításhoz használjon egy puha és tiszta kendőt. A szárítás során ne karcolja össze a felületeket.
- A belső és külső felületeket általában meleg, szappanos vízzel tisztítsa.

● **Mentesítés**

A csomagolás környezetbarát anyagokból készült, amelyeket a helyi újrahasznosító helyeken adhat le ártalmatlanítás céljából.

A kiszolgált termék megsemmisítési lehetőségeiről lakóhelye illetékes önkormányzatánál tájékozódhat.

● **Garancia**

A terméket gondosan, szigorú minőségi előírások betartásával gyártottuk, és a szállítás előtt gondosan ellenőriztük. Anyag- vagy gyártási hibák esetén a termék eladójával szemben törvényes jogok illetik meg. Az Ön törvényes jogait az általunk alább meghatározott garancia semmilyen módon nem korlátozza.

Erre a termékre 3 év garanciát adunk a vásárlás dátumától számítva. A garancia idő a vásárlás dátumával kezdődik. Biztonságos helyen őrizze meg az eredeti vásárlói bizonylatot, mert ez a dokumentum szükséges a vásárlás bizonyításához.

A vásárláskor fennálló károkat és hiányosságokat a termék kicsomagolása után haladéktalanul jelezze.

Ha ezen a terméken a vásárlástól számított 3 éven belül anyag- vagy gyártási hibát észlel, választásunk szerint ingyenesen megjavítjuk vagy kicseréljük a terméket. A garancia idő nem hosszabbodik meg a helyette nyújtott szavatossági igény által. Ez a kicserélt vagy javított alkatrészekre is érvényes.

A garancia megszűnik, ha a terméket megrongálták, ill. nem szakszerűen kezelték vagy végezték a karbantartást.

A garancia az anyag- és gyártási hibákra vonatkozik. Ez a garancia nem terjed ki azokra a termékalkatrészekre, amelyek normál kopásnak vannak kitéve, és ezért gyorsan kopó alkatrészeknek

minősülnek (pl. elemekre, akkumulátorokra, tömlőkre, tintapatronokra), illetve a törékeny alkatrészek sérülésére, pl. kapcsolókra vagy üveg alkatrészekre.

● **Garanciális ügyek lebonyolítása**

Ügyének gyors elintézhetsége céljából, kérjük kövesse az alábbi útmutatást:

Kérjük, kérdések esetére készítse elő a pénztárblokkot és a cikkszámot (IAN 500545_2507) a vásárlás tényének az igazolására.

Kérjük, hogy a cikkszámot olvassa le a típustábláról, a gravírozásból, az Útmutató címlapjáról (balra lent), illetve a hátoldalon, vagy a termék alján található matricáról.

Amennyiben működési hibák, vagy egyéb hiányosság lépne fel, először vegye fel a kapcsolatot a következőkben megnevezett szervizek egyikével telefonon, vagy e-mailen.

A hibásnak ítélt terméket ezután a vásárlást igazoló blokk, valamint a hiba leírásának és keletkezési idejének mellékelésével díjmentesen postázhatja az Önnel közölt szervic címre.

● **Szerviz**

HU Szerviz Magyarország

Tel.: 0680021225

E-mail: owim@lidl.hu

Uvod	Stran	16
Predvidena uporaba	Stran	16
Obseg dobave/seznam delov	Stran	16
Tehnični podatki	Stran	16
Varnostni napotki	Stran	17
Izogibajte se nevarnosti smrti in nesreč	Stran	17
Izogibajte se nevarnosti požara	Stran	17
Izogibajte se nevarnosti materialne škode	Stran	17
Sestavljanje (glejte sl. A–H)	Stran	18
Uporaba	Stran	18
Neposredno pečenje na žaru (glejte sl. I)	Stran	18
Prižgite gorivo	Stran	18
Čiščenje in nega	Stran	19
Odstranjevanje	Stran	19
Garancijski list	Stran	19
Postopek pri uveljavljanju garancije	Stran	20
Servis	Stran	21

OKROGEL ŽAR

● Uvod

Iskrene čestitke ob nakupu vašega novega izdelka. Odločili ste se za kakovosten izdelek. Pred prvo uporabo se seznanite z izdelkom. V ta namen pozorno preberite naslednja navodila za uporabo in varnostne napotke. Izdelek uporabljajte samo tako, kot je opisano in samo za navedena področja uporabe. To navodilo hranite na varnem mestu. V primeru izročitve izdelka tretjim, jim predajte tudi vso dokumentacijo.



Prenesete in ogledate si lahko ta priročnik in številne druge s spletnega mesta www.lidl-service.com. S skeniranjem te kode QR se neposredno odpre spletno mesto Lidl service (www.lidl-service.com), na katerem lahko odprete navodila za uporabo z vnosom številke izdelka (IAN) 500545_2507.

● Predvidena uporaba

Izdelek je namenjen samo pripravi pečene hrane in zunanji uporabi. Izdelek ni primeren za komercialne ali druge namene.

● Obseg dobave/seznam delov

Oglejte si slike na koncu teh navodil.

- | | | |
|---|---|-------|
| 1 | Ročaj pokrova | (1 ×) |
| 2 | Prezračevalne reže (upognjene, za pokrov 3) | (1 ×) |
| 3 | Pokrov | (1 ×) |
| 4 | Rešetka za žar | (1 ×) |

- | | | |
|----|--|-------|
| 5 | Rešetka za oglje | (1 ×) |
| 6 | Kurišče | (1 ×) |
| 7 | Prezračevalne reže (ravne, za kurišče 6) | (1 ×) |
| 8 | Ojačanje stojala | (3 ×) |
| 9 | Držalo pladnja za zbiranje pepela | (3 ×) |
| 10 | Stojalo s kolesi | (2 ×) |
| 11 | Kolo | (2 ×) |
| 12 | Žičnata polica | (1 ×) |
| 13 | Pokrov noge | (1 ×) |
| 14 | Trinožno stojalo | (1 ×) |
| 15 | Pladenj za zbiranje pepela | (1 ×) |
| 16 | Ročaj kurišča | (1 ×) |
| 17 | Nosilec pokrova | (1 ×) |

Material za montažo:

- | | | | |
|---|----------------------|--------|-------|
| A | Vijak | M6×25 | (3 ×) |
| B | Vijak * | M6×16 | (5 ×) |
| C | Tesnilna podložka | Ø6×Ø16 | (4 ×) |
| D | Vijak * | M4×10 | (3 ×) |
| E | Podložka | Ø4×Ø10 | (2 ×) |
| F | Podložka | Ø6×Ø12 | (4 ×) |
| G | Podložka | Ø6×Ø19 | (3 ×) |
| H | Matica * | M6 | (5 ×) |
| I | Matica * | M4 | (3 ×) |
| J | Matica | M8 | (2 ×) |
| K | Izvijač | | |
| L | Ključ (10 mm, 13 mm) | | |

● Tehnični podatki

Mere:	49,6 cm × 87,5 cm × 53,5 cm (Š × V × G)
Maksimalna napolnjenost (kurišča):	1 kg
Gorivo:	Oglje ali briketi

Opomba: Uporabljati je dovoljeno samo oglje ali brikete.

* 1 del kot nadomestni del



Varnostni napotki

VSE VARNOSTNE NAPOTKE IN NAVODILA ZA UPORABO SHRANITE ZA PRIHODNJO UPORABO!

- Žar na lesno oglje je dovoljeno uporabljati samo z lesnim ogljem ali oglenimi briketi po standardu DIN EN 1860-2.
- ⚠ **POZOR!** Otroci in živali ne smejo biti v bližini žara!
- Izdelek ni igrača in ni namenjen otrokom. Otroci niso v stanju oceniti nevarnosti, ki se pojavi pri ravnanju z izdelkom.
- Pri izdelavi tega izdelka smo se potrudili, da bi preprečili ostre robove. Previdno ravajte s posameznimi deli, da se izognete telesnim poškodbam ali nesrečam med sestavljanjem oziroma uporabo.
- V dobavo so vključeni različni vijaki in ostali majhni deli. V primeru, da katerega izmed teh delov pogoltnete oziroma vdihnete, lahko pride do smrtno nevarne situacije.



Izogibajte se nevarnosti smrti in nesreč

- ⚠ **POZOR!** Nevarnost zastrupitve z ogljikovim monoksidom. Žara ne uporabljajte v zaprtih prostorih, ampak le na prostem!
- ⚠ **POZOR!** Za prižiganje oziroma ponovno prižiganje, ne uporabljajte alkohola ali bencina! Uporabljajte samo pripomočke za prižiganje, ki so skladni s standardom EN 1860-3!
- Ne uporabljajte v zaprtih prostorih!
- Ohranjajte zadostno razdaljo od vročih delov, saj lahko ob kontaktu pride do opeklin.
- Med uporabo lahko vroča maščoba kaplja iz kurišča. Ohranjajte varnostno razdaljo, saj lahko ob nasprotnem primeru pride do opeklin.



Vedno nosite rokavice za peko ali kuhanje. Uporabljajte rokavice v skladu s predpisi OZO (kategorija II zaščita pred vročino npr. DIN EN 407).

- Vedno uporabljajte pripomočke za žar z dolgim ročajem, ki je odporen na vročino.
- Če vlijete vnetljive tekočine v žerjavico, pride do visokih plamenov oziroma izbruha. Nikoli ne uporabljajte tekočin za vžig, kot sta bencin ali alkohol. Nikoli ne polagajte kosov oglja, ki so bili namočeni v tekočino za vžig, v žerjavico.
- Vedno bodite pozorni in pazljivi pri tem kar počnete. Ne uporabljajte izdelka, ko ste raztreseni, utrujeni ali pod vplivom drog, alkohola ali zdravil. Trenutek nepredvidnosti pri uporabi izdelka lahko povzroči hude telesne poškodbe. Izdelka ne puščajte brez nadzora.



Izogibajte se nevarnosti požara

- ⚠ **POZOR!** Ta žar se zelo segreje, zato ga med delovanjem ne smete premikati!
- Poskrbite, da imate v primeru nesreče ali požara, vedno pripravljen gasilski aparat in prvo pomoč.
- Pred uporabo postavite žar na ravno in varno podlago.
- Izdelek naj bo postavljen tako, da je vsaj 1 m oddaljen od vnetljivih materialov.
- Izdelek napolnite z največ 1 kg oglja ali briketov.
- Oglje zakurite le v območju, ki je zaščiten pred vetrom.
- Preden odstranite pepel se prepričajte, da je oglje popolnoma izgorelo in ohlajeno.
- Izdelka ne vgradite v avtodome in na čolne.



Izogibajte se nevarnosti materialne škode

- Med uporabo se lahko vijaki spoji zrahljajo in vplivajo na stabilnost izdelka. Pred vsako uporabo preverite trdnost vijakov. Če je treba,

znova zategnite vse vijake, da zagotovite trdno pritrditev.

- Pri sestavljanju izdelka ne uporabljajte sile.
- Vijakov ne zategnite premočno.
- Na izdelku ne sedite in ne stojte.
- Izdelka ne uporabljajte, če deli manjkajo, so poškodovani ali obrabljeni.

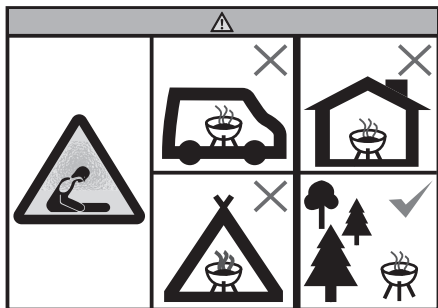

- Žara ne uporabljajte v zaprtih prostorih in/ali bivalnih prostorih (kot npr.: v hiši, šotoru, prikolici, avtodomu in na čolnu). Sicer je prisotna smrtna nevarnost zaradi možne zastrupitve z ogljikovim monoksidom.

● Sestavljanje (glejte sl. A–H)

- ⚠ PREVIDNO!** Za vašo varnost morajo biti glave vijakov vedno usmerjene navzven, saj je v nasprotnem primeru prisotna nevarnost telesnih poškodb.

Opomba: Po končanem sestavljanju zategnite vse vijake, da preprečite neželene napetosti materiala. Matice pridržite s primernim ključem.

● Uporaba

Opomba:

- Rešetko za žar **[4]** pred prvo uporabo sperite s toplo vodo s sredstvom za pomivanje.
- Priporočamo, da žar pred prvo uporabo segrejete, gorivo mora žareti vsaj 30 minut.
- Hrano položite na žar šele, ko je gorivo prekrito s plastjo pepela.
- Pred uporabo postavite žar na ravno in varno podlago.

● Neposredno pečenje na žaru (glejte sl. I)

- »Neposredno pečenje na žaru« pomeni pripravljane hrane neposredno nad virom toplote (ogljje, plinski gorilnik, električni grelni element itd.). Učinek toplotnega sevanja na hrano je pri tradicionalni metodi najmočnejši in skrajša čas pečenja (hitrejše pečenje).
- Okrogli in pokriti žari imajo poleg tega pokrov in prezračevalne reže v pokrovu in v kurišču. Z zaprtim pokrovom in odprto prezračevalne reže lahko čas pečenja skrajšate, okus hrane pa je tako še bolj izrazit.
- Vendar pa lahko pri nezaščitem neposrednem pečenju na žaru maščoba ali marinada iz hrane kaplja v žerjavico in tam zgori.
- Pri zelo mastni ali močno marinirani hrani je priporočljiva uporaba posode za žar iz aluminija ali, še bolje, iz emajlirane jeklene pločevine.

● Prižgite gorivo

⚠ POZOR! Nevarnost opeklin! Pri vžigu z bencinom ali alkoholom lahko zaradi vzbuha pride do nastanka nenadzorovane vročine. Uporabljajte zato samo nenevarne materiale za prižiganje, npr. trdne snovi za prižiganje. Žar uporabljajte na stabilni in trdni površini.

ⓘ Nasvet: Za popolno prižiganje ogljje priporočamo uporabo dimnika (dimnik ni vključen v dobavo).

- Uporabljajte kakovostne izdelke, kot so ogljje, briketi ali trda goriva, ki so bili odobreni s strani DIN.

1. Na rešetko za ogljje **[5]** položite del oglja ali briketov.
2. Na obstoječo plast oglja oz. briketov postavite enega ali dva pripomočka za prižiganje. Prižgite ju z vžigalico.
3. Pripomočka za prižiganje naj gorita 2–4 minute. Nato postopoma napolnite kurišče **[6]** z ogljem ali briketi.
4. Po približno 15–20 minutah bi gorivo moralo oblikovati belo plast pepela. To pomeni,

da je dosežena idealna temperatura za pečenje. S primernim kovinskim pripomočkom enakomerno razporedite oglje po kurišču **6**.

5. Obesite namaščeno rešetko za žar **4** in začnite peko na žaru.

- Hrano položite na rešetko za žar **4** šele takrat, ko je gorivo prekrito s plastjo pepela.

● Čiščenje in nega

⚠ Pred čiščenjem naj se izdelek popolnoma ohladi.

⚠ Pred odstranitvijo pepela in shranjevanjem izdelka se prepričajte, da je oglje popolnoma pogorelo in je ohlajeno.

- Ne uporabljajte agresivnih čistilnih sredstev in ostrih ali kovinskih gobic za čiščenje, saj bodo te poškodovale površino in pustile praske.
- Pri čiščenju nikoli ne polijte hladne vode neposredno na oglje za žar, da ga pogasite. Saj lahko v nasprotnem primeru poškodujete

izdelek. Uporabite star pepel, pesek ali vodno meglico.

- Odstranite hladen pepel in redno čistite izdelek. Najbolje je, da ga čistite po vsaki uporabi.
- Odstranite rešetko za žar **4** in jo temeljito očistite z vodo s sredstvom za pomivanje. Potem jo temeljito osušite.
- Z mokro gobo odstranite obloge na izdelku.
- Za brisanje uporabite mehko, čisto krpo. Med suhim brisanjem ne praskajte po površini.
- Notranje in zunanje površine očistite z vlažno krpo in toplo milnico.

● Odstranjevanje

Embalaža je narejena iz okolju primernih materialov, ki jih lahko oddate za recikliranje na lokalnih zbirališčih odpadkov.

○ možnostih odstranjevanja odsluženega izdelka se lahko pozanimате pri svoji občinski ali mestni upravi.

Pooblašteni serviser:

OWIM GmbH & Co. KG
Stiftsbergstraße 1
74167 Neckarsulm
NEMČIJA

☎ 080 080917

✉ owim@lidl.si

Garancijski list

1. S tem garancijskim listom OWIM GmbH & Co. KG, Stiftsbergstraße 1, 74167 Neckarsulm, Nemčija jamčimo, da bo izdelek v garancijskem roku ob normalni in pravilni uporabi brezhibno deloval in se zavezujemo, da bomo ob izpolnjenih spodaj navedenih pogojih odpravili morebitne pomanjkljivosti in okvare zaradi napak v materialu ali izdelavi oziroma po svoji presoji izdelek zamenjali ali vrnili kupnino.
2. Garancija je veljavna na ozemlju Republike Slovenije.
3. Garancijski rok za proizvod je 3 leta od datuma izročitve blaga. Datum izročitve blaga je razviden iz računa.
4. Če izdelek ne izpolnjuje specifikacij ali nima lastnosti, navedenih v garancijskem listu ali oglaševalskem sporočilu, lahko potrošnik najprej zahteva odpravo napak. ○ napaki mora potrošnik obvestiti proizvajalca ali pooblaščen servis (kontaktna številka in elektronski naslov navedena zgoraj) in zahtevati odpravo napak. Kupec je dolžan ob uveljavljanju zahtevka predložiti garancijski list in račun, kot potrdilo in dokazilo o nakupu ter dnevu izročitve blaga. Svetujemo vam, da pred tem natančno preberete navodila o sestavi in uporabi izdelka.

5. Rok za odpravo napake je 30 dni od dneva, ko je proizvajalec ali pooblaščen servis prejel zahtevo za odpravo napake. Če napake v tem roku niso odpravljene, mora proizvajalec potrošniku brezplačno zamenjati blago z enakim, novim in brezhibnim blagom. Rok se lahko zaradi narave in kompleksnosti blaga, narave in resnosti neskladnosti ter napora, ki je potreben za dokončanje popravila ali zamenjave podaljša za najkrajši čas, ki je potreben za dokončanje popravila, vendar največ za 15 dni. O številu dni podaljšane roka in razlogih za podaljšanje mora biti potrošnik obveščen pred potekom 30 dnevnega roka za odpravo napak.
6. Če v roku 30 dni oz. v primeru podaljšanja v roku 45 dni blago ni popravljeno ali blago ni zamenjano z novim, lahko potrošnik od proizvajalca zahteva vračilo celotne kupnine ali zahteva sorazmerno znižanje kupnine. Sorazmerno znižanje kupnine je sorazmerno zmanjšanju vrednosti blaga, ki ga je potrošnik prejel, v primerjavi z vrednostjo, ki bi jo imelo blago, če bi bilo skladno.
7. Če se neskladnost pojavi v manj kot 30 dneh od dobave blaga, lahko potrošnik ob predložitvi blaga od proizvajalca takoj zahteva vračilo plačanega zneska.
8. Proizvajalec oziroma pooblaščen servis lahko potrošniku za čas popravila blaga, za katero je bila izdana obvezna garancija, zagotovi brezplačno uporabo podobnega blaga. Če proizvajalec potrošniku ne zagotovi nadomestnega blaga v začasno uporabo, ima potrošnik pravico uveljavljati škodo, ki jo je utrpel, ker blaga ni mogel uporabljati od trenutka, ko je zahteval popravilo ali zamenjavo, do njune izvršitve.
9. Stroške za material, nadomestne dele, delo, prenos in prevoz izdelkov, ki nastanejo pri odpravljanju okvar oziroma nadomestitvi blaga z novim, krije proizvajalec.
10. V primeru zamenjave blaga ali zamenjave bistvenega dela blaga z novim se potrošniku izda nov garancijski list.
11. V primeru, da proizvod popravlja nepooblaščen servis ali nepooblaščen oseba, kupec ne more uveljavljati zahtevkov iz te garancije.
12. Vzroki za okvaro oziroma nedelovanje izdelka morajo biti lastnosti stvari same in ne vzroki, ki so zunaj proizvajalčeve oziroma prodajalčeve sfere. Kupec ne more uveljavljati zahtevkov iz te garancije, če se ni držal priloženih navodil za sestavo in uporabo izdelka ali če je izdelek kakorkoli spremenjen ali nepravilno vzdrževan.
13. Proizvajalec zagotavlja proti plačilu popravilo, vzdrževanje blaga, nadomestne dele in priklopne aparate vsaj tri leta po poteku garancijskega roka.
14. Obrabni deli oz. potrošni material so izvzeti iz garancije.
15. Vsi potrebni podatki za uveljavljanje garancije in podatki, ki identificirajo blago za katerega velja garancija se nahajajo na dveh ločenih dokumentih (garancijski list, račun).
16. Ta garancija proizvajalca ne izključuje zakonske pravice potrošnika, da zoper prodajalca v primeru neskladnosti blaga brezplačno uveljavlja jamčevalne zahtevke. Ta garancija prav tako ne izključuje pravic potrošnika, ki izhajajo iz obveznega jamstva za skladnost blaga.

Prodajalec:

Lidl Slovenija d.o.o. k.d., Pod lipami 1, SI-1218 Komenda

● Postopek pri uveljavljanju garancije

Za zagotovitev hitre obdelave vašega primera vas prosimo, da sledite naslednjim napotkom:

Prosimo, da za vsa vprašanja pripravite račun in številko izdelka (IAN 500545_2507) kot dokazilo o nakupu.

Številko izdelka najdete na identifikacijski ploščici, gravuri, naslovni strani v navodilih (spodaj levo) ali na nalepki na hrbtni ali spodnji strani.

Če pride do napačnega delovanja ali drugih pomanjkljivosti, se obrnite najprej na v nadaljevanju navedeni servisni oddelek po telefonu ali prek e-pošte.

Izdelek, označen kot okvarjen, lahko nato brez poštne pošljete na navedeni naslov servisa, zraven pa priložite potrdilo o nakupu (blagajniški račun) in navedite, za kakšno pomanjkljivost gre in kdaj je nastala.

● **Servis**

SI Servis Slovenija

Tel.: 080 080917

E-Mail: owim@lidl.si

Úvod	Strana	23
Použití ke stanovenému účelu	Strana	23
Rozsah dodávky/seznam dílů	Strana	23
Technické údaje	Strana	23
Bezpečnostní pokyny	Strana	24
Vyvarujte se nebezpečí života a zranění	Strana	24
Zamezte nebezpečí vzniku požáru	Strana	24
Zabraňte nebezpečí poškození majetku	Strana	24
Montáž (viz obr. A–H)	Strana	25
Použití	Strana	25
Přímé grilování (viz obr. I)	Strana	25
Zapálení paliva	Strana	25
Čištění a péče	Strana	26
Zlikvidování	Strana	26
Záruka	Strana	26
Postup v případě uplatňování záruky	Strana	26
Servis	Strana	27

KULATÝ GRIL

● Úvod

Blahopřejeme Vám ke koupi nového výrobku. Rozhodli jste se pro kvalitní výrobek. Před prvním uvedením do provozu se seznámte s výrobkem. K tomu si pozorně přečtěte následující návod k obsluze a bezpečnostní pokyny. Používejte výrobek jen popsaným způsobem a pouze pro uvedené oblasti použití. Ušchovejte si tento návod na bezpečném místě. Všechny podklady vydejte při předání výrobku i třetí osobě.



Tento a další návody si můžete stáhnout a prohlédnout na stránkách www.lidl-service.com. Po naskenování tohoto QR kódu budete přesměrováni přímo na stránky Lidl service (www.lidl-service.com) na kterých si můžete po zadání čísla výrobku (IAN) 500545_2507 otevřít příslušný návod k obsluze.

● Použití ke stanovenému účelu

Tento výrobek je vhodný jen k přípravě grilovaných potravin a jen k použití venku. Výrobek není určen k živnostenskému nebo jinému využívání.

● Rozsah dodávky/seznam dílů

Viz obrázky na konci tohoto návodu.

- | | | |
|---|---|------|
| 1 | Klika víka | (1×) |
| 2 | Ventilační disk (zakřivený, pro víko 3) | (1×) |
| 3 | Víko | (1×) |
| 4 | Grilovací rošt | (1×) |

- | | | |
|----|--|------|
| 5 | Grilovací rošt na dřevěné uhlí | (1×) |
| 6 | Miska ohniště | (1×) |
| 7 | Ventilační disk (rovný, pro misku ohniště 6) | (1×) |
| 8 | Zesílení stativu | (3×) |
| 9 | Držák plechu záchytu popela | (3×) |
| 10 | Stativ kola | (2×) |
| 11 | Kolo | (2×) |
| 12 | Odkládací police na drát | (1×) |
| 13 | Krytka stojné nohy | (1×) |
| 14 | Stativ | (1×) |
| 15 | Plech na záchyt popela | (1×) |
| 16 | Úchop misky ohniště | (1×) |
| 17 | Držák víka | (1×) |

Montážní materiál:

- | | | | |
|---|-------------------------------|--------|------|
| A | Šroub | M6×25 | (3×) |
| B | Šroub * | M6×16 | (5×) |
| C | Těsnicí podložka | Ø6×Ø16 | (4×) |
| D | Šroub * | M4×10 | (3×) |
| E | Podložka | Ø4×Ø10 | (2×) |
| F | Podložka | Ø6×Ø12 | (4×) |
| G | Podložka | Ø6×Ø19 | (3×) |
| H | Maticе * | M6 | (5×) |
| I | Maticе * | M4 | (3×) |
| J | Maticе | M8 | (2×) |
| K | Šroubovák | | |
| L | Klíč na šrouby (10 mm, 13 mm) | | |

● Technické údaje

Rozměry:	49,6 cm × 87,5 cm × 53,5 cm (Š × V × H)
Maximální náplň (ohniště):	1 kg

* 1 díl jako náhradní díl

Palivo:

Dřevěné uhlí nebo brikety

Upozornění: Lze používat pouze dřevěné uhlí a brikety.



Bezpečnostní pokyny

USCHOVEJTE VŠECHNY BEZPEČNOSTNÍ POKYNY A UPOZORNĚNÍ PRO MOŽNÉ BUDOUCÍ POUŽITÍ!

- Gril na dřevěné uhlí může být provozován pouze na dřevěné uhlí nebo na brikety z dřevěného uhlí podle normy DIN EN 1860-2.

⚠ VÝSTRAHA! Držte výrobek mimo dosah dětí a domácích zvířat!

- Tento výrobek není hračka a nepatří do dětských rukou. Děti nemohou při zacházení s výrobkem rozpoznat hrozící nebezpečí.
- Při výrobě bylo vyvinuto velké úsilí, aby na výrobku nezůstaly ostré hrany. S jednotlivými díly zacházejte opatrně, abyste se vyhnuli úrazům, resp. zraněním během montáže a při použití.
- K rozsahu dodávky patří velký počet šroubů a jiných malých dílů. Tyto předměty mohou být v případě spolknutí nebo vdechnutí životu nebezpečné.



Vyvarujte se nebezpečí života a zranění

⚠ VÝSTRAHA! Nebezpečí otravy oxidem uhelnatým. Nepoužívejte gril v uzavřených místnostech, nýbrž jen venku!

⚠ VÝSTRAHA! Nepoužívejte k zapálení nebo k novém zapálení líh nebo benzín! Používejte pouze zapalovací pomůcky podle EN 1860-3!

- Nepoužívat v uzavřených místnostech!
- Udržujte dostatečný odstup od horkých dílů, jakýkoliv kontakt může vést k nejtěžším popáleninám.
- Při použití může z misky ohniště kapat horký tuk. Udržujte dostatečný odstup, jakýkoliv kontakt může vést k nejtěžším popáleninám.



Noste vždy kuchyňské rukavice nebo rukavice na grilování. Používejte rukavice podle předpisů pro OOP (kategorie tepelné ochrany II, např. DIN EN 407).

- Používejte vždy grilovací nářadí s dlouhými, žáruvzdornými rukojetěmi.
- Vznětlivé tekutiny nalévané na žhavé uhlí vyvolávají vzplanutí nebo explozivní hoření. Nepoužívejte nikdy zápalnou kapalinu, jako benzín nebo líh. Nepřidávejte na žhavé uhlí kusy grilovacího uhlí nasáklé vznětlivou tekutinou.
- Dávejte pozor co děláte a buďte stále opatrní. Nepoužívejte výrobek, jestliže jste unavení nebo pod vlivem drog, alkoholu anebo léků. Již krátký okamžik nepozornosti při použití výrobku může vést k závažným poraněním. Nenechávejte výrobek nikdy bez dozoru.



Zamezte nebezpečí vzniku požáru

- ⚠ VÝSTRAHA!** Tento výrobek se velmi zahřeje a za provozu se s ním nesmí pohybovat!
- Připravte si pro případ zranění nebo ohně hasící přístroj a lékárničku s první pomocí.
- Postavte gril před použitím na bezpečný, rovný podklad.
- Postavte výrobek tak, aby stál alespoň 1 m od lehce zápalných materiálů.
- Naplňte výrobek max. 1 kg dřevěného uhlí nebo briket.
- Zapalujte grilovací uhlí jen v prostředí chráněném před větrem.
- Zajistěte, aby byl popel před odstraněním do odpadu vychladlý a dřevěné uhlí úplně vyhořelé.
- Nemontujte výrobek v karavanech nebo ve člunech.



Zabraňte nebezpečí poškození majetku

- Během používání se mohou šroubová spojení povolít a vyvolat nestabilitu výrobku. Před každým použitím kontrolujte utahání šroubů.

Popřípadě ještě jednou dotáhněte všechny šrouby, abyste zajistili stabilní polohu výrobku.

- Při montáži výrobku nepoužívejte násilí.
- Neutahujte šrouby příliš silně.
- Nestavte se ani si nesedejte na výrobek.
- Nepoužívejte výrobek s chybějícími, poškozenými nebo opotřebovanými díly.

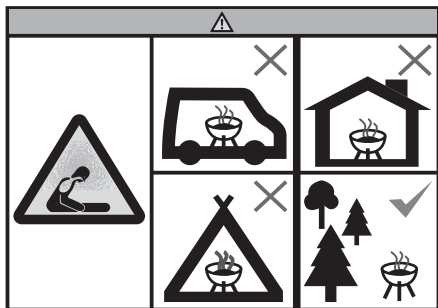

- Nepoužívejte gril v omezených prostorách nebo obytných oblastech (např. dům, stan, karavan, obytný vůz, loď). Jinak existuje nebezpečí života kvůli možné otravě oxidem uhelnatým.

● Montáž (viz obr. A–H)

- ⚠ **OPATRŇĚ!** Hlavy šroubů mají ukazovat pro vaši bezpečnost vždy ven, jinak hrozí nebezpečí zranění.

Upozornění: Utáhněte všechny šrouby teprve po ukončení montáže, aby se zabránilo nežádoucím napětím materiálu. Přitom jistěte matice vhodným klíčem na šrouby.

● Použití

Upozornění:

- Před prvním použitím umyjte grilovací rošt **4** teplou vodou.
- Doporučujeme gril před prvním použitím rozehrát a nechat palivo žhnout alespoň 30 minut.
- Jídlo ke grilování vkládejte teprve tehdy, když se palivo pokryje tenkou vrstvou popela.
- Postavte gril před použitím na bezpečný, rovný podklad.

● Přímé grilování (viz obr. I)

- Pod „přímým grilováním“ se rozumí grilování přímo nad zdrojem žáru (dřevěné uhlí, plynový hořák, elektrický topný element, atd.). Účinek žáru na grilovanou potravinu je při této tradiční metodě nejsilnější a zajišťuje krátkou dobu přípravy (rychlá příprava jídla).
- Kulové a pokloповé grily mají ve víku a v misce ohniště přidavně ventilační kotouče. Uzavřením poklopu a otevřením ventilačních kotoučů je možné dobu grilování ještě zkrátit, aroma dřevěného uhlí je výraznější, jestliže se obojí provede současně.
- Při nechráněném, přímém grilování odkapává tuk nebo marináda z grilované potraviny na zdroj tepla a tam shoří.
- Při grilování velmi tučných nebo marinovaných potravin se doporučuje vložení hliníkové grilovací mísy, nebo ještě lépe, mísy s emailovým povrchem.

● Zapálení paliva

⚠ **VÝSTRAHA! Nebezpečí popálenin!** Při zapalování benzinem nebo lihem může dojít deflagrací k nekontrolovatelnému vývoji žáru. Proto používejte jen neškodné zapalovací materiály, jako např. pevné podpalovače. Za provozu musí gril stát na stabilním a pevném podkladu.

ⓘ **Tip:** Pro perfektně rozžhavené dřevěné uhlí se doporučuje použít zapalovací komín (není součástí dodávky).

- Používejte kvalitní produkty se schválením DIN, jako je dřevěné uhlí schválené DIN, brikety schválené DIN nebo zapalovače na tuhá paliva schválené DIN.

1. Rozvrstvěte část dřevěného uhlí nebo briket na grilovacím roštu na dřevěné uhlí **5**.
2. Umístěte jeden nebo dva pevné podpalovače na vrstvu grilovacího uhlí resp. briket. Zapalte je sirkami.
3. Nechte pevné podpalovače 2 až 4 minuty hořet. Potom postupně naplňte miskou ohniště **6** dřevěným uhlím nebo briketami.

- Na palivu by se měla po přibližně 15 až 20 minutách vytvořit vrstva bílého popela. To znamená, že byla dosažena ideální teplota k přípravě jídla. Rovnoměrně rozložte grilované potraviny vhodným kovovým nástrojem v misce ohniště **6**.
- Zavěste vymaštěný grilovací rošt **4** a začněte s grilováním.

- Jídlo ke grilování vkládejte na rošt grilu **4** teprve tehdy, když se palivo pokryje vrstvou popela.

● Čištění a péče

- ⚠** Předtím, než budete výrobek čistit, nechte ho plně vychladnout.
- ⚠** Ujistěte se, že dřevěné uhlí zcela vyhořelo a ochladilo se, než odstraníte popel a výrobek uskladníte.
- Nepoužívejte silná nebo abrazivní rozpouštědla, protože ta mohou napadnout povrchy a zanechat za sebou známky čištění.
- Po grilování nehaste dřevěné uhlí vodou. Můžete výrobek poškodit. Použijte starý popel, písek nebo jemný vodní paprsek.
- Vysypte studený popel a vyčistěte výrobek, nejlépe pravidelně po každém použití.
- Vyjměte grilovací rošt **4** a důkladně jej omyjte oplachovou vodou. Potom ho důkladně osušte.
- Usazeniny na výrobku odstraňte mokrou houbou.
- Na vysušení použijte měkký, čistý hadr. Při utírání nepoškrábejte povrch výrobku.
- Vnitřní a vnější povrchy omývejte jen teplou mýdlovou vodou.

● Zlikvidování

Obal se skládá z ekologických materiálů, které můžete zlikvidovat prostřednictvím místních sběrů recyklovatelných materiálů.

O možnostech likvidace vysloužilých zařízení se informujte u správy vaší obce nebo města.

● Záruka

Výrobek byl vyroben podle přísných směrnic kvality a před dodáním pečlivě otestován. V případě

materiálních nebo výrobních vad máte zákonná práva vůči prodejci výrobku. Vaše zákonná práva nejsou níže uvedenou zárukou nijak omezená.

Záruka na tento výrobek je 3 roky od data zakoupení. Záruční doba začíná dnem zakoupení. Originál dokladu o zakoupení si uschovejte na bezpečném místě, protože tento doklad je vyžadován jako doklad o koupi.

Jakékoli poškození nebo závady, které se vyskytly již v okamžiku nákupu, musí být nahlášeny ihned po vybalení výrobku.

Pokud se u výrobku během 3 let od data zakoupení projeví vada materiálu nebo výrobní vada, pak vám ho podle naší volby bezplatně opravíme nebo vyměníme. Záruční doba se po uznané reklamaci neprodlužuje. To platí také pro vyměněné a opravené díly.

Tato záruka je neplatná, pokud byl výrobek poškozený nebo nesprávně používaný anebo udržovaný.

Záruka se kryje na materiálové a výrobní vady. Tato záruka se nevztahuje na díly výrobku, které jsou vystaveny běžnému opotřebení, a proto je lze považovat za spotřební díly (např. baterie, akumulátory, hadice, inkoustové patrony) nebo na poškození křehkých součástí, jako jsou např. spínače nebo díly, které jsou vyrobeny ze skla.

● Postup v případě uplatňování záruky

Pro zajištění rychlého zpracování Vašeho případu se řiďte následujícími pokyny:

Pro všechny požadavky si připravte pokladní stvrženku a číslo artiklu (IAN 500545_2507) jako doklad o zakoupení.

Číslo artiklu najdete na typovém štítku, gravuře, titulní stránce návodu (vlevo dole) nebo na nálepce na zadní nebo spodní straně.

V případě poruch funkce nebo jiných závad nejdříve kontaktujte, telefonicky nebo e-mailem, v následujícím textu uvedené servisní oddělení.

Výrobek registrovaný jako vadný potom můžete s příloženým dokladem o zakoupení (pokladní stvrzenkou) a údaji k závadě a kdy k ní došlo, bezplatně zaslat na adresu servisu, která Vám byla sdělena.

● **Servis**

CZ Servis Česká republika

Tel.: 800 143 873

E-Mail: owim@lidl.cz

Úvod	Strana	29
Použitie v súlade s určením.	Strana	29
Rozsah dodávky/zoznam častí	Strana	29
Technické údaje	Strana	30
Bezpečnostné upozornenia	Strana	30
Zabráňte vzniku ohrozenia života a rizika poranenia	Strana	30
Predchádzajte vzniku požiaru	Strana	30
Zabráňte vzniku majetkových škôd	Strana	31
Montáž (pozri obr. A–H)	Strana	31
Použitie	Strana	31
Priame grilovanie (pozri obr. I)	Strana	31
Zapálenie paliva	Strana	31
Čistenie a starostlivosť	Strana	32
Likvidácia	Strana	32
Záruka	Strana	32
Postup v prípade poškodenia v záruke	Strana	33
Servis	Strana	33

GULATÝ GRIL

● Úvod

Blahoželáme Vám ku kúpe Vášho nového výrobku. Kúpou ste sa rozhodli pre vysoko kvalitný produkt. Pred prvým uvedením do prevádzky sa oboznámte s výrobkom. Za týmto účelom si pozorne prečítajte nasledujúci návod na obsluhu a bezpečnostné pokyny. Výrobok používajte iba v súlade s popisom a v uvedených oblastiach používania. Tento návod uschovajte na bezpečnom mieste. Ak výrobok odovzdáte ďalšej osobe, priložte k nemu aj všetky podklady.



Tento a mnohé ďalšie návody si môžete stiahnuť a prezrieť na stránke www.lidl-service.com. Po naskenovaní tohto QR kódu sa dostanete priamo na stránku www.lidl-service.com, kde si po zadaní čísla IAN 500545_2507 môžete otvoriť svoj návod na obsluhu.

● Použitie v súlade s určením

Produkt je vhodný výlučne na prípravu grilovaných jedál a iba na vonkajšie používanie. Produkt nie je určený na komerčné účely alebo pre iné oblasti použitia.

● Rozsah dodávky/zoznam častí

Čísla sa vzťahujú na obrázky na konci tohto návodu.

1	Rukoväť krytu	(1×)
2	Ventilačný kotúč (zahnutý, na kryt 3)	(1×)
3	Kryt	(1×)

4	Grilovací rošt	(1×)
5	Rošt na grilovacie uhlie	(1×)
6	Nádoba na oheň	(1×)
7	Ventilačný kotúč (rovný, na nádobu na oheň 6)	(1×)
8	Výstuž stojana	(3×)
9	Držiak zbernej misky na popol	(3×)
10	Kolieskový stojan	(2×)
11	Koliesko	(2×)
12	Drôtená polička	(1×)
13	Kryt opornej nohy	(1×)
14	Oporná noha	(1×)
15	Zberná miska na popol	(1×)
16	Rukoväť nádoby na oheň	(1×)
17	Držiak krytu	(1×)

Montážny materiál:

A	Skrutka	M6×25	(3×)
B	Skrutka *	M6×16	(5×)
C	Tesniaca podložka	Ø6×Ø16	(4×)
D	Skrutka *	M4×10	(3×)
E	Podložka	Ø4×Ø10	(2×)
F	Podložka	Ø6×Ø12	(4×)
G	Podložka	Ø6×Ø19	(3×)
H	Matica *	M6	(5×)
I	Matica *	M4	(3×)
J	Matica	M8	(2×)
K	Skrutkovač		
L	Kľúč na skrutky (10 mm, 13 mm)		

* 1 kus ako náhradný diel

● Technické údaje

Rozmery:	49,6 cm × 87,5 cm × 53,5 cm (Š × V × H)
Max. kapacita (nádoba na oheň):	1 kg
Palivo:	Grilovacie uhlie alebo brikety

Upozornenie: Používať sa môže iba drevené uhlie alebo brikety.



Bezpečnostné upozornenia

USCHOVAJTE SI VŠETKY BEZPEČNOSTNÉ UPOZORNENIA A POKYNY PRE MOŽNÉ BUDÚCE POUŽITIE!

- Gril na drevené uhlie sa smie používať len s dreveným uhlím alebo briketami z dreveného uhlia podľa normy DIN EN 1860-2.

⚠ OPATRNE! Deti a domáce zvieratá udržiňte v bezpečnej vzdialenosti od produktu!

- Produkt nie je na hranie, nepatrí do rúk deťom. Deti nedokážu rozoznať nebezpečenstvá, ktoré vznikajú pri zaobchádzaní s produktom.
- Pri výrobe bolo učené všetko preto, aby sa na produkte nevyskytovali ostré hrany. S jednotlivými časťami zaobchádzajte opatrne, aby počas montáže a používania nedošlo k nehodám resp. poraneniam.
- Súčasťou dodávky je množstvo skrutiiek a iných drobných súčiastok. Tieto môžu byť pri prehltnutí alebo vdýchnutí životnebezpečné.



Zabráňte vzniku ohrozenia života a rizika poranenia

⚠ OPATRNE! Nebezpečenstvo otravy oxidom uhoľnatým. Neprevádzkujte gril v uzatvorených priestoroch, iba vonku!

⚠ OPATRNE! Pri zapalovaní alebo opätovnom zapalovaní nepoužívajte lieh alebo benzín! Používajte iba zapalovacie pomôcky podľa normy EN 1860-3!

- Nepoužívajte v uzatvorených priestoroch!
- Udržiavajte dostatočný odstup od horúcich častí, inak môže každý kontakt viesť k najťažším popáleninám.

- Horúci tuk môže počas používania kvapkať z nádoby na oheň. Udržiavajte dostatočný odstup, pretože v opačnom prípade hrozia najťažšie popáleniny.



Noste vždy rukavice na grilovanie alebo kuchynské rukavice. Používajte rukavice podľa predpisov pre OOP (tepelná ochrana kategórie II, napr. DIN EN 407).

- Vždy používajte grilovacie náradie s dlhými, tepluvzdornými rukoväťami.
- Horľavé kvapaliny, ktoré sú naliate do pahreby, vytvárajú ostré plamene alebo vzplanutia. Nikdy nepoužívajte zápalné kvapaliny ako benzín alebo lieh. Nepokladajte do pahreby grilovacie uhlie napustené zápalnou kvapalinou.
- Buďte neustále opatrný a dávajte vždy pozor na to, čo robíte. Produkt nepoužívajte, keď nie ste koncentrovaný alebo ste unavený, prípadne ste pod vplyvom drog, alkoholu alebo liekov. Jediný moment nepozornosti pri používaní produktu môže viesť k závažným poraneniam. Nenechávajte výrobok bez dozoru.



Predchádzajte vzniku požiaru

- ⚠ OPATRNE!** Tento gril sa veľmi zohreje a počas prevádzky ním nemožno hýbať!
- Majte pripravený hasiaci prístroj a lekárničku prvej pomoci, aby ste boli v prípade nehody alebo požiaru pripravený.
- Pred použitím gril postavte na bezpečný a rovný povrch.
- Produkt umiestnite tak, aby stál aspoň 1 m od ľahko zápalných materiálov.
- Do produktu naplňte max. 1 kg grilovacieho uhlia alebo brikiet.
- Grilovacie uhlie zapáľte iba v oblasti chránenej pred vetrom.

- Zabezpečte, aby grilovacie uhlie úplne dohorelo a vychladlo predtým, ako odstránite popol.
- Produkt nemontujte v obytných vozidlách alebo v člnoch.

Zabráňte vzniku majetkových škôd

- Počas používania sa môžu pozvoľna uvoľniť skrutkové spoje a ovplyvniť stabilitu produktu. Pred každým používaním skontrolujte pevnosť skrutkových spojov. V prípade potreby ešte raz dotiahnite všetky skrutky, aby bolo zaručené pevné státie.
- Pri montáži produktu nepoužívajte násilie.
- Nezaťahujte skrutky príliš silno.
- Na produkt si nesadajte ani sa naň nestavajte.
- Produkt nepoužívajte, ak chýbajú časti, ak sú poškodené alebo opotrebované.

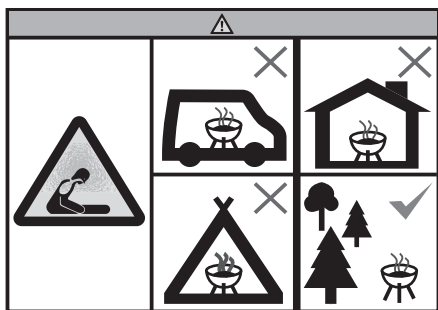

- Gril nepoužívajte v obmedzených priestoroch a/alebo v obytných priestoroch (napr. dom, stan, obytný automobil, obytný prívies, čln). V opačnom prípade môže prísť k ohrozeniu života otravou oxidom uhoľnatým.

● **Montáž (pozri obr. A–H)**

- ⚠ POZOR!** Hlavy skrutiek by mali z dôvodu Vašej bezpečnosti vždy ukazovať smerom von, pretože inak hrozí nebezpečenstvo poranenia.

Upozornenie: Všetky skrutky pevne utiahnite až po ukončení montáže, čím sa predídete nezelenému napnutiu materiálov. Matice pritom zakontrolujte pomocou vhodného kľúča na skrutky.

● **Použitie**

Upozornenia:

- Pred prvým použitím umyte grilovací rošt  teplou mydlovou vodou.
- Odporúčame, aby ste gril pred prvým použitím rozpálili a palivo nechali minimálne 30 minút rozžeraviť.
- Potraviny položte až vtedy, keď je palivo pokryté vrstvou popola.
- Pred použitím gril postavte na bezpečný a rovný povrch.

● **Priame grilovanie (pozri obr. I)**

- Pod „priamym grilovaním“ sa rozumie dusenie potravín priamo nad tepelným zdrojom (grilovacie uhlie, plynový horák, elektrický vykurovací element atď.). Pôsobenie tepelného žiarenia na grilované potraviny je pri tejto tradičnej metóde najsilnejšie a doba dusenia krátka (rýchle dusenie).
- Guľové a poklopové grily dodatočne disponujú poklopom ako aj ventilačnými kotúčmi na poklope a nádobe na oheň. Dobu dusenia možno ďalej skrátiť zatvorením poklopu a otvorením ventilačných kotúčov; aróma grilovacieho uhlia je ešte silnejšia, keď spravíte oboje súčasne.
- Pri nechránenom, priamom grilovaní však tiež vždy existuje možnosť, že tuk alebo marináda kvapkajúca z grilovaných objektov sa dostane do zdroja tepla a tam prihorí.
- Pri grilovaní veľmi mastných alebo marinovaných potravín sa preto odporúča použitie grilovacej misky z hliníka alebo ešte vhodnejšie, zo smaltovanej ocele.

● **Zapálenie paliva**

- ⚠ OPATRNĚ! Nebezpečenstvo popálenia!** Pri zapalovaní pomocou benzínu alebo liehu môže dôjsť v dôsledku vzplanutí k nekontrolovanému vývoju tepla. Používajte preto iba bezpečné spaľovacie materiály, ako napr. pevné podpaľovače. Počas prevádzky musí gril stáť na stabilnom a pevnom podklade.

① **Tip:** Pre perfektne rozžeravené grilovacie uhlie odporúčame použiť zapalovací komín (nie je obsiahnutý v balení).

■ Používajte kvalitné produkty s DIN-osvedčením, ako napríklad grilovacie uhlie s DIN-povolením, briкеты s DIN-povolením alebo pevné podpaľovače s DIN-povolením.

1. Časť grilovacieho uhlia, prípadne brikiет navrstvíte na rošt na rošt na grilovacie uhlie [5].
2. Vložte jeden alebo dva pevné podpaľovače na vrstvu grilovacieho uhlia resp. brikiет. Zapáľte ich pomocou zápalky.
3. Pevné podpaľovače nechajte horieť 2 až 4 minúty. Nádobu na oheň [6] postupne naplňte drevným uhlím, príp. briketami.
4. Na palive by sa mala vytvoriť po približne 15 až 20 minútach biela vrstva popola. Je to známka toho, že bola dosiahnutá ideálna teplota pre dusenie. Pomocou kovového nástroja rozdeľte rozžeravené uhlie rovnomerne po nádobe na oheň [6].
5. Vložte namastený grilovací rošt [4] a začnite s grilovaním.

■ Potraviny dajte na grilovací rošt [4] až vtedy, keď je palivo pokryté vrstvou popola.

● Čistenie a starostlivosť

⚠ Pred čistením nechajte produkt úplne vychladnúť.

⚠ Uistite sa, že grilovacie uhlie je úplne vyhoreté a ochladené, až potom vyberte popol a produkt odložte.

- Nepoužívajte žiadne silné alebo abrazívne rozpúšťadlá alebo hubky, pretože by mohli poškodiť povrch a zanechať škrabance.
- Po grilovaní nikdy nelejte studenú vodu priamo na grilovacie uhlie za účelom jeho uhasenia. Inak by ste mohli produkt poškodiť. Použite starý popol, piesok alebo jemné postriekanie vodou.
- Vysypte vychladnutý popol a pravidelne čistite produkt, ideálne po každom použití.

- Vyberte grilovací rošt [4] a dôkladne ho očistite mydlovou vodou. Potom ho dôkladne osušte.
- Pomocou vlhkej handričky odstráňte uvoľnené usadeniny na produkte.
- Na vysušenie používajte mäkkú, čistú handričku. Pri trení dosucha nepoškriabte povrchy.
- Vnútorne a vonkajšie povrchy čistite všeobecne teplou mydlovou vodou.

● Likvidácia

Obal pozostáva z ekologických materiálov, ktoré môžete odovzdať na miestnych recyklačných zberných miestach.

O možnostiach likvidácie opotrebovaného výrobku sa môžete informovať na Vašej obecnej alebo mestskej správe.

● Záruka

Výrobok bol starostlivo vyrobený v súlade s prísnyimi smernicami kvality a pred dodaním dôkladne otestovaný. V prípade materiálových alebo výrobných chýb máte zákonné práva voči predajcovi výrobku. Vaše zákonné práva nie sú žiadnym spôsobom obmedzené našou zárukou uvedenou nižšie.

Záruka na tento výrobok je 3 roky od dátumu nákupu. Záručná doba začína plynúť dátumom kúpy. Originál dokladu o kúpe si uschovajte na bezpečnom mieste, pretože tento doklad je potrebný ako dôkaz o kúpe.

Akékoľvek poškodenie alebo nedostatky prítomné už v čase nákupu je potrebné nahlásiť ihneď po vybalení výrobku.

Ak sa v priebehu 3 rokov od dátumu zakúpenia preukáže, že výrobok vykazuje chyby materiálu alebo spracovania, podľa vlastného uváženia Vám ho bezplatne opravíme alebo vymeníme. Záručná doba sa na základe poskytnutej záručnej reklamácie nepredlžuje. To platí aj pre vymenené alebo opravené diely.

Táto záruka je neplatná, ak bol výrobok poškodený alebo nesprávne používaný alebo udržiavaný.

Záruka sa vzťahuje na chyby materiálu a výrobné chyby. Táto záruka sa nevzťahuje na časti výrobku, ktoré podliehajú bežnému opotrebovaniu, a preto sa považujú za opotrebovateľné diely (napr. batérie, nabíjateľné batérie, hadice, atramentové kazety), ani na poškodenie krehkých častí, napr. spínačov alebo častí zo skla.

● Postup v prípade poškodenia v záruke

Pre zaručenie rýchleho spracovania Vašej požiadavky dodržte prosím nasledujúce pokyny:

Pre všetky otázky majte pripravený pokladničný doklad a číslo výrobku (IAN 500545_2507) ako dôkaz o kúpe.

Číslo výrobku nájdete na typovom štítku, gravúre, na prednej strane Vášho návodu (dole vľavo) alebo ako nálepku na zadnej alebo spodnej strane.

Ak sa vyskytnú funkčné poruchy alebo iné nedostatky, najskôr telefonicky alebo e-mailom kontaktujte následne uvedené servisné oddelenie.

Produkt označený ako defektný potom môžete s priloženým dokladom o kúpe (pokladničný lístok) a uvedením, v čom spočíva nedostatok a kedy sa vyskytol, bezplatne odoslať na Vám oznámenú adresu servisného pracoviska.

● Servis

 **Servis Slovensko**

Tel.: 0850 232001

E-pošta: owim@lidl.sk

Uvod	Stranica	35
Uvjeti korištenja	Stranica	35
Sadržaj isporuke/popis dijelova	Stranica	35
Tehnički podaci	Stranica	36
Sigurnosne napomene	Stranica	36
Izbjegavajte opasnost po život i ozljede	Stranica	36
Izbjegavajte opasnost od požara	Stranica	36
Izbjegavajte opasnost od oštećenja predmeta	Stranica	37
Montaža (pogledajte sl. A–H)	Stranica	37
Uporaba	Stranica	37
Izravno roštiljanje (pogledajte sl. I)	Stranica	37
Paljenje goriva	Stranica	37
Čišćenje i njega	Stranica	38
Zbrinjavanje	Stranica	38
Jamstvo	Stranica	38
Postupak u slučaju koji je pokriven jamstvom	Stranica	39
Servis	Stranica	39

ROŠTILJ

● Uvod

Čestitamo vam na kupnji novog proizvoda. Time ste se odlučili za jedan vrlo kvalitetan proizvod. Prije prvog stavljanja u pogon, upoznajte se sa proizvodom. Za to pomno pročitajte slijedeće upute za uporabu i sigurnost. Koristite ovaj proizvod u skladu s navedenim uputama te u navedene svrhe. Sačuvajte ove upute na jednom sigurnom mjestu. U slučaju davanja proizvoda trećim osobama, izručite također svu pripadajuću dokumentaciju.



Ovaj i brojne druge priručnike možete preuzeti i pregledati na stranici www.lidl-service.com. Skeniranjem ovog QR koda otvorit će vam se internetska stranica Lidl usluga (www.lidl-service.com) na kojoj možete otvoriti priručnik s uputama unošenjem broj artikla (IAN) 500545_2507.

● Uvjeti korištenja

Proizvod je prikladan isključivo za pripremu hrane koja se može roštiljati te za uporabu na otvorenom. Ovaj proizvod nije namijenjen za komercijalnu ili drugu uporabu.

● Sadržaj isporuke/popis dijelova

Pogledajte slike na kraju ovih uputa.

1	Ručka poklopca	(1 ×)
2	Zračni raspор (zakrivljen, za poklopac 3)	(1 ×)
3	Poklopac	(1 ×)
4	Rešetka roštilja	(1 ×)
5	Rešetka za ugljen	(1 ×)
6	Posuda za vatru	(1 ×)
7	Zračni raspор (ravan, za posudu za vatru 6)	(1 ×)
8	Ojačanje stativa	(3 ×)
9	Držač lima za pepeo	(3 ×)
10	Stativ s kotačem	(2 ×)
11	Kotač	(2 ×)
12	Žičana polica	(1 ×)
13	Kapa potporne noge	(1 ×)
14	Stojeći stativ	(1 ×)
15	Lim za pepeo	(1 ×)
16	Ručka posude za vatru	(1 ×)
17	Držač poklopca	(1 ×)

Materijal za montažu:

A	Vijak	M6×25	(3 ×)
B	Vijak *	M6×16	(5 ×)
C	Brtvena podloška	Ø6×Ø16	(4 ×)
D	Vijak *	M4×10	(3 ×)
E	Podloška	Ø4×Ø10	(2 ×)
F	Podloška	Ø6×Ø12	(4 ×)
G	Podloška	Ø6×Ø19	(3 ×)
H	Matica *	M6	(5 ×)
I	Matica *	M4	(3 ×)
J	Matica	M8	(2 ×)

* 1 dio kao rezervni dio

K Odvijač

L Ključ za vijke (10 mm, 13 mm)

● Tehnički podaci

Dimenzije:	49,6 cm × 87,5 cm × 53,5 cm (Š × V × D)
Maks. punjenje (posuda za vatru):	1 kg
Gorivo:	Drveni ugljen ili briketi

Napomena: Smiju se koristiti samo drveni ugljen ili briketi.



Sigurnosne napomene

SVE SIGURNOSNE NAPOMENE I UPUTE SAČUVAJTE ZA KASNIJU UPORABU!

- Roštilj na drveni ugljen smije se koristiti samo s drvenim ugljenom ili briketima od drvenog ugljena u skladu s DIN EN 1860-2.
- ⚠ **PAŽNJA!** Djecu i kućne ljubimce držite podalje!
- Proizvod nije igračka i ne smije dospjeti u dječje ruke. Djeca ne mogu prepoznati opasnosti koje nastaju pri rukovanju proizvodom.
- Poduzeti su svi mogući napori kako bi se izbjegli oštri bridovi na ovom proizvodu. Oprezno postupajte s pojedinačnim dijelovima kako biste izbjegli nezgode odnosno ozljede tijekom sastavljanja i uporabe.
- Isporuka obuhvaća brojne vijke i druge sitne dijelove. Koji u slučaju gutanja ili udisanja mogu biti opasni po život.



Izbjegavajte opasnost po život i ozljede

- ⚠ **PAŽNJA!** Opasnost od trovanja ugljikovim monoksidom. Roštilj nemojte upotrebljavati u zatvorenim prostorijama nego samo na otvorenom!

⚠ **PAŽNJA!** Za paljenje ili ponovno paljenje nemojte upotrebljavati špirit niti benzin!
Upotrebljavajte samo pomagala za paljenje u skladu s normom EN 1860-3!

- Nemojte upotrebljavati u zatvorenim prostorijama!
- Održavajte dovoljan razmak od vrućih dijelova jer svaki kontakt može uzrokovati najteže opekline.
- Tijekom uporabe iz posude za vatru može kapati vruća mast. Održavajte dovoljan razmak jer u suprotnom prijete najteže opekline.



Uvijek nosite rukavice za roštiljanje ili kuhanje. Upotrebljavajte rukavice u skladu s propisima o OZO (zaštićta od vrućine, kategorija II, npr. DIN EN 407).

- Uvijek upotrebljavajte pribor za roštiljanje s dugim ručkama otpornima na toplinu.
- Zapaljive tekućine, koje se izliju u žar, stvaraju visok plamen ili prskanje. Nikada nemojte upotrebljavati tekućinu za paljenje kao što su benzin ili špirit. Na žar nemojte stavljati komade ugljena za roštiljanje natopljene tekućinom za paljenje.
- Uvijek budite oprezni i pazite što radite. Proizvod nemojte upotrebljavati ako niste koncentrirani ili ste umorni odnosno ako ste pod utjecajem droga, alkohola ili lijekova. Već samo jedan trenutak nepažnje pri uporabi proizvoda može uzrokovati ozbiljne ozljede. Proizvod nikada ne ostavljajte bez nadzora.



Izbjegavajte opasnost od požara

- ⚠ **PAŽNJA!** Roštilj se jako zagrijava i ne smije se pomicati tijekom uporabe!
- Pripremite vatrogasni aparat i kutiju prve pomoći kako biste bili spremni u slučaju nezgode ili požara.
- Roštilj prije uporabe postavite na sigurnu, ravnu podlogu.
- Proizvod postavite tako da je najmanje 1 m udaljen od lako zapaljivih materijala.

- Proizvod napunite s maks. 1 kg drvenog ugljena ili briketa.
- Ugljen za roštilj zapalite samo u području zaštićenom od vjetra.
- Prije nego što uklonite pepeo, pobrinite se da je ugljen za roštilj potpuno izgorio i ohlađen.
- Proizvod nemojte montirati u kamp-kućice niti čamce.



Izbjegavajte opasnost od oštećenja predmeta

- Vijčani se spojevi tijekom uporabe mogu otpustiti i ugroziti stabilnost proizvoda. Prije svake uporabe provjerite jesu li vijci čvrsti. Po potrebi još jedanput pritegnite sve vijke kako biste osigurali čvrsto stajanje.
- Pri montaži proizvoda nemojte primjenjivati silu.
- Nemojte prečvrsto zategnuti vijke.
- Nemojte sjediti niti stajati na proizvod.
- Proizvod nemojte upotrebljavati ako dijelovi nedostaju, ako su oštećeni ili istrošeni.

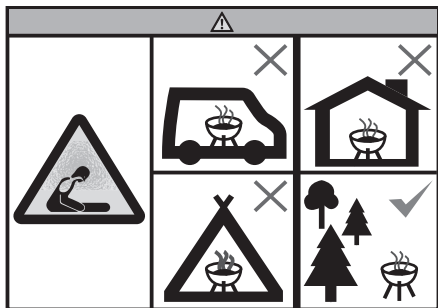

- Roštilj nemojte upotrebljavati u ograničenim područjima i/ili stambenim područjima (npr. kući, šatoru, kamp-prikolici, kamperu, čamcu). U suprotnom postoji opasnost po život zbog mogućeg trovanja ugljikovim monoksidom.

● Montaza (pogledajte sl. A–H)

- ⚠ OPREZ!** Glave vijaka bi radi vaše sigurnosti uvijek morale biti okrenute prema van jer u suprotnom postoji opasnost od ozljede.

Napomena: Sve vijke pritegnite tek po završetku montaže kako biste izbjegli neželjeno zatezanje

materijala. Pritom matice pritegnite odgovarajućim ključem za vijke.

● Uporaba

Napomena:

- Rešetku roštilja **4** prije prve uporabe operite toplom vodom.
- Preporučujemo da roštilj prije prve uporabe zagrijete te ga pustite da gorivo gori najmanje 30 minuta.
- Hranu stavite tek kada goriva tvar bude prekrivena slojem pepela.
- Roštilj prije uporabe postavite na sigurnu, ravnu podlogu.

● Izravno roštiljanje (pogledajte sl. I)

- Pod „izravnim roštiljanjem“ podrazumijevamo pečenje hrane izravno nad izvorom topline (ugljen za roštilj, plinski plamenik, električni grijači element itd.). Djelovanje toplinskog zračenja na hranu najjače je kod te tradicionalne metode, a vrijeme pečenja je kratko (brzo pečenje).
- Kuglasti roštilji i roštilji s poklopcem dodatno imaju kuglasti poklopac i zračne raspore na poklopcu i posudi za vatru. Vrijeme pečenja može se dodatno skratiti zatvaranjem poklopca i otvaranjem zračnih raspora. Aroma ugljena za roštilj još jače dolazi do izražaja ako se istovremeno napravi oboje.
- No, u slučaju nezaštićena, izravnog roštiljanja uvijek postoji mogućnost da mast ili marinada, koja kapa s hrane, dospije u izvor topline i ondje izgori.
- Stoga se pri pečenju vrlo masne ili marinirane hrane preporučuje uporaba zdjele za roštilj od aluminija ili, još bolje, od emajliranog čelika.

● Paljenje goriva

- ⚠ PAŽNJA! Opasnost od opeklina!** Pri paljenju benzinom ili špiritom praskanje može uzrokovati nekontrolirani razvoj topline. Stoga upotrebljavajte samo bezopasne materijale za izgaranje kao što je npr. kruto sredstvo za

potpalu. Roštilj tijekom uporabe mora stajati na stabilnoj i čvrstoj podlozi.

- ① **Savjet:** Za savršeno ražaren ugljen za roštiljanje preporučuje se uporaba kamina za potpalu (nije dio isporuke).
- Upotrebljavajte kvalitetne proizvode s odobrenjem DIN kao što su primjerice ugljen za roštilj s odobrenjem DIN, briketi s odobrenjem DIN ili kruta sredstva za potpalu s odobrenjem DIN.
1. Dio ugljena za roštiljanje odnosno briketa posložite na rešetku za ugljen [5].
 2. Jedan ili dva komada krutog sredstva za potpalu položite na postojeći sloj ugljena odnosno briketa. Zapalite ih šibicom.
 3. Pustite da kruto sredstvo za potpalu gori 2 do 4 minute. Zatim posudu za vatru [6] pomalo puniti drvenim ugljenom odnosno briketima.
 4. Na gorivu će se nakon otprilike 15 do 20 minuta stvoriti bijeli sloj pepela. To je znak da je postignuta idealna temperatura za pečenje. Gorivo prikladnim metalnim alatom ravnomjerno raspodijelite po posudi za vatru [6].
 5. Namašćenu rešetku za roštilj [4] objesite i započinite s roštiljanjem.
 - Hranu stavite na rešetku roštilja [4] tek kada goriva tvar bude prekrivena slojem pepela.

● Čišćenje i njega

- ⚠ Prije čišćenja pustite da se proizvod potpuno ohladi.
- ⚠ Prije neto što uklonite pepeo i pospremite proizvod, pobrinite se da je ugljen za roštilj potpuno izgorio i ohlađen.
- Nemojte upotrebljavati nikakva snažna niti abrazivna otapala niti abrazivne spužvice jer mogu oštetiti površine i ostaviti tragove.
 - Nakon roštiljanja nikada nemojte ugljen polijevati hladnom vodom kako biste ga ohladili. U suprotnom bi se proizvod mogao oštetiti. Upotrijebite hladan pepeo, pijesak ili tanak mlaz vode.
 - Redovito praznite hladan pepeo i čistite proizvod, najbolje nakon svake uporabe.

- Uklonite rešetku za roštilj [4] pa je temeljito očistite vodom. Zatim je temeljito osušite.
- Naslage na proizvodu uklonite mokrom spužvom.
- Za brisanje upotrijebite meku, čistu krpu. Pri brisanju nemojte ogrebat površine.
- Unutarne i vanjske površine općenito čistite toplom vodom i sapunom.

● Zbrinjavanje

Ambalaža se sastoji od ekološki neškodljivih materijala koje možete zbrinuti na lokalnim mjestima za reciklažu.

O mogućnostima zbrinjavanja dotrajalog proizvoda možete se raspitati kod vaše općinske ili gradske uprave.

● Jamstvo

Ovaj proizvod je pažljivo proizveden prema strogim smjernicama kvalitete i temeljito je ispitano prije isporuke. U slučaju pogreške u materijalu ili izradi, imate zakonska prava protiv prodavatelja proizvoda. Vaša zakonska prava ni na koji način nisu ograničena našom garancijom navedenom u nastavku.

Garancija za ovaj proizvod je 3 godine od datuma kupnje. Garantni rok počinje s datumom kupovine. Čuvajte originalni račun na sigurnom mjestu jer je ovaj dokument potreban kao dokaz kupnje.

Sva oštećenja ili nedostaci koji su već prisutni u trenutku kupnje moraju se prijaviti odmah nakon raspakiranja proizvoda.

Ako se u roku od 3 godine od datuma kupnje pokaže da je proizvod neispravan u materijalu ili izradi, mi ćemo ga, po našem izboru, besplatno popraviti ili zamijeniti. Garantni rok se ne produljuje odobrenim zahtjevom za garanciju. To vrijedi i za zamijenjene i popravljene dijelove.

Ova garancija ne vrijedi ako je proizvod bio oštećen ili nepropisno korišten ili održavan.

Garancija pokriva greške u materijalu i proizvodnji. Ova se garancija ne odnosi na dijelove proizvoda koji su podložni uobičajenom habanju, te se stoga smatraju potrošnim dijelovima (npr. baterije,

punjive baterije, crijeva, spremnici s tintom), niti na oštećenja lomljivih dijelova, npr. prekidača ili dijelova od stakla.

U slučaju manjeg popravka jamstveni rok se produljuje onoliko koliko je kupac bio lišen uporabe stvari.

Međutim, kad je zbog neispravnosti stvari izvršena njezina zamjena ili njezin bitni popravak, jamstveni rok počinje teći ponovno od zamjene, odnosno od vraćanja popravljene stvari.

Ako je zamijenjen ili bitno popravljen samo neki dio stvari, jamstveni rok počinje teći ponovno samo za taj dio.

● Postupak u slučaju koji je pokriven jamstvom

Kako biste osigurali brzu obradu svojeg zahtjeva, molimo vas da slijedite sljedeće upute:

Za sve upite pripremite račun i broj artikla (IAN 500545_2507) kao dokaz o kupnji.

Broj artikla možete naći na tipskoj pločici, na gravuri, na naslovnoj stranici vaših uputa (dolje lijevo) ili na naljepnici na stražnjoj ili donjoj strani.

Ukoliko nastanu greške u funkcioniranju ili drugi kvarovi, kontaktirajte najprije u nastavku navedeno odjeljenje servisa putem telefona ili e-maila.

Otkriven kao neispravan proizvod, možete ga onda poslati na spomenutu adresu servisa bez poštarine za vas, s dokazom o kupnji (račun) i opisom kakav je kvar i kada je nastao.

● Servis

 **Servis Hrvatska**

Tel.: 0800 777 999

E-Mail: owim@lidl.hr

Uvod	Strana	41
Predviđena namena	Strana	41
Obim isporuke/spisak delova	Strana	41
Tehnički podaci	Strana	42
Bezbednosne napomene	Strana	42
Izbegavajte opasnosti po život i povrede	Strana	42
Izbegavajte nastanak požara	Strana	42
Izbegavajte opasnost od nanošenja materijalne štete	Strana	43
Sastavljanje (videti sl. A–H)	Strana	43
Upotreba	Strana	43
Direktno roštiljanje (videti sl. I)	Strana	43
Potpaljivanje goriva	Strana	43
Čišćenje i održavanje	Strana	44
Odlaganje	Strana	44
Garancija/garantni list	Strana	44
Postupak garancije	Strana	46
Servis	Strana	46

ROŠTILJ

● Uvod

Čestitamo Vam na kupovini Vašeg proizvoda. Odlučili ste se za kupovinu visokokvalitetnog proizvoda. Upoznajte se pre prve upotrebe sa proizvodom. Pročitajte u vezi toga pažljivo sledeće uputstvo za upotrebu i informacije u vezi bezbednosti. Koristite proizvod samo kao što je opisano i za navedene oblasti upotrebe. Sačuvajte ovo uputstvo na sigurnom mestu. Predajte svu dokumentaciju trećem licu kojem dajete proizvod.



Ovaj i brojne druge priručnike možete preuzeti i pogledati na www.lidl-service.com. Skeniranjem ovog QR koda bićete direktno preusmereni na web stranicu Lidl servisa (www.lidl-service.com) gde možete otvoriti uputstvo za upotrebu unosom broja artikla (IAN) 500545_2507.

● Predviđena namena

Proizvod je pogodan samo za pripremu hrane na žaru i samo za spoljnu upotrebu. Ovaj proizvod nije namenjen za komercijalnu ili drugu vrstu upotrebe.

● Obim isporuke/spisak delova

Pogledajte ilustracije na kraju ovog uputstva.

1	Ručka poklopca	(1×)
2	Ventilacioni disk (zakrivljeni, za poklopac 3))	(1×)
3	Poklopac	(1×)
4	Rešetka roštilja	(1×)

5	Rešetka za ćumur	(1×)
6	Posuda sa žarom	(1×)
7	Ventilacioni disk (ravan, za posudu sa žarom 6))	(1×)
8	Ojačanje za nogare	(3×)
9	Držač posude za sakupljanje pepela	(3×)
10	Nogari sa točkom	(2×)
11	Točak	(2×)
12	Žičana podloga	(1×)
13	Poklopac nogara	(1×)
14	Noga tronošca	(1×)
15	Posuda za sakupljanje pepela	(1×)
16	Ručka posude sa žarom	(1×)
17	Držač poklopca	(1×)

Materijal za montažu:

A	Zavrtnaj	M6×25	(3×)
B	Zavrtnaj *	M6×16	(5×)
C	Zaptivna podloška	Ø6×Ø16	(4×)
D	Zavrtnaj *	M4×10	(3×)
E	Podloška	Ø4×Ø10	(2×)
F	Podloška	Ø6×Ø12	(4×)
G	Podloška	Ø6×Ø19	(3×)
H	Navrtka *	M6	(5×)
I	Navrtka *	M4	(3×)
J	Navrtka	M8	(2×)
K	Odvijač		
L	Ključ (10 mm, 13 mm)		

* 1 deo kao rezervni deo

● Tehnički podaci

Dimenzije:	49,6 cm × 87,5 cm × 53,5 cm (Š × V × D)
Maks. punjenje (posuda sa žarom):	1 kg
Gorivo:	Ćumur ili briketi

Napomena: Može se koristiti samo ćumur ili briketi.



Bezbednosne napomene

SVE SAVETE I BEZBEDNOSNE NAPOMENE DRŽITE NA SIGURNOM MESTU ZA BUDUĆU UPOTREBU!

- Roštilj na drveni ugalj može da se koristi samo sa drvenim ugljem ili briketima od drvenog uglja u skladu sa DIN EN 1860-2.

⚠ PAŽNJA! Deca i kućni ljubimci neka ne budu u blizini!

- Ovaj proizvod nije igračka, ne treba da bude u dečjim rukama. Deca ne mogu prepoznati opasnosti koje se pojavljuju prilikom korišćenja ovog proizvoda.
- Tokom proizvodnje je uložen svaki napor da bi se izbegle oštre ivice na ovom proizvodu. Pažljivo rukujte pojedinačnim delovima kako biste izbegli nezgode ili povrede tokom sastavljanja i korišćenja.
- Obim isporuke obuhvata različite zavrtnje i druge male delove. Oni mogu biti opasni po život ako se progutaju ili udahnu.



Izbegavajte opasnosti po život i povrede

⚠ PAŽNJA! Opasnost od trovanja ugljen monoksidom. Roštilj nemojte da koristite u zatvorenom prostoru, već isključivo napolju!

⚠ PAŽNJA! Za paljenje ili ponovno paljenje nemojte da koristite alkohol ili benzin! Koristite isključivo upaljače koji ispunjavaju standard EN 1860-3!

- Nemojte koristiti u zatvorenim prostorijama!
- Budite na dovoljnom rastojanju od vrućih delova, jer u suprotnom bilo koji kontakt može izazvati teške opekotine.
- Vruća masnoća može tokom korišćenja da kaplje sa posude sa žarom. Budite na dovoljnom rastojanju, jer može doći do teških opekotina.



Uvek nosite rukavice za roštilj ili kuhinjske rukavice. Koristite rukavica u skladu sa propisima o PPE (kategorija zaštite od toplote II, npr. DIN EN 407).

- Uvek koristite pribor za roštilj koji ima dugačke ručke, otporne na toplotu.
- Zapaljive tečnosti koje se sipaju na žar dovode do izbijanja plamena ili eksplozije. Nikada nemojte koristiti tečnosti za paljenje kao što su benzin ili alkohol. Nemojte dodavati na žar komade ćumura umočenog u tečnosti za paljenje.
- Uvek budite oprezni i obratite pažnju na ono što radite. Nemojte koristiti proizvod ako niste koncentrisani ili ako ste umorni ili ako ste pod uticajem droge, alkohola ili lekova. Čak i trenutak nemara prilikom korišćenja proizvoda može dovesti do ozbiljnih povreda. Ne ostavljajte proizvod bez nadzora.



Izbegavajte nastanak požara

- ⚠ PAŽNJA!** Ovaj roštilj će postati veoma vruć i ne sme se pomerati tokom korišćenja!
- Imajte pri ruci aparat za gašenje požara i komplet za prvu pomoć u slučaju nesreće ili požara.
- Pre korišćenja postavite roštilj na bezbednu, ravnu površinu.
- Postavite proizvod tako da bude najmanje 1 m udaljen od lako zapaljivih materijala.
- Napunite proizvod sa maks. 1 kg ćumura ili briketa.
- Zapalite ćumur na mestu koje je zaštićeno od vetra.
- Pre nego što uklonite pepeo, proverite da li je ćumur potpuno izgoreo i da li se ohladio.

- Nemojte ugraditi proizvod u kamp prikolice ili brodove.

Izbegavajte opasnost od nanošenja materijalne štete

- Tokom korišćenja, spojevi zavrtnjima mogu postepeno da olabave i utiču na stabilnost proizvoda. Pre svakog korišćenja proverite zategnutost zavrtnjeva. Ako je potrebno, ponovo zategnite sve zavrtnje kako biste imali čvrsto postolje.
- Nemojte koristiti silu prilikom montaže proizvoda.
- Nemojte prejako zategnuti zavrtnje.
- Nemojte sedeti ili stajati na proizvodu.
- Nemojte da koristite proizvod ako neki delovi nedostaju, ako su oštećeni ili pohabani.

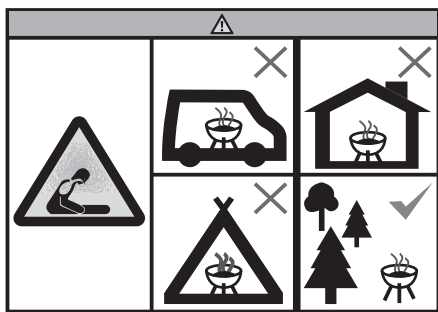

- Nemojte da koristite roštilj na ograničenom prostoru i/ili na stambenom području (npr. u kući, šatoru, kamp-prikolici, karavan-vozilu, brodu). U suprotnom postoji opasnost po život zbog trovanja ugljen monoksidom.

● Sastavljanje (videti sl. A–H)

⚠ OPREZI! Glave zavrtnjeva treba uvek da gledaju prema napolje, u suprotnom postoji opasnost od povrede.

Napomena: Nakon sastavljanja zategnite sve zavrtnjeve kako biste izbegli neželjeno naprezanje materijala. Dok to činite, pridržavajte navrtke odgovarajućim ključem.

● Upotreba

Napomena:

- Pre prvog korišćenja operite rešetku roštilja  toplom vodom.
- Preporučujemo da se roštilj zagreje pre prvog korišćenja i da gorivo sagoreva isijavajući najmanje 30 minuta.
- Stavite hranu na roštilj tek nakon što je gorivo prekriveno slojem pepela.
- Pre korišćenja postavite roštilj na bezbednu, ravnu površinu.

● Direktno roštiljanje (videti sl. I)

- Pod „direktnim roštiljanjem“ podrazumeva se priprema hrane direktno iznad izvora toplote (ćumur, gasni gorionik, električni grejač, itd.). Uticaj toplotnog zračenja ima najveći uticaj na hranu kada se ovaj tradicionalni način koristi, čime se skraćuje vreme (brzo kuvanje).
- Kuglasti roštilji i roštilji sa poklopcem imaju poklopac i ventilacione diskove na poklopcu i na posudi sa žarom. Vreme roštiljanja može dodatno da se smanji zatvaranjem poklopcu i otvaranjem ventilacionih diskova, a ukus roštilja postaje još izraženiji kada se obe ove funkcije istovremeno primenjuju.
- Međutim, kod nezaštićenog, direktnog roštiljanja, uvek postoji mogućnost da mast ili marinada iz hrane kaplju na izvor toplote i izgore.
- Kada roštiljate veoma masna ili marinirana jela, savetujemo da koristite roštilje koji su napravljeni od aluminijuma ili, još bolje, od emajliranog čelika.

● Potpaljivanje goriva

⚠ PAŽNJA! Opasnost od opekotina!

Kada se potpaljuje benzinom ili alkoholom, naglo paljenje može dovesti do nekontrolisanog razvoja toplote. Zbog toga koristite samo neopasne materijale za potpalu kao što su npr. čvrsti materijali za potpalu. Roštilj mora stajati na stabilnoj i čvrstoj površini tokom korišćenja.

① **Savet:** Za savršeno zapaljeni ćumur, preporučujemo da koristite dimnjak za potpalu (nije uključen u isporuku).

- Koristite kvalitetne proizvode sa DIN odobrenjem, kao što su DIN-odobreni ćumur, DIN-odobreni briketi ili DIN-odobreni čvrsti materijali za potpalu.
1. Stavite nešto ćumura ili briкета na rešetku za ćumur **5**.
 2. Stavite jedan ili dva komada čvrstog materijala za potpalu na sloj ćumura ili briкета. Upalite ih šibicom.
 3. Pustite da čvrsti materijali za potpalu gore od 2 do 4 minuta. Zatim dopunite posudu sa žarom **6** drvenim ugljem ili briketima.
 4. Na gorivu će nakon od oko 15 do 20 minuta nastati jeda beli sloj pepela. Ovo je pokazatelj da je postignuta idealna temperatura za termičku obradu. Rasporedite gorivo odgovarajućim metalnim predmetom u posudi sa žarom **6**.
 5. Zakačite namašćenu rešetku roštilja **4** i počnite sa roštiljanjem.

- Stavite hranu za roštiljanje na rešetku roštilja **4** tek nakon što je gorivo prekriveno slojem pepela.

● Čišćenje i održavanje

⚠ Pustite da se proizvod potpuno ohladi pre čišćenja.

⚠ Uverite se da je ćumur u potpunosti izgoreo i da se ohladio, pre nego što odložite pepeo i sklonite proizvod.

- Nemojte da koristite jake ili nagrizajuće rastvarače, ili grube materijale za ribanje jer će oštetiti površinu i ostaviti ogrebotine.
- Nemojte nikada nakon roštiljanja sipati hladnu vodu na ćumur da biste ga sprali. U protivnom biste mogli da oštetite proizvod. Koristite stari pepeo, pesak ili fini mlaz vode.
- Ispraznite hladni pepeo i redovno čistite proizvod, poželjno nakon svakog korišćenja.
- Skinite rešetku roštilja **4** i temeljito je očistite vodom. Zatim je dobro osušite.

- Uklonite mekane naslage sa proizvoda vlažnim sunđerom.
- Koristite meku, čistu tkaninu za sušenje. Nemojte da izgrebete površine tokom sušenja.
- Čistite unutrašnjost i površine toplom sapunicom.

● Odlaganje

Pakovanje se sastoji od ekološki prihvatljivih materijala koje možete odlagati na lokalnim mestima za reciklažu.

Mogućnosti za uklanjanje iskorišćenog proizvoda možete saznati u vašoj opštinskoj ili gradskoj upravi.

Lidl i proizvođač nisu u mogućnosti da garantuju obezbeđivanje servisiranja i dostupnost rezervnih delova nakon isteka garantog perioda/perioda saobraznosti. Ukoliko za tim bude potrebe, putem naše Službe za potrošače možete proveriti dostupnost rezervnih delova i opcije za popravku. Hvala na razumevanju.

Kako izjaviti reklamaciju?

Molimo Vas:

- da pozovete korisnički servis: 0800 300 180
- pošaljete e-mail na: owim@lidl.rs
- posetite najbližu Lidl prodavnicu.

Da bismo osigurali najbržu asistenciju, molimo da sačuvate fiskalni račun i date ga na uvid prilikom izjavljivanja reklamacije.

GARANCIJA/GARANTNI LIST

Poštovani,

Ovim putem Vas upoznajemo sa Vašim pravima i obavezama koje proističu iz Zakona o zaštiti potrošača, a u pogledu ostvarivanja prava iz garancije.

Ova garancija ni na koji način ne utiče, niti isključuje prava koja kupac ima u skladu sa važećim Zakonom o zaštiti potrošača po osnovu zakonske odgovornosti prodavca za nesaobraznost robe ugovoru koja traje 2 godine od dana kada je roba predata kupcu.

Davalac garancije ovom izjavom preuzima obavezu da kupcima svojih aparata, a pod uslovima definisanim u ovoj izjavi, obezbedi:

- besplatno otklanjanje kvarova u garantnom roku, koji bi nastali kod uobičajene upotrebe ili zbog grešaka u proizvodnji i materijalu, ili
- zamenu aparata, u garantnom roku predviđenim ovom garancijskom izjavom, u slučaju da opravka nije moguća, ili
- ako otklanjanje kvara nije moguće, kupac ima pravo da zahteva od prodavca povrat novca.

Ukupan rok garancije je 3 godine.

Garantni rok počinje da važi od datuma kupovine proizvoda, odnosno od prijema istog od strane kupca, a što se dokazuje fiskalnim računom.

Garancija važi na teritoriji Republike Srbije.

Kupac može da izjavi reklamaciju usmeno u nekom od prodajnih objekata Lidl Srbija KD, odnosno telefonom, pisanim putem ili elektronskim putem na kontakte kompanije Lidl Srbija KD, uz dostavu fiskalnog računa na uvid.

U cilju ispravnog funkcionisanja proizvod se koristi u skladu sa njegovom namenom i Uputstvom za upotrebu.

Na zahtev kupca, koji je izjavljen u garantnom roku, prodavac će izvršiti otklanjanje kvarova i nedostataka na proizvodu u roku predviđenim Zakonom.

Garantni uslovi:

Pre obraćanja prodavcu za tehničku pomoć, potrebno je proveriti ispravnost instalacije i ostalih potrebnih uslova naznačenih u Uputstvu za upotrebu.

Kupac je dužan da prodavcu preda sve pripadajuće delove proizvoda koje je preuzeo u trenutku kupovine.

Popravke u roku garancije:

Garancija važi počev od dana kada je roba predana kupcu, a na osnovu fiskalnog odsečka. U istom periodu davalac garancije, odnosno

prodavac je u obavezi da otkloni sve tehničke kvarove bez naknade, u zakonskom roku.

Garancija ne važi u sledećim slučajevima:

1. Ukoliko prodavcu uz aparat nije priložen fiskalni račun sa datumom prodaje.
2. Ukoliko je kvar prouzrokovan udarom groma, strujnim udarom ili sličnim delovanjem spoljne sile na sam uređaj (požar, poplava, naponski udar...).
3. Ukoliko su nastali kvarovi i oštećenja na uređaju posledica delovanja spoljnih uticaja, kao što su: velika vlaga, previsoka i suviše niska temperatura (pucanje cevi usled smrzavanja, oštećenja gumenih delova, rđanje, itd.)
4. Ukoliko proizvod nije korišćen u skladu sa Uputstvom za upotrebu.
5. Ukoliko je proizvod pokušalo da popravi treće neovlašćeno lice.
6. Ukoliko proizvod nije korišćen u skladu sa namenom.
7. Ukoliko je čišćenje i održavanje uređaja urađeno protivno Uputstvu za upotrebu.
8. Ukoliko je proizvod korišćen u profesionalne svrhe.

Naziv proizvoda:	ROŠTIJ
Model:	HG13906
IAN/Serijski broj:	500545_2507
Proizvođač:	OWIM GmbH & Co. KG Stiftsbergstraße 1 74167 Neckarsulm Nemačka
Davalac garancije-uvoznik:	Lidl Srbija KD Prva južna radna 3 22330 Nova Pazova Republika Srbija Tel. 0800 300 180 E-mail: kontakt@lidl.rs
Datum predaje robe potrošaču:	datum sa fiskalnog računa

Uvozi i stavlja u promet:	Lidl Srbija KD Prva južna radna 3 22330 Nova Pazova Republika Srbija Tel. 0800 300 180 E-mail: kontakt@lidl.rs
---------------------------	---

● Postupak garancije

Da biste osigurali brzo obradu vašeg slučaja, molimo vas da pratite sledeća uputstva:

Molimo vas da priložite račun i broj artikla (IAN 500545_2507) kao dokaz o kupovini.

Broj artikla ćete naći na tipskoj pločici, kao gravuru na prednjoj strani uputstva (dole levo) ili kao nalepnicu na zadnjoj ili donjoj strani uređaja.

Ukoliko dođe do funkcionalnih ili drugih nedostataka, molimo vas da kontaktirate službu za pomoć telefonom ili e-mailom.

Neispravan proizvod možete vratiti besplatno na adresu servisa koju ste dobili. Uverite se da ste priložili dokaz o kupovini (dok ga ne dobijete) i informacije o tome šta je kvar i kada se to dogodilo.

● Servis

RS Servis Srbija

Tel.: 0800 300 180

E-Mail: owim@lidl.rs

Introducere	Pagina	48
Utilizarea conform destinației.	Pagina	48
Volumul livrării/Lista pieselor	Pagina	48
Date tehnice	Pagina	49
Indicații de siguranță	Pagina	49
Evitați pericolul de moarte și de rănire	Pagina	49
Evitați pericolul de incendiu	Pagina	49
Evitați pericolul deteriorare a proprietății	Pagina	50
Montajul (vezi fig. A–H)	Pagina	50
Utilizare	Pagina	50
Prăjirea directă (vezi fig. I)	Pagina	50
Aprinderea combustibilului.	Pagina	51
Curățarea și îngrijirea	Pagina	51
Înlăturare	Pagina	51
Garanție	Pagina	51
Modul de desfășurare în caz de garanție	Pagina	52
Service	Pagina	52

GRĂȚAR ROTUND

● Introducere

Vă felicităm pentru achiziționarea noului dumneavoastră produs. Ați ales un produs de înaltă calitate. Înainte de prima punere în funcțiune informați-vă cu privire la produs. Pentru aceasta citiți cu atenție următorul manual de utilizare și indicațiile de siguranță. Utilizați acest produs numai conform descrierii și instrucțiunilor de utilizare. Păstrați această instrucțiune într-un loc sigur. În caz că, dați produsul mai departe la terți, înmânați de asemenea și documentația acestuia.



Puteți descărca și vizualiza acest manual și numeroase alte manuale pe www.lidl-service.com. Prin scanarea acestui cod QR, dumneavoastră veți fi direcționat direct către pagina de internet pentru asistență Lidl (www.lidl-service.com), unde puteți deschide manualul de instrucțiuni prin introducerea numărului de articol (IAN) 500545_2507.

● Utilizarea conform destinației

Produsul este potrivit exclusiv pentru prepararea alimentelor care pot fi prăjite și numai pentru folosirea în aer liber. Produsul nu este destinat pentru uzul profesional sau pentru alte domenii de utilizare.

● Volumul livrării/Lista pieselor

Consultați imaginile de la sfârșitul acestor instrucțiuni.

1	Mâner capac	(1 ×)
2	Disc de ventilație (curbat, pentru capac 3)	(1 ×)
3	Capac	(1 ×)
4	Grătar	(1 ×)
5	Grătar cu cărbune	(1 ×)
6	Recipient pentru foc	(1 ×)
7	Disc de ventilație (drept, pentru recipientul pentru foc 6)	(1 ×)
8	Rigidizare trepied	(3 ×)
9	Suport din tablă pentru captarea cenușii	(3 ×)
10	Trepied cu roată	(2 ×)
11	Roată	(2 ×)
12	Suport din sârmă	(1 ×)
13	Capac pentru picior	(1 ×)
14	Trepied de stabilitate	(1 ×)
15	Tablă de captare a cenușii	(1 ×)
16	Mâner al recipientului pentru foc	(1 ×)
17	Suport pentru capac	(1 ×)

Material de montaj:

A	Șurub	M6×25	(3 ×)
B	Șurub *	M6×16	(5 ×)
C	Disc de etanșare	Ø6×Ø16	(4 ×)
D	Șurub *	M4×10	(3 ×)
E	Șaibă distanțieră	Ø4×Ø10	(2 ×)
F	Șaibă distanțieră	Ø6×Ø12	(4 ×)
G	Șaibă distanțieră	Ø6×Ø19	(3 ×)
H	Piuliță *	M6	(5 ×)
I	Piuliță *	M4	(3 ×)
J	Piuliță	M8	(2 ×)

* 1 piesă ca piesă de schimb

K Șurubelniță

L Cheie pentru șuruburi (10 mm, 13 mm)

● Date tehnice

Dimensiuni:	49,6 cm × 87,5 cm × 53,5 cm (L × Î × l)
Umplere max. (recipient pentru foc):	1 kg
Combustibil:	Cărbune de grătar sau brichete

Indicație: Poate fi utilizat numai cărbune de lemn sau brichete.



Indicații de siguranță

PĂSTRAȚI TOATE INDICAȚIILE DE SIGURANȚĂ ȘI INSTRUCȚIUNILE PENTRU VIITOR!

- Grătarul cu cărbune poate fi folosit numai cu cărbune sau brichete din cărbune de lemn conform DIN EN 1860-2.
- ⚠ ATENȚIE!** Țineți la distanță copiii și animalele de casă!
- Produsul nu este o jucărie, el nu trebuie să ajungă în mâinile copiilor. Copiii ar putea să nu identifice pericolele care apar legate de produs.
- S-au depus toate eforturile în timpul fabricației pentru a evita muchiile ascuțite la acest produs. Procedați cu grijă cu piesele separate ale grătarului, pentru a evita accidentele, resp. rănirile în timpul montajului și a folosirii.
- Din sfera livrării fac parte multe șuruburi și alte piese mici. În cazul înghițirii sau inhalării, aceste reprezintă pericol de moarte.



Evitați pericolul de moarte și de rănire

- ⚠ ATENȚIE!** Pericol de intoxicare cu monoxid de carbon. Nu folosiți grătarul în spații închise, ci numai în aer liber!

⚠ ATENȚIE! Pentru aprindere sau reaprindere nu folosiți niciodată spirt sau benzină! Folosiți doar ajutoare de aprindere corespunzătoare EN 1860-3!

- Nu îl folosiți în spații închise!
- Păstrați o distanță suficientă față de părțile fierbinți, în caz contrar orice contact cu acestea poate duce la cele mai grave arsuri.
- Grăsimea fierbinte poate picura din recipientul pentru foc în timpul utilizării. Păstrați o distanță suficientă, în caz contrar se riscă arsuri grave.



Purtați întotdeauna mănuși de grătar sau de bucătărie. Folosiți mănuși conform regulilor EIP (protecție contra căldurii categoria II, de ex. DIN EN 407).

- Utilizați întotdeauna tacâmuri pentru grătar cu mână lungi, rezistente la căldură.
- Lichidele inflamabile care sunt turnate în cărbuni aprinși, formează jeturi de flăcări sau detonări. Nu folosiți niciodată lichid de aprindere cum ar fi benzină sau spirt. Nu puneți peste cărbunii aprinși bucăți de cărbune îmbibate în lichid de aprindere.
- Rămâneți atenți întotdeauna și aveți grijă ce faceți. Nu folosiți produsul dacă sunteți obosit sau nu vă puteți concentra, resp. sunteți sub influența drogurilor, a alcoolului sau a medicamentelor. Chiar și un moment de neatenție la folosirea produsului poate duce la răniri grave. Nu lăsați produsul nesupravegheat.



Evitați pericolul de incendiu

- ⚠ ATENȚIE!** Acest grătar se înfierbântă foarte tare și nu trebuie mișcat în timpul folosirii!
- Țineți la îndemână un stingător și o trusă de prim ajutor pentru a fi pregătiți în cazul unui accident sau al incendiului.
- Așezați grătarul pe o suprafață plană și sigură înainte de utilizare.
- Amplasați produsul în așa fel încât să fie la o distanță de cel puțin 1 m de materialele ușor inflamabile.

- Umpleți produsul cu max. 1 kg de cărbune de grătar sau brichete.
- Aprindeți cărbunele de grătar numai în zone protejate împotriva vântului.
- Asigurați-vă că cărbunele de grătar este complet ars și răcit înainte de a îndepărta cenușa.
- Nu montați produsul în autorulote sau bărci.



Evitați pericolul deteriorare a proprietății

- În timpul utilizării, îmbinările înșurubate se pot slăbi progresiv și pot influența stabilitatea produsului. Verificați fixarea șuruburilor înainte de fiecare utilizare. Strângeți încă o dată toate șuruburile pentru a garanta o bună stabilitate.
- Nu utilizați forța pentru a monta produsul.
- Nu strângeți prea tare șuruburile.
- Nu vă așezați pe produs.
- Nu folosiți produsul dacă lipsesc componente sau dacă sunt acestea sunt defecte sau uzate.

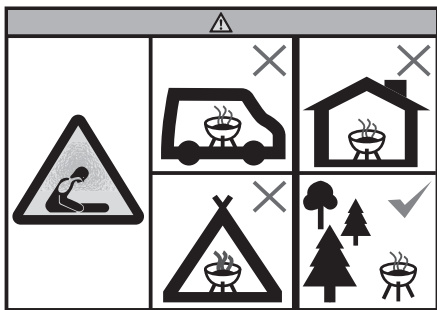

- Nu utilizați grătarul în zone limitate și/ sau rezidențiale (de ex. casă, cort, rulotă, autorulotă, barcă). În caz contrar, există pericol de moarte din cauza unei posibile intoxicații cu monoxid de carbon.

● Montajul (vezi fig. A-H)

- ⚠ PRECAUȚIE!** Pentru siguranța dvs., capetele șuruburilor trebuie să fie întotdeauna orientate spre exterior, în caz contrar există risc de rănire.

Indicație: Abia după terminarea montajului strângeți toate șuruburile, pentru a evita tensiunile nedorite ale materialelor. Țineți contra la piulițe cu o cheie pentru șuruburi.

● Utilizare

Indicații:

- Spălați grătarul **4** cu apă caldă de clătire înainte de prima utilizare.
- Recomandăm ca grătarul să fie încălzit înainte de prima utilizare și să lăsați combustibilul să ardă timp de cel puțin 30 de minute.
- Așezați alimentul pentru prăjit numai după ce combustibilul este acoperit cu un strat de cenușă.
- Așezați grătarul pe o suprafață plană și sigură înainte de utilizare.

● Prăjirea directă (vezi fig. I)

- Prin „prăjire directă” se înțelege gătitul alimentelor direct deasupra sursei de căldură (cărbune de grătar, arzător cu gaz, element de încălzire electric etc.). Efectul radiațiilor termice asupra alimentelor la grătar este cel mai puternic în această metodă tradițională și menține timpul de preparare scăzut (preparare rapidă).
- Grătarele sferice și cu cupolă dispun și de un capac tip cupolă, precum și discuri de ventilație în cupolă și recipientul pentru foc. Durata de preparare poate fi scurtată prin închiderea calotei și deschiderea discurilor de ventilație; aroma cărbunelui de grătar este și mai pronunțată dacă ambele sunt efectuate simultan.
- Cu toate acestea, la prăjirea neprotejată, directă, există întotdeauna posibilitatea ca grăsimea sau marinata să picure din alimentele la grătar și să ajungă în sursa de căldură și să ardă acolo.
- De aceea, la frigerea alimentelor foarte grase sau marinate, este recomandabil să utilizați un recipient de prăjire din aluminiu sau, chiar mai bine, din oțel emailat.

● **Aprinderea combustibilului**

⚠ ATENȚIE! Pericol de arsuri! La aprinderea cu benzină sau alcool, deflagrațiile pot duce la evoluții incontroabile ale căldurii. Prin urmare, utilizați numai materiale de ardere nepericuloase, cum ar fi aprinzătoare solide. În timpul folosirii, grătarul trebuie să stea pe o bază stabilă și fixă.

❗ Sfat: Pentru cărbune de grătar perfect recopt, se recomandă utilizarea unui coș de aprindere (nu este inclus în livrare).

■ Utilizați produse de calitate cu aprobare DIN, cum ar fi cărbune de grătar omologat DIN, brichete omologate DIN sau aprinzătoare solide omologate DIN.

1. Puneți un strat de cărbune de grătar sau brichete pe grătarul cu cărbune **5**.
2. Puneți unul sau două aprinzătoare solide pe stratul existent de cărbune, resp. brichete. Aprindeți-le cu un pai de chibrit.
3. Lăsați aprinzătoarele solide să ardă 2 până la 4 minute. Completați apoi în recipientul pentru foc **6** de mai multe ori cu cărbune de grătar, resp. brichete.
4. După aproximativ 15–20 minute, pe combustibil trebuie să se formeze un strat alb de cenușă. Acesta este un semn că temperatura ideală de preparare a fost atinsă. Utilizați un instrument metalic adecvat pentru a distribui produsul uniform în recipientul pentru foc **6**.
5. Suspendați grătarul **4** uns și începeți prăjirea.
 - Așezați alimentul pentru prăjit pe grătar **4** numai după ce combustibilul este acoperit cu un strat de cenușă.

● **Curățarea și îngrijirea**

⚠ Lăsați produsul să se răcească complet înainte de a-l curăța.

⚠ Asigurați-vă că cărbunele de grătar este complet ars și răcit înainte de a îndepărta cenușa și a depozita produsul.

- Nu folosiți solvenți sau bureți de frecare duri sau abrazivi, deoarece aceștia atacă suprafețele și lasă urme de frecare.
- Nu turnați niciodată imediat după prăjire apă rece pe cărbunii de grătar pentru a-i stinge. În caz contrar, puteți deteriora produsul. Utilizați cenușă veche, nisip sau un jet fin de pulverizare cu apă.
- Golii cenușa rece și curățați în mod regulat produsul, cel mai bine după fiecare utilizare.
- Scoateți grătarul **4** și curățați-l bine cu apă. Uscați-l bine după aceea.
- Îndepărtați depunerile desprinse de pe produs cu un burete umed.
- Folosiți o cârpă moale și curată pentru uscare. Nu zgâriați suprafața la ștergerea pentru uscare.
- Curățați suprafețele interioare și exterioare în general cu apă caldă cu săpun.

● **Înlăturare**

Ambalajul este produs din materiale ecologice care pot fi eliminate la punctele locale de reciclare.

Puteți obține informații despre posibilitățile de eliminare a produsului de la administrația locală.

● **Garanție**

Produsul a fost fabricat cu atenție, conform unor standarde stricte de calitate și verificat temeinic înainte de livrare. În caz de defecțiuni de material sau de fabricație aveți drepturi legale față de vânzătorul produsului. Drepturile dumneavoastră legale nu sunt limitate în niciun fel de garanția menționată mai jos.

Garanția pentru aceste produs este 3 ani începând de la data achiziției. Durata garanției începe la data achiziției. Păstrați chitanța originală la un loc sigur, deoarece acest document este necesar pentru dovada achiziției.

Toate defecțiunile sau deteriorările care sunt deja existente la momentul achiziției, trebuie anunțate imediat după despachetarea produsului.

Dacă în decurs de 3 ani de la achiziția produsului apare un defect de material sau de fabricație, vă reparăm sau înlocuim gratuit produsul la alegerea

noastră. Durata de garanție nu se prelungește după aprobarea unei cerințe de garanție. Aceasta este valabil și pentru piesele schimbate și reparate.

Această garanție se stinge dacă produsul este deteriorat, utilizat sau întreținut în mod necorespunzător.

Garanția acoperă defectele de material și de producție. Această garanție nu acoperă piesele componente ale produsului, care prezintă urme normale de uzură și care sunt considerate piese de schimb (de ex.: baterii, acumulatori, furtunuri, cartușe de vopsea) și nici deteriorările la nivelul pieselor casante, de exemplu întrerupătoare sau piese fabricate din sticlă.

Timpul de nefuncționare din cauza lipsei de conformitate apărute în cadrul termenului de garanție prelungește termenul de garanție legală de conformitate și cel al garanției comerciale și curge, după caz, din momentul la care a fost adusă la cunoștința vânzătorului lipsa de conformitate a produsului sau din momentul prezentării produsului la vânzător/unitatea service până la aducerea produsului în stare de utilizare normală și, respectiv, al notificării în scris în vederea ridicării produsului sau predării efective a produsului către consumator.

Produsele de folosință îndelungată care înlocuiesc produsele defecte în cadrul termenului de garanție vor beneficia de un nou termen de garanție care curge de la data preschimbării produsului.

● Modul de desfășurare în caz de garanție

Pentru a garanta o prelucrare rapidă a problemei dumneavoastră, vă rugăm să respectați următoarele indicații:

Pentru orice solicitare, vă rugăm să aveți la îndemână bonul de casă și numărul de articol (IAN 500545_2507) ca dovadă de achiziție.

Numărul articolului îl luați de pe plăcuța cu date tehnice, o gravură, de pe fișa cu date a instrucțiunilor (jos stânga) sau ca abțibild de pe partea din spate sau de jos.

Dacă apar erori de funcționare sau alte erori, contactați apoi departamentul de service prin telefon sau prin email.

Produsul defect îl puteți transmite la adresa de service fără timbru cu prezentarea dovezii de achiziție (bon) și cu menționarea daunei și când a apărut.

● Service

RO Service România

Tel.: 0800 896 637

E-Mail: owim@lidl.ro

Увод	Страница	54
Употреба по предназначение	Страница	54
Обем на доставката/списък на частите	Страница	54
Технически данни	Страница	55
Указания за безопасност	Страница	55
Избягвайте опасности за живота и от нараняване.	Страница	55
Избягвайте опасност от пожар	Страница	56
Избягвайте опасност от материални щети.	Страница	56
Монтаж (вижте фиг. А–Н)	Страница	56
Употреба	Страница	56
Директно печене (вижте фиг. I)	Страница	57
Запалване на горивния материал	Страница	57
Почистване и грижи	Страница	57
Изхвърляне	Страница	58
Гаранция	Страница	58
Процедиране в случай на рекламация	Страница	60
Сервиз	Страница	60

ГРИЛ

● Увод

Поздравяваме Ви с покупката на този нов продукт. Вие избрахте висококачествен продукт. Преди първия пуск се запознайте с продукта. За целта внимателно прочетете упътването за обслужване и инструкциите за безопасност. Използвайте продукта само съгласно описанието и за посочените области на употреба. Съхранявайте настоящото упътване на сигурно място. При предоставяне на продукта на трети лица предавайте с него и цялата документация.



Можете да изтеглите и прегледате това и много други ръководства за употреба на www.lidl-service.com. Сканирайки този QR код, ще бъдете прехвърлени директно на уебсайта на сервиса на Lidl (www.lidl-service.com), където можете да отворите ръководството за употреба, като въведете номера на артикула (IAN) 500545_2507.

● Употреба по предназначение

Продуктът е подходящ единствено за приготвяне на ястия на грил и само за използване на открито. Продуктът не е предназначен за професионална употреба или за други области на приложение.

● Обем на доставката/списък на частите

Вижте фигурите в края на това ръководство.

1	Дръжка на капака	(1 ×)
2	Вентилационен диск (извит, за капак 3)	(1 ×)
3	Капак	(1 ×)
4	Решетка за печене	(1 ×)
5	Скара за дървени въглища	(1 ×)
6	Тава за жар	(1 ×)
7	Вентилационен диск (прав, за тавата за жар 6)	(1 ×)
8	Укрепващ елемент за крак	(3 ×)
9	Държач на тава за събиране на пепел	(3 ×)
10	Крак за колело	(2 ×)
11	Колело	(2 ×)
12	Телена поставка	(1 ×)
13	Капачка за крак	(1 ×)
14	Опорен крак	(1 ×)
15	Тава за събиране на пепел	(1 ×)
16	Дръжка на тавата за жар	(1 ×)
17	Държач на капака	(1 ×)

Монтажни материали:

A	Винт	M6×25	(3 ×)
B	Винт *	M6×16	(5 ×)
C	Уплътнителна шайба	Ø6×Ø16	(4 ×)
D	Винт *	M4×10	(3 ×)
E	Подложна шайба	Ø4×Ø10	(2 ×)
F	Подложна шайба	Ø6×Ø12	(4 ×)
G	Подложна шайба	Ø6×Ø19	(3 ×)
H	Гайка *	M6	(5 ×)
I	Гайка *	M4	(3 ×)
J	Гайка	M8	(2 ×)

* 1 брой като резервна част

K Отвертка

L Гаечен ключ (10 mm, 13 mm)

● Технически данни

Размери:	49,6 cm × 87,5 cm × 53,5 cm (Ш × В × Д)
Макс. пълнене (тава за жар):	1 kg
Горивен материал:	Дървени въглища или брикети

Указание: Могат да бъдат използвани само дървени въглища или брикети.

Указания за безопасност

ЗАПАЗЕТЕ ВСИЧКИ УКАЗАНИЯ ЗА БЕЗОПАСНОСТ И ИНСТРУКЦИИ ЗА БЪДЕЩИ СПРАВКИ!

- Грилът за дървени въглища може да бъде използван само с дървени въглища или дървени брикети по DIN EN 1860-2.
- ⚠ ВНИМАНИЕ!** Дръжте децата и домашните любимци далеч!
- Продуктът не е играчка и не бива да попада в ръцете на деца. Децата не могат да преценяват опасностите, които възникват при боравене с продукта.
- При производството са положени усилия да се избегнат остри ръбове по този продукт. Боравете предпазливо с отделните детайли, за да избегнете инциденти, съотв. наранявания по време на сглобяването и при употребата.
- В обема на доставката се съдържат множество винтове и други дребни части. При поглъщане или вдишване те могат да бъдат опасни за живота.



Избягвайте опасности за живота и от нараняване

- ⚠ ВНИМАНИЕ!** Опасност от отравяне с въглероден оксид. Не използвайте грила в затворени помещения, а само на открито!
- ⚠ ВНИМАНИЕ!** За разпалване или повторно запалване не използвайте спирт или бензин! Използвайте само помощни средства за разпалване, отговарящи на EN 1860-3!
- Не използвайте в затворени помещения!
- Спазвайте достатъчно разстояние до горещите части, тъй като в противен случай всеки контакт може да доведе до най-тежки изгаряния.
- По време на употреба от тавата за жар може да капе гореща мазнина. Спазвайте достатъчно разстояние, тъй като в противен случай съществува опасност от тежки изгаряния.
-  Винаги носете ръкавици за грил или кухненски ръкавици. Използвайте ръкавици съгласно разпоредбите за ЛПС (защита от топлина, категория II, напр. DIN EN 407).
- Винаги използвайте прибори за грил с дълги, огнеупорни дръжки.
- Запалими течности, които се наливат в жарта, създават изхвърляне на пламъци или избухвания. Никога не използвайте запалителни течности като бензин или спирт. Не поставяйте върху жарта дървени въглища, напоени със запалителна течност.
- Винаги бъдете внимателни в това, което вършите. Не използвайте продукта, ако не сте концентрирани или сте уморени, съотв. под влияние на опиати, алкохол или лекарства. Дори един момент невнимание при употребата на продукта може да доведе до сериозни наранявания. Не оставяйте продукта без надзор.



Избягвайте опасност от пожар

- ⚠ **ВНИМАНИЕ!** Този грил става много горещ и не бива да се мести по време на работа!
- Дръжте на разположение пожарогасител и аптечка за първа помощ, за да сте подготвени в случай на злополука или пожар.
- Преди употреба поставете грила върху стабилна, равна повърхност.
- Разположете продукта така, че да се намира на разстояние поне 1 m от леснозапалими материали.
- Напълнете продукта с макс. 1 kg дървени въглища или брикети.
- Разпалвайте дървените въглища само на защитено от вятър място.
- Уверете се, че дървените въглища са напълно изгорели и изстинали, преди да изхвърлите пепелта.
- Не монтирайте продукта в кемпери или на лодки.



Избягвайте опасност от материални щети

- По време на употреба винтовете съединения могат постепенно да се разхлабят и да повлияят върху стабилността на продукта. Проверявайте затягането на винтовете преди всяка употреба. При необходимост затегнете повторно всички винтове, за да се гарантира стабилност.
- Не прилагайте сила за сглобяване на продукта.
- Не затягайте прекомерно винтовете.
- Не сядайте и не заставайте прави върху продукта.
- Не използвайте продукта при липсващи, повредени или износени части.

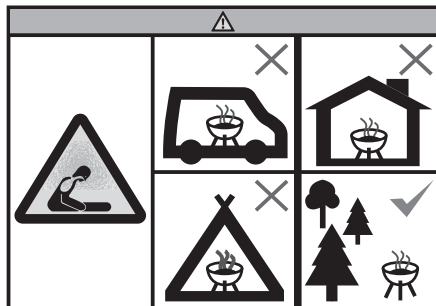

- Не използвайте грила в ограничени пространства и/или в жилищни помещения (напр. къща, палатка, каравана, кемпер, лодка). В противен случай съществува опасност за живота поради възможно отравяне с въглероден оксид.

● Монтаж (вижте фиг. А–Н)

- ⚠ **ПРЕДПАЗЛИВОСТ!** За Вашата безопасност главите на винтовете трябва винаги да сочат навън, в противен случай съществува опасност от нараняване.

Указание: Затегнете всички винтове едва след приключване на монтажа, за да избегнете нежелани напрежения в материала. При това дръжте гайките на контра с подходящ гаечен ключ.

● Употреба

Указания:

- Преди първата употреба измийте решетката за печене 4 с топла сапунена вода.
- Препоръчваме преди първата употреба грилът да се загрее и горивният материал да се остави да гори поне 30 минути.
- Поставете продуктите за печене едва тогава, когато горивният материал се е покрил със слой пепел.
- Преди употреба поставете грила върху стабилна, равна повърхност.

● Директно печене (вижте фиг. 1)

- Под „директно печене“ се разбира приготвянето на продуктите за печене непосредствено над източника на топлина (дървени въглища, газова горелка, електрически нагревател и т.н.). При този традиционен метод действието на топлинното излъчване върху хранителните продукти е най-силно, а времето на приготвяне е кратко (бързо готвене).
- Сферичните и куполовидни грилове са оборудвани с допълнителен капак и вентилационни дискове на капака и на тавата за жар. Времето за приготвяне на храната може да се съкрати още чрез затваряне на капака и отваряне на вентилационните дискове; ароматът на дървени въглища става още по-осезаем, когато двете действия се изпълнят едновременно.
- Но при незащитеното, директно печене винаги съществува вероятността, капещата от продуктите мазнина или марината да попадне в източника на топлина и там да се запали.
- Затова при печенето на много мазни или мариновани продукти се препоръчва използването на грил тава от алуминий или, още по-добре, от емайлирана стомана.

● Запалване на горивния материал

⚠ **ВНИМАНИЕ! Опасност от изгаряне!**

Разпалването с бензин или спирт може поради избухване да предизвика неконтролируемо висока температура. Затова използвайте само безопасни горивни материали като напр. твърди подпалки. По време на работа грилът трябва да е разположен върху стабилна и здрава основа.

- ① **Съвет:** За перфектно разгорени дървени въглища се препоръчва използването на разпалващ комин (не се съдържа в обема на доставката).

- Използвайте качествени продукти с одобрение по DIN, като например одобрени по DIN дървени въглища, одобрени по DIN брикети или одобрени по DIN твърди подпалки.

1. Разстелете част от дървените въглища, съотв. брикетите върху скарата за дървени въглища [5].
 2. Поставете една или две твърди подпалки върху наличния слой дървени въглища или брикети. Запалете ги с кибрит.
 3. Оставете твърдите подпалки да горят 2 до 4 минути. След това постепенно запълнете тавата за жар [6] с дървени въглища, съотв. брикети.
 4. След приблизително 15 до 20 минути върху горивния материал трябва да се образува бял слой от пепел. Това е признак, че е достигната идеалната температура за печене. Разпределете горивния материал с подходящ метален инструмент равномерно в тавата за жар [6].
 5. Окачете намазаната с мазнина решетка за печене [4] и започнете печенето.
- Поставете продуктите за печене върху решетката за печене [4] едва тогава, когато горивният материал се е покрил със слой пепел.

● Почистване и грижи

- ⚠ Оставете продукта да се охлади напълно, преди да го почистите.
- ⚠ Уверете се, че дървените въглища са напълно изгорели и изстинали, преди да изхвърлите пепелта и да приберете продукта.
- Не използвайте агресивни или абразивни разтворители или бърсалки, тъй като те разяждат повърхностите и оставят следи от триене.
- След печенето никога не изливайте студена вода директно върху дървените въглища, за да ги изгасите. В противен случай може да повредите продукта. Използвайте стара пепел, пясък или тънка струя вода.

- Изхвърляйте студената пепел и почиствайте продукта редовно, най-добре след всяка употреба.
- Сваляйте решетката за печене **4** и я почиствайте щателно със сапунена вода. След това я подсушавайте щателно.
- Отстранявайте отлагания по продукта с мокра гъба.
- За подсушаване използвайте мека, чиста кърпа. Не надрасквайте повърхностите при подсушаването.
- Почиствайте вътрешните и външните повърхности основно с топла сапунена вода.

● Изхвърляне

Опаковката е изработена от екологични материали, които може да предадете в местните пунктове за рециклиране.

Относно възможностите за отстраняване на излезлия от употреба продукт като отпадък се информирайте от Вашата общинска или градска управа.

● Гаранция

Уважаеми клиенти, за този уред получавате 3 години гаранция от датата на покупката. В случай на несъответствие на продукта с договора за продажба Вие имате законно право да предявите рекламация пред продавача на продукта при условията и в сроковете, определени в глава трета, раздел II и III и глава четвърта от Закона за предоставяне на цифрово съдържание и цифрови услуги и за продажба на стоки (ЗПЦСЦУПС)*.

Вашите права, произтичащи от посочените разпоредби, не се ограничават от нашата по-долу представена търговска гаранция, не са свързани с разходи за потребителите и независимо от нея продавачът на продукта отговаря за липсата на съответствие на потребителската стока с договора за продажба съгласно ЗПЦСЦУПС.

Гаранционни условия

Гаранционният срок е 3 години от датата на получаване на стоката. Пазете добре оригиналната касова бележка. Този документ е необходим като доказателство за покупката. Ако в рамките на гаранционния срок се появи дефект на материала или производствен дефект, продуктът ще бъде безплатно ремонтиран или заменен. Гаранцията предполага в рамките на тригодишния гаранционен срок да се представят дефектния уред, касовата бележка (касовият бон), както и всички други документи, установяващи наличието на дефект и писмено да се обясни в какво се състои дефектът и кога е възникнал. Ако дефектът е покрит от нашата гаранция, Вие ще получите обратно ремонтирания или нов продукт. В случай на замяна на дефектна стока първоначалните гаранционен срок и гаранционни условия се запазват. В случай на ремонт на дефектна стока, срокът на ремонта се прибавя към гаранционния срок. За евентуално наличните и установени повреди и дефекти още при покупката трябва да се съобщат веднага след разопаковането. Евентуалните ремонти след изтичане на гаранционния срок са срещу заплащане.

Ремонтът или замяната на продукта не поражда нова гаранция.

Обхват на гаранцията

Уредът е произведен грижливо според строгите изисквания за качество и добросъвестно изпитан преди доставка. Гаранцията важи за дефекти на материала или производствени дефекти. Гаранцията не обхваща консумативите, както и частите на продукта, които подлежат на нормално износване, поради което могат да бъдат разглеждани като бързо износващи се части (например филтри или приставки) или повредите на чупливи части (например прекъсвачи, батерии или такива произведени от стъкло). Гаранцията отпада, ако уредът е повреден поради неправилно използване или в резултат на неосъществяване на техническа поддръжка. За правилната употреба на продукта трябва точно да се

спазват всички указания в упътването за експлоатация. Предназначение и действия, които не се препоръчват от упътването за експлоатация или за които то предупреждава, трябва задължително да се избягват. Продуктът е предназначен само за частна, а не за професионална употреба. При злоупотреба и неправилно третиране, употреба на сила и при интервенции, които не са извършени от клона на нашия оторизиран сервиз, гаранцията отпада.

Процедура при гаранционен случай

За да се гарантира бърза обработка на Вашия случай, следвайте следните указания:

- За всички запитвания подгответе касовата бележка и идентификационния номер (IAN 500545_2507) като доказателство за покупката.
- Вземете артикулния номер от фабричната табелка.
- При възникване на функционални или други дефекти първо се свържете по телефона или чрез имейл с долупосочения сервизен отдел. След това ще получите допълнителна информация за уреждането на Вашата reclamaция.
- След съгласуване с нашия сервиз можете да изпратите дефектния продукт на посочения Ви адрес на сервиза безплатно за Вас, като приложите касовата бележка (касовия бон) и посочите писмено в какво се състои дефектът и кога е възникнал. За да се избегнат проблеми с приемането и допълнителни разходи, задължително използвайте само адреса, който Ви е посочен. Осигурете изпращането да не е като експресен товар или като друг специален товар. Изпратете уреда заедно с всички принадлежности, доставени при покупката, и осигурете достатъчно сигурна транспортна опаковка.

Ремонтен сервиз/извънгаранционно обслужване

Ремонти извън гаранцията можете да възложите на клона на нашия сервиз срещу заплащане. Той с удоволствие ще Ви направи предварителна калкулация. Можем да

обработваме само уреди, които са достатъчно опаковани и изпратени с платени транспортни разходи.

Внимание: Изпратете Вашия уред на клона на нашия сервиз почистен и с указание за дефекта.

Уредите, предмет на извънгаранционно обслужване, изпратени с неплатени транспортни разходи – с наложен платеж, като експресен или друг специален товар – не се приемат. Ние ще извършим безплатно изхвърлянето на изпратените от Вас дефектни уреди.

Сервизно обслужване България

Тел.: 008001114920

Е-мейл: owim@lidl.bg

Вносител

Моля, обърнете внимание, че следващият адрес не е адрес на сервиза. Първо се свържете с горепосочения сервизен център.

ОВИМ ГмБХ & Ко.КГ

Щифтсбергщрасе 1
74167 Некарсулм
ГЕРМАНИЯ

* Като физическо лице – потребител, независимо от настоящата търговска гаранция, Вие се ползвате от правата на законовата гаранция, предоставена от Закона за предоставяне на цифрово съдържание и цифрови услуги и за продажбата на стоки /ЗПЦСЦУПС/. По-специално Вие имате право при несъответствие на стоката да бъде извършен ремонт или замяна по Ваш избор, освен ако това е невъзможно или е свързано с непропорционално големи разходи за продавача. Вие имате право на пропорционално намаляване на цената или на разваляне на договора при наличие на условията на чл. 33, ал. 3 от ЗПЦСЦУПС. Условията и сроковете на законовата гаранция са регламентирани в глава трета, раздел II и III и в глава четвърта на ЗПЦСЦУПС

● Процедирание в случай на рекламация

За да се гарантира бързо обработване на Вашата заявка, следвайте указанията по-долу:

Моля, при всички запитвания дръжте на разположение касовия бон и номера на артикула (IAN 500545_2507) като доказателство за покупката.

Номерът на артикула е посочен върху типовата табелка, гравюра, титулната страница на Вашето ръководство (долу вляво) или върху стикера от задната или долната страна на уреда.

При възникнали функционални дефекти или други повреди, първо се свържете по телефона или по електронната поща с посочения по-долу сервиз.

Продуктът, който е регистриран като дефектен, можете да изпратите след това без пощенски разходи на посочения Ви сервиз, като приложите документ за закупуването (касов бон) и описание, в какво се състои повреда и кога е възникнала.

● Сервиз

 **Сервиз България**

Телефон: 008001114920

Е-мейл: owim@lidl.bg

Εισαγωγή	Σελίδα	62
Προβλεπόμενη χρήση.....	Σελίδα	62
Περιεχόμενο συσκευασίας/λίστα εξαρτημάτων.....	Σελίδα	62
Τεχνικά δεδομένα.....	Σελίδα	63
Υποδείξεις ασφαλείας	Σελίδα	63
Αποφύγετε τον κίνδυνο για τη ζωή και τον κίνδυνο τραυματισμού	Σελίδα	63
Αποφύγετε τον κίνδυνο πυρκαγιάς	Σελίδα	64
Αποφύγετε τον κίνδυνο υλικών ζημιών	Σελίδα	64
Συναρμολόγηση (βλ. εικ. Α–Η)	Σελίδα	64
Χρήση	Σελίδα	64
Άμεσο ψήσιμο (βλ. εικ. 1).....	Σελίδα	64
Άναμμα κάρβουνου.....	Σελίδα	65
Καθαρισμός και φροντίδα	Σελίδα	65
Απόσυρση	Σελίδα	66
Εγγύηση	Σελίδα	66
Διεκπεραίωση της εγγύησης.....	Σελίδα	66
Σέρβις	Σελίδα	66

ΨΗΣΤΑΡΙΑ ΜΕ ΚΑΠΑΚΙ

● Εισαγωγή

Σας συγχαίρουμε για την αγορά του νέου σας προϊόντος. Επιλέξατε ένα προϊόν άριστης ποιότητας. Πριν από την πρώτη θέση σε λειτουργία εξοικειωθείτε με το προϊόν. Για το σκοπό αυτό διαβάστε προσεκτικά τις παρακάτω οδηγίες χρήσης και υποδείξεις ασφάλειας. Χρησιμοποιείτε το προϊόν μόνο όπως περιγράφεται και για τους αναφερόμενους τομείς εφαρμογής. Φυλάξτε αυτές τις οδηγίες σε έναν ασφαλή χώρο. Παραδώστε όλα τα έγγραφα κατά τη μεταβίβαση του προϊόντος σε τρίτο.



Μπορείτε να κατεβάσετε και να δείτε αυτό και πολλά άλλα εγχειρίδια στη διεύθυνση www.lidl-service.com. Σκανάροντας αυτόν τον κωδικό QR, θα μεταφερθείτε κατευθείαν στην ιστοσελίδα εξυπηρέτησης πελατών της Lidl (www.lidl-service.com), όπου μπορείτε να ανοίξετε το εγχειρίδιο οδηγιών χρήσης σας, πληκτρολογώντας τον αριθμό προϊόντος (IAN) 500545_2507.

● Προβλεπόμενη χρήση

Το προϊόν προορίζεται αποκλειστικά για το ψήσιμο τροφίμων κατάλληλων για ψήσιμο και μόνο για χρήση σε εξωτερικούς χώρους. Το προϊόν δεν προορίζεται για επαγγελματική ή άλλοο είδους χρήση.

● Περιεχόμενο συσκευασίας/ λίστα εξαρτημάτων

Ανατρέξτε στις εικόνες στο τέλος αυτών των οδηγιών.

1	Λαβή καπακιού	(1 ×)
2	Πλάκα αερισμού (καμπυλωτή, για καπάκι 3)	(1 ×)
3	Καπάκι	(1 ×)
4	Σχάρα ψησίματος	(1 ×)
5	Σχάρα κάρβουνου	(1 ×)
6	Βάση φωτιάς	(1 ×)
7	Πλάκα αερισμού (ευθεία, για τη βάση φωτιάς 6)	(1 ×)
8	Στήριγμα τρίποδου	(3 ×)
9	Βάση συρταριού στάχτης	(3 ×)
10	Πόδι τρίποδου με τροχούς	(2 ×)
11	Τροχός	(2 ×)
12	Πλέγμα	(1 ×)
13	Πώμα ποδιού	(1 ×)
14	Πόδι τρίποδου	(1 ×)
15	Συρτάρι στάχτης	(1 ×)
16	Λαβή βάσης φωτιάς	(1 ×)
17	Στήριγμα καπακιού	(1 ×)

Υλικά συναρμολόγησης:

A	Βίδα	M6×25	(3 ×)
B	Βίδα *	M6×16	(5 ×)
C	Ροδέλα στεγανοποίησης	Ø6×Ø16	(4 ×)
D	Βίδα *	M4×10	(3 ×)
E	Ροδέλα	Ø4×Ø10	(2 ×)
F	Ροδέλα	Ø6×Ø12	(4 ×)
G	Ροδέλα	Ø6×Ø19	(3 ×)
H	Παξιμάδι *	M6	(5 ×)
I	Παξιμάδι *	M4	(3 ×)

* 1 τεμάχιο ως ανταλλακτικό

- J** Παξιμάδι M8 (2x)
K Κατασβίδι
L Κλειδί (10 mm, 13 mm)

● Τεχνικά δεδομένα

Διαστάσεις:	49,6 cm × 87,5 cm × 53,5 cm (Π × Υ × Β)
Μέγ. χωρητικότητα (βάση φωτιάς):	1 kg
Καύσιμο:	Κάρβουνο ή μπρικέτες

Υπόδειξη: Πρέπει να χρησιμοποιούνται μόνο ξυλοκάρβουνα ή μπρικέτες.

Υποδείξεις ασφαλείας

ΦΥΛΑΞΤΕ ΟΛΕΣ ΤΙΣ ΥΠΟΔΕΙΞΕΙΣ ΑΣΦΑΛΕΙΑΣ ΚΑΙ ΤΙΣ ΟΔΗΓΙΕΣ ΓΙΑ ΜΕΛΛΟΝΤΙΚΗ ΑΝΑΦΟΡΑ!

- Η ψησταριά ξυλοκάρβουνου πρέπει να χρησιμοποιείται μόνο με ξυλοκάρβουνο ή μπρικέτες ξυλοκάρβουνου κατά το πρότυπο DIN EN 1860-2.
- ⚠ ΕΠΙΦΥΛΑΚΗ!** Κρατήστε τα παιδιά και τα κατοικίδια μακριά!
- Το προϊόν δεν είναι παιχνίδι και δεν πρέπει να αφήνετε τα παιδιά να παίζουν με αυτό. Τα παιδιά δεν μπορούν να εκτιμήσουν τους κινδύνους που σχετίζονται με το χειρισμό του προϊόντος.
- Κατά την κατασκευή του προϊόντος καταβλήθηκε κάθε δυνατή προσπάθεια για την αποφυγή αιχμηρών ακμών. Χειριστείτε με προσοχή τα επιμέρους εξαρτήματα για την αποφυγή ατυχημάτων ή/και τραυματισμών κατά τη συναρμολόγηση και τη χρήση.
- Στη συσκευασία περιλαμβάνονται αρκετές βίδες και άλλα μικρά εξαρτήματα. Αυτά μπορεί να ενέχουν κίνδυνο για τη ζωή σε περίπτωση κατάποσης ή εισπνοής.

Αποφύγετε τον κίνδυνο για τη ζωή και τον κίνδυνο τραυματισμού

- ⚠ ΕΠΙΦΥΛΑΚΗ!** Κίνδυνος δηλητηρίασης από μονοξείδιο του άνθρακα. Μην λειτουργείτε την ψησταριά σε κλειστούς χώρους, αλλά μόνο σε εξωτερικούς χώρους!
- ⚠ ΕΠΙΦΥΛΑΚΗ!** Μην χρησιμοποιείτε οινόπνευμα ή βενζίνη για να ανάψετε ή να αναζωπυρώσετε τη φωτιά! Χρησιμοποιείτε μόνο προσανάμματα σύμφωνα με το πρότυπο EN 1860-3!
- Μην χρησιμοποιείτε σε κλειστούς χώρους!
- Διατηρείτε επαρκή απόσταση από τα θερμά μέρη, επειδή σε περίπτωση επαφής μπορεί να προκύψουν σοβαρά εγκαύματα.
- Κατά τη διάρκεια της χρήσης μπορεί να στάξει θερμό λίπος από τη βάση φωτιάς. Διατηρείτε επαρκή απόσταση, επειδή διαφορετικά υπάρχει κίνδυνο σοβαρών εγκαυμάτων.
-  Φοράτε πάντα γάντια ψησίματος ή κουζίνας. Επιλέγετε γάντια που ικανοποιούν τις απαιτήσεις των κανονισμών ΜΑΠ (κατηγορία προστασίας από τη θερμότητα II, π.χ. DIN EN 407).
- Χρησιμοποιείτε πάντα σκεύη ψησίματος με μακριές, ανθεκτικές στη θερμότητα λαβές.
- Αν ρίξετε εύφλεκτα υλικά στη φωτιά, μπορεί να δημιουργηθεί ξαφνική φλόγα ή να προκληθεί έκρηξη. Μην χρησιμοποιείτε ποτέ εύφλεκτα υγρά, όπως βενζίνη ή οινόπνευμα. Μην ρίχνετε κάρβουνα εμποτισμένα με εύφλεκτα υγρά στη φωτιά.
- Μην αποσπάτε ποτέ την προσοχή σας και προσέχετε πάντα τις κινήσεις σας. Μη χρησιμοποιείτε το προϊόν αν δεν είστε συγκεντρωμένοι ή αν είστε κουρασμένοι ή/και υπό την επίδραση ναρκωτικών, αλκοόλ ή φαρμάκων. Μια στιγμή απροσεξίας μόνο κατά τη χρήση του προϊόντος μπορεί να οδηγήσει σε σοβαρούς τραυματισμούς. Μην αφήνετε το προϊόν χωρίς επίτηρηση.



Αποφύγετε τον κίνδυνο πυρκαγιάς

⚠ ΕΠΙΦΥΛΑΚΗ! Αυτή η ψησταριά θερμαίνεται υπερβολικά και δεν πρέπει να μετακινείται κατά τη διάρκεια της λειτουργίας!

- Έχετε στη διάθεσή σας έναν πυροσβεστήρα και ένα κουτί πρώτων βοηθειών, ώστε να είστε προετοιμασμένοι για την περίπτωση ατυχήματος ή φωτιάς.
- Πριν από τη χρήση, τοποθετήστε την ψησταριά σε μια ασφαλή, επίπεδη επιφάνεια.
- Τοποθετήστε το προϊόν με τέτοιο τρόπο, ώστε να απέχει τουλάχιστον 1 m από εύφλεκτα υλικά.
- Τοποθετήστε στο προϊόν έως 1 kg κάρβουνα ή μπρικέτες.
- Ανάψτε τα κάρβουνα μόνο σε περιοχή προστατευμένη από τον αέρα.
- Βεβαιωθείτε ότι τα κάρβουνα έχουν καεί πλήρως και κρυώσει πριν αφαιρέσετε τη στάχτη.
- Μην τοποθετείτε το προϊόν σε τροχόσπιτα ή βάρκες.



Αποφύγετε τον κίνδυνο υλικών ζημιών

- Κατά τη διάρκεια της χρήσης μπορεί να λυθούν οι βιδωτές συνδέσεις και να επηρεαστεί η σταθερότητα του προϊόντος. Ελέγξτε τη σταθερότητα των βιδών πριν από κάθε χρήση. Αν χρειάζεται, σφίξτε όλες τις βίδες άλλη μια φορά για την επίτευξη σταθερότητας.
- Μην ασκείτε δύναμη κατά τη συναρμολόγηση του προϊόντος.
- Μην σφίγγετε υπερβολικά τις βίδες.
- Μην κάρτετε και μην στέκεστε στο προϊόν.
- Μην χρησιμοποιείτε το προϊόν σε περίπτωση που λείπουν εξαρτήματα ή αν διαπιστώσετε κάποια βλάβη ή φθορά.

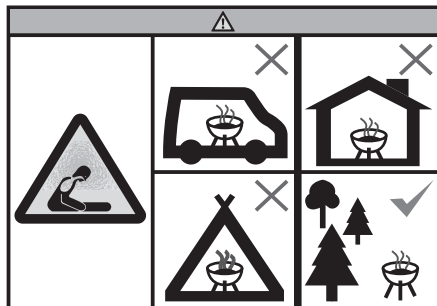

- Μην χρησιμοποιείτε την ψησταριά σε περιορισμένους ή/και οικιστικούς χώρους (π.χ. σπίτι, σκηνή, κλινάμαξα, τροχόσπιτο, βάρκα). Διαφορετικά υπάρχει κίνδυνος για τη ζωή λόγω πιθανής δηλητηρίασης από μονοξείδιο του άνθρακα.

● Συναρμολόγηση (βλ. εικ. Α-Η)

⚠ ΠΡΟΣΟΧΗ! Οι κεφαλές των βιδών πρέπει να κοιτάζουν πάντα προς τα έξω για λόγους ασφαλείας, διαφορετικά υπάρχει κίνδυνος τραυματισμού.

Υπόδειξη: Σφίξτε όλες τις βίδες μετά το τέλος της συναρμολόγησης για την αποφυγή ανεπιθύμητης τάσης των υλικών. Παράλληλα, σφίξτε τα παξιμάδια με κατάλληλο κλειδί.

● Χρήση

Υποδείξεις:

- Πλύνετε τη σχάρα ψησίματος **4** πριν την πρώτη χρήση με ζεστό νερό.
- Συνιστάται να θερμαίνετε την ψησταριά πριν την πρώτη χρήση και να αφήνετε το καύσιμο υλικό να καεί για τουλάχιστον 30 λεπτά.
- Τοποθετήστε τα τρόφιμα στη σχάρα μόνο αφού το καύσιμο υλικό σκεπάζεται από ένα στρώμα στάχτης.
- Πριν από τη χρήση, τοποθετήστε την ψησταριά σε μια ασφαλή, επίπεδη επιφάνεια.

● Άμεσο ψήσιμο (βλ. εικ. Ι)

- «Άμεσο ψήσιμο» σημαίνει ψήσιμο των τροφίμων απευθείας πάνω από την πηγή θερμότητας (κάρβουνο, καυστήρας αερίου,

ηλεκτρικό θερμαντικό στοιχείο κτλ.). Η επίδραση της θερμικής ακτινοβολίας στα τρόφιμα είναι πολύ έντονη σε αυτήν την παραδοσιακή μέθοδο και απαιτείται μικρός χρόνος ψήσιματος (γρήγορο ψήσιμο).

- Οι ψησταριές με καπάκι και οι κλειστές ψησταριές διαθέτουν επιπλέον ένα καπάκι και πλάκες αερισμού στο καπάκι και τη βάση φωτιάς. Ο χρόνος ψήσιματος μπορεί να μειωθεί περισσότερο κλείνοντας το καπάκι και ανοίγοντας τις πλάκες αερισμού. Αν γίνουν ταυτόχρονα και οι δύο κινήσεις, το άρωμα του κάρβουνου είναι ακόμη πιο έντονο.
- Ωστόσο, σε περίπτωση άμεσου ψήσιματος χωρίς το καπάκι υπάρχει πάντα ο κίνδυνος να πέσουν σταγόνες λίπους ή μαρινάδας από τα τρόφιμα στην πηγή θερμότητας και να καούν.
- Κατά το ψήσιμο πολύ λιπαρών ή μαριναρισμένων τροφίμων συνιστάται η χρήση ενός ταψιού από αλουμίνιο ή, ακόμη καλύτερα, από μαγιέ χάλυβα.

● Άναμμα κάρβουνου

⚠ **ΕΠΙΦΥΛΑΚΗ! Κίνδυνος εγκαύματος!**

Κατά το άναμμα με βενζίνη ή οινόπνευμα μπορεί να προκληθεί μη ελεγχόμενη ανάπτυξη θερμότητας λόγω της φλόγας. Επομένως, χρησιμοποιείτε μόνο ακίνδυνα υλικά καύσης, όπως π.χ. στερεά προσανάμματα. Κατά τη διάρκεια της λειτουργίας η ψησταριά πρέπει να στέκεται σε μια σταθερή επιφάνεια.

- ① **Συμβουλή:** Για την τέλεια καύση του κάρβουνου συνιστάται η χρήση δοχείου ανάμματος (δεν περιλαμβάνεται στη συσκευασία).
- Χρησιμοποιείτε ποιοτικά προϊόντα με πιστοποίηση DIN, όπως π.χ. κάρβουνα με πιστοποίηση DIN, μπρικέτες με πιστοποίηση DIN ή στερεά προσανάμματα με πιστοποίηση DIN.
- 1. Τοποθετήστε μια στρώση κάρβουνου ή μπρικέτες στη σχάρα κάρβουνου [5].
- 2. Τοποθετήστε ένα ή δύο στερεά προσανάμματα πάνω στη στρώση από κάρβουνα ή μπρικέτες. Ανάψτε τα με σπίρτο.

- 3. Αφήστε τα στερεά προσανάμματα να καούν για 2 έως 4 λεπτά. Στη συνέχεια γεμίστε τη βάση φωτιάς [6] σταδιακά με κάρβουνα ή μπρικέτες.
- 4. Μετά από περίπου 15 έως 20 λεπτά πρέπει να έχει σχηματιστεί ένα λευκό στρώμα στάχτης στο κάρβουνο. Αυτό υποδεικνύει ότι έχει επιτευχθεί η ιδανική θερμοκρασία ψήσιματος. Καταλείψτε το καύσιμο ομοιόμορφα στη βάση φωτιάς [6] με κατάλληλο μεταλλικό εργαλείο.
- 5. Τοποθετήστε τη λαδωμένη σχάρα ψήσιματος [4] και ξεκινήστε το ψήσιμο.
 - Τοποθετήστε τα τρόφιμα στη σχάρα ψήσιματος [4] όταν το καύσιμο υλικό σκεπάζεται από ένα στρώμα στάχτης.

● Καθαρισμός και φροντίδα

- ⚠ Αφήστε το προϊόν να κρυώσει καλά πριν τον καθαρισμό.
- ⚠ Βεβαιωθείτε ότι τα κάρβουνα έχουν καεί πλήρως και κρυώσει πριν αφαιρέσετε τη στάχτη και αποθηκεύσετε το προϊόν.
 - Μην χρησιμοποιείτε ισχυρά ή λειαντικά διαλυτικά ή σφουγγάρια, επειδή μπορεί αυτά να καταστρέψουν τις επιφάνειες και να αφήσουν σημάδια.
 - Μετά το ψήσιμο, μην ρίχνετε ποτέ απευθείας κρύο νερό στα κάρβουνα για να σβήσετε. Διαφορετικά μπορεί να προκληθεί βλάβη στο προϊόν. Χρησιμοποιήστε παλιά στάχτη ή άμμο, ή ψεκάστε λίγο νερό.
 - Αδειάστε την κρύα στάχτη και καθαρίζετε τακτικά το προϊόν, κατά προτίμηση μετά από κάθε χρήση.
 - Αφαιρέστε τη σχάρα ψήσιματος [4] και καθαρίστε την καλά με νερό. Στη συνέχεια αφήστε την να στεγνώσει καλά.
 - Απομακρύνετε τα υπολείμματα από το προϊόν με ένα υγρό σφουγγάρι.
 - Σκουπίστε το με ένα απαλό, καθαρό πανί. Μην γρατζουνίζετε τις επιφάνειες καθώς σκουπίζετε το προϊόν.
 - Καθαρίζετε, γενικά, το εσωτερικό και τις επιφάνειες με ζεστό σαπουνόνερο.

● Απόσυρση

Η συσκευασία αποτελείται από υλικά φιλικά προς το περιβάλλον, τα οποία μπορείτε να διαθέσετε στους χώρους ανακύκλωσης της περιοχής σας.

Για πληροφορίες σχετικά με τις δυνατότητες απόρριψης του προϊόντος που δεν χρησιμοποιείται πλέον, απευθυνθείτε στις αρμόδιες υπηρεσίες της κοινότητας ή του δήμου σας.

● Εγγύηση

Το προϊόν κατασκευάστηκε σύμφωνα με αυστηρές κατευθυντήριες οδηγίες ποιότητας και ελέγχθηκε επιμελώς πριν από την παράδοση. Σε περίπτωση ελαττώματος υλικού ή κατασκευής, έχετε νόμιμα δικαιώματα έναντι του πωλητή του προϊόντος. Τα νομικά σας δικαιώματα δεν περιορίζονται με οιοδήποτε τρόπο από την αναφερόμενη παρακάτω εγγύηση.

Η εγγύηση για το προϊόν αυτό ανέρχεται σε 3 έτη από την ημερομηνία αγοράς. Ο χρόνος εγγύησης αρχίζει την ημερομηνία αγοράς. Φυλάξτε τη γνήσια απόδειξη αγοράς σε σίγουρο μέρος, καθώς αυτό το έγγραφο απαιτείται ως αποδεικτικό της αγοράς.

Όλες οι ζημιές ή τα ελαττώματα, τα οποία υπάρχουν ήδη κατά τον χρόνο της αγοράς, πρέπει να αναφέρονται χωρίς καθυστέρηση μετά την αποσυσκευασία του προϊόντος.

Σε περίπτωση που εντός διαστήματος 3 ετών από την ημερομηνία αγοράς αυτό το προϊόν πασουσιάζει κάποιο ελάττωμα υλικού ή κατασκευής, το προϊόν επισκευάζεται ή αντικαθίσταται από εμάς δωρεάν κατά τη δική μας επιλογή. Ο χρόνος εγγύησης δεν επεκτείνεται λόγω παροχής ικανοποίησης από την ευθύνη για πραγματικά ελαττώματα. Αυτό ισχύει και για εξαρτήματα τα οποία έχουν αντικατασταθεί ή επισκευαστεί.

Αυτή η εγγύηση παύει να ισχύει, εάν στο προϊόν προκλήθηκε ζημιά, ή εάν αυτό χρησιμοποιήθηκε ή συντηρήθηκε με μη ενδεδειγμένο τρόπο.

Η εγγύηση καλύπτει ελαττώματα στο υλικό και την κατασκευή. Αυτή η εγγύηση δεν αφορά σε μέρη του προϊόντος, τα οποία υπόκεινται σε φυσιολογική φθορά και συνεπώς θεωρούνται αναλώσιμα

(π.χ., μπαταρίες, επαναφορτιζόμενες μπαταρίες, εύκαμπτοι σωλήνες, φυσίγγια χρώματος), ούτε σε ζημιές σε εύθραυστα εξαρτήματα, όπως διακόπτες ή γυάλινα εξαρτήματα.

Με την αντικατάσταση της συσκευής, σύμφωνα με το ΝΟΜΟΣ 2251/1994, ξεκινάει εκ νέου ο χρόνος εγγύησης.

● Διεκπεραίωση της εγγύησης

Για να εξασφαλίσουμε τη γρήγορη επεξεργασία του αιτήματός σας, παρακαλούμε ακολουθήστε τις παρακάτω υποδείξεις:

Σε περίπτωση ερωτήματος παρακαλείσθε να έχετε διαθέσιμο το παραστατικό αγοράς και τον κωδικό προϊόντος (IAN 500545_2507) ως αποδεικτικό της αγοράς σας.

Μπορείτε να βρείτε τον αριθμό προϊόντος στην πινακίδα τύπου, σε μια εγχάραξη, στην σελίδα τίτλων των οδηγιών σας, (κάτω αριστερά) ή ως αυτοκόλλητο στην πίσω ή κάτω σελίδα.

Αν προκύψουν σφάλματα λειτουργίας ή άλλου είδους ελαττώματα, επικοινωνήστε αρχικά μέσω τηλεφώνου ή email με το τμήμα εξυπηρέτησης πελατών που αναφέρεται ακολούθως.

Ένα προϊόν που αναγνωρίζεται ως ελαττωματικό, μπορείτε μετά να το αποστείλετε χωρίς ταχυδρομικά τέλη στην ενημερωμένη σε εσάς διεύθυνση service επισυνάπτοντας την απόδειξη αγοράς (απόδειξη ταμείου) και την ένδειξη, που υφίσταται το ελάττωμα και τότε προέκυψε.

● Σέρβις

GR Σέρβις Ελλάδα
Τηλ: 00800 490826606
Email: owim@lidl.gr

CY Σέρβις Κύπρος
Τηλ: 8009 4241
Email: owim@lidl.cy

Einleitung	Seite	68
Bestimmungsgemäße Verwendung	Seite	68
Lieferumfang/Liste der Teile	Seite	68
Technische Daten	Seite	69
Sicherheitshinweise	Seite	69
Vermeiden Sie Lebens- und Verletzungsgefahr	Seite	69
Vermeiden Sie Brandgefahr	Seite	69
Vermeiden Sie Gefahr der Sachbeschädigung	Seite	70
Montage (siehe Abb. A – H)	Seite	70
Gebrauch	Seite	70
Direktes Grillen (siehe Abb. I)	Seite	70
Brennstoff anzünden	Seite	71
Reinigung und Pflege	Seite	71
Entsorgung	Seite	71
Garantie	Seite	71
Abwicklung im Garantiefall	Seite	72
Service	Seite	72

KUGELGRILL

● Einleitung

Wir beglückwünschen Sie zum Kauf Ihres neuen Produkts. Sie haben sich damit für ein hochwertiges Produkt entschieden. Machen Sie sich vor der ersten Inbetriebnahme mit dem Produkt vertraut. Lesen Sie hierzu aufmerksam die nachfolgende Bedienungsanleitung und die Sicherheitshinweise. Benutzen Sie das Produkt nur wie beschrieben und für die angegebenen Einsatzbereiche. Bewahren Sie diese Anleitung an einem sicheren Ort auf. Händigen Sie alle Unterlagen bei Weitergabe des Produktes an Dritte mit aus.



Sie können dieses und zahlreiche andere Handbücher unter www.lidl-service.com herunterladen und ansehen. Durch Scannen dieses QR-Codes werden Sie direkt auf die Lidl-Service-Website (www.lidl-service.com) weitergeleitet, wo Sie durch Eingabe der Artikelnummer (IAN) 500545_2507 Ihre Bedienungsanleitung öffnen können.

● Bestimmungsgemäße Verwendung

Das Produkt ist ausschließlich für die Zubereitung von grillbaren Speisen und nur zur Verwendung im Freien geeignet. Das Produkt ist nicht für den gewerblichen Einsatz oder für andere Einsatzbereiche bestimmt.

● Lieferumfang/Liste der Teile



Beziehen Sie sich auf die Abbildungen am Ende dieser Anleitung.

1	Deckelgriff	(1 ×)
2	Lüftungsscheibe (gekrümmt, für Deckel 3)	(1 ×)
3	Deckel	(1 ×)
4	Grillrost	(1 ×)
5	Grillkohlerost	(1 ×)
6	Feuerschale	(1 ×)
7	Lüftungsscheibe (gerade, für Feuerschale 6)	(1 ×)
8	Stativverstärkung	(3 ×)
9	Ascheauffangblechhalterung	(3 ×)
10	Radstativ	(2 ×)
11	Rad	(2 ×)
12	Drahtablage	(1 ×)
13	Standfußkappe	(1 ×)
14	Standstativ	(1 ×)
15	Ascheauffangblech	(1 ×)
16	Feuerschalengriff	(1 ×)
17	Deckelhalterung	(1 ×)

Montagematerial:

A	Schraube	M6×25	(3 ×)
B	Schraube *	M6×16	(5 ×)
C	Dichtungsscheibe	Ø6×Ø16	(4 ×)
D	Schraube *	M4×10	(3 ×)
E	Unterlegscheibe	Ø4×Ø10	(2 ×)
F	Unterlegscheibe	Ø6×Ø12	(4 ×)
G	Unterlegscheibe	Ø6×Ø19	(3 ×)
H	Mutter *	M6	(5 ×)
I	Mutter *	M4	(3 ×)
J	Mutter	M8	(2 ×)

* 1 Teil als Ersatzteil

-  Schraubendreher
-  Schraubenschlüssel (10 mm, 13 mm)

● Technische Daten

Maße:	49,6 cm × 87,5 cm × 53,5 cm (B × H × T)
Max. Befüllung (Feuerschale):	1 kg
Brennstoff:	Grillkohle oder Briketts

Hinweis: Es dürfen nur Holzkohle oder Briketts verwendet werden.



Sicherheitshinweise

BEWAHREN SIE ALLE SICHERHEITSHINWEISE UND ANWEISUNGEN FÜR DIE ZUKUNFT AUF!

- Der Holzkohlegrill darf nur mit Holzkohle oder Holzkohlebriketts nach DIN EN 1860-2 betrieben werden.
-  **ACHTUNG!** Kinder und Haustiere fernhalten!
 - Das Produkt ist kein Spielzeug, es gehört nicht in Kinderhände. Kinder können die Gefahren, die im Umgang mit dem Produkt entstehen, nicht erkennen.
 - Es wurde jede Anstrengung in der Fertigung unternommen, um scharfe Kanten an diesem Produkt zu vermeiden. Gehen Sie mit den Einzelteilen vorsichtig um, damit Unfälle bzw. Verletzungen während des Aufbaus und im Gebrauch vermieden werden.
 - Zum Lieferumfang gehören eine Vielzahl von Schrauben und anderen Kleinteilen. Diese können beim Verschlucken oder Inhalieren lebensgefährlich sein.



Vermeiden Sie Lebens- und Verletzungsfahr

-  **ACHTUNG!** Gefahr einer Kohlenmonoxidvergiftung. Grill nicht in geschlossenen Räumen, sondern nur im Freien betreiben!

 **ACHTUNG!** Zum Anzünden oder Wiederanzünden keinen Spiritus oder Benzin verwenden! Nur Anzündhilfen entsprechend EN 1860-3 verwenden!

- Nicht in geschlossenen Räumen nutzen!
- Halten Sie ausreichend Abstand zu heißen Teilen, da andernfalls jeder Kontakt zu schwersten Verbrennungen führen kann.
- Heißes Fett kann während des Gebrauchs aus der Feuerschale tropfen. Halten Sie ausreichend Abstand, da andernfalls schwerste Verbrennungen drohen.



Tragen Sie immer Grill- oder Küchenhandschuhe. Verwenden Sie Handschuhe gemäß den PSA-Regularien (Hitzeschutz Kategorie II, z. B. DIN EN 407).

- Verwenden Sie stets Grillbesteck mit langen, hitzebeständigen Griffen.
- Entzündliche Flüssigkeiten, die in die Glut gegossen werden, bilden Stichflammen oder Verpuffungen. Verwenden Sie niemals Zündflüssigkeit wie Benzin oder Spiritus. Geben Sie keine mit Zündflüssigkeit getränkten Grillkohlestücke auf die Glut.
- Seien Sie stets aufmerksam und achten Sie immer darauf, was Sie tun. Benutzen Sie das Produkt nicht, wenn Sie unkonzentriert oder müde sind bzw. unter dem Einfluss von Drogen, Alkohol oder Medikamenten stehen. Bereits ein Moment der Unachtsamkeit beim Gebrauch des Produktes kann zu ernsthaften Verletzungen führen. Lassen Sie das Produkt nicht unbeaufsichtigt.



Vermeiden Sie Brandgefahr

-  **ACHTUNG!** Dieser Grill wird sehr heiß und darf während des Betriebes nicht bewegt werden!
 - Halten Sie einen Feuerlöscher und einen Erste-Hilfe-Kasten bereit, um im Fall eines Unfalls oder Feuers vorbereitet zu sein.
 - Stellen Sie den Grill vor dem Gebrauch auf eine sichere, ebene Unterlage.

- Stellen Sie das Produkt so auf, dass es mindestens 1 m entfernt von leicht entzündlichen Materialien steht.
- Befüllen Sie das Produkt mit max. 1 kg Grillkohle oder Briketts.
- Zünden Sie Grillkohle nur im windgeschützten Bereich an.
- Stellen Sie sicher, dass die Grillkohle vollständig ausgebrannt und abgekühlt ist, bevor Sie die Asche entfernen.
- Montieren Sie das Produkt nicht in Wohnmobilen oder auf Booten.

Vermeiden Sie Gefahr der Sachbeschädigung

- Während des Gebrauchs können sich die Verschraubungen allmählich lockern und die Stabilität des Produkts beeinträchtigen. Prüfen Sie die Festigkeit der Schrauben vor jedem Gebrauch. Ziehen Sie ggf. alle Schrauben noch einmal nach, um einen festen Stand zu gewährleisten.
- Wenden Sie keine Gewalt an, um das Produkt zu montieren.
- Ziehen Sie Schrauben nicht zu fest an.
- Setzen oder stellen Sie sich nicht auf das Produkt.
- Verwenden Sie das Produkt nicht, wenn Teile fehlen, beschädigt oder verschlissen sind.

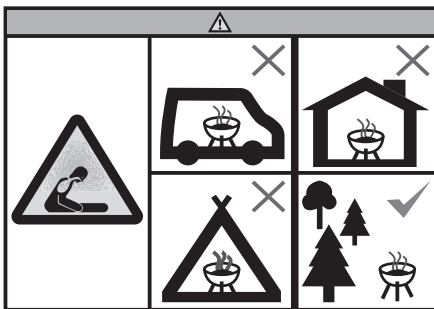

- Verwenden Sie den Grill nicht in begrenzten Bereichen und/oder Wohnbereichen (z. B. Haus, Zelt, Wohnwagen, Wohnmobil, Boot). Ansonsten besteht Lebensgefahr aufgrund einer möglichen Kohlenmonoxid-Vergiftung.

● Montage (siehe Abb. A – H)

⚠ VORSICHT! Die Schraubenköpfe sollten zu Ihrer Sicherheit immer nach außen zeigen, da sonst Verletzungsgefahr besteht.

Hinweis: Ziehen Sie erst nach Beendigung der Montage alle Schrauben fest an, um unerwünschte Materialspannungen zu vermeiden. Kontern Sie die Muttern dabei mit einem passenden Schraubenschlüssel.

● Gebrauch

Hinweise:

- Waschen Sie den Grillrost  vor dem ersten Gebrauch mit warmem Spülwasser ab.
- Wir empfehlen, dass der Grill vor dem ersten Gebrauch aufgeheizt wird und der Brennstoff mindestens 30 Minuten durchglühen muss.
- Legen Sie das Grillgut erst auf, wenn der Brennstoff mit einer Ascheschicht bedeckt ist.
- Stellen Sie den Grill vor dem Gebrauch auf eine sichere, ebene Unterlage.

● Direktes Grillen (siehe Abb. I)

- Unter „direktem Grillen“ versteht man das Garen des Grillgutes direkt über der Hitzequelle (Grillkohle, Gasbrenner, Elektroheizelement, etc.). Die Wirkung der Wärmestrahlung auf das Grillgut ist bei dieser traditionellen Methode am stärksten und hält die Garzeit niedrig (Schnellgaren).
- Kugel- und Haubengrills verfügen zusätzlich über einen Haubendeckel sowie Lüftungsscheiben in Haube und Feuerschale. Die Garzeit kann durch das Schließen der Haube und Öffnen der Lüftungsscheiben weiter verkürzt werden; das Grillkohlearoma kommt noch stärker zur Geltung, wenn beides gleichzeitig durchgeführt wird.
- Allerdings besteht beim ungeschützten, direkten Grillen auch immer die Möglichkeit, dass vom Grillgut abtropfendes Fett oder Marinade in die Wärmequelle gelangt und dort verbrennt.
- Beim Grillen von sehr fettigem oder mariniertem Grillgut empfiehlt sich daher der

Einsatz einer Grillschale aus Aluminium oder, noch besser, aus emailliertem Stahl.

● **Brennstoff anzünden**

⚠ **ACHTUNG! Verbrennungsgefahr!**

Beim Anzünden mit Benzin oder Spiritus kann es durch Verpuffungen zu unkontrollierbaren Hitzeentwicklungen kommen. Verwenden Sie deshalb nur ungefährliche Verbrennungsmaterialien, wie z. B. Feststoffanzünder. Der Grill muss während des Betriebes auf einem stabilen und festen Untergrund stehen.

1. Schichten Sie einen Teil der Grillkohle bzw. Briketts auf dem Grillkohlerost **5** auf.
2. Legen Sie ein oder zwei Feststoffanzünder auf die vorhandene Schicht Grillholzkohle bzw. Briketts. Zünden Sie diese mit einem Streichholz an.
3. Lassen Sie die Feststoffanzünder 2 bis 4 Minuten brennen. Befüllen Sie dann die Feuerschale **6** nach und nach mit Holzkohle bzw. Briketts.
4. Auf dem Brennstoff sollte sich nach ungefähr 15 bis 20 Minuten eine weiße Ascheschicht bilden. Dies ist ein Anzeichen dafür, dass die ideale Gartemperatur erreicht wurde. Verteilen Sie das Brenngut mit einem geeigneten Metallwerkzeug gleichmäßig in der Feuerschale **6**.
5. Hängen Sie den eingefetteten Grillrost **4** ein und beginnen Sie mit dem Grillen.
 - Grillgut erst auf dem Grillrost **4** platzieren, wenn der Brennstoff mit einer Ascheschicht bedeckt ist.

● **Reinigung und Pflege**

- ⚠ Lassen Sie das Produkt vollständig abkühlen, bevor Sie es reinigen.
- ⚠ Stellen Sie sicher, dass die Grillkohle vollständig ausgebrannt und abgekühlt ist, bevor Sie die Asche entfernen und das Produkt lagern.
 - Verwenden Sie keine starken oder schleifenden Lösemittel oder Scheuerpads, da diese die Oberflächen angreifen und Scheuerspuren hinterlassen.
 - Gießen Sie nach dem Grillen nie direkt kaltes Wasser auf die Grillkohlen, um diese zu löschen. Andernfalls könnten Sie das Produkt beschädigen. Verwenden Sie alte Asche, Sand oder einen feinen Wassersprühstrahl.
 - Entleeren Sie die kalte Asche und reinigen Sie das Produkt regelmäßig, am besten nach jedem Gebrauch.
 - Nehmen Sie den Grillrost **4** ab und reinigen Sie ihn gründlich mit Spülwasser. Trocknen Sie ihn anschließend gründlich ab.
 - Entfernen Sie lose Ablagerungen am Produkt mit einem nassen Schwamm.
 - Verwenden Sie ein weiches, sauberes Tuch zum Trocknen. Zerkratzen Sie die Oberflächen nicht beim Trockenreiben.
 - Reinigen Sie die Innen- und Oberflächen generell mit warmem Seifenwasser.

● **Entsorgung**

Die Verpackung besteht aus umweltfreundlichen Materialien, die Sie über die örtlichen Recyclingstellen entsorgen können.

Möglichkeiten zur Entsorgung des ausgedienten Produkts erfahren Sie bei Ihrer Gemeinde- oder Stadtverwaltung.

● **Garantie**

Das Produkt wurde nach strengen Qualitätsrichtlinien hergestellt und vor der Auslieferung sorgfältig geprüft. Im Falle von Material- oder Herstellungsfehlern haben Sie gegenüber dem Verkäufer des Produkts gesetzliche Rechte. Ihre gesetzlichen Rechte werden in keiner

Weise durch unsere unten aufgeführte Garantie eingeschränkt.

Die Garantie für dieses Produkt beträgt 3 Jahre ab Kaufdatum. Die Garantiezeit beginnt mit dem Kaufdatum. Bewahren Sie den Originalkaufbeleg an einem sicheren Ort auf, da dieses Dokument als Nachweis des Kaufs erforderlich ist.

Alle Schäden oder Mängel, die bereits zum Zeitpunkt des Kaufs vorhanden sind, müssen unverzüglich nach dem Auspacken des Produkts gemeldet werden.

Sollte das Produkt innerhalb von 3 Jahren ab Kaufdatum einen Material- oder Herstellungsfehler aufweisen, werden wir es – nach unserer Wahl – kostenlos für Sie reparieren oder ersetzen.

Die Garantiezeit verlängert sich durch einen stattgegebenen Gewährleistungsanspruch nicht. Dies gilt auch für ersetzte und reparierte Teile.

Diese Garantie erlischt, wenn das Produkt beschädigt oder unsachgemäß verwendet oder gewartet wurde.

Die Garantie deckt Material- und Herstellungsfehler ab. Diese Garantie erstreckt sich weder auf Produktteile, die normalem Verschleiß unterliegen, und somit als Verschleißteile gelten (z. B. Batterien, Akkus, Schläuche, Farbpatronen), noch auf Schäden an zerbrechlichen Teilen, z. B. Schalter oder Teile aus Glas.

● Abwicklung im Garantiefall

Um eine schnelle Bearbeitung Ihres Anliegens zu gewährleisten, folgen Sie bitte den folgenden Hinweisen:

Bitte halten Sie für alle Anfragen den Kassenbon und die Artikelnummer (IAN 500545_2507) als Nachweis für den Kauf bereit.

Die Artikelnummer entnehmen Sie bitte dem Typenschild, einer Gravur, auf dem Titelblatt Ihrer Bedienungsanleitung (unten links) oder als Aufkleber auf der Rück- oder Unterseite des Produkts.

Sollten Funktionsfehler oder sonstige Mängel auftreten, kontaktieren Sie zunächst die

nachfolgend benannte Serviceabteilung telefonisch oder per E-Mail.

Ein als defekt erfasstes Produkt können Sie dann unter Beifügung des Kaufbelegs (Kassenbon) und der Angabe, worin der Mangel besteht und wann er aufgetreten ist, für Sie portofrei an die Ihnen mitgeteilte Service-Anschrift übersenden.

● Service

DE Service Deutschland

Tel.: 0800 5435 111

E-Mail: owim@lidl.de

AT Service Österreich

Tel.: 0800 447744

E-Mail: owim@lidl.at

BE Service Belgien

Tel.: 0800 12089

E-Mail: owim@lidl.be

CH Service Schweiz

Tel.: 0800 56 44 33

E-Mail: owim@lidl.ch

A

You need/Amikre szüksége lesz/Potrebujete/
 Potřebujete/Potrebujete/Treba vam/
 Potrebno vam je/Aveți nevoie de/
 Нуждаете се от/Θα χρειαστείτε/Sie benötigen:

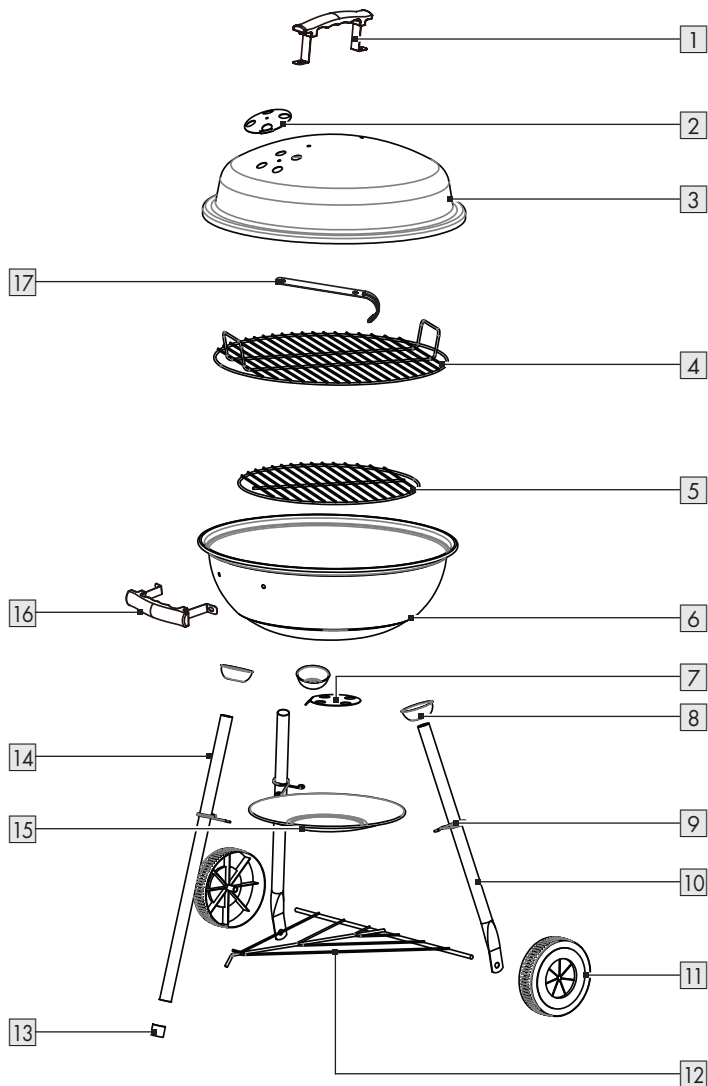

× 3

A M6 × 25

× 5

B M6 × 16

× 4

C ø6 × ø16

× 3

D M4 × 10

× 2

E ø4 × ø10

× 4

F ø6 × ø12

× 3

G ø6 × ø19

× 5

H M6

× 3

I M4

× 2

J M8

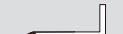
K 10/13 mm

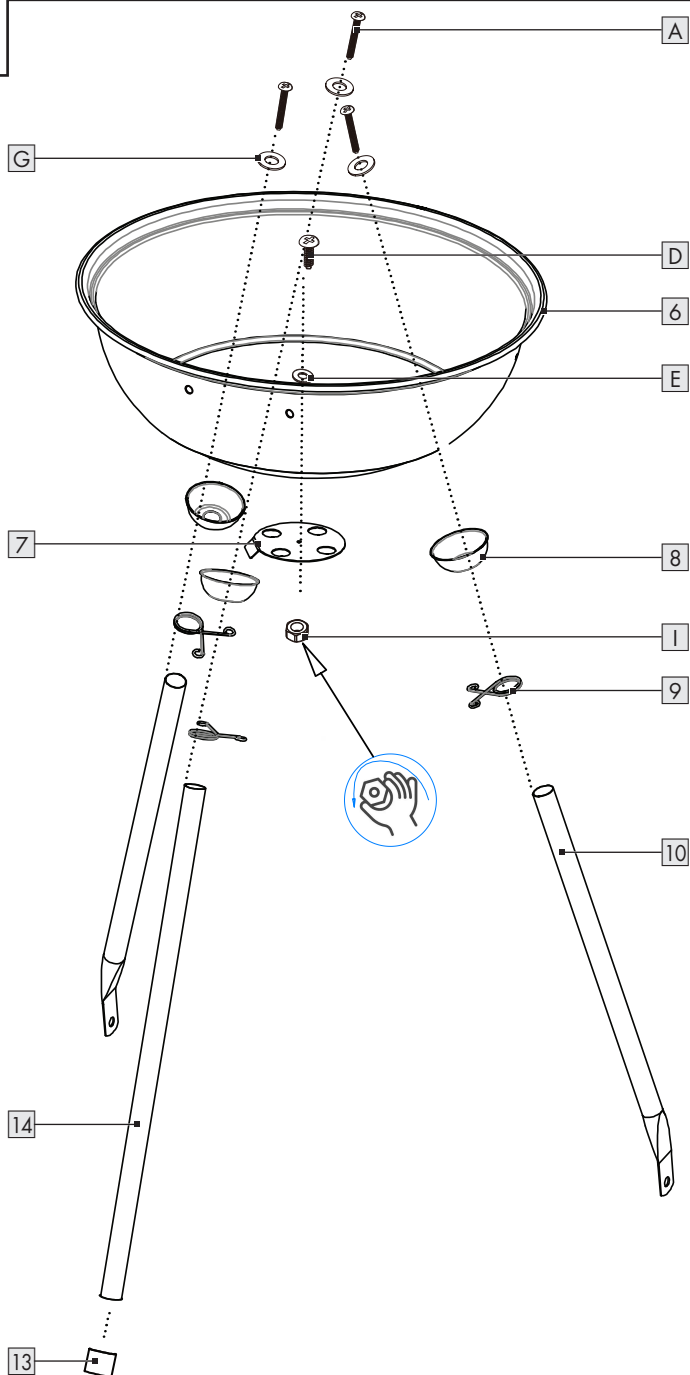
L

B
 ×3

A M6 × 25

 ×1

D M4 × 10

 ×1

E ø4 × ø10

 ×3

G ø6 × ø19

 ×1

I M4

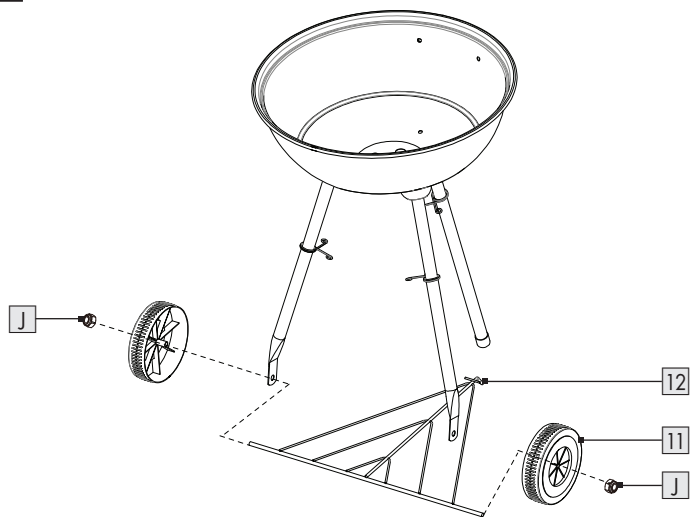
C

× 2

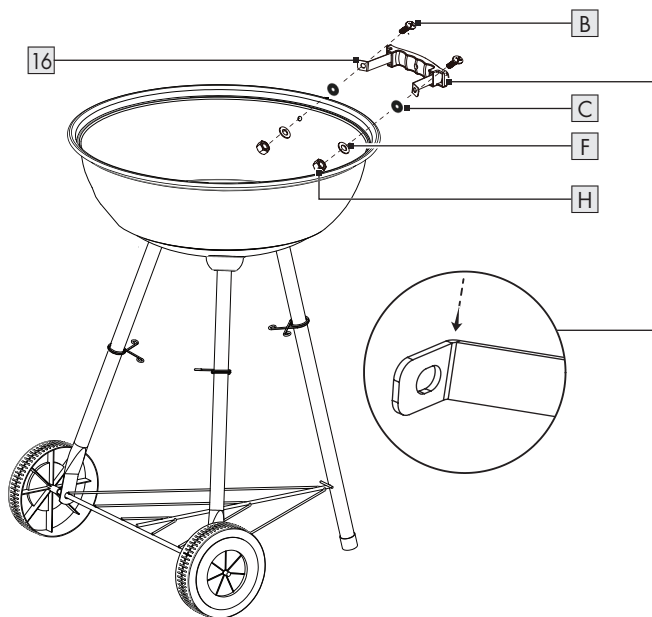
J M8
D

× 2

B M6 × 16

× 2

C $\varnothing 6 \times \varnothing 16$

× 2

F $\varnothing 6 \times \varnothing 12$

× 2

H M6

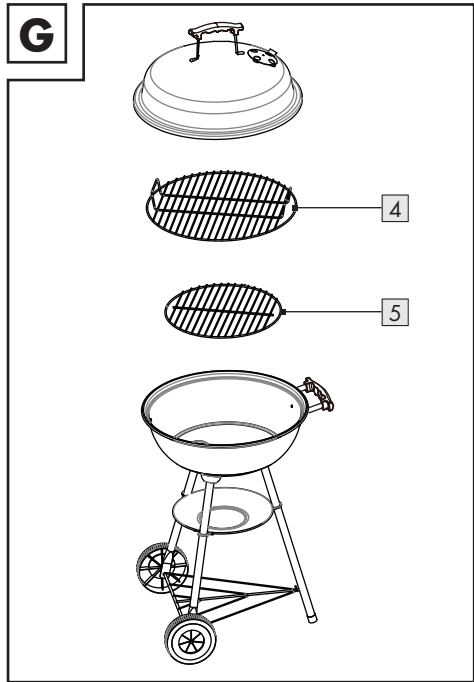
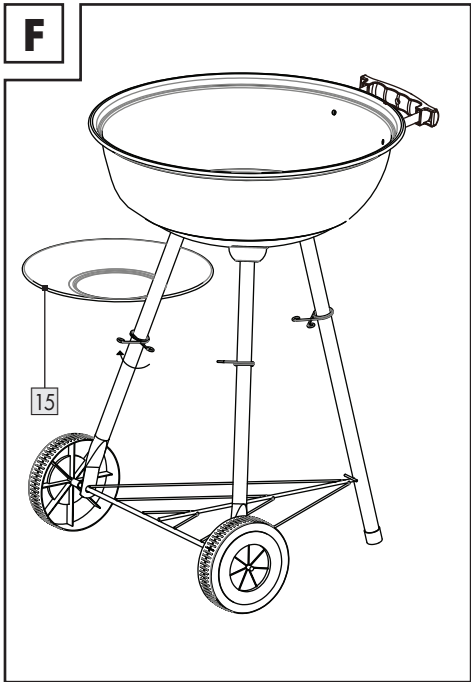
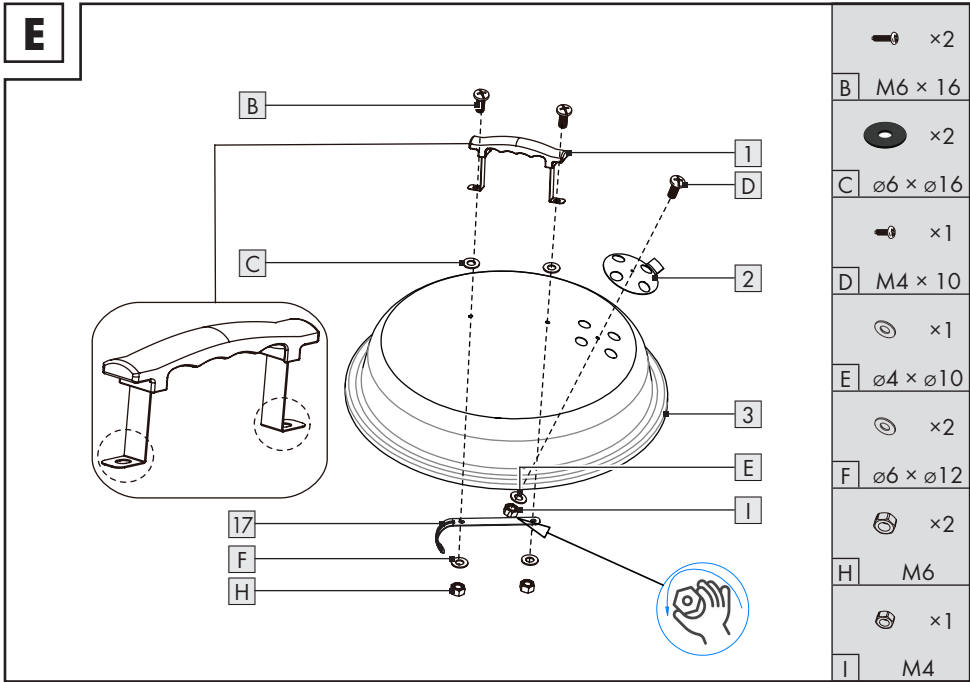

H

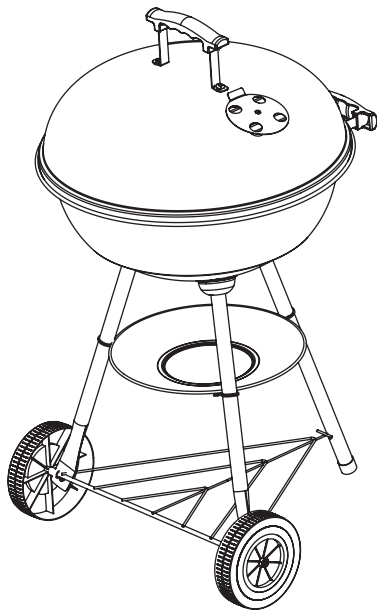

I

