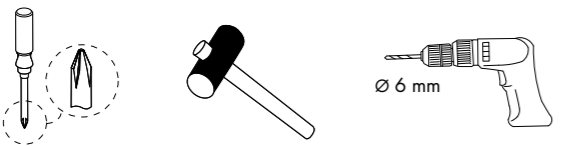
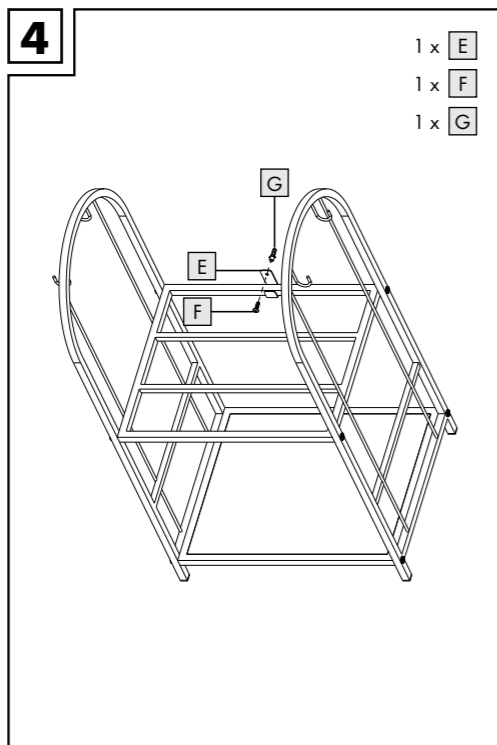
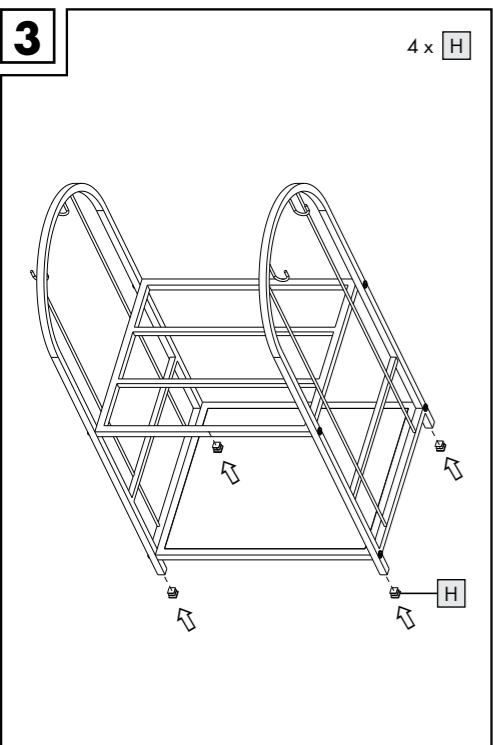
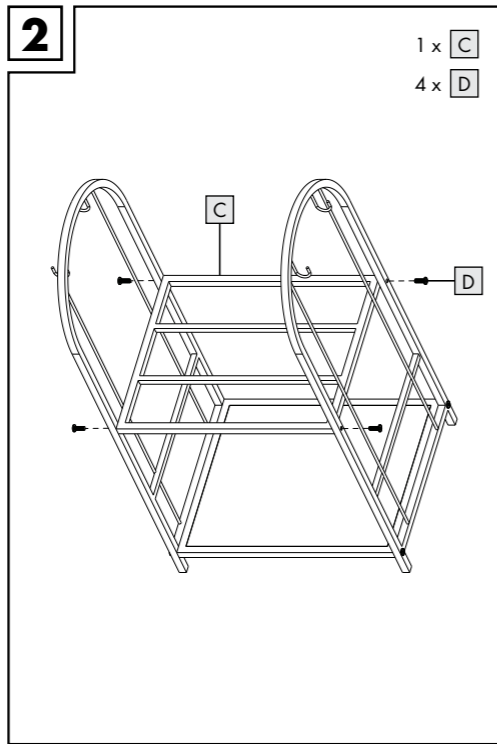
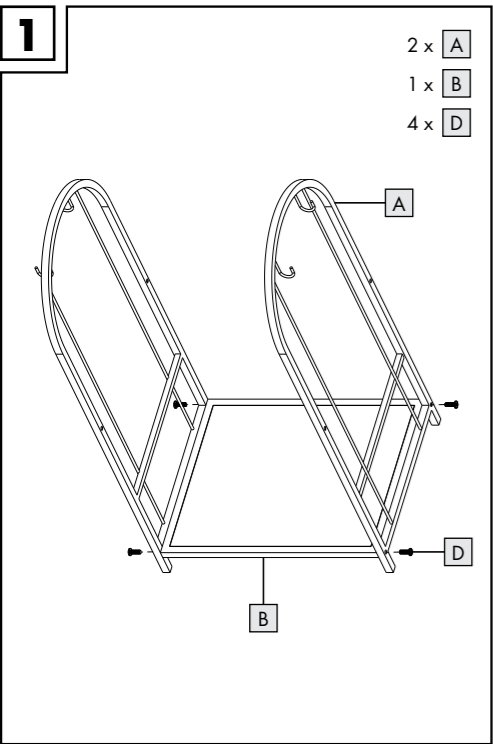
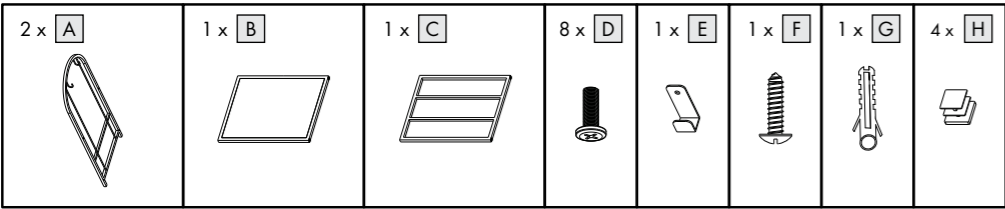

You need/Du skal bruge/Vous avez besoin de/U hebt nodig/Sie benötigen:

Introduction

We congratulate you on the purchase of your new product. You have chosen a high quality product. Familiarise yourself with the product before using it for the first time. In addition, please carefully refer to the operating instructions and the safety advice below. Only use the product as instructed and only for the indicated field of application. Keep these instructions in a safe place. If you pass the product on to anyone else, please ensure that you also pass on all the documentation with it.

Intended use

This product is suitable for indoor and outdoor fireplace shelf. Any other use and any product modification is prohibited and can lead to injuries and product damage. The manufacturer is not liable for any damages caused by any use other than for the intended purpose. The product is not intended for commercial use.

Technical data

Load capacity: Max. 20 kgs per shelf

Safety instructions

KEEP ALL SAFETY NOTICES AND INSTRUCTIONS FOR FUTURE REFERENCE!

- Please read carefully through these operating instructions before installing and using the product.
- Keep all the safety advice and instructions in a safe place for future reference!

⚠ DANGER OF ELECTRIC SHOCK! DANGER OF INJURY! RISK OF PROPERTY DAMAGE!

- Ensure that you do not strike electrical cables, gas or water pipes when you are drilling into the wall. If necessary, check the wall using a suitable detector before you drill.
- Please ensure that the wall is suitable for wall mounting of the product. Unsuitable underlying wall surface can lead to injury.



⚠ WARNING! DANGER OF LOSS OF LIFE AND ACCIDENT TO INFANTS AND CHILDREN! Never leave children unsupervised with the packaging material. The packaging material represents a danger of suffocation. Children frequently underestimate the dangers. Always keep children away from the packaging material.

- ATTENTION!** Keep children and pets at a safe distance!
- The product is not a toy - keep out of the reach of children. Children cannot recognize the risks associated with the use of the product.
- Do not leave children unattended. Use the product only under the supervision of an adult.
- The product is not a climbing frame or toy. Make sure that nobody, especially a child, climbs, or lifts themselves up on the product. This may result in injury and/or damage.
- Every effort was made during manufacturing to prevent sharp edges on this product.
- Handle the individual parts with care to prevent accidents or injuries during assembly and use.
- The product includes a variety of screws and other small parts. These may prove life-threatening if swallowed or inhaled.
- Prevent danger to life and the risk of injuries.
- ATTENTION!** Always comply with national and local regulations regarding permits, operation, safety distances and the like!

- Do not use the product if it shows any deformations or damages. Check the product before every use!
- ATTENTION!** This product may get very hot! Only touch the product by the handle with protective gloves.
- The product will become very hot when it be placed next to the fire. Use oven mitts or BBQ gloves for your protection. Gloves should accord with PPE regulation (category II heat protection, e.g. DIN EN 407).
- Keep a minimum distance of at least 1 m towards fireplace and surrounding surfaces.
- Cool down the product before clean.
- Make sure the product is properly stabilized before using it!
- The product must be placed on a solid, level and stable ground while it is being used.
- Do not use the product if parts are missing, damaged or worn.
- The screw joints can gradually loosen from use and affect the stability of the product. Verify the screws are tight before every use. If necessary, tighten all screws to ensure stability.
- Do not overtighten the screws.
- Do not sit or stand on the product.

Assembly

- Please follow diagram 1 - 4.

⚠ Warning: To reduce the risk of the product tipping over, the product must fix with the wall mount.



Use

- Before first use and after each use: Clean the product (see "Cleaning and care").

- Before each use: Make sure the product is completely dry.
- Always wear protective grill gloves to lift the product by the handles.

Cleaning and care

- Before cleaning: Allow the product to cool down completely.
- Do not submerge the product into water when it is hot.
- Clean the product with warm water and a mild washing detergent.
- Dry the product thoroughly.
- The product is not suitable for dishwashers.
- Store the product in a cool, dry, well-ventilated place.
- The colour of the product surface may change when exposed to high heat. However, this does not affect the functionality.

Disposal

The packaging is made entirely of recyclable materials, which you may dispose of at local recycling facilities. Contact your local refuse disposal authority for more details of how to dispose of your worn-out product.

Warranty

The product has been manufactured to strict quality guidelines and meticulously examined before delivery. In the event of material or manufacturing defects you have legal rights against the retailer of this product. Your legal rights are not limited in any way by our warranty detailed below.

The warranty for this product is 3 years from the date of purchase. The warranty period begins on the date of purchase. Keep the original sales receipt in a safe location as this document is required as proof of purchase.

Any damage or defects already present at the time of purchase must be reported without delay after unpacking the product.

Should the product show any fault in materials or manufacture within 3 years from the date of purchase, we will repair or replace it - at our choice - free of charge to you. The warranty period is not extended as a result of a claim being granted. This also applies to replaced and repaired parts.

This warranty becomes void if the product has been damaged, or used or maintained improperly.

The warranty covers material or manufacturing defects. This warranty does not cover product parts subject to normal wear and tear, thus considered consumables (e.g. batteries, rechargeable batteries, tubes, cartridges), nor damage to fragile parts, e.g. switches or glass parts.

Warranty claim procedure

To ensure quick processing of your case, please observe the following instructions:

Please have the till receipt and the item number (IAN 452046_2310) available as proof of purchase. You will find the item number on the rating plate, an engraving, on the front page of the instructions for use (bottom left), or as a sticker on the rear or bottom of the product.

If functional or other defects occur, please contact the service department listed either by telephone or by e-mail.

You can return a defective product to us free of charge to the service address that will be provided to you. Ensure that you enclose the proof of purchase (till receipt) and information about what the defect is and when it occurred.

Service

GB Service Great Britain

Tel.: 08000569216
E-Mail: owim@lidl.co.uk

IE Service Ireland

Tel.: 1800 200736
E-Mail: owim@lidl.ie

NI Service Northern Ireland

Tel.: 0800 0927852
E-Mail: owim@lidl.ie

DK

Indledning

Hjerteligt tillykke med købet af deres nye produkt. Du har besluttet dig for et produkt af høj kvalitet. Gør Dem fortrolig med apparatet inden første ibrugtagning. Læs derfor den efterfølgende brugsvvejledning og sikkerhedsanvisningerne omhyggeligt. Brug kun produktet som beskrevet og kun til de angivne anvendelsesområder. Opbevar denne vejledning på et sikkert sted. Hvis De giver produktet videre til andre, skal alle dokumenter følge med.

Anvendelsesformål

Dette produkt er egnet til en indendørs og udendørs pejsehylder. Al anden brug og alle produktændringer er forbudt, og det kan føre til personskader og produktskader. Producenten er ikke ansvarlig for nogen skader ved brug af produktet til andet end dets tilsigtede formål. Dette produkt er ikke beregnet til erhvervsbrug.

Tekniske oplysninger

Maks. kapacitet: Maks. 20 kg pr. hyld

Sikkerhedsinstruktioner

BEHOLD ALLE SIKKERHEDSBEMÆRKNINGER OG INSTRUKTIONER TIL SENERE REFERENCE!

- Læs denne brugsvvejledning helt igennem, før produktet monteres og tages i brug.
- Opbevar alle sikkerhedsråd og vejledninger på et sikkert sted til fremtidig reference!

⚠ RISIKO FOR ELEKTRISK STØD! RISIKO FOR SKADER! RISIKO FOR SKADER PÅ EJENDOM!

- Undgå, at ramme ledninger eller gas- eller vandrør, når du borer i væggen. Kontroller væggen med en passende detektor, før du borer, hvis nødvendigt.
- Sørg for, at væggen er egnet til vægmontering af produktet. En uegnet underliggende vægoverflade kan føre til skader.



⚠ ADVARSEL! RISIKO FOR SKADER OG LIVSFARLIGT FOR SPÆDBØRN OG BØRNI!

Børn må aldrig efterlades uden opsyn med emballagen. Emballagematerialet udgør en kvælningfare. Børn undervurderer ofte farerne. Børn skal altid holdes væk fra emballagen.

- VIGTIGT!** Børn og dyr skal holdes på sikker afstand!
- Produktet er ikke et legetøj - det skal holdes ude af børns rækkevidde. Børn ved ikke risiciene, der er forbundet med brugen af produktet.
- Efterlad ikke børn uden opsyn. Dette produkt må kun bruges under opsyn af en voksen.
- Produktet er ikke et klatrestativ eller et legetøj. Sørg for, at ingen - især et barn - klatrer op på eller løfter sig selv op på produktet. Dette kan føre til personskader og andre skader.
- Under fremstillingen har vi gjort alt for, at undgå skarpe kanter på dette produkt.
- Håndter de enkelte dele forsigtigt for, at undgå ulykker og skader under samling og brug.
- Produktet indeholder forskellige skrue og andre små dele. Disse kan være livsfarlige, hvis de sluges eller indtages.
- Undgå livsfarlige situationer og risiko for personskader.
- VIGTIGT!** Alle nationale og lokale forskrifter om tilladelser, brug, afstande og lignende skal overholdes!
- Produktet må ikke bruges, hvis det har nogen tegn på deformationer eller skader. Kontroller altid produktet før hver brug!
- VIGTIGT!** Dette produkt kan blive meget varmt! Rør kun produktet i håndtaget med beskyttelseshandsker.
- Produktet bliver meget varmt, hvis det placeres ved siden af ilden. Brug oven- eller grillhandsker. Handskerne skal være i overensstemmelse med forskrifterne for personligt beskyttelsesudstyr (PPE) (kategori II varmebeskyttelse, f.eks. DIN EN 407).

- Hold en afstand på mindst 1 meter til pejsen og omgivende overflader.
- Lad produktet køle ned før rengøring.
- Sørg for at produktet er stabilt, før det bruges!
- Produktet skal stå på et solidt, plant og stabilt underlag, når det er i brug.
- Produktet må ikke bruges, hvis dele mangler, eller hvis det er beskadiget eller slidt.
- Skrueerne kan gradvist løse sig, som produktet bruges, hvilket kan påvirke produktets stabilitet. Sørg for, at skrueerne er stramme helt før hver brug. Spænd om nødvendigt alle skrue, så grillen står stabilt.
- Skrueerne må ikke spændes for meget.
- Ingen må sidde eller stå på produktet.

Samling

- Følg venligst diagram 1 - 4.

⚠ Advarsel: For at mindske risikoen for, at produktet vælter, skal produktet spændes fast med vægbeslaget.



Brug

- Før først brug og efter hvert brug: Rengør produktet (se afsnittet "Rengøring og pleje").
- Før hvert brug: Sørg for, at produktet er helt tørt.
- Brug altid beskyttende grillhandsker, når du løfter i produktets håndtag.

Rengøring og pleje af produktet

- Før rengøring: Lad produktet køle helt ned.
- Produktet må ikke nedsænkes i vand, når det er varmt.
- Rengør produktet med varmt vand og et mildt rengøringsmiddel.
- Tør produktet grundigt af.
- Produktet må ikke vaskes i opvaskemaskinen.
- Produktet skal opbevares på et køligt, tørt og ordentligt ventileret sted.
- Farven på produktoverfladen kan ændre sig, hvis produktet udsættes for høj varme. Dette påvirker dog ikke dets funktionalitet.

Bortskaffelse

Indpakningen består af miljøvenlige materialer, som De kan bortskaffe over de lokale genbrugssteder. De får oplyst muligheder til bortskaffelse af det udjente produkt hos deres lokale myndigheder eller bystre.

Garanti

Produktet er blevet fremstillet efter strenge kvalitetsstandarder og kontrolleret nøje før udlevering. I tilfælde af materiale- eller produktionsfejl kan du i medfør af loven gøre krav gældende over for sælgeren af produktet. Dine lovmæssige rettigheder begrænses på ingen måde af den af os nedennævnte garanti.

Garantien på dette produkt gælder i 3 år regnet fra købsdatoen.

Garantien gælder fra købsdatoen. Opbevar den originale kvittering et sikkert sted, da dette dokument forlanges forlagt som dokumentation for købet.

Alle skader eller mangler, der allerede forefindes på tidspunktet for købet, skal straks meddeles efter udpakningen af produktet.

Hvis der inden for 3 år regnet fra købsdatoen viser sig en materiale- eller produktionsfejl på produktet, reparerer eller udskifter vi det - efter vores valg - gratis for dig. Garantiperioden forlænges ikke som følge af et imødekømt krav om garanti. Dette gælder også for udsiftede og reparerede dele.

Denne garanti bortfalder, hvis produktet er blevet beskadiget eller anvendt og vedligeholdt forkert.

Garantien dækker materiale- og produktionsfejl. Denne garanti dækker hverken produktdele, der er udsat for normal slitage og derfor er at betragte som sliddele (f.eks. batterier, akkumulatorer, slanger, farvepatroner), eller skader på skrøbelige dele, f.eks. kontakter eller dele af glas.

Afvikling af garantisager

For at kunne garantere en hurtig sagsbehandling af deres forespørgsel, bedes De følge følgende anvisninger:

Opbevar kassebon og artikelnummer (IAN 452046_2310) som købsdokumentation, så disse kan fremlægges på forespørgsel. Artikelnumrene er angivet på typeskiltet, ved en indgravering, på forsiden af vejledningen (nederst til venstre) eller på et mærkat på bag- eller undersiden.

Hvis der forekommer funktionsfejl eller andre mangler, skal De først kontakte nedenstående serviceafdeling telefonisk eller via e-mail.

Et produkt, der er registreret som defekt, kan De derefter sende portofrit til den meddelte serviceadresse ved vedlægning af købsbeviset (kassebon) og angivelsen af, hvori manglen består, og hvornår den er opstået.

Service

DK Service Danmark

Tel.: 80253972
E-Mail: owim@lidl.dk

FR BE

Introduction

Nous vous félicitons pour l'achat de votre nouveau produit. Vous avez opté pour un produit de grande qualité. Avant la première mise en service, vous devez vous familiariser avec toutes les fonctions du produit. Veuillez lire attentivement le mode d'emploi ci-dessous et les consignes de sécurité. N'utilisez le produit que pour l'usage décrit et les domaines d'application cités. Conservez ces instructions dans un lieu sûr. Si vous donnez le produit à des tiers, remettez-leur également la totalité des documents.

Utilisation prévue

Ce produit convient aux étagères de cheminées d'intérieur et d'extérieur. Toute utilisation et toute modification du produit sont interdites et peuvent entraîner des blessures et des dommages au produit. Le fabricant n'est pas responsable des dommages causés par une utilisation autre que celle prévue. Le produit n'est pas destiné à un usage commercial.

Caractéristiques techniques

Capacité de charge : Max. 20 kg par étagère

Consignes de sécurité

CONSERVEZ TOUTES DES NOTES DE SÉCURITÉ ET INSTRUCTIONS POUR TOUTE RÉFÉRENCE ULTÉRIEURE !

- Veuillez lire attentivement le mode d'emploi avant l'installation et l'utilisation du produit.
- Conservez toutes des consignes de sécurité et instructions dans un endroit sûr pour toute référence ultérieure !

⚠ DANGER DE CHOC ÉLECTRIQUE ! RISQUE DE BLESSURE ! RISQUES DE DOMMAGES MATÉRIELS !

- Veuillez à ne pas heurter des câbles électriques, des conduites de gaz ou d'eau lorsque vous percez le mur. Si nécessaire, vérifiez le mur à l'aide d'un détecteur approprié avant de percer.
- Veuillez à ce que le mur soit adapté à la fixation murale du produit. Une surface murale sous-jacente inadaptée peut entraîner des blessures.



⚠ AVERTISSEMENT! DANGER DE MORT OU D'ACCIDENT POUR LES ENFANTS EN BAS ÂGE ET LES ENFANTS !

Ne laissez jamais les enfants sans surveillance avec le matériel d'emballage. Le matériel d'emballage représente un danger de suffocation. Les enfants sous-estiment souvent les dangers. Tenez toujours les enfants à l'écart du matériel d'emballage.

ATTENTION ! Tenez les enfants et les animaux domestiques à une distance de sécurité !

- Ce produit n’est pas un jouet.Tenez-le hors de portée des enfants. Les enfants ne peuvent pas reconnaître les risques liés à l’utilisation du produit.
- Ne laissez pas des enfants sans surveillance. Utiliser ce produit uniquement sous la surveillance directe d’un adulte.
- Ce produit n’est pas une structure pour l’escalade ou un jouet. Veillez à ce que personne, en particulier un enfant, ne grimpe ou ne se hisse sur le produit. Ceci peut entraîner des blessures et/ou des dommages.

- Tous les efforts ont été faits au cours de la fabrication pour éviter les bord s tranchants sur ce produit.
- Manipulez les différentes pièces avec précaution afin d’éviter tout accident ou blessure lors du montage et de l’utilisation.
- Le produit comprend une variété de vis et d’autres petites pièces. Celles-ci peuvent s’avérer dangereuses pour la vie en cas d’ingestion ou d’inhalation.
- Prévenez le danger de mort et le risque de blessures.
- ATTENTION !** Respectez toujours les réglementations nationales et locales concernant les autorisations, le fonctionnement, les distances de sécurité, etc.
- N’utilisez pas ce produit s’il présente des déformations ou des dommages. Vérifiez le produit avant chaque utilisation !
- ATTENTION !** Ce produit peut devenir très chaud ! Ne touchez le produit que par la poignée avec des gants de protection.
- Ce produit devient très chaud lorsqu’il est placé près d’un feu. Utilisez des maniques ou des gants de barbecue pour vous protéger. Les gants doivent être conformes à la réglementation EPI (catégorie II de protection contre la chaleur, par exemple la norme DIN EN 407).
- Gardez une distance minimale d’au moins 1 m par rapport à la cheminée et aux surfaces environnantes.
- Laissez refroidir le produit avant de le nettoyer.
- Assurez-vous que le produit est correctement stabilisé avant de l’utiliser !
- Le produit doit être placé sur un sol solide, plat et stable pendant son utilisation.
- N’utilisez pas le produit si des pièces sont manquantes, endommagées ou usées.
- Les vis peuvent se desserrer progressivement à l’usage et affecter la stabilité du produit. Vérifiez que les vis sont bien serrées avant chaque utilisation. Si nécessaire, serrez toutes les vis pour assurer la stabilité.
- Ne serrez pas trop les vis.
- Ne vous asseyez pas ou ne vous tenez pas debout sur le produit.

● Assemblage

- Veillez suivre les schémas 1 – 4.

⚠ Avertissement : Le produit doit être fixé avec le support mural pour réduire le risque de renversement de celui-ci.

Utilisation

- Avant la première utilisation et après chaque utilisation : Nettoyez le produit (voir « Nettoyage et entretien »).
- Avant chaque utilisation : Assurez-vous que le produit est complètement sec.
- Portez toujours des gants de protection pour barbecue pour porter le produit par les poignées.

● Nettoyage et entretien

- Avant le nettoyage : Laissez le produit refroidir complètement.
- N’immergez pas le produit dans l’eau lorsqu’il est chaud.
- Nettoyez le produit avec de l’eau chaude et un détergent doux.
- Séchez soigneusement le produit.
- Ce produit n’est pas adapté au lave-vaisselle.
- Rangez le produit dans un endroit frais, sec et bien ventilé.
- La couleur de la surface du produit peut changer lorsqu’il est exposé à une chaleur élevée. Toutefois, cela n’affecte pas la fonctionnalité du produit.

● Mise au rebut

L’emballage se compose de matières recyclables pouvant être mises au rebut dans les déchetteries locales. Votre mairie ou votre municipalité vous renseigneront sur les possibilités de mise au rebut des produits usagés.

● Garantie

Le produit a été fabriqué selon des critères de qualité stricts, et contrôlé consciencieusement avant sa livraison. En cas de défaut de matériau ou de fabrication, vous avez des droits légaux vis-à-vis du vendeur du produit. Vos droits légaux ne sont en aucun cas limités par notre garantie mentionnée ci-dessous. La garantie de ce produit est de 3 ans à partir de la date d’achat. La période de garantie commence à la date d’achat. Conservez l’original de la preuve d’achat dans un endroit sûr car ce document est nécessaire pour prouver l’achat. Tout dommage ou défaut déjà présent au moment de l’achat doit être signalé immédiatement après le déballage du produit. Si le produit présente un défaut de matériau ou de fabrication dans les 3 ans qui suivent la date d’achat, nous le réparerons ou le remplacerons - à notre choix - gratuitement pour vous. La période de garantie n’est pas prolongée par une demande de garantie acceptée. Cette mesure s’applique également pour les pièces remplacées et réparées.

Cette garantie est annulée si le produit a été endommagé ou utilisé ou entretenu de manière incorrecte.

La garantie couvre les défauts de matériels et de fabrication. Cette garantie ne couvre pas les pièces du produit soumises à une usure normale, et qui sont donc considérées comme des pièces d’usure (par exemple les piles, les piles rechargeables, tuyaux, les cartouches d’encre), ni les dommages aux pièces fragiles, par exemple les interrupteurs ou les pièces en verre.

● Faire valoir sa garantie

Pour garantir la rapidité d’exécution de la procédure de garantie, veuillez respecter les indications suivantes :
Veuillez conserver le ticket de caisse et la référence du produit (IAN 452046_2310) à titre de preuve d’achat pour toute demande. Le numéro de référence de l’article est indiqué sur la plaque d’identification, gravé sur la page de titre de votre manuel (en bas à gauche) ou sur un autocollant apposé sur la face arrière ou inférieure du produit.

En cas de dysfonctionnement du produit, ou de tout autre défaut, contactez en premier lieu le service après-vente par téléphone ou par e-mail aux coordonnées indiquées ci-dessous. Vous pouvez alors envoyer franco de port tout produit considéré comme défectueux au service clientèle indiqué, accompagné de la preuve d’achat (ticket de caisse) et d’une description écrite du défaut avec mention de sa date d’apparition.

● Service après-vente

FR	Service après-vente France Tél.: 0800904879 E-Mail: owim@lidl.fr
BE	Service après-vente Belgique Tél.: 080071011 Tél.: 80023970 (Luxembourg) E-Mail: owim@lidl.be

NL	BE
------------------------	------------------------

● Inleiding

Hartelijk gefeliciteerd met de aankoop van uw nieuwe product. U hebt voor een hoogwaardig product gekozen. Maak u voor de eerste ingebruikname vertrouwd met het product. Lees hiervoor aandachtig de volgende gebruiksaanwijzing en de veiligheidsvoorschriften. Gebruik het product alleen zoals beschreven en voor de aangegeven toepassingsgebieden. Bewaar deze gebruiksaanwijzing op een veilige plek. Geef, wanneer u het product doorgeeft aan derden, ook alle documenten mee.

● Beoogd gebruik

Dit product is bestemd als brandhoutrek voor zowel gebruik binnen als buiten. Elk ander gebruik dan hierboven vermeld of elke wijziging aan het product is verboden en kan leiden tot letsel en/of schade aan het product. De fabrikant is niet aansprakelijk voor schade veroorzaakt door ander gebruik dan waarvoor het bestemd is of door verkeerd gebruik. Dit product is niet bestemd voor commercieel gebruik.

● Technische gegevens

Belastbaarheid: Max. 20 kg per niveau

● Veiligheidsinstructies

BewaAR ALLE VEILIGHEIDSVoORSCHRIFten EN INSTRUCTIES VoOR toEKoMStIG GEbruIk!

- Lees deze gebruikershandleiding aandachtig door alvorens het product te monteren en in gebruik te nemen.
- Bewaar alle veiligheidsinstructies en aanwijzingen voor later gebruik op een veilige plaats!

⚠ GEVAAR VoOR EEN ELEKtrISCHE SChOK. GEVAAR VoOR VERwONDINGEN! RISICO OP SchADE AAN EIGENDoMMEN!

- Zorg ervoor dat u geen elektrische kabels, gas- of waterleidingen raakt wanneer u in de muur boort. Controleer zo nodig de muur met een geschikte detector voordat u gaat boren.
- Zorg dat de muur geschikt is voor muurmontage van het product. Een ongepast onderliggend wandoppervlak kan leiden tot letsel.

- 

⚠ WAARSCHUWING! LEVENSGEVAAR EN RISICO OP ONGEVALLEN BIJ KLEUTERS EN KINDEREN! Laat kinderen nooit zonder toezicht achter met het verpakkingsmateriaal. Het verpakkingsmateriaal brengt gevaar voor verstikking met zich mee. Kinderen onderschatten vaak de gevaren. Houd kinderen op elk moment uit de buurt van het verpakkingsmateriaal.
- VoORZIChtIG!** Houd kinderen en huisdieren uit de buurt.
- Het product is geen speelgoed - buiten het bereik van kinderen houden. Kinderen kunnen de risico’s van het gebruik van het product niet herkennen.
- Laat kinderen niet zonder toezicht achter. Alleen te gebruiken onder het toezicht van een volwassene.
- Het product is geen klimrek of speelgoed. Zorg dat er niemand, in het bijzonder kinderen, op het product klimt of zich eraan optrekken. Dit kan leiden tot letsel en/of schade.
- Bij de fabricage is alles in het werk gesteld om scherpe randen aan dit product te voorkomen.

- Behandel de afzonderlijke onderdelen met zorg om ongelukken of verwondingen tijdens de montage en het gebruik te voorkomen.
- Het product bevat een verscheidenheid aan schroeven en andere kleine onderdelen. Deze kunnen levensbedreigend zijn als ze worden ingestikt.
- Levensgevaar en kans op letsel voorkomen.
- VoORZIChtIG!** Houd u altijd aan de nationale en plaatselijke voorschriften inzake vergunningen, bediening, veiligheidsafstanden en dergelijke!
- Gebruik het product niet als het vervormingen of beschadigingen veroento. Controleer het product voor elk gebruik!
- VoORZIChtIG!** Dit product kan zeer heet zijn! Raak het product alleen aan bij het handvat met beschermende handschoenen.
- Het product kan zeer warm worden wanneer het zich naast het vuur bevindt. Gebruik ovenwanten of BBQ-handschoenen voor u bescherming. Handschoenen moeten voldoen aan de PBM-voorschriften (categorie II warmtebescherming, bijvoorbeeld DIN EN 407).
- Houd minsten 1 m afstand tot de open haard en omliggende oppervlakken.
- Laat het product afkoelen alvorens het schoon te maken.
- Zorg dat het product stevig en stabiel staat voordat het wordt gebruikt!
- Het product moet tijdens het gebruik op een stevige, vlakke en stabiele ondergrond worden geplaatst.
- Gebruik het product niet als er onderdelen ontbreken, beschadigd of versleten zijn.
- De schroefverbindingen kunnen door het gebruik geleidelijk loskomen en de stabiliteit van het product aantasten. Controleer voor elk gebruik of de schroeven goed vastzitten. Draai zo nodig alle schroeven weer aan om de stabiliteit te waarborgen.
- Draai de schroeven niet te strak aan.
- Ga niet op het product zitten of staan.

● Opzetten

- Volg afbeeldingen 1 – 4.

⚠ Waarschuwing: Om het risico op het kantelen van het product te vermijden, zet het product met de muurbeugel vast.

Gebruik

- Voor het eerste gebruik en na elk gebruik: Reinig het product (zie “Reiniging en onderhoud”).
- Voor elk gebruik: Zorg ervoor dat het product volledig droog is.
- Draag altijd beschermende grillhandschoenen om het product aan de handgrepen op te fillen.

● Reiniging en onderhoud

- Voor het schoonmaken: Laat het product volledig afkoelen.
- Dompel het product niet onder in water als het heet is.
- Reinig het product met warm water en een mild wasmiddel.
- Droog het product grondig af.
- Het product is niet geschikt voor afwasmachines.
- Bewaar het product op een koele, droge en goed geventileerde plaats.
- De kleur van het productoppervlak kan veranderen bij blootstelling aan grote hitte. Dit heeft echter geen invloed op de functionaliteit.

● Afvoer

De verpakking bestaat uit milieuvriendelijke grondstoffen die u via de plaatselijke recyclingcontainers kunt afvoeren. Informatie over de mogelijkheden om het uitgediende product na gebruik te verwijderen, verstrekt uw gemeentelijke overheid.

● Garantie

Het product werd volgens strenge kwaliteitsrichtlijnen gemaakt en voor de uitlevering zorgvuldig gecontroleerd. In geval van materiaal- of fabricagefouten hebt u tegenover de verkoper van het product wettelijke rechten. Uw wettelijke rechten worden op geen enkele manier door onze hieronder vermelde garantie beperkt. De garantie voor dit product bedraagt 3 jaar vanaf aankoopdatum. De garantieperiode gaat in op de datum van aankoop. Bewaar het originele bewijs van aankoop op een veilige plek aangezien dit document nodig is als bewijs. Alle beschadigingen of gebreken die reeds op het moment van aankoop aanwezig zijn, moeten meteen na het uitpakken van het product worden gemeld. Mocht het product binnen 3 jaar na aankoopdatum een materiaal- of fabricagefout vertonen, zullen wij het – naar onze keuze - gratis voor u repareren of vervangen. De garantieperiode wordt door een plaatsgevoonden garantieverlening niet verlengd. Dit geldt ook voor vervangen en gerepareerde onderdelen. Deze garantie vervalt als het product werd beschadigd of onjuist is gebruikt of onderhouden. De garantie dekt materiaal- en fabricagefouten af. Deze garantie dekt geen productonderdelen die aan normale slijtage onderhevig zijn en daarom als verbruiksartikelen worden beschouwd (bv. batterijen, oplaadbare batterijen, slangen, inktpatronen), noch dekt zij schade aan breekbare onderdelen, bv. schakelaars of onderdelen die van glas zijn gemaakt.

● Afwikkeling in geval van garantie

Om een snelle afhandeling van uw reclamatie te waarborgen dient u de volgende instructies in acht te nemen:
Houd bij alle vragen alstublieft de kassabon en het artikelnummer (IAN 452046_2310) als bewijs van aankoop bij de hand.
Het artikelnummer vindt u op de typeplaat, ingegraveerd, op het titelblad van uw handleiding (linksonder) of als sticker op de achter- of onderzijde.
Wanneer er storingen in de werking of andere gebreken optreden, dient u eerst telefonisch of per e-mail contact met de onderstaande service-afdeling op te nemen.
Een als defect geregistreerd product kunt u dan samen met uw aankoopbewijs (kassabon) en vermelding van de concrete schade alsmede het tijdstip van optreden voor u franco aan het u meegedeelde servicepunt verzenden.

● Service

NL	Service Nederland Tel.: 08000225537 E-Mail: owim@lidl.nl
BE	Service België Tel.: 080071011 Tel.: 80023970 (Luxemburg) E-Mail: owim@lidl.be

DE	AT	CH
------------------------	------------------------	------------------------

● Einleitung

Wir beglückwünschen Sie zum Kauf Ihres neuen Produkts. Sie haben sich damit für ein hochwertiges Produkt entschieden. Machen Sie sich vor der ersten Inbetriebnahme mit dem Produkt vertraut. Lesen Sie hierzu aufmerksam die nachfolgende Bedienungsanleitung und die Sicherheitshinweise. Benutzen Sie das Produkt nur wie beschrieben und für die angegebenen Einsatzbereiche. Bewahren Sie diese Anleitung an einem sicheren Ort auf. Händigen Sie alle Unterlagen bei Weitergabe des Produktes an Dritte mit aus.

● Bestimmungsgemäße Verwendung

Dieses Produkt ist für einen Innen- und Außenkamin geeignet. Jede andere Verwendung und jede Veränderung des Produkts ist verboten und kann zu Verletzungen und Schäden am Produkt führen. Der Hersteller haftet nicht für Schäden, die durch eine nicht bestimmungsgemäße Verwendung entstehen. Das Produkt ist nicht für den kommerziellen Gebrauch bestimmt.

● Technische Daten

Tragfähigkeit: Max. 20 kg pro Regalboden

● Sicherheitshinweise

Bewahren Sie ALLE SICHERHEITSHINWEISE UND ANLEITUNGEN FÜR SPÄTERES NACHSCHLAGEN AUF.

- Bitte lesen Sie diese Bedienungsanleitung sorgfältig durch, bevor Sie das Produkt montieren und benutzen.
- Bewahren Sie alle Sicherheitshinweise und Anleitungen an einem sicheren Ort auf, damit Sie auch in Zukunft darauf zurückgreifen können!

⚠ STROMSCHLAgGEFAHR! VERLETZUNGSGEFAHR! GEFAHR VON SACHSchÄDEN!

- Achten Sie darauf, dass Sie beim Bohren in der Wand nicht auf elektrische Leitungen und Gas- oder Wasserrohre stoßen. Prüfen Sie die Wand gegebenenfalls mit einem geeigneten Detektor, bevor Sie bohren.
- Bitte stellen Sie sicher, dass die Wand für die Wandmontage des Produkts geeignet ist. Ein ungeeigneter Wanduntergrund kann zu Verletzungen führen.

- 

⚠ WARNUNG! LEbens- UND UNFALLGEFAHR FÜR SÄUGLINGE UND KINDER! Lassen Sie Kinder niemals unbeaufsichtigt mit dem Verpackungsmaterial. Das Verpackungsmaterial stellt eine Erstickungsgefahr dar. Kinder unterschätzen häufig die Gefahren. Halten Sie Kinder stets vom Verpackungsmaterial fern.
- AChtUNG!** Halten Sie Kinder und Haustiere auf Abstand!
- Das Produkt ist kein Spielzeug - außerhalb der Reichweite von Kindern aufbewahren. Kinder können die mit der Verwendung des Produkts verbundenen Risiken nicht erkennen.
- Lassen Sie Kinder nicht unbeaufsichtigt. Das Produkt darf nur unter Aufsicht eines Erwachsenen benutzt werden.
- Das Produkt ist kein Klettergerüst oder Spielzeug. Achten Sie darauf, dass niemand, insbesondere kein Kind, auf das Produkt klettert oder sich daran hochzieht. Dies kann zu Verletzungen und/oder Schäden führen.
- Bei der Herstellung wurden alle Anstrengungen unternommen, um scharfe Kanten an diesem Produkt zu vermeiden.
- Behandeln Sie die einzelnen Teile mit Vorsicht, um Unfälle oder Verletzungen während der Montage und des Gebrauchs zu vermeiden.
- Das Produkt enthält eine Vielzahl von Schrauben und anderen Kleinteilen. Diese können bei Verschlucken oder Einatmen lebensbedrohlich sein.
- Vermeidung von Lebensgefahr und Verletzungsgefahr.
- AChtUNG!** Halten Sie sich immer an die nationalen und lokalen Vorschriften bezüglich Genehmigungen, Betrieb, Sicherheitsabstände und dergleichen!

- Verwenden Sie das Produkt nicht, wenn es Verformungen oder Beschädigungen aufweist. Überprüfen Sie das Produkt vor jedem Gebrauch!
- AChtUNG!** Dieses Produkt kann sehr heiß werden! Fassen Sie das Produkt nur mit Schutzhandschuhen am Griff an.
- Das Produkt wird sehr heiß, wenn es neben das Feuer gestellt wird. Verwenden Sie zu Ihrem Schutz Ofenhandschuhe oder Grillhandschuhe. Handschuhe sollte der PSA-Verordnung entsprechen (Hitzeschutzklasse II, z. B. DIN EN 407).
- Halten Sie einen Mindestabstand von 1 m zur Feuerstelle und umliegenden Flächen ein.
- Lassen Sie das Produkt vor der Reinigung abkühlen.
- Vergewissern Sie sich, dass das Produkt ordnungsgemäß stabil steht, bevor Sie es verwenden!
- Das Produkt muss während der Benutzung auf einem festen, ebenen und stabilen Untergrund stehen.
- Verwenden Sie das Produkt nicht, wenn Teile fehlen, beschädigt oder abgenutzt sind.
- Die Verschraubungen können sich durch den Gebrauch mit der Zeit lockern und die Stabilität des Produkts beeinträchtigen. Überprüfen Sie vor jedem Gebrauch, ob die Schrauben fest angezogen sind. Ziehen Sie bei Bedarf alle Schrauben nach, um die Stabilität zu gewährleisten.
- Ziehen Sie die Schrauben nicht zu fest an.
- Setzen oder stellen Sie sich nicht auf das Produkt.

● Montage

- Bitte befolgen Sie die Abbildungen 1 – 4.

⚠ Warnung: Um das Risiko eines Umkippens des Produkts zu verringern, muss das Produkt mit der Wandhalterung befestigt werden.

Verwendung

- Vor dem ersten Gebrauch und nach jedem Gebrauch: Reinigen Sie das Produkt (siehe „Reinigung und Pflege“).
- Vor jedem Gebrauch: Stellen Sie sicher, dass das Produkt vollständig trocken ist.
- Tragen Sie zum Anheben des Produkts an den Griffen immer Grillhandschuhe.

● Reinigung und Pflege

- Vor der Reinigung: Lassen Sie das Produkt vollständig abkühlen.
- Tauchen Sie das Produkt nicht in Wasser, wenn es heiß ist.
- Reinigen Sie das Produkt mit warmem Wasser und einem milden Reinigungsmittel.
- Trocknen Sie das Produkt gründlich ab.
- Das Produkt ist nicht spülmaschinengeeignet.
- Lagern Sie das Produkt an einem kühlen, trockenen und gut belüfteten Ort.
- Die Farbe der Produktoberfläche kann sich bei starker Hitzeeinwirkung verändern. Dies beeinträchtigt jedoch nicht die Funktionalität.

● Entsorgung

Die Verpackung besteht aus umweltfreundlichen Materialien, die Sie über die örtlichen Recyclingstellen entsorgen können. Möglichkeiten zur Entsorgung des ausgedienten Produkts erfahren Sie bei Ihrer Gemeinde- oder Stadtverwaltung.

● Garantie

Das Produkt wurde nach strengen Qualitätsrichtlinien hergestellt und vor der Auslieferung sorgfältig geprüft. Im Falle von Material- oder Herstellungsfehlern haben Sie gegenüber dem Verkäufer des Produkts gesetzliche Rechte. Ihre gesetzlichen Rechte werden in keiner Weise durch unsere unten aufgeführte Garantie eingeschränkt. Die Garantie für dieses Produkt beträgt 3 Jahre ab Kaufdatum. Die Garantiezeit beginnt mit dem Kaufdatum. Bewahren Sie den Originalkaufbeleg an einem sicheren Ort auf, da dieses Dokument als Nachweis des Kaufs erforderlich ist. Alle Schäden oder Mängel, die bereits zum Zeitpunkt des Kaufs vorhanden sind, müssen unverzüglich nach dem Auspacken des Produkts gemeldet werden. Sollte das Produkt innerhalb von 3 Jahren ab Kaufdatum einen Material- oder Herstellungsfehler aufweisen, werden wir es – nach unserer Wahl – kostenlos für Sie reparieren oder ersetzen. Die Garantiezeit verlängert sich durch einen stattgegebenen Gewährleistungsanspruch nicht. Dies gilt auch für ersetzte und reparierte Teile. Diese Garantie erlischt, wenn das Produkt beschädigt oder unsachgemäß verwendet oder gewartet wurde. Die Garantie deckt Material- und Herstellungsfehler ab. Diese Garantie erstreckt sich weder auf Produktteile, die normalem Verschleiß unterliegen, und somit als Verschleißteile gelten (z. B. Batterien, Akkus, Schläuche, Farbpatronen), noch auf Schäden an zerbrechlichen Teilen, z. B. Schalter oder Teile aus Glas.

● Abwicklung im Garantiefall

Um eine schnelle Bearbeitung Ihres Anliegens zu gewährleisten, folgen Sie bitte den folgenden Hinweisen:
Bitte halten Sie für alle Anfragen den Kassenbon und die Artikelnummer (IAN 452046_2310) als Nachweis für den Kauf bereit.

Die Artikelnummer entnehmen Sie bitte dem Typenschild, einer Gravur, auf dem Titelblatt Ihrer Bedienungsanleitung (unten links) oder als Aufkleber auf der Rück- oder Unterseite des Produkts.

Sollten Funktionsfehler oder sonstige Mängel auftreten, kontaktieren Sie zunächst die nachfolgend benannte Serviceabteilung telefonisch oder per E-Mail.

Ein als defekt erfasstes Produkt können Sie dann unter Beifügung des Kaufbelegs (Kassenbon) und der Angabe, worin der Mangel besteht und wann er aufgetreten ist, für Sie portofrei an die Ihnen mitgeteilte Service-Anschrift übersenden.

● Service

DE	Service Deutschland Tel.: 0800 5435 111 E-Mail: owim@lidl.de
AT	Service Österreich Tel.: 0800 292726 E-Mail: owim@lidl.at
CH	Service Schweiz Tel.: 0800562153 E-Mail: owim@lidl.ch



IAN 452046_2310

OWIM GmbH & Co. KG
Stiftsbergstraße 1
74167 Neckarsulm
GERMANY

Model No.: HG11483A
Version: 05/2024