



## PREMIUM SLUSHIE MAKER SSM 220 A1

(GB) (CY)

### PREMIUM SLUSHIE MAKER

Operation and safety notes

(HU)

### PRÉMIUM JÉGKÁSA-KÉSZÍTŐ

Kezelési és biztonsági utalások

(HR)

### PREMIUM APARAT ZA SLUSH

Upute za posluživanje i za Vašu sigurnost

(RS)

### PREMIUM APARAT ZA SLAŠI NAPITAK

Napomene o upotrebi i bezbednosti

(RO)

### APARAT DE PREPARAT SLUSHIE PREMIUM

Instrucțiuni de utilizare și de siguranță

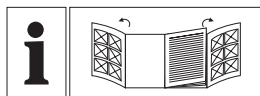

GB/CY	Operation and safety notes	Page	5
HU	Kezelési és biztonsági utalások	Oldal	19
HR	Upute za posluživanje i za Vašu sigurnost	Stranica	34
RS	Napomene o upotrebi i bezbednosti	Strana	48
RO	Instrucțiuni de utilizare și de siguranță	Pagina	63

**A**

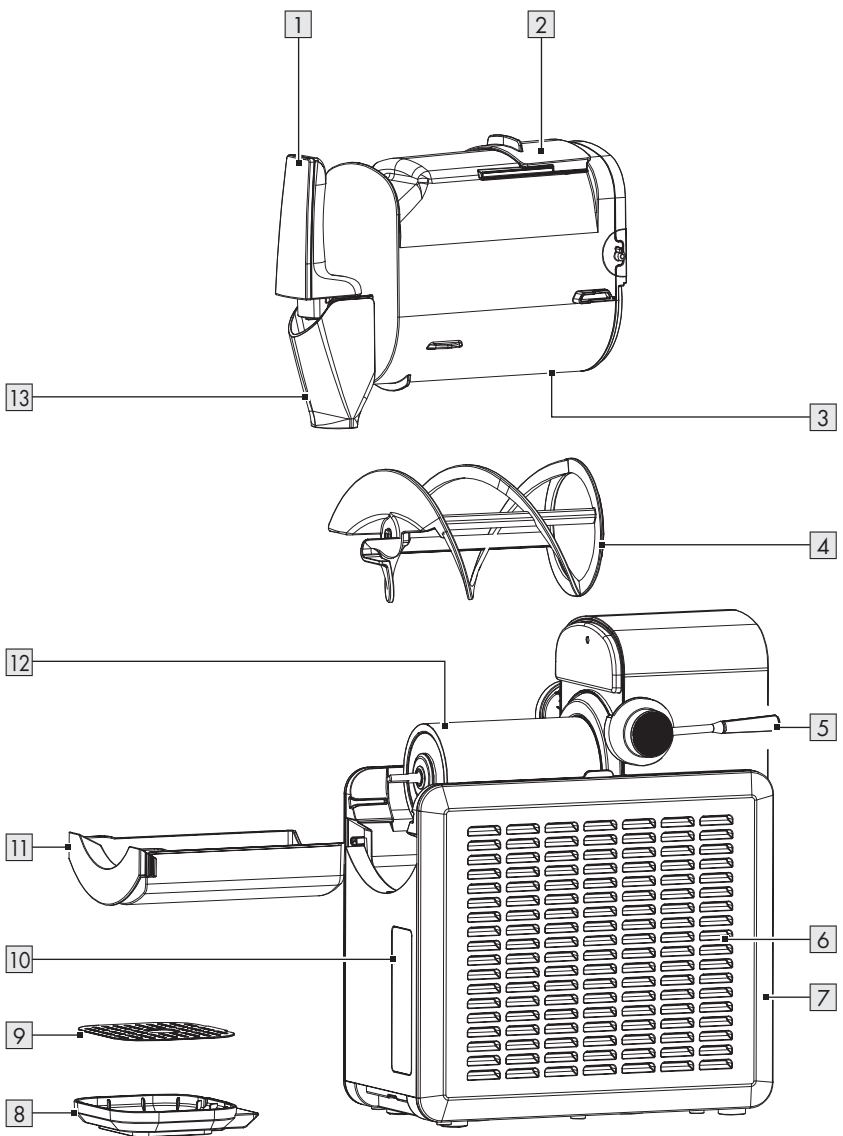

**B**

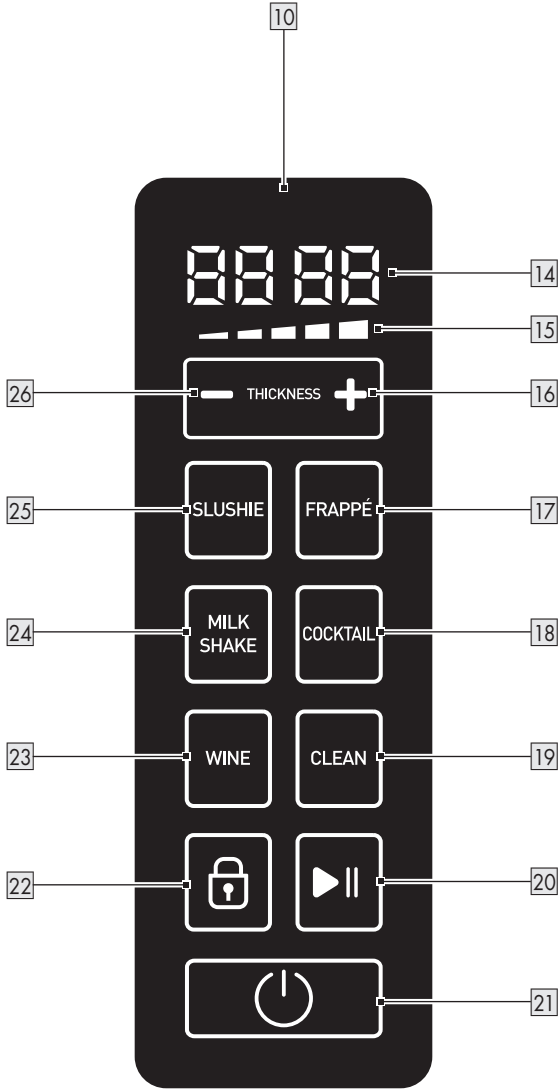

**C**

①

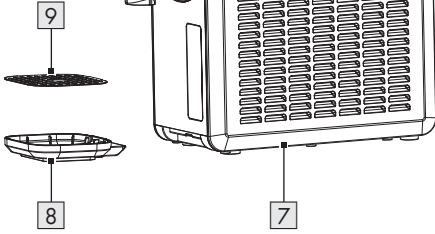

②

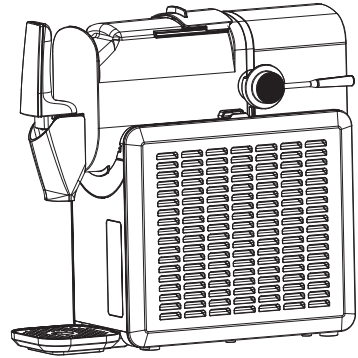
**D**

5

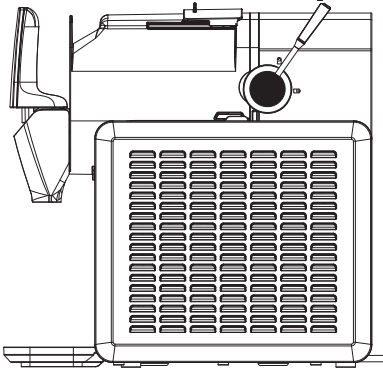

①

5

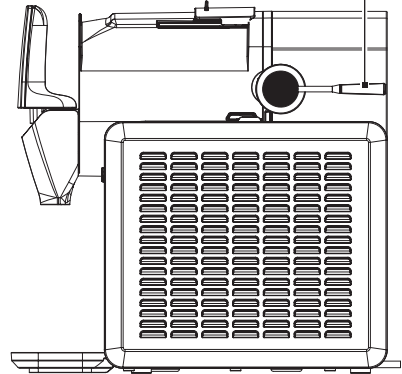



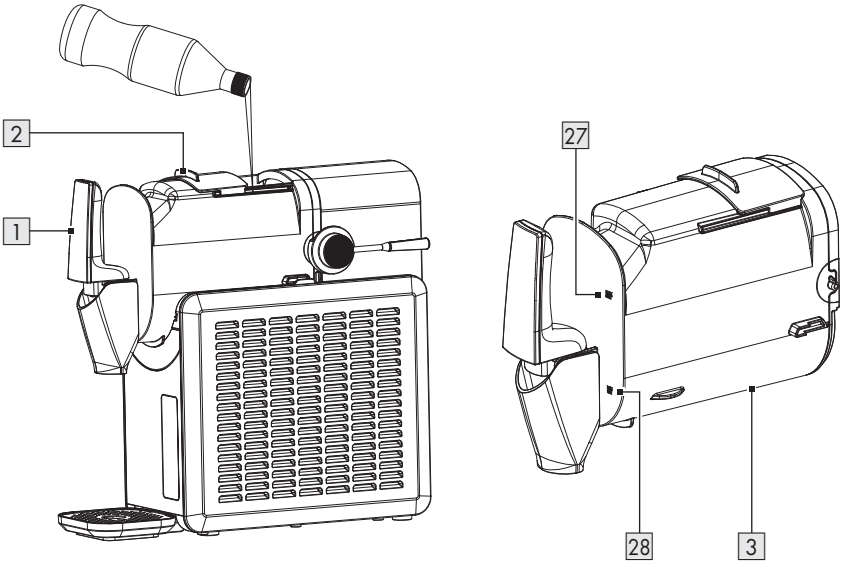
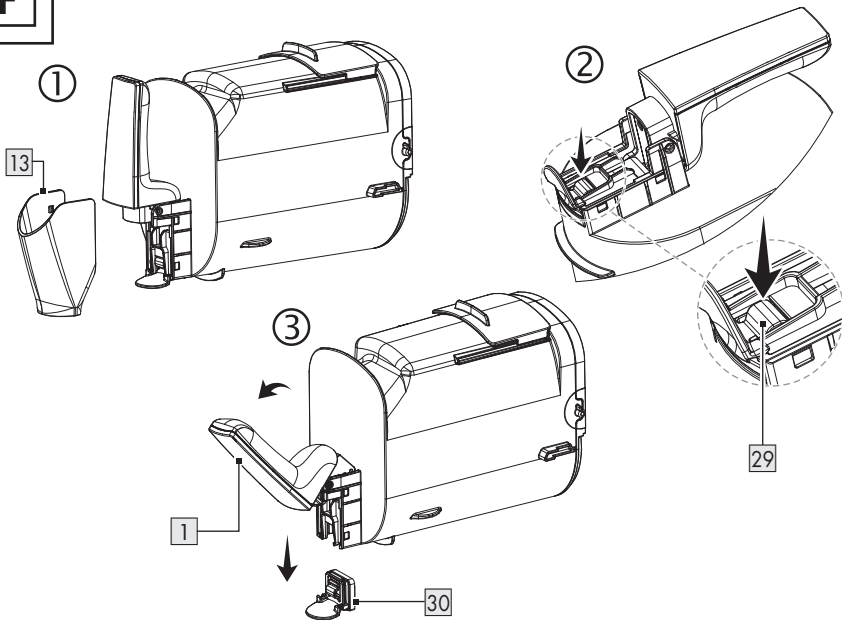











②

**E****F**

<b>List of pictograms used</b> .....	Page	6
<b>Introduction</b> .....	Page	7
Intended use .....	Page	7
Scope of delivery .....	Page	7
Parts list .....	Page	7
Technical data .....	Page	8
<b>Safety instructions</b> .....	Page	8
<b>First set-up of the product</b> .....	Page	13
Unpacking the product and basic cleaning .....	Page	13
<b>Assembly</b> .....	Page	13
<b>Operation</b> .....	Page	13
Preparing drinks .....	Page	14
Automatic cleaning function/Defrosting .....	Page	14
<b>Troubleshooting</b> .....	Page	15
<b>Cleaning and care</b> .....	Page	16
Disassembly .....	Page	16
Cleaning .....	Page	16
<b>Storage</b> .....	Page	17
<b>Disposal</b> .....	Page	17
<b>Warranty</b> .....	Page	17
Warranty claim procedure .....	Page	18
<b>Service</b> .....	Page	18

## List of pictograms used

	<p><b>DANGER!</b> – Designating a hazard with high risk, which will result in death or severe injury if not avoided (e.g. risk of suffocation)</p>		<p>Follow the instructions in the user manual!</p>
	<p><b>WARNING!</b> – Designating a hazard with moderate risk, which can result in death or severe injury if not avoided (e.g. risk of electric shock)</p>		<p><b>WARNING!</b> Risk of electric shock!</p>
	<p><b>CAUTION!</b> – Designating a hazard with low risk, which could result in minor or moderate injury if not avoided (e.g. risk of scalding)</p>		<p><b>WARNING!</b> Risk of explosion! Explosive materials!</p>
	<p><b>NOTICE!</b> – Warns of possible damage to property/the product if not avoided (e.g. risk of short circuit)</p>		<p><b>WARNING!</b> Risk of fire! Flammable materials!</p>
	<p><b>INFO:</b> This symbol with the “Info” signal word offers additional useful information.</p>		<p>Alternating current/voltage</p>
 <p>Suitable for the dishwasher:</p> <ul style="list-style-type: none"> <li><span style="border: 1px solid black; padding: 2px;">1</span> Spout lever</li> <li><span style="border: 1px solid black; padding: 2px;">3</span> Container</li> <li><span style="border: 1px solid black; padding: 2px;">4</span> Stirring unit</li> <li><span style="border: 1px solid black; padding: 2px;">8</span> Drip tray</li> <li><span style="border: 1px solid black; padding: 2px;">9</span> Drip tray cover</li> <li><span style="border: 1px solid black; padding: 2px;">11</span> Condensation tray</li> <li><span style="border: 1px solid black; padding: 2px;">13</span> Spout cover</li> <li><span style="border: 1px solid black; padding: 2px;">30</span> Spout unit</li> </ul>			<p>Food safe The product has no adverse effect on taste or smell.</p>
			<p>Safety information</p>
			<p>Instructions for use</p>
			<p>CE mark indicates conformity with relevant EU directives applicable for the product.</p>

# PREMIUM SLUSHIE MAKER

## ● Introduction

We congratulate you on the purchase of your new product. You have chosen a high quality product. The instructions for use are part of the product. They contain important information concerning safety, use and disposal. Before using the product, please familiarise yourself with all of the safety information and instructions for use. Only use the product as described and for the specified applications. If you pass the product on to anyone else, please ensure that you also pass on all the documentation with it.



You can download and view this and numerous other manuals at [www.lidl-service.com](http://www.lidl-service.com). By scanning this QR code, you will be taken straight to the Lidl service website ([www.lidl-service.com](http://www.lidl-service.com)) where you can open your instruction manual by entering the article number (IAN) 537595\_2507.

## ● Intended use

- The product can be used for preparing frozen drinks (e.g. slushie drinks).
- The product is exclusively intended for private use.
- The product is not intended for commercial use or for similar uses.
- The product is suitable for indoor use only.
- The product may not be used in tropical climates.
- Any other use or modification of the product are considered improper use and can result in damage.

- The manufacturer is not liable for any damages caused by improper use.

## ● Scope of delivery

After unpacking the product, check if the delivery is complete and if all parts are in good condition. Remove all packaging materials before use.

- 1 Main unit
- 1 Container
- 1 Stirring unit
- 1 Condensation tray
- 1 Drip tray
- 1 Drip tray cover
- 1 Quick start guide and recipe book
- 1 Instruction manual

## ● Parts list

Before reading, unfold the pages containing the illustrations and familiarise yourself with all functions of the product.

Fig. A

- 1 Spout lever
- 2 Lid
- 3 Container
- 4 Stirring unit
- 5 Locking lever
- 6 Ventilation openings
- 7 Main unit
- 8 Drip tray
- 9 Drip tray cover
- 10 Control panel
- 11 Condensation tray
- 12 Evaporator
- 13 Spout cover

Fig. B

- 14 Display
- 15 Bar display
- 16 + button
- 17 **FRAPPÉ** button (coffee drink)
- 18 **COCKTAIL** button
- 19 **CLEAN** button
- 20 ►|| button (start/pause)
- 21 ⏻ button (on/off)
- 22 🔒 button (child-proof lock)

- 23 **WINE** button
- 24 **MILK SHAKE** button
- 25 **SLUSHIE** button
- 26 – button

Fig. E

- 27 Max. fill marking
- 28 Min. fill marking

Fig. F

- 29 Locking bracket
- 30 Spout unit

## ● Technical data

Input voltage:	220-240 V~, 50 Hz
Rated power:	220 W
Power consumption in off mode*:	0.5 W
Rated current:	1.4 A
Protection class:	I
Climate class:	N, SN
Container volume	
– min.:	500 ml
– max.:	1,900 ml
Refrigerant:	R290 (propane)
Insulation blowing gas:	Cyclopentane (C <sub>5</sub> H <sub>10</sub> )

### Information regarding refrigerant R290

- R290 and cyclopentane are used as 100 % HCFC-free refrigerant and insulating materials in the product. This helps to protect the ozone layer and reduces the so-called greenhouse effect. Such appliances can be identified by the “Refrigerant R290” notice on the rating label.
- Ensure that the refrigerant circuit is not damaged, as small quantities of R290 can contribute to the greenhouse effect if released. This applies both when transporting

the product and throughout its service life. Also ensure that you dispose of the product correctly according to local regulations.

- The different climate classes are explained in the following table:

Climate class	Meaning	Ambient temperature
SN	Suitable for subnormal climate	+10 °C to +32 °C
N	Suitable for normal climate	+16 °C to +32 °C



## Safety instructions

**BEFORE USING THE PRODUCT, FAMILIARISE YOURSELF WITH ALL OF THE SAFETY INFORMATION AND INSTRUCTIONS FOR USE! WHEN PASSING THE PRODUCT ON TO OTHERS, ALSO INCLUDE ALL THE DOCUMENTS!**

In the case of damage resulting from non-compliance with these operating instructions the warranty claim becomes invalid! No liability is accepted for consequential damage! In the case of material damage or personal injury caused by incorrect handling or non-compliance with the

\* The product enters off mode automatically after 10 minutes of inactivity (after the cool-keeping mode has ended, see “Operation”).

safety instructions, no liability is accepted!

## **Children and persons with limitations**

### **WARNING! RISK OF LOSS OF LIFE OR ACCIDENT TO INFANTS AND CHILDREN!**

Never leave children unsupervised with the packaging material. The packaging material represents a danger of suffocation.

Children frequently underestimate the dangers. Always keep children away from the packaging material.

- This product can be used by children aged from 8 years and above and persons with reduced physical, sensory or mental capabilities or lack of experience and knowledge if they have been given supervision or instruction concerning use of the appliance in a safe way and understand the hazards involved.
- Children aged from 3 to 8 years are allowed to load and unload the product.
- Children shall not play with the product.

- Cleaning and user maintenance shall not be made by children without supervision.

## **Flammable and explosive substances**

### **DANGER! Risk of explosion and fire!**

- An accumulation of gas can lead to explosions.
- Flammable refrigerant is being used. Do not puncture the refrigerant tubing.
- Do not use any flammable liquids to clean the product or its accessories.
- Do not use de-icer sprays, as they may produce explosive gases.

### **WARNING! Risk of fire! Flammable materials!**

- The refrigerant circuit and the compressor contain flammable liquids.
- The refrigerant (R290) and the insulation blowing gas (cyclopentane) are highly flammable.
- Propane is a natural gas with a high level of environmental compatibility, which is nevertheless flammable. During transportation and installation of the product,

ensure that none of the components of the refrigerant circuit becomes damaged.

- Note the “Fire hazard” warning signs on the back of the product or the compressor.
- Avoid naked flames and ignition sources when using, maintaining and disposing of the product.
- Thoroughly ventilate the room in which the product is placed.

**⚠ WARNING!** Do not store explosive substances such as aerosol cans with a flammable propellant in the product.

**⚠ WARNING!** Do not damage the refrigerant circuit.

### Intended use

- The product is intended to be used in household and similar applications such as:
  - staff kitchen areas in shops, offices and other working environments;
  - farm houses;
  - by clients in hotels, motels and other residential environments;
  - bed and breakfast type environments.

- Do not use the product outdoors.
- The product is suitable for climate classes N and SN (see “Technical data”). The cooling performance of the product is guaranteed at ambient temperatures from +10 °C to +32 °C. If the ambient temperature deviates from this range, the cooling performance may be reduced.
- The product is not intended to be used as a built-in appliance.
- The containers and accessories of the product are not suitable for microwaves.

### Electrical safety



#### **WARNING! Risk of electric shock!**

Do not use a damaged product. Disconnect the mains plug from the socket-outlet and contact your retailer if it is damaged.

- Before connecting the product to the mains supply: Check that the voltage and the current rating correspond with the mains supply details shown on the rating label.
- Regularly check the mains plug and the mains cord for damages.

If the supply cord is damaged, it must be replaced by the manufacturer, its service agent or similarly qualified persons in order to avoid a hazard.

- Protect the mains cord against damages: Do not let it hang over sharp edges and do not squeeze or bend it.
- Do not touch the main unit, the mains cord and the mains plug with wet hands.
- Connect the mains plug to an easily accessible socket-outlet.
- Do not pull the mains plug out of the socket-outlet by the mains cord.
- Protect the product, its mains cord and mains plug against dust, direct sunlight, dripping and splashing water.
- Do not immerse the main unit in water or any other liquids.

### **Before use**

**⚠ WARNING!** Keep ventilation openings in the product's enclosure clear of obstruction.

**⚠ WARNING!** Do not use electrical appliances inside the food storage compartments of the product, unless they are of the type recommended by the manufacturer.

**⚠ WARNING!** When positioning the product, ensure the supply cord is not trapped or damaged.

**⚠ WARNING!** Do not place portable multi-outlet power strips or portable power supplies at the rear of the product.

- Before using the product for the first time or after transport: Wait 2 hours after positioning the product. Keep the container lid open for at least 2 hours.
- Do not tilt or incline the product at an angle over 45°.
- Keep the product at least 10 cm away from other objects to ensure proper heat emission.
- Protect the product against heat. Do not place the product close to naked flames or heat sources such as stoves or heating appliances.
- Do not expose the product to extreme conditions. Avoid following conditions:
  - High humidity or wetness
  - Extremely high or low temperatures
  - Direct sunlight

## Operation

- ⚠ WARNING!** Do not use mechanical devices or other means to accelerate the defrosting process, other than those recommended by the manufacturer.
- ⚠ WARNING!** Fill the product with potable ingredients only.
- Do not switch the product off and on again at frequent intervals. After switching off the product, wait at least 5 minutes before switching it on again. Otherwise there is a risk of damaging the compressor.
  - Do not use distilled water. We recommend using spring water. Only use tap water if you are in a region where it is safe to drink tap water.
  - Do not use any accessories other than those supplied with the product.
  - Opening the lid for long periods can cause a significant increase of the temperature in container. This may lead to spoiling of the drink.
  - Do not put fingers or any objects into the spout.
  - Do not fill the container beyond the max. fill marking.

- Do not touch the moving parts during operation. Keep your hair and clothing away from the container when loading or operating the product.
- Do not leave the product unattended during use.
- Make sure that the container is securely installed and the lid is closed during operation.
- Never drop any components of the product. Rough handling can cause irreparable damage to the product.

## Cleaning and care

- ⚠ WARNING! Risk of electric shock!** Before cleaning: Switch off the product. Pull the mains plug out of the socket-outlet.
- Do not attempt to open the main unit and/or repair the product. In the event of a fault, contact our customer service (see "Service") or have the product repaired by a qualified specialist.
  - To avoid contamination of food, observe the following instructions:
    - Regularly clean surfaces that can come in contact with food and accessible drainage systems.

- If you have not used the product for 48 hours:  
Clean the container and the condensation tray (see "Cleaning and care").
- If the product has been left empty for a long period:  
Switch off the product. Allow the product to defrost, clean it and allow it to dry. Leave the lid open to prevent mould developing.
- Do not use mechanical devices to defrost the product. Carry out the automatic cleaning function (see "Automatic cleaning function/Defrosting") to defrost the product.

## Disposal

- Dispose of the product only at an authorised waste disposal centre. Do not dispose of the product in a fire.
- Dispose of the product properly in accordance with the applicable local regulations pertaining to flammable refrigerants.

## ● First set-up of the product

### ● Unpacking the product and basic cleaning

1. Take the product out of the packaging and remove all packaging materials and plastic wrappings.

2. Check to make sure that all listed parts are included (see "Scope of delivery").
3. Check whether the product and all parts are in good condition, if any damage or defect is detected, do not use the product, but follow the procedure described in chapter "Warranty".
4. Before first use: Clean all parts of the product (see "Cleaning and care").

## ● Assembly

**ⓘ INFO:** Before connecting the product to the power supply: Wait for at least 2 hours to allow the refrigerant to settle in the condenser.

1. Place the main unit [7] in an upright position on a level, stable, clean, and dry surface. Keep a clearance of at least 10 cm to the ventilation openings [6].
2. Attach the drip tray cover [9] to the drip tray [8] (Fig. C ①).
3. Align the protruding part of the drip tray [8] with the matching opening on the main unit [7] (Fig. C ①).
4. Push the drip tray [8] into the main unit [7] until it stops (Fig. C ②).
5. Insert the stirring unit [4] into the container [3].
6. Rotate the locking lever [5] in counter-clockwise direction (Fig. D ①).
7. Place the container [3] onto the main unit [7].
8. Locking the container [3]: Rotate the locking lever [5] in clockwise direction (Fig. D ②).

## ● Operation

**ⓘ INFO:**

- Do not add hot ingredients to the container [3].
- Do not add solid or frozen food or ice cubes to the container [3].
- All ingredients combined must contain at least 6 g of sugar per 100 ml (i.e. total sugar content of at least 6 %).
- When using the mode **COCKTAIL** or **WINE**: All ingredients combined must have an alcoholic content between 2.8 % and 16 %.

- When using the mode **MILK SHAKE** or **FRAPPÉ** (coffee drink): Pour the drink within 30 minutes into your cup/jar to prevent the drink from becoming too frothy.
- Before adding ingredients to the container [3]: We recommend chilling liquids and puréeing and chilling non-liquid ingredients in advance for best results.
- Before pouring the drink: We recommend chilling the cups/jars in advance to achieve the coldest possible result.
- We recommend filling the container [3] up to the max. fill marking [27] (1,900 ml) for best results.
- You can use the product in continuous operation for up to 12 hours.

## ● Preparing drinks







1. Slide the lid [2] towards the spout lever [1] (Fig. E).
2. Slowly add the ingredients into the container [3] (Fig. E).  
The fill level must be between the min. fill marking [28] and the max. fill marking [27] (Fig. E).
3. Close the lid [2].
4. Connect the mains plug to a suitable socket-outlet.
5. Switching on: Press  [21].
6. Selecting the mode: Press **FRAPPÉ** (coffee drink) [17], **COCKTAIL** [18], **WINE** [23], **MILK SHAKE** [24], or **SLUSHIE** [25].
7. Adjusting the texture (optional): Press **-** [26] or **+** [16].

Button	Meaning
[26] -	Thinner texture
[16] +	Thicker texture



The texture setting is shown on the bar display [15].

The default setting is at 3 bars (medium texture).

When you switch the product off and on again, the previously selected texture is set automatically.

8. Starting mixing: Press  || [20].  
Only the selected mode button lights up.  
Locking the control panel [10]: Press and hold  [22] for 3 seconds.  [22] lights up. The control panel [10] is locked.
9. Unlocking the control panel [10]: Press and hold  [22] for 3 seconds.  goes out.
10. Pausing/resuming mixing: Press  || [20].
11. When the drink is ready:
  - A signal sounds.
  - The product enters cool-keeping mode. The display [14] shows **COOL**.
  - If you do not press any button, the product will remain in cool-keeping mode for up to 12 hours.
12. Pouring the drink:
  - Place your cup/jar on the drip tray cover [9] and under the spout cover [13].
  - Operate the spout lever [1].
13. Switching off: Press  [21].

## ● Automatic cleaning function/ Defrosting

1. When the container [3] is empty: Slide the lid [2] towards the spout lever [1] (Fig. E).
2. Fill the container [3] with clear water at a temperature of max. +50 °C up to the max. fill marking [27] (Fig. E).
3. Switching on: Press  [21].
4. Start cleaning/defrosting: Press **CLEAN** [19].  
The process takes approx. 4 minutes.
5. When the process is finished:
  - Place a large cup/jar on the drip tray cover [9] and under the spout cover [13].
  - Operate the spout lever [1] to empty the container [3].
6. If the container [3] is not clean enough:  
Repeat the process.
7. Switching off: Press  [21].

## ● Troubleshooting

Problem	Cause	Solution
The product cannot be switched on or suddenly stops working.	The mains plug is not connected to the socket-outlet.	Connect the mains plug to a suitable socket-outlet.
	The product is not assembled properly.	Assemble the product properly (see "Assembly").
	There is not enough liquid in the container <b>3</b> .	Make sure the fill level is between the min. fill marking <b>28</b> and the max. fill marking <b>27</b> (Fig. E).
	The ingredients used have too low a sugar content. This causes the stirring unit <b>4</b> to scrape on the ingredients. When the product detects that the stirring unit is scraping on the ingredients, the cooling process stops and the product restarts automatically. The product restarts a maximum of 6 times before it switches off automatically.	Use ingredients with a higher sugar content. All ingredients combined must contain at least 6 g of sugar per 100 ml (i.e. total sugar content of at least 6 %).
The stirring unit <b>4</b> is scraping on the ingredients or the container <b>3</b> .	The motor is overloaded (overload protection is triggered).	Switch off the product. Disconnect the mains plug. Allow the product to cool down for at least 15 minutes. Remove any ingredients causing the stirring unit <b>4</b> to jam before using the product again.
	The ingredients used have too low a sugar content. This causes the product's internal temperature to drop and the evaporator <b>12</b> to freeze. This makes the texture of the drink too hard.	Use ingredients with a higher sugar content. All ingredients combined must contain at least 6 g of sugar per 100 ml (i.e. total sugar content of at least 6 %).
	The stirring unit <b>4</b> is not installed properly.	Install the stirring unit <b>4</b> properly (see "Assembly").
The display <b>14</b> shows <b>OPEN</b> .	The stirring unit <b>4</b> is deformed and must be replaced.	Contact our customer service (see "Service").
	The container <b>3</b> is not installed properly.	Install the container <b>3</b> properly together with the stirring unit <b>4</b> . Lock the container properly (see "Assembly").  If the problem persists, contact our customer service (see "Service") or have the product repaired by a qualified specialist.

Problem	Cause	Solution
The display <b>14</b> shows <b>E1</b> .	Short circuit at the sensor	Switch off the product. Disconnect the mains plug and plug it in again. Switch on the product.  If the problem persists, contact our customer service (see "Service") or have the product repaired by a qualified specialist.
The display <b>14</b> shows <b>E2</b> .	Open circuit at the sensor	
The display <b>14</b> shows <b>E3</b> .	Motor fault	

## ● Cleaning and care

### ⚠ **WARNING! Risk of electric shock!**

Before cleaning: Disconnect the mains plug from the socket-outlet.

### ⚠ **WARNING! Risk of electric shock!**

Do not immerse the main unit in water or other liquids. Do not hold the main unit under running water.

### ⚠ **NOTICE! Risk of product damage!** Do not use any abrasive, aggressive cleaners, hard brushes or pointy objects to clean the product.

**i** **INFO:** Before disassembling the product and cleaning all parts: Carry out the automatic cleaning function (see "Automatic cleaning function/Defrosting").

## ● Disassembly

### Container, stirring unit, drip tray, condensation tray

- Unlocking the container **3**: Rotate the locking lever **5** in counter-clockwise direction (Fig. D ①).
- Remove the container **3** from the main unit **7**.
- Remove the stirring unit **4** from the container **3**.
- Remove the drip tray **8** from the main unit **7**.
- Remove the drip tray cover **9** from the drip tray **8**.
- Remove the condensation tray **11** from the main unit **7**.

7. After cleaning:

- Insert the condensation tray **11** into the main unit **7**.
- Reassemble the product (see "Assembly").

### Spout lever, spout cover, spout unit

- Remove the spout cover **13** (Fig. F ①).
- Press and hold the locking bracket **29** (Fig. F ②).
- Remove the spout lever **1** and the spout unit **30** (Fig. F ③).
- After cleaning: Reassemble the spout lever **1**, spout unit **30** and spout cover **13** in reverse order.

## ● Cleaning

Part	Cleaning
<b>7</b> Main unit	<input type="checkbox"/> Wipe the part with a slightly damp cloth. <input type="checkbox"/> For stubborn soiling, add a mild cleaning agent on the cloth.
<b>12</b> Evaporator (with rear sealing ring)	<b>⚠ NOTICE! Risk of product damage!</b> Do not attempt to remove or pull on the rear sealing ring. If the rear sealing ring is damaged or deformed, this can lead to water leakage and irreparable damage.  <input type="checkbox"/> Wipe the part with a clean cloth.

Part	Cleaning
1 Spout lever	<input type="checkbox"/> Clean the parts with water and some dish washing liquid. <input type="checkbox"/> Rinse the parts with clean water afterwards. <input checked="" type="checkbox"/> These parts are suitable for the dishwasher. <input checked="" type="checkbox"/> When cleaning these parts in the dishwasher: Do not use the heated dry function.
3 Container	
4 Stirring unit	
8 Drip tray	
9 Drip tray cover	
11 Condensation tray	
13 Spout cover	
30 Spout unit	

- After cleaning: Allow all parts to dry thoroughly.

## ● Storage

### ① INFO:

- Do not store any ingredients inside the container [3].
- Store the product fully assembled and in an upright position.
- When lifting the product, hold it at the bottom of the main unit [7].
- If you do not use the product for a longer period of time:
  - Clean the product (see “Cleaning”).
  - Allow all parts to dry thoroughly.
  - Reassemble the product (see “Assembly”).
- Cover the product and store it in a cool, dry location away from direct sunlight.

## ● Disposal

The packaging is made entirely of recyclable materials, which you may dispose of at local recycling facilities.



Observe the marking of the packaging materials for waste separation, which are marked with abbreviations (a) and numbers (b) with following meaning: 1-7: plastics/20-22: paper and fibreboard/80-98: composite materials.

## Product:



Contact your local refuse disposal authority for more details of how to dispose of your worn-out product.



To help protect the environment, please dispose of the product properly when it has reached the end of its useful life and not in the household waste. Information on collection points and their opening hours can be obtained from your local authority.

## ● Warranty

The product has been manufactured to strict quality guidelines and meticulously examined before delivery. In the event of material or manufacturing defects you have legal rights against the retailer of this product. Your legal rights are not limited in any way by our warranty detailed below.

The warranty for this product is 3 years from the date of purchase. The warranty period begins on the date of purchase. Keep the original sales receipt in a safe location as this document is required as proof of purchase.

Any damage or defects already present at the time of purchase must be reported without delay after unpacking the product.

Should the product show any fault in materials or manufacture within 3 years from the date of purchase, we will repair or replace it – at our choice – free of charge to you. The warranty period is not extended as a result of a claim being granted. This also applies to replaced and repaired parts.

This warranty becomes void if the product has been damaged, or used or maintained improperly.

The warranty covers material or manufacturing defects. This warranty does not cover product parts subject to normal wear and tear, thus considered consumables (e.g. batteries,

rechargeable batteries, tubes, cartridges), nor damage to fragile parts, e.g. switches or glass parts.

## ● **Warranty claim procedure**

To ensure quick processing of your claim, observe the following instructions:

Make sure to have the original sales receipt and the item number (IAN 537595\_2507) available as proof of purchase.

You can find the item number on the rating plate, an engraving on the product, on the front page of the instruction manual (bottom left), or as a sticker on the rear or bottom of the product.

If functional or other defects occur, contact the service department listed below either by telephone or by e-mail.

Once the product has been recorded as defective you can return it free of charge to the service address that will be provided to you. Ensure to enclose the proof of purchase (sales receipt) and a short, written description outlining the details of the defect and when it occurred.

## ● **Service**

### **Service Great Britain**

Tel.: 0800 404 7657

E-Mail: [owim@lidl.co.uk](mailto:owim@lidl.co.uk)

### **Service Cyprus**

Tel.: 8009 4241

E-Mail: [owim@lidl.com.cy](mailto:owim@lidl.com.cy)

 Serbian mark of conformity



<b>A felhasznált piktogramok/szimbólumok listája</b> .....	Oldal	20
<b>Bevezető</b> .....	Oldal	21
Rendeltetésszerű használat .....	Oldal	21
A csomagolás tartalma .....	Oldal	21
Alkatrészlista .....	Oldal	21
Műszaki adatok .....	Oldal	22
<b>Biztonsági utasítások</b> .....	Oldal	22
<b>Üzembe helyezés</b> .....	Oldal	28
A termék kicsomagolása és áttisztítása .....	Oldal	28
<b>Összeszerelés</b> .....	Oldal	28
<b>Kezelés</b> .....	Oldal	28
Italok elkészítése .....	Oldal	28
Automatikus tisztítási funkció/Leolvasztás .....	Oldal	29
<b>Hibaelhárítás</b> .....	Oldal	30
<b>Tisztítás és ápolás</b> .....	Oldal	31
Szétszerelés .....	Oldal	31
Tisztítás .....	Oldal	32
<b>Tárolás</b> .....	Oldal	32
<b>Mentesítés</b> .....	Oldal	32
<b>Garancia</b> .....	Oldal	33
Garanciális ügyek lebonyolítása .....	Oldal	33
<b>Szerviz</b> .....	Oldal	33

## A felhasznált piktogramok/szimbólumok listája

	<p><b>VESZÉLY!</b> – Magas kockázati szintű veszélyre utal, melyet ha nem kerülnek el, az halálesethez vagy súlyos sérüléshez vezet (pl. fulladásveszély)</p>		<p>Kövesse a kezelési útmutató utasításait!</p>
	<p><b>FIGYELMEZTETÉS!</b> – Közepes kockázati szintű veszélyre utal, melyet ha nem kerülnek el, az halálesethez vagy súlyos sérüléshez vezethet (pl. áramütés kockázata)</p>		<p><b>FIGYELMEZTETÉS!</b> Áramütésveszély!</p>
	<p><b>VIGYÁZATI!</b> – Alacsony kockázati szintű veszélyre utal, melyet ha nem kerülnek el, az könnyebb vagy mérsékelt sérüléshez vezethet (pl. forrázásveszély)</p>		<p><b>FIGYELMEZTETÉS!</b> Robbanás kockázata! Robbanékony anyagok!</p>
	<p><b>FIGYELEM!</b> – Lehetséges anyagi károokra hívja fel a figyelmet (pl. rövidzárlat veszélye)</p>		<p><b>FIGYELMEZTETÉS!</b> Égésveszély! Gyúlékony anyagok!</p>
	<p><b>TUDNIVALÓ:</b> Ez a szimbólum a „Tudnivalók” szó mellett hasznos információkra hívja fel a figyelmet.</p>		<p>Váltóáram/-feszültség</p>
 <p>Mosogatógépben mosható:</p> <ul style="list-style-type: none"> <li>1 Adagolókar</li> <li>3 Tartály</li> <li>4 Keverőegység</li> <li>8 Csöpögtető tálca</li> <li>9 A csöpögtető tálca fedele</li> <li>11 Kondenzvíz tartály</li> <li>13 Az adagoló fedele</li> <li>30 Adagolóegység</li> </ul>		 <p>Élelmiszerbiztos A termék nincs negatív hatással az étel ízeire vagy szagára.</p> <p>■ Biztonsági utasítások □ Kezelési utasítások</p>	<p>CE</p> <p>A CE-jelzés azt jelzi, hogy a termék megfelel a rá vonatkozó EU előírásoknak.</p>

# PRÉMIUM JÉGKÁSA-KÉSZÍTŐ

## ● Bevezető

Gratulálunk új termékének vásárlása alkalmából. Ezzel a döntésével vállalatunk értékes terméke mellett döntött. A használati utasítás ezen termék része. A biztonságra, a használatára és a megsemmisítésre vonatkozó fontos tudnivalókat tartalmazza. A termék használata előtt ismerje meg az összes használati és biztonsági tudnivalót. A terméket csak a leírtak szerint és a megadott felhasználási területeken alkalmazza. A termék harmadik személy számára való továbbadása esetén kézbesítse vele annak a teljes dokumentációját is.



Ez és számos más használati útmutató letölthető és megtekinthető a [www.lidl-service.com](http://www.lidl-service.com) weboldalon. A QR-kódot beolvasva egyenesen a Lidl szolgáltatási weboldalára ([www.lidl-service.com](http://www.lidl-service.com)) juthat, ahol a cikkszám (IAN) 537595\_2507 megadásával megnyithatja használati útmutatóját.

## ● Rendeltetészerű használat

- Ez a termék jeges italok (pl. jégkásák) készítésére használható.
- A termék kizárólag magánháztartásokban használható.
- A termék üzleti vagy ahhoz hasonló célokra nem alkalmas.
- A termék kizárólag beltéri használatra alkalmas.
- A termék trópusi éghajlaton nem használható.

- A termék egyéb felhasználása vagy módosítása nem megfelelőnek minősül, és károkhoz vezethet.
- A gyártó nem vállal felelősséget a nem rendeltetészerű használatból eredő károkért.

## ● A csomagolás tartalma

A termék kicsomagolása után ellenőrizze a csomagolás teljességét és az alkatrészek megfelelő állapotát. A használat előtt távolítsa el minden csomagolóanyagot.

- 1 Főegység
- 1 Tartály
- 1 Keverőegység
- 1 Kondenzvíz tartály
- 1 Csöpögtető tálca
- 1 A csöpögtető tálca fedele
- 1 Gyorsindítási útmutató és receptkönyv
- 1 Használati útmutató

## ● Alkatrészelista

Eloolvasás előtt hajtogassa ki az ábrákat tartalmazó oldalakat és ismerkedjen meg a termék funkcióival.

A ábra

- 1 Adagolókar
- 2 Fedél
- 3 Tartály
- 4 Keverőegység
- 5 Zárkar
- 6 Szellőzőnyílások
- 7 Főegység
- 8 Csöpögtető tálca
- 9 A csöpögtető tálca fedele
- 10 Kezelőpanel
- 11 Kondenzvíz tartály
- 12 Párolgató
- 13 Az adagoló fedele

B ábra

- 14 Kijelző
- 15 Sávós kijelző
- 16 + gomb
- 17 **FRAPPÉ** (kávéalapú ital) gomb
- 18 **COCKTAIL** gomb

- 19 **CLEAN** (tisztítás) gomb
- 20 ►|| gomb (indítás/szünet)
- 21 ⏪ gomb (be/ki)
- 22 🚫 gomb (gyerekzár)
- 23 **WINE** (bor) gomb
- 24 **MILK SHAKE** (milkshake) gomb
- 25 **SLUSHIE** (jégkása) gomb
- 26 – gomb

E ábra

- 27 Maximális betöltési jelölés
- 28 Minimális betöltési jelölés

F ábra

- 29 Zárókapocs
- 30 Adagolóegység

## ● Műszaki adatok

Bemenő feszültség:	220–240 V~, 50 Hz
Névleges teljesítmény:	220 W
Bemenő teljesítmény kikapcsolt állapotban*:	0,5 W
Névleges áramerősség:	1,4 A
Védelmi osztály:	I
Klímaosztály:	N, SN
A tartály űrtartalma	
– min.:	500 ml
– max.:	1900 ml
Hűtőközeg:	R290 (propán)
Szigetelőgáz:	Ciklopentán (C <sub>5</sub> H <sub>10</sub> )

### Információk az R290 hűtőközegekről

- Ez a termék 100 %-ban HCFC-mentes R290-et és ciklopentánt használó hűtőközegeként illetve szigetelőanyagként. Ez hozzájárul az ózoneréteg védelméhez és az üvegházhatás csökkentéséhez. Az

ilyen készülékeket a típus táblán található „R290 hűtőközeg” feliratról ismerheti fel.

- Figyeljen arra, hogy a hűtőközegek ne sérüljen meg, mivel az esetlegesen kiszabaduló R290 még kis mennyiségben is hozzájárulhat az üvegházhatáshoz. Ez vonatkozik mind a termék szállítására, mind pedig a termék teljes élettartamára. Gondoskodjon arról is, hogy a termék a helyi előírásoknak megfelelően kerüljön ártalmatlanításra.
- A különböző klímaosztályokat az alábbi táblázat ismerteti:

Klímaosztály	Jelentés	Környezeti hőmérséklet
SN	Alkalmos szubnormális klímához	+10 °C és +32 °C között
N	Alkalmos normális klímához	+16 °C és +32 °C között



## Biztonsági utasítások

**A TERMÉK HASZNÁLATA ELŐTT ISMERKEDJEN MEG MINDEN BIZTONSÁGI ÉS HASZNÁLATI UTASÍTÁSSAL! HA A TERMÉKET TOVÁBBADJA, ADJA MELLÉ EZEKET A DOKUMENTUMOKAT IS!**

A jelen használati útmutatóban leírtak figyelmen kívül hagyásából adódó károk esetén a garancia érvényét veszti! A közvetett károkért nem vállalunk

\* A termék 10 perc inaktivitás után automatikusan KI állapotba kapcsol (miután a hideg tartó üzemmód véget ért, lásd „Kezelés”).

felelősséget! A szakszerűtlen használat vagy a biztonsági utasítások figyelmen kívül hagyása következtében történő anyagi károkért és személyi sérülésekért nem vállalunk felelősséget!

## **Gyermekek és fogyatékkal élők**

### **⚠ FIGYELMEZTETÉS! ÉLETVESZÉLY GYERMEKEK, KISGYERMEKEK SZÁMÁRA!**

Ne hagyja a gyermekeket a csomagolóanyagokkal felügyelet nélkül. A csomagolóanyagok fulladást okozhatnak.

A gyermekek gyakran alábecsülik az ezzel kapcsolatos veszélyeket.

Tartsa a csomagolóanyagokat gyermekektől távol.

- A terméket akkor használhatják 8 éves és afeletti gyermekek, csökkent testi, érzékszervi vagy szellemi képességű, valamint megfelelő tapasztalattal és tudással nem rendelkező személyek, ha számukra felügyeletet biztosítanak vagy amennyiben utasításokat kapnak a termék biztonságos használatával kapcsolatban, és megértik az azzal járó veszélyeket.

- 3 és 8 év közötti gyermekek nem tölthetik fel és nem üríthetik ki a terméket.
- Gyermekek nem játszhatnak a termékkel.
- A tisztítást és a felhasználói karbantartást nem végezhetik gyermekek felügyelet nélkül.

## **Gyúlékony és robbanásveszélyes anyagok**

### **⚠ VESZÉLY! Robbanás- és tűzveszély!**

- A gáz felgyülemzése robbanáshoz vezethet.
- A termék gyúlékony hűtőközeget használ. Ne lyukassza ki a hűtőközegvezetékét.
- Ne használjon gyúlékony folyadékokat a termék vagy a tartozékok tisztításához.
- Ne használjon jégtelenítő sprayket, mivel ezek robbanásveszélyes gázokat termelhetnek.

### **⚠ FIGYELMEZTETÉS! Égésveszély! Gyúlékony anyagok!**

- A hűtőközegkör és a kompresszor gyúlékony folyadékokat tartalmaz.

- A hűtőközeg (R290) és a szigetelőanyag (ciklopentán) rendkívül gyúlékonyak.
- A propán egy magas szintű környezeti kompatibilitással bíró földgáz, ugyanakkor gyúlékony. A termék szállításakor és telepítésekor ügyeljen arra, hogy a hűtőközegkör egyetlen alkatrésze se sérüljön meg.
- Figyelje a termék hátoldalán vagy a kompresszoron található „Tűzveszély” figyelmeztető táblákat.
- A termék használata, karbantartása és ártalmatlanítása során kerülje a nyílt lángot és a gyújtóforrásokat.
- Alaposan szellőztesse ki azt a helyiséget, ahol a terméket elhelyezték.

**⚠ FIGYELMEZTETÉS!** Ne tároljon ebben a termékben robbanékony anyagokat, például éghető hajtógázos aeroszolos flakonokat.

**⚠ FIGYELMEZTETÉS!** Ne okozzon sérülést a hűtőközegkörben.

## Rendeltetészerű használat

- A termék háztartáson belüli és annak megfelelő használati módokra alkalmas, például:
  - Üzletek, irodák vagy hasonló munkahelyek alkalmazotti konyháiban;
  - Tanyaházakban;
  - Szállodák, motelek és egyéb szálláshelyek vendégei számára;
  - Reggelivel szolgáló szálláshelyeken.
- Ne használja a terméket szabadban.
- A termék az N és SN klímaosztályba való használatra alkalmas (lásd „Műszaki adatok”). A termék hűtési teljesítménye +10 °C és +32 °C közötti környezeti hőmérsékleten garantált. Amennyiben a környezeti hőmérséklet eltér ettől a tartománytól, a hűtési teljesítmény csökkenhet.
- A termék nem használható beépíthető készülékként.
- A termék tartályai és tartozékai nem alkalmasak mikrohullámú sütőben való használatra.

## Elektromos biztonság



### **FIGYELMEZTETÉS!**

#### **Áramütésveszély!** Ne

használja a terméket, ha sérült. Ha a termék megsérült húzza ki a hálózati dugót és lépjen kapcsolatba a forgalmazójával.

- Mielőtt a terméket az elektromos hálózatra csatlakoztatná: Ellenőrizze, hogy a feszültség és a névleges áram megfelel-e a termék típusábláján megadott áramellátásra vonatkozó adatoknak.
- Rendszeresen ellenőrizze az elektromos vezeték és a csatlakozó épségét. Ha a termék hálózati csatlakozókábele megsérül, a kockázatok elkerülése érdekében azt a gyártónak, az ügyfélszolgálatának, vagy egy annak megfelelő képzettségű szakembernek kell kicserélnie.
- Óvja az elektromos vezetékét a sérülésektől: Ne hagyja azt éles sarkokon átlógni, becsípődni, és ne hajlítsa meg.
- Ne érjen nedves kézzel a főegységhez, az elektromos vezetékhez és a csatlakozóhoz.

- Dugja be az elektromos csatlakozót egy jól elérhető konnektorba.
- Az elektromos csatlakozót ne a vezetéknél fogva húzza ki a konnektorból.
- A terméket, az elektromos vezetékét és a csatlakozót óvja a portól, a közvetlen napfénytől, a rácseppenő vagy ráfröccsenő víztől.
- Ne merítse a fő egységet vízbe vagy egyéb folyadékba.

## Használat előtt

**⚠ FIGYELMEZTETÉS!** Hagyja szabadon a termék burkolatán lévő szellőzőnyílásokat.

**⚠ FIGYELMEZTETÉS!** Ne használjon elektromos készülékeket a termék élelmiszer-tároló edényeiben, kivéve, ha azok a gyártó által ajánlott típusúak.

**⚠ FIGYELMEZTETÉS!** A termék elhelyezése során ügyeljen arra, hogy a hálózati kábel ne csípődjön be vagy ne sérüljön meg.

**⚠ FIGYELMEZTETÉS!** Ne helyezzen hordozható többcsatlakozós elosztókat vagy hordozható csatlakozókat a termék hátulja mögé.

- A termék első használata előtt vagy szállítás után: Várjon 2 órát a termék elhelyezése után. Tartsa a tartályfedeleget legalább 2 óráig nyitva.
- Ne borítsa vagy döntse meg a terméket 45°-nál nagyobb szögben.
- Az optimális hőelvezetés érdekében tárolja a terméket legalább 10 cm távolságra más tárgytól.
- Óvja a terméket a hőtől. Ne tegye a terméket nyílt lángok vagy hőforrások (tűzhelyek, fűtőberendezések) közelébe.
- Ne tegye ki a terméket szélsőséges körülményeknek. Kerülje a következő körülményeket:
  - Magas páratartalom vagy nedvesség
  - Rendkívül magas vagy alacsony hőmérsékletek
  - Közvetlen napfény

## Kezelés

**⚠ FIGYELMEZTETÉS!** Az olvadás meggyorsításához ne használjon más mechanikus berendezéseket vagy eszközöket, csak olyat, amelyet a gyártó ajánl.

- ⚠ FIGYELMEZTETÉS!** Csak iható alapanyagokat töltsön a termékbe.
- Ne kapcsolja rövid időközönként ki és be a terméket. A termék kikapcsolása után várjon legalább 5 percet, mielőtt újra bekapcsolja. Ellenkező esetben fennáll a kompresszor károsodásának veszélye.
- Ne használjon desztillált vizet. Javasoljuk ásványvíz használatát. Csak akkor használjon csapvizet, ha olyan régióban tartózkodik, ahol a csapvíz fogyasztása biztonságos.
- A termékhez kizárólag a mellékelt alkatrészeket használja.
- Amennyiben túl sokáig hagyja nyitva a fedeleget, úgy a tartályban lévő hőmérséklet jelentősen megemelkedhet. Ez az ital megromlásához vezethet.
- Ne dugja be ujjait vagy tárgyakat az adagolóba.
- Ne töltsse fel a tartályt a maximális italszint jelnél nagyobb mértékben.
- Működés közben ne érintsen meg semmilyen mozgó alkatrészt. Tartsa távol a

haját és a ruházatát a tartály feltöltésekor vagy a termék használata során.

- Használat során soha ne hagyja a terméket felügyelet nélkül.
- Figyeljen arra, hogy a tartály biztonságosan legyen rögzítve, és a fedél használat közben zárva legyen.
- Ne hagyja leesni a termék alkatrészeit. A durva bánásmód a termék helyrehozhatatlan károsodásához vezethet.

## Tisztítás és ápolás



### FIGYELMEZTETÉS!

#### Áramütésveszély!

Tisztítás előtt: Kapcsolja ki a terméket. Húzza ki az elektromos csatlakozót a konnektorból.

- Ne próbálja meg kinyitni a főegységet és/vagy megjavítani a terméket. Meghibásodás esetén forduljon ügyfélszolgálatunkhoz (lásd „Szerviz”), vagy javíttassa meg a terméket egy szakképzett szakemberrel.

- Az élelmiszerek szennyeződésének elkerülése érdekében kövesse az alábbi utasításokat:
  - Rendszeresen tisztítsa meg az élelmiszerekkel érintkező felületeket és a hozzáférhető leeresztőrendszereket.
  - Amennyiben 48 órán keresztül nem használta a terméket: Tisztítsa meg a tartályt és a kondenzvíz tartályt (lásd „Tisztítás és ápolás”).
  - Amennyiben a termék hosszabb ideig üresen állt: Kapcsolja ki a terméket. Hagyja a terméket leolvadni, majd tisztítsa meg és hagyja megszáradni azt. Hagyja nyitva a fedelet, hogy megakadályozza a penész kialakulását.
- A termék leolvasztásához ne használjon mechanikus eszközöket. A termék leolvasztásához futtassa le az automatikus tisztítási funkciót (lásd „Automatikus tisztítási funkció/Leolvasztás”).

## Ártalmatlanítás

- A terméket kizárólag engedélyezett hulladékkezelő központban ártalmatlanítsa.

Ártalmatlanítás céljából ne dobja a terméket tűzbe.

- A terméket az éghető hűtőközegekre vonatkozó helyi előírásoknak megfelelően ártalmatlanítsa.

## ● Üzembe helyezés

### ● **A termék kicsomagolása és áttisztítása**

1. Vegye ki a terméket a csomagolásból, és szabaduljon meg az összes csomagolóanyagtól és védőfóliától.
2. Ellenőrizze, hogy minden alkatrész megvan-e, és a csomagolás minden alkatrész tartalmaz-e (lásd „A csomagolás tartalma” c. részt).
3. Ellenőrizze, hogy a termék és minden alkatrész jó állapotban van-e. Ha sérülést vagy hibát talál, ne használja a terméket, hanem járjon el a „Garancia” c. fejezetben leírtak szerint.
4. Az első használat előtt tisztítsa meg a termék összes alkatrészét a „Tisztítás és ápolás” c. részben leírtak szerint.

## ● Összeszerelés

**❗ TUDNIVALÓ:** Mielőtt a terméket az áramforráshoz csatlakoztatná: Várjon legalább 2 órát, hogy a hűtőközeg leülepedjen a kondenzátorban.

1. Helyezze a főegységet **7** függőleges helyzetbe egy sima, stabil, tiszta és száraz felületre. Hagyjon legalább 10 cm távolságot a szellőzőnyílásoktól **6**.
2. Rögzítse a csöpögtető tálca fedelét **9** a csöpögtető tálcára **8** (C ábra ①).
3. Igazítsa a csöpögtető tálca **8** kiálló részét a főegység **7** megfelelő nyílásához (C ábra ①).
4. Csúsztassa a csöpögtető tálcat **8** ütközésig a főegységbe **7** (C ábra ②).

5. Helyezze a keverőegységet **4** a tartályba **3**.
6. Fordítsa el a zárkart **5** az óramutató járásával ellenkező irányba (D ábra ①).
7. Helyezze a tartályt **3** a főegységre **7**.
8. A tartály **3** reteszélése: Fordítsa el a zárkart **5** az óramutató járásával megegyező irányba (D ábra ②).

## ● Kezelés

### ❗ **TUDNIVALÓ:**

- Ne tegyen forró hozzávalókat a tartályba **3**.
- Ne tegyen szilárd vagy fagyasztott élelmiszert, illetve jégkockát a tartályba **3**.
- Az összes összetevőnek együttesen legalább 6 g cukrot kell tartalmaznia 100 ml-enként (azaz az összes cukortartalom legalább 6 % lehet).
- A **COCKTAIL** vagy **WINE** (bor) üzemmódok használatakor: Az összes összetevő együttes alkoholtartalma 2,8 % és 16 % között lehet.
- A **MILK SHAKE** (milkshake) vagy a **FRAPPÉ** (kávéalapú ital) üzemmód használatakor: Öntse az italt 30 percen belül a csészéjébe/poharába, hogy az ne habosodjon fel túlságosan.
- Mielőtt beletenné a hozzávalókat a tartályba **3**: Az optimális eredmény elérése érdekében javasoljuk a folyadékok előzetes lehűtését, valamint a nem folyékony összetevők pürésítését és lehűtését.
- Mielőtt kiadagná az italt: A lehető leghidegebb eredmény elérése érdekében javasoljuk, hogy a poharakat/csészéket előzetesen hűtse le.
- Az optimális eredmény elérése érdekében javasoljuk, hogy a tartályt **3** a maximális italszint jelig **27** (1900 ml) töltsse fel.
- A terméket akár 12 órán keresztül is használhatja folyamatos üzemeltetés mellett.

## ● Italok elkészítése

1. Csúsztassa a fedelet **2** az adagolókar **1** irányába (E ábra).
2. Lassan adagolja bele a hozzávalókat a tartályba **3** (E ábra).

- Az italszintnek a minimális betöltési jelölés **28** és a maximális betöltési jelölés **27** között kell lennie (E ábra).
- Csukja le a fedelet **2**.
  - Dugja be az elektromos csatlakozót egy megfelelő konnektorba.
  - Bekapcsolás: Nyomja meg a **⏻** gombot **21**.
  - Üzem mód kiválasztása: Nyomja meg a **FRAPPÉ** (kávéalapú ital) **17**, **COCKTAIL** **18**, **WINE** (bor) **23**, **MILK SHAKE** (milkshake) **24** vagy **SLUSHIE** (jégkása) **25** gombot.
  - Állag beállítása (opcionális): Nyomja meg a **-** **26** vagy **+** **16** gombot.

Gomb	Jelentés
<b>26</b> -	Hígabb állag
<b>16</b> +	Sűrűbb állag

Az állag beállítása a sávos kijelzőn **15** látható.

A gyári állag 3 egységre van beállítva (közepes állag).

Amikor a terméket ki- majd újra bekapcsolja, automatikusan az utoljára kiválasztott állag kerül beállításra.

- Keverési folyamat elindítása: Nyomja meg a **▶||** gombot **20**.  
Csak a kiválasztott üzemmód gombja világít. A kezelőpanel **10** zárolása: Tartsa lenyomva a **⏻** gombot **22** 3 másodpercig. A **⏻** **22** világít. A kezelőpanel **10** zárolt.
- A kezelőpanel **10** feloldása: Tartsa lenyomva a **⏻** gombot **22** 3 másodpercig. A **⏻** kiolszik.
- Keverési folyamat megállítása/folytatása: Nyomja meg a **▶||** gombot **20**.
- Amikor az ital elkészült:
  - Egy hangjelzés hallható.
  - A termék hidegertartó üzemmódba kapcsol. A kijelzőn **14** a **COOL** (hűtés) szöveg látható.
  - Ha nem nyomja meg egy gombot sem, úgy a termék legfeljebb 12 órán át marad hidegertartó üzemmódban.

- Ital kiadagolása:
  - Helyezze a csészét/poharat a csöpögtető tálca fedelére **9** és az adagoló fedele **13** alá.
  - Nyomja meg az adagolókart **1**.
- Kikapcsolás: Nyomja meg a **⏻** gombot **21**.

## ● Automatikus tisztítási funkció/Leolvasztás

- Ha a tartály **3** üres: Csúsztassa a fedelet **2** az adagolókar **1** irányába (E ábra).
- Töltse fel a tartályt **3** a maximális betöltési jelölésig **27** tiszta, legfeljebb +50 °C hőmérsékletű vízzel (E ábra).
- Bekapcsolás: Nyomja meg a **⏻** gombot **21**.
- Tisztítás/leolvasztás megkezdése: Nyomja meg az **CLEAN** gombot **19**. A folyamat kb. 4 percig tart.
- A folyamat végeztével:
  - Helyezzen egy nagy csészét/poharat a csöpögtető tálca fedelére **9** és az adagoló fedele **13** alá.
  - Nyomja meg az adagoló fogantyút **1** a tartály **3** leürítéséhez.
- Ha a tartály **3** nem elég tiszta: Ismételje meg a folyamatot.
- Kikapcsolás: Nyomja meg a **⏻** gombot **21**.

## ● Hibaelhárítás

Probléma	Ok	Megoldás
A termék nem kapcsolható be, vagy hirtelen leáll.	Az elektromos csatlakozó nincs bedugva a konnektorbá.	Dugja be az elektromos csatlakozót egy megfelelő konnektorbá.
	A termék nem megfelelően van összeszerelve.	Szerelje össze megfelelően a terméket (lásd „Összeszerelés”).
	Nincs elég folyadék a tartályban [3].	Figyeljen arra, hogy az italszint a minimális betöltési jelölés [28] és a maximális betöltési jelölés [27] között legyen (E ábra).
	A felhasznált hozzávalók cukortartalma túl alacsony. Ennek hatására a keverőegység [4] kaparja a hozzávalókat. Ha a termék azt érzékeli, hogy a keverőegység kaparja a hozzávalókat, a hűtési folyamat megszakad, és a termék automatikusan újraindul. A termék legfeljebb 6 alkalommal indul újra, mielőtt automatikusan kikapcsol.	Használjon magasabb cukortartalmú hozzávalókat. Az összes összetevőnek együttesen legalább 6 g cukrot kell tartalmaznia 100 ml-enként (azaz az összes cukortartalom legalább 6 % lehet).
	A motor túlterhelt (a túlterhelésvédelem működésbe lép).	Kapcsolja ki a terméket. Húzza ki az elektromos csatlakozót. Hagyja a terméket legalább 15 percig lehűlni. A termék újbóli használata előtt távolítsa el a keverőegységet [4] eltömítő összetevőket.
A keverőegység [4] kaparja az összetevőket vagy a tartályt [3].	A felhasznált hozzávalók cukortartalma túl alacsony. Ez a termék belső hőmérsékletének csökkenését és a párologtató [12] megfagyását okozza. Ezáltal az ital állaga túl kemény lesz.	Használjon magasabb cukortartalmú hozzávalókat. Az összes összetevőnek együttesen legalább 6 g cukrot kell tartalmaznia 100 ml-enként (azaz az összes cukortartalom legalább 6 % lehet).
	A keverőegység [4] nincs megfelelően beszerelve.	Helyezze be megfelelően a keverőegységet [4] (lásd „Összeszerelés”).
	A keverőegység [4] eldeformálódott, és ki kell cserélni azt.	Forduljon ügyfélszolgálatunkhoz (lásd „Szerviz”).

Probléma	Ok	Megoldás
A kijelzőn <b>14</b> az <b>OPEN</b> (nyitva) szöveg látható.	A tartály <b>3</b> nincs megfelelően beszerelve.	Helyezze be megfelelően a tartályt <b>3</b> a keverőegységgel <b>4</b> együtt. Reteselje be megfelelően a tartályt (lásd „Összeszerelés”).  Amennyiben a hiba továbbra is fennáll, úgy forduljon ügyfélszolgálatunkhoz (lásd „Szerviz”), vagy javíttassa meg a terméket egy szakképzett szakemberrel.
A kijelzőn <b>14</b> az <b>E1</b> jelenik meg.	Rövidzárlat az érzékelőnél	Kapcsolja ki a terméket. Húzza ki az elektromos csatlakozót, majd dugja vissza. Kapcsolja be a terméket.  Amennyiben a hiba továbbra is fennáll, úgy forduljon ügyfélszolgálatunkhoz (lásd „Szerviz”), vagy javíttassa meg a terméket egy szakképzett szakemberrel.
A kijelzőn <b>14</b> az <b>E2</b> jelenik meg.	Nyílt áramkör az érzékelőnél	
A kijelzőn <b>14</b> az <b>E3</b> jelenik meg.	Motorhiba	

## ● Tisztítás és ápolás

### ⚠ **FIGYELMEZTETÉS! Áramütésveszély!**

Tisztítás előtt: Húzza ki az elektromos csatlakozót a konnektorból.

### ⚠ **FIGYELMEZTETÉS! Áramütésveszély!**

Ne merítse a főegységet vízbe vagy egyéb folyadékba. Soha ne tartsa a főegységet folyó víz alá.

⚠ **FIGYELEM! A termék sérülésének veszélye!** A készülék vagy az alkatrészei tisztításához ne használjon súroló hatású, durva tisztítószerkeket, illetve kemény keféket vagy hegyes tárgyakat.

📌 **TUDNIVALÓ:** A termék szétszerelése és az alkatrészek megtisztítása előtt: Futtassa le az automatikus tisztítási funkciót (lásd „Automatikus tisztítási funkció/Leolvasztás”).

## ● Szétszerelés

### **Tartály, keverőegység, csöpögtető tálca, kondenzvíz tartály**

- Reteszelje ki a tartályt **3**: Fordítsa el a zárkart **5** az óramutató járásával ellenkező irányba (D ábra ①).
- Vegye le a tartályt **3** a főegységről **7**.
- Vegye ki a keverőegységet **4** a tartályból **3**.
- Vegye ki a csöpögtető tálcat **8** a főegységéből **7**.
- Vegye le a csöpögtető tálca fedelét **9** a csöpögtető tálcáról **8**.
- Vegye ki a kondenzvíz tartályt **11** a főegységéből **7**.
- Tisztítás után:
  - Helyezze be a kondenzvíz tartályt **11** a főegységbe **7**.
  - Szerelje újra össze a terméket (lásd „Összeszerelés”).

## Adagolókar, adagoló fedele, adagolóegység

1. Vegye le az adagoló fedelét **13** (F ábra ①).
2. Tartsa nyomva a zárókapocs **29** (F ábra ②).
3. Távolítsa el az adagolókart **1** és az adagolóegységet **30** (F ábra ③).
4. Tisztítás után: Szerelje vissza az adagolókart **1**, az adagolóegységet **30** és az adagoló fedelét **13** fordított sorrendben.

## ● Tisztítás

Alkatrész	Tisztítás
<b>7</b> Főegység	<input type="checkbox"/> Törölje le az alkatrészt egy enyhén nedves ruhával. <input type="checkbox"/> A makacsabb szennyeződések eltávolításához tegyen a ruhára némi lágy tisztítószert.
<b>12</b> Párolgató (hátsó tömítőgyűrűvel)	<b>⚠ FIGYELEM!</b> <b>A termék sérülésének veszélye!</b> Ne próbálja meg eltávolítani vagy meghúzni a hátsó tömítőgyűrűt. Ha a hátsó tömítőgyűrű megsérül vagy deformálódik, az vízszivárgáshoz és helyrehozhatatlan károkhoz vezethet. <input type="checkbox"/> Törölje le az alkatrészt egy tiszta ronggyal.

Alkatrész	Tisztítás
<b>1</b> Adagolókar	<input type="checkbox"/> Tisztítsa meg az alkatrészeket vízzel némi mosogatószerrel. <input type="checkbox"/> Végül öblítse le az alkatrészeket tiszta vízzel. <input checked="" type="checkbox"/> Ezek az alkatrészek mosogatógépben moshatók. <input checked="" type="checkbox"/> Ha ezeket az alkatrészeket mosogatógépben tisztítja: Ne alkalmazzon forró levegős szárítást.
<b>3</b> Tartály	
<b>4</b> Keverőegység	
<b>8</b> Csöpögtető tálca	
<b>9</b> A csöpögtető tálca fedele	
<b>11</b> Kondenzvíz tartály	
<b>13</b> Az adagoló fedele	
<b>30</b> Adagolóegység	

- Tisztítás után: Hagyja az alkatrészeket alaposan megszáradni.

## ● Tárolás

### ① TUDNIVALÓ:

- Ne tároljon semmilyen hozzávalót a tartályban **3**.
- A terméket teljesen összeszerelve és függőleges helyzetben tárolja.
- A termék felemelésekor a főegység **7** aljánál fogva fogja meg a terméket.
- Ha hosszabb ideig nem használja a terméket:
  - Tisztítsa meg a terméket (lásd a „Tisztítás” c. részt).
  - Hagyja az alkatrészeket alaposan megszáradni.
  - Szerelje újra össze a terméket (lásd „Összeszerelés”).
- Fedje le a terméket, és hűvös, száraz, közvetlen napfénytől védett helyen tárolja azt.

## ● Mentésítés

A csomagolás környezetbarát anyagokból készült, amelyeket a helyi újrahasznosító helyeken adhat le ártalmatlanítás céljából.



A hulladék elkülönítéséhez vegye figyelembe a csomagolóanyagon található jelzéseket. Ezek rövidítéseket (a) és számokat (b) tartalmaznak a következő jelentéssel: 1–7: műanyagok/20–22: papír és karton/80–98: kötőanyagok.

### Termék:



A kiszolgált termék megsemmisítési lehetőségeiről lakóhelye illetékes önkormányzatánál tájékozódhat.



A környezete érdekében, ne dobja a kiszolgált terméket a háztartási szemétkébe, hanem adja le szakszerű ártalmatlanításra. A gyűjtőhelyekről és azok nyitvatartási idejéről az illetékes önkormányzatnál tájékozódhat.

### ● Garancia

A terméket gondosan, szigorú minőségi előírások betartásával gyártottuk, és a szállítás előtt gondosan ellenőriztük. Anyag- vagy gyártási hibák esetén a termék eladójával szemben törvényes jogok illetik meg. Az Ön törvényes jogait az általunk alább meghatározott garancia semmilyen módon nem korlátozza.

Erre a termékre 3 év garanciát adunk a vásárlás dátumától számítva. A garancia idő a vásárlás dátumával kezdődik. Biztonságos helyen őrizze meg az eredeti vásárlói bizonylatot, mert ez a dokumentum szükséges a vásárlás bizonyításához.

A vásárláskor fennálló károkat és hiányosságokat a termék kicsomagolása után haladéktalanul jelezze.

Ha ezen a terméken a vásárlástól számított 3 éven belül anyag- vagy gyártási hibát észlel, választásunk szerint ingyenesen megjavítjuk vagy kicseréljük a terméket. A garancia idő nem hosszabbodik meg a helyette nyújtott szavatossági igény által. Ez a kicserélt vagy javított alkatrészekre is érvényes.

A garancia megszűnik, ha a terméket megrongálták, ill. nem szakszerűen kezelték vagy végezték a karbantartást.

A garancia az anyag- és gyártási hibákra vonatkozik. Ez a garancia nem terjed ki azokra a termékalkatrészekre, amelyek normál kopásnak vannak kitéve, és ezért gyorsan kopó alkatrészeknek minősülnek (pl. elemekre, akkumulátorokra, tömlőkre, tintapatronokra), illetve a törékeny alkatrészek sérülésére, pl. kapcsolókra vagy üveg alkatrészekre.

### ● Garanciális ügyek lebonyolítása

Ügyének gyors elintézhetsége céljából, kérjük kövesse az alábbi útmutatást:

Kérjük, kérdések esetére készítse elő a pénztárblokkot és a cikkszámot (IAN 537595\_2507) a vásárlás tényének az igazolására.

Kérjük, hogy a cikkszámot olvassa le a típustábláról, a gravírozásból, az Útmutató címloldaláról (balra lent), illetve a hátoldalon, vagy a termék alján található matricáról.

Amennyiben működési hibák, vagy egyéb hiányosság lépne fel, előszöris vegye fel a kapcsolatot a következőkben megnevezett szervizek egyikével telefonon, vagy e-mailen.

A hibásnak ítélt terméket ezután a vásárlást igazoló blokk, valamint a hiba leírásának és keletkezési idejének mellékelésével díjmentesen postázhatja az Önnel közölt szervizcímre.

### ● Szerviz

 **Szerviz Magyarország**

Tel.: 0680021225













E-mail: owim@lidl.hu



Szerb megfelelőségi jelzés

<b>Značenje korištenih piktograma/simbola</b> .....	Stranica	35
<b>Uvod</b> .....	Stranica	36
Uvjeti korištenja .....	Stranica	36
Sadržaj isporuke .....	Stranica	36
Popis dijelova .....	Stranica	36
Tehnički podaci .....	Stranica	37
<b>Sigurnosne napomene</b> .....	Stranica	37
<b>Početak rada</b> .....	Stranica	42
Raspakirajte i temeljito očistite proizvod .....	Stranica	42
<b>Sastavljanje</b> .....	Stranica	42
<b>Korištenje</b> .....	Stranica	43
Priprema pića .....	Stranica	43
Funkcija automatskog čišćenja/odmrzavanje .....	Stranica	43
<b>Otklanjanje poteškoća</b> .....	Stranica	44
<b>Čišćenje i njega</b> .....	Stranica	45
Rastavljanje .....	Stranica	45
Čišćenje .....	Stranica	46
<b>Skladištenje</b> .....	Stranica	46
<b>Zbrinjavanje</b> .....	Stranica	46
<b>Jamstvo</b> .....	Stranica	47
Postupak u slučaju koji je pokriven jamstvom .....	Stranica	47
<b>Servis</b> .....	Stranica	47

## Značenje korištenih piktograma/simbola

	<p><b>OPASNOST!</b> – Označava opasnost s visokom razinom rizika koja će, ako se ne izbjegne, rezultirati smrću ili ozbiljnom ozljedom (npr. gušenjem)</p>		<p>Slijedite upute u uputama za uporabu!</p>
	<p><b>UPOZORENJE!</b> – Označava opasnost sa srednjom razinom rizika koja bi, ako se ne izbjegne, mogla dovesti do smrti ili ozbiljne ozljede (npr. opasnost od strujnog udara)</p>		<p><b>UPOZORENJE!</b> Opasnost od električnog udara!</p>
	<p><b>OPREZ!</b> – Označava opasnost s niskom razinom rizika koja bi, ako se ne izbjegne, mogla dovesti do manjih do umjerenih ozljeda (npr. opasnost od opeklina)</p>		<p><b>UPOZORENJE!</b> Opasnost od eksplozije! Eksplozivni materijali!</p>
	<p><b>PAŽNJA!</b> – Upozorava na moguću štetu na imovini (npr. opasnost od kratkog spoja)</p>		<p><b>UPOZORENJE!</b> Opasnost od požara! Zapaljivi materijali!</p>
	<p><b>INFORMACIJE:</b> Ovaj simbol s izrazom „Informacije“ pruža dodatne korisne informacije.</p>		<p>Izmjenična struja/napon</p>
 <p>Pogodno za perilicu posuđa:</p> <ul style="list-style-type: none"> <li><span style="border: 1px solid black; padding: 2px;">1</span> Ručka za izlijevanje</li> <li><span style="border: 1px solid black; padding: 2px;">3</span> Spremnik</li> <li><span style="border: 1px solid black; padding: 2px;">4</span> Miješalica</li> <li><span style="border: 1px solid black; padding: 2px;">8</span> Posuda za kapanje</li> <li><span style="border: 1px solid black; padding: 2px;">9</span> Pokrov posude za kapanje</li> <li><span style="border: 1px solid black; padding: 2px;">11</span> Posuda za kondenziranu vodu</li> <li><span style="border: 1px solid black; padding: 2px;">13</span> Poklopac izljeva</li> <li><span style="border: 1px solid black; padding: 2px;">30</span> Jedinica za izlijevanje</li> </ul>		 <p>Prikladno za namirnice Ovaj proizvod nema negativnog utjecaja na okus ili miris.</p> <p><input checked="" type="checkbox"/> Sigurnosne napomene <input type="checkbox"/> Upute za rukovanje</p>	<p><b>CE</b></p> <p>Oznaka CE potvrđuje sukladnost sa smjernicama EU-a koje se primjenjuju na proizvod.</p>

## PREMIUM APARAT ZA SLUSH

### ● Uvod

Čestitamo vam na kupnji novog proizvoda. Ovom kupnjom odlučili ste se za visokokvalitetan proizvod. Uputa za uporabu je sastavni dio ovog proizvoda. Ona sadrži važne upute o sigurnosti, uporabi i uklanjanju otpada. Prije upotrebe proizvoda upoznajte se sa svim njegovim uputama za korištenje i sigurnosnim uputama. Koristite ovaj proizvod u skladu s navedenim uputama te u navedene svrhe. Ukoliko proizvod dajete nekoj drugoj osobi, predajte toj osobi također i sve upute.



Ovaj i brojne druge priručnike možete preuzeti i pregledati na stranici [www.lidl-service.com](http://www.lidl-service.com). Skeniranjem ovog QR koda otvorit će vam se internetska stranica Lidl usluga ([www.lidl-service.com](http://www.lidl-service.com)) na kojoj možete otvoriti priručnik s uputama unošenjem broj artikla (IAN) 537595\_2507.

### ● Uvjeti korištenja

- Ovaj proizvod može se upotrijebiti za pripremu smrznutih pića (npr. slushy napici).
- Proizvod je predviđen isključivo za privatnu uporabu.
- Ovaj proizvod nije namijenjen za komercijalnu ili drugu uporabu.
- Proizvod je prikladan samo za uporabu u zatvorenim prostorima.
- Ovaj proizvod se ne smije koristiti u tropskim klimatskim područjima.

- Svaka druga uporaba ili preinaka proizvoda smatra se nepropisnom i može dovesti do oštećenja.
- Proizvođač ne preuzima nikakvu odgovornost za štete nastale od nenamjenske uporabe.

### ● Sadržaj isporuke

Nakon raspakiravanja proizvoda, provjerite jesu li isporučeni i ispravni svi dijelovi. Prije uporabe uklonite svu ambalažu.

- 1 Glavna jedinica
- 1 Spremnik
- 1 Miješalica
- 1 Posuda za kondenziranu vodu
- 1 Posuda za kapanje
- 1 Pokrov posude za kapanje
- 1 Kratki vodič i knjiga recepata
- 1 Upute za uporabu

### ● Popis dijelova



Prije čitanja otvorite stranice sa slikama i upoznajte se sa svim funkcijama proizvoda.

Sl. A

- 1 Ručka za izlivanje
- 2 Poklopac
- 3 Spremnik
- 4 Miješalica
- 5 Blokadna poluga
- 6 Ventilacijski otvori
- 7 Glavna jedinica
- 8 Posuda za kapanje
- 9 Pokrov posude za kapanje
- 10 Upravljačko polje
- 11 Posuda za kondenziranu vodu
- 12 Isparivač
- 13 Poklopac izljeva

Sl. B

- 14 Zaslon
- 15 Stupčasti prikaz
- 16 Tipka +
- 17 Tipka **FRAPPÉ** (napitak od kave)
- 18 Tipka **COCKTAIL**
- 19 Tipka **CLEAN** (čišćenje)
- 20 Tipka ► || (početak/pauza)

- 21 Tipka  (uključivanje/isključivanje)
- 22 Tipka  (zaštita za djecu)
- 23 Tipka **WINE** (vino)
- 24 Tipka **MILK SHAKE** (mliječni napitak)
- 25 Tipka **SLUSHIE** (slushy)
- 26 Tipka –

Sl. E

- 27 Oznaka maks. napunjenosti
- 28 Oznaka min. napunjenosti

Sl. F

- 29 Kopča za zaključavanje
- 30 Jedinica za izlivanje

## ● Tehnički podaci

Ulazni napon:	220-240 V~, 50 Hz
Nazivna snaga:	220 W
Potrošnja energije u isključenom stanju*:	0,5 W
Nazivna struja:	1,4 A
Razred zaštite:	I
Klimatski razred:	N, SN
Zapremina spremnika	
– min.:	500 ml
– maks.:	1900 ml
Rashladno sredstvo:	R290 (propan)
Izolacijski pogonski plin:	Ciklopentan (C <sub>5</sub> H <sub>10</sub> )

## Informacije o rashladnom sredstvu R290

- Ovaj proizvod upotrebljava R290 i ciklopentan 100 % bez HCFC-a kao rashladne tvari i izolacijske materijale. To pomaže u zaštiti ozonskog omotača i smanjenju emisija stakleničkih plinova. Takve uređaje možete prepoznati po oznaci

„Rashladno sredstvo R290“ na označnoj pločici.

- Treba paziti da se spriječi oštećenje rashladnog kruga, jer čak i male količine sredstva R290 mogu pridonijeti efektu staklenika ako se ispuste. To se odnosi i na transport proizvoda i na cijeli njegov vijek trajanja. Također, obavezno pravilno zbrinite proizvod u skladu s lokalnim propisima.
- Različiti klimatski razredi objašnjeni su u sljedećoj tablici:

Klimatski razred	Značenje	Temperatura okoline
SN	Prikladno za subnormalnu klimu	+10 °C do +32 °C
N	Prikladno za normalnu klimu	+16 °C do +32 °C



## Sigurnosne napomene

**PRIJE UPORABE PROIZVODA UPOZNAJTE SE SA SVIM UPUTAMA ZA UPORABU I SIGURNOSNIM NAPOMENAMA! AKO OVAJ PROIZVOD DAJETE NOVOM VLASNIKU, URUČITE MU I DOKUMENTACIJU!**

U slučaju oštećenja zbog nepridržavanja ovih uputa za uporabu bit će poništeno pravo na primjenu jamstva! Ne preuzimamo odgovornost za posljedice štete! Proizvođač neće

\* Proizvod će se automatski isključiti nakon 10 minuta neaktivnosti (nakon završetka načina hlađenja, pogledajte „Rukovanje“).

biti odgovoran za oštećenja ili ozljeda zbog nepravilne uporabe ili nepridržavanja sigurnosnih napomena!

## **Djeca i osobe s poteškoćama**

### **⚠ UPOZORENJE! OPASNOST PO ŽIVOT I OPASNOST OD NEZGODA ZA NOVOROĐENČAD I DJECU!**

Ne ostavljajte djecu s ambalažnim materijalom bez nadzora. Ambalažni materijal može izazvati rizik od gušenja. Djeca često podcjenjuju opasnosti koje su s time povezane. Djecu držite podalje od ambalažnog materijala.

- Proizvod smiju upotrebljavati djeca od 8 godina te osobe s ograničenim psihičkim, osjetilnim ili mentalnim sposobnostima ili osobe bez iskustva i/ili znanja kada su pod nadzorom ili ako su upoznati s uputama o sigurnoj upotrebi uređaja kao i s potencijalnim opasnostima.
- Djeca u dobi od 3 do 8 godina smiju puniti i prazniti proizvod.
- Djeca se ne smiju igrati proizvodom.

- Djeca ne smiju čistiti niti održavati uređaj bez nadzora.

## **Zapaljive i eksplozivne tvari**



### **OPASNOST! Opasnost od eksplozije i požara!**

- Nakupljanje plina može dovesti do eksplozija.
- Upotrebljava se zapaljivo rashladno sredstvo. Ne probijajte vod rashladnog sredstva.
- Ne upotrebljavajte zapaljive tekućine za čišćenje proizvoda ili pribora.
- Ne upotrebljavajte sprejeve za odmrzavanje jer mogu proizvesti eksplozivne plinove.



### **UPOZORENJE! Opasnost od požara! Zapaljivi materijali!**

- Rashladni krug i kompresor sadrže zapaljive tekućine.
- Rashladno sredstvo (R290) i izolacijski potisni plin (ciklopentan) lako su zapaljivi.
- Propan je prirodni plin s visokim stupnjem ekološke kompatibilnosti, ali je zapaljiv. Tijekom transporta i ugradnje proizvoda provjerite da nijedna komponenta

rashladnog kruga nije oštećena.

- Pridržavajte se znakova upozorenja „Opasnost od požara“ na stražnjoj strani proizvoda ili na kompresoru.
- Izbjegavajte otvoreni plamen i izvore paljenja tijekom upotrebe, održavanja i odlaganja proizvoda.
- Temeljito prozračite prostoriju u kojoj je proizvod postavljen.

**⚠ UPOZORENJE!** Ne skladištite eksplozivne tvari, poput aerosolnih spremnika sa zapaljivim potisnim plinom, u ovom proizvodu.

**⚠ UPOZORENJE!** Nemojte oštetiti rashladni krug.

## Uvjeti korištenja

- Ovaj je proizvod namijenjen uporabi i kućanstvu i sličnim primjenama kao što su:
  - Kuhinje za zaposlenike u trgovinama, uredima i drugim industrijskim područjima;
  - Na poljoprivrednim imanjima;
  - Gosti u hotelima, motelima i drugim smještajima;
  - Prenocištima s noćenjem i doručkom.
- Proizvod ne rabite na otvorenom.

- Proizvod je prikladan za klimatske razrede N i SN (pogledajte „Tehnički podaci“). Rashladni učinak proizvoda zajamčen je pri temperaturama okoline između +10 °C i +32 °C. Ako temperatura okoline odstupa od ovog raspona, rashladni učinak može biti smanjen.
- Proizvod nije namijenjen za upotrebu kao ugradbeni uređaj.
- Posude i pribor proizvoda nisu prikladni za mikrovalnu pećnicu.

## Električna sigurnost



### **UPOZORENJE! Opasnost od električnog udara!**

- Nikada se nemojte koristiti oštećenim proizvodom. Ako je oštećen, iskopčajte mrežni utikač i obratite se svom trgovcu.
- Prije priključivanja proizvoda na električnu mrežu: Provjerite odgovaraju li napon i nazivna struja podacima na označnoj pločici za dovod električne energije.
  - Redovito provjeravajte nisu li mrežni utikač i priključni kabel oštećeni. Ukoliko je mrežni kabel proizvoda oštećen, proizvođač

ili njegova služba za kupce ili slična kvalificirana osoba mora ga zamijeniti kako bi se izbjegla ugroženost.

- Zaštitite priključni kabel od oštećenja: Ne ostavljajte ga obješenog o oštre rubove i nemojte ga prelamati.
- Glavnu jedinicu, priključni kabel i mrežni utikač nemojte doticati mokrim rukama.
- Mrežni utikač povežite s dostupnom utičnicom.
- Nemojte povlačiti mrežni utikač iz utičnice za priključni kabel.
- Proizvod, priključni kabel i mrežni utikač zaštitite od prašine, izravnog sunčeva zračenja te kapanja i prskanja vode.
- Glavnu jedinicu nikada nemojte uranjati u vodu ili druge tekućine.

## Prije uporabe

**⚠ UPOZORENJE!** Ventilacijske otvore na kućištu proizvoda držite slobodnima.

**⚠ UPOZORENJE!** Ne upotrebljavajte električne uređaje u posudama proizvoda koje se upotrebljavaju za pohranu hrane, osim ako nisu tip koji preporučuje proizvođač.

**⚠ UPOZORENJE!** Pri postavljanju proizvoda provjerite da kabel za napajanje nije priklješten ili oštećen.

**⚠ UPOZORENJE!** Ne stavljajte prenosive višestruke utičnice ili prijenosne jedinice za napajanje na stražnju stranu proizvoda.

- Prije prve upotrebe proizvoda ili nakon transporta: Pričekajte 2 sata nakon postavljanja proizvoda. Ostavite poklopac spremnika otvoren najmanje 2 sata.
- Ne nagnijite proizvod pod kutom većim od 45°.
- Držite proizvod na udaljenosti od najmanje 10 cm od drugih predmeta kako biste osigurali optimalno odvođenje topline.
- Proizvod zaštitite od vrućine. Proizvod ne stavljajte u blizinu otvorenog plamena ili izvora topline, npr. pećnice ili grijalice.
- Proizvod ne izlažite ekstremnim uvjetima. Izbjegavajte sljedeće uvjete:
  - Visoku vlažnost ili vlagu
  - Ekstremno visoke ili niske temperature
  - Izravno sunčevo svjetlo

## Korištenje

**⚠ UPOZORENJE!** Ne upotrebljavajte nikakve mehaničke uređaje ili druga sredstva za ubrzavanje procesa odmrzavanja osim onih koje preporučuje proizvođač.

**⚠ UPOZORENJE!** Proizvod puniti samo pitkim sastojcima.

- Nemojte isključiti i ponovno uključiti proizvod u kratkom razmaku. Nakon isključivanja proizvoda pričekajte najmanje 5 minute prije ponovnog uključivanja. U protivnom postoji opasnost od oštećenja kompresora.
- Ne upotrebljavajte destiliranu vodu. Preporučujemo upotrebu izvorske vode. Upotrijebite vodu iz slavine samo ako se nalazite u području gdje je sigurna za piće.
- Upotrijebite samo pribor isporučen s proizvodom.
- Predugo ostavljanje poklopcu otvorenim može uzrokovati znatan porast temperature u spremniku. To može utjecati na kvalitetu napitka.
- Ne stavljajte prste ili predmete u izljev.
- Ne puniti spremnik iznad oznake maks. napunjenosti.

- Ne dodirujte pokretne dijelove tijekom rada. Držite kosu i odjeću podalje od proizvoda tijekom punjenja spremnika ili upotrebe proizvoda.
- Ne ostavljajte proizvod bez nadzora dok je u uporabi.
- Pazite da je spremnik sigurno postavljen i da je poklopac zatvoren tijekom upotrebe.
- Nemojte ispustiti dijelove proizvoda da padnu. Grubo rukovanje može izazvati nepopravljivu štetu na proizvodu.

## Čišćenje i njega



### **UPOZORENJE! Opasnost od električnog udara!**

Prije čišćenja: Isključite proizvod. Izvucite utikač iz utičnice.

- Ne pokušavajte otvoriti glavnu jedinicu i/ili popraviti proizvod. U slučaju kvara obratite se našoj službi za korisnike (pogledajte „Servis“) ili neka proizvod popravi kvalificirani stručnjak.
- Kako biste izbjegli kontaminaciju hrane, slijedite ove upute:
  - Redovito čistite površine koje dolaze u dodir s hranom kao i dostupne odvodne sustave.

- Ako proizvod niste upotrijebili 48 sati: Očistite spremnik i posudu za kondenziranu vodu (pogledajte „Čišćenje i njega“).
- Ako proizvod dulje vrijeme stoji prazan: Isključite proizvod. Pustite da se proizvod odledi, očistite ga i pustite da se osuši. Ostavite poklopac otvorenim kako biste izbjegli stvaranje plijesni.
- Nemojte upotrebljavati mehaničke uređaje kako biste odledili proizvod. Pokrenite funkciju automatskog čišćenja (pogledajte „Funkcija automatskog čišćenja/odmrzavanje“) za odmrzavanje proizvoda.

## Zbrinjavanje

- Zbrinite proizvod isključivo na ovlaštenom odlagalištu. Proizvod ne bacajte u vatru radi zbrinjavanja.
- Zbrinite proizvod u skladu s važećim lokalnim propisima za zapaljiva rashladna sredstva.

## ● Početak rada

### ● Raspakirajte i temeljito očistite proizvod

1. Izvadite proizvod iz pakiranja i uklonite sve dijelove ambalažnog materijala i zaštitne folije.
2. Provjerite postoje li svi dijelovi i dali je opisan opseg isporuke potpun (pogledajte „Sadržaj isporuke“).
3. Provjerite jesu li proizvod i svi njegovi dijelovi u dobrom stanju. Ako primijetite bilo kakvo oštećenje ili nedostatak, nemojte koristiti proizvod, već postupite kako je opisano u poglavlju „Jamstvo“.
4. Prije prve uporabe očistite sve dijelove proizvoda kako je opisano u poglavlju „Čišćenje i njega“.

## ● Sastavljanje

**i** **INFORMACIJE:** Prije spajanja proizvoda na napajanje: Pričekajte najmanje 2 sata da se rashladno sredstvo u kondenzatoru slegne.

1. Postavite glavnu jedinicu **7** u uspravan položaj na ravnu, stabilnu, čistu i suhu površinu. Održavajte udaljenost od najmanje 10 cm od ventilacijskih otvora **6**.
2. Pričvrstite pokrov posude za kapanje **9** na posudu za kapanje **8** (sl. C ①).
3. Poravnajte izbočeni dio posude za kapanje **8** s odgovarajućim otvorom u glavnoj jedinici **7** (sl. C ①).
4. Gurnite posudu za kapanje **8** u glavnu jedinicu **7** do graničnika (sl. C ②).
5. Umetnite miješalicu **4** natrag u spremnik **3**.
6. Okrenite blokadnu polugu **5** suprotno od kazaljke na satu (sl. D ①).
7. Postavite spremnik **3** na glavnu jedinicu **7**.
8. Blokiranje spremnika **3**: Okrenite blokadnu polugu **5** u smjeru kazaljke na satu (sl. D ②).

## ● Korištenje

### ❶ INFORMACIJE:

- Nemojte staviti sastojke u spremnik **3**.
- Ne dodavajte čvrstu ili smrznutu hranu ili kockice leda u spremnik **3**.
- Svi sastojci moraju sadržavati najmanje 6 g šećera na 100 ml (tj. ukupni sadržaj šećera od najmanje 6 %).
- Pri upotrebi načina rada **COCKTAIL** ili **WINE** (vino): Svi sastojci moraju imati zajedno sadržaj alkohola između 2,8 % i 16 %.
- Pri upotrebi načina rada **MILK SHAKE** (mliječni napitak) ili **FRAPPÉ** (napitak od kave): Ulijte piće u šalicu/čašu u roku od 30 minuta kako biste spriječili da se piće previše ne zapjeni.
- Prije stavljanja sastojaka u spremnik **3**: Preporučujemo da prethodno ohladite tekućine te da izmiksate i ohladite sastojke koji nisu tekući za najbolje rezultate.
- Prije ulijevanja pića: Preporučujemo da šalice/čase prethodno ohladite za najhladniji mogući rezultat.
- Preporučujemo da spremnik **3** napunite do oznake maks. napunjenosti **27** (1900 ml) za najbolje rezultate.
- Proizvod možete upotrijebiti kontinuirano do 12 sati.

## ● Priprema pića

1. Gurnite poklopac **2** prema ručki za izlivanje **1** (sl. E).
2. Polako dodajte sastojke u spremnik **3** (sl. E). Razina napunjenosti mora biti između oznake min. napunjenosti **28** i oznake maksimalne razine napunjenosti **27** (sl. E).
3. Zatvorite poklopac **2**.
4. Mrežni utikač povežite s prikladnom utičnicom.
5. Uključivanje: Pritisnite **21**.
6. Odabir načina rada: Pritisnite **FRAPPÉ** (napitak od kave) **17**, **COCKTAIL** **18**, **WINE** (vino) **23**, **MILK SHAKE** (mliječni napitak) **24** ili **SLUSHIE** (slushy) **25**.
7. Podesite gustoću (opcionalno): Pritisnite **- 26** ili **+ 16**.

Tipka	Značenje
<b>26</b> -	Manja gustoća
<b>16</b> +	Veća gustoća

Postavka gustoće prikazana je na stupčastom prikazu **15**.

Tvornička postavka je 3 stupca (srednja gustoća).

Kada isključite proizvod i ponovno ga uključite, postaviti će se posljednje odabrana gustoća.

8. Pokretanje postupka miješanja: Pritisnite **▶ || 20**.

Svijetli samo tipka odabranog načina rada.

Zaključavanje upravljačkog polja **10**:

Pritisnite i 3 sekunde držite **⏏ 22**. **⏏ 22**

svijetli. Upravljačko polje **10** je zaključano.

9. Otključavanje upravljačkog polja **10**: Pritisnite i 3 sekunde držite **⏏ 22**. Isključuje se **⏏**.

10. Zaustavljanje/nastavljanje postupka miješanja: Pritisnite **▶ || 20**.

11. Kada je napitak gotov:

- Začuje se signal.

- Proizvod se prebacuje u način hlađenja. Na zaslonu **14** prikazuje se **COOL** (hladno).

- Ako ne pritisnete tipku, proizvod će ostati u načinu hlađenja do 12 sati.

12. Točenje napitka:

- Stavite šalicu/čašu na poklopac posude za kapanje **9** i ispod poklopca izljeva **13**.

- Povucite ručku za izlivanje **1**.

13. Isključivanje: Pritisnite **⏏ 21**.

## ● Funkcija automatskog čišćenja/odmrzavanje

1. Ako je spremnik **3** prazan: Gurnite poklopac **2** prema ručki za izlivanje **1** (sl. E).
2. Napunite spremnik **3** do oznake maks. napunjenosti **27** čistom vodom temperature od maks. +50 °C (sl. E).
3. Uključivanje: Pritisnite **⏏ 21**.
4. Pokretanje čišćenja/odmrzavanja: Pritisnite **CLEAN 19**.

- Postupak traje pribl. 4 minute.
5. Kada je postupak završen:
    - Stavite veliku šalicu/čašu na poklopac posude za kapanje [9] i ispod poklopca izljeva [13].
    - Pritisnite ručku za izlivanje [1] kako biste ispraznili spremnik [3].
  6. Ako spremnik [3] nije dovoljno čist: Ponovite postupak.
  7. Isključivanje: Pritisnite  [21].

## ● Otklanjanje poteškoća

Problem	Uzrok	Rješenje
Proizvod se ne može uključiti ili iznenada više ne funkcionira.	Mrežni utikač nije priključen u utičnicu.	Mrežni utikač povežite s prikladnom utičnicom.
	Proizvod nije pravilno sastavljen.	Ispravno sastavite proizvod (pogledajte „Sastavljanje“).
	U spremniku [3] nema dovoljno tekućine.	Provjerite je li razina napunjenosti između oznake min. napunjenosti [28] i oznake maks. napunjenosti [27] (sl. E).
	Korišteni sastojci imaju prenizak sadržaj šećera. Zbog toga miješalica [4] struže sastojke. Ako proizvod otkrije da miješalica struže sastojke, proces hlađenja se prekida i proizvod se automatski ponovno pokreće. Proizvod će se ponovno pokrenuti najviše 6 puta prije automatskog isključivanja.	Upotrijebite sastojke s većim sadržajem šećera. Svi sastojci moraju sadržavati najmanje 6 g šećera na 100 ml (tj. ukupni sadržaj šećera od najmanje 6 %).
	Motor je preopterećen (zaštita od preopterećenja se aktivira).	Isključite proizvod. Izvucite mrežni utikač. Pričekajte najmanje 15 minuta da se proizvod ohladi. Prije ponovne upotrebe proizvoda uklonite sve sastojke koji blokiraju miješalicu [4].
Miješalica [4] grebe sastojke ili spremnik [3].	Korišteni sastojci imaju prenizak sadržaj šećera. Zbog toga unutarnja temperatura proizvoda pada, a isparivač [12] se smrzava. Zbog toga gustoća napitka postaje pretvrda.	Upotrijebite sastojke s većim sadržajem šećera. Svi sastojci moraju sadržavati najmanje 6 g šećera na 100 ml (tj. ukupni sadržaj šećera od najmanje 6 %).
	Miješalica [4] nije ispravno postavljena.	Pravilno postavite miješalicu [4] (pogledajte „Sastavljanje“).
	Miješalica [4] je izobličena i mora se zamijeniti.	Obratite se našoj službi za korisnike (pogledajte „Servis“).

Problem	Uzrok	Rješenje
Na zaslonu <b>14</b> prikazat će se <b>OPEN</b> (otvoreno).	Spremnik <b>3</b> nije ispravno postavljen.	Ispravno postavite spremnik <b>3</b> zajedno s miješalicom <b>4</b> . Pravilno zaključajte spremnik (pogledajte „Sastavljanje“).  Ako problem i dalje postoji, obratite se našoj službi za korisnike (pogledajte „Servis“) ili dajte proizvod popraviti kvalificiranom stručnjaku.
Na zaslonu <b>14</b> prikazuje se <b>E1</b> .	Kratki spoj na senzoru	Isključite proizvod. Izvucite mrežni utikač i ponovno ga priključite. Uključite proizvod.
Na zaslonu <b>14</b> prikazuje se <b>E2</b> .	Otvoreni strujni krug na senzoru	Ako problem i dalje postoji, obratite se našoj službi za korisnike (pogledajte „Servis“) ili dajte proizvod popraviti kvalificiranom stručnjaku.
Na zaslonu <b>14</b> prikazuje se <b>E3</b> .	Pogreška motora	

## ● Čišćenje i njega

**⚠ UPOZORENJE! Opasnost od električnog udara!** Prije čišćenja: Izvucite utikač iz utičnice.

**⚠ UPOZORENJE! Opasnost od električnog udara!** Glavnu jedinicu nikada nemojte uranjati u vodu ili druge tekućine. Glavnu jedinicu nemojte držati pod tekućom vodom.

**⚠ PAŽNJA! Opasnost od oštećenja proizvoda!** Za čišćenje proizvoda nemojte upotrebljavati abrazivna, agresivna sredstva za čišćenje, tvrde četke niti šiljaste predmete.

**① INFORMACIJE:** Prije rastavljanja proizvoda i čišćenja svih dijelova: Pokrenite funkciju automatskog čišćenja (pogledajte „Funkcija automatskog čišćenja/odmrzavanje“).

## ● Rastavljanje

### Spremnik, miješalica, posuda za kapanje, posuda za kondenziranu vodu

- Otključavanje spremnika **3**: Okrenite blokadnu polugu **5** suprotno od kazaljke na satu (sl. D ①).
- Uklonite spremnik **3** iz glavne jedinice **7**.

- Uklonite miješalicu **4** iz spremnika **3**.
- Uklonite posudu za kapanje **8** s glavne jedinice **7**.
- Uklonite poklopac posude za kapanje **9** s posude za kapanje **8**.
- Uklonite posudu za kondenziranu vodu **11** s glavne jedinice **7**.
- Nakon čišćenja:
  - Umetnite posudu za kondenziranu vodu **11** u glavnu jedinicu **7**.
  - Ponovno sastavite proizvod (pogledajte „Sastavljanje“).

### Ručka za izlivanje, poklopac izljeva, jedinica za izlivanje

- Uklonite poklopac izljeva **13** (sl. F ①).
- Držite kopču za zaključavanje **29** pritisnutom (sl. F ①).
- Uklonite ručku za izlivanje **1** i jedinicu za izlivanje **30** (sl. F ③).
- Nakon čišćenja: Ponovno sastavite ručku za izlivanje **1**, jedinicu za izlivanje **30** i poklopac izljeva **13** obrnutim redoslijedom.

## ● Čišćenje

Dio	Čišćenje
7 Glavna jedinica	<ul style="list-style-type: none"> <li><input type="checkbox"/> Dio očistite lagano navlaženom krpom.</li> <li><input type="checkbox"/> Za tvrdokornu prljavštinu na krpu nanosite blago sredstvo za čišćenje.</li> </ul>
12 Isparivač (sa stražnjim brtvnim prstenom)	<p><b>⚠ PAŽNJA!</b>  <b>Opasnost od oštećenja proizvoda!</b> Ne pokušavajte ukloniti ili povlačiti stražnji brtveni prsten. Ako je stražnji brtveni prsten oštećen ili deformiran, to može uzrokovati curenje vode i nepopravljivu štetu.</p> <ul style="list-style-type: none"> <li><input type="checkbox"/> Obrišite dio čistom krpom.</li> </ul>
1 Ručka za izlivanje 3 Spremnik 4 Miješalica 8 Posuda za kapanje 9 Pokrov posude za kapanje 11 Posuda za kondenziranu vodu 13 Poklopac izljeva 30 Jedinica za izlivanje	<ul style="list-style-type: none"> <li><input type="checkbox"/> Dijelove očistite vodom i malo tekućine za pranje.</li> <li><input type="checkbox"/> Potom dijelove isperite čistom vodom.               <ul style="list-style-type: none"> <li>■ Ovi dijelovi prikladni su za perilicu suđa.</li> <li>■ Ako ove dijelove čistite u perilici posuđa: Nemojte upotrijebiti sušenje vrućim zrakom.</li> </ul> </li> </ul>

- Nakon čišćenja: Pustite da se svi dijelovi pažljivo osuše.

## ● Skladištenje

### ⓘ INFORMACIJE:

- Ne pohranjujte nikakve sastojke u spremniku 3.
- Proizvod čuvajte potpuno sastavljen i u uspravnom položaju.
- Prilikom podizanja proizvoda, držite ga za podnožje glavne jedinice 7.
- Ako proizvod ne upotrebljavate dulje vrijeme:
  - Očistite proizvod (pogledajte „Čišćenje“).
  - Pustite da se svi dijelovi pažljivo osuše.
  - Ponovno sastavite proizvod (pogledajte „Sastavljanje“).
- Prekrijte proizvod i spremite ga na čistom, suhom mjestu podalje od izravne sunčeve svjetlosti.

## ● Zbrinjavanje

Ambalaža se sastoji od ekološki neškodljivih materijala koje možete zbrinuti na lokalnim mjestima za reciklažu.



Uvažavajte obilježavanje ambalaže za odvajanje otpada, ono je obilježeno s kriticama (a) i brojevima (b) sa slijedećim značenjem: 1-7: plastika/20-22: papir i karton/80-98: miješani materijali.

### Proizvod:



O mogućnostima zbrinjavanja dotrajalog proizvoda možete se raspitati kod vaše općinske ili gradske uprave.



Zbog zaštite okoliša ne bacajte dotrajali proizvod u kućni otpad, već ga predajte stručnom zbrinjavanju. Informacije o mjestima za sakupljanje otpada i njihovom radnom vremenu možete dobiti pri Vašem nadležnom općinskom uredu.

## ● Jamstvo

Ovaj proizvod je pažljivo proizveden prema strogim smjernicama kvalitete i temeljito je ispitan prije isporuke. U slučaju pogreške u materijalu ili izradi, imate zakonska prava protiv prodavatelja proizvoda. Vaša zakonska prava ni na koji način nisu ograničena našom garancijom navedenom u nastavku.

Garancija za ovaj proizvod je 3 godine od datuma kupnje. Garantni rok počinje s datumom kupovine. Čuvajte originalni račun na sigurnom mjestu jer je ovaj dokument potreban kao dokaz kupnje.

Sva oštećenja ili nedostaci koji su već prisutni u trenutku kupnje moraju se prijaviti odmah nakon raspakiranja proizvoda.

Ako se u roku od 3 godine od datuma kupnje pokaže da je proizvod neispravan u materijalu ili izradi, mi ćemo ga, po našem izboru, besplatno popraviti ili zamijeniti. Garantni rok se ne produljuje odobrenim zahtjevom za garanciju. To vrijedi i za zamijenjene i popravljene dijelove.

Ova garancija ne vrijedi ako je proizvod bio oštećen ili nepropisno korišten ili održavan.

Garancija pokriva greške u materijalu i proizvodnji. Ova se garancija ne odnosi na dijelove proizvoda koji su podložni uobičajenom habanju, te se stoga smatraju potrošnim dijelovima (npr. baterije, punjive baterije, crijeva, spremnici s tintom), niti na oštećenja lomljivih dijelova, npr. prekidača ili dijelova od stakla.

U slučaju manjeg popravka jamstveni rok se produljuje onoliko koliko je kupac bio lišen uporabe stvari.

Međutim, kad je zbog neispravnosti stvari izvršena njezina zamjena ili njezin bitni popravak, jamstveni rok počinje teći ponovno od zamjene, odnosno od vraćanja popravljene stvari.

Ako je zamijenjen ili bitno popravljen samo neki dio stvari, jamstveni rok počinje teći ponovno samo za taj dio.

## ● Postupak u slučaju koji je pokriven jamstvom

Kako biste osigurali brzu obradu svojeg zahtjeva, molimo vas da slijedite sljedeće upute:

Za sve upite pripremite račun i broj artikla (IAN 537595\_2507) kao dokaz o kupnji.

Broj artikla možete naći na tipskoj pločici, na gravuri, na naslovnoj stranici vaših uputa (dolje lijevo) ili na naljepnici na stražnjoj ili donjoj strani.

Ukoliko nastanu greške u funkcioniranju ili drugi kvarovi, kontaktirajte najprije u nastavku navedeno odjeljenje servisa putem telefona ili e-maila.

Otkriven kao neispravan proizvod, možete ga onda poslati na spomenutu adresu servisa bez poštarine za vas, s dokazom o kupnji (račun) i opisom kakav je kvar i kada je nastao.

## ● Servis

 **Servis Hrvatska**

Tel.: 0800 777 999















E-Mail: [owim@lidl.hr](mailto:owim@lidl.hr)



Srpska oznaka sukladnosti

<b>Spisak korišćenih piktograma/simbola</b> .....	Strana	49
<b>Uvod</b> .....	Strana	50
Predviđena namena .....	Strana	50
Obim isporuke .....	Strana	50
Spisak delova .....	Strana	50
Tehnički podaci .....	Strana	51
<b>Bezbednosne napomene</b> .....	Strana	51
<b>Puštanje u rad</b> .....	Strana	56
Raspakivanje i temeljno čišćenje proizvoda .....	Strana	56
<b>Sastavljanje</b> .....	Strana	56
<b>Korišćenje</b> .....	Strana	57
Priprema napitaka .....	Strana	57
Funkcija automatskog čišćenja/odmrzavanja .....	Strana	58
<b>Rešavanje problema</b> .....	Strana	58
<b>Čišćenje i održavanje</b> .....	Strana	59
Rastavljanje .....	Strana	59
Čišćenje .....	Strana	60
<b>Skladištenje</b> .....	Strana	60
<b>Odlaganje</b> .....	Strana	60
<b>Garancija</b> .....	Strana	61
Postupak garancije .....	Strana	62
<b>Servis</b> .....	Strana	62

## Spisak korišćenih piktograma/simbola

	<p><b>OPASNOST!</b> - Označava opasnost sa visokim stepenom rizika koja će, ako se ne izbegne, dovesti do smrti ili ozbiljne povrede (npr. opasnost od gušenja)</p>		<p>Sledite uputstva u uputstvu za korišćenje!</p>
	<p><b>UPOZORENJE!</b> - Označava opasnost sa srednjim stepenom rizika koji će, ako se ne izbegne, dovesti do smrti ili teže povrede (npr. opasnost od strujnog udara)</p>		<p><b>UPOZORENJE!</b> Opasnost od strujnog udara!</p>
	<p><b>OPREZ!</b> - Označava opasnost sa niskim nivoom rizika koja, ako se ne izbegne, može dovesti do lakših do umerenih povreda (npr. opasnost od opekotina)</p>		<p><b>UPOZORENJE!</b> Opasnost od eksplozije! Eksplozivni materijali!</p>
	<p><b>PAŽNJA!</b> - Upozorava na moguću materijalnu štetu (npr. opasnost od kratkog spoja)</p>		<p><b>UPOZORENJE!</b> Opasnost od požara! Zapaljivi materijali!</p>
	<p><b>INFORMACIJE:</b> Ovaj simbol sa signalnom rečju „Informacije“ pruža dodatne korisne informacije.</p>		<p>Naizmenična struja/napon</p>
	<p>Pogodno za mašinu za pranje sudova:</p> <ul style="list-style-type: none"> <li>1 Ručica točilice</li> <li>3 Posuda</li> <li>4 Jedinica za mešanje</li> <li>8 Posuda za kapanje</li> <li>9 Poklopac posude za kapanje</li> <li>11 Posuda za kondenzat</li> <li>13 Poklopac točilice</li> <li>30 Jedinica točilice</li> </ul>		<p>Bezbedno za namirnice Ovaj proizvod ne utiče negativno na ukus ili miris.</p>
			<p>Bezbednosne napomene Smernice za rukovanje</p>
			<p>Oznaka CE potvrđuje usaglašenost sa direktivama EU koje se primenjuju na proizvod.</p>

# PREMIUM APARAT ZA SLAŠI NAPITAK

## ● Uvod

Čestitamo vam na kupovini vašeg novog proizvoda. Tako ste se odlučili za visokokvalitetan proizvod. Uputstvo za upotrebu je deo ovog proizvoda. Sadrži važna bezbednosna uputstva, uputstva za upotrebu i odlaganje. Pre korišćenja proizvoda upoznajte se sa svim uputstvima za rikovanje i bezbednost. Koristite proizvod samo onako kako je opisano i za navedene oblasti primene. Predajte sve dokumente prilikom isporuke proizvoda trećem licu.



Ovaj i brojne druge priručnike možete preuzeti i pogledati na [www.lidl-service.com](http://www.lidl-service.com). Skeniranjem ovog QR koda bićete direktno preusmereni na veb stranicu Lidl servisa ([www.lidl-service.com](http://www.lidl-service.com)) gde možete otvoriti uputstvo za upotrebu unosom broja artikla (IAN) 537595\_2507.

## ● Predviđena namena

- Ovaj proizvod može da se koristi za pripremu smrznutih napitaka (npr. slaši od ledenih napitaka).
- Proizvod je namenjen samo za privatnu upotrebu.
- Ovaj proizvod nije namenjen za komercijalnu ili sličnu vrstu upotrebe.
- Proizvod je namenjen isključivo da se koristi u unutrašnjosti.
- Ovaj proizvod ne sme da se koristi u tropskim klimatskim uslovima.

- Druga vrsta upotrebe ili modifikacija ovog proizvoda smatra se neodgovarajućom i može dovesti do povrede.
- Proizvođač nije odgovoran za oštećenja izazvana nenamenskom upotrebom.

## ● Obim isporuke

Nakon što raspakujete proizvod proverite da li je isporuka potpuna i da li su svi delovi u dobrom stanju. Pre upotrebe uklonite svu ambalažu.

- 1 Glavna jedinica
- 1 Posuda
- 1 Jedinica za mešanje
- 1 Posuda za kondenzat
- 1 Posuda za kapanje
- 1 Poklopac posude za kapanje
- 1 Vodič za brzi početak i knjiga recepata
- 1 Uputstvo za korišćenje

## ● Spisak delova



Pre čitanja idite na stranice sa slikama i upoznajte se sa svim funkcijama proizvoda.

Sl. A

- 1 Ručica točilice
- 2 Poklopac
- 3 Posuda
- 4 Jedinica za mešanje
- 5 Poluga za zaključavanje
- 6 Ventilacioni otvori
- 7 Glavna jedinica
- 8 Posuda za kapanje
- 9 Poklopac posude za kapanje
- 10 Kontrolna tabla
- 11 Posuda za kondenzat
- 12 Isparivač
- 13 Poklopac točilice

Sl. B

- 14 Displej
- 15 Prikaz sa crticama
- 16 Dugme +
- 17 Dugme **FRAPPÉ** (napitak od kafe)
- 18 Dugme **COCKTAIL**
- 19 Dugme **CLEAN** (čišćenje)
- 20 Dugme ► || (start/pauza)

- 21 Dugme  (uključeno/isključeno)
- 22 Dugme  (blokada za decu)
- 23 Dugme **WINE** (vino)
- 24 Dugme **MILK SHAKE** (milkšejk)
- 25 Dugme **SLUSHIE** (drobljeni led)
- 26 Dugme –

Sl. E

- 27 Maks. oznaka za punjenje
- 28 Min. oznaka za punjenje

Sl. F

- 29 Kopča za zatvaranje
- 30 Jedinica točilice

## ● Tehnički podaci

Ulazni napon:	220–240 V~, 50 Hz
Nominalna snaga:	220 W
Potrošnja električne energije u isključenom stanju*:	0,5 W
Nominalna struja:	1,4 A
Klasa zaštite:	I
Klimatska klasa:	N, SN
Zapremina posude	
– min.:	500 ml
– maks.:	1900 ml
Rashladno sredstvo:	R290 (propan)
Izolacioni propelant:	Ciklopentan (C <sub>5</sub> H <sub>10</sub> )

## Informacije o rashladnom sredstvu R290

- Ovaj proizvod koristi R290 i ciklopentan 100 %-tno bez HCFC-a kao rashladnog sredstva i izolacionog materijala. Ovo pomaže u zaštiti ozonskog omotača i smanjenju efekta staklene bašte. Takve

- uređaje možete identifikovati po oznaci „Rashladno sredstvo R290“ na tipskoj pločici.
- Vodite računa da sprečite oštećenje rashladnog kola, jer ako se ispuste, čak i male količine R290 mogu doprineti efektu staklene bašte. Ovo važi i tokom transporta proizvoda i tokom celog njegovog životnog veka. Takođe, obavezno pravilno odložite proizvod u skladu sa lokalnim propisima.
  - Različite klimatske klase objašnjene su u sledećoj tabeli:

Klimatska klasa	Značenje	Temperatura okoline
SN	Pogodno za subnormalne klimatske uslove	od +10 °C do +32 °C
N	Pogodno za normalnu klimu	od +16 °C do +32 °C



## Bezbednosne napomene

**PRE KORIŠĆENJA OVOG PROIZVODA UPOZNAJTE SE SA SVIM BEZBEDNOSNIM NAPOMENAMA I UPUTSTVIMA ZA KORIŠĆENJE! AKO DAJETE OVAJ PROIZVOD NEKOME DRUGOM, PROSLEDITE SVE DOKUMENTE!**

U slučaju oštećenja usled nepoštovanja ovih smernica iz uputstva za korišćenje, poništava vam se garancija na proizvod! Za posledičnu štetu ne preuzima se nikakva odgovornost! U slučaju

\* Proizvod se automatski prebacuje u isključeno stanje nakon 10 minuta neaktivnosti (nakon što se režim hlađenja završi, videti „Korišćenje“).

materijalne štete ili lične povrede usled nepravilnog korišćenja ili nepoštovanja bezbednosnih napomena, ne preuzima se nikakva odgovornost!

## **Deca i osobe sa ograničenim sposobnostima**

### **⚠ UPOZORENJE!**

#### **OPASNOST PO ŽIVOT I OPASNOST OD NESREĆE ZA ODOJČAD I DECU!**

Nikada nemojte ostavljati decu bez nadzora sa ambalažom. Ambalaža predstavlja opasnost od gušenja.

Deca često potcenjuju sa time povezane opasnosti. Deca neka uvek budu dalje od ambalaže.

- Ovaj proizvod mogu da koriste deca uzrasta od 8 i više godina, kao i osobe sa smanjenim fizičkim, čulnim ili mentalnim sposobnostima ili osobe kojima nedostaje iskustva i znanja, pod uslovom da su pod nadzorom ili da su im data uputstva kako se ovaj uređaj može bezbedno koristiti i ako razumeju uključene opasnosti.

- Proizvod mogu da pune i prazne deca uzrasta od 3 do 8 godina.
- Deci nije dozvoljeno da se igraju ovim proizvodom.
- Čišćenje i održavanje od strane korisnika ne smeju da vrše deca bez nadzora.

## **Zapaljive i eksplozivne materije**



### **OPASNOST! Opasnost od eksplozije i požara!**

- Nakupljanje gasa može dovesti do eksplozije.
- Koristi se zapaljivo rashladno sredstvo. Nemojte probušiti vodove rashladnog sredstva.
- Nemojte koristiti zapaljive tečnosti za čišćenje proizvoda ili dodatne opreme.
- Nemojte koristiti sprejeve za odleđivanje, jer mogu proizvesti eksplozivne gasove.



### **UPOZORENJE! Opasnost od požara! Zapaljivi materijali!**

- Rashladno kolo i kompresor sadrže zapaljive tečnosti.
- Rashladno sredstvo (R290) i izolacioni propelant (ciklopentan) su lako zapaljivi.

- Propan je prirodni gas sa visokim stepenom ekološke kompatibilnosti, ali je zapaljiv. Tokom transporta i instalacije proizvoda, vodite računa da nijedna komponenta rashladnog kola ne bude oštećena.
- Poštujte znakove upozorenja „Opasnost od požara“ na poledini proizvoda ili na kompresoru.
- Izbegavajte otvoreni plamen i izvore vatre tokom upotrebe, održavanja i odlaganja proizvoda.
- Dobro provetrite prostoriju u kojoj je proizvod instaliran.

**⚠ UPOZORENJE!** U ovom proizvodu nemojte da skladištite eksplozivne materije, kao što su aerosolne boce sa zapaljivim pogonskim gasom.

**⚠ UPOZORENJE!** Nemojte da oštetite rashladno kolo.

### **Predviđena namena**

- Ovaj proizvod je namenjen da se koristi u domaćinstvu i u sličnoj vrsti primene, kao što je:
  - U kuhinjama za zaposlene u radnjama, kancelarijama i drugim komercijalnim prostorima;
  - Poljoprivrednim dobrima;

- Od strane mušterija u hotelima, motelima i drugim stambenim objektima;
- Na noćnim smeštajima sa doručkom.
- Nemojte koristiti proizvod na otvorenom.
- Ovaj proizvod je pogodan za klimatske klase N i SN (videti „Tehnički podaci“). Performanse hlađenja proizvoda su garantovane na temperaturama okoline između +10 °C i +32 °C. Ako temperatura okoline odstupa od ovog opsega, performanse hlađenja mogu biti smanjene.
- Ovaj proizvod nije namenjen da se koristi kao ugradni uređaj.
- Posude i dodatna oprema proizvoda nisu pogodni za korišćenje u mikrotalasnoj pećnici.

### **Zaštita od strujnog udara**



#### **UPOZORENJE!**

#### **Opasnost od strujnog udara!**

Nemojte da koristite oštećeni proizvod. Izvucite mrežni utikač iz utičnice i obratite se prodavcu ako je proizvod oštećen.

- Pre priključivanja proizvoda na struju: Proverite da li napon i nominalna struja odgovaraju podacima o napajanju naznačenim na tipskoj pločici proizvoda.
- Redovno proveravajte da li su mrežni utikač i priključni kabl oštećeni.  
Ako je električni kabl ovog proizvoda oštećen, da bi se izbegla opasnost od povrede treba da ga zameni proizvođač ili njegova korisnička služba, ili neka druga odgovarajuće kvalifikovana osoba.
- Zaštitite priključni kabl od oštećenja: Nemojte dozvoliti da visi preko oštrih ivica i da bude prignječen ili savijen.
- Nemojte dodirivati mokrim rukama glavnu jedinicu, priključni kabl i mrežni utikač.
- Stavite mrežni utikač u lako dostupnu utičnicu.
- Nemojte izvlačiti mrežni utikač iz utičnice tako što ćete ga vući za priključni kabl.
- Zaštitite proizvod, priključni kabl i mrežni utikač od prašine, direktne sunčeve svetlosti, kapajuće i prskajuće vode.
- Nemojte nikada uroniti glavnu jedinicu u vodu ili u druge tečnosti.

## Pre korišćenja

- ⚠ **UPOZORENJE!** Nemojte ni sa čim blokirati ventilacione otvore na kućištu proizvoda.
- ⚠ **UPOZORENJE!** Nemojte da koristite električne uređaje u posudama proizvoda koje se koriste za čuvanje namirnica, osim ako nisu tipa koje preporučuje proizvođač.
- ⚠ **UPOZORENJE!** Prilikom postavljanja proizvoda, vodite računa da kabl za napajanje ne bude prignječen ili oštećen.
- ⚠ **UPOZORENJE!** Nemojte da stavljate prenosive produžne kablove ili prenosive adaptere na zadnju stranu proizvoda.
- Pre prve upotrebe proizvoda ili nakon transporta: Sačekajte 2 sata nakon podešavanja proizvoda. Ostavite poklopac posude u otvorenom stanju najmanje 2 sata.
- Nemojte da naginjete proizvod pod uglom većim od 45°.
- Držite proizvod udaljeno najmanje 10 cm od drugih predmeta kako biste obezbedili optimalno odvođenje toplote.
- Zaštitite proizvod od toplote. Nemojte stavljati proizvod blizu otvorenog plamena ili

izvora toplote kao što su peći ili grejači.

- Nemojte izlagati proizvod ekstremnim uslovima. Izbegavajte sledeće uslove:
  - Visoku vlažnost ili vlagu
  - Ekstremno visoke ili niske temperature
  - Direktnu sunčevu svetlost

## Korišćenje

**⚠ UPOZORENJE!** Nemojte koristiti nikakve mehaničke uređaje ili druga sredstva za ubrzavanje procesa odmrzavanja osim onih koje preporučuje proizvođač.

**⚠ UPOZORENJE!** Puniti proizvod samo sastojcima koji su za piće.

- Nemojte isključiti i ponovo uključiti proizvod u kratkim intervalima. Sačekajte najmanje 5 minuta nakon isključivanja proizvoda pre nego što ga ponovo uključite. U suprotnom, preti opasnost od oštećenja kompresora.
- Nemojte koristiti destilovanu vodu. Preporučujemo upotrebu izvorske vode. Koristite vodu sa česme samo ako se nalazite u području gde je bezbedno da se pije voda sa česme.

- Koristite samo dodatnu opremu koju ste dobili uz proizvod.
- Ako je poklopac predugo ostavljen u otvorenom položaju, to može dovesti do značajnog porasta temperature u posudi. To može uticati na kvalitet vašeg napitka.
- Nemojte da stavljate prste u točilicu.
- Nemojte puniti posudu preko maks. oznake za punjenje.
- Nemojte dodirivati pokretne delove tokom korišćenja. Držite kosu i odeću dalje od posude kada puniti posudu ili koristite proizvod.
- Tokom korišćenja nemojte ostavljati uređaj bez nadzora.
- Vodite računa posuda bude bezbedno postavljena i da poklopac bude zatvoren tokom korišćenja.
- Nemojte ispustiti nijedan deo proizvoda. Grubo rukovanje može dovesti do nepopravljive štete na proizvodu.

## Čišćenje i održavanje



### UPOZORENJE!

**Opasnost od strujnog udara!** Pre čišćenja:

Isključite proizvod. Izvucite mrežni utikač iz utičnice.

- Nemojte pokušavati da otvorite glavnu jedinicu i/ili da popravite proizvod. U slučaju kvara, stupite u kontakt sa korisničkom službom (videti „Servis“) ili dajte da proizvod popravi kvalifikovani tehničar.
- Da biste izbegli kontaminaciju namirnica, sledite sledeća uputstva:
  - Redovno čistite površine koje mogu doći u kontakt sa namirnicama, kao i pristupačne sisteme za odvodnjavanje.
  - Ako proizvod niste koristili 48 sati: Očistite posudu i posudu za kondenzat (videti „Čišćenje i održavanje“).
  - Ako je proizvod bio prazan duže vreme: Isključite proizvod. Odmrznite proizvod, očistite ga i ostavite da se osuši. Ostavite poklopac u otvorenom položaju da biste sprečili pojavu buđi.
- Nemojte da koristite mehaničke uređaje za odmrzavanje proizvoda. Pokrenite funkciju automatskog čišćenja (videti „Funkcija automatskog čišćenja/odmrzavanje“) da biste odmrznuli proizvod.

## Odlaganje

- Proizvod odložite samo u ovlašćenom postrojenju za odlaganje otpada. Nemojte baciti proizvod u vatru.
- Proizvod odložite u skladu sa važećim lokalnim propisima za zapaljiva rashladna sredstva.

## ● Puštanje u rad

### ● Raspakivanje i temeljno čišćenje proizvoda

1. Izvadite proizvod iz ambalaže i uklonite sav ambalažni materijal i zaštitnu foliju.
2. Proverite da li su svi delovi prisutni i da li je opisani obim isporuke kompletan (videti „Obim isporuke“).
3. Proverite da li su proizvod i svi delovi u dobrom stanju. Ako primetite oštećenje ili grešku, nemojte da koristite proizvod, već nastavite kao što je opisano u poglavlju „Garancija i garantni list“.
4. Pre prvog korišćenja, očistite sve delove proizvoda kao što je opisano u poglavlju „Čišćenje i održavanje“.

## ● Sastavljanje

**i INFORMACIJE:** Pre nego što priključite proizvod na strujno napajanje: Sačekajte najmanje 2 sata da se rashladno sredstvo u kondenzatoru slegne.

1. Postavite glavnu jedinicu **7** u uspravan položaj na ravnu, stabilnu, čistu i suhu površinu. Držite rastojanje od najmanje 10 cm od ventilacionih otvora **6**.
2. Pričvrstite poklopac posude za kapanje **9** na posudu za kapanje **8** (sl. C ①).
3. Poravnajte izbočeni deo posude za kapanje **8** sa odgovarajućim otvorom na glavnoj jedinici **7** (sl. C ①).
4. Gurnite do kraja posudu za kapanje **8** u glavnu jedinicu **7** (sl. C ②).

5. Stavite jedinicu za mešanje [4] u posudu [3].
6. Okrenite polugu za zaključavanje [5] suprotno smeru kretanja kazaljke na satu (sl. D ①).
7. Stavite posudu [3] na glavnu jedinicu [7].
8. Zaključavanje posude [3]: Okrenite polugu za zaključavanje [5] u smeru kretanja kazaljke na satu (sl. D ②).

## ● Korišćenje

### ① INFORMACIJE:

- Nemojte dodavati vruće sastojke u posudu [3].
- Nemojte dodavati tvrde ili zamrznute namirnice odn. kocke leda u posudu [3].
- Svi sastojci moraju da sadrže najmanje 6 g šećera na 100 ml (tj. ukupan sadržaj šećera od najmanje 6 %).
- Prilikom korišćenja režima **COCKTAIL** ili **WINE** (vino): Svi sastojci moraju imati ukupan sadržaj alkohola između 2,8 % i 16 %.
- Kada koristite režime **MILK SHAKE** (milkšejk) ili **FRAPPÉ** (napitak od kafe): Sipajte piće u šolju/čahu u roku od 30 minuta kako biste sprečili da piće postane previše penasto.
- Pre dodavanja sastojaka u posudu [3]: Za najbolje rezultate preporučujemo da prethodno ohladite tečnosti i da izblendate i ohladite sastojke koji nisu tečni.
- Pre sipanja pića: Da biste dobili moguće najhladnije rezultate, preporučujemo da prethodno ohladite šolje/čase.
- Za optimalne rezultate preporučujemo da napunite posudu [3] do maks. oznake za punjenje [27] (1900 ml).
- Proizvod možete neprekidno da koristite u trajanju do 12 sati.

## ● Priprema napitaka

1. Gurnite poklopac [2] prema ručici točilice [1] (sl. E).
2. Polako dodajte sastojke u posudu [3] (sl. E). Nivo napunjenosti mora biti između min. oznake za punjenje [28] i maks. oznake za punjenje [27] (sl. E).

3. Zatvorite poklopac [2].
4. Stavite mrežni utikač u odgovarajuću zidnu utičnicu.
5. Uključivanje: Pritisnite [⏻] [21].
6. Izbor režima: Pritisnite **FRAPPÉ** (napitak od kafe) [17], **COCKTAIL** [18], **WINE** (vino) [23], **MILK SHAKE** (milkšejk) [24] ili **SLUSHIE** (drobljeni led) [25].
7. Podešavanje gustine (opciono): Pritisnite – [26] ili + [16].

Dugme	Značenje
[26] –	Manja gustina
[16] +	Veća gustina

Podešavanje gustine je prikazano pomoću prikaza sa crticama [15].

Fabričko podešavanje je sa 3 crtice (srednja gustina).

Kada isključite i ponovo uključite proizvod, automatski je podešena poslednja izabrana gustina.

8. Početak procesa blendiranja: Pritisnite ▶ || [20]. Svetli samo dugme za izabrani režim. Zaključavanje kontrolne table [10]: Držite pritisnuto [⏻] [22] u trajanju od 3 sekunde. [⏻] [22] svetli. Kontrolna tabla [10] je zaključana.
9. Otključavanje kontrolne table [10]: Držite pritisnuto [⏻] [22] u trajanju od 3 sekunde. [⏻] se gasi.
10. Pauziranje/nastavak procesa blendiranja: Pritisnite ▶ || [20].
11. Kada je napitak spreman:
  - Oglašava se zvučni signal.
  - Proizvod prelazi u režim hlađenja. Na displeju [14] se prikazuje (**COOL**).
  - Ako ne pritisnete dugme, proizvod će ostati u režimu hlađenja u trajanju do 12 sati.
12. Sipanje napitka:
  - Postavite šolju/čahu na poklopac posude za kapanje [9] i ispod poklopca točilice [13].
  - Pritisnite ručicu točilice [1].
13. Isključivanje: Pritisnite [⏻] [21].

## ● Funkcija automatskog čišćenja/odmrzavanja

1. Kada je posuda [3] prazna: Gurnite poklopac [2] prema ručici točilice [1] (sl. E).
2. Napunite posudu [3] do maks. oznake za punjenje [27] čistom vodom na temperaturi od maks. +50 °C (sl. E).
3. Uključivanje: Pritisnite  [21].
4. Pokretanje čišćenja/odmrzavanja: Pritisnite **CLEAN** [19].

Proces će trajati oko 4 minuta.

5. Kada je proces završen:
  - Postavite svoju veliku šolju/veliku čašu na poklopac posude za kapanje [9] i ispod poklopca točilice [13].
  - Pritisnite ručicu točilice [1] da biste ispraznili posudu [3].
6. Ako posuda [3] nije dovoljno čista: Ponovite postupak.
7. Isključivanje: Pritisnite  [21].

## ● Rešavanje problema

Problem	Uzrok	Rešenje
Proizvod se ne uključuje ili iznenada prestaje da radi.	Mrežni utikač nije uključen u utičnicu	Stavite mrežni utikač u odgovarajuću zidnu utičnicu.
	Proizvod nije pravilno sastavljen.	Pravilno sastavite proizvod (videti „Sastavljanje“).
	Nema dovoljno tečnosti u posudi [3].	Vodite računa da nivo napunjenosti bude između min. oznake za punjenje [28] i maks. oznake za punjenje [27] (sl. E).
	Sastojci koji se koriste imaju prenizak sadržaj šećera. Zbog toga jedinica za mešanje [4] grebe sastojke. Ako proizvod detektuje da jedinica za mešanje grebe sastojke, proces hlađenja se prekida i proizvod će se automatski ponovo pokrenuti. Proizvod će se ponovo pokrenuti najviše 6 puta pre nego što se automatski isključi.	Koristite sastojke sa većim sadržajem šećera. Svi sastojci moraju da sadrže najmanje 6 g šećera na 100 ml (tj. ukupan sadržaj šećera od najmanje 6 %).
	Motor je preopterećen (aktivira se zaštita od preopterećenja).	Isključite proizvod. Izvucite mrežni utikač. Ostavite proizvod da se hladi na najmanje 15 minuta. Uklonite sve sastojke koji blokiraju jedinicu za mešanje [4] pre nego što ponovo koristite proizvod.

Problem	Uzrok	Rešenje
Jedinica za mešanje <b>4</b> grebe sastojke ili posudu <b>3</b> .	Sastojci koji se koriste imaju prenizak sadržaj šećera. To dovodi do pada unutrašnje temperature proizvoda i zamrzavanja isparivača <b>12</b> . To dovodi do toga da gustina napitka postane prevelika.	Koristite sastojke sa većim sadržajem šećera. Svi sastojci moraju da sadrže najmanje 6 g šećera na 100 ml (tj. ukupan sadržaj šećera od najmanje 6 %).
	Jedinica za mešanje <b>4</b> nije pravilno instalirana.	Pravilno instalirajte jedinicu za mešanje <b>4</b> (videti „Sastavljanje“).
	Jedinica za mešanje <b>4</b> je deformisana i potrebno je da se zameni.	Stupite u kontakt sa našom korisničkom službom (videti „Servis“).
Displej <b>14</b> prikazuje <b>OPEN</b> (otvoreno).	Posuda <b>3</b> nije pravilno umetnuta.	Pravilno umetnite posudu <b>3</b> zajedno sa jedinicom za mešanje <b>4</b> . Pravilno zaključajte posudu (videti „Sastavljanje“).  Ako problem i dalje postoji, stupite u kontakt sa našom korisničkom službom (videti „Servis“) ili dajte da proizvod popravi kvalifikovani tehničar.
Displej <b>14</b> prikazuje <b>E1</b> .	Kratak spoj senzora	Isključite proizvod. Izvucite mrežni utikač i ponovo ga stavite. Uključite proizvod.
Displej <b>14</b> prikazuje <b>E2</b> .	Otvoreno strujno kolo na senzoru.	Ako problem i dalje postoji, stupite u kontakt sa našom korisničkom službom (videti „Servis“) ili dajte da proizvod popravi kvalifikovani tehničar.
Displej <b>14</b> prikazuje <b>E3</b> .	Greška motora	

## ● Čišćenje i održavanje

### ⚠ UPOZORENJE! Opasnost od strujnog udara!

Pre čišćenja: Izvucite mrežni utikač iz utičnice.

### ⚠ UPOZORENJE! Opasnost od strujnog udara!

Nemojte nikada uroniti glavnu jedinicu u vodu ili u druge tečnosti. Nemojte držati glavnu jedinicu pod mlazom vode.

### ⚠ PAŽNJA! Opasnost od oštećenja proizvoda!

Nemojte da koristite nagrizajuće, agresivne deterdžente tvrde četke ili šiljate predmete da biste očistili proizvod.

### 📌 INFORMACIJE: Pre nego što rastavite proizvod i očistite sve delove: Pokrenite

funkciju automatskog čišćenja (videti „Funkcija automatskog čišćenja/odmrzavanje“).

## ● Rastavljanje

### Posuda, jedinica za mešanje, posuda za kapanje, posuda za kondenzat

- Otključavanje posude **3**: Okrenite polugu za zaključavanje **5** suprotno smeru kretanja kazaljke na satu (sl. D ①).
- Izvadite posudu **3** iz glavne jedinice **7**.
- Izvadite jedinicu za mešanje **4** iz posude **3**.
- Izvadite posudu za kapanje **8** iz glavne jedinice **7**.
- Skinite poklopac posude za kapanje **9** sa posude za kapanje **8**.

6. Izvadite posudu za kondenzat [11] iz glavne jedinice [7].
7. Nakon čišćenja:
  - Stavite posudu za kondenzat [11] u glavnu jedinicu [7].
  - Ponovo sastavite proizvod (videti „Sastavljanje“).

### Ručica točilice, poklopac točilice, jedinica točilice

1. Skinite poklopac točilice [13] (sl. F ①).
2. Pritisnite i držite kopču za zatvaranje [29] (sl. F ②).
3. Uklonite ručicu točilice [1] i jedinicu točilice [30] (sl. F ③).
4. Nakon čišćenja: Ponovo sastavite ručicu točilice [1], jedinicu točilice [30] i poklopac točilice [13] obrnutim redosledom.

## ● Čišćenje

Deo	Čišćenje
[7] Glavna jedinica	<input type="checkbox"/> Prebrišite deo blago navlaženom krpom. <input type="checkbox"/> Kod tvrdokorne prljavštine nanesite na krpu blagi deterdžent.
[12] Isparivač (sa zadnjim zaptivnim prstenom)	<p><b>⚠ PAŽNJA!</b>  <b>Opasnost od oštećenja proizvoda!</b>            Nemojte pokušavati da uklonite ili povučete zadnji zaptivni prsten. Ako je zadnji zaptivni prsten oštećen ili deformisan, može doći do curenja vode i nepopravljive štete.</p> <input type="checkbox"/> Obrišite deo čistom krpom.

Deo	Čišćenje
[1] Ručica točilice	<input type="checkbox"/> Očistite deo vodom i sa malo deterdženta. <input type="checkbox"/> Zatim isperite deo čistom vodom. <input checked="" type="checkbox"/> Ovi delovi se mogu prati u mašini za pranje sudova. <input checked="" type="checkbox"/> Ako perete ove delove u mašini za pranje sudova: Nemojte da koristite opciju sušenja vrućim vazduhom.
[3] Posuda	
[4] Jedinica za mešanje	
[8] Posuda za kapanje	
[9] Poklopac posude za kapanje	
[11] Posuda za kondenzat	
[13] Poklopac točilice	
[30] Jedinica točilice	

- Nakon čišćenja: Ostavite da se svi delovi dobro osuše.

## ● Skladištenje

### ❗ INFORMACIJE:

- Nemojte da skladištite nikakve sastojke u posudi [3].
- Proizvod čuvajte u potpuno sastavljenom i uspravnom položaju.
- Prilikom podizanja proizvoda, držite ga za dno glavne jedinice [7].
- Ako proizvod ne koristite duže vreme:
  - Čišćenje proizvoda (videti „Čišćenje“).
  - Ostavite da se svi delovi dobro osuše.
  - Ponovo sastavite proizvod (videti „Sastavljanje“).
- Pokrijte proizvod i čuvajte ga na hladnom i suvom mestu, zaštićeno od direktne sunčeve svetlosti.

## ● Odlaganje

Pakovanje se sastoji od ekološki prihvatljivih materijala koje možete odlagati na lokalnim mestima za reciklažu.



Obratite pažnju na označavanje materijala za pakovanje pri odvajanju otpada, koji je označen skraćenicama

(a) i brojevima (b) sa sledećim značenjem: 1-7: plastika/20-22: papir i karton/80-98: mešavine.

### Proizvod:



Mogućnosti za uklanjanje iskorišćenog proizvoda možete saznati u vašoj opštinskoj ili gradskoj upravi.



U interesu zaštite životne sredine nemojte bacati vaš proizvod kada je iskorišćen kućnom otpadu, nego ga ponesite na odgovarajuće mesto za odlaganje otpada. Informacije o mestima za sakupljanje i njihovom radnom vremenu možete dobiti u vašoj lokalnoj administraciji.

## ● Garancija

Lidl i proizvođač nisu u mogućnosti da garantuju obezbeđivanje servisiranja i dostupnost rezervnih delova nakon isteka garantnog perioda/perioda saobraznosti. Ukoliko za tim bude potrebe, putem naše Službe za potrošače možete proveriti dostupnost rezervnih delova i opcije za popravku. Hvala na razumevanju.

### Kako izjaviti reklamaciju?

Molimo Vas:

- da pozovete korisnički servis: 0800 300 180
- pošaljete e-mail na: [owim@lidl.rs](mailto:owim@lidl.rs)
- posetite najbližu Lidl prodavnicu.

Da bismo osigurali najbržu asistenciju, molimo da sačuvate fiskalni račun i date ga na uvid prilikom izjavljivanja reklamacije.

## GARANCIJA/GARANTNI LIST

Poštovani,

Ovim putem Vas upoznajemo sa Vašim pravima i obavezama koje proističu iz Zakona o zaštiti potrošača, a u pogledu ostvarivanja prava iz garancije.

Ova garancija ni na koji način ne utiče, niti isključuje prava koja kupac ima u skladu sa važećim Zakonom o zaštiti potrošača po osnovu zakonske odgovornosti prodavca za nesaobraznost robe ugovoru koja traje 2 godine od dana kada je roba predata kupcu.

Davalac garancije ovom izjavom preuzima obavezu da kupcima svojih aparata, a pod uslovima definisanim u ovoj izjavi, obezbedi:

- besplatno otklanjanje kvarova u garantnom roku, koji bi nastali kod uobičajene upotrebe ili zbog grešaka u proizvodnji i materijalu, ili
- zamenu aparata, u garantnom roku predviđenim ovom garancijskom izjavom, u slučaju da opravka nije moguća, ili
- ako otklanjanje kvara nije moguće, kupac ima pravo da zahteva od prodavca povrat novca.

Ukupan rok garancije je 3 godine.

Garantni rok počinje da važi od datuma kupovine proizvoda, odnosno od prijema istog od strane kupca, a što se dokazuje fiskalnim računom.

Garancija važi na teritoriji Republike Srbije.

Kupac može da izjavi reklamaciju usmeno u nekom od prodajnih objekata Lidl Srbija KD, odnosno telefonom, pisanim putem ili elektronskim putem na kontakte kompanije Lidl Srbija KD, uz dostavu fiskalnog računa na uvid.

U cilju ispravnog funkcionisanja proizvod se koristi u skladu sa njegovom namenom i Uputstvom za upotrebu.

Na zahtev kupca, koji je izjavljen u garantnom roku, prodavac će izvršiti otklanjanje kvarova i nedostataka na proizvodu u roku predviđenim Zakonom.

### Garantni uslovi:

Pre obraćanja prodavcu za tehničku pomoć, potrebno je proveriti ispravnost instalacije i ostalih potrebnih uslova naznačenih u Uputstvu za upotrebu.

Kupac je dužan da prodavcu preda sve pripadajuće delove proizvoda koje je preuzeo u trenutku kupovine.

## Popravke u roku garancije:

Garancija važi počev od dana kada je roba predata kupcu, a na osnovu fiskalnog odsečka. U istom periodu davalac garancije, odnosno prodavac je u obavezi da otkloni sve tehničke kvarove bez naknade, u zakonskom roku.

## Garancija ne važi u sledećim slučajevima:

1. Ukoliko prodavcu uz aparat nije priložen fiskalni račun sa datumom prodaje.
2. Ukoliko je kvar prouzrokovao udarom groma, strujnim udarom ili sličnim delovanjem spoljne sile na sam uređaj (požar, poplava, naponski udar...).
3. Ukoliko su nastali kvarovi i oštećenja na uređaju posledica delovanja spoljnih uticaja, kao što su: velika vlaga, previsoka i suviše niska temperatura (pucanje cevi usled smrzavanja, oštećenja gumenih delova, rđanje, itd.)
4. Ukoliko proizvod nije korišćen u skladu sa Uputstvom za upotrebu.
5. Ukoliko je proizvod pokušalo da popravi treće neovlašćeno lice.
6. Ukoliko proizvod nije korišćen u skladu sa namenom.
7. Ukoliko je čišćenje i održavanje uređaja urađeno protivno Uputstvu za upotrebu.
8. Ukoliko je proizvod korišćen u profesionalne svrhe.

Naziv proizvoda:	Premium aparat za slaši napitak
Model:	HG13674
IAN/Serijski broj:	537595_2507
Proizvođač:	OWIM GmbH & Co. KG Stiftsbergstraße 1 74167 Neckarsulm Nemačka
Davalac garancije-uvoznik:	Lidl Srbija KD Prva južna radna 3 22330 Nova Pazova Republika Srbija Tel. 0800 300 180 E-mail: kontakt@lidl.rs

Datum predaje robe potrošaču:	datum sa fiskalnog računa
Uvozi i stavlja u promet:	Lidl Srbija KD Prva južna radna 3 22330 Nova Pazova Republika Srbija Tel. 0800 300 180 E-mail: kontakt@lidl.rs

## ● Postupak garancije

Da biste osigurali brzo obradu vašeg slučaja, molimo vas da pratite sledeća uputstva:

Molimo vas da priložite račun i broj artikla (IAN 537595\_2507) kao dokaz o kupovini.



Broj artikla ćete naći na tipskoj pločici, kao gravuru na prednjoj strani uputstva (dole levo) ili kao nalepnicu na zadnjoj ili donjoj strani uređaja.

Ukoliko dođe do funkcionalnih ili drugih nedostataka, molimo vas da kontaktirate službu za pomoć telefonom ili e-mailom.

Neispravan proizvod možete vratiti besplatno na adresu servisa koju ste dobili. Uverite se da ste priložili dokaz o kupovini (dok ga ne dobijete) i informacije o tome šta je kvar i kada se to dogodilo.













## ● Servis

**RS Servis Srbija**  
Tel.: 0800 300 180  
E-Mail: owim@lidl.rs

 Srpska oznaka usaglašenosti  

<b>Lista pictogramelor/simbolurilor utilizate</b> .....	Pagina	64
<b>Introducere</b> .....	Pagina	65
Utilizarea conform destinației .....	Pagina	65
Volumul livrării .....	Pagina	65
Lista pieselor .....	Pagina	65
Date tehnice .....	Pagina	66
<b>Indicații de siguranță</b> .....	Pagina	66
<b>Punerea în funcțiune</b> .....	Pagina	72
Despachetați și curățați temeinic produsul .....	Pagina	72
<b>Asamblarea</b> .....	Pagina	72
<b>Folosirea</b> .....	Pagina	72
Prepararea băuturilor .....	Pagina	72
Funcție automată de curățare/decongelare .....	Pagina	73
<b>Remedierea defecțiunilor</b> .....	Pagina	74
<b>Curățarea și îngrijirea</b> .....	Pagina	75
Demontarea .....	Pagina	75
Curățarea .....	Pagina	76
<b>Depozitarea</b> .....	Pagina	76
<b>Înlăturare</b> .....	Pagina	76
<b>Garanție</b> .....	Pagina	76
Modul de desfășurare în caz de garanție .....	Pagina	77
<b>Service</b> .....	Pagina	77

## Lista pictogramelor/simbolurilor utilizate

	<p><b>PERICOL!</b> - Indică un pericol cu grad ridicat de risc care, dacă nu este evitat, are ca urmare moartea sau o rănire gravă (de ex. pericol de sufocare)</p>		<p>Urmați instrucțiunile de utilizare!</p>
	<p><b>AVERTISMENT!</b> - Indică un pericol cu grad mediu de risc care, dacă nu este evitat, poate avea ca urmare moartea sau o rănire gravă (de ex. pericol de electrocutare)</p>		<p><b>AVERTISMENT!</b> Risc de electrocutare!</p>
	<p><b>PRECAUȚIE!</b> - Indică un pericol cu grad scăzut de risc care, dacă nu este evitat, poate avea ca urmare o rănire ușoară până la medie (de ex. pericol de opărire)</p>		<p><b>AVERTISMENT!</b> Pericol de explozie! Materiale explozive!</p>
	<p><b>ATENȚIE!</b> - Avertizează cu privire la posibilele daune materiale (de ex. pericol de scurtcircuitare)</p>		<p><b>AVERTISMENT!</b> Risc de incendiu Materiale inflamabile!</p>
	<p><b>INFORMAȚII:</b> Acest simbol având cuvântul de semnalizare „Informații” oferă mai multe informații utile.</p>		<p>Curent/tensiune alternativă</p>
 <p>Potrivit pentru mașina de spălat vase:</p> <ul style="list-style-type: none"> <li>1 Pârghie de turnare</li> <li>3 Recipient</li> <li>4 Unitate de amestecare</li> <li>8 Tavă de picurare</li> <li>9 Capac al tăvii de picurare</li> <li>11 Tavă de condens</li> <li>13 Capac al dispozitivului de turnare</li> <li>30 Unitate de turnare</li> </ul>		 <p>Potrivit pentru alimente Acest produs nu are efecte negative asupra gustului sau mirosului.</p> <ul style="list-style-type: none"> <li><input checked="" type="checkbox"/> Indicații de siguranță</li> <li><input type="checkbox"/> Instrucțiuni de manevrare</li> </ul>	 <p>Semnul CE confirmă conformitatea cu directivele UE referitoare la produs.</p>

## **APARAT DE PREPARAT SLUSHIE PREMIUM**

### ● **Introducere**

Vă felicităm pentru achiziționarea noului dumneavoastră produs. Ați ales un produs de înaltă calitate. Manualul de utilizare reprezintă o parte integrantă a acestui produs. Acesta conține informații importante referitoare la siguranță, la utilizare și la eliminarea ca deșeu. Înainte de utilizarea acestui produs, familiarizați-vă mai întâi cu instrucțiunile de utilizare și de siguranță. Folosiți produsul numai în modul descris și numai în domeniile de utilizare indicate. Predați toate documentele aferente în cazul în care înstrăinați produsul.



Puteți descărca și vizualiza acest manual și numeroase alte manuale pe [www.lidl-service.com](http://www.lidl-service.com). Prin scanarea acestui cod QR, dumneavoastră veți fi direcționat direct către pagina de internet pentru asistență Lidl ([www.lidl-service.com](http://www.lidl-service.com)), unde puteți deschide manualul de instrucțiuni prin introducerea numărului de articol (IAN) 537595\_2507.

### ● **Utilizarea conform destinației**

- Acest produs poate fi utilizat pentru prepararea băuturilor congelate (de ex. băuturi cu gheață).
- Produsul este destinat exclusiv utilizării private.
- Produsul nu este destinat pentru uzul profesional sau pentru domenii de utilizare asemănătoare.

- Produsul este adecvat numai pentru utilizare în interior.
- Nu este permisă utilizarea produsului în zone climatice tropicale.
- Alte utilizări sau modificări ale produsului sunt considerate ca nefiind neconforme cu destinația și pot duce la deteriorări.
- Producătorul nu își asumă răspunderea pentru daunele și defecțiunile survenite ca urmare a unei deserviri necorespunzătoare.

### ● **Volumul livrării**

După despachetarea produsului, verificați dacă livrarea este completă și dacă toate piesele sunt în stare bună. Înainte de utilizare, îndepărtați toate materialele de ambalare.

- 1 Unitate principală
- 1 Recipient
- 1 Unitate de amestecare
- 1 Tavă de condens
- 1 Tavă de picurare
- 1 Capac al tăvii de picurare
- 1 Ghid de pornire rapidă și carte de rețete
- 1 Manual de utilizare

### ● **Lista pieselor**

Înainte de citire desfaceți paginile cu figuri și familiarizați-vă cu toate funcțiile produsului.

Fig. A

- 1 Pârghie de turnare
- 2 Capac
- 3 Recipient
- 4 Unitate de amestecare
- 5 Pârghia de blocare
- 6 Guri de aerisire
- 7 Unitate principală
- 8 Tavă de picurare
- 9 Capac al tăvii de picurare
- 10 Panou de comandă
- 11 Tavă de condens
- 12 Vaporizator
- 13 Capac al dispozitivului de turnare

Fig. B

- 14 Display
- 15 Afișaj cu bare
- 16 Buton +
- 17 Buton **FRAPPÉ** (băutură cu cafea)
- 18 Buton **COCKTAIL**
- 19 Buton **CLEAN** (curățare)
- 20 Buton  (start/pauză)
- 21 Buton  (pornit/oprit)
- 22 Buton  (siguranță pentru copii)
- 23 Buton **WINE** (vin)
- 24 Buton **MILK SHAKE** (Milk-Shake)
- 25 Buton **SLUSHIE** (gheață)
- 26 Buton -

Fig. E

- 27 Marcaj de umplere max.
- 28 Marcaj de umplere min.

Fig. F

- 29 Clemă de închidere
- 30 Unitate de turnare

## ● Date tehnice

Tensiune de intrare:	220-240 V~, 50 Hz
Putere nominală:	220 W
Consum de putere când este oprit*:	0,5 W
Curent nominal:	1,4 A
Clasă de protecție:	I
Clasă de climă:	N, SN
Volumul recipientului	
- min.:	500 ml
- max.:	1900 ml
Agent frigorific:	R290 (propan)
Gaz comprimat de izolare:	Ciclopentan (C <sub>5</sub> H <sub>10</sub> )

## Informații despre agentul frigorific R290

- În acest produs, R290 și ciclopentanul 100 % fără HCFC sunt utilizate ca agent frigorific și material izolant. Acest lucru ajută la protejarea stratului de ozon și la reducerea așa-numitului efect de seră. Puteți recunoaște astfel de dispozitive pe baza notei „Agent frigorific R290” de pe plăcuța de identificare.
- Aveți grijă ca circuitul agentului frigorific să nu fie deteriorat, deoarece chiar și cantități mici de R290 pot contribui la efectul de seră atunci când sunt eliberate. Acest lucru se aplică atât la transportul produsului, cât și pe întreaga durată de utilizare. De asemenea, aveți grijă să eliminați produsul în mod corespunzător, în conformitate cu reglementările locale.
- Diferitele clase climatice sunt explicate în tabelul de mai jos:

Clasă de climă	Semnificație	Temperatura mediului
SN	Potrivit pentru climat subnormal	+10 °C până la +32 °C
N	Potrivit pentru climat normal	+16 °C până la +32 °C



## Indicații de siguranță

**ÎNAINTE DE UTILIZAREA PRODUSULUI, FAMILIARIZAȚI-VĂ CU TOATE INDICAȚIILE DE SIGURANȚĂ ȘI DE UTILIZARE! DACĂ DAȚI PRODUSUL ALTEI**

\* Produsul se oprește automat după 10 minute de inactivitate (după ce modul de menținere a răcirii s-a încheiat, vezi „Operarea”).

## PERSOANE, ATAȘAȚI TOATE DOCUMENTELE!

În cazul deteriorărilor datorate nerespectării acestui manual de utilizare al dispozitivului, pretenția de garanție dispare! Nu se preia nicio responsabilitate pentru urmări! În cazul deteriorărilor materiale sau a lezării persoanelor datorate unei utilizări necorespunzătoare sau a nerespectării indicațiilor de siguranță, nu se preia nicio responsabilitate!

### Copiii și persoanele cu dezabilități

#### **AVERTISMENT! PERICOL DE MOARTE ȘI ACCIDENTE PENTRU SUGARI ȘI COPII!**

Nu lăsați niciodată copiii nesupravegheați cu materialul de ambalare. Materialul de ambalare prezintă risc de sufocare.

Copiii subestimează adesea pericolele legate de acesta. Nu păstrați materialele de ambalare la îndemâna copiilor.

- Acest produs poate fi folosit de copiii începând cu 8 ani și de persoanele cu capacități fizice, senzoriale sau mentale reduse sau cu lipsă de experiență și cunoștințe dacă

aceștia sunt supravegheați sau au fost instruiți în ceea ce privește utilizarea în siguranță a aparatului și au înțeles pericolele care rezultă din aceasta.

- Copiii cu vârsta cuprinsă între 3 și 8 ani au voie să umple sau să golească produsul.
- Copiii nu au voie să se joace cu produsul.
- Curățarea și întreținerea de către utilizator nu trebuie făcute de către copiii nesupravegheați.

### Substanțe inflamabile și explozive

#### **PERICOL! Pericol de explozie și incendiu!**

- Acumularea de gaz poate duce la explozii.
- Se utilizează un agent frigorific inflamabil. Nu perforați linia de agent frigorific.
- Nu utilizați lichide inflamabile pentru a curăța produsul sau accesoriile.
- Nu utilizați spray-uri de degivrare, deoarece acestea pot produce gaze explozive.

#### **AVERTISMENT! Risc de incendiu! Materiale inflamabile!**

- Circuitul agentului frigorific și compresorul conțin lichide inflamabile.
- Agentul frigorific (R290) și gazul comprimat de izolare (ciclopentanul) sunt foarte inflamabile.
- Propanul este un gaz natural cu un grad ridicat de compatibilitate cu mediul, dar este inflamabil. În timpul transportului și instalării produsului, asigurați-vă că nici o componentă a circuitului agentului frigorific nu este deteriorată.
- Țineți cont de semnele de avertizare „Pericol de incendiu” de pe spatele produsului sau de pe compresor.
- Evitați focul deschis și sursele de aprindere atunci când utilizați, întrețineți și eliminați produsul.
- Ventilați bine camera în care este plasat produsul.

**⚠️ AVERTISMENT!** Nu depozitați substanțe explozive în acest produs, cum ar fi recipientele de aerosoli cu gaz comprimat inflamabil.

**⚠️ AVERTISMENT!** Nu deteriorați circuitul de agent frigorific.

### **Utilizarea conform destinației**

- Acest produs este destinat pentru a fi folosit în gospodărie și în alte aplicații asemănătoare, ca de exemplu:
  - În bucătării pentru lucrătorii din magazine, birouri și alte zone profesionale;
  - În gospodării agricole;
  - Pentru clienții din hoteluri, moteluri și alte amenajări de locuire;
  - În pensiunile cu mic dejun.
- Nu utilizați produsul în aer liber.
- Produsul este potrivit pentru clasele de climatizare N și SN (vezi „Date tehnice”). Capacitatea de răcire a produsului este garantată la temperaturi ale mediului de +10 °C până la +32 °C. Dacă temperatura ambiantă diferă de acest interval, capacitatea de răcire poate scădea.
- Produsul nu este destinat utilizării ca aparat încorporat.

- Recipientul și accesoriile produsului nu sunt potrivite pentru microunde.

## Securitatea electrică



### **AVERTISMENT! Risc de electrocutare!** Nu

folosii un produs deteriorat. Scoateți ștecherul din priză și luați legătura cu comerciantul dacă produsul este deteriorat.

- Înainte de a conecta produsul la rețeaua electrică: Verificați dacă tensiunea și curentul nominal de pe plăcuța de tip a produsului corespund cu detaliile date pentru alimentarea electrică.
- Verificați regulat ștecherul și cablul de alimentare cu privire la deteriorări. Dacă s-a deteriorat cablul de alimentare a acestui produs, el trebuie înlocuit de către producător, de către serviciul său pentru clienți sau de către o altă persoană calificată asemănător, pentru a evita pericolele.
- Protejați cablul de alimentare de deteriorări: Nu-l lăsați să atârne peste margini ascuțite și nu-l striviți sau îndoiiți.

- Nu atingeți unitatea principală, cablul de alimentare și ștecherul cu mâinile umede.
- Introduceți ștecherul într-o priză ușor accesibilă.
- Nu deconectați ștecherul din priză ținându-l de cablul de alimentare.
- Protejați produsul, cablul de alimentare și ștecherul de praf, razele solare directe, picături și împrăscări cu apă.
- Nu scufundați unitatea principală în apă sau în alte lichide.

## Înainte de folosire

- ⚠ **AVERTISMENT!** Păstrați gurile de aerisire din carcasa produsului neblocați.
- ⚠ **AVERTISMENT!** Nu utilizați echipamente electrice în recipientele produsului în care sunt depozitate alimentele, cu excepția cazului în care acestea sunt de tipul recomandat de producător.
- ⚠ **AVERTISMENT!** La poziționarea produsului, asigurați-vă că cablul de alimentare nu este prins sau deteriorat.
- ⚠ **AVERTISMENT!** Nu așezați prize multiple portabile sau surse de alimentare portabile

pe partea din spate a produsului.

- Înainte de a utiliza produsul pentru prima dată sau după transport: Așteptați 2 de ore, după ce ați amplasat produsul. Lăsați capacul recipientului deschis timp de cel puțin 2 ore.
- Nu răsturnați sau înclinați produsul la un unghi mai mare de 45°.
- Păstrați produsul la cel puțin 10 cm distanță de alte obiecte pentru a asigura o eliberare optimă de căldură.
- Protejați produsul de căldură. Nu poziționați produsul în apropierea flăcărilor deschise sau a surselor de căldură, cum ar fi cuptoare sau aparate de încălzire.
- Nu expuneți produsul la condiții extreme. Evitați următoarele condiții:
  - Umiditate sau umezeală ridicată
  - Temperaturi foarte ridicate sau scăzute
  - Lumina solară directă

## Folosirea

**⚠️ AVERTISMENT!** Nu utilizați dispozitive mecanice sau alte mijloace decât cele recomandate de producător

pentru a accelera procesul de dezghețare.

- ⚠️ AVERTISMENT!** Umpleți produsul doar cu ingrediente care pot fi băute.
- Nu opriți și reporniți produsul la intervale scurte de timp. După oprirea produsului, așteptați cel puțin 5 minute înainte de a-l porni din nou. În caz contrar, există riscul de deteriorare a compresorului.
- Nu utilizați apă distilată. Recomandăm utilizarea apei de izvor. Utilizați apă de la robinet numai dacă vă aflați într-o regiune în care este sigur să beți apă de la robinet.
- Utilizați numai accesoriile furnizate împreună cu produsul.
- Lăsarea capacului deschis prea mult timp poate provoca o creștere semnificativă a temperaturii în recipient. Acest lucru poate duce la o influențare a băuturii.
- Nu introduceți degetele sau obiecte în dispozitivele de turnare.
- Nu umpleți recipientul peste marcajul de umplere max.
- Nu atingeți nicio piesă mobilă în timpul funcționării. Țineți părul și hainele la distanță

atunci când umpleți recipientul, respectiv utilizați produsul.

- Nu lăsați aparatul nesupravegheat în timpul folosirii.
- Asigurați-vă că recipientul este montat în siguranță și capacul este închis în timpul utilizării.
- Nu lăsați nicio piesă a produsului să cadă. Manipularea brutală poate duce la deteriorări ireparabile ale produsului.

### Curățarea și îngrijirea



#### **AVERTISMENT! Risc de electrocutare!**

Înainte de curățare: Opriti produsul. Scoateți ștecherul din priză.

- Nu încercați să deschideți unitatea principală și/sau să reparați produsul. În cazul unei defecțiuni, contactați serviciul nostru pentru clienți (vezi „Service”) sau dispuneți repararea produsului de către personal de specialitate calificat.
- Pentru a evita contaminarea alimentelor, urmați instrucțiunile de mai jos:
  - Curățați în mod regulat suprafețele care pot intra în contact cu alimentele,

precum și sistemele de drenaj accesibile.

- Dacă nu ați utilizat produsul timp de 48 de ore: Curățați recipientul și tava de condens (vezi „Curățare și îngrijire”).
- Dacă produsul a stat gol pentru o perioadă lungă de timp: Opriti produsul. Lăsați produsul să se decongeleze, curățați-l și lăsați-l să se usuce. Lăsați capacul cu deschis, pentru a evita formarea mușgaiului.
- Nu utilizați dispozitive mecanice pentru a dezgheța produsul. Efectuați funcția de curățare automată (vezi „Funcție automată de curățare/decongelare”) pentru a decongela produsul.

### Eliminarea

- Eliminați produsul exclusiv la un punct autorizat de eliminare a deșeurilor. Nu aruncați produsul în foc pentru eliminare.
- Eliminați produsul în conformitate cu reglementările locale pentru agenți frigorifici inflamabili.

## ● Punerea în funcțiune

### ● Despachetați și curățați temeinic produsul

1. Scoateți produsul din ambalaj și îndepărtați toate materialele de ambalare și foliile de protecție.
2. Verificați dacă toate componentele sunt prezente și dacă volumul livrării descris este complet (vezi „Volumul livrării”).
3. Verificați dacă produsul și toate componentele sunt în stare bună. Dacă constatați o deteriorare sau un defect, nu utilizați produsul, ci procedați așa cum este descris în capitolul „Garanție”.
4. Curățați toate piesele produsului înainte de prima utilizare, așa cum este descris în capitolul „Curățarea și îngrijirea”.

## ● Asamblarea

**i** **INFORMAȚII:** Înainte de a conecta produsul la alimentarea electrică: Așteptați cel puțin 2 ore pentru a permite agentului frigorific din condensator să scadă.

1. Așezați unitatea principală **7** în poziție verticală pe o suprafață plană, stabilă, curată și uscată.  
Păstrați o distanță de cel puțin 10 cm față de grilele de aerisire **6**.
2. Atașați capacul de scurgere **9** la tava de scurgere **8** (fig. C ①).
3. Aliniați porțiunea proeminentă a tăvii de scurgere **8** cu deschiderea potrivită a unității principale **7** (fig. C ①).
4. Glisați tava de scurgere **8** până la opritor în unitatea principală **7** (fig. C ②).
5. Introduceți unitatea de amestecare **4** în recipient **3**.
6. Rotiți pârghia de blocare **5** în sens antiorar (fig. D ①).
7. Așezați recipientul **3** pe unitatea principală **7**.
8. Blocarea recipientului **3**: Rotiți pârghia de blocare **5** în sens orar (fig. D ②).

## ● Folosirea

### **i** **INFORMAȚII:**

- Nu adăugați ingrediente fierbinți în recipient **3**.
- Nu adăugați alimente solide sau congelate, resp. cuburi de gheață în recipient **3**.
- Toate ingredientele împreună trebuie să conțină cel puțin 6 g de zahăr la 100 ml (adică un conținut total de zahăr de cel puțin 6 %).
- Când utilizați modurile **COCKTAIL** sau **WINE** (vin): Toate ingredientele trebuie să aibă un conținut combinat de alcool cuprins între 2,8 % și 16 %.
- Când utilizați modurile **MILK SHAKE** (Milk-Shake) sau **FRAPPÉ** (băutură cu cafea): Turnați băutura în ceașcă/sticlă în decurs de 30 de minute pentru a împiedica băutura să devină prea spumoasă.
- Înainte de a adăuga ingrediente în recipient **3**: Vă recomandăm să răciți lichidele în avans și să striviți și să răciți ingredientele non-lichide pentru a obține un rezultat optim.
- Înainte de a turna băutura: Vă recomandăm să răciți ceștile/paharele în avans pentru a obține cel mai rece rezultat posibil.
- Vă recomandăm să umpleți containerul **3** până la marcajul de umplere max. **27** (1900 ml) pentru a obține un rezultat optim.
- Puteți utiliza produsul în funcționare continuă timp de până la 12 ore.

## ● Prepararea băuturilor

1. Glisați capacul **2** în direcția pârgchiei de turnare **1** (fig. E).
2. Adăugați încet ingredientele în recipient **3** (fig. E).  
Nivelul de umplere trebuie să fie între marcajul de umplere min. **28** și marcajul de umplere max. **27** (fig. E).
3. Închideți capacul **2**.
4. Introduceți ștecherul într-o priză potrivită.
5. Pornirea: Apăsăți **21**.
6. Selectarea modului: Apăsăți **FRAPPÉ** (băutură de cafea) **17**, **COCKTAIL** **18**,

**WINE** (vin) [23], **MILK SHAKE**  
(Milk-Shake) [24] sau **SLUSHIE** (gheață) [25].

7. Adaptarea consistenței (opțional): Apăsați  
– [26] sau + [16].

Buton	Semnificație
[26] –	Consistență mai subțire
[16] +	Consistență mai groasă

Setarea de consistență este afișată utilizând  
afișajul cu bare [15].

Setarea din fabrică este de 3 bare  
(consistență medie).

Când opriți și porniți din nou produsul, ultima  
consistență selectată este setată automat.

8. Pornirea procesului de amestecare: Apăsați  
▶ || [20].

Doar butonul modului selectat se aprinde.  
Blocarea panoului de comandă [10]: Mențineți  
apăsător [1] [22] timp de 3 secunde. Se aprinde  
[1] [22]. Panoul de comandă [10] este blocat.

9. Deblocarea panoului de comandă [10]:  
Mențineți apăsat [1] [22] timp de 3 secunde.  
[1] se stinge.

10. Oprirea/continuarea procesului de  
amestecare: Apăsați ▶ || [20].

11. Când băutura este gata:

- Se aude un semnal.
- Produsul comută în modul de menținere  
la rece. În display [14] este afișat **COOL**  
(rece).
- Dacă nu apăsați niciun buton, produsul va  
rămâne în modul de menținere la rece timp  
de până la 12 ore.

12. Turnarea băuturii:

- Așezați ceașca/paharul pe capacul tăvii  
de picurare [9] și sub capacul dispozitivului  
de turnare [13].
- Apăsați pârghia de turnare [1].

13. Oprirea: Apăsați ◡ [21].

## ● Funcție automată de curățare/ decongelare

1. Dacă recipientul [3] este gol: Glisați  
capacul [2] în direcția pârghiei de turnare [1]  
(fig. E).
2. Umpleți recipientul [3] până la marcajul  
de umplere max. [27] cu apă curată, cu o  
temperatură de max. +50 °C (fig. E).
3. Pornirea: Apăsați ◡ [21].
4. Pornirea curățării/decongelării: Apăsați  
**CLEAN** [19].  
Procesul durează cca. 4 minute.
5. Când procesul s-a încheiat:
  - Așezați o ceașcă/un pahar mare pe  
capacul tăvii de picurare [9] și sub capacul  
dispozitivului de turnare [13].
  - Acționați pârghia de turnare [1], pentru a  
goli recipientul [3].
6. Dacă recipientul [3] nu este suficient de curat:  
Repețați procesul.
7. Oprirea: Apăsați ◡ [21].

## ● Remedierea defecțiunilor

Problemă	Cauză	Remediere
Produsul nu se va activa sau va înceta brusc să funcționeze.	Ștecherul nu este introdus în priză.	Introduceți ștecherul într-o priză potrivită.
	Produsul nu este asamblat corect.	Asamblați produsul în mod corespunzător (vezi „Asamblarea”).
	Nu există suficient lichid în recipient [3].	Asigurați-vă că nivelul de umplere este între marcajul de umplere min. [28] și marcajul de umplere max. [27] (fig. E).
	Ingredientele folosite au un conținut prea scăzut de zahăr. Acest lucru face ca unitatea de amestecare [4] să zgârie ingredientele. Dacă produsul detectează că unitatea de amestecare zgârie ingredientele, procesul de răcire este întrerupt și produsul repornește automat. Produsul repornește de maxim 6 ori înainte de oprirea automată.	Folosiți ingrediente cu un conținut mai mare de zahăr. Toate ingredientele împreună trebuie să conțină cel puțin 6 g de zahăr la 100 ml (adică un conținut total de zahăr de cel puțin 6 %).
	Motorul este suprasolicitat (protecția la suprasarcină este declanșată).	Opriiți produsul. Scoateți ștecherul din priză. Lăsați produsul să se răcească minim 15 minute. Îndepărtați toate ingredientele care blochează unitatea de amestecare [4] înainte de a utiliza din nou produsul.
Unitatea de amestecare [4] zgârie ingredientele sau recipientul [3].	Ingredientele folosite au un conținut prea scăzut de zahăr. Aceasta determină scăderea temperaturii interne a produsului și înghețarea vaporizatorului [12]. Acest lucru face consistența băuturii prea tare.	Folosiți ingrediente cu un conținut mai mare de zahăr. Toate ingredientele împreună trebuie să conțină cel puțin 6 g de zahăr la 100 ml (adică un conținut total de zahăr de cel puțin 6 %).
	Unitatea de amestecare [4] nu este instalată corect.	Instalați corect unitatea de amestecare [4] (vezi „Asamblarea”).
	Unitatea de amestecare [4] este deformată și trebuie înlocuită.	Adresați-vă serviciului nostru pentru clienți (vezi „Service”).

Problemă	Cauză	Remediere
În afișaj [14] este afișat <b>OPEN</b> (deschis).	Recipientul [3] nu este instalat corect.	Instalați corect recipientul [3] împreună cu unitatea de amestecare [4]. Blocați recipientul în mod corespunzător (vezi „Asamblarea”).  Dacă problema persistă, contactați serviciul nostru pentru clienți (vezi „Service”) sau dispuneți repararea produsului de către personal de specialitate calificat.
Pe display [14] este afișat <b>E1</b> .	Scurtcircuit la senzor	Oprii produsul. Deconectați ștecherul de rețea și reconectați-l. Porniți produsul.
Pe display [14] este afișat <b>E2</b> .	Circuit deschis la senzor	Dacă problema persistă, contactați serviciul nostru pentru clienți (vezi „Service”) sau dispuneți repararea produsului de către personal de specialitate calificat.
Pe display [14] este afișat <b>E3</b> .	Eroare motor	

## ● Curățarea și îngrijirea

### ⚠ **AVERTISMENT! Risc de electrocutare!**

Înainte de curățare: Scoateți ștecherul din priză.

### ⚠ **AVERTISMENT! Risc de electrocutare!**

Nu scufundați unitatea principală în apă sau în alte lichide. Nu țineți unitatea principală sub apă care curge.

### ⚠ **ATENȚIE! Există riscul deteriorării produsului!**

Nu folosiți detergenți agresivi sau care freacă, perii dure sau obiecte ascuțite, pentru a curăța produsul.

- ① **INFORMAȚII:** Înainte de demontarea produsului și curățarea tuturor pieselor: Efectuați funcția de curățare automată (vezi „Funcție automată de curățare/decongelare”).

## ● Demontarea

### **Recipient, unitate de amestecare, tavă de picurare, tavă de condens**

1. Deblocarea recipientului [3]: Rotiți pârghia de blocare [5] în sens antiorar (fig. D ①).
2. Scoateți recipientul [3] din unitatea principală [7].

3. Scoateți unitatea de amestecare [4] de pe recipient [3].
4. Scoateți tava de picurare [8] de la unitatea principală [7].
5. Scoateți capacul tăvii de picurare [9] de la tava de picurare [8].
6. Scoateți tava de condens [11] de la unitatea principală [7].
7. După curățare:
  - Introduceți tava de condens [11] în unitatea principală [7].
  - Reasamblați produsul (vezi „Asamblarea”).

### **Pârghie de turnare, capac al dispozitivului de turnare, unitate de turnare**

1. Scoateți capacul dispozitivului de turnare [13] (fig. F ①).
2. Țineți clema de închidere [29] apăsată (fig. F ①).
3. Scoateți pârghia de turnare [1] și unitatea de turnare [30] (fig. F ③).
4. După curățare: Reasamblați pârghia de turnare [1], unitatea de turnare [30] și capacul dispozitivului de turnare [13] în ordine inversă.

## ● Curățarea

Piesă	Curățarea
7 Unitate principală	<ul style="list-style-type: none"> <li><input type="checkbox"/> Ștergeți piesa cu o cârpă ușor umezită.</li> <li><input type="checkbox"/> În cazul murdărilor persistente, aplicați pe cârpă un detergent delicat.</li> </ul>
12 Vaporizator (cu inel de etanșare în spate)	<p><b>⚠ ATENȚIE! Există riscul deteriorării produsului!</b> Nu încercați să scoateți sau să trageți inelul de etanșare din spate. În cazul în care inelul de etanșare din spate este deteriorat sau deformat, aceasta poate duce la o scurgere de apă și daune ireparabile.</p> <ul style="list-style-type: none"> <li><input type="checkbox"/> Ștergeți piesa cu o cârpă curată.</li> </ul>
1 Pârghie de turnare 3 Recipient 4 Unitate de amestecare 8 Tavă de picurare 9 Capac al tăvii de picurare 11 Tavă de condens 13 Capac al dispozitivului de turnare 30 Unitate de turnare	<ul style="list-style-type: none"> <li><input type="checkbox"/> Curățați piesele cu apă și puțin detergent.</li> <li><input type="checkbox"/> Clățiți apoi piesele cu apă curată.</li> <li>■ Aceste piese sunt potrivite pentru mașina de spălat vase.</li> <li>■ Când curățați aceste piese în mașina de spălat vase: Nu folosiți uscarea cu aer cald.</li> </ul>

- După curățare: Lăsați toate piesele să se usuce cu grijă.

## ● Depozitarea

### ① INFORMAȚII:

- Nu păstrați ingrediente în recipient 3.
- Păstrați produsul complet asamblat și în poziție verticală.
- Când ridicați produsul, țineți-l din partea de jos a unității principale 7.
- Dacă nu folosiți produsul un timp îndelungat:
  - Curățați produsul (vezi „Curățarea”).
  - Lăsați toate piesele să se usuce cu grijă.
  - Reasamblați produsul (vezi „Asamblarea”).
- Acoperiți produsul și depozitați-l într-un loc răcoros, uscat și fără radiație solară directă.

## ● Înlăturare

Amblajul este produs din material ecologic care pot fi eliminate la punctele locale de reciclare.



Respectați marcajul materialelor de ambalaj pentru eliminarea deșeurilor, acestea sunt marcate de abrevierile (a) și cifrele (b) cu următoarea semnificație: 1-7: plastice/20-22: hârtie și carton/80-98: substanțe de conexiune.

### Produsul:



Puteți obține informații despre posibilitățile de eliminare a produsului de la administrația locală.



Pentru a proteja mediul înconjurător nu eliminați produsul dumneavoastră la gunoierul menajer atunci când nu mai poate fi folosit, ci predați-l la un punct de colectare. Vă puteți informa cu privire la punctele de colectare și orarul acestora de la administrația competentă.

## ● Garanție

Produsul a fost fabricat cu atenție, conform unor standarde stricte de calitate și verificat temeinic înainte de livrare. În caz de defecțiuni de material sau de fabricație aveți drepturi legale față de

vânzătorul produsului. Drepturile dumneavoastră legale nu sunt limitate în niciun fel de garanția menționată mai jos.

Garanția pentru aceste produs este 3 ani începând de la data achiziției. Durata garanției începe la data achiziției. Păstrați chitanța originală la un loc sigur, deoarece acest document este necesar pentru dovada achiziției.

Toate defecțiunile sau deteriorările care sunt deja existente la momentul achiziției, trebuie anunțate imediat după despachetarea produsului.

Dacă în decurs de 3 ani de la achiziția produsului apare un defect de material sau de fabricație, vă reparăm sau înlocuim gratuit produsul la alegerea noastră. Durata de garanție nu se prelungește după aprobarea unei cerințe de garanție. Aceasta este valabil și pentru piesele schimbate și reparate.

Această garanție se stinge dacă produsul este deteriorat, utilizat sau întreținut în mod necorespunzător.

Garanția acoperă defectele de material și de producție. Această garanție nu acoperă piesele componente ale produsului, care prezintă urme normale de uzură și care sunt considerate piese de schimb (de ex.: baterii, acumulatori, furtunuri, cartușe de vopsea) și nici deteriorările la nivelul pieselor casante, de exemplu întrerupătoare sau piese fabricate din sticlă.

Timpul de nefuncționare din cauza lipsei de conformitate apărute în cadrul termenului de garanție prelungește termenul de garanție legală de conformitate și cel al garanției comerciale și curge, după caz, din momentul la care a fost adusă la cunoștința vânzătorului lipsa de conformitate a produsului sau din momentul prezentării produsului la vânzător/unitatea service până la aducerea produsului în stare de utilizare normală și, respectiv, al notificării în scris în vederea ridicării produsului sau predării efective a produsului către consumator.

Produsele de folosință îndelungată care înlocuiesc produsele defecte în cadrul termenului de garanție vor beneficia de un nou termen de garanție care curge de la data preschimbării produsului.

## ● Modul de desfășurare în caz de garanție

Pentru a garanta o prelucrare rapidă a problemei dumneavoastră, vă rugăm să respectați următoarele indicații:

Pentru orice solicitare, vă rugăm să aveți la îndemână bonul de casă și numărul de articol (IAN 537595\_2507) ca dovadă de achiziție.

Numărul articolului îl luați de pe plăcuța cu date tehnice, o gravură, de pe fișa cu date a instrucțiunilor (jos stânga) sau ca abțibild de pe partea din spate sau de jos.

Dacă apar erori de funcționare sau alte erori, contactați apoi departamentul de service prin telefon sau prin email.

Produsul defect îl puteți transmite la adresa de service fără timbru cu prezentarea dovezii de achiziție (bon) și cu menționarea daunei și când a apărut.

## ● Service

RO Service România

Tel.: 0800 896 637

E-Mail: owim@lidl.ro



Marcaj Sârb De Conformitate

**OWIM GmbH & Co. KG**

Stiftsbergstraße 1  
74167 Neckarsulm  
GERMANY

Model No.: HG13674

Version: 02/2026

IAN 537595\_2507

HU

HR

RS

RO