



Elektro-Heckenschere PHS 600 C3

DE AT CH

Elektro-Heckenschere

Originalbetriebsanleitung

IT CH

Tagliasiepi elettrico

Traduzione delle istruzioni d'uso originali

FR CH

Taille-haies électrique

Traduction des instructions d'origine

IAN 378354_2110

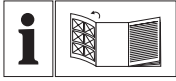

DE AT CH

Klappen Sie vor dem Lesen die Seite mit den Abbildungen aus und machen Sie sich anschließend mit allen Funktionen des Gerätes vertraut.

FR CH

Avant de lire le mode d'emploi, ouvrez la page contenant les illustrations et familiarisez-vous ensuite avec toutes les fonctions de l'appareil.

IT CH

Prima di leggere aprire la pagina con le immagini e prendere confidenza con le diverse funzioni dell'apparecchio.

DE/AT/CH	Originalbetriebsanleitung	Seite	4
FR/CH	Traduction des instructions d'origine	Page	17
IT/CH	Traduzione delle istruzioni d'uso originali	Pagina	31

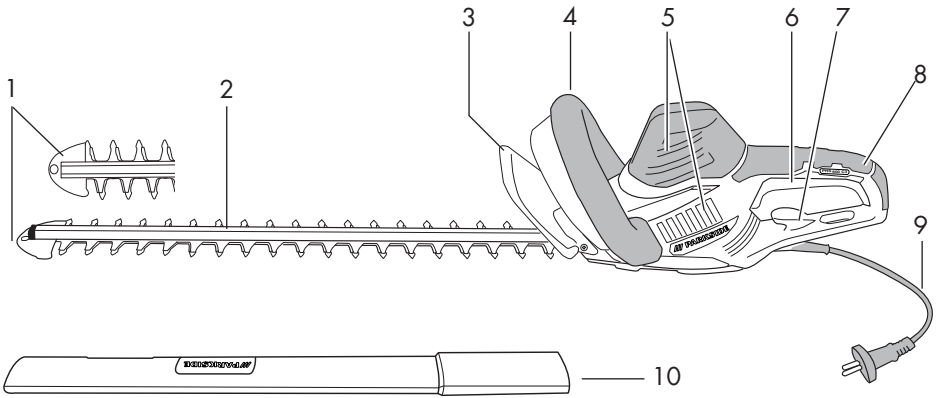
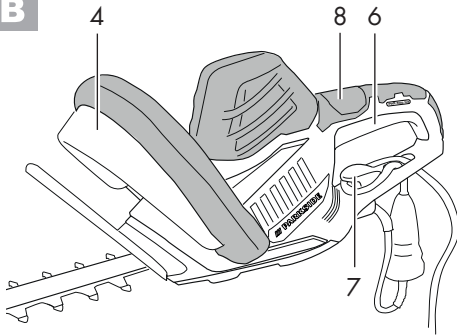
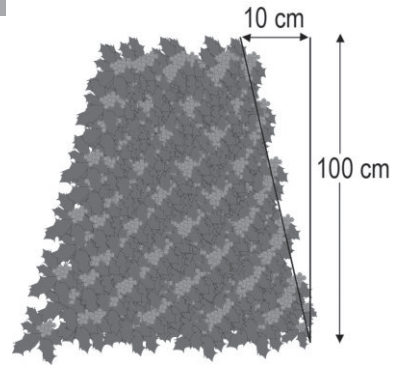
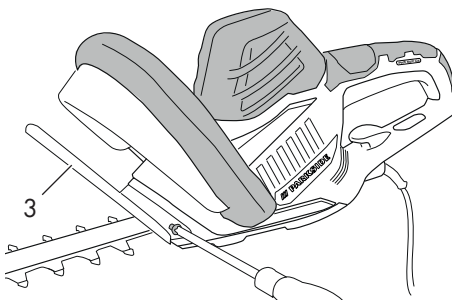
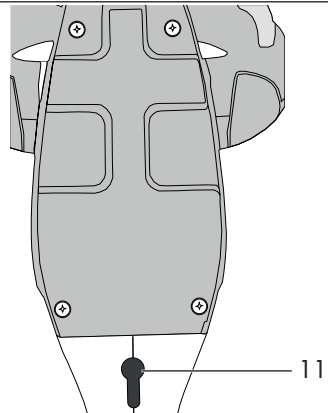
A**B****C****D****E**

Inhalt

Einleitung	4
Bestimmungsgemäße	
Verwendung	4
Allgemeine Beschreibung	5
Lieferumfang.....	5
Übersicht	5
Funktionsbeschreibung	5
Technische Daten	5
Sicherheitshinweise	6
Symbole in der Betriebsanleitung	6
Bildzeichen auf dem Gerät.....	6
Allgemeine Sicherheitshinweise	
für Elektrowerkzeuge	7
Sicherheitshinweise	
für Heckenscheren	10
Weiterführende Sicherheitshinweise ..	10
Bedienung	10
Ein- und Ausschalten.....	11
Arbeiten mit dem Gerät	11
Schnitttechniken	11
Wartung und Reinigung	12
Sicherheitsmesserbalken	
reinigen und warten	13
Handschutz wechseln	13
Lagerung	13
Wandhalterung.....	13
Entsorgung/Umweltschutz	13
Ersatzteile/Zubehör	14
Fehlersuche	14
Garantie	15
Reparatur-Service	16
Service-Center	16
Importeur	16
Original EG-Konformitäts-	
erklärung	45
Explosionszeichnung	49

Einleitung

Herzlichen Glückwunsch zum Kauf Ihres neuen Gerätes.
 Sie haben sich damit für ein hochwertiges Gerät entschieden. Dieses Gerät wurde während der Produktion auf Qualität geprüft und einer Endkontrolle unterzogen. Die Funktionsfähigkeit Ihres Gerätes ist somit sichergestellt. Es ist nicht auszuschließen, dass sich in Einzelfällen am oder im Gerät Restmengen von Schmierstoffen befinden. Dies ist kein Mangel oder Defekt und kein Grund zur Besorgnis.



Die Betriebsanleitung ist Bestandteil dieses Gerätes. Sie enthält wichtige Hinweise für Sicherheit, Gebrauch und Entsorgung. Machen Sie sich vor der Benutzung des Gerätes mit allen Bedien- und Sicherheitshinweisen vertraut. Benutzen Sie das Gerät nur wie beschrieben und für die angegebenen Einsatzbereiche. Bewahren Sie die Betriebsanleitung gut auf und händigen Sie alle Unterlagen bei Weitergabe des Gerätes an Dritte mit aus.

Bestimmungsgemäße Verwendung

Das Gerät ist nur für das Schneiden und Trimmen von Hecken, Büschen und Ziersträuchern im häuslichen Bereich bestimmt. Jede andere Verwendung, die in dieser Betriebsanleitung nicht ausdrücklich zugelassen wird, kann zu Schäden am Gerät führen und eine ernsthafte Gefahr für den Benutzer darstellen.

Dieses Gerät ist nicht zur gewerblichen Nutzung geeignet. Bei gewerblichem Einsatz erlischt die Garantie.

Das Gerät ist zum Gebrauch durch Erwachsene bestimmt. Jugendliche über 16 Jahre dürfen das Gerät nur unter Aufsicht benutzen. Die Benutzung des Gerätes bei Regen oder feuchter Umgebung ist verboten. Der Bediener oder Nutzer ist für Unfälle oder Schäden an anderen Menschen oder deren Eigentum verantwortlich. Der Hersteller haftet nicht für Schäden, die durch bestimmungswidrigen Gebrauch oder falsche Bedienung verursacht wurden.

 Der Sicherheitsmesserbalken ist regelmäßig auf Abnutzung zu kontrollieren und nachschleifen zu lassen. Ein stumpfer Sicherheitsmesserbalken überlastet das Gerät. Daraus resultierende Schäden unterliegen nicht der Garantie.

Allgemeine Beschreibung



Die Abbildungen finden Sie auf der vorderen Ausklappseite.

Lieferumfang

Packen Sie das Gerät aus und kontrollieren Sie, ob es vollständig ist. Entsorgen Sie das Verpackungsmaterial ordnungsgemäß.

- Elektro-Heckenschere
- Messerschutz
- Betriebsanleitung

Übersicht

- A**
- 1 Anstoßschutz mit Bohrung zum Aufhängen des Gerätes
 - 2 Sicherheitsmesserbalken
 - 3 Handschutz
 - 4 Bügelgriff mit Sicherheitsschalter
 - 5 Lüftungsschlitze

- 6 Ein-/Ausschalter
- 7 Zugentlastung
- 8 Handgriff
- 9 Netzkabel (Kabel)
- 10 Messerschutz

- E** 11 Schlüssellochbohrung

Funktionsbeschreibung

Die **Elektro-Heckenschere** besitzt als Antrieb einen Elektromotor. Das Gerät ist zur Sicherheit schutzisoliert und benötigt keine Erdung.

Als Schneideinrichtung besitzt das Gerät einen doppelseitigen Sicherheitsmesserbalken. Beim Schneidvorgang bewegen sich die Schneidzähne linear hin und her. Der Anstoßschutz an der Spitze des Sicherheitsmesserbalkens verhindert unangenehme Rückschläge beim Auftreffen auf Wände, Zäune usw. Zum Schutz des Anwenders kann das Gerät nur mit gedrücktem Sicherheitsschalter betätigt werden. Zusätzlich schützt der Handschutz vor Ästen und Zweigen.

Die Funktion der Bedienteile entnehmen Sie bitte den nachfolgenden Beschreibungen.

Technische Daten

Elektro-Heckenschere	PHS 600 C3
Nenneingangsspannung (U).....	230-240 V~, 50 Hz
Leistungsaufnahme (Anschlussleistung) (P).....	600 W
Schutzklasse.....	□ II
Schutzart.....	IPX0
Schnittbewegungen.....	2800 min ⁻¹
Gewicht (inkl. Zubehör).....	ca. 3,7 kg
Schnittlänge.....	ca. 600 mm
Messerslänge.....	ca. 660 mm
Messerslänge (inkl. Anstoßschutz).....	ca. 680 mm

Messerszahnabstand ca. 24 mm
 Astdurchmesser max. 18 mm
 Schalldruckpegel (L_{pA}) 88,5 dB; $K_{pA} = 3$ dB
 Schallleistungspegel (L_{WA})
 garantiert 100 dB
 gemessen 98,4 dB; $K_{WA} = 1,99$ dB
 Vibration (a_h)
 am Handgriff ... 3,082 m/s^2 ; $K = 1,5$ m/s^2
 am Bügelgriff ... 3,423 m/s^2 ; $K = 1,5$ m/s^2

Lärm- und Vibrationswerte wurden entsprechend den in der original EG-Konformitätserklärung genannten Normen und Bestimmungen ermittelt.

Der angegebene Schwingungsgesamtwert und der angegebene Geräuschemissionswert sind nach einem genormten Prüfverfahren gemessen worden und können zum Vergleich eines Elektrowerkzeugs mit einem anderen verwendet werden.

Der angegebene Schwingungsgesamtwert und der angegebene Geräuschemissionswert können auch zu einer vorläufigen Einschätzung der Belastung verwendet werden.

! Warnung: Die Schwingungs- und Geräuschemissionen können während der tatsächlichen Benutzung des Elektrowerkzeugs von den Angabewerten abweichen, abhängig von der Art und Weise, in der das Elektrowerkzeug verwendet wird, insbesondere, welche Art von Werkstück bearbeitet wird.

Es ist notwendig, Sicherheitsmaßnahmen zum Schutz des Bedieners festzulegen, die auf einer Abschätzung der Schwingungsbelastung während der tatsächlichen Benutzungsbedingungen beruhen (hierbei sind alle Anteile des Betriebszyklus zu berücksichtigen, beispielsweise Zeiten, in denen das Elektrowerkzeug abgeschaltet ist, und solche, in denen es zwar eingeschaltet ist, aber ohne Belastung läuft).

Sicherheitshinweise



Bevor Sie mit dem Gerät arbeiten, machen Sie sich mit allen Bedienelementen gut vertraut. Üben Sie den Umgang mit dem Gerät und lassen Sie sich Funktion, Wirkungsweise und Arbeitstechniken von einem erfahrenen Anwender oder Fachmann erklären. Stellen Sie sicher, dass Sie das Gerät im Notfall sofort abstellen können. Der unsachgemäße Gebrauch des Gerätes kann zu schweren Verletzungen führen.

Symbole in der Betriebsanleitung



Gefahrenzeichen mit Angaben zur Verhütung von Personen- oder Sachschäden



Gebotszeichen mit Angaben zur Verhütung von Schäden



Ziehen Sie vor allen Arbeiten an dem Gerät den Netzstecker.



Hinweiszeichen mit Informationen zum besseren Umgang mit dem Gerät

Bildzeichen auf dem Gerät



Achtung!



Betriebsanleitung lesen.



Tragen Sie Augenschutz.



Tragen Sie Gehörschutz.



Tragen Sie schnittsichere Handschuhe.



Gefahr durch Schnittverletzungen!
Halten Sie Hände fern.



Ziehen Sie sofort den Netzstecker, wenn das Netzkabel beschädigt, verwickelt oder durchtrennt wurde.



Benutzen Sie das Gerät nicht bei Regen oder an nassen Hecken.



Angabe des Schalleistungspegels
 L_{WA} in dB



Elektrogeräte gehören nicht in den Hausmüll.



Schutzklasse II (Doppelisolierung)



Schnittlänge

Allgemeine Sicherheitshinweise für Elektrowerkzeuge



WARNUNG! Lesen Sie alle Sicherheitshinweise, Anweisungen, Bebilderungen und technischen Daten, mit denen dieses Elektrowerkzeug versehen ist. Versäumnisse bei der Einhaltung der nachfolgenden Anweisungen und Anweisungen können elektrischen Schlag, Brand und/oder schwere Verletzungen verursachen.

Bewahren Sie alle Sicherheitshinweise und Anweisungen für die Zukunft auf.

Der in den Sicherheitshinweisen verwendete Begriff „Elektrowerkzeug“ bezieht sich auf netzbetriebene Elektrowerkzeuge (mit Netzleitung) oder auf akkubetriebene Elektrowerkzeuge (ohne Netzleitung).

1) Arbeitsplatzsicherheit

- a) **Halten Sie Ihren Arbeitsbereich sauber und gut beleuchtet.** Unordnung oder unbeleuchtete Arbeitsbereiche können zu Unfällen führen.
- b) **Arbeiten Sie mit dem Elektrowerkzeug nicht in explosionsgefährdeter Umgebung, in der sich brennbare Flüssigkeiten, Gase oder Stäube befinden.** Elektrowerkzeuge erzeugen Funken, die den Staub oder die Dämpfe entzünden können.
- c) **Halten Sie Kinder und andere Personen während der Benutzung des Elektrowerkzeuges fern.** Bei Ablenkung können Sie die Kontrolle über das Elektrowerkzeug verlieren.

2) Elektrische Sicherheit

- a) **Der Anschlussstecker des Elektrowerkzeuges muss in die Steckdose passen. Der Stecker darf in keiner Weise verändert werden. Verwenden Sie keine Adapterstecker gemeinsam mit schutzgeerdeten Elektrowerkzeugen.** Unveränderte Stecker und passende Steckdosen verringern das Risiko eines elektrischen Schlages.
- b) **Vermeiden Sie Körperkontakt mit geerdeten Oberflächen wie von Rohren, Heizungen, Herden und Kühlschränken.** Es besteht ein erhöhtes Risiko durch elektrischen Schlag, wenn Ihr Körper geerdet ist.
- c) **Halten Sie das Elektrowerkzeug von Regen oder Nässe fern.** Das Eindringen von Wasser in ein Elektrowerkzeug erhöht das Risiko eines elektrischen Schlages.
- d) **Zweckentfremden Sie die Anschlussleitung nicht, um das**

Elektrowerkzeug zu tragen, aufzuhängen oder um den Stecker aus der Steckdose zu ziehen. Halten Sie die Anschlussleitung fern von Hitze, Öl, scharfen Kanten oder sich bewegenden Geräteteilen. Beschädigte oder verwickelte Anschlussleitungen erhöhen das Risiko eines elektrischen Schlages.

- e) **Wenn Sie mit dem Elektrowerkzeug im Freien arbeiten, verwenden Sie nur Verlängerungsleitungen, die auch für den Außenbereich geeignet sind.** Die Anwendung einer für den Außenbereich geeigneten Verlängerungsleitung verringert das Risiko eines elektrischen Schlages.
- f) **Wenn der Betrieb des Elektrowerkzeuges in feuchter Umgebung nicht vermeidbar ist, verwenden Sie einen Fehlerstromschutzschalter.** Der Einsatz eines Fehlerstromschutzschalters vermindert das Risiko eines elektrischen Schlages.

3) Sicherheit von Personen

- a) **Seien Sie aufmerksam, achten Sie darauf, was Sie tun, und gehen Sie mit Vernunft an die Arbeit mit dem Elektrowerkzeug. Benutzen Sie das Elektrowerkzeug nicht, wenn Sie müde sind oder unter Einfluss von Drogen, Alkohol oder Medikamenten stehen.** Ein Moment der Unachtsamkeit beim Gebrauch des Elektrowerkzeugs kann zu ernsthaften Verletzungen führen.
- b) **Tragen Sie persönliche Schutzausrüstung und immer eine Schutzbrille.** Das Tragen persönlicher Schutzausrüstung, wie Staubmaske, rutschfeste Sicherheitsschuhe, Schutz-

helm oder Gehörschutz je nach Art und Einsatz des Elektrowerkzeugs, verringert das Risiko von Verletzungen.

- c) **Vermeiden Sie eine unbeabsichtigte Inbetriebnahme. Vergewissern Sie sich, dass das Elektrowerkzeug ausgeschaltet ist, bevor Sie es an die Stromversorgung und/oder den Akku anschließen, es aufnehmen oder tragen.** Wenn Sie beim Tragen des Elektrowerkzeugs den Finger am Schalter haben oder das Elektrowerkzeug eingeschaltet an die Stromversorgung anschließen, kann dies zu Unfällen führen.
- d) **Entfernen Sie Einstellwerkzeuge oder Schraubenschlüssel, bevor Sie das Elektrowerkzeug einschalten.** Ein Werkzeug oder Schlüssel, der sich in einem drehenden Teil des Elektrowerkzeuges befindet, kann zu Verletzungen führen.
- e) **Vermeiden Sie eine abnormale Körperhaltung. Sorgen Sie für einen sicheren Stand und halten Sie jederzeit das Gleichgewicht.** Dadurch können Sie das Elektrowerkzeug in unerwarteten Situationen besser kontrollieren.
- f) **Tragen Sie geeignete Kleidung. Tragen Sie keine weite Kleidung oder Schmuck. Halten Sie Haare, Kleidung und Handschuhe fern von sich bewegenden Teilen.** Lockere Kleidung, Schmuck oder lange Haare können von sich bewegenden Teilen erfasst werden.
- g) **Wenn Staubabsaug- und -auffangeinrichtungen montiert werden können, sind diese anzuschließen und richtig zu verwenden.** Verwendung einer Staubabsaugung kann Gefährdungen durch Staub verringern.

- h) Wiegen Sie sich nicht in falscher Sicherheit und setzen Sie sich nicht über die Sicherheitsregeln für Elektrowerkzeuge hinweg, auch wenn Sie nach vielfachem Gebrauch mit dem Elektrowerkzeug vertraut sind.** Achtloses Handeln kann binnen Sekundenbruchteilen zu schweren Verletzungen führen.
- 4) Verwendung und Behandlung des Elektrowerkzeuges**
- a) Überlasten Sie das Elektrowerkzeug nicht. Verwenden Sie für Ihre Arbeit das dafür bestimmte Elektrowerkzeug.** Mit dem passenden Elektrowerkzeug arbeiten Sie besser und sicherer im angegebenen Leistungsbereich.
- b) Benutzen Sie kein Elektrowerkzeug, dessen Schalter defekt ist.** Ein Elektrowerkzeug, das sich nicht mehr ein- oder ausschalten lässt, ist gefährlich und muss repariert werden.
- c) Ziehen Sie den Stecker aus der Steckdose und/oder entfernen Sie einen abnehmbaren Akku, bevor Sie Geräteeinstellungen vornehmen, Einsatzwerkzeugteile wechseln oder das Elektrowerkzeug weglegen.** Diese Vorsichtsmaßnahme verhindert den unbeabsichtigten Start des Elektrowerkzeuges.
- d) Bewahren Sie unbenutzte Elektrowerkzeuge außerhalb der Reichweite von Kindern auf. Lassen Sie keine Personen das Elektrowerkzeug benutzen, die mit diesem nicht vertraut sind oder diese Anweisungen nicht gelesen haben.** Elektrowerkzeuge sind gefährlich, wenn sie von unerfahrenen Personen benutzt werden.
- e) Pflegen Sie das Elektrowerkzeug und Einsatzwerkzeug mit Sorgfalt. Kontrollieren Sie, ob bewegliche Teile einwandfrei funktionieren und nicht klemmen, ob Teile gebrochen oder so beschädigt sind, dass die Funktion des Elektrowerkzeuges beeinträchtigt ist. Lassen Sie beschädigte Teile vor dem Einsatz des Elektrowerkzeuges reparieren.** Viele Unfälle haben ihre Ursache in schlecht gewarteten Elektrowerkzeugen.
- f) Halten Sie Schneidwerkzeuge scharf und sauber.** Sorgfältig gepflegte Schneidwerkzeuge mit scharfen Schneidkanten verklemmen sich weniger und sind leichter zu führen.
- g) Verwenden Sie Elektrowerkzeug, Einsatzwerkzeug, Einsatzwerkzeuge usw. entsprechend diesen Anweisungen. Berücksichtigen Sie dabei die Arbeitsbedingungen und die auszuführende Tätigkeit.** Der Gebrauch von Elektrowerkzeugen für andere als die vorgesehenen Anwendungen kann zu gefährlichen Situationen führen.
- h) Halten Sie Griffe und Griffflächen trocken, sauber und frei von Öl und Fett.** Rutschige Griffe und Griffflächen erlauben keine sichere Bedienung und Kontrolle des Elektrowerkzeuges in unvorhergesehenen Situationen.
- 5) Service**
- a) Lassen Sie Ihr Elektrowerkzeug nur von qualifiziertem Fachpersonal und nur mit Original-Ersatzteilen reparieren.** Damit wird sichergestellt, dass die Sicherheit des Elektrowerkzeuges erhalten bleibt.

Sicherheitshinweise für Heckenscheren

- a) **Halten Sie alle Körperteile vom Messer fern. Versuchen Sie nicht, bei laufenden Messern Schnittgut zu entfernen oder zu schneidendes Material festzuhalten.** Die Messer bewegen sich nach dem Ausschalten des Schalters weiter. Ein Moment der Unachtsamkeit bei Benutzung der Heckenschere kann zu schweren Verletzungen führen.
- b) **Tragen Sie die Heckenschere am Griff bei stillstehendem Messer und achten Sie darauf, nicht den Schalter zu betätigen.** Das richtige Tragen der Heckenschere verringert die Gefahr des unbeabsichtigten Betriebs und eine dadurch verursachte Verletzung durch das Messer.
- c) **Bei Transport oder Aufbewahrung der Heckenschere stets die Abdeckung über die Messer ziehen.** Sachgemäßer Umgang mit der Heckenschere verringert die Verletzungsgefahr durch das Messer.
- d) **Stellen Sie sicher, dass alle Schalter ausgeschaltet sind und der Netzstecker gezogen ist, bevor Sie eingeklemmtes Schnittgut entfernen oder die Maschine warten.** Ein unerwarteter Betrieb der Heckenschere beim Entfernen von eingeklemmtem Material kann zu ernsthaften Verletzungen führen.
- e) **Halten Sie die Heckenschere nur an den isolierten Griffflächen, da das Schneidmesser verborgene Stromleitungen oder das eigene Netzkabel treffen kann.** Der Kontakt der Messer mit einer spannungsführenden Leitung kann auch metallene Geräteteile unter Spannung setzen und

zu einem elektrischen Schlag führen.

- f) **Halten Sie jegliche Netzleitungen aus dem Schnittbereich fern.** Leitungen können in Hecken und Büschen verborgen sein und versehentlich durch das Messer angeschnitten werden.
- g) **Verwenden Sie die Heckenschere nicht bei schlechtem Wetter, besonders nicht bei Gewittergefahr.** Dies verringert die Gefahr, von einem Blitz getroffen zu werden.

Weiterführende Sicherheitshinweise

- Es ist empfohlen, einen Fehlerstromschutzschalter mit einem Auslösestrom von 30mA oder weniger zu verwenden.
- Wenn die Netzanschlussleitung dieses Gerätes beschädigt wird, muss sie durch den Hersteller oder seinen Kundendienst oder eine ähnlich qualifizierte Person ersetzt werden, um Gefährdungen zu vermeiden.
- Die Heckenschere ist für Arbeiten vorgesehen, bei denen der Bediener auf dem Boden steht und nicht auf einer Leiter oder sonstiger instabiler Standfläche.
- Es ist empfohlen, die Hecken und Büsche nach verborgenen Objekten, z. B. Drahtzäunen und verborgenen Leitungen, abzusuchen.

Bedienung



Verwenden Sie das Gerät nicht ohne Handschutz. Tragen Sie beim Arbeiten mit dem Gerät geeignete Kleidung und Arbeitshandschuhe. Tragen Sie Augen- und Gehörschutz. Vergewissern Sie sich vor jeder Benutzung, dass das Gerät funktionstüchtig ist.

Es besteht die Gefahr von Personen- und Sachschäden. Der Ein-/Ausschalter und der Sicherheitsschalter dürfen nicht arretiert werden. Sie müssen nach Loslassen des Schalters den Motor ausschalten. Sollte ein Schalter beschädigt sein, darf mit dem Gerät nicht mehr gearbeitet werden. Achten Sie darauf, dass die Netzspannung mit dem Typenschild am Gerät übereinstimmt. Es besteht Gefahr durch elektrischen Schlag.



Beachten Sie den Lärmschutz und örtliche Vorschriften.

B Ein- und Ausschalten



Nehmen Sie vor dem Einschalten den Messerschutz (A 10) ab.

Achten Sie auf einen sicheren Stand und halten Sie das Gerät mit beiden Händen und mit Abstand vom eigenen Körper gut fest. Achten Sie vor dem Einschalten darauf, dass das Gerät keine Gegenstände berührt. So vermeiden Sie Geräteschäden und eventuell daraus resultierende Personenschäden.

1. Zur Zugentlastung formen Sie aus dem Ende des Verlängerungskabels eine Schlaufe, führen diese durch die Öffnung am Handgriff (8) und hängen sie in die Zugentlastung (7) am Handgriff (8) ein.
2. Schließen Sie das Gerät an die Netzspannung an.
3. Zum Einschalten halten Sie den Sicherheitsschalter am Bügelgriff (4) gedrückt und drücken gleichzeitig den Ein-/Ausschalter (6) am Handgriff. Die Heckenschere läuft mit höchster Geschwindigkeit.
4. Zum Ausschalten lassen Sie einen der beiden Schalter los.

Arbeiten mit dem Gerät



Achten Sie beim Schneiden darauf, keine Gegenstände, wie z. B. Drahtzäune oder Pflanzenstützen, zu berühren. Dies kann zu Schäden am Sicherheitsmesserbalken führen.

- Schalten Sie bei Blockierung des Sicherheitsmesserbalkens durch feste Gegenstände das Gerät sofort aus, ziehen Sie den Netzstecker und entfernen dann den Gegenstand.
- Arbeiten Sie stets von der Steckdose weggehend. Legen Sie deshalb vor Arbeitsbeginn die Schneidrichtung fest. Achten Sie darauf, dass das Verlängerungskabel vom Arbeitsbereich fern bleibt. Legen Sie das Netzkabel nie über die Hecke, wo es leicht von dem Sicherheitsmesserbalken erfasst werden kann.
- Vermeiden Sie die Überbeanspruchung des Gerätes während der Arbeit.
- Um das Gerät aufzuhängen (z. B. während einer Arbeitspause), ist am Anstoßschutz (A 1) und an der Unterseite des Gerätes eine Schlüsselbohrung angebracht (siehe „Wandhalterung“).



Ziehen Sie sofort den Netzstecker, wenn das Netzkabel beschädigt, verwickelt oder durchtrennt ist. Es besteht Verletzungsgefahr durch Stromschlag!

Schnitttechniken

- Schneiden Sie dicke Äste zuvor mit einer Astschere heraus.
- Der doppelseitige Sicherheitsmesserbalken ermöglicht den Schnitt in beiden Richtungen oder durch Pendelbewegungen von einer Seite zur anderen.

- Bewegen Sie beim senkrechten Schnitt die Heckenschere gleichmäßig vorwärts oder bogenförmig auf und ab.
- Bewegen Sie beim waagrechten Schnitt die Heckenschere sichelförmig zum Rand der Hecke, damit abgeschnittene Zweige zu Boden fallen.
- Um lange, gerade Linien zu erhalten, empfiehlt es sich Schnüre zu spannen.

C **Schnitthecken schneiden:**

Es empfiehlt sich, Hecken in trapezförmiger Form zu schneiden, um ein Verkahlen der unteren Äste zu verhindern. Dies entspricht dem natürlichen Pflanzenwachstum und lässt Hecken optimal gedeihen. Beim Schnitt werden nur die neuen Jahrestriebe reduziert, so bildet sich eine dichte Verzweigung und ein guter Sichtschutz aus.

1. Schneiden Sie zuerst die Seiten einer Hecke. Bewegen Sie dazu die Heckenschere mit der Wachstumsrichtung von unten nach oben. Wenn Sie von oben nach unten schneiden, bewegen sich dünnere Äste nach außen, wodurch dünne Stellen oder Löcher entstehen können.
2. Schneiden Sie dann die Oberkante je nach Geschmack gerade, dachförmig oder rund.
3. Trimmen Sie schon junge Pflanzen auf die gewünschte Form hin. Der Haupttrieb sollte unbeschädigt bleiben, bis die Hecke die geplante Höhe erreicht hat. Alle anderen Triebe werden auf die Hälfte gekappt.

Frei wachsende Hecken pflegen:

Frei wachsende Hecken bekommen zwar keinen Formschnitt, müssen aber regelmäßig gepflegt werden, damit die Hecke nicht zu hoch wird.

Wartung und Reinigung



Lassen Sie Instandsetzungsarbeiten und Wartungsarbeiten, die nicht in dieser Betriebsanleitung beschrieben sind, von unserem Service-Center durchführen. Verwenden Sie nur Originalteile. So vermeiden Sie Geräteschäden und eventuell daraus resultierende Personenschäden.



Ziehen Sie vor allen Arbeiten an dem Gerät den Netzstecker. Es besteht die Gefahr eines Stromschlages oder Verletzungsgefahr durch bewegliche Teile.



Tragen Sie beim Hantieren mit dem Sicherheitsmesserbalken Handschuhe. Gefahr von Schnittverletzungen.



Verwenden Sie keine Reinigungs- bzw. Lösungsmittel. Sie könnten das Gerät damit irreparabel beschädigen. Chemische Substanzen können die Kunststoffteile des Gerätes angreifen.

Führen Sie folgende Wartungs- und Reinigungsarbeiten regelmäßig durch. Dadurch ist eine lange und zuverlässige Nutzung gewährleistet.

- Kontrollieren Sie das Gerät vor jedem Gebrauch auf offensichtliche Mängel wie lose, abgenutzte oder beschädigte Teile. Prüfen Sie den festen Sitz der Schrauben im Sicherheitsmesserbalken (A 2).
- Schneiden Sie nicht mit einem stumpfen oder abgenutzten Sicherheitsmesserbalken, da Sie ansonsten Motor und Getriebe Ihres Gerätes überlasten.
- Überprüfen Sie Abdeckungen und Schutzeinrichtungen (A 1,3) auf Beschädigungen und korrekten Sitz. Tauschen Sie diese gegebenenfalls aus. Wie Sie den Handschutz austauschen, lesen Sie in Kapitel „Wartung und Reini-

gung - Handschutz wechseln“. Zum Austausch des Anstoßschutzes (A 1) senden Sie das Gerät an unser Service-Center.

- Halten Sie Lüftungsschlitze (A 5) und Motorgehäuse des Gerätes sauber. Verwenden Sie dazu ein feuchtes Tuch oder eine Bürste. Das Gerät darf weder mit Wasser abgespritzt werden noch in Wasser gelegt werden.

Sicherheitsmesserbalken reinigen und warten

Reinigen Sie nach jeder Benutzung den Sicherheitsmesserbalken (2) sorgfältig.

Nach jeder Benutzung müssen Sie

- den Sicherheitsmesserbalken (2) reinigen (mit einem öligem Lappen);
- den Sicherheitsmesserbalken (2) mit einem Ölkännchen oder Spray einölen.

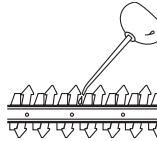

- Bringen Sie eine Schraube mit Hilfe von Dübeln an der Wunschposition einer Wand an.
- Der Schraubenkopf kann einen Durchmesser von 7 - 10 mm haben.
- Lassen Sie den Schraubenkopf mit ca. 10 mm Abstand zur Wand hervorstehen.
- Sie können das Gerät mit der Öffnung an der Unterseite an die Schraube ansetzen und das Gerät auf Anschlag nach unten ziehen.



Achten Sie beim Bohren darauf, keine Versorgungsleitungen zu beschädigen. Verwenden Sie geeignete Suchgeräte, um diese aufzuspüren oder nehmen Sie einen Installationsplan zu Hilfe. Kontakt mit Elektroleitungen kann zu elektrischem Schlag und Feuer, Kontakt einer Gasleitung zur Explosion führen. Beschädigung einer Wasserleitung kann zu Sachbeschädigung und elektrischem Schlag führen.

D Handschutz wechseln

Lösen Sie die zwei Schrauben am Handschutz (3) mit einem Schraubendreher. Wechseln Sie den beschädigten Handschutz (3) aus. Befestigen Sie den neuen Handschutz (3) mit den zwei Schrauben.

Lagerung

- Reinigen Sie das Gerät vor der Aufbewahrung.
- Bewahren Sie das Gerät im mitgelieferten Messerschutz (A 10) trocken und außerhalb der Reichweite von Kindern auf.

E Wandhalterung

Mit der Schlüssellochbohrung (11) an der Unterseite des Gerätes können Sie den Motorteil an der Wand aufhängen.

Entsorgung/Umweltschutz

Führen Sie Gerät, Zubehör und Verpackung einer umweltgerechten Wiederverwertung zu.



Elektrogeräte gehören nicht in den Hausmüll.

Richtlinie 2012/19/EU über Elektro- und Elektronik-Altgeräte: Verbrauchte Elektrogeräte müssen getrennt gesammelt und einer umweltgerechten Wiederverwertung zugeführt werden.

Je nach Umsetzung in nationales Recht können Sie folgende Möglichkeiten haben:

- an einer Verkaufsstelle zurückgeben,
- an einer offiziellen Sammelstelle abgeben,
- an den Hersteller/Inverkehrbringer zurücksenden. Die Entsorgung Ihrer de-

fekten, eingesendeten Geräte führen wir kostenlos durch
Nicht betroffen sind den Altgeräten beigefügte Zubehörteile und Hilfsmittel ohne Elektrobestandteile.

Geben Sie das Gerät an einer Verwertungsstelle ab. Die verwendeten Kunststoff- und Metallteile können sortenrein getrennt werden und so einer Wiederverwertung zugeführt werden. Fragen Sie hierzu unser Service-Center.

Ersatzteile/Zubehör

Ersatzteile und Zubehör erhalten Sie unter www.grizzlytools.shop

Sollten Sie Probleme mit dem Bestellvorgang haben, verwenden Sie bitte das Kontaktformular. Bei weiteren Fragen wenden Sie sich an das „Service-Center“ (siehe Seite 16).

Position Betriebsanleitung	Position Explosionszeichnung	Bezeichnung	Bestell-Nr.
A 2	63	Sicherheitsmesserbalken	91105453
A 3	53	Handschutz	91105452
	26-28	Kohlebürsten + Haltersatz	91105450
A 10	1	Messerschutz	91102942

A Fehlersuche

Problem	Mögliche Ursache	Fehlerbehebung
Gerät startet nicht	Netzspannung fehlt	Steckdose, Netzkabel, Leitung, Netzstecker und Sicherung prüfen, ggf. Reparatur durch Elektrofachmann
	Ein-/Ausschalter (6) oder Bügelgriff mit Sicherheitsschalter (4) defekt	Reparatur durch Service-Center
	Kohlebürsten abgenutzt	
	Motor defekt	
Gerät arbeitet mit Unterbrechungen	Netzkabel beschädigt	Netzkabel überprüfen, ggf. Wechsel durch unser Service-Center
	Interner Wackelkontakt	Reparatur durch Service-Center
	Ein-/Ausschalter (6) oder Bügelgriff mit Sicherheitsschalter (4) defekt	
Schneidzähne werden heiß	Sicherheitsmesserbalken (2) stumpf	Sicherheitsmesserbalken schleifen oder austauschen (Service-Center)
	Sicherheitsmesserbalken (2) hat Scharten	Sicherheitsmesserbalken überprüfen oder austauschen (Service-Center)
	Zu viel Reibung wegen fehlender Schmierung	Sicherheitsmesserbalken (2) ölen

Garantie

Sehr geehrte Kundin, sehr geehrter Kunde, Sie erhalten auf dieses Gerät 3 Jahre Garantie ab Kaufdatum.

Im Falle von Mängeln dieses Gerätes stehen Ihnen gegen den Verkäufer des Gerätes gesetzliche Rechte zu. Diese gesetzlichen Rechte werden durch unsere im Folgenden dargestellte Garantie nicht eingeschränkt.

Garantiebedingungen

Die Garantiefrist beginnt mit dem Kaufdatum. Bitte bewahren Sie den Originalkassenbon gut auf. Diese Unterlage wird als Nachweis für den Kauf benötigt.

Tritt innerhalb von drei Jahren ab dem Kaufdatum dieses Gerätes ein Material- oder Fabrikationsfehler auf, wird das Gerät von uns – nach unserer Wahl – für Sie kostenlos repariert oder ersetzt. Diese Garantieleistung setzt voraus, dass innerhalb der Drei-Jahres-Frist das defekte Gerät und der Kaufbeleg (Kassenbon) vorgelegt und schriftlich kurz beschrieben wird, worin der Mangel besteht und wann er aufgetreten ist.

Wenn der Defekt von unserer Garantie gedeckt ist, erhalten Sie das reparierte oder ein neues Gerät zurück. Mit Reparatur oder Austausch des Gerätes beginnt kein neuer Garantiezeitraum.

Garantiezeit und gesetzliche Mängelansprüche

Die Garantiezeit wird durch die Gewährleistung nicht verlängert. Dies gilt auch für ersetzte und reparierte Teile. Eventuell schon beim Kauf vorhandene Schäden und Mängel müssen sofort nach dem Auspacken gemeldet werden. Nach Ablauf der Garantiezeit anfallende Reparaturen sind kostenpflichtig.

Garantieumfang

Das Gerät wurde nach strengen Qualitätsrichtlinien sorgfältig produziert und vor Anlieferung gewissenhaft geprüft.

Die Garantieleistung gilt für Material- oder Fabrikationsfehler. Diese Garantie erstreckt sich nicht auf Geräteteile, die normaler Abnutzung ausgesetzt sind und daher als Verschleißteile angesehen werden können (z. B. Sicherheitsmesserbalken, Exzenter und Kohlebürsten) oder für Beschädigungen an zerbrechlichen Teilen (z. B. Schalter).

Diese Garantie verfällt, wenn das Gerät beschädigt, nicht sachgemäß benutzt oder nicht gewartet wurde. Für eine sachgemäße Benutzung des Gerätes sind alle in der Betriebsanleitung aufgeführten Anweisungen genau einzuhalten. Verwendungszwecke und Handlungen, von denen in der Betriebsanleitung abgeraten oder vor denen gewarnt wird, sind unbedingt zu vermeiden.

Das Gerät ist lediglich für den privaten und nicht für den gewerblichen Gebrauch bestimmt. Bei missbräuchlicher und unsachgemäßer Behandlung, Gewaltanwendung und bei Eingriffen, die nicht von unserer autorisierten Service-Niederlassung vorgenommen wurden, erlischt die Garantie.

Abwicklung im Garantiefall

Um eine schnelle Bearbeitung Ihres Anliegens zu gewährleisten, folgen Sie bitte den folgenden Hinweisen:

- Bitte halten Sie für alle Anfragen den Kassenbon und die Identifikationsnummer (IAN 378354_2110) als Nachweis für den Kauf bereit.
- Die Artikelnummer entnehmen Sie bitte dem Typenschild.
- Sollten Funktionsfehler oder sonstige Mängel auftreten, kontaktieren Sie

zunächst die nachfolgend benannte Serviceabteilung **telefonisch** oder per **E-Mail**. Sie erhalten dann weitere Informationen über die Abwicklung Ihrer Reklamation.

- Ein als defekt erfasstes Gerät können Sie, nach Rücksprache mit unserem Kundenservice, unter Beifügung des Kaufbelegs (Kassenbons) und der Angabe, worin der Mangel besteht und wann er aufgetreten ist, für Sie portofrei an die Ihnen mitgeteilte Service-Anschrift übersenden. Um Annahmeprobleme und Zusatzkosten zu vermeiden, benutzen Sie unbedingt nur die Adresse, die Ihnen mitgeteilt wird. Stellen Sie sicher, dass der Versand nicht unfrei, per Sperrgut, Express oder sonstiger Sonderfracht erfolgt. Senden Sie das Gerät bitte inkl. aller beim Kauf mitgelieferten Zubehörteile ein und sorgen Sie für eine ausreichend sichere Transportverpackung.

Reparatur-Service

Sie können Reparaturen, **die nicht der Garantie unterliegen**, gegen Berechnung von unserer Service-Niederlassung durchführen lassen. Sie erstellt Ihnen gerne einen Kostenvoranschlag.

Wir können nur Geräte bearbeiten, die ausreichend verpackt und frankiert eingeschickt wurden.

Achtung: Bitte senden Sie Ihr Gerät gereinigt und mit Hinweis auf den Defekt an unsere Service-Niederlassung.

Nicht angenommen werden unfrei, per Sperrgut, Express oder mit sonstiger Sonderfracht, eingeschickte Geräte.

Die Entsorgung Ihrer defekten, eingesendeten Geräte führen wir kostenlos durch.

Service-Center

DE Service Deutschland
Tel.: 0800 54 35 111
E-Mail: grizzly@lidl.de
IAN 378354_2110

AT Service Österreich
Tel.: 0820 201 222
E-Mail: grizzly@lidl.at
IAN 378354_2110

CH Service Schweiz
Tel.: 0800 56 44 33
E-Mail: grizzly@lidl.ch
IAN 378354_2110

Importeur

Bitte beachten Sie, dass die folgende Anschrift keine Serviceanschrift ist. Kontaktieren Sie zunächst das oben genannte Service-Center.

Grizzly Tools GmbH & Co. KG

Stockstädter Straße 20
DE-63762 Großostheim
DEUTSCHLAND
www.grizzlytools.de

Sommaire

Introduction	17
Domaine d'utilisation	17
Description générale	18
Volume de la livraison	18
Vue synoptique.....	18
Description du fonctionnement	18
Caractéristiques techniques	18
Instructions de sécurité.....	19
Symboles utilisés	
dans le mode d'emploi.....	19
Symboles apposés sur l'appareil.....	19
Consignes de sécurité	
générales pour outils électriques.....	20
Mises en garde de	
sécurité des taille-haies.....	23
Autres consignes de sécurité	23
Opération	24
Mise en marche	
et arrêt de l'appareil	24
Travail avec le taille haie électrique .	24
Techniques de taille.....	25
Entretien et nettoyage	25
Nettoyer et entretenir	
le bâti de couteau de sécurité	26
Changer le protège-mains.....	26
Rangement	26
Fixation murale	26
Élimination et protection de	
l'environnement.....	27
Dépannage	28
Garantie	29
Service Réparations	30
Service-Center	30
Importateur	30
Traduction de la déclaration	
de conformité CE originale	46
Vue éclatée	49

Introduction

Toutes nos félicitations pour l'achat de votre nouvel appareil. Vous avez ainsi choisi un produit de qualité supérieure. La qualité de l'appareil a été vérifiée pendant la production et il a été soumis à un contrôle final. Le fonctionnement de votre appareil est donc ainsi garanti. Il n'est pas à exclure que dans certains cas isolés, il demeure dans l'appareil des quantités résiduelles de lubrifiants industriels. Ceci n'est pas un défaut ou un vice et on ne doit pas s'inquiéter à ce sujet.



La notice d'utilisation fait partie de ce produit. Elle contient des instructions importantes pour la sécurité, l'utilisation et l'élimination des déchets. Avant d'utiliser ce produit, lisez attentivement les consignes d'emploi et de sécurité. N'utilisez le produit que tel que décrit et uniquement pour les domaines d'emploi indiqués. Conservez cette notice et remettez-la avec tous les documents si vous cédez le produit à un tiers.

Domaine d'utilisation

L'appareil est uniquement destiné à la coupe et au débroussaillage des haies, buissons et arbustes dans le domaine domestique. Toute autre utilisation qui n'est pas autorisée expressément dans ce mode d'emploi peut conduire à un endommagement de l'appareil et présenter un réel danger pour l'utilisateur.

L'appareil est destiné à une utilisation par des adultes. Les jeunes gens âgés de plus de 16 ans sont autorisés à utiliser l'appareil sous surveillance d'un adulte. N'utilisez pas le taille haie par temps de pluie ou sur des haies mouillées.

L'opérateur ou l'utilisateur est responsable

des accidents ou dommages survenant à d'autres personnes ou à leurs biens. Le constructeur décline toute responsabilité en cas de dommages qui seraient occasionnés par une utilisation non conforme ou une manipulation inappropriée de l'appareil.

 N'utilisez jamais l'appareil avec des lames époinçées. Faites réaffûter les lames régulièrement pour ne pas perdre le droit à la garantie.

Description générale

 Vous trouverez les illustrations sur la page de rabat avant.

Volume de la livraison

Déballer l'appareil et assurez-vous que rien ne manque. Evacuez le matériel d'emballage comme il se doit.

- Taille-haies électrique
- Protection de lame
- Mode d'emploi

Vue synoptique

- | | |
|----------|--|
| A | 1 Protection contre les chocs avec alésage pour accrocher l'appareil |
| | 2 Porte-lames de sécurité |
| | 3 Protection des mains |
| | 4 Poignée circulaire avec interrupteur de sécurité |
| | 5 Fentes d'aération |
| | 6 Interrupteur de marche/arrêt |
| | 7 Soulagement de traction |
| | 8 Poignée |
| | 9 Câble d'alimentation |
| | 10 Protège-lames |
| E | 11 Perforation en forme de serrure |

Description du fonctionnement

Le taille haie électrique possède une propulsion électrique. Pour des raisons de sécurité, l'appareil possède une double isolation et ne nécessite pas de prise de terre. Le dispositif de coupe du taille haie est constitué par un bloc porte-lames de sécurité à double action. Au cours de l'opération de coupe, les dents de coupe se déplacent selon un mouvement linéaire. La butée antichoc se trouvant à la pointe du porte-lames permet d'éviter les reculs désagréables en cas de heurts contre des murs, des clôtures, etc.

Pour la protection de l'utilisateur, l'appareil ne peut fonctionner que si l'on appuie sur l'interrupteur de sécurité.

En outre, la protection des mains protège contre les branches et ramifications. Reportez-vous aux pages suivantes en ce qui concerne la fonction des pièces.

Caractéristiques techniques

Taille-haies électrique..... PHS 600 C3
 Tension d'entrée nominale (U)..... 230-240 V~, 50 Hz
 Puissance absorbée (puissance connectée) (P)600 W
 Classe de protection..... II
 Type de protection..... IPX0
 Vitesse de la lame2800 min⁻¹ (trs/min)
 Poids (y compris accessoires) ... env. 3,7 kg
 Longueur de coupe.....env. 600 mm
 Longueur de lameenv. 660 mm
 Longueur de lame (y compris protection contre les chocs)....env. 680 mm
 Distance entre les dents.....env. 24 mm
 Diamètre de branche..... max. 18 mm
 Niveau de pression acoustique (L_{pA}) 88,5 dB; K_{pA}=3 dB

Niveau de puissance acoustique (L_{WA}) garanti	100 dB
mesuré.....	98,4 dB; $K_{WA} = 1,99$ dB
Vibration (a_h) sur la poignée	$3,082 \text{ m/s}^2$, $K = 1,5 \text{ m/s}^2$
poignée	
circulaire.....	$3,423 \text{ m/s}^2$, $K = 1,5 \text{ m/s}^2$

Les valeurs de bruit et de vibrations ont été définies conformément aux normes et prescriptions stipulées dans la déclaration de conformité.

La valeur totale de vibrations et la valeur d'émissions sonores indiquées ont été calculées selon une méthode d'essai standardisée et peuvent être utilisées comme moyen de comparaison entre un outil électrique et un autre.

La valeur totale de vibrations et la valeur d'émissions sonores indiquées peuvent également être utilisées pour une évaluation préliminaire de la pollution sonore.



Avertissement : Les émissions de vibrations et les émissions sonores pendant l'utilisation réelle de l'outil électrique peuvent différer des valeurs indiquées, en fonction de la manière dont l'outil électrique est utilisé, en particulier du type de pièce à usiner.

Il est nécessaire d'adopter des mesures de sécurité pour protéger l'utilisateur, en fonction de l'exposition aux vibrations estimée au cours de l'utilisation réelle de l'appareil (dans ce cas, il est nécessaire de considérer tous les éléments du cycle de fonctionnement, comme la durée de la mise hors tension de l'outil électrique, ainsi que la durée pendant laquelle l'outil électrique est sous tension, mais fonctionne à vide).

Instructions de sécurité



Avant que vous commenciez à travailler avec cet appareil, nous vous prions de vous familiariser consciencieusement avec toutes les pièces et tous les éléments de commande. Exercez-vous tout d'abord à utiliser l'appareil et n'hésitez pas à demander à un utilisateur expérimenté ou à un spécialiste qu'il vous explique le fonctionnement, le mode d'action ainsi que les différentes techniques de travail que l'appareil vous offre. Assurez-vous qu'en cas d'urgence, vous pourrez immédiatement arrêter l'appareil. Une utilisation non conforme de l'appareil risque de provoquer de graves blessures.

Symboles utilisés dans le mode d'emploi



Symbole de danger et indications relatives à la prévention de dommages corporels ou matériels.



Symbole d'interdiction et indications relatives à la prévention de dommages.



Avant tout travail sur l'appareil, il est indispensable de débrancher la prise de courant (mise hors circuit).



Symboles de remarque et informations permettant une meilleure utilisation de l'appareil.

Symboles apposés sur l'appareil



Attention!



Lisez attentivement les instructions d'emploi.



Portez une protection pour les yeux.



Portez une protection les oreilles.



Portez des gants résistant aux entailles.



Risque de coupures !
Tenez vos mains à l'écart.



Débranchez immédiatement l'appareil si le câble est endommagé, emmêlé ou sectionné et si l'appareil reste posé sans surveillance, même pour une courte durée.



N'utilisez pas le taille haie par temps de pluie ou sur des haies mouillées.



Indication du niveau garanti de puissance acoustique max. L_{WA} en dB.



Les machines n'ont pas leur place dans les ordures ménagères.



Classe de protection II
(Double isolation)



Longueur de coupe

Consignes de sécurité générales pour outils électriques



AVERTISSEMENT ! Lisez toutes les consignes de sécurité, instructions, illustrations et caractéristiques techniques fournies avec cet outil élec-

trique. Des omissions lors de l'observation des consignes de sécurité et des instructions peuvent causer une décharge électrique, un incendie et / ou de graves blessures.

Conservez toutes les consignes de sécurité et les instructions pour les consulter ultérieurement.

Le terme «outil» dans les avertissements fait référence à votre outil électrique alimenté par le secteur (avec cordon d'alimentation) ou votre outil fonctionnant sur batterie (sans cordon d'alimentation).

1) Sécurité sur le lieu de travail:

- a) **Conservez votre zone de travail propre et bien éclairée.** Les zones de travail en désordre et non éclairées peuvent être à l'origine d'accidents.
- b) **Avec l'outil électrique, ne travaillez pas dans un environnement soumis à un risque d'explosion et dans lequel se trouvent des poussières, des gaz et des liquides inflammables.**

Les outils électriques produisent des étincelles qui peuvent enflammer la poussière ou les vapeurs.

- c) **Pendant l'utilisation de l'outil électrique, tenez à distance les enfants et les autres personnes.**

En cas de déflexion, vous pouvez perdre le contrôle de l'appareil.

2) Sécurité électrique:

- a) **La fiche de raccordement de l'outil électrique doit convenir à la prise de courant. La fiche ne doit pas être modifiée de quelle manière que ce soit. N'utilisez aucune prise d'adaptateur**

conjointement avec des outils électriques ayant une mise à la terre de protection. Les fiches inchangées et les prises de courant appropriées diminuent le risque de décharge électrique.

- b) Evitez le contact du corps avec les surfaces mises à la terre, telles que les tubes, les chauffages, les fours et les réfrigérateurs.** Il existe un risque accru de décharge électrique, si votre corps est mis à la terre.
- c) Tenez les outils électriques à distance de la pluie ou de l'humidité.** La pénétration de l'eau dans un outil électrique augmente le risque d'une décharge électrique.
- d) Ne pas maltraiter le cordon. Ne jamais utiliser le cordon pour porter, tirer ou débrancher l'outil. Maintenir le cordon à l'écart de la chaleur, du lubrifiant, des arêtes ou des parties en mouvement.** Des cordons endommagés ou emmêlés augmentent le risque de choc électrique.
- e) Si vous travaillez avec un outil électrique en plein air, utilisez uniquement un câble de prolongation qui soit adapté pour l'extérieur.** L'emploi d'un câble de prolongation approprié pour le domaine extérieur diminue le risque d'une décharge électrique.
- f) Si l'utilisation de l'outil électrique dans un environnement humide ne peut être évitée, utilisez un disjoncteur à courant de défaut.** L'utilisation d'un disjoncteur à courant de défaut réduit le risque d'électrocution.

3) Sécurité des personnes:

- a) Restez vigilant, faites attention à ce que vous faites et utilisez raisonnablement l'outil électrique pendant votre travail. N'utilisez aucun outil électrique si vous êtes fatigué ou vous trouvez sous l'influence de drogues, d'alcool ou de médicaments.** Un moment d'inattention durant l'utilisation de l'outil électrique peut être la cause de graves blessures.
- b) Portez toujours un équipement de protection individuel et des lunettes protectrices.** Le port d'un équipement de protection individuel, comme un masque anti-poussières, des chaussures de sécurité anti-dérapantes, un casque de protection ou des protections auriculaires, en fonction du type et de l'utilisation de l'outil électrique, diminue le risque des blessures.
- c) Evitez une mise en service non prévue. Assurez-vous que l'outil électrique est éteint avant que vous ne le connectiez à l'alimentation en courant et / ou à l'accumulateur, le portiez ou le déplaciez.** Si en portant l'appareil électrique, votre doigt appuie sur le commutateur ou que l'appareil se mette en marche lorsque vous le connectez, cela peut entraîner un accident.
- d) Retirez les outils de réglage ou la clé à écrous avant de mettre l'outil électrique sous tension.** Un outil ou une clé qui se trouve dans une partie mobile de l'appareil peut être à l'origine de blessures.
- e) Ne pas se précipiter. Assurez-vous d'avoir une position stable et d'être tout le temps en équilibre.** Vous pourrez ainsi mieux contrô-

ler mieux l'outil électrique dans des situations inattendues.

f) Portez des vêtements appropriés convenables. Ne portez aucun habit large ou parure. Maintenez vos cheveux, habits et gants loin des parties mobiles. Les habits légers, les parures ou les longs cheveux peuvent être saisis par les parties mobiles.

g) Lorsque des dispositifs d'aspiration ou de réception de poussière peuvent être montés, ceux-ci doivent être placés et correctement utilisés. L'utilisation d'un dispositif d'aspiration diminue le risque de formation de poussières.

h) Ne pensez pas être en sécurité et n'ignorez pas les réglementations en matière de sécurité, même si après de nombreuses utilisations, vous êtes habitué à l'outil électrique. Un comportement insouciant peut en l'espace de quelques secondes provoquer des blessures graves.

4) Utilisation et manipulation de l'outil électrique:

- a) Ne pas forcer l'outil. Utilisez pour votre travail l'outil électrique le mieux adapté.** Avec un outil électrique approprié, vous travaillez mieux et avec davantage de sécurité dans le secteur de travail donné.
- b) N'utilisez aucun outil électrique dont le commutateur est défectueux.** Un outil électrique qui ne peut plus être allumé ou éteint est dangereux et doit être réparé.
- c) Débranchez la fiche de la prise et/ou retirez une batterie amovible avant de régler l'appareil,**

de changer des pièces d'outils d'intervention ou de ranger l'outil électrique.

Cette mesure de précaution empêche un démarrage involontaire de l'outil électrique.

d) Conservez les outils électriques inutilisés hors de la portée des enfants. Ne laissez pas des personnes qui ne connaissent pas l'appareil ou n'ont pas lu ces instructions utiliser l'appareil. Les outils électriques sont dangereux s'ils sont utilisés par des personnes inexpérimentées.

e) Prenez soin de l'outil électrique et de l'outil d'intervention. Contrôlez si les parties mobiles fonctionnent correctement et ne se coincent pas ; vérifiez l'appareil pour voir si des pièces sont rompues ou sont endommagées, perturbant ainsi le fonctionnement de l'outil électrique. Faites réparer les pièces endommagées avant d'utiliser l'appareil. Beaucoup d'accidents ont pour origine des outils électriques mal entretenus.

f) Maintenez les outils coupants aiguisés et propres. Les outils tranchants bien entretenus ayant des bords de coupe aiguisés se coincent moins et s'utilisent plus facilement.

g) Utilisez l'outil électrique, les accessoires, les outils, etc. conformément à ces instructions. Prenez également en compte les conditions de travail et l'activité à réaliser. L'utilisation des outils électriques pour des buts autres que ceux prévus peut mener à des situations dangereuses.

h) Gardez les manches et les surfaces de prise secs, propres et exempts d'huiles et de graisses.

Des manches et des surfaces de prise glissantes ne permettent pas une utilisation et un contrôle sûrs de l'outil électrique dans des situations imprévisibles.

5) Service:

- a) **Ne laissez réparer votre outil électrique que par des professionnels qualifiés et seulement avec des pièces de rechange d'origine.** Vous serez ainsi sûr de conserver la sécurité pour l'outil électrique correspondant.

Mises en garde de sécurité des taille-haies

- a) **Éloignez toutes les parties de votre corps de la lame. N'essayez pas de retirer les restes de coupe ou de bloquer la matière à découper lorsque les lames sont en marche.** Les lames continuent à se déplacer après la coupure de l'interrupteur. Un moment d'inattention lors de l'utilisation du taille-haie peut entraîner de graves blessures.
- b) **Portez le taille-haie par la poignée avec la lame arrêtée et faites attention à ne pas actionner l'interrupteur.** Porter correctement le taille-haie réduit le risque d'enclenchement involontaire et de blessure consécutive avec la lame.
- c) **Toujours mettre le cache sur les lames pendant le transport ou le rangement du taille-haie.** Une manipulation correcte du taille-haie réduit le risque de blessure lié à la lame.
- d) **Assurez-vous que tous les interrupteurs sont coupés et que la fiche secteur est débranchée/la**

batterie retirée ou éteinte avant de retirer des restes de coupe coincés ou d'entretenir la machine. Une mise en marche inattendue du taille-haie pendant le retrait de la matière coincée peut provoquer des blessures graves.

- e) **Tenez le taille-haie uniquement par ses surfaces de prise isolées, car la lame de coupe peut toucher des câbles électriques cachés ou son propre câble d'alimentation.** Le contact des lames avec un fil sous tension peut également mettre les parties métalliques sous tension et provoquer une électrocution.
- f) **Éloignez tous les fils électriques de la zone de coupe.** Des câbles peuvent être dissimulés dans les haies et buissons et être coupés accidentellement par la lame.
- g) **N'utilisez pas le taille-haie par mauvais temps, en particulier en cas de risque orageux.** Cela réduit le risque d'être touché par la foudre.

Autres consignes de sécurité

- Raccordez l'appareil à une prise protégée par un disjoncteur différentiel (Residual Current Device) réagissant dès que l'intensité dépasse 30 mA.
- **Si le remplacement du câble d'alimentation est nécessaire, cela doit être réalisé par le fabricant ou son agent pour éviter un danger.**
- Le taille-haie est prévu pour des travaux pendant lesquels l'opérateur est au sol et non sur une échelle ou toute autre surface instable.
- Inspectez soigneusement la surface à couper et éliminez tous les fils ou autres corps étrangers.

Opération

 **N'utilisez jamais l'appareil sans protection pour les mains. Pour travailler avec l'appareil, portez des vêtements adaptés et des gants de travail. Portez une protection pour les yeux et les oreilles. Danger des accidents sur les personnes ou des dégâts matériels ! Assurez-vous avant chaque utilisation que l'appareil est en état de marche. Il ne faut pas que l'interrupteur de marche/arrêt et l'interrupteur de sécurité soient bloqués. Ils doivent arrêter le moteur dès qu'ils ont été lâchés. Si un interrupteur est endommagé, il ne faut plus travailler avec l'appareil. Veillez à ce que la tension du réseau soit conforme à celle indiquée sur la plaque signalétique de l'appareil. Danger de décharge électrique !**

 Veuillez observer les normes de protection contre les nuisances acoustiques ainsi que les prescriptions et directives locales en vigueur.

B Mise en marche et arrêt de l'appareil

 Otez le protège-lames (**A** 10) avant la mise en marche. Veillez à ce que l'appareil soit stable. Tenez l'appareil à deux mains tout en conservant une distance de sécurité par rapport à votre corps. Veillez à ce l'appareil ne soit en contact avec aucun objet avant de le mettre en marche. Vous évitez ainsi d'endommager l'appareil et les éventuelles conséquences pouvant affecter les personnes.

1. Afin de soulager la traction, formez une boucle avec le bout du câble de rallonge, enfillez celle-ci dans l'ouverture sur la poignée et accrochez-la dans le soulagement de traction (7) sur la poignée.
2. Branchez l'appareil sur le réseau.
3. Pour mettre l'appareil en marche, faites pression sur l'interrupteur de sécurité se trouvant sur la poignée circulaire (4) et appuyez simultanément sur l'interrupteur de marche/arrêt situé à la poignée (6). Le taille haie fonctionne alors à sa vitesse maximum.
4. Pour arrêter l'appareil, lâchez l'un des deux interrupteurs.

Travail avec le taille haie électrique

 En taillant, veillez à ne pas entrer en contact avec des objets tels que fils de grillage ou tuteurs de plantes. Ceci peut conduire à des dommages sur la lame.

- Arrêtez immédiatement l'appareil en cas de blocage de la lame à la suite du contact avec des objets durs. Enlevez la fiche et éloignez l'objet.
- Travaillez toujours en vous éloignant de la prise. Déterminez par conséquent avant de commencer votre travail le sens dans lequel vous souhaitez tailler votre haie. Maintenez toujours le câble à distance de votre zone de travail. Ne posez jamais le câble sur la haie, il pourrait être rapidement happé par les lames.
- Évitez de solliciter excessivement l'appareil pendant le travail.
- Pour suspendre l'appareil (par ex. pendant une pause), une perforation est présente sur la protection contre les impacts (**A** 1) et sous l'appareil (voir «Fixation murale»).



Débranchez immédiatement l'appareil si le câble est endommagé, emmêlé ou sectionné.

Techniques de taille

- Coupez les grosses branches auparavant avec des cisailles à élaguer.
- Le bloc de lames à double tranchant permet de couper dans les deux sens ou d'un côté à l'autre grâce à des mouvements de balancement.
- Pour la coupe verticale, déplacez le taille haie régulièrement vers l'avant ou bien en forme d'arc vers le haut et vers le bas.
- Pour la coupe horizontale, déplacez le taille haie en forme de faucille vers le bord de la haie pour que les branches coupées tombent au sol.
- Pour obtenir de longues lignes droites, il est recommandé de tendre des fils.



Coupe des haies:

Il est recommandé de tailler les haies en forme de trapèze afin d'éviter le dénudement des basses branches. Ceci correspond à la croissance naturelle des plantes et permet de faire pousser les haies de façon optimale. Lors de la coupe, seules les nouvelles pousses de l'année sont réduites et ainsi, il se forme un entrelacement dense de branches et une bonne protection.

1. Coupez tout d'abord les côtés d'une haie. Déplacez le taille haie dans le sens de la croissance du bas vers le haut. Si vous taillez du haut vers le bas, les branches fines se déplacent vers l'extérieur et il peut se former des endroits peu fournis ou des trous.

2. Taillez ensuite le bord supérieur comme vous le désirez: droit, en forme de toit ou en arrondi.
3. Taillez déjà les jeunes plantes à la forme que vous désirez. Il est préférable que la pousse principale ne soit pas endommagée jusqu'à ce que la haie ait atteint la hauteur prévue. Toutes les autres pousses sont réduites de moitié.

Soin des haies poussant librement:

Les haies qui poussent librement ne sont pas taillées selon une forme spéciale, toutefois il faut les entretenir régulièrement afin que la haie ne pousse pas trop haut.

Entretien et nettoyage



Faites exécuter les travaux d'entretien et de réparation qui ne sont pas mentionnés dans cette notice par notre Centre de services. Utilisez exclusivement des pièces d'origine. Vous éviterez ainsi d'endommager l'appareil et éventuellement de blesser par la suite des personnes.



Avant tout travail sur l'appareil, il est indispensable de débrancher la prise de courant (mise hors circuit). Il y a danger d'un choc électrique ou le danger de se blesser par des pièces en mouvement.



Portez des gants pour manipuler les lames. Il y a un risque de blessure par coupure.



N'utilisez ni détergent ni solvant. Vous pourriez ainsi abîmer l'appareil irréparablement. Les substances chimiques peuvent attaquer les pièces de plastique de l'appareil.

Exécutez régulièrement les travaux d'entretien et de nettoyage suivants. Ceci est une garantie d'utilisation longue et fiable.

- Avant chaque usage, contrôlez si des vices évidents tels que pièces dévissées, usées ou endommagées apparaissent sur la taille haie. Vérifiez que les vis sont bien fixées sur le bloc de lames (A 2).
- Ne procédez pas à la coupe avec des lames émoussées ou usées; vous surchargez sinon le moteur et la transmission de votre appareil.
- Vérifiez que les couvercles et dispositifs de protection (A 1,3) ne sont pas endommagés et sont correctement fixés. Remplacez-les le cas échéant.

Pour remplacer le protège-mains, lisez le chapitre « Entretien et nettoyage - changer le protège-mains ». Pour remplacer la protection contre les sursauts (A 1), envoyez l'appareil à notre service après-vente.

- Nettoyez la fente d'aération (A 5) et le boîtier moteur à l'aide d'un chiffon humide ou d'une brosse. Il ne faut pas arroser l'appareil d'eau, ni le poser dans l'eau.

Nettoyer et entretenir le bâti de couteau de sécurité

Nettoyez soigneusement le bloc de lames (2) après chaque usage.

Après chaque utilisation de l'appareil, vous devez :

- nettoyer la lame (avec un chiffon imbibé d'huile) ;
- lubrifier les barres porte-lame à l'aide d'une burette ou d'un aérosol.

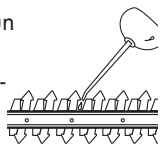

D Changer le protège-mains

Desserrez les deux vis sur le protège-mains (3) avec un tournevis. Changez le protège-mains (3) endommagé. Fixez le nouveau protège-mains (3) avec les deux vis.

Rangement

- Nettoyez l'appareil avant de le ranger.
- Rangez la taille haie dans un endroit sec dans le protège-lame (A 10) fourni et conservez-le hors de portée des enfants.

E Fixation murale

Avec la perforation en forme de serrure (11) à la base de l'appareil, vous pouvez suspendre la partie moteur au mur.

- Placez une vis à l'aide de chevilles sur la position souhaitée d'un mur.
- La tête de vis peut avoir un diamètre de 7 - 10 mm.
- Laissez ressortir la tête de vis d'env. 10 mm du mur.
- Vous pouvez placer l'appareil avec l'ouverture sur le dessous sur la vis et abaisser l'appareil jusqu'à la butée.



Faites attention lors du perçage à ne pas endommager des conduites d'alimentation. Utilisez des détecteurs adaptés pour les localiser ou aidez-vous d'un plan d'installation. Le contact avec les fils électriques peut causer une électrocution et un incendie ; le contact avec les conduites de gaz peut causer une explosion. L'endommagement d'une conduite d'eau peut causer des dégâts matériels et une électrocution.

Elimination et protection de l'environnement

Respectez la réglementation relative à la protection de l'environnement (recyclage) pour l'élimination de l'appareil, des accessoires et de l'emballage.



Les machines n'ont pas leur place dans les ordures ménagères.



Portez le carton à un point de recyclage.



Le produit est recyclable, est soumis à une responsabilité élargie du fabricant et est collecté dans le cadre du tri sélectif.

Directive 2012/19/UE sur les déchets d'équipements électriques et électroniques : Les appareils électriques usagés doivent être collectés séparément et introduits dans un circuit de recyclage respectueux de l'environnement.

Suivant la transposition en droit national, vous pouvez disposer des possibilités suivantes :

- Restitution à un point de vente,
 - Restitution à un point de collecte officiel,
 - Renvoi au fabricant / au distributeur.
- Nous effectuons gratuitement la mise au rebut de votre appareil défectueux retourné

Ne sont pas concernés les accessoires qui accompagnent les appareils usagés et les moyens auxiliaires sans composants électriques.

Restituez l'appareil dans un point de collecte des déchets à recycler. Il est possible de trier les pièces en plastique et métalliques par matières et de les introduire ainsi dans un circuit de recyclage. Pour cela, veuillez vous adresser à notre centre de service après-vente.

Pièces de rechange/Accessoires

Vous obtiendrez des pièces de rechange et accessoires à l'adresse www.grizzlytools.shop

Si vous avez des problèmes lors du passage de la commande, merci d'utiliser le formulaire de contact. Pour toute autre question, adressez-vous au « Centre de service après-vente » (voir page 30)

Position Notice d'utilisation	Position Vue éclatée	Désignation	N° de commande
A 2	63	Porte-lames de sécurité	91105453
A 3	53	Protection des mains	91105452
	26-28	Balais de charbon + fixation	91105450
A 10	1	Protège-lames	91102942

A Dépannage

Problème	Cause possible	Suppression de la panne
L'appareil ne démarre pas	Absence d'alimentation secteur	Vérifiez l'alimentation en courant, la prise de courant, le câble, la rallonge, la prise de courant, le cas échéant, réparation par un électrotechnicien spécialisé
	Interrupteur Marche/Arrêt (6) ou interrupteur de sécurité (4) défectueux	Réparation par le Centre de services
	Balais de charbon usés	
	Moteur défectueux	
L'appareil fonctionne avec des interruptions	Câble électrique endommagé	Contrôler le câble et le faire remplacer le cas échéant par notre Centre de services
	Mauvais contact interne	Réparation par le Centre de services
	Interrupteur Marche/Arrêt (6) ou interrupteur de sécurité (4) défectueux	
Les lames chauffent	Le bloc porte-lames (2) non aiguisé	Aiguiser le bloc porte-lames ou le faire remplacer (Centre de services)
	Le bloc porte-lames (2) ébréché	Contrôler le bloc porte-lames ou le faire remplacer (Centre de services)
	Frottement trop important car lubrification insuffisante	Huiler le bloc de lames (2)

Garantie

Chère cliente, cher client,
Ce produit bénéficie d'une garantie de 3 ans, valable à compter de la date d'achat. En cas de manques constatés sur ce produit, vous disposez des droits légaux contre le vendeur du produit. Ces droits légaux ne sont pas limités par notre garantie présentée par la suite.

Conditions de garantie

Le délai de garantie débute avec la date d'achat. Veuillez conserver soigneusement le ticket de caisse original. En effet, ce document vous sera réclamé comme preuve d'achat. Si un défaut de matériel ou un défaut de fabrication se présente au cours des trois ans suivant la date d'achat de ce produit, nous réparons gratuitement ou remplaçons ce produit - selon notre choix. Cette garantie suppose que l'appareil défectueux et le justificatif d'achat (ticket de caisse) nous soient présentés durant cette période de trois ans et que la nature du manque et la manière dont celui-ci est apparu soient explicités par écrit dans un bref courrier. Si le défaut est couvert par notre garantie, le produit vous sera retourné, réparé ou remplacé par un neuf. Aucune nouvelle période de garantie ne débute à la date de la réparation ou de l'échange du produit.

Durée de garantie et demande légale en dommages-intérêts

La durée de garantie n'est pas prolongée par la garantie. Ce point s'applique aussi aux pièces remplacées et réparées. Les dommages et les manques éventuellement constatés dès l'achat doivent immédiatement être signalés après le déballage. A l'expiration du délai de garantie les réparations occasionnelles sont à la charge de l'acheteur.

Volume de la garantie

L'appareil a été fabriqué avec soin, selon de sévères directives de qualité et il a été entièrement contrôlé avant la livraison.

La garantie s'applique aux défauts de matériel ou aux défauts de fabrication. Cette garantie ne s'étend pas aux parties du produit qui sont exposées à une usure normale et peuvent être donc considérées comme des pièces d'usure (par exemple lame) ou pour des dommages affectant les parties fragiles (par exemple les commutateurs). Cette garantie prend fin si le produit endommagé n'a pas été utilisé ou entretenu d'une façon conforme. Pour une utilisation appropriée du produit, il faut impérativement respecter toutes les instructions citées dans le manuel de l'opérateur. Les actions et les domaines d'utilisation déconseillés dans la notice d'utilisation ou vis-à-vis desquels une mise en garde est émise, doivent absolument être évités.

Marche à suivre dans le cas de garantie

Pour garantir un traitement rapide de votre demande, veuillez suivre les instructions suivantes :

- Tenez vous prêt à présenter, sur demande, le ticket de caisse et le numéro d'identification (IAN 378354_2110) comme preuve d'achat.
- Vous trouverez le numéro d'article sur la plaque signalétique.
- Si des pannes de fonctionnement ou d'autres manques apparaissent, prenez d'abord contact, par **téléphone** ou par **e-Mail**, avec le service après-vente dont les coordonnées sont indiquées ci-dessous. Vous recevrez alors des renseignements supplémentaires sur le déroulement de votre réclamation.



- En cas de produit défectueux vous pouvez, après contact avec notre service clients, envoyer le produit, franco de port à l'adresse de service après-vente indiquée, accompagné du justificatif d'achat (ticket de caisse) et en indiquant quelle est la nature du défaut et quand celui-ci s'est produit. Pour éviter des problèmes d'acceptation et des frais supplémentaires, utilisez absolument seulement l'adresse qui vous est donnée. Assurez-vous que l'expédition ne se fait pas en port dû, comme marchandises encombrantes, envoi express ou autre taxe spéciale. Veuillez renvoyer l'appareil, y compris tous les accessoires livrés lors de l'achat et prenez toute mesure pour avoir un emballage de transport suffisamment sûr.

Service Réparations

Vous pouvez, contre paiement, faire exécuter par notre service, des réparations **qui ne font pas partie de la garantie**. Nous vous enverrons volontiers un devis estimatif. Nous ne pouvons traiter que des appareils qui ont été correctement emballés et qui ont envoyés suffisamment affranchis.

Attention: veuillez renvoyer à notre agence de service votre appareil nettoyé et avec une note indiquant le défaut constaté. Les appareils envoyés en port dû - comme marchandises encombrantes, en envoi express ou avec toute autre taxe spéciale ne seront pas acceptés. Nous exécutons gratuitement la mise aux déchets de vos appareils défectueux renvoyés.

Service-Center



Service France

Tel.: 0800 919270
E-Mail: grizzly@lidl.fr
IAN 378354_2110



Service Suisse

Tel.: 0800 56 44 33
E-Mail: grizzly@lidl.ch
IAN 378354_2110

Importateur

Veuillez noter que l'adresse suivante n'est pas une adresse de service après-vente. Contactez d'abord le service après-vente cité plus haut.

Grizzly Tools GmbH & Co. KG

Stockstädter Straße 20
63762 Großostheim
Allemagne
www.grizzlytools.de

Indice

Introduzione	31
Scopo.....	31
Descrizione generale.....	32
Contenuto della Confezione	32
Vista d'insieme	32
Descrizione del funzionamento	32
Dati tecnici	32
Consigli di sicurezza.....	33
Simboli nelle istruzioni	33
Simboli grafici sull'apparecchio	33
Indicazioni di sicurezza generali per utensili elettrici.....	34
Indicazioni di sicurezza per decespugliatori	37
Ulteriori informazioni di sicurezza.....	37
Comando	37
Accensione/Spengimento	38
Istruzioni di lavoro	38
Tecniche di taglio.....	39
Manutenzione e pulizia	39
Pulizia e manutenzione delle barre con lama di sicurezza	40
Sostituzione della protezione della mano.....	40
Magazzinaggio	40
Supporto a parete.....	40
Smaltimento e rispetto per l'ambiente	41
Ordinazione di pezzi di ricambio.....	41
Ricerca guasti.....	42
Garanzia	43
Servizio di riparazione	44
Service-Center.....	44
Importatore	44
Traduzione della dichiarazione di conformità CE originale	47
Vista esplosa	49

Introduzione

Congratulazioni per l'acquisto del Suo nuovo apparecchio. Ha scelto un prodotto altamente pregiato.

Questo apparecchio è stato sottoposto a un controllo di qualità durante la produzione e quindi sottoposto a un controllo finale. Quindi è garantito il funzionamento del vostro apparecchio. Non si esclude tuttavia che in casi singoli possano trovarsi nell'apparecchio residui di lubrificanti. Questo non rappresenta un vizio o difetto e neanche un motivo di preoccupazione.



Le istruzioni per l'uso costituiscono parte integrante di questo prodotto. Contengono indicazioni importanti per la sicurezza, l'uso e lo smaltimento. Prima dell'uso del prodotto, si raccomanda di familiarizzare con tutte le indicazioni di comando e di sicurezza. Usare il prodotto solo come descritto e per i campi d'impiego specificati. Conservare le istruzioni in un luogo sicuro e consegnare la documentazione in caso di cessione del prodotto a terzi.

Scopo

L'apparecchio è destinato esclusivamente al taglio di siepi, cespugli e mazzi decorativi in ambiente domestico.

Questo apparecchio non è adatto per l'uso industriale. In caso di un impiego per uso industriale decade la garanzia.

Ogni altro utilizzo non espressamente concesso nelle presenti istruzioni può causare danni all'apparecchio e costituire un pericolo reale per l'utilizzatore.

L'apparecchio è destinato all'uso da parte di persone adulte. I giovani al di sopra dei 16 anni potranno utilizzare l'apparecchio solo sotto sorveglianza di un adulto. Non

utilizzare il tagliasiepi quando piove o in caso di siepi bagnate.
L'operatore o utilizzatore è responsabile per danni e incidenti a persone o cose. Il produttore non sarà responsabile per danni causati da un utilizzo non conforme alle presenti istruzioni o per un utilizzo improprio.

 Non utilizzare il tagliasiepi se il dispositivo di taglio è rovinato. Fare affilare i denti di taglio. Una lama usurata può sovraccaricare l'apparecchio.

Descrizione generale



Le immagini si trovano sulla parte anteriore dell'apertura ribaltabile.

Contenuto della Confezione

Aprire la confezione dell'apparecchio e verificare che questo sia completo. Smaltire il materiale di imballaggio secondo le disposizioni.

- Tagliasiepi elettrico
- Protezione lama
- Istruzioni per l'uso

Vista d'insieme

- A**
- 1 Protezione antiurto con foro per appendere l'apparecchio
 - 2 Profilo con lama di sicurezza
 - 3 Protezione per le mani
 - 4 Impugnatura ad arco con interruttore di sicurezza
 - 5 Feritoie di ventilazione
 - 6 Interruttore di accensione / spegnimento
 - 7 Scarico di trazione

- 8 Impugnatura
- 9 Cavo di rete
- 10 Protezione lama

E 11 Foro a chiave

Descrizione del funzionamento

La tagliasiepi elettrico è dotata di motore elettrico. L'apparecchio dispone di isolamento di sicurezza e non necessita di messa a terra. Come dispositivo di taglio, il tagliasiepi possiede un profilo con lama di sicurezza su entrambi i lati. Durante il procedimento di taglio, i denti di taglio della lama si muovono in modo lineare avanti e indietro. La protezione anti-contraccolpo alla punta del profilo della lama evita spiacevoli contraccolpi in caso di urti contro pareti, recinti, ecc. Per motivi di protezione per l'utente, l'apparecchio può essere azionato soltanto tenendo premuto l'interruttore di sicurezza. Oltre a ciò, la protezione per le mani protegge da rami e nodi. La funzione delle varie parti è contenuta nelle descrizioni seguenti.

Dati tecnici

Tagliasiepi elettrico	PHS 600 C3
Tensione nominale	
in ingresso (U)	230-240 V~, 50 Hz
Potenza assorbita	
(potenza allacciata) (P)	600 W
Classe di protezione	<input type="checkbox"/> II
Tipo di protezione	IPX0
Movimenti di taglio	2800 min ⁻¹
Peso (incl. accessori)	ca. 3,7 kg
Lunghezza di taglio	ca. 600 mm
Lunghezza della lama	ca. 660 mm
Lunghezza della lama	
(con protezione antiurto)	ca. 680 mm
Distanza tra i denti della lama ..	ca. 24 mm

Diametro ramo.....	max. 18 mm
Livello di pressione sonora (L_{pA}).....	88,5 dB; K_{pA} = 3 dB
Livello di potenza sonora (L_{WA}) garantito	100 dB
misurata.....	98,4 dB; K_{WA} = 1,99 dB
Vibrazione (a_h) all'impugnatura	3,082 m/s ²
all'impugnatura ad arco	3,423 m/s ²
	K = 1,5 m/s ²

I valori di rumorosità e vibrazione sono stati determinati conformemente alle prescrizioni e norme citate nella dichiarazione di conformità.

Il valore complessivo di vibrazione indicato e il valore sulle emissioni rumorose riportato sono stati misurati secondo una procedura di controllo regolata da norme e possono essere utilizzati per il confronto fra un utensile elettrico e un altro.

Il valore complessivo di vibrazione riportato possono essere utilizzati anche per una stima temporanea del carico.

Avvertenza: le emissioni sulle vibrazioni e la rumorosità possono differire dai valori indicati durante l'uso effettivo dell'elettrotensile, in base alla tipologia e la modalità in cui si utilizza l'elettrotensile, in particolare quale tipo di pezzo viene lavorato.

Risulta necessario stabilire misure di sicurezza per la tutela dell'utilizzatore che si basino su un calcolo approssimativo del carico dovuto alle vibrazioni alle condizioni d'uso effettive (che includano tutti i fattori del ciclo d'impiego, fra cui ad esempio i tempi di riposo dell'utensile elettrico e quelli in cui si trova sì acceso, ma senza carico).

Consigli di sicurezza



Prima di lavorare con l'apparecchio, acquisire dimestichezza con tutti i suoi componenti. Esercitarci nella gestione dell'apparecchio e farsi spiegare le funzioni, effetti e tecniche di lavoro da un utente esperto o da un tecnico. Accertarsi di essere in grado, in caso di emergenza, di spegnere l'apparecchio immediatamente. L'uso non corretto dell'apparecchio può causare ferite anche molto gravi.

Simboli nelle istruzioni



Simboli dei pericoli con apposite indicazioni per prevenire danni a persone o cose.



Simboli dei divieti con indicazioni relative alla prevenzione di danni.



Prima di fare qualunque lavoro all'apparecchio, staccare sempre la spina di alimentazione.



Simboli di avvertenza con informazioni relative ad un migliore trattamento dell'apparecchio.

Simboli grafici sull'apparecchio



Attenzione!



Leggere attentamente e interamente le istruzioni per l'uso.



Indossare le protezioni per gli occhi.



Indossare le protezioni acustiche.



Indossare guanti a prova di taglio.



Pericolo di ferite da taglio!
Tenere lontane le mani.



Staccare immediatamente la spina se il cavo è danneggiato, attorcigliato o se viene tagliato.



Non utilizzare il taglia siepi quando piove o in caso di siepi bagnate.



Dati del livello di rumorosità
 L_{WA} in dB



Le apparecchiature non si devono smaltire insieme ai rifiuti domestici.



Classe di protezione II
(Doppio isolamento)



Lunghezza di taglio

Indicazioni di sicurezza generali per utensili elettrici



AVVERTENZA! Leggere tutte le avvertenze di sicurezza, le istruzioni, le diciture e i dati tecnici di cui è provvisto questo utensile elettrico. La mancata osservanza delle indicazioni di sicurezza e delle istruzioni possono provocare scosse elettriche, incendi e/o lesioni gravi.

Conservare tutte le indicazioni di sicurezza e le istruzioni per una consultazione futura.

Il termine usato nelle indicazioni di sicurezza „Utensile elettrico“ si riferisce a utensili elettrici azionati con tensione di rete (con cavo di rete) e a utensili elettrici azionati con accumulatori (senza cavo di rete).

1) Sicurezza sul posto di lavoro

- Tenere la zona di lavoro pulita e ben illuminata.** Disordine o zone di lavoro non sufficientemente illuminate possono causare infortuni.
- Non lavorare con l'utensile elettrico in un ambiente a rischio di esplosioni, nel quale sono presenti liquidi, gas o polveri infiammabili.** Utensili elettrici generano scintille che possono infiammare la polvere o i vapori.
- Tenere bambini e altre persone lontane durante l'uso dell'utensile.** In caso di distrazioni si può perdere il controllo dell'apparecchio.

2) Sicurezza elettrica:



Attenzione: in questo modo evitate incidenti e lesioni a causa di scosse elettriche:

- La spina di allacciamento dell'utensile elettrico deve essere adatto alla presa. La spina non deve essere modificata in alcun modo. Non usare un adattatore insieme a utensili elettrici collegati a massa.** Spine non modificate riducono il rischio di scosse elettriche.
- Evitare il contatto del corpo con superfici collegate a massa, come anche da tubi, termosifoni, fornelli e frigoriferi.** Aumento del pericolo di scosse elettriche, quando il corpo è collegato a massa.

- c) **Tenere gli utensili elettrici lontani dalla pioggia e dall'umidità.** L'infiltrazione di acqua nell'utensile elettrico aumenta il pericolo di scosse elettriche.
- d) **Non usare il cavo per trasportare, appendere l'utensile elettrico o per staccare la spina dalla presa. Tenere il cavo lontano da calore, olio, spigoli vivi o componenti in movimento.** Cavi danneggiati o attorcigliati aumentano il rischio di una scossa elettrica.
- e) **Quando si lavora con un utensile elettrico all'aperto, usare solo prolunghes adatte anche per l'esterno.** L'uso di una prolunga adatta per l'esterno riduce il rischio di scosse elettriche.
- f) **Se non è possibile evitare l'utilizzo dell'elettro utensile in ambiente umido, usare un interruttore differenziale.** L'impiego di un interruttore differenziale riduce il rischio di scossa elettrica.

3) Sicurezza delle persone:



Attenzione: in questo modo si evitano incidenti e ferite:

- a) **Prestare attenzione ai propri movimenti e lavorare con l'utensile elettrico usando raziocinio. Non usare un utensile elettrico, quando si è stanchi o si è sotto effetto di droghe, alcol o farmaci.** Un attimo di disattenzione durante l'uso dell'utensile elettrico può causare lesioni gravi.
- b) **Indossare un'attrezzatura di sicurezza personale e sempre occhiali protettivi.** Indossando un'attrezzatura di sicurezza personale,
- come maschera antipolvere, scarpe di sicurezza antiscivolo, casco o protezione dell'udito a seconda dell'impiego dell'utensile elettrico si riduce il pericolo di lesioni.
- c) **Evitare la messa in esercizio incustodita. Assicurarsi che l'utensile elettrico sia spento, prima di allacciarlo all'alimentazione elettrica e/o all'accumulatore, di sollevarlo o trasportarlo.** Se durante il trasporto dell'utensile elettrico si tiene il dito sull'interruttore oppure si allaccia l'apparecchio all'alimentazione elettrica in condizioni accese, possono verificarsi infortuni.
- d) **Rimuovere gli strumenti di regolazione o i cacciaviti, prima di accendere l'utensile elettrico.** Un utensile o un cacciavite che si trova in un componente rotante dell'apparecchio, può provocare lesioni.
- e) **Evitare una postura anormale. Garantire una posizione stabile e mantenere l'equilibrio in ogni momento.** In questo modo l'utensile elettrico può essere controllato meglio in situazioni impreviste.
- f) **Indossare abbigliamento adeguato. Non indossare abiti larghi o gioielli. Tenere i capelli, l'abbigliamento e i guanti lontani dalle parti in movimento.** Capi di abbigliamento larghi, gioielli o capelli lunghi possono essere catturati dalle parti in movimento.
- g) **Se è possibile montare apparecchi aspirapolvere o di raccolta della polvere, applicarli e utilizzarli in modo corretto.** Il ricorso all'aspirapolvere può ridurre i danni dovuti alla polvere.
- h) **Non lasciarsi ingannare da un falso senso di sicurezza e rispet-**

tare regole di sicurezza per gli utensili elettrici, anche se dopo aver utilizzato più volte l'utensile elettrico si ha acquisito una certa confidenza. Una movimentazione accidentale può causare gravi lesioni nell'arco di una frazione di secondo.

4) Uso e trattamento dell'utensile elettrico

a) Non sovraccaricare l'apparecchio. Usare l'utensile elettrico destinato al tipo di lavoro da svolgere. Con l'utensile elettrico adatto si lavora in modo migliore e più sicuro nel campo di potenza specificato.

b) Non usare utensili elettrici con l'interruttore difettoso. Un utensile elettrico che non può essere acceso o spento è pericoloso e deve essere riparato.

c) Tirare la spina dalla presa e/o rimuovere una batteria rimovibile, prima di apportare modifiche all'apparecchio, sostituire pezzi di utensili a inserto o rimuovere l'utensile elettrico. Questa misura previene l'avviamento involontario dell'utensile elettrico.

d) Conservare gli utensili elettrici non usati fuori dalla portata di bambini. Non lasciare usare l'apparecchio a persone che non hanno familiarizzato con lo stesso o che non hanno letto le istruzioni. Utensili elettrici sono pericolosi se usati da persone inesperte.

e) Pulire l'utensile elettrico e l'utensile a inserto con accuratezza. Controllare se le parti in movimento funzionano perfettamente e non si inceppano, se

sono presenti parti spezzate o danneggiate che possono compromettere il funzionamento dell'utensile elettrico. Fare riparare le parti danneggiate prima dell'impiego dell'apparecchio.

Le cause di molti infortuni risiedono in una scarsa manutenzione degli utensili elettrici.

f) Tenere gli utensili da taglio appuntiti e puliti. Utensili da taglio curati con bordi taglienti appuntiti si inceppano meno facilmente e sono più facili da maneggiare.

g) Usare l'utensile elettrico, gli accessori e i ricambi ecc. conformemente alle istruzioni. A tale proposito tenere in considerazione le condizioni di lavoro e l'attività da svolgere. L'uso di utensili elettrici per scopi diversi da quelli previsti può generare situazioni pericolose.

h) Mantenere le impugnature e le relative superfici asciutte, pulite e prive di olio e grasso. Le impugnature e le relative superfici scivolose non consentono un uso e un controllo sicuri dell'utensile elettrico in situazioni imprevedibili.

5) Assistenza tecnica

a) Fare riparare l'utensile elettrico da personale specializzato qualificato e solo con ricambi originali. In questo modo si garantisce il mantenimento della sicurezza dell'utensile elettrico.

Indicazioni di sicurezza per de-cespugliatori

- a) **Tenere tutte le parti del corpo lontane dalla lama. Non cercare di rimuovere il prodotto tagliato o di tenere fermo il materiale da tagliare quando la lama è in movimento.** Le lame continuano a spostarsi dopo lo spegnimento dell'interruttore. Un attimo di disattenzione durante l'uso della tagliasiepi può causare gravi lesioni.
- b) **Reggere la tagliasiepi tenendola per l'impugnatura e con lama ferma e prestare attenzione a non azionare l'interruttore.** L'uso corretto della tagliasiepi riduce il pericolo di azionamento accidentale e di una conseguente lesione ad opera della lama.
- c) **Durante il trasporto o la conservazione della tagliasiepi sollevare sempre il coperchio sopra la lama.** Il maneggiamento conforme della tagliasiepi diminuisce il rischio di lesioni dovute alla lama.
- d) **Assicurarsi che tutti gli interruttori siano spenti e che la spina di alimentazione sia estratta o la batteria sia rimossa oppure spenta, prima di rimuovere il materiale di taglio bloccato o sottoporre la macchina a manutenzione.** Un funzionamento imprevisto della tagliasiepi durante la rimozione del materiale bloccato può causare lesioni gravi.
- e) **Tenere la tagliasiepi solo dalle superfici isolate delle impugnature, in modo che la lama di taglio non possa prendere cavi di corrente.** A seguito del contatto della lama con un cavo elettrico anche

i componenti metallici dell'apparecchio possono trovarsi sotto tensione e provocare una scossa elettrica.

- f) **Tenere qualsiasi cavo lontano dall'area di taglio.** I cavi possono essere nascosti in cespugli e siepi ed essere tagliati inavvertitamente dalla lama.
- g) **Non utilizzare la tagliasiepi in condizioni di cattivo meteo, in particolare in caso di pericolo di fulmini.** Questo riduce il pericolo di essere colpiti da un fulmine.

Ulteriori informazioni di sicurezza

- Collegare l'apparecchio a una presa protetta da interruttore differenziale (Residual Current Device) con corrente di guasto nominale non superiore a 30 mA.
- **Quando è necessaria la sostituzione della conduttura di collegamento, deve essere eseguita da un produttore o da un rappresentante dello stesso, al fine di evitare di compromettere la sicurezza.**
- La tagliasiepi è pensata per i lavori in cui l'operatore staziona sul suolo e non su scale o altre superfici instabili.
- Ispezionare con attenzione la superficie da tagliare e rimuovere tutti i cavi o altri corpi estranei.

Comando



Non utilizzare l'apparecchio senza protezione mani. Durante il lavoro con questo apparecchio, indossare abiti adeguati e guanti da lavoro. Indossare protezioni per gli

occhi e per l'udito. Prima di ogni utilizzo accertarsi che l'apparecchio sia funzionante. Pericolo di lesioni! Non bloccare l'interruttore di accensione/spengimento né quello di sicurezza. Essi devono spegnere il motore dopo il rilascio dell'interruttore. Qualora un interruttore sia danneggiato, è vietato continuare a lavorare. Prestare attenzione al fatto che la tensione di rete coincida con l'etichetta del tipo riportata sull'apparecchio. Pericolo di shock elettrico!



Rispettare le normative sulla rumorosità e quelle locali.



Accensione/Spengimento



Eliminare la protezione delle lame (A 10) prima di azionare l'apparecchiatura.

Avere l'accortezza di assumere una posizione stabile e mantenere l'apparecchio saldamente con entrambe le mani e ad una certa distanza dal proprio corpo.

Prima di accendere l'apparecchio, prestare attenzione che esso non sia a contatto con altri oggetti.

In questo modo si evitano danni all'apparecchio ed eventuali danni consequenziali a persone.

1. Per non avere il filo in tensione, formare un cerchio alla fine del cavo di prolunga, far passare tale cerchio attraverso l'apertura dell'impugnatura e appenderlo al dispositivo di scarico della trazione dell'impugnatura (7).

2. Collegare l'apparecchio alla tensione di alimentazione.
3. Per accendere l'apparecchio, premere l'interruttore di sicurezza situato presso l'impugnatura ad arco (4) e premere contemporaneamente l'interruttore di accensione / spegnimento presso l'impugnatura (6). L'apparecchio va a velocità massima.
4. Per spegnere l'apparecchio, lasciare andare uno dei due interruttori.

Istruzioni di lavoro



Durante il taglio, prestare attenzione non entrare in contatto con pali o fili di recinzione né con pali di supporto per piante. Ciò potrebbe causare danni al profilo con lama.

- In caso di blocco della lama a causa di oggetti duri, spegnere immediatamente l'apparecchio, staccare la spina e eliminare l'ostacolo.
- Lavorare con l'apparecchio sempre in direzione opposta alla presa di corrente. Per tale ragione, prima di iniziare a lavorare con l'apparecchio, stabilire la direzione di taglio. Accertarsi che il cavo sia lontano dalla zona in cui si effettuano le operazioni di taglio. Non poggiare mai il cavo sulla siepe, potrebbe essere facilmente danneggiato dalle lame in movimento.
- Evitare di sollecitare troppo l'apparecchio durante il lavoro.
- Per agganciare il dispositivo (ad es. durante una pausa di lavoro) sulla protezione antiurto (A 1) e sul lato inferiore del dispositivo è applicato un foro (vedere "Supporto a parete").



Staccare immediatamente la spina se il cavo è danneggiato.

giato, attorcigliato o se viene tagliato. Pericolo di scossa elettrica.

Tecniche di taglio

- Prima di tutto tagliare i rami grossi con una forbice per rami.
- Il profilo con lama bilaterale rende possibile il taglio in entrambe le direzioni o con movimenti a pendolo da un lato all'altro.
- In caso di taglio verticale, muovere il taglia siepi in modo omogeneo in avanti oppure a forma di arco in avanti e indietro.
- In caso di taglio orizzontale, muovere il taglia siepi in direzione verso il bordo della siepe, in modo che i rami tagliati cadano a terra.
- Per ottenere linee lunghe e diritte, si consiglia di tendere un filo.

C

Per tagliare le siepi a formato:

Si consiglia di tagliare le siepi a forma trapezoidale per evitare uno spoglio dei rami inferiori. Ciò corrisponde alla crescita naturale della pianta e consente alla siepe di attecchire in modo ottimale. Durante il taglio vengono ridotti solo i nuovi getti annuali in modo da formare una fitta ramificazione e un buona protezione visiva.

1. Tagliare prima di tutto i lati di una siepe. A tale scopo muovere la taglia siepi per siepi dal basso verso l'alto in direzione della crescita. Se si esegue il taglio dall'alto verso il basso, i rami più sottili si spostano all'esterno causando punti radi o addirittura aperture.
2. A questo punto tagliare il margine superiore a piacere, dando una forma diritta, a spiovente o rotonda.

3. Tosare le piante giovani nella forma desiderata. Il getto principale deve rimanere integro fino a quando la siepe ha raggiunto l'altezza prevista. Tutti gli altri getti vengono potati a metà.

Per la cura delle siepi a crescita libera:

Le siepi che crescono liberamente non vengono tagliate a formato, tuttavia necessitano di essere curate regolarmente affinché non diventino troppo alte.

Manutenzione e pulizia



Fare eseguire al nostro servizio di assistenza tutte le operazioni di riparazione e di manutenzione che non sono indicate in queste istruzioni per l'uso. Utilizzare solo parti originali. In questo modo si evitano danni all'apparecchio ed eventuali danni consequenziali a persone.



Prima di fare qualunque lavoro all'apparecchio, staccare sempre la spina di alimentazione. Pericolo di scosse elettriche o di ferite a causa di parti mobili.



Indossare i guanti durante la manipolazione delle lame.



Non utilizzare soluzioni detergenti. Esse potrebbero danneggiare l'apparecchiatura in modo irreparabile. Le sostanze chimiche possono penetrare nelle parti in plastica dell'apparecchiatura.

Eseguire regolarmente le seguenti operazioni di manutenzione e pulizia. In questo modo si garantisce un utilizzo affidabile e duraturo.

- Prima di ogni utilizzo controllare che la tagliasiepi per siepi sia priva di difetti visibili, quali parti lente, usurate o danneggiate. Controllare che le viti siano saldamente fissate nel profilo con lama (A2).
- Non eseguire operazioni di taglio con lame consumate o non affilate, perché altrimenti vengono sovraccaricati il motore e gli ingranaggi dell'apparecchio.
- Verificare che le coperture e le protezioni non siano (A1,3) danneggiate e che siano fissate correttamente. Eventualmente, sostituirle.
Per sapere come sostituire la protezione della mano, consultare il capitolo "Manutenzione e pulizia - sostituzione della protezione della mano". Per sostituire la protezione antiurto (A1) inviare l'apparecchio al nostro centro di assistenza.
- Tenere pulite le fessure di ventilazione (A5) e l'alloggiamento del motore dell'apparecchiatura. A tale scopo, utilizzare un panno umido o uno scovolino. L'apparecchiatura non deve essere lavata con getto d'acqua né immersa in acqua.

Pulizia e manutenzione delle barre con lama di sicurezza

Tenere l'apparecchio sempre pulito. Dopo ogni uso dell'apparecchio è necessario

- pulire la lama (con un panno oleoso);
- lubrificare la barra portalama con il bricchetto dell'olio o lo spray.

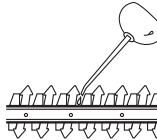

D Sostituzione della protezione della mano

Allentare le due viti sulla protezione della mano (3) con un cacciavite. Sostituire la protezione della mano (3) danneggiata. Fissare la nuova protezione della mano (3) con le due viti.

Magazzinaggio

- Pulire l'apparecchio prima di riporlo.
- Conservare le cesoie per siepi nel vano di protezione della lama (A10) contenuto nella confezione nonché lontano dalla portata dei bambini.

E Supporto a parete

Dal foro a chiave (11) sul lato inferiore dell'apparecchio è possibile appendere la parte del motore alla parete.

- Installare una vite con l'ausilio di tasselli nella posizione desiderata della parete.
- La testa della vite può avere un diametro di 7 - 10 mm.
- Lasciar fuoriuscire la testa della vite con una distanza di circa 10 mm dalla parete.
- Applicare l'apparecchio con l'apertura sulla parte inferiore sulla vite e tirare l'apparecchio verso il basso per innestarlo.



Durante la foratura accertarsi di non danneggiare alcuna linea di alimentazione. Utilizzare opportuni dispositivi di ricerca per individuarli oppure servirsi di un piano d'installazione. Il contatto con le linee elettriche può provocare

scosse elettriche e incendi, il contatto con una condotta del gas può causare esplosioni. Il danneggiamento delle tubature dell'acqua può portare a danni materiali e a scosse elettriche.

Smaltimento e rispetto per l'ambiente

Effettuare lo smaltimento dell'apparecchio, degli accessori e della confezione nel rispetto dell'ambiente presso un punto di raccolta per riciclaggio.



Le apparecchiature non si devono smaltire insieme ai rifiuti domestici.

Direttiva 2012/19/UE sui rifiuti di apparecchiature elettriche ed elettroniche: i dispositivi elettrici usati devono essere

raccolti separatamente e riciclati secondo procedure ecologicamente corrette.

A seconda del recepimento nel diritto nazionale, le possibilità sono le seguenti:

- restituzione a un punto vendita
- conferimento a un centro di raccolta ufficiale
- restituzione al produttore/commerciante

Ci occupiamo gratuitamente dello smaltimento dei vostri apparecchi difettosi. Tali disposizioni non contemplano gli accessori e i dispositivi ausiliari privi di componenti elettrici, a corredo dell'apparecchio da smaltire.

Conferire l'apparecchio a un centro di riciclaggio. I componenti in plastica e metallo usati possono essere raccolti in modo differenziato e consegnati a un apposito centro di riciclaggio. Contattare a tale proposito il nostro Centro Assistenza.

Ordinazione di pezzi di ricambio

È possibile ordinare pezzi di ricambio e accessori all'indirizzo www.grizzlytools.shop

In caso di problemi con la procedura d'ordine, utilizzare il modulo di contatto. Per ulteriori domande rivolgersi al "Service-Center" (vedere pagina 44).

Position Istruzioni per l'uso	Position Vista esplosa	Denominazione	Numeri d'ordine
A 2	63	Profilo con lama di sicurezza	91102953
A 3	53	Protezione per le mani	91105452
	26-28	Carboncini + supporto	91105450
A 10	1	Protezione lama	91102942

A Ricerca guasti

Problema	Causa possibile	Soluzione
L'apparecchio non parte	Manca tensione di alimentazione	Controllare la presa, il cavo, il filo, la spina, ed eventualmente far riparare a un elettricista specializzato
	Interruttore di accensione/ spegnimento (6) o interruttore di sicurezza (4) difettoso	Riparazione presso il servizio di assistenza
	Carboncini usurati	
	Motore difettoso	
L'apparecchiatura funziona con interruzioni	Il cavo di alimentazione è danneggiato	Controllare il cavo, eventualmente farlo sostituire dal nostro servizio di assistenza
	Contatto interno difettoso	Riparazione presso il servizio di assistenza
	Interruttore di accensione/ spegnimento (6) o interruttore di sicurezza (4) difettoso	
Le lame si surriscaldano	La lama (2) usurata	Affilare il profilo con lama oppure farlo sostituire (servizio di assistenza)
	La lama (2) è frastagliata	Controllare il profilo con lama oppure farlo sostituire (servizio di assistenza)
	Troppo attrito per mancanza di lubrificante	Lubrificare il profilo con lama (2)

Garanzia

Gentile cliente,

Su questo apparecchio Le viene concessa una garanzia di 3 anni a partire dalla data di acquisto.

In caso di difetti di questo prodotto può avanzare diritti legali nei confronti del venditore del prodotto. Tali diritti legali non vengono limitati dalla nostra garanzia qui di seguito rappresentata.

Condizioni di garanzia

Il termine di garanzia inizia con la data di acquisto. La preghiamo di conservare in un luogo sicuro lo scontrino fiscale originale. Questo documento viene richiesto come prova d'acquisto.

Qualora subentrasse un difetto di materiale o di fabbricazione entro tre anni a partire dalla data di acquisto di questo prodotto, il prodotto verrà riparato o sostituito – a nostra discrezione - gratuitamente da noi. Questa prestazione di garanzia presuppone che venga presentato entro il termine di tre anni l'apparecchio difettoso e la prova d'acquisto (scontrino fiscale) e descritto brevemente per iscritto in che cosa consiste il difetto e quando si è verificato.

Se il difetto è coperto dalla nostra garanzia, riceverà il prodotto riparato oppure un prodotto nuovo. Con la riparazione o la sostituzione del prodotto non inizia un nuovo periodo di garanzia.

Tempo di garanzia e diritti legali per vizi della cosa

Il periodo di garanzia non viene prolungato. Questo vale anche per parti sostituite e riparate. Difetti e vizi presenti già al momento dell'acquisto devono essere segnalati immediatamente dopo la rimozione dall'imballaggio. Riparazioni che accorrono dopo il periodo di garanzia sono a pagamento.

Volume di garanzia

L'apparecchio è stato prodotto accuratamente secondo severe direttive di qualità e controllato con coscienza prima della consegna.

La prestazione di garanzia vale per difetti di materiale o di fabbricazione. Questa garanzia non si estende ai componenti del prodotto che sono soggetti a normale usura e che quindi possono essere visti come parti di usura (p. es. lama, gli eccentrici e i carboncini) oppure per danneggiamenti delle parti fragili (p. es. interruttori).

Questa garanzia decade se il prodotto è stato danneggiato, non usato correttamente o non mantenuto. Per un uso corretto del prodotto devono essere osservate tutte le indicazioni riportate nelle istruzioni per l'uso. Destinazioni d'uso e azioni sconsigliate nelle istruzioni d'uso o dalle quali si viene avvertiti, sono tassativamente da evitare. Il prodotto è destinato solo per i privati e non per uso commerciale. In caso di uso improprio, esercizio della forza e interventi non effettuati dalla nostra filiale di assistenza tecnica autorizzata, decade la garanzia.

Svolgimento in caso di garanzia

Per garantire una rapida elaborazione della Sua pratica, La preghiamo di seguire le seguenti indicazioni:

- Per tutte le richieste tenere a portata di mano lo scontrino fiscale e il codice di identificazione (IAN 378354_2110) come prova d'acquisto.
- I codici articolo sono riportati sulla targhetta del tipo.
- Nel caso in cui si dovessero verificare difetti funzionali o altri vizi, La preghiamo di contattare **telefonticamente** o per **e-mail**. Riceverà ulteriori informazioni sullo svolgimento del Suo reclamo.



- Un prodotto rilevato come difettoso può essere inviato con porto franco all'indirizzo di assistenza comunicato, previa consultazione del nostro servizio di assistenza tecnica, allegando la prova d'acquisto (scontrini fiscali) e l'indicazione, in che cosa consiste il difetto e quando si è verificato. Per evitare problemi di accettazione e costi aggiuntivi, usare tassativamente solo l'indirizzo che Le è stato comunicato. Assicurarsi che la spedizione non avvenga in porto assegnato, con merce ingombrante, corriere espresso o altro carico speciale. Spedire l'apparecchio inclusi tutti gli accessori forniti insieme al momento dell'acquisto e garantire un imballaggio di trasporto sufficientemente sicuro.

Servizio di riparazione

Riparazioni **non soggette alla garanzia** possono essere effettuate dietro fattura dalla nostra filiale di assistenza tecnica previo preventivo gratuito da parte della stessa. Possiamo lavorare solo apparecchi che vengono spediti sufficientemente imballati e affrancati.

Attenzione: Spedire l'apparecchio alla nostra filiale in condizioni pulite e con l'indicazione del difetto.

Apparecchi spediti in porto assegnato - con merce ingombrante, corriere espresso o altro carico speciale - non vengono accettati.

Lo smaltimento degli apparecchi difettosi spediti viene effettuato da noi gratuitamente.

Service-Center

IT Assistenza Italia
Tel.: 02 36003201
E-Mail: grizzly@lidl.it
IAN 378354_2110

CH Assistenza Svizzera
Tel.: 0800 56 44 33
E-Mail: grizzly@lidl.ch
IAN 378354_2110

Importatore

Non dimenticare che il seguente indirizzo non è un indirizzo di assistenza tecnica. Contattare prima di tutto il centro di assistenza tecnica sopra nominato.

Grizzly Tools GmbH & Co. KG
Stockstädter Straße 20
D-63762 Großostheim
Germania
www.grizzlytools.de



Original-EG- Konformitätserklärung

Hiermit bestätigen wir, dass die
Elektro-Heckenschere
Modell PHS 600 C3
Seriennummer 000001 - 140000

folgenden einschlägigen EU-Richtlinien in ihrer jeweils gültigen Fassung entspricht:

**2006/42/EG • 2014/30/EU • 2000/14/EG & 2005/88/EG
2011/65/EU* & 2015/863/EU**

Um die Übereinstimmung zu gewährleisten, wurden folgende harmonisierte Normen sowie nationale Normen und Bestimmungen angewendet:

**EN 62841-1:2015 • EN 62841-4-2:2019
EN 55014-1:2017/A11:2020 • EN 55014-2:2015
EN IEC 55014-1:2021 • EN IEC 55014-2:2021
EN IEC 61000-3-2:2019 • EN IEC 61000-3-2:2019/A1:2021
EN 61000-3-3:2013/A1:2019 • EN IEC 63000:2018**

Zusätzlich wird entsprechend der Geräuschemissionsrichtlinie 2000/14/EG bestätigt:
Schallleistungspegel:
garantiert: 100 dB;
gemessen: 98,4 dB
Angewendetes Konformitätsbewertungsverfahren entsprechend Anh. V / 2000/14/EG

Die alleinige Verantwortung für die Ausstellung dieser Konformitätserklärung trägt der Hersteller:

CE Grizzly Tools GmbH & Co. KG
Stockstädter Straße 20
63762 Großostheim
GERMANY
30.03.2022

Christian Frank
Dokumentationsbevollmächtigter

* Der oben beschriebene Gegenstand der Erklärung erfüllt die Vorschriften der Richtlinie 2011/65/EU des Europäischen Parlaments und des Rates vom 8. Juni 2011 zur Beschränkung der Verwendung bestimmter gefährlicher Stoffe in Elektro- und Elektronikgeräten.

FR

CH

Traduction de la déclaration de conformité CE originale

Nous certifions par la présente que le

**Taille-haies électrique
de construction PHS 600 C3**

Numéro de série 000001 - 140000

est conforme aux directives UE actuellement en vigueur :

**2006/42/EC • 2014/30/EU • 2000/14/EC & 2005/88/EC
2011/65/EU* & 2015/863/EU**

En vue de garantir la conformité les normes harmonisées ainsi que les normes et décisions nationales suivantes ont été appliquées :

**EN 62841-1:2015 • EN 62841-4-2:2019
EN 55014-1:2017/A11:2020 • EN 55014-2:2015
EN IEC 55014-1:2021 • EN IEC 55014-2:2021
EN IEC 61000-3-2:2019 • EN IEC 61000-3-2:2019/A1:2021
EN 61000-3-3:2013/A1:2019 • EN IEC 63000:2018**

Nous certifions également conformément à la directive sur les émissions de bruit 2000/14/EC que :

Niveau de puissance acoustique

garanti : 100 dB

mesuré : 98,4 dB

Procédé d'évaluation de la conformité appliqué selon l'annexe V / 2000/14/EC

Le fabricant assume seul la responsabilité d'établir la présente déclaration de conformité :



Grizzly Tools GmbH & Co. KG
Stockstädter Straße 20
63762 Großostheim
GERMANY
30.03.2022

Christian Frank
Chargé de documentation

* L'objet de la déclaration décrit ci-dessus est conforme aux dispositions de la directive 2011/65/UE du Parlement Européen et du Conseil du 8 juin 2011 sur la limitation de l'utilisation de certaines substances dangereuses dans les équipements électriques et électroniques.



Traduzione della dichiarazione di conformità CE originale

Con la presente dichiariamo che
Tagliasiepi elettrico
serie di costruzione PHS 600 C3
Numero di serie 000001 - 140000

corrisponde alle seguenti direttive UE in materia nella rispettiva versione valida:

**2006/42/EC • 2014/30/EU • 2000/14/EC & 2005/88/EC
2011/65/EU* & 2015/863/EU**

Per garantire la conformità sono state applicate le seguenti norme armonizzate e anche le norme e disposizioni nazionali che seguono:

**EN 62841-1:2015 • EN 62841-4-2:2019
EN 55014-1:2017/A11:2020 • EN 55014-2:2015
EN IEC 55014-1:2021 • EN IEC 55014-2:2021
EN IEC 61000-3-2:2019 • EN IEC 61000-3-2:2019/A1:2021
EN 61000-3-3:2013/A1:2019 • EN IEC 63000:2018**

Si dichiara inoltre in conformità alla direttiva 2000/14/EC sull'emissione acustica ambientale: Livello di potenza sonora garantita: 100 dB
misurata: 98,4 dB
Procedura della valutazione della conformità applicata come da allegato V / 2000/14/EC

Il produttore è il solo responsabile della stesura della presente dichiarazione di conformità:

CE Grizzly Tools GmbH & Co. KG
Stockstädter Straße 20
63762 Großostheim
GERMANY
30.03.2022

Christian Frank
Responsabile documentazione tecnica

* L'oggetto descritto sopra è conforme alle prescrizioni della Direttiva 2011/65/EU del Parlamento Europeo e del Consiglio dell'8 giugno 2011 sulla restrizione dell'uso di determinate sostanze pericolose nelle apparecchiature elettriche ed elettroniche

Explosionszeichnung Vue éclatée • Vista esplosa

PHS 600 C3

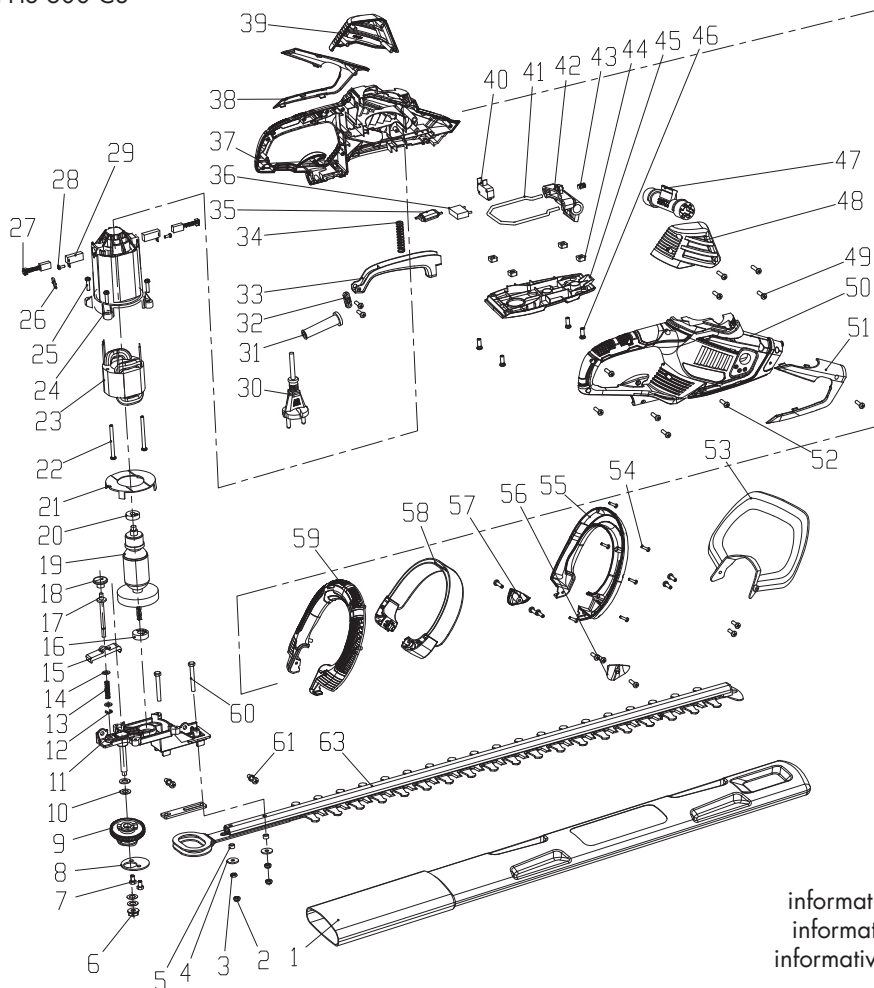

informativ
informatif
informativo

GRIZZLY TOOLS GMBH & CO. KG

Stockstädter Straße 20

63762 Großostheim

GERMANY

Version des informations - Versione delle
informazioni - Stand der Informationen:

02/2022 · Ident.-No.: 76002295022022-CH



IAN 378354_2110

CH