

LIVARNOLUX



LED-LICHTLEISTEN-SET

DE AT CH

LED-LICHTLEISTEN-SET

Bedienungs- und Sicherheitshinweise

FR CH

SET DE RÉGLETTES LUMINEUSES À LED

Instructions d'utilisation et consignes de sécurité

IT CH

SET LAMPADE LED SOTTOPENSILI

Indicazioni per l'uso e per la sicurezza

IAN 338653_2001

DE CH

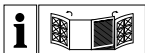

DE/AT/CH	Bedienungs- und Sicherheitshinweise	Seite	5
FR/CH	Instructions d'utilisation et consignes de sécurité	Page	21
IT/CH	Indicazioni per l'uso e per la sicurezza	Pagina	37

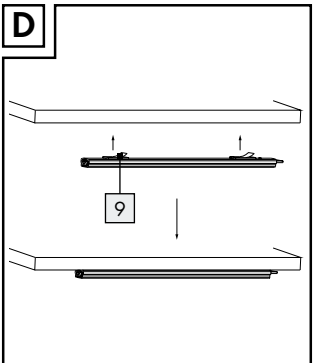
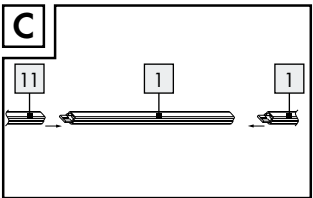
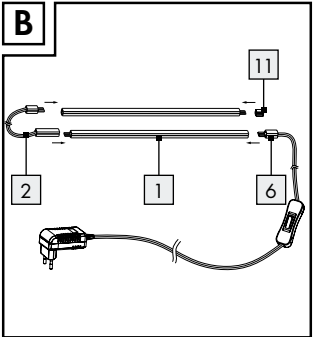
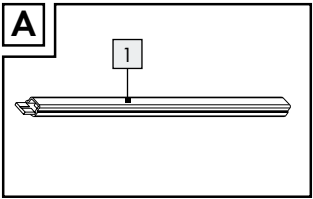

H

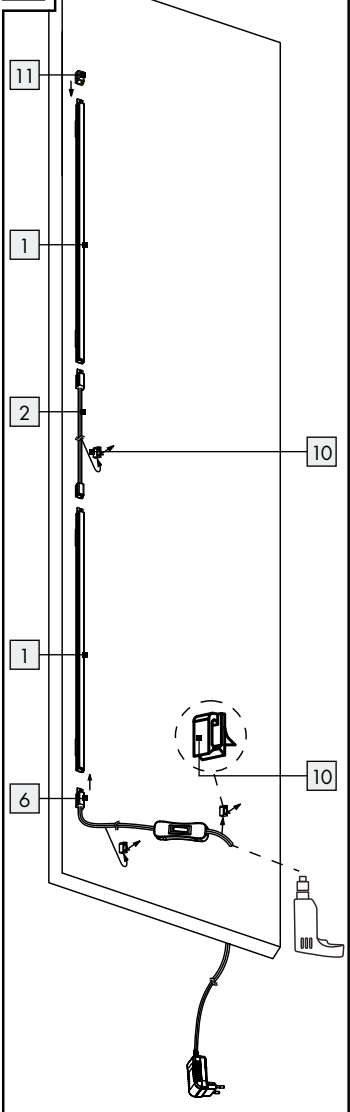

Legende der verwendeten Piktogramme	Seite	6
Einleitung	Seite	6
Bestimmungsgemäße Verwendung	Seite	7
Teilebeschreibung	Seite	7
Technische Daten	Seite	7
Lieferumfang	Seite	8
Sicherheits-hinweise	Seite	9
Sicherheits-hinweise zur Montage	Seite	13
Montage	Seite	14
Schrankmontage	Seite	14
Wandmontage	Seite	15
Anwendung	Seite	16
Reinigung und Pflege	Seite	17
Entsorgung	Seite	17
Garantie und Service	Seite	18
Garantie	Seite	18
Abwicklung im Garantiefall	Seite	19
Service	Seite	20

Legende der verwendeten Piktogramme	
	Gleichstrom / -spannung
	Wechselstrom / -spannung
	Schutzklasse II
	Unabhängiges Betriebsgerät
	Kurzschlussfester Sicherheitstransformator

LED-Lichtleisten-Set

● Einleitung

Wir beglückwünschen Sie zum Kauf Ihres neuen Produkts. Sie haben sich damit für ein hochwertiges Produkt entschieden. Die Bedienungsanleitung ist Teil dieses Produkts. Sie enthält wichtige Hinweise für Sicherheit, Gebrauch und Entsorgung. Machen Sie sich vor der Benutzung des Produkts mit allen Bedien- und Sicherheitshinweisen vertraut. Benutzen Sie das Produkt nur wie beschrieben und für die angegebenen Einsatzbereiche. Händigen Sie alle Unterlagen bei Weitergabe des Produkts an Dritte mit aus.

● Bestimmungsgemäße Verwendung

Dieses Produkt ist für den Betrieb im Innenbereich geeignet. Das Produkt ist nur für den Einsatz in privaten Haushalten und nicht für den kommerziellen Gebrauch vorgesehen. Andere Verwendungen oder Veränderungen des Produkts gelten als nicht bestimmungsgemäß und können zu Risiken wie Verletzungen und Beschädigungen führen. Für aus bestimmungswidriger Verwendung entstandene Schäden übernimmt der Hersteller keine Haftung.

● Teilebeschreibung

- 1 LED-Lichtleiste
- 2 Verbindungskabel
- 3 Befestigungsclip
- 4 Dübel
- 5 Schraube
- 6 Anschluss
- 7 Schnurschalter
- 8 Netzadapter
- 9 Doppelseitige Klebepads
- 10 Kabelclip
- 11 Abschlusskappe

● Technische Daten

LED-Lichtleiste + Netzteil:

Leistungsaufnahme: ca. 3,2 W

LED-Lichtleiste:

Betriebsspannung: 12 V $\overline{=}$ 2,4 W

LEDs: 15 x 0,1 W LED

Hinweis:

LEDs können nicht ausgetauscht werden.

LED-Lichtleiste (Modell-Nr. HG01183B) GS-zertifiziert

Netzteil:

Nennspannung

primär: 100-240 V \sim ,
50-60 Hz

Nennspannung

sekundär: 12 V $\overline{=}$,
0,25 A, 3 W

Schutzklasse: II/ \square

Netzteil (Modell-Nr.

YNQST120025VL) GS-zertifiziert

IP20: Kein Schutz
gegen Wasser

SELV: Schutzkleinspannung (Safety extra low voltage)

Ta: Maximale Umgebungstemperatur

Tc: Gehäusetemperatur am angegebenen Punkt

● **Lieferumfang**

2 LED-Lichtleisten-Sets

1 Netzadapter

- 2 Verbindungskabel
- 4 Dübel
- 4 Befestigungsclips
- 4 Schrauben
- 4 doppelseitige Klebepads
- 3 Kabelclips mit doppelseitigen Klebepads
- 1 Endkappe
- 1 Bedienungsanleitung



Sicherheits- hinweise

-  **⚠️ WARNUNG!**
LEBENS- UND UNFALLGEFAHR FÜR KLEINKINDER UND KINDER! Lassen Sie Kinder niemals unbeaufsichtigt mit dem Verpackungsmaterial. Es besteht Erstickungsgefahr durch Verpackungsmaterial. Kinder unterschätzen häufig die Gefahren. Halten Sie Kinder stets vom Produkt fern.
- Dieses Produkt ist kein Spielzeug, es gehört nicht in Kinderhände. Kinder können die Gefahren, die im Umgang mit dem Produkt entstehen, nicht erkennen.
- Dieses Produkt kann von Kindern ab 8 Jahren und darüber sowie von Personen mit verringerten physischen, sensorischen oder mentalen Fähigkeiten oder Mangel an Erfahrung und Wissen benutzt werden, wenn sie beaufsichtigt oder bezüglich

des sicheren Gebrauchs des Produkts unterwiesen wurden und die daraus resultierenden Gefahren verstehen. Kinder dürfen nicht mit dem Produkt spielen. Reinigung und Benutzerwartung dürfen nicht von Kindern ohne Beaufsichtigung durchgeführt werden.

- Achten Sie darauf, dass das Produkt nur von fachkundigen Personen montiert wird.
- Überprüfen Sie vor der Montage, ob der Untergrund für die Befestigungsclips und das Gewicht für das Produkt geeignet ist. Wenn Sie sich nicht sicher sind, fragen Sie einen Elektrofachbetrieb um Rat.
- Ziehen Sie nicht am Kabel des Produkts und stellen Sie sicher, dass es so verlegt ist, dass niemand darüber laufen oder stolpern könnte.
- Das Produkt kann auf allen normal entflammaren Oberflächen verwendet werden.
- Befestigen Sie keine zusätzlichen Gegenstände am Produkt.
- Bewahren Sie das Produkt nach Gebrauch wieder in der Verpackung auf, um ungewollte Beschädigungen zu vermeiden.
- Stellen Sie sicher, dass das Produkt so verlegt ist, dass niemand darüber laufen bzw. stolpern kann.

 **VORSICHT! ÜBERHITZUNGSGEFAHR!** Betreiben

Sie das Produkt nicht in der Verpackung und nicht im aufgerollten Zustand.

-  Dieses Produkt ist ausschließlich für den Betrieb im Innenbereich geeignet.

 **Vermeiden Sie Lebensgefahr durch elektrischen Schlag!**

- Vergewissern Sie sich vor der Benutzung, dass die vorhandene Netzspannung mit der benötigten Betriebsspannung des Produkts übereinstimmt (100–240 V~).
- Überprüfen Sie vor jedem Netzanschluss das Produkt auf etwaige Beschädigungen.
- Benutzen Sie das Produkt niemals, wenn Sie irgendwelche Beschädigungen feststellen.
- Das Verbindungskabel kann nicht repariert werden! Bei Beschädigung des Verbindungskabels muss das Produkt unbrauchbar gemacht und korrekt entsorgt werden.
- Dieses Produkt enthält keine Teile, die vom Verbraucher gewartet werden können. Die LEDs können nicht ausgetauscht werden.
- Öffnen Sie niemals eines der elektrischen Betriebsmittel oder stecken irgendwelche Gegenstände in dieselben.

- Schützen Sie das Produkt vor scharfen Kanten, mechanischen Belastungen und heißen Oberflächen.
- Nicht mit scharfen Klammern oder Nägeln befestigen.
- Ziehen Sie immer den Netzadapter vor der Montage, Demontage oder Reinigung aus der Steckdose.
- Fassen Sie niemals den Netzadapter oder das Produkt mit nassen Händen an.
- Schließen Sie die LED-Lichtleiste nur an den mitgelieferten Netzadapter an.
- Stellen Sie sicher, dass nicht mehr als 2 Leuchten des gleichen Typs in Reihe geschaltet sind.
- Verwenden Sie das Produkt nur mit den in dieser Anleitung beschriebenen Bauteilen.
- Bei längerer Nichtnutzung (z. B. Urlaub) trennen Sie das Produkt vom Stromnetz.
- Ersetzen Sie die Lichtleiste nur durch solche, die dem mitgelieferten Typ entsprechen.
- Das Produkt ist ausschließlich zum Betrieb am mitgelieferten Netzteil (YNQST120025VL) geeignet.
- Beachten Sie, dass der Netzadapter auch ohne Betrieb des Produkts noch eine geringe Leistung aufnimmt, solange sich der Netzadapter in der Steckdose befindet. Zum vollständigen

- Ausschalten entfernen Sie den Netzadapter aus der Steckdose.
- Die LEDs sind nicht austauschbar.
 - Sollten die LEDs am Ende ihrer Lebensdauer ausfallen, muss das gesamte Produkt ersetzt werden.

● **Sicherheitshinweise zur Montage**

- Das Produkt kann auf allen normal entflammbaren Oberflächen mit den beigegeführten Befestigungsclips befestigt werden.
-  **VORSICHT! STROMSCHLAGGEFAHR!** Stellen Sie sicher, dass Sie nicht auf Strom-, Gas- oder Wasserleitungen stoßen, die sich an der Bohrstelle befinden. Prüfen Sie ggf. mit einem Leitungssucher, bevor Sie bohren.
- Überprüfen Sie vor der Montage, ob der Untergrund für die Befestigungsclips und das Gewicht für das Produkt geeignet ist. Wenn Sie sich nicht sicher sind, fragen Sie einen Elektrofachbetrieb um Rat.
 - Verwenden Sie zur Befestigung keine scharfen und/oder spitzen Gegenstände wie Draht, Nägel oder Klammern.
 - Vermeiden Sie Verbiegen des Produkts. Dieses führt zur Beschädigung an der Isolation.

● Montage

Die LED-Lichtleiste **1** kann mit Verbindungskabel **2** (Abb. B) oder ohne Verbindungskabel (Abb. C) angeschlossen werden.

● Schrankmontage

Hinweis: Reinigen Sie gründlich die Fläche, auf der Sie das Produkt montieren wollen. Die Fläche muss sauber, fettfrei und trocken sein. Andernfalls kann die Haftbarkeit des doppelseitigen Klebepads **9** eingeschränkt sein.

1. Markieren Sie die Stelle am Schrank, Regal oder an der Vitrine an der Sie die LED-Lichtleiste **1** anbringen möchten, mit einem Bleistift. Nehmen Sie ggf. eine Wasserwaage zu Hilfe.
2. Kleben Sie die doppelseitigen Klebepads **9** auf die LED-Lichtleiste **1**. Ziehen Sie anschließend das Papier vom doppelseitigen Klebepad **9** an der Rückseite der LED-Lichtleiste **1** ab.
3. Kleben Sie die Lichtleiste mit den doppelseitigen Klebepads auf die Markierung und drücken Sie sie fest an (Abb. D).
4. Verbinden Sie die LED-Lichtleiste **1** mit dem Netzadapter **8**, indem Sie eine der folgenden Methoden anwenden.

5. Verbinden Sie direkt die anderen Lichtleisten **1** (Abb. C) oder verwenden Sie falls nötig das Verbindungskabel **2** (Abb. B).
6. Setzen Sie die Abschlusskappe **11** auf das Ende der Lichtleiste **1** (Abb. H).
7. Setzen Sie den Kabelclip **10** auf das Kabel, ziehen Sie die Folie vom doppelseitigen Klebe-
pad **9** ab und drücken Sie diesen fest auf den Schrank (Abb. H).

Methode 1:

- Bohren Sie ein Loch über dem Schrank: \varnothing ca. 22 mm.
- Stecken Sie den Anschluss **6** und den Schnurschalter **7** durch die Bohrung und schließen Sie diese an die Lichtleiste **1** an (Abb. H).
- Der Netzadapter **8** soll sich hinter dem Schrank befinden (Abb. H).

Methode 2:

- Verbinden Sie die Lichtleiste **1** direkt mit dem Netzadapter **8**, indem Sie den Anschluss **6** verwenden (Abb. F).

● **Wandmontage**

1. Bohren Sie die Befestigungs-
löcher (Abb. E).

- ⚠ VORSICHT!** Achten Sie darauf, dass Sie keine Leitungen in der Wand beschädigen.
2. Führen Sie die Dübel **4** in die Bohrlöcher ein (Abb. E).
 3. Fixieren Sie die Befestigungsclips **3** mittels der Schrauben **5** an der Wand.
 4. Setzen Sie den Lichtstreifen **1** in den Befestigungsclip **3** ein.
 5. Verbinden Sie direkt die anderen Lichtleisten **1** oder verwenden Sie falls nötig das Verbindungskabel **2** (Abb. B).
 6. Setzen Sie die Abschlusskappe **11** auf das Ende der Lichtleiste **1** (Abb. H).
 7. Setzen Sie den Kabelclip **10** auf das Kabel und drücken Sie diesen fest auf den Schrank (Abb. H).
 8. Verbinden Sie die Lichtleiste **1** direkt mit dem Netzadapter **8**, indem Sie den Anschluss **6** verwenden (Abb. F).

● Anwendung

- Stecken Sie den Netzadapter **8** in die Steckdose.
- Drücken Sie das „I“ am Schnurschalter **7**, um das Produkt einzuschalten.
- Drücken Sie die andere Seite des Schnurschalters **7**, um das Produkt auszuschalten.

● Reinigung und Pflege



VORSICHT! STROMSCHLAGGEFAHR!

Ziehen Sie zuerst den Netzadapter aus der Steckdose.

- Benutzen Sie keine Lösungsmittel, Benzin o. ä. Das Produkt würde hierbei Schaden nehmen.
- Verwenden Sie zur Reinigung nur ein trockenes, fusselfreies Tuch.

● Entsorgung

Die Verpackung besteht aus umweltfreundlichen Materialien, die Sie über die örtlichen Recyclingstellen entsorgen können.



Beachten Sie die Kennzeichnung der Verpackungsmaterialien

bei der Abfalltrennung, diese sind gekennzeichnet mit Abkürzungen (a) und Nummern (b) mit folgender Bedeutung: 1 - 7: Kunststoffe / 20 - 22: Papier und Pappe / 80 - 98: Verbundstoffe.



Das Produkt und die Verpackungsmaterialien sind recycelbar, entsorgen

Sie diese getrennt für eine bessere Abfallbehandlung. Das Triman-Logo gilt nur für Frankreich.



Möglichkeiten zur Entsorgung des ausgedienten Produkts erfahren Sie bei Ihrer Gemeinde- oder Stadtverwaltung.



Werfen Sie Ihr Produkt, wenn es ausgedient hat, im Interesse des Umweltschutzes nicht in den Hausmüll, sondern führen Sie es einer fachgerechten Entsorgung zu. Über Sammelstellen und deren Öffnungszeiten können Sie sich bei Ihrer zuständigen Verwaltung informieren.

● **Garantie und Service**

● **Garantie**

Das Produkt wurde nach strengen Qualitätsrichtlinien sorgfältig produziert und vor Anlieferung gewissenhaft geprüft. Im Falle von Mängeln dieses Produkts stehen Ihnen gegen den Verkäufer des Produkts gesetzliche Rechte zu. Diese gesetzlichen Rechte werden durch unsere im Folgenden dargestellte Garantie nicht eingeschränkt.

Sie erhalten auf dieses Produkt 3 Jahre Garantie ab Kaufdatum. Die Garantiefrist beginnt mit dem Kaufdatum. Bitte bewahren Sie den Original-Kassenbon gut auf. Diese Unterlage wird als Nachweis für den Kauf benötigt.

Tritt innerhalb von 3 Jahren ab dem Kaufdatum dieses Produkts ein Material- oder Fabrikationsfehler auf, wird das Produkt von uns – nach unserer Wahl – für Sie kostenlos repariert oder ersetzt. Diese Garantie verfällt, wenn das Produkt beschädigt, nicht sachgemäß benutzt oder gewartet wurde.

Die Garantieleistung gilt für Material- oder Fabrikationsfehler. Diese Garantie erstreckt sich nicht auf Produktteile, die normaler Abnutzung ausgesetzt sind (z. B. Batterien) und daher als Verschleißteile angesehen werden können oder Beschädigungen an zerbrechlichen Teilen, z. B. Schalter, Akkus oder die aus Glas gefertigt sind.

● **Abwicklung im Garantiefall**

Um eine schnelle Bearbeitung Ihres Anliegens zu gewährleisten, folgen Sie bitte den folgenden Hinweisen:

Bitte halten Sie für alle Anfragen den Kassenbon und die Artikelnummer (z. B. IAN 123456_7890) als Nachweis für den Kauf bereit.

Die Artikelnummer entnehmen Sie bitte dem Typenschild, einer Gravur, auf dem Titelblatt Ihrer Bedienungsanleitung (unten links) oder als Aufkleber auf der Rück- oder Unterseite des Produkts.

Sollten Funktionsfehler oder sonstige Mängel auftreten, kontaktieren Sie zunächst die nachfolgend benannte Serviceabteilung telefonisch oder per E-Mail.

Ein als defekt erfasstes Produkt können Sie dann unter Beifügung des Kaufbelegs (Kassenbon) und der Angabe, worin der Mangel besteht und wann er aufgetreten ist, für Sie portofrei an die Ihnen mitgeteilte Service-Anschrift übersenden.

● Service

DE **Service Deutschland**

Tel.: 0800 5435 111

E-Mail: owim@lidl.de

AT **Service Österreich**

Tel.: 0800 292726

E-Mail: owim@lidl.at

CH **Service Schweiz**





Tel.: 0800562153

E-Mail: owim@lidl.ch



Légende des pictogrammes utilisés	Page 22
Introduction	Page 22
Utilisation conforme	Page 23
Descriptif des pièces	Page 23
Caractéristiques techniques.....	Page 23
Contenu de la livraison..	Page 24
Mesures de sécurité	Page 25
Consignes de sécurité pour le montage	Page 29
Montage	Page 30
Montage dans une armoire	Page 30
Montage mural	Page 31
Utilisation	Page 32
Nettoyage et entretien	Page 32
Mise au rebut	Page 33
Garantie et service après-vente	Page 34
Garantie	Page 34
Faire valoir sa garantie..	Page 35
Service après-vente	Page 36

Légende des pictogrammes utilisés

	Courant continu / Tension continue
	Courant alternatif / Tension alternative
	Classe de protection II
	Produit au fonctionne- ment autonome
	Transformateur de sécurité anti-court-circuit

Set de réglettes lumineuses à LED

● Introduction

Nous vous félicitons pour l'achat de votre nouveau produit. Vous avez opté pour un produit de grande qualité. Le mode d'emploi fait partie intégrante de ce produit. Il contient des indications importantes pour la sécurité, l'utilisation et la mise au rebut. Veuillez lire consciencieusement toutes les indications d'utilisation et de sécurité du produit. Ce produit doit uniquement être utilisé conformément aux instructions et dans les domaines d'application spécifiés. Lors d'une cession à tiers, veuillez également remettre tous les documents.

● Utilisation conforme

Ce produit est uniquement conçu pour un usage intérieur. Ce produit est uniquement conçu pour un usage domestique privé et non pas pour un usage commercial. Toute autre utilisation ou modification du produit est considérée comme non conforme à l'usage prévu et présente des risques, comme par exemple des risques de blessures et d'endommagement. Le fabricant décline toute responsabilité pour les dégâts résultant d'une utilisation non conforme.

● Descriptif des pièces

- 1 réglette lumineuse à LED
- 2 cordon de connexion
- 3 clip de fixation
- 4 cheville
- 5 vis
- 6 raccord
- 7 interrupteur sur cordon
- 8 adaptateur secteur
- 9 patins adhésifs double-face
- 10 clip pour câble
- 11 cache

● Caractéristiques techniques

Réglette lumineuse à LED + Bloc d'alimentation :

Puissance

absorbée : env. 3,2 W

Réglette lumineuse à LED :

Tension nominale : 12 V $\overline{=}$, 2,4 W

LED : 15 x 0,1 W LED

Remarque :

Les LED ne peuvent pas être remplacées.

Réglette lumineuse à LED (n° de modèle HG01183B) certifié GS.

Bloc d'alimentation :

Tension nominale

primaire : 100-240 V \sim ,
50-60 Hz

Tension nominale

secondaire : 12 V $\overline{=}$,
0,25 A, 3 W

Classe de

protection : II/□

Bloc d'alimentation (modèle YNQST120025VL) certifié GS.

IP20 : Aucune protection contre l'eau

SELV : Très basse tension de protection (Safety extra low voltage)

Ta : Température ambiante maximale

Tc : Température du boîtier au point indiqué

● Contenu de la livraison

2 réglettes lumineuses à LED

1 adaptateur secteur

- 2 cordon de connexion
- 4 chevilles
- 4 clips de fixation
- 4 vis
- 4 patins adhésifs double-face
- 3 clips de câble avec patins adhésifs double-face
- 1 embout
- 1 mode d'emploi



Mesures de sécurité

-  **AVERTISSEMENT ! DANGER DE MORT ET RISQUE DE BLESSURE POUR LES ENFANTS ET LES ENFANTS EN BAS ÂGE !** Ne laissez jamais les enfants jouer sans surveillance avec l'emballage. Risque d'étouffement par le matériel d'emballage. Les enfants sous-estiment souvent les dangers. Tenez toujours le produit hors de portée des enfants.
- Ce produit n'est pas un jouet, il doit être tenu hors de portée des enfants. Les enfants ne sont pas conscients des dangers liés à la manipulation de ce produit.
- Le produit peut être utilisé par des enfants âgés de 8 ans et plus ainsi que par des personnes ayant des capacités physiques, sensorielles ou mentales réduites ou manquant d'expérience ou

de connaissances, s'ils sont surveillés ou s'ils ont été informés de l'utilisation sûre du produit et comprennent les risques liés à son utilisation. Les enfants ne doivent pas jouer avec le produit. Le nettoyage et l'entretien du produit ne doivent pas être effectués par des enfants laissés sans surveillance.

- Veillez à ce que le produit soit uniquement monté par des personnes compétentes.
- Avant le montage, vérifiez que la surface de montage est adaptée aux clips de fixation et au poids du produit. En cas d'incertitudes, renseignez-vous auprès d'un électricien.
- Ne pas tirer sur le câble du produit et veiller à ce qu'il soit posé de manière à ce que personne ne puisse courir ou trébucher dessus.
- Le produit peut être utilisé sur toutes les surfaces normalement inflammables.
- N'accrochez pas d'objets supplémentaires au produit.
- Après utilisation, rangez le produit dans son emballage pour éviter tout endommagement involontaire.
- Assurez-vous que le produit est placé de façon à ce que personne ne puisse courir ou trébucher dessus.

 **ATTENTION ! RISQUE DE SURCHAUFFE !** Ne pas faire

fonctionner le produit dans son emballage, et ne pas l'utiliser à l'état enroulé.

-  Ce produit est exclusivement conçu pour un usage intérieur.



Prévention de risques mortels par électrocution !

- Avant l'utilisation, vérifiez que la tension secteur corresponde à la tension de service requise du produit (100-240 V~).
- Avant chaque branchement sur secteur, contrôlez le bon état du produit.
- N'utilisez jamais le produit si vous constatez le moindre endommagement.
- Le câble de branchement ne peut pas être réparé ! Si le câble de branchement se trouve endommagé, veuillez rendre le produit inutilisable et le mettre au rebut de manière appropriée.
- Ce produit ne contient aucune pièce nécessitant maintenance de la part de l'utilisateur. Les LED ne peuvent pas être remplacées.
- N'ouvrez jamais les composants électriques, et n'y insérez jamais d'objets quelconques.
- Protégez le produit contre les arêtes coupantes, les charges mécaniques et les surfaces chaudes.

- Ne pas fixer avec des agrafes tranchantes ou des clous.
- Débranchez toujours l'adaptateur secteur de la prise de courant avant le montage, le démontage ou le nettoyage.
- Ne touchez jamais l'adaptateur secteur ou le produit si vos mains sont humides ou mouillées.
- Raccordez uniquement la réglette lumineuse LED à l'adaptateur secteur fourni.
- Assurez-vous de ne pas brancher en série plus de 2 luminaires du même type.
- Utilisez le produit uniquement avec les composants cités dans ce mode d'emploi.
- En cas de non utilisation prolongée (par ex. vacances), débranchez le produit du secteur.
- Remplacez la réglette uniquement par un produit du type fourni.
- Le produit est à utiliser exclusivement avec l'alimentation électrique fournie (YNQST120025VL).
- Veuillez noter que l'adaptateur secteur consomme une faible quantité d'électricité, même lorsque le produit n'est pas en état de marche, et ce aussi longtemps que l'adaptateur secteur est branché dans la prise électrique. Pour éteindre complètement le produit, débranchez l'adaptateur secteur de la prise.

- Les LED ne peuvent être remplacées.
- Si les LED arrivent en fin de vie, l'ensemble du produit doit alors être remplacé.

● **Consignes de sécurité pour le montage**

- Le produit peut être fixé sur toutes les surfaces normalement inflammables, à l'aide des clips de fixation fournis.



ATTENTION ! RISQUE D'ÉLECTROCUTION !

Assurez-vous de ne pas percer des câbles électriques ou des conduites de gaz ou d'eau encastrés dans le mur à l'endroit du perçage. Le cas échéant, utilisez un détecteur avant de percer.

- Avant le montage, vérifiez que la surface de montage est adaptée aux clips de fixation et au poids du produit. En cas d'incertitudes, renseignez-vous auprès d'un électricien.
- Pour la fixation, ne pas utiliser des objets tranchants et/ou pointus tels que fil de fer, clous ou agrafes.
- Éviter de tordre le produit. Ceci endommage son isolation.

● Montage

La réglette lumineuse à LED [1] peut être raccordée avec le câble de raccordement [2] (ill. B) ou sans câble de raccordement (ill. C).

● Montage dans une armoire

Remarque : Nettoyez soigneusement la surface sur laquelle vous désirez monter le produit. La surface doit être propre, exempte de graisse et sèche. Sinon, l'adhérence des patins adhésifs double-face [9] peut être limitée.

1. Avec un crayon à papier, marquez l'emplacement sur l'armoire, l'étagère ou la vitrine sur laquelle vous souhaitez poser la réglette lumineuse LED [1]. Au besoin, utilisez un niveau à bulle.
2. Collez les patins adhésifs double-face [9] sur la réglette lumineuse LED [1]. Retirez ensuite le papier du patin adhésif double-face [9] située à l'arrière de la réglette lumineuse LED [1].
3. Collez la réglette lumineuse sur le repère avec les patins adhésifs double-face et appuyez fermement dessus (ill. D).
4. Connectez la réglette lumineuse LED [1] à l'adaptateur secteur

- 8 en utilisant l'une des méthodes suivantes.
5. Raccordez directement les autres réglettes lumineuses 1 (ill. C) ou utilisez si nécessaire le câble de connexion 2 (ill. B).
 6. Placez le cache 11 sur l'extrémité de la réglette lumineuse 1 (ill. H).
 7. Placez le clip de câble 10 sur le câble, ôtez le film du patin adhésif double-face 9 et pressez fermement celui-ci sur l'armoire (ill. H).

Méthode 1 :

- Percez un trou au dessus de l'armoire : \varnothing env. 22 mm.
- Passez le raccordement 6 et l'interrupteur à tirette 7 dans le trou et raccordez-le à la réglette lumineuse 1 (ill. H).
- L'adaptateur secteur 8 doit se trouver derrière l'armoire (ill. H).

Méthode 2 :

- Raccordez la réglette lumineuse 1 directement à l'adaptateur secteur 8 en utilisant le raccordement 6 (ill. F).

● Montage mural

1. Percer les trous de fixation (ill. E).
⚠ ATTENTION ! Veiller à ne pas endommager une conduite encastrée dans le mur.

2. Insérer les chevilles [4] dans les trous de perçage (ill. E).
3. Fixer les clips de fixation [3] au mur à l'aide des vis [5].
4. Insérez la réglette lumineuse [1] dans le clip de fixation [3].
5. Raccordez directement les autres réglettes lumineuses [1] ou utilisez si nécessaire le câble de connexion [2] (ill. B).
6. Placez le cache [11] sur l'extrémité de la réglette lumineuse [1] (ill. H).
7. Placez le clip pour câble [10] sur le câble et pressez-le fermement sur l'armoire (ill. H).
8. Raccordez la réglette lumineuse [1] directement à l'adaptateur secteur [8] en utilisant le raccordement [6] (ill. F).

● **Utilisation**

- Branchez l'adaptateur secteur [8] dans une prise électrique.
- Appuyez sur le «I» de l'interrupteur [7], afin d'allumer le produit.
- Appuyez sur l'autre côté de l'interrupteur [7], pour éteindre le produit.

● **Nettoyage et entretien**



ATTENTION !
RISQUE D'ÉLECTROCUTION ! Débranchez

tout d'abord l'interrupteur secteur de la prise.

- N'utilisez aucun solvant, essence ou produit similaire. Cela endommagerait le produit.
- Pour procéder au nettoyage, utilisez uniquement un chiffon sec et non pelucheux.

● **Mise au rebut**

L'emballage se compose de matières recyclables pouvant être mises au rebut dans les déchetteries locales.



Veillez respecter l'identification des matériaux d'emballage pour le tri sélectif, ils sont identifiés avec des abréviations (a) et des chiffres (b) ayant la signification suivante : 1-7 : plastiques / 20-22 : papiers et cartons / 80-98 : matériaux composite.



Le produit et les matériaux d'emballage sont recyclables, mettez-les au rebut séparément pour un meilleur traitement des déchets. Le logo Triman n'est valable qu'en France.



Votre mairie ou votre municipalité vous renseigneront sur les possibilités de mise au rebut des produits usagés.



Afin de contribuer à la protection de l'environnement, veuillez ne pas jeter votre produit usagé dans les ordures ménagères, mais éliminez-le de manière appropriée. Pour obtenir des renseignements concernant les points de collecte et leurs horaires d'ouverture, vous pouvez contacter votre municipalité.

● **Garantie et service après-vente**

● **Garantie**

Le produit a été fabriqué selon des critères de qualité stricts et contrôlé consciencieusement avant sa livraison. En cas de défaillance, vous êtes en droit de retourner ce produit au vendeur. La présente garantie ne constitue pas une restriction de vos droits légaux.

Ce produit bénéficie d'une garantie de 3 ans à compter de sa date d'achat. La durée de garantie débute à la date d'achat. Veuillez conserver le ticket de caisse original. Il fera office de preuve d'achat.

Si un problème matériel ou de fabrication devait survenir dans 3 ans suivant la date d'achat de ce produit, nous assurons à notre discrétion la réparation ou le remplacement du produit sans frais supplémentaires.

La garantie prend fin si le produit est endommagé suite à une utilisation inappropriée ou à un entretien défectueux.

La garantie couvre les vices matériels et de fabrication. Cette garantie ne s'étend ni aux pièces du produit soumises à une usure normale (p. ex. des piles) et qui, par conséquent, peuvent être considérées comme des pièces d'usure, ni aux dommages sur des composants fragiles, comme des interrupteurs, des batteries ou des éléments fabriqués en verre.

● **Faire valoir sa garantie**

Pour garantir la rapidité d'exécution de la procédure de garantie, veuillez respecter les indications suivantes :

Veuillez conserver le ticket de caisse et la référence du produit (par ex. IAN 123456_7890) à titre de preuve d'achat pour toute demande.

Le numéro de référence de l'article est indiqué sur la plaque d'identification, gravé sur la page de titre de votre manuel (en bas à gauche) ou sur un autocollant apposé sur la face arrière ou inférieure du produit. En cas de dysfonctionnement du produit, ou de tout autre défaut, contactez en premier lieu le service après-vente par téléphone ou par

e-mail aux coordonnées indiquées ci-dessous.

Vous pouvez alors envoyer franco de port tout produit considéré comme défectueux au service clientèle indiqué, accompagné de la preuve d'achat (ticket de caisse) et d'une description écrite du défaut avec mention de sa date d'apparition.

● Service après-vente

FR Service après-vente France

Tél. : 0800904879

E-Mail : owim@lidl.fr

CH Service après-vente Suisse





Tél. : 0800562153

E-Mail : owim@lidl.ch



Legenda dei pittogrammi utilizzati	Pagina 38
Introduzione	Pagina 38
Utilizzo secondo la destinazione d'uso	Pagina 39
Descrizione dei componenti.....	Pagina 39
Dati tecnici.....	Pagina 39
Contenuto della confezione	Pagina 40
Avvertenze di sicurezza	Pagina 41
Indicazioni di sicurezza relative al montaggio	Pagina 45
Montaggio	Pagina 45
Montaggio ad armadio	Pagina 46
Montaggio a parete..	Pagina 47
Utilizzo	Pagina 48
Pulizia e cura	Pagina 48
Smaltimento	Pagina 49
Garanzia e assistenza	Pagina 50
Garanzia	Pagina 50
Gestione dei casi in garanzia	Pagina 51
Assistenza.....	Pagina 52

Legenda dei pittogrammi utilizzati

	Tensione / corrente continua
	Tensione / corrente alternata
	Classe di isolamento II
	Dispositivo a funzionamento indipendente
	Trasformatore di sicurezza anti-cortocircuito

Set lampade LED sottopensili

● Introduzione

Congratulazioni per l'acquisto del vostro nuovo prodotto. Avete optato per un prodotto di alta qualità. Le istruzioni d'uso sono parte integrante di questo prodotto. Esse contengono importanti avvertenze sulla sicurezza, l'impiego e lo smaltimento. Prima dell'utilizzo del prodotto, prendere conoscenza di tutte le istruzioni d'uso e delle avvertenze di sicurezza. Utilizzare il prodotto solo come descritto e per i campi di applicazione indicati. Consegnare tutte le documentazioni su questo prodotto quando viene ceduto a terzi.

● Utilizzo secondo la destinazione d'uso

Questo prodotto è destinato esclusivamente all'utilizzo in locali interni. Il prodotto è previsto solamente per l'uso privato e non in ambito commerciale. Eventuali modifiche o usi diversi del prodotto non sono conformi e possono causare lesioni o danni. Il costruttore non si assume alcuna responsabilità per eventuali danni causati da un impiego non conforme alla destinazione d'uso.

● Descrizione dei componenti

- 1 lampada tubolare
- 2 cavo di collegamento
- 3 clip di fissaggio
- 4 tasselli
- 5 vite
- 6 raccordo del cavo
- 7 interruttore a strappo
- 8 adattatore di rete
- 9 tamponi biadesivi
- 10 fermacavo
- 11 cappuccio di chiusura

● Dati tecnici

Barra luminosa a LED + Alimentatore:

Potenza assorbita: ca. 3,2 W

Barra luminosa a LED:

Tensione di esercizio: 12 V \equiv

2,4 W

LED: 15 x 0,1 W

LED

Nota: I LED non possono essere sostituiti.

Lampada tubolare a LED (modello n° HG01183B) omologato GS

Alimentatore:

Tensione nominale

primaria: 100-240V~,
50-60 Hz

Tensione nominale

secondaria: 12 V \equiv ,
0,25 A, 3 W

Classe di protezione: II / \square

Alimentatore (modello n° YNQST120025VL) omologato GS

IP20: nessuna protezione
contro l'acqua

SELV: bassissima tensione
di sicurezza (safety
extra low voltage)

Ta: temperatura ambien-
tale massima

Tc: temperatura dell'al-
loggiamento nel
punto indicato

● **Contenuto della confezione**

2 set lampade LED sottopensile

1 adattatore di rete

- 2 cavi di collegamento
- 4 tasselli
- 4 clip di fissaggio
- 4 viti
- 4 tamponi biadesivi
- 3 fermacavi con tamponi biadesivi
- 1 tappo
- 1 manuale di istruzioni per l'uso



Avvertenze di sicurezza

-  **ATTENZIONE!**
PERICOLO DI MORTE E DI INCIDENTI PER BAMBINI E INFANTI! Non lasciare mai i bambini incustoditi con il materiale per imballaggio. Sussiste un pericolo di soffocamento a causa di tale materiale. Spesso, i bambini sottovalutano i pericoli. Tenere il prodotto fuori dalla portata dei bambini.
- Questo prodotto non è un giocattolo: tenere fuori dalla portata dei bambini. I bambini potrebbero non riconoscere i pericoli derivanti dall'uso del prodotto.
- Questo prodotto può essere usato da bambini a partire dagli 8 anni di età e da persone con capacità fisiche, sensoriali o mentali limitate, oppure senza esperienza e conoscenza in merito, qualora sorvegliati o istruiti circa un uso sicuro del prodotto e che comprendano i

pericoli ad esso connessi. I bambini non possono giocare con questo prodotto. La pulizia e la manutenzione non devono essere eseguite da bambini senza la supervisione di un adulto.

- Assicurarsi che il prodotto venga montato solamente da una persona esperta.
- Prima di eseguire il montaggio, verificare che la base per le clip di fissaggio e il peso siano adatti al prodotto. In caso di incertezza, chiedere consiglio ad un elettricista.
- Non tirare mai il cavo del prodotto e assicurarsi che sia sistemato in modo da non essere d'intralcio o calpestato.
- Il prodotto può essere utilizzato su tutte le superfici che hanno un normale grado di infiammabilità.
- Non fissare ulteriori oggetti sul prodotto.
- Dopo l'uso, conservare il prodotto nella confezione per evitare un danneggiamento involontario.
- Assicurarsi che il prodotto sia sistemato in modo da non essere d'intralcio o calpestato.

⚠ ATTENZIONE! PERICOLO DI SURRISCALDAMENTO!

Non mettere in funzione il prodotto all'interno della confezione né quando arrotolato.

-  Questo prodotto è destinato esclusiva-

mente all'uso in ambienti interni.



Evitare un eventuale pericolo di vita indotto da folgorazione!

- Prima dell'uso, assicurarsi che l'alimentazione di rete sia adeguata alla tensione d'esercizio necessitata dal prodotto (100-240V~).
- Prima di ogni collegamento alla rete elettrica controllare il prodotto per verificare l'eventuale presenza di danni.
- Non utilizzare mai il prodotto qualora si rilevassero danneggiamenti.
- Il cavo di collegamento non può essere riparato! In caso di danneggiamento del cavo di collegamento, il prodotto deve essere reso inutilizzabile e smaltito in maniera conforme.
- Questo prodotto non contiene componenti la cui manutenzione possa essere eseguita ad opera dell'utente. Non è possibile sostituire i LED.
- Non aprire mai nessuno dei componenti elettrici e non inserirvi alcun oggetto.
- Proteggere il prodotto da spigoli vivi, sollecitazioni meccaniche e superfici calde.
- Non fissare con ganci o chiodi affilati.

- Staccare sempre l'adattatore di rete dalla presa elettrica prima del montaggio, dello smontaggio o della pulizia.
- Non afferrare mai l'adattatore di rete o il prodotto con le mani bagnate.
- Collegare la barra luminosa a LED solamente all'adattatore di rete in dotazione.
- Assicurarsi che non siano accese in serie più di 2 luci dello stesso tipo.
- Utilizzare questo prodotto solamente con i componenti descritti nel presente manuale.
- In caso di inutilizzo prolungato (ad es. durante le vacanze) scollegare il prodotto dalla rete elettrica.
- Solo barre luminose identiche al modello in dotazione possono sostituire le originali.
- Il prodotto è adatto esclusivamente all'utilizzo con il cavo di alimentazione annesso (YNQST120025VL).
- Tenere presente che l'adattatore di rete assorbe un'alimentazione minima se collegato alla presa di corrente, anche quando il prodotto non è in funzione. Per uno spegnimento completo, estrarre l'adattatore di rete dalla presa elettrica.
- I LED non sono sostituibili.
- Sostituire l'intero prodotto quando i LED giungono al termine della propria vita media.

● **Indicazioni di sicurezza relative al montaggio**

- Il prodotto può essere fissato con le clip di fissaggio in dotazione su tutte le superfici con un normale grado di infiammabilità.



ATTENZIONE! PERICOLO DI FOLGORAZIONE!

- Assicurarsi di non entrare in contatto con reti elettriche, condutture del gas e condutture dell'acqua presenti nel punto di esecuzione del foro. Se necessario, prima di eseguire i fori verificare l'eventuale presenza di tali condutture con un apposito dispositivo di rilevazione.
- Prima di eseguire il montaggio, verificare che la base per le clip di fissaggio e il peso siano adatti al prodotto. In caso di incertezza, chiedere consiglio ad un elettricista.
 - Per il fissaggio non utilizzare oggetti affilati / appuntiti quali fili, chiodi o ganci.
 - Evitare di piegare il prodotto. Ciò danneggia l'isolamento.

● **Montaggio**

La barra luminosa LED 1 può essere collegata sia con cavo di collegamento 2 (fig. B) sia senza cavo di collegamento (fig. C).

● Montaggio ad armadio

Nota: pulire accuratamente la superficie sulla quale si desidera montare il prodotto. La superficie deve essere pulita, asciutta e priva di sostanze grasse. In caso contrario, il potere adesivo del tampone biadesivo [9] potrebbe venire compromesso.

1. Contrassegnare con una matita il punto sull'armadio, sullo scaffale o sul mobile su cui si desidera applicare la barra luminosa a LED [1]. Se necessario utilizzare una livella ad acqua.
2. Attaccare i tamponi biadesivi [9] sulla barra luminosa a LED [1]. Rimuovere infine dal tampone biadesivo [9] la carta posta sul retro della barra luminosa a LED [1].
3. Attaccare la barra luminosa con i tamponi biadesivi sulla marcatura e premerla saldamente (fig. D).
4. Collegare la striscia luminosa a LED [1] all'adattatore di rete [8], seguendo le seguenti procedure.
5. Collegare direttamente le altre strisce luminose [1] (fig. C) o utilizzare il cavo di collegamento [2] se necessario (fig. B).
6. Montare il cappuccio di chiusura [11] al termine della striscia luminosa [1] (fig. H).

7. Applicare il fermacavo [10] sul cavo, rimuovere la pellicola dal tampone biadesivo [9] e premerlo forte sull'armadio (fig. H).

Procedura 1:

- Fare un foro con il trapano sopra l'armadio: \varnothing ca. 22 mm.
- Inserire l'allacciamento [6] e l'interruttore a strappo [7] attraverso il foro e collegarli alla striscia luminosa [1] (fig. H).
- L'adattatore di rete [8] deve essere situato dietro l'armadio (fig. H).

Procedura 2:

- Collegare la striscia luminosa [1] direttamente all'adattatore di rete [8], utilizzando l'allacciamento [6] (fig. F).

● Montaggio a parete

1. Eseguire i fori di fissaggio (fig. E).
⚠ ATTENZIONE! Non danneggiare, nel forare la parete, cavi elettrici o tubazioni preesistenti.
2. Inserire i tasselli [4] nei fori (fig. E).
3. Utilizzando le viti [5], fissare le clip [3] alla parete.
4. Inserire la striscia luminosa [1] nella clip di fissaggio [3].
5. Collegare direttamente le altre strisce luminose [1] o utilizzare il cavo di collegamento [2] se necessario (fig. B).

6. Montare il cappuccio di chiusura **11** al termine della striscia luminosa **1** (fig. H).
7. Applicare il fermacavo **10** sul cavo e premerlo forte sull'armadio (fig. H).
8. Collegare la striscia luminosa **1** direttamente all'adattatore di rete **8**, utilizzando l'allacciamento **6** (fig. F).

● Utilizzo

- Inserire l'adattatore di rete **8** nella presa elettrica.
- Premere il simbolo „I“ posto sull'interruttore a peretta **7** per accendere il prodotto.
- Premere l'altro lato dell'interruttore a peretta **7** per spegnere il prodotto.

● Pulizia e cura



ATTENZIONE!
PERICOLO DI FOLGORAZIONE! Estrarre innanzitutto l'adattatore di rete dalla presa elettrica.

- Non usare solventi, benzina o simili. Il prodotto potrebbe danneggiarsi.
- Per la pulizia utilizzare solamente un panno asciutto e privo di peli.

● Smaltimento

L'imballaggio è composto da materiali ecologici che possono essere smaltiti presso i siti di raccolta locali per il riciclo.



Osservare l'identificazione dei materiali di imballaggio per lo smaltimento differenziato, i quali sono contrassegnati da abbreviazioni (a) e da numeri (b) con il seguente significato: 1-7: plastiche / 20-22: carta e cartone / 80-98: materiali compositi.



Il prodotto e il materiale da imballaggio sono riciclabili. Smaltire separatamente per un ottimale trattamento dei rifiuti. Il logo Triman è valido solamente per la Francia.



E' possibile informarsi circa le possibilità di smaltimento del prodotto usato presso l'amministrazione comunale o cittadina.



Per questioni di tutela ambientale non gettare il prodotto usato tra i rifiuti domestici, ma provvedere invece al suo corretto smaltimento. Presso l'amministrazione competente è possibile ricevere informazioni circa i siti di raccolta e i relativi orari di apertura.

● **Garanzia e assistenza**

● **Garanzia**

Il prodotto è stato prodotto secondo severe direttive di qualità e controllato con premura prima della consegna. In caso di difetti del prodotto, l'acquirente può far valere i propri diritti legali nei confronti del venditore. Questi diritti legali non vengono limitati in alcun modo dalla garanzia di seguito riportata.

Questo prodotto è garantito per 3 anni a partire dalla data di acquisto. Il termine di garanzia ha inizio a partire dalla data di acquisto. Conservare lo scontrino di acquisto originale in buone condizioni. Questo documento servirà a documentare l'avvenuto acquisto.

Il prodotto da Lei acquistato dà diritto ad una garanzia di 3 anni a partire dalla data di acquisto. La presente garanzia decade nel caso di danneggiamento del prodotto, di utilizzo o di manutenzione inadeguati.

La prestazione di garanzia vale sia per difetti di materiale che per difetti di fabbricazione. La presente garanzia non si estende a parti del prodotto soggette a normale usura e che possono essere identificate, pertanto, come parti soggette a usura (p. es., le batterie), né a danni su parti

staccabili, come interruttore, batterie o simili, realizzate in vetro.

● **Gestione dei casi in garanzia**

Per garantire un rapido disbrigo delle proprie pratiche, seguire le istruzioni seguenti:

Per ogni richiesta si prega di conservare lo scontrino e il codice dell'articolo (ad es. IAN 123456_7890) come prova d'acquisto. Il numero d'articolo può essere dedotto dalla targhetta, da un'incisione, dal frontespizio delle istruzioni (in basso a sinistra) oppure dall'adesivo applicato sul retro o sul lato inferiore.

In caso di disfunzioni o avarie, contattare innanzitutto i partner di assistenza elencati di seguito telefonicamente oppure via e-mail.

Si può inviare il prodotto ritenuto difettoso all'indirizzo del centro di assistenza indicato con spedizione esente da affrancatura, completo del documento di acquisto (scontrino) e della descrizione del difetto, specificando anche quando tale difetto si è verificato.

● Assistenza

IT **Assistenza Italia**

Tel.: 800790789

E-Mail: owim@lidl.it

CH **Assistenza Svizzera**

Tel.: 0800562153

E-Mail: owim@lidl.ch



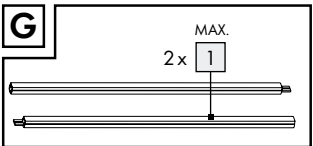
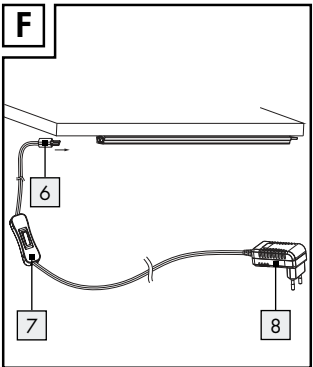
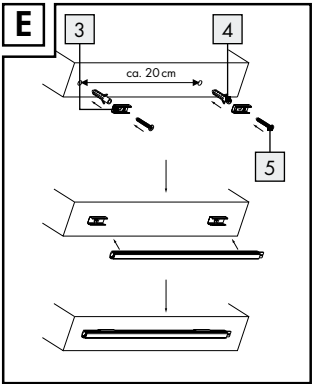



OWIM GmbH & Co. KG

Stiftsbergstraße 1
74167 Neckarsulm
GERMANY

Model-No.: HG01183B
Version: 07 / 2020

Stand der Informationen · Version
des informations · Versione
delle informazioni: 05 / 2020
Ident.-No.: HG01183B052020-1

IAN 338653_2001

