

Art-Nr.: 4-LD7376

LED WALL & DESK CLOCK LED-WAND- UND TISCHUHR HORLOGE MURALE ET DE TABLE À LED

(GB) (IE) (NI) (CY) (MT) LED WALL & DESK CLOCK

Operating and safety instructions

(DE) (AT) (BE) (CH) LED-WAND- UND TISCHUHR

Bedienungs- und Sicherheitshinweise

(FR) (BE) (CH) HORLOGE MURALE ET DE TABLE À LED

Consignes d'utilisation et de sécurité

(NL) (BE) LED-KLOK

Bedienings- en veiligheidsinstructies

(PL) ZEGAR ŚCIENNY I STOŁOWY LED

Instrukcja obsługi i bezpieczeństwa

(CZ) LED NÁSTĚNNÉ A STOLNÍ HODINY

Pokyny k obsluze a bezpečnostní pokyny

(SK) NÁSTENNÉ A STOĽOVÉ LED HODINY

Prevádzkové a bezpečnostné pokyny

(ES) RELOJ LED DE PARED Y SOBREMESA

Instrucciones de funcionamiento y seguridad

(DK) LED-UR TIL VÆGGEN OG BORDET

Betjenings- og sikkerhedsinstruktioner

(IT) (CH) (MT) OROLOGIO LED DA PARETE E DA TAVOLO

Istruzioni per l'uso e la sicurezza

(HU) LED FALI ÉS ASZTALI ÓRA

Üzemeltetési és biztonsági utasítások

(PT) RELÓGIO DE PAREDE OU DE MESA COM LED

Instruções de utilização e de segurança

IAN 515423_2510

(GB) (DE) (FR) (NL)

(PL) (CZ) (SK) (ES)

(DK) (IT) (HU) (PT)

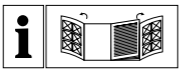

IAN 515423_2510

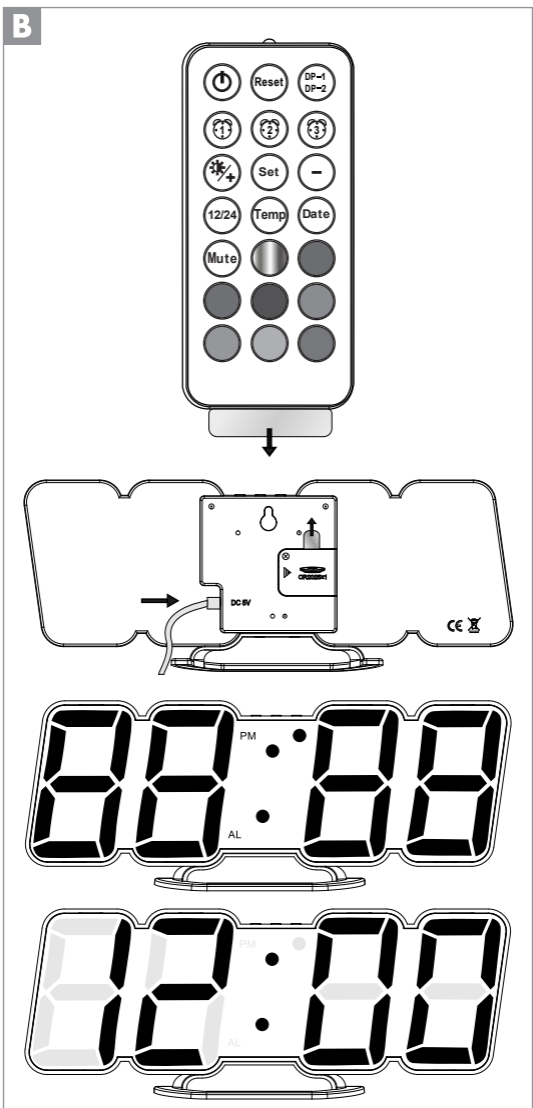
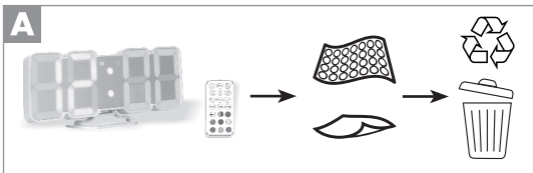
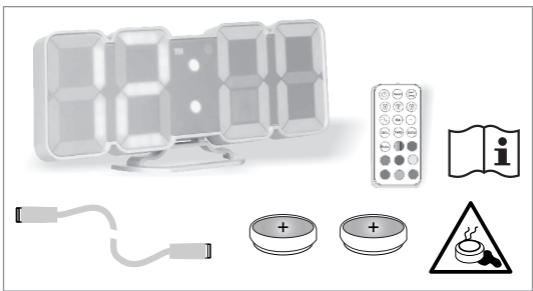

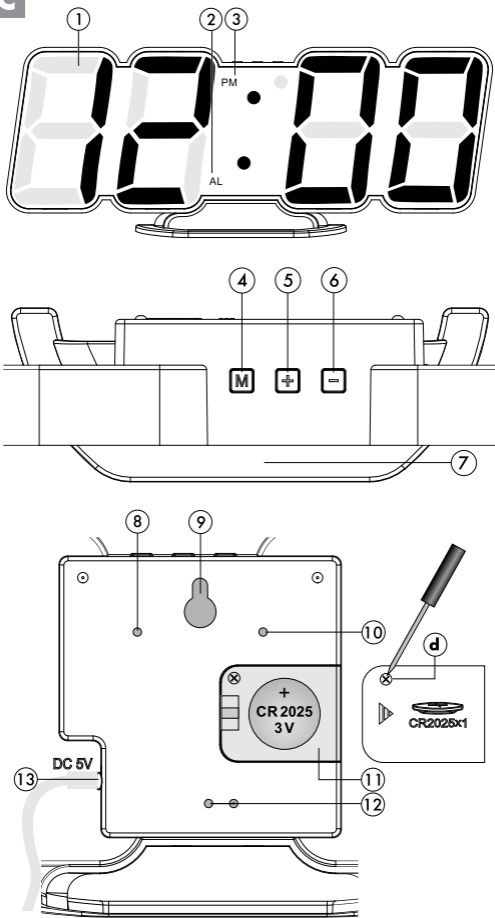
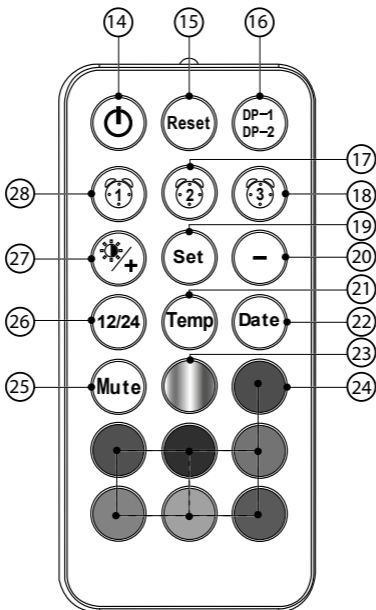
C**D**

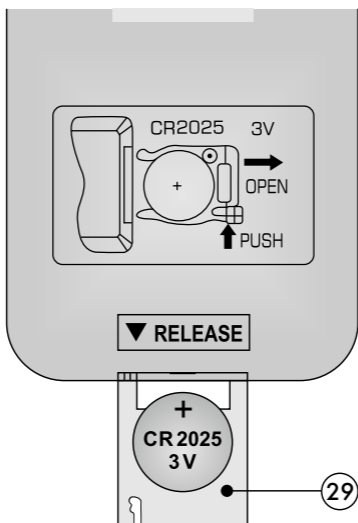
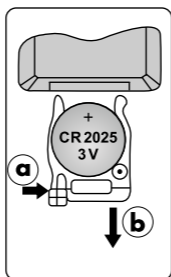
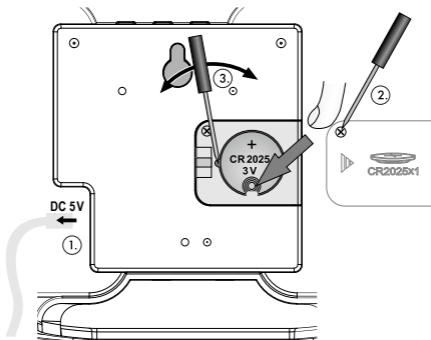
E**F****G**

12:00 M → 3 sec. → + | - → M

CL-n → M → 2023 → M → 01 → M → 01 → M → 12/24 → M →
 00 → M → 00 → M → --EA → M → --A1 → M → --A2 → M →
 A3 → M → °C → M → -Sd → M

H

SET → ^{3 sec.} → **Light/+ | -** → **SET**

CL-n → **SET** → 12/24 → **SET** → 00 → **SET** → 00 → **SET** → -- EA → **SET**

I

→ **Light/+ | -** → **SET**

--/ON → **SET** → 00 → **SET** → 00 → **SET**

GB IE NI CY MT	Operating and safety instructions	1
DE AT BE CH	Bedienungs- und Sicherheitshinweise	11
FR BE CH	Consignes d'utilisation et de sécurité	22
NL BE	Bedienings- en veiligheidsinstructies	34
PL	Instrukcja obsługi i bezpieczeństwa	45
CZ	Návod k obsluze a bezpečnostní pokyny	56
SK	Pokyny na obsluhu a bezpečnostné pokyny	66
ES	Instrucciones de uso y seguridad	77
DK	Betjenings- og sikkerhedsinstruktioner	88
IT CH MT	Istruzioni d'uso e avvertenze di sicurezza	98
HU	Használati és biztonsági utasítások	109
PT	Instruções de utilização e segurança	120

GB | IE | NI | CY | MT Operating and safety instructions

Table of contents

Table of contents	1
Intended use	2
Technical specifications	2
LED wall and table clock	2
Infrared remote control	2
Display and controls	2
Information on button cells CR2025, 3 V	2
Explanation of signal words	3
Explanation of sign	3
Important safety instructions	4
Safety instructions for the user	4
Safety instructions for the button cell batteries	4
Safety instructions for the USB cable	5
Hang or place the product securely	5
Initial setup	6
Operation	6
Quick settings	6
Infrared remote control	6
Led display setting	6
Basic settings on product G	7
Basic setting with the infrared remote control H	7
Setting alarms with alarm buttons I	7
Switching off the alarm signal	7
Display the 12/24-hour format	7
Temperature indicator	7
Display and set the date	7
Button tone	7
Enable/disable LED lighting	7
Reset to factory default (RESET)	8
Removal of the button cell on the infrared remote control E	8
Removal of the button cell from the product F	8
Troubleshooting	8
Cleaning instructions	8
Storage	8
Disposal	8
Disposal of the electrical device	8
Disposal of batteries	9
Simplified EU declaration of conformity	9
The digi-tech gmbh warranty	10
Warranty terms	10
Warranty period and statutory claims for defects	10
Scope of Warranty	10
Processing in the event of a warranty claim	10
Service	10
Supplier	10

LED WALL AND TABLE CLOCK

Intended use

Your new LED wall and table clock (hereinafter referred to as „product“ or „device“). The product is suitable for displaying the time and for the additional functions described. Any other use or modification of the product is considered improper use. The product is only suitable for indoor use. The manufacturer is not liable for damage caused by improper use or incorrect operation. The product is not intended for commercial use.



Technical specifications

LED wall and table clock

- Measuring range/temperature: 0 °C – 50 °C
- Temperature display/tolerance: +/-2 °C
- Dimensions: 235 x 38 x 92 mm
- Weight: 227 g (incl. USB cable, excl. button cell battery)
- USB-C cable connection: 5 V $\overline{=}$ 1 A
- USB-C cable length: 1.5 m +/-3 % tolerance
- Button cell: 1 x CR2025, 3 V 160 mAh

Infrared remote control

- Rang: 3 – 5 m
- Weight: 11 g (excl. button cell battery)
- Button cell: 1 x CR2025, 3 V 160 mAh $\overline{=}$ - Indicator for DC voltage

Display and controls

C Product

1	LED display	2	AL display, alarm
3	PM display, 12 h display, afternoon	4	M-button, MODE
5	+ -up-button	6	- -down button
7	Stand	8	Speaker
9	Wall hanger	10	Ventilation hole
11	Battery compartment	12	Ventilation holes, sensor
13	Socket for USB cable		

D Remote control

14	ON/OFF-button	15	RESET button
16	DP-1/DP-2-button	17	Alarm 2 button
18	Alarm 3 button	19	SET button
20	- -button, down	21	Temp button
22	Date button, Date	23	Colour change button
24	Color celection buttons	25	Mute-button
26	12/24 h button	27	Light/+ button, up
28	Alarm 1 button		

E Button cell holder - 29

Information on button cells CR2025, 3 V

Producer:





Manufactured by
Lidl Stiftung & Co. KG,
Stiftsbergstraße 1
DE-74167 Neckarsulm
Email: battery-service@lidl.com
www.lidl-service.com

Place of production:











Dongguan Tianqiu enterprise CO LTD Tianqiu
Industrial Park, Xinji Industrial Zone. Machong,
Dongguan, Guangdong, P.R. China

Labelling:	For details, see battery imprint
Date of production:	50/2025
Weight:	2.4 g
Capacity:	For details, see battery imprint
Chemical composition:	Lithium manganese dioxide
Hazardous substances contained in the battery:	None
fire extinguishing agent to be used:	Fire class B (special lithium fire extinguishers or sand/dry extinguishing powder, fire blanket)
critical raw materials:	Lithium, manganese

Explanation of signal words

 DANGER!	This symbol indicates a hazard with a high degree of risk which could result in death or serious injury.
 WARNING!	This symbol/word indicates a hazard with a medium level of risk, which, if not avoided, could result in death or serious injury.
 CAUTION!	This symbol/word indicates a hazard with a low degree of risk which, if not avoided, can result in minor or moderate injury.
 RISK OF ELECTRIC SHOCK/DEATH	This symbol indicates a risk of electric shock.
ATTENTION:	This signal word warns against potential damages to property.
Note:	This warning word is used for additional information.

Explanation of sign

	Improper use of batteries may result in an explosion and battery fluid leakage.
	Button cells included
	Button cells: 2 x CR2025, 3 V
	Indicator for DC voltage, DC 5 V - 5 Volt
	Read these operating instructions!
	With this CE/UKCA marking, digi-tech gmbh shows compliance with the applicable EU directives.
	USB-C Cable
	USB-C input: 5 V  1 A
	USB-C Cable Connector
	Protection class III

	Always keep batteries out of the reach of children.
	Do not throw batteries into the fire or place them near fire.
	Batteries must always be inserted with the correct polarity.
	Do not deform or damage batteries.
	Do not open or disassemble batteries.
	Do not mix batteries of different brands and types.
	Do not mix new and used batteries.
	Do not charge batteries.
	Protect batteries from moisture and keep them away from liquids.
	Do not short-circuit batteries.
	Always insert the batteries with the correct polarity.
	Protective gloves must be worn!

Important safety instructions

Safety instructions for the user

 **WARNING! Danger of death and accidents for toddlers and children!**

Children frequently underestimate the risks. Always keep **children** away from the product.

This product may be used by **children** aged 8 years and older and by persons with reduced physical, sensory or mental capabilities or a lack of experience and knowledge if they are supervised or have been instructed in the safe use of the product and understand the hazards involved. **Children** are not allowed to play with the product. Cleaning and user maintenance is not to be carried out by **children** without supervision. The packaging material is not a toy. **Children** can get caught in it and suffocate while playing. Do not operate the product if it is damaged. Do not expose the product to moisture. Only use the product indoors. This product does not contain any parts that can be serviced by the consumer.

Safety instructions for the button cell batteries

 **WARNING! Danger of death!**
Batteries can lead to serious injuries.

Keep batteries out of the reach of **children**. If swallowed, immediately seek medical attention. Ingestion can result in burns, perforation of soft tissue and death. Severe burns can occur within 2 hours after swallowing. Do not use rechargeable batteries. Never recharge non-rechargeable batteries. Do not short-circuit batteries and/or do not open them. This can result in overheating, fire hazards or explosions. Never throw batteries into fire or water. Do not subject batteries to mechanical stress.

Risk of leakage from button cell batteries



CAUTION! Risk of injury!

Leaking or damaged batteries can cause burns if they come into contact with skin. Therefore, wear suitable protective gloves in such cases.

Avoid extreme conditions and temperatures that may affect batteries, e.g. radiators/direct sunlight. If batteries leak, prevent chemicals from coming into contact with skin, eyes and mucous membranes! Rinse any affected areas immediately with clear water and seek medical attention. In case of leakage from the batteries, remove them from the product immediately to avoid damage. Remove the batteries if the product will not be used for a prolonged period.

ATTENTION: Damage to the product!

Only use the specified type of battery! Insert batteries according to the polarity markings (+) and (-) on the battery and the product. Clean the contacts on the battery and in the battery compartment with a dry, lint-free cloth or cotton swab before insertion!

Remove discharged batteries from the product immediately.

Safety instructions for the USB cable



DANGER!

Mortal danger from electric shock!

Improper use, incorrect electrical installation or excessively high mains voltage can lead to electric shocks.

Check whether the information on the nameplate corresponds to the mains voltage of the socket. Only use a SELV power supply. Safety Extra Low Voltage describes a voltage that is selected to be so low that there is no danger of excessive body currents when touching it directly, both during normal operation and in the event of a single fault. Only connect the USB cable of the product to a suitable power supply unit that corresponds to the specifications (volts and amperes) on the type label.



DANGER! Damage to the product!

Incorrect handling of the USB cable can irreparably damage the product.

Only connect the USB cable to an easily accessible power source so that you can quickly disconnect the product from the power supply in the event of a fault. Do not operate the product if it or the accessories show visible signs of damage or defects. Do not open the housing or make any changes to the product. Leave the repairs to specialists. To do this, contact the specified service address. Liability and warranty claims are excluded if repairs are carried out independently or by improper connection or incorrect operation. Do not immerse the product or the USB cable in water or other liquids. Never touch the USB cable with wet hands. When disconnecting the USB cable from the USB socket, always pull at the plug. Never use the USB cable as a carrying handle. Keep the product and the USB cable away from open flames and hot surfaces. Do not bend the USB cable and do not place it over sharp edges.

Hang or place the product securely

The product is not designed for use in rooms with high humidity (e.g., bathrooms). Before mounting to the wall, make sure that there are no gas, water or electricity lines at the drilling location. Use suitable screws and dowels (not included in the package contents). Be mindful of the wall's condition. The manufacturer accepts no liability for damage caused by improper fastening. Be sure to protect sensitive surfaces before setting up the product, otherwise scratches may occur. Make sure:

- there is always sufficient ventilation (do not place the product on shelves or where curtains or furniture cover the ventilation holes/sensor **(10)** and **(12)** from the side);
- that the product is not placed on a thick carpet or a bed during operation, and that no direct heat sources (e.g., heaters) act on the product;
- it is not placed in the path of direct sunlight;
- contact with splashing or dripping water is avoided;
- the product does not hang or stand in the immediate vicinity of magnetic fields (e.g., loudspeakers);
- no foreign bodies or dust can enter the product;
- Candles and other open flames must be kept away from this product at all times

to prevent the spread of fire.

Initial setup

Note: Remove all protective films and packaging material from product **A** before using the product for the first time and dispose of them separately. Check whether the product or the individual parts are damaged. If this is the case, do not use the product. Please contact the service.

- Remove the battery savers from the battery compartment of the infrared remote control and product **B**.
- Connect the USB cable to your computer or to a USB power adapter (not included).
- Insert the USB cable into the socket **(13)**.

Note: Use only the supplied USB cable.

The LED display **(1)** lights up completely for about 3 seconds, a beep sounds and the product checks the oom temperature.

After that, the preset time 12:00 will appear on the LED display and you can set up the product.

Note: The product takes a few minutes to adjust to the room temperature and display the exact room temperature.

Operation

Note: If no button is pressed for approx. 15 seconds during manual setting, the settings mode is exited. Entries that have already been made will be saved.

Quick settings

When setting numerical values, you can use the quick setting by pressing and holding the + -up button **(5)** or the - -down button **(6)** on the product or the - -button **(20)** or the Light/+ button **(27)** on the infrared remote control.

Infrared remote control

The infrared remote control has a range of approx. 3 – 5 m.

Aim for the product you want to adjust.

Led display setting

Display

- dP-1 - Changeover indicator: Time -> Date -> Temperature -> Time -> etc.
- dP-2 - Continuous display: Time

On the product

- Press the M-button **(4)** in the standard display. dP-1 or dP-2 will appear.
- Press the M-button to switch between dP-1 or dP-2.
The product will immediately return to the default display with your entry.

With the infrared remote control

- Press the DP-1/DP-2 button **(16)** in the standard display. dP-1 or dP-2 appears.
- Press the DP-1/DP-2 button, to switch between dP-1 and dP-2. The product will return to the default display with your entry.

Colour options

- CL-n - 115 alternating colours
- CL-1 - 1 permanent colour

On the product

- Press and hold the M-button in the standard display. CL-n flashes and can be switched between the colour variants CL-n and CL-1 (1 permanent colour) with the + -up button or the - -down button.
- Press the M-button to confirm your entry.
- Press the M -button repeatedly until you are back in the standard display, or wait about 15 seconds, and the product will return to the standard display.

With the infrared remote control

115 alternating colours

- Press the colour change button **(23)** in the standard display to display a continuous change of the 115 colours.

1 permanent colour

- Press one of the seven colour selection buttons **(24)** in the standard display to display the colours continuously.

LED display brightness

You can dim the LED display twice.

On the product

- Press the **+** -UP button in the standard display to make the LED display one to two levels brighter or darker.

With the infrared remote control

- Press the Light/**+** button in the standard display to make the LED display one to two levels brighter or darker.

Basic settings on product G

You can adjust the following settings:

Colour variant, year, month, day, 12/24 hour format, hours, minutes, weekend alarm, alarm 1, alarm 2, alarm 3, °C/°F unit, key tone.

Basic setting with the infrared remote control H

You can adjust the following settings:

Colour variant, 12/24 hour format, hours, minutes, weekend alarm.

CL-n	115 alternating colours
CL-1	1 permanent colour

Setting alarms with alarm buttons I

- Press the alarm 1 button **(28)**. -- A1 the alarm 1 flashes and can be activated (ON) or deactivated (--) with the - -button or the Light/**+** button.
- Press the SET button **(19)** to confirm the setting and set the hours and minutes in the same way.

You can set alarm 2 and 3 in the same way with the alarm 2 button **(17)** or the alarm 3 button **(18)**.

--	Alarm 1 is deactivated.
ON	Alarm 1 is activated.

Switching off the alarm signal

The alarm signal sounds for approx. 2 minutes at the set time.

- Press any button except the RESET button **(15)** to turn off the alarm signal.

The alarm feature does not have to be re-enabled. The alarm signal will automatically switch on again the next day at the set time.

Display the 12/24-hour format

- Press the 12/24 h button **(26)** to display the time in 12 or 24 hour format.

Temperature indicator

- Press the temp button **(21)** to display the temperature for a short time.
- In temperature mode, press the - -button to switch between °C degrees Celsius and °F degrees Fahrenheit.

Display and set the date

- In the dP-2 continuous display (time), press the Date button **(22)** to display the date.
- Press the Date button again to return to the default display.
- Press the Date button in the standard display to enter date mode.
- Press the SET button **(19)**. The year 2023 flashes and can be set with the - -button or the Light/**+** button.
- Press the SET button to confirm the setting.
- Set the month and day in the same way.
- Press the SET button to confirm your entry and return to the default display.

Button tone

- Press the Mute button **(25)**. The following appears --:Sd, the key tone is switched off.
- Press the Mute button again to switch on the button tone ON:Sd.

Enable/disable LED lighting

- Press the ON/OFF button **(14)** to turn the LED lighting on or off.

Reset to factory default (RESET)

Press the RESET button **(15)**. All settings will be deleted and the product will restart.

Removal of the button cell on the infrared remote control E

- Open the button cell holder by pressing the lever **(a)** to the right and at the same time carefully pulling out **(b)** the button cell holder.
- Insert a button cell CR2025 with the correct **polarity +/-**.
- Slide the button cell holder back into the infrared remote control.

Removal of the button cell from the product F



DANGER!

Mortal danger from electric shock!

- Disconnect the USB cable from the product before removing the button cell.
- Loosen the safety screw **(d)** with a screwdriver and open the battery compartment **(11)** of the product
- Press the button cell with your finger at the height of the button cell holder until the cell angles slightly and carefully pry the button cell out with a pointed tool.
- Insert a button cell CR2025 with the correct **polarity +/-**.
- Close the battery compartment and screw it back in place.

Troubleshooting

Problem	Solution
No display	<ul style="list-style-type: none">• Check the USB cable.
Incorrect display	<ul style="list-style-type: none">• Check the USB cable.• Check the setting.

Cleaning instructions



DANGER!

Mortal danger from electric shock!

Disconnect the USB cable from the product before cleaning the product. Remove the button cells from the product and the infrared remote control before cleaning. The product and the infrared remote control must not be exposed to moisture: avoid dripping and splashing water.

Improper cleaning can damage the product. Do not immerse the product or the USB cable in water or other liquids. Avoid any aggressive cleaning agents, any brushes with metal or nylon bristles, or any sharp or metallic cleaning objects, such as knives, hard spatulas and the like. These can damage the surface. Clean the product with a soft, dry, lint-free cloth, such as that used for cleaning glasses lenses.

Storage

If the product is not used for a long time, remove the button cells and store the product and the infrared remote control, cleaned and protected from sunlight, in a dry, cool place, preferably in the original packaging.

Disposal

The product and packaging material are recyclable. Please dispose of them separately for better waste management. To learn options for disposal of the used product, please contact your municipal or city administration.

Check the labelling on the packaging material when separating waste – they are marked with abbreviations (a) and numbers (b) with the following meaning:

1-7: Plastics

20–22: paper and cardboard

80-98: Composites.



Disposal of the electrical device

The symbol with the crossed-out dustbin means that electrical and electronic equipment must not be disposed of together with household waste. Consumers are legally obliged to dispose of electrical and electronic equipment at the end of their life separately from unsorted municipal waste. This is to ensure environmentally friendly and resource-saving recycling. Batteries and rechargeable batteries that are not an integral part of



the electrical or electronic device and can be removed without being destroyed, must be separated from the device before handing it in at a collection point for designated disposal. The same applies to lightbulbs that can be removed from the device without being destroying. Owners of electrical and electronic equipment who are private individuals can hand them in at the collection points operated by the public waste disposal agencies or at the collection points set up by manufacturers or distributors. Returning used devices is free of charge. This free take-back obligation applies both to purchases in shops and to home deliveries. The place of performance of the obligation to take back is the same as the place of performance of the delivery. Transport costs may not be charged for returned equipment. In general, distributors have the obligation to ensure the free return of used devices by providing suitable return facilities within a reasonable distance. Consumers have the option to return an old device free of charge to a distributor who is obliged to take it back if they purchase an equivalent new device with essentially the same function. This option is also available for deliveries to a private household. In the case of distance selling retailers, the option of free collection when purchasing a new device is limited to heat exchangers, display screen devices, and large devices that have at least one outer edge with a length of more than 50 cm. The distributor must ask the consumer at the time of concluding the sales contract about any corresponding intention to return the product. Beyond this, consumers can hand in up to three old devices of one type free of charge at a distributor's collection point without this being linked to the purchase of a new device. However, the edge lengths of the respective devices must not exceed 25 cm.

Remove the battery without destroying it before disposal and dispose of it separately (see Disposal of batteries).

Disposal of batteries

This symbol indicates that batteries and rechargeable batteries must not be disposed of with normal household waste. You are legally obliged to hand them in free of charge at the end of their service life at a public collection point or at the collection points set up by distributors for recycling, in accordance with the Battery Ordinance 2023/1542/EU and its amendments. Batteries and rechargeable batteries that are not firmly enclosed by the device and can be removed non-destructively must be separated and disposed of as intended when discharged. Recycling waste equipment and batteries is an important contribution to the protection of our environment. If disposed of improperly, toxic ingredients that have harmful effects on the health of humans, animals and plants can enter the environment.



Below are some best practices and recommendations to extend the life of your single-use or rechargeable batteries and allow them to be reused:

- Charge your rechargeable batteries correctly and completely to maximize their life. If necessary, completely discharge them with a suitable charger before recharging them.
- Consider the possibility of using rechargeable batteries. These can be reused and recharged several times, reducing the amount of battery waste.
- Always use the correct type of batteries for your devices. Improper use can shorten the lifespan of the batteries and potentially have harmful effects.

Always follow the safety instructions when handling used batteries. Used batteries containing lithium (Li = lithium) have a higher risk of fire. Therefore, special attention must be paid to the proper disposal of used batteries and rechargeable batteries containing lithium. Incorrect disposal can also lead to internal and external short circuits due to thermal effects (heat) or mechanical damage. A short circuit can lead to a fire or an explosion and can have serious consequences for humans and the environment. To avoid a short circuit, tape off the poles or contacts of the battery before disposal.

Simplified EU declaration of conformity

With the CE/UKCA symbol, digi-tech gmbh declares that the LED wall and table clock 4-LD7376 complies with directives RoHS 2011/65/EU, EMC 2014/30/EU and the Battery Regulation 2023/1542/EU.

You can download your operating instructions and declaration of conformity here by entering the IAN: www.digi-tech-gmbh.com/downloads



The digi-tech gmbh warranty

This device has a **3-year** warranty valid from the date of purchase. In the event of defects in this product, you have statutory rights against the seller of the product. These statutory rights are not limited by our warranty set out below.

Warranty terms

The warranty period begins on the date of purchase. Please keep the receipt. This document is required as proof of purchase. If a material or manufacturing defect appears within 3 years of the date of purchase of this product, we will replace or repair the product – at our own discretion – free of charge. This warranty service is subject to the condition that the defective device and the proof of purchase (receipt) are presented within the three-year period and that a brief written description describing the nature of the defect and when it occurred is provided. If the defect is covered by our warranty, we will either repair your product or send you a replacement. The repair or replacement of the product does not restart the warranty period.

Warranty period and statutory claims for defects

Statutory warranty rights do not extend the warranty period. This also applies to replaced and repaired parts. Any damage or defects already present at the time of purchase must be reported immediately after unpacking. After the warranty has expired, any repairs are subject to a charge.

Scope of Warranty

The device was carefully manufactured according to strict quality guidelines and carefully checked before delivery. The warranty applies to material or manufacturing defects. This warranty does not cover parts of the product that are subject to normal wear and tear which can therefore be regarded as consumables or damage to fragile parts, e.g. switches, batteries or parts made of glass. This warranty is void if the product has been damaged or improperly used or maintained. All instructions given in the manual must be strictly observed to use the product properly. Any use or action that is advised against or warned against in the operating instructions must be avoided at all costs. The product is designed exclusively for private and not for commercial use. The warranty expires if incorrect or improper handling occurs, force is used or repairs were carried out by someone other than our authorised service branch.

Processing in the event of a warranty claim

To ensure that your request is processed quickly, please follow the instructions below:

- Please have the receipt and the item number (515423_2510) ready as proof of purchase for all inquiries.
- The item number can be found on the type plate, as an engraving, on the title page of your manual (bottom left) or on a sticker on the back or underside of the product.
- If functional errors or other defects occur, **first contact the following service department by telephone or email.**

Service

Inter-Quartz GmbH, Valterweg 27A, 65817 Eppstein, GERMANY

Email: support@inter-quartz.de, Telephone: +49 (0)6198 571825



GB **IE** **NI** 00800 5515 6616

MT 800 62851

CY 8009 4403

Supplier

Please note that the following address is not a service address. Contact the Service Office named above first.

digi-tech gmbh, Valterweg 27A, 65817 Eppstein, GERMANY

Year of manufacture: 2026

IAN 515423_2510, Art.-No.: 4-LD7376

DE | AT | BE | CH Bedienungs- und Sicherheits- hinweise

Inhaltsverzeichnis

Inhaltsverzeichnis	11
Bestimmungsgemäße Verwendung	12
Technische Daten	12
LED-Wand- und Tischuhr	12
Infrarotfernbedienung	12
Display und Bedienfelder	12
Angaben zu den Knopfzellen CR2025, 3 V	12
Erklärung der Signalwörter	13
Zeichenerklärung	13
Wichtige Sicherheitshinweise	14
Sicherheitshinweise für Benutzer	14
Sicherheitshinweise zu den Knopfzellenbatterien	14
Sicherheitshinweise für das USB Kabel	15
Das Produkt sicher aufhängen oder stellen	15
Inbetriebnahme	16
Bedienung	16
Schnelleinstellung	16
Infrarotfernbedienung	16
LED-Displayeinstellung	16
Grundeinstellung am Produkt G	17
Grundeinstellung mit der Infrarotfernbedienung H	17
Alarm einstellen mit den Alarm-Tasten I	17
Alarmsignal ausschalten	17
12-/24-Stundenformat anzeigen	17
Temperaturanzeige	17
Datum anzeigen und einstellen	17
Tastenton	18
LED-Beleuchtung an- und ausschalten	18
Zurücksetzen auf die Werkseinstellung (RESET)	18
Entnahme der Knopfzelle an der Infrarotfernbedienung E	18
Entnahme der Knopfzelle am Produkt F	18
Fehlerbehebung	18
Reinigungshinweis	18
Lagerung	19
Entsorgung	19
Entsorgung des Elektrogeräts	19
Entsorgung der Batterien	20
Vereinfachte EU-Konformitätserklärung	20
Garantie der digi-tech gmbh	20
Garantiebedingungen	20
Garantiezeit und gesetzliche Mängelansprüche	20
Garantieumfang	21
Abwicklung im Garantiefall	21
Service	21
Lieferant	21

LED-WAND- UND TISCHUHR

Bestimmungsgemäße Verwendung

Ihrer neuen LED-Wand- und Tischuhr (im Folgenden nur „Produkt“ oder „Gerät“ genannt). Das Produkt ist zur Zeitanzeige und zur Verwendung der beschriebenen Zusatzfunktionen geeignet. Jede andere Verwendung oder Veränderung des Produktes gilt als nicht bestimmungsgemäß. Das Produkt ist nur für den Innenbereich geeignet. Der Hersteller haftet nicht für Schäden, die durch nicht bestimmungsgemäßen Gebrauch oder falsche Bedienung verursacht werden. Das Produkt ist nicht für den gewerblichen Einsatz vorgesehen.



Technische Daten

LED-Wand- und Tischuhr

- Messbereich/Temperatur: 0 °C – 50 °C
- Temperaturanzeige/Toleranz: +/-2 °C
- Maße: 235 x 38 x 92 mm
- Gewicht: 227 g (inkl. USB Kabel, exkl. Knopfzelle)
- USB-C Kabelanschluss: 5 V $\overline{=}$ 1 A
- USB-C Kabellänge: 1,5 m +/-3 % Toleranz
- Knopfzelle: 1 x CR2025, 3 V 160 mAh

Infrarotfernbedienung

- Reichweite ca. 3 – 5 m
- Gewicht: 11 g (exkl. Knopfzelle)
- Knopfzelle: 1 x CR2025, 3 V 160 mAh, $\overline{=}$ - Kennzeichen für Gleichspannung

Display und Bedienfelder

C Produkt

1	LED-Display	2	AL-Anzeige, Alarm
3	PM-Anzeige, 12 h-Anzeige, nachmittags	4	M-Taste, MODE
5	+ -Aufwärts-Taste	6	--Abwärts-Taste
7	Standfuß	8	Lautsprecher
9	Wandaufhängung	10	Belüftungsloch
11	Batteriefach	12	Belüftungslöcher, Sensor
13	Buchse für USB Kabel		

D Fernbedienung

14	ON/OFF-Taste	15	RESET-Taste
16	DP-1/DP-2-Taste	17	Alarm 2-Taste
18	Alarm 3-Taste	19	SET-Taste
20	--Taste, abwärts	21	Temp-Taste
22	Date-Taste, Datum	23	Farbwechsel-Taste
24	Farbwahl-Tasten	25	Mute-Taste
26	12/24 h-Taste	27	Light/+ -Taste, aufwärts
28	Alarm 1-Taste		

E Knopfzellenhalter - 29

Angaben zu den Knopfzellen CR2025, 3 V

Erzeuger:











Manufactured by
Lidl Stiftung & Co.KG.
Stiftsbergstraße 1
DE-74167 Neckarsulm
E-Mail: battery-service@lidl.com
www.lidl-service.com

Ort der Erzeugung:	Dongguan Tianqiu Enterprise CO LTD Tianqiu Industrial Park, Xinji Industrial Zone. Machong, Dongguan, Guangdong, P.R. China
Kennzeichnung:	Angabe siehe Batterieaufdruck
Datum der Erzeugung:	50/2025
Gewicht:	2,4 g
Kapazität:	Angabe siehe Batterieaufdruck
Chemische Zusammensetzung:	Lithium-Mangandioxid-
In der Batterie enthaltene gefährlichen Stoffe:	keine
zu verwendendes Feuerlöschmittel:	Brandklasse B (spezielle Lithium-Feuerlöscher oder Sand/Trockenlöschpulver, Feuerlöschdecke)
kritische Rohstoffe:	Lithium, Mangan

Erklärung der Signalwörter

 GEFAHR!	Dieses Symbolsymbol/-wort bezeichnet eine Gefährdung mit einem hohen Risikograd, die, wenn sie nicht vermieden wird, den Tod oder eine schwere Verletzung zur Folge hat.
 WARNUNG!	Dieses Symbolsymbol/-wort bezeichnet eine Gefährdung mit einem mittleren Risikograd, die, wenn sie nicht vermieden wird, den Tod oder eine schwere Verletzung zur Folge haben kann.
 VORSICHT!	Dieses Symbolsymbol/-wort bezeichnet eine Gefährdung mit einem niedrigen Risikograd, die, wenn sie nicht vermieden wird, eine geringfügige oder mäßige Verletzung zur Folge haben kann.
 STROMSCHLAG-/LEBENSGEFAHR	Dieses Symbolsymbol/-wort bezeichnet eine Gefährdung durch einen elektrischen Stromschlag.
ACHTUNG:	Dieses Signalwort warnt vor möglichen Sachschäden.
Hinweis:	Dieses Signalwort wird für zusätzliche Informationen verwendet.

Zeichenerklärung

	Bei unsachgemäßem Gebrauch der Batterien besteht Explosions- und Auslaufgefahr der Batterieflüssigkeit.
	Knopfzellen inklusive
	Knopfzellen: 2 x CR2025, 3 V
	Kennzeichen für Gleichspannung, DC 5 V - 5 Volt
	Lesen Sie die Bedienungsanleitung!
	Mit der CE-Kennzeichnung erklärt die digi-tech gmbh die Konformität mit den zutreffenden EU-Richtlinien.
	USB Kabel
	USB-C Eingang: 5 V  1 A
	USB-C Kabelanschluss
	Schutzklasse III

	Batterien stets außer Reichweite von Kindern aufbewahren.
	Batterien nicht ins Feuer werfen oder mit Feuer in Verbindung bringen.
	Batterien müssen immer polrichtig eingesetzt werden.
	Batterien nicht deformieren oder beschädigen.
	Batterien nicht öffnen oder demontieren.
	Batterien unterschiedlicher Marken und Typen nicht miteinander mischen.
	Neue und gebrauchte Batterien nicht miteinander mischen.
	Batterien nicht aufladen.
	Batterien vor Feuchtigkeit schützen und von Flüssigkeiten fernhalten.
	Batterien nicht kurzschließen.
	Batterien immer polrichtig einlegen.
	Schutzhandschuhe tragen!

Wichtige Sicherheitshinweise

Sicherheitshinweise für Benutzer

WARNUNG! Lebens- und Unfallgefahr für Kleinkinder und Kinder!

Kinder unterschätzen häufig die Gefahren. Halten Sie Kinder stets vom Produkt fern. Dieses Produkt kann von **Kindern** ab 8 Jahren und darüber sowie von Personen mit verringerten physischen, sensorischen oder mentalen Fähigkeiten oder Mangel an Erfahrung und Wissen benutzt werden, wenn sie beaufsichtigt oder bezüglich des sicheren Gebrauchs des Produktes unterwiesen wurden und die daraus resultierenden Gefahren verstehen. **Kinder** dürfen nicht mit dem Produkt spielen. Reinigung und Benutzerwartung dürfen nicht von **Kindern** ohne Beaufsichtigung durchgeführt werden. Verpackungsmaterial ist kein Spielzeug. **Kinder** können sich beim Spielen darin verfangen und ersticken. Nehmen Sie das Produkt nicht in Betrieb, wenn es beschädigt ist. Setzen Sie das Produkt keiner Feuchtigkeit aus. Verwenden Sie das Produkt nur im Innenbereich. Dieses Produkt enthält keine Teile, die vom Verbraucher gewartet werden können.

Sicherheitshinweise zu den Knopfzellenbatterien

WARNUNG! Lebensgefahr! Batterien können zu schweren Verletzungen führen.

Halten Sie Batterien außer Reichweite von **Kindern**. Suchen Sie im Falle eines Verschluckens sofort einen Arzt auf! Verschlucken kann zu Verbrennungen, Perforation von Weichgewebe und Tod führen. Schwere Verbrennungen können innerhalb von 2 Stunden nach dem Verschlucken auftreten. Verwenden Sie keine wiederaufladbaren Batterien! Laden Sie nicht aufladbare Batterien niemals wieder auf. Schließen Sie Batterien nicht kurz und/oder öffnen Sie diese nicht. Überhitzung, Brandgefahr oder Platzen können die Folge sein. Werfen Sie Batterien niemals in Feuer oder Wasser. Setzen Sie Batterien keiner mechanischen Belastung aus.

Risiko des Auslaufens von Knopfzellenbatterien



VORSICHT! Verletzungsgefahr!

Ausgelaufene oder beschädigte Batterien können bei Berührung mit der Haut Verätzungen verursachen. Tragen Sie deshalb in diesem Fall geeignete Schutzhandschuhe.

Vermeiden Sie extreme Bedingungen und Temperaturen, die auf Batterien einwirken können, z. B. auf Heizkörpern/durch direkte Sonneneinstrahlung. Wenn Batterien ausgelaufen sind, vermeiden Sie den Kontakt von Haut, Augen und Schleimhäuten mit den Chemikalien! Spülen Sie die betroffenen Stellen sofort mit klarem Wasser und suchen Sie einen Arzt auf! Im Falle eines Auslaufens der Batterien entfernen Sie diese sofort aus dem Produkt, um Beschädigungen zu vermeiden. Entfernen Sie die Batterien, wenn das Produkt längere Zeit nicht verwendet wird.

ACHTUNG: Risiko der Beschädigung des Produktes!

Verwenden Sie ausschließlich den angegebenen Batterietyp! Setzen Sie Batterien gemäß der Polaritätskennzeichnung (+) und (-) an Batterie und des Produktes ein. Reinigen Sie Kontakte an Batterie und im Batteriefach vor dem Einlegen mit einem trockenen, fusselreifen Tuch oder Wattestäbchen!

Entfernen Sie erschöpfte Batterien umgehend aus dem Produkt.

Sicherheitshinweise für das USB Kabel



GEFAHR!

Lebensgefahr durch Stromschlag!

Unsachgemäßer Gebrauch, fehlerhafte Elektroinstallation oder zu hohe Netzspannung können zu Stromschlägen führen.

Überprüfen Sie, ob die Angaben auf dem Typenschild mit der Netzspannung der Steckdose übereinstimmen. Benutzen Sie ausschließlich ein SELV-Netzteil. Safety Extra Low Voltage beschreibt eine Spannung, die so niedrig gewählt ist, dass beim direkten Berühren sowohl bei bestimmungsgemäßem Betrieb als auch bei einem einzelnen Fehler keine Gefahr durch zu hohe Körperströme besteht. Schließen Sie das USB Kabel des Produktes nur an ein geeignetes Netzteil an, das mit den Angaben (Volt und Ampere) auf dem Typenschild übereinstimmt.



RISIKO! Beschädigung des Produktes!

Falscher Umgang mit dem USB Kabel kann das Produkt irreparabel beschädigen.

Schließen Sie das USB Kabel nur an eine gut zugängliche Stromquelle an, damit Sie das Produkt bei einem Störfall schnell vom Stromnetz trennen können. Betreiben Sie das Produkt nicht, wenn dieses oder das Zubehör sichtbare Schäden oder Defekte aufweist. Öffnen Sie das Gehäuse nicht und nehmen Sie keine Änderungen an dem Produkt vor. Überlassen Sie die Reparatur Fachkräften. Wenden Sie sich dazu an die angegebene Service-Adresse. Bei eigenständig durchgeführten Reparaturen, unsachgemäßem Anschluss oder falscher Bedienung sind Haftungs- und Garantieansprüche ausgeschlossen. Tauchen Sie weder das Produkt noch das USB Kabel in Wasser oder andere Flüssigkeiten. Fassen Sie das USB Kabel niemals mit feuchten Händen an. Ziehen Sie das USB Kabel immer am Stecker aus der USB-Buchse. Verwenden Sie das USB Kabel nie als Tragegriff. Halten Sie das Produkt und das USB Kabel von offenem Feuer und heißen Flächen fern. Knicken Sie das USB Kabel nicht und legen Sie es nicht über scharfe Kanten.

Das Produkt sicher aufhängen oder stellen

Das Produkt ist nicht für den Betrieb in Räumen mit hoher Luftfeuchtigkeit (z. B. Badezimmer) ausgelegt. Stellen Sie vor der Befestigung an der Wand sicher, dass sich keine Gas-, Wasser- oder Stromleitung an der Bohrstelle befindet. Verwenden Sie geeignete Schrauben und Dübel (nicht im Lieferumfang enthalten). Beachten Sie die Wandbeschaffenheit. Für entstandene Schäden durch eine unsachgemäße Befestigung übernimmt der Hersteller keine Haftung. Schützen Sie empfindliche Oberflächen vor dem Aufstellen, da sonst Kratzer entstehen können.

Achten Sie darauf, dass:

- immer eine ausreichende Belüftung gewährleistet ist (stellen Sie das Produkt nicht in Regale oder dorthin, wo Vorhänge oder Möbel die Belüftungslöcher/den Sensor **(10)** und **(12)** seitlich verdecken);
- das Produkt beim Betrieb nicht auf einem dicken Teppich oder Bett aufgestellt

- wird und keine direkten Wärmequellen (z. B. Heizungen) auf das Produkt wirken;
- kein direktes Sonnenlicht auf das Produkt trifft;
- der Kontakt mit Spritz- und Tropfwasser vermieden wird;
- das Produkt nicht in unmittelbarer Nähe von Magnetfeldern (z. B. Lautsprechern) hängt oder steht;
- keine Fremdkörper und Staub eindringen;
- Kerzen und andere offene Flammen zu jeder Zeit vom Produkt ferngehalten werden müssen, um das Ausbreiten von Feuer zu verhindern.

Inbetriebnahme

Hinweis: Entfernen Sie vor dem ersten Gebrauch sämtliche Schutzfolien und Verpackungsmaterial vom Produkt **A** und entsorgen Sie diese getrennt. Prüfen Sie, ob das Produkt oder die Einzelteile Schäden aufweisen. Ist dies der Fall, benutzen Sie das Produkt nicht. Wenden Sie sich an den Service.

- Ziehen Sie die Batterieschoner aus dem Batteriefach der Infrarotfernbedienung und des Produktes **B**.
- Schließen Sie das USB Kabel an Ihren Computer oder an ein USB-Netzteil (nicht im Lieferumfang enthalten) an.
- Stecken Sie das USB Kabel in die Buchse **(13)**.

Hinweis: Benutzen Sie nur das mitgelieferte USB Kabel.

Das LED-Display **(1)** leuchtet für ca. 3 Sekunden komplett auf, es ertönt ein Signalton und das Produkt überprüft die Raumtemperatur.

Danach erscheint auf dem LED-Display die voreingestellte Uhrzeit 12:00 und Sie können das Produkt einstellen.

Hinweis: Das Produkt benötigt einige Minuten, um sich an die Raumtemperatur anzupassen, um die genaue Raumtemperatur anzuzeigen.

Bedienung

Hinweis: Wird während der manuellen Einstellung für ca. 15 Sekunden keine Taste betätigt, wird der Einstellmodus verlassen. Bereits getätigten Eingaben werden gespeichert.

Schnelleinstellung

Bei der Einstellung von numerischen Werten können Sie durch Drücken und Halten der **+-Aufwärts-Taste (5)** bzw. der **--Abwärts-Taste (6)** am Produkt oder der **--Taste (20)** bzw. **Light/+-Taste (27)** an der Infrarotfernbedienung die Schnelleinstellung verwenden.

Infrarotfernbedienung

Die Infrarotfernbedienung hat eine Reichweite von ca. 3 – 5 m.

Zielen Sie zum Einstellen auf das einzustellende Produkt.

LED-Displayeinstellung

Anzeige

dP-1 - Wechselanzeige: Zeit -> Datum -> Temperatur -> Zeit -> usw.

dP-2 - Daueranzeige: Zeit

Am Produkt

- Drücken Sie in der Standardanzeige die **M-Taste (4)**. Es erscheint **dP-1** oder **dP-2**.
- Drücken Sie die **M-Taste**, um zwischen **dP-1** oder **dP-2** zu wechseln. Das Produkt kehrt mit Ihrer Eingabe sofort zur Standardanzeige zurück.

Mit der Infrarotfernbedienung

- Drücken Sie in der Standardanzeige die **DP-1/DP-2-Taste (16)**. Es erscheint **dP-1** oder **dP-2**.
- Drücken Sie die **DP-1/DP-2-Taste**, um zwischen **dP-1** und **dP-2** zu wechseln. Das Produkt kehrt mit Ihrer Eingabe zur Standardanzeige zurück.

Farbvarianten

CL-n - 115 Farben im Wechsel

CL-1 - 1 Farbe dauerhaft

Am Produkt

- Drücken und halten Sie in der Standardanzeige die **M-Taste**. Es blinkt **CL-n** und kann mit der **+-Aufwärts-Taste** bzw. der **--Abwärts-Taste** zwischen den Farb-

varianten CL-n und CL-1 (1 Farbe dauerhaft) gewechselt werden.

- Drücken Sie die **M**-Taste, um Ihre Eingabe zu bestätigen.
- Drücken Sie so oft die **M**-Taste bis sie wieder in der Standardanzeige sind oder warten Sie ca. 15 Sekunden, dann kehrt das Produkt zur Standardanzeige zurück.

Mit der Infrarotfernbedienung

115 Farben im Wechsel

- Drücken Sie in der Standardanzeige die Farbwechsel-Taste **(23)**, um einen stetigen Wechsel der 115 Farben anzuzeigen.

1 Farbe dauerhaft

- Drücken Sie in der Standardanzeige eine der sieben Farbwahl-Tasten **(24)**, um sich die Farben dauerhaft anzuzeigen.

LED-Displayhelligkeit

Sie können die LED-Displayanzeige zweimal dimmen.

Am Produkt

- Drücken Sie in der Standardanzeige die **+**-Aufwärts-Taste, um das LED-Display ein bis zwei Stufen heller oder dunkler einzustellen.

Mit der Infrarotfernbedienung

- Drücken Sie in der Standardanzeige die Light/**+**-Taste, um das LED-Display ein bis zwei Stufen heller oder dunkler einzustellen.

Grundeinstellung am Produkt G

Sie können folgende Einstellungen vornehmen:

Farbvariante, Jahr, Monat, Tag, 12-/24-Stundenformat, Stunden, Minuten, Wochenend-Alarm, Alarm 1, Alarm 2, Alarm 3, °C/°F-Einheit und Tastenton.

Grundeinstellung mit der Infrarotfernbedienung H

Sie können folgende Einstellungen vornehmen:

Farbvariante, 12-/24-Stundenformat, Stunden, Minuten, Wochenend-Alarm.

CL-n	115 Farben im Wechsel
CL-1	1 Farbe dauerhaft

Alarm einstellen mit den Alarm-Tasten I

- Drücken Sie die Alarm 1-Taste **(28)**. Es blinkt -- A1 der Alarm 1 und kann mit der --Taste bzw. Light/**+**-Taste aktiviert (ON) oder deaktiviert (--) werden.
- Drücken Sie die SET-Taste **(19)**, um die Einstellung zu bestätigen und stellen Sie die Stunden und die Minuten auf die gleiche Weise ein.

Sie können den Alarm 2 und 3 mit der Alarm 2-Taste **(17)** bzw. der Alarm 3-Taste **(18)** auf die gleiche Weise einstellen.

--	Der Alarm 1 ist deaktiviert.
ON	Der Alarm 1 ist aktiviert.

Alarmsignal ausschalten

Das Alarmsignal ertönt zur eingestellten Zeit für ca. 2 Minuten.

- Drücken Sie eine beliebige Taste, außer der RESET-Taste **(15)**, um das Alarmsignal auszuschalten.

Die Alarmfunktion muss nicht wieder aktiviert werden. Das Alarmsignal schaltet sich am nächsten Tag zur eingestellten Zeit automatisch wieder ein.

12-/24-Stundenformat anzeigen

- Drücken Sie die 12/24 h-Taste **(26)**, um sich die Uhrzeit im 12 oder 24 Stundenformat anzeigen zu lassen.

Temperaturanzeige

- Drücken Sie die Temp-Taste **(21)**, um sich die Temperatur kurzzeitig anzeigen zu lassen.
- Drücken Sie im Temperaturmodus die --Taste, um zwischen °C Grad Celsius und °F Grad Fahrenheit zu wechseln.

Datum anzeigen und einstellen

- Drücken Sie bei der dP-2 Daueranzeige (Zeit) die Date-Taste **(22)**, um sich das Datum anzeigen zu lassen.
- Drücken Sie die Date-Taste nochmals, um wieder zur Standardanzeige zurück-

zukehren.

- Drücken Sie in der Standardanzeige die Date-Taste, um in den Datumsmodus zu gelangen.
- Drücken Sie die SET-Taste **(19)**. Es blinkt 2023 das Jahr und kann mit der --Taste **(20)** bzw. Light/+Taste **(27)** eingestellt werden.
- Drücken Sie die SET-Taste, um die Einstellung zu bestätigen.
- Stellen Sie auf die gleiche Weise den Monat und den Tag ein.
- Drücken Sie die SET-Taste, um Ihre Eingabe zu bestätigen und in die Standardanzeige zurückzukehren.

Tastenton

- Drücken Sie die Mute-Taste **(25)**. Es erscheint --:Sd, der Tastenton ist ausgeschaltet.
- Drücken Sie die Mute-Taste nochmals, um den Tastenton anzuschalten **ON:Sd**.

LED-Beleuchtung an- und ausschalten

- Drücken Sie die ON/OFF-Taste **(14)**, um die LED-Beleuchtung an- bzw. auszuschalten.

Zurücksetzen auf die Werkseinstellung (RESET)

Drücken Sie die RESET-Taste **(15)**. Alle Einstellungen werden gelöscht und das Produkt wird neu gestartet.

Entnahme der Knopfzelle an der Infrarotfernbedienung E

- Öffnen Sie den Knopfzellenhalter, indem Sie den Hebel **(a)** nach rechts drücken und gleichzeitig den Knopfzellenhalter vorsichtig **(b)** herausziehen.
- Legen Sie eine Knopfzelle CR2025 **polrichtig +/-** ein.
- Schieben Sie den Knopfzellenhalter wieder in die Infrarotfernbedienung.

Entnahme der Knopfzelle am Produkt F



GEFAHR!

Lebensgefahr durch Stromschlag!

- Ziehen Sie das USB Kabel vom Produkt ab, bevor Sie die Knopfzelle entnehmen.
- Lösen Sie die Sicherheitsschraube **(d)** mit einem Schraubendreher und öffnen Sie das Batteriefach **(11)** des Produktes
- Drücken Sie mit dem Finger in Höhe der Knopfzellenhalterung die Knopfzelle bis sie sich leicht anwinkelt und hebeln Sie die Knopfzelle vorsichtig mit einem spitzen Werkzeug heraus.
- Legen Sie eine Knopfzelle CR2025 **polrichtig +/-** ein.
- Schließen Sie das Batteriefach und schrauben es wieder fest.

Fehlerbehebung

Problem	Lösung
Keine Anzeige	<ul style="list-style-type: none">• Prüfen Sie das USB Kabel.
Unkorrekte Anzeige	<ul style="list-style-type: none">• Prüfen Sie das USB Kabel.• Prüfen Sie die Einstellung.

Reinigungshinweis



GEFAHR!

Lebensgefahr durch Stromschlag!

Ziehen Sie das USB Kabel vom Produkt ab, bevor Sie das Produkt reinigen. Entnehmen Sie die Knopfzellen aus dem Produkt und der Infrarotfernbedienung vor der Reinigung. Das Produkt und die Infrarotfernbedienung dürfen keiner Feuchtigkeit ausgesetzt werden, vermeiden Sie Tropf- und Spritzwasser.

Unsachgemäße Reinigung kann das Produkt beschädigen. Tauchen Sie das Produkt und das USB Kabel nicht in Wasser oder andere Flüssigkeiten. Verwenden Sie keine aggressiven Reinigungsmittel, Bürsten mit Metall- oder Nylonborsten sowie keine scharfen oder metallischen Reinigungsgegenstände wie Messer, harte Spachtel und dergleichen. Diese können die Oberfläche beschädigen. Reinigen Sie das Produkt mit einem weichen, trockenen, fusselfreien Tuch, wie es z. B. zur Reinigung von Brillengläsern verwendet wird.

Lagerung

Wird das Produkt über eine längere Zeit nicht verwendet, entnehmen Sie die Knopfzellen und bewahren Sie das Produkt und die Infrarotfernbedienung, gereinigt und vor Sonnenlicht geschützt, an einem trockenen, kühlen Ort, bestenfalls in der Originalverpackung, auf.

Entsorgung

Das Produkt und die Verpackungsmaterialien sind recycelbar, entsorgen Sie diese getrennt für eine bessere Abfallbehandlung. Möglichkeiten zur Entsorgung des ausgedienten Produktes erfahren Sie bei Ihrer Gemeinde- oder Stadtverwaltung.

Beachten Sie die Kennzeichnung der Verpackungsmaterialien bei der Abfalltrennung, diese sind gekennzeichnet mit Abkürzungen (a) und Nummern (b) mit folgender Bedeutung:

1-7: Kunststoffe

20-22: Papier und Pappe

80-98: Verbundstoffe.



Entsorgung des Elektrogeräts

Das Symbol mit der durchgestrichenen Mülltonne bedeutet, dass Elektro- und Elektronikgeräte nicht zusammen mit dem Hausmüll entsorgt werden dürfen. Verbraucher sind gesetzlich dazu verpflichtet, Elektro- und Elektronikgeräte am Ende ihrer Lebensdauer einer vom unsortierten Siedlungsabfall getrennten Erfassung zuzuführen. Auf diese Weise wird eine umwelt- und ressourcenschonende Verwertung sichergestellt. Batterien und Akkumulatoren, die nicht fest vom Elektro- oder Elektronikgerät umschlossen sind und zerstörungsfrei entnommen werden können, sind vor der Abgabe des Geräts an einer Erfassungsstelle von diesem zu trennen und einer vorgesehenen Entsorgung zuzuführen. Das Gleiche gilt für Lampen, die zerstörungsfrei aus dem Gerät entnommen werden können. Elektro- und Elektronikgerätebesitzer aus privaten Haushalten können diese bei den Sammelstellen der öffentlich-rechtlichen Entsorgungsträger oder bei den von den Herstellern bzw. Vertreibern im Sinne des ElektroG eingerichteten Sammelstellen abgeben. Die Abgabe von Altgeräten ist unentgeltlich.



DE (Bitte geben Sie das Altgerät in Ihrer LIDL-Filiale zurück. Rücknahmepflichtig sind Händler mit einer Verkaufsfläche von mindestens 400 m² für Elektro- und Elektronikgeräte. Das Gleiche gilt für Lebensmittelhändler mit einer Gesamtverkaufsfläche von mindestens 800 m², sofern sie dauerhaft oder zumindest mehrmals im Jahr Elektro- und Elektronikgeräte anbieten. Ebenso rücknahmepflichtig sind Fernabsatzhändler mit einer Lagerfläche von mindestens 400 m² für Elektro- und Elektronikgeräte oder einer Gesamtlagerfläche von mindestens 800 m².)

Generell haben Vertreter die Pflicht, die unentgeltliche Rücknahme von Altgeräten durch geeignete Rücknahmemöglichkeiten in zumutbarer Entfernung zu gewährleisten. Verbraucher haben die Möglichkeit zur unentgeltlichen Abgabe eines Altgeräts bei einem rücknahmepflichtigen Vertreter, wenn sie ein gleichwertiges Neugerät mit einer im Wesentlichen gleichen Funktion erwerben. Diese Möglichkeit besteht auch bei Lieferungen an einen privaten Haushalt. Im Fernabsatzhandel beschränkt sich die Möglichkeit einer unentgeltlichen Abholung bei Erwerb eines Neugeräts auf Wärmeüberträger, Bildschirmgeräte und Großgeräte, die mindestens eine Außenkante mit einer Länge von mehr als 50 cm besitzen. Der Vertreter hat den Verbraucher bei Abschluss des Kaufvertrags bezüglich einer entsprechenden Rückgabeabsicht zu befragen. Abgesehen davon können Verbraucher bis zu drei Altgeräte einer Geräteart bei einer Sammelstelle eines Vertreibers unentgeltlich abgeben, ohne dass dies an den Erwerb eines Neugeräts geknüpft ist. Allerdings dürfen die Kantenlängen der jeweiligen Geräte 25 cm nicht überschreiten. Verbraucher sind dazu angehalten, Maßnahmen zur Abfallvermeidung zu ergreifen. In Bezug auf Elektro- und Elektronikgeräte sind das eine Verlängerung ihrer Lebensdauer durch Reparatur defekter Geräte und die Veräußerung funktionstüchtiger gebrauchter Geräte anstelle ihrer Zuführung zur Entsorgung. Entnehmen Sie die Batterie zerstörungsfrei vor der Entsorgung und entsorgen Sie diese getrennt (siehe Entsorgung der Batterien).

Entsorgung der Batterien

Dieses Symbol bedeutet, dass Batterien und Akkumulatoren nicht mit dem normalen Hausmüll entsorgt werden dürfen. Sie sind gesetzlich dazu verpflichtet, diese am Ende der Lebensdauer unentgeltlich zu einer öffentlich-rechtlichen Sammelstelle oder bei den von Vertreibern eingerichteten Sammelstellen zum Recycling abzugeben, gemäß der Batterieverordnung 2023/1542/EU und deren Änderungen.



Batterien und Akkus, welche nicht vom Gerät fest umschlossen sind und zerstörungsfrei entnommen werden können, müssen getrennt und im entladenen Zustand der vorgesehenen Entsorgung zugeführt werden. Die Wiederverwertung und das Recycling von Altgeräten und Batterien ist ein wichtiger Beitrag zum Schutz unserer Umwelt. Bei einer unsachgemäßen Entsorgung können giftige Inhaltsstoffe in die Umwelt gelangen, die gesundheitsschädigende Wirkungen auf Menschen, Tiere und Pflanzen haben.

Nachfolgend sind einige bewährte Methoden und Empfehlungen, um die Lebensdauer Ihrer Batterien und Akkus zu verlängern und ihre Wiederverwendung zu ermöglichen:

- Laden Sie Ihre Akkus richtig und vollständig, um ihre Lebensdauer zu maximieren. Entladen Sie sie gegebenenfalls vollständig mit einem geeigneten Ladegerät, bevor Sie sie wieder aufladen.
- Ziehen Sie die Möglichkeit in Betracht, wiederaufladbare Akkus zu verwenden. Diese können mehrmals wiederverwendet und aufgeladen werden, was die Menge an Batterieabfall reduziert.
- Benutzen Sie immer die richtige Art von Batterien für Ihre Geräte. Ein fehlerhafter Gebrauch kann die Lebensdauer der Batterien verkürzen und möglicherweise schädliche Auswirkungen haben.

Beachten Sie stets die Sicherheitsanweisungen beim Umgang mit Altbatterien. Bei lithiumhaltigen Altbatterien (Li = Lithium) besteht hohe Brandgefahr. Daher muss auf die ordnungsgemäße Entsorgung von lithiumhaltigen Altbatterien und -Akkus besonderes Augenmerk gelegt werden. Bei falscher Entsorgung kann es außerdem zu inneren und äußeren Kurzschlüssen durch thermische Einwirkungen (Hitze) oder mechanische Beschädigungen kommen. Ein Kurzschluss kann zu einem Brand oder einer Explosion führen und schwerwiegende Folgen für Mensch und Umwelt haben. Um einen Kurzschluss zu vermeiden, kleben Sie die Pole bzw. die Kontakte der Batterie vor der Entsorgung ab.

Vereinfachte EU-Konformitätserklärung

Mit dem CE-Symbol erklärt digi-tech gmbh, dass die LED-Wand- und Tischuhr 4-LD7376 den Richtlinien RoHS 2011/65/EU, EMV 2014/30/EU und der Batterieverordnung 2023/1542/EU entspricht.



Ihre Bedienungsanleitung und Konformitätserklärung können Sie hier unter Eingabe der IAN herunterladen: www.digi-tech-gmbh.com/downloads

Garantie der digi-tech gmbh

Sie erhalten auf dieses Gerät **3 Jahre** Garantie ab Kaufdatum. Im Falle von Mängeln dieses Produktes stehen Ihnen gegen den Verkäufer des Produktes gesetzliche Rechte zu. Diese gesetzlichen Rechte werden durch unsere im Folgenden dargestellte Garantie nicht eingeschränkt.

Garantiebedingungen

Die Garantiefrist beginnt mit dem Kaufdatum. Bitte bewahren Sie den Kassenbon gut auf. Diese Unterlage wird als Nachweis für den Kauf benötigt. Tritt innerhalb von 3 Jahren ab dem Kaufdatum dieses Produktes ein Material- oder Fabrikationsfehler auf, wird das Produkt von uns – nach unserer Wahl – für Sie kostenlos repariert oder ersetzt. Diese Garantieleistung setzt voraus, dass innerhalb der Drei-Jahres-Frist das defekte Gerät und der Kaufbeleg (Kassenbon) vorgelegt und schriftlich kurz beschrieben wird, worin der Mangel besteht und wann er aufgetreten ist. Wenn der Defekt von unserer Garantie gedeckt ist, erhalten Sie das reparierte oder ein neues Produkt zurück. Mit Reparatur oder Austausch des Produktes beginnt kein neuer Garantiezeitraum.

Garantiezeit und gesetzliche Mängelansprüche

Die Garantiezeit wird durch die Gewährleistung nicht verlängert. Dies gilt auch für ersetzte und reparierte Teile. Eventuell schon beim Kauf vorhandene Schäden und

Mängel müssen sofort nach dem Auspacken gemeldet werden. Nach Ablauf der Garantiezeit anfallende Reparaturen sind kostenpflichtig.

Garantieumfang

Das Gerät wurde nach strengen Qualitätsrichtlinien sorgfältig produziert und vor Anlieferung gewissenhaft geprüft. Die Garantieleistung gilt für Material- oder Fabrikationsfehler. Diese Garantie erstreckt sich nicht auf Produktteile, die normaler Abnutzung ausgesetzt sind und daher als Verschleißteile angesehen werden können oder für Beschädigungen an zerbrechlichen Teilen, z. B. Schalter, Akkus oder die aus Glas gefertigt sind. Diese Garantie verfällt, wenn das Produkt beschädigt, nicht sachgemäß benutzt oder gewartet wurde. Für eine sachgemäße Benutzung des Produktes sind alle in der Bedienungsanleitung aufgeführten Anweisungen genau einzuhalten. Verwendungszwecke und Handlungen, von denen in der Bedienungsanleitung abgeraten oder vor denen gewarnt wird, sind unbedingt zu vermeiden. Das Produkt ist lediglich für den privaten und nicht für den gewerblichen Gebrauch bestimmt. Bei missbräuchlicher und unsachgemäßer Behandlung, Gewaltanwendung und bei Eingriffen, die nicht von unserer autorisierten Service-Niederlassung vorgenommen wurden, erlischt die Garantie.

Abwicklung im Garantiefall

Um eine schnelle Bearbeitung Ihres Anliegens zu gewährleisten, folgen Sie bitte den folgenden Hinweisen:

- Bitte halten Sie für alle Anfragen den Kassenbon und die Artikelnummer (515423_2510) als Nachweis für den Kauf bereit.
- Die Artikelnummer entnehmen Sie bitte dem Typenschild, einer Gravur, auf dem Titelblatt Ihrer Anleitung (unten links) oder als Aufkleber auf der Rück- oder Unterseite.
- Sollten Funktionsfehler oder sonstige Mängel auftreten, **kontaktieren Sie zunächst die nachfolgende Serviceabteilung telefonisch oder per E-Mail.**
- Ein als defekt erfasstes Produkt können Sie dann unter Beifügung des Kaufbelegs (Kassenbon) und der Angabe, worin der Mangel besteht und wann er aufgetreten ist, für Sie portofrei an die Ihnen mitgeteilte Service-Anschrift übersenden.

Service

Inter-Quartz GmbH, Valterweg 27A, 65817 Eppstein, DEUTSCHLAND

E-Mail: support@inter-quartz.de, Telefon: +49 (0)6198 571825



00800 5515 6616



0800 563862

Lieferant

Bitte beachten Sie, dass die folgende Anschrift keine Serviceanschrift ist. Kontaktieren Sie zunächst die oben benannte Servicestelle.

digi-tech gmbh, Valterweg 27A, 65817 Eppstein, DEUTSCHLAND

Herstellungsjahr: 2026

IAN 515423_2510, Art.-Nr.: 4-LD7376



Table des matières

Table des matières	22
Utilisation conforme	23
Données techniques	23
Horloge murale et de table à LED	23
Télécommande infrarouge	23
Écran et panneaux de commande	23
Informations sur les piles boutons CR2025, 3 V	23
Explication des mots de signalisation	24
Signification des symboles	24
Consignes de sécurité importantes	25
Consignes de sécurité pour l'utilisateur	25
Consignes de sécurité relatives aux piles bouton	25
Consignes de sécurité pour le câble USB	26
Posez ou accrochez l'appareil de manière sûre	26
Mise en service	27
Fonctionnement	27
Réglage rapide	27
Télécommande infrarouge	27
Réglage de l'écran LED	27
Réglage de base sur le produit G	28
Réglage de base avec la télécommande infrarouge H	28
Réglage de l'alarme avec les touches d'alarme I	28
Désactivation du signal d'alarme	28
Afficher le format 12/24 heures	28
Affichage de la température	28
Afficher et régler la date	29
Tonalité des touches	29
Allumer et éteindre l'éclairage LED	29
Réinitialisation aux réglages d'usine (RESET)	29
Retrait de la pile bouton de la télécommande infrarouge E	29
Retrait de la pile bouton de l'appareil F	29
Dépannage	29
Conseils de nettoyage	29
Stockage	30
Élimination	30
Élimination de l'appareil électrique	30
Élimination des piles	30
Logo TRIMAN	31
Déclaration de conformité UE simplifiée	31
Garantie de digi-tech gmbh	31
Conditions de garantie	31
Durée de la garantie et recours légaux en cas de défauts	31
Étendue de la garantie	32
Procédure de mise en œuvre de la garantie	33
Service	33
Fournisseur	33

HORLOGE MURALE ET DE TABLE À LED

Utilisation conforme

Votre nouvelle horloge murale et de table à LED (ci-après dénommée « appareil » ou « produit »). L'appareil a été conçu pour afficher l'heure et remplir les fonctions supplémentaires décrites dans la notice d'utilisation. Toute autre utilisation ou modification de l'appareil est considérée comme non conforme. L'appareil est adapté à une utilisation en intérieur. Le fabricant ne peut être tenu responsable des dommages causés par une utilisation non conforme ou inappropriée. Le produit n'est pas destiné à un usage commercial.



Données techniques

Horloge murale et de table à LED

- Plage de mesure de la température : 0 °C – 50 °C
- Affichage de la température/tolérance : +/-2 °C
- Dimensions : 235 x 38 x 92 mm
- Poids : 227 g (câble USB inclus, pile bouton non incluse)
- Connexion câble USB-C : 5 V $\overline{=}$ 1 A
- Longueur du câble USB-C : 1,5 m +/-3 % de tolérance
- Pile bouton : 1 x CR2025, 3 V 160 mAh

Télécommande infrarouge

- Portée: 3 – 5 m
- Poids : 11 g (sans pile bouton non incluse)
- Pile bouton : 1 x CR2025, 3 V 160 mAh $\overline{=}$ - Indicateur de tension continue

Écran et panneaux de commande

C Produit

1	Écran LED	2	Affichage AL, alarme
3	Affichage PM, affichage 12 h, après-midi	4	Touche M, MODE
5	Touche Haut/+	6	Touche Bas/-
7	Pied	8	Haut-parleur
9	Support mural	10	Trou d'aération
11	Compartiment à piles	12	Trous de ventilation, capteur
13	Prise pour câble USB		

D Télécommande

14	Touche ON/OFF	15	Touche RESET
16	Touche DP-1/DP-2	17	Touche Alarme 2
18	Touche Alarme 3	19	Touche SET
20	Touche -, Bas	21	Touche Temp
22	Touche Date	23	Touche de changement de couleur
24	Boutons de sélection de couleur	25	Touche Mute
26	Touche 12/24 h	27	Touche Light/+, Haut
28	Touche Alarme 1		

E Support de pile bouton - 29





Informations sur les piles boutons CR2025, 3 V

Producteur :











Manufactured by
Lidl Stiftung & Co.KG.
Stiftsbergstrasse 1
DE-74167 Neckarsulm
E-mail : battery-service@lidl.com
www.lidl-service.com













Site de production :	Dongguan Tianqiu Enterprise CO LTD Tianqiu Industrial Park, Xinji Industrial Zone. Machong, Dongguan, Guangdong, République populaire de Chine
Marquage :	Indication sur l'étiquette de la pile
Date de production :	50/2025
Poids :	2,4 g
Capacité :	Indication sur l'étiquette de la pile
Composition chimique :	Dioxyde de lithium et de manganèse
Substances dangereuses contenues dans la pile :	aucune
agent extincteur à utiliser :	Classe d'incendie B (extincteurs spéciaux au lithium ou sable/poudre sèche, couverture anti-incendie)
Matières premières critiques :	Lithium, manganèse

Explication des mots de signalisation

 DANGER !	Ce symbole/mot d'avertissement indique un danger présentant un niveau de risque élevé qui, s'il n'est pas évité, entraîne la mort ou des blessures graves.
 AVERTISSEMENT !	Ce symbole/mot d'avertissement indique un danger présentant un niveau de risque moyen qui, s'il n'est pas évité, peut entraîner la mort ou des blessures graves.
 ATTENTION !	Ce symbole/cette mention d'avertissement indique un danger présentant un niveau de risque faible qui, s'il n'est pas évité, peut entraîner des blessures légères ou modérées.
 RISQUE D'ÉLECTROCUTION / DE MORT	Ce symbole/mot d'avertissement indique un risque de choc électrique.
ATTENTION :	Ce mot d'avertissement met en garde contre d'éventuels dommages matériels.
Remarque :	Ce mot d'avertissement est utilisé pour des informations supplémentaires.

Signification des symboles

	Une mauvaise utilisation des piles peut entraîner un risque d'explosion et de fuite du liquide qu'elles contiennent.
	Piles bouton incluses
	Piles boutons : 2 x CR2025, 3 V
	Indicateur de tension continue, DC 5 V - 5 Volts
	Lisez le mode d'emploi !
	En apposant le marquage CE, la société digi-tech gmbh déclare respecter les directives européennes applicables.
	Câble USB-C
	Entrée USB-C : 5 V  1 A
	Raccordement du câble USB-C

	Classe de protection III
	Toujours conserver les piles hors de portée des enfants.
	Ne pas jeter les piles dans le feu ou ne pas les mettre en contact avec du feu.
	Les piles doivent toujours être utilisées correctement.
	Ne pas déformer ou endommager les piles.
	Ne pas ouvrir ni démonter les piles.
	Ne pas mélanger des piles de marques ou de types différents.
	Ne pas mélanger des piles neuves et usagées.
	Ne pas charger les piles.
	Protéger les piles de l'humidité et les tenir à l'écart des liquides.
	Ne pas mettre les piles en court-circuit.
	Toujours insérer les piles correctement.
	Porter des gants de protection !

Consignes de sécurité importantes

Consignes de sécurité pour l'utilisateur

 **AVERTISSEMENT ! Danger de mort et d'accident pour les tout-petits et les enfants !**

Les enfants sous-estiment souvent les dangers. Tenez les enfants à l'écart du produit.

Ce produit peut être utilisé par des **enfants** âgés de 8 ans et plus et par des personnes dont les capacités physiques, sensorielles ou mentales sont réduites ou qui manquent d'expérience et de connaissances, à condition qu'ils soient supervisés ou que quelqu'un leur ait appris à utiliser le produit en toute sécurité et qu'ils en comprennent les dangers. Les **enfants** ne doivent pas jouer avec le produit. Le nettoyage et l'entretien par l'utilisateur ne doivent pas être effectués par des **enfants** sans surveillance. Le matériel d'emballage n'est pas un jouet. Les **enfants** peuvent s'empêtrer dedans et s'étouffer en jouant. Ne mettez pas le produit en marche s'il est endommagé. N'exposez pas le produit à l'humidité. N'utilisez l'appareil qu'à l'intérieur. Ce produit ne contient aucune pièce pouvant être entretenue par le consommateur.

Consignes de sécurité relatives aux piles bouton

 **AVERTISSEMENT ! Danger de mort !**

Les piles peuvent causer des blessures graves.

Tenir les piles hors de portée des **enfants**. En cas d'ingestion, consultez immédiatement un médecin ! L'ingestion peut entraîner des brûlures, une perforation des tissus mous et la mort. Des brûlures graves peuvent survenir dans les 2 heures suivant l'ingestion. N'utilisez pas de piles rechargeables ! Ne rechargez jamais des piles non rechargeables. Ne court-circuitiez pas et/ou n'ouvrez pas les piles. Cela peut entraîner une surchauffe,

un risque d'incendie ou une explosion. Ne jetez jamais les piles dans le feu ou dans l'eau. Ne soumettez les piles à aucune contrainte mécanique.

Risque de fuite des piles bouton



ATTENTION ! Risque de blessure !

Les piles qui fuient ou qui sont endommagées peuvent provoquer des brûlures en cas de contact avec la peau. Par conséquent, portez des gants de protection appropriés dans un tel cas.

Évitez d'exposer les piles à des conditions extrêmes et à des températures qui peuvent les endommager, par ex. près de sources de chaleur/à la lumière directe du soleil. En cas de fuite des piles, évitez tout contact entre la peau, les yeux et les muqueuses avec les produits chimiques ! Rincez immédiatement les zones concernées à l'eau claire et consultez un médecin ! En cas de fuite des piles, retirez-les immédiatement du produit afin d'éviter tout dommage. Retirez les piles si le produit n'est pas utilisé pendant une longue période.

ATTENTION : Risque d'endommagement du produit !

Utilisez uniquement le type de piles spécifié ! Insérez les piles conformément aux indications de polarité (+) et (-) sur la pile/batterie et sur le produit. Nettoyez les contacts sur les piles et dans le compartiment à piles avant de les insérer avec un chiffon sec et non pelucheux ou un coton-tige !

Retirez immédiatement les piles déchargées du produit.

Consignes de sécurité pour le câble USB



DANGER !

Danger de mort par électrocution !

Une mauvaise utilisation, une installation électrique défectueuse ou une tension secteur trop élevée peuvent entraîner des chocs électriques.

Vérifiez que les informations sur la plaque signalétique correspondent à la tension secteur de la prise. Utilisez uniquement un bloc d'alimentation SELV. Safety Extra Low Voltage décrit une tension choisie si basse qu'il n'y a pas de risque de courants corporels excessifs lors d'un contact direct, que ce soit lors d'un fonctionnement conforme ou d'un défaut isolé. Connectez uniquement le câble USB de l'appareil à un bloc d'alimentation approprié qui correspond aux indications (volts et ampères) sur la plaque signalétique.



RISQUES ! Endommagement de l'appareil !

Une mauvaise manipulation du câble USB peut endommager le produit de manière irréparable.

Ne connectez le câble USB qu'à une source d'alimentation facilement accessible afin de pouvoir déconnecter rapidement l'appareil de l'alimentation électrique en cas d'incident. N'utilisez pas l'appareil si celui-ci ou les accessoires présentent des signes visibles de dommages ou de défauts. N'ouvrez pas le boîtier et n'apportez aucune modification à l'appareil. Confiez les réparations à des professionnels. Pour ce faire, contactez l'adresse de service fournie. Dans le cas de réparations effectuées de manière indépendante, d'une connexion incorrecte ou d'une utilisation non conforme, les droits de responsabilité et de garantie sont exclus. Ne plongez pas l'appareil ou le câble USB dans l'eau ou d'autres liquides. Ne manipulez jamais le câble USB avec des mains mouillées. Retirez toujours le câble USB de la prise USB par la fiche. N'utilisez jamais le câble USB comme poignée. Tenez l'appareil et le câble USB éloignés des flammes et des surfaces chaudes. Ne pliez pas le câble USB et ne le posez pas sur des bords tranchants.

Posez ou accrochez l'appareil de manière sûre

L'appareil n'est pas conçu pour être utilisé dans des pièces très humides (par ex. les salles de bain). Avant de fixer le produit au mur, assurez-vous qu'il n'y a pas de conduite de gaz, d'eau ou d'électricité à l'endroit du perçage. Utilisez des vis et des chevilles appropriées (non fournies). Tenez compte de la nature du mur. Le fabricant décline toute responsabilité pour tout dommage causé par une fixation inappropriée. Protégez les surfaces sensibles avant d'y installer l'appareil afin d'éviter l'apparition de rayures. Attention :

- toujours garantir une aération suffisante (ne placez pas le produit sur des étagères ou à des endroits où des rideaux ou des meubles pourraient recouvrir les trous d'aération/le capteur **(10)** et **(12)** ;
- veillez à ce que l'appareil ne soit pas placé sur un tapis ou un lit épais pendant

le fonctionnement et à ce qu'aucune source de chaleur directe (par ex. des radiateurs) n'agisse sur l'appareil ;

- que l'appareil n'est pas exposé à la lumière directe du soleil ;
- qu'il n'entre pas en contact avec des projections d'eau et des gouttes d'eau ;
- que l'appareil ne se trouve pas à proximité immédiate de champs magnétiques (p. ex., des haut-parleurs) ;
- qu'aucun corps étranger et qu'aucune poussière ne pénètre dans l'appareil ;
- que les bougies et autres flammes nues sont tenues à l'écart de l'appareil à tout moment afin d'éviter la propagation du feu.

Mise en service

Remarque : Retirez tous les films de protection et le matériel d'emballage du produit **A** avant la première utilisation et éliminez-les séparément. Vérifiez si le produit ou les pièces détachées sont endommagés. Si c'est le cas, n'utilisez pas le produit. Contactez le Service à la clientèle.

- Retirez les protège-piles du compartiment à piles de la télécommande infrarouge et du produit **B**.
- Connectez le câble USB à votre ordinateur ou à un adaptateur secteur USB (non fourni).
- Insérez le câble USB dans la prise **(13)**.

Remarque : Utilisez uniquement le câble USB fourni.

L'écran LED **(1)** s'allume complètement pendant environ 3 secondes, un signal sonore retentit et l'appareil vérifie la température ambiante.

Ensuite, l'heure 12:00 prédéfinie apparaît sur l'écran LED et vous pouvez régler l'appareil.

Remarque : L'appareil a besoin de quelques minutes pour s'adapter à la température ambiante afin d'afficher la température ambiante exacte.

Fonctionnement

Remarque : Si aucune touche n'est enfoncée pendant environ 15 secondes lors du réglage manuel, vous quittez le mode de réglage. Les saisies déjà effectuées seront enregistrées.

Réglage rapide

Lors du réglage des valeurs numériques, vous pouvez utiliser le réglage rapide en appuyant et en maintenant enfoncées la touche vers le haut **+ (5)** ou la touche vers le bas **- (6)** du produit ou la touche **- (20)** ou la touche Light/**+** **(27)** de la télécommande infrarouge.

Télécommande infrarouge

La télécommande infrarouge a une portée d'env. 3 à 5 m.

Pour effectuer le réglage, visez l'appareil à régler.

Réglage de l'écran LED

Affichage

- dP-1 - Affichage alternatif : Heure -> Date -> Température -> Heure -> etc.
dP-2 - Affichage continu : heure

Sur l'appareil

- Dans l'affichage standard, appuyez sur la touche **M (4)**. L'écran affiche dP-1 ou dP-2.
- Appuyez sur la touche **M** pour basculer entre dP-1 et dP-2. L'appareil revient immédiatement à l'affichage standard.

Avec la télécommande infrarouge

- Dans l'affichage standard, appuyez sur la touche DP-1/DP-2 **(16)**. L'écran affiche dP-1 ou dP-2.
- Appuyez sur la touche DP-1/DP-2 pour basculer entre dP-1 et dP-2. L'appareil revient immédiatement à l'affichage standard.

Coloris disponibles

- CL-n - 115 couleurs en alternance
CL-1 - 1 couleur fixe

Sur l'appareil

- Dans l'affichage standard, appuyez sur la touche **M (4)**. CL-n clignote et il est possible de basculer entre les variantes de couleur CL-n et CL-1 (1 couleur fixe) avec la touche Haut **+** (5) ou la touche Bas **-** (6).
- Appuyez sur la touche **M** pour confirmer votre saisie.
- Appuyez autant de fois que nécessaire sur la touche **M** jusqu'à ce que l'affichage standard revienne ou attendez environ 15 secondes pour que l'appareil revienne à l'affichage standard.

Avec la télécommande infrarouge

115 couleurs en alternance

- Dans l'affichage standard, appuyez sur la touche de changement de couleur **(23)** pour afficher un changement continu des 115 couleurs.

1 couleur fixe

- Dans l'affichage standard, appuyez sur l'une des sept touches de sélection des couleurs **(24)** pour afficher les couleurs de manière durable.

Luminosité de l'écran LED

Vous pouvez atténuer deux fois l'intensité de l'écran LED.

Sur l'appareil

- Dans l'affichage standard, appuyez sur la touche **+ / haut** pour augmenter ou diminuer la luminosité de l'écran LED **(1)** d'un ou deux niveaux.

Avec la télécommande infrarouge

- Dans l'affichage standard, appuyez sur la touche Light/**+** **(27)** pour augmenter ou diminuer la luminosité de l'écran LED d'un ou deux niveaux.

Réglage de base sur le produit G

Vous pouvez effectuer les réglages suivants :

Couleur, année, mois, jour, format 12/24 heures, heures, minutes, alarme de week-end, alarme 1, alarme 2, alarme 3, unité °C/°F, tonalité des touches.

Réglage de base avec la télécommande infrarouge H

Vous pouvez effectuer les réglages suivants :

Couleur, format 12 ou 24 heures, heures, minutes, alarme de week-end.

CL-n	115 couleurs en alternance
CL-1	1 couleur fixe

Réglage de l'alarme avec les touches d'alarme I

- Appuyez sur la touche Alarme 1 **(28)**. -- A1 clignote et l'alarme 1 peut être activée (ON) ou désactivée (--) à l'aide de la touche **-** (20) ou de la touche Light/**+**.
- Appuyez sur le bouton SET **(19)** pour confirmer le réglage et régler les heures et les minutes de la même manière.

Vous pouvez régler l'alarme 2 et 3 de la même manière à l'aide de la touche Alarm 2 **(17)** ou de la touche Alarm 3 **(18)**.

--	L'alarme 1 est désactivée.
ON	L'alarme 1 est activée.

Désactivation du signal d'alarme

Le signal d'alarme sonne à l'heure réglée pendant 2 minutes environ.

- Appuyez sur n'importe quelle touche, à l'exception de la touche RESET **(15)**, pour désactiver le signal d'alarme.

La fonction d'alarme n'a pas besoin d'être réactivée. Le signal d'alarme se rallume automatiquement le lendemain à l'heure réglée.

Afficher le format 12/24 heures

- Appuyez sur la touche 12/24 h **(26)** pour afficher l'heure au format 12 ou 24 heures.

Affichage de la température

- Appuyez sur la touche Temp **(21)** pour afficher brièvement la température.
- En mode température, appuyez sur la touche **-** (20) pour basculer entre °C degrés Celsius et °F degrés Fahrenheit.

Afficher et régler la date

- Dans l'affichage continu **dP-2** (heure), appuyez sur la touche Date **(22)** pour afficher la date.
- Appuyez à nouveau sur la touche Date pour revenir à l'affichage standard.
- Dans l'affichage standard, appuyez sur la touche Date pour passer en mode date.
- Appuyez sur la touche SET **(19)**. L'année 2023 clignote et peut être réglée avec la touche - ou la touche Light/+ .
- Appuyez sur la touche SET pour confirmer le réglage.
- Réglez le mois et le jour de la même manière.
- Appuyez sur la touche SET pour confirmer votre saisie et revenir à l'affichage standard.

Tonalité des touches

- Appuyez sur la touche Mute **(25)**. --:Sd apparaît, la tonalité du bouton est désactivée.
- Appuyez à nouveau sur la touche Mute pour activer la tonalité des touches ON:Sd.

Allumer et éteindre l'éclairage LED

- Appuyez sur la touche ON/OFF **(14)** pour allumer ou éteindre l'éclairage LED.

Réinitialisation aux réglages d'usine (RESET)

Appuyez sur la touche RESET **(15)**. Tous les réglages sont supprimés et l'appareil redémarre.

Retrait de la pile bouton de la télécommande infrarouge E

- Ouvrez le support de pile bouton en poussant le levier **(a)** vers la droite et en tirant doucement **(b)** sur le support de pile bouton.
- Insérez une pile bouton CR2025 en veillant à respecter la polarité +/-.
- Repoussez le support de pile bouton dans la télécommande infrarouge.

Retrait de la pile bouton de l'appareil F



DANGER !

Danger de mort par électrocution !

- Débranchez le câble USB de l'appareil avant de retirer la pile bouton.
- Desserrez la vis de sécurité **(d)** à l'aide d'un tournevis et ouvrez le compartiment à piles **(11)** du produit.
- Appuyez avec le doigt au niveau du support de la pile bouton pour appuyer sur la pile bouton jusqu'à ce qu'elle bouge légèrement et soulevez doucement la pile bouton avec un outil pointu.
- Insérez une pile bouton CR2025 en veillant à respecter la polarité +/-.
- Refermez le compartiment à piles et vissez-le à nouveau.

Dépannage

Problème	Solution
Aucun affichage	<ul style="list-style-type: none">• Vérifiez le câble USB.
Affichage incorrect	<ul style="list-style-type: none">• Vérifiez le câble USB.• Vérifiez le réglage.

Conseils de nettoyage



DANGER !

Danger de mort par électrocution !

Débranchez le câble USB de l'appareil avant de le nettoyer. Retirez les piles bouton de l'appareil et de la télécommande infrarouge avant le nettoyage. L'appareil et la télécommande infrarouge ne doivent pas être exposés à l'humidité. Évitez les gouttes et les éclaboussures d'eau.

Un nettoyage inapproprié peut endommager le produit. Ne plongez pas l'appareil ou le câble USB dans l'eau ou d'autres liquides. N'utilisez pas de détergents agressifs, de brosses à poils métalliques ou en nylon, ou d'objets de nettoyage tranchants ou métalliques, tels que des couteaux, des spatules dures et autres. Ceux-ci peuvent endommager la surface. Nettoyez l'appareil avec un chiffon doux, sec et non pelucheux, comme par exemple celui utilisé pour nettoyer les verres de lunettes.

Stockage

Si l'appareil n'est pas utilisé pendant une longue période, retirez les piles et rangez l'appareil, nettoyé et protégé de la lumière du soleil, dans un endroit sec et frais, idéalement dans son emballage d'origine.

Élimination

Le produit et les matériaux d'emballage sont recyclables, éliminez-les séparément pour un meilleur traitement des déchets. Renseignez-vous auprès des autorités locales ou municipales pour connaître les possibilités d'élimination du produit usagé.

Respectez l'étiquetage des matériaux d'emballage lors du tri des déchets, ceux-ci sont marqués avec des abréviations (a) et des numéros (b) ayant la signification suivante :

1 à 7 : plastiques

20 à 22 : papier et carton

80 à 98 : matériaux composites.



Élimination de l'appareil électrique

Le symbole de la poubelle barrée signifie que les équipements électriques et électroniques ne peuvent être jetés avec les ordures ménagères. Les consommateurs sont légalement tenus de remettre les équipements électriques et électroniques en fin de vie à un point collecte séparé des déchets urbains non triés. Cela permet de garantir un recyclage respectueux de l'environnement et des ressources. Les piles et accumulateurs qui ne sont pas solidement fixés à l'équipement électronique ou électrique et qui peuvent être retirés sans risque de détérioration doivent être séparés de l'appareil avant que celui-ci ne soit remis à un point de collecte. Ils doivent ensuite être jetés conformément aux dispositions prévues. Il en va de même pour les ampoules qui peuvent être retirées du produit sans risque de détérioration. Les particuliers propriétaires d'équipements électriques et électroniques peuvent les remettre aux points de collecte des organismes publics d'élimination des déchets ou aux points de collecte mis en place par les fabricants ou les distributeurs. Le dépôt d'appareils usagés est gratuit. Cette obligation de reprise gratuite s'applique aussi bien pour un achat en magasin ou une livraison à domicile. Le lieu d'exécution de l'obligation de reprise est identique au lieu d'exécution de la livraison. Des frais de transport ne peuvent être facturés pour les appareils repris. De manière générale, les distributeurs sont tenus de veiller à ce que les appareils usagés puissent être repris gratuitement, au moyen d'options de reprise adaptées et à une distance raisonnable. Les consommateurs ont la possibilité de se défaire gratuitement d'un appareil usagé auprès d'un distributeur. Ce dernier est tenu de le reprendre si les consommateurs achètent un appareil neuf équivalent remplissant globalement la même fonction. Cette option vaut également en cas de livraison à domicile. Dans le cadre de la vente à distance, la possibilité d'un enlèvement sans frais lors de l'achat d'un appareil neuf est limitée aux échangeurs thermiques, aux appareils à écran et aux gros appareils dont l'une des dimensions extérieures est au moins supérieure à 50 cm. Le distributeur doit interroger le consommateur sur son intention de retourner l'appareil au moment de la conclusion du contrat de vente. En outre, les consommateurs peuvent déposer au point de collecte d'un distributeur jusqu'à trois anciens appareils d'un même type gratuitement, sans que cela soit lié à l'achat d'un nouvel appareil. Les longueurs d'arêtes des différents appareils ne doivent cependant pas dépasser 25 cm.

Retirez les piles avant de mettre l'appareil au rebut et jetez-les séparément (voir Recyclage des piles).

Élimination des piles

Ce symbole signifie que les piles et les batteries ne doivent pas être jetées avec les ordures ménagères. Vous êtes légalement tenu de les remettre gratuitement à un point de collecte de droit public ou à des points de collecte mis en place par les distributeurs en vue de leur recyclage à la fin de leur durée de vie, conformément au règlement sur les batteries 2023/1542/UE et à ses modifications.

Les piles et batteries qui ne sont pas solidement fixées à l'appareil et qui peuvent être retirées sans être détruites doivent être séparées du produit avant que celui-ci ne soit remis à un point de collecte. Elles doivent ensuite être éliminées



conformément aux dispositions prévues. La réutilisation et le recyclage des appareils usagés sont une contribution importante à la protection de l'environnement. En cas d'élimination incorrecte, des composants toxiques peuvent être libérés dans l'environnement et avoir des effets nocifs sur la santé des personnes, des animaux et des plantes.

Voici quelques bonnes pratiques et recommandations pour prolonger la durée de vie de vos piles et batteries et permettre leur réutilisation :

- Rechargez correctement et intégralement vos batteries afin de maximiser leur durée de vie. Si nécessaire, déchargez-les complètement avec un chargeur approprié avant de les recharger.
- Envisagez la possibilité d'utiliser des piles rechargeables. Celles-ci peuvent être réutilisées et rechargées plusieurs fois, ce qui réduit la quantité de piles usagées à éliminer.
- Utilisez toujours le type de batterie adapté pour vos appareils. Une mauvaise utilisation peut raccourcir la durée de vie des piles et avoir des effets potentiellement nocifs.

Respectez toujours les consignes de sécurité lorsque vous manipulez des piles usagées. Le risque d'incendie est élevé avec des batteries anciennes contenant du lithium (Li = lithium). Par conséquent, une attention particulière doit être accordée à l'élimination appropriée des vieilles piles et batteries contenant du lithium. Une élimination incorrecte peut également entraîner des courts-circuits internes et externes via à des effets thermiques (chaleur), ou bien encore des dommages mécaniques. Un court-circuit peut provoquer un incendie ou une explosion et avoir des conséquences graves pour les personnes et l'environnement. Pour éviter tout court-circuit, décollez les bornes ou les pôles de la pile avant de l'éliminer.

Logo TRIMAN



Ce produit est recyclable, il est soumis à un dispositif de responsabilité élargie du producteur et de collecte séparée.

Déclaration de conformité UE simplifiée

Avec le symbole CE, digi-tech gmbh déclare que l'horloge murale et de table à LED 4-LD7376 est conforme aux directives RoHS 2011/65/EU et EMV 2014/30/EU ainsi qu'à l'ordonnance sur les batteries 2023/1542/EU.



Vous pouvez télécharger la notice d'utilisation et la déclaration de conformité ici : www.digi-tech-gmbh.com/downloads en entrant le numéro IAN correspondant.

Garantie de digi-tech gmbh

Vous bénéficiez d'une garantie de **3 ans** sur cet appareil à partir de la date d'achat. En cas de défaut de ce produit, vous disposez de droits légaux à l'encontre de son vendeur. Ces droits légaux ne sont pas limités par notre garantie décrite ci-dessous.

Conditions de garantie

La période de garantie commence à la date d'achat. Veillez à conserver le ticket de caisse. Ce document sera demandé comme preuve d'achat. Si un défaut de matériau ou de fabrication survient dans les trois ans suivant la date d'achat de ce produit, celui-ci sera réparé ou remplacé, à notre discrétion, gratuitement par nos soins. Cette garantie exige que l'appareil défectueux et la preuve d'achat (ticket de caisse) soient présentés dans le délai de trois ans et que la nature du défaut et le moment où il s'est produit soient brièvement décrits par écrit. Si le défaut est couvert par notre garantie, vous recevrez en retour le produit réparé ou un produit neuf. La réparation ou le remplacement du produit n'ouvre pas une nouvelle période de garantie.

Durée de la garantie et recours légaux en cas de défauts

La durée de la garantie n'est pas allongée suite à la prise en charge. Cela vaut aussi pour les pièces remplacées ou réparées. Les dommages ou défauts éventuels apparus dès l'achat doivent être notifiés dès le déballage. Après expiration de la durée de la garantie, les réparations sont payantes.

- **Article L217-16 du Code de la consommation**

Lorsque l'acheteur demande au vendeur, pendant le cours de la garantie

commerciale qui lui a été consentie lors de l'acquisition ou de la réparation d'un bien meuble, une remise en état couverte par la garantie, toute période d'immobilisation d'au moins sept jours vient s'ajouter à la durée de la garantie qui restait à courir. Cette période court à compter de la demande d'intervention de l'acheteur ou de la mise à disposition pour réparation du bien en cause, si cette mise à disposition est postérieure à la demande d'intervention.

Indépendamment de la garantie commerciale souscrite, le vendeur reste tenu des défauts de conformité du bien et des vices rédhibitoires dans les conditions prévues aux articles L217-4 à L217-13 du Code de la consommation et aux articles 1641 à 1648 et 2232 du Code Civil.

- **Article L217-4 du Code de la consommation**

Le vendeur livre un bien conforme au contrat et répond des défauts de conformité existant lors de la délivrance.

Il répond également des défauts de conformité résultant de l'emballage, des instructions de montage ou de l'installation lorsque celle-ci a été mise à sa charge par le contrat ou a été réalisée sous sa responsabilité.

- **Article L217-5 du Code de la consommation**

Le bien est conforme au contrat :

1° S'il est propre à l'usage habituellement attendu d'un bien semblable et, le cas échéant :

- s'il correspond à la description donnée par le vendeur et possède les qualités que celui-ci a présentées à l'acheteur sous forme d'échantillon ou de modèle ;

- s'il présente les qualités qu'un acheteur peut légitimement attendre eu égard aux déclarations publiques faites par le vendeur, par le producteur ou par son représentant, notamment dans la publicité ou l'étiquetage ;

2° Ou s'il présente les caractéristiques définies d'un commun accord par les parties ou être propre à tout usage spécial recherché par l'acheteur, porté à la connaissance du vendeur et que ce dernier a accepté.

- **Article L217-12 du Code de la consommation**

L'action résultant du défaut de conformité se prescrit par deux ans à compter de la délivrance du bien.

- **Article 1641 du Code civil**

Le vendeur est tenu de la garantie à raison des défauts cachés de la chose vendue qui la rendent impropre à l'usage auquel on la destine, ou qui diminuent tellement cet usage que l'acheteur ne l'aurait pas acquise, ou n'en aurait donné qu'un moindre prix, s'il les avait connus.

- **Article 1648 1er alinéa du Code civil**

L'action résultant des vices rédhibitoires doit être intentée par l'acquéreur dans un délai de deux ans à compter de la découverte du vice.

Les pièces détachées indispensables à l'utilisation du produit sont disponibles pendant la durée de la garantie du produit.

Étendue de la garantie

L'appareil a été fabriqué selon des directives de qualité strictes et soigneusement contrôlé avant la livraison. La garantie s'applique aux défauts de matériaux ou de fabrication. Cette garantie ne couvre pas les pièces du produit qui sont soumises à une usure normale et peuvent donc être considérées comme des pièces d'usure ou des dommages aux pièces fragiles, comme par exemple les interrupteurs, les piles ou les pièces en verre. Cette garantie sera annulée si le produit est endommagé, utilisé de manière incorrecte ou mal entretenu. Pour une utilisation correcte du produit, toutes les instructions données dans la notice d'utilisation doivent être strictement respectées. Les usages et les manipulations non recommandés dans la notice d'utilisation ou contre lesquels cette dernière contient une mise en garde doivent absolument être évités. Le produit est uniquement destiné à un usage privé et non commercial. La garantie sera annulée en cas de manipulation non conforme et inappropriée, d'usage de la force et d'interventions non effectuées par notre service après-vente agréé.

Procédure de mise en œuvre de la garantie

Afin d'assurer un traitement rapide de votre demande, veuillez suivre les consignes suivantes :

- Veuillez conserver le ticket de caisse et le numéro d'article (515423_2510) comme preuve d'achat pour toutes les demandes.
- Le numéro d'article se trouve sur la plaque signalétique, sur une gravure, sur la première page de la notice d'utilisation (en bas à gauche) ou sur l'autocollant collé au dos ou sur le dessous.
- Si des erreurs de fonctionnement ou d'autres défauts se produisent, **contactez d'abord le service après-vente suivant par téléphone ou par e-mail.**

Service

Inter-Quartz GmbH, Valterweg 27A, 65817 Eppstein, ALLEMAGNE

E-mail : support@inter-quartz.de, téléphone : +49 (0)6198 571825



(FR) (BE)

00800 5515 6616

(CH)

0800 563862

Fournisseur

Veuillez noter que l'adresse suivante n'est pas une adresse de service. Contactez d'abord le point de service mentionné ci-dessus.

digi-tech gmbh, Valterweg 27A, 65817 Eppstein, ALLEMAGNE

Année de fabrication : 2026

IAN 515423_2510, N° d'art. : 4-LD7376

NL | BE Bedienings- en veiligheidsinstructies

Inhoudsopgave

Inhoudsopgave	34
Beoogd gebruik	35
Technische gegevens	35
Wand- en tafelklok met ledverlichting	35
Infraroodafstandsbediening	35
Beeldscherm en bedieningspanelen	35
Informatie over knoopcelbatterijen CR2025, 3 V	35
Uitleg van de signaalwoorden	36
Verklaring van symbolen	36
Belangrijke veiligheidsinstructies	37
Veiligheidsinstructies voor de gebruiker	37
Veiligheidsinstructies voor de knoopcelbatterijen	37
Veiligheidsinstructies voor de USB-kabel	38
Het product veilig ophangen of plaatsen	38
Ingebruikname	39
Bediening	39
Snelle instelling	39
Infraroodafstandsbediening	39
Led-displayinstelling	39
Basisinstelling op product G	40
Basisinstelling met de infraroodafstandsbediening H	40
Alarm instellen met de alarmknoppen I	40
Alarmsignaal uitschakelen	40
12/24-uurs formaat weergeven	40
Temperatuurweergave	40
Datum weergeven en instellen	40
Knoptoon	41
Ledverlichting in- en uitschakelen	41
Terugzetten naar de fabrieksinstelling (RESET)	41
Het verwijderen van de knoopcelbatterij uit de infraroodafstandsbediening E	41
Het verwijderen van de knoopcelbatterij uit het product F	41
Probleemoplossing	41
Reinigingsinstructies	41
Opslag	41
Weggooiden	42
Het elektrische apparaat weggooiden	42
De batterijen weggooiden	42
Vereenvoudigde EU-conformiteitsverklaring	43
Garantie van digi-tech gmbh	43
Garantievoorwaarden	43
Garantietermijn en wettelijke claims voor gebreken	43
Garantiedekking	43
Afhandeling van een garantiegeval	43
Service	44
Leverancier	44

LED-KLOK

Beoogd gebruik

Gefeliciteerd met de aankoop van uw nieuwe LED-klok (hierna „product“ of „apparaat“ genoemd). Het product is geschikt voor de tijdweergave en voor het gebruik van de beschreven extra functies. Elk ander gebruik of elke wijziging van het product wordt als oneigenlijk beschouwd. Het product is alleen geschikt voor gebruik binnenshuis. De fabrikant is niet aansprakelijk voor schade veroorzaakt door oneigenlijk gebruik of onjuist gebruik. Het product is niet bedoeld voor commercieel gebruik.



Technische gegevens

Wand- en tafelklok met ledverlichting

- Meetbereik/temperatuur: 0 °C – 50 °C
- Temperatuurweergave/tolerantie: +/-2 °C
- Afmetingen: 235 x 38 x 92 mm
- Gewicht: 227 g (incl. USB-kabel, excl. knoopcelbatterij)
- USB-C-kabelaansluiting: 5 V $\overline{=}$ 1 A
- USB-C-kabellengte: ca. 1,5 m +/-3 % tolerantie
- Knoopcelbatterij: 1 x CR2025, 3 V 160 mAh

Infraroodafstandsbediening

- Bereik: 3 – 5 m
- Gewicht: 11 g (excl. knoopcelbatterij)
- Knoopcelbatterij: 1 x CR2025, 3V 160mAh $\overline{=}$ - Markering voor gelijkspanning

Beeldscherm en bedieningspanelen

C product

1	Led-display	2	AL-indicator, alarm
3	PM-indicator, 12-uurs weergave, in de namiddag	4	M-knop, MODE
5	+ -Omhoog-knop	6	--Omlaag-knop
7	Staander	8	Luidspreker
9	Muurophanging	10	Ventilatiegat
11	Batterijvak	12	Ventilatiegaten, sensor
13	Aansluiting voor USB-kabel		

D afstandsbediening

14	ON/OFF-knop	15	RESET-knop
16	DP-1/DP-2-knop	17	ALARM 2-knop
18	Alarm 3-knop	19	SET-knop
20	--knop, omlaag	21	Temp-knop
22	Date-knop, datum	23	Kleurwisselknop
24	Kleurkeuzetoetsen	25	Mute-knop
26	12/24 h-knop	27	Light/+ -knop, omhoog
28	ALARM 1-knop		

E Knoopcelbatterijhouder - 29

Informatie over knoopcelbatterijen CR2025, 3 V

Producent:







Manufactured by
Lidl Stiftung & Co.KG.
Stiftsbergstraße 1
DE-74167 Neckarsulm
E-mailadres: battery-service@lidl.com
www.lidl-service.com





Plaats van productie:	Dongguan Tianqiu Enterprise CO LTD, Tianqiu Industrial Park, Xinji Industrial Zone. Machong, Dongguan, Guangdong, P.R. China
Etikettering:	Voor informatie zie batterijopdruk
Productiedatum:	50/2025
Gewicht:	2,4 g
Capaciteit:	Voor informatie zie batterijopdruk
Chemische samenstelling:	Lithiummangaandioxide-
Gevaarlijke stoffen in de batterij:	geen
Te gebruiken brandblusmiddel:	Brandklasse B (speciale lithium brandblussers of zand/droogbluspoeder, branddeken)
Kritieke grondstoffen:	lithium-mangaan

Uitleg van de signaalwoorden

 GEVAAR!	Dit signaalsymbool/-woord wijst op een gevaar met een gemiddeld risico, dat, wanneer het niet vermeden wordt, de dood of een ernstig letsel tot gevolg kan hebben.
 WAARSCHUWING!	Dit signaalsymbool/-woord wijst op een gevaar met een gemiddeld risico, dat, wanneer het niet vermeden wordt, de dood of een ernstig letsel tot gevolg kan hebben.
 LET OP!	Dit signaalsymbool/-woord duidt op een gevaar met laag risico, dat, wanneer het niet vermeden wordt, een lichte of matige verwonding tot gevolg kan hebben.
 ELEKTRISCHE SCHOK/ LEVENSGEVAAR	Dit signaalsymbool/-woord duidt op gevaar voor elektrische schokken.
OPGELET:	Dit signaalwoord waarschuwt voor mogelijke materiële schade.
Opmerking:	Dit signaalwoord wordt gebruikt voor aanvullende informatie.

Verklaring van symbolen

	Bij onjuist gebruik van de batterijen bestaat er gevaar voor explosie en lekkage van batterijvloeistof.
	Knoopcelbatterijen inbegrepen
	Knoopcelbatterijen: 2 x CR2025 3V
	Symbool voor gelijkspanning, DC 5 V - 5 volt
	Lees de gebruiksaanwijzing!
	Met het CE-symbool verklaart digi-tech gmbh conformiteit met de geldende EU-richtlijnen.
	USB-C-kabel
	USB-C-ingang: 5 V  1 A
	USB-C-kabelconnector
	Beschermklasse III

	Bewaar batterijen altijd buiten het bereik van kinderen.
	Gooi batterijen niet in het vuur en breng ze niet met vuur in contact.
	Batterijen moeten altijd in de juiste richting worden geplaatst.
	Vervorm of beschadig batterijen niet.
	Open of demonteer batterijen niet.
	Meng batterijen van verschillende merken en typen niet met elkaar.
	Meng nieuwe en gebruikte batterijen niet met elkaar.
	Laad de batterijen niet op.
	Bescherm batterijen tegen vocht en houd ze uit de buurt van vloeistoffen.
	Sluit de batterijen niet kort.
	Plaats de batterijen altijd in de juiste richting.
	Draag veiligheidshandschoenen!

Belangrijke veiligheidsinstructies

Veiligheidsinstructies voor de gebruiker



WAARSCHUWING! Risico op leven en ongevallen voor peuters en kinderen!

Kinderen onderschatten vaak de gevaren. Houd kinderen altijd uit de buurt van het product.

Dit product mag door **kinderen** vanaf 8 jaar alsmede door personen met verminderde fysieke, sensorische of geestelijke vermogens of gebrek aan ervaring en kennis alleen gebruikt worden als ze onder supervisie staan of geïnstrueerd zijn wat betreft veilig gebruik van het product en begrepen hebben welke gevaren uit dat gebruik voortvloeien. **Kinderen** mogen niet met het product spelen. Reiniging en gebruikersonderhoud mogen niet worden uitgevoerd door **kinderen** zonder toezicht. Verpakkingsmateriaal is geen speelgoed. **Kinderen** kunnen tijdens het spelen verstrikt raken en stikken. Neem het product niet in gebruik als het beschadigd is. Stel het product niet bloot aan vocht. Gebruik het product alleen binnenshuis. Dit product bevat geen onderdelen die door de consument kunnen worden onderhouden.

Veiligheidsinstructies voor de knoopcelbatterijen



WAARSCHUWING! Levensgevaar!

Batterijen kunnen ernstig letsel veroorzaken.

Houd batterijen buiten bereik van **kinderen**. Raadpleeg bij inslikken onmiddellijk een arts! Inslikken kan leiden tot brandwonden, perforatie van zacht weefsel en de dood. Ernstige brandwonden kunnen binnen 2 uur na inslikken optreden. Gebruik geen oplaadbare batterijen! Laad niet-oplaadbare batterijen nooit opnieuw op. Sluit batterijen niet kort en/of open ze niet. Oververhitting, brandgevaar of barsten kunnen het gevolg zijn. Gooi batterijen nooit in vuur of water. Stel de batterijen niet bloot aan mechanische spanning.

Risico op lekkage van knoopcelbatterijen



LET OP! Risico op letsel!

Lekkende of beschadigde batterijen kunnen bij contact met de huid brandwonden veroorzaken. Draag daarom in dit geval geschikte veiligheidshandschoenen.

Vermijd extreme omstandigheden en temperaturen die op batterijen kunnen inwerken, bijv. op radiatoren/door direct zonlicht. Als batterijen lekken, vermijd dan contact van huid, ogen en slijmvliezen met de chemicaliën! Als dat toch gebeurt, spoel dan die plekken direct af met schoon water en neem contact op met een arts! In geval van lekkage van de batterijen dient u deze onmiddellijk uit het product te verwijderen om beschadiging te voorkomen. Verwijder de batterijen als het product langere tijd niet wordt gebruikt.

OPGELET: Risico op beschadiging van het product!

Gebruik uitsluitend het opgegeven batterijtype! Plaats de batterijen volgens de polariteit (+) en (-) op de batterij en het product. Maak de contacten van de batterij en in het batterijvak schoon met een droog, pluisvrij doekje of een wattenstaafje voordat u deze plaatst!

Verwijder lege batterijen onmiddellijk uit het product.

Veiligheidsinstructies voor de USB-kabel



GEVAAR!

Levensgevaar door elektrische schok!

Onjuist gebruik, een verkeerde elektrische installatie of een te hoge netspanning kunnen leiden tot elektrische schokken.

Controleer of de informatie op het typeplaatje overeenkomt met de netspanning van het stopcontact. Gebruik uitsluitend een SELV-voeding. Met extra lage veiligheids-spanning wordt een spanning bedoeld die zo laag is dat er bij direct contact, zowel bij normaal gebruik als bij een eenmalige storing, geen gevaar bestaat voor te hoge lichaamsstromen. Sluit de USB-kabel van het product alleen aan op een geschikte voeding waarvan de spanning en ampère overeenkomen met de specificaties op het typeplaatje.



RISICO! Beschadiging van het product!

Onjuiste omgang met de USB-kabel kan het product onherstelbaar beschadigen.

Sluit de USB-kabel alleen aan op een gemakkelijk toegankelijke stroombron, zodat u bij een storing het product snel van de stroomvoorziening kunt loskoppelen. Gebruik het product niet als dit of het accessoire zichtbare beschadigingen of defecten vertoont. Open de behuizing niet en breng geen wijzigingen aan in het product. Laat de reparatie over aan specialisten. Neem contact op met het opgegeven serviceadres. Bij zelfstandig uitgevoerde reparaties, verkeerde aansluiting of verkeerde bediening zijn aansprakelijkheid en garantieaanspraken uitgesloten. Dompel het product en de USB-kabel niet onder in water of andere vloeistoffen. Raak de USB-kabel nooit met natte handen aan. Trek de USB-kabel altijd aan de stekker uit de usb-aansluiting. Gebruik de USB-kabel nooit als handvat. Houd het product en de USB-kabel uit de buurt van open vuur en hete oppervlakken. Buig de USB-kabel niet en leg deze niet op scherpe randen.

Het product veilig ophangen of plaatsen

Het product is niet bedoeld voor gebruik in ruimtes met een hoge luchtvochtigheid (bijv. badkamers). Zorg vóór bevestiging aan de muur dat er geen gas-, water- of elektriciteitsleiding aanwezig is op de boorlocatie. Gebruik geschikte schroeven en pluggen (niet bij de levering inbegrepen). Let op de toestand van de muur. De fabrikant is niet aansprakelijk voor schade veroorzaakt door ondeskundige bevestiging. Bescherm gevoelige oppervlakken vóór het opzetten, anders kunnen er krassen ontstaan.

Let erop dat:

- er altijd voldoende ventilatie gegarandeerd is (plaats het apparaat niet in stellingen of daar waar gordijnen of meubels de ventilatiegaten/sensor **(10)** en **(12)** zijdelings verbergen;
- het product tijdens het gebruik niet op een dik tapijt of bed wordt geplaatst en er geen directe warmtebronnen (bijvoorbeeld kachels) op het product inwerken;
- er geen direct zonlicht op het product valt;
- het contact met opspattend en druppelend water wordt vermeden;

- het product niet in de onmiddellijke nabijheid van magnetische velden (bijv. luidsprekers) hangt of staat;
- er geen vreemde voorwerpen en stof kunnen binnendringen;
- Houd kaarsen en ander open vuur te allen tijde uit de buurt van het apparaat om de verspreiding van vuur te voorkomen.

Ingebruikname

Opmerking: Verwijder vóór het eerste gebruik alle beschermfolie en verpakkingsmateriaal van product **A** en gooi deze apart weg. Controleer of het product of de afzonderlijke onderdelen beschadigd zijn. Als dit het geval is, gebruik het product dan niet. Neem contact op met de service.

- Trek de batterijbeschermers uit het batterijvak van de infraroodafstandsbediening en van het product **B**.
- Sluit de usb-kabel aan op uw computer of op een usb-voeding (niet meegeleverd).
- Steek de USB-kabel in de aansluiting **(13)**.

Opmerking: Gebruik alleen de meegeleverde USB-kabel.

Het led-display **(1)** brandt gedurende ca. 3 seconden volledig, er klinkt een pieptoon en het product controleert de kamertemperatuur.

Daarna verschijnt op het led-display de vooraf ingestelde tijd 12:00 en kunt u het product instellen.

Opmerking: Het product heeft een paar minuten nodig om zich aan te passen aan de kamertemperatuur om de exacte kamertemperatuur aan te geven.

Bediening

Opmerking: Als tijdens de handmatige instelling gedurende ca. 15 seconden geen knop wordt ingedrukt, wordt de instelmodus verlaten. Reeds gemaakte invoeren worden bewaard.

Snelle instelling

Bij het instellen van numerieke waarden kunt u de snelle instelling gebruiken door de +- omhoog-knop **(5)** of de --omlaag-knop **(6)** op het product of de --knop **(20)** of de Light/+knop **(27)** op de infraroodafstandsbediening ingedrukt te houden.

Infraroodafstandsbediening

De infraroodafstandsbediening heeft een bereik van ca. 3 – 5 m.

Richt voor het instellen op het in te stellen product.

Led-displayinstelling

Display

dP-1 - Wisselindicatie: Tijd -> Datum -> Temperatuur -> Tijd -> enz.

dP-2 - continue weergave: tijd

Op het product

- Druk in de standaardweergave op de M-knop **(4)**. Er verschijnt dP-1 of dP-2.
- Druk op de M-knop om tussen dP-1 of dP-2 te wisselen.
Het product keert met uw invoer onmiddellijk terug naar de standaardweergave.

Met de infraroodafstandsbediening

- Druk in de standaardweergave op de DP-1/DP-2-knop **(16)**. Er verschijnt dP-1 of dP-2.
- Druk op de DP-1/DP-2-knop om tussen dP-1 en dP-2 te wisselen. Het product keert met uw invoer terug naar de standaardweergave.

Kleurvarianten

CL-n - 115 kleuren afwisselend

CL-1 - 1 kleur blijvend

Op het product

- Houd in de standaardweergave de M-knop ingedrukt. Het knippert CL-n en kan met de +-omhoog-knop. resp. de --omlaag-knop tussen de kleurvarianten CL-n en CL-1 (1 kleur blijvend) worden gewisseld.
- Druk op de M-knop om uw invoer te bevestigen.
- Druk zo vaak op de M-knop tot deze weer in het standaard display staat of wacht ongeveer 15 seconden, dan keert het product terug naar het standaard display.

Met de infraroodafstandsbediening

115 kleuren afwisselend

- Druk in de standaardweergave op de kleurwisselknop **(23)** om een gestage afwisseling van de 115 kleuren weer te geven.

1 kleur blijvend

- Druk in de standaardweergave op een van de zeven kleurkeuzetoetsen **(24)** om de kleuren langdurig weer te geven.

Led-displayhelderheid

U kunt de led-display twee keer dimmen.

Op het product

- Druk in de standaardweergave op de **+Omhoog**-knop **(5)** om het led-display **(1)** één tot twee stappen lichter in te stellen.

Met de infraroodafstandsbediening

- Druk in de standaardweergave op de Light/**+**-knop **(27)** om het led-display **(1)** een tot twee stappen lichter of donkerder in te stellen.

Basisinstelling op product G

U kunt de volgende instellingen uitvoeren:

Kleurvariant, jaar, maand, dag, 12-/24-uurs indeling, uren, minuten, weekendalarm, alarm 1, alarm 2, alarm 3, °C/°F-eenheid, knoptoon.

Basisinstelling met de infraroodafstandsbediening H

U kunt de volgende instellingen uitvoeren:

Kleurvariant, 12-/24-uurs formaat, uren, minuten, weekendalarm.

CL-n	115 kleuren afwisselend
CL-1	1 kleur blijvend

Alarm instellen met de alarmknoppen I

- Druk op de alarmknop 1 **(28)**. Het knippert -- A1 het Alarm 1 en kan met de --knop **(20)** resp. Light/**+**-knop geactiveerd (ON) of gedeactiveerd (--) worden.
- Druk op de SET-knop **(19)** om de instelling te bevestigen en stel de uren en minuten op dezelfde manier in.

U kunt alarm 2 en 3 op dezelfde manier instellen met respectievelijk de alarm 2 knop **(17)** en de alarm 3 knop **(18)**.

--	Het alarm 1 is gedeactiveerd.
ON	Alarm 1 is geactiveerd.

Alarmsignaal uitschakelen

Het alarmsignaal klinkt gedurende ca. 2 minuten op de ingestelde tijd.

- Druk op een willekeurige toets, behalve de RESET-knop **(15)**, om het alarmsignaal uit te schakelen.

De alarmfunctie hoeft niet opnieuw te worden geactiveerd. Het alarmsignaal schakelt de volgende dag op de ingestelde tijd automatisch weer in.

12-/24-uurs formaat weergeven

- Druk op de 12-/24 h-knop **(26)** om de tijd in 12- of 24-uursformaat weer te geven.

Temperatuurweergave

- Druk op de Temp-knop **(21)** om de temperatuur kort weer te geven.
- Druk in de temperatuurmodus op de --knop **(20)** om te wisselen tussen °C graden Celsius en °F graden Fahrenheit.

Datum weergeven en instellen

- Druk bij de dP-2 permanente weergave (tijd) op de Date-knop **(22)** om de datum te laten weergeven.
- Druk nogmaals op de Date-knop om terug te keren naar de standaardweergave.
- Druk in de standaardweergave op de Date-knop om naar de datummodus te gaan.
- Druk op de SET-knop **(19)**. Het knippert het jaar 2023 en kan met de --knop resp. Light/**+**-knop worden ingesteld.
- Druk op de SET-knop om de instelling te bevestigen.

- Stel de maand en de dag op dezelfde manier in.
- Druk op de SET-knop om uw invoer te bevestigen en terug te keren naar de standaardweergave.

Knoptoon

- Druk op de Mute-knop **(25)**. Er verschijnt --:SD, het knopgeluid is uitgeschakeld.
- Druk nogmaals op de Mute-knop om het knopgeluid in te schakelen **ON:Sd**.

Ledverlichting in- en uitschakelen

- Druk op de ON/OFF-knop **(14)** om de ledverlichting in- of uit te schakelen.

Terugzetten naar de fabrieksinstelling (RESET)

Druk op de RESET-knop **(15)**. Alle instellingen worden gewist en het product wordt opnieuw opgestart.

Het verwijderen van de knoopcelbatterij uit de infraroodafstandsbediening E

- Open de knoopcelhouder door de hendel **(a)** naar rechts te drukken en tegelijkertijd de knoopcelhouder er voorzichtig **(b)** uit te trekken.
- Plaats een knoopcelbatterij CR2025 met de juiste polariteit +/-.
- Schuif de knoopcelbatterijhouder weer in de infraroodafstandsbediening.

Het verwijderen van de knoopcelbatterij uit het product F



GEVAAR!

Levensgevaar door elektrische schok!

- Verwijder de usb-kabel van het product voordat u de knoopcelbatterij verwijdert.
- Draai de veiligheidsschroef **(d)** los met een schroevendraaier en open het batterijvak **(11)** van het product
- Druk met uw vinger ter hoogte van de knoopcelhouder de knoopcelbatterij in tot deze licht buigt en verwijder de knoopcelbatterij voorzichtig met een puntig gereedschap.
- Plaats een knoopcelbatterij CR2025 met de juiste polariteit +/-.
- Sluit het batterijvak en schroef het weer vast.

Probleemoplossing

Probleem	Oplossing
Geen weergave op het scherm	<ul style="list-style-type: none"> • Controleer de USB-kabel.
Onjuiste weergave	<ul style="list-style-type: none"> • Controleer de USB-kabel. • Controleer de instelling.

Reinigingsinstructies



GEVAAR!

Levensgevaar door elektrische schok!

Koppel de USB-kabel los van het product voordat u het product reinigt. Verwijder de knoopcellen uit het product en de infraroodafstandsbediening voordat u ze reinigt. Het product en de infrarood afstandsbediening mogen niet worden blootgesteld aan vocht. Vermijd druppelend of spattend water.

Door onjuiste reiniging kan het product beschadigd raken. Dompel het product of de USB-kabel niet onder in water of andere vloeistoffen. Gebruik geen agressieve schoonmaakmiddelen, borstels met metalen of nylon borstelharen of scherpe of metalen schoonmaakvoorwerpen zoals messen, harde spatels en dergelijke. Deze kunnen het oppervlak beschadigen. Maak het product schoon met een zachte, droge, pluisvrije doek zoals bijvoorbeeld wordt gebruikt om brilglazen te reinigen.

Opslag

Als het product langere tijd niet wordt gebruikt, verwijdert u de knoopcellen en bewaart u het product en de infraroodafstandsbediening, schoongemaakt en beschermd tegen zonlicht, op een droge, koele plaats, bij voorkeur in de originele verpakking.

Weggoaien

Het product en de verpakkingsmaterialen zijn recyclebaar, gooi ze gescheiden weg voor een betere afvalverwerking. U kunt bij uw gemeente informeren over de mogelijkheden om het afgedankte product af te voeren.

Let op de etikettering van de verpakkingsmaterialen bij het scheiden van afval, deze zijn gemarkeerd met afkortingen (a) en nummers (b) met de volgende betekenis:

1-7: kunststoffen

20-22: papier en karton

80-98: composieten.



Het elektrische apparaat weggooien

Het symbool met de doorgestreepte vuilnisbak betekent dat elektrische en elektronische apparatuur niet samen met het huisvuil mag worden weggegooid. Consumenten zijn wettelijk verplicht elektrische en elektronische apparatuur aan het eind van de levensduur gescheiden van ongesorteerd stedelijk afval in te zamelen. Op deze manier wordt een milieu- en hulpbronnenefficiënte recycling gewaarborgd. Batterijen en accu's die niet veilig door de elektrische of elektronische apparatuur zijn omsloten en die op niet-destructieve wijze kunnen worden verwijderd, moeten van de apparatuur worden gescheiden en bij een inzamelpunt worden ingeleverd en op de voorgeschreven wijze worden verwijderd. Hetzelfde geldt voor lampen die zonder slopen uit het apparaat kunnen worden verwijderd. Eigenaars van elektrische en elektronische apparatuur uit particuliere huishoudens kunnen deze gratis inleveren bij inzamelpunten die door openbare afvalinstanties worden aangewezen of bij inzamelpunten die door fabrikanten of dealers zijn ingericht. Afgedankte apparatuur inleveren is kosteloos. Deze kosteloze terugnameplicht geldt zowel bij aankoop in de winkel als bij levering op het woonadres. Plaats van uitvoering van de terugnameverplichting is gelijk aan de plaats van uitvoering van de levering. Transportkosten mogen voor de teruggenomen apparaten niet worden verrekend. In het algemeen hebben distributeurs de plicht om de kosteloze terugname van afgedankte apparatuur te garanderen door middel van passende terugnamemogelijkheden op redelijke afstand. Consumenten kunnen een oud toestel gratis terugbrengen naar een detailhandelaar, die verplicht is het terug te nemen indien zij een gelijkwaardig nieuw toestel met in feite dezelfde functie kopen. Deze mogelijkheid bestaat ook bij leveringen aan een particulier huishouden. In geval van verkoop op afstand is de mogelijkheid van gratis ophaling bij aankoop van een nieuw toestel beperkt tot warmtewisselaars, beeldschermtoestellen en grote toestellen waarvan ten minste één buitenrand langer is dan 50 cm. De distributeur moet de consument bij het sluiten van de koopovereenkomst vragen stellen over een bijpassende intentie om te retourneren. Afgezien daarvan kunnen consumenten tot drie afgedankte apparaten van een bepaald type kosteloos inleveren bij een inzamelpunt van een distributeur, zonder dat dit afhankelijk is van de aanschaf van een nieuw apparaat. De afmetingen in enige richting van de desbetreffende eenheden mag echter niet meer dan 25 cm bedragen.



Verwijder de batterij zonder slopen om deze gescheiden weg te gooien (zie De batterijen weggooien).

De batterijen weggooien

Dit symbool betekent dat batterijen en accu's niet bij het normale huisvuil mogen worden weggegooid. U bent wettelijk verplicht om deze aan het einde van de levensduur gratis in te leveren bij een publiekrechtelijk inzamelpunt of bij de door distributeurs ingerichte inzamelpunten voor recycling, volgens de batterijverordening 2023/1542/EU en de wijzigingen ervan. Batterijen en accu's die niet stevig door het apparaat zijn omsloten en niet-destructief kunnen worden verwijderd moeten worden losgekoppeld en in ontladen toestand naar de beoogde verwijdering worden gebracht. Hergebruik en recycling van afgedankte apparatuur en batterijen is een belangrijke bijdrage aan de bescherming van ons milieu. Bij onjuiste verwijdering kunnen giftige ingrediënten in het milieu terechtkomen die schadelijke gevolgen hebben voor de gezondheid van mensen, dieren en planten.

Hieronder volgen enkele beproefde methoden en aanbevelingen om de levensduur van uw batterijen en accu's te verlengen en hergebruik mogelijk te maken:

- Laad uw batterijen correct en volledig op om hun levensduur te maximaliseren.



Ontlaad ze indien nodig volledig met een geschikte oplader voordat u ze oplaadt.

- Overweeg de mogelijkheid om oplaadbare batterijen te gebruiken. Deze kunnen meerdere keren worden hergebruikt en opgeladen, waardoor de hoeveelheid batterijafval wordt verminderd.
- Gebruik altijd het juiste type batterijen voor uw apparatuur. Onjuist gebruik kan de levensduur van de batterijen verkorten en mogelijk schadelijke effecten veroorzaken.

Neem altijd de veiligheidsinstructies in acht bij het omgaan met afgedankte batterijen. Bij lithiumhoudende afgedankte batterijen (Li = Lithium) bestaat een hoog brandgevaar. Daarom moet speciale aandacht worden besteed aan de juiste verwijdering van afgedankte batterijen en accu's die lithium bevatten. Onjuiste verwijdering kan ook leiden tot interne en externe kortsluitingen als gevolg van thermische effecten (hitte) of mechanische schade. Een kortsluiting kan leiden tot brand of explosie en ernstige gevolgen hebben voor mens en milieu. Om kortsluiting te voorkomen, plakt u de polen of de contacten van de batterij af voordat u ze weggooit.

Vereenvoudigde EU-conformiteitsverklaring

Met het CE-symbool verklaart digi-tech gmbh dat de LED-klok 4-LD7376 voldoet aan de richtlijnen RoHS 2011/65/EU, EMC 2014/30/EU en de batterijverordening 2023/1542/EU.



Uw gebruiksaanwijzing en conformiteitsverklaring kunt u hier onder invoer van de IAN downloaden: www.digi-tech-gmbh.com/downloads

Garantie van digi-tech gmbh

U krijgt **3** jaar garantie op dit apparaat vanaf de aankoopdatum. In geval van gebreken aan dit product heeft u wettelijke rechten tegen de verkoper van het product. Deze wettelijke rechten worden niet beperkt door onze garantie zoals hieronder uiteengezet.

Garantievoorwaarden

De garantieperiode begint op de aankoopdatum. Bewaar het garantiebewijs. Dit document is vereist als aankoopbewijs. Als zich binnen 3 jaar na de aankoopdatum van dit product een materiaal- of fabricagefout voordoet, wordt het product door ons - naar onze keuze - kosteloos voor u gerepareerd of vervangen. Deze garantie vereist dat het defecte apparaat en het aankoopbewijs (bon) binnen de termijn van drie jaar worden voorgelegd en dat de aard van het defect en het tijdstip van optreden kort schriftelijk worden beschreven. Als het defect onder onze garantie valt, ontvangt u het gerepareerde of een nieuw product terug. Reparatie of vervanging van het product doet geen nieuwe garantieperiode ingaan.

Garantietermijn en wettelijke claims voor gebreken

De garantie verlengt de garantieperiode niet. Dit geldt ook voor vervangen en gerepareerde onderdelen. Eventuele bij aankoop reeds aanwezige beschadigingen of gebreken dienen direct na het uitpakken te worden gemeld. Reparaties na het verstrijken van de garantieperiode worden in rekening gebracht.

Garantiedekking

Het apparaat is zorgvuldig geproduceerd volgens strikte kwaliteitsrichtlijnen en nauwkeurig gecontroleerd vóór levering. De garantie is van toepassing op materiaal- of fabricagefouten. Deze garantie dekt geen onderdelen van het product die onderhevig zijn aan normale slijtage en daarom kunnen worden beschouwd als slijtstukken, of schade aan breekbare onderdelen, bijv. schakelaars, batterijen of uit glas. Deze garantie vervalt als het product beschadigd, verkeerd gebruikt of onderhouden is. Voor een juist gebruik van het product moeten alle aanwijzingen in de handleiding strikt worden opgevolgd. Gebruik en handelingen die in de gebruiksaanwijzing worden ontraden of waartegen wordt gewaarschuwd moeten beslist worden vermeden. Het product is uitsluitend bestemd voor particulier gebruik en niet voor commercieel gebruik. De garantie vervalt bij misbruik en onoordeelkundig gebruik, het gebruik van geweld en interventies die niet door ons geautoriseerde servicefiliaal zijn uitgevoerd.

Afhandeling van een garantiegeval

Volg de onderstaande instructies om ervoor te zorgen dat uw verzoek snel wordt afgehandeld:

- Houd voor alle aanvragen de kassabon en het artikelnummer (515423_2510) als bewijs van aankoop bij de hand.
- Het artikelnummer vindt u op het typeplaatje, een gravure, op de titelpagina van uw handleiding (linksonder) of als sticker op de achter- of onderkant.
- Als er functionele fouten of andere gebreken optreden, **neem dan eerst telefonisch of per e-mail contact op met de volgende serviceafdeling.**

Service

Inter-Quartz GmbH, Valterweg 27A, 65817 Eppstein, DUITSLAND

E-mail: support@inter-quartz.de, telefoon: +49 (0)6198 571825



(NL) (BE) 00800 5515 6616

Leverancier

Houd er rekening mee dat het volgende adres geen serviceadres is. Neem eerst contact op met het bovengenoemde servicepunt.

digi-tech gmbh, Valterweg 27A, 65817 Eppstein, DUITSLAND

Productiejaar: 2026

IAN 515423_2510, art.nr.: 4-LD7376

PL Instrukcja obsługi i bezpieczeństwa

Spis treści

Spis treści	45
Użycie zgodne z przeznaczeniem	46
Specyfikacja techniczna	46
Zegar ścienny i stołowy LED	46
Pilot na podczerwień	46
Wyświetlacz i przyciski	46
Informacja o bateriach guzikowych CR2025 3 V	46
Objaśnienie hasel ostrzegawczych	47
Objaśnienie symboli	47
Ważne informacje dotyczące bezpieczeństwa	48
Instrukcje bezpieczeństwa dla użytkownika	48
Instrukcje bezpieczeństwa dotyczące baterii guzikowych	48
Instrukcje bezpieczeństwa dot. przewodu USB	49
Zawieszanie lub ustawianie produktu w bezpieczny sposób	49
Uruchamianie	50
Obsługa	50
Szybkie ustawianie	50
Pilot na podczerwień	50
Ustawienie wyświetlacza LED	50
Podstawowe ustawienia na produkcie G	51
Podstawowe ustawienia za pomocą pilota na podczerwień H	51
Nastawianie alarmu za pomocą przycisków alarmu I	51
Wyciszenie alarmu	51
Format 12- lub 24-godzinny	51
Wskazanie temperatury	51
Wyświetlanie i ustawianie daty	52
Dźwięk przycisków	52
Włączanie i wyłączanie oświetlenia LED	52
Przywracanie do ustawień fabrycznych (RESET)	52
Wymywanie baterii guzikowej z pilota E	52
Wymywanie baterii guzikowej z produktu F	52
Usuwanie usterek	52
Wskazówki dotyczące czyszczenia	52
Przechowywanie	53
Utylizacja	53
Utylizacja urządzeń elektrycznych	53
Utylizacja baterii	54
Uproszczona deklaracja zgodności UE	54
Gwarancja digi-tech gmbh	54
Warunki gwarancji	54
Okres gwarancji i ustawowe roszczenia z tytułu rękojmi za wady ukryte	54
Zakres gwarancji	55
Postępowanie w przypadku roszczeń gwarancyjnych	55
Serwis	55
Dostawca	55

ZEGAR ŚCIENNY I STOŁOWY LED

Użycie zgodne z przeznaczeniem

Zegara ściennego i stołowego LED (zwanego dalej „produktem” lub „urządzeniem”). Produkt jest przeznaczony do wskazywania czasu oraz do korzystania z opisanych funkcji dodatkowych. Wszelkie inne użycie lub modyfikacje produktu są uważane za niezgodne z przeznaczeniem. Produkt nadaje się wyłącznie do użytku wewnątrz pomieszczeń. Producent nie ponosi odpowiedzialności za szkody spowodowane niewłaściwym użytkowaniem lub niewłaściwą obsługą. Ten produkt nie jest przeznaczony do użytku komercyjnego.



Specyfikacja techniczna

Zegar ścienny i stołowy LED

- Zakres pomiaru temperatury: 0 °C – 50 °C
- Tolerancja wskazania temperatury: +/- 2 °C
- Wymiary: ok. 235 × 38 × 92 mm
- Waga: ok. 227 g (z przewodem USB, bez baterii guzikowej)
- Gniazdo przewodu USB-C: 5 V \equiv 1 A
- Długość przewodu USB-C: ok. 1,5 m +/- 3 % tolerancji
- Bateria guzikowa: 1 x CR2025 3 V 160 mAh

Pilot na podczerwień

- Zasięg ok. 3 – 5 m
- Waga: 11 g (bez baterii guzikowej)
- Bateria guzikowa: 1 × CR2025 3 V 160 mAh \equiv - oznaczenie napięcia stałego

Wyświetlacz i przyciski

C Produkt

1	Wyświetlacz LED	2	Wskazanie AL, alarm
3	Wskazanie PM, wyświetlanie 12-godzinne po południu	4	Przycisk M, MODE
5	Przycisk +, w górę	6	Przycisk -, w dół
7	Stopka	8	Głośnik
9	Element do zawieszania na ścianie	10	Otwór wentylacyjny
11	Komora baterii	12	Otwory wentylacyjne, czujnik
13	Gniazdo przewodu USB		

D Pilot zdalnego sterowania

14	Przycisk ON/OFF	15	Przycisk RESET
16	Przycisk DP-1/DP-2	17	Przycisk Alarm 2
18	Przycisk Alarm 3	19	Przycisk SET
20	Przycisk -, w dół	21	Przycisk Temp
22	Przycisk Date, data	23	Przycisk zmiany koloru
24	Przyciski wyboru koloru	25	Przycisk Mute
26	Przycisk 12/24 h	27	Przycisk Light/+, w górę
28	Przycisk Alarm 1		

E Uchwył baterii guzikowej – 29





Informacja o bateriach guzikowych CR2025 3 V

Producent:











Manufactured by
Lidl Stiftung & Co.KG.
Stiftsbergstraße 1
DE-74167 Neckarsulm
E-mail: battery-service@lidl.com
www.lidl-service.com













Miejsce produkcji:	Dongguan Tianqiu Enterprise CO LTD, Tianqiu Industrial Park, Xinji Industrial Zone. Machong, Dongguan, Guangdong, Chiny
Oznakowanie:	Zob. nadruk na baterii
Data produkcji:	50/2025
Waga:	2,4 g
Pojemność:	Patrz nadruk na baterii
Skład chemiczny:	dwutlenek litowo-manganowy
Substancje niebezpieczne zawarte w baterii:	brak
Odpowiedni środek gaśniczy:	klasa pożarowa B (specjalne gaśnice do gaszenia litu lub piasek/proszek gaśniczy, koc gaśniczy)
Surowce krytyczne:	lit, mangan

Objaśnienie haseł ostrzegawczych

 NIEBEZPIECZEŃSTWO!	Ten symbol i hasło ostrzegawcze oznaczają zagrożenie o wysokim stopniu ryzyka, którego zlekceważenie spowoduje śmierć lub ciężkie uszkodzenie ciała.
 OSTRZEŻENIE!	Ten symbol / to hasło ostrzegawcze oznacza zagrożenie o średnim stopniu ryzyka, którego zlekceważenie może skutkować śmiercią lub ciężkimi obrażeniami ciała.
 OSTROŻNIE!	Ten symbol/to słowo ostrzegawcze oznacza zagrożenie o niskim poziomie ryzyka, które, jeśli się go nie uniknie, może spowodować niewielkie lub umiarkowane obrażenia ciała.
 NIEBEZPIECZEŃSTWO PORAŻENIA PRĄDEM / ZAGROŻENIE ŻYCIA	Ten symbol i hasło ostrzegawcze oznaczają ryzyko porażenia prądem.
UWAGA:	To hasło ostrzega przed możliwymi szkodami materialnymi.
Wskazówka:	To hasło oznacza dodatkowe informacje.

Objaśnienie symboli

	Niewłaściwe obchodzenie się z bateriami grozi wybuchem i wyciekaniem elektrolitu.
	Baterie guzikowe w zestawie
	Baterie guzikowe: 2 x CR2025, 3 V
	Oznaczenie napięcia stałego, DC 5 V - 5 V
	Należy uważnie przeczytać instrukcję obsługi!
	Oznakowanie CE oznacza, że firma digi-tech gmbh deklaruje zgodność z obowiązującymi dyrektywami UE.
	Przewód USB-C
	Gniazdo USB-C: 5 V  1 A
	Złącze przewodu USB-C
	Klasa ochronności III

	Zawsze trzymaj baterie poza zasięgiem dzieci.
	Nie wolno wrzucać baterii do ognia ani dopuszczać do kontaktu z ogniem.
	Baterie należy wkładać zawsze z zachowaniem prawidłowej biegunowości.
	Nie deformować ani nie uszkadzać baterii.
	Nie otwierać ani nie demontować baterii.
	Nie mieszać baterii różnych marek lub typów.
	Nie mieszać nowych i używanych baterii.
	Nie ładować baterii.
	Chronić baterie przed wilgocią i przechowywać je z dala od cieczy.
	Nie zwierać baterii.
	Baterie należy wkładać, zwracając uwagę na oznaczenia biegunów.
	Nosić rękawice ochronne!

Ważne informacje dotyczące bezpieczeństwa

Instrukcje bezpieczeństwa dla użytkownika



OSTRZEŻENIE! Zagrożenie życia i niebezpieczeństwo wypadku dla niemowląt oraz dzieci!

Dzieci często nie zdają sobie sprawy z zagrożenia. Przechowywać produkt poza zasięgiem dzieci.

Ten produkt może być używany przez **dzieci** w wieku 8 lat i starsze oraz przez osoby o ograniczonych zdolnościach fizycznych, sensorycznych lub umysłowych oraz nieposiadające doświadczenia i wiedzy, jeśli są one nadzorowane lub zostały poinstruowane w zakresie bezpiecznego użytkowania produktu i rozumieją wynikające z tego zagrożenia. **Dzieciom** nie wolno bawić się produktem. **Dzieciom** nie wolno czyścić i konserwować urządzenia bez nadzoru. Opakowanie nie służy do zabawy. **Dzieci** mogą się w nie zaplątać i udusić podczas zabawy. Nie używać produktu, jeśli jest uszkodzony. Nie narażać produktu na działanie wilgoci. Produktu można używać wyłącznie w pomieszczeniach. Ten produkt nie zawiera części, które mogą być naprawiane przez użytkownika.

Instrukcje bezpieczeństwa dotyczące baterii guzikowych



OSTRZEŻENIE! Niebezpieczeństwo śmierci!

Baterie mogą być przyczyną poważnych obrażeń.

Baterie należy trzymać poza zasięgiem **dzieci**. W przypadku połknięcia natychmiast zasięgnąć porady lekarza! Spożycie może spowodować oparzenia, perforację tkanek miękkich i śmierć. W ciągu 2 godzin po spożyciu mogą wystąpić poważne oparzenia. Nie używać baterii nadających się do ponownego ładowania. Nigdy nie ładować baterii jednorazowych. Nie zwierać styków ani nie otwierać baterii. Może to spowodować przegrzanie, zagrożenie pożarem lub pęknięcie. Baterii nie wolno wrzucać do ognia ani

do wody. Nie poddawać baterii naprężeniom mechanicznym.

Ryzyko wycieku z baterii guzikowych



OSTROŻNIE! Niebezpieczeństwo obrażeń!

Ciekące lub uszkodzone baterie mogą powodować oparzenia chemiczne w przypadku kontaktu ze skórą. W razie ryzyka kontaktu należy nosić odpowiednie rękawice ochronne.

Unikać skrajnych warunków i temperatur, które mogą mieć negatywny wpływ na baterie, np. grzejników lub bezpośredniego działania promieni słonecznych. W razie wycieku elektrolitu z baterii, unikać kontaktu chemikaliów ze skórą, oczami i błonami śluzowymi. Obszary ciała, które miały kontakt z elektrolitem natychmiast spłukać czystą wodą i zasięgnąć porady lekarskiej. W razie wycieku natychmiast wyjąć baterie z produktu, aby uniknąć uszkodzenia. Jeśli produkt nie będzie używany przez dłuższy czas, baterie należy usunąć z produktu.

UWAGA: Ryzyko uszkodzenia produktu!

Używać wyłącznie baterii zalecanego typu. Baterie wkładać zgodnie z oznaczeniami biegunów (+) i (-) na baterii oraz na urządzeniu. Przed włożeniem wyczyścić styki baterii oraz komorę na baterię suchą, niestrzępiącą się szmatką lub bawełnianym wacikiem. Zużyte baterie natychmiast wyjmować z produktu.

Instrukcje bezpieczeństwa dot. przewodu USB



NIEBEZPIECZEŃSTWO!

Niebezpieczeństwo śmierci wskutek porażenia prądem elektrycznym!

Niewłaściwe używanie, wadliwa instalacja elektryczna lub zbyt wysokie napięcie sieciowe mogą prowadzić do porażenia prądem.

Należy sprawdzić, czy informacje podane na tabliczce znamionowej odpowiadają napięciu sieciowemu gniazdka. Stosować wyłącznie zasilacz typu SELV. Safety Extra Low Voltage (bezpieczne bardzo niskie napięcie) oznacza bardzo niskie napięcie, które chroni przed porażeniem prądem w przypadku bezpośredniego dotknięcia podczas normalnej pracy lub w razie usterki. Kabel USB produktu podłączać tylko do odpowiedniego zasilacza, zgodnego ze specyfikacją urządzenia (napięcie i natężenie) podaną na tabliczce znamionowej.



NIEBEZPIECZEŃSTWO!

Uszkodzenie produktu

Niewłaściwe obchodzenie się z kablem USB może prowadzić do nieodwracalnego uszkodzenia produktu.

Kabel USB należy podłączać tylko do łatwo dostępnego źródła zasilania, aby w przypadku awarii można było szybko odłączyć produkt od prądu. Nie należy używać produktu, jeśli sam produkt lub akcesoria noszą widoczne ślady uszkodzeń lub wad. Nie otwierać obudowy ani nie dokonywać żadnych modyfikacji w produkcie. Wykonanie napraw zlecić specjalistom. W tym celu należy skontaktować się z serwisem pod podanym adresem. W przypadku samodzielnych napraw, nieprawidłowego podłączenia lub nieprawidłowej obsługi wyklucza się odpowiedzialność z tytułu rękojmi i roszczenia gwarancyjne. Nigdy nie zanurzać produktu ani kabla USB w wodzie lub w innych płynach. Nie dotykać kabla USB mokrymi rękami. Kabel USB wyciągać z gniazda, chwytając za wtyczkę. Nigdy nie używać kabla USB jako uchwytu do przenoszenia. Produkt oraz kabel USB należy trzymać z dala od otwartego ognia i gorących powierzchni. Nie zaginać kabla USB ani nie umieszczać go na ostrych krawędziach.

Zawieszanie lub ustawianie produktu w bezpieczny sposób

Ten produkt nie jest przeznaczony do użytku w pomieszczeniach o dużej wilgotności powietrza (np. w łazience). Przed przymocowaniem produktu do ściany należy upewnić się, że w miejscu wiercenia nie ma przewodów gazowych, wodnych ani elektrycznych. Używać odpowiednich śrub i kołków (brak w zestawie). Zwrócić uwagę na fakturę ściany. Producent nie ponosi odpowiedzialności za szkody spowodowane niewłaściwym mocowaniem. Przed ustawieniem należy zabezpieczyć wrażliwe powierzchnie, by uniknąć zarysowań. Przestrzegać następujących zaleceń:

- zapewnić odpowiednią wentylację (nie umieszczać produktu na półkach lub

w miejscach, gdzie zasłony lub meble mogą zablokować otwory wentylacyjne albo czujnik **(10)** i **(12)**;

- produkt w czasie eksploatacji nie powinien znajdować się na grubym dywanie lub łóżku i nie może być narażony na działanie bezpośrednich źródeł ciepła (np. grzejników);
- chronić produkt przed bezpośrednim działaniem światła słonecznego;
- unikać kontaktu urządzenia z rozpyloną i kapiącą wodą;
- nie mocować ani nie stawiać produktu w bezpośrednim sąsiedztwie silnych pól magnetycznych (np. głośników);
- chronić produkt przed dostaniem się do niego kurzu i ciał obcych;
- świece i inne źródła otwartego ognia należy zawsze trzymać z dala od produktu, aby zapobiec rozprzestrzenianiu się ognia.

Uruchamianie

Wskazówka: Przed pierwszym użyciem należy usunąć wszystkie folie ochronne i materiały opakowaniowe z produktu **A** i zutylizować je osobno. Sprawdzić, czy produkt ani poszczególne części nie są uszkodzone. Jeśli produkt jest niesprawny, nie wolno go używać. Skontaktować się z serwisem.

- Wyciągnąć zabezpieczenia baterii z komór baterii w pilocie zdalnego sterowania i w produkcie. **B**.
- Podłączyć przewód USB do zasilacza USB (brak w zestawie) lub do komputera.
- Włożyć przewód USB do gniazda **(13)**.

Wskazówka: Używać wyłącznie dostarczonego kabla USB.

Na wyświetlaczu LED **(1)** przez ok. 3 sekundy widoczne będą wszystkie wskazania, rozlegnie się sygnał dźwiękowy i produkt zmierzy temperaturę w pomieszczeniu. Następnie na wyświetlaczu LED pojawi się domyślna godzina 12:00. Można przystąpić do ustawiania urządzenia.

Wskazówka: Produkt dostosuje się do temperatury w pomieszczeniu i wyświetli dokładną temperaturę w ciągu kilku minut.

Obsługa

Wskazówka: Jeśli podczas ręcznego ustawiania przez ok. 15 sekund nie zostanie naciśnięty żaden przycisk, nastąpi wyjście z trybu ustawień. Wprowadzone już ustawienia zostaną zapamiętane.

Szybkie ustawianie

Podczas ustawiania wartości liczbowych można szybko je zmienić, naciskając i przytrzymując przycisk **+** w górę **(5)** albo przycisk **-** w dół **(6)** na produkcie lub przycisk **- (20)** albo Light/**+** **(27)** na pilocie.

Pilot na podczerwień

Zasięg działania pilota wynosi ok. 3 - 5 m.

Aby go użyć, należy zwrócić go w kierunku ustawianego produktu.

Ustawienie wyświetlacza LED

Wyświetlanie

- dP-1 - wyświetlanie naprzemiennie: godzina -> data -> temperatura -> godzina -> itd.
- dP-2 - wyświetlanie stałe: czas

Na produkcie

- Gdy na ekranie wyświetlane są wskazania podstawowe, naciskając przycisk **M (4)**. Wyświetli się wskazanie dP-1 lub dP-2.
- Przyciskiem **M** wybrać dP-1 lub dP-2. Po wybraniu opcji produkt natychmiast powraca do ekranu podstawowego.

Za pomocą pilota

- Gdy na ekranie wyświetlane są wskazania podstawowe, naciskając przycisk DP-1/DP-2 **(16)**. Wyświetli się wskazanie dP-1 lub dP-2.
- Za pomocą przycisku DP-1/DP-2 wybrać dP-1 lub dP-2. Po wybraniu opcji produkt natychmiast powraca do ekranu podstawowego.

Warianty kolorystyczne

- CL-n - 115 kolorów naprzemiennie
- CL-1 - 1 kolor stały

Na produkcie

- Gdy na ekranie wyświetlane są wskazania podstawowe, nacisnąć i przytrzymać przycisk **M**. Gdy wskazanie **CL-n** zacznie migać, przyciskiem **+** w górę lub **-** w dół można przełączać między wariantami kolorystycznymi CL-n oraz CL-1 (1 kolor stały).
- Potwierdzić wybór przyciskiem **M**.
- Nacisnąć przycisk **M**, aż wyświetli się ekran podstawowy lub odczekać ok. 15 sekund.

Za pomocą pilota

115 kolorów naprzemiennie

- Gdy na ekranie wyświetlane są wskazania podstawowe, nacisnąć przycisk zmiany kolorów **(23)**, aby wybrać naprzemiennie wyświetlanie 115 kolorów.

1 kolor stały

- Gdy na ekranie wyświetlane są wskazania podstawowe, nacisnąć przycisk zmiany kolorów **(24)**, aby wybrać wyświetlanie jednego koloru w sposób ciągły.

Jasność wyświetlacza LED

Podświetlenie wyświetlacza LED można przyciemnić w dwóch stopniach.

Na produkcie

- Gdy na ekranie wyświetlane są wskazania podstawowe, nacisnąć przycisk **+** w górę, aby podjaśnić lub przyciemnić wyświetlacz LED o jeden lub dwa poziomy.

Za pomocą pilota

- Gdy na ekranie wyświetlane są wskazania podstawowe, nacisnąć przycisk Light/**+**, aby podjaśnić lub przyciemnić wyświetlacz LED o jeden lub dwa poziomy.

Podstawowe ustawienia na produkcie **G**

Można dokonać następujących ustawień:

wariant kolorystyczny, rok, miesiąc, dzień, format 12/24 godzinny, godziny, minuty, alarm weekendowy, alarm 1, alarm 2, alarm 3, jednostka temperatury °C/°F i dźwięk przycisków.

Podstawowe ustawienia za pomocą pilota na podczerwień **H**

Można dokonać następujących ustawień:

wariant kolorystyczny, format 12/24 godzinny, godziny, minuty, alarm weekendowy.

CL-n	115 kolorów do wyboru
CL-1	1 kolor stały

Nastawianie alarmu za pomocą przycisków alarmu **I**

- Nacisnąć przycisk Alarm 1 **(28)**. Zacznie pulsować wskazanie alarmu 1: -- A1. Za pomocą przycisków **-** lub Light/**+** można go aktywować (ON) lub wyłączyć (--).
- Naciśnij przycisk SET **(19)**, aby potwierdzić ustawienie i w ten sam sposób ustaw godziny i minuty.

Alarm 2 i 3 można ustawić w ten sam sposób za pomocą przycisku Alarm 2 **(17)** lub Alarm 3 **(18)**.

--	Alarm 1 jest wyłączony.
ON	Alarm 1 jest włączony.

Wyciszanie alarmu

Sygnal alarmowy rozlegnie się o ustawionej godzinie na ok. 2 minuty.

- Można go wyciszyć dowolnym przyciskiem oprócz RESET **(15)**.

Alarmu nie trzeba aktywować ponownie. Rozlegnie się on automatycznie następnego dnia o ustawionej godzinie.

Format 12- lub 24-godzinny

- Przycisk 12/24 h **(26)** służy do wybierania między wyświetlaniem czasu w formacie 12- lub 24-godzinnym.

Wskazanie temperatury

- Nacisnąć przycisk Temp **(21)**, aby wyświetlić odczyt temperatury przez krótki czas.

- W trybie wyświetlania temperatury za pomocą przycisku - **(20)** można przełączać między stopniami Celsjusza °C i stopniami Fahrenheita °F.

Wyświetlanie i ustawianie daty

- Aby wyświetlić datę, podczas wyświetlania w trybie dP-2 (stałego wyświetlania godziny), nacisnąć przycisk daty **(22)**.
- Ponowne naciśnięcie przycisku Date powoduje powrót do ekranu podstawowego.
- Gdy na ekranie wyświetlane są wskazania podstawowe, nacisnąć przycisk Date, aby przejść do trybu daty.
- Nacisnąć przycisk SET **(19)**. Zacznie pulsować wskazanie roku: 2023. Rok można ustawić za pomocą przycisków - **(20)** lub Light/+ **(27)**.
- Potwierdzić ustawienie przyciskiem SET.
- W ten sam sposób ustawić miesiąc i dzień.
- Potwierdzić ustawienia przyciskiem SET, co spowoduje powrót do ekranu domyślnego.

Dźwięk przycisków

- Nacisnąć przycisk Mute **(25)**. Pojawi się wskazanie --:Sd — dźwięk przycisków jest wyłączony.
- Aby włączyć dźwięk przycisków ON:Sd, nacisnąć ponownie przycisk Mute.

Włączanie i wyłączanie oświetlenia LED

- Nacisnąć przycisk ON/OFF **(14)**, aby włączyć lub wyłączyć oświetlenie LED.

Przywracanie do ustawień fabrycznych (RESET)

Nacisnąć przycisk RESET **(15)**. Wszystkie ustawienia zostaną usunięte, a produkt uruchomi się ponownie.

Wymywanie baterii guzikowej z pilota E

- Otworzyć uchwyt baterii, naciskając dźwignię **(a)** w prawo i jednocześnie ostrożnie wyciągając uchwyt baterii **(b)**.
- Włożyć baterię guzikową CR2025, zwracając uwagę na oznaczenia biegunów +/-.
- Wsunąć uchwyt baterii z powrotem do pilota.

Wymywanie baterii guzikowej z produktu F



NIEBEZPIECZEŃSTWO!

Niebezpieczeństwo śmierci wskutek porażenia prądem elektrycznym!

- Przed wyjęciem baterii guzikowej odłączyć przewód USB od urządzenia.
- Poluzować śrubokrętem śrubę zabezpieczającą **(d)** i otworzyć komorę baterii **(11)** produktu.
- Nacisnąć palcem uchwyt baterii, aż lekko się wygnie i ostrożnie podważyć za pomocą spiczastego narzędzia.
- Włożyć baterię guzikową CR2025, zwracając uwagę na oznaczenia biegunów +/-.
- Zamknąć komorę baterii i ją dokręcić.

Usuwanie usterek

Problem	Rozwiązanie
Wskazania niewidoczne	<ul style="list-style-type: none"> • Sprawdzić przewód USB.
Nieprawidłowe wskazania	<ul style="list-style-type: none"> • Sprawdzić przewód USB. • Sprawdzić ustawienia.

Wskazówki dotyczące czyszczenia



NIEBEZPIECZEŃSTWO!

Niebezpieczeństwo śmierci wskutek porażenia prądem elektrycznym!

Przed przystąpieniem do czyszczenia produktu odłączyć przewód USB od produktu. Przed przystąpieniem do czyszczenia wyjąć baterie guzikowe z produktu i pilota. Produkt i pilot nie mogą być narażone na wilgoć, kapiącą lub pryskającą wodę. Nieprawidłowe czyszczenie produktu może skutkować jego uszkodzeniem. Nigdy nie

zanurzać produktu i przewodu USB w wodzie lub w innych płynach. Nie używać agresywnych środków czyszczących, szczotek z metalowym i nylonowym włosiem ani ostrych lub metalowych przedmiotów, takich jak noże, twarde szpatułki i tym podobne. Mogą one uszkodzić powierzchnię urządzenia. Czyścić produkt miękką, suchą, niestrzępiącą się ściereczką, taką jakiej używa się zwykle do czyszczenia okularów.

Przechowywanie

Jeśli produkt nie jest używany przez dłuższy czas, należy wyjąć baterie i przechowywać wyczyszczony produkt oraz pilot w suchym i chłodnym miejscu, chronionym przed promieniowaniem słonecznym, najlepiej w oryginalnym opakowaniu.

Utylizacja

Produkt i materiały opakowaniowe nadają się do recyklingu. W celu poprawnego gospodarowania odpadami należy je poddać segregacji. Informacje na temat utylizacji nieużywanego produktu można otrzymać od samorządowych władz gminnych lub miejskich.

Podczas segregacji odpadów należy zwrócić uwagę na oznakowanie materiałów opakowaniowych; są one oznaczone skrótami (a) i cyframi (b) o następującym znaczeniu:

1-7: tworzywa sztuczne

20-22: papier i tektura

80-98: kompozyty



Utylizacja urządzeń elektrycznych

Symbol przekreślonego kontenera na śmieci oznacza, że danego sprzętu elektrycznego lub elektronicznego nie wolno wyrzucać wraz z odpadami domowymi. Po zakończeniu użytkowania produktu konsumenci są prawnie zobowiązani do oddzielenia utylizowanego sprzętu elektrycznego i elektronicznego od niesortowanych odpadów komunalnych. Takie rozwiązanie umożliwia recykling nie obciążający środowiska i oszczędzający zasoby naturalne. Baterie i akumulatory, które nie są trwale połączone ze sprzętem elektrycznym lub elektronicznym, i które można wyjąć bez ich uszkodzenia, należy uprzednio usunąć z produktu i oddać w wyznaczonym do tego punkcie utylizacji. To samo dotyczy lamp, które można wyjąć z urządzenia bez ich zniszczenia. Właściciele sprzętu elektrycznego i elektronicznego z gospodarstw domowych mogą oddawać go do publicznych punktów zbiórki odpadów lub punktów zbiórki prowadzonych przez producentów i dystrybutorów. Przekazywanie zużytego sprzętu do utylizacji jest bezpłatne. Obowiązek bezpłatnego odbioru zużytego sprzętu przez te punkty dotyczy zarówno zakupów dokonywanych w sklepie, jak i dostarczonych na adres domowy. Miejscem obowiązkowego odbioru sprzętu jest jednocześnie miejsce jego dostawy. Za zwrot sprzętu nie pobiera się kosztów transportu. Sprzedawcy są ogólnie zobowiązani do bezpłatnego odbioru zużytego sprzętu przy zapewnieniu takiej możliwości w dającej się przyjąć odległości od jego lokalizacji. Konsument ma możliwość bezpłatnego zwrotu zużytego urządzenia do dystrybutora, który jest zobowiązany do jego odbioru, jeśli konsument zakupi nowe podobne urządzenie o zasadniczo tej samej funkcji. Taka możliwość istnieje również w przypadku dostaw do prywatnych gospodarstw domowych. W przypadku sprzedaży na odległość, możliwość bezpłatnego odbioru przy zakupie nowego urządzenia jest ograniczona do wymienników ciepła, monitorów ekranowych i urządzeń o dużych gabarytach, których co najmniej jedna krawędź zewnętrzna jest dłuższa niż 50 cm. Przy zawieraniu umowy sprzedaży dystrybutor ma obowiązek zapytać konsumenta o zamiar zwrotu zużytego sprzętu. Oprócz tego konsumenci mogą bezpłatnie oddać do trzech sztuk zużytego sprzętu elektronicznego jednego rodzaju w punkcie zbiórki u dystrybutora, niezależnie od tego, czy jest to związane z zakupem nowego urządzenia. Długość krawędzi poszczególnych urządzeń nie może jednak przekraczać 25 cm.

Przed utylizacją należy wyjąć baterię, uważając, by jej nie uszkodzić, i utylizować ją oddzielnie (patrz „Utylizacja baterii”).

Zużyty sprzęt może mieć szkodliwy wpływ na środowisko i zdrowie ludzi z uwagi na potencjalną zawartość niebezpiecznych substancji, mieszanin oraz części i składowych. Gospodarstwo domowe spełnia ważną rolę w przyczynianiu się do ponownego użycia i odzysku surowców wtórnych, w tym recyklingu zużytego sprzętu. Na tym etapie kształtuje się postawy, które wpływają

na zachowanie wspólnego dobra jakim jest czyste i zdrowe środowisko naturalne.

Utylizacja baterii

Ten symbol oznacza, że baterii i akumulatorów nie wolno wyrzucać razem ze zwykłymi odpadami z gospodarstw domowych. Konsumentów są prawnie zobowiązani do ich bezpłatnego przekazania po zakończeniu eksploatacji do publicznego punktu zbiórki lub do punktów zbiórki zorganizowanych przez dystrybutorów w celu recyklingu, zgodnie z rozporządzeniem w sprawie baterii 2023/1542/UE z późniejszymi zmianami.



Baterie i akumulatory, które nie są trwale wbudowane w urządzenie i które można wyjąć bez uszkodzenia, należy po rozładowaniu wymontować i zutylizować zgodnie z przepisami. Ponowne użycie i recykling zużytych urządzeń i baterii przyczynia się do ochrony środowiska. Niewłaściwa utylizacja może spowodować uwolnienie do środowiska toksycznych substancji, które są szkodliwe dla ludzi, zwierząt i roślin. Poniżej przedstawiono kilka dobrych praktyk i zaleceń mających na celu wydłużenie żywotności baterii i akumulatorów oraz umożliwienie ich ponownego użycia:

- Akumulatory należy ładować prawidłowo i do pełna, aby maksymalnie wydłużyć ich żywotność. W razie potrzeby, przed ponownym naładowaniem należy je całkowicie rozładować za pomocą odpowiedniej ładowarki.
- Warto rozważyć możliwość korzystania z akumulatorów nadających się do wielokrotnego ładowania. Można z nich korzystać i ładować je wielokrotnie, co pozwala na zmniejszenie ilości odpadów w postaci baterii.
- Zawsze używać odpowiednich baterii do danego urządzenia. Użycie niewłaściwych baterii może skracać ich żywotność i mieć potencjalnie szkodliwe skutki.

W kontakcie ze zużytymi bateriami należy zawsze przestrzegać instrukcji bezpieczeństwa. W przypadku zużytych baterii litowych (Li = lit) istnieje wysokie ryzyko pożaru. Dlatego należy zwracać szczególną uwagę na prawidłową utylizację zużytych baterii i akumulatorów litowych. Nieprawidłowa utylizacja może również prowadzić do zwarcień wewnętrznych i zewnętrznych spowodowanych oddziaływaniem termicznym (ciepło) lub uszkodzeniami mechanicznymi. Zwarcie może doprowadzić do pożaru lub wybuchu i mieć poważne konsekwencje dla ludzi i środowiska. Aby uniknąć zwarcia, przed utylizacją należy okleić bieguny lub styki baterii taśmą.

Uproszczona deklaracja zgodności UE

Digi-tech gmbh oświadcza, że zegar ścienny i stołowy LED 4-LD7376 jest zgodny z RoHS 2011/65/UE, EMC 2014/30/UE i rozporządzeniem w sprawie baterii 2023/1542/UE.



Instrukcję obsługi i deklarację zgodności można pobrać ze strony www.digi-tech-gmbh.com/downloads

Gwarancja digi-tech gmbh

To urządzenie objęte jest 3-letnią gwarancją od daty zakupu. W przypadku wad produktu przysługują Państwu określone prawa wobec sprzedawcy. Opisana poniżej gwarancja nie ogranicza ustawowych praw do rękojmi.

Warunki gwarancji

Okres gwarancji rozpoczyna się w dniu zakupu. Paragon należy zachować. Jest on dowodem zakupu. Jeżeli w ciągu trzech lat od daty zakupu urządzenia wystąpi wada materiałowa lub produkcyjna, produkt zostanie przez nas – według naszego uznania – bezpłatnie naprawiony lub wymieniony. Niniejsza gwarancja wymaga przedstawienia wadliwego urządzenia oraz dowodu zakupu (paragonu) z okresu trzech lat, a także zwięzłego opisu na piśmie, z podaniem charakteru i czasu wystąpienia wady. Jeżeli wada jest objęta naszą gwarancją, otrzymując Państwo z powrotem naprawiony lub nowy produkt. Naprawa lub wymiana nie rozpoczyna nowego okresu gwarancji.

Okres gwarancji i ustawowe roszczenia z tytułu rękojmi za wady ukryte

Rękojmia nie przedłuża okresu gwarancji. Dotyczy to również wymienionych lub naprawionych części. Wszelkie uszkodzenia lub wady występujące już w momencie zakupu należy zgłosić niezwłocznie po rozpakowaniu. Naprawy wykonane po upływie okresu gwarancyjnego są odpłatne.

Zakres gwarancji

Urządzenie zostało starannie wyprodukowane według ścisłych wytycznych jakościowych i dokładnie sprawdzone przed dostawą. Gwarancja dotyczy wad materiałowych lub produkcyjnych. Nie obejmuje ona części podlegających normalnemu zużyciu i uszkodzeń części delikatnych, np. wyłączników, baterii lub elementów wykonanych ze szkła. Niniejsza gwarancja traci ważność w przypadku uszkodzenia, nieprawidłowego użytkowania lub niewłaściwej konserwacji produktu. W celu prawidłowego użytkowania produktu należy ściśle przestrzegać wszystkich wskazówek zawartych w instrukcji obsługi. Należy bezwzględnie unikać sposobu użytkowania czy też wykonywania czynności, co do których w instrukcji obsługi istnieją przeciwwskazania lub ostrzeżenia. Produkt przeznaczony jest wyłącznie do użytku prywatnego, nie komercyjnego. Niezgodne z przeznaczeniem oraz nieumiejętne użytkowanie, użycie siły czy samowolne ingerencje powodują unieważnienie gwarancji.

Postępowanie w przypadku roszczeń gwarancyjnych

Aby zapewnić szybkie rozpatrzenie roszczenia, należy postępować zgodnie z poniższymi instrukcjami:

- W przypadku wszystkich zapytań jako dowód zakupu należy przygotować paragon i numer artykułu (515423_2510).
- Numer produktu można znaleźć na tabliczce znamionowej, grawerunku, stronie tytułowej instrukcji (na dole po lewej stronie) lub na naklejce z tyłu lub na spodzie produktu.
- Jeśli wystąpią usterki w działaniu lub inne usterki, w pierwszej kolejności należy skontaktować się z działem serwisem wymienionym poniżej telefonicznie lub e-mailem.

Serwis

Inter-Quartz GmbH, Valterweg 27A, 65817 Eppstein, NIEMCY

E-mail: support@inter-quartz.de, telefon: +49 (0)6198 571825



PL 00800 44 11 493

Dostawca

Poniższy adres nie jest adresem serwisowym. Najpierw należy skontaktować się z punktem serwisowym podanym powyżej.

digi-tech gmbh, Valterweg 27A, 65817 Eppstein, NIEMCY

Rok produkcji: 2026

IAN 515423_2510, Art. nr: 4-LD7376

CZ Návod k obsluze a bezpečnostní pokyny

Obsah

Obsah	56
Použití v souladu s určením	57
Technické údaje	57
Nástěnné a stolní LED hodiny	57
Infračervené dálkové ovládání	57
Displej a ovládací panely	57
Informace o knoflíkových bateriích CR2025, 3 V	57
Vysvětlení signálních slov	58
Vysvětlení symbolů	58
Důležité bezpečnostní pokyny	59
Bezpečnostní pokyny pro uživatele	59
Bezpečnostní pokyny týkající se knoflíkových baterií	59
Bezpečnostní pokyny pro USB kabel	60
Výrobek bezpečně zavěste nebo postavte	60
Uvedení do provozu	61
Obsluha	61
Rychlé nastavení	61
Infračervené dálkové ovládání	61
Nastavení LED displeje	61
Základní nastavení na výrobku G	62
Základní nastavení pomocí infračerveného dálkového ovládání H	62
Nastavení budíku pomocí tlačítek budíku I	62
Vypnutí signálu buzení	62
Zobrazení 12/24hodinového formátu	62
Zobrazení teploty	62
Zobrazení a nastavení data	62
Zvuk tlačítek	62
Zapnutí a vypnutí LED osvětlení	63
Obnovení továrního nastavení (RESET)	63
Vyjmutí knoflíkové baterie z infračerveného dálkového ovládání E	63
Odstranění knoflíkové baterie z výrobku F	63
Odstraňování chyb	63
Rady pro čištění	63
Skladování	63
Likvidace	63
Likvidace elektrického zařízení	63
Likvidace baterií	64
Zjednodušené EU prohlášení o shodě	64
Záruka společnosti digi-tech gmbh	65
Záruční podmínky	65
Záruční doba a zákonné nároky týkající se vad	65
Záruka	65
Průběh reklamace	65
Servis	65
Dodavatel	65

NÁSTĚNNÉ A STOLNÍ LED HODINY

Použití v souladu s určením

nových nástěnných a stolních hodin s LED osvětlením (dále jen „výrobek“, „produkt“ nebo „zařízení“). Produkt je vhodný ke zobrazování času a používání dalších popsaných funkcí. Jakékoli jiné použití nebo úprava produktu se považuje za nezamýšlené použití. Produkt je vhodný pouze pro vnitřní použití. Výrobce neručí za škody způsobené nesprávným používáním nebo nesprávnou obsluhou. Produkt není určen pro komerční využití.



Technické údaje

Nástěnné a stolní LED hodiny

- Rozsah měření/teplota: 0 °C – 50 °C
- Zobrazení teploty/tolerance: +/-2 °C
- Rozměry: 235 x 38 x 92 mm
- Hmotnost: 227 g (včetně USB kabelu, bez knoflíkové baterie)
- Připojení kabelu USB-C: 5 V $\overline{=}$ 1 A
- Délka USB-C kabelu: 1,5 m +/-3 % tolerance
- Knoflíková baterie: 1x CR2025, 3 V 160 mAh

Infračervené dálkové ovládání

- Dosah cca 3 – 5 m
- Hmotnost: cca 11 g (bez knoflíkové baterie)
- Knoflíková baterie: 1 x CR2025, 3 V 160 mAh, $\overline{=}$ – indikátor stejnosměrného napětí

Displej a ovládací panely

C Produkt

1	LED displej	2	Zobrazení AL, alarm
3	Zobrazení PM, 12hodinové zobrazení, odpoledne	4	Tlačítko M, MODE
5	Tlačítko + nahoru	6	Tlačítko - dolů
7	Stojan	8	Reproduktor
9	Zavěšení na stěnu	10	Větrací otvor
11	Přihrádka na baterie	12	Ventilační otvory, čidlo
13	Zdířka pro USB kabel		

D Dálkové ovládání

14	Tlačítko ZAP/VYP	15	Tlačítko RESET
16	Tlačítko DP-1/DP-2	17	Tlačítko Budík 2
18	Tlačítko Budík 3	19	Tlačítko SET
20	Tlačítko -, dolů	21	Tlačítko Temp
22	Tlačítko Date, datum	23	Tlačítko pro změnu barvy
24	Tlačítka pro výběr barvy	25	Tlačítko Mute
26	Tlačítko 12/24 hodin	27	Tlačítko Světlo-/+, nahoru
28	Tlačítko Budík 1		

E Držák knoflíkové baterie – 29

Informace o knoflíkových bateriích CR2025, 3 V

Výrobce:











Manufactured by
Lidl Stiftung & Co.KG.
Stiftsbergstraße 1
DE-74167 Neckarsulm
E-mail: battery-service@lidl.com
www.lidl-service.com

Místo výroby:	Dongguan Tianqiu Enterprise CO LTD, Tianqiu Industrial Park, Xinji Industrial Zone. Machong, Tung-kuan, Kuang-tung, Čínská lidová republika
Označení:	Podrobnosti viz potisk na baterii
Datum výroby:	50/2025
Hmotnost:	2,4 g
Kapacita:	Podrobnosti viz potisk na baterii
Chemické složení:	Oxid mangančitý lithný
Nebezpečné látky obsažené v baterii:	žádné
vhodná hasiva:	Požární třída B (speciální lithiové hasicí přístroje nebo pískový/suchý hasicí prášek, protipožární příkrývka)
kritické suroviny:	Lithium, mangan

Vysvětlení signálních slov

 NEBEZPEČÍ!	Tento signální symbol/slovo označuje ohrožení s vysokým stupněm rizika, které, pokud se mu nezabrání, může mít za následek smrt nebo vážné zranění.
 VAROVÁNÍ!	Tento symbol nebo slovo označuje nebezpečí s vysokým stupněm rizika, které, pokud se mu nezabrání, může mít za následek smrt nebo vážné zranění.
 POZOR!	Tento symbol nebo slovo označuje ohrožení s nízkým stupněm rizika, které, pokud se mu nezabrání, může mít za následek lehké nebo mírné zranění.
 NEBEZPEČÍ ÚRAZU ELEKTRICKÝM PROUDEM / OHROŽENÍ ŽIVOTA!	Tento signální symbol / slovo označuje riziko úrazu elektrickým proudem.
POZOR:	Toto signální slovo varuje před možnými věcnými škodami.
Upozornění:	Toto signální slovo se používá pro další informace.

Vysvětlení symbolů

	Při nesprávném používání baterií hrozí nebezpečí výbuchu a vytečení tekutiny z baterie.
	Včetně knoflíkových baterií
	Knoflíkové baterie: 2 x CR2025, 3 V
	Označení pro stejnosměrné napětí, DC 5 V - 5 voltů
	Přečtěte si návod k obsluze!
	Označením CE společnost digi-tech gmbh prohlašuje shodu výrobku s platnými směrnici EU.
	Kabel USB-C
	Vstup USB: 5 V  1 A
	Připojení kabelu USB-C
	Třída ochrany III

	Baterie vždy uchovávejte mimo dosah dětí.
	Nevhazujte baterie do ohně a nepřidávejte je do kontaktu s ohněm.
	Baterie musí být vždy vloženy se správnou polaritou.
	Baterie nedeformujte ani nepoškozujte.
	Baterie neotevírejte ani nerozebírejte.
	Nekombinujte baterie různých značek nebo typů.
	Nekombinujte nové a použité baterie.
	Nenabíjejte baterie.
	Chraňte baterie před vlhkostí a kapalinami.
	Baterie nezkratujte!
	Baterie vždy vkládejte se správnou polaritou.
	Noste ochranné rukavice!

Důležité bezpečnostní pokyny

Bezpečnostní pokyny pro uživatele

 **VAROVÁNÍ! U malých dětí a dětí obecně hrozí nebezpečí ohrožení života a úrazu!**

Děti nebezpečí často podceňují. Děti držte mimo dosah výrobku.

Tento výrobek mohou používat **děti** starší 8 let i osoby se sníženými fyzickými, smyslovými či mentálními schopnostmi nebo s nedostatkem zkušeností a znalostí, pokud jsou pod dohledem nebo byly poučeny ohledně bezpečného používání výrobku a chápou z toho vyplývající rizika. **Děti** si s výrobkem nesmí hrát. **Děti** nesmí provádět čištění ani uživatelskou údržbu. Obalový materiál není hračka. **Děti** by se do ní během hry mohly zachytit a udusit. Pokud je výrobek poškozen, nepoužívejte jej. Nevystavujte výrobek vlhkosti. Výrobek používejte pouze uvnitř. Tento výrobek neobsahuje žádné díly opravitelné spotřebitelem.

Bezpečnostní pokyny týkající se knoflíkových baterií

 **VAROVÁNÍ! Nebezpečí ohrožení života!**
Baterie mohou způsobit vážná zranění.

Baterie udržujte mimo dosah **dětí**. Při požití okamžitě vyhledejte lékaře! Požití může způsobit popáleniny, perforaci měkkých tkání a smrt. K těžkým popáleninám může dojít do 2 hodin po požití. Nepoužívejte dobíjecí baterie! Nikdy nenabíjejte baterie, které k tomu nejsou určeny. Nezkratujte baterie ani je neotevírejte. Může dojít k přehřátí, nebezpečí požáru nebo prasknutí. Nikdy nevhazujte baterie do ohně nebo vody. Nevystavujte baterie mechanické zátěži.

Riziko vytečení knoflíkových baterií



POZOR! Nebezpečí poranění!

Vytečené nebo poškozené baterie mohou při kontaktu s pokožkou způsobit poleptání. V takovémto případě proto noste vhodné ochranné rukavice.

Vyhnete se extrémním podmínkám a teplotám, které mohou mít vliv na baterie, např. radiátorům nebo přímému slunečnímu záření. Pokud baterie vytekly, zabraňte kontaktu pokožky, očí a sliznic s chemikáliemi! Postižená místa ihned opláchněte čistou vodou a vyhledejte lékaře! V případě vytečení baterie tyto okamžitě vyjměte z výrobku, abyste předešli jeho poškození. Pokud výrobek nebudete delší dobu používat, baterie vyjměte.

POZOR: Nebezpečí poškození výrobku!

Používejte pouze uvedený typ baterie! Vložte baterie podle označení polaritě (+) a (–) na baterii a na výrobku. Před vložením očistěte kontakty na baterii a v přihrádce pro baterii suchým hadříkem nepouštějícím vlákna nebo vatovým tamponem!

Vybité baterie z produktu okamžitě vyjměte.

Bezpečnostní pokyny pro USB kabel



NEBEZPEČÍ! Ohrožení života úderem elektrického proudu!

Nevhodné použití, vadná elektroinstalace nebo příliš vysoké síťové napětí mohou způsobit úraz elektrickým proudem.

Zkontrolujte, zda údaje na typovém štítku odpovídají síťovému napětí zásuvky.

Používejte výhradně napájecí zdroj SELV. Safety Extra Low Voltage (SELV – extra nízké bezpečné napětí) popisuje napětí, které je zvoleno tak nízké, že při přímém kontaktu jak při provozu v souladu s účelem, tak i v případě jednotlivých závad nehrozí žádná nebezpečí velkých proudů procházejících tělem. Kabel USB-C výrobku připojujte pouze k vhodnému zdroji napájení, který odpovídá údajům (volty a ampéry) uvedeným na typovém štítku.



RIZIKO! Poškození produktu!

Nesprávná manipulace s kabelem USB může způsobit nenapravitelné poškození produktu.

USB kabel připojujte pouze ke snadno přístupnému zdroji elektrického proudu, abyste v případě poruchy mohli výrobek z elektrické sítě rychle odpojit. Výrobek ani jeho příslušenství nepoužívejte, pokud vykazuje viditelná poškození či vady. Neotevírejte kryt a neprovádějte na výrobku žádné změny. Opravy přenechejte odborníkům. K tomuto se obraťte na uvedenou adresu servisu. V případě vámi provedených oprav, neodborného připojení nebo chybné obsluhy je vyloučena odpovědnost a záruka. Výrobek ani USB kabel nemáčejte ve vodě či jiných kapalinách. Nikdy se USB kabelu nedotýkejte mokřými rukama. USB kabel vytahujte z USB zásuvky vždy za zástrčku. Nikdy nepoužívejte USB kabel k přenášení výrobku. Výrobek a USB kabel udržujte mimo dosah otevřeného ohně a horkých povrchů. USB kabel neohýbejte ani jej nepokládejte na ostré hrany.

Výrobek bezpečně zavěste nebo postavte

Výrobek není určen k provozu v místnostech s vysokou vlhkostí vzduchu (např. koupelny). Před upevněním na zeď se ujistěte, že se na místě vrtání nenachází vedení plynu, vody nebo elektrického proudu. Použijte vhodné šrouby a hmoždinky (nejsou součástí dodávky). Respektujte strukturu stěny. Výrobce neodpovídá za škody vzniklé nesprávným upevněním. Než přístroj umístíte, ochraňte citlivé plochy, protože může dojít k jejich poškrábání. Dbejte na to, aby:

- vždy bylo zajištěno dostatečné větrání (neumisťujte produkt na police nebo tam, kde závěsy nebo nábytek zakrývají stranu s ventilačními otvory/čidly **(10)** a **(12)**);
- produkt nebyl během provozu umístěn na vysokém koberci nebo posteli a na produkt nepůsobil žádný přímý zdroj tepla (např. topení);
- výrobek nebyl vystaven přímému slunečnímu světlu;
- se zamezilo kontaktu s kapající nebo stříkající kapalinou;
- výrobek nestál nebo nebyl zavěšen v bezprostřední blízkosti silného magnetického pole (např. reproduktorů);
- dovnitř nevnikla žádná cizí tělesa nebo prach;
- v blízkosti produktu nikdy nebyly svíčky ani jiný otevřený oheň a nevznikl tak požár.

Uvedení do provozu

Upozornění: Před prvním použitím odstraňte všechny ochranné fólie a obalový materiál z produktu **A** a zlikvidujte je odděleně. Zkontrolujte, zda produkt nebo jeho jednotlivé části nevykazují poškození. Pokud ano, produkt nepoužívejte. Obráťte se na servis.

- Vytáhněte spořiče baterie z prostoru pro baterie infračerveného dálkového ovladače a produktu **B**.
- Připojte USB kabel ke svému počítači nebo k napájecímu adaptéru USB (není součástí dodávky).
- Vložte kabel USB do zdičky **(13)**.

Upozornění: Používejte pouze dodaný USB kabel.

LED displej **(1)** se na cca 3 sekundy úplně rozsvítí, ozve se signální tón a výrobek zkontroluje teplotu v místnosti.

Na LED displeji se poté zobrazí přednastavený čas 12:00 a výrobek je možné nastavit.

Upozornění: Výrobek potřebuje několik minut, aby se přizpůsobil pokojové teplotě a zobrazil její přesnou hodnotu.

Obsluha

Upozornění: Pokud během ručního nastavení nestisknete po dobu přibližně 15 sekund žádné tlačítko, režim nastavení se ukončí. Již provedená zadání se uloží.

Rychlé nastavení

Při nastavování číselných hodnot můžete stisknutím a podržením tlačítka **+** nahoru **(5)** nebo tlačítka **-** dolů **(6)** na výrobku nebo tlačítka **-** **(20)** nebo tlačítka Light/**+** **(27)** na infračerveném dálkovém ovladači použít funkci rychlého nastavení.

Infračervené dálkové ovládání

Infračervené dálkové ovládání má dosah cca 3 – 5 m.

Při nastavování zamířte ovládáním na produkt.

Nastavení LED displeje

Zobrazení

dP-1 - Přepínací zobrazení: Čas -> Datum -> Teplota -> Čas -> atd.

dP-2 - Trvalé zobrazení: čas

Na výrobku

- Ve standardním zobrazení stiskněte tlačítko **M** **(4)**. Zobrazí se dP-1 nebo dP-2.
- Stisknutím tlačítka **M** můžete přepínat mezi dP-1 nebo dP-2. Výrobek se po zadání okamžitě navrátí ke standardnímu zobrazení.

Pomocí infračerveného dálkového ovládání

- Ve standardním zobrazení stiskněte tlačítko DP-1/DP-2 **(16)**. Zobrazí se dP-1 nebo dP-2.
- Stisknutím tlačítka DP-1/DP-2 přepínáte mezi dP-1 a dP-2. Výrobek se po zadání okamžitě navrátí ke standardnímu zobrazení.

Barevné varianty

CL-n – 115 měnících se barev

CL-1 – 1 stálá barva

Na výrobku

- Ve standardním zobrazení stiskněte a podržte tlačítko **M**. Bliká CL-n a pomocí tlačítka **+** nahoru nebo tlačítka **-** dolů lze přepínat mezi barevnými variantami CL-n a CL-1 (1 stálá barva).
- Stiskněte tlačítko **M** pro potvrzení zadání.
- Opakovaně stiskněte tlačítko **M**, dokud se nevrátíte zpět na standardní zobrazení, nebo počkejte přibližně 15 sekund, poté se výrobek vrátí do standardního zobrazení sám.

Pomocí infračerveného dálkového ovládání

115 měnících se barev

- Ve standardním zobrazení stiskněte tlačítko pro změnu barvy **(23)** pro zobrazení neustálé změny 115 barev.

1 stálá barva

- Ve standardním zobrazení stiskněte jedno ze sedmi tlačítek pro výběr barev **(24)** pro stálé zobrazení barev.

Jas LED displeje

LED displej můžete dvakrát ztlumit.

Na výrobku

- Ve standardním zobrazení stiskněte tlačítko **+** nahoru **(5)** pro nastavení LED displeje **(1)** o jednu až dvě úrovně jasnější nebo tmavší.

Pomocí infračerveného dálkového ovládání

- Ve standardním zobrazení stiskněte tlačítko Light/**+** **(27)** pro nastavení LED displeje o jednu až dvě úrovně jasnější nebo tmavší.

Základní nastavení na výrobku **G**

Můžete provést následující nastavení:

Barevná varianta, rok, měsíc, den, 12/24 hodinový formát, hodiny, minuty, víkendový alarm, alarm 1, alarm 2, alarm 3, jednotka C/ F, tón klávesy.

Základní nastavení pomocí infračerveného dálkového ovládání **H**

Můžete provést následující nastavení:

Barevná varianta, rok, měsíc, den, 12/24 hodinový formát, hodiny, minuty, víkendový budík.

CL-n	115 měnících se barev
CL-1	1 stálá barva

Nastavení budíku pomocí tlačítek budíku **I**

- Stiskněte tlačítko Budík 1 **(28)**. Bliká -- A1 a budík 1 lze aktivovat (ON) nebo deaktivovat (--) pomocí tlačítka **- (20)** nebo tlačítka Light/**+**.
- Stiskněte tlačítko SET **(19)** pro potvrzení nastavení a stejným způsobem nastavte hodiny a minuty.

Stejným způsobem můžete nastavit budík 2 a 3 tlačítkem Budík 2 **(17)** nebo tlačítkem Budík 3 **(18)**.

--	Budík 1 je deaktivován.
ON	Budík 1 je aktivován.

Vypnutí signálu buzení

Signál buzení zazní v nastavený čas a bude znít po dobu cca 2 minut.

- Stisknutím libovolného tlačítka kromě tlačítka RESET **(15)** vypnete signál buzení.

Funkci buzení není nutné znovu aktivovat. Signál buzení se následující den v nastavený čas opět automaticky spustí.

Zobrazení 12/24hodinového formátu

- Stisknutím tlačítka 12/24 hodin **(26)** zobrazíte čas ve formátu 12 nebo 24 hodin.

Zobrazení teploty

- Stisknutím tlačítka Temp **(21)** na krátkou dobu zobrazíte teplotu.
- V teplotním režimu stiskněte tlačítko **-** pro přepínání mezi stupni Celsia ($^{\circ}\text{C}$) a stupni Fahrenheita ($^{\circ}\text{F}$).

Zobrazení a nastavení data

- Stisknutím tlačítka Date **(22)** v režimu trvalého zobrazení **dP-2** zobrazíte datum.
- Opětovným stisknutím tlačítka Date se vrátíte na standardní zobrazení.
- Ve výchozím zobrazení stiskněte tlačítko Datum pro vstup do režimu data.
- Stiskněte tlačítko SET **(19)**. Bliká rok 2023 a lze jej nastavit tlačítkem **-** nebo tlačítkem Light/**+**.
- Nastavení potvrďte tlačítkem SET.
- Stejným způsobem nastavte měsíc a den.
- Stisknutím tlačítka SET potvrdíte zadání a vrátíte se na výchozí zobrazení.

Zvuk tlačítek

- Stiskněte tlačítko Mute **(25)**. Objeví se --:Sd, zvuk tlačítek je vypnutý.

- Opětovným stisknutím tlačítka Mute zvuk tlačítek zapnete ON:Sd.

Zapnutí a vypnutí LED osvětlení

- Stisknutím tlačítka ON/OFF (14) zapnete nebo vypnete LED osvětlení.

Obnovení továrního nastavení (RESET)

Stiskněte tlačítko RESET (15). Všechna nastavení budou smazána a výrobek se resetuje.

Vyjmutí knoflíkové baterie z infračerveného dálkového ovládání E

- Otevřete držák knoflíkových baterií posunutím páčky (a) doprava a současně držák knoflíkové baterie opatrně (b) vytáhněte.
- Vložte knoflíkovou baterii CR2025 se správnou polaritou +/-.
- Zatlačte držák knoflíkové baterie zpět do infračerveného dálkového ovládání.

Odstranění knoflíkové baterie z výrobku F



NEBEZPEČÍ! Ohrožení života úderem elektrického proudu!

- Před vyjmutím knoflíkové baterie odpojte od přístroje USB kabel.
- Uvolněte bezpečnostní šroub (d) pomocí šroubováku a otevřete přihrádku na baterie (11) na produktu.
- Prstem zatlačte na knoflíkovou baterii na úrovni držáku knoflíkové baterie, dokud se mírně nenakloní, a opatrně knoflíkovou baterii vytáhněte špičatým nástrojem.
- Vložte knoflíkovou baterii CR2025 se správnou polaritou +/-.
- Uzavřete přihrádku na baterie a zašroubujte ji zpět na místo.

Odstraňování chyb

Problém	Řešení
Žádné údaje na displeji	<ul style="list-style-type: none"> • Zkontrolujte USB kabel.
Nesprávné zobrazení	<ul style="list-style-type: none"> • Zkontrolujte USB kabel. • Zkontrolujte nastavení.

Rady pro čištění



NEBEZPEČÍ! Ohrožení života úderem elektrického proudu!

Před čištěním odpojte od produktu USB kabel. Před čištěním vyjměte knoflíkové baterie z výrobku a infračerveného dálkového ovládání. Výrobek ani infračervené dálkové ovládání nesmějí být vystaveny vlhkosti. Zabraňte kapající a stříkající vodě. Nesprávné čištění může výrobek poškodit. Výrobek ani USB kabel nemáčejte ve vodě či jiných kapalinách. Nepoužívejte agresivní čisticí prostředky, kartáče s kovovými nebo nylonovými štětinami ani ostré či kovové čisticí předměty jako nože, tvrdé špachtle a podobné. Mohly by poškodit povrch. Výrobek čistěte měkkým, suchým hadříkem nepouštějícím vlákna, jaký se používá např. k čištění brýlí.

Skladování

Pokud nebudete výrobek delší dobu používat, vyjměte knoflíkové baterie a výrobek i infračervené dálkové ovládání uskladněte vyčištěné a chráněné před slunečním světlem na suchém a chladném místě, nejlépe v původním obalu.

Likvidace

Výrobek a obalové materiály jsou recyklovatelné, pro lepší likvidaci odpadu je prosím zlikvidujte odděleně. Možnosti likvidace výrobku, který Vám dosloužil, zjistěte u Vaší obecní či městské správy.

Při třídění odpadu dbejte na označení obalových materiálů, tyto jsou označeny zkratkami (a) a čísly (b) s následujícím významem:

1-7: Plasty

20-22: Papír a lepenka

80-98: Kompozity.



Likvidace elektrického zařízení

Symbol s přeškrtnutou popelnicí na kolečkách znamená, že elektrická a elektronická zařízení nesmí být likvidována s domovním odpadem.

Spotřebitelé jsou ze zákona povinni sbírat elektrická a elektronická



zařízení po skončení jejich životnosti odděleně od netříděného komunálního odpadu. Tímto způsobem je zajištěna recyklace šetrná k životnímu prostředí a zdrojům. Baterie a akumulátory, které nejsou pevně uzavřeny elektrickým nebo elektronickým zařízením a lze je vyjmout, aniž by byly zničeny, je nutné před odevzdáním do sběrný od zařízení oddělit a odevzdat na místo k tomu určené. Totéž platí pro lampy, které lze ze zařízení vyjmout, aniž by došlo k jejich zničení. Majitelé elektrických a elektronických zařízení z domácností je mohou odevzdat na sběrných místech orgánů veřejné správy odpadů nebo na sběrných místech zřízených výrobcí nebo distributory. Likvidace starých zařízení je bezplatná. Tato povinnost bezplatného odběru zboží se vztahuje jak na nákup v prodejně, tak na doručení na domácí adresu. Místo plnění pro povinnost odběru je shodné s místem plnění pro doručení. Za vrácená zařízení nesmějí být účtovány náklady na dopravu. Obecně platí, že distributoři jsou povinni zajistit bezplatný zpětný odběr starých zařízení poskytnutím vhodných možností vrácení v přiměřené vzdálenosti. Spotřebitelé mají možnost bezplatně odevzdat staré zařízení u prodejce, který je povinen jej převzít zpět, pokud si zakoupí ekvivalentní nové zařízení s v podstatě stejnou funkcí. Tato možnost existuje i pro dodávky do soukromé domácnosti. Při prodeji na dálku je možnost bezplatného odběru při nákupu nového zařízení omezena na výměníky tepla, zobrazovací zařízení a velká zařízení, která mají alespoň jeden vnější okraj o délce větší než 50 cm. Distributor se musí spotřebitele při uzavírání kupní smlouvy zeptat, zda má v úmyslu zboží vrátit. Kromě toho mohou spotřebitelé zdarma odevzdat až tři stará zařízení typu zařízení na sběrné místo distributora, aniž by to bylo spojeno s nákupem nového zařízení. Délka okrajů příslušných zařízení však nesmí přesáhnout 25 cm. Před likvidací vyjměte baterii, aniž byste ji zničili, a zlikvidujte ji odděleně (viz oddíl Likvidace baterie).

Likvidace baterií

Tento symbol znamená, že baterie a akumulátory nesmí být likvidovány spolu s běžným domovním odpadem. Ze zákona jste povinni je na konci jejich životnosti bezplatně odevzdat na veřejném sběrném místě nebo na sběrném místě zřízeném distributory za účelem recyklace v souladu se nařízením o bateriích 2023/1542/EU a jeho novelami.



Baterie a akumulátory, které nejsou pevně uzavřeny v zařízení a lze je vyjmout, aniž by došlo k poškození, je třeba od zařízení oddělit a zlikvidovat ve vybitém stavu. Recyklace starých zařízení a baterií je důležitým aspektem ochrany našeho životního prostředí. Při nesprávné likvidaci mohou do životního prostředí uniknout toxické látky a nepříznivě ovlivnit zdraví lidí, zvířat a rostlin.

Níže jsou uvedeny některé osvědčené postupy a doporučení, jak prodloužit životnost baterií a akumulátorů a umožnit jejich opětovné použití:

- Nabíjejte baterie správně a úplně, abyste maximalizovali jejich životnost. V případě potřeby je před dobitím zcela vybité vhodnou nabíječkou.
- Zvažte možnost použití dobíjecích baterií. Lze je používat a dobíjet opakovaně, čímž se sníží množství odpadu z baterií.
- Vždy používejte správný typ baterií vhodný pro vaše zařízení. Nevhodné použití může zkrátit životnost baterií a mít potenciálně škodlivé účinky.

Při manipulaci s použitými bateriemi vždy dodržujte bezpečnostní pokyny. U odpadních baterií obsahujících lithium (Li = lithium) hrozí velké nebezpečí požáru. Proto je nutno věnovat mimořádnou pozornost řádné recyklaci starých lithiových baterií a akumulátorů. Nevhodným zpracováním odpadu mohou kromě toho termickým působením (horkem) nastat vnitřní a vnější zkraty nebo mechanické poškození. Zkrat může způsobit požár nebo výbuch a může mít vážné následky pro lidi i životní prostředí. Abyste zabránili zkratu, před likvidací přelepte póly nebo kontakty baterie.

Zjednodušené EU prohlášení o shodě

Uvedeným symbolem CE společnost digi-tech gmbh prohlašuje, že LED nástěnné a stolní hodiny 4-LD7376 splňují směrnice o nebezpečných látkách 2011/65/EU, o elektromagnetické kompatibilitě 2014/30/EU a nařízení o bateriích 2023/1542/EU.



Svůj návod k obsluze a prohlášení o shodě si můžete stáhnout po zadání čísla IAN zde: www.digi-tech-gmbh.com/downloads

Záruka společnosti digi-tech gmbh

Na tento přístroj se vztahuje **tříletá** záruka od data zakoupení. V případě závad na tomto produktu máte zákonná práva vůči jeho prodejci. Vaše zákonná práva nejsou omezena naší zárukou, popsanou níže.

Záruční podmínky

Záruční doba začíná dnem zakoupení. Dobře si prosím uschovejte pokladní stvrženku. Ta je vyžadována jako doklad o nákupu. Pokud dojde k závadě materiálu nebo objeví-li se výrobní vada do 3 let od data zakoupení tohoto produktu, produkt dle našeho uvážení zdarma buď opravíme, nebo vyměníme. Tato záruka vyžaduje, aby byly vadný přístroj a nákupní doklad (účtenka) předloženy během tříletého období a aby byla stručně písemně popsána povaha závady a kdy k ní došlo. Pokud je vada kryta naší zárukou, obdržíte opravený nebo nový produkt zpět. Opravou nebo výměnou produktu nezačíná žádná nová záruční doba.

Záruční doba a zákonné nároky týkající se vad

Záruční doba se poskytnutím záruky neprodlužuje. To platí také pro vyměněné a opravené díly. Jakákoli poškození nebo vady, které byly přítomny již v době nákupu, musí být nahlášeny ihned po vybalení přístroje. Opravy, které je nutné provést po uplynutí záruční doby, jsou zpoplatněny.

Záruka

Přístroj byl pečlivě vyroben s vysokými nároky na kvalitu a před dodáním svědomitě zkontrolován. Záruka se vztahuje na vady materiálu nebo výrobní vady. Tato záruka se nevztahuje na části výrobku, které podléhají běžnému opotřebení, a lze je proto považovat za opotřebitelné součásti, ani na poškození křehkých částí, např. spínače, baterie nebo skleněné části. Tato záruka zaniká, pokud byl produkt poškozen nebo nesprávně používán a udržován. Pro správné používání produktu je nutné přísně dodržovat všechny pokyny uvedené v návodu k obsluze. Je bezpodmínečně nutné vyhnout se použití a krokům, které návod k obsluze nedoporučuje nebo před nimiž varuje. Produkt je určen pouze pro soukromé a nikoli pro komerční použití. Záruka zaniká v případě hrubého a nesprávného zacházení, použití síly a zásahů, které nebyly provedeny naší autorizovanou servisní pobočkou.

Průběh reklamace

Aby mohla být vaše žádost rychle zpracována, postupujte prosím podle těchto pokynů:

- Připravte si prosím účtenku a číslo položky (515423_2510) jako doklad o nákupu pro případné dotazy.
- Číslo položky naleznete na typovém štítku, na gravuře, na titulní stránce návodu (vlevo dole) nebo na nálepce na zadní nebo spodní straně.
- Pokud se vyskytnou funkční chyby nebo jiné závady, **nejprve kontaktujte níže uvedené servisní oddělení telefonicky nebo e-mailem.**

Servis

Inter-Quartz GmbH, Valterweg 27A, 65817 Eppstein, NĚMECKO
E-mail: support@inter-quartz.de, Telefon: +49 (0)6198 571825



800 142 315

Dodavatel

Upozorňujeme, že následující adresa není adresou servisního místa. Nejprve kontaktujte servisní místo uvedené výše.
digi-tech gmbh, Valterweg 27A, 65817 Eppstein, NĚMECKO

Rok výroby: 2026

IAN 515423_2510, výr.č.: 4-LD7376

SK Pokyny na obsluhu a bezpečnostné pokyny

Obsah

Obsah	66
Používanie v súlade s určením	67
Technické údaje	67
Nástenné a stolové hodiny s LED osvetlením	67
Infračervené diaľkové ovládanie	67
Displej a ovládacie prvky	67
Informácie o gombíkových batériách CR2025, 3 V	67
Vysvetlenie signálnych slov	68
Vysvetlenie symbolov	68
Dôležité bezpečnostné pokyny	69
Bezpečnostné pokyny pre používateľov	69
Bezpečnostné pokyny pre gombíkové batérie	69
Bezpečnostné pokyny pre USB kábel	70
Výrobok bezpečne zaveste alebo postavte	70
Uvedenie do prevádzky	71
Obsluha	71
Rýchle nastavenie	71
Infračervené diaľkové ovládanie	71
Nastavenie LED displeja	71
Základné nastavenie výrobku G	72
Základné nastavenie pomocou infračerveného diaľkového ovládania H	72
Nastavenie budíka pomocou tlačidiel budíka I	72
Vypnutie signálu budíka	72
Zobrazenie 12/24-hodinového formátu	72
Zobrazenie teploty	72
Zobrazenie a nastavenie dátumu	72
Tón tlačidiel	73
Zapínanie a vypínanie LED osvetlenia	73
Obnovenie továrenského nastavenia (RESET)	73
Vybratie gombíkovej batérie z infračerveného diaľkového ovládania E	73
Vybratie gombíkovej batérie z výrobku F	73
Odstraňovanie porúch	73
Pokyny pre čistenie	73
Skladovanie	73
Likvidácia	74
Likvidácia elektrického zariadenia	74
Likvidácia batérií	74
Zjednodušené vyhlásenie o zhode EÚ	75
Záruka spoločnosti digi-tech gmbh	75
Záručné podmienky	75
Záručná doba a zákonné nároky vyplývajúce z chyby výrobku	75
Rozsah záruky	75
Postup v prípade záruky	75
Servis	76
Dodávateľ	76

NÁSTENNÉ A STOLOVÉ LED HODINY

Používanie v súlade s určením

vašich nových nástenných a stolových LED hodín s osvetlením (ďalej len „výrobok“ alebo „prístroj“). Výrobok je vhodný na zobrazenie času a používanie popísaných doplnkových funkcií. Akékoľvek iné použitie alebo úpravy výrobku sú v rozpore s určeným použitím. Výrobok je určený výhradne k používaniu v interiéri. Výrobca nezodpovedá za škody spôsobené nesprávnym používaním alebo nesprávnou obsluhou. Výrobok nie je určený na komerčné použitie.



Technické údaje

Nástenné a stolové hodiny s LED osvetlením

- Merací rozsah/teplota: 0 °C – 50 °C
- Zobrazenie/tolerancia teploty: +/-2 °C
- Rozmery: 235 x 38 x 92 mm
- Hmotnosť: 227 g (vrátane USB kábla, bez gombíkovej batérie)
- Káblková prípojka USB-C: 5 V  1 A
- Dĺžka USB-C kábla: 1,5 m +/-3 % tolerancia
- Gombíková batéria: 1 x CR2025, 3 V 160 mAh

Infračervené diaľkové ovládanie

- Dosah cca 3 – 5 m
- Hmotnosť: cca 11 g (bez gombíkovej batérie)
- Gombíková batéria: 1 x CR2025, 3 V 160 mAh,  - indikátor jednosmerného napätia

Displej a ovládacie prvky

C Výrobok

1	LED displej	2	Indikátor AL, budík
3	Indikátor PM, 12 h zobrazenie popoludnie	4	Tlačidlo M, MODE (REŽIM)
5	Tlačidlo +- nahor	6	Tlačidlo -- nadol
7	Stojan	8	Reproduktor
9	Zavesenie na stenu	10	Vetrací otvor
11	Priehradka na batériu	12	Vetracie otvory, senzor
13	Zásuvka pre USB kábel		

D Dial'kové ovládanie

14	Tlačidlo zapnutia/vypnutia ON/OFF	15	Tlačidlo RESET
16	Tlačidlo DP-1/DP-2	17	Tlačidlo budíka 2
18	Tlačidlo budíka 3	19	Tlačidlo nastavenia SET
20	Tlačidlo -, nadol	21	Tlačidlo Temp
22	Tlačidlo Date, dátum	23	Tlačidlo zmeny farby
24	Tlačidlá výberu farby	25	Tlačidlo Mute, stlmenie
26	Tlačidlo 12/24 h	27	Tlačidlo Light/+, nahor
28	Tlačidlo budíka 1 Alarm 1		

E Držiak gombíkovej batérie - 29



Informácie o gombíkových batériách CR2025, 3 V

Výrobca:











Manufactured by
Lidl Stiftung & Co.KG.
Stiftsbergstrasse 1
DE-74167 Neckarsulm
E-mail: battery-service@lidl.com
www.lidl-service.com

Miesto výroby:	Dongguan Tianqiu Enterprise CO LTD Tianqiu Industrial Park, Xinji Industrial Zone. Machong, Dongguan, Guangdong, P.R. China
Označenie:	Podrobnosti nájdete na štítku batérie
Dátum výroby:	50/2025
Hmotnosť:	2,4 g
Kapacita:	Podrobnosti nájdete na štítku batérie
Chemické zloženie:	Lítium-mangánový oxid
Nebezpečné látky obsiahnuté v batérii:	žiadne
Hasiaci prostriedok, ktorý treba použiť:	Trieda požiaru B (špeciálne hasiace prístroje na lítiové batérie alebo pieskový/suchý hasiaci prášok, protipožiarna deka)
Kritické suroviny:	lítium, mangán

Vysvetlenie signálnych slov

 NEBEZPEČENSTVO!	Tento signálny symbol/toto signálne slovo označuje vysoký stupeň nebezpečenstva, ktoré môže mať za následok smrť alebo vážne zranenie, ak sa mu nezabráni.
 VÝSTRAHA!	Tento signálny symbol/toto signálne slovo označuje nebezpečenstvo so stredným stupňom rizika, ktoré môže mať za následok smrť alebo vážne zranenie, ak sa mu nezabráni.
 POZOR!	Tento signálny symbol/toto signálne slovo označuje nebezpečenstvo s nízkym stupňom rizika, ktoré môže viesť k ľahkému alebo stredne ťažkému zraneniu, ak sa mu nezabráni.
 NEBEZPEČENSTVO ZÁSAHU/OHROZENIA ŽIVOTA ELEKTRICKÝM PRÚDOM!	Tento signálny symbol/toto signálne slovo označuje nebezpečenstvo zasiahnutia elektrickým prúdom.
POZOR:	Toto signálne slovo upozorňuje na možné škody na majetku.
Upozornenie:	Toto signálne slovo sa používa pre dodatočné informácie.

Vysvetlenie symbolov

	Pri nesprávnom používaní batérií vzniká riziko výbuchu a vytečenia kvapaliny z batérie.
	Vrátane gombíkových batérií
	Gombíkové batérie: 2 x CR2025, 3 V
	Označenie pre jednosmerné napätie, DC 5 V – 5 voltov
	Prečítajte si návod na obsluhu!
	Na základe označenia CE spoločnosť digi-tech gmbh deklaruje zhodu s príslušnými smernicami EÚ.
	Kábel USB-C
	Vstup USB-C: 5 V  1 A
	Káblková prípojka USB-C

	Trieda ochrany III
	Batérie vždy uchovávejte mimo dosahu dětí.
	Batérie nevhadzujte do ohně a zabráňte kontaktu s ohněm.
	Batérie musia byť vždy vložené so správnou polaritou.
	Batérie nedeformujte ani nepoškodzuje.
	Batérie neotvárajte ani nerozoberajte.
	Nemiešajte batérie rôznych značiek a typov.
	Nemiešajte nové a použité batérie.
	Nenabíjajte batérie.
	Chrňte batérie pred vlhkosťou a uchovávejte ich mimo dosahu tekutín.
	Batérie neskratujte.
	Batérie vždy vkladajte so správnou polaritou.
	Používajte ochranné rukavice!

Dôležité bezpečnostné pokyny

Bezpečnostné pokyny pre používateľov



VÝSTRAHA! Riziko ohrozenia života a úrazu pre dočatá a deti!

Deti často podceňujú nebezpečenstvá. Výrobok vždy uchovávejte mimo dosahu detí.

Tento výrobok môžu používať deti od 8 rokov a staršie osoby, ako aj osoby so zníženými fyzickými, zmyslovými alebo mentálnymi schopnosťami alebo s nedostatočnými skúsenosťami a znalosťami, ak sú pod dohľadom alebo boli poučené o bezpečnom používaní výrobku a chápu z toho vyplývajúce nebezpečenstvá. **Deti sa s výrobkom nesmú hrať.** Čistenie a používateľskú údržbu nesmú vykonávať deti bez dozoru. Obalový materiál nie je hračka. **Deti sa do neho pri hraní môžu zamotať a udusiť sa.** Výrobok nepoužívajte, ak je poškodený. Nevystavujte výrobok vlhkosti. Výrobok používajte iba v interiéri. Tento výrobok neobsahuje žiadne diely, ktorých údržbu môže vykonávať spotrebiteľ.

Bezpečnostné pokyny pre gombikové batérie



VÝSTRAHA! Ohrozenie života!

Batérie môžu spôsobiť vážne zranenia.

Batérie uchovávejte mimo dosahu detí. Pri prehltnutí okamžite vyhľadajte lekára! Prehltnutie môže spôsobiť popáleniny, perforáciu mäkkých tkanív a smrť. Ťažké popáleniny môžu nastať do 2 hodín po prehltnutí. Nepoužívajte nabíjateľné batérie! Nikdy nenabíjajte nenabíjateľné batérie. Batérie neskratujte a/ani ich neotvárajte. Môže dôjsť k prehriatiu, nebezpečenstvu požiaru alebo výbuchu. Batérie nikdy nevhadzujte do ohňa ani vody. Nevystavujte batérie mechanickému namáhaniu.

Riziko vytečenia gombikových batérii



POZOR! Nebezpečenstvo úrazu!

Vytečené alebo poškodené batérie môžu pri kontakte s pokožkou spôsobiť poleptanie. V tomto prípade preto použite vhodné ochranné rukavice.

Vyhýbajte sa extrémnym podmienkam a teplotám, ktoré môžu vplyvať na batérie, napr. na radiátoroch/pôsobenie priameho slnečného žiarenia. Ak batérie vytekli, zabráňte kontaktu pokožky, očí a slizníc s chemikáliami! Postihnuté miesta ihneď opláchnite čistou vodou a vyhľadajte lekára! V prípade vytečenia batérii ich ihneď vyberte z výrobku, aby ste predišli poškodeniu. Ak výrobok nebudete dlhší čas používať, vyberte z neho batérie.

POZOR: Riziko poškodenia výrobku!

Používajte výlučne špecifikovaný typ batérie! Batérie vložte v súlade s označením polarít (+) a (-) na batérii a výrobku. Pred vložením vyčistite kontakty na batérii a v priehradke na batérie suchou handričkou, ktorá nepúšťa vlákna, alebo vatovou tyčinkou! Vybité batérie z výrobku ihneď vyberte.

Bezpečnostné pokyny pre USB kábel



NEBEZPEČENSTVO! Nebezpečenstvo ohrozenia života elektrickým prúdom!

Nesprávne používanie, chybná elektrická inštalácia alebo príliš vysoké napätie v sieti môžu viesť k zásahu elektrickým prúdom.

Skontrolujte, či údaje na typovom štítku zodpovedajú sieťovému napätiu zásuvky. Používajte výlučne sieťový napájací adaptér SELV. Safety Extra Low Voltage označuje napätie, ktoré je zvolené tak nízke, že pri priamom dotyku, či už pri bežnej prevádzke alebo pri samotnej poruche, nehrozí nebezpečenstvo nadmerných telesných prúdov. Pripojte kábel USB výrobku iba k vhodnému sieťovému zdroju, ktorý zodpovedá špecifikáciám (volty a ampéry) na typovom štítku.



RIZIKO! Poškodenie výrobku!

Nesprávna manipulácia s USB káblom môže spôsobiť nenapraviteľné poškodenie výrobku.

Pripojte kábel USB iba k ľahko prístupnému zdroju napájania, aby ste v prípade poruchy mohli výrobok rýchlo odpojiť od zdroja napájania. Ak výrobok alebo jeho príslušenstvo vykazuje viditeľné známky poškodenia alebo poruchy, nepoužívajte ho. Neotvárajte kryt a nevykonávajte na výrobku žiadne zmeny. Opravy prenechajte odborníkom. Za týmto účelom kontaktujte uvedenú adresu servisu. V prípade svojvoľne vykonaných opráv, nesprávneho zapojenia alebo nesprávnej obsluhy sú vylúčené akékoľvek nároky, ktoré by vyplývali zo záruky. Výrobok ani kábel USB neponárajte do vody alebo iných tekutín. Nikdy sa nedotýkajte kábla USB mokrymi rukami. USB kábel vždy vyťahujte zo zásuvky uchopením a vytiahnutím USB konektora. Nikdy neťahajte za USB kábel. Výrobok a USB kábel uchovávajte mimo dosahu otvoreného ohňa a horúcich povrchov. USB kábel neohýbajte ani ho nenechávajte položený na ostrých hranách.

Výrobok bezpečne zavesíte alebo postavíte

Výrobok nie je určený na použitie v miestnostiach s vyššou vlhkosťou vzduchu (napr. kúpeľne). Pred pripnutím na stenu sa uistite, že v mieste vŕtania neprechádza elektrické vedenie ani plynové alebo vodovodné potrubie. Použite vhodné skrutky a hmoždinky (nie sú súčasťou dodávky). Berte do úvahy vlastnosti steny. Výrobca nepreberá zodpovednosť za škody spôsobené nesprávnym upevnením. Predtým, než prístroj položíte, chráňte citlivé povrchy, inak by mohlo dôjsť k poškriabaniu.

Dbajte na to, aby:

- bolo vždy zabezpečené dostatočné vetranie (výrobok neumiestňujte na police alebo na miesta, kde by boli vetracie otvory/senzor **(10)** a **(12)** z boku zakryté závesmi alebo nábytkom);
- nebol výrobok počas prevádzky položený na hrubom koberci alebo posteli a aby naňho nepôsobili žiadne priame zdroje tepla (napr. ohrievače);
- na výrobok nesvietilo priame slnečné svetlo;
- sa zabránilo kontaktu so striekajúcou a kvapkajúcou vodou;
- výrobok nebol zavesený alebo nestál v bezprostrednej blízkosti magnetických polí (napr. reproduktorov);
- dovnútra nevnikli žiadne cudzie telesá a prach;

- v dosahu výrobku nikdy neboli sviečky ani iný otvorený oheň, aby sa zabránilo šíreniu ohňa.

Uvedenie do prevádzky

Poznámka: Pred prvým použitím odstráňte všetky ochranné fólie a obalový materiál z výrobku **A** a zlikvidujte ich samostatne. Skontrolujte, či výrobok alebo jednotlivé časti nie sú poškodené. V takom prípade výrobok nepoužívajte. Obráťte sa na servis.

- Vytiahnite ochranný obal batérie z priehradky na batériu infračerveného diaľkového ovládača a výrobku **B**.
- Pripojte kábel USB k počítaču alebo k napájaciemu adaptéru USB (nie je súčasťou dodávky).
- Zasuňte USB kábel do zásuvky **(13)**.

Poznámka: Používajte iba kábel USB dodaný spolu s výrobkom.

LED displej **(1)** sa na cca 3 sekundy úplne rozsvieti, zaznie signálny tón a výrobok skontroluje teplotu v miestnosti.

Potom sa na LED displeji zobrazí prednastavený čas 12:00 a výrobok môžete nastaviť.

Poznámka: Výrobok potrebuje niekoľko minút, aby sa prispôbil izbovej teplote a zobrazil presnú izbovú teplotu.

Obsluha

Poznámka: Ak počas manuálneho nastavenia nestlačíte približne 15 sekúnd žiadne tlačidlo, režim nastavenia sa ukončí. Vstupy, ktoré už boli zadané, sa uložia.

Rýchle nastavenie

Pri nastavovaní číselných hodnôt môžete použiť rýchle nastavenie stlačením a podržaním tlačidla **+ / nahor (5)** alebo tlačidla **- / nadol (6)** na výrobku alebo tlačidla **- (20)** alebo tlačidla **Light / + (27)** na infračervenom diaľkovom ovládači.

Infračervené diaľkové ovládanie

Infračervené diaľkové ovládanie má dosah cca 3 – 5 m.

Za účelom nastavenie nasmerujte ovládanie na výrobok, ktorý chcete nastaviť.

Nastavenie LED displeja

Displej

dP-1 – indikátor striedania: Čas -> Dátum -> Teplota -> Čas -> atď.

dP-2 – trvalé zobrazenie času

Na výrobku

- V štandardnom zobrazení stlačte tlačidlo **M (4)**. Objaví sa dP-1 alebo dP-2.
- Stlačte tlačidlo **M**, aby ste mohli prepínať medzi dP-1 alebo dP-2. Výrobok sa po zadaní vstupov okamžite vráti k štandardnému zobrazeniu.

S infračerveným diaľkovým ovládaním

- V štandardnom zobrazení stlačte tlačidlo DP-1/DP-2 **(16)**. Objaví sa dP-1 alebo dP-2.
- Stlačte tlačidlo DP-1/DP-2, aby ste mohli prepínať medzi dP-1 a dP-2. Výrobok sa po zadaní vstupov okamžite vráti k štandardnému zobrazeniu.

Farebné varianty

CL-n – 115 striedajúcich sa farieb

CL-1 – 1 farba dlhodobo

Na výrobku

- V štandardnom zobrazení stlačte a podržte stlačené tlačidlo **M**. Bliká CL-n a pomocou tlačidla **+ / nahor** alebo tlačidla **- / nadol** je možné vybrať striedanie farieb CL-n alebo jednu farbu dlhodobo CL-1.
- Pre potvrdenie vášho vstupu stlačte tlačidlo **M**.
- Stláčajte tlačidlo **M**, kým sa nedostanete späť do štandardného zobrazenia alebo počkajte približne 15 sekúnd, potom sa výrobok vráti do štandardného zobrazenia.

S infračerveným diaľkovým ovládaním

115 striedajúcich sa farieb

- V štandardnom zobrazení stlačte tlačidlo striedania farieb **(23)**, aby sa zobrazilo stále striedanie 115 farieb.

1 farba dlhodobo

- V štandardnom zobrazení stlačte jedno zo siedmich tlačidiel pre výber farby **(24)**, aby sa farby zobrazovali nepretržite.

Jas LED displeja

Jas LED displeja môžete dvakrát znížiť.

Na výrobku

- V štandardnom zobrazení stlačte tlačidlo +/-nahor **(5)**, aby ste nastavili jas LED displeja **(1)** o jednu až dve úrovne jasnejšie alebo tmavšie.

S infračerveným diaľkovým ovládaním

- V štandardnom zobrazení stlačte tlačidlo Light/+ **(27)**, aby ste nastavili jas LED displeja o jednu až dve úrovne jasnejšie alebo tmavšie.

Základné nastavenie výrobku G

Môžete nastaviť nasledujúce hodnoty:

farebné varianty, rok, mesiac, deň, 12/24-hodinový formát, hodiny, minúty, víkendový budík, budík 1, budík 2, budík 3, jednotku teploty °C/°F a zvuk tlačidiel.

Základné nastavenie pomocou infračerveného diaľkového ovládania H

Môžete nastaviť nasledujúce hodnoty:

farebné varianty, 12/24-hodinový formát, hodiny, minúty, víkendový budík.

CL-n	115 striedajúcich sa farieb
CL-1	1 farba dlhodobo

Nastavenie budíka pomocou tlačidiel budíka I

- Stlačte tlačidlo Alarm 1 **(28)**. Bliká budík --A1 a pomocou tlačidla - **(20)** alebo tlačidla Light/+ sa dá aktivovať (ON) alebo deaktivovať (--).
- Stlačením tlačidla SET **(19)** potvrdíte nastavenie a rovnakým spôsobom nastavte hodiny a minúty.

Rovnakým spôsobom pomocou tlačidla Alarm 2 **(17)** alebo tlačidla Alarm 3 **(18)** môžete nastaviť budík 2 a 3.

--	Budík 1 je deaktivovaný.
ON	Budík 1 je aktivovaný.

Vypnutie signálu budíka

Signál budíka zaznie v nastavenom čase na cca 2 minúty.

- Pre vypnutie zvukového signálu budíka stlačte ľubovoľné tlačidlo okrem tlačidla RESET **(15)**.

Funkciu budíka nie je potrebné znova aktivovať. Signál budíka automaticky znovu zaznie v nasledujúci deň v nastavenom čase.

Zobrazenie 12/24-hodinového formátu

- Stlačením tlačidla 12/24 h **(26)** zobrazíte čas v 12- alebo 24-hodinovom formáte.

Zobrazenie teploty

- Stlačením tlačidla Temp **(21)** na krátky čas zobrazíte teplotu.
- Ak v režime teploty stlačíte tlačidlo -, môžete prepínať medzi zobrazením teploty v stupňoch Celzia °C a stupňoch Fahrenheita °F.

Zobrazenie a nastavenie dátumu

- V režime dP-2 nepretržitého zobrazenia (času) stlačte tlačidlo Date **(22)**, aby sa zobrazil dátum.
- Opätovným stlačením tlačidla Date (dátum) sa vrátite k štandardnému zobrazeniu.
- V štandardnom zobrazení stlačte tlačidlo Date (dátum), aby ste sa dostali do režimu dátumu.
- Stlačte tlačidlo SET **(19)**. Bliká rok 2023 a pomocou tlačidla - alebo tlačidla Light/+ sa dá nastaviť.

- Pre potvrdenie nastavenia stlačte tlačidlo SET.
- Rovnakým spôsobom nastavte mesiac a deň.
- Stlačením tlačidla SET potvrdíte svoje vstupy a vrátite sa k štandardnému zobrazeniu.

Tón tlačidiel

- Stlačte tlačidlo vypnutia zvuku Mute **(25)**. Objaví sa --:Sd, tón tlačidiel je vypnutý.
- Po opätovnom stlačení tlačidla Mute sa tón tlačidiel zapne a objaví sa ON:Sd.

Zapínanie a vypínanie LED osvetlenia

- Pre zapnutie alebo vypnutie LED osvetlenia stlačte tlačidlo ON/OFF **(14)**.

Obnovenie továrenského nastavenia (RESET)

Stlačte tlačidlo RESET. Všetky nastavenia sa vymažú a výrobok sa reštartuje.

Vybratie gombíkovej batérie z infračerveného diaľkového ovládania E

- Otvorte držiak gombíkovej batérie zatlačením páčky **(a)** doprava a súčasne opatrne vytiahnite držiak gombíkovej batérie **(b)**.
- Vložte gombíkovú batériu CR2025 so správnou polaritou +/-.
- Zasuňte držiak gombíkovej batérie späť do infračerveného diaľkového ovládania.

Vybratie gombíkovej batérie z výrobku F



NEBEZPEČENSTVO!

Nebezpečenstvo ohrozenia života elektrickým prúdom!

- Pred vybratím gombíkovej batérie odpojte kábel USB od výrobku.
- Uvoľníte bezpečnostnú skrutku **(d)** pomocou skrutkovača a otvorte priehradku na batérie **(11)** výrobku.
- Prstom jemne stlačte gombíkovú batériu na úrovni držiaka gombíkovej batérie, kým sa mierne nevyklopí a opatrne vytiahnite gombíkovú batériu pomocou špicatého náradia.
- Vložte gombíkovú batériu CR2025 so správnou polaritou +/-.
- Zatvorte priehradku na batériu a pevne zaskrutkujte bezpečnostnú skrutku.

Odstraňovanie porúch

Problém	Riešenie
Žiadne zobrazenie na displeji	<ul style="list-style-type: none"> • Skontrolujte kábel USB.
Nesprávne zobrazenie	<ul style="list-style-type: none"> • Skontrolujte kábel USB. • Skontrolujte nastavenie.

Pokyny pre čistenie



NEBEZPEČENSTVO!

Nebezpečenstvo ohrozenia života elektrickým prúdom!

Pred čistením výrobku odpojte kábel USB od výrobku. Pred čistením vyberte gombíkové batérie z výrobku aj infračerveného diaľkového ovládania. Výrobok ani infračervené diaľkové ovládanie nesmú byť vystavené vlhkosti, vyhnite sa kvapkajúcej a striekajúcej vode.

Nesprávne čistenie môže poškodiť výrobok. Výrobok ani kábel USB neponárajte do vody alebo iných tekutín. Nepoužívajte agresívne čistiace prostriedky, kefy s kovovými alebo nylonovými štetinami ani ostré či kovové čistiace nástroje, ako sú nože, tvrdé špachtle a podobne. Môžu poškodiť povrch. Výrobok čistite len mäkkou, suchou handričkou, ktorá nepúšťa vlákna, aká sa používa napr. na čistenie okuliarových šošoviek.

Skladovanie

Ak sa výrobok nebude dlhší čas používať, vyberte gombíkové batérie a výrobok aj infračervené diaľkové ovládanie skladujte vyčistené a chránené pred slnečným žiarením na suchom a chladnom mieste, ideálne v originálnom obale.

Likvidácia

Výrobok a obalové materiály sú recyklovateľné, preto ich kvôli lepšiemu spracovaniu odpadu zlikvidujte osobitne. Informácie o tom, ako zlikvidovať starý výrobok, získate na príslušnom miestnom alebo mestskom úrade.

Pri separovaní odpadu venujte pozornosť označeniu obalových materiálov, ktoré sú označené skratkami (a) a číslami (b) s nasledujúcim významom:

1-7: plasty

20-22: papier a lepenka

80-98: kompozity.



Likvidácia elektrického zariadenia

Symbol s preškrtnutým odpadkovým košom znamená, že elektrické a elektronické zariadenia sa nesmú likvidovať spolu s domovým odpadom. Spotrebiteľia sú zo zákona povinní odovzdať elektrické a elektronické zariadenia po skončení ich životnosti na zberných miestach oddelene od netriedeného komunálneho odpadu. Týmto spôsobom sa zabezpečí ekologická recyklácia, ktorá šetrí zdroje. Batérie a akumulátory, ktoré nie sú pevne zabudované v elektrickom alebo elektronickom zariadení a ktoré je možné vybrať nedeštruktívnym spôsobom, sa musia pred likvidáciou na zbernom mieste oddeliť od zariadenia a odovzdať k likvidácii na určenom mieste. To isté platí pre žiarovky, ktoré je možné zo zariadenia vybrať nedeštruktívnym spôsobom. Majitelia elektrických a elektronických zariadení z domácností ich môžu odovzdať na zberných miestach komunálnych podnikov alebo na zberných miestach zriadených výrobcami alebo predajcami. Odovzdanie starých zariadení je bezplatné. Táto povinnosť bezplatného spätného odberu tovaru sa vzťahuje tak na nákup v predajni, ako aj na dodanie tovaru domov na adresu. Miesto plnenia pre povinnosť spätného odberu je zhodné s miestom plnenia pre dodávku. Za vrátené zariadenia sa nesmú účtovať prepravné náklady. Vo všeobecnosti sú distribútori povinní zabezpečiť, aby staré zariadenia bolo možné bezplatne odovzdať v mieste spätného odberu, ktoré sa nachádza v primeranej vzdialenosti. Spotrebiteľia majú možnosť bezplatne odovzdať staré zariadenie predajcovi, ktorý je povinný prevziať ich späť, ak si kúpi ekvivalentné nové zariadenie s v podstate rovnakou funkciou. Táto možnosť existuje aj pri dodávkach do súkromnej domácnosti. Pri predaji na diaľku je možnosť bezplatného vyzdvihnutia pri kúpe nového zariadenia obmedzená na výmenníky tepla, zobrazovacie jednotky a veľké zariadenia, ktoré majú aspoň jednu vonkajšiu hranu s dĺžkou viac ako 50 cm. Pri uzatváraní kúpnej zmluvy sa predajca musí spýtať spotrebiteľa na zodpovedajúci spôsob odovzdania starého zariadenia. Okrem toho môžu spotrebiteľia bezplatne odovzdať až tri staré zariadenia jedného typu na zbernom mieste predajcu bez toho, aby to bolo viazané na nákup nového zariadenia. Dĺžka hrán príslušných zariadení však nesmie presiahnuť 25 cm.



Pred likvidáciou vyberte batériu tak, aby ste ju nepoškodili, a zlikvidujte ju osobitne (pozri časť Likvidácia batérií).

Likvidácia batérií

Tento symbol znamená, že batérie a akumulátory sa nesmú vyhadzovať do bežného domového odpadu. Na konci ich životnosti ste zo zákona povinní ich bezplatne odovzdať na verejnom zbernom mieste alebo v zberných strediskách zriadených distribútormi na recykláciu v súlade s nariadením o batériách 2023/1542/EÚ a jeho zmenami.



Batérie a akumulátory, ktoré nie sú pevne uzavreté v zariadení a ktoré sa dajú nedeštruktívnym spôsobom vybrať, sa musia oddeliť a zlikvidovať vo vybitom stave. Opätovné použitie a recyklácia starých zariadení a batérií je dôležitým príspevkom k ochrane nášho životného prostredia. Pri nesprávnej likvidácii sa toxické zložky môžu dostať do životného prostredia a spôsobíť škodlivé účinky na zdravie ľudí, zvierat a rastlín. Ďalej uvádzame niekoľko overených metód a odporúčaní na predĺženie životnosti batérií a akumulátorov a umožnenie ich opätovného použitia:

- Nabíjajte batérie správne a úplne, aby ste maximalizovali ich životnosť. V prípade potreby ich pred opätovným nabitím úplne vybite pomocou vhodnej nabíjačky.
- Zvážte možnosť použitia nabíjateľných akumulátorov. Tieto sa dajú opakovane použiť a nabíjať, čo znižuje množstvo odpadu z batérií.
- Vždy používajte správny typ batérií pre vaše zariadenia. Nesprávne používanie

môže skrátiť životnosť batérie a môže mať škodlivé účinky. Pri manipulácii so starými batériami vždy dodržiavajte bezpečnostné pokyny. Pri starých batériách obsahujúcich lítium (Li = lítium) existuje vysoké riziko požiaru. Preto je potrebné venovať osobitnú pozornosť správnej likvidácii starých batérií a akumulátorov obsahujúcich lítium. Nesprávna likvidácia môže tiež viesť k vnútorným a vonkajším skratom v dôsledku tepelných účinkov (horúčavy) alebo mechanického poškodenia. Skrat môže viesť k požiaru alebo výbuchu a môže mať vážne následky pre ľudí a životné prostredie. Aby ste zabránili skratu, pred likvidáciou batérie prelepte jej póly alebo kontakty páskou.

Zjednodušené vyhlásenie o zhode EÚ

Na základe označenia CE spoločnosť digi-tech gmbh deklaruje, že nástenné a stolové hodiny s LED osvetlením 4-LD7376 sú v súlade so smernicami RoHS 2011/65/EÚ, EMC 2014/30/EÚ a nariadením o batériách 2023/1542/EÚ.



Svoj návod na obsluhu a vyhlásenie o zhode si po zadaní čísla IAN môžete stiahnuť na stránke: www.digi-tech-gmbh.com/downloads

Záruka spoločnosti digi-tech gmbh

Na tento prístroj sa vzťahuje záruka **3** roky od dátumu zakúpenia. V prípade nedostatkov na tomto výrobku máte zákonné práva voči predajcovi výrobku. Tieto zákonné práva nie sú obmedzené našou zárukou, ktorej podmienky sú uvedené nižšie.

Záručné podmienky

Záručná doba začína plynúť dňom zakúpenia. Uschovajte si pokladničný doklad. Tento dokument sa vyžaduje ako doklad o kúpe. Ak sa do 3 rokov od dátumu zakúpenia tohto výrobku vyskytne materiálová alebo výrobná chyba, výrobok vám bezplatne opravíme alebo vymeníme – podľa vášho uváženia. Pre uplatnenie záruky musí byť chybný prístroj spolu s dokladom o kúpe (pokladničným dokladom) predložený v trojročnej lehote, pričom je nutné stručne a písomne popísať, v čom spočíva chyba a kedy sa vyskytla. Ak sa na chybu vzťahuje naša záruka, dostanete opravený alebo nový výrobok späť. Po oprave alebo výmene výrobku nezačína plynúť žiadna nová záručná lehota.

Záručná doba a zákonné nároky vyplývajúce z chyby výrobku

Záruka sa nepredlžuje. To platí aj pre vymenené a opravené diely. Akékoľvek poškodenia alebo chyby, ktoré sa vyskytli v čase nákupu, musia byť nahlásené ihneď po vybalení. Opravy vykonané po uplynutí záručnej doby sú spolplatnené.

Rozsah záruky

Prístroj bol starostlivo vyrobený podľa prísnych smerníc kvality a pred dodaním starostlivo skontrolovaný. Záruka sa vzťahuje na chyby materiálu alebo výrobné chyby. Táto záruka sa nevzťahuje na tie časti výrobku, ktoré sú bežne opotrebované, a preto ich možno považovať za diely podliehajúce opotrebeniu alebo na poškodenie krehkých častí, napr. spínače, batérie alebo časti zo skla. Táto záruka neplatí, ak bol výrobok poškodený, nesprávne používaný alebo udržiavaný. Pre správne použitie výrobku je potrebné prísne dodržiavať všetky pokyny uvedené v návode na obsluhu. Je nutné vyvarovať sa používaniu a činnostiam, ktoré sa v tomto návode neodporúčajú alebo pred ktorými tento návod vystríha. Výrobok je určený iba na súkromné a nie na komerčné použitie. Záruka zaniká v prípade zneužitia a nesprávneho zaobchádzania, použitia sily a zásahov, ktoré neurobil náš autorizovaný servis.

Postup v prípade záruky

Pre rýchle spracovanie vašej žiadosti postupujte podľa nasledujúcich pokynov:

- Pre prípad akýchkoľvek otázok si ako doklad o kúpe pripravte pokladničný lístok a číslo výrobku (515423_2510).
- Číslo výrobku sa nachádza na typovom štítku, na rytine, na titulnej strane návodu (vľavo dole) alebo ako nálepka na zadnej alebo spodnej strane.
- Ak sa vyskytnú funkčné chyby alebo iné nedostatky, **kontaktujte najskôr nasledujúce servisné oddelenie telefonicky alebo e-mailom.**

Servis

Inter-Quartz GmbH, Valterweg 27A, 65817 Eppstein, NEMECKO
E-Mail: support@inter-quartz.de, Telefón: +49 (0)6198 571825



(SK) 0800 004449

Dodávateľ

Upozorňujeme, že nasledujúca adresa nie je adresou servisu. Najskôr kontaktujte vyššie uvedené servisné miesto.

digi-tech gmbh, Valterweg 27A, 65817 Eppstein, NEMECKO

Rok výroby: 2026

IAN 515423_2510, Č.výr.: 4-LD7376

ES Instrucciones de uso y seguridad

Índice

Índice	77
Uso previsto	78
Especificaciones técnicas	78
Reloj LED de pared y de sobremesa	78
Mando a distancia por infrarrojos	78
Pantalla y paneles de control	78
Información sobre las pilas de botón CR2025, 3 V	78
Explicación de las señales de advertencia	79
Explicación de los símbolos	79
Instrucciones importantes de seguridad	80
Instrucciones de seguridad para usuarios	80
Advertencias de seguridad sobre las pilas de botón	80
Instrucciones de seguridad para el cable USB	81
Cuelgue o coloque el producto de forma segura	81
Puesta en funcionamiento	82
Funcionamiento	82
Configuración rápida	82
Mando a distancia por infrarrojos	82
Configuración de la pantalla LED	82
Configuración básica en el producto G	83
Configuración básica con el mando a distancia por infrarrojos H	83
Ajuste de la alarma con los botones de alarma I	83
Apagar la alarma	83
Mostrar el formato de 12/24 horas	83
Indicador de temperatura	83
Mostrar y configurar la fecha	83
Tono de botón	84
Encender y apagar la iluminación LED	84
Restablecer la configuración de fábrica (RESET)	84
Retirada de la pila de botón del mando a distancia infrarrojo E	84
Extracción de la pila de botón en el producto F	84
Solución de fallos	84
Instrucciones de limpieza	84
Almacenamiento	84
Eliminación	85
Eliminación de dispositivos eléctricos	85
Eliminación de las pilas	85
Declaración de conformidad simplificada de la UE	86
Garantía de digi-tech gmbh	86
Condiciones de garantía	86
Plazo de garantía y reclamaciones legales por defectos	86
Alcance de la garantía	86
Tramitación de la garantía	87
Servicio técnico	87
Proveedor	87

RELOJ LED DE PARED Y SOBREMESA

Uso previsto

De su nuevo reloj LED de pared y sobremesa (en lo sucesivo, el «producto» o el «dispositivo»). El producto sirve para mostrar la hora y para utilizar las funciones adicionales descritas. Cualquier otro uso o modificación del producto se considera inadecuado. El producto solo es apto para usarse en interiores. El fabricante no se hace responsable de los daños causados por un uso inadecuado o un manejo incorrecto. El producto no está destinado al uso comercial.



Especificaciones técnicas

Reloj LED de pared y de sobremesa

- Rango de medición/temperatura: 0 °C – 50 °C
- Indicador de temperatura/tolerancia: +/-2 °C
- Dimensiones: 235 x 38 x 92 mm
- Peso: aprox. 227 g (incl. cable USB, excl. pila de botón)
- Conexión de cable USB-C: 5 V $\overline{=}$ 1 A
- Longitud del cable USB-C: 1,5 m +/-3 % de tolerancia
- Pila de botón: 1 x CR2025, 3 V 160 mAh

Mando a distancia por infrarrojos

- Alcance: 3 – 5 m
- Peso: 11 g (sin pila de botón)
- Pila de botón: 1 x CR2025, 3 V 160 mAh, $\overline{=}$ - Indicador de tensión continua

Pantalla y paneles de control

C Producto

1	Pantalla LED	2	Indicador AL, alarma
3	Indicador de PM, indicador de 12 h, por la tarde	4	Botón M, MODO
5	+ - Botón arriba	6	-- Botón abajo
7	SopORTE	8	Altavoz
9	Suspensión de pared	10	Agujero de ventilación
11	Compartimento para las pilas	12	Agujeros de ventilación, sensor
13	Conector para cable USB		

D Mando a distancia

14	Botón ON/OFF	15	Botón RESET
16	Botón DP-1/DP-2	17	Botón de alarma 2
18	Botón de alarma 3	19	Botón SET
20	Botón - (abajo)	21	Botón Temp
22	Botón Date, Fecha	23	Botón de cambio de color
24	Botones de selección de color	25	Botón Mute
26	Botón de 12/24 h	27	Botón Light/+, arriba
28	Botón de alarma 1		

E Soporte para pilas de botón - 29





Información sobre las pilas de botón CR2025, 3 V

Fabricante:











Fabricado por
Lidl Stiftung & Co.KG.
Stiftsbergstraße 1
DE-74167 Neckarsulm
Correo electrónico: battery-service@lidl.com
www.lidl-service.com













Lugar de fabricación:	Dongguan Tianqiu Enterprise CO LTD Tianqiu Industrial Park, Xinji Industrial Zone. Machong, Dongguan, Guangdong, China
Marcado:	Para más información, véase el etiquetado de la pila
Fecha de fabricación:	50/2025
Peso:	2,4 g
Capacidad:	Para más información, véase el etiquetado de la pila
Composición química:	Dióxido de manganeso-litio
Sustancias peligrosas contenidas en la batería:	ninguna
Agente extintor recomendado:	Clase de incendio B (extintores de litio especiales o arena/polvo de extinción en seco, manta contra incendios)
Materias primas críticas:	Litio, manganeso

Explicación de las señales de advertencia

 ¡PELIGRO!	Este símbolo/palabra de advertencia indica un peligro con un nivel de riesgo alto que, de no evitarse, provoca la muerte o lesiones graves.
 ¡ADVERTENCIA!	Este término/símbolo de advertencia denota un peligro con un nivel de riesgo medio que, de no evitarse, puede provocar la muerte o lesiones graves.
 ¡CUIDADO!	Este símbolo/palabra de advertencia denota un peligro con un nivel de riesgo bajo que, de no evitarse, puede dar lugar a lesiones o daños menores o moderados.
 ¡PELIGRO DE MUERTE POR DESCARGA ELÉCTRICA!	Este símbolo/palabra de advertencia indica peligro por descarga eléctrica.
ATENCIÓN:	Esta palabra advierte sobre posibles daños materiales.
Nota:	Esta palabra de advertencia se utiliza para obtener información adicional.

Explicación de los símbolos

	Existe un riesgo de explosión y de fuga del líquido de las pilas si estas se utilizan de forma inadecuada.
	Pilas de botón incluidas
	Pilas de botón: 2 x CR2025, 3 V
	Indicador de tensión continua, CC 5 V - 5 voltios
	Consulte el manual de instrucciones.
	Con el marcado CE, digi-tech gmbh declara la conformidad con las directivas comunitarias aplicables.
	Cable USB-C
	Entrada USB-C: 5 V  1 A
	Conector de cable USB-C

	Clase de protección III
	Mantenga las pilas fuera del alcance de los niños en todo momento.
	No arrojar las pilas al fuego ni permitir que entren en contacto con él.
	Las pilas deben utilizarse siempre con la polaridad correcta.
	Procure que las pilas no se deformen ni sufran daños.
	No abra ni desmonte las pilas.
	No mezcle pilas de diferentes marcas o tipos.
	No mezcle pilas nuevas y usadas.
	No cargue las pilas.
	Proteja las pilas de la humedad y manténgalas alejadas de líquidos.
	No cortocircuite las pilas.
	Las pilas se deben colocar siempre con la polaridad correcta.
	¡Use guantes de protección!

Instrucciones importantes de seguridad

Instrucciones de seguridad para usuarios

¡ADVERTENCIA! ¡Peligro de muerte y de accidente para bebés y niños!

Los niños no suelen ser conscientes del peligro. Mantenga a los niños alejados del producto en todo momento.

Este producto lo pueden utilizar los niños a partir de 8 años y las personas con capacidades físicas, sensoriales o mentales reducidas o con falta de experiencia y conocimientos, siempre y cuando se les supervise o se les instruya sobre el uso del producto de forma segura y entiendan los peligros que conlleva. Los niños no deben jugar con el producto. La limpieza y el mantenimiento del usuario no deben realizarse por niños sin supervisión. El material de embalaje no es un juguete. Los niños pueden quedar atrapados en el mismo y asfixiarse. No ponga en funcionamiento el producto si presenta daños. No exponga el producto a ambientes húmedos. Utilice el producto solo en interiores. Este producto no contiene piezas cuyo mantenimiento pueda realizar el usuario.

Advertencias de seguridad sobre las pilas de botón

¡ADVERTENCIA! ¡Peligro de muerte!

Las pilas pueden ocasionar lesiones graves.

Mantenga las pilas fuera del alcance de los niños. En caso de ingesta, consulte inmediatamente a un médico. La ingesta puede provocar quemaduras, la perforación de tejidos blandos y la muerte. Las quemaduras graves pueden producirse en un plazo de dos horas tras la ingesta. No utilice pilas recargables. No recargue nunca pilas no recargables. No cortocircuite ni perfore las pilas. Puede producirse un sobrecalentamiento.

to, incendio o estallido. No arroje nunca las pilas al fuego o al agua. No someta las pilas a tensiones mecánicas.

Riesgo de fugas en las pilas de botón



¡PRECAUCIÓN! ¡Riesgo de lesiones!

Las pilas gastadas o con daños pueden provocar quemaduras si entran en contacto con la piel. En estas circunstancias, utilice guantes de protección adecuados.

Evite las condiciones y las temperaturas extremas que puedan afectar a las pilas, por ejemplo, en presencia de radiadores o mediante la luz solar directa. Cuando las pilas se agoten, evite el contacto de los productos químicos con la piel, los ojos y las mucosas. En caso de contacto, enjuague inmediatamente las áreas afectadas con agua limpia y consulte a un médico. Si las pilas presentan fugas, retírelas de inmediato del producto para evitar daños. Si el producto no se va a utilizar durante un largo período de tiempo, retire las pilas.

ATENCIÓN: ¡Riesgo de dañar el producto!

¡Utilice únicamente el tipo de pilas especificado! Introduzca las pilas respetando las indicaciones de polaridad (+) y (-) de las pilas y del producto. Limpie los contactos de la pila y del compartimento de la pila antes de introducirla con un paño seco que no desprenda pelusas o con un bastoncillo de algodón.

Retire de inmediato del producto las pilas agotadas.

Instrucciones de seguridad para el cable USB



¡PELIGRO! ¡Peligro de muerte por descarga eléctrica!

Un uso inadecuado, una instalación eléctrica defectuosa o un voltaje excesivo pueden provocar descargas eléctricas.

Compruebe que los datos indicados en la placa de características coincidan con el voltaje del enchufe. Utilice únicamente una fuente de alimentación SELV. Utilice exclusivamente una fuente de alimentación SELV (Safety Extra Low Voltage), es decir, una fuente de baja tensión que garantice la seguridad incluso en caso de fallo aislado. Conecte el cable USB solo a una fuente de alimentación compatible con los valores (voltios y amperios) indicados en la placa del producto.



¡RIESGO! ¡Daños en el producto!

El uso incorrecto del cable USB puede dañar el producto de forma irreparable.

Conecte el cable USB únicamente a una fuente de alimentación de fácil acceso para poder desconectar rápidamente el producto de la fuente de alimentación en caso de avería. No utilice el producto ni sus accesorios si presentan daños visibles. No abra la carcasa ni realice modificaciones en el producto. Deje las reparaciones a los profesionales. Para ello, póngase en contacto con el servicio técnico en la dirección proporcionada. Las reparaciones no autorizadas, el uso inadecuado o el manejo incorrecto anulan cualquier derecho de garantía o responsabilidad. No sumerja el producto o el cable USB en agua u otros líquidos. Nunca manipule el cable USB con las manos mojadas. Tire siempre del enchufe para desconectar el cable USB de la toma USB. No utilice nunca el cable USB como asa. Mantenga el producto y el cable USB alejados del fuego y de superficies calientes. No doble el cable USB ni lo coloque sobre bordes afilados.

Cuelgue o coloque el producto de forma segura

El producto no está diseñado para funcionar en habitaciones con mucha humedad (por ejemplo, baños). Antes de fijar el dispositivo a la pared, asegúrese de que no haya conductos de gas, de agua ni cables eléctricos en el lugar de la perforación. Utilice tornillos y tacos adecuados (no incluidos con la entrega). Tenga en cuenta la textura de la pared. El fabricante no se hace responsable de los daños causados por una fijación incorrecta. Proteja las superficies delicadas antes de colocar el dispositivo para evitar posibles arañazos. Asegúrese de que:

- siempre se garantiza una ventilación adecuada (no coloque el producto en estantes o donde las cortinas o los muebles oculten lateralmente los orificios de ventilación/el sensor **(10)** y **(12)**);
- el producto no se coloque sobre una alfombra gruesa o cama mientras está en funcionamiento y no esté expuesto a una fuente de calor directa (por ejemplo, calefactores);

- el producto no quede expuesto a luz solar directa;
- se evite el contacto con salpicaduras y gotas de agua;
- el producto no esté situado o colgado en la proximidad inmediata de campos magnéticos (por ejemplo, altavoces);
- no entren objetos extraños ni polvo;
- el producto se mantiene alejado en todo momento de velas y cualquier otro tipo de llama abierta para evitar una posible propagación del fuego.

Puesta en funcionamiento

Nota: Retire todas las películas protectoras y el material de embalaje del producto Antes de usarlo por primera vez y deséchelos por separado. Compruebe que el producto y las distintas piezas estén en buen estado. En caso de detectar cualquier desperfecto, no utilice el producto. Póngase en contacto con el servicio técnico.

- Retire los protectores de batería del compartimento de las pilas del mando a distancia por infrarrojos y del producto **B**.
- Conecte el cable USB al ordenador o a una fuente de alimentación USB (no incluida).
- Enchufe el cable USB en la toma **(13)**.

Nota: Utilice únicamente el cable USB incluido.

La pantalla LED **(1)** se ilumina completamente durante unos tres segundos, suena un pitido y el producto comprueba la temperatura ambiente.

Después de eso, en la pantalla LED aparece la hora preestablecida 12:00 y puede configurar el producto.

Nota: El producto tarda unos minutos en ajustarse a la temperatura ambiente para mostrar la temperatura ambiente exacta.

Funcionamiento

Nota: Si no se pulsa ninguna tecla durante unos 15 segundos en el ajuste manual, se sale del modo de ajuste. Las entradas ya realizadas se guardan.

Configuración rápida

Al ajustar los valores numéricos, puede utilizar el ajuste rápido manteniendo pulsados los botones **+** hacia arriba **(5)** o **-** hacia abajo **(6)** del producto o los botones **- (20)** o **Light/+ (27)** del mando a distancia por infrarrojos.

Mando a distancia por infrarrojos

El mando a distancia por infrarrojos tiene un alcance de aprox. 3 – 5 m. Apunte para regular al producto que se va a ajustar.

Configuración de la pantalla LED

Pantalla

- dP-1 - Indicador de cambio: Hora -> Fecha -> Temperatura -> Hora -> etc.
- dP-2 - Visualización permanente: tiempo

En el producto

- En la pantalla estándar, pulse la tecla **M-Botón (4)**. Aparece dP-1 o dP-2.
- Pulse el botón **M** para **cambiar entre dP-1 o dP-2**.
El producto volverá inmediatamente a la pantalla estándar con su entrada.

Con el mando a distancia por infrarrojos

- En la pantalla estándar, pulse el botón **DP-1/DP-2 (16)**. Aparece dP-1 o dP-2.
- Pulse el botón **DP-1/DP-2** para cambiar entre dP-1 y dP-2. El producto volverá inmediatamente a la pantalla estándar con su entrada.

Variantes de color

- CL-n - 115 colores en alternancia
- CL-1 - 1 Color permanente

En el producto

- En la pantalla estándar, mantenga pulsada la tecla **M-Botón**. Parpadea **CL-n** y se puede cambiar entre las variantes de color **CL-n** y **CL-1** (1 color permanente) con los botones **+** arriba y **-** abajo.
- Pulse el botón **M** para confirmar su entrada.
- Pulse el botón **M** repetidamente hasta volver a la pantalla estándar o espere unos 15 segundos y el producto lo hará.

Con el mando a distancia por infrarrojos

115 colores en alternancia

- En la pantalla estándar, pulse el botón de cambio de color **(23)** para mostrar un cambio constante de los 115 colores.

1 color permanente

- En la pantalla estándar, pulse uno de los siete botones de selección de color **(24)** para visualizar los colores de forma continua.

Brillo de la pantalla LED

Puede atenuar la pantalla LED dos veces.

En el producto

- En la pantalla estándar, pulse el botón **+hacia arriba** para ajustar la pantalla LED de uno a dos niveles más brillantes o más oscuros.

Con el mando a distancia por infrarrojos

- En la pantalla estándar, pulse el botón **Light/+** para ajustar la pantalla LED de uno a dos niveles más claros o más oscuros.

Configuración básica en el producto G

Se pueden realizar los siguientes ajustes:

Variante de color, año, mes, día, formato 12/24 horas, horas, minutos, alarma de fin de semana, alarma 1, alarma 2, alarma 3, temperatura °C/°F y tono de botón.

Configuración básica con el mando a distancia por infrarrojos H

Se pueden realizar los siguientes ajustes:

Variante de color, formato 12/24 horas, horas, minutos, alarma de fin de semana.

CL-n	115 colores en alternancia
CL-1	1 color permanente

Ajuste de la alarma con los botones de alarma I

- Pulse el botón Alarma 1 **(28)**. Parpadea -- A1 Alarma 1 y puede activarse (ON) o desactivarse (--) con los botones **-** o **Light/+**.
- Pulse el botón SET **(19)** para confirmar la configuración y ajuste las horas y los minutos de la misma manera.

Puede configurar la alarma 2 y 3 de la misma manera con la tecla de alarma 2 **(17)** o la tecla de alarma 3 **(18)**.

--	La alarma 1 está desactivada.
ON	La alarma 1 está activada.

Apagar la alarma

La alarma sonará a la hora programada durante aproximadamente 2 minutos.

- Pulse cualquier tecla, excepto la tecla RESET **(15)**, para desactivar la señal de alarma.

No es necesario volver a activar la función de alarma. La señal de alarma se vuelve a encender automáticamente al día siguiente a la hora establecida.

Mostrar el formato de 12/24 horas

- Pulse el botón 12/24 h **(26)** para visualizar la hora en formato 12 o 24 horas.

Indicador de temperatura

- Pulse el botón Temp **(21)** para visualizar brevemente la temperatura.
- En el modo de temperatura, pulse el botón **-** para cambiar entre °C grados Celsius y °F grados Fahrenheit.

Mostrar y configurar la fecha

- En la pantalla continua dP-2 (hora), pulse el botón Date **(22)** para visualizar la fecha.
- Pulse de nuevo el botón Date para volver a la visualización estándar.
- En la pantalla estándar, pulse el botón Date para entrar en el modo de fecha.
- Pulse el botón SET **(19)**. El año 2023 parpadeará y se podrá ajustar con los botones **-** o **Light/+**.
- Pulse el botón SET para confirmar el ajuste.
- De la misma manera, configure el mes y el día.
- Haga clic en el botón SET para confirmar su entrada y volver a la visualización

estándar.

Tono de botón

- Pulse el botón Mute **(25)**. Aparece --:Sd, el tono de botón está desactivado.
- Pulse de nuevo el botón Mute para encender el tono ON:Sd.

Encender y apagar la iluminación LED

- Presione el botón ON/OFF **(14)** para encender o apagar la iluminación LED.

Restablecer la configuración de fábrica (RESET)

Pulse el botón RESET **(15)**. Se borrarán todas las configuraciones y se reiniciará el producto.

Retirada de la pila de botón del mando a distancia infrarrojo E

- Abra el soporte de la celda del botón presionando la palanca **(a)** hacia la derecha y, al mismo tiempo, extraiga con cuidado **(b)** el soporte de la celda del botón.
- Inserte una pila de botón CR 2025 con la polaridad correcta +/-.
- Vuelva a colocar el soporte de la pila de botones en el mando a distancia por infrarrojos.

Extracción de la pila de botón en el producto F



¡PELIGRO! ¡Peligro de muerte por descarga eléctrica!

- Desconecte el cable USB del producto antes de retirar la pila de botón.
- Afloje el tornillo de seguridad **(d)** con un destornillador y abra el compartimento para las pilas **(11)** del producto.
- Presione la pila de botón con el dedo a la altura del soporte hasta que se doble ligeramente y levante la pila de botón con cuidado con una herramienta puntia-guda.
- Inserte una pila de botón CR 2025 con la polaridad correcta +/-.
- Cierre el compartimento de las pilas y vuelva a atornillarlo.

Solución de fallos

Problema	Solución
No aparece nada en el visor	<ul style="list-style-type: none">• Compruebe el cable USB.
Visualización incorrecta	<ul style="list-style-type: none">• Compruebe el cable USB.• Compruebe la configuración.

Instrucciones de limpieza



¡PELIGRO! ¡Peligro de muerte por descarga eléctrica!

Desconecte el cable USB antes de limpiar el producto. Retire las pilas de botón del producto y del mando a distancia por infrarrojos antes de limpiarlos. El producto y el mando a distancia por infrarrojos no deben exponerse a la humedad. Evite goteos y salpicaduras de agua.

Una limpieza inadecuada puede dañar el producto. No sumerja el producto o el cable USB en agua u otros líquidos. No utilice productos de limpieza agresivos, cepillos con cerdas metálicas o de nailon, ni objetos de limpieza afilados o metálicos como cuchillos, espátulas duras y similares. Podrían dañar la superficie. Limpie el producto con un paño suave, seco y que no deje pelusas como, por ejemplo, los utilizados para la limpieza de las gafas.

Almacenamiento

Si el producto no se utiliza durante un largo periodo de tiempo, retire las pilas de botón y guarde el producto y el mando a distancia por infrarrojos, limpios y protegidos de la luz solar, en un lugar seco y fresco, a ser posible en el embalaje original.

Eliminación

El producto y los materiales de embalaje se pueden reciclar. Deséchelos por separado para un mejor procesamiento de los residuos. Puede informarse sobre las distintas opciones de eliminación de productos en desuso en su localidad o municipio.



Fíjese en el etiquetado de los materiales de embalaje al separar los residuos. Están marcados con abreviaturas (a) y números (b) con el siguiente significado:

1-7: Plásticos

20-22: Papel y cartón

80-98: Materiales compuestos.



Eliminación de dispositivos eléctricos

El símbolo del cubo de la basura tachado significa que los dispositivos eléctricos y electrónicos no deben desecharse junto con la basura doméstica. Los usuarios están obligados por ley a eliminar los dispositivos eléctricos y electrónicos al final de su vida útil de forma separada de los residuos urbanos no clasificados. De este modo, se garantiza un reciclaje que sea respetuoso con el medioambiente y que ahorre recursos. Las pilas y baterías que no estén firmemente integradas en el dispositivo eléctrico o electrónico y que se puedan quitar de manera no destructiva deben separarse del mismo antes de entregarlo a un punto de recogida y desecharse como está previsto. Lo mismo se aplica a las bombillas que puedan extraerse del dispositivo sin riesgo de deterioro. Los propietarios de los dispositivos eléctricos y electrónicos de uso particular pueden entregarlos en los puntos de recogida que ponen a disposición las autoridades públicas de gestión de residuos o en los puntos de recogida establecidos por los fabricantes y distribuidores. Los dispositivos antiguos pueden desecharse de forma gratuita. Esta obligación de devolución gratuita se aplica tanto a la compra en tienda como a la entrega a domicilio. El lugar de cumplimiento de la obligación de devolución es el mismo que el lugar de cumplimiento de la entrega. No se cobrarán gastos de transporte por los equipos devueltos. Por lo general, los distribuidores tienen la obligación de garantizar la devolución gratuita de los dispositivos usados mediante las opciones de devolución adecuadas, siempre que se trate de una distancia razonable. Los usuarios tienen la posibilidad de devolver gratuitamente un dispositivo antiguo a un distribuidor que está obligado a aceptarlo si compran un dispositivo nuevo equivalente con la misma función esencial. Esta opción también se aplica a las entregas a domicilio. En la venta a distancia, la posibilidad de recogida gratuita al comprar un electrodoméstico nuevo se limita a los intercambiadores de calor, los equipos con pantalla de visualización y los electrodomésticos grandes que tengan al menos un borde exterior con una longitud de más de 50 cm. En el momento de celebrar el contrato de venta, el distribuidor debe preguntar al consumidor si tiene la intención de devolver el dispositivo. Además, los consumidores pueden desechar gratuitamente en el punto de recogida de un distribuidor hasta tres dispositivos antiguos de un mismo tipo sin necesidad de comprar un nuevo dispositivo. En cualquier caso, las dimensiones exteriores de los distintos dispositivos no pueden superar los 25 cm. Retire la pila, sin que sufra daños, antes de desechar el dispositivo y deshágase de ella por separado (consulte la sección «Eliminación de las pilas»).



Eliminación de las pilas

Este símbolo significa que las pilas y las baterías no deben desecharse con la basura doméstica normal. Por ley, debe devolverlas sin coste alguno al final de su vida útil a un punto de recogida público o a los centros de recogida establecidos por los distribuidores para su reciclaje, de acuerdo con la Directiva 2023/1542/UE sobre baterías y sus modificaciones. Las pilas y baterías recargables que no estén alojadas sólidamente en el dispositivo y puedan extraerse sin dañarlas deben separarse y eliminarse de la forma correcta cuando se descarguen. La reutilización y el reciclado de dispositivos viejos y pilas es una importante contribución a la protección de nuestro medio ambiente. Una eliminación inadecuada puede liberar sustancias tóxicas en el medio ambiente que son perjudiciales para las personas, los animales y las plantas. A continuación encontrará algunas buenas prácticas y recomendaciones para prolongar la vida útil de las pilas y baterías recargables y permitir su reutilización:

- Cargue las baterías correcta y completamente para maximizar su vida útil. Si



- es necesario, descárguelas completamente con un cargador adecuado antes de volver a cargarlas.
- Considere la posibilidad de utilizar baterías recargables. Pueden reutilizarse y recargarse varias veces, lo que reduce la cantidad de residuos de pilas generados.
 - Utilice siempre el tipo correcto de pilas para sus dispositivos. Un uso incorrecto puede acortar la vida útil de las pilas y tener efectos nocivos.

Siga siempre las instrucciones de seguridad cuando manipule pilas usadas. Las pilas usadas que contienen litio (Li = litio) presentan un alto riesgo de incendio. Por lo tanto, hay que prestar especial atención a la correcta eliminación de las pilas y baterías usadas que contengan litio. La eliminación incorrecta también puede provocar cortocircuitos internos y externos debido a efectos térmicos (calor) o daños mecánicos. Un cortocircuito puede provocar un incendio o una explosión y tener graves consecuencias para las personas y el medioambiente. Para evitar un cortocircuito, cubra con cinta adhesiva los polos o contactos de la pila antes de desecharla.

Declaración de conformidad simplificada de la UE

Con el símbolo CE, digi-tech gmbh declara que el reloj LED de pared y de mesa 4-LD7376 cumple con las directivas RoHS 2011/65/UE, EMC 2014/30/UE y el Reglamento sobre pilas y baterías 2023/1542/UE.



Puede descargar su manual de instrucciones y declaración de conformidad introduciendo el número IAN en el siguiente enlace: www.digi-tech-gmbh.com/downloads

Garantía de digi-tech gmbh

Este dispositivo tiene una garantía de **3** años a partir de la fecha de compra. En caso de que el producto presente defectos, usted tiene derechos legales frente el vendedor de dicho producto. Estos derechos legales no están restringidos por la garantía que se presenta a continuación.

Condiciones de garantía

El plazo de garantía comienza en la fecha de compra. Guarde el recibo en un lugar seguro. Este documento es necesario como comprobante de la compra. Si se produce un defecto del material o de la fabricación en un plazo de 3 años a partir de la fecha de compra de este producto, repararemos o sustituiremos, a nuestra elección, el producto de forma gratuita. Este servicio de garantía requiere que el dispositivo defectuoso y el comprobante de la compra (recibo) se presenten dentro del plazo de tres años y que se proporcione una breve descripción por escrito de la naturaleza del defecto y de cuándo se produjo. Si el defecto está cubierto por nuestra garantía, recibirá el producto reparado o uno nuevo. La reparación o la sustitución del producto no inicia un nuevo plazo de garantía.

Plazo de garantía y reclamaciones legales por defectos

La garantía no extiende el plazo de garantía. Esto también se aplica a las piezas sustituidas y reparadas. Cualquier daño o defecto ya presente en el momento de la compra debe comunicarse inmediatamente después de haber desembalado el dispositivo. Una vez transcurrido el plazo de garantía, las reparaciones incidentales están sujetas a cobro.

Alcance de la garantía

El dispositivo se ha fabricado cuidadosamente siguiendo estrictas directrices de calidad y se ha probado concienzudamente antes de su entrega. La garantía cubre los defectos de material o de fabricación. Esta garantía no cubre las piezas del producto sometidas a un desgaste normal y que, por lo tanto, pueden considerarse piezas de desgaste, ni tampoco los daños en piezas frágiles, por ejemplo, interruptores, baterías o piezas de cristal. Esta garantía queda anulada si el producto sufre daños o se utiliza o mantiene de forma incorrecta. Para un uso adecuado del producto, deben respetarse estrictamente todas las instrucciones que figuran en el manual de instrucciones. Deben evitarse a toda costa los usos y manipulaciones desaconsejados o sobre los que se ha advertido en el manual de instrucciones. El producto está destinado únicamente a un uso privado y no a un uso comercial. El uso indebido, la manipulación incorrecta, el uso de la fuerza y las intervenciones que no hayan sido realizadas por nuestro servicio técnico autorizado invalidarán la garantía.

Tramitación de la garantía

Para que su solicitud se tramite lo antes posible, siga estas instrucciones:

- Para todas las solicitudes, tenga a mano el recibo y el número de artículo (515423_2510) como justificante de la compra.
- Para conocer el número de artículo, consulte la placa de características, el grabado en el producto, la portada de su manual (abajo a la izquierda) o el adhesivo situado en la parte trasera o inferior del producto.
- Si se producen errores de funcionamiento u otros defectos, **póngase en contacto primero con el siguiente departamento de servicio por teléfono o correo electrónico.**

Servicio técnico

Inter-Quartz GmbH, Valterweg 27A, 65817 Eppstein, ALEMANIA

Correo electrónico: support@inter-quartz.de, teléfono: +49 (0)6198 571825



(ES) 00800 5515 6616

Proveedor

Tenga en cuenta que la siguiente dirección no es una dirección de servicio. Póngase en contacto con el servicio de atención al cliente mencionado anteriormente.

digi-tech gmbh, Valterweg 27A, 65817 Eppstein, ALEMANIA

Año de fabricación: 2026

IAN 515423_2510, n.º de artículo: 4-LD7376

DK Betjenings- og sikkerhedsinstruktioner

Indholdsfortegnelse

Indholdsfortegnelse	88
Tilsigtet brug	89
Tekniske specifikationer	89
LED-væg- og bordur	89
Infrarød fjernbetjening	89
Display og kontrolpaneler	89
Information om knapcellebatterier CR2025, 3 V	89
Forklaring af signalordene	90
Symbolforklaring	90
Vigtige sikkerhedsinstruktioner	91
Sikkerhedsinstruktioner til brugerne	91
Sikkerhedsinstruktioner for knapcellebatterier	91
Sikkerhedsinstruktioner for USB-kablet	92
Ophæng eller placer produktet sikkert	92
Ibrugtagning	92
Betjening	93
Hurtigindstilling	93
Infrarød fjernbetjening	93
Indstilling af LED-display	93
Standardindstilling på produktet G	94
Grundindstilling med den infrarøde fjernbetjening H	94
Indstil alarmen med Alarm-knapperne I	94
Sluk for alarmsignalet	94
Vis 12-/24-timers format	94
Temperaturvisning	94
Vis og indstil dato	94
Tastetone	94
Tænde og slukke for LED-belysning	94
Nulstilling til fabriksindstillingerne (RESET)	94
Fjernelse af knapcellebatteriet fra den infrarøde fjernbetjening E	94
Fjernelse af knapcellebatteriet fra produktet F	95
Fejlfinding	95
Rengøringsvejledning	95
Opbevaring	95
Bortskaffelse	95
Bortskaffelse af det elektriske apparat	95
Bortskaffelse af batterier	96
Forenklet EU-overensstemmelseserklæring	96
Garanti fra digi-tech gmbh	96
Garantibetingelser	96
Garantiperiode og lovpligtige krav i forbindelse med mangler	97
Omfanget af garantien	97
Procedure i tilfælde af et garantikrav	97
Service	97
Leverandør	97

LED-VÆG- OG BORDUR

Tilsigtet brug

Tillykke med købet af dit nye LED-væg- og bordur (i det følgende benævnt »produkt« eller »enhed«). Produktet er beregnet til visning af klokken og til de yderligere beskrevne funktioner. Enhver anden brug eller ændring af produktet anses ikke for at være i overensstemmelse med tilsigtet brug. Produktet er kun egnet til indendørs brug. Producenten hæfter ikke for skader forårsaget af utilsigtet brug eller forkert brug. Produktet er ikke beregnet til kommerciel brug.



Tekniske specifikationer

LED-væg- og bordur

- Måleområde/temperatur: 0 °C – 50 °C
- Temperaturvisning/tolerance: +/-2 °C
- Mål: 235 x 38 x 92 mm
- Vægt: 227 g (inkl. USB-kabel, ekskl. knapcellebatteri)
- USB-C kabelforbindelse: 5 V $\underline{\underline{=}}$ 1 A
- USB-C kabellængde: ca. 1,5 m +/-3 % tolerance
- Knapcellebatteri: 1 x CR2025, 3 V 160 mAh

Infrarød fjernbetjening

- Rækkevidde ca. 3 – 5 m
- Vægt: 11 g (ekskl. knapcellebatteri)
- Knapcellebatteri: 1 x CR2025, 3 V 160 mAh $\underline{\underline{=}}$ - Indikator for DC-spænding

Display og kontrolpaneler

C Produkt

1	LED-display	2	AL-visning, alarm
3	PM-visning, 12 timers visning, om eftermiddagen	4	M-knap, MODE
5	+ -op-knap	6	--ned-knap
7	Fod	8	Højtaler
9	Vægophæng	10	Ventilationshul
11	Batterirum	12	Ventilationshuller, sensor
13	Stik til USB-kabel		

D Fjernbetjening

14	ON/OFF-knap	15	RESET-knap
16	DP-1/DP-2-knap	17	Alarm 2-knap
18	Alarm 3-knap	19	SET-tast
20	--knap, ned	21	Temp-knap
22	Dato-knap, dato	23	Farveændringsknap
24	Farvevalgstaster	25	Mute-knap
26	12/24 h-knap	27	Light/+ -knap, op
28	Alarm 1-knap		

E Knapcelleholder - 29





Information om knapcellebatterier CR2025, 3 V

Producent:













Fremstillet af
Lidl Stiftung & Co.KG.
Stiftsbergstrasse 1
DE-74167 Neckarsulm
E-Mail: battery-service@lidl.com
www.lidl-service.com

Produktionssted:	Dongguan Tianqiu Enterprise CO LTD, Tianqiu Industrial Park, Xinji Industrial Zone. Machong, Dongguan, Guangdong, P. R. China
Mærkning:	For yderligere oplysninger, se batteripåtryk
Produktionsdato:	50/2025
Vægt:	2,4 g
Kapacitet:	For yderligere oplysninger, se batteripåtryk
Kemisk sammensætning:	Lithiummangandioxid
Farlige stoffer i batteriet:	ingen
det brandslukningsmiddel, der skal anvendes:	Brandklasse B (specielle lithium ildslukkere eller sand/tørt slukningspulver, brandtæppe)
kritiske råstoffer:	Lithium, mangan

Forklaring af signalordene

 FARE!	Dette signalsymbol/-ord angiver en fare med en høj risikograd, som kan resultere i dødsfald eller alvorlig personskade, hvis den ikke undgås.
 ADVARSEL!	Dette signalsymbol/-ord angiver en fare med en middel grad af risiko, som kan resultere i dødsfald eller alvorlig personskade, hvis den ikke undgås.
 FORSIGTIG!	Dette signalsymbol/ord angiver en fare med et lavt risiko-niveau, som, hvis den ikke undgås, kan resultere i mindre eller moderate skader.
 ELEKTRISK STØD/ LIVSFARE	Dette signalsymbol/ord indikerer en risiko for elektrisk stød.
OBS:	Dette signalord advarer om mulig materiel skade.
Bemærk:	Dette signalord anvendes til flere oplysninger.

Symbolforklaring

	Forkert brug af batterierne udgør en risiko for eksplosion og lækage af batterivæsken.
	Knapcellebatterier medfølger
	Knapceller: 2 x CR2025, 3 V
	Indikator for jævnstrømsspænding, DC 5 V - 5 Voltv
	Læs betjeningsvejledningen.
	Med CE-mærket erklærer digi-tech gmbh, at de er i overensstemmelse med de gældende EU-direktiver.
	USB-C-kabel
	USB-C-indgang: 5 V  1 A
	USB-C-kabelforbindelse
	Beskyttelsesklasse III
	Opbevar altid batterier utilgængeligt for børn.

	Batterier må ikke smides ind i ild eller bringes i kontakt med ild.
	Batterier skal altid isættes med den korrekte polaritet.
	Batterierne må ikke forvrides eller beskadiges.
	Batterierne må ikke åbnes eller skilles ad.
	Bland ikke batterier af forskellige mærker eller typer.
	Indsæt ikke en blanding af nye og brugte batterier.
	Batterierne må ikke oplades.
	Beskyt batterier mod fugt og hold dem væk fra væsker.
	Batterierne må ikke kortsluttes.
	Indsæt altid batterier med korrekt polaritet.
	Bær beskytteshandsker!

Vigtige sikkerhedsinstruktioner

Sikkerhedsinstruktioner til brugerne

ADVARSEL! Risiko for dødsfald og ulykker for spædbørn og børn!

Børn undervurderer ofte farerne. Hold altid børn på afstand af produktet.

Dette produkt kan bruges af **børn** fra 8 år og derover og af mennesker med nedsatte fysiske, sensoriske eller mentale evner eller manglende erfaring og viden, forudsat at de er under opsyn eller er blevet instrueret i sikker brug af produktet, og som baseret på instruktionen, forstår de medfølgende farer. **Børn** må ikke lege med produktet. Rengøring og brugervedligeholdelse må ikke udføres af **børn** uden opsyn. Embalagemateriale er ikke legetøj. **Børn** kan blive viklet ind i det, hvilket kan medføre kvælning. Anvend ikke produktet, hvis det er beskadiget. Udsæt ikke produktet for fugt. Brug kun produktet indendørs. Dette produkt indeholder ingen dele, der kan repareres af forbrugeren.

Sikkerhedsinstruktioner for knapcellebatterier

ADVARSEL! Livsfare! Batterier kan forårsage alvorlige kvæstelser.

Opbevar batterier uden for **børns** rækkevidde. Ved slugning af batterier skal der straks søge lægehjælp! Slugning kan resultere i forbrændinger, perforering af blødt væv og død. Alvorlige forbrændinger kan opstå inden for 2 timer efter slugning. Brug ikke genopladelige batterier! Genoplad aldrig batterier, der ikke er beregnet til at blive genopladet. Undlad at kortslutte batterier og/eller at åbne dem. Dette kan resultere i overophedning, brandfare eller sprængning. Kast aldrig batterier ind i ild eller i vand. Udsæt ikke batterier for mekanisk belastning.

Risiko for lækage af knapcellebatterier

FORSIGTIG! Risiko for personskade! Batterier, der lækker eller er beskadiget kan forårsage forbrændinger, hvis de kommer i kontakt med huden. Brug i sådanne tilfælde passende beskytteshandsker.

Undgå ekstreme forhold og temperaturer, der kan påvirke batterier, f.eks. ved at placere dem på radiatorer/i direkte sollys. Hvis batterierne lækker, skal du undgå at hud, øjne og slimhinder får kontakt med kemikalierne! Skyl straks de berørte områder med rent vand, og søg læge! Hvis batterierne lækker skal du straks tage dem ud af produktet for at undgå skader. Fjern batterierne, hvis produktet ikke skal bruges i længere tid.

OBS: Risiko for beskadigelse af produktet!

Brug kun den angivne batteritype! Indsæt batterier/de genopladelige batterier i henhold til polaritetsmærkningerne (+) og (-) på batteriet og produktet. Rengør kontaktfladerne på batteriet og i batterirummet med en tør, fnugfri klud eller vatpind, før du sætter det i!

Fjern brugte batterier fra produktet.

Sikkerhedsinstruktioner for USB-kablet



FARE!

Livsfare på grund af elektrisk stød!

Forkert brug, fejlagtig elektrisk installation eller for høj netspænding kan føre til elektrisk stød.

Kontrollér, om oplysningerne på typeskiltet stemmer overens med stikkontaktens netspænding. Brug kun en SELV-strømforsyning. Safety Extra Low Voltage beskriver en spænding, der er indstillet så lavt, at der ikke er fare for store kropsstrømme ved direkte berøring, hverken under normal drift eller i tilfælde af en enkelt fejl. Tilslut kun produktets USB-kabel til en passende strømforsyningsenhed i henhold til specifikationerne (volt og ampere) på typeskiltet.



RISIKO! Skade på produktet!

Forkert håndtering af USB-kablet kan forårsage uoprettelig skade på produktet.

Tilslut kun USB-kablet til en let tilgængelig strømkilde, så du hurtigt kan tage produktet ud af stikkontakten i tilfælde af fejl. Hvis produktet eller tilbehøret udviser synlige beskadigelser eller er fejlbehæftet, må det ikke anvendes. Kabinettet må ikke åbnes, og der må ikke foretages ændringer på produktet. Overlad reparationer til en specialist. Med henblik på at få disse udført skal du kontakte serviceadressen, der fremgår af garantibeviset. Ved reparationer, der er udført på eget initiativ, forkert tilslutning eller betjening bortfalder ansvars- og garantikravet. Nedsenk ikke produktet eller USB-kablet i vand eller andre væsker. Rør aldrig ved USB-kablet med våde hænder. Træk altid ladekablet ud af USB-stikket ved hjælp af stikket. Brug aldrig USB-kablet som håndtag. Hold produktet og USB-kablet væk fra åben ild og varme overflader. USB-ladekablet må ikke knækkes eller lægges hen over skarpe kanter.

Opbæng eller placer produktet sikkert

Produktet er ikke designet til brug i rum med høj luftfugtighed (f.eks. badeværelser). Før fastgørelse til væggen skal det sikres, at der ikke er nogen gas-, vand- eller el-ledninger på borestedet. Brug passende skruer og dyvler (medfølger ikke). Bemærk væggens beskaffenhed. Producenten påtager sig intet ansvar for skader forårsaget af forkert fastgørelse. Beskyt følsomme overflader inden opsætning, da der ellers kan opstå ridser. Sørg for, at:

- der altid er tilstrækkelig ventilation (anbring ikke enheden i reoler eller hvor gardiner eller møbler kan blokere ventilationshullerne/sensoren på siden **(10)** og **(12)**);
- produktet under drift ikke er placeret på et tykt tæppe eller seng, og at ingen direkte varmekilder (f.eks. varmelegemer) påvirker produktet;
- intet direkte sollys rammer produktet;
- undgå kontakt med vandstænk og -dråber;
- enheden ikke står eller hænger i umiddelbar nærhed af magnetfelter (f.eks. højttalere);
- ingen fremmedlegemer og støv kan trænge ind;
- stearinlys og anden åben ild altid holdes på afstand af produktet, for at forhindre spredning af ild.

Ibrugtagning

Bemærk: Før første brug skal du fjerne al beskyttelsesfilm og emballagemateriale fra produktet **A** og bortskaffe dem separat. Kontroller, om produktet eller de enkelte dele udviser nogen skader. Hvis dette er tilfældet, må produktet ikke tages

i brug. **Kontakt service.**

- Træk batteribeskyttelsesfilmen ud af batterirummet på den infrarøde fjernbetjening og produktet **B**.
- Tilslut USB-kablet til din computer eller til en USB-strømadapter (medfølger ikke).
- Sæt USB-kablet i stikkontakten **(13)**.

Bemærk: Brug kun det medfølgende USB-kabel.

LED-displayet **(1)** lyser helt op i ca. 3 sekunder, der lyder et akustisk signal, og produktet kontrollerer rumtemperaturen.

Derefter vises standardtidspunktet 12:00 på LED-displayet, og produktet kan indstilles.

Bemærk: Produktet har brug for et par minutter til at tilpasse sig rumtemperaturen for at vise den nøjagtige rumtemperatur.

Betjening

Bemærk: Hvis der ikke trykkes på en knap i ca. 15 sekunder under den manuelle indstilling, forlades indstillingstilstanden. Eventuelle indtastede værdier gemmes.

Hurtigindstilling

Når du indstiller numeriske værdier, kan du bruge hurtigindstillingen ved at trykke på og holde **+op-knappen (5)** eller **--ned-knappen (6)** på produktet eller **--knappen (20)** eller **lys/+knappen (27)** på den infrarøde fjernbetjening nede.

Infrarød fjernbetjening

Den infrarøde fjernbetjening har en rækkevidde på ca. 3 – 5 m.

For at foretage indstillingen sigtes der på det produkt, der skal indstilles.

Indstilling af LED-display

Visning

dP-1 - Skiftindikator: Tid -> Dato -> Temperatur -> Tid -> osv.

dP-2 - Kontinuerlig visning: Tid

På produktet

- Tryk på fra standarddisplayet **M-knap (4)**. **dP-1** eller **dP-2** vises.
- Tryk på **M-knappen** for at skifte mellem **dP-1** og **dP-2**. Produktet vender hurtigt tilbage til standarddisplayet med din indtastning.

Med den infrarøde fjernbetjening

- I standarddisplayet tryk på **DP-1/DP-2-knappen (16)**. **dP-1** eller **dP-2** vises.
- Tryk på **DP-1/DP-2-knappen**, for at skifte mellem **dP-1** og **dP-2**. Produktet vender hurtigt tilbage til standarddisplayet med din indtastning.

Farvevarianter

CL-n - 115 skiftende farver

CL-1 - 1 farve permanent

På produktet

- I standarddisplayet trykkes og holdes **M-knappen** nede. **CL-n**-farven blinker, og du kan skifte mellem farvevarianterne **CL-n** og **CL-1** (1 farve permanent) ved hjælp af **+op-knappen** eller **--ned-knappen**.
- Tryk på **M-knappen** for at bekræfte din indtastning.
- Tryk gentagne gange på **M-knappen**, indtil du er tilbage i standarddisplayet, eller vent ca. 15 sekunder, så vender produktet tilbage til standarddisplayet.

Med den infrarøde fjernbetjening

115 skiftende farver

- Tryk på standarddisplayet på farveskiftknappen **(23)**, for at vælge konstant farveskift af de 115 farver.

1 permanent farve

- I standarddisplayet skal du trykke på en af de syv farvevalgsknapper **(24)** for at vise farverne permanent.

LED-displayets lysstyrke

LED-displayet kan dæmpes to gange.

På produktet

- Tryk i standarddisplayet på **+op-tasten**, for at indstille LED-displayet et til to niveauer lysere.

Med den infrarøde fjernbetjening

- Tryk i standarddisplayet på Light/+-knappen **(27)**, for at indstille LED-displayet **(1)** et til to niveauer lysere.

Standardindstilling på produktet G

Du kan foretage følgende indstillinger:

Farvevariant, år, måned, dag, 12/24-timersformat, timer, minutter, weekendalarm, alarm 1, alarm 2, alarm 3, C/ F-enhed og tastetone.

Grundindstilling med den infrarøde fjernbetjening H

Du kan foretage følgende indstillinger:

Farveversion, 12/24 timers format, timer, minutter, weekendalarm.

CL-n	115 skiftende farver
CL-1	1 permanent farve

Indstil alarmen med Alarm-knapperne I

- Tryk på knappen Alarm 1 **(28)**. -- A1 for Alarm 1 blinker, og kan aktiveres eller deaktiveres med --knappen **(20)** eller Light/+-knappen (ON) eller (--).
- Tryk på SET-knappen **(19)** for at bekræfte indstillingen, og indstil timer og minutter på samme måde.

Du kan indstille alarm 2 og 3 på samme måde med alarm 2-knappen **(17)** eller alarm 3-knappen **(18)**.

--	Alarm 1 er deaktiveret.
ON	Alarm 1 er aktiveret.

Sluk for alarmsignalet

Alarmsignalet lyder på det indstillede tidspunkt i ca. 2 minutter.

- Tryk på en vilkårlig tast undtagen RESET-knappen **(15)** for at slukke for alarmsignalet.

Det er ikke nødvendigt at aktivere alarmfunktionen igen. Alarmsignalet tændes automatisk igen næste dag på det indstillede tidspunkt.

Vis 12-/24-timers format

- Tryk på 12/24 h-knappen **(26)** for at vise tiden i 12 eller 24 timers format.

Temperaturvisning

- Tryk på Temp-knappen **(21)** for kortvarigt at vise temperaturen.
- I temperaturtilstand skal du trykke på --knappen for at skifte mellem C grader Celsius og F grader Fahrenheit.

Vis og indstil dato

- Tryk på datoknappen på dP-2 kontinuerlige display (tid), datotasten **(22)** for at få vist datoen.
- Tryk på Dato-knappen igen for at vende tilbage til standarddisplayet.
- Tryk på datoknappen i standarddisplayet for at skifte til datofunktion.
- Tryk på SET-knappen **(19)**. Det blinker året i 2023 og kan indstilles med --knappen eller lys/+-knappen.
- Tryk på SET-knappen for at bekræfte indstillingen.
- Indstil måned og dag på samme måde.
- Tryk på SET-knappen for at bekræfte din indtastning og vende tilbage til standarddisplayet.

Tastetone

- Tryk på mute-knappen **(25)**. --: Sd vises, knappen tone er slukket.
- Tryk på mute-knappen igen for at tænde for tastetonen ON:Sd.

Tænde og slukke for LED-belysning

- Tryk på ON/OFF-knappen **(14)** for at tænde eller slukke for LED-belysningen.

Nulstilling til fabriksindstillingerne (RESET)

Tryk på RESET-knappen. Alle indstillinger slettes, og produktet genstartes.

Fjernelse af knapcellebatteriet fra den infrarøde fjernbetjening E

- Åbn knapcelleholderen ved at skubbe håndtaget **(a)** til højre og samtidig trække

møntcelleholderen **(b)** forsigtigt ud.

- Isæt en CR2025-knapcelle **korrekt** i forhold til polretningen **+/-**.
- Skub knapcelleholderen tilbage i den infrarøde fjernbetjening.

Fjernelse af knapcellebatteriet fra produktet F



FARE!

Livsfare på grund af elektrisk stød!

- Frakobl USB-kablet fra produktet, før du fjerner knapcellen.
- Løsn sikkerhedsskruen **(d)** med en skruetrækker, og åbn batterirummet **(11)** på produktet
- Tryk på knapcellebatteriet med fingeren på højde med knapcelleholderen, indtil den bøjer lidt, og bøj forsigtigt knapcellebatteriet med et spids værktøj.
- Isæt en CR2025-knapcelle **korrekt** i forhold til polretningen **+/-**.
- Luk batterirummet, og skru det på plads igen.

Fejlfinding

Problem	Løsning
Ingen visning	<ul style="list-style-type: none">• Tjek USB-kablet.
Forkert visning	<ul style="list-style-type: none">• Tjek USB-kablet.• Kontroller indstillingerne.

Rengøringsvejledning



FARE!

Livsfare på grund af elektrisk stød!

Træk USB-kablet ud af enheden, før du rengør den. Fjern knapcellerne fra produktet og fra den infrarøde fjernbetjening før rengøring. Produktet og den infrarøde fjernbetjening må ikke udsættes for fugt, dryp og vandstænk.

Forkert rengøring kan beskadige produktet. Nedsænk ikke produktet eller USB-kablet i vand eller andre væsker. Brug ikke aggressive rengøringsmidler, børster med metal- eller nylonhår eller skarpe eller metalliske rengøringsredskaber såsom knive, hårde spatler og lignende. Disse kan beskadige overfladen. Rengør produktet med en blød, tør, fnugfri klud som den slags, der bruges til at rense briller.

Opbevaring

Hvis produktet ikke skal bruges i længere tid, skal du fjerne knapcellerne og opbevare produktet og den infrarøde fjernbetjening rengjort og beskyttet mod sollys på et tørt og køligt sted, helst i den originale emballage.

Bortskaffelse

Produktet og emballagematerialerne er genanvendelige. Bortskaf dem separat for bedre affaldshåndtering. Anvisning om bortskaffelse af det brugte produkt kan fås hos din lokale myndighed eller kommune.

Vær opmærksom på mærkningen af emballagematerialerne ved sortering af affald, disse er markeret med forkortelser **(a) og numre **(b)** med følgende betydning:**

1-7: Plast

20-22: Papir og pap

80-98: Kompositter.



Bortskaffelse af det elektriske apparat

Symbolet med den overstregede skraldespand på hjul betyder, at elektrisk og elektronisk udstyr ikke må bortskaffes sammen med husholdningsaffaldet. Forbrugere er lovmæssigt forpligtet til at bortskaffe elektrisk og elektronisk udstyr ved dets levetids udløb adskilt fra usorteret husholdningsaffald. Sådan sikres en miljøvenlig og ressourcebesparende genanvendelse. Batterier og akkumulatorer, der ikke er fast indkapslet i det elektriske eller elektroniske produkt, og som kan fjernes uden at beskadige det, skal adskilles fra produktet, inden det afleveres til et indsamlingssted, og bortskaffes på et egnet bortskaffelsessted. Det samme gælder for lamper, der kan fjernes fra produktet uden at ødelægge dem. Ejere af elektrisk og elektronisk udstyr fra private husholdninger kan aflevere disse på de offentlige renovationsmyndigheders indsamlingssteder eller på de indsamlingssteder, der er oprettet af produ-



center eller distributør. Bortskaffelse af gamle produkter er gratis. Denne gratis genbrugsforpligtelse af varer gælder både hvis de er købt i en butik og hvis de er leveret til hjemmeadressen. Opfyldelsesstedet for returneringsforpligtelsen er det samme som opfyldelsesstedet for leveringen. Der må ikke opkræves transportomkostninger for de returnerede apparater. Generelt er distributører forpligtet til at sikre, at gamle produkter kan afleveres gratis, ved at stille passende returmuligheder inden for rimelig afstand til rådighed. Forbrugerne har mulighed for gratis at aflevere et gammelt produkt til en distributør, som har forpligtelse til at tage det tilbage, hvis de køber et tilsvarende nyt produkt med en tilsvarende funktion. Denne mulighed eksisterer også for leveringer til private husstande. Ved fjernsalg er muligheden for gratis aflevering ved køb af nyt apparat begrænset til varmevekslere, skærmapparater og større apparater, der har mindst én yderkant med en længde på mere end 50 cm. Ved købsaftalens indgåelse skal distributøren spørge forbrugeren om deres hensigt omkring returnering. Herudover kan forbrugeren gratis aflevere op til tre gamle apparater af samme type til en forhandlers opsamlingssted, uden at dette er forbundet med køb af en et nyt apparat. Dog må længden af de pågældende enheders kanter ikke overstige 25 cm. Før bortskaffelse skal du fjerne batteriet uden at ødelægge det og bortskaffe det separat (se Bortskaffelse af batterier).

Bortskaffelse af batterier

Dette symbol betyder, at batterier og akkumulatører ikke må bortskaffes sammen med almindeligt husholdningsaffald. Du er lovmæssigt forpligtet til at aflevere dem gratis ved slutningen af deres anvendelsesperiode på et offentligt indsamlingssted eller på de indsamlingssteder, der er oprettet af distributørerne til genbrug i overensstemmelse med batteriforordningen 2023/1542/EU og dens ændringer.



Batterier og akkumulatører, der ikke er fast indkapslet af enheden, og som kan fjernes ikke-destruktivt, skal adskilles og bortskaffes i afladet tilstand. Genbrug og genanvendelse af gammelt udstyr og batterier er et vigtigt bidrag til beskyttelsen af vores miljø. Hvis de bortskaffes forkert, kan giftige ingredienser komme ud i miljøet og forårsage skadelige virkninger på mennesker, dyr og planter. Her er nogle gode råd og anbefalinger til at forlænge dine batteriers og genopladelige batteriers levetid og gøre det muligt at genbruge dem:

- Oplad batterierne korrekt og fuldstændigt for at maksimere deres levetid. Hvis det er nødvendigt, skal du aflade dem helt med en passende oplader, før du genoplader dem.
- Overvej muligheden for at bruge genopladelige batterier. De kan genbruges og oplades flere gange, hvilket reducerer mængden af batteriaffald.
- Brug altid den rigtige type batterier til dine enheder. Forkert brug kan forkorte batteriernes levetid og muligvis have skadevirkninger.

Overhold altid sikkerhedsinstruktionerne, når du håndterer brugte batterier. Ved gamle batterier, der indeholder lithium (Li = lithium), er der stor risiko for brand. Derfor skal der lægges særlig vægt på korrekt bortskaffelse af gamle batterier og akkumulatører, der indeholder lithium. Forkert bortskaffelse kan også føre til interne og eksterne kortslutninger på grund af termiske effekter (varme) eller mekaniske skader. En kortslutning kan føre til brand eller eksplosion og få alvorlige konsekvenser for mennesker og miljø. For at undgå kortslutning skal du forsegle batteriets poler eller kontakter inden bortskaffelse.

Forenklet EU-overensstemmelseserklæring

Med CE-symbolet erklærer digi-tech gmbh, at LED-væg- og borduret 4-LD7376 er i overensstemmelse med RoHS 2011/65/EU, EMC 2014/30/EU og batteriforordningen 2023/1542/EU.



Du kan downloade din betjeningsvejledning og overensstemmelseserklæring her ved at indtaste IAN: www.digi-tech-gmbh.com/downloads

Garanti fra digi-tech gmbh

Denne enhed leveres med **3** års garanti fra købsdatoen. Hvis produktet er defekt, har du juridiske rettigheder over for sælgeren af produktet. Disse juridiske rettigheder begrænses ikke af vores garanti, som er beskrevet nedenfor.

Garantibetingelser

Garantiperioden løber fra købsdatoen. Opbevar kvitteringen et sikkert sted.

Dette dokument kræves som købsbevis. Såfremt der opstår en materiale- eller fabrikationsfejl på produktet inden for tre år efter købsdatoen, reparerer eller udskiftes – efter vores valg – produktet gratis af os. Denne garanti kræver, at den fejlbehæftede enhed og købskvitteringen (kvittering) præsenteres inden for treårsperioden. Desuden skal der udarbejdes en kort skriftlig redegørelse, der angiver fejltypen, og hvornår den opstod. Hvis fejlen ligger indenfor rammerne af vores garanti, får du et repareret eller nyt produkt tilbage. Med reparation eller erstatning af produktet påbegyndes ikke en ny garantiperiode.

Garantiperiode og lovpligtige krav i forbindelse med mangler

Garantiperioden forlænges ikke i forbindelse med garantidækning. Dette gælder ligeledes for udskiftede og reparerede dele. Eventuelle skader eller mangler, der allerede forefindes på købstidspunktet, skal indberettes straks efter udpakningen. De efter udløbet af garantiperioden udførte reparationer skal afholdes af køber.

Omfanget af garantien

Enheden er blevet nøje produceret i henhold til strenge kvalitetsretningslinjer og kontrolleret omhyggeligt inden levering. Garantien omfatter materiale- eller fabrikationsfejl. Denne garanti dækker ikke de dele af produktet, der er udsat for normal slitage og derfor kan betragtes som sliddele. Den dækker heller ikke beskadigelse af skrøbelige dele, f.eks. taster, batterier eller dele, der er fremstillet af glas. Denne garanti bortfalder, hvis produktet blev beskadiget, brugt eller vedligeholdt forkert. For korrekt brug af apparatet skal alle instruktioner i betjeningsvejledningen følges nøje. Brug og handlinger, der frarådes eller advares imod i betjeningsvejledning, skal ubetinget undgås. Produktet er kun beregnet til privat brug og ikke til kommerciel brug. Garantien bortfalder i tilfælde af misbrug og forkert håndtering, anvendelse af unødigt kraft og indgreb, der ikke blev udført af vores autoriserede service.

Procedure i tilfælde af et garantikrav

For at sikre, at din anmodning behandles hurtigt, bedes du følge instruktionerne nedenfor:

- Ved alle forespørgsler bedes du have kvitteringen og varenummeret (515423_2510) klar som bevis på købet.
- Varenummeret findes på typeskiltet, en gravering, på titelbladet i din vejledning (nederst til venstre) eller som et klistermærke på bagsiden eller undersiden.
- Hvis der opstår funktionsfejl eller andre fejl, skal du først kontakte følgende serviceafdeling via telefon eller e-mail.

Service

Inter-Quartz GmbH, Valterweg 27A, 65817 Eppstein, TYSKLAND

E-mail: support@inter-quartz.de, Telefon: +49 (0)6198 571825



 800 5515 6616

Leverandør

Bemærk, at følgende adresse ikke er en adresse, hvor du kan opnå service. Kontakt først serviceafdelingen, der er nævnt ovenfor.

digi-tech gmbh, Valterweg 27A, 65817 Eppstein, TYSKLAND

Fremstillingsår: 2026

IAN 515423_2510, Varenr.: 4-LD7376

IT | CH | MT Istruzioni d'uso e avvertenze di sicurezza

Indice

Indice	98
Uso previsto	99
Dati tecnici	99
Orologio da parete e da tavolo a LED	99
Telecomando a infrarossi	99
Display e comandi	99
Informazioni sulle pile a bottone CR2025, 3 V	99
Spiegazione dei termini di segnalazione	100
Spiegazione dei simboli	100
Avvertenze importanti per la sicurezza	101
Avvertenze di sicurezza per gli utenti	101
Avvertenze per la sicurezza relative alle pile a bottone	101
Istruzioni di sicurezza per il cavo USB	102
Appendere o posizionare il prodotto in modo sicuro	102
Messa in funzione	103
Funzionamento	103
Configurazione rapida	103
Telecomando a infrarossi	103
Impostazione display LED	103
Condifurazione di base del prodotto G	104
Impostazione di base con il telecomando a infrarossi H	104
Impostare la sveglia con i pulsanti di sveglia I	104
Spegner la sveglia	104
Visualizzazione formato 12/24 ore	104
Indicazione della temperatura	104
Visualizzazione e configurazione della data	104
Tono dei pulsanti	105
Accensione e spegnimento dell'illuminazione a LED	105
Ripristino delle impostazioni di fabbrica (RESET)	105
Rimozione della pila a bottone dal telecomando a infrarossi E	105
Rimozione della pila a bottone dal prodotto F	105
Risoluzione dei problemi	105
Consigli per la pulizia	105
Conservazione	105
Smaltimento	106
Smaltimento dell'apparecchiatura elettrica/elettronica	106
Smaltimento delle batterie	106
Dichiarazione di conformità UE semplificata	107
Garanzia digi-tech gmbh	107
Condizioni di garanzia	107
Periodo di garanzia e reclami legali per difetti	107
Copertura della garanzia	107
Procedura in caso di garanzia	108
Assistenza	108
Fornitore	108

OROLOGIO DA PARETE E DA TAVOLO A LED

Uso previsto

Nuovo orologio da tavolo e da parete con illuminazione a LED (di seguito denominato „prodotto” o „dispositivo”). Il prodotto è adatto per la visualizzazione dell'ora e per l'utilizzo delle funzioni supplementari descritte. Qualsiasi altro uso o modifica del prodotto sono considerati non conformi. Il prodotto è adatto per uso in ambienti interni. Il produttore non è responsabile per i danni causati da uso improprio o non corretto. Il prodotto non è destinato all'uso commerciale.



Dati tecnici

Orologio da parete e da tavolo a LED

- Intervallo di misurazione/temperatura: 0 °C – 50 °C
- Indicatore della temperatura/tolleranza: +/-2 °C
- Dimensioni: 235 x 38 x 92 mm
- Peso: 227 g (incluso cavo USB, esclusa pila a bottone)
- Collegamento cavo USB-C: 5 V $\overline{=}$ 1 A
- Lunghezza cavo USB-C: 1,5 m +/-3 % di tolleranza
- Pila a bottone: 1 da CR2025, 3 V 160 mAh

Telecomando a infrarossi

- Portata: 3 – 5 m
- Peso: 11 g (esclusa pila a bottone)
- Pila a bottone: 1 da CR2025, 3 V 160 mAh, $\overline{=}$ – simbolo di tensione continua

Display e comandi

C Prodotto

1	Display LED	2	Indicatore AL, sveglia
3	Indicatore PM, indicatore 12 h, pomeriggio	4	Pulsante M, MODE
5	Pulsante Su, +	6	Pulsante Giù, -
7	Supporto	8	Altoparlante
9	Sospensione a parete	10	Foro di ventilazione
11	Vano batterie	12	Fori di ventilazione, sensore
13	Presa per cavo USB		

D Telecomando

14	Pulsante ON/OFF,	15	Pulsante RESET
16	Pulsante DP-1/DP-2	17	Pulsante Alarm 2
18	Pulsante Alarm 3	19	Pulsante SET
20	Pulsante -, giù	21	Pulsante Temp
22	Pulsante Date, data	23	Pulsante di variazione del colore
24	Pulsanti di selezione colore	25	Pulsante Mute
26	Pulsante 12/24 h	27	Pulsante Light +, su
28	Pulsante Alarm 1		

E Supporto pila a bottone – 29



Informazioni sulle pile a bottone CR2025, 3 V

Produttore:

Manufactured by
Lidl Stiftung & Co.KG.
Stiftsbergstraße 1
DE-74167 Neckarsulm
E-mail: battery-service@lidl.com
www.lidl-service.com

Luogo di produzione:	Dongguan Tianqiu Enterprise CO LTD Tianqiu Industrial Park, Xinji Industrial Zone. Machong, Dongguan, Guangdong, Repubblica Popolare Cinese
Etichettatura:	Per le informazioni, consultare l'etichetta della batteria
Data di produzione:	50/2025
Peso:	2,4 g
Capacità:	Per le informazioni, consultare l'etichetta della batteria
Composizione chimica:	biossido di litio e manganese
Sostanze pericolose contenute nella batteria:	nessuna
Agente estinguente da utilizzare:	Classe di infiammabilità B (estintori speciali al litio o sabbia/polvere estinguente a secco, coperta antincendio)
Materie prime essenziali:	litio, manganese

Spiegazione dei termini di segnalazione

 PERICOLO!	Questa parola di segnalazione indica un pericolo con un elevato livello di rischio che, se non viene evitato, porta a conseguenze letali o a gravi ferite.
 AVVERTENZA!	Questo termine/simbolo di avvertimento indica un pericolo con un livello di rischio medio che, se non evitato, può provocare la morte o lesioni gravi.
 CAUTELA!	Questo termine/simbolo di avvertimento indica un pericolo con un livello di rischio basso che, se non evitato, può causare lesioni di livello lieve o medio.
 PERICOLO DI SCOSSE ELETTRICHE/PERICOLO DI MORTE	Questo simbolo/termine di segnalazione indica un rischio di scossa elettrica.
ATTENZIONE:	Questo termine di segnalazione indica possibili danni a cose.
Nota:	Questa parola di segnalazione viene utilizzata per fornire ulteriori informazioni.

Spiegazione dei simboli

	L'uso improprio delle batterie può causare il rischio di esplosione e di fuoriuscita del liquido delle stesse.
	Pila a bottone incluse
	Pila a bottone: 2 x CR2025, 3 V
	Simbolo di tensione DC, DC 5 V – 5 V
	Leggere il presente manuale d'uso!
	Con la marcatura CE, digi-tech gmbh dichiara la conformità alle direttive UE applicabili.
	Cavo USB-C
	Ingresso USB-C: 5 V  1 A

	Collegamento del cavo USB-C
	Classe di protezione: III
	Tenere sempre le batterie fuori dalla portata dei bambini.
	Non gettare le batterie nel fuoco o avvicinarle a fonti di calore.
	Assicurarsi che la polarità delle batterie sia sempre quella corretta.
	Non deformare o danneggiare le batterie.
	Non aprire o smontare le batterie.
	Non mescolare batterie di marche o tipi diversi.
	Non mescolare batterie nuove e usate.
	Non caricare le batterie.
	Proteggere le batterie dall'umidità e tenerle lontane dai liquidi.
	Non cortocircuitare le batterie.
	Inserire le batterie con la corretta polarità.
	Indossare guanti protettivi!

Avvertenze importanti per la sicurezza

Avvertenze di sicurezza per gli utenti



AVVERTENZA! Pericolo di morte e lesioni per neonati e bambini!

I bambini spesso sottovalutano i pericoli. Tenere il prodotto lontano dalla portata dei bambini.

Il prodotto può essere utilizzato da **bambini** a partire dagli 8 anni di età e da persone con ridotte capacità fisiche, sensoriali o mentali, o mancanza di esperienza e conoscenza, solo se supervisionati o istruiti circa l'uso sicuro del prodotto e se hanno compreso i rischi che ne derivano. Evitare che i **bambini** giochino con il prodotto. Pulizia e manutenzione da parte dell'utilizzatore non vanno eseguiti da **bambini** senza la supervisione di adulti. Il materiale di imballaggio non è un giocattolo. **I bambini** potrebbero rimanere intrappolati e soffocare. Non mettere in funzione il prodotto se è danneggiato. Non esporre il prodotto all'umidità. Utilizzare il prodotto solo in ambienti chiusi. Questo prodotto non contiene parti che necessitano di manutenzione da parte dell'utente.

Avvertenze per la sicurezza relative alle pile a bottone



AVVERTENZA! Pericolo di morte!

Le batterie possono causare gravi lesioni.

Tenere le batterie fuori dalla portata dei **bambini**. In caso di ingestione consultare immediatamente un medico! L'ingestione può causare ustioni, perforazione dei tessuti molli e morte. Gravi ustioni possono verificarsi entro 2 ore dall'ingestione. Non utilizza-

re batterie ricaricabili! Non ricaricare mai le batterie non ricaricabili. Non cortocircuitare e/o aprire le batterie. Le conseguenze possono essere surriscaldamento, pericolo di incendio o esplosioni. Non gettare mai le batterie nel fuoco o nell'acqua. Non esporre le batterie a sollecitazioni meccaniche.

Rischio di fuoriuscita dalle pile a bottone



CAUTELA! Pericolo di lesioni!

Batterie con perdite o danneggiate possono causare ustioni da acido quando viene toccato. Pertanto, indossare guanti protettivi idonei.

Evitare condizioni e temperature estreme che possano agire sul corretto funzionamento delle batterie (ad es. contatto con radiatori e luce solare diretta). In caso di fuoriuscite dalle batterie, evitare il contatto con la pelle, gli occhi e le mucose! Sciacquare le aree interessate con acqua e consultare immediatamente un medico! Se le batterie sono soggette a fuoriuscite, rimuoverle immediatamente dal prodotto per evitare danni. Togliere le batterie se il prodotto non viene utilizzato per lungo tempo.

ATTENZIONE: Rischio di danneggiamento del prodotto!

Utilizzare solo il tipo di batteria specificato! Inserire le batterie rispettando le polarità (+) e (-) riportate sulle medesime e sul prodotto. Pulire i contatti sulla batteria e nel vano batterie con un panno asciutto e privo di lanugine o un batuffolo di cotone prima di inserirle!

Rimuovere immediatamente le batterie scariche dal prodotto.

Istruzioni di sicurezza per il cavo USB



PERICOLO!

Pericolo di morte per folgorazione!

Un uso improprio, un'installazione elettrica difettosa o una tensione di rete troppo elevata possono provocare scosse elettriche.

Verificare che i dati riportati sulla targa siano compatibili con la tensione di rete della presa. Utilizzare esclusivamente un alimentatore SELV. Safety Extra Low Voltage descrive una tensione selezionata così bassa che, in caso di contatto diretto, non vi è pericolo di scosse elevate sia durante le normali condizioni di funzionamento sia in caso di singolo errore. Collegare il cavo USB del prodotto solo a un alimentatore idoneo che corrisponda alle specifiche (volt e ampere) riportate sulla targhetta.



RISCHIO! Danni al prodotto!

L'uso improprio del cavo USB può danneggiare irrimediabilmente il prodotto.

Collegare il cavo USB solo a una fonte di alimentazione facilmente accessibile in modo da poter scollegare rapidamente il prodotto dall'alimentazione in caso di guasto. Non utilizzare il prodotto se esso o gli accessori mostrano segni visibili di danni o difetti. Non aprire l'alloggiamento né apportare modifiche al prodotto. Lasciare che sia il personale qualificato a eseguire la riparazione. Contattare l'indirizzo di assistenza indicato. In caso di riparazioni eseguite autonomamente, di collegamento improprio o di utilizzo errato, sono esclusi i diritti di garanzia e le responsabilità. Non immergere il prodotto o il cavo USB in acqua o altri liquidi. Non maneggiare mai il cavo USB con le mani umide. Staccare il cavo USB estraendo sempre la spina dalla porta USB. Non utilizzare mai il cavo USB come manico. Tenere il dispositivo e il cavo USB lontano da fiamme libere e superfici calde. Non piegare il cavo USB né posizionarlo su spigoli vivi.

Appendere o posizionare il prodotto in modo sicuro

Il prodotto non è progettato per funzionare in ambienti con elevata umidità atmosferica (ad es. bagni). Prima di fissare il dispositivo alla parete, assicurarsi che nel punto di perforazione non siano presenti condutture di gas, acqua o elettricità. Utilizzare viti e tasselli adeguati (non inclusi nella confezione). Prestare attenzione alla conformazione della parete. Il produttore declina ogni responsabilità per danni causati da un fissaggio improprio. Proteggere le superfici delicate prima dell'installazione, altrimenti potrebbero verificarsi graffi. Assicurarsi che:

- venga sempre garantita un'adeguata ventilazione (non collocare il prodotto su scaffali o in luoghi dove tende o mobili coprono lateralmente i fori di ventilazione/il sensore **(10)** e **(12)**);
- il prodotto non sia collocato su un tappeto spesso o su un letto durante il funzionamento e non siano presenti fonti dirette di calore (ad es. caloriferi);

- il prodotto non sia esposto alla luce solare diretta;
- non vi sia contatto con spruzzi e gocce d'acqua;
- il prodotto non si trovi o non sia appeso nelle immediate vicinanze di campi magnetici (ad es. altoparlanti);
- non penetri alcun corpo estraneo o polvere;
- il prodotto sia posizionato lontano da candele e altre fiamme libere per evitare la propagazione di incendi.

Messa in funzione

Nota: Rimuovere tutte le pellicole protettive e il materiale di imballaggio dal prodotto **A** in occasione del primo utilizzo e smaltirli separatamente. Controllare se il prodotto o le singole parti presentano danni. In tal caso, non utilizzare il prodotto. Contattare l'assistenza.

- Estrarre le protezioni della batteria dal vano batterie del telecomando a infrarossi e del prodotto **B**.
- Collegare il cavo USB al computer o a un alimentatore USB (non incluso nella confezione).
- Inserire il cavo USB nella presa **(13)**.

Nota: Utilizzare solo il cavo USB in dotazione.

Il display a LED **(1)** si accende completamente per circa 3 secondi, emette un segnale acustico e il prodotto controlla la temperatura ambiente.

Dopodiché sul display a LED compare l'ora preimpostata 12:00 ed è possibile configurare il prodotto.

Nota: Il prodotto impiega alcuni minuti per adattarsi alla temperatura ambiente per mostrare la temperatura ambiente esatta.

Funzionamento

Nota: Se non viene premuto alcun pulsante per circa 15 secondi durante la configurazione manuale, si esce dalla modalità di configurazione. Le registrazioni già effettuate vengono salvate.

Configurazione rapida

In fase di impostazione dei valori numerici, è possibile utilizzare la configurazione rapida tenendo premuto il pulsante Su **+** **(5)** o il pulsante Giù **-** **(6)** sul prodotto o il pulsante **-** **(20)** o il pulsante Light/**+** **(27)** sul telecomando a infrarossi.

Telecomando a infrarossi

Il telecomando a infrarossi ha una portata di circa 3–5 m.

Per la configurazione, puntare al prodotto da impostare.

Impostazione display LED

Indicatore

- dP-1 - Indicatore di cambio: Orario -> Data -> Temperatura -> Orario -> ecc.
 dP-2 - Indicatore di durata: orario

Sul prodotto

- Premere il pulsante **M** **(4)** nella visualizzazione standard. Compare dP-1 o dP-2.
- Premere il pulsante **M** per passare da dP-1 a dP-2.
 Con l'inserimento, il prodotto ritorna immediatamente alla visualizzazione standard.

Con il telecomando a infrarossi

- Nella visualizzazione standard, premere il pulsante DP-1/DP-2 **(16)**. Compare dP-1 o dP-2.
- Premere il pulsante DP-1/DP-2 per passare da dP-1 a dP-2. Con l'inserimento, il prodotto ritorna immediatamente alla visualizzazione standard.

Varianti di colore

- CL-n - Alternanza tra 115 colori
 CL-1 - 1 colore permanente

Sul prodotto

- Tenere premuto il pulsante **M** nella visualizzazione standard. CL-n lampeggia e può essere cambiato con il pulsante Su **+** o con il pulsante Giù **-** tra le varianti di colore CL-n e CL-1 (1 colore permanente).

- Premere il pulsante **M (4)** per confermare l'inserimento.
- Premere ripetutamente il pulsante **M** fino a quando non è di nuovo nella visualizzazione standard o attendere circa 15 secondi, quindi il prodotto ritorna alla visualizzazione standard.

Con il telecomando a infrarossi

115 colori in alternanza

- Premere il pulsante di variazione del colore **(23)** nella visualizzazione standard per attivare il cambio continuo dei 115 colori.

1 colore permanente

- Premere uno dei sette pulsanti di selezione del colore **(24)** nella visualizzazione standard per attivare i colori in modo permanente.

Luminosità display a LED

Il display a LED **(1)** possiede due livelli dimmer.

Sul prodotto

- Premere il pulsante Su **+ nella (5)** visualizzazione standard per rendere il display a LED da uno a due livelli più luminoso o più scuro.

Con il telecomando a infrarossi

- Premere il pulsante Light/**+** nella **(27)** visualizzazione standard per rendere il display a LED da uno a due livelli più luminoso o più scuro.

Condifurazione di base del prodotto G

È possibile effettuare le seguenti configurazioni:

Variazione di colore, anno, mese, giorno, formato 12/24 ore, ore, minuti, sveglia fine settimana, Alarm 1, Alarm 2, Alarm 3, unità °C/°F e tono dei pulsanti.

Impostazione di base con il telecomando a infrarossi H

È possibile effettuare le seguenti configurazioni:

Variazione di colore, formato 12/24 ore, ore, minuti, sveglia fine settimana.

CL-n	115 colori in alternanza
CL-1	1 colore permanente

Impostare la sveglia con i pulsanti di sveglia I

- Premere il pulsante Alarm 1 **(28)**. A1 -- di Alarm 1 lampeggia e con il pulsante **- (20)** o il pulsante Light/**+** può essere attivata (ON) o disattivata (--).
- Premere il pulsante SET **(19)** per confermare l'impostazione e impostare le ore e i minuti allo stesso modo.

È possibile impostare le sveglie 2 e 3 allo stesso modo con il pulsante Alarm 2 **(17)** o il pulsante Alarm 3 **(18)**.

--	Disattivazione di Alarm 1.
ON	Attivazione di Alarm 1.

Spegnere la sveglia

Il segnale di allarme sveglia suona all'ora impostata per circa 2 minuti.

- Premere un tasto qualsiasi, a eccezione del pulsante RESET **(15)**, per disattivare il segnale di allarme.

Non è necessario riattivare la funzione di sveglia. Il segnale di sveglia si riaccende automaticamente il giorno successivo all'ora impostata.

Visualizzazione formato 12/24 ore

- Premere il pulsante 12/24 h **(26)** per visualizzare l'ora nel formato 12 o 24 ore.

Indicazione della temperatura

- Premere il pulsante Temp **(21)** per visualizzare brevemente la temperatura.
- In modalità temperatura, premere il pulsante **-** per passare da °C gradi Celsius a °F gradi Fahrenheit.

Visualizzazione e configurazione della data

- Nell'indicatore di durata dP-2 (ora), premere il pulsante Date **(22)** per mostrare la data.
- Premere nuovamente il pulsante Date per tornare alla visualizzazione standard.

- Nella visualizzazione standard, premere il pulsante Date per entrare nella modalità data.
- Premere il pulsante SET **(19)**. L'anno 2023 lampeggia e può essere impostato con il pulsante - o con il pulsante Light/+ .
- Premere il pulsante SET per confermare la configurazione.
- Impostare allo stesso modo il mese e il giorno.
- Premere il pulsante SET per confermare l'inserimento e tornare alla visualizzazione standard.

Tono dei pulsanti

- Premere il pulsante Mute **(25)**. Sul display compare --:Sd, il tono del tasto è spento.
- Premere di nuovo il pulsante Mute per attivare il tono dei pulsanti **ON:Sd**.

Accensione e spegnimento dell'illuminazione a LED

- Premere il pulsante ON/OFF **(14)** per accendere o spegnere l'illuminazione a LED.

Ripristino delle impostazioni di fabbrica (RESET)

Premere il pulsante RESET. Tutte le impostazioni salvate verranno cancellate e il prodotto si riavvierà.

Rimozione della pila a bottone dal telecomando a infrarossi E

- Aprire il supporto pila a bottone premendo la leva **(a)** verso destra e contemporaneamente estrarre delicatamente il supporto pila a bottone **(b)**.
- Inserire una pila a bottone CR2025 rispettando la polarità corretta +/-.
- Far scorrere nuovamente il supporto pila a bottone nel telecomando a infrarossi.

Rimozione della pila a bottone dal prodotto F



PERICOLO!

Pericolo di morte per folgorazione!

- Scollegare il cavo USB dal prodotto prima di rimuovere la pila a bottone.
- Allentare la vite di sicurezza **(d)** con un cacciavite e aprire il vano batteria **(11)** del prodotto
- Premere la pila a bottone con il dito all'altezza del supporto della pila a bottone fino a quando non si inclina leggermente, quindi sollevare delicatamente la pila a bottone con uno strumento appuntito.
- Inserire una pila a bottone CR2025 rispettando la polarità corretta +/-.
- Richiudere il vano batterie e riavvitarlo.

Risoluzione dei problemi

Problema	Soluzione
Display vuoto	<ul style="list-style-type: none"> • Controllare il cavo USB.
Errore di visualizzazione	<ul style="list-style-type: none"> • Controllare il cavo USB. • Verificare la configurazione.

Consigli per la pulizia



PERICOLO!

Pericolo di morte per folgorazione!

Scollegare il cavo USB dal prodotto prima di pulirlo. Rimuovere le pile a bottone dal bottone e dal telecomando a infrarossi prima della pulizia. Il prodotto e il telecomando a infrarossi non devono essere esposti all'umidità, evitare gocce e spruzzi d'acqua.

Una pulizia impropria può danneggiare il prodotto. Non immergere il prodotto o il cavo USB in acqua o altri liquidi. Non utilizzare detergenti aggressivi, spazzole con setole in metallo o nylon e utensili taglienti in metallo per la pulizia, come coltelli, spatole dure e simili, poiché potrebbero danneggiare le superfici. Pulire il prodotto con un panno morbido, asciutto e privo di pelucchi, ad esempio come quello utilizzato per la pulizia delle lenti da occhiali.

Conservazione

Se il prodotto non viene utilizzato per un periodo prolungato, rimuovere le pile a bottone e conservare il prodotto e il telecomando a infrarossi, puliti e protetti dai raggi

solari, in un luogo asciutto e fresco, preferibilmente nella confezione originale.

Smaltimento

Il prodotto e i materiali di imballaggio sono riciclabili; smaltirli separatamente per una migliore gestione dei rifiuti. Rivolgersi all'amministrazione comunale di competenza per conoscere le modalità di smaltimento del prodotto usato.

Osservare l'etichettatura dei materiali di imballaggio durante la raccolta differenziata. Questi sono contrassegnati da sigle (a) e numeri (b) con il seguente significato:

1-7: materie plastiche

20-22: carta e cartone

80-98: materiali compositi.



Smaltimento dell'apparecchiatura elettrica/elettronica

Il simbolo con il cassonetto barrato indica che le apparecchiature elettriche ed elettroniche non devono essere smaltite insieme ai rifiuti domestici. I consumatori sono obbligati per legge a raccogliere le apparecchiature elettriche ed elettroniche al termine della loro vita utile separatamente dai rifiuti urbani indifferenziati. In questo modo si assicura un riciclaggio rispettoso dell'ambiente e delle risorse. Le batterie e le pile ricaricabili che non sono saldamente racchiuse dal dispositivo elettrico o elettronico e che possono essere rimossi senza provocarne la distruzione devono essere separati dal dispositivo prima di essere conferiti a un punto di raccolta e smaltiti come previsto. Lo stesso vale per le lampadine, le quali possono essere rimosse senza danneggiarle. I proprietari di apparecchiature elettriche ed elettroniche di abitazioni private possono consegnarle presso i punti di raccolta delle autorità locali preposte allo smaltimento dei rifiuti o presso i punti di raccolta istituiti dai produttori o distributori. Lo smaltimento di apparecchiature usate è gratuito. Questo obbligo di ritiro gratuito si applica sia all'acquisto in negozio che alla consegna all'indirizzo di residenza. Il luogo di adempimento dell'obbligo di ritiro è uguale al luogo di adempimento della consegna. Le spese di trasporto non possono essere addebitate per gli apparecchi ritirati. In generale, i rivenditori sono tenuti ad assicurare il ritiro gratuito delle apparecchiature usate garantendo adeguate opzioni di ritiro entro una distanza ragionevole. I consumatori hanno la possibilità di consegnare gratuitamente un vecchio dispositivo a un distributore che è tenuto a ritirarlo in caso di acquisto di un nuovo dispositivo dello stesso valore con essenzialmente la stessa funzione. Questa possibilità è prevista anche per le consegne a domicilio. Nella vendita a distanza la possibilità del ritiro gratuito al momento dell'acquisto di un nuovo dispositivo è limitata agli apparecchi di riscaldamento, ai dispositivi di visualizzazione e ai dispositivi di grandi dimensioni che abbiano almeno un bordo esterno con una lunghezza superiore a 50 cm. Al momento della conclusione del contratto di acquisto, il rivenditore è tenuto a chiedere al consumatore se intende avvalersi del ritiro. Inoltre, i consumatori possono consegnare gratuitamente fino a tre apparecchi usati dello stesso tipo presso un centro di raccolta di un rivenditore senza dover acquistare un nuovo prodotto. Tuttavia, le lunghezze dei bordi dei rispettivi dispositivi non devono superare i 25 cm.



Prima dello smaltimento, estrarre la batteria senza distruggerla e smaltirla separatamente (vedi Smaltimento delle batterie).

Smaltimento delle batterie

Questo simbolo indica che le batterie e le pile ricaricabili non devono essere smaltite con i normali rifiuti domestici. Per legge, al termine del loro ciclo di vita, è necessario smaltirle gratuitamente presso un punto di raccolta pubblico o presso i centri di raccolta istituiti dai distributori per il riciclaggio, in conformità con il Regolamento 2023/1542/UE (e successive modifiche) relativo alla gestione delle batterie.



Le batterie e le pile ricaricabili che non sono saldamente fissate nell'apparecchio e che possono essere rimosse senza danneggiarle devono essere separate e smaltite correttamente quando sono scariche. Il riutilizzo e il riciclo di vecchi apparecchi e batterie è un contributo importante alla tutela dell'ambiente. Uno smaltimento improprio può rilasciare nell'ambiente sostanze tossiche, dannose per gli esseri umani, gli animali e le piante. Di seguito sono riportate alcune buone pratiche e raccomandazioni per prolungare la vita delle batterie e delle pile ricaricabili e consentirne il riutilizzo:

- Caricare correttamente e completamente le pile ricaricabili per massimizzarne la durata. Se necessario, scaricarle completamente con un caricabatterie adatto prima di ricaricarle.
- Considerare la possibilità di utilizzare pile ricaricabili. Queste possono essere riutilizzate e ricaricate più volte, riducendo così la quantità di rifiuti derivanti dalle batterie.
- Utilizzare sempre il tipo di batterie corretto per i dispositivi. Un uso scorretto può ridurre la durata delle batterie e avere effetti dannosi.

Attenersi sempre alle istruzioni di sicurezza quando si maneggiano batterie usate. Le batterie usate contenenti litio (Li = litio) presentano un elevato rischio di incendio. Bisogna quindi prestare particolare attenzione al corretto smaltimento delle batterie e delle pile ricaricabili al litio usate. Lo smaltimento non corretto può anche portare a cortocircuiti interni ed esterni a causa di effetti termici (calore) o danni meccanici. Un cortocircuito può provocare un incendio o un'esplosione e avere gravi conseguenze per le persone e l'ambiente. Per evitare un cortocircuito, coprire i poli o i contatti della batteria con nastro adesivo prima dello smaltimento.

Dichiarazione di conformità UE semplificata

Mediante il simbolo CE digi-tech gmbh dichiara che l'orologio LED da parete e da tavolo 4-LD7376 è conforme alle direttive RoHS 2011/65/UE e EMC 2014/30/UE e al regolamento sulle batterie 2023/1542/UE.



È possibile scaricare il manuale d'uso e la dichiarazione di conformità inserendo l'IAN qui: www.digi-tech-gmbh.com/downloads

Garanzia digi-tech gmbh

Questo dispositivo ha una garanzia di **3** anni dalla data di acquisto. In caso di difetti presenti su questo prodotto, puoi esercitare i tuoi diritti legali nei confronti del venditore. Tali diritti legali non sono limitati dalla nostra garanzia come indicato di seguito.

Condizioni di garanzia

Il periodo di garanzia decorre dalla data di acquisto. Conservare la ricevuta in un luogo sicuro. Questo documento è richiesto come prova di acquisto. In caso di un difetto di materiale o di fabbricazione entro 3 anni dalla data di acquisto di questo prodotto, ripareremo o sostituiremo il prodotto, a nostra discrezione, gratuitamente. Tale garanzia prevede che il dispositivo difettoso e la ricevuta di acquisto (scontrino) siano presentati entro il termine di tre anni e brevemente descritti per iscritto indicando la natura del difetto e quando si è verificato. Se il difetto è coperto dalla nostra garanzia, provvederemo alla restituzione del dispositivo riparato o all'invio di un nuovo prodotto all'utente. La riparazione o la sostituzione del prodotto non costituisce un nuovo periodo di garanzia.

Periodo di garanzia e reclami legali per difetti

La prestazione in garanzia non estende il periodo di garanzia. Ciò si applica anche ai pezzi sostituiti e riparati. Eventuali danni o difetti già presenti al momento dell'acquisto devono essere segnalati immediatamente dopo il disimballaggio. Le riparazioni effettuate dopo la scadenza del periodo di garanzia sono a pagamento.

Copertura della garanzia

Il dispositivo è stato accuratamente prodotto secondo rigorose linee guida di qualità e accuratamente controllato prima della consegna. La garanzia si applica a difetti di materiale o di fabbricazione. Questa garanzia non copre le parti del prodotto che sono soggette a normale usura e possono quindi essere considerate parti soggette a usura e non è valida per danni a parti fragili, ad es. interruttori, batterie ricaricabili o componenti in vetro. Questa garanzia è nulla se il prodotto è danneggiato, utilizzato o mantenuto in modo improprio. Per un uso corretto del prodotto, tutte le istruzioni fornite devono essere rigorosamente osservate. Le finalità d'uso e le operazioni non consigliate nel manuale per l'uso o soggette ad avvertenza devono essere evitate a tutti i costi. Il prodotto è destinato esclusivamente all'uso privato e non commerciale. La garanzia decade in caso di manipolazione abusiva e impropria, uso della forza e interventi non eseguiti dalla nostra filiale di assistenza autorizzata.

La prestazione in garanzia vale per difetti del materiale o di fabbricazione.

Questa garanzia non si estende a componenti del prodotto esposti a normale logorio, che possono pertanto essere considerati come componenti soggetti a usura (esempio capacità della batteria, calcificazione, lampade, pneumatici, filtri, spazzole...). La garanzia non si estende altresì a danni che si verificano su componenti delicati (esempio interruttori, batterie, parti realizzate in vetro, schermi, accessori vari) nonché danni derivanti dal trasporto o altri incidenti.

Procedura in caso di garanzia

Per garantire che la richiesta sia gestita rapidamente, osservare le istruzioni seguenti:

- Per tutte le richieste, si prega di tenere a portata di mano lo scontrino e il codice dell'articolo (515423_2510) come prova di acquisto.
- Il numero dell'articolo si trova sulla targhetta, su un'incisione, sul frontespizio delle istruzioni (in basso a sinistra) o sotto forma di adesivo sul retro o sul lato inferiore.
- In caso di malfunzionamenti o altri difetti, **contattare prima il seguente reparto di assistenza telefonicamente o via e-mail.**

Assistenza

Inter-Quartz GmbH, Valterweg 27A, 65817 Eppstein, GERMANIA
E-mail: support@inter-quartz.de, telefono: +49 (0)6198 571825



(IT) 00800 5515 6616

(CH) 0800 563862

(MT) 800 62851

Fornitore

Si prega di notare che il seguente indirizzo non è un indirizzo di assistenza. Contattare prima il punto di assistenza sopra indicato.
digi-tech gmbh, Valterweg 27A, 65817 Eppstein, GERMANIA

Anno di produzione: 2026

IAN 515423_2510, cod. art.: 4-LD7376

HU Használati és biztonsági utasítások

Tartalomjegyzék

Tartalomjegyzék	109
Rendeltetésszerű használat	110
Műszaki adatok	110
LED-es világítású fali- és asztali óra	110
Infravörös távirányító	110
Kijelző és kezelőfelületek	110
Információk a CR2025, 3 V gombelemekről	110
Jelzőszavak magyarázata	111
Jelmagyarázat	111
Fontos biztonsági előírások	112
Biztonsági előírások a felhasználók számára	112
A gombelemekre vonatkozó biztonsági előírások	112
Az USB-kábelre vonatkozó biztonsági utasítások	113
Akassza vagy állítsa fel biztonságosan a terméket	113
Üzembe helyezés	114
Kezelés	114
Gyorsbeállítás	114
Infravörös távirányító	114
A LED-kijelző beállítása	114
Alapértelmezett beállítás a terméken G	115
Alapbeállítás az infravörös távirányítóval H	115
Az ébresztés beállítása az ébresztés gombokkal I	115
Az ébresztési jelzés kikapcsolása	115
12/24 órás formátum megjelenítése	115
Hőmérséklet-kijelzés	115
Dátum megtekintése és beállítása	115
Billentyűhang	116
A LED-világítás be- és kikapcsolása	116
A gyári beállítások visszaállítása (RESET)	116
Az infravörös távirányító E gombelemének eltávolítása	116
A gombelem eltávolítása a termékből F	116
Hibaelhárítás	116
Tanácsok a készülék tisztításához	116
Tárolás	116
Ártalmatlanítás	117
Az elektromos készülék ártalmatlanítása	117
Az elemek ártalmatlanítása	117
Egyszerűsített EU-megfelelőségi nyilatkozat	118
JÓTÁLLÁSI TÁJÉKOZTATÓ	118
Ügyfélszolgálat	119
Szállító	119

LED-ES VILÁGÍTÁSÚ FALI ÉS ASZTALI ÓRA

Rendeltetészerű használat

Gratulálunk az új LED-es világítású fali és asztali óra (a továbbiakban: „termék” vagy „készülék”) megvásárlásához. A termék az idő kijelzésére és a leírt további funkciók használatára alkalmas. A termék ettől eltérő bármilyen használata vagy megváltoztatása nem rendeltetészerű használatnak minősül. A termék kizárólag beltéri használatra alkalmas. A gyártó nem vállal felelősséget a nem rendeltetészerű használatból vagy helytelen működtetésből eredő károkért. A termék nem kereskedelmi használatra készült.



Műszaki adatok

LED-es világítású fali- és asztali óra

- Mérési tartomány/hőmérséklet: 0 °C – 50 °C
- Hőmérséklet-kijelzés/Tolerancia: +/-2 °C
- Méret: 235 x 38 x 92 mm
- Súly: 227 g (USB-kábelrel, gombelem nélkül)
- USB-C kábeles csatlakozás: 5 V $\overline{=}$ 1 A
- USB-C kábel hossza: 1,5 m +/-3 % tűrés
- Gombelem: 1 db CR2025, 3 V 160 mAh

Infravörös távirányító

- Hatótávolság: 3 – 5 m
- Súly: 11 g (gombelem nélkül)
- Gombelem: 1 db CR2025, 3 V 160 mAh $\overline{=}$ - egyenáram jelzője

Kijelző és kezelőfelületek

C Termék

1	LED-kijelző	2	AL felirat, ébresztés
3	PM felirat, a délután jelzése a 12 órás időformátumban	4	M gomb, ÜZEMMÓD
5	+ (fel) gomb	6	- (le) gomb
7	Támasztóláb	8	Hangszóró
9	Fali akasztó	10	Szellőzőnyílás
11	Elemtartó rekesz	12	Szellőzőnyílások, érzékelő
13	Aljzat az USB-kábelhez		

D Távirányító

14	ON/OFF gomb	15	RESET (alaphelyzetbe állítás) gomb
16	DP-1/DP-2 gomb	17	2. ébresztés gombja
18	3. ébresztés gombja	19	SET (beállítás) gomb
20	- gomb (le)	21	Hőm. gomb
22	Date gomb, dátum	23	Színváltó gomb
24	Színválasztó gombok	25	Némítás gomb
26	12/24 óra gomb	27	Világítás/+ gomb, fel
28	1. ébresztés gombja		

E Gombelem rekesze - 29

Információk a CR2025, 3 V gombelemekről

Gyártó:













Manufactured by
Lidl Stiftung & Co.KG.
Stiftsbergstraße 1
DE-74167 Neckarsulm
E-mail: battery-service@lidl.com
www.lidl-service.com

Gyártás helye:	Dongguan Tianqiu Enterprise CO LTD, Tianqiu Industrial Park, Xinji Industrial Zone. Machong, Dongguan, Kuangtung, Kínai Népköztársaság
Jelölés:	Az adatok az elemeken szerepelnek
Gyártás dátuma:	50/2025
Súly:	2,4 g
Kapacitás:	Az adatok az elemeken szerepelnek
Kémiai összetétel:	Lítium-mangán-dioxid
Az elemekben található veszélyes anyagok:	nincs
használandó tűzoltó szer:	B tűzosztály (speciális lítiumos tűzoltó készülékek vagy homok/száraz oltópor, tűztakaró)
kritikus nyersanyagok:	Lítium, mangán

Jelzőszavak magyarázata

 VESZÉLY!	Ez a jelzés magas kockázatú veszélyt jelöl, amely, ha nem kerüljük el, halálhoz vagy súlyos sérüléshez vezethet.
 FIGYELEM!	Ez a jelzés közepes kockázatú veszélyt jelöl, amely, ha nem kerüljük el, halálhoz vagy súlyos sérüléshez vezethet.
 FIGYELEM!	Ez a szimbólum/jelzőszó alacsony kockázatú veszélyt jelöl, amely kisebb vagy közepes sérülést okozhat, ha nem kerüljük el.
 ÁRAMÜTÉS VESZÉLYE/ ÉLETVESZÉLY!	Ez a szimbólum/figyelmeztetés áramütés veszélyére utal.
FIGYELMEZTETÉS:	Ez a figyelmeztetés az esetleges anyagi károokra hívja fel a figyelmet.
Megjegyzés:	Ez a figyelmeztetés további információkat jelöl.

Jelmagyarázat

	Az elemek nem megfelelő használata robbanásveszélyt okozhat, és fennáll az akkumulátorfolyadék szivárgásának kockázata.
	A gombelemek tartozékok
	Gombelemek: 2 db CR2025, 3 V
	Egyenfeszültség jelzése, DC 5 V - 5 Volt
	Olvassa el a használati utasítást!
	A CE jelöléssel a digi-tech gmbh kijelenti, hogy a termék megfelel az alkalmazandó EU-irányelveknek.
	USB-C kábel
	USB-C bemenet: 5 V  1 A
	USB-C kábelcsatlakozó
	Védelmi osztály: III
	Az elemeket mindig tartsa távol gyermekektől.

	Az elemeket ne dobja tűzbe, és ne érintkezzenek tűzzel.
	Az elemeket mindig a polaritásnak megfelelően kell behelyezni.
	Ne deformálja vagy rongálja meg az elemeket.
	Ne nyissa fel és ne bontsa szét az elemeket.
	Ne keverje a különböző márkájú és típusú elemeket.
	Ne keverjen új és használt elemeket.
	Ne töltse fel az elemeket.
	Óvja az elemeket a nedvességtől, valamint tartsa távol őket folyadékoktól.
	Ne zárja rövidre az elemeket.
	Az elemeket a polaritásnak megfelelően kell behelyezni.
	Viseljen védőkesztyűt!

Fontos biztonsági előírások

Biztonsági előírások a felhasználók számára



FIGYELMEZTETÉS! Kisgyermek és gyermekek számára élet- és balesetveszélyes!

A gyermekek gyakran alábecsülik a veszélyeket. A gyermekeket minden esetben tartsa távol a terméktől.

A terméket 8 éves vagy annál idősebb **gyermekek** és csökkent fizikai, szenzoros vagy szellemi képességekkel, valamint hiányos tapasztalattal és tudással rendelkező személyek is használhatják felügyelet mellett, ha a termék biztonságos használatát elmagyarázták nekik, és megértik a használatból fakadó veszélyeket. **Gyermekek** nem játszhatnak a termékkel. A készülék tisztítását, illetve karbantartását **gyermekek** felügyelet nélkül nem végezhetik. A csomagolóanyag nem játék. **Gyermekek** játék közben beleakadhatnak a termékbe, ami fulladást okozhat. Ha a termék sérült, ne használja. Ne tegye ki a terméket nedvességnek. A termék kizárólag beltéri használatra alkalmas. Ez a termék nem tartalmaz olyan alkatrészeket, amelyeket a felhasználó saját maga karbantarthat.

A gombelemekre vonatkozó biztonsági előírások



FIGYELMEZTETÉS! Életveszély!

Az elemek súlyos sérüléseket okozhatnak.

Az elemeket tartsa a **gyermekek** elől elzárva. Lenyelés esetén azonnal forduljon orvoshoz! A lenyelés égési sérüléseket, szövetkárosodást és halált okozhat. A lenyelés után 2 órán belül súlyos égési sérülések léphetnek fel. Ne használjon újratölthető elemeket! Soha ne töltse újra a nem újratölthető elemeket. Ne zárja rövidre az elemeket és/vagy ne nyissa fel azokat. Ez túlmelegedést, tűzveszélyt vagy szétrepedést okozhat. Soha ne dobja az elemeket tűzbe vagy vízbe. Ne tegye ki az elemeket semmilyen mechanikai igénybevételnek.

A gombelemek szivárgásának veszélye



VIGYÁZAT! Sérülésveszély!

A szivárgó vagy sérült elemek a bőrrel érintkezve kémiai égési sérüléseket okozhatnak. Ezért viseljen megfelelő védőkesztyűt.

Kerülje az olyan szélsőséges körülményeket és hőmérsékleteket, amelyek hatással lehetnek az elemekre, pl. ne helyezze őket radiátorra/közvetlen napfényre. Ha az elemek szivárognak, kerülje a vegyszerek bőrrel, szemmel és nyálkahártyával való érintkezését! Érintkezés esetén azonnal öblítse le tiszta vízzel az érintett területeket, és forduljon orvoshoz! Az elemek szivárgása esetén azonnal távolítsa el őket a termékből, hogy elkerülje a károsodást. Ha a terméket hosszabb ideig nem használja, távolítsa el az elemeket.

FIGYELEM: A termék károsodásának veszélye!

Csak a megadott elemtípust használja! Helyezze be az elemeket az elemen és a terméken lévő (+) és (-) polaritásjelzésnek megfelelően. Az elem behelyezése előtt tisztítsa meg az elem és az elemtartó rekesz érintkezőit száraz, szőszmentes ruhával vagy fültisztító pálcikával!

A lemerült elemeket haladéktalanul távolítsa el a termékből.

Az USB-kábelre vonatkozó biztonsági utasítások



VESZÉLY!

Életveszély áramütés miatt!

A nem megfelelő kezelés, a hibás elektromos csatlakoztatás vagy a túl magas hálózati feszültség áramütést okozhat.

Ellenőrizze, hogy a típustáblán szereplő információk megegyeznek-e az aljzat hálózati feszültségével. Csak SELV hálózati tápegységet használjon. A SELV (Safety Extra Low Voltage, földetlen érintésvédelmi törpefeszültség) olyan alacsony feszültséget jelez, amelynek esetében még közvetlen érintéskor sem nem áll fenn az áramütés veszélye sem normál működés közben, sem egyszeri hiba esetén. A termék USB-kábelét csak olyan tápegységhez csatlakoztassa, amely megfelel az adattáblában szereplő adatoknak (volt és amper).



KOCKÁZAT! A termék károsodása!

Az USB-kábel helytelen kezelése helyrehozhatatlan kárt okozhat a termékben.

Az USB-kábelt csak könnyen hozzáférhető áramforráshoz csatlakoztassa, hogy hiba esetén gyorsan le tudja választani a terméket az elektromos hálózatról. Ne működtesse a terméket, ha sérülések vagy hibák láthatók rajta vagy a tartozékain. Ne nyissa fel a tokot, és ne végezzen semmilyen változtatást a terméken. A javítást bízva szakemberekre. Ehhez vegye fel a kapcsolatot a megadott szervizcímekkel. Önállóan végzett javítások, szakszerűtlen csatlakoztatás vagy hibás üzemeltetés esetén a felelősség és a garanciális igények kizártak. Ne merítse a terméket vagy az USB-kábelt vízbe vagy más folyadékba. Soha ne fogja meg az USB-kábelt nedves kézzel. Az USB-kábelt mindig a csatlakozónál fogva húzza ki az USB-aljzatról. Soha ne használja az USB-kábelt fogantyúként. Tartsa távol a terméket és az USB-kábelt nyílt lángtól és forró felületektől. Ne törje meg az USB-kábelt, és ne fektesse éles szélű felületre.

Akassza vagy állítsa fel biztonságosan a terméket

A termék nem alkalmas magas páratartalmú helyiségekben (pl. fürdőszobában) való használatra. Mielőtt a falhoz rögzítené, győződjön meg arról, hogy a fúrási helyen nincs gáz-, víz- vagy áramvezeték. Használjon megfelelő csavarokat és tipliket (nem tartozék). Vegye figyelembe a fal adottságait. A gyártó nem vállal felelősséget a nem megfelelő rögzítéssel okozott károkért. Elhelyezés előtt védje az érzékeny felületeket a karcolódástól. Ügyeljen a következőkre:

- mindig legyen biztosítva a megfelelő szellőzés (ne helyezze a készüléket polcra vagy olyan helyre, ahol a függöny vagy a bútor oldalról elzárhatja a szellőzőnyílásokat **(10)** vagy az érzékelőt **(12)**);
- a terméket működés közben ne helyezze vastag szőnyegre vagy ágyra, és ne tegye ki semmilyen hőforrás (pl. fűtőtest) közvetlen hatásának;
- a terméket ne érje közvetlen napfény;
- a készüléket ne érje permet vagy csepegő víz;
- a termék nincs mágneses mezők (pl. hangszórók) közvetlen közelében;
- idegen test és por ne kerüljön a készülékbe;

- Tűz esetén, a láng terjedésének megakadályozása érdekében gyertyát és minden más nyílt tűzforrást tartson távol a terméktől.

Üzembe helyezés

Megjegyzés: Az első használat előtt távolítsa el minden védőfóliát és csomagolóanyagot a termékből **A**, és külön ártalmatlanítsa őket. Győződjön meg róla, hogy a termék és az egyes alkatrészek sérülésmentesek. Amennyiben sérülést talál, ne használja a terméket. Vegye fel a kapcsolatot a szervizzel.

- Húzza ki az akkumulátorvédőket az infravörös távirányító elemtartójából és a termékből **B**.
- Csatlakoztassa az USB-kábelt a számítógéphez vagy egy USB-tápadapterhez (nem tartozék).
- Csatlakoztassa az USB-kábelt az aljzathoz **(13)**.

Megjegyzés: Csak a mellékelt USB-kábelt használja.

A LED-kijelző **(1)** kb. 3 másodpercre teljesen kigyullad, ezután hangjelzés hallható, és a termék ellenőrzi a helyiség hőmérsékletét.

Ezután megjelenik a LED-kijelzőn az alapértelmezett idő (12:00), és ezután beállíthatja a terméket

Figyelem: A pontos szobahőmérséklet megjelenítéséhez a terméknek néhány percre van szüksége, hogy alkalmazkodjon a helyiség hőmérsékletéhez.

Kezelés

Megjegyzés: Ha a kézi beállítás során kb. 15 másodpercig nem nyom meg egyetlen gombot sem, a készülék kilép a beállítási módból. A már beállított adatok mentésre kerülnek.

Gyorsbeállítás

Numerikus értékek beállításakor a gyorsbeállítás funkció használatához nyomja meg és tartsa lenyomva a **+** (fel) gombot **(5)** vagy a **-** (le) gombot **(6)** a terméken, illetve a **-** gombot **(20)** vagy a Light/**+** gombot **(27)** az infravörös távirányítón.

Infravörös távirányító

Az infravörös távirányító hatótávolsága körülbelül 3-5 méter.

A beállításához tartsa a távirányítót a beállítani kívánt termék felé.

A LED-kijelző beállítása

Megjelenítés

dP-1 - Változó kijelzés: idő -> dátum -> hőmérséklet -> idő -> stb.

dP-2 - Állandó kijelzés: idő

A terméken

- Az alapértelmezett képernyőről kiindulva nyomja meg az **M** gombot **(4)**. Megjelenik a **dP-1** vagy a **dP-2** jelzés.
- Nyomja meg az **M** gombot a **dP-1** és **dP-2** beállítás közti váltáshoz. A termék a beállítás után azonnal visszatér a normál kijelzéshez.

Az infravörös távirányítóval

- A készülék alapértelmezett képernyőjéről kiindulva nyomja meg a távirányítón a **DP-1/DP-2** gombot **(16)**. Megjelenik a **dP-1** vagy a **dP-2** jelzés.
- Nyomja meg a **DP-1/DP-2** gombot a **dP-1** és a **dP-2** beállítás közti váltáshoz. A termék a beállítás után azonnal visszatér a normál kijelzéshez.

Színváltozatok

CL-n - 115 váltakozó szín

CL-1 - 1 állandó szín

A terméken

- Az alapértelmezett képernyőről kiindulva nyomja meg és tartsa lenyomva az **M** gombot. A **CL-n** villog, és a **+** (fel) gombbal, illetve a **-** (le) gombbal válthat a **CL-n** és **CL-1** (1 szín tartósan) színváltozatok között.
- A beállítás megerősítéséhez nyomja meg az **M**-gombot.
- Nyomja meg többször az **M**-gombot, amíg vissza nem tér a normál kijelzéshez, vagy várjon kb. 15 másodpercet, és a termék magától visszatér a normál kijelzéshez.

Az infravörös távirányítóval

115 váltakozó szín

- Az alapértelmezett kijelzőn nyomja meg a színváltó gombot **(23)** a folyamatosan váltakozó 115 szín használatához.

1 állandó szín

- A standard kijelzőn nyomja meg a hét színválasztó gomb **(24)** egyikét a színek állandó használatához.

A LED-kijelző fényereje

A LED-kijelző fényerejét két fokozatban is csökkentheti.

A terméken

- Az alapértelmezett képernyőről kiindulva nyomja meg a **+** (fel) gombot a LED-kijelző egy vagy két fokozattal világosabbra vagy sötétebbre állításához.

Az infravörös távirányítóval

- Az alapértelmezett képernyőről kiindulva nyomja meg a Light/**+** gombot a LED-kijelző egy vagy két fokozattal világosabbra vagy sötétebbre állításához.

Alapértelmezett beállítás a terméken **G**

A következő beállításokat végezheti el:

Színválasztó, év, hónap, nap, 12/24 órás időformátum, óra, perc, hétvégi riasztás, 1. riasztás, 2. riasztás, 3. riasztás, °C/°F mértékegység és billentyűhang.

Alapbeállítás az infravörös távirányítóval **H**

A következő beállításokat végezheti el:

Színválasztó, év, hónap, nap, 12/24 órás formátum, óra, perc, hétvégi ébresztés.

CL-n	115 váltakozó szín
CL-1	1 állandó szín

Az ébresztés beállítása az ébresztés gombokkal **I**

- Nyomja meg az Alarm 1 (1. ébresztés) gombot **(28)**. Villogni kezd az 1. ébresztés A1 jelzése, és a - gombbal, illetve a Light/**+** gombbal aktiválható (BE) vagy deaktiválható (--).
- A beállítás megerősítéséhez nyomja meg a SET gombot **(19)**, és ugyanígy állítsa be az órákat és percekét.

A 2. és a 3. ébresztést ugyanígy állíthatja be a 2. ébresztési gombbal **(17)**, illetve a 3. ébresztési gombbal **(18)**.

--	Az 1. ébresztés nem aktív.
ON	Az 1. ébresztés aktív.

Az ébresztési jelzés kikapcsolása

Az ébresztési jelzés körülbelül 2 percig szól a beállított időpontban.

- Az ébresztési jelzés kikapcsolásához nyomja meg bármelyik gombot a RESET gombon **(15)** kívül.

Az ébresztési funkciót nem kell újraaktiválni. Az ébresztési jelzés a következő napon automatikusan újra bekapcsol a beállított időpontban.

12/24 órás formátum megjelenítése

- Nyomja meg a 12/24 órás kijelzés gombját **(26)** az idő 12 órás, illetve 24 órás formátumú megjelenítéséhez.

Hőmérséklet-kijelzés

- Nyomja meg a Temp gombot **(21)**, hogy rövid ideig megjelenítse a hőmérsékletet.
- Hőmérséklet üzemmódban nyomja meg a - gombot a °C Celsius-fok és az °F Fahrenheit-fok közötti váltáshoz.

Dátum megtekintése és beállítása

- A dP-2 folytonos kijelzés mellett (idő) nyomja meg a Dátum gombot **(22)** a dátum megjelenítéséhez.
- Nyomja meg ismét a Dátum gombot az alapértelmezett kijelzésre való visszatéréshez.
- A normál nézetben nyomja meg a Dátum gombot, hogy belépjen a dátum módba.

- Nyomja meg a SET gombot **(19)**. Az év villogni kezd (2023), és a - gombbal, illetve a Light/+ gombbal állítható be.
- Nyomja meg a SET gombot a beállítás megerősítéséhez.
- Ugyanígy állítsa be a hónapot és a napot.
- A beállítás megerősítéséhez és az alapértelmezett nézetbe való visszatéréshez nyomja meg a SET gombot.

Billentyűhang

- Nyomja meg a némítás gombot **(25)**. Az --:Sd jelzés jelenik meg, és a billentyűhang kikapcsol.
- Nyomja meg ismét a némítás gombot a billentyűhang bekapcsolásához: **ON:Sd**.

A LED-világítás be- és kikapcsolása

- Nyomja meg az ON/OFF gombot **(14)** a LED-világítás be- vagy kikapcsolásához.

A gyári beállítások visszaállítása (RESET)

Nyomja meg a RESET gombot **(15)**. Minden beállítás törlődik, és a termék újraindul.

Az infravörös távirányító E gombelemének eltávolítása

- Nyissa ki a gombelemtartót úgy, hogy jobbra tolja a kart **(a)**, és ugyanakkor óvatosan kihúzza a gombelemtartót **(b)**.
- Helyezzen be egy CR2025 gombelemet helyes polaritással (+/-).
- Csúsztassa vissza a gombelemtartót az infravörös távirányítóba.

A gombelem eltávolítása a termékből F



VESZÉLY!

Életveszély áramütés miatt!

- A gombelem eltávolítása előtt húzza ki az USB-kábelt a termékből.
- Lazítsa meg a rögzítőcsavart **(d)** egy csavarhúzóval, és nyissa ki a termék elem-tartó rekeszét **(11)**
- Nyomja meg a gombelemet az ujjával a gombelemtartó magasságában, amíg kissé meg nem billen, és óvatosan húzza ki a gombelemet egy hegyes eszközzel.
- Helyezzen be egy CR2025 gombelemet helyes polaritással (+/-).
- Zárja be az elemtartó rekeszt, és csavarozza vissza a helyére.

Hibaelhárítás

Probléma	Megoldás
A kijelző nem működik	<ul style="list-style-type: none"> • Ellenőrizze az USB-kábelt.
Helytelen érték kijelzése	<ul style="list-style-type: none"> • Ellenőrizze az USB-kábelt. • Ellenőrizze a beállítást.

Tanácsok a készülék tisztításához



VESZÉLY!

Életveszély áramütés miatt!

A termék tisztítása előtt húzza ki az USB-kábelt a termékből. Tisztítás előtt távolítsa el a gombelemeket a termékből és az infravörös távirányítóból. A terméket és az infravörös távirányítót nem szabad nedvességnek kiténni, kerülni kell a rájuk cseppenő és fröccsenő vizet.

A szakszerűtlen tisztítás károsíthatja a terméket. Ne merítse a terméket és az USB-kábelt vízbe vagy más folyadékba. Ne használjon agresszív tisztítószeret, fém- vagy nejlonszálalás keféket, valamint éles vagy fémes tisztítóeszközöket, például késeket, kemény spatulákat és hasonlók. Ezek károsíthatják a felületet. Tisztítsa meg a készüléket egy puha, száraz, szőszmentes ruhával, pl. szemüvegtörlő kendővel.

Tárolás

Ha a terméket hosszabb ideig nem használja, vegye ki a gombelemeket, és megtisztítva, napfénytől védve, száraz, hűvös helyen, ideális esetben az eredeti csomagolásban tárolja a készüléket és az infravörös távirányítót.

Ártalmatlanítás

A termék és a csomagolóanyagok újrahasznosíthatók, a megfelelő hulladékkezelés érdekében szelektálva dobja el őket. A használt termékek ártalmatlanítási lehetőségeiről a helyi önkormányzattól tájékozódhat.

A hulladék szétválasztásakor ügyeljen a csomagolóanyagok címkézésére, ezeket rövidítésekkel (a) és számokkal (b) jelölik a következő jelentéssel:

1-7: műanyagok

20-22: papír és karton

80-98: kompozit anyagok.



Az elektromos készülék ártalmatlanítása

Az áthúzott szemetesekuka szimbólum azt jelenti, hogy az elektromos és elektronikus berendezéseket nem szabad a háztartási hulladékkal együtt kidobni. A fogyasztókat törvény kötelezi arra, hogy az elektromos és elektronikus berendezéseket élettartamuk végén a válogatatlan települési hulladéktól elkülönítve gyűjtsék. Ezzel biztosítható a környezetbarát és erőforrás-kímélő újrahasznosítás. Az elektromos vagy elektronikus eszközökhöz nem tartósan rögzített és azokból roncsolásmentesen eltávolítható elemeket és akkumulátorokat a gyűjtőhelyre történő átadás előtt le kell választani a készülékekről, és rendeltetésszerűen kell ártalmatlanítani. Ugyanez vonatkozik azokra a lámpákra is, amelyek roncsolásmentesen eltávolíthatók a készülékből. A magánháztartásból származó elektromos és elektronikus berendezések tulajdonosai a hulladékkezelési szolgáltató gyűjtőhelyein, illetve a gyártók vagy forgalmazók által kialakított gyűjtőhelyeken adhatják le a berendezéseket. A régi készülékek leadása ingyenes. Ez az ingyenes visszavételi kötelezettség mind az üzletben történő vásárlásra, mind a lakcímre történő szállításra vonatkozik. A visszavételi kötelezettség teljesítési helye megegyezik a kiszállítás teljesítési helyével. A visszaküldött készülékek után szállítási költség nem számítható fel. Általánoságban a forgalmazók kötelesek gondoskodni arról, hogy a régi készülékek az ézszerűen elvárható távolságból megfelelő visszavételi lehetőségeken keresztül ingyenesen visszavételre kerüljenek. A fogyasztóknak lehetőségük van a régi készüléket térítésmentesen leadni a forgalmazónak, aki köteles azt visszavenni, ha egyenértékű új, lényegében azonos funkciójú készüléket vásárolnak. Ez a lehetőség egy magánháztartásba történő szállítás esetén is fennáll. A távértékesítésben az ingyenes átvétel lehetősége új készülék vásárlásakor azokra a hőcserélőkre, képernyős készülékekre és nagy méretű berendezésekre korlátozódik, amelyeknek legalább egy külső ele meghaladja az 50 cm-t. Az adásvételi szerződés megkötésekor a forgalmazónak meg kell kérdeznie a fogyasztót a visszaküldési szándékáról. Ezen túlmenően a fogyasztó egy típusból legfeljebb három régi készüléket adhat le ingyenesen egy forgalmazó átvételi pontján anélkül, hogy ez új készülék vásárlásához lenne kötve. Az adott eszközök élhossza azonban nem haladhatja meg a 25 cm-t.



Ártalmatlanítás előtt vegye ki az elemet úgy, hogy ne sérüljön meg, és ártalmatlanítsa külön (lásd: Az elemek ártalmatlanítása).

Az elemek ártalmatlanítása

Ez a szimbólum azt jelenti, hogy az elemeket és akkumulátorokat nem szabad a háztartási hulladékkal együtt kidobni. Jogszabály kötelezi Önt arra, hogy az akkumulátorokról szóló (EU) 2023/1542 rendelettel és annak módosításaival összhangban élettartamuk végén leadja őket ingyenesen egy nyilvános gyűjtőhelyen vagy a forgalmazók által létrehozott gyűjtőhelyeken újrahasznosítás céljából.



A készülékhez nem tartósan rögzített és abból roncsolásmentesen eltávolítható elemeket és akkumulátorokat a gyűjtőhelyre történő átadás előtt le kell választani a készülékről, és rendeltetésszerűen kell ártalmatlanítani. A régi berendezések és akkumulátorok újrafeldolgozása és újrahasznosítása fontos hozzájárulást jelent környezetünk védelméhez. Ha nem megfelelően ártalmatlanítják őket, mérgező összetevők juthatnak a környezetbe, amelyek egészségkárosító hatással vannak az emberekre, állatokra és növényekre. Az alábbiakban bemutatunk néhány bevált gyakorlatot és ajánlást az elemek és az akkumulátorok élettartamának meghosszabbítására, valamint újrafelhasználásuk lehetővé tételére:

- Töltse fel megfelelően és teljesen az akkumulátorokat, hogy maximalizálja azok élettartamát. Ha szükséges, újratöltés előtt merítse le teljesen az akkumuláto-

rokat egy megfelelő töltővel.

- Fontolja meg az újratölthető akkumulátorok használatának lehetőségét. Ezek többször is felhasználhatók és újratölthetők, csökkentve az elemhulladék mennyiségét.
- Mindig a megfelelő típusú elemeket használja a készülékeihez. A helytelen használat lerövidítheti az elemek élettartamát, és potenciális káros hatásai lehetnek.

A használt elemek kezelésekor mindig tartsa be a biztonsági utasításokat. A lítiumtartalmú használt elemek (Li = lítium) különösen tűzveszélyesek. Ezért különös figyelmet kell fordítani a lítiumtartalmú régi elemek és akkumulátorok megfelelő ártalmatlanítására. A helytelen ártalmatlanítás hőhatások (hő) vagy mechanikai károsodás miatt belső és külső rövidzárlathoz is vezethet. A rövidzárlat tüzet vagy robbanást okozhat, valamint súlyos következményekkel járhat az emberekre és a környezetre nézve. A rövidzárlat elkerülése érdekében ártalmatlanítás előtt ragassza le az akkumulátor pólusait vagy érintkezőit.

Egyszerűsített EU-megfelelőségi nyilatkozat

A CE szimbólummal a digi-tech gmbh kijelenti, hogy a 4-LD7376 es megvilágítású LED falí és asztali óra megfelel az RoHS 2011/65/EU, az EMC 2014/30/EU és az akkumulátorokról szóló 2023/1542/EU rendeletnek.



A használati útmutatót és a megfelelőségi nyilatkozatot innen töltheti le az IAN megadásával: www.digi-tech-gmbh.com/downloads

 JÓTÁLLÁSI TÁJÉKOZTATÓ	
A termék megnevezése: LED FALI ÉS ASZTALI ÓRA	Gyártási szám: IAN 515423_2510
A termék típusa: 4-LD7376	
A gyártó cégneve, címe, e-mail címe: digi-tech gmbh Valterweg 27A 65817 Eppstein NÉMETORSZÁG	Szerviz neve, címe, telefonszáma: Inter-Quartz GmbH Valterweg 27A 65817 Eppstein NÉMETORSZÁG E-Mail: support@inter-quartz.de Telefon: +49 (0)6198 571825
Az importáló/forgalmazó neve és címe: Lidl Magyarország Kereskedelmi Bt., H-1037 Budapest, Rádl árok 6.	

1. A jótállási idő a Magyarországon területén, Lidl Magyarország Kereskedelmi Bt. üzletében történt vásárlás napjától számított 1 év, amely jogvesztő. A jótállási idő a fogyasztó részére történő átadással, vagy ha az üzembe helyezést a forgalmazó, vagy annak megbízottja végzi, az üzembe helyezés napjával kezdődik.
2. A jótállási igény a jótállási jeggyel és/vagy a vásárlást igazoló blokkal érvényesíthető. A jótállási jegy szabálytalan kiállítás, vagy átadásának elmaradása nem érinti a jótállási kötelezettség-vállalás érvényességét. Kérjük, hogy a vásárlás tényének és időpontjának bizonyítására őrizze meg a pénztári fizetésnél kapott jótállási jegyet és a vásárlást igazoló blokkot.
3. A vásárlástól számított három munkanapon belül érvényesített csereigény esetén a forgalmazó köteles a terméket kicserélni, feltéve ha a hiba a rendeltetészerű használatot akadályozza. A jótállási jogokat a termék tulajdonosaként a fogyasztó érvényesítheti az áruházakban, valamint a jótállási tájékoztatóban feltüntetett szervizekben. (A magyar Polgári Törvénykönyv alapján fogyasztónak minősül a szakmája, önálló foglalkozása vagy üzleti tevékenysége körén kívül eljáró természetes személy.)
A jótállás ideje alatt a fogyasztó hibás teljesítés esetén kérheti a termék kijavítását, kicserélését, vagy ha a termék nem javítható vagy cserélhető, vagy az a forgalmazónak aránytalan többletköltséggel járna, illetve a fogyasztó kijavításhoz, kicseréléshez fűződő érdeke alapos ok miatt megszűnt, árszállítást kérhet, vagy elállhat a szerződéstől és visszakérheti a vételárat. A kijavítás során a termékbe csak új alkatrész kerülhet beépítésre.
4. A fogyasztó a hiba felfedezése után a lehető legrövidebb időn belül köteles a hibát bejelenteni és a terméket a jótállási jogok érvényesítése céljából átadni. A

hiba felfedezésétől számított két hónapon belül bejelentett jótállási igényt időben közöltnek kell tekinteni. A közlés elmaradásából eredő kárért a fogyasztó felelős. A jótállási igény érvényesíthetőségének határideje a termék, vagy fődarabjának kicserélése esetén a csere napján újraindul.

5. A rögzített bekötésű, illetve a 10 kg-nál súlyosabb, vagy tömegközlekedési eszközön nem szállítható terméket az üzemeltetés helyén kell megjavítani. Abban az esetben, ha a javítás a helyszínen nem végezhető el, a termék ki- és visszaszereléséről, valamint szállításáról a forgalmazónak kell gondoskodnia.
6. A jótállás nem áll fenn, ha a hiba a nem rendeltetésszerű használatból, átalakításból, helytelen tárolásból, vagy a használati utasítástól eltérő kezeléssel, vagy bármely a vásárlást követő behatásból fakad, vagy elemi kár okozta, és azt a forgalmazó, vagy a szerviz bizonyítja. A jótállás nem vonatkozik a mozgó kopó alkatrészek (világítótestek, gumibroncok stb.) rendeltetésszerű elhasználódására. A szerviz és a forgalmazó a javítás során nem felel a terméken a fogyasztó vagy harmadik személyek által tárolt adatokért vagy beállításokért.
7. Fogyasztói jogvita esetén a fogyasztó a megyei (fővárosi) kereskedelmi és iparkamarák mellett működő békéltető testület eljárását is kezdeményezheti.

A jótállás a fogyasztó törvényből eredő szavatossági jogait és azok érvényesíthetőségét nem érinti.

Kijavítást ellenőrző szelvény:

Kijavítást ellenőrző szelvény: A jótállási igény bejelentésének időpontja:	A hiba oka:
Javításra átvétel időpontja:	A hiba javításának módja:
A fogyasztó részére történő visszaadás időpontja:	
A szerviz bélyegzője, kelt és aláírás:	

Kicserélést ellenőrző szelvény:

A jótállási igény bejelentésének időpontja:
Kicserelés időpontja:
A cserélő bolt bélyegzője, kelt és aláírás:

Ügyfélszolgálat

Inter-Quartz GmbH, Valterweg 27A, 65817 Eppstein, NÉMETORSZÁG

E-mail: support@inter-quartz.de, telefon: +49 (0)6198 571825



HU 0680 981220

Szállító

Felhívjuk figyelmét, hogy a következő cím nem a szerviz címe. Először vegye fel a kapcsolatot a fent megnevezett ügyfélszolgálattal.

digi-tech gmbh, Valterweg 27A, 65817 Eppstein, NÉMETORSZÁG

A gyártás éve: 2026

IAN 515423_2510, cikkszám: 4-LD7376

PT Instruções de utilização e segurança

Índice

Índice	120
Utilização prevista	121
Dados técnicos	121
Relógio LED de parede e de mesa	121
Comando à distância por infravermelhos	121
Ecrã e painéis de controlo	121
Informações sobre as pilhas de botão CR2025, 3 V	121
Explicação das palavras-sinal	122
Explicação dos símbolos	122
Instruções de segurança importantes	123
Indicações de segurança para utilizadores	123
Instruções de segurança para pilhas de botão	123
Instruções de segurança do cabo USB	124
Pendure ou coloque o produto de forma segura	124
Primeira utilização	125
Funcionamento	125
Configurações rápidas	125
Comando à distância por infravermelhos	125
Configuração do ecrã LED	125
Configuração básica do produto G	126
Definição básica com o comando à distância por infravermelhos H	126
Defina o alarme com os botões de alarme I	126
Desligar o sinal de alarme	126
Mostrar formato 12/24 horas	126
Indicação da temperatura	126
Visualizar e definir data	126
Tom das teclas	127
Ligar e desligar a iluminação LED	127
Repor as definições de fábrica (RESET)	127
Retirar a pilha de botão do comando à distância por infravermelhos E	127
Retirar a pilha de botão do produto F	127
Resolução de problemas	127
Instruções de limpeza	127
Armazenamento	127
Eliminação	127
Eliminação do aparelho elétrico	128
Eliminação das pilhas	128
Declaração de conformidade simplificada da UE	129
Garantia da digi-tech gmbh	129
Condições de garantia	129
Período de garantia e reclamações legais por defeitos	129
Âmbito de garantia	129
Processamento em caso de garantia	129
Assistência	130
Fornecedor	130

RELÓGIO LED DE PAREDE E DE MESA

Utilização prevista

O seu novo relógio LED de parede e de mesa (doravante designado por „produto“ ou „dispositivo“). O produto é adequado para exibir as horas e para usar as funções adicionais descritas. Qualquer outra utilização ou alteração do produto é considerada imprópria. O produto é adequado apenas para uso em ambientes internos. O fabricante não se responsabiliza por danos que possam ser causados por uma utilização imprópria ou operação incorreta. O produto não se destina a uso comercial.



Dados técnicos

Relógio LED de parede e de mesa

- Faixa de medição/temperatura: 0 °C – 50 °C
- Indicação/tolerância da temperatura: +/-2 °C
- Dimensões: 235 x 38 x 92 mm
- Peso: 227 g (incl. Cabo USB, excl. pilha de botão)
- Ligação de cabo USB-C: 5 V $\overline{=}$ 1 A
- Comprimento do cabo USB-C: 1,5 m +/-3 % de tolerância
- Pilha de botão: 1 x CR2025, 3 V 160 mAh

Comando à distância por infravermelhos

- Alcance: 3 – 5 m
- Peso: 11 g (excl. pilha de botão)
- Pilha de botão: 1 x CR2025, 3 V 160 mAh, $\overline{=}$ - indicador de tensão CC

Ecrã e painéis de controlo

C Produto

1	Ecrã LED	2	Indicador AL, alarme
3	Indicador PM, indicador de 12 horas, p.m.	4	Botão M, MODO
5	+ Botão para cima	6	- Botão para baixo
7	Suporte de base	8	Altifalante
9	Montagem na parede	10	Orifício de ventilação
11	Compartimento das pilhas	12	Orifícios de ventilação, sensor
13	Tomada para o cabo USB		

D Comando à distância

14	Botão LIGAR (ON)/DESLIGAR (OFF)	15	Botão RESET
16	Botão DP-1/DP-2	17	Botão de alarme 2
18	Botão de alarme 3	19	Botão SET (configuração)
20	- botão, para baixo	21	Botão Temp (Temperatura)
22	Botão de data, data	23	Botão de alteração da cor
24	Botões de seleção de cores	25	Botão Silenciar
26	Botão 12/24 h	27	Botão de luz/+ , para cima
28	Botão de alarme 1		

E Suporte para pilhas de botão - 29





Informações sobre as pilhas de botão CR2025, 3 V

Fabricante:











Fabricado por
Lidl Stiftung & Co.KG.
Stiftsbergstrasse 1
DE-74167 Neckarsulm
E-mail: battery-service@lidl.com
www.lidl-service.com













Local de produção:	Dongguan Tianqiu Enterprise CO LTD Tianqiu Industrial Park, Xinji Industrial Zone. Machong, Dongguan, Guangdong, P. R. China
Identificação:	Para mais informações, consulte a indicação da pilha
Data de produção:	50/2025
Peso:	2,4 g
Capacidade:	Para mais informações, consulte a indicação da pilha
Composição química:	Dióxido de manganês e lítio
Substâncias perigosas contidas na pilha:	nenhuma
agente extintor de incêndio a ser utilizado:	Classe de incêndio B (extintores de incêndio de lítio especiais ou pó de extinção de areia/seco, manta anti-fogo)
Matérias-primas essenciais:	Lítio, manganês

Explicação das palavras-sinal

 PERIGO!	Este símbolo/palavra de sinalização indica que existe um perigo com um grau elevado de risco que, se não for evitado, pode levar à morte ou resultar em ferimentos graves.
 AVISO!	Este símbolo/palavra-sinal indica que existe um perigo com um grau médio de risco que, se não for evitado, pode levar à morte ou resultar em lesões graves.
 CUIDADO!	Este símbolo/palavra de sinalização indica que existe um perigo com um grau baixo de risco que, caso não seja evitado, pode resultar em morte ou ferimentos graves.
 PERIGO DE CHOQUE ELÉTRICO E DE VIDA	Este símbolo/palavra de sinalização indica que existe o risco de choque elétrico.
ATENÇÃO:	Esta palavra-sinal alerta para possíveis danos materiais.
Nota:	Esta palavra-sinal é usada para informações adicionais.

Explicação dos símbolos

	Se as pilhas forem utilizadas de forma incorreta, existe o risco de explosão e de fuga do fluido das pilhas.
	Pilhas de botão incluídas
	Pilhas de botão: 2 x CR2025, 3 V
	Indicador de tensão direta DC, DC 5 V - 5 Volt
	Leia o manual de instruções!
	Com a marcação CE, a digi-tech gmbh declara a conformidade com as diretivas da UE aplicáveis.
	Cabo USB-C
	Entrada USB-C: 5 V  1 A
	Ligação de cabo USB-C

	Classe de proteção III
	Mantenha as pilhas fora do alcance das crianças.
	Não deite as pilhas no fogo nem as coloque em contacto com o fogo.
	As pilhas devem ser sempre inseridas com a polaridade correta.
	Não deforme ou danifique as pilhas.
	Não abra ou desmonte as pilhas.
	Não misture pilhas de marcas ou tipos diferentes.
	Não misture pilhas novas e usadas.
	Não carregue as pilhas.
	Proteja as pilhas da humidade e mantenha-as longe de líquidos.
	Não faça curto-circuito nas pilhas.
	Insira sempre as pilhas com a polaridade correta.
	Use luvas de proteção!

Instruções de segurança importantes

Indicações de segurança para utilizadores

AVISO! Perigo de vida e de acidentes para bebés e crianças!

As crianças subestimam frequentemente os perigos. Mantenha sempre o produto fora do alcance das crianças.

Este produto pode ser utilizado por crianças a partir dos 8 anos de idade e por pessoas com capacidades físicas, sensoriais ou mentais reduzidas ou com falta de experiência e conhecimentos, desde que tenham recebido orientação ou instruções sobre a utilização do produto de forma segura e compreendam os perigos envolvidos. Não permita que as crianças brinquem com o produto. Não permita que a limpeza e a manutenção por parte do utilizador sejam efetuadas por crianças sem supervisão. O material de acondicionamento não é um brinquedo. As crianças correm o risco de ficarem presas enquanto brincam e de asfixiar. Não use o produto se este estiver danificado. Não exponha o produto à humidade. Use o produto apenas em ambientes interiores. Este produto não contém peças que possam ser reparadas pelo consumidor.

Instruções de segurança para pilhas de botão

AVISO! Perigo de vida! As pilhas podem causar lesões graves.

Mantenha as pilhas fora do alcance das crianças. Em caso de ingestão, consulte imediatamente um médico! A ingestão pode causar queimaduras, perfuração de tecidos moles e morte. Podem ocorrer queimaduras graves nas 2 horas seguintes à ingestão. Não use pilhas recarregáveis! Nunca recarregue pilhas não recarregáveis. Não provoque um curto-circuito e/ou abra as pilhas. Isso pode resultar em sobreaquecimento, risco

de incêndio ou explosão. Nunca deite pilhas no fogo ou na água. Não exponha as pilhas a qualquer esforço mecânico.

Risco de fuga das pilhas de botão



CUIDADO! Existe risco de lesões!

As pilhas com fugas ou danificadas podem causar queimaduras se entrarem em contacto com a pele. Por isso, neste caso use luvas de proteção adequadas.

Evite condições e temperaturas extremas que possam afetar as pilhas, por exemplo, em radiadores/sob luz solar direta. Se as pilhas apresentarem fuga, evite o contacto com a pele, olhos e mucosas com os produtos químicos! Lave imediatamente as áreas afetadas com água limpa e consulte um médico! Em caso de fuga de fluido das pilhas, remova-as imediatamente do produto para evitar danos. Retire as pilhas se o produto não for utilizado durante um longo período de tempo.

ATENÇÃO: Risco de danos no produto!

Use apenas o tipo de pilha especificado! Insira as pilhas de acordo com as indicações de polaridade (+) e (-) na pilha e no produto. Antes de colocar a pilha, limpe os contactos da mesma e do compartimento da pilha com um pano seco e sem pelos ou com um cotonete! Remova imediatamente as pilhas descarregadas do produto.

Instruções de segurança do cabo USB



PERIGO! Perigo de vida devido a choque elétrico!

A utilização imprópria, instalação elétrica com defeito ou tensão de rede demasiado elevada podem causar choques elétricos.

Verifique se as informações na placa de identificação correspondem à tensão de rede da tomada. Use somente uma fonte de alimentação SELV. A Tensão de Segurança Extremamente Baixa (SELV) descreve uma tensão tão reduzida que, quando tocada diretamente, não representa perigo de correntes corporais excessivas, tanto durante o funcionamento normal como em caso de falha individual. Ligue o cabo USB do produto apenas a uma fonte de alimentação adequada que corresponda às especificações (volts e amperes) da placa de especificações.



RISCO! Danos no produto!

O manuseamento incorreto do cabo USB pode causar danos irreparáveis no produto.

Conecte o cabo USB apenas a uma fonte de alimentação facilmente acessível para que possa desligar rapidamente o produto da rede elétrica em caso de avaria. Não use o produto se este ou os seus acessórios estiverem visivelmente danificados ou com defeito. Não abra a caixa nem efetue quaisquer alterações no produto. Deixe a reparação a cargo dos especialistas. Contacte o endereço de serviço indicado. Em caso de reparações realizadas de forma independente, ligação inadequada ou utilização incorreta, ficam excluídas quaisquer reivindicações quanto à responsabilidade e garantia. Não mergulhe o produto ou o cabo USB em água ou noutros líquidos. Nunca toque no cabo USB com as mãos molhadas. Retire sempre o cabo USB da tomada USB puxando a ficha elétrica. Nunca use o cabo USB como pega de transporte. Mantenha o produto e o cabo USB afastados de chamas e superfícies quentes. Não dobre o cabo USB nem o coloque em cantos afiados.

Pendure ou coloque o produto de forma segura

O produto não foi concebido para funcionar em espaços com elevada humidade (por exemplo, casas de banho). Antes de fixar na parede, certifique-se de que não passam linhas de gás, água ou eletricidade no local de perfuração. Use parafusos e buchas adequados (não incluídos). Tenha em atenção a textura da parede. O fabricante não se responsabiliza por quaisquer danos causados por uma montagem incorreta. Proteja as superfícies sensíveis antes da configuração, caso contrário, podem ocorrer riscos. Deve assegurar-se que:

- é sempre garantida uma ventilação suficiente (não coloque o produto em prateleiras ou locais onde cortinas ou móveis cubram os orifícios de ventilação/sensor **(10)** e **(12)** os lados);
- não colocar o produto sobre uma alcatifa ou cama durante o funcionamento e evitar que fontes de calor diretas (por exemplo, aquecedores) entrem em contacto com o produto;

- evitar expor o produto diretamente à luz solar;
- evitar o contacto com salpicos e gotas de água;
- não pendurar nem colocar o produto junto de campos magnéticos (por exemplo, altifalantes);
- nenhum corpo estranho nem poeira se infiltram no produto;
- velas e outras chamas abertas devem ser sempre mantidas longe do produto, para evitar a propagação do fogo.

Primeira utilização

Nota: Antes da primeira utilização, retire todas as películas protetoras e material de acondicionamento do produto **A** e elimine-os separadamente. Verifique se o produto ou os componentes individuais estão danificados. Se for o caso, não utilize o produto. Entre em contacto com a assistência técnica.

- Puxe os protetores da pilha para fora do compartimento da pilha do comando à distância por infravermelhos e do produto **B**.
- Ligue o cabo USB ao seu computador ou a uma tomada USB (não incluída).
- Insira o cabo USB na tomada **(13)**.

Nota: Utilize apenas o cabo USB fornecido.

O visor LED **(1)** acende-se completamente durante cerca de 3 segundos, é emitido um sinal sonoro e o produto verifica a temperatura ambiente.

Aparece então a hora predefinida 12:00 no ecrã LED e poderá configurar o produto.

Nota: O produto necessita de alguns minutos para se ajustar à temperatura ambiente, de modo a apresentar a temperatura ambiente exata.

Funcionamento

Nota: Caso não prima nenhum botão durante cerca de 15 segundos durante o ajuste manual, o modo de ajuste é encerrado. As entradas já efetuadas são guardadas.

Configurações rápidas

Ao definir valores numéricos, pode utilizar a definição rápida premindo e mantendo premido o botão **+** para cima **(5)** ou o botão **-** para baixo **(6)** no produto ou o botão **- (20)** ou o botão **Light/+ (27)** no comando à distância por infravermelhos.

Comando à distância por infravermelhos

O comando à distância por infravermelhos tem um alcance de aprox. 3 – 5 m.

Para ajustar, aponte para o produto.

Configuração do ecrã LED

Ecrã

dP-1 - Indicador de comutação: Hora -> Data -> Temperatura -> Hora -> etc.

dP-2 - Visualização permanente: Hora

No produto

- No ecrã padrão, prima o botão **M (4)**. Aparece dP-1 ou dP-2.
 - Prima o botão **M** para alternar entre dP-1 ou dP-2.
- O produto volta ao ecrã predefinido com a sua introdução.

Com o comando à distância por infravermelhos

- No ecrã padrão, prima o botão DP-1/DP-2 **(16)**. Aparece dP-1 ou dP-2.
- Prima o botão DP-1/DP-2 para alternar entre dP-1 e dP-2. O produto volta ao ecrã predefinido com a sua entrada.

Opções de cor

CL-n - 115 cores alternadas

CL-1 - 1 cor permanente

No produto

- No ecrã padrão, prima e mantenha premido o botão **M (4)**. Ele pisca CL-n e pode ser alternado entre as variantes de cor CL-n e CL-1 (1 cor permanente) com o botão **+** para cima **(5)** ou o botão **-** para baixo **(6)**.
- Prima o botão **M** para confirmar a sua introdução.
- Prima repetidamente o botão **M** até voltar ao ecrã padrão ou aguarde cerca de 15 segundos, e depois o produto volta ao ecrã padrão.

Com o comando à distância por infravermelhos

115 cores alternadas

- No ecrã padrão, prima o botão de alteração da cor **(23)** para visualizar uma alteração contínua de 115 cores.

1 cor permanente

- No ecrã padrão, prima um dos sete botões de seleção de cores **(24)** para visualizar as cores continuamente.

Luminosidade do ecrã LED

Pode escurecer o ecrã LED duas vezes.

No produto

- No ecrã padrão, prima o botão **+** para cima para definir o ecrã LED **(1)** de um a dois níveis mais claro ou mais escuro.

Com o comando à distância por infravermelhos

- No ecrã padrão, prima o botão Light/**+** **(27)** para definir o ecrã LED de um a dois níveis mais claro ou mais escuro.

Configuração básica do produto G

Pode efetuar as seguintes configurações:

Variante de cor, ano, mês, dia, formato 12/24 horas, horas, minutos, alarme de fim de semana, alarme 1, alarme 2, alarme 3, unidade °C/°F e som das teclas.

Definição básica com o comando à distância por infravermelhos H

Pode efetuar as seguintes configurações:

Variante de cor, formato 12/24 horas, horas, minutos, alarme de fim de semana.

CL-n	115 cores alternadas
CL-1	1 cor permanente

Defina o alarme com os botões de alarme I

- Prima o botão Alarme 1 **(28)**. O alarme 1 pisca -- A1 e pode ser ativado (ON) ou desativado (--) utilizando o botão - ou o botão Light/**+**.
- Prima o botão SET **(19)** para confirmar a definição e ajuste as horas e os minutos da mesma forma.

Pode definir o alarme 2 e 3 da mesma forma com o botão de alarme 2 **(17)** ou o botão de alarme 3 **(18)**.

--	O alarme 1 está desativado.
ON (LIGADO)	O alarme 1 está ativado.

Desligar o sinal de alarme

O sinal de alarme soa durante cerca de 2 minutos no horário definido.

- Prima qualquer botão, exceto o botão de RESET **(15)**, para desligar o sinal de alarme.

A função de alarme não tem de ser reativada. O sinal de alarme volta a ligar-se automaticamente no dia seguinte à hora definida.

Mostrar formato 12/24 horas

- Prima o botão 12/24 horas **(26)** para exibir a hora no formato de 12 ou 24 horas.

Indicação da temperatura

- Prima o botão Temp **(21)** para visualizar brevemente a temperatura.
- No modo de temperatura, pressione o botão - para alternar entre °C graus Celsius e °F graus Fahrenheit.

Visualizar e definir data

- Prima o botão Data **(22)** no ecrã contínuo dP-2 (hora) para exibir a data.
- Prima o botão Data novamente para voltar à exibição padrão.
- No ecrã predefinido, prima o botão Data para entrar no modo data.
- Prima o botão SET **(19)**. Pisca o ano em 2023 e pode ser definido com o botão - ou o botão Light/**+**.
- Prima o botão SET para confirmar a definição.
- Defina o mês e o dia da mesma forma.
- Prima o botão SET para confirmar a sua introdução e voltar ao ecrã predefinido.

Tom das teclas

- Prima o botão Silenciar **(25)**. Aparece --:Sd, o tom da tecla está desligado.
- Prima novamente o botão Silenciar para ligar o som da tecla **ON:Sd**.

Ligar e desligar a iluminação LED

- Pressione o botão ON/OFF **(14)** para ligar ou desligar a iluminação LED.

Repor as definições de fábrica (RESET)

Prima o botão RESET. Todas as definições são eliminadas e o produto é reiniciado.

Retirar a pilha de botão do comando à distância por infravermelhos E

- Abra o suporte das pilhas de botão empurrando a alavanca **(a)** para a direita e, ao mesmo tempo, puxando cuidadosamente para fora o suporte das pilhas de botão **(b)**.
- Introduza uma pilha de botão CR2025 com a polaridade +/- correta.
- Volte a introduzir o suporte da pilha de botão no comando à distância por infravermelhos.

Retirar a pilha de botão do produto F



PERIGO! Perigo de vida devido a choque elétrico!

- Desligue o cabo USB do produto antes de retirar a pilha de botão.
- Desaperte o parafuso de segurança **(d)** com uma chave de fendas e abra o compartimento das pilhas **(11)** do produto
- Pressione a pilha de botão com o dedo, à altura do suporte da pilha de botão, até que esta se dobre ligeiramente e, cuidadosamente, retire a pilha de botão com uma ferramenta pontiaguda.
- Introduza uma pilha de botão CR2025 com a polaridade +/- correta.
- Feche o compartimento das pilhas e volte a enroscá-lo.

Resolução de problemas

Anomalia	Solução
Sem notificações	<ul style="list-style-type: none">• Verifique o cabo USB.
Visualização incorreta	<ul style="list-style-type: none">• Verifique o cabo USB.• Verifique a configuração.

Instruções de limpeza



PERIGO! Perigo de vida devido a choque elétrico!

Desligue o cabo USB do produto antes de o limpar. Retire a pilha de botão do produto e do comando à distância por infravermelhos antes de os limpar. O produto e o comando à distância por infravermelhos não devem ser expostos à humidade; evite pingos e salpicos de água.

A limpeza incorreta pode danificar o produto. Não mergulhe o produto nem o cabo USB em água ou noutros líquidos. Não utilize produtos de limpeza agressivos, escovas com cerdas de metal ou nylon, assim como objetos de limpeza pontiagudos ou metálicos, como facas, espátulas duras e semelhantes. Estes podem danificar a superfície. Limpe o produto com um pano macio, seco e sem pelos, como aquele utilizado para limpar lentes dos óculos, por exemplo.

Armazenamento

Se o produto não for usado por um longo período de tempo, retire as pilhas e guarde o produto limpo e protegido da luz solar num local seco e fresco, preferencialmente na embalagem original.

Eliminação

O dispositivo e os materiais de acondicionamento são recicláveis, elimine-os separadamente para um tratamento de resíduos adequado. Pode informar-se junto das autoridades locais ou municipais sobre as opções de eliminação do produto fora de uso.

Tenha em atenção a identificação dos materiais de acondicionamento aquando da separação dos resíduos, estes são identifica-



dos com abreviaturas (a) e números (b) com o seguinte significado:

1-7: plásticos

20-22: papel e cartão

80-98: compósitos.



Eliminação do aparelho elétrico

O símbolo com o contentor de lixo com rodas e com uma cruz significa que os aparelhos elétricos e eletrônicos não podem ser eliminados com o lixo doméstico normal. Os consumidores são legalmente obrigados a eliminar os equipamentos elétricos e eletrônicos no final da sua vida útil separadamente dos resíduos urbanos indiferenciados. Desta forma, é garantida uma reciclagem ecológica e eficiente em termos de recursos. As pilhas e baterias que não estejam firmemente colocadas no equipamento elétrico ou eletrônico e que possam ser retiradas sem serem destruídas devem ser separadas do aparelho antes de serem entregues num ponto de recolha para reciclagem e de serem transportadas para um ponto de eliminação designado. Também se aplica às lâmpadas que podem ser removidas do aparelho sem serem destruídas. Os proprietários de equipamentos elétricos e eletrônicos de agregados familiares podem devolvê-los nos pontos de recolha das autoridades públicas de gestão de resíduos ou nos locais de recolha definidos pelos fabricantes ou distribuidores. A devolução de equipamentos antigos é gratuita. Esta obrigação de devolução gratuita aplica-se tanto às compras na loja como às entregas no endereço residencial. O local de cumprimento da obrigação de devolução é o mesmo que o local de cumprimento da entrega. Os custos de transporte não podem ser cobrados pelo equipamento devolvido. Em geral, os revendedores são obrigados a garantir a devolução gratuita dos equipamentos antigos através de opções de retoma adequadas a uma distância razoável. Os consumidores têm a possibilidade de devolver gratuitamente um equipamento antigo a um distribuidor que é obrigado aceitar a sua devolução se adquirir um equipamento novo equivalente com essencialmente a mesma função. Esta possibilidade também existe para entregas em agregados familiares. Na venda à distância, a possibilidade de recolha gratuita na compra de um novo aparelho está limitada aos permutadores de calor, aparelhos com ecrã e grandes equipamentos que tenham, pelo menos, uma aresta exterior com um comprimento superior a 50 cm. Aquando da celebração do contrato de compra, o revendedor deve questionar o consumidor sobre a intenção da devolução do produto. Além disso, o consumidor pode devolver gratuitamente até três aparelhos antigos similares num ponto de recolha de um distribuidor, sem que isso esteja vinculado à compra de um novo aparelho. No entanto, os comprimentos das arestas dos respetivos aparelhos não devem exceder os 25 cm. Remova as pilhas sem as destruir antes da sua eliminação e elimine-as separadamente (consultar Eliminação das pilhas).



Eliminação das pilhas

Este símbolo significa que as pilhas e as baterias não devem ser eliminadas juntamente com o lixo doméstico normal. Tem a obrigação legal de as entregar gratuitamente, no fim da sua vida útil, num ponto de recolha público ou nos pontos de recolha criados pelos distribuidores para a sua reciclagem, de acordo com o Regulamento 2023/1542/UE relativo às pilhas e respetivas alterações.



As pilhas e baterias que não estejam devidamente fechadas no aparelho e que possam ser retiradas sem as danificar devem ficar separadas e ser eliminadas corretamente quando estiverem descarregadas. A reutilização e reciclagem de aparelhos antigos e pilhas é um contributo importante para a proteção do nosso meio ambiente. A eliminação inadequada pode libertar substâncias tóxicas no meio ambiente que são prejudiciais para a saúde do ser humano, dos animais e das plantas.

Seguem-se algumas boas práticas e recomendações para prolongar a vida útil das suas pilhas e baterias a fim de possibilitar a sua reutilização:

- Carregue as suas pilhas/baterias corretamente e na sua totalidade para maximizar a sua vida útil. Se necessário, descarregue-as completamente com um carregador adequado antes de as recarregar.
- Considere a possibilidade de usar baterias/pilhas recarregáveis. Estas podem ser reutilizadas e recarregadas várias vezes, o que reduz a quantidade de resíduos de pilhas/baterias.

- Utilize sempre o tipo correto de pilhas para os seus aparelhos. Uma utilização incorreta pode encurtar a vida útil das pilhas e, eventualmente, ter efeitos nocivos.

Siga sempre as instruções de segurança ao manusear pilhas usadas. As pilhas usadas que contêm lítio (Li = Lithium) apresentam um elevado risco de incêndio. Por conseguinte, deve prestar especial atenção à eliminação correta das pilhas e baterias usadas que contenham lítio. A eliminação incorreta também pode provocar curto-circuitos internos e externos devido a efeitos térmicos (calor) ou danos mecânicos. Um curto-circuito pode causar um incêndio ou uma explosão e ter graves consequências para as pessoas e para o ambiente. Para evitar um curto-circuito, tape os polos ou contactos da pilha antes de a eliminar.

Declaração de conformidade simplificada da UE

Com o símbolo CE, a digi-tech gmbh declara que o relógio LED de mesa e de parede 4-LD7376 está em conformidade com a RoHS 2011/65/UE, a EMC 2014/30/UE e o Regulamento da Bateria 2023/1542/UE.



Pode descarregar o seu manual de instruções e a declaração de conformidade aqui, introduzindo o IAN: www.digi-tech-gmbh.com/downloads

Garantia da digi-tech gmbh

Recebe este dispositivo com uma garantia de **3** anos, a partir da data de compra. Em caso de defeitos deste produto, tem contra o vendedor do produto direitos legais. Tais direitos legais não são restringidos pela nossa garantia conforme estabelecido abaixo.

Condições de garantia

O período de garantia inicia à data da compra. Guarde o recibo em local seguro. Este documento é exigido como prova de compra. Se, no prazo de 3 anos a contar da data de compra deste produto, ocorrer um defeito de material ou de fabrico, o produto será, à nossa escolha, reparado ou substituído gratuitamente. A prestação desta garantia pressupõe que, dentro do prazo de três anos, sejam apresentados o aparelho defeituoso e o comprovativo de compra (recibo), acompanhados de uma breve descrição escrita indicando em que consiste a avaria e quando ocorreu. Se o defeito estiver abrangido pela nossa garantia, receberá de volta o produto reparado ou um novo. A reparação ou a substituição do aparelho não implica o início de um novo prazo de vigência da garantia.

Período de garantia e reclamações legais por defeitos

O período de garantia não é prolongado pela garantia. Tal também se aplica a peças substituídas e reparadas. Quaisquer danos ou defeitos já presentes no momento da compra devem ser reportados imediatamente após a desembalagem. Decorrido o período de garantia, as reparações estão sujeitas a uma cobrança.

Âmbito de garantia

O dispositivo foi cuidadosamente produzido de acordo com diretrizes de qualidade rígidas e verificado cuidadosamente antes da entrega. A garantia aplica-se a defeitos de material ou fabrico. Esta garantia não cobre as peças do produto que estão sujeitas ao desgaste normal e podem, portanto, ser consideradas como peças de desgaste, nem danos em peças frágeis, por ex. interruptores, baterias ou vidro. Esta garantia é anulada se o produto for danificado, utilizado indevidamente ou sujeito a manutenção. Para garantir uma utilização correta do produto, deve respeitar rigorosamente todas as indicações do manual de instruções. As utilizações e ações desaconselhadas ou advertidas no manual de instruções devem ser evitadas a todo o custo. O aparelho destina-se apenas a uso privado e não comercial. A garantia expira em caso de manuseamento abusivo e indevido, uso de força e intervenções que não tenham sido realizadas pelos nossos serviços.

Processamento em caso de garantia

Para garantir que o seu pedido é tratado rapidamente, siga as instruções abaixo:

- Para todas as solicitações, tenha sempre à mão o recibo e o número do artigo (515423_2510) como comprovativo de compra.
- O número do artigo pode ser encontrado na placa de identificação, uma gravura, na página de título das suas instruções (canto inferior esquerdo) ou no autocolante na parte posterior ou inferior.
- Se ocorrerem erros funcionais ou outros defeitos, **contactar primeiro o seguinte departamento de serviço de assistência por telefone ou e-mail.**

Assistência

Inter-Quartz GmbH, Valterweg 27A, 65817 Eppstein, ALEMANHA
E-mail: support@inter-quartz.de, Telefone: +49 (0)6198 571825



PT 00800 5515 6616

Fornecedor

Tenha em atenção que o seguinte endereço não é um endereço de assistência técnica.
Em primeiro lugar, contacte o centro de assistência acima indicado.
digi-tech gmbh, Valterweg 27A, 65817 Eppstein, ALEMANHA

Ano de fabrico: 2026

IAN 515423_2510, Art.n.º: 4-LD7376



**UK
CA**

Imported for GB market by:
Lidl Great Britain Ltd, Lidl House,
14 Kingston Road, Surbiton, KT5 9NU

 **digi-tech**
GERMANY

Valterweg 27A
65817 Eppstein
GERMANY



Last information update · Stand der Informationen ·
Version des informations · Laatste informatie ·
Stan informacj · Stav informací · Stav informácií ·
Actualización de las informaciones · Informationernes stand ·
Versione delle informazioni · Utolsó módosítás · Data das informações:

01/2026

Art.-Nr.: 4-LD7376

IAN 515423_2510

8 