



**BIG-WHEEL-SCOOTER
TOWN SCOOTER
TROTINETTE À GRANDES ROUES**

(DE) (AT) (CH)

BIG-WHEEL-SCOOTER

Kurzanleitung

(FR) (BE)

TROTINETTE À GRANDES ROUES

Guide de démarrage

(PL)

HULAJNOGA BIG-WHEEL-SCOOTER

Skrócona instrukcja

(SK)

KOLOBEŽKA

Krátky návod

(DK)

BIG WHEEL LØBEHJUL

Kort vejledning

(HU)

NAGY KERÉKŰ ROLLER

Rövid útmutató

(GB) (IE)

TOWN SCOOTER

Quick Guide

(NL) (BE)

BIG WHEEL STEP

Korte handleiding

(CZ)

Stručný návod

(ES)

PATINETE DE RUEDAS GRANDES

Guía rápida

(IT)

MONOPATTINO

Brevi istruzioni

(SI)

SKIRO Z VELIKIMI KOLESI

BIG WHEEL

Kratka navodila

IAN 382999_2110

**(DE) (AT) (CH) (GB) (IE) (FR) (BE) (NL)
(PL) (CZ) (SK) (ES) (DK) (IT) (HU) (SI)**

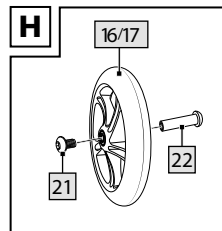
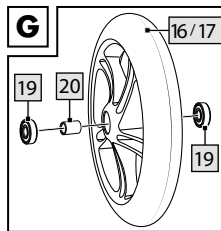
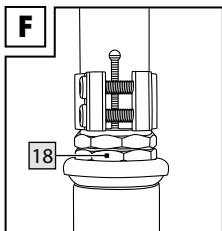
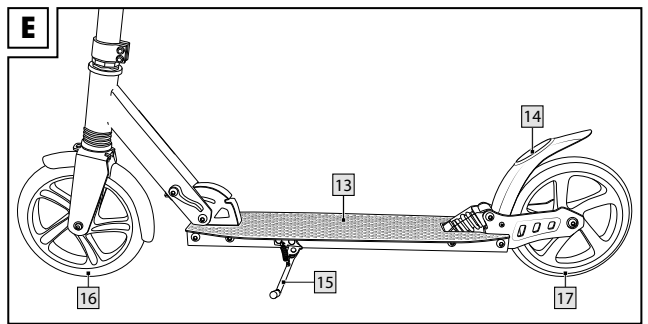
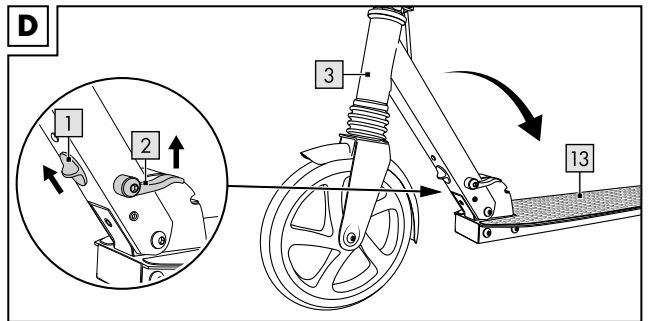
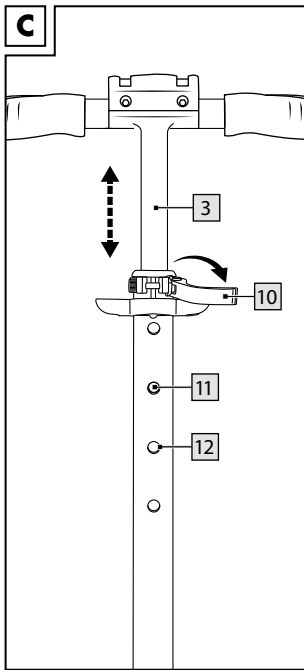
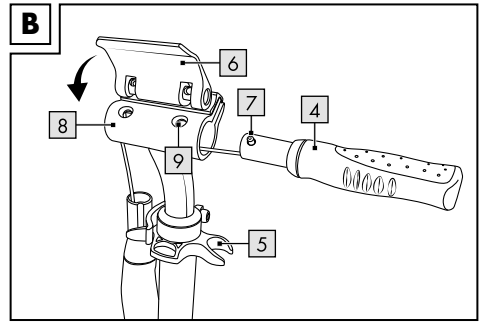
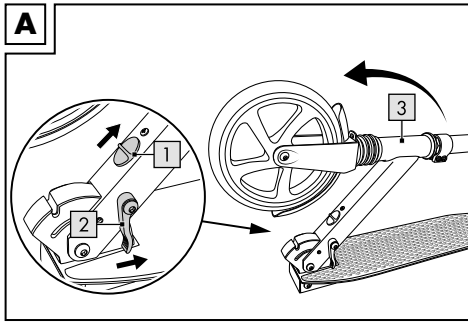

DE AT CH

Lieferumfang	7
Technische Daten	7
Bestimmungsgemäße Verwendung	7
Sicherheitshinweise	7
Montage	8
Artikel in den Transportzustand versetzen	8
Verwendung	9
Wartung	9
Lagerung, Reinigung	9

FR BE

Étendue de la livraison	13
Caractéristiques techniques	13
Utilisation conforme à sa destination	13
Consignes de sécurité	13
Montage	14
Mettre l'article en position de transport	14
Utilisation	15
Entretien	15
Stockage, nettoyage	15

GB IE

Package contents	10
Technical data	10
Intended use	10
Safety Information	10
Assembly	11
Putting the product into transport condition	11
Use	12
Maintenance	12
Storage and cleaning	12

NL BE

Leveringsomvang	16
Technische gegevens	16
Beoogd gebruik	16
Veiligheidstips	16
Montage	17
Artikel in de transportstatus zetten	17
Gebruik	18
Onderhoud	18
Opslag, reiniging	18

PL

Zakres dostawy	19
Dane techniczne	19
Użytkowanie zgodnie z przeznaczeniem	19
Wskazówki bezpieczeństwa	19
Montaż	20
Przygotowanie produktu do transportu ..	20 - 21
Użytkowanie	21
Konserwacja	21
Przechowywanie, czyszczenie	21

SK

Rozsah dodávky	25
Technické údaje	25
Určené použitie	25
Bezpečnostné pokyny	25
Montáž	26
Prestavenie výrobku do prepravného stavu	26
Použitie	27
Údržba	27
Skladovanie, čistenie	27

CZ

Obsah balení	22
Technické údaje	22
Použití dle určení	22
Bezpečnostní pokyny	22
Montáž	23
Složení výrobku do stavu pro přepřavu	23
Použití	24
Údržba	24
Ukládání, čištění	24

ES

Alcance de suministro	28
Datos técnicos	28
Uso previsto	28
Indicaciones de seguridad	28
Montaje	29
Trasladar el artículo en el estado de transporte	29
Utilización	30
Mantenimiento	30
Almacenamiento, limpieza	30

DK

Leveringsomfang	31
Tekniske data	31
Bestemmelsesmæssig brug	31
Sikkerhedsanvisninger	31
Montering	32
Sætte produktet i transporttilstand	32
Brug	33
Vedligeholdelse	33
Opbevaring, rengøring	33

HU

A csomag tartalma	37
Műszaki adatok	37
Rendeltetésszerű használat	37
Biztonsági utasítások	37
Összeszerelés	38
A termék szállítási állapotba helyezése	38
Használat	39
Karbantartás	39
Tárolás, tisztítás	39

IT

Contenuto della fornitura	34
Dati tecnici	34
Uso conforme alla destinazione	34
Indicazioni di sicurezza	34
Montaggio	35
Messa in stato di trasporto dell'articolo	35
Uso	36
Manutenzione	36
Conservazione, pulizia	36

SI

Obseg dobave	40
Tehnični podatki	40
Predvidena uporaba	40
Varnostni napotki	40
Montaža	41
Priprava izdelka na transport	41
Uporaba	42
Vzdrževanje	42
Skladiščenje, čiščenje	42

Bei diesem Dokument handelt es sich um eine verkürzte Druckausgabe der vollständigen Gebrauchsanweisung. Durch das Scannen des QR-Code gelangen Sie direkt auf die Lidl-Service-Seite (www.lidl-service.com) und können durch die Eingabe der Artikelnummer (IAN) 382999_2110 die vollständige Gebrauchsanweisung einsehen und herunterladen.

WARNUNG! Beachten Sie die vollständige Gebrauchsanweisung und die Sicherheitshinweise, um Personen- und Sachschäden zu vermeiden. Die Kurzanleitung ist Bestandteil dieses Artikels. Machen Sie sich vor der Benutzung des Artikels mit allen Gebrauchs- und Sicherheitshinweisen vertraut. Bewahren Sie die Kurzanleitung gut auf und händigen Sie alle Unterlagen bei Weitergabe des Artikels an Dritte mit aus.

Lieferumfang

1 x Big-Wheel-Scooter
2 x Innensechskantschlüssel
1 x Kurzanleitung

Technische Daten

Maximale Belastung: Klasse A – 100 kg



Maximale Belastung: 100 kg

Maße aufgeklappt:

ca. 99 x 36,5 x 102 cm (L x B x H)

Maße eingeklappt:

ca. 83 x 13 x 38 cm (L x B x H)

Lenkerhöhe: verstellbar von ca. 87 – 102 cm

Gewicht: ca. 5,29 kg

Rollen: Ø 200 mm

Lager: ABEC 9

 Herstellungsdatum (Monat/Jahr):
03/2022

Bestimmungsgemäße Verwendung

Dieser Artikel ist kein Spielzeug, sondern ein Freizeitprodukt.

Der Artikel beinhaltet Kleinteile, die von Kindern verschluckt werden können und erfordert Konzentration sowie gute motorische Fähigkeiten.

Dieser Artikel ist für den privaten Gebrauch im Außenbereich, für eine maximale Belastung von 100 kg konstruiert worden. Der Artikel ist nicht für Sprünge geeignet.

Dieser Artikel darf nicht auf öffentlichen Straßen eingesetzt werden. Informieren Sie sich vor der Verwendung über die gesetzlichen Bestimmungen.

Sicherheitshinweise

WARNUNG!

Erstickungsgefahr für Kinder!

- Lassen Sie Kinder nicht unbeaufsichtigt mit dem Verpackungsmaterial oder dem Artikel spielen.

Verletzungsgefahr!

- Der Aufbau des Artikels sollte aufgrund vorhandener Kleinteile stets durch Erwachsene erfolgen!
- Der Artikel darf nur von einer Person zur gleichen Zeit verwendet werden.
- Prüfen Sie den Artikel vor jedem Gebrauch auf Beschädigungen oder Abnutzungen. Kontrollieren Sie stets den festen Sitz aller Verbindungselemente und Verschlusssteile wie den Klappmechanismus und die Höhenverstellung der Lenksäule. Der Artikel darf nur in einwandfreiem Zustand verwendet werden!
- Vergewissern Sie sich, dass Schrauben und Muttern ihre Selbstsperrreigenschaft bewahren.
- Ändern Sie den Artikel nicht so ab, dass Sie unter Umständen Ihre Sicherheit gefährden.
- Verwenden Sie den Artikel nicht im Innenbereich. Auf glatten Oberflächen wie Laminat, Parkett, Holzdielen, Fliesen usw. können die Reifen ihren Halt verlieren und wegrutschen.

Gefahr von Quetschungen der Finger!

- Achten Sie beim Aus- und Einklappen des Artikels auf Quetsch- und Scherstellen.

-  Tragen Sie stets geeignete Schutzvorrichtungen (Helm, Hand-, Handgelenk-, Ellbogen- und Knieschützer) sowie Schuhe!

- Nehmen Sie immer Rücksicht auf andere Personen!
- Verwenden Sie den Artikel nur auf geeigneten Oberflächen, die eben, sauber und trocken sind. Fahren Sie möglichst abseits von anderen Verkehrsteilnehmern. Meiden Sie abschüssiges Gelände, Treppen und offene Gewässer.
- Fahren Sie nie bei Dunkelheit oder schlechten Sichtverhältnissen.
- Bei Dauergebrauch wird die Bremse heiß. Berühren Sie diese vor dem Abkühlen nicht, um Verbrennungen zu vermeiden.
- Lassen Sie Ihr Kind den Artikel nicht unbeaufsichtigt benutzen, da Kinder die potenziellen Gefahren nicht einschätzen können.

Vermeidung von Sachschäden!

- Meiden Sie Wasser, Öl, Schlaglöcher und sehr raue Oberflächen.

Montage

Der Artikel wird im Transportzustand zusammengeklappt geliefert. Um ihn in Fahrbereitschaft zu versetzen, gehen Sie folgendermaßen vor:

Ausklappen (Abb. A)

1. Ziehen Sie den Sicherungshebel (1) nach oben und halten Sie ihn.
2. Ziehen Sie den Hebel (2) nach oben, lassen Sie danach den Sicherungshebel los und klappen Sie die Lenksäule (3) nach vorn, bis diese einrastet.

Griffe montieren (Abb. B)

1. Lösen Sie die Griffe (4) aus den Halterungen (5).
2. Heben Sie die Verschlussklappe (6).
3. Drücken Sie die Arretierknöpfe (7) an den Griffen herunter und schieben Sie die Griffe auf beiden Seiten in das T-Rohr (8) der Lenksäule. Die Arretierknöpfe müssen hörbar in die vorgesehenen Bohrungen (9) einrasten.
4. Drücken Sie die Verschlussklappe über die Arretierknöpfe herunter.

Hinweis: Ziehen Sie die Befestigungsschrauben der Verschlussklappe regelmäßig fest nach.

Lenksäulenhöhe einstellen (Abb. C)

Die Lenksäule kann auf vier verschiedene Höhen eingestellt werden. Der Artikel darf nur verwendet werden, wenn der Arretierknopf in eine der vier vorgesehenen Bohrungen eingerastet ist und die Lenksäule anschließend mit dem Schnellverschluss gesichert wird!

1. Lösen Sie den Schnellverschluss (10) an der Lenksäule (3).
2. Ziehen Sie die Lenksäule nach oben, bis der Arretierknopf (11) in eine der vier Bohrungen (12) einrastet.
3. Sichern Sie die Lenksäule durch Feststellen des Schnellverschlusses.

Hinweis: Sofern der Schnellverschluss beim Schließen nicht eng an der Lenksäule anliegt, ziehen Sie die Rändelschraube mit dem beiliegenden Innensechskantschlüssel fest an. Achten Sie darauf, dass der Schnellverschluss vor dem Festziehen festgestellt ist.

Lenkkopflager (Abb. F)

Bei Auslieferung des Artikels ist das Lenkkopflager (18) voreingestellt. Sollte der Lenker nach einiger Zeit zu viel Spiel haben oder zu schwergängig werden, lassen Sie das Lenkkopflager von einem Fachhändler oder einem Fahrradgeschäft einstellen.

Artikel in den Transportzustand versetzen

1. Lösen Sie den Schnellverschluss (10) an der Lenksäule (3) und drücken Sie den Arretierknopf (11) (Abb. C).
2. Schieben Sie die Lenksäule (3) bis ganz nach unten und stellen Sie den Schnellverschluss (10) fest (Abb. C).
3. Heben Sie die Verschlussklappe (6) (Abb. B).
4. Drücken Sie die Arretierknöpfe (7) der Griffe und ziehen Sie die Griffe (4) aus dem T-Rohr (8) (Abb. B).

5. Befestigen Sie die Griffe in den Halterungen (5) (Abb. B).
6. Schließen Sie die Verschlussklappe wieder.
7. Ziehen Sie den Sicherungshebel (1) nach oben und halten Sie ihn. Ziehen Sie den Hebel (2) nach oben, lassen Sie danach den Sicherungshebel (1) los (Abb. D).
8. Drücken Sie die Lenksäule (3) in Richtung Deck (13), bis diese einrastet (Abb. D).

Verwendung

Fahren, Bremsen, Abstellen (Abb. E)

- Klappen Sie den Ständer (15) ein, bevor Sie den Artikel verwenden.
- Ein Bein auf das Deck (13) stellen und mit dem anderen Bein durch regelmäßiges Abstoßen Schwung geben.
- Zum Bremsen auf das Bremsblech (14) treten.
- Zum Abstellen den Ständer ausklappen. Der Artikel darf nur auf ebenem Untergrund abgestellt werden.

Wartung

Austausch der Rollen (16)/(17)

(Abb. H)

Wichtig!

Beachten Sie das Kapitel „Technische Daten“. Rollen, die einen anderen Durchmesser haben, können die Fahreigenschaften verändern und unter Umständen zu einer Gefährdung des Nutzers führen. Verwenden Sie keine Rollen, die sich nicht einwandfrei einbauen lassen. Bauen Sie niemals größere Rollen ein als die ursprünglichen Rollen des Artikels.

Rollen nutzen sich ab. Diese Abnutzung ist von vielen Faktoren, wie zum Beispiel dem Boden, der Größe und des Gewichts des Benutzers, den Wetterbedingungen, dem Material der Rollen und deren Härte, abhängig. Daher ist es notwendig, sie regelmäßig auszutauschen.

1. Lösen Sie die Achsschrauben (21)/(22) mit zwei Innensechskantschlüsseln in Größe 5.
2. Ziehen Sie die Achsschrauben heraus und entfernen Sie die Rolle.
3. Bauen Sie die neue Rolle (16) bzw. (17) wieder ein und befestigen Sie diese mit den Achsschrauben.

Nach dem Austausch:

Wenn die Rolle nach dem Austausch seitlich schleift, nicht verwenden!

Vergewissern Sie sich, dass alle Schrauben nach den ersten Fahrminuten noch fest sitzen und sich nichts gelöst oder gelockert hat.

Spannen Sie die Rolle noch einmal, um sicherzustellen, dass sie ruhig läuft und die Lager keine Geräusche machen.

Austausch der Kugellager (Abb. G)

1. Bauen Sie die Rolle (16) bzw. (17), wie im Abschnitt „Austausch der Rollen“ beschrieben, aus.
2. Hebeln Sie mit einem Innensechskantschlüssel ein Lager (19) heraus.
3. Entfernen Sie den Abstandhalter (20) aus der Rolle und drehen Sie diese um.
4. Hebeln Sie das andere Lager mit einem Innensechskantschlüssel heraus.
5. Setzen Sie ein neues Lager ein. Drehen Sie die Rolle um, setzen Sie den Abstandhalter ein und setzen Sie anschließend ein zweites neues Lager ein.
6. Befestigen Sie die Rolle wieder, wie im Abschnitt „Austausch der Rollen“ beschrieben.

Lagerung, Reinigung

Nach Gebrauch des Artikels empfehlen wir gründliches Reinigen und Trocknen.

Entfernen Sie kleine Steinchen oder andere Gegenstände, die unter Umständen an den Rollen hängen geblieben sind. Nasse oder feuchte Kugellager mit einem sauberen Tuch trocknen.

Fetten Sie die Lager mit einem geeigneten Lagerfett von außen ein, um äußere Rostbildung zu vermeiden. Bewahren Sie den Artikel stets an einem trockenen Ort auf.

This document is an abridged print version of the full instructions for use. By scanning the QR code you gain direct access to the Lidl service website (www.lidl-service.com), and by entering the product number (IAN) 382999_2110 you can look at the full instructions for use and download them.

WARNING! Adhere to the full instructions for use and the safety information in order to avoid personal injuries and damage to property. The quick guide is an inherent part of this product. Before using the product familiarise yourself with all usage and safety information. Keep the quick guide handy and pass it on along with all documents when handing over the product to third parties.

Package contents

1 x town scooter
2 x allen key
1 x quick guide

Technical data

Maximum load: Class A - 100kg



Maximum weight capacity: 100kg

Dimensions unfolded:

approx. 99 x 36.5 x 102cm (L x W x H)

Dimensions folded:

approx. 83 x 13 x 38cm (L x W x H)

Handlebar height:

adjustable from approx. 87 - 102cm

Weight: approx. 5.29kg

Rollers: Ø 200mm

Bearing: ABEC 9



Date of manufacture (month/year):
03/2022

Intended use

This product is a leisure product not a toy.

The product contains small parts which could be swallowed by children and requires concentration and good motor skills.

This product is designed for private outdoor use with a maximum load capacity of 100kg. This product is not suitable for jumps.

This product may not be used on public roads. Inform yourself about the statutory regulations before using it.

Safety Information

WARNING!

Suffocation risk for children!

- Do not allow children to play with the product or the packaging materials unsupervised.

Risk of injury!

- Adult assembly only due to small parts!
- The product may only be used by one person at a time.
- Check the product for damage or wear before each use. Always check that all connectors and fasteners, such as the folding mechanism and the height adjustment on the steering column are tight. Only use the product if it is in perfect condition!
- Make sure that the nuts and bolts retain their self-locking properties.
- Do not modify the product in a way that might endanger your safety.
- Do not use the product indoors. On smooth surfaces like laminate, parquet, wooden floorboards, tiles etc. the tyres can lose their grip and skid.

Danger of crushed fingers!

- Please take note of pinch and shear points when folding and unfolding the product.
-  Always wear suitable protection (helmet, hand, elbow and knee pads and wrist guards) and shoes!

- Always show consideration for other people!
- Only use the product on appropriate surfaces, which are level, clean and dry. Keep away from other traffic users, if possible. Avoid sloping terrain, stairs and open water.
- Never drive in the dark or when visibility is poor.
- The brake gets hot if used continuously. To avoid getting burned, do not touch it before it has cooled down.
- Do not let your child use the product unsupervised, as children cannot assess potential dangers.

Preventing damage to the product!

- Avoid water, oil, potholes and very rough surfaces.

Assembly

The product is supplied folded up in transport condition. Proceed as follows to get it ready for riding:

Unfolding (Fig. A)

1. Pull the safety lever (1) upwards and hold it.
2. Pull the lever (2) upwards, then release the safety lever and fold the steering column (3) forwards until it locks into place.

Mounting the grips (Fig. B)

1. Remove the grips (4) from the brackets (5).
2. Lift the cover flap (6).
3. Press the locking knobs (7) down on the grips and push the grips on both sides into the T-tube (8) of the steering column. The locking knobs must snap audibly into place into the holes (9) provided.
4. Press the cover flap down over the locking knobs.

Note: Tighten the retaining screws on the cover flap regularly.

Adjusting the height of the steering column (Fig. C)

The steering column can be adjusted to four different heights. The product may only be used if the locking knob is locked in place into one of the four holes provided and the steering column is then secured with the quick release fastener!

1. Loosen the quick release (10) on the steering column (3).
2. Pull the steering column upwards, until the locking knob (11) locks into place in one of the four holes (12).
3. Secure the steering column by locking the quick release.

Note: If the quick release does not fit snugly on the steering column when tightening, tighten the knurled screw firmly with the enclosed Allen key. Make sure that the quick release fastener is secured before tightening.

Steering head bearing (Fig. F)

The steering head bearing (18) is pre-set when the product is supplied. If, after a while, the handlebars have too much play or become too stiff, get the steering head bearing adjusted by a specialist dealer or at a bicycle shop.

Putting the product into transport condition

1. Loosen the quick release (10) on the steering column (3) and press the locking knob (11) (Fig. C).
2. Push the steering column (3) all the way down and lock the quick release (10) (Fig. C).
3. Lift the cover flap (6) (Fig. B).
4. Press the locking knobs (7) of the grips and pull the grips (4) out of the T-tube (8) (Fig. B).

5. Attach the grips to the brackets (5) (Fig. B).
6. Close the cover flap again.
7. Pull the safety lever (1) upwards and hold it. Pull the lever (2) upwards, then release the safety lever (1) (Fig. D).
8. Press the steering column (3) towards the deck (13) until it locks into place (Fig. D).

Use

Riding, braking, parking (Fig. E)

- Fold in the kickstand (15) before using the product.
- Put one leg on the deck (13) and give momentum by regularly pushing off with the other leg.
- Step on the brake plate (14) to brake.
- Swing out the stand to park. The product may only be parked on a level surface.

Maintenance

Replacing the rollers (16)/(17) (Fig. H)

Important!

Pay attention to the chapter on "Technical data". Rollers that have a different diameter, may alter the riding properties and could possibly endanger the user. Do not use rollers that are larger than the original rollers on the product. Rollers wear out. This wear depends on many factors, such as, for example, the terrain, the size and weight of the user, the weather conditions, the material of the rollers and their hardness, etc. It is necessary to replace them now and then.

1. Loosen the axle bolts (21)/(22) with two size 5 Allen keys.
2. Pull out the axle bolts and remove the roller.
3. Install the new roller (16) or (17) and secure it with the axle bolts.

After replacing the wheels:

Do not use the rollers if they pull sideways after replacing them!

After the first few minutes of skating, make sure that all screws are still tight and that nothing has detached or become loose.

Tension the roller once more to make sure that it is running quietly and that the bearing isn't making any noise.

Replacing the ball bearings (Fig. G)

1. Remove the roller (16) or (17) as described in the section "Replacing the rollers".
2. Use an Allen key to lever out a bearing (19).
3. Remove the spacer (20) from the roller and turn it over.
4. Lever out the other bearing with an Allen key.
5. Push in a new bearing. Turn the roller over, insert the spacer, then push in a second new bearing.
6. Secure the roller again as described in the section "Replacing the rollers".

Storage and cleaning

We recommend that you clean and dry the product thoroughly after use.

Remove small stones or other objects that may have got caught on the rollers. Dry wet or damp ball bearings with a clean cloth. Grease the bearings with a suitable bearing lubricant from the outside to prevent external rust. Always store the product in a dry place.

Ce document est une version imprimée abrégée de la notice d'utilisation complète. En scannant le code QR, vous serez directement redirigé(e) vers la page des services de Lidl (www.lidl-service.com) et vous pourrez consulter et télécharger la notice d'utilisation complète en saisissant le numéro d'article (IAN) 382999_2110.

ATTENTION ! Respectez bien toutes les indications de la notice d'utilisation et les consignes de sécurité afin d'éviter tout dommage corporel et matériel. Le guide de démarrage fait partie intégrante de cet article. Familiarisez-vous avec la notice d'utilisation et les consignes de sécurité avant d'utiliser l'article. Conservez bien ce guide de démarrage et si vous cédez l'article à un tiers, remettez-lui l'ensemble de la documentation.

Étendue de la livraison

1 trottinette à grandes roues
2 clé Allen
1 guide de démarrage

Caractéristiques techniques

Charge maximale : Classe A – 100 kg



Charge maximale : 100 kg

Dimensions dépliée :

env. 99 x 36,5 x 102 cm (L x l x h)

Dimensions pliée :

env. 83 x 13 x 38 cm (L x l x h)

Hauteur du guidon :

réglable de env. 87 à 102 cm

Poids : env. 5,29 kg

Roues : Ø 200 mm

Roulement : ABEC 9

 Date de fabrication (mois/année) :
03/2022

Utilisation conforme à sa destination

Cet article n'est pas un jouet mais un produit de loisir.

L'article comporte des petites pièces que les enfants risquent d'avaler et nécessite concentration et excellentes capacités motrices.

Cet article a été conçu pour une utilisation prévue en extérieur avec une charge maximale de 100 kg. L'article ne se prête pas aux sauts. L'article ne doit pas être utilisé sur la voie publique. Informez-vous avant l'utilisation des dispositions légales en vigueur.

Consignes de sécurité

AVERTISSEMENT !

Risque d'étouffement pour les enfants !

- Ne permettez pas aux enfants de jouer sans surveillance avec le matériau d'emballage ou l'article.

Risque de blessure !

- Le montage de l'article doit toujours être effectué par un adulte en raison de la présence de petites pièces !
- L'article ne doit être utilisé que par une seule personne à la fois.
- Vérifiez l'article avant chaque utilisation en vue de détecter des détériorations ou de l'usure. Vérifiez toujours que tous les éléments de fixation et les pièces de verrouillage, tels que le mécanisme de pliage et le réglage en hauteur du guidon, sont bien en place. L'article ne doit être utilisé qu'en parfait état !
- Assurez-vous que les boulons et écrous conservent leurs propriétés auto-bloquantes.
- Ne modifiez pas l'article d'une manière mettant votre sécurité en danger.
- N'utilisez pas l'article à l'intérieur. Les roues risquent de ne pas adhérer sur les surfaces lisses comme le stratifié, le parquet, le plancher, les carrelages etc. et de glisser.

Risque d'écrasement des doigts !

- Lors du dépliage et du repliage de l'article, faites attention aux points de pincement et de cisaillement.
-  Portez toujours des dispositifs de protection appropriés (casque, protège-mains, protège-poignets, protège-coudes et genouillères) ainsi que des chaussures !

- Faites toujours attention aux autres personnes !
- N'utilisez l'article que sur des surfaces planes, propres et sèches. Si possible, utilisez l'article à l'écart des autres usagers de la route. Évitez les terrains en pente, les escaliers et les points d'eau.
- Ne roulez jamais dans l'obscurité ou dans des conditions de mauvaise visibilité.
- En cas d'utilisation prolongée, le frein devient chaud. Pour éviter les brûlures, ne les touchez pas tant qu'il n'a pas refroidi.
- Ne permettez pas à votre enfant d'utiliser l'article sans surveillance, car les enfants ne peuvent pas évaluer les dangers potentiels.

Éviter les dommages matériels !

- Évitez l'eau, l'huile, les nids de poule et les surfaces très rugueuses.

Montage

L'article est livré plié en position de transport. Procédez comme suit pour le mettre en état de rouler :

Dépliage (fig. A)

1. Tirez le levier de sécurité (1) vers le haut et tenez-le.
2. Tirez le levier (2) vers le haut, relâchez ensuite le levier de sécurité et ramenez la colonne de direction (3) vers l'avant jusqu'à ce qu'elle s'enclenche.

Montage des poignées (fig. B)

1. Enlevez les poignées (4) des supports (5).
2. Relevez le clapet de fermeture (6).
3. Appuyez sur les boutons de verrouillage (7) des poignées et glissez les poignées des deux côtés dans le tube en T (8) de la colonne de direction. Les boutons de verrouillage doivent s'enclencher avec un bruit caractéristique dans les trous (9) prévus à cet effet.
4. Rabaissez le clapet de fermeture sur les boutons de verrouillage.

Remarque : resserrez régulièrement les vis de fixation du clapet de fermeture.

Régler la hauteur de la colonne de direction (fig. C)

La colonne de direction peut être réglée à quatre hauteurs différentes. L'article ne peut être utilisé que si le bouton de verrouillage est engagé dans l'un des quatre trous prévus à cet effet et que la colonne de direction est ensuite fixée avec la fermeture rapide !

1. Desserrez le système de verrouillage rapide (10) de la colonne de direction (3).
2. Tirez la colonne de direction vers le haut jusqu'à ce que le bouton de verrouillage (11) s'enclenche dans l'un des quatre trous (12).
3. Bloquez la colonne de direction en verrouillant le système de verrouillage rapide.

Remarque : tant que le système de verrouillage rapide ne s'adapte pas correctement à la colonne de direction lors de la fermeture, serrez fermement la vis moletée à l'aide de la clé Allen fournie.

Assurez-vous que le système de verrouillage rapide est bien fixé avant de le serrer.

Roulement du guidon (fig. F)

Le roulement du guidon (18) est préréglé à la livraison de l'article. Si le guidon a trop de jeu ou devient dur au bout de quelques temps, faites régler le palier du guidon par un revendeur ou par un magasin de vélos.

Mettre l'article en position de transport

1. Desserrez le système de verrouillage rapide (10) de la colonne de direction (3) et appuyez sur le bouton de verrouillage (11) (fig. C).
2. Faites glisser la colonne de direction (3) complètement vers le bas et bloquez le système de verrouillage rapide (10) (fig. C).
3. Relevez le clapet de fermeture (6) (fig. B).
4. Appuyez sur les boutons de fermeture (7) des poignées et retirez les poignées (4) du tube en T (8) (fig. B).

5. Fixez les poignées aux supports (5) (fig. B).
6. Refermez le clapet de fermeture.
7. Tirez le levier de sécurité (1) vers le haut et tenez-le. Tirez le levier (2) vers le haut, relâchez ensuite le levier de sécurité (1) (fig. D).
8. Poussez la colonne de direction (3) vers la plateforme d'appui (13) jusqu'à ce qu'elle s'enclenche (fig. D).

Utilisation

Conduite, freinage, immobilisation (fig. E)

- Repliez la béquille (15) avant d'utiliser l'article.
- Placer une jambe sur la plate-forme d'appui (13) et donner de l'impulsion avec l'autre jambe par des impulsions régulières.
- Appuyer sur la tôle de frein (14) pour freiner.
- Déplier la béquille pour immobiliser l'article. L'article ne doit être immobilisé que sur une surface plane.

Entretien

Remplacement des roues (16)/(17) (fig. H)

Important !

Respectez les instructions du chapitre « Caractéristiques techniques ». Des roues d'un diamètre différent peuvent modifier les caractéristiques de conduite et mettre l'utilisateur en danger. N'utilisez pas de roues qui ne peuvent pas être installées correctement. Ne jamais installer de plus grandes roues que les roues d'origine de l'article.

Les roues s'usent. Cette usure dépend d'un grand nombre de facteurs, comme par exemple le sol, la taille et le poids de l'utilisateur, les conditions météorologiques, le matériau des roues et leur dureté. Il est de ce fait nécessaire de les remplacer de temps en temps.

1. Dévissez les vis des axes (21)/(22) à l'aide de deux clés Allen de taille 5.
2. Retirez les vis de l'essieu et enlevez la roue.
3. Remontez la nouvelle roue (16) ou (17) et fixez-la avec les vis de l'essieu.

Après le remplacement :

Si la roue bouge latéralement après le remplacement, ne pas l'utiliser !

Assurez-vous que toutes les vis sont toujours serrées dès les premières minutes de conduite et que rien ne s'est desserré ou détaché.

Resserrez la roue pour assurer son bon fonctionnement et pour que les roues ne fassent pas de bruit.

Remplacement des roulements (fig. G)

1. Démontez les roues (16) ou (17), comme décrit au chapitre « Remplacement des roues ».
2. Utilisez une clé Allen pour retirer un roulement (19).
3. Enlevez la bague d'écartement (20) de la roue et retournez-la.
4. Sortez l'autre roulement à l'aide d'une clé Allen.
5. Enclenchez un palier neuf. Retournez la roue, placez la pièce d'écartement et enclenchez ensuite un second roulement neuf.
6. Remontez la roue comme décrit dans le chapitre « Remplacement des roues ».

Stockage, nettoyage

Nous recommandons un nettoyage et un séchage soigneux après utilisation.

Enlevez les petits cailloux ou autres objets qui ont pu coller aux roues. Sécher les roulements à billes humides ou mouillés avec un chiffon propre. Graissez les roulements avec un lubrifiant adapté (huile ou graisse) de l'extérieur, pour prévenir toute formation de rouille. Conservez toujours l'article dans un endroit sec.

Bij dit document gaat het om een verkorte gedrukte editie van de volledige gebruiksaanwijzing. Door de QR-code te scannen, geraakt u direct op de Lidl servicepagina (www.lidl-service.com) en kunt u door het artikelnummer (IAN) 382999_2110 in te voeren de volledige gebruiksaanwijzing inkijken en downloaden.

WAARSCHUWING! Neem de volledige gebruiksaanwijzing en de veiligheidstips in acht om letsel- en materiële schade te vermijden. De korte handleiding vormt een vast bestanddeel van dit artikel. Maak u vóór het gebruik van het artikels vertrouwd met alle gebruiks- en veiligheidstips. Bewaar de korte handleiding goed en overhandig alle documenten mee aan derden als het artikel doorgegeven wordt.

Leveringsomvang

1 x big wheel step
2 x inbussleutel
1 x korte handleiding

Technische gegevens

Maximale belasting: Klasse A - 100 kg



Maximale belasting: 100 kg

Afmeting uitgeklaapt:

ca. 99 x 36,5 x 102 cm (L x B x H)

Afmeting samengeklapt:

ca. 83 x 13 x 38 cm (L x B x H)

Stuurhoogte: verstelbaar van ca. 87 - 102 cm

Gewicht: ca. 5,29 kg

Wielrjes: Ø 200 mm

Lager: ABEC 9



Productiedatum (maand/jaar):

03/2022

Beoogd gebruik

Dit artikel is geen speelgoed, maar een vrijetijd-product.

Dit artikel bevat kleine onderdelen die door kinderen kunnen worden ingeslikt. Bovendien zijn voor het apparaat concentratie en goede motorische vaardigheden vereist.

Dit artikel is bestemd voor particulier gebruik buitenshuis en geconstrueerd voor een maximale belasting van 100 kg. Het artikel is niet bestemd om mee te springen.

Dit artikel mag niet op de openbare weg gebruikt worden. Lees voor gebruik de wettelijke bepalingen.



Veiligheidstips

WAARSCHUWING!

Verstikkingsgevaar voor kinderen!

- Laat kinderen niet zonder toezicht met het verpakkingsmateriaal of het artikel spelen.

Kans op lichamelijk letsel!

- De montage van het artikel moet altijd door volwassenen worden gedaan vanwege bestaande kleine onderdelen!
- Het artikel mag door slechts een persoon tegelijk worden gebruikt.
- Controleer het artikel vóór elk gebruik op schade of slijtage. Controleer altijd het goed vastzitten van alle verbindingselementen en afsluiteronderdelen zoals het inklapmechanisme en de hoogteaanpassing van de stuurkolom. Het artikel mag alleen in perfecte staat gebruikt worden!
- Zorg ervoor dat bouten en moeren hun zelfborgende eigenschappen behouden.
- Breng geen veranderingen aan het product aan, waardoor uw veiligheid in gevaar kan komen.
- Gebruik het product niet binnenshuis. Op gladde oppervlakken zoals laminaat, parket, houten vloeren, tegels, enz. kunnen de wielen het contact met de ondergrond verliezen en wegglijden.



Gevaar voor beknelling van vingers!

- Let bij het open- en dichtklappen van het artikel op de knel- en schaarpunten.
- Draag altijd geschikte beschermende uitrusting (helm, hand-, pols-, elleboog- en kniebeschermers) en schoenen!



- Houd altijd rekening met andere personen!
- Gebruik het product alleen op geschikte oppervlakken die vlak, schoon en droog zijn. Blijf indien mogelijk uit de buurt van andere verkeersdeelnemers. Vermijd aflopende terreinen, trappen en open water.
- Rijd nooit in het donker of bij slecht zicht.
- Bij continu gebruik wordt de rem heet. Raak hem niet aan voordat deze afgekoeld is om brandwonden te voorkomen.
- Laat uw kind het product niet zonder toezicht gebruiken, omdat kinderen de mogelijke gevaren niet kunnen inschatten.

Voorkomen van materiële schade!

- Vermijd water, olie, kuilen en zeer ruwe oppervlakken.

Montage

Het artikel wordt samengeklapt in transportconditie geleverd. Ga om hem klaar te maken om te rijden, op de volgende wijze te werk:

Uitklappen (afb. A)

1. Trek de vergrendelingshevel (1) naar boven en houd deze vast.
2. Trek de hevel (2) naar boven, laat daarna de vergrendelingshevel los en klap de stuurstang (3) naar voren totdat deze vastklikt.

Handgreep monteren (afb. B)

1. Maak de handgrepen (4) los uit de houders (5).
2. Til de vergrendeling omhoog (6).
3. Duw de arreteerknoppen (7) op de handgrepen naar beneden en schuif de grepen aan beide zijden in de T-stang (8) van de stuurstang. De arreteerknoppen moeten hoorbaar in de hiertoe voorziene boorgaten (9) klikken.
4. Duw de vergrendeling over de arreteerknoppen naar beneden.

Aanwijzing: draai de bevestigingschroeven van de vergrendeling regelmatig aan.

Stuurstanghoogte instellen (afb. C)

De stuurstang kan op vier verschillende hoogten worden ingesteld. Het artikel mag alleen worden gebruikt, wanneer de arreteerknop in een van de vier hiertoe voorziene boorgaten is geklikt en de stuurstang vervolgens met de snelsluiting is vergrendeld!

1. Ontgrendel de snelsluiting (10) aan de stuurstang (3).
2. Trek de stuurstang naar boven totdat de arreteerknop (11) in een van de vier boorgaten (12) vastklikt.
3. Vergrendel de stuurstang middels het vastzetten van de snelsluiting.

Aanwijzing: voor zover de snelvergrendeling bij het sluiten niet goed op de stuurkolom past, draait u de kartelschroef stevig vast met de meegeleverde inbussleutel.

Let erop, dat de snelsluiting vastgedraaid is, voordat u deze aanhaalt.

Balhoofdlager (afb. F)

De balhoofdagering (18) is bij aflevering van het artikel vooraf ingesteld. Indien het stuur na enige tijd te veel speling heeft of te zwaar draait, laat u het balhoofdlager door een specialist of in een fietsenwinkel instellen.

Artikel in de transportstatus zetten

1. Ontgrendel de snelsluiting (10) aan de stuurstang (3) en druk op de arreteerknop (11) (afb. C).
2. Schuif de stuurstang (3) helemaal naar beneden en zet de snelsluiting (10) vast (afb. C).
3. Til de vergrendeling (6) op (afb. B).
4. Druk op de arreteerknoppen (7) van de grepen en trek de grepen (4) uit de T-stang (8) (afb. B).

5. Bevestig de grepen in de houders (5) (afb. B).
6. Sluit de vergrendeling opnieuw.
7. Trek de vergrendelingshevel (1) naar boven en houd deze vast. Trek de hevel (2) naar boven, laat daarna de vergrendelingshevel (1) los (afb. D).
8. Druk de stuurkolom (3) in de richting van de treeplank (13), totdat deze op zijn plaats klikt (afb. D).

Gebruik

Rijden, remmen, parkeren (afb. E)

- Klap de standaard (15) in voor het artikel gebruikt wordt.
- Zet een voet op de treeplank (13) en zet uzelf met uw andere been met regelmatige tussenpozen af om u voort te bewegen.
- Om te remmen trapt u op het achterspatbord (14).
- Om te parkeren klappt u de standaard uit. Plaats het artikel alleen op een vlakke ondergrond.

Onderhoud

Wielen vervangen (16)/(17) (afb. H) Belangrijk!

Neem het hoofdstuk "Technische gegevens" in acht. Wielen met een andere diameter kunnen de rijeigenschappen veranderen en mogelijk leiden tot een risico voor de gebruiker. Gebruik geen wielen die niet goed kunnen worden gemonteerd. Installeer nooit grotere wielen dan de originele wielen van het artikel.

Wieltjes zijn aan slijtage onderhevig. Deze slijtage is afhankelijk van vele factoren, zoals de ondergrond, de lengte en het gewicht van de gebruiker, de weersomstandigheden, en het materiaal en de hardheid van de wieltjes. Daarom dienen de wieltjes af en toe te worden vervangen.

1. Draai de asschroeven (21)/(22) los met twee inbussleutels, maat 5.
2. Verwijder de asschroeven en verwijder het wiel.
3. Monteer het nieuwe wiel (16) of (17) en zet dit vast met de asschroeven.

Na het vervangen:

Gebruik het wiel niet, als het na de vervanging aan de zijkant schuurt!

Verzekeer u ervan dat na de eerste rijminuten alle schroeven nog vastzitten en er niets is losgeraakt of versoepeld.

Span het wiel nog eenmaal op om ervoor te zorgen dat het rustig loopt en de lagers geen geluid maken.

Kogellagers vervangen (afb. G)

1. Verwijder het wiel (16) of (17) zoals beschreven in het gedeelte "Wielen vervangen".
2. Duw met behulp van een inbussleutel een lager (19) uit.
3. Verwijder de afstandshouder (20) uit het wiel en draai deze om.
4. Duw het andere lager eruit met een inbussleutel.
5. Druk het nieuwe lager erin. Draai het wiel om, plaats de afstandhouder en druk vervolgens een tweede nieuwe lager erin.
6. Bevestig het wiel weer, zoals beschreven in het gedeelte "Wielen vervangen".

Opslag, reiniging

Het wordt aanbevolen het artikel na gebruik grondig te reinigen en te drogen.

Verwijder kleine steentjes of andere voorwerpen, die onder omstandigheden op de wielen vast zijn blijven zitten. Droog natte of vochtige kogellagers af met een schone doek. Vet de lagers van buitenaf in met een hiertoe geschikt lagervet om roestvorming te voorkomen. Bewaar het artikel altijd op een droge plaats.

Niniejszy dokument jest skróconą wersją drukowaną pełnej instrukcji użytkownika. Po zeskanowaniu kodu QR trafią Państwo bezpośrednio na stronę obsługi klienta Lidl (www.lidl-service.com) i po wpisaniu numeru artykułu (IAN) 382999_2110 mogą Państwo przejrzeć i pobrać pełną instrukcję użytkownika.

OSTRZEŻENIE! Aby uniknąć szkód osobowych i rzeczowych należy przestrzegać pełnej instrukcji użytkownika i wskazówek dotyczących bezpieczeństwa. Skrócona instrukcja jest częścią artykułu. Przed użyciem artykułu należy zapoznać się ze wszystkimi wskazówkami dotyczącymi użytkownika i bezpieczeństwa. Skróconą instrukcję należy przechowywać w bezpiecznym miejscu a w przypadku przekazania artykułu osobom trzecim należy dołączyć wszystkie dokumenty.

Zakres dostawy

1 x hulajnoga big-wheel-scooter
2 x klucz imbusowy
1 x skrócona instrukcja

Dane techniczne

Maksymalne obciążenie: Klasa A – 100 kg



Maksymalne obciążenie: 100 kg

Wymiary po rozłożeniu:

ok. 99 x 36,5 x 102 cm (dł. x szer. x wys.)

Wymiary po złożeniu:

ok. 83 x 13 x 38 cm (dł. x szer. x wys.)

Wysokość kierownicy:

regulowana ok. 87 - 102 cm

Waga: ok. 5,29 kg

Kółka: Ø 200 mm

łożysko: ABEC 9



Data produkcji (miesiąc/rok):
03/2022

Użytkowanie zgodne z przeznaczeniem

Produkt nie jest zabawką, ale produktem rekreacyjnym.

Produkt zawiera drobne elementy, które mogą zostać połknięte przez dzieci, a jego użytkowanie wymaga koncentracji i dobrych umiejętności motorycznych.

Niniejszy produkt jest przeznaczony do użytku prywatnego na wolnym powietrzu oraz przy maksymalnym obciążeniu wynoszącym 100 kg. Produkt ten nie jest przeznaczony do wykonywania akrobacji.

Niniejszy artykuł nie może być używany na drogach publicznych. Przed rozpoczęciem użytkowania należy zapoznać się z obowiązującymi postanowieniami prawa.

⚠ Wskazówki bezpieczeństwa

OSTRZEŻENIE!

Ryzyko uduszenia dla dzieci!

- Nigdy nie pozostawiaj dzieci z dostępem do opakowania lub produktu bez nadzoru.

Niebezpieczeństwo odniesienia obrażeń!

- Ze względu na małe części produkt powinien być zawsze montowany przez osoby dorosłe!
- Produkt jest przeznaczony do użytku przez jedną osobę na raz.
- Przed każdym użyciem należy sprawdzić produkt pod kątem uszkodzeń lub zużycia. Należy zawsze sprawdzać prawidłowe mocowanie wszystkich śrub i elementów zamkających, takich jak mechanizm składający i regulacja wysokości kierownicy. Produkt może być używany wyłącznie w idealnym stanie!
- Upewnij się, że śruby i nakrętki wykazują właściwości samoczynnego blokowania.
- Nie zmieniaj tego produktu, w szczególności w sposób stanowiący zagrożenie dla bezpieczeństwa.
- Nie używaj tego produktu w pomieszczeniu. Na gładkich powierzchniach takich jak laminat, parkiet, panele, płytki, kółka mogą stracić przyczepność i wpadać w poślizg.

Niebezpieczeństwo zmiążdżenia palców!

- Przy rozkładaniu i składaniu produktu uważaj na miejsca grożące zgnieceniem lub przecięciem.



- Zawsze noś odpowiedni sprzęt ochronny (kask, ochraniacze dłoni, nadgarstków, łokci i kolan) oraz obuwie!
- Miej zawsze na względzie innych ludzi!
- Używaj produktu wyłącznie na odpowiednich, płaskich, czystych i suchych powierzchniach. Jeśli to możliwe, korzystaj z produktu możliwie daleko od innych uczestników ruchu drogowego. Unikaj nachylonych terenów, schodów i otwartych zbiorników wody.
- Nie korzystaj z produktu po zmroku lub przy złej widoczności.
- Przy ciągłym użytkowaniu hamulec nagrzewa się. Aby uniknąć poparzeń, nie dotykaj go przed schłodzeniem.
- Nie pozwalaj dziecku korzystać z produktu bez nadzoru, ponieważ dzieci nie mogą ocenić potencjalnych zagrożeń.

Zapobieganie szkodom materiałowym!

- Należy unikać kontaktu z wodą, olejem, a także powierzchniami nierównymi i z dziurami.

Montaż

Produkt jest dostarczany w stanie złożonym. Aby przygotować produkt do jazdy, postępuj w następujący sposób:

Rozkładanie (rys. A)

1. Przesuń dźwignię zabezpieczającą (1) do góry i przytrzymaj.
2. Przesuń dźwignię (2) do góry, następnie puść dźwignię zabezpieczającą i rozłóż kierownicę (3), przesuwając ją do przodu do momentu charakterystycznego „kliknięcia”.

Montaż uchwytów (rys. B)

1. Wyjmij uchwyty (4) z punktów mocowania (5).
2. Unieś klapy zamykającą (6).

3. Wciśnij przyciski blokujące (7) na uchwytach i wsuń uchwyty po obu stronach do rury T (8) kierownicy. Zwróć uwagę na charakterystyczne „kliknięcie”, które oznacza, że przyciski blokujące prawidłowo zatrzasnęły się w przewidzianych do tego celu otworach (9).
4. Dociśnij klapy zamykającą nad przyciskami blokującymi.

Wskazówka: regularnie dokręcać śruby mocujące klapy zamykającą.

Dostosowanie wysokości kolumny kierownicy (rys. C)

Kolumnę kierownicy można ustawić na czterech różnych wysokościach. Artykuł może być używany tylko wtedy, gdy przycisk blokujący wskoczył do jednego z czterech przewidzianych do tego celu otworów, a kolumna kierownicy jest następnie zabezpieczona przy pomocy szybkozłączki!

1. Odkręć szybkozłączkę (10) na kierownicy (3).
2. Przesuń kierownicę w górę, aż przycisk blokujący (11) zatrzaśnie się w jednym z czterech otworów (12).
3. Zabezpiecz kierownicę poprzez zablokowanie szybkozłączki.

Wskazówka: jeśli podczas zamykania szybkozłączka nie jest dociśnięta do kolumny kierownicy, dokręć radełkowaną śrubę dotychczasowym kluczem imbusowym. Przed dokręceniem upewnij się, że szybkozłączka jest dokręcona.

Łożysko kierownicy (rys. F)

Łożysko kierownicy (18) jest wstępnie ustawione przed dostawą artykułu. Jeżeli kierownica po pewnym czasie zacznie mieć zbyt dużo luzu lub zacznie pracować zbyt opornie, należy wyregulować łożysko kierownicy u sprzedawcy lub w sklepie rowerowym.

Przygotowanie produktu do transportu

1. Odkręć szybkozłączkę (10) na kierownicy (3) i wciśnij przycisk blokujący (11) (rys. C).
2. Przesuń kierownicę (3) całkowicie w dół i dokręć szybkozłączkę (10) (rys. C).
3. Unieś klapy zamykającą (6) (rys. B).

4. Wciśnij przyciski blokujące (7) uchwyty i wysuń uchwyty (4) z rury T (8) (rys. B).
5. Zamocuj uchwyty w punktach mocowania (5) (rys. B).
6. Ponownie zamknąć klapkę zamykającą.
7. Przesuń dźwignię zabezpieczającą (1) do góry i przytrzymaj. Przesuń dźwignię (2) do góry, następnie puść dźwignię zabezpieczającą (1) (rys. D).
8. Dociśnij kierownicę (3), przesuwając ją w kierunku podestu (13) do momentu charakterystycznego „kliknięcia” (rys. D).

Użytkowanie

Jazda, hamowanie, parkowanie (rys. E)

- Należy złożyć stopkę (15) przed korzystaniem z tego produktu.
- Postaw jedną nogę na podeście (13), rozkołysz hulajnogę poprzez regularne odpychanie się drugą nogą.
- Aby zahamować, nadepnij blachę hamującą (14).
- Jeśli chcesz zaparkować, użyj nóżki. Niniejszy produkt może być użytkowany wyłącznie na równym podłożu.

Konserwacja

Wymiana kółek (16)/(17) (rys. H) Ważne!

Przestrzegaj wskazówek opisanych w punkcie „Dane techniczne”. Kółka o innej średnicy mogą zmienić właściwości jezdne i mogą stanowić zagrożenie dla użytkownika. Nie należy używać rolek, które nie mogą być prawidłowo zamontowane. Nigdy nie montuj większych kółek niż oryginalne kółka produktu.

Kółka ulegają zużyciu. Zużycie jest zależne od wielu czynników, np. podłoża, wzrostu i wagi użytkownika, warunków atmosferycznych, materiału kółek i ich twardości. W związku z tym konieczna jest ich regularna wymiana.

1. Odkręcić śruby osi (21)/(22) za pomocą dwóch kluczy imbusowych rozm. 5.
2. Wyjąć śruby osi i zdjąć kółka.
3. Zamontować nowe kółko (16) lub (17) i przymocować je śrubami osi.

Po wymianie:

Jeśli po wymianie kółko ciągnie się bokiem po podłożu, należy zaprzestać użytkowania produktu!

Po pierwszych kilku minutach jazdy upewnij się, że wszystkie śruby są nadal dokręcone oraz że żaden element się nie poluzował ani nie odkręcił.

Ponownie dokręć kółko, aby zapewnić jego płynną pracę oraz aby łożyska nie powodowały hałasu.

Wymiana łożyska kulkowego (rys. G)

1. Zdjąć kółko (16) lub (17) w sposób opisany w rozdziale „Wymiana kółek”.
2. Podważyć i wyjąć łożysko (19) przy użyciu klucza imbusowego.
3. Zdjąć tuleję dystansową (20) z kółka i obrócić je.
4. Podważyć i wyjąć drugie łożysko przy użyciu klucza imbusowego.
5. Wcisnąć nowe łożysko. Kółko obrócić, natożyć przekładkę i następnie wcisnąć drugie, nowe łożysko.
6. Ponownie przymocować kółko w sposób opisany w rozdziale „Wymiana kółek”.

Przechowywanie, czyszczenie

Po każdym użyciu zalecamy dokładne oczyszczenie i osuszenie produktu.

Usuń małe kamienie lub inne przedmioty, które mogły przykleić się do kółek. Mokre lub wilgotne łożyska kulkowe należy osuszyć czystą ściereczką. Aby zapobiec powstawaniu rdzy, łożyska smarować z zewnątrz odpowiednim smarem do łożysk. Przechowuj produkt w stałym suchym miejscu.

U tohoto dokumentu se jedná o zkrácené tiskové vydání úplného návodu k použití. Naskenování QR-kódu se dostanete přímo na servisní stránku Lidlu (www.lidl-service.com) a vložením čísla výrobku (IAN) 382999_2110 si můžete prohlédnout a stáhnout úplný návod k použití. **VAROVÁNÍ!** Respektujte úplný návod k použití a bezpečnostní pokyny, abyste vyloučili osobní i věcné škody. Stručný návod je součástí tohoto výrobku. Před použitím výrobku se seznamte se všemi instrukcemi k použití a s bezpečnostními pokyny. Stručný návod dobře uschovejte a při předání výrobku dále třetím osobám s ním předejte i všechny podklady.

Obsah balení

1 x koloběžka s odpružením big wheel
2 x imbusový klíč
1 x stručný návod

Technické údaje

Maximální zatížení: třída A – 100 kg



Maximální nosnost: 100 kg

Rozměry v rozloženém stavu:

cca 99 x 36,5 x 102 cm (d x š x v)

Rozměry ve složeném stavu:

cca 83 x 13 x 38 cm (d x š x v)

Výška řídítek:

nastavitelná v rozsahu cca 87 - 102 cm

Hmotnost: cca 5,29 kg

Kolečka: Ø 200 mm

Ložiska: ABEC 9

 Datum výroby (měsíc/rok):
03/2022

Použití dle určení

Tento výrobek není hračka, nýbrž výrobek pro volný čas.

Tento výrobek obsahuje drobné díly, které mohou děti spolknout, a vyžaduje soustředění a dobré motorické schopnosti.

Tento výrobek byl navržen pro soukromé použití ve venkovním prostředí s maximálním zatížením do 100 kg. Výrobek není vhodný pro skoky. Tento výrobek se nesmí používat na veřejných silnicích. Před použitím se informujte o právních předpisech.

Bezpečnostní pokyny

VAROVÁNÍ!

Nebezpečí udušení dětí!

- Nikdy nenechávejte děti hrát si bez dozoru s obalovým materiálem nebo s výrobkem.

Nebezpečí poranění!

- Sestavení výrobku by vzhledem k drobným dílům měla vždy provádět dospělá osoba!
- Výrobek smí současně používat pouze jedna osoba.
- Výrobek před každým použitím zkontrolujte, zda není poškozený nebo opotřebený. Vždy ověřte pevné usazení všech spojovacích prvků a upevňovacích prvků, jako je sklápěcí mechanismus a výškové nastavení sloupku řízení. Tento výrobek může být používán pouze v bezvadném stavu!
- Ujistěte se, že všechny šrouby a matice stále plní svou samosvornou funkci.
- Neupravujte výrobek takovým způsobem, který by za daných okolností mohl ohrozit Vaši bezpečnost.
- Nepoužívejte výrobek ve vnitřních prostorách. Na hladkém povrchu jako je laminát, parkety, palubová a kachličková podlaha nemusejí kolečka udržet svůj směr a mohou sklouznout.

Riziko poranění prstů!

- Při rozkládání a skládání výrobku dbejte na místa, kde hrozí nebezpečí skřípnutí a pořezání.
-  Vždy používejte vhodné ochranné pomůcky (helma, rukavice, chrániče zápěstí, loktů a kolen) a obuv!

- Berte vždy ohled na ostatní osoby!
- Používejte výrobek pouze na vhodném povrchu, který je rovný, čistý a suchý. Používejte výrobek pokud možno dál od ostatních účastníků silničního provozu. Vyhněte se strmému terénu, schodům a otevřeným vodám.
- Nikdy nejezděte za tmy nebo při špatné viditelnosti.
- Při trvalém používání se zahřívá brzda. Před vychladnutím se jí nedotýkejte, abyste se vyhnuli popálení.
- Nedovolte, aby vaše dítě používalo výrobek bez dozoru, protože děti nejsou schopny posoudit potenciální nebezpečí.

Zamezení věcným škodám!

- Vyhněte se vodě, oleji, výmoluům a drsným povrchům.

Montáž

Výrobek je přepravován a dodáván ve složeném stavu. Chcete-li ho připravit k jízdě, postupujte takto:

Rozložení (obr. A)

1. Vytáhněte pojistku (1) nahoru a podržte ji.
2. Vytáhněte páčku (2) nahoru, pak pusťte pojistku vyklopte sloupek řízení (3) dopředu, až zapadne.

Montáž rukojetí (obr. B)

1. Uvolněte rukojetí (4) z držáků (5).
2. Zvedněte uzavírací klapku (6).
3. Zatlačte aretační tlačítka (7) na rukojetích a zasuňte rukojeti na obou stranách do T-trubky (8) sloupku řízení. Aretační tlačítka musí do příslušných otvorů (9) slyšitelně zaskočit.
4. Uzavírací klapku zatlačte dolů přes aretační tlačítka.

Upozornění: Upevňovací šrouby uzavírací klapky pravidelně pevně dotahujte.

Nastavení výšky sloupku řízení (obr. C)

Sloupek řízení lze nastavit do čtyř různých výšek. Výrobek lze použít jen tehdy, pokud aretační tlačítko zapadlo do jednoho ze čtyř určených otvorů a sloupek řízení je zajištěn rychloupínákem!

1. Uvolněte rychloupínák (10) na sloupku řízení (3).
2. Vytáhněte sloupek řízení nahoru, dokud aretační tlačítko (11) nezaskočí do jednoho ze čtyř otvorů (12).
3. Zajištěte sloupek řízení zatažením rychloupínáku.

Upozornění: Pokud rychloupínák při zavírání těsně nepřiléhá na sloupek řízení, utáhněte šroub s rýhovanou hlavou přiloženým imbusovým klíčem.

Dbejte na to, aby byl rychloupínák před utažením zavřený.

Ložisko hlavového složení (obr. F)

Při expedici výrobku je ložisko hlavového složení (18) přednastavené. Pokud by řídítka po nějaké době vykazovala příliš velkou vůli nebo šla příliš ztěžka, nechejte ložisko hlavového složení nastavit odborníkem nebo v obchodě s koly.

Složení výrobku do stavu pro přepravu

1. Otevřete rychloupínák (10) na sloupku řízení (3) a zatlačte aretační tlačítko (11) (obr. C).
2. Zasuňte sloupek řízení (3) až dolů a zavřete rychloupínák (10) (obr. C).
3. Zvedněte uzavírací klapku (6) (obr. B).
4. Zatlačte aretační tlačítka (7) rukojetí a vytáhněte rukojeti (4) z T-trubky (8) (obr. B).

5. Upevněte rukojeti do držáků (5) (obr. B).
6. Znovu zavřete uzávěrací klapku.
7. Vytáhněte pojistku (1) nahoru a podržte ji. Vytáhněte páčku (2) nahoru, pak pusťte pojistku (1) (obr. D).
8. Zatlačte sloupek řízení (3) směrem k desce (13), dokud nezaskočí (obr. D).

Použití

Jízda, brzdění, parkování (obr. E)

- Před použitím výrobku sklopte stojan (15).
- Jednu nohu postavte na desku (13) a druhou nohou se pravidelně odrážejte, abyste se dali do pohybu.
- Chcete-li zabrzdit, šlápněte na nášlapnou brzdu (14).
- Chcete-li zaparkovat, vyklopte stojan. Koloběžku je možné odstavit jen na rovném podkladu.

Údržba

Výměna koleček (16)/(17) (obr. H)

Důležité!

Dodržujte pokyny v kapitole „Technické údaje“. Kolečka, která mají jiný průměr, mohou změnit jízdní vlastnosti a mohou za určitých okolností vést k ohrožení uživatele. Nepoužívejte kolečka, která nelze bez problémů namontovat. Nikdy nemontujte větší kolečka, než byla původní kolečka výrobku.

Kolečka se opotřebovávají. Toto opotřebení je závislé na mnoha faktorech, jako je povrch, výška a hmotnost uživatele, povětrnostní podmínky, materiál koleček a jejich tvrdost. Z tohoto důvodu je nutné kolečka občas vyměnit.

1. Dvěma imbusovými klíči velikosti 5 povolte šrouby osy (21)/(22).
2. Vytáhněte šrouby osy a odstraňte kolečko.
3. Namontujte zpět nové kolečko (16), resp. (17), a upevněte ho pomocí šroubů osy.

Po výměně:

Jestliže kolečko po výměně na straně prokluzuje, nepoužívejte ho!

Ujistěte se, že jsou všechny šrouby po prvních minutách jízdy ještě utažené a že se neuvolnily nebo nepovolily.

Kolečko ještě jednou utáhněte, abyste zajistili, že poběží klidně a ložiska nebudou vydávat zvuky.

Výměna kuličkových ložisek (obr. G)

1. Kolečko (16), resp. (17) demontujte, jak je popsáno v kapitole „Výměna koleček“.
2. Pomocí imbusového klíče páčením odstraňte ložisko (19).
3. Odstraňte z kolečka rozpěrku (20) a otočte ji.
4. Pomocí imbusového klíče páčením odstraňte druhé ložisko.
5. Zatlačte dovnitř kolečka nové ložisko. Otočte kolečko, nasadte distanci a potom zatlačte do kolečka druhé, nové ložisko.
6. Opět kolečko upevněte, jak je popsáno v kapitole „Výměna koleček“.

Uskladnění, čištění

Po použití doporučujeme výrobek důkladně vyčistit a vysušit.

Odstraňte malé kamínky nebo jiné předměty, které eventuálně uvízly na kolečkách. Mokrý nebo vlhký kuličková ložiska vysušte čistým hadříkem. Z vnější strany namažte ložiska vhodným ložiskovým tukem, aby se zabránilo vnější korozi. Výrobek vždy uchovávejte na suchém místě.

Pri tomto dokumente sa jedná o skrátený výtlačok úplného návodu na používanie. Naskenovaním QR kódu sa dostanete priamo na stránku servisu Lidlu (www.lidl-service.com) a zadáním čísla výrobku (IAN) 382999_2110 si môžete pozrieť a stiahnuť úplný návod na používanie. VÝSTRAHA! Aby ste zabránili zraneniam osôb a vecným škodám, dbajte na úplný návod na používanie a pokyny pre bezpečnosť. Krátky návod tvorí súčasť tohto výrobku. Pred používaním výrobku sa oboznámte so všetkými pokynmi pre používanie a bezpečnosť. Krátky návod dobre uschovajte a ak odovzdávate výrobok tretím osobám, odovzdajte im aj všetky podklady.

Rozsah dodávky

1 x kolobežka
2 x imbusový kľúč
1 x krátky návod

Technické údaje

Maximálne zaťaženie: Trieda A - 100 kg



Maximálne zaťaženie: 100 kg

Rozmery v rozloženom stave:
cca 99 x 36,5 x 102 cm (D x Š x V)
Rozmery v sklopenom stave:
cca 83 x 13 x 38 cm (D x Š x V)
Výška kormidla:
nastaviteľná od cca 87 - 102 cm
Hmotnosť: cca 5,29 kg
Koleska: Ø 200 mm
Ložisko: ABEC 9

 Dátum výroby (mesiac/rok):
03/2022

Určené použitie

Výrobok nie je hračka, ale výrobok na voľný čas.

Výrobok obsahuje drobné súčiastky, ktoré by mohli prehltnúť deti, a vyžaduje si koncentráciu a dobré motorické schopnosti.

Tento výrobok bol skonštruovaný na súkromné použitie v exteriéri s maximálnym zaťažením 100 kg. Výrobok nie je vhodný na skákanie. Tento výrobok sa nesmie používať na verejných komunikáciách. Pred použitím sa informujte o zákonných ustanoveniach.

Bezpečnostné pokyny

VAROVANIE!

Nebezpečenstvo udusenía detí!

- Nenechajte deti hrať sa bez dozoru s obalovým materiálom alebo výrobkom.

Nebezpečenstvo poranenia!

- Montáž výrobku by sa mala vykonať vždy dospelou osobou kvôli existujúcim malým dielom!
- Výrobok môže naraz používať len jedna osoba.
- Pred každým použitím skontrolujte, či výrobok nie je poškodený alebo opotrebovaný. Vždy skontrolujte tesnosť všetkých spojovacích prvkov a upevňovacích dielov, ako je sklápací mechanizmus a výškové prestavenie stĺpika kormidla. Výrobok sa môže používať len v bezchybnom stave!
- Uistite sa, že skrutky a matice nestratili svoju samozvernú schopnosť.
- Nerobte také úpravy výrobku, ktoré by mohli za určitých okolností ohroziť vašu bezpečnosť.
- Výrobok nie je určený na používanie v interiérových priestoroch. Na hladkých povrchoch akými sú laminát, parkety, drevené podlahy, dlažba atď. môžu koleska zanechať stopu a šmýkať sa.

Nebezpečenstvo pomliaždenia prstov!

- Pri rozkladaní a skladaní výrobku si dávajte pozor na miesta pomliaždenia a odstrihnutia.

-  Vždy používajte vhodné ochranné pomôcky (prilba, ochranu na ruky, zápästia, lakta a kolená) ako aj topánky!

- Vždy berte ohľad na ostatných ľudí
- Výrobok používajte iba na vhodných povrchoch, ktoré sú rovné, čisté a suché. Jazdite čo možno najďalej od iných účastníkov premávky. Nepoužívajte šikmý terén, schody a otvorené povodia.
- Nikdy nejazdite v tme alebo v zlých pomeroch viditeľnosti.
- Brzda je pri trvalom používaní horúca. Pred ochladzovaním sa jej nedotýkajte, aby ste sa vyhli popáleniu.
- Nenechajte Vaše dieťa používať výrobok bez dozoru, pretože deti nevedia odhadnúť potenciálne riziká.

Zabránenie vecným škodám!

- Vyhýbajte sa vode, oleju, výmoľom a veľmi drsným povrchom.

Montáž

Výrobok sa dodáva zložený v prepravnom stave. Aby ste ho pripravili na jazdu, postupujte nasledovne:

Rozloženie (obr. A)

1. Zaisťovaciu páku (1) potiahnite smerom nahor a podržte ju.
2. Páku (2) potiahnite smerom nahor, potom pustíte zaisťovaciu páku a stĺpik riadenia (3) sklopte smerom dopredu tak, aby zapadol.

Namontujte rukoväť (obr. B)

1. Rukoväť (4) uvoľnite z držiakov (5).
2. Nadvihnite uzatváraciu klapku (6).
3. Blokovacie tlačidlá (7) na rukovätiach stlačte nadol a rukoväť na oboch stranách zasunite do T rúrky (8) stĺpika riadenia. Blokovacie tlačidlá musia zreteľne zapadnúť do určených otvorov (9).
4. Uzavretie klapku stlačte nadol nad blokovacie tlačidlá.

Upozornenie: Pravidelne pevne doahujete upevňovacie skrutky uzatváraciej klapky.

Nastavenie výšky stĺpika riadenia (obr. C)

Stĺpik riadenia je možné nastaviť v štyroch rôznych výškach. Tento výrobok sa smie používať len vtedy, keď je blokovacie tlačidlo zasunuté do jedného zo štyroch určených otvorov a stĺpik riadenia je zaistený rýchlouzáverom!

1. Uvoľnite rýchlouzáver (10) na stĺpiku riadenia (3).
2. Stĺpik riadenia ťahajte smerom nahor, kým blokovacie tlačidlo (11) zapadne do jedného zo štyroch otvorov (12).
3. Stĺpik riadenia zaistíte prestavením rýchlouzáveru.

Upozornenie: Pokiaľ rýchlouzáver pri zatvorení neprilieha tesne na stĺpik riadenia, pevne dotiahnite skrutku s ryhovanou hlavou priloženým imbusovým kľúčom. Dbajte na to, že rýchlouzáver je pred utiahnutím zaistený.

Čelné ložisko kormidla (obr. F)

Pri dodaní má výrobok vopred nastavené čelné ložisko kormidla (18). Ak kormidlo po určitom čase vykazuje príliš veľkú vôľu alebo sa ťažko ovláda, nechajte čelné ložisko kormidla nastaviť v špecializovanej predajni alebo v predajni s bicyklami.

Prestavenie výrobku do prepravného stavu

1. Uvoľnite rýchlouzáver (10) na stĺpiku riadenia (3) a stlačte blokovacie tlačidlo (11) (obr. C).
2. Stĺpik riadenia (3) posuňte úplne nadol a zaistite rýchlouzáver (10) (obr. C).
3. Nadvihnite uzatváraciu klapku (6) (obr. B).
4. Stlačte blokovacie tlačidlá (7) rukoväťi a rukoväť (4) vytiahnite z T-trubice (8) (obr. B).

5. Rukoväte upevnite do držiakov (5) (obr. B).
6. Uzatváraciu klapku opäť zatvorte.
7. Zaisťovaciu páku (1) potiahnite smerom nahor a podržte ju. Páku (2) potiahnite smerom nahor, potom uvoľnite zaisťovaciu páku (1) (obr. D).
8. Stĺpik riadenia (3) pritlačte smerom k nášľapnej doske (13) tak, aby zapadol (obr. D).

Použitie

Jazdenie, brzdenie, odstavenie (obr. E)

- Skôr ako použijete výrobok, sklopte stojan (15).
- Jednu nohu položte na nášľapnú dosku (13) a pravidelným odrážaním druhou nohou uveďte kolobežku do pohybu.
- Pre zabrzdenie stúpte na plech brzdy (14).
- Pre odstavenie sklopte stojan. Tento výrobok môže byť odstavený len na rovnom povrchu.

Údržba

Výmena koliesok (16)/(17) (obr. H) Dôležité!

Dodržiujte kapitolu „Technické údaje“. Kolieska, ktoré majú iný priemer, môžu zmeniť vlastnosti jazdy a za istých okolností môžu viesť k ohrozeniu užívateľa. Nepoužívajte kolieska, ktoré nie je možné bezchybne namontovať. Nikdy neinštalujte väčšie kolieska ako sú pôvodné kolieska výrobku.

Kolieska sa opotrebojú. Toto opotrebenie je závislé od mnohých faktorov, ako napríklad od podkladu, veľkosti a hmotnosti používateľa, poveternostných podmienok, materiálu koliesok a ich tvrdosti. Preto je nutné ich z času načas vymeniť.

1. Osové skrutky (21)/(22) uvoľnite pomocou dvoch imbusových kľúčov veľkosti 5.
2. Osové skrutky vytiahnite von a vyberte koliesko.
3. Znovu namontujte nové koliesko (16), príp. (17) a zaisťte ho pomocou osových skrutiek.

Po výmene:

Ak sa po výmene koliesko bočne šúcha, ďalej nepoužívajte!

Ubezpečte sa, aby všetky skrutky boli po prvých minútach jazdy stále pevne upevnené a aby sa nič neuvoľnilo alebo povolilo.

Uťahnite koliesko ešte raz, aby ste sa ubezpečili, že beží hladko a ložiská nevydávajú žiaden hluk.

Výmena guľkových ložísk (obr. G)

1. Koliesko (16), príp. (17) demontujte tak, ako je to popísané v odstavci „Výmena koliesok“.
2. Pomocou imbusového kľúča vyskrutkujte ložisko von (19).
3. Odstráňte dištančný držiak (20) z kolieska a toto otočte.
4. Vyskrutkujte ďalšie ložisko pomocou imbusového kľúča.
5. Vtlačte nové ložisko. Koliesko otočte, nasadte podložku a dištančný držiak a napotom vtlačte druhé nové ložisko.
6. Opäť upevnite koliesko, ako je to popísané v odstavci „Výmena koliesok“.

Skladovanie, čistenie

Po použití výrobku odporúčame dôkladné čistenie a sušenie.

Odstráňte malé kamienky alebo iné predmety, ktoré sa za určitých okolnostiach zachytili na kolieskach. Mokré alebo vlhké guľkové ložiská osušte čistou handričkou. Ložiská zvonku namažte vhodným ložiskovým tukom, aby sa zabránilo tvorbe vonkajšej hrdze. Výrobok uschovajte vždy na suchom mieste mimo dosahu detí.

Este documento es una copia impresa abreviada de las instrucciones de uso completas. Escaneando el código QR accederá directamente a la página de servicio de Lidl (www.lidl-service.com) donde podrá consultar y descargar las instrucciones de uso completas indicando el número de artículo (IAN) 382999_2110.

¡AVISO! Tenga en cuenta las instrucciones de uso completas y las indicaciones de seguridad para evitar daños materiales y personales. Esta guía rápida forma parte de este artículo. Familiarícese con todas las indicaciones de seguridad y uso antes de usar el artículo. Guarde bien esta guía rápida y facilite toda la documentación si entrega el artículo a terceros.

Alcance de suministro

1 patinete de ruedas grandes
2 llaves hexagonales
1 guía rápida

Datos técnicos

Carga máxima: Clase A - 100 kg



Carga máxima: 100 kg

Dimensiones desplegado:
aprox. 99 x 36,5 x 102 cm (L x F x A)

Dimensiones plegado:
aprox. 83 x 13 x 38 cm (L x F x A)

Altura del manillar:
ajustable aprox. 87-102 cm

Peso: aprox. 5,29 kg

Ruedas: Ø 200 mm

Rodamientos: ABEC 9

 Fecha de fabricación (mes/año):
03/2022

Uso previsto

El artículo no es un juguete sino un producto para el ocio.

El artículo contiene piezas pequeñas que podrían ser ingeridas por menores; además requiere concentración así como buenas habilidades motoras.

Este artículo se ha diseñado para uso privado en exteriores con una carga máxima de 100 kg. El artículo no es apto para realizar saltos. El uso de este artículo en la vía pública no está permitido. Antes de su utilización, infórmese sobre las disposiciones legales.

Indicaciones de seguridad

¡ADVERTENCIA!

¡Peligro de asfixia para los niños!

- No deje a los niños jugar sin supervisión con el artículo ni con el material de embalaje.

¡Peligro de lesiones!

- ¡El montaje del artículo siempre debe ser realizado por adultos debido a las piezas pequeñas!
- El artículo solo puede ser usado por una persona a la vez.
- Compruebe que el artículo no presente daños o desgaste antes de cada uso. Compruebe siempre que todos los elementos de conexión y de cierre, así como el mecanismo de plegado y el ajuste de la altura de la columna de dirección estén bien apretados. ¡Solo se puede usar el artículo si está en un estado óptimo!
- Asegúrese de que los tornillos y las tuercas conservan su capacidad de autobloqueo.
- No modifique el artículo de tal manera que pueda afectar su seguridad.
- No utilice el artículo en interiores. En superficies lisas como piso laminado, suelo de parqué, pasillos de madera, losa, etc., las ruedas pueden perder su agarre y resbalar.

¡Peligro de aplastamiento de los dedos!

- Tenga especial cuidado con los puntos de aplastamiento y corte al plegar y desplegar el artículo.
-  Lleve siempre los dispositivos de protección adecuados (casco, guantes protectores, protectores de muñecas, coderas y rodilleras) así como calzado apropiado.

- ¡Considere siempre a las personas que le rodean!
- Utilice el artículo únicamente en superficies adecuadas que estén secas, limpias y sean uniformes. En la medida de lo posible, circule alejado de otros usuarios viales. Evite el terreno escarpado, las escaleras y las aguas abiertas.
- Nunca circule de noche ni con condiciones de mala visibilidad.
- El freno se calienta por el uso continuo. Para evitar quemaduras, no lo toque hasta que se enfríe.
- No permita que su hijo use el artículo sin supervisión, ya que los niños no pueden evaluar los peligros potenciales.

¡Evite daños materiales!

- Evite agua, aceite, baches y superficies muy ásperas.

Montaje

El artículo se suministra plegado en su estado de transporte. Para poder usarlo para desplazarse, proceda como sigue:

Desplegar (Fig. A)

1. Tire de la palanca de seguridad (1) hacia arriba y sujétela.
2. Tire de la palanca (2) hacia arriba, después suelte la palanca de seguridad y lleve la columna de dirección (3) hacia delante hasta que encaje.

Montar los barriles (Fig. B)

1. Suelte los barriles (4) de los soportes (5).
2. Levante la tapa de cierre (6).
3. Presione los botones de bloqueo (7) en los asideros hacia abajo y empuje los asideros a ambos lados dentro del tubo en T (8) de la columna de dirección. Los botones de bloqueo deben encajar de forma audible en los orificios previstos (9).
4. Presione hacia abajo la tapa de cierre mediante los botones de bloqueo.

Nota: reapriete regularmente los tornillos de fijación de la tapa de cierre.

Ajustar la altura de la columna de dirección (Fig. C)

La columna de dirección se puede ajustar en cuatro alturas diferentes. ¡El artículo solo se puede usar si el botón de bloqueo está encajado en uno de los cuatro orificios previstos y si a continuación se asegura la columna de dirección con el cierre rápido!

1. Suelte el cierre rápido (10) en la columna de dirección (3).
2. Tire de la columna de dirección hacia arriba hasta que el botón de bloqueo (11) encaje en uno de los cuatro orificios (12).
3. Asegure la columna de dirección bloqueando el cierre rápido.

Nota: Si el cierre rápido no está pegado a la columna de dirección al cerrar, apriete el tornillo moleteado con la llave hexagonal adjunta. Asegúrese de que el cierre rápido esté fijado antes de apretarlo.

Cojinete del cabezal de dirección (Fig. F)

Al entregar el artículo, el cojinete del cabezal de dirección (18) está preajustado. Si al cabo de un tiempo el manillar tuviera demasiado juego o resultara difícil manejar, pida a un distribuidor especializado o a una tienda de bicicletas que lo ajuste.

Trasladar el artículo en el estado de transporte

1. Suelte el cierre rápido (10) en la columna de dirección (3) y pulse el botón de bloqueo (11) (Fig. C).
2. Empuje la columna de dirección (3) hasta abajo del todo y bloquee el cierre rápido (10) (Fig. C).
3. Levante la tapa de cierre (6) (Fig. B).
4. Pulse los botones de bloqueo (7) de los asideros y saque los asideros (4) del tubo en T (8) (Fig. B).

5. Fije los asideros en los soportes (5) (Fig. B).
6. Vuelva a cerrar la tapa de cierre.
7. Tire de la palanca de seguridad (1) hacia arriba y sujétela. Tire de la palanca (2) hacia arriba, después suelte la palanca de seguridad (1) (Fig. D).
8. Presione la columna de dirección (3) en dirección a la base (13) hasta que esta encaje (Fig. D).

Utilización

Desplazamiento, frenado, estacionamiento (Fig. E)

- Repliegue el soporte (15) antes de utilizar el artículo.
- Ponga una pierna sobre la base (13) y coja impulso dando empujones regulares con la otra pierna.
- Para frenar, pise en la chapa de frenado (14).
- Para estacionar, abata el soporte. El artículo solo se puede estacionar en una superficie plana.

Mantenimiento

Reemplazo de las ruedas (16)/(17) (Fig. H)

¡Importante!

Tenga en cuenta el capítulo sobre «Datos técnicos». Las ruedas con un diámetro diferente pueden modificar las propiedades de conducción y, en algunas circunstancias, presentar un peligro para el usuario. No use ruedas que no se puedan montar de forma óptima. Nunca instale ruedas más grandes que las originales del artículo.

Las ruedas se desgastan. Su desgaste depende de varios factores, como por ejemplo, el suelo, la estatura y el peso del usuario, las condiciones climáticas, el material de las ruedas y su dureza. Por eso es necesario cambiarlas de vez en cuando.

1. Afloje los tornillos del eje (21)/(22) con dos llaves hexagonales de tamaño 5.
2. Retire los tornillos del eje y quite la rueda.
3. Monte la nueva rueda (16) o bien (17) y fijela con los tornillos del eje.

Después de la sustitución:

No utilizar si la rueda patina lateralmente después de la sustitución.

Asegúrese de que todos los tornillos todavía están apretados después de circular los primeros minutos y de que no se han soltado ni aflojado. Fije la rueda de nuevo para asegurarse de que rueda de forma óptima y que los rodamientos no producen ningún ruido.

Reemplazo de los rodamientos (Fig. G)

1. Desmonte la rueda (16) o bien (17) como se describe en «Reemplazo de las ruedas».
2. Presione un rodamiento (19) haciendo presión con una llave hexagonal para sacarlo.
3. Quite el separador (20) de la rueda y gírela.
4. Presione el otro cojinete haciendo palanca con una llave hexagonal para sacarlo.
5. Encaje un rodamiento nuevo. Dé la vuelta a las ruedas, inserte el espaciador y encaje a continuación un segundo rodamiento.
6. Fije de nuevo la rueda como se describe en «Reemplazo de las ruedas».

Almacenamiento, limpieza

Tras el uso del artículo, recomendamos lavarlo y secarlo minuciosamente.

Retire las pequeñas piedrecitas u otros objetos que se puedan haber quedado encajados en las ruedas en determinadas circunstancias.

Seque con un paño limpio los rodamientos mojados o húmedos. Engrase los rodamientos con una grasa para rodamientos adecuada exteriormente para evitar la formación de oxidación.

Guarde siempre el artículo en un lugar seco.

Ved dette dokument drejer det sig om en forkortet, trykt udgivelse af den komplette brugervejledning. Ved at scanne QR-koden kommer man direkte til Lidl-servicesiden (www.lidl-service.com), og ved at indtaste artikelnummeret (IAN) 382999_2110 kan den komplette brugervejledning ses og downloades.

ADVARSEL! Overhold den komplette brugervejledning og sikkerhedsanvisningerne for at undgå personskader og materielle skader. Den korte vejledning er en del af denne artikel. Bliv fortrolig med alle brugs- og sikkerhedsanvisninger, før artiklen tages i brug. Opbevar den korte vejledning godt, og aflever alle dokumenter, hvis artiklen gives videre til tredjepart.

Leveringsomfang

1 x big wheel løbehjul
2 x unbrakonøgle
1 x kort vejledning

Tekniske data

Maksimal belastning: Klasse A – 100 kg



Maksimal belastning: 100 kg

Mål, klappet ud:

ca. 99 x 36,5 x 102 cm (L x B x H)

Mål, klappet sammen:

ca. 83 x 13 x 38 cm (L x B x H)

Styrhøjde: kan indstilles fra ca. 87-102 cm

Vægt: ca. 5,29 kg

Hjul: Ø 200 mm

Lejer: ABEC 9

 Fremstillingsdato (måned/år):
03/2022

Bestemmelsesmæssig brug

Dette produkt er ikke legetøj, men et fritidsprodukt.

Produktet indeholder smådele, der kan blive slugt af børn, og kræver koncentration og gode motoriske færdigheder.

Dette produkt er designet til privat, udendørs brug med en maksimal belastning på 100 kg. Produktet er uegnet til spring. Denne artikel må ikke bruges på offentlige veje. Undersøg lovgivningen inden brug.

Sikkerhedsanvisninger

ADVARSEL!

Kvælningsfare for børn!

- Lad ikke børn lege med emballagematerialet eller produktet uden opsyn.

Fare for kvæstelser!

- Produktet skal altid samles af en voksen på grund af de små dele!
- Produktet må kun anvendes af én person ad gangen.
- Kontroller produktet for skader og slitage inden hver brug. Kontroller altid, at alle forbindelseelementer og låseanordninger sidder fast, såsom klapmekanismen og styripindens højdeindstilling. Produktet må kun anvendes i fejlfri stand!
- Kontroller, at skruer og møtrikker bevarer deres selvlåsende egenskab.
- Produktet må ikke ændres, så det kan udgøre en fare for sikkerheden.
- Produktet må ikke anvendes indendørs. På glatte overflader som laminat, parket, træplanke, fliser osv. kan dækkene miste deres greb og glide.

Fare for at få fingrene i klemme!

- Pas på steder, hvor du kan komme i klemme eller skære dig, når produktet klappes ud og sammen.



Bær altid egnet beskyttelsesudstyr (hjelm, hånd-, håndleds-, albue- og knæbeskyttere) samt sko!

- Tag altid hensyn til andre personer!
- Produktet må kun anvendes på egnede overflader, der er jævne, rene og tørre. Kør så vidt muligt ikke i nærheden af andre trafikanter. Undgå skråninger, trapper og åbent vand.
- Kør ikke i mørke eller i dårlig sigtbarhed.
- Bremsen bliver varm ved konstant brug. Rør ikke ved den, før den er kølet af, for at undgå forbrændinger.
- Lad ikke dit barn bruge produktet uden opsyn, da børn ikke kan vurdere potentielle farer.

Undgå tingsskader!

- Undgå vand, olie, huller og meget ru overflader.

Montering

Produktet leveres sammenklappet i transporttilstand. Gå frem som følger for at gøre det klar til at køre:

Udklapning (fig. A)

1. Træk låsepalen (1) op, og hold den fast.
2. Træk udløserarmen (2) opad, slip derefter låsepalen, og klap styrpinden (3) fremad, til den går i hak.

Montering af greb (fig. B)

1. Løsn grebene (4) fra holderne (5).
2. Løft lukkedækslet (6).
3. Tryk låseknapperne (7) på grebene ned, og skub grebene ind i T-røret (8) på begge sider af styrpinden. Låseknapperne skal gå i hak i de dertil beregnede huller (9) med et tydeligt klik.
4. Tryk lukkedækslet ned over låseknapperne.

Bemærk: Efterspænd lukkedækslets fastgøringsskruer regelmæssigt.

Indstilling af styrhøjde (fig. C)

Styrpinden kan indstilles til fire forskellige højder. Produktet må kun anvendes, hvis låseknappen sidder i hak i en af de fire dertil beregnede huller, og styrpinden derefter sikres med lynlukningen!

1. Løsn lynlukningen (10) på styrpinden (3).
2. Træk styrpinden opad, indtil låseknappen (11) går i hak i et af de fire huller (12).
3. Fastgør styrpinden ved at lukke lynlukningen.

Bemærk: Hvis lynlukningen ikke slutter tæt mod styrpinden, når den lukkes, skal du stramme skruen med den medfølgende unbrakonøgle. Sørg for, at lynlukningen sidder fast, før du strammer skruen.

Styrets topleje (fig. F)

Ved udlevering af produktet er styrets topleje (18) forudindstillet. Hvis styret efter nogen tids brug har for meget spil eller er for svært at dreje, skal du få styrets topleje indstillet hos forhandleren eller hos en cykelhandler.

Sætte produktet i transporttilstand

1. Løsn lynlukningen (10) på styrpinden (3), og tryk på låseknappen (11) (fig. C).
2. Skub styrpinden (3) helt ned, og fastgør lynlukningen (10) (fig. C).
3. Løft lukkedækslet (6) (fig. B).
4. Tryk på grebenes låseknapper (7), og træk grebene (4) ud af T-røret (8) (fig. B).

5. Sæt grebene fast i holderne (5) (fig. B).
6. Luk lukkedækslet igen.
7. Træk låsepalen (1) op, og hold den fast. Træk udløserarmen (2) opad, slip derefter låsepalen (1) (fig. D).
8. Tryk styrpinden (3) mod pladen (13), til den går i hak (fig. D).

Brug

Kørsel, bremse, parkering (fig. E)

- Klap støttebenet (15) ind, før du bruger produktet.
- Stå med et ben på pladen (13) og sæt fart ved at skubbe regelmæssigt fra med det andet ben.
- Brems ved at træde på bremsepladen (14).
- Klap støttebenet ned ved parkering. Produktet må kun parkeres på et jævnt underlag.

Vedligeholdelse

Udskiftning af hjulene (16)/(17) (fig. H)

Vigtigt!

Overhold kapitlet „Tekniske data“. Hjul med en anden diameter kan ændre køreegenskaberne og under visse omstændigheder være til fare for brugeren. Anvend ikke hjul, der ikke kan monteres problemfrit. Monter aldrig hjul, der er større end produktets originale hjul.

Hjulene bliver slidt ned. Denne slitage afhænger af flere faktorer, for eksempel underlag, brugerens størrelse og vægt, vejrforholdene, hjulenes materiale og deres hårdhed. Derfor er det nødvendigt at udskifte dem nu og da.

1. Løsn akselskruerne (21)/(22) med to unbrakonøgler størrelse 5.
2. Træk akselskruerne ud, og tag hjulet af.
3. Monter det nye hjul (16) hhv. (17) igen, og fastgør det med akselskruerne.

Efter udskiftning:

Hvis hjulet går imod på siden, efter det er skiftet ud, må det ikke anvendes!

Kontroller, at alle skruer stadig sidder fast efter de første minutters kørsel og ikke er gået løs. Spænd hjulet igen for at sikre, at de kører roligt, og at lejerne ikke laver støj.

Udskiftning af kuglelejer (fig. G)

1. Afmonter hjulet (16) hhv. (17) som beskrevet i afsnittet "Udskiftning af hjulene".
2. Løft et leje (19) ud ved hjælp af en unbrakonøgle.
3. Fjern afstandsstykket (20) fra hjulet, og vend det om.
4. Løft det andet leje ud med en unbrakonøgle.
5. Tryk et nyt leje ind. Vend hjulet om, sæt afstandsstykket i, og tryk derefter et andet, nyt leje ind.
6. Fastgør hjulet igen som beskrevet i afsnittet "Udskiftning af hjulene".

Opbevaring, rengøring

Efter brug af produktet anbefaler vi at rengøre og tørre det grundigt.

Fjern småsten eller andre genstande, der er blevet siddende i hjulene. Tør våde eller fugtige kuglelejer af med en ren klud. Smør lejerne udefra med egnet lejefedt for at undgå rustdannelse. Opbevar produktet på et tørt sted.

Questo documento è una versione stampata ridotta delle istruzioni d'uso complete. Scansionare il codice QR per giungere direttamente al sito di assistenza di Lidl (www.lidl-service.com) e inserire il codice articolo (IAN) 382999_2110 per visionare e scaricare le istruzioni d'uso complete. **AVVISO!** Osservare le istruzioni d'uso complete e le indicazioni di sicurezza per evitare danni a persone e cose. Le brevi istruzioni sono parte integrante di questo articolo. Prima di utilizzare l'articolo prendere conoscenza di tutte le indicazioni d'uso e sulla sicurezza. Conservare con cura le brevi istruzioni e, se di dovesse consegnare l'articolo a terzi, consegnare ad essi anche tutta la documentazione.

Contenuto della fornitura

1 x monopattino
2 x chiave a brugola esagonale
1 x brevi istruzioni

Dati tecnici

Carico massimo: Classe A - 100 kg



Carico massimo: 100 kg

Misure aperto:

ca. 99 x 36,5 x 102 cm (L x L x A)

Misure ripiegato:

ca. 83 x 13 x 38 cm (L x L x A)

Altezza del manubrio:

regolabile da ca. 87 - 102 cm

Peso: ca. 5,29 kg

Rotelle: Ø 200 mm

Cuscinetto: ABEC 9



Data di produzione (mese/anno):
03/2022

Uso conforme alla destinazione

Questo articolo non è un giocattolo ma un prodotto per il tempo libero. L'articolo contiene minuterie, che potrebbero essere ingeriti dai bambini, e richiede concentrazione e buone abilità motorie.

Questo articolo è stato concepito per uso privato all'esterno, con un carico massimo di 100 kg. Questo articolo non è adatto per saltare. Questo articolo non può essere utilizzato su strade pubbliche. Prima dell'utilizzo, informarsi sulle disposizioni di legge vigenti.



Indicazioni di sicurezza

AVVERTENZA!

Pericolo di soffocamento per i bambini!

- Non lasciare che i bambini giochino non sorvegliati con il materiale di imballaggio né con l'articolo stesso.

Pericolo di lesioni!

- Il montaggio dell'articolo deve essere eseguito da parte di un adulto sulla base dell'elenco delle minuterie in dotazione!
- L'articolo non può essere utilizzato da più di una persona in contemporanea.
- Prima di ogni uso, controllare se l'articolo presenta danni o segni d'usura. Controllare regolarmente che tutti gli elementi di giunzione e la parti di fissaggio siano perfettamente fissate, quali il meccanismo pieghevole e il dispositivo di regolazione dell'altezza del manubrio. Utilizzare l'articolo solo se in perfette condizioni!
- Assicurarsi che dadi e bulloni mantengano le loro caratteristiche autobloccanti.
- Non modificare l'articolo in modo che possa compromettere la sicurezza in nessuna circostanza.
- Non utilizzare l'articolo in ambienti chiusi. Su superfici lisce come laminato, parquet, pavimento in legno, piastrelle ecc., le ruote possono perdere aderenza e scivolare.



Pericolo di schiacciamento delle dita!

- Fare attenzione a tenere lontane le dita dal dispositivo di apertura e il ripiegamento dell'articolo per impedire che vengano schiacciate o tagliate.



- Indossare sempre le protezioni antinfortunistiche (casco, polsiere, gomitiere e ginocchiere) e le scarpe adeguate!

- Prestare sempre attenzione alle altre persone!
- Utilizzare l'articolo solo su una superficie adeguata, uniforme, pulita e asciutta. Guidare sempre a debita distanza dagli altri utenti della strada. Evitare terreni in pendenza, scale e bacini d'acqua.
- Non guidare mai la sera al buio o quando le condizioni di visibilità non sono ottimali.
- Durante l'uso continuo i freni si surriscaldano. Non toccarli mai prima che si raffreddino in modo da evitare eventuali ustioni.
- Non lasciare che il bambino usi l'articolo senza sorveglianza, poiché non è ancora in grado di valutare i potenziali pericoli.

Evitare danni agli oggetti!

- Evitare acqua, olio, buche e superfici molto ruvide.

Montaggio

L'articolo viene fornito in stato di trasporto e cioè ripiegato. Per metterlo in condizioni d'uso, procedere come segue:

Apertura (fig. A)

1. Tirare la leva di fissaggio (1) verso l'alto e mantenerla in questa posizione.
2. Tirare la leva (2) verso l'alto, quindi lasciare la leva di fissaggio e spostare in avanti il piantone del manubrio (3) in modo che possa incastrarsi.

Montaggio manopole (fig. B)

1. Staccare le manopole (4) dai supporti (5).
2. Sollevare il tappo di chiusura (6).
3. Premere i tasti di arresto (7) delle manopole verso il basso e spingere queste entrambi i lati nel tubo a T (8) del piantone del manubrio. I tasti di arresto devono scattare in modo udibile incastrandosi nei fori predisposti (9).
4. Premere il tappo di chiusura verso il basso attraverso il tasto di arresto.

Nota: serrare regolarmente le viti di fissaggio del tappo di chiusura.

Regolazione dell'altezza del piantone del manubrio (fig. C)

Il piantone del manubrio può essere regolato in base a varie altezze. L'articolo può essere utilizzato solo quando i tasti di arresto sono incastrati in uno dei quattro fori previsti e il piantone del manubrio è fissato con la chiusura rapida!

1. Aprire la chiusura rapida (10) sul piantone (3).
2. Tirare verso l'alto il piantone fino a quando il tasto di arresto (11) si incastra in uno dei quattro fori (12).
3. Bloccare il piantone fissando la chiusura rapida.

Nota: se la chiusura rapida durante la chiusura non è correttamente fissata al piantone del manubrio, serrare la brugola con la chiave a brugola esagonale in dotazione. Prima di serrare la chiusura rapida, assicurarsi che sia regolata correttamente.

Cuscinetto del manubrio (fig. F)

L'articolo viene consegnato con il cuscinetto del manubrio (18) preimpostato. Nel caso in cui, dopo un certo periodo di tempo, il manubrio abbia troppo gioco oppure sia troppo duro, si consiglia di far sistemare il cuscinetto del manubrio da un rivenditore specializzato o un negozio di biciclette.

Messa in stato di trasporto dell'articolo

1. Aprire la chiusura rapida (10) sul piantone (3) del manubrio e premere il tasto di arresto (11) (fig. C).
2. Spingere il piantone (3) verso il basso fino alla fine e serrare la chiusura rapida (10) (fig. C).
3. Sollevare il tappo di chiusura (6) (fig. B).
4. Premere i tasti di arresto (7) delle manopole ed estrarle (4) dal tubo T (8) (fig. B).

5. Fissare le manopole ai rispettivi supporti (5) (fig. B).
6. Chiudere nuovamente i tappi di chiusura.
7. Tirare la leva di fissaggio (1) verso l'alto e mantenerla in questa posizione. Tirare la leva (2) verso l'alto e poi rilasciare la leva di fissaggio (1) (fig. D).
8. Spingere il piantone (3) del manubrio verso la pedana (13) fino a quando non si incastra (fig. D).

Uso

Guidare, frenare, parcheggiare (fig. E)

- Prima di utilizzare l'articolo, chiudere il cavalletto (15).
- Posizionare una gamba sulla pedana (13) e con l'altra gamba dare lo slancio con spinte regolari.
- Per frenare premere sulla lamiera del freno (14).
- Per riportarlo aprire i supporti di parcheggio. L'articolo può essere parcheggiato solo su una superficie piana.

Manutenzione

Sostituzione delle rotelle (16)/(17)

(fig. H)

Importante!

Fare riferimento al capitolo "Dati tecnici". Le rotelle di diametro diverso possono alterare le caratteristiche di guida e, in determinate condizioni, possono mettere in pericolo l'utente. Non utilizzare mai rotelle che non possono essere montate correttamente. Non montare mai rotelle più grandi di quelle originali fornite con l'articolo.

Le rotelle si usurano. Il consumo delle rotelle dipende da vari fattori, per esempio il terreno, la statura e il peso dell'utilizzatore, le condizioni meteorologiche, il materiale con cui sono realizzate e la relativa durezza. Per questo, di tanto in tanto, è necessario sostituirle.

1. Allentare le viti dell'asse (21)/(22) con due chiavi a brugola esagonali di dimensione 5.
2. Estrarre le viti dell'asse e rimuovere la rotella.
3. Montare la nuova rotella (16) o (17) e fissarla con le viti dell'asse.

Dopo la sostituzione:

Se dopo la sostituzione la rotella genera attrito lateralmente, non utilizzare l'articolo!

Assicurarsi che le viti siano ancora salde dopo i primi minuti di utilizzo del pattino e che non si siano allentate o sbloccate.

Serrare nuovamente le viti delle rotelle in modo da assicurarsi che girino in modo uniforme e che i cuscinetti non generino rumori anomali.

Sostituzione del cuscinetto a sfera (fig. G)

1. Rimuovere la rotella (16) o (17) come descritto nel paragrafo "Sostituzione delle rotelle".
2. Estrarre il cuscinetto (19) con la chiave a brugola esagonale.
3. Rimuovere il distanziale (20) dalla rotella e girarla.
4. Estrarre l'altro cuscinetto con una chiave a brugola esagonale.
5. Installare un nuovo cuscinetto. Girare la rotella, posizionare il distanziale e premere in sede il nuovo cuscinetto.
6. Serrare la rotella come descritto nella sezione "Sostituzione delle rotelle".

Conservazione, pulizia

Dopo l'uso, consigliamo di pulire ed asciugare accuratamente l'articolo.

Rimuovere sassolini o altri oggetti che potrebbero essere rimasti incastrati nelle rotelle. Asciugare i cuscinetti umidi o bagnati con un panno pulito. Lubrificare esternamente i cuscinetti con un prodotto apposito per evitare la formazione di ruggine. Riporre l'articolo in un posto asciutto.

A jelen dokumentum a teljes használati útmutató rövidített, nyomtatott kiadványa. A QR-kód szkennelésével közvetlenül a Lidl szervizoldalára juthat (www.lidl-service.com), és a cikkszám (IAN) 382999_2110 beírásával a teljes használati útmutatót megtekintheti és letöltheti. **FIGYELMEZTETÉS!** A személyi sérülések és anyagi károk elkerülése érdekében vegye figyelembe a teljes használati útmutatót és a biztonsági utasításokat. A rövid útmutató a termék része. A termék használata előtt alaposan ismerje meg az összes használati és biztonsági utasítást. Gondosan őrizze meg a rövid útmutatót, és a termék harmadik félnek történő továbbadásakor adja át az összes dokumentumot.

A csomag tartalma

1 x nagy kerekű roller
2 x imbuszkulcs
1 x rövid útmutató

Műszaki adatok

Legnagyobb terhelhetőség: „A” osztály – 100 kg



Legnagyobb terhelhetőség: 100 kg

Méret kinyitva:

kb. 99 x 36,5 x 102 cm (hosszú x széles x magas)

Méret összecukva:

kb. 83 x 13 x 38 cm (hosszú x széles x magas)

Kormánymagasság:

kb. 87 - 102 cm között állítható

Súly: kb. 5,29 kg

Kerekek: Ø 200 mm

Csapágó: ABEC 9



Gyártási dátum (hónap/év):
03/2022

Rendeltetészerű használat

A termék rendeltetése alapján nem játék, hanem szabadidős tevékenységhez való.

A termék olyan apró részeket tartalmaz, melyeket a gyerekek lenyelhetnek.

A termék használata koncentrációt és jó motorikus képességeket igényel. A terméket legfeljebb 100 kg-os terhelésre, illetve kültéri magánhasználatra tervezték. A termék ugratáshoz nem alkalmas.

A terméket nem szabad közúton használni.

Használata előtt tájékozódjon a törvényi szabályozásokról.

Biztonsági utasítások **FIGYELMEZTETÉS!**

Fulladásveszély a gyermekekre nézve!

- Ne hagyjon felügyelet nélkül gyermeket a csomagolóanyaggal vagy a termékkel játszani.

Balesetveszély!

- A terméket az apró alkatrészek miatt mindig felhőtnnek kell összeszerelni!
- A terméket egyszerre csak egy személy használhatja.
- Minden használat előtt ellenőrizze a termék épességét, illetve elhasználódását. Mindig ellenőrizze minden kötő- és záróelem szilárdságát, valamint a összecukó szerkezetet és a kormány magasságának állítását. A terméket csak hibátlan állapotban szabad használni!
- Ellenőrizze, hogy a csavarok és anyák megtartották-e önzáró képességüket.
- Ne végezzen olyan módosítást a terméken, amely adott esetben veszélyeztetheti a biztonságot.
- A terméket ne használja beltéren. Sima felületen (pl. laminált padló, parketta, hajópadló, járólapp stb.) a kerekek elveszthetik tartásukat és csúszhatnak.

Ujjak becsípődésének veszélye!

- A termék kinyitása és összecukása közben figyeljen a becsípődést vagy zúzódást okozó pontokra.
-  Viseljen mindig megfelelő védőfelszerelést (sisak, kéz-, csukló-, könyök- és térdvédő), valamint cipőt!

- Legyen mindig tekintettel másokra!
- A terméket csak arra alkalmas, sík, tiszta és száraz felületen használja. Más közlekedőtől lehetőleg távol kell haladni. Kerülje a lejtős terepet, a lépcsőket és a nyílt vizeket.
- Sötétben, rossz látási viszonyok esetén ne használja.
- Folyamatos használat során a fék felforrósodik. Az égési sérülések elkerülése érdekében ne érjen hozzá azelőtt, hogy az lehűlt volna.
- Ne hagyja, hogy gyermeke felügyelet nélkül használja a terméket, mivel a gyermekek nem tudják felmérni a potenciális veszélyeket.

Előzze meg az anyagi károkat!

- Kerülje a vizet, olajat, kátyúkat és a nagyon durva felületeket.

Összeszerelés

A terméket összecsuksott állapotban kapja kézhez. A következő eljárással helyezhető használható állapotba:

Kinyitás (A ábra)

1. Húzza fel a biztosítókart (1), és tartsa ott.
2. Húzza fel a kart (2), utána engedje el a biztosítókart, és hajtsa előre a kormányrudat (3), hogy a helyére kattanjon.

Fogantyúk felszerelése (B ábra)

1. Vegye le a fogantyúkat (4) a tartókról (5).
2. Emelje meg a zárócsappantyút (6).
3. Nyomja le a rögzítő gombokat (7) a fogantyúkon, és tolja bele a fogantyúkat a kormányrudon a T-csőbe (8). A rögzítő gomboknak hallhatóan bele kell kattanniuk a furatokban (9) a helyükre.
4. Nyomja le a rögzítő gombokon található a zárócsappantyút.

Megjegyzés: Rendszeresen húzza meg a zárókupakon a rögzítőcsavarokat.

A kormányrúd magasságának beállítása (C ábra)

A kormányrúd négy különböző magasságba állítható be. A terméket csak akkor szabad használni, ha a rögzítő gomb a négy erre tervezett furat egyikében rögzül, és a kormányrudat ezután a gyorszárral is rögzítették.

1. Oldja ki a gyorszárat (10) a kormányrudon (3).
2. Húzza felfelé a kormányrudat, hogy a rögzítő gomb (11) bekattanjon a négy furat (12) egyikébe.
3. A gyorszár rögzítésével biztosítsa a kormányrudat.

Megjegyzés: Amennyiben a gyorszár a lezáráskor nem illeszkedik szorosan a kormányrúdra, húzza meg a recézett fejű csavart a mellékelt imbuszkulccsal.

Ügyeljen rá, hogy a gyorszár a meghúzás előtt rögzített állapotban legyen.

Kormányfej-csapágy (F ábra)

A terméket előre beállított kormányfej-csapágyval (18) szállítjuk. Ha a kormányknak később túl nagy lesz a holjátéka vagy az nehezen mozog, akkor a kormányfej-csapágyat állítsa be a forgalmazóval vagy egy kerékpár-szaküzletben.

A termék szállítási állapotba helyezése

1. Lazítsa meg a gyorszárat (10) a kormányrudon (3), és nyomja le a rögzítő gombot (11) (C ábra).
2. Tolja le teljesen a kormányrudat (3), és szorítsa rá a gyorszárat (10) (C ábra).
3. Emelje fel a zárócsappantyút (6) (B ábra).
4. Nyomja le a rögzítő gombokat (7) a fogantyúkon, és húzza ki a fogantyúkat (4) a T-csőből (8) (B ábra).

5. Rögzítse a fogantyúkat a tartókba (5) (B ábra).
6. Csukja vissza a zárókupakot.
7. Húzza fel a biztosítókart (1), és tartsa ott. Húzza fel a kart (2), majd engedje el a biztosítókart (1) (D ábra).
8. Nyomja a kormányrudat (3) az állólap irányába (13), amíg a helyére nem kattant (D ábra).

Használat

Hajtás, fékezés, leállítás (E ábra)

- Hajtsa be az állványt (15) a termék használatára előt.
- Egyik lábbal az állólapon (13), a másikkal szabályos lökésekkel lehet lendületbe hozni.
- Fékezéshez a féklemeszre (14) kell lépni.
- Leállításakor az állványt ki kell hajtani. A terméket csak vízszintes talajon szabad leállítani.

Karbantartás

Kerékcsere (16)/(17) kerék cseréje (H ábra)

Fontos!

Tekintse meg a „Műszaki adatok” című fejezetet. Más átmérőjű kerekek miatt megváltozhatnak a menettulajdonságok, és bizonyos körülmények között a használatra nézve is veszélyt jelenthetnek. Ne használjon olyan kerekeket, amelyeket nem tud probléma nélkül beszerezni. Semmi esetre se szereljen be az eredeténél nagyobb kerekeket.

A kerekek kopnak. A kopás sok tényezőtől függ, mint például a talaj, a használó magassága és súlya, az időjárási viszonyok, a kerekek anyaga és keménysége. Emiatt időről időre cserélni szükséges.

1. Oldja ki a (21), (22) tengelycsavarokat két darab 5-ös imbuszkulccsal.
2. Húzza ki a tengelycsavarokat, és vegye le a kereket.
3. Szerelje vissza az új (16), ill. (17) kereket, és rögzítse a tengelycsavarokkal.

Csere után:

Ha a kerék csere után oldalt horzsolódik, ne használja!

Néhány perces használat után ellenőrizze, hogy minden csavar szilárdan a helyén van-e, nem lazult-e meg.

Húzza meg még egyszer a kereket, hogy mindenképpen simán járjon és a csapágy ne adjon ki hangot.

A golyóscsapágyak cseréje (G ábra)

1. Szerelje be a (16), ill. (17) kereket a „Kerék cseréje” részben leírtaknak megfelelően.
2. Emelje ki az egyik csapágyat (19) egy imbuszkulccsal.
3. Vegye ki a kerékből a (20) távtartót és fordítsa meg.
4. A másik csapágyat imbuszkulccsal emelje ki.
5. Nyomja bele az új csapágyat. Fordítsa meg a kereket, helyezze be az alátétet és a távtartót, és végül nyomja bele a másik, új csapágyat.
6. Rögzítse újra a kereket a „Kerék cseréje” részben leírtaknak megfelelően.

Tárolás, tisztítás

A terméket használat után alaposan tisztítsa és szárítsa meg.

Távolítsa el a kavicsokat és az esetlegesen a kerekbe ragadt egyéb tárgyakat. Ha nedves, vizes a golyóscsapágy, tiszta ruhával törölje szárazra. A rozsdásodás megelőzése érdekében megfelelő csapágyzsírral kenje meg kívül a csapágyat. A terméket mindig száraz helyen tárolja.

Ta dokument je skrajšana tiskana različica celotnih navodil za uporabo. S skeniranjem kode QR pridete neposredno na stran servisa Lidl (www.lidl-service.com) in z vnosom številke izdelka (IAN) 382999_2110 si lahko ogledate in prenesete celotna navodila za uporabo.

OPOZORILO! Upoštevajte celotna navodila za uporabo in varnostne napotke, da se izognete telesnim poškodbam in materialni škodi. Kratka navodila so sestavni del tega izdelka. Pred uporabo izdelka se seznanite z vsemi navodili za uporabo in varnostnimi napotki. Kratka navodila dobro shranite in ob predaji izdelka tretjim osebam izročite vse dokumente.

Obseg dobave

1 x skiro z velikimi kolesi big wheel
2 x inbus ključ
1 x kratka navodila

Tehnični podatki

Maksimalna obremenitev: Razred A – 100 kg



Maksimalna obremenitev: 100 kg

Mere v razklopljenem stanju:
pribl. 99 x 36,5 x 102 cm (D x Š x V)

Mere v sklopljenem stanju:
pribl. 83 x 13 x 38 cm (D x Š x V)

Višina krmila:
nastavljiva od pribl. 87 do 102 cm

Teža: pribl. 5,29 kg

Kolesa: Ø 200 mm

Ležaj: ABEC 9

 Datum izdelave (mesec/leto):
03/2022

Predvidena uporaba

Ta izdelek ni igrača, temveč izdelek za uporabo v prostem času.

Ta izdelek vsebuje majhne dele, ki jih otroci lahko pogoltnejo in zahteva koncentracijo in dobre motorične sposobnosti.

Ta izdelek je zasnovan za zasebno uporabo na zunanjem območju z največjo obremenitvijo 100 kg. Izdelek ni primeren za skakanje. Tega izdelka ni dovoljeno uporabljati na javnih cestah. Pred uporabo se seznanite z zakonskimi določili.

Varnostni napotki

OPOZORILO!

Nevarnost zadušitve za otroke!

- Pazite, da se otroci brez nadzora nikoli ne igrajo z embalažo ali izdelkom.

Nevarnost poškodb!

- Izdelek mora zaradi prisotnih majhnih delov vedno sestaviti odrasla oseba!
- Izdelek sme uporabljati le ena oseba naenkrat.
- Pred vsako uporabo preverite, ali je izdelek poškodovan oz. obrabljen. Vedno preverite trdno namestitvev vseh spojnih elementov in zapornih delov ter mehanizem za zlaganje in nastavljanje višine krmilnega droga. Izdelek lahko uporabljate samo, če je v brezhibnem stanju!
- Prepričajte se, da so vijaki in matice ohranili svojo samozapiralno lastnost.
- Izdelka ne spreminjajte tako, da bi bila v določenih okoliščinah ogrožena vaša varnost.
- Izdelka ne uporabljajte v notranjih prostorih. Na gladkih površinah, kot so laminat, parket, lesene deske, ploščice itd., lahko pnevmatike izgubijo oprijem in zdrsejo.



Nevarnost priščipnjenja prstov!

- Pri razklapljanju in sklopljanju izdelka pazite na mesta, kjer obstaja nevarnost stiskanja in urezanja.
-  Vedno nosite primerno zaščitno opremo (čelado, ščitnike za dlani, zapestja, kolence in zaščitne čevlje).

- Vedno se ozirajte na druge ljudi!
- Izdelek uporabljajte le na primernih površinah, ki so ravne, čiste in suhe. Vozite čim bolj stran od drugih udeležencev v prometu. Izogibajte se strmim terenom, stopnicam in odprtim vodam.
- Nikoli se ne vozite v temi ali pri slabi vidljivosti.
- Pri dalj časa trajajoči uporabi se zavora segreje. Ne dotikajte se je, dokler se ne ohladi, da preprečite opekline.
- Otroci izdelka ne sme nenadzorovano uporabljati, saj otroci ne znajo oceniti morebitnih nevarnosti.

Preprečevanje materialne škode!

- Izogibajte se vodi, olju, udarnim jamam in zelo grobim površinam.

Montaža

Izdelek je dostavljen sklopljen. Da bi ga pripravili na vožnjo, naredite naslednje:

Razklapljanje (slika A)

1. Varovalni vzvod (1) povlecite navzgor in ga pridržite.
2. Ročico (2) povlecite navzgor, nato spustite varovalni vzvod in sklopite krmilni drog (3) naprej, da se zaskoči.

Montaža ročajev (slika B)

1. Ročaja (4) snemite z držal (5).
2. Dvignite zaklepni pokrov (6).
3. Zaklepna gumba (7) na ročajih potisnite navzdol in ročaja potisnite na obeh straneh v T-cev (8), ki je na krmilnem drogu. Zaklepna gumba se morata slišno zaskočiti v zanj predvideni izvrtini (9).
4. Zaklepni pokrov z zaklepnima gumboma potisnite navzdol.

Napotek: Redno preverite in trdno privijte pritrdilne vijake zaklepnega pokrova.

Nastavitev višine krmilnega droga (slika C)

Krmilni drog lahko nastavite na štiri različne višine. Izdelek lahko uporabljate le, ko se zaklepni gumb zaskoči v eno od štirih predvidenih izvrtin in je krmilni drog nato zavarovan s hitrim zaklepom.

1. Odvijte hitri zaklep (10) na krmilnem drogu (3).
2. Krmilni drog povlecite navzgor, da se zaklepni gumb (11) zaskoči v eno od štirih izvrtin (12).
3. Krmilni drog zavarujte tako, da pričvrstite hitri zaklep.

Napotek: Če se hitri zaklep ne prilega tesno krmilnemu drogu, privijte narebričeni gumb s priloženim inbus ključem.

Pazite, da je hitri zaklep pred zategovanjem nameščen.

Ležaj krmilne glave (slika F)

Ob dostavi izdelka je ležaj krmilne glave (18) predhodno nastavljen. Če je krmilo po določenem času preveč zrahljano ali trdo, naj vam ležaj krmilne glave nastavi trgovec ali osebje v prodajalni koles.

Priprava izdelka na transport

1. Odvijte hitri zaklep (10) na krmilnem drogu (3) in pritisnite zaklepni gumb (11) (slika C).
2. Krmilni drog (3) potisnite do konca navzdol in pričvrstite hitri zaklep (10) (slika C).
3. Dvignite zaklepni pokrov (6) (slika B).
4. Pritisnite zaklepna gumba (7) na ročajih in ročaja (4) povlecite iz T-cevi (8) (slika B).

5. Pritrdite ročaja v držali (5) (slika B).
6. Nazaj zaprite zaklepni pokrov.
7. Varovalni vzvod (1) povlecite navzgor in ga pridržite. Ročico (2) povlecite navzgor, nato spustite varovalni vzvod (1) (slika D).
8. Krmilni drog (3) potisnite v smeri plošče (13), da se zaskoči (slika D).

Uporaba

Vožnja, zaviranje, parkiranje (slika E)

- Zložite tačko (15), preden uporabljate izdelek.
- Eno nogo postavite na ploščo (13), z drugo pa se z rednimi odrivi poganjajte naprej.
- Če želite zavirati, pohodite zavorno ploščico (14).
- Za parkiranje izvalcite tačko. Izdelek lahko parkirате le na ravni podlagi.

Vzdrževanje

Zamenjava koles (16)/(17) (slika H) Pomembno!

Upoštevajte poglavje »Tehnični podatki«. Kolesa, ki imajo drugačen premer, lahko spremenijo vozne lastnosti in v določenih okoliščinah ogrožajo uporabnika. Ne uporabljajte nobenih koles, ki jih ni mogoče brezhibno montirati. Nikoli ne montirajte koles, ki so večja od izvornih koles izdelka. Kolesa se obrabijo. Obraba je odvisna od številnih dejavnikov, na primer od tal, velikosti in teže uporabnika, vremenskih razmer, materiala koles in njihove trdote. Zato je kolesa treba občasno zamenjati.

1. Odvijte osna vijaka (21)/(22) z dvema imbus ključema velikosti 5.
2. Izvalcite osna vijaka in odstranite kolo.
3. Vstavite novo kolo (16) oz. (17) in ga pritrdite z osnima vijakoma.

Po zamenjavi:

Če se kolo po zamenjavi stransko vleče, izdelka ne uporabljajte!

Prepričajte se, da so vsi vijaki po prvih minutah vožnje še vedno trdno priviti in se niso zrahljali ali odvili.

Znova zategnite kolo in zagotovite, da se nemoteno vrti in ležaji ne povzročajo nobenega hrupa.

Zamenjava krogličnih ležajev (slika G)

1. Kolo (16) oz. (17) odstranite, kot je opisano v poglavju »Zamenjava koles«.
2. Z imbus ključem odstranite ležaj (19).
3. S kolesa odstranite distančnik (20) ter kolo obrnite.
4. Drugi ležaj odstranite z imbus ključem.
5. Nover potisnite nov ležaj. Obrnite kolo, vstavite podložko in distančnik ter zatem s potiskom vstavite drugi novi ležaj.
6. Znova pritrdite kolo, kot je opisano v poglavju »Zamenjava koles«.

Skladiščenje, čiščenje

Po uporabi izdelka priporočamo temeljito čiščenje in sušenje.

Odstranite kamenčke ali druge predmete, ki se lahko v določenih okoliščinah zagostijo v kolesa. Mokre ali vlažne kroglične ležaje je treba osušiti s čisto krpo.

Ležaje z zunanje strani namažite z ustrežno masljo za ležaje, da preprečite nastanek rje na površini. Izdelek vedno hranite na suhem mestu.

DELTA-SPORT HANDELSKONTOR GMBH

Wragekamp 6 • DE-22397 Hamburg
GERMANY



03/2022

Delta-Sport-Nr.: BW-7170

01.14.2022 / PM 2:12

IAN 382999_2110

8 A barcode icon consisting of three vertical bars of varying heights.