



KÜCHENWAAGE SKWE 5 A1

DE AT CH

KÜCHENWAAGE

Kurzanleitung

IT CH

BILANCIA DIGITALE DA CUCINA

Istruzioni brevi

FR CH

BALANCE DE CUISINE

Guide abrégé

IAN 497311_2204

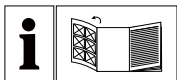

DE AT CH

Klappen Sie vor dem Lesen die Seite mit den Abbildungen aus und machen Sie sich anschließend mit allen Funktionen des Gerätes vertraut.

FR CH

Avant de lire le mode d'emploi, ouvrez la page contenant les illustrations et familiarisez-vous ensuite avec toutes les fonctions de l'appareil.

IT CH

Prima di leggere aprire la pagina con le immagini e prendere confidenza con le diverse funzioni dell'apparecchio.

DE/AT/CH	Kurzanleitung	Seite	1
FR/CH	Guide abrégé	Page	13
IT/CH	Istruzioni brevi	Pagina	25

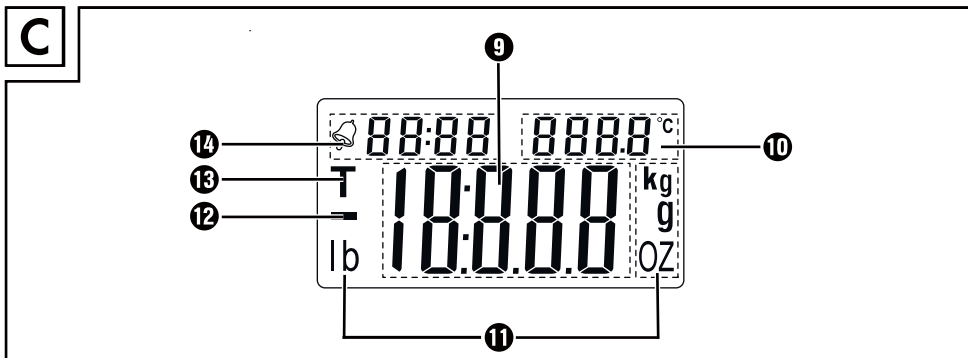
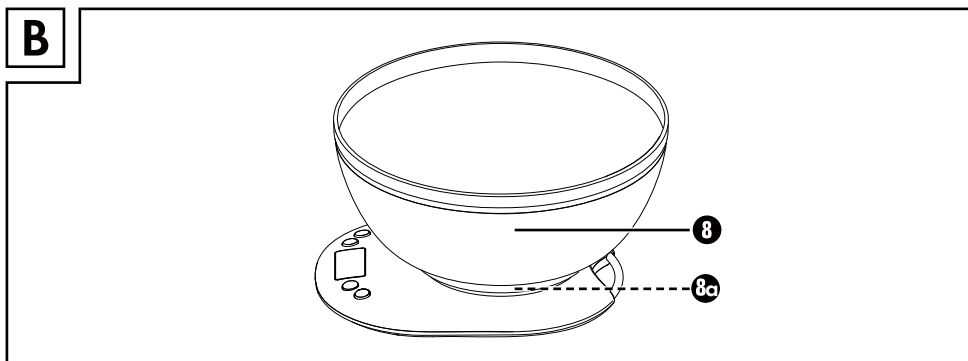
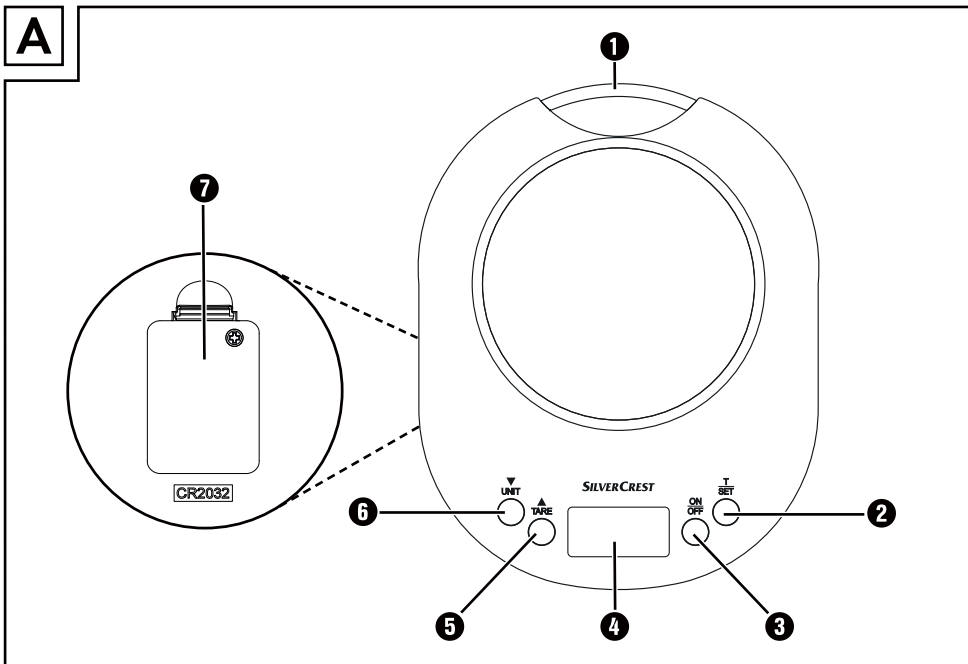

Inhaltsverzeichnis

Informationen zu dieser Kurzanleitung	2
Bestimmungsgemäße Verwendung	2
Verwendete Warnhinweise und Symbole	2
Sicherheitshinweise	3
Sicherheitshinweise zum Umgang mit Batterien.	5
Lieferumfang	6
Gerätebeschreibung	6
Inbetriebnahme	7
Bedienen	8
Wiegen	8
Wiegut hinzufügen (Tara)	8
Wiegut teilweise entfernen	9
Timer / Alarm einstellen.	9
Batterie wechseln	10
Reinigen	10
Entsorgen	11
Gerät entsorgen.	11
Verpackung entsorgen.	11
Anhang	12
Technische Daten.	12
Service.	12
Importeur.	12

Informationen zu dieser Kurzanleitung

Bei diesem Dokument handelt es sich um eine verkürzte Druckausgabe der vollständigen Bedienungsanleitung.



Durch das Scannen des QR-Codes gelangen Sie direkt auf die Lidl-Service-Seite (www.lidl-service.com) und können durch die Eingabe der Artikelnummer (IAN) 497311_2204 die vollständige Bedienungsanleitung einsehen und herunterladen.

WARNUNG!

Beachten Sie die vollständige Bedienungsanleitung und die Sicherheitshinweise, um Personen- und Sachschäden zu vermeiden.



Die Kurzanleitung ist Bestandteil dieses Produkts. Machen Sie sich vor der Benutzung des Produkts mit allen Bedien- und Sicherheitshinweisen vertraut. Bewahren Sie die Kurzanleitung gut auf und händigen Sie alle Unterlagen bei Weitergabe des Produkts an Dritte mit aus.







Bestimmungsgemäße Verwendung

Dieses Gerät ist zum Wiegen und Zuwiegen von haushaltsüblichen Mengen von Lebensmitteln, sowie zur Kurzzeitmessung und Temperaturanzeige in trockenen Innenräumen geeignet. Es ist ausschließlich für die Benutzung in privaten Haushalten bestimmt. Benutzen Sie das Gerät nicht gewerblich oder industriell!

Verwendete Warnhinweise und Symbole

In der vorliegenden Kurzanleitung, auf der Verpackung und dem Gerät werden folgende Warnhinweise und Symbole verwendet (falls zutreffend):

	GEFAHR! Ein Warnhinweis mit diesem Symbol und dem Signalwort „GEFAHR“ kennzeichnet eine unmittelbar bevorstehende Gefährdungssituation, die, wenn sie nicht vermieden wird, den Tod oder eine schwere Verletzung zur Folge hat.
	WARNUNG! Ein Warnhinweis mit diesem Symbol und dem Signalwort „WARNUNG“ kennzeichnet eine mögliche Gefährdungssituation, die, wenn sie nicht vermieden wird, den Tod oder eine schwere Verletzung zur Folge haben könnte.
	VORSICHT! Ein Warnhinweis mit diesem Symbol und dem Signalwort „VORSICHT“ kennzeichnet eine mögliche Gefährdungssituation, die, wenn sie nicht vermieden wird, eine geringfügige oder mäßige Verletzung zur Folge haben könnte.

	ACHTUNG! Ein Warnhinweis mit diesem Symbol und dem Signalwort „ACHTUNG“ kennzeichnet eine mögliche Situation, die, wenn sie nicht vermieden wird, einen Sachschaden zur Folge haben könnte.
	Ein Hinweis kennzeichnet zusätzliche Informationen, die den Umgang mit dem Gerät erleichtern.
	Schutzhandschuhe tragen!
	Für die Reinigung in der Spülmaschine geeignet.
	Alle Teile dieses Gerätes, die mit Lebensmitteln in Berührung kommen, sind lebensmittelecht.
	Batterien von Kindern fernhalten.
	Gleichstrom.

Sicherheitshinweise

WARNING!

- ▶ Kontrollieren Sie das Gerät vor der Verwendung auf äußere, sichtbare Schäden. Nehmen Sie ein beschädigtes oder heruntergefallenes Gerät nicht in Betrieb.
- ▶ Verpackungsmaterialien dürfen nicht von Kindern zum Spielen verwendet werden. **Es besteht Erstickungsgefahr.** Halten Sie Kleinkinder vom Gerät fern.
- ▶ Dieses Gerät kann von Kindern ab 8 Jahren und darüber sowie von Personen mit verringerten physischen, sensorischen oder mentalen Fähigkeiten oder Mangel an Erfahrung und Wissen benutzt werden, wenn sie beaufsichtigt oder bezüglich des sicheren Gebrauchs des Gerätes unterwiesen wurden und die daraus resultierenden Gefahren verstehen.
- ▶ Kinder dürfen nicht mit dem Gerät spielen.
- ▶ Reinigung und Benutzerwartung dürfen nicht von Kindern ohne Beaufsichtigung durchgeführt werden.

- ▶ Öffnen Sie niemals das Gehäuse des Gerätes. Es befinden sich keine zu wartenden Teile darin. Verletzungen und Beschädigungen am Gerät können die Folge sein.
- ▶ Lassen Sie Reparaturen am Gerät nur von autorisierten Fachbetrieben oder dem Kundenservice durchführen. Durch unsachgemäße Reparaturen können Gefahren für den Benutzer entstehen. Zudem erlischt der Garantieanspruch.

ⓘ **ACHTUNG!**

- ▶ Schützen Sie das Gerät vor Feuchtigkeit und dem Eindringen von Flüssigkeiten.
- ▶ Stellen Sie keine Gegenstände auf die Waage, wenn sie nicht benutzt wird.
- ▶ Belasten Sie die Waage nicht über 5 kg.
- ▶ Schützen Sie die Waage vor Stößen, Feuchtigkeit, Staub, Chemikalien, starken Temperaturschwankungen und zu nahen Wärmequellen (Öfen, Heizkörper).
- ▶ Setzen Sie die Waage
 - keinen hohen Temperaturen oder starken elektromagnetischen Feldern (z. B. Mobiltelefonen),
 - keinen starken Vibrationen,
 - keinen starken mechanischen Beanspruchungen,
 - keiner direkten Sonneneinstrahlung aus.
- ▶ Das Gerät enthält empfindliche elektronische Bauteile. Daher ist es möglich, dass es durch die Funkübertragung anderer Geräte in der Nähe gestört wird, wie z. B. Mobiltelefone, Funksprechgeräte, Fernbedienungen, Mikrowellengeräte u. Ä. Sollten Fehlanzeigen auf dem Display auftreten, entfernen Sie solche Geräte aus der direkten Umgebung der Waage.
- ▶ Elektromagnetische Störungen können zu Funktionsstörungen führen. In diesem Fall entfernen Sie kurzzeitig die Batterie und setzen Sie sie wieder ein.

- ▶ Schützen Sie das Gerät vor elektrostatischer Ladung/Entladung. Diese können den internen Datenaustausch behindern und zu Fehlanzeigen im Display führen.
- ▶ Defekte Bauteile dürfen nur gegen Original-Ersatzteile ausgetauscht werden. Nur bei diesen Teilen ist gewährleistet, dass sie die Sicherheitsanforderungen erfüllt werden.

Sicherheitshinweise zum Umgang mit Batterien

⚠️ WARNUNG!

Eine falsche Handhabung von Batterien kann zu Feuer, Explosionen, Auslaufen gefährlicher Stoffe oder anderen Gefahrensituationen führen!

- ▶  Lassen Sie niemals zu, dass Batterien in die Hände von Kindern gelangen.
- ▶ Achten Sie darauf, dass niemand Batterien verschluckt.
- ▶ Nehmen Sie sofort medizinische Hilfe in Anspruch, wenn Sie oder eine andere Person eine Batterie verschluckt hat.
- ▶ Verwenden Sie ausschließlich den angegebenen Batterietyp.
- ▶ Laden Sie nicht-wiederaufladbare Batterien niemals wieder auf.
- ▶ Entfernen Sie wiederaufladbare Batterien aus dem Gerät, bevor diese geladen werden.
- ▶ Werfen Sie Batterien niemals in Feuer oder Wasser.
- ▶ Setzen Sie Batterien keinen hohen Temperaturen und direkter Sonneneinstrahlung aus.
- ▶ Öffnen oder verformen Sie niemals Batterien.
- ▶ Schließen Sie die Anschlussklemmen nicht kurz.
- ▶ Entfernen Sie leere Batterien aus dem Gerät und entsorgen Sie sie sicher.
- ▶ Verwenden Sie keine unterschiedlichen Batterietypen oder neue und gebrauchte Batterien zusammen.
- ▶ Setzen Sie Batterien immer mit der richtigen Polarität in das Gerät ein.

- ▶ Entnehmen Sie die Batterien, wenn Sie das Gerät längere Zeit nicht verwenden.
- ▶ Überprüfen Sie regelmäßig die Batterien. Auslaufende Batterien können zu Verletzungen führen und Beschädigungen am Gerät verursachen.
- ▶  Verwenden Sie bei ausgelaufenen Batterien Schutzhandschuhe! Reinigen Sie die Batterie- und Gerätekontakte sowie das Batteriefach mit einem trockenen Tuch. Vermeiden Sie den Kontakt von Haut und Schleimhäuten insbesondere Ihrer Augen mit den Chemikalien. Spülen Sie bei Kontakt die Chemikalien mit viel Wasser ab und nehmen sofort medizinische Hilfe in Anspruch.

Lieferumfang

Das Gerät wird standardmäßig mit folgenden Komponenten geliefert:

- Küchenwaage
 - Wiegeschale mit Antirutsch-Ring
 - 1 x Knopfzelle, 3V, CR 2032 (vorinstalliert)
 - Kurzanleitung
- i Hinweis:** Prüfen Sie die Lieferung auf Vollständigkeit und auf sichtbare Schäden. Bei einer unvollständigen Lieferung oder Schäden infolge mangelhafter Verpackung oder durch Transport wenden Sie sich an die Service-Hotline (siehe Kapitel **Service**).

Gerätebeschreibung

(Abbildungen siehe Ausklappseite)

Abb. A

- 1 Aufhängebügel
- 2 Taste Timer $\frac{T}{SET}$
- 3 Taste EIN/AUS $\frac{ON}{OFF}$
- 4 LC-Display
- 5 Taste TARE / Timer einstellen $\triangle TARE$
- 6 Taste Gewichtseinheiten / Timer einstellen $\nabla UNIT$
- 7 Batteriefach

Abb. B

- 8 Wiegeschale
- 8a Antirutsch-Ring

Abb. C

- 9 Gewichtsanzeige
- 10 Temperaturanzeige
- 11 Einheiten-Anzeige
- 12 Symbol Minusgewicht —
- 13 Symbol Tara T
- 14 Timer-Anzeige mit Alarm-Symbol 📞

Inbetriebnahme

i Hinweis: Entnehmen Sie das Gerät aus der Packung und entfernen Sie sämtliches Verpackungsmaterial.

- 1) Drehen Sie das Gerät um und legen Sie es auf eine weiche Unterlage, damit die Oberfläche nicht verkratzt.
- 2) Lösen Sie die Schraube, die sich am Batteriefach **7** auf der Rückseite des Gerätes befindet, mit einem Schraubendreher.
- 3) Öffnen sie den Deckel des Batteriefachs **7**.
- 4) Entfernen Sie den Plastikstreifen, der zwischen Batterie und Kontakten klemmt, indem Sie ihn in Pfeilrichtung abziehen. Ein Signal ertönt, um anzuzeigen, dass die Batterie aktiviert wurde.

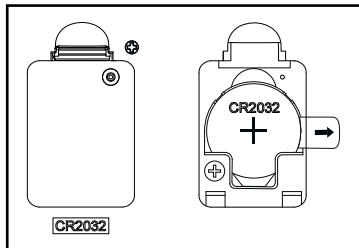

- 5) Schließen Sie den Deckel des Batteriefachs **7** und drehen Sie die Schraube wieder fest.

Das Gerät ist nun betriebsbereit.

Bedienen

Wiegen

- 1) Legen Sie die Waage auf eine ebene Oberfläche und achten Sie darauf, dass sie ganz waagrecht liegt.
- 2) Stellen sie die Wiegeschale **8** auf die Waage.
- 3) Drücken Sie die Taste EIN/AUS **ON/OFF** **3**, um die Waage einzuschalten. Ein Signal ertönt.
i Hinweis: Sie können die Waage auch ohne Wiegeschale **8** einschalten. Unabhängig davon zeigt die Gewichtsanzeige **9** am Anfang immer den Wert 0 an. Je nachdem, welche Gewichtseinheit gewählt wurde, wird dies als 0 g, 0:0.0 lb:oz oder 0:00 oz angezeigt. Die Umgebungstemperatur in °C wird ebenfalls angezeigt.
Falls Sie die Wiegeschale **8** erst nach dem Einschalten auf die Waage gestellt haben, zeigt die Gewichtsanzeige **9** das Gewicht der Wiegeschale **8** an. Drücken Sie die Taste **TARE** **5**, um den Wert wieder auf 0 zu bringen. Die Gewichtsanzeige zeigt 0 an. Das Symbol Tara **T** **13** erscheint.
- 4) Wählen Sie die Gewichtseinheit mit der Taste **UNIT** **6**. Die Einheiten-Anzeige **11** wechselt bei jeder Berührung in die nächste Einheit in dieser Reihenfolge: g > lb:oz > oz (Gramm, Pfund/Unze > Unze).
- ! ACHTUNG!** Belasten Sie die Waage niemals über 5 kg (11 lb bzw. 176 oz), da sie sonst irreparabel beschädigt werden könnte. Im Zweifel wiegen Sie schweres Wiegegut zunächst mit einer höher belastbaren Waage.
- 5) Füllen Sie das Wiegegut in die Wiegeschale **8**. Das LC-Display **4** zeigt das Gewicht in der gewählten Gewichtseinheit an.

Wiegegut hinzufügen (Tara)

Um mehrere Mengen (z. B. verschiedene Zutaten für einen Teig) in einem kombinierten Vorgang zu wiegen, können Sie die Waage jeweils vor Zugabe einer weiteren Menge auf 0 stellen.

- 1) Wenn Sie die Waage nach der ersten Messung wieder auf 0 stellen wollen, um die nächste Zutat zu messen, drücken Sie die Taste **TARE** **5**. Die Gewichtsanzeige zeigt 0 g an. Das Symbol Tara **T** **13** erscheint.
- 2) Füllen Sie das neue Wiegegut in die Wiegeschale **8**. Das neue Gewicht wird angezeigt.
- 3) Wiederholen Sie den Vorgang für jede weitere Zutat, jedoch nur so lange, bis die Maximalbelastung des Gerätes erreicht ist.



Wiegegut teilweise entfernen

Mit der Waage können Sie nach dem Wiegevorgang auch die Menge abwiegen, die Sie wieder entnehmen, falls Sie zu viel eingefüllt haben.

- 1) Stellen Sie hierzu die Waage nach der Messung wieder auf 0, indem Sie die Taste **TARE** **5** drücken. Die Gewichtsanzeige **9** zeigt 0 g an. Das Symbol Tara **T** **13** wird angezeigt.
- 2) Entnehmen Sie das Wiegegut aus der Wiegeschale **8**. Das Gewicht der entnommenen Menge wird als Minusgewicht angezeigt. Das Symbol **—** **12** erscheint.
- 3) Drücken Sie erneut die Taste **TARE** **5**, um die Waage wieder auf 0 zu bringen. Das Symbol Tara **T** **13** verschwindet. Die Gewichtsanzeige **9** zeigt wieder 0 g an.
- 4) Sie können nun weitere Mengen entnehmen oder hinzufügen/abwiegen.

Timer / Alarm einstellen

Sie können die Waage auch als Küchentimer verwenden. Sie können die Zeit von 00:10 Sekunden bis 99:50 Minuten in Schritten von 10 Sekunden einstellen. Der Timer zählt die Zeit dann rückwärts. Um den Timer einzustellen, gehen Sie wie folgt vor:

- 1) Wenn die Waage eingeschaltet ist, drücken Sie Taste Timer **T SET** **2**. Das Alarm-Symbol  erscheint in der Timer-Anzeige **14**.
 - 2) Um die Zeit einzustellen, drücken Sie die Taste **TARE** **5** (der Wert erhöht sich um jeweils 10 Sekunden) bzw. die Taste **UNIT** **6** (der Wert verringert sich um jeweils 10 Sekunden).
 - 3) Drücken Sie Taste Timer **T SET** **2**, um die eingestellte Zeit zu bestätigen und den Countdown zu starten.
- i Hinweis:** Um den Countdown vorzeitig zu stoppen, drücken Sie Taste Timer **T SET** **2** erneut, und noch einmal, um den Timer wieder auf 00:00 zurückzusetzen. Das Alarm-Symbol  in der Timer-Anzeige **14** verschwindet.
- 4) Nach Ende der eingestellten Zeit ertönt ein Alarmsignal und das Alarm-Symbol  in der Timer-Anzeige **14** blinkt. Das LC-Display **4** geht aus. Drücken Sie die Taste EIN/AUS **ON OFF** **3**, um den Alarm abzustellen und das Gerät auszuschalten.

Batterie wechseln

Wenn die Batterie schwach ist, erscheint im LC-Display **4** die Meldung „L o“, um anzuzeigen, dass die Batterie gewechselt werden muss. Gehen Sie hierzu wie folgt vor:

- 1) Öffnen Sie das Batteriefach **7** wie in den Schritten 1–3 des Kapitels „Inbetriebnahme“ beschrieben.
- 2) Entnehmen Sie die verbrauchte Batterie und ersetzen Sie sie mit einer neuen gleichen Typs. Der Batterietyp ist unterhalb des Batteriefachs **7** angegeben.
- i Hinweis:** Achten Sie auf die richtige Polarität, wie auf dem offenen Batteriefach **7** angegeben. Der positive Pol muss nach oben zeigen.
- 3) Schließen Sie das Batteriefach **7** und drehen Sie die Schraube wieder fest.

Reinigen

- !** **ACHTUNG!** Stellen Sie sicher, dass keine Flüssigkeiten in die Waage gelangen! Das führt zu irreparablen Schäden am Gerät. Benutzen Sie keine scheuernden oder ätzenden Reinigungsmittel. Diese können die Oberfläche angreifen und das Gerät irreparabel beschädigen.
 - ◆ Reinigen Sie die Waage mit einem feuchten Tuch und wischen Sie sie mit einem fusselfreien Tuch trocken. Bei hartnäckigeren Verschmutzungen geben Sie ein mildes Spülmittel auf das Tuch. Entfernen Sie nach der Reinigung mit Spülmittel eventuelle Spülmittelreste mit einem nur mit Wasser befeuchteten Tuch.
 - ◆ Reinigen Sie die Wiegeschale **8** mit dem Antirutsch-Ring **8a** in warmem Wasser mit etwas Spülmittel, spülen Sie sie mit klarem Wasser nach und trocknen Sie sie anschließend mit einem weichen Tuch ab.
 - ◆ Der Antirutsch-Ring **8a** am Boden der Wiegeschale **8** kann zur besseren Reinigung herausgenommen werden. Setzen Sie ihn nach der Reinigung wieder ein, indem Sie ihn in die Nut am Boden der Wiegeschale **8** hineindrücken, ohne ihn zu verdrehen oder zu dehnen. Drehen Sie ggf. den Antirutsch-Ring um 180° um, falls er sich schwer hineindrücken lässt.
-  Die Wiegeschale **8** sowie der Antirutsch-Ring **8a** können auch in der Spülmaschine gereinigt werden.

Entsorgen

Gerät entsorgen



Das nebenstehende Symbol einer durchgestrichenen Mülltonne auf Rädern zeigt an, dass dieses Gerät der Richtlinie 2012/19/EU unterliegt. Diese Richtlinie besagt, dass Sie dieses Gerät am Ende seiner Nutzungszeit nicht mit dem normalen Haushaltsmüll entsorgen dürfen, sondern in speziell eingerichteten Sammelstellen, Wertstoffhöfen oder Entsorgungsbetrieben abgeben müssen.

Diese Entsorgung ist für Sie kostenfrei. Schonen Sie die Umwelt und entsorgen Sie fachgerecht.

Für den deutschen Markt gilt:

Beim Kauf eines Neugerätes haben Sie das Recht, das entsprechende Altgerät an Ihren Händler zurückzugeben. Händler von Elektro- und Elektronikgeräten mit einer Verkaufsfläche von mindestens 400 qm sowie Lebensmittelhändler mit einer Verkaufsfläche von mindestens 800 qm, die regelmäßig Elektro- und Elektronikgeräte verkaufen, sind außerdem verpflichtet, bis zu drei Altgeräte unentgeltlich zurückzunehmen, auch ohne dass ein Neugerät gekauft wird, wenn die Altgeräte in keiner Abmessung größer sind als 25 cm. LIDL bietet Ihnen Rücknahmemöglichkeiten direkt in den Filialen und Märkten an. Informieren Sie sich auch bei Ihrem Händler über die Rücknahmemöglichkeiten vor Ort.

Sofern dies ohne Zerstörung des Altgerätes möglich ist, entnehmen Sie die alten Batterien oder Akkus, bevor Sie das Altgerät zur Entsorgung zurückgeben und führen Sie sie einer separaten Sammlung zu. Bei fest eingebauten Akkus ist bei der Entsorgung darauf hinzuweisen, dass das Gerät einen Akku enthält.

Sofern Ihr Altgerät personenbezogene Daten enthält, sind Sie selbst für deren Löschung verantwortlich, bevor Sie es zurückgeben.



Weitere Möglichkeiten zur Entsorgung des ausgedienten Produkts erfahren Sie bei Ihrer Gemeinde- oder Stadtverwaltung.

Verpackung entsorgen



Die Rückführung der Verpackung in den Materialkreislauf spart Rohstoffe und verringert das Abfallaufkommen. Entsorgen Sie nicht mehr benötigte Verpackungsmaterialien gemäß den örtlich geltenden Vorschriften.

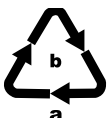



Entsorgen Sie die Verpackung umweltgerecht.

Beachten Sie die Kennzeichnung auf den verschiedenen Verpackungsmaterialien und trennen Sie diese gegebenenfalls gesondert. Die Verpackungsmaterialien sind gekennzeichnet mit Abkürzungen (a) und Ziffern (b) mit folgender Bedeutung: 1–7: Kunststoffe, 20–22: Papier und Pappe, 80–98: Verbundstoffe.

Anhang

Technische Daten

Stromversorgung	3 V  1 Knopfzelle CR2032, Lithium Batterie
Nennstrom	10 mA
Max. Messbereich	5 kg (11 lb) (176 oz)
Einteilung	1 g (0 lb:0,1 oz) (0,05 oz)
Temperatur	0° C - 40° C in 0,1° C Schritten
Fassungsvermögen / Nutzvolumen Wiegeschale 	ca. 3,5 l / 3,0 l

Service

 **Service Deutschland**

Tel.: 0800 5435 111 (kostenfrei aus dem dt. Festnetz / Mobilfunknetz)

E-Mail: kompernass@lidl.de

 **Service Österreich**

Tel.: 0800 447 744

E-Mail: kompernass@lidl.at

 **Service Schweiz**

Tel.: 0800 56 44 33

E-Mail: kompernass@lidl.ch

IAN 497311_2204

Importeur

Bitte beachten Sie, dass die folgende Anschrift keine Serviceanschrift ist.
Kontaktieren Sie zunächst die benannte Servicestelle.

KOMPERNASS HANDELS GMBH

BURGSTRASSE 21

44867 BOCHUM

DEUTSCHLAND

www.kompernass.com

Sommaire

Informations relatives à ce guide abrégé	14
Utilisation conforme	14
Avertissements et symboles utilisés	14
Consignes de sécurité	15
Consignes de sécurité relatives à l'utilisation des piles/batteries.	17
Matériel livré	18
Description de l'appareil	19
Mise en service	19
Utilisation	20
Peser	20
Ajouter des produits à peser (fonction tare)	21
Retirer en partie les aliments pesés	21
Réglage de la minuterie / de l'alarme	21
Remplacement de la pile	22
Nettoyage	22
Recyclage	23
Recyclage de l'appareil	23
Recyclage de l'emballage	23
Annexe	24
Caractéristiques techniques	24
Service après-vente	24
Importateur	24

Informations relatives à ce guide abrégé

Ce document est une version papier abrégée du mode d'emploi intégral.



En scannant le code QR, vous accédez directement au site du service après-vente Lidl (www.lidl-service.com) et vous pouvez, en saisissant le numéro de référence de l'article (IAN) 497311_2204, consulter et télécharger son mode d'emploi complet.

AVERTISSEMENT !

Respectez le mode d'emploi intégral ainsi que les consignes de sécurité suivantes pour éviter tout dommage corporel et matériel.



Le guide abrégé fait partie intégrante de ce produit. Avant d'utiliser le produit, veuillez vous familiariser avec toutes les consignes d'utilisation et avertissements de sécurité. Conservez bien le guide abrégé. Si vous cédez le produit à un tiers, remettez-lui également tous les documents.







Utilisation conforme

Cet appareil est conçu pour la pesée et la pesée par addition de quantités domestiques d'aliments ainsi que pour la mesure de courte durée et l'affichage de la température dans des locaux intérieurs secs. Il est exclusivement réservé à l'utilisation dans le cadre domestique. N'utilisez pas l'appareil pour des applications commerciales ou industrielles !

Avertissements et symboles utilisés

Les avertissements et symboles suivants sont utilisés (s'il y a lieu) dans le présent guide abrégé, sur l'emballage et sur l'appareil :

	DANGER ! Un avertissement accompagné de ce symbole et de la mention "DANGER" désigne une situation dangereuse imminente qui, si elle n'est pas évitée, a pour conséquence d'entraîner la mort ou une blessure grave.
	AVERTISSEMENT ! Un avertissement accompagné de ce symbole et de la mention "AVERTISSEMENT" désigne une situation possiblement dangereuse qui, si elle n'est pas évitée, peut entraîner la mort ou une blessure grave.
	PRUDENCE ! Un avertissement accompagné de ce symbole et de la mention "PRUDENCE" annonce une situation possiblement dangereuse qui, si elle n'est pas évitée, pourrait occasionner une blessure légère ou modérée.

	ATTENTION ! Un avertissement accompagné de ce symbole et de la mention "ATTENTION" annonce une situation susceptible d'occasionner des dégâts matériels si elle n'est pas évitée.
	Une remarque comporte des informations supplémentaires facilitant la manipulation de l'appareil.
	Porter des gants de protection !
	Peut être lavé au lave-vaisselle.
	Toutes les parties de cet appareil en contact avec des aliments conviennent aux produits alimentaires.
	Gardez les piles hors de portée des enfants.
	Courant continu.

Consignes de sécurité

AVERTISSEMENT !

- ▶ Avant d'utiliser l'appareil, vérifiez que celui-ci ne présente aucun dégât extérieur visible. Ne mettez pas en service un appareil endommagé ou qui a chuté.
- ▶ Les matériaux d'emballage ne doivent pas être utilisés comme des jouets par les enfants. **Il y a un risque d'étouffement.** Maintenez les jeunes enfants à distance de l'appareil.
- ▶ Cet appareil peut être utilisé par des enfants à partir de 8 ans et par des personnes ayant des capacités physiques, sensorielles ou mentales réduites ou disposant de peu d'expérience et/ou de connaissances, à condition qu'ils soient surveillés ou qu'ils aient été initiés à l'utilisation sécurisée de l'appareil et qu'ils aient compris les dangers en résultant.
- ▶ Ne pas laisser les enfants jouer avec l'appareil.
- ▶ Ne pas laisser un enfant effectuer un nettoyage ou une opération d'entretien sans surveillance.

- ▶ N'ouvrez jamais le boîtier de l'appareil. Il n'y a pas de pièces à entretenir à l'intérieur. Il peut en résulter des blessures et des détériorations sur l'appareil.
- ▶ Confiez les réparations de l'appareil exclusivement à des entreprises agréées ou au service après-vente. Toute réparation non conforme peut entraîner des risques pour l'utilisateur. À cela s'ajoute l'annulation de la garantie.

❗ ATTENTION !

- ▶ Protégez l'appareil de l'humidité et de la pénétration de liquides.
- ▶ Ne placez pas d'objets sur la balance lorsque celle-ci n'est pas utilisée.
- ▶ Ne chargez pas la balance avec plus de 5 kg.
- ▶ Protégez la balance des chocs, de l'humidité, de la poussière, des produits chimiques, des fortes variations de température et de sources de chaleur trop proches (fours, radiateurs).
- ▶ N'exposez pas la balance
 - à des températures élevées ou à des champs électromagnétiques puissants (par ex. des téléphones portables),
 - à des vibrations fortes,
 - à des sollicitations mécaniques fortes,
 - au rayonnement direct du soleil.
- ▶ L'appareil contient des composants électroniques sensibles. Il est de ce fait possible qu'il soit perturbé par la transmission radio d'autres appareils proches, comme p. ex. des téléphones portables, talkies-walkies, télécommandes, fours à micro-ondes entre autres. Si des affichages erronés apparaissent à l'écran, déplacez les appareils concernés hors de portée directe de la balance.
- ▶ Les perturbations électromagnétiques peuvent entraîner des dysfonctionnements. Dans un tel cas, retirez brièvement la pile/batterie et remettez-la en place.

- ▶ Protégez l'appareil contre le chargement/déchargement électrostatique. Ces phénomènes risquent d'entraver l'échange de données et d'entraîner des affichages erronés.
- ▶ Les pièces défectueuses doivent être remplacées uniquement par des pièces de rechange d'origine. Seules ces pièces permettent de répondre aux critères de sécurité requis.

Consignes de sécurité relatives à l'utilisation des piles/batteries

⚠ AVERTISSEMENT !

Une manipulation incorrecte des piles/batteries peut entraîner un incendie, des explosions, une fuite de substances dangereuses ou d'autres situations dangereuses !

- ▶  Ne permettez jamais aux enfants de manipuler des piles/batteries.
- ▶ Veillez à ce que personne n'avale de pile/batterie.
- ▶ Si vous ou une autre personne avez avalé une pile/batterie, consultez immédiatement un médecin.
- ▶ Utilisez exclusivement le type de pile/batterie indiqué.
- ▶ Ne rechargez jamais les piles non rechargeables.
- ▶ Avant de recharger des batteries rechargeables, retirez-les de l'appareil.
- ▶ Ne jetez jamais les piles/batteries au feu.
- ▶ N'exposez jamais les piles/batteries à des températures élevées et ne les laissez jamais directement au soleil.
- ▶ N'ouvrez ou ne déformez jamais des piles/batteries.
- ▶ Ne court-circuitiez pas les bornes de raccordement.
- ▶ Retirez les piles/batteries vides/épuisées de l'appareil et veillez à une élimination sûre.
- ▶ N'utilisez pas de types de piles/batteries différents ou de piles/batteries neuves et usagées ensemble.

- ▶ Placez toujours les piles/batteries avec la bonne polarité dans l'appareil.
- ▶ Si vous n'utilisez pas l'appareil pendant une durée prolongée, retirez les piles/batteries.
- ▶ Vérifiez régulièrement les piles/batteries. Les piles/batteries qui fuient peuvent provoquer des blessures et endommager l'appareil.
- ▶  Enfilez des gants avant de manipuler des piles/batteries qui ont fui ! Nettoyez les contacts des piles/batteries et de l'appareil ainsi que le compartiment à piles/batteries avec un chiffon sec. Évitez tout contact de la peau et des muqueuses, et notamment des yeux, avec les produits chimiques. En cas de contact, rincez les produits chimiques avec beaucoup d'eau et consultez immédiatement un médecin.

Matériel livré

L'appareil est livré équipé de série avec les composants suivants :

- Balance de cuisine
- Bol de pesée avec anneau antidérapant
- 1 x pile bouton, 3 V, CR 2032 (préinstallée)
- Guide abrégé

i Remarque : vérifiez si la livraison est complète et ne présente aucun dégât apparent. En cas de livraison incomplète ou de dommages résultant d'un emballage défectueux ou liés au transport, veuillez vous adresser à la hotline du service après-vente (voir chapitre **Service après-vente**).

Description de l'appareil

(Figures : voir le volet dépliant)

Fig. A

- ❶ Arceau de suspension
- ❷ Touche Minuterie $\frac{T}{SET}$
- ❸ Touche MARCHÉ/ARRÊT $\frac{ON}{OFF}$
- ❹ Écran LCD
- ❺ Réglage de la touche TARE / Minuterie \blacktriangle TARE
- ❻ Réglage de la touche Unités de poids / Minuterie \blacktriangledown UNIT
- ❼ Compartiment à pile

Fig. B

- ❽ Bol de pesée
- ❽c Anneau antidérapant

Fig. C

- ❾ Affichage du poids
- ❿ Indicateur de température
- ⓫ Affichage des unités
- ⓬ Symbole de poids négatif $-$
- ⓭ Symbole de tare **T**
- ⓮ Affichage de la minuterie avec un symbole d'alarme 

Mise en service

❶ **Remarque :** sortez l'appareil de l'emballage et retirez tous les matériaux d'emballage.

- 1) Retournez l'appareil et, pour ne pas rayer sa surface, déposez-le sur un support souple.
- 2) À l'aide d'un tournevis, desserrez la vis du compartiment à pile ❷ au dos de l'appareil.
- 3) Ouvrez le couvercle du compartiment à pile ❷.

- 4) Retirez la languette plastique placée entre la pile et les contacts en la tirant dans le sens de la flèche. Un signal retentit pour indiquer que la pile est activée.

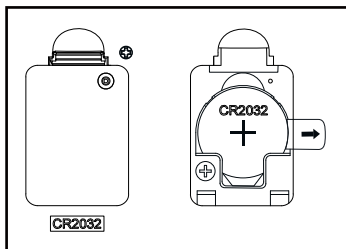

- 5) Fermez le couvercle du compartiment à pile ⑦ et resserrez à nouveau la vis.

L'appareil est maintenant prêt à être utilisé.

Utilisation

Peser

- 1) Posez la balance sur une surface plane et veillez à ce qu'elle soit bien à l'horizontale.
- 2) Posez le bol de pesée ⑧ sur la balance.
- 3) Appuyez sur la touche MARCHE/ARRÊT ^{ON}/_{OFF} ④, pour allumer la balance. Un signal acoustique retentit.

① **Remarque :** vous pouvez également allumer la balance sans bol de pesée ⑧. Indépendamment de cela, l'affichage du poids ⑨ indique toujours la valeur 0 pour commencer. En fonction de l'unité de poids choisie, 0 g, 0:0.0 lb:oz ou 0:00 oz s'affiche. La température ambiante s'affiche également en °C.

Si vous posez le bol de pesée ⑧ sur la balance uniquement après l'avoir allumée, l'affichage du poids ⑨ indique le poids du bol de pesée ⑧.

Appuyez sur la touche TARE ▲ ⑤ pour remettre la valeur à 0. L'affichage du poids indique 0. Le symbole de tare T ⑬ apparaît.

- 4) Réglez l'unité de poids souhaitée à l'aide de la touche UNIT ▼ ⑥. L'affichage des unités ⑪ passe à chaque pression sur la touche à l'unité suivante dans l'ordre suivant : g > lb:oz > oz (gramme, livre/ononce > once).

② **ATTENTION !** Ne chargez jamais la balance avec plus de 5 kg (11 lb ou 176 oz), sans quoi vous risquez de l'endommager de manière irréparable. En cas de doute, pesez d'abord des aliments lourds avec une balance admettant un poids plus élevé.

- 5) Placez les aliments à peser dans le bol de pesée **8**. L'écran LCD **4** affiche le poids dans l'unité de poids choisie.

Ajouter des produits à peser (fonction tare)

Pour peser plusieurs quantités (par ex. différents ingrédients pour une pâte) lors d'une opération combinée, vous pouvez ramener chaque fois la balance sur 0 avant d'ajouter une autre quantité.

- 1) Si vous souhaitez ramener la balance sur 0 après la première pesée pour peser l'ingrédient suivant, appuyez sur la touche **TARE** **5**. L'affichage du poids indique **0** g. Le symbole de tare **T** **13** apparaît.
- 2) Placez les nouveaux aliments à peser dans le bol de pesée **8**. Le nouveau poids s'affiche.
- 3) Répétez l'opération pour chaque nouvel ingrédient, mais uniquement jusqu'à atteindre la charge maximale de l'appareil.

Retirer en partie les aliments pesés





La balance permet également de peser après la pesée la quantité que vous souhaitez à nouveau retirer si vous avez eu la main lourde.

- 1) Pour ce faire, remettez la balance sur 0 après la pesée, en appuyant sur la touche **TARE** **5**. L'affichage du poids **0** indique **0** g. Le symbole de tare **T** **13** s'affiche.
- 2) Retirez les aliments pesés du bol de pesée **8**. Le poids de la quantité retirée s'affiche comme poids négatif. Le symbole **-** **12** apparaît.
- 3) Appuyez à nouveau sur la touche **TARE** **5** pour remettre la balance sur 0. Le symbole de tare **T** **13** disparaît. L'affichage du poids **0** indique à nouveau **0** g.
- 4) Vous pouvez maintenant retirer ou ajouter/peser d'autres ingrédients.

Réglage de la minuterie / de l'alarme

Vous pouvez également utiliser la balance comme minuterie de cuisine. Vous pouvez régler une durée entre 00:10 secondes et 99:50 minutes par pas de 10 secondes. La minuterie décompte alors le temps à rebours. Procédez comme suit pour régler la minuterie :

- 1) Appuyez sur la touche Minuterie **T SET** **2** une fois la balance allumée. Le symbole d'alarme  apparaît dans l'affichage minuterie **14**.
- 2) Pour régler le temps, appuyez sur la touche **TARE** **5** (la valeur augmente de respectivement 10 secondes) ou la touche **UNIT** **6** (la valeur est réduite de respectivement 10 secondes).
- 3) Appuyez sur la touche Minuterie **T SET** **2** pour confirmer le temps réglé et lancer le compte à rebours.

- ❶ **Remarque :** pour stopper le compte à rebours avant terme, appuyez sur la touche Minuterie  **SET** ❷ et une fois de plus pour réinitialiser la minuterie sur 00:00. Le symbole d'alarme  disparaît de l'affichage minuterie ❸.
- 4) Le symbole d'alarme  clignote dans l'affichage minuterie ❸ une fois le temps réglé écoulé. L'écran LCD ❹ s'éteint. Appuyez sur la touche MARCHE/ARRÊT  ❺ pour stopper l'alarme et éteindre l'appareil.

Remplacement de la pile

Lorsque la pile faiblit, la mention "L ⏻" s'affiche à l'écran LCD ❹ pour indiquer qu'il faut changer la pile. Procédez comme suit :

- 1) Ouvrez le compartiment à pile ❶ comme décrit dans les étapes 1 – 3 du chapitre "Mise en service".
- 2) Retirez la pile usagée et remplacez-la par une nouvelle de type identique. Le type de pile est indiqué en dessous du couvercle de compartiment à pile ❶.
- ❶ **Remarque :** veillez à la bonne polarité comme indiqué sur le compartiment à pile ❶ ouvert. Le pôle plus doit être orienté vers le haut.
- 3) Fermez le compartiment à pile ❶ et resserrez à nouveau la vis.

Nettoyage

- ❗ **ATTENTION !** Assurez-vous qu'aucun liquide ne puisse pénétrer dans la balance ! Ceci entraîne des dégâts irréparables sur l'appareil. N'utilisez pas de produits nettoyants abrasifs ou corrosifs. Ils peuvent en effet aggraver la surface et endommager l'appareil de manière irréparable.
- ◆ Nettoyez la balance avec un chiffon légèrement humidifié et séchez-la avec un chiffon qui ne peluche pas.
En présence de taches tenaces, appliquez un peu de liquide vaisselle doux sur le chiffon. Éliminez les restes éventuels de liquide vaisselle après le nettoyage avec un chiffon uniquement humidifié d'eau.
 - ◆ Nettoyez le bol de pesée ❸ avec l'anneau antidérapant ❸a à l'eau chaude additionnée d'un peu de liquide vaisselle, rincez-les à l'eau claire et séchez-les ensuite avec un torchon doux.
 - ◆ L'anneau antidérapant ❸a au bas du bol de pesée ❸ peut être retiré pour faciliter le nettoyage. Remettez-le en place après le nettoyage en le pressant dans la rainure au bas du bol de pesée ❸ sans le déformer ou l'étirer. Si nécessaire, tournez l'anneau antidérapant à 180° s'il est difficile à positionner.



Le bol de pesée **8** ainsi que l'anneau antidérapant **8a** peuvent également être nettoyés au lave-vaisselle.

Recyclage

Recyclage de l'appareil



Le symbole ci-contre, d'une poubelle barrée sur roues, indique que cet appareil doit respecter la directive 2012/19/EU. Cette directive stipule que vous ne devez pas éliminer cet appareil en fin de vie avec les ordures ménagères, mais le rapporter aux points de collecte, aux centres de recyclage ou aux entreprises de gestion des déchets spécialement équipés à cet effet.

Ce recyclage est gratuit. Respectez l'environnement et recyclez en bonne et due forme.

Si votre appareil usagé contient des données à caractère personnel, vous assumez la responsabilité personnelle de les effacer avant de le rapporter.

À condition que cela soit possible sans détruire l'appareil usagé, retirez les piles ou batteries usagées qu'il contient avant de le mettre au recyclage, et rappelez les piles/batteries à un point de collecte séparé. Pour les batteries inamovibles, il convient de signaler leur présence dans l'appareil au moment de le rapporter au recyclage.



Renseignez-vous auprès de votre commune ou des services administratifs de votre ville pour connaître les possibilités de recyclage du produit usagé.

Recyclage de l'emballage



Les matériaux d'emballage ont été sélectionnés selon des critères de respect de l'environnement, de technique d'élimination et sont de ce fait recyclables. Veuillez recycler les matériaux d'emballage qui ne servent plus en respectant la réglementation locale.

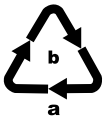



Recyclez l'emballage d'une manière respectueuse de l'environnement.

Observez le marquage sur les différents matériaux d'emballage et triez-les séparément si nécessaire. Les matériaux d'emballage sont repérés par des abréviations (a) et des numéros (b) qui ont la signification suivante :

1-7 : plastiques, 20-22 : papier et carton, 80-98 : matériaux composites.

Annexe

Caractéristiques techniques

Alimentation électrique	3 V  1 pile bouton CR2032 au lithium
Courant nominal	10 mA
Plage de mesure max.	5 kg (11 lb) (176 oz)
Graduation	1 g (0 lb:0,1 oz) (0,05 oz)
Température	0° C - 40° C par pas de 0,1° C
Capacité / volume utile du bol de pesée 	env. 3,5 l / 3,0 l

Service après-vente

 **Service France**
Tel.: 0800 919270
E-Mail: kompernass@lidl.fr

 **Service Suisse**
Tel.: 0800 56 44 33
E-Mail: kompernass@lidl.ch

IAN 497311_2204

Importateur

Veillez tenir compte du fait que l'adresse suivante n'est pas une adresse de service après-vente. Veuillez d'abord contacter le service mentionné.

KOMPERNASS HANDELS GMBH

BURGSTRASSE 21

44867 BOCHUM

ALLEMAGNE

www.kompernass.com

Indice

Informazioni sulle presenti istruzioni brevi	26
Uso conforme	26
Avvertenze e simboli utilizzati	26
Avvertenze di sicurezza	27
Avvertenze di sicurezza relative all'uso delle pile	29
Materiale in dotazione	30
Descrizione dell'apparecchio	30
Messa in funzione	31
Uso	32
Pesatura	32
Aggiunta di prodotto da pesare (tara)	32
Rimozione parziale del prodotto pesato	33
Impostazione del timer / dell'allarme	33
Sostituzione della pila	34
Pulizia	34
Smaltimento	35
Smaltimento dell'apparecchio	35
Smaltimento dell'imballaggio	35
Appendice	36
Dati tecnici	36
Assistenza	36
Importatore	36

Informazioni sulle presenti istruzioni brevi

Questo documento è una versione cartacea abbreviata del manuale di istruzioni completo.



Scansionando questo codice QR si giunge direttamente al sito dell'assistenza clienti Lidl (www.lidl-service.com) e digitando il codice articolo (IAN) 497311_2204 si può aprire e scaricare il manuale di istruzioni completo.

AVVERTENZA!

Attenersi al manuale di istruzioni completo e alle avvertenze di sicurezza per evitare danni a persone e beni.



Le istruzioni brevi sono parte integrante del presente prodotto. Prima di utilizzare il prodotto, acquisire dimestichezza con tutte le indicazioni relative ai comandi e alla sicurezza. Conservare le istruzioni brevi in luogo sicuro e consegnare tutta la documentazione in caso di cessione del prodotto a terzi.







Uso conforme

Questo apparecchio è idoneo alla pesatura e alla pesatura differenziale di quantità domestiche di alimenti, nonché alla misurazione breve e all'indicazione della temperatura in ambienti chiusi. Esso è destinato esclusivamente all'uso in ambienti domestici privati. Non utilizzare l'apparecchio a fini commerciali o industriali!

Avvertenze e simboli utilizzati

Nelle presenti istruzioni brevi, sulla confezione e sull'apparecchio vengono utilizzati gli avvisi e i simboli seguenti (se pertinenti):

	PERICOLO! Un avviso con questo simbolo e la parola di segnalazione "PERICOLO" indica una situazione di pericolo immediata che, se non viene evitata, ha come conseguenza la morte o una grave lesione.
	AVVERTENZA! Un avviso con questo simbolo e la parola di segnalazione "AVVERTENZA" indica una possibile situazione di pericolo che, se non viene evitata, potrebbe avere come conseguenza la morte o una grave lesione.
	CAUTELA! Un avviso con questo simbolo e la parola di segnalazione "CAUTELA" indica una possibile situazione di pericolo che, se non viene evitata, potrebbe avere come conseguenza una lesione di entità lieve o moderata.

	ATTENZIONE! Un avviso con questo simbolo e la parola di segnalazione "ATTENZIONE" indica una possibile situazione che, se non viene evitata, potrebbe avere come conseguenza danni materiali.
	Una nota fornisce ulteriori informazioni volte a facilitare l'uso dell'apparecchio.
	Indossare guanti di protezione!
	Adatto al lavaggio in lavastoviglie.
	Tutti i componenti di questo apparecchio che vengono a contatto con alimenti sono idonei al contatto con gli alimenti.
	Tenere le batterie fuori dalla portata dei bambini.
	Corrente continua.

Avvertenze di sicurezza

AVVERTENZA!

- ▶ Controllare l'apparecchio prima dell'uso per rilevare eventuali danni visibili. Non mettere in funzione l'apparecchio se è danneggiato o nel caso in cui sia caduto.
- ▶ Il materiale di imballaggio non deve essere utilizzato dai bambini come giocattolo. **Sussiste il pericolo di soffocamento.** Tenere lontani i bambini piccoli dall'apparecchio.
- ▶ Questo apparecchio può essere utilizzato dai bambini di almeno 8 anni di età e da persone con capacità fisiche, sensoriali o mentali ridotte o insufficiente esperienza o conoscenza, solo se sorvegliati o istruiti sull'uso sicuro dell'apparecchio e qualora ne abbiano compreso i pericoli associati.
- ▶ I bambini non devono giocare con l'apparecchio.
- ▶ La pulizia e la manutenzione a cura dell'utente non devono essere eseguite da bambini non sorvegliati.

- ▶ Non aprire mai l'alloggiamento dell'apparecchio. Al suo intorno non vi sono parti da sottoporre a manutenzione. Ne possono conseguire lesioni e danni all'apparecchio.
- ▶ Fare eseguire le riparazioni solo da aziende specializzate autorizzate o dall'assistenza ai clienti. Le riparazioni inadeguate possono causare gravi pericoli per l'utente e comportano l'estinzione della garanzia.

❗ **ATTENZIONE!**

- ▶ Proteggere l'apparecchio dall'umidità e dalla penetrazione di liquidi.
- ▶ Non collocare alcun oggetto sulla bilancia quando non la si utilizza.
- ▶ Non caricare oltre 5 kg sulla bilancia.
- ▶ Proteggere la bilancia dagli urti, dall'umidità, dalla polvere, dagli agenti chimici, da forti oscillazioni di temperatura e da fonti di calore troppo vicine (forni, termosifoni).
- ▶ Non esporre la bilancia
 - a temperature elevate o a forti campi elettromagnetici (ad es. cellulari)
 - a forti vibrazioni
 - a forti sollecitazioni meccaniche
 - all'irradiazione solare diretta.
- ▶ L'apparecchio contiene componenti elettronici delicati. Pertanto è possibile che subisca interferenze a causa di trasmissioni radio provenienti da altri apparecchi nelle vicinanze, ad es. cellulari, ricetrasmittenti, telecomandi, microonde e simili. Se sul display dovessero comparire indicazioni erranee, allontanare tali apparecchi dalla zona immediatamente circostante la bilancia.
- ▶ I disturbi elettromagnetici possono causare anomalie di funzionamento. In tal caso rimuovere per poco tempo le pile e reinserirle.

- ▶ Proteggere l'apparecchio da cariche/scariche elettrostatiche. Esse possono ostacolare lo scambio di dati interno e portare ad indicazioni erronee nel display.
- ▶ I componenti difettosi devono essere sostituiti esclusivamente da pezzi di ricambio originali. Solo con questi pezzi di ricambio è garantita la conformità ai requisiti di sicurezza.

Avvertenze di sicurezza relative all'uso delle pile

⚠ AVVERTENZA!

L'utilizzo errato delle pile può causare incendi, esplosioni, fuoriuscite di sostanze pericolose o altre situazioni pericolose!

- ▶  Non permettere mai che le pile giungano nelle mani dei bambini.
- ▶ Assicurarsi che nessuno ingerisca le pile.
- ▶ In caso di ingestione di una pila, consultare immediatamente un medico.
- ▶ Utilizzare esclusivamente il tipo di pile indicato.
- ▶ Non ricaricare mai le pile non ricaricabili.
- ▶ Prima di caricare le pile rimuoverle dall'apparecchio.
- ▶ Non gettare mai le pile nel fuoco o in acqua.
- ▶ Non sottoporre le pile a elevate temperature e all'irradiazione solare diretta.
- ▶ Non aprire né deformare mai le pile.
- ▶ Non cortocircuitare i morsetti di collegamento.
- ▶ Rimuovere le pile scariche dall'apparecchio e smaltirle in sicurezza.
- ▶ Non usare insieme pile di tipo diverso o pile nuove e usate.
- ▶ Inserire le pile nell'apparecchio sempre con la polarità corretta.

- ▶ Se non si utilizza l'apparecchio per lungo tempo, rimuovere le pile.
- ▶ Controllare periodicamente le pile. Le pile che perdono liquido possono causare lesioni e danni all'apparecchio.
- ▶  In presenza di fuoriuscita di acidi dalle pile, utilizzare guanti di protezione. Pulire i contatti delle pile e dell'apparecchio e il vano pile con un panno asciutto. Evitare che pelle e mucose, soprattutto quelle degli occhi, entrino in contatto con le sostanze chimiche. In caso di contatto con sostanze chimiche sciacquare con acqua abbondante e ricorrere immediatamente all'aiuto di un medico.

Materiale in dotazione

La dotazione standard dell'apparecchio comprende i seguenti componenti:

- Bilancia da cucina
- Piatto di pesatura con anello antiscivolo
- 1 pila a bottone, 3 V, CR 2032 (già inserita)
- Istruzioni brevi

i Nota: controllare se il materiale in dotazione è completo e se presenta danni visibili. In caso di fornitura incompleta o in presenza di danni da trasporto o da imballaggio inadeguato, rivolgersi alla linea diretta di assistenza (vedere capitolo **Assistenza**).

Descrizione dell'apparecchio

(per le illustrazioni vedere la pagina pieghevole)

Fig. A

- 1 Archetto di sospensione
- 2 Tasto timer $\frac{T}{SET}$
- 3 Tasto ON/OFF $\frac{ON}{OFF}$
- 4 Display a cristalli liquidi
- 5 Tasto TARE / impostazione del timer \triangle TARE
- 6 Tasto unità di peso / impostazione del timer ∇ UNIT
- 7 Vano pile

Fig. B

- ⑧ Piatto di pesatura
- ⑧a Anello antiscivolo

Fig. C

- ⑨ Indicazione del peso
- ⑩ Indicazione della temperatura
- ⑪ Indicazione dell'unità di misura
- ⑫ Simbolo peso negativo **—**
- ⑬ Simbolo tara **T**
- ⑭ Indicazione del timer con simbolo di allarme 

Messa in funzione

❗ **Nota:** prelevare l'apparecchio dalla confezione e rimuovere tutto il materiale d'imballaggio.

- 1) Capovolgere l'apparecchio e appoggiarlo su una base morbida in modo da non graffiare la superficie.
- 2) Per mezzo di un cacciavite, allentare la vite del vano pile ⑦ sul lato posteriore dell'apparecchio.
- 3) Aprire il coperchio del vano pile ⑦.
- 4) Rimuovere la fascetta di plastica incastrata tra la pila e i contatti tirandola nella direzione della freccia. Viene emesso un segnale acustico ad indicare che la pila è stata attivata.

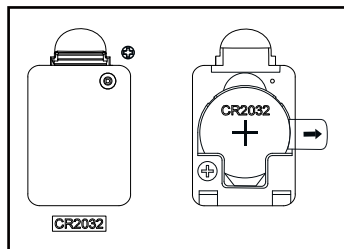

- 5) Chiudere il coperchio del vano pile ⑦ e riavvitare saldamente la vite. L'apparecchio è ora pronto per l'uso.

Uso

Pesatura

- 1) Collocare la bilancia su una superficie piana e assicurarsi che sia completamente orizzontale.
- 2) Posizionare il piatto di pesatura **8** sulla bilancia.
- 3) Premere il tasto ON/OFF **ON**/**OFF** **3** per accendere la bilancia. Viene emesso un segnale acustico.
i Nota: si può accendere la bilancia anche senza piatto di pesatura **8**. Indipendentemente da ciò, all'inizio l'indicazione del peso **9** mostra sempre il valore 0. A seconda dell'unità di misura del peso selezionata, ciò verrà indicato come **0** g, **0:0.0** lb:oz oppure **0:00** oz. Viene indicata anche la temperatura ambiente in °C.
Se si è collocato il piatto di pesatura **8** solo dopo aver acceso la bilancia, l'indicazione del peso **9** mostra il peso del piatto di pesatura **8**. Premere il tasto **TARE** **5** per riportare il valore a 0. L'indicazione del peso mostra **0**. Compare il simbolo della tara **T** **13**.
- 4) Selezionare l'unità di misura del peso con il tasto **UNIT** **6**. Ad ogni contatto l'indicazione dell'unità di misura **11** passa all'unità di misura successiva in questo ordine: g > lb:oz > oz (grammi /libbre/onze > onze).
! ATTENZIONE! Non caricare mai più di 5 kg (11 lb o 176 oz) sulla bilancia, altrimenti potrebbe subire danni irreparabili. In caso di dubbi pesare prima i prodotti pesanti con una bilancia di portata maggiore.
- 5) Collocare il prodotto da pesare nel piatto di pesatura **8**. Il display a cristalli liquidi **4** indica il peso nell'unità di misura selezionata.





Aggiunta di prodotto da pesare (tara)

Per pesare varie quantità (ad es. i diversi ingredienti di un impasto) in un unico procedimento combinato, prima dell'aggiunta di ogni ulteriore quantità è possibile riportare la bilancia a 0.

- 1) Se dopo la prima misurazione si desidera riportare la bilancia a 0 per pesare l'ingrediente successivo, premere il tasto **TARE** **5**. L'indicazione del peso mostra **0** g. Compare il simbolo della tara **T** **13**.
- 2) Collocare il nuovo prodotto da pesare nel piatto di pesatura **8**. Viene indicato il nuovo peso.
- 3) Ripetere l'operazione per ogni ulteriori ingrediente, ma solo fino al raggiungimento della portata massima dell'apparecchio.









Rimozione parziale del prodotto pesato

Dopo ogni operazione di pesatura, la bilancia consente di pesare anche la quantità che si decide di togliere se si è collocato troppo prodotto.

- 1) A tale scopo, dopo la misurazione riportare la bilancia a 0 premendo il tasto  **TARE** **5**. L'indicazione del peso **9** mostra  g. Compare il simbolo della tara **T** **18**.
- 2) Prelevare il prodotto da pesare dal piatto di pesatura **8**. Il peso del prodotto tolto viene indicato come peso negativo. Compare il simbolo **-** **12**.
- 3) Premere nuovamente il tasto  **TARE** **5** per riportare la bilancia a 0. Il simbolo della tara **T** **18** scompare. L'indicazione del peso **9** mostra nuovamente  g.
- 4) A questo punto è possibile togliere o aggiungere e pesare ulteriori quantità.

Impostazione del timer / dell'allarme

La bilancia può essere utilizzata anche come timer da cucina. È possibile impostare un tempo compreso tra 00:10 secondi e 99:50 minuti a passi di 10 secondi. Poi il timer conta il tempo alla rovescia. Per impostare il timer procedere come segue:

- 1) Quando la bilancia è accesa, premere il tasto timer  **SET** **2**. Nell'indicazione del timer **14** compare il simbolo di allarme .
- 2) Per impostare il tempo premere il tasto  **TARE** **5** (il valore aumenta di 10 secondi alla volta) o il tasto  **UNIT** **6** (il valore si riduce di 10 secondi alla volta).
- 3) Premere il tasto timer  **SET** **2** per confermare il tempo impostato e avviare il conto alla rovescia.
- i Nota:** per arrestare il conto alla rovescia in anticipo, premere nuovamente il tasto timer  **SET** **2**, poi premerlo ancora una volta per riportare il timer a 00:00. Dall'indicazione del timer **14** scompare il simbolo di allarme .
- 4) Al termine del tempo impostato viene emesso un segnale di allarme e il simbolo di allarme  nell'indicazione del timer **14** lampeggia. Il display a cristalli liquidi **4** si spegne. Premere il tasto ON/OFF  **3** per far cessare l'allarme e spegnere l'apparecchio.

Sostituzione della pila

Se la pila è quasi scarica, sul display a cristalli liquidi **4** compare il messaggio "L. ⬮" ad indicare che bisogna sostituire la pila. Per farlo procedere come segue:

- 1) Aprire il vano pile **7** come descritto nei passi 1-3 del capitolo "Messa in funzione".
- 2) Rimuovere la pila scarica e sostituirla con una nuova dello stesso tipo. Il tipo di pila è indicato sotto il coperchio del vano pile **7**.
- i Nota:** assicurarsi che la polarità sia corretta, come indicato sul vano pile **7** aperto. Il polo positivo deve essere rivolto verso l'alto.
- 3) Chiudere il vano pile **7** e riavvitare saldamente la vite.

Pulizia

- !** **ATTENZIONE!** Accertarsi che non penetrino liquidi nella bilancia. Ciò provocherebbe danni irreparabili all'apparecchio. Non utilizzare detersivi abrasivi o corrosivi. Essi possono aggredire la superficie e danneggiare irreparabilmente l'apparecchio.
 - ◆ Pulire la bilancia con un panno umido e asciugarla passandovi un panno senza filacce. In caso di sporco ostinato, versare un poco di detersivo delicato sul panno. Dopo la pulizia con detersivo, rimuovere eventuali residui di detersivo con un panno inumidito solo con acqua.
 - ◆ Lavare il piatto di pesatura **8** e l'anello antiscivolo **8a** in acqua calda con un poco di detersivo, sciacquarli con acqua pulita e poi asciugarli con un panno morbido.
 - ◆ L'anello antiscivolo **8a** sul fondo del piatto di pesatura **8** può essere tolto per agevolare la pulizia. Dopo la pulizia reinsertirlo premendolo nella scanalatura del fondo del piatto di pesatura **8**, senza torcerlo né dilatarlo. Eventualmente girare l'anello antiscivolo di 180° se l'inserimento risulta difficile.
-  Il piatto di pesatura **8** e l'anello antiscivolo **8a** possono essere lavati anche in lavastoviglie.

Smaltimento

Smaltimento dell'apparecchio



Il simbolo del bidone dei rifiuti barrato, raffigurato lateralmente, indica che l'apparecchio è soggetto alla Direttiva 2012/19/EU. Tale direttiva prescrive che, al termine della sua vita utile, l'apparecchio non venga smaltito assieme ai normali rifiuti domestici, bensì conferito in appositi centri di raccolta, centri di riciclaggio o aziende di smaltimento.

Lo smaltimento è gratuito per l'utente. Rispettare l'ambiente e smaltire l'apparecchio in modo conforme alle direttive pertinenti.

Se l'apparecchio usato contiene dati personali, si è responsabili di eliminarli prima di restituire l'apparecchio.

Se è possibile farlo senza distruggere l'apparecchio usato, togliere le vecchie pile o batterie prima di smaltire l'apparecchio usato e conferirle ad una raccolta differenziata. In caso di batterie fisse, all'atto dello smaltimento fare presente che questo apparecchio contiene una batteria.



Per lo smaltimento del prodotto una volta che ha terminato la sua funzione, informarsi presso l'amministrazione comunale.

Smaltimento dell'imballaggio



I materiali di imballaggio sono stati selezionati in relazione alla loro ecocompatibilità e alle caratteristiche di smaltimento, pertanto sono riciclabili. Smaltire il materiale di imballaggio inutilizzato in conformità alle vigenti norme locali.



Smaltire l'imballaggio conformemente alle norme di tutela ambientale. Tenere conto dei codici presenti sui vari materiali di imballaggio ed eventualmente separare i materiali effettuando una raccolta differenziata. I materiali di imballaggio presentano codici costituiti da abbreviazioni (a) e numeri (b) con il seguente significato: 1-7: materie plastiche, 20-22: carta e cartone, 80-98: materiali compositi.

Appendice

Dati tecnici

Alimentazione elettrica	3 V --- 1 pila a bottone CR2032 al litio
Corrente nominale	10 mA
Intervallo di misurazione max.	5 kg (11 lb) (176 oz)
Taratura	1 g (0 lb:0,1 oz) (0,05 oz)
Temperatura	0 °C-40 °C a passi di 0,1 °C
Capacità/volume utile del piatto di pesatura 	circa 3,5 l / 3,0 l

Assistenza

 **Assistenza Italia**
Tel.: 800781188
E-Mail: kompennass@lidl.it

 **Assistenza Svizzera**
Tel.: 0800 56 44 33
E-Mail: kompennass@lidl.ch

IAN 497311_2204

Importatore

Badi che il seguente indirizzo non è quello del servizio di assistenza clienti. Contatti innanzitutto il servizio di assistenza clienti indicato.

KOMPERNASS HANDELS GMBH
BURGSTRASSE 21
44867 BOCHUM
GERMANIA
www.kompennass.com

KOMPERNASS HANDELS GMBH

BURGSTRASSE 21

44867 BOCHUM

GERMANY

www.kompernass.com

Stand der Informationen · Version des informations

Versione delle informazioni:

06/2022 · Ident.-No.: SKWE5A1032022-1

IAN 497311_2204

