



CHARCOAL PEDESTAL BARBECUE

GB IE NI

CHARCOAL PEDESTAL BARBECUE

Instructions for use

NL BE

HOUTSKOOL BARBECUE

Gebruiksaanwijzing

FR BE

BARBECUE À COLONNE AU CHARBON DE BOIS

Notice d'utilisation

DE AT CH

HOLZKOHLE-SÄULENGRILL

Gebrauchsanweisung

IAN 414130_2207

GB IE NI FR
BE NL DE AT CH

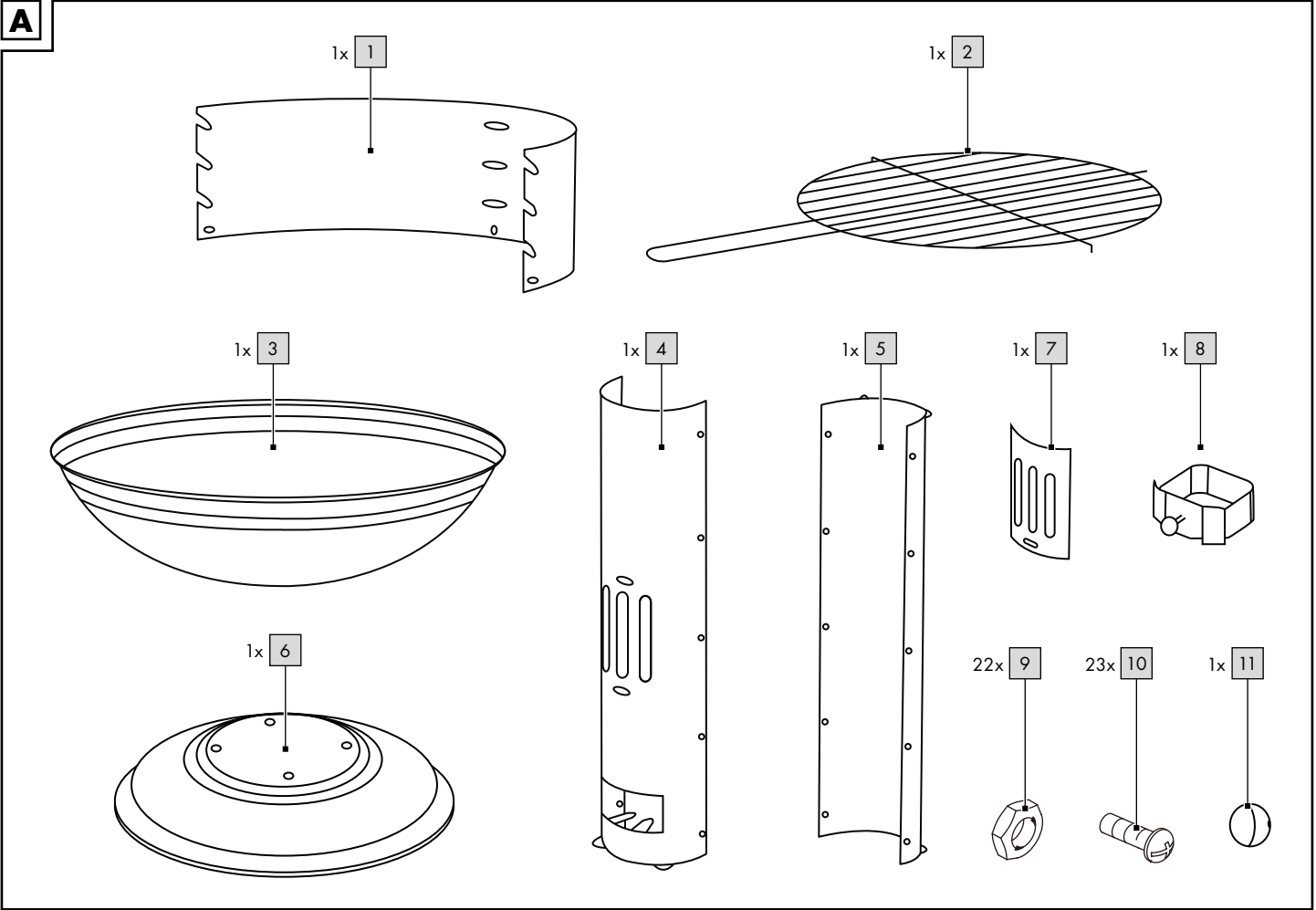
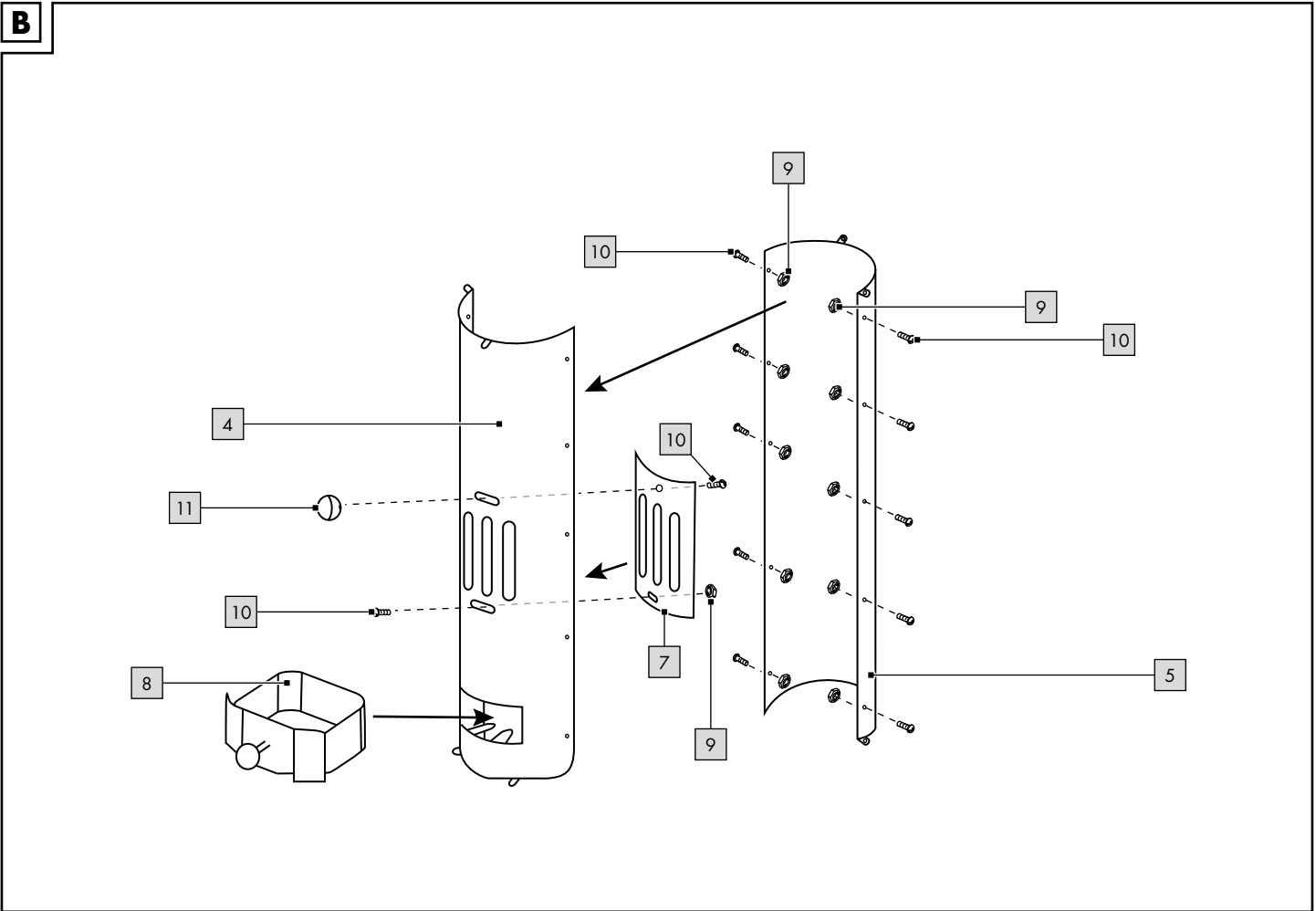
A**B**

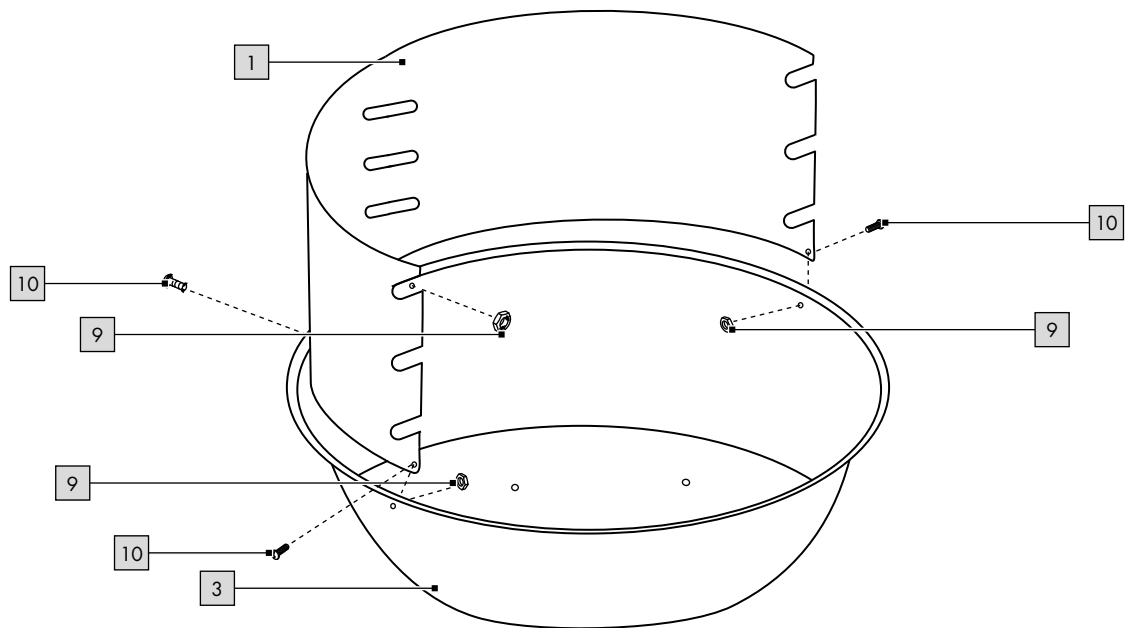
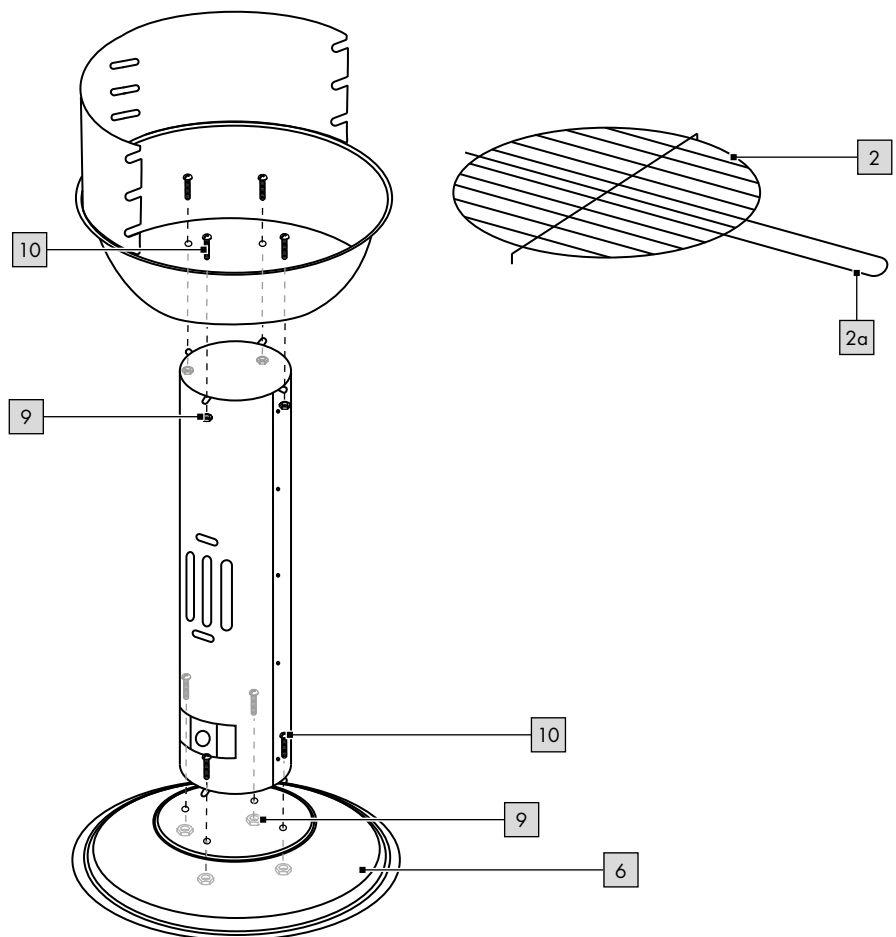
C**D**

Congratulations!

You have chosen to purchase a high-quality product. Familiarise yourself with the product before using it for the first time.

 **Read the following instructions for use carefully.**

Use the product only as described and only for the given areas of application. Store these instructions for use carefully. When passing the product on to third parties, please also hand over all accompanying documents.

Scope of delivery (fig. A)

- 1 x fire guard (1)
- 1 x grill grate (2)
- 1 x fire bowl (3)
- 1 x sheet-metal column, front (4)
- 1 x sheet-metal column, rear (5)
- 1 x base (6)
- 1 x ventilation control (7)
- 1 x ash compartment (8)
- 22 x screw nut (9)
- 23 x screw (10)
- 1 x knob (11)
- 1 x instructions for use

Technical data

Weight approx. 3kg

Overall dimensions:
approx. 40 x 68cm (Ø x h)

Column:

approx. 9.5 x 42cm (w x h)

Base: approx. 33 x 4.6cm (Ø)

Grill grate diameter:

approx. 36.5cm

Working height:

approx. 59.5-66cm

Fuel: Charcoal/wood briquettes
in accordance with DIN EN 1860-2

Fuel quantity: max. 1.0 kg

 Date of manufacture
(month/year): 12/2022

Intended Use

This product has been designed for private use for preparing barbecue food outdoors. It is not suitable for commercial purposes or for use as a fireplace.

Symbols and signal words used



Mandatory sign warning each user to read the instructions for use carefully before use and to make them always available to all users.



General warning sign used for identifying dangers and hazards (e.g. risk of death, injury, or crushing).

DANGER

This signal word designates a hazard with a high degree of risk that results in death or serious injury if not averted.

WARNING

This signal word designates a hazard with a high degree of risk that could result in death or serious injury if not averted.

NOTICE

This signal word designates a hazard with a low degree of risk that can lead to material damage to the product or another property if not averted.

Safety instructions

Danger to life!

- Never leave children unsupervised with the packaging material. Risk of suffocation.

Risk of injury to children!

- Children may not play with the product. Warn children specifically that the product is not a toy.
- Take into account children's natural instinct to play and sense of adventure. Prevent situations and behaviours for which the product is not intended.
- When not in use, the product must be stored out of the reach of children.

Risk of injury!

- Fill the product with fuel to a maximum of 1 kg.
- Check the product for damage and wear before each use. The product may be used only when in good working order and condition!
- Do not wear clothing that is too loose and be sure to tie back long hair while grilling.
- **WARNING!** Do not use spirit or petrol for lighting or relighting!
- **NOTICE!** This barbecue will become very hot, do not move it during operation!
- Do not use indoors!
- **NOTICE!** Keep children and pets away!
- Keep sufficient distance from hot components because any contact can lead to very serious burns.

-  Always wear grilling gloves or oven gloves. Use gloves as per the PPE regulations (Heat Protection Category II, e.g. DIN EN 407).
- Always use grilling utensils with long, heat-resistant handles.
- Always remain vigilant and watch what you are doing at all times. Do not use the product if you are unfocused, tired, or under the influence of drugs, alcohol, or medications. Even a moment's carelessness when using the product can lead to serious injuries.
- Hot fat can drip out of the fire bowl during use. Keep sufficient distance away because otherwise you run the risk of very serious burns.
- **WARNING!** Risk of carbon monoxide poisoning. Operate the grill outdoors only and not in enclosed spaces!



- Do not use the barbecue in a confined and / or habitable space e.g. houses, tents, caravans, motor homes, boats. Danger of carbon monoxide poisoning fatality.

Fire hazard!

- Have a fire extinguisher and a first-aid kit ready so as to be prepared in case of an accident or fire.
- Place the product on a secure and even surface before use.
- Use only fuel that conforms to DIN EN 1860-2.
- **WARNING!** Do not use spirit or petrol for lighting or relighting! Use only firelighters complying to DIN EN 1860-3.
- Light the fuel only in an area protected from the wind.

- Set the product up so that it is standing at least 1 m away from highly flammable materials.
- Do not leave the product unattended. Make sure that the fuel is fully spent and has cooled down before removing the ashes.
- Flammable liquids poured onto the hot coals produce flash flames or detonations. Never use liquid lighting fuels such as petrol or spirit. Do not add fuel soaked in lighting fuel to the embers.

Avoiding material damage!

- During use the screw connections can gradually become loose and affect the product's stability. Check the screws for tightness before each use. If necessary, tighten all screws once again to make sure that the product stands secure.
- Do not sit or stand on the product.
- Do not use the product if any parts are missing, damaged, or worn.
- Do not use water to extinguish the fuel.
- Check the product for damage and wear before each use. The product may be used only when in good working order and condition!

Assembly

WARNING! **Danger to life!**

- The product and packaging material are not toys for children to play with!
- Never leave children unsupervised with the packaging material or with small product parts. Risk of suffocation!

Note: The following tools, which are not supplied, are required to assemble the product: a suitable screwdriver and a spanner.

- Assemble the product as shown in fig. B - D. To prevent unwanted material stresses, wait until assembly is complete before tightening all screws securely.

Use

WARNING! **Risk of injury!**

Improper handling of the product can lead to personal injury as well as damage to the product.

- Stand the product on a surface that is easily accessible, even, dry, heat-resistant, non-flammable and sufficiently stable (e.g. concrete floor, soil).
- The product may never be used on a wooden floor or any other flammable set-up area.
- The product may not be used on a table or similar work surface.
- Keep a minimum distance of 1 m around the product in all directions.

Set up the frame at the desired location.

Note: Select a stable, fireproof base. If you wish to stand the frame on a grass surface, first lay paving stones at the desired location. These will guarantee that it stands securely.

Lighting the fuel

WARNING! **Risk of injury!**

Improper handling of the product can lead to burns.

- The product gets very hot. Never touch it with your bare hands during operation. Use suitable grilling gloves.

Note: Wash the grill grate (2) with warm water and mild detergent before first use.

Note: Heat the product before using it for the first time. The fuel must be heated for at least 30 minutes until red-hot.

Note: Do not put the food on the grill for cooking until the fuel is covered with a layer of ash!

1. Remove the grill grate (2).
2. Pile up part of the fuel in the fire bowl (3).
3. Place one or two pieces of solid kindling on the pile you've made. Light these from above.
4. Let the solid kindling burn for 2 to 4 minutes. Fill the fire bowl with fuel little by little.
5. Spread the fuel evenly in the fire bowl using a suitable metal tool.
6. Hang the grill grate with the aid of the grill grate handle (2a, fig. D) into one of the three tiers of the fire guard (1) and start grilling.

Note: Always wear grilling gloves when you touch the grill grate. Open and close the ventilation control (7) according to how much heat is needed. The further you open the ventilation control, the more air enters so that the temperature inside rises.

Storage, cleaning



WARNING! **Risk of injury!**

Improper handling of the product can lead to personal injuries.

- The product gets very hot. Never touch it with your bare hands. Use suitable grilling gloves.
- Allow the product to dry completely before cleaning each time.



WARNING! **Fire hazard!**

Improper handling of the product and its fuel can lead to personal injury as well as the risk of fire.

- Never dump hot ashes or embers. Wait until they have cooled down completely.
 - After grilling never pour cold water directly onto the embers to extinguish them. Otherwise you might damage the product.
 - Dispose of the cold ashes and clean the product after use each time.
 - Remove the grill grate (2) and clean it thoroughly by rinsing with water. Then dry it thoroughly.
 - Dump the remaining ashes out of the ash compartment (8)
 - Remove any loose deposits on the outside of the product with a wet sponge.
 - When not in use, always store the product clean and dry at room temperature.
- IMPORTANT!** Never clean the product with harsh cleaning agents.

Disposal



Dispose of the product and packaging materials in accordance with current local regulations. Store the packaging materials (foil bags, for example) out of the reach of children. For further information about disposal of the product no longer needed, contact your local council. Dispose of the product and the packaging in an environmentally friendly manner.



The Recycling Code distinguishes different materials to be returned for recycling.

The Code consists of the recycling symbol for the recycling process and a number that identifies the material.

Service handling

IAN: 414130_2207

- Ⓒ Service Great Britain
Tel.: 0800 404 7657
E-Mail: deltasport@lidl.co.uk
- Ⓔ Service Ireland
Tel.: 1800 101010
E-Mail: deltasport@lidl.ie

Félicitations !

Vous venez d'acquérir un article de grande qualité. Avant la première utilisation, familiarisez-vous avec l'article.



Pour cela, veuillez lire attentivement la notice d'utilisation suivante.

Utilisez l'article uniquement comme indiqué et pour les domaines d'utilisation mentionnés. Conservez bien cette notice d'utilisation. Si vous cédez l'article à un tiers, veuillez à lui remettre l'ensemble de la documentation.

Contenu de la livraison (fig. A)

- 1 x protection contre le feu (1)
- 1 x grille de barbecue (2)
- 1 x foyer (3)
- 1 x colonne en tôle, avant (4)
- 1 x colonne en tôle, arrière (5)
- 1 x pied (6)
- 1 x régulateur de ventilation (7)
- 1 x tiroir à cendres (8)
- 22 x écrou (9)
- 23 x vis (10)
- 1 x pommeau (11)
- 1 x notice d'utilisation

Données techniques

Poids : env. 3 kg

Dimensions totales :

env. 40 x 68 cm (Ø x h)

Colonne : env. 9,5 x 42 cm
(l x h)

Pied : env. 33 x 4,6 cm (Ø)

Diamètre de la grille de barbecue :
env. 36,5 cm

Hauteur du plan de travail :
env. 59,5 - 66 cm

Combustible : Charbon de bois
et briquettes de charbon de bois
selon NF EN 1860-2

Quantité de combustible :
max. 1,0 kg



Date de fabrication
(mois/année) : 12/2022

Utilisation conforme

Cet article est conçu pour la préparation à l'extérieur d'aliments à faire griller et pour un usage privé. Il n'est pas adapté pour un usage commercial ni pour être utilisé comme brasero.

Symboles utilisés et mots de signalisation



Signe d'obligation : indique à chaque utilisateur de lire attentivement la notice d'utilisation avant l'utilisation et de la mettre à disposition de toutes les personnes qui utilisent l'article.



Signal d'avertissement général : sert à signaler les dangers et les risques (par ex. danger de mort, risques de blessure ou d'écrasement).

DANGER

Ce mot de signalisation désigne un danger avec un degré de risque élevé qui, s'il n'est pas évité, entraîne la mort ou une blessure grave.

AVERTISSEMENT

Ce mot de signalisation désigne un danger avec un degré de risque élevé qui, s'il n'est pas évité, peut entraîner la mort ou une blessure grave.

AVIS

Ce mot de signalisation indique un danger avec un faible degré de risque qui, s'il n'est pas évité, peut occasionner des dommages matériels sur l'article ou autres biens.

Consignes de sécurité



Danger de mort !

- Ne laissez jamais des enfants manipuler le matériau d'emballage sans surveillance. Danger d'étouffement.



Danger de blessure pour les enfants !

- Les enfants ne doivent pas jouer avec l'article. Communiquez bien aux enfants que cet article n'est pas un jouet.
- Gardez en mémoire que les enfants disposent d'une tendance naturelle au jeu et à l'expérimentation. Empêchez les situations et les comportements qui ne sont pas prévus pour l'article.
- L'article doit être rangé hors de portée des enfants lorsqu'il n'est pas utilisé.



Risque de blessure !

- Ne remplissez l'article qu'avec 1 kg max. de combustible.
- Avant chaque utilisation, vérifiez que l'article ne montre aucun signe de dégradation ou d'usure. L'article ne doit être utilisé qu'en parfait état !
- Ne portez pas de vêtements trop amples lorsque vous faites un barbecue et attachez les cheveux longs en arrière.
- AVERTISSEMENT ! Ne pas utiliser d'alcool ou d'essence pour allumer ou réactiver le feu !
- AVIS ! Ce barbecue va devenir très chaud. Ne pas le déplacer pendant son utilisation !
- Ne pas utiliser dans des locaux fermés !
- AVIS ! Ne pas laisser le barbecue à la portée des enfants et des animaux domestiques !

- Gardez une distance suffisante par rapport aux éléments chauds car tout contact avec ceux-ci peut entraîner des brûlures extrêmement graves.
-  Portez toujours des gants de barbecue ou de cuisine. Utilisez des gants conformes aux normes des EPI (protection contre la chaleur de catégorie II, par exemple EN 407).
- Utilisez toujours des ustensiles de barbecue avec des manches longs et résistants à la chaleur.
- Soyez toujours vigilant et faites toujours attention à ce que vous faites. N'utilisez pas le produit si vous n'êtes pas concentré(e), si vous êtes fatigué(e) ou si vous êtes sous l'influence de drogues, d'alcool ou de médicaments. Un seul moment d'inattention lors de l'utilisation de l'article peut entraîner de graves blessures.
- De la graisse chaude peut s'écouler du foyer pendant l'utilisation. Gardez une distance suffisante, sinon vous risquez de gravement vous brûler.
- **AVERTISSEMENT !** Risque d'intoxication au monoxyde de carbone. Utilisez le barbecue uniquement à l'extérieur et non dans des espaces fermés !



- Ne pas utiliser le barbecue dans un espace confiné et/ou habitable par exemple des maisons, tentes, caravanes, camping-cars, bateaux. Risque de décès par empoisonnement au monoxyde de carbone.

Risque d'incendie !

- Gardez un extincteur et une trousse de premiers secours à portée de main pour pouvoir réagir en cas d'accident ou d'incendie.
- Avant d'utiliser l'article, placez-le sur une surface plane et stable.
- Utilisez uniquement des combustibles selon la norme NF EN 1860-2.
- **AVERTISSEMENT !** Ne pas utiliser d'alcool ou d'essence pour allumer ou réactiver le feu ! Utiliser uniquement des allume-feu conformes à l'EN 1860-3 !
- N'allumez le combustible qu'à l'abri du vent.
- Installez l'article de manière à ce qu'il se trouve à au moins 1 m de matériaux facilement inflammables.
- Ne laissez pas l'article sans surveillance. Assurez-vous que le combustible est entièrement consommé et refroidi avant d'enlever les cendres.
- Les liquides inflammables versés sur les braises provoquent des flammes instantanées ou des déflagrations. N'utilisez jamais de liquide d'allumage comme de l'essence ou de l'alcool à brûler. Ne versez pas de combustible imbibé de liquide d'allumage sur les braises.

Éviter les dégâts matériels !

- Pendant l'utilisation, les raccords à vis peuvent se desserrer progressivement et affecter la stabilité de l'article. Vérifiez le bon serrage des vis avant chaque utilisation. Le cas échéant, resserrez toutes les vis afin de garantir une bonne stabilité.

- Ne montez pas ni ne vous asseyez sur l'article.
- N'utilisez pas l'article si des pièces manquent, sont endommagées ou usées.
- N'utilisez pas d'eau pour éteindre le combustible.
- Avant chaque utilisation, vérifiez que l'article ne montre aucun signe de dégradation ou d'usure. L'article ne doit être utilisé qu'en parfait état !

Montage

AVERTISSEMENT ! **Danger de mort !**

- L'article et son emballage ne sont pas des jouets pour enfants !
- Ne laissez jamais les enfants jouer sans surveillance avec l'emballage ou les petites pièces de l'article. Danger d'étouffement !

Remarque : Pour le montage, vous avez besoin des outils suivants, non livrés avec l'article : un tournevis adapté et une clé de serrage.

- Montez l'article comme illustré sur les figures B - D. Ne serrez pas toutes les vis avant d'avoir terminé le montage afin d'éviter toute tension indésirable du matériau.

Utilisation

AVERTISSEMENT ! **Risque de blessure !**

Une manipulation non conforme de l'article peut entraîner des blessures corporelles ainsi que des dommages à l'article.

- Placez l'article sur une surface facilement accessible, plane, sèche, résistante à la chaleur, ininflammable et suffisamment stable (par exemple, sol en béton, sol en terre).

- L'article ne doit jamais être utilisé sur un plancher en bois ou sur une autre surface inflammable.
- Ne pas utiliser l'article sur une table ou un plan de travail similaire.
- Maintenez une distance minimale d'au moins 1 mètre dans toutes les directions par rapport à l'article.

Placez la structure à l'endroit souhaité.

Remarque : Choisissez un sol solide et résistant aux flammes. Si vous souhaitez placer la structure sur du gazon, placez tout d'abord des pavés à l'endroit souhaité. Ceux-ci garantissent une tenue stable.

Allumer le combustible



AVERTISSEMENT ! Risque de blessure !

Une manipulation inappropriée de l'article peut entraîner des brûlures.

- L'article va devenir très chaud. Ne le touchez jamais à mains nues lorsqu'il est en marche. Utilisez des gants de barbecue appropriés.

Remarque : Avant la première utilisation, lavez la grille de barbecue (2) à l'eau chaude et avec un liquide vaisselle doux.

Remarque : Faites chauffer l'article avant la première utilisation. Le combustible doit être incandescent pendant au moins 30 minutes.

Remarque : Ne déposez l'aliment à griller que lorsque le combustible est recouvert d'une couche de cendres !

1. Retirez la grille de barbecue (2).
2. Recouvrez le foyer (3) avec une partie du combustible.
3. Placez un ou deux allume-feux solides sur la présente couche de combustible. Allumez-les par le haut.
4. Laissez brûler les allume-feux solides pendant 2 à 4 minutes. Remplissez progressivement le foyer de combustible.
5. Répartissez le combustible uniformément dans le foyer à l'aide d'un outil en métal approprié.
6. Accrochez la grille de barbecue dans l'un des trois niveaux de la protection contre le feu (1) à l'aide de la poignée de la grille de barbecue (2a) et commencez à faire griller vos aliments.

Remarque : Ne manipulez la grille de barbecue qu'avec des gants de barbecue.

Ouvrez et fermez le régulateur de ventilation (7) en fonction de la chaleur nécessaire. Plus le régulateur de ventilation est ouvert, plus l'air pénètre à l'intérieur, ce qui fait monter la température à l'intérieur.

Stockage, nettoyage



AVERTISSEMENT ! Risque de blessure !

Une manipulation inappropriée de l'article peut entraîner des blessures corporelles.

- L'article va devenir très chaud. Ne le touchez jamais à mains nues. Utilisez des gants de barbecue appropriés.
- Faites complètement refroidir l'article avant le nettoyage.



AVERTISSEMENT ! Risque d'incendie !

Une manipulation inappropriée de l'article et de son combustible peut entraîner des blessures corporelles ainsi qu'un risque d'incendie.

- Ne mettez jamais de cendres chaudes ou de restes de charbon au rebut. Attendez que ceux-ci aient complètement refroidis.
- Après avoir fait votre barbecue, ne versez jamais directement de l'eau froide sur le combustible pour l'éteindre. Ceci pourrait endommager l'article.
- Videz les cendres froides et nettoyez l'article après chaque utilisation.
- Retirez la grille de barbecue (2) et nettoyez-la soigneusement à l'eau de vaisselle douce. Séchez-la ensuite avec soin.
- Videz les cendres restantes du tiroir à cendres (8).
- Nettoyez les dépôts non adhérents à l'extérieur de l'article avec une éponge mouillée.
- Lorsque vous n'utilisez pas l'article, rangez-le toujours dans un endroit sec et propre à une température ambiante. IMPORTANT ! Ne jamais laver avec des produits de nettoyage agressifs.

Mise au rebut



Ce produit est recyclable. Il est soumis à la responsabilité élargie du fabricant et est collecté séparément.



Éliminez le produit et les matériaux d'emballage conformément aux réglementations locales actuelles en vigueur. Conservez les matériaux d'emballage (comme les sachets en plastique) hors de portée des enfants. Vous obtiendrez plus d'informations relatives à l'élimination du produit usagé auprès de votre commune ou de votre municipalité. Éliminez le produit et l'emballage dans le respect de l'environnement.



Le code de recyclage est utilisé pour identifier les différents matériaux à retourner dans le cycle de recyclage. Ce code se compose du symbole de recyclage, représentant le cycle de recyclage ainsi que d'un numéro identifiant le matériau.

Indications concernant la garantie et le service après-vente

Article L217-16 du Code de la consommation

Lorsque l'acheteur demande au vendeur, pendant le cours de la garantie commerciale qui lui a été consentie lors de l'acquisition ou de la réparation d'un bien meuble, une remise en état couverte par la garantie, toute période d'immobilisation d'au moins sept jours vient s'ajouter à la durée de la garantie qui restait à courir.

Cette période court à compter de la demande d'intervention de l'acheteur ou de la mise à disposition pour réparation du bien en cause, si cette mise à disposition est postérieure à la demande d'intervention.

Indépendamment de la garantie commerciale souscrite, le vendeur reste tenu des défauts de conformité du bien et des vices rédhibitoires dans les conditions prévues aux articles L217-4 à L217-13 du Code de la consommation et aux articles 1641 à 1648 et 2232 du Code Civil.

Article L217-4 du Code de la consommation

Le vendeur livre un bien conforme au contrat et répond des défauts de conformité existant lors de la délivrance.

Il répond également des défauts de conformité résultant de l'emballage, des instructions de montage ou de l'installation lorsque celle-ci a été mise à sa charge par le contrat ou a été réalisée sous sa responsabilité.

Article L217-5 du Code de la consommation

Le bien est conforme au contrat :
1° S'il est propre à l'usage habituellement attendu d'un bien semblable et, le cas échéant :

- s'il correspond à la description donnée par le vendeur et posséder les qualités que celui-ci a présentées à l'acheteur sous forme d'échantillon ou de modèle ;
- s'il présente les qualités qu'un acheteur peut légitimement attendre eu égard aux déclarations publiques faites par le vendeur, par le producteur ou par son représentant, notamment dans la publicité ou l'étiquetage ;

2° Ou s'il présente les caractéristiques définies d'un commun accord par les parties ou être propre à tout usage spécial recherché par l'acheteur, porté à la connaissance du vendeur et que ce dernier a accepté.

Article L217-12 du Code de la consommation

L'action résultant du défaut de conformité se prescrit par deux ans à compter de la délivrance du bien.

Article 1641 du Code civil

Le vendeur est tenu de la garantie à raison des défauts cachés de la chose vendue qui la rendent impropre à l'usage auquel on la destine, ou qui diminuent tellement cet usage que l'acheteur ne l'aurait pas acquise, ou n'en aurait donné qu'un moindre prix, s'il les avait connus.

Article 1648 1er alinéa du Code civil

L'action résultant des vices rédhibitoires doit être intentée par l'acquéreur dans un délai de deux ans à compter de la découverte du vice.

Les pièces détachées indispensables à l'utilisation du produit sont disponibles pendant la durée de la garantie du produit.

IAN : 414130_2207

 Service Belgique
Tel. : 0800 12089
E-Mail : deltasport@lidl.be

Gefeliciteerd!

Met uw aankoop hebt u voor een hoogwaardig artikel gekozen. Zorg ervoor dat u voor het eerste gebruik met het artikel vertrouwd raakt.



Lees hiervoor de volgende gebruiksaanwijzing zorgvuldig door.

Gebruik het artikel alleen zoals omschreven en voor het aangegeven doel. Bewaar deze gebruiksaanwijzing goed. Geef alle documenten mee als u het artikel aan iemand anders geeft.

In het leveringspakket inbegrepen (afb. A)

- 1 x vuurbescherming (1)
- 1 x barbecuerooster (2)
- 1 x vuurschaal (3)
- 1 x zuilplaat, vooraan (4)
- 1 x zuilplaat, achteraan (5)
- 1 x voetstuk (6)
- 1 x ventilatieregelaar (7)
- 1 x as-schuiflade (8)
- 22 x schroefmoer (9)
- 23 x schroef (10)
- 1 x knop (11)
- 1 x gebruiksaanwijzing

Technische gegevens

Gewicht: ca. 3 kg
Afmetingen totaal:
ca. 40 x 68 cm (Ø x h)
Zuil: ca. 9,5 x 42 cm (b x h)
Voetstuk: ca. 33 x 4,6 cm (Ø)
Diameter barbecuerooster:
ca. 36,5 cm
Werkhoogte: ca. 59,5 - 66 cm
Brandstof: Houtskool/houtbriketten conform DIN EN 1860-2
Hoeveelheid brandstof:
max. 1,0 kg



Productiedatum
(maand/jaar): 12/2022

Voorgeschreven gebruik

Dit artikel werd ontworpen voor de bereiding van te barbecueën gerechten voor privégebruik buitenshuis. Het is niet geschikt voor commerciële doeleinden of voor het gebruik als stookplaats.

Gebruikte symbolen en signaalwoorden



Gebodsteken, wijst elke gebruiker erop de gebruiksaanwijzing vóór het gebruik zorgvuldig te lezen en voor alle gebruikers steeds ter beschikking te stellen.



Algemeen waarschuwings-teken, dient om te wijzen op gevaren en bedreigingen (bv. levensgevaar, gevaren voor blessures of voor kneuzingen).

GEVAAR

Het signaalwoord duidt op een gevaar met een hoge risicograad dat, als het niet vermeden wordt, de dood of een ernstige blessure tot gevolg heeft.

WAARSCHUWING

Het signaalwoord duidt op een gevaar met een hoge risicograad dat, als het niet vermeden wordt, de dood of een ernstige blessure tot gevolg heeft.

ATTENTIE

Het signaalwoord duidt op een gevaar met een geringe risicograad dat, als het niet vermeden wordt, materiële schade aan het artikel of aan een andere eigendom tot gevolg kan hebben.

Veiligheidsinstructies



Levensgevaar!

- Laat kinderen nooit zonder toezicht met het verpakkingsmateriaal. Er bestaat verstikkingsgevaar.



Gevaar voor blessures voor kinderen!

- Kinderen mogen niet met het artikel spelen. Wijs kinderen er in het bijzonder op dat het artikel geen speelgoed is.
- Neem de natuurlijke speel- en experimenteerdang van kinderen in acht. Verhinder situaties en gedragingen die niet voor het artikel voorzien zijn.
- Het artikel moet bij niet-gebruik buiten het bereik van kinderen opgeborgen worden.



Gevaar voor blessures!

- Vul het artikel met max. 1 kg brandstof.
- Controleer het artikel telkens vóór gebruik op beschadigingen of slijtageverschijnselen. Het artikel mag alleen in een perfecte staat gebruikt worden!
- Draag tijdens het barbecueën geen te wijde kleding, bind lang haar vast.
- WAARSCHUWING! Gebruik geen spiritus, benzine of andere brandbare vloeistoffen om aan te steken of te herontsteken.
- ATTENTIE! Deze barbecue wordt erg heet, niet verplaatsten tijdens het gebruik!
- Niet binnenshuis gebruiken!
- ATTENTIE! Houdt kinderen en huisdieren uit de buurt van de barbecue!
- Houd voldoende afstand tot hete onderdelen, omdat anders elk contact tot ernstige brandwonden kan leiden.



- Draag altijd barbecue- of keukenhandschoenen.

Gebruik handschoenen conform de PBM-regelgeving (hittebescherming categorie II, bv. DIN EN 407).

- Gebruik steeds barbecuebestek met lange, hittebestendige handgrepen.
- Wee voortdurend aandachtig en let er altijd op wat u doet. Gebruik het product niet als u ongeconcentreerd of moe of onder de invloed van drugs, alcohol of medicijnen staat. Alleen al een moment van onoplettendheid bij het gebruik van het artikel kan tot ernstige blessures leiden.
- Heet vet kan tijdens het gebruik uit de vuurschaal druppelen. Houd voldoende afstand, omdat er anders ernstige brandwonden dreigen.
- **WAARSCHUWING!** Gevaar voor een koolmonoxidevergiftiging. Barbecue niet in gesloten ruimtes, maar alleen in de open lucht gebruiken!



- Gebruik de barbecue niet in gesloten en/of bewoonbare ruimtes, bv. gebouwen, tenten, caravans, campers, boten. Er bestaat levensgevaar door koolmonoxidevergiftiging.

Brandgevaar!

- Houd een brandblusapparaat en een EHBO-koffer klaar om in geval van een ongeval of brand voorbereid te zijn.
- Plaats het artikel vóór het gebruik op een veilige, vlakke onderlaag.
- Gebruik alleen brandstof
- volgens DIN EN 1860-2.

- **WAARSCHUWING!** Gebruik geen spiritus, benzine of andere brandbare vloeistoffen om aan te steken of te herontsteken! Gebruik alleen ontstekers die voldoen aan de EN 1860-3.
- Steek de brandstof alleen opeen tegen wind beschutte plaats aan.
- Installeer het artikel zodanig, dat het op een afstand van minstens 1 m tot licht ontvlambare materialen staat.
- Laat het artikel niet zonder toezicht. Vergewis u ervan dat de brandstof volledig opgebrand en afgekoeld is voordat u de as verwijdt.
- Ontvlambare vloeistoffen die in de gloeiing gegoten worden, vormen steekvlammen of explosieve ontbrandingen. Gebruik nooit ontstekingsvloeistof zoals benzine of spiritus. Doe geen in ontstekingsvloeistof gedrenkte brandstof op de gloed.

Preventie van materiële schade!

- Tijdens het gebruik kunnen de schroefverbindingen geleidelijk loskomen en de stabiliteit van het artikel negatief beïnvloeden. Controleer telkens vóór gebruik de vaste zitting van de schroeven. Draai eventueel alle schroeven nogmaals vast aan om een goede stabiliteit te garanderen.
- Ga niet op het artikel zitten of staan.
- Gebruik het artikel niet als er onderdelen ontbreken, beschadigd of versleten zijn.
- Gebruik geen water om het brandbare materiaal te blussen.

- Controleer het artikel telkens vóór gebruik op beschadigingen of slijtageverschijnselen. Het artikel mag uitsluitend in een perfecte staat gebruikt worden!

Montage



WAARSCHUWING! **Levensgevaar!**

- Het artikel en het verpakkingsmateriaal zijn geen speelgoed voor kinderen!
- Laat kinderen nooit zonder toezicht met het verpakkingsmateriaal of met kleine onderdelen van het artikel. Er bestaat verstikkingsgevaar!

Opmerking: Voor de montage hebt u volgend, niet in het leveringspakket inbegrepen gereedschap nodig: een geschikte schroevendraaier en een schroef-sleutel.

- Monteer het artikel zoals in afb. B - D getoond. Draai pas na beëindiging van de montage alle schroeven stevig aan om ongewenste materiaalspanningen te vermijden.

Gebruik



WAARSCHUWING! **Gevaar voor blessures!**

Een onvakkundige omgang met het artikel kan tot letselschade en beschadigingen van het artikel leiden.

- Plaats het artikel op een goed toegankelijk, vlak, droog, hittebestendig, niet brandbaar en voldoende stabiel oppervlak (bv. betonnen vloer, aardbodem).
- Het artikel mag nooit op een houten vloer of op een ander brandbare ondergrond gebruikt worden.

- Het artikel niet op een tafel of op een gelijkaardig werkblad gebruiken.
- Neem een minimale afstand van minstens 1 m in alle richtingen tot het artikel in acht.

Zet het onderstel op de gewenste plaats.

Opmerking: Kies een stevige, brandbestendige ondergrond. Als u het onderstel op een gazon wenst te plaatsen, legt u allereerst straatstenen op de gewenste plaats. Deze garanderen een goede stabiliteit.

Brandstof aansteken

WAARSCHUWING! **Gevaar voor blessures!**

Een onvakkundige omgang met het artikel kan tot brandwonden leiden.

- Het artikel wordt zeer heet. Pak het tijdens het gebruik nooit met blote handen vast. Gebruik geschikte barbecuehandschoenen.

Opmerking: Was de barbecueeroster (2) met warm water en een mild afwasmiddel af voordat u het artikel voor het eerst gebruikt.

Opmerking: Warm het artikel vóór het eerste gebruik op. De brandstof moet minstens 30 minuten lang doorgloeien.

Opmerking: Leg het voedsel pas op de barbecue wanneer de brandstof met een laag as bedekt is!

1. Neem de barbecueeroster (2) af.
2. Doe een gedeelte van de brandstof in de vuurschaal (3).
3. Leg één of twee brandstofaansteker(s) op de aanwezige laag brandstof. Steek deze langs boven aan.

4. Laat de brandstofaanstokers 2 tot 4 minuten lang branden. Vul de vuurschaal geleidelijk met brandstof.
5. Verdeel de brandstof met een geschikt stuk metalen gereedschap gelijkmatig in de vuurschaal.
6. Hang de barbecueeroster met behulp van de handgreep (2a) in één van de drie niveaus van de vuurbescherming (1) en begin met barbecueën.

Opmerking: Pak de barbecueeroster alleen met barbecuehandschoenen vast.

Open en sluit de ventilatieregelaar (7) afhankelijk van de benodigde hitte. Hoe verder de ventilatieregelaar geopend is, hoe meer lucht er naar binnen stroomt, zodat de temperatuur binnenin stijgt.

Opslag, reiniging

WAARSCHUWING! **Gevaar voor blessures!**

Een onvakkundige omgang met het artikel kan tot letselschade leiden.

- Het artikel wordt zeer heet. Pak het tijdens het gebruik nooit met blote handen vast. Gebruik geschikte barbecuehandschoenen.
- Laat het artikel vóór elke reiniging volledig afkoelen.

WAARSCHUWING! **Brandgevaar!**

Een onvakkundige omgang met het artikel en de brandstof daarvan kan tot letselschade en brandgevaar leiden.

- Gooi nooit hete as of kolenresten weg. Wacht totdat deze volledig afgekoeld is/zijn.

- Giet na het barbecueën nooit direct koud water op de brandstof om deze te blussen. Anders kunt u het artikel beschadigen.
- Voer de koude as af en reinig het artikel telkens na gebruik.
- Neem de barbecueeroster (2) af en reinig deze grondig met mild spoelwater. Droog deze vervolgens grondig af.
- Gooi de resterende as uit de as-schuiflade (8).
- Verwijder losse aanslag aan de buitenzijde van het artikel met een natte spons.
- Bewaar het artikel wanneer u dit niet gebruikt altijd droog en schoon op kamertemperatuur. **BELANGRIJK!** Reinig nooit met agressieve reinigingsmiddelen.

Afvalverwerking



Voer het artikel en de verpakkingsmaterialen af in overeenstemming met de actuele

lokale voorschriften. Berg verpakkingsmaterialen (zoals bv. foliezakjes) op buiten het bereik van kinderen. Bijkomende informatie over de afvoer van het onbruikbaar geworden artikel krijgt u bij uw gemeente- of stadsbestuur. Voer het artikel en de verpakking milieuvriendelijk af.



De recyclingcode dient om verschillende materialen voor recyclingdoeleinden te kenmerken. De code bestaat uit een recyclingsymbool voor de recyclingcyclus en een nummer dat het materiaal kenmerkt.

Serviceafhandeling

IAN: 414130_2207

- Ⓛⓔ Service België
Tel.: 0800 12089
E-Mail: deltasport@lidl.be
- Ⓛⓔ Service Nederland
Tel.: 0800 0249630
E-Mail: deltasport@lidl.nl

Herzlichen Glückwunsch!
Mit Ihrem Kauf haben Sie sich für einen hochwertigen Artikel entschieden. Machen Sie sich vor der ersten Verwendung mit dem Artikel vertraut.



Lesen Sie hierzu aufmerksam die nachfolgende Gebrauchsanweisung.

Benutzen Sie den Artikel nur wie beschrieben und für die angegebenen Einsatzbereiche. Bewahren Sie diese Gebrauchsanweisung gut auf. Händigen Sie alle Unterlagen bei Weitergabe des Artikels an Dritte ebenfalls mit aus.

Lieferumfang (Abb. A)

- 1 x Feuerschutz (1)
- 1 x Grillrost (2)
- 1 x Feuerschale (3)
- 1 x Säulenblech, vorn (4)
- 1 x Säulenblech, hinten (5)
- 1 x Standfuß (6)
- 1 x Lüftungsregler (7)
- 1 x Ascheschublade (8)
- 22 x Schraubenmutter (9)
- 23 x Schraube (10)
- 1 x Knauf (11)
- 1 x Gebrauchsanweisung

Technische Daten

Gewicht: ca. 3 kg
Maße gesamt:
ca. 40 x 68 cm (Ø x H)
Säule: ca. 9,5 x 42 cm (B x H)
Standfuß: ca. 33 x 4,6 cm (Ø)
Grillrostdurchmesser: ca. 36,5 cm
Arbeitshöhe: ca. 59,5 - 66 cm
Brennstoff: Holzkohle/-briketts nach DIN EN 1860-2
Brennstoffmenge: max. 1,0 kg



Herstellungsdatum
(Monat/Jahr): 12/2022

Bestimmungsgemäße Verwendung

Dieser Artikel ist für die Zubereitung von grillbaren Speisen im Außenbereich für den privaten Bereich konzipiert. Er ist nicht für gewerbliche Zwecke oder für die Verwendung als Feuerstelle geeignet.

Verwendete Symbole und Signalwörter



Gebotszeichen, weist jeden Benutzer darauf hin, die Gebrauchsanweisung vor dem Gebrauch sorgfältig durchzulesen und für alle Benutzer stets zur Verfügung zu stellen.



Allgemeines Warnzeichen, dient der Kennzeichnung von Gefahren und Gefährdungen (z. B. Lebens-, Verletzungs- oder Quetschgefahren).

GEFAHR

Das Signalwort bezeichnet eine Gefährdung mit einem hohen Risikograd, die, wenn sie nicht vermieden wird, den Tod oder eine schwere Verletzung zur Folge hat.

WARNUNG

Das Signalwort bezeichnet eine Gefährdung mit einem hohen Risikograd, die, wenn sie nicht vermieden wird, den Tod oder eine schwere Verletzung zur Folge haben kann.

ACHTUNG

Das Signalwort bezeichnet eine Gefährdung mit einem geringen Risikograd, die, wenn sie nicht vermieden wird, einen Sachschaden am Artikel oder anderem Eigentum zur Folge haben kann.

Sicherheitshinweise



Lebensgefahr!

- Lassen Sie Kinder niemals unbeaufsichtigt mit dem Verpackungsmaterial. Es besteht Erstickungsgefahr.



Verletzungsgefahr für Kinder!

- Kinder dürfen nicht mit dem Artikel spielen. Weisen Sie Kinder insbesondere darauf hin, dass der Artikel kein Spielzeug ist.
- Beachten Sie den natürlichen Spieltrieb und die Experimentierfreudigkeit von Kindern. Verhindern Sie Situationen und Verhaltensweisen, die nicht für den Artikel vorgesehen sind.
- Der Artikel muss bei Nichtgebrauch unzugänglich für Kinder gelagert werden.



Verletzungsgefahr!

- Befüllen Sie den Artikel mit max. 1 kg Brennstoff.
- Prüfen Sie den Artikel vor jedem Gebrauch auf Beschädigungen oder Abnutzungen. Der Artikel darf nur in einwandfreiem Zustand verwendet werden!
- Tragen Sie beim Grillen keine zu weite Kleidung, lange Haare zurückbinden.

- **WARNUNG!** Zum Anzünden oder Wiederanzünden keinen Spiritus oder Benzin verwenden!
- **ACHTUNG!** Dieses Grillgerät wird sehr heiß und darf während des Betriebes nicht bewegt werden!
- Nicht in geschlossenen Räumen nutzen!
- **ACHTUNG!** Kinder und Haustiere fernhalten!
- Halten Sie ausreichend Abstand zu heißen Teilen, da andernfalls jeder Kontakt zu schwersten Verbrennungen führen kann.
-  Tragen Sie immer Grill- oder Küchenhandschuhe. Verwenden Sie Handschuhe gemäß den PSA-Regularien (Hitzeschutz Kategorie II, z. B. DIN EN 407).
- Verwenden Sie stets Grillbesteck mit langen, hitzebeständigen Griffen.
- Seien Sie stets aufmerksam und achten Sie immer darauf, was Sie tun. Verwenden Sie das Produkt nicht, wenn Sie unkonzentriert oder müde sind bzw. unter dem Einfluss von Drogen, Alkohol oder Medikamenten stehen. Bereits ein Moment der Unachtsamkeit beim Gebrauch des Artikels kann zu ernsthaften Verletzungen führen.
- Heißes Fett kann während des Gebrauchs aus der Feuerschale tropfen. Halten Sie ausreichend Abstand, da andernfalls schwerste Verbrennungen drohen.
- **WARNUNG!** Gefahr einer Kohlenmonoxidvergiftung. Grillgerät nicht in geschlossenen Räumen, sondern nur im Freien betreiben!



- Betreiben Sie den Grill nicht in geschlossenen und/oder bewohnbaren Räumen, z. B. Gebäuden, Zelten, Wohnwagen, Wohnmobilen, Booten. Es besteht Lebensgefahr durch Kohlenmonoxidvergiftung.

Brandgefahr!

- Halten Sie einen Feuerlöscher und einen Erste-Hilfe-Kasten bereit, um im Fall eines Unfalls oder Feuers vorbereitet zu sein.
- Stellen Sie den Artikel vor dem Gebrauch auf eine sichere, ebene Unterlage.
- Verwenden Sie nur Brennstoff nach DIN EN 1860-2.
- **WARNUNG!** Zum Anzünden oder Wiederanzünden keinen Spiritus oder Benzin verwenden! Nur Anzündhilfen entsprechend DIN EN 1860-3 verwenden.
- Zünden Sie den Brennstoff nur im windgeschützten Bereich an.
- Stellen Sie den Artikel so auf, dass er mind. 1 m entfernt von leichtentzündlichen Materialien steht.
- Lassen Sie den Artikel nicht unbeaufsichtigt. Stellen Sie sicher, dass der Brennstoff vollständig ausgebrannt und abgekühlt ist, bevor Sie die Asche entfernen.
- Entzündliche Flüssigkeiten, die in die Glut gegossen werden, bilden Stichflammen oder Verpuffungen. Verwenden Sie niemals Zündflüssigkeit wie Benzin oder Spiritus. Geben Sie keinen mit Zündflüssigkeit getränkten Brennstoff auf die Glut.

Vermeidung von Sachschäden!

- Während des Gebrauchs können sich die Verschraubungen allmählich lockern und die Stabilität des Artikels beeinträchtigen. Prüfen Sie die Festigkeit der Schrauben vor jedem Gebrauch. Ziehen Sie ggf. alle Schrauben noch einmal nach, um einen festen Stand zu gewährleisten.
- Setzen oder stellen Sie sich nicht auf den Artikel.
- Verwenden Sie den Artikel nicht, wenn Teile fehlen, beschädigt oder verschlissen sind.
- Verwenden Sie kein Wasser zum Löschen des Brennmaterials.
- Prüfen Sie den Artikel vor jedem Gebrauch auf Beschädigungen oder Abnutzungen. Der Artikel darf nur in einwandfreiem Zustand verwendet werden!

Montage

WARNUNG! **Lebensgefahr!**

- Der Artikel und das Verpackungsmaterial sind kein Kinderspielzeug!
- Lassen Sie Kinder niemals unbeaufsichtigt mit dem Verpackungsmaterial oder mit Kleinteilen des Artikels. Es besteht Erstickengefahr!

Hinweis: Für die Montage benötigen Sie folgende, nicht im Lieferumfang enthaltene, Werkzeuge: einen geeigneten Schraubendreher und einen Schraubenschlüssel.

- Montieren Sie den Artikel wie in Abb. B - D gezeigt. Ziehen Sie erst nach Beendigung der Montage alle Schrauben fest an, um unerwünschte Materialspannungen zu vermeiden.

Verwendung



WARNUNG! **Verletzungsgefahr!**

Unsachgemäßer Umgang mit dem Artikel kann zu Personenverletzungen sowie Beschädigungen des Artikels führen.

- Stellen Sie den Artikel auf einer gut zugänglichen, ebenen, trockenen, hitzebeständigen, nicht brennbaren und ausreichend stabilen Fläche auf (bspw. Betonboden, Erdboden).
- Der Artikel darf niemals auf einem Holzboden oder einer anderen brennbaren Stellfläche verwendet werden.
- Den Artikel nicht auf einem Tisch oder einer ähnlichen Arbeitsfläche verwenden.
- Halten Sie einen Mindestabstand von 1 m in allen Richtungen zum Artikel ein.

Stellen Sie das Gestell an den gewünschten Ort.

Hinweis: Wählen Sie einen festen, nicht brennbaren Untergrund. Wenn Sie das Gestell auf Rasenboden stellen möchten, legen Sie zunächst Pflastersteine an die gewünschte Stelle. Diese gewährleisten einen sicheren Stand.

Brennstoff anzünden



WARNUNG! **Verletzungsgefahr!**

Unsachgemäßer Umgang mit dem Artikel kann zu Verbrennungen führen.

- Der Artikel wird sehr heiß. Fassen Sie ihn im Betrieb niemals mit bloßen Händen an. Nutzen Sie geeignete Grillhandschuhe.

Hinweis: Waschen Sie den Grillrost (2) vor dem ersten Gebrauch mit warmem Wasser und mildem Spülmittel ab.

Hinweis: Heizen Sie den Artikel vor dem ersten Gebrauch auf. Der Brennstoff muss mindestens 30 Minuten durchglühen.

Hinweis: Legen Sie das Grillgut erst auf, wenn der Brennstoff mit einer Ascheschicht bedeckt ist!

1. Nehmen Sie den Grillrost (2) ab.
 2. Schichten Sie einen Teil des Brennstoffs in der Feuerschale (3) auf.
 3. Legen Sie ein oder zwei Feststoffanzünder auf die vorhandene Schicht Brennstoff. Zünden Sie diese von oben an.
 4. Lassen Sie die Feststoffanzünder 2 bis 4 Minuten brennen. Befüllen Sie die Feuerschale nach und nach mit Brennstoff.
 5. Verteilen Sie den Brennstoff mit einem geeigneten Metallwerkzeug gleichmäßig in der Feuerschale.
 6. Hängen Sie den Grillrost mithilfe des Grillrostgriffs (2a, Abb. D) in eine der drei Stufen des Feuerschutzes (1) ein und beginnen Sie mit dem Grillen.
- Hinweis:** Fassen Sie den Grillrost nur mit Grillhandschuhen an. Öffnen und schließen Sie den Lüftungsregler (7) je nach Hitzebedarf. Je weiter der Lüftungsregler geöffnet ist, desto mehr Luft strömt ins Innere, sodass die Temperatur im Inneren ansteigt.

Lagerung, Reinigung



WARNUNG! **Verletzungsgefahr!**

Unsachgemäßer Umgang mit dem Artikel kann zu Personenverletzungen führen.

- Der Artikel wird sehr heiß. Fassen Sie ihn niemals mit bloßen Händen an. Nutzen Sie geeignete Grillhandschuhe.
- Lassen Sie den Artikel vor jeder Reinigung vollständig auskühlen.



WARNUNG! **Brandgefahr!**

Unsachgemäßer Umgang mit dem Artikel und dessen Brennstoff kann zu Personenverletzungen sowie zur Brandgefahr führen.

- Entsorgen Sie niemals heiße Asche oder Kohlereste. Warten Sie, bis diese vollständig ausgekühlt sind.
- Gießen Sie nach dem Grillen nie direkt kaltes Wasser auf den Brennstoff, um diesen zu löschen. Andernfalls könnten Sie den Artikel beschädigen.
- Entsorgen Sie die kalte Asche und reinigen Sie den Artikel nach jedem Gebrauch.
- Nehmen Sie den Grillrost (2) ab und reinigen Sie ihn gründlich mit mildem Seifenwasser. Trocknen Sie ihn anschließend gründlich ab.
- Entsorgen Sie die restliche Asche aus der Ascheschublade (8).
- Entfernen Sie lose Ablagerungen außen am Artikel mit einem nassen Schwamm.
- Lagern Sie den Artikel bei Nichtbenutzung immer trocken und sauber bei Raumtemperatur. **WICHTIG!** Nie mit scharfen Reinigungsmitteln reinigen.

Hinweise zur Entsorgung



Entsorgen Sie den Artikel und die Verpackungsmaterialien entsprechend den aktuellen örtlichen Vorschriften. Bewahren Sie Verpackungsmaterialien (wie z. B. Folienbeutel) für Kinder unerreikbaar auf. Weitere Informationen zur Entsorgung des ausgedienten Artikels erhalten Sie bei Ihrer Gemeinde- oder Stadtverwaltung. Entsorgen Sie den Artikel und die Verpackung umweltschonend.



Der Recycling-Code dient der Kennzeichnung verschiedener Materialien zur Rückführung in den Wiederverwertungskreislauf (Recycling). Der Code besteht aus einem Recyclingsymbol für den Verwertungskreislauf und einer Nummer, die das Material kennzeichnet.

Serviceabwicklung

IAN: 414130_2207

- Ⓝ DE Kundenservice Deutschland
Tel.: 0800 5435 111
E-Mail: deltasport@lidl.de
- Ⓝ AT Service Österreich
Tel.: 0800 447744
E-Mail: deltasport@lidl.at
- Ⓝ CH Service Schweiz
Tel.: 0800 56 44 33
E-Mail: deltasport@lidl.ch

DELTA-SPORT HANDELSKONTOR GMBH

Wragekamp 6 • DE-22397 Hamburg
GERMANY

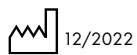

Delta-Sport-Nr.: SG-12309

IAN 414130_2207

6 D