



**PDF ONLINE**  
[www.lidl-service.com](http://www.lidl-service.com)



## LED SENSOR LIGHT

(GB)

### LED SENSOR LIGHT

Operation and safety notes

(SE)

### LED-SENSORLAMPAN

Bruksanvisning och säkerhetsanvisningar

(DE) (AT) (CH)

### LED-SENSORLEUCHTE

Bedienungs- und Sicherheitshinweise

(FI)

### LED-ANTURIVALOT

Käyttö- ja turvaohjeet

(PL)

### SENSOROWA LAMPKA LED

Wskazówki dotyczące obsługi i bezpieczeństwa

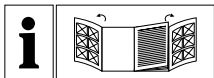

GB	Operation and safety notes	Page	5
FI	Käyttö- ja turvaohjeet	Sivu	15
SE	Bruksanvisning och säkerhetsanvisningar	Sidan	25
PL	Wskazówki dotyczące obsługi i bezpieczeństwa	Strona	35
DE/AT/CH	Bedienungs- und Sicherheitshinweise	Seite	46

Z31685C

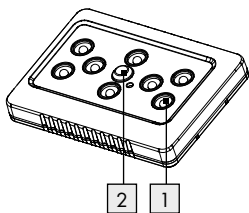

Z31685B

Z31685D

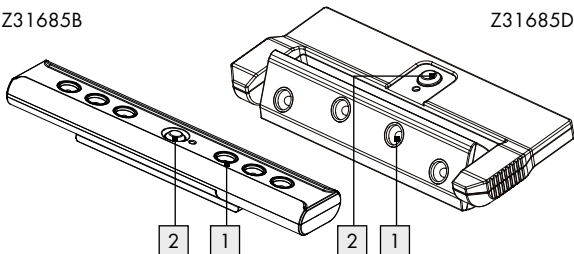

**A**

Z31685C

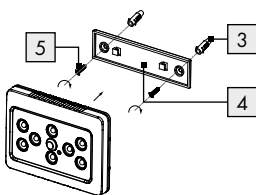

Z31685B



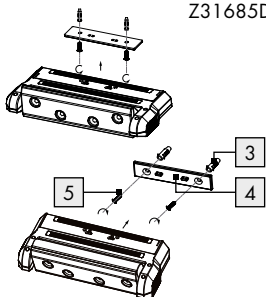
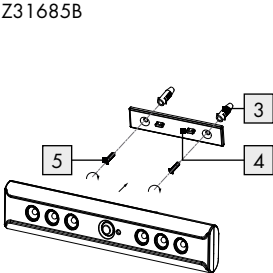

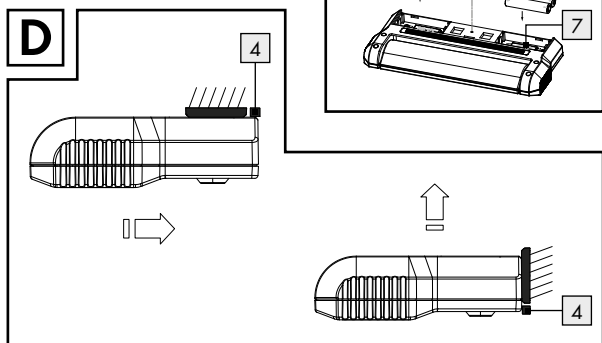
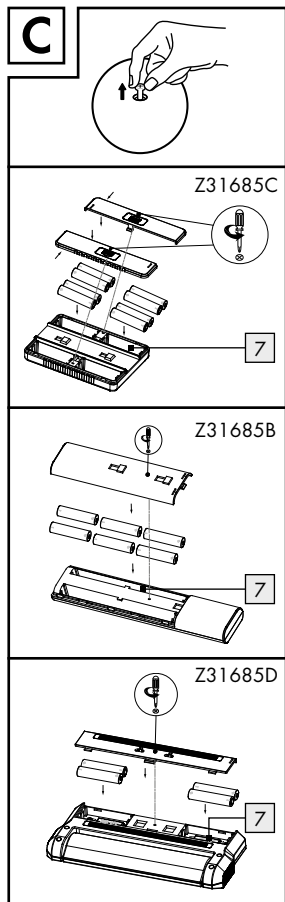
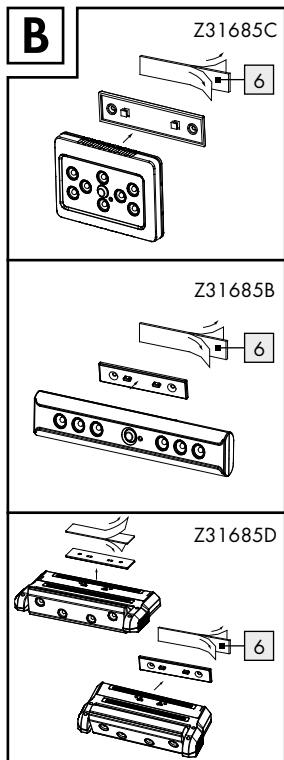









Z31685D





<b>List of pictograms used</b> .....	Page 6
<b>Introduction</b> .....	Page 7
Intended use.....	Page 7
Description of parts.....	Page 7
Scope of delivery.....	Page 7
Technical data.....	Page 8
<b>General safety instructions</b> .....	Page 8
Safety instructions for batteries/ rechargeable batteries.....	Page 9
<b>Mounting the product</b> .....	Page 10
<b>Start of operation</b> .....	Page 11
Using the product.....	Page 11
Replacing batteries.....	Page 11
<b>Cleaning and care</b> .....	Page 12
<b>Disposal</b> .....	Page 12
<b>Warranty</b> .....	Page 13
Warranty claim procedure.....	Page 14
Service.....	Page 14

## List of pictograms used

	Direct current/voltage
 	Safety information Instructions for use
	CE mark indicates conformity with relevant EU directives applicable for this product.
	Keep out of reach of children
	Do not dispose of in fire
	Do not insert incorrectly
	Do not deform/damage
	Do not open/dismantle
	Do not mix different types or brands
	Do not mix new and used
	Do not charge
	Keep away from water and excessive moisture
	Do not short circuit
	Insert correctly

# LED sensor light

## ● Introduction

We congratulate you on the purchase of your new product. You have chosen a high quality product. The instructions for use are part of the product. They contain important information concerning safety, use and disposal. Before using the product, please familiarise yourself with all of the safety information and instructions for use. Only use the product as described and for the specified applications. If you pass the product on to anyone else, please ensure that you also pass on all the documentation with it.

## ● Intended use

The product is only suitable for lighting in dry indoor environments and is for private use. The product is not intended for commercial use or for use in other applications.

- Not suitable for ordinary lighting in household room illumination.

## ● Description of parts

1	LED lights	5	Screw
2	Sensor	6	Double adhesive tape
3	Dowel	7	Battery compartment
4	Wall bracket		

## ● Scope of delivery

1 LED sensor light	6 AAA batteries (for Z31685B)
2 screws	8 AAA batteries (for Z31685C)
2 dowels	4 AAA batteries (for Z31685D)
1 double adhesive tape	1 instructions for use

## ● Technical data

### **Z31685B:**

Illuminant: 6 LEDs (non re-placeable)  
Detection range: approx. 3 m  
Light on time: approx. 30 s  
Battery: 6 x 1.5 V $\text{---}$ , Alkaline battery AAA 

### **Z31685C:**

Illuminant: 8 LEDs (non re-placeable)  
Detection range: approx. 3 m  
Light on time: approx. 30 s  
Battery: 8 x 1.5 V $\text{---}$ , Alkaline battery AAA 

### **Z31685D:**

Illuminant: 4 LEDs (non re-placeable)  
Detection range: approx. 3 m  
Light on time: approx. 30 s  
Battery: 4 x 1.5 V $\text{---}$ , Alkaline battery AAA 



## General safety instructions

KEEP ALL THE SAFETY ADVICE AND INSTRUCTIONS IN A SAFE PLACE FOR FUTURE REFERENCE!

-  **⚠ WARNING!** Children often underestimate danger. Always keep children away from the product. This is not a toy.
- This product can be used by children aged from 8 years and above and persons with reduced physical, sensory or mental capabilities or lack of experience and knowledge if they have been given supervision or instruction concerning use of the product in a safe way and understand the hazards involved. Children shall not play with the product. Cleaning and user maintenance shall not be made by children without supervision.

- Electrostatic discharges may cause malfunctions. In the event of such malfunctions, remove the batteries briefly and reinsert them.

**⚠ CAUTION! RISK OF INJURY!** Please do not use this product if you find that it is damaged in any way.

- Do not subject the product to any extreme temperatures or severe mechanical stress. Otherwise this may result in deformation of the product.
- Never cover the product when it is in operation.
- This product does not contain any parts that need to be maintained by the user. The LEDs cannot be replaced.
- Never open one of the products' of electrical equipment or insert any objects into them.
- Keep the product away from humidity.



This product is only intended for use indoors.

- The illuminants are not replaceable.
- If the illuminants fail at end of their lives, the entire product must be replaced.



## Safety instructions for batteries/ rechargeable batteries

- **DANGER TO LIFE!** Keep batteries/rechargeable batteries out of reach of children. If accidentally swallowed seek immediate medical attention.
- Swallowing may lead to burns, perforation of soft tissue, and death. Severe burns can occur within 2 hours of ingestion.



**DANGER OF EXPLOSION!** Never recharge non-rechargeable batteries. Do not short-circuit batteries/rechargeable batteries and/or open them. Overheating, fire or bursting can be the result.

- Never throw batteries/rechargeable batteries into fire or water.
- Do not exert mechanical loads to batteries/rechargeable batteries.

## Risk of leakage of batteries/rechargeable batteries

- Avoid extreme environmental conditions and temperatures, which could affect batteries/rechargeable batteries, e.g. radiators/direct sunlight.
- If batteries/rechargeable batteries have leaked, avoid contact with skin, eyes and mucous membranes with the chemicals! Flush immediately the affected areas with fresh water and seek medical attention!
-  **WEAR PROTECTIVE GLOVES!** Leaked or damaged batteries/rechargeable batteries can cause burns on contact with the skin. Wear suitable protective gloves at all times if such an event occurs.
- In the event of a leakage of batteries/rechargeable batteries, immediately remove them from the product to prevent damage.
- Only use the same type of batteries/rechargeable batteries. Do not mix used and new batteries/rechargeable batteries.
- Remove batteries/rechargeable batteries if the product will not be used for a longer period.

## Risk of damage of the product

- Only use the specified type of battery/rechargeable battery!
- Insert batteries/rechargeable batteries according to polarity marks (+) and (-) on the battery/rechargeable battery and the product.
- Use a dry lint-free cloth or cotton swab to clean the contacts on the battery/rechargeable battery and in the battery compartment before inserting!
- Remove exhausted batteries/rechargeable batteries from the product immediately.

## ● Mounting the product

**Note:** Remove all packaging materials from the product.

**Note:** You will need an electric drill to install the product.

Make sure you will not be drilling into electrical, gas or water lines inside the wall. Use a power drill to drill the holes into the brick wall. Always observe all safety instructions for the power drill in the manual

for the power drill. Death or injury due to electric shock may otherwise result.

**CAUTION! RISK OF INJURY!** Refer to the operating instructions for your electric drill.

**CAUTION!** Ensure that you do not damage any cables in the wall.

- Please see figure A (with screws [5] and dowels [3]) or B (with double adhesive tape [6]) for mounting the product.

**Note:** The substrate should be dry, smooth and free of dust and grease.

**Note:** Allow the wall bracket [4] to build up its adhesive bond for at least 24 hours. Otherwise the adhesive action could be detrimentally affected.

**Note:** If the double adhesive tape [6] has been in place for a long time, sticky residue may remain on the surface when removed. If necessary, use an adhesive remover. Test a small area prior to cleaning the respective area. Follow the manufacturer instructions.

- Attach the product to the wall bracket [4] or detach it from the wall bracket [4] as shown in figure D.

## ● Start of operation

### ● Using the product

**Note:** Before first use remove the insulation strip.

- The product will automatically switch on when motion is detected in a dark environment.
- The product will automatically switch off when motion is no longer detected for a period of time.

### ● Replacing batteries

- Loosen the screw on the battery compartment cover (See Fig. C).
- Open the battery compartment [7] at the back of the product.
- Remove the old batteries and insert new batteries (see Fig. C). Check the polarity of the batteries. This is shown in the battery compartment [7].

- Close the battery compartment 7.
- Tighten the screw on the battery compartment cover (See Fig.C).

## ● Cleaning and care

- Only a dry, lint-free cloth should be used for cleaning.

## ● Disposal

The packaging is made entirely of recyclable materials, which you may dispose of at local recycling facilities.



Observe the marking of the packaging materials for waste separation, which are marked with abbreviations (a) and numbers (b) with following meaning: 1-7: plastics/20-22: paper and fibreboard/80-98: composite materials.



Contact your local refuse disposal authority for more details of how to dispose of your worn-out product.



To help protect the environment, please dispose of the product properly when it has reached the end of its useful life and not in the household waste. Information on collection points and their opening hours can be obtained from your local authority.

Faulty or used batteries/rechargeable batteries must be recycled. Return the batteries/rechargeable batteries and the product to the available collection points.



**Environmental damage through incorrect disposal of the batteries/rechargeable batteries!**

Batteries/rechargeable batteries may not be disposed of with the usual domestic waste. They may contain toxic heavy metals and are

subject to hazardous waste treatment rules and regulations. The chemical symbols for heavy metals are as follows: Cd = cadmium, Hg = mercury, Pb = lead. That is why you should dispose of used batteries/rechargeable batteries at a local collection point.

## ● **Warranty**

The product has been manufactured to strict quality guidelines and meticulously examined before delivery. In the event of material or manufacturing defects you have legal rights against the retailer of this product. Your legal rights are not limited in any way by our warranty detailed below.

The warranty for this product is 3 years from the date of purchase. The warranty period begins on the date of purchase. Keep the original sales receipt in a safe location as this document is required as proof of purchase.

Any damage or defects already present at the time of purchase must be reported without delay after unpacking the product.

Should the product show any fault in materials or manufacture within 3 years from the date of purchase, we will repair or replace it – at our choice – free of charge to you. The warranty period is not extended as a result of a claim being granted. This also applies to replaced and repaired parts.

This warranty becomes void if the product has been damaged, or used or maintained improperly.

The warranty covers material or manufacturing defects. This warranty does not cover product parts subject to normal wear and tear, thus considered consumables (e.g. batteries, rechargeable batteries, tubes, cartridges), nor damage to fragile parts, e.g. switches or glass parts.

## ● Warranty claim procedure

To ensure quick processing of your case, please observe the following instructions:

Please have the till receipt and the item number (IAN 459093\_2401) available as proof of purchase.

You will find the item number on the rating plate, an engraving on the front page of the instructions for use (bottom left), or as a sticker on the rear or bottom of the product.

If functional or other defects occur, please contact the service department listed either by telephone or by e-mail.

You can return a defective product to us free of charge to the service address that will be provided to you. Ensure that you enclose the proof of purchase (till receipt) and information about what the defect is and when it occurred.

## ● Service

 **Service Great Britain**

Tel.: 08000569216

E-Mail: [owim@lidl.co.uk](mailto:owim@lidl.co.uk)



<b>Merkkien selitykset</b> .....	Sivu 16
<b>Johdanto</b> .....	Sivu 17
Tarkoituksenmukainen käyttö .....	Sivu 17
Osien kuvaus.....	Sivu 17
Toimituksen sisältö.....	Sivu 17
Tekniset tiedot.....	Sivu 18
<b>Yleiset turvallisuusohjeet</b> .....	Sivu 18
Paristoja/akkuja koskevat turvallisuusohjeet.....	Sivu 19
<b>Tuotteen kiinnittäminen</b> .....	Sivu 20
<b>Käyttöönotto</b> .....	Sivu 21
Tuotteen käyttäminen .....	Sivu 21
Paristojen vaihtaminen .....	Sivu 21
<b>Puhdistus ja hoito</b> .....	Sivu 21
<b>Hävittäminen</b> .....	Sivu 22
<b>Takuu</b> .....	Sivu 22
Toimiminen takuutapauksessa .....	Sivu 23
Huoltopalvelu .....	Sivu 24

## Merkkien selitykset

	Tasavirta/-jännite
 	Turvallisuusohjeet Käyttöohjeet
	CE-merkillä vahvistetaan yhdenmukaisuus voimassa olevien EU-direktiivien kanssa.
	Säilytä lasten ulottumattomissa
	Älä koskaan heitä tuleen
	Älä aseta paristoja väärinpäin
	Älä muotoile/vaurioita tuotetta
	Älä avaa/irrota osiin
	Älä sekoita eri tuotetyyppejä ja -merkkejä
	Älä sekoita uusia ja käytettyjä paristoja
	Älä lataa
	Pidä paristot etäällä vedestä ja liiallisesta kosteudesta.
	Älä oikosulje
	Aseta paristot oikeinpäin

# Led-anturivalot

## ● Johdanto

Onnittelemme sinua uuden tuotteen hankinnasta. Olet valinnut korkealaatuisen tuotteen. Tutustu laitteeseen ennen ensimmäistä käyttöönottoa. Lue sitä varten tämä käyttöohje ja turvallisuusohjeet. Käytä tuotetta vain kuvatulla tavalla ja ilmoitetulla käyttöalalla. Säilytä käyttöohje paikassa, josta löydät sen aina. Anna kaikki ohjeet mukaan, jos luovutat tuotteen edelleen.

## ● **Tarkoituksenmukainen käyttö**

Tuote on tarkoitettu ainoastaan kuivien sisätilojen valaisuun yksityisissä talouksissa. Tuotetta ei ole tarkoitettu ammattimaiseen käyttöön tai muuhun käyttötarkoitukseen.

- Tuote ei sovellu kodin normaaliin huonevalaistukseen.

## ● **Osien kuvaus**

1 Led-lamput

2 Anturi

3 Tulppa

4 Seinäkiinnitin

5 Ruuvi

6 Kaksipuolinen teippi

7 Paristolokero

## ● **Toimituksen sisältö**

1 led-anturivalaisin

2 ruuvia

2 tulppaa

1 kaksipuolinen teippi

6 AAA-paristoa (malliin Z31685B)

8 AAA-paristoa (malliin Z31685C)

4 AAA-paristoa (malliin Z31685D)

1 käyttöohje

## ● Tekniset tiedot

### Z31685B:

Valonlähde:	6 lediä (ledit eivät ole vaihdettavissa)
Tunnistusalue:	n. 3 m
Valaisuaika:	n. 30 s
Paristot:	6 x 1,5 V $\text{---}$ , AAA-alkaliparistot $\text{---}$ +

### Z31685C:

Valonlähde:	8 lediä (ledit eivät ole vaihdettavissa)
Tunnistusalue:	n. 3 m
Valaisuaika:	n. 30 s
Paristot:	8 x 1,5 V $\text{---}$ , AAA-alkaliparistot $\text{---}$ +

### Z31685D:

Valonlähde:	4 lediä (ledit eivät ole vaihdettavissa)
Tunnistusalue:	n. 3 m
Valaisuaika:	n. 30 s
Paristot:	4 x 1,5 V $\text{---}$ , AAA-alkaliparistot $\text{---}$ +



## Yleiset turvallisuusohjeet

SÄILYTÄ KAIKKI TURVALLISUUSOHJEET JA MUUT OHJEET TULEVAA TARVETTA VARTEN!

-  **VAROITUS!** Lapset aliarvioivat useimmiten vaaratilanteet. Pidä tuote aina lasten ulottumattomissa. Tuote ei ole lelu.
- Tuotetta voivat käyttää 8 vuotta täyttäneet lapset sekä henkilöt, jotka ovat fyysisiltä tai psyykkisiltä kyvyiltään tai aisteiltaan rajoittuneita tai joilla ei ole kokemusta tai tietoa tuotteen käytöstä, jos he käyttävät tuotetta valvonnan alaisina tai heitä on opastettu tuotteen turvallisessa käytössä ja he ovat tietoisia tuotteeseen liittyvistä vaaroista. Lapset eivät saa leikkiä tuotteella. Lapset eivät saa puhdistaa tai huoltaa laitetta ilman valvontaa.

- Sähköstaattiset purkaukset voivat aiheuttaa toimintahäiriöitä. Tällaisten toimintahäiriöiden esiintyessä poista paristot hetkeksi ja aseta ne sitten uudelleen paikoilleen.

**⚠ VARO! LOUKKAANTUMISVAARA!** Älä käytä tuotetta, jos havaitset siinä jotain vikaa.

- Älä altista tuotetta äärimmäisille lämpötiloille tai voimakkaalle mekaaniselle kuormitukselle. Muutoin tuotteen muoto saattaa muuttua.
- Älä koskaan peitä tuotetta, kun se on käytössä.
- Tuote ei sisällä osia, jotka käyttäjä voisi itse huoltaa. Ledejä ei voi vaihtaa uusiin.
- Älä koskaan avaa sähkölaitteita tai laita mitään esineitä laitteen sisälle.
- Tuotetta ei saa pitää kosteassa ympäristössä.
-  Tuote on tarkoitettu vain sisäkäyttöön.

- Valonlähteitä ei voi vaihtaa uusiin.
- Kun valonlähteet ovat tulleet elinkaarensa päähän, koko tuote täytyy vaihtaa uuteen.



## Paristoja/akkuja koskevat turvallisuusohjeet

- **HENGENVAARA!** Pidä paristot/akut lasten ulottumattomissa. Pariston/akun nielaisseen henkilön on välittömästi otettava yhteyttä lääkäriin!
- Nieluun joutuminen voi johtaa palovammoihin, pehmytkudoksen puhkeamiseen ja kuolemaan. Vakavat palovammat voivat ilmentua 2 tunnin sisällä nielemisestä.



**RÄJÄHDYSVAARA!** Älä koskaan lataa paristoja, jotka eivät ole uudelleenladattavia. Älä oikosulje paristoja/akkuja äläkä avaa niitä. Siitä voi seurata

- ylikuumeneminen, tulipalo tai räjähdys.
- Älä koskaan heitä paristoja/akkuja tuleen tai veteen.
- Älä altista paristoja/akkuja mekaaniselle kuormitukselle.

## Paristojen/akkujen vuotamisesta johtuva vaara

- Vältä äärimmäisiä olosuhteita ja lämpötiloja, jotka voivat vaikuttaa paristoihin/akkuihin esim. lämpöpatterit tai suora aurin-  
gonvalo.
- Jos paristot/akut ovat vuotaneet, vältä kemikaalien kosketusta ihoon, silmiin ja limakalvoihin! Huuhtelee altistuneet kohdat välittömästi pelkällä vedellä ja ota yhteyttä lääkäriin!
-  **KÄYTÄ SUOJAKÄSINEITÄ!** Vuotaneet tai vaurioituneet paristot/akut voivat syövyttää ihoa. Käytä siksi ehdottomasti aina sopivia suojakäsineitä.
- Jos paristot/akut vuotavat, poista ne välittömästi tuotteesta, jotta tuote ei vaurioidu.
- Käytä vain samantyyppisiä paristoja/akkuja. Älä käytä vanhoja ja uusia paristoja/akkuja yhdessä!
- Poista paristot/akut tuotteesta, jos sitä ei käytetä pitkään aikaan.

## Tuotteen vaurioitumisvaara

- Käytä ainoastaan ohjeessa mainittua paristo-/akkutyyppiä!
- Aseta paristot/akut tuotteen sisään paristoon/akkuun ja tuotteeseen merkittyjen napojen (+) ja (-) mukaan.
- Puhdista pariston/akun ja paristolokeron kontaktit kuivalla nukattomalla liinalla tai vanupuikolla ennen sisäänasettamista!
- Poista loppuunkäytetyt paristot/akut välittömästi tuotteesta.

## ● Tuotteen kiinnittäminen

**Huomautus:** Poista tuotteesta kaikki pakkausmateriaalit.

**Huomautus:** Asennukseen tarvitaan porakone.

Varmista, ettet seinää poratessasi osu sähkö-, kaasu tai vesijohtoihin. Käytä porakonetta reikien poraamiseen seinään. Noudata aina myös porakoneesi käyttö- ja turvallisuusohjeita. Muutoin seurauksena voi olla sähköiskun aiheuttama kuolema tai loukkaantuminen.

**HUOMIO! LOUKKAANTUMISVAARA!** Tutustu myös porakoneesi käyttöohjeeseen.

**HUOMIO!** Varmista, että et vahingoita mitään johtoja seinässä.

- Suorita tuotteen asennus (ruuveilla [5] ja tulpilla [3]) tai A (kaksipuolisella teipillä [6]) kuvan B osoittamalla tavalla.

**Huomautus:** Pinnan tulisi olla kuiva, tasainen, pölytön ja rasvaton.

**Huomautus:** Anna teipin kiinnittyä vähintään 24 tunnin ajan seinäkiinnittimeen [4]. Muutoin teipin kiinnitystä ei voida taata.

**Huomautus:** Jos kaksipuolista teippiä [6] on käytetty pitkän ajan, pinta saattaa jäädä liimaiseksi teippiä poistettaessa. Käytä tarvittaessa liimanpoistoainetta. Testaa ainetta ensin sopivassa kohdassa ennen pinnan puhdistusta. Noudata valmistajan ohjeita.

- Kiinnitä tuote seinäkiinnittimeen [4] tai irrota se siitä kuvan D mukaisesti.

## ● Käyttöönotto

### ● Tuotteen käyttäminen

**Huomautus:** Poista eristysnauha ennen ensimmäistä käyttöä.

- Tuote kytkeytyy automaattisesti päälle pimeässä, kun se tunnistaa liikkeen.
- Tuote kytkeytyy automaattisesti pois päältä, kun se ei tunnista enää liikettä.

### ● Paristojen vaihtaminen

- Irrota paristolokeron kannessa oleva ruuvi (ks. kuva C).
- Avaa tuotteen takaosassa oleva paristolokero [7].
- Poista käytetyt paristot ja aseta uudet sisään (kuva C). Tarkista samalla oikea napaisuus. Se on merkitty paristolokeroon [7].
- Sulje sitten paristolokero [7].
- Kiristä paristolokeron kannen ruuvi (ks. kuva C).

## ● Puhdistus ja hoito

- Käytä puhdistukseen vain kuivaa, nukkaamatonta liinaa.

## ● Hävittäminen

Pakkaus on valmistettu ympäristöystävällisistä materiaaleista, jotka voidaan viedä paikalliseen kierrätyspisteeseen.



Noudata pakkausmateriaalien jätteiden lajittelua koskevia merkintöjä. Ne koostuvat lyhenteistä (a) sekä numeroista (b) ja tarkoittavat seuraavaa: 1–7: muovit/20–22: paperi ja pahvi/80–98: komposiitit.



Lisätietoja käytöstä poistetun tuotteen hävittämismahdollisuuksista saat kuntasi tai kaupunkisi viranomaisilta.



Älä heitä käytettyä tuotetta kotitalousjätteisiin. Hävitä tuote ympäristöystävällisesti toimittamalla se asianmukaiseen jätehuoltoon. Lisätietoja keräyspaikoista ja niiden aukioloajoista saat kuntasi viranomaisilta.

Vialliset ja käytetyt paristot/akut on kierrätettävä. Palauta paristot/akut ja/tai tuote lähimpään keräyspisteeseen.



### **Paristojen/akkujen väärä hävittämistapa aiheuttaa ympäristövahinkoja!**

Paristoja/akkuja ei saa hävittää talousjätteenä. Ne voivat sisältää myrkyllisiä raskasmetalleja, minkä vuoksi ne kuuluvat ongelmajättekäsittelyyn. Raskasmetallien kemialliset merkit ovat seuraavat: Cd = kadmium, Hg = elohopea, Pb = lyijy. Toimita tästä syystä käytetyt paristot/akut paikalliseen keräyspisteeseen.

## ● Takuu

Tuote on valmistettu huolellisesti tiukkojen laatudirektiivien mukaan ja tarkistettu huolella ennen toimitusta. Materiaali- tai valmistusvirheiden tapauksessa kuluttajalla on laillisia oikeuksia tuotteen myyjää kohtaan. Alla oleva takuu ei rajoita kuluttajan lakisääteisiä oikeuksia millään tavalla.

Tämän tuotteen takuu on 3 vuotta ostopäivästä lukien. Takuu-aika alkaa ostopäivästä. Säilytä alkuperäinen ostokuitti turvallisessa paikassa, koska tätä asiakirjaa vaaditaan ostotositteena.

Mahdollisista osto-ohjelmilla esiintyneistä vaurioista tai vioista on ilmoitettava välittömästi tuotteen pakkauksesta purkamisen jälkeen.

Jos 3 vuoden sisällä tuotteen ostopäivästä alkaen tuotteesta löytyy materiaali- tai valmistusvirhe, korjaamme tuotteen ilmaiseksi harkintamme mukaan. Takuu-aikaa ei pidennetä myönnetyn takuuvaatimuksen vuoksi. Tämä koskee myös vaihdettuja ja korjattuja osia.

Takuun voimassaolo lakkaa, jos tuote on vioittunut, sitä on käytetty tai huollettu tarkoituksenvastaisesti.

Takuu kattaa materiaali- ja valmistusvirheet. Takuu ei kata tuotteen osia, jotka kuluvat normaalisti (esim. paristot, akut, letkut, väripatruunat) ja joita voidaan sen vuoksi pitää kuluvin osina eikä myöskään rikkoutuvia osia esim. kytkimiä, akkuja tai lasista valmistettuja osia.

## ● Toimiminen takuutapauksessa

Jotta asiasi nopea käsittely voidaan taata, pyydämme sinua toimimaan seuraavien ohjeiden mukaisesti:

Säilytä kassakuitti ja tuotenumero (IAN 459093\_2401) todisteena tekemästasi ostoksesta.

Tuotenumero löytyy tyyppikilvestä, kaiverruksesta, käyttöohjeen etusivulta (vasen alareuna) tai tuotteen takaosassa tai pohjassa olevasta tarrasta.

Jos havaitset tuotteessa toimintahäiriöitä tai muita vikoja, ota ensin yhteyttä puhelimitse tai sähköpostitse alla mainittuun huoltopalveluun. Sen jälkeen voit lähettää tuotteen maksutta huoltopalvelun osoitteeseen. Liitä tuotteen mukaan ostokuitti ja selvitys havaitusta viasta ja sen havaitsemisajankohdasta.

## ● Huoltopalvelu

**FI** **Huoltopalvelu Suomi**















Puhelin: 0800 913375

E-Mail: [owim@lidl.fi](mailto:owim@lidl.fi)



<b>Teckenförklaring till använda piktogram</b> .....	Sidan 26
<b>Inledning</b> .....	Sidan 27
Ändamålsenlig användning .....	Sidan 27
Beskrivning av delarna .....	Sidan 27
Leveransomfattning .....	Sidan 27
Tekniska specifikationer .....	Sidan 28
<b>Allmän säkerhetsinformation</b> .....	Sidan 28
Säkerhetsinformation om batterier/batteripack .....	Sidan 29
<b>Produktens montering</b> .....	Sidan 30
<b>Idrifttagning</b> .....	Sidan 31
Produktens användning .....	Sidan 31
Batteribyte .....	Sidan 31
<b>Rengöring och skötsel</b> .....	Sidan 32
<b>Avfallshantering</b> .....	Sidan 32
<b>Garanti</b> .....	Sidan 33
Handläggning av garantianspråk .....	Sidan 33
Service .....	Sidan 34

## Teckenförklaring till använda piktogram

	Likström/-spänning
 	Säkerhetsinformation Instruktioner
	CE-märkning anger överensstämmelse med relevanta EU-direktiv som gäller för denna produkt.
	Förvaras utom räckhåll för barn
	Får ej kastas i öppen eld
	Får ej sättas i fel
	Får ej deformeras/skadas
	Får ej öppnas/demonteras
	Olika typer och märken får ej blandas med varandra
	Använd ej begagnade och nya batterier tillsammans
	Får ej laddas
	Batterierna får inte utsättas för vatten eller överdriven fukt.
	Får ej kortslutas
	Se till att du sätter i dem på rätt sätt

# LED-sensorlampa

## ● Inledning

Grattis till köpet av din nya produkt. Du har valt en produkt av hög kvalitet. Gör dig bekant med produkten innan du använder den. Läs följande bruksanvisning och säkerhetsinformation. Använd endast produkten i enlighet med beskrivningen och för angivna ändamål. Förvara denna handledning på en säker plats. Överlämna även bruksanvisningen om du överlåter produkten till en tredje part.

## ● Ändamålsenlig användning

Denna produkt är endast avsedd för privat bruk som belysning i torra utrymmen inomhus. Produkten är ej avsedd för yrkesmässigt bruk eller för andra användningsändamål än de angivna.

- Denna produkt är inte lämplig att användas som belysning i hushållet.

## ● Beskrivning av delarna

- 1 LED-lampor
- 2 Sensor
- 3 Pluggar
- 4 Väggfäste

- 5 Skruv
- 6 Dubbelhäftande tejp
- 7 Batterifack

## ● Leveransomfattning

- |                       |                               |
|-----------------------|-------------------------------|
| 1 LED-sensorlampa     | 6 AAA batterier (för Z31685B) |
| 2 skruvar             | 8 AAA batterier (för Z31685C) |
| 2 pluggar             | 4 AAA batterier (för Z31685D) |
| 1 dubbelhäftande tejp | 1 bruksanvisning              |

## ● Tekniska specifikationer

### Z31685B:

Ljuskälla:	6 lysdioder (lysdioderna kan inte bytas)
Avkänningsområde:	ca. 3 m
Lystid:	ca. 30 s
Batterier:	6 x 1,5 V  , AAA Alkaline batteri

### Z31685C:

Ljuskälla:	8 lysdioder (lysdioderna kan inte bytas)
Avkänningsområde:	ca. 3 m
Lystid:	ca. 30 s
Batterier:	8 x 1,5 V  , AAA Alkaline batteri

### Z31685D:

Ljuskälla:	4 lysdioder (lysdioderna kan inte bytas)
Avkänningsområde:	ca. 3 m
Lystid:	ca. 30 s
Batterier:	4 x 1,5 V  , AAA Alkaline batteri



## Allmän säkerhetsinformation

FÖRVARA ALLA SÄKERHETSINSTRUKTIONER OCH ANVISNINGAR FÖR FRAMTIDA BEHOV!

-  **VARNING!** Barn underskattar gärna riskerna. Håll alltid barn borta från produkten. Denna produkt är ingen leksak.
- Denna produkt kan användas av barn från och med 8 år samt av personer med nedsatt fysisk, motorisk eller mental förmåga eller med bristande erfarenhet och kunskap, om de hålls under uppsikt eller instruerats om en säker användning av produkten och om de förstått de risker som användningen kan medföra. Barn får inte leka med produkten. Rengöring och underhåll får inte utföras av barn utan uppsikt av vuxen person.

- Elektrostatiska urladdningar kan medföra funktionsstörningar. Ta ut batterierna ett tag och sätt i dem igen om sådana funktionsstörningar förekommer.

**⚠ SE UPP! RISK FÖR PERSONSKADOR!** Använd inte produkten om den är skadad på något sätt.

- Utsätt inte produkten för extrem temperatur eller stark mekanisk belastning. I annat fall kan produkten deformeras.
- Täck aldrig över produkten när den är i drift.
- Produkten innehåller inga delar som konsumenten själv kan underhålla. Lysdioderna kan inte bytas.
- Öppna aldrig elektriska komponenter. Stick inte in främmande föremål i dessa komponenter.
- Skydda produkten mot fukt.



Denna produkt är endast avsedd för användning inomhus.

- Ljuskällorna är inte utbytbara.
- Om ljuskällorna slutar att fungera på slutet av sin livslängd, måste hela produkten ersättas.



## Säkerhetsinformation om batterier/ batteripack

- **LIVSFARA!** Håll batterier/batteripack utom räckhåll för barn. Uppsök omedelbart läkare om någon råkar svälja ett batteri!
- Sväljning kan leda till brännskador, perforering av mjuk vävnad och död. Allvarliga brännskador kan uppträda inom 2 timmar efter sväljning.



**EXPLOSIONSRISK!** Ladda aldrig icke-laddbara batterier. Kortslut aldrig batterier/batteripack och/eller öppna dem ej. Följden kan bli överhettning, brandfara eller spruckna batterier.

- Kasta aldrig batterier/batteripack i öppen eld eller vatten.
- Utsätt inte batterier/batteripack för mekanisk belastning.

## Risk för läckande batterier/batteripack

- Undvik extrema förhållanden och temperaturer som kan påverka batterier/batteripack, t.ex. på värmeelement/i direkt solljus.
- Om batterier/batteripack runnit ut undvik att kemikalierna kommer i kontakt med hud, ögon och slemhinnor! Spola omedelbart av de drabbade ställena med rent vatten och uppsök läkare omgående!
-  **ANVÄND SKYDDSHANDSKAR!** Läckande eller skadade batterier/batteripack kan vid beröring förorsaka frätskador på huden. Använd därför i detta fall lämpliga skyddshandskar.
- Om batterierna/batteripacken skulle läcka måste de omedelbart tas ut ur produkten för att undvika skador.
- Använd endast batterier/batteripack av samma typ. Blanda inte gamla och nya batterier/batteripack!
- Ta ut batterierna/batteripacken, om produkten inte ska användas en längre tid.

## Risk för skador på produkten

- Använd endast den angivna typen av batteri/batteripack!
- Sätt i batterierna/batteripacken enligt polaritetsmarkeringen (+) och (-) på batteri/batteripack och produkt.
- Rengör kontakterna på batteriet/batteripacket och i batterifacket med en torr luddfri duk eller bomullstips innan du sätter i batteriet/batteripacket!
- Ta alltid omgående ut förbrukade batterier/batteripack ur produkten.

## ● Produktens montering

**Hänvisning:** Ta bort allt förpackningsmaterial från produkten.

**Hänvisning:** För monteringen krävs en bormaskin.

Kontrollera att inga dolda ström-, gas- eller vattenledningar ligger bakom borrhålen innan hålen borrar upp. Använd en bormaskin för att borra hål i murverket. Beakta alltid säkerhetsinformationen i bormaskinens bruks- och säkerhetsanvisning. I annat fall föreligger livsfara eller risk för personskador på grund av elektriska stötar.

**OBS! RISK FÖR PERSONSKADOR!** Läs även bormaskinens bruksanvisning.

**OBS!** Se till att inte skada ledningar i väggen.

- Montera produkten i överensstämmelse med bilderna A (med skruvar [5] och pluggar [3]) eller B (med dubbelhäftande tejp [6]).  
**Hänvisning:** Underlaget skall vara torrt, plant och fritt från damm och fett.  
**Hänvisning:** Låt väggfästet [4] bygga upp en limförbindning i minst 24 timmar. I annat fall kan limmets effekt försämrats.  
**Hänvisning:** Om den dubbelhäftande teipen [6] använts en längre tid, kan det förekomma att limrester stannar kvar på ytan när den tas bort. Vid behov använd en limborttagare. Testa resp. yta på ett litet område före rengöring. Följ tillverkarens anvisningar.
- Sätt fast produkten på väggfästet [4] resp. ta ner den från väggfästet [4] i överensstämmelse med bild D.

## ● Idrifttagning

### ● Produktens användning

**Hänvisning:** Ta bort isoleringsremsan från produkten före första användning.

- Produkten tänds automatiskt vid mörker när en rörelse registreras.
- Produkten släcks automatiskt när ingen rörelse längre registreras.

### ● Batteribyte

- Lossa skruven på batterifackets lock (se bild C).
- Öppna batterifacket [7] på baksidan av produkten.
- Ta ut de förbrukade batterierna och sätt i nya (se bild C). Beakta därvid rätt polaritet. Denna visas i batterifacket [7].
- Stäng därefter åter batterifacket [7].
- Dra åt skruven på batterifackets lock (se bild C).

## ● Rengöring och skötsel

- Använd endast en torr luddfri duk för rengöring.

## ● Avfallshantering

Förpackningen består av miljövänliga material, som kan lämnas på lokala återvinningsstationer.



Beakta märkningen på förpackningsmaterialet för rätt källsortering vid avfallshantering. Dessa har markerats med förkortningar (a) och siffror (b) med följande betydelse: 1-7: plaster/20-22: papper och kartong/80-98: kompositmaterial.



Kontakta kommunen för närmare information om avfallshantering av den förbrukade produkten.



Var rädd om miljön och kasta inte den uttjänta produkten i hushållsavfallet utan säkerställ en fackmässig avfallshantering. Information om återvinningsstationer och deras öppettider erhåller du hos de lokala myndigheterna.

Defekta eller förbrukade batterier/batteripack måste återvinnas. Lämnna batterier/batteripack och/eller produkten på befintliga återvinningsstationer.



### **Risk för miljöskador på grund av felaktig avfallshantering av batterier/batteripack!**

Batterier/batteripack får inte kastas i hushållssoporna. De kan innehålla giftiga tungmetaller och ska behandlas som farligt avfall. De kemiska symbolerna för tungmetaller är följande: Cd = kadmium, Hg = kvicksilver, Pb = bly. Lämnna därför förbrukade batterier/batteripack på kommunens återvinningsstation.

## ● **Garanti**

Produkten har tillverkats enligt stränga kvalitetskrav och kontrollerats noggrant före leverans. I händelse av materialfel eller tillverkningsfel har du lagstadgade rättigheter mot säljaren av produkten. Dina lagstadgade rättigheter begränsas inte på något sätt av vår garanti som anges nedan.

Garantin för den här produkten är 3 år från och med inköpsdatum. Garantitiden börjar från och med inköpsdagen. Förvara originalkvitto på en säker plats eftersom detta dokument krävs som inköpsbevis.

Alla skador eller brister som redan finns vid tidpunkten för köpet måste rapporteras omedelbart efter uppackning av produkten.

Om det uppstår ett materialfel eller ett tillverkningsfel på denna produkt inom 3 år efter köpet, kommer vi, efter eget gottfinnande, att antingen reparera eller byta ut produkten åt dig utan kostnad. Garantiperioden förlängs inte av ett beviljat garantianspråk. Det gäller även för utbytta eller reparerade delar.

Denna garanti är ogiltig om produkten har skadats eller använts eller underhållits felaktigt.

Garantin täcker material- och tillverkningsfel. Denna garanti täcker inte produktdelar som är föremål för normalt slitage och som därför anses vara slitdelar (t.ex. batterier, batteripack, slangar, bläckpatroner) och inte heller skador på ömtåliga delar, t.ex. strömbrytare eller delar av glas.

## ● **Handläggning av garantianspråk**

För att vi ska kunna handlägga ditt ärende snabbare, ber vi dig beakta följande anvisningar:

Ha alltid kassakvitto och artikelnummer i beredskap (IAN 459093\_2401) för att bevisa köpet.

Artikelnumret står på typskylten, finns ingraverat, har tryckts på din handlednings första sida (nere till vänster) eller finns som etikett på baksidan eller undersidan.

Om funktionsfel eller andra brister uppstår bör du först vända dig till nedanstående serviceavdelning via telefon eller e-post.

När en produkt har registrerats som defekt kan du skicka in den portofritt till den serviceadress du meddelats om du bifogar inköpskvittot (kassakvitto) och en beskrivning av felet och var det uppstått.

## ● Service

### SE Service Sverige

Tel.: 020791808

E-Mail: [owim@lidl.se](mailto:owim@lidl.se)

### FI Service Finland

Tel: 0800 913375

E-Mail: [owim@lidl.fi](mailto:owim@lidl.fi)



<b>Legenda zastosowanych piktogramów</b> .....	Strona 36
<b>Wstęp</b> .....	Strona 37
Zastosowanie zgodne z przeznaczeniem .....	Strona 37
Opis części .....	Strona 37
Zawartość.....	Strona 37
Dane techniczne .....	Strona 38
<b>Ogólne wskazówki bezpieczeństwa</b> .....	Strona 38
Wskazówki bezpieczeństwa dla baterii/akumulatorów .....	Strona 39
<b>Mocowanie produktu</b> .....	Strona 40
<b>Uruchomienie</b> .....	Strona 41
Stosowanie produktu .....	Strona 41
Wymiana baterii .....	Strona 42
<b>Czyszczenie i pielęgnacja</b> .....	Strona 42
<b>Utylizacja</b> .....	Strona 42
<b>Gwarancja</b> .....	Strona 43
Sposób postępowania w przypadku naprawy gwarancyjnej.....	Strona 44
Serwis .....	Strona 45

## Legenda zastosowanych piktogramów

	Prąd stały/napięcie stałe
 	Wskazówki bezpieczeństwa Instrukcja postępowania
	Znak CE wskazuje zgodność z odpowiednimi Dyrektywami UE dotyczącymi tego produktu.
	Przechowywać poza zasięgiem dzieci
	Nie wrzucać do ognia
	Nie wkładać w niepoprawny sposób
	Nie deformować/uszkadzać
	Nie otwierać/wyjmować
	Nie należy mieszać różnych typów i marek
	Nie mieszać ze sobą nowych i zużytych baterii
	Nie ładować
	Baterie należy przechowywać z dala od wody i nadmiernej wilgoci.
	Nie zwierać
	Zwrócić uwagę na właściwe wkładanie

# Sensorowa lampa LED

## ● Wstęp

Gratulujemy Państwu zakupu nowego produktu. Tym samym zdecydowali się Państwo na zakup produktu wysokiej jakości. Instrukcja obsługi jest częścią tego produktu. Zawiera ona ważne wskazówki dotyczące bezpieczeństwa, użytkowania i utylizacji. Przed pierwszym użyciem produktu należy zapoznać się ze wszystkimi wskazówkami dotyczącymi obsługi i bezpieczeństwa. Używać produktu wyłącznie zgodnie z jego poniżej opisanym przeznaczeniem. W przypadku przekazania produktu innej osobie należy dołączyć do niego całą jego dokumentację.

## ● Zastosowanie zgodne z przeznaczeniem

Produkt nadaje się wyłącznie do oświetlania suchych pomieszczeń i jest przeznaczony do użytku prywatnego. Produkt nie jest przeznaczony do użytku komercyjnego lub innych rodzajów zastosowań.

- Produkt ten nie nadaje się również jako oświetlenie pomieszczeń w gospodarstwie domowym.

## ● Opis części

1	Lampki LED	5	Śruba
2	Czujnik	6	Dwustronna taśma klejąca
3	Kołek	7	Komora baterii
4	Uchwyt naścienny		

## ● Zawartość

1 lampka LED z czujnikiem	6 baterii AAA (dla Z31685B)
2 śruby	8 baterii AAA (dla Z31685C)
2 kołki	4 baterie AAA (dla Z31685D)
1 dwustronna taśma klejąca	1 instrukcja obsługi

## ● Dane techniczne

### Z31685B:

Elementy świetlne: 6 diod LED (diody LED są niewymienne)

Zakres wykrywania: ok. 3 m

Czas świecenia: ok. 30 s

Baterie: 6 x 1,5V $\text{---}$ , AAA Baterie alkaliczne  $\text{---}$ +

### Z31685C:

Elementy świetlne: 8 diod LED (diody LED są niewymienne)

Zakres wykrywania: ok. 3 m

Czas świecenia: ok. 30 s

Baterie: 8 x 1,5V $\text{---}$ , AAA Baterie alkaliczne  $\text{---}$ +

### Z31685D:

Elementy świetlne: 4 diody LED (diody LED są niewymienne)

Zakres wykrywania: ok. 3 m

Czas świecenia: ok. 30 s

Baterie: 4 x 1,5V $\text{---}$ , AAA Baterie alkaliczne  $\text{---}$ +



## Ogólne wskazówki bezpieczeństwa

**WSZYSTKIE INSTRUKCJE WRAZ ZE WSKAZÓWKAMI  
BEZPIECZEŃSTWA ZACHOWAĆ NA PRZYSZŁOŚĆ!**

-  **⚠ OSTRZEŻENIE!** Dzieci często nie dostrzegają niebezpieczeństwa. Dzieci nie powinny mieć dostępu do produktu. Produkt nie jest zabawką.
- Niniejszy produkt może być używany przez dzieci od lat 8 oraz przez osoby z obniżonymi zdolnościami fizycznymi, sensorycznymi lub mentalnymi lub brakiem doświadczenia i/lub wiedzy, jeśli pozostają pod nadzorem lub zostały pouczone w kwestii bezpiecznego użycia produktu i rozumieją wynikające z niego zagrożenia. Dzieci nie mogą bawić się produktem. Czyszczenie i konserwacja nie mogą być wykonywane przez dzieci bez nadzoru.

- Wyładowania elektrostatyczne mogą powodować zakłócenia w działaniu urządzenia. W razie pojawienia się takich zakłóceń należy wyjąć baterie, odczekać chwilę i włożyć je ponownie.

**⚠ OSTROŻNIE! NIEBEZPIECZEŃSTWO OBRAŻEŃ CIAŁA!**

W przypadku stwierdzenia jakichkolwiek usterek nie należy używać niniejszego produktu.

- Nie narażać produktu na działanie skrajnych temperatur lub silnych obciążeń mechanicznych. W przeciwnym przypadku może dojść do deformacji produktu.
- Nigdy nie przykrywać produktu, gdy jest włączony.
- Produkt ten nie zawiera elementów, które mogą być konserwowane przez użytkownika. Diod LED nie można wymienić.
- Nigdy nie otwierać elementów elektrycznych i nie wkładać do nich jakichkolwiek przedmiotów.
- Chronić produkt przed wilgocią.
-  Produkt ten przeznaczony jest wyłącznie do zastosowania wewnątrz, w suchych oraz zamkniętych pomieszczeniach.
- Żarówkę nie można wymieniać.
- Jeśli żarówki przestaną działać z powodu zużycia, należy wymienić cały produkt.



## Wskazówki bezpieczeństwa dla baterii/akumulatorów

- **ZAGROŻENIE ŻYCIA!** Baterie/akumulatory należy trzymać poza zasięgiem dzieci. W przypadku połknięcia należy natychmiast udać się do lekarza!
- Połknięcie może prowadzić do oparzeń, perforacji tkanki miękkiej i śmierci. Ciężkie poparzenia mogą wystąpić w ciągu 2 godzin po połknięciu.
-  **NIEBEZPIECZEŃSTWO WYBUCHU!** Baterii jednorazowego użytku nie wolno ładować ponownie. Baterii/akumulatorów nie należy zwierać i/lub otwierać. Może to doprowadzić do przegrzania, pożaru lub wybuchu.
- Nigdy nie należy wrzucać baterii/akumulatorów do ognia lub wody.

- Nigdy nie należy narażać baterii/akumulatorów na obciążenia mechaniczne.

### **Ryzyko wycieku kwasu z baterii/akumulatorów**

- Należy unikać ekstremalnych warunków i temperatur, które mogą oddziaływać na baterie/akumulatory, np. kaloryferów/bezpośredniego działania promieniowania słonecznego.
- Jeśli wyciekną baterie/akumulatory, należy unikać kontaktu skóry, oczu i błon śluzowych z chemikaliami! Dotknięte miejsca natychmiast przepłukać czystą wodą i udać się do lekarza!



#### **ZAKŁADAĆ RĘKAWICE OCHRONNE!**

Wylane lub uszkodzone baterie/akumulatory po dotknięciu skóry mogą spowodować poparzenia chemiczne.

Dlatego należy w takim przypadku nakładać odpowiednie rękawice ochronne.

- W przypadku wycieku baterii/akumulatorów natychmiast usunąć je z produktu, aby uniknąć uszkodzeń.
- Używać wyłącznie baterii/akumulatorów tego samego typu. Nie zakładać razem nowych oraz zużytych baterii/akumulatorów!
- Jeżeli produkt nie jest przez dłuższy czas używany, baterie/akumulatory należy wyjąć.

### **Ryzyko uszkodzenia produktu**

- Używać wyłącznie zalecanego rodzaju baterii/akumulatora!
- Włożyć baterie/akumulatory zgodnie z oznaczeniem biegunów (+) i (-) na baterii/akumulatorze i produkcie.
- Oczyścić styki baterii/akumulatora i w komorze baterii przed włożeniem suchą, niestrzępiącą się szmatką lub patyczkiem higienicznym!
- Zużyte baterie/akumulatory wyjąć jak najszybciej z produktu.

## **● Mocowanie produktu**

**Wskazówka:** Należy całkowicie usunąć materiał opakowania z produktu.

**Wskazówka:** Do montażu potrzebna jest wiertarka. Przed przystąpieniem do wiercenia otworu w ścianie należy się upewnić, czy

nie natrafimy na przewody elektryczne, gazowe lub wodne. W celu wywiercenia otworów w murze użyć wiertarki. Zawsze przestrzegać wskazówek bezpieczeństwa zawartych w instrukcjach obsługi i wskazówkach bezpieczeństwa wiertarki. W przeciwnym wypadku istnieje ryzyko śmierci lub odniesienia obrażeń wskutek porażenia prądem.

## **UWAGA! NIEBEZPIECZEŃSTWO OBRAZEŃ CIAŁA!**

Zapoznać się z instrukcją obsługi wiertarki.

**UWAGA!** Zwrócić uwagę na to, aby nie uszkodzić przewodów znajdujących się w ścianie.

- W celu zamontowania produktu należy postąpić, jak pokazano to na rysunkach A (ze śrubami [5] i kołkami [3]) lub B (z dwustronną taśmą klejącą [6]).

**Wskazówka:** Podłoże powinno być suche, gładkie, wolne od kurzu i tłuszczu.

**Wskazówka:** Umożliwić uchwyтови naściennemu [4], aby przez co najmniej 24 godziny przykleił się. W przeciwnym razie może to ujemnie wpłynąć na klej.

**Wskazówka:** Jeśli dwustronna taśma klejąca [6] była sosowana przez dłuższy czas, to na powierzchni może pozostać resztkę kleju po jej usunięciu. W razie potrzeby użyć środka do usuwania kleju. Wypróbować go na małej części przed wyczyszczeniem danej powierzchni. Przestrzegać wskazówek producenta.

- Zamocować produkt na uchwycie ściennym [4] lub odkręcić go od uchwytu ściennego [4] jak pokazano na rysunku D.

## ● **Uruchomienie**

### ● **Stosowanie produktu**

**Wskazówka:** Przed pierwszym użyciem usunąć pasek izolacyjny.

- Produkt wyłącza się automatycznie, gdy zostanie stwierdzony ruch.
- Produkt wyłącza się automatycznie, gdy nie stwierdzi już żadnego ruchu.

## ● Wymiana baterii

- Odkręcić śrubę na pokrywie komory baterii (patrz rys. C).
- Otworzyć komorę baterii **7** znajdującą się na tylnej ściance produktu.
- Usunąć zużyte baterie i założyć nowe (patrz rys. C). Należy przy tym zwrócić uwagę na prawidłowe ułożenie biegunów. Jest ono oznaczone w komorze baterii **7**.
- Następnie zamknąć komorę baterii **7**.
- Przykręcić śrubę na pokrywie komory baterii (patrz rys. C).

## ● Czyszczenie i pielęgnacja

- Do czyszczenia należy używać wyłącznie suchej, niestrzępiącej się szmatki.

## ● Utylizacja

Opakowanie wykonane jest z materiałów przyjaznych dla środowiska, które można przekazać do utylizacji w lokalnym punkcie przetwarzania surowców wtórnych.



Przy segregowaniu odpadów prosimy zwrócić uwagę na oznakowanie materiałów opakowaniowych, oznaczone są one skrótami (a) i numerami (b) o następującym znaczeniu: 1-7: Tworzywa sztuczne/20-22: Papier i tektura/80-98: Materiały kompozytowe.



Informacji na temat możliwości utylizacji wyeksploatowanego produktu udziela urząd gminy lub miasta.



Z uwagi na ochronę środowiska nie wyrzucać urządzenia po zakończeniu eksploatacji do odpadów domowych, lecz prawidłowo zutylizować. Informacji o punktach zbiorczych i ich godzinach otwarcia udziela odpowiedni urząd.

Elektroodpady nie mogą być wyrzucane do pojemników do selektywnej zbiórki odpadów komunalnych. Można je oddać w specjalnie wyznaczonych miejscach np. Punkt Selektywnej Zbiórki Odpadów Komunalnych lub/bądź w punktach handlowych oferujących w sprzedaży sprzęt elektroniczny.

Należy postępować zgodnie z obowiązującymi w Polsce przepisami dotyczącymi selektywnej zbiórki urządzeń elektrycznych i elektronicznych. Zużyty sprzęt może mieć szkodliwy wpływ na środowisko i zdrowie ludzi z uwagi na potencjalną zawartość niebezpiecznych substancji, mieszanin oraz części składowych. Gospodarstwo domowe spełnia ważną rolę w przyczynianiu się do ponownego użycia i odzysku surowców wtórnych, w tym recyklingu zużytego sprzętu. Na tym etapie kształtuje się postawy, które wpływają na zachowanie wspólnego dobra jakim jest czyste środowisko naturalne.

Uszkodzone lub zużyte baterie/akumulatory muszą być poddane recyklingowi. Oddać baterie/akumulatory i/lub produkt w dostępnych punktach zbiórki.



### **Niewłaściwa utylizacja baterii/akumulatorów stwarza zagrożenie dla środowiska naturalnego!**

Baterii/akumulatorów nie należy wyrzucać razem z odpadami domowymi. Mogą one zawierać szkodliwe metale ciężkie i należy je traktować jak odpady specjalne. Symbole chemiczne metali ciężkich są następujące: Cd = kadm, Hg = rtęć, Pb = ołów. Dlatego też zużyte baterie/akumulatory należy przekazywać do komunalnych punktów gromadzenia odpadów niebezpiecznych.

## **● Gwarancja**

Produkt został wyprodukowany zgodnie z surowymi wytycznymi dotyczącymi jakości i dokładnie przetestowane przed dostawą. W przypadku wad materiałowych lub produkcyjnych przysługują Państwu prawa ustawowe wobec sprzedawcy produktu. Państwa prawa ustawowe

nie są w żaden sposób ograniczone przez naszą gwarancję przedstawioną poniżej.

Gwarancja na ten produkt wynosi 3 lata od daty zakupu. Okres gwarancji rozpoczyna się od daty zakupu. Proszę przechowywać oryginalny rachunek w bezpiecznym miejscu, ponieważ ten dokument jest wymagany jako dowód zakupu.

Wszelkie uszkodzenia lub wady obecne już w momencie zakupu należy zgłosić niezwłocznie po rozpakowaniu produktu.

Jeżeli w ciągu 3 lat od daty zakupu produkt wykaże wady materiałowe lub produkcyjne, to – według naszego uznania – bezpłatnie go naprawimy lub wymienimy. Okres gwarancji nie ulega przedłużeniu o przyznane roszczenie gwarancyjne. Dotyczy to również wymienionych i naprawionych części.

Niniejsza gwarancja traci ważność, jeśli produkt został uszkodzony, był niewłaściwie użytkowany lub konserwowany.

Gwarancja obejmuje wady materiałowe i produkcyjne. Niniejsza gwarancja nie obejmuje części produktu, które podlegają normalnemu zużyciu i dlatego są uważane za części zużywalne (np. baterie, akumulatory, węże, wkłady atramentowe), ani nie obejmuje uszkodzeń części delikatnych, np. przełączników lub części wykonanych ze szkła.

Zgodnie z Kodeksem Cywilnym art. 581 § 1 wraz z wymianą urządzenia lub ważnej części czas gwarancji rozpoczyna się na nowo.

## ● Sposób postępowania w przypadku naprawy gwarancyjnej

Aby zapewnić szybkie rozpatrzenie Państwa wniosku, prosimy stosować się do następujących wskazówek:

Przed skontaktowaniem się z działem serwisowym należy przygotować paragon i numer artykułu (IAN 459093\_2401) jako dowód zakupu.

Numery artykułów można znaleźć na tabliczce znamionowe, na grawerunku, na stronie tytułowej jego instrukcji (na dole po lewej stronie) lub jako naklejkę na stronie odwrotnej lub spodniej.

W razie wystąpienia błędów w działaniu lub innych wad, należy skontaktować się najpierw z wymienionym poniżej działem serwisowym telefonicznie lub pocztą elektroniczną.

Produkt uznany za uszkodzony można następnie z dołączeniem dowodu zakupu (paragonu) i podaniem, na czym polega wada i kiedy wystąpiła, przestać bezpłatnie na podany Państwu adres serwisu.

## ● Serwis

### **Serwis Polska**

Tel.: 008004911946

E-Mail: [owim@lidl.pl](mailto:owim@lidl.pl)



<b>Legende der verwendeten Piktogramme</b> .....	Seite 47
<b>Einleitung</b> .....	Seite 48
Bestimmungsgemäße Verwendung .....	Seite 48
Teilebeschreibung .....	Seite 48
Lieferumfang .....	Seite 48
Technische Daten .....	Seite 49
<b>Allgemeine Sicherheitshinweise</b> .....	Seite 49
Sicherheitshinweise für Batterien/Akkus .....	Seite 50
<b>Produkt befestigen</b> .....	Seite 51
<b>Inbetriebnahme</b> .....	Seite 52
Produkt verwenden .....	Seite 52
Batterien austauschen .....	Seite 53
<b>Reinigung und Pflege</b> .....	Seite 53
<b>Entsorgung</b> .....	Seite 53
<b>Garantie</b> .....	Seite 54
Abwicklung im Garantiefall .....	Seite 55
Service .....	Seite 55

## Legende der verwendeten Piktogramme

	Gleichstrom/-spannung
 	Sicherheitshinweise Handlungsanweisungen
	Das CE-Zeichen bestätigt die Konformität mit den für das Produkt zutreffenden EU-Richtlinien.
	Außerhalb der Reichweite von Kindern aufbewahren.
	Nicht ins Feuer werfen.
	Nichts falsch einlegen.
	Nicht deformieren/beschädigen.
	Nicht öffnen/auseinandernehmen.
	Unterschiedliche Typen und Marken nicht miteinander mischen.
	Neue und gebrauchte Batterien nicht miteinander mischen.
	Nicht laden.
	Halten Sie Batterien von Wasser und übermäßiger Feuchtigkeit fern.
	Nicht kurzschließen.
	Auf richtiges Einlegen achten.

# LED-Sensorleuchte

## ● Einleitung

Wir beglückwünschen Sie zum Kauf Ihres neuen Produkts. Sie haben sich damit für ein hochwertiges Produkt entschieden. Die Bedienungsanleitung ist Teil dieses Produkts. Sie enthält wichtige Hinweise für Sicherheit, Gebrauch und Entsorgung. Machen Sie sich vor der Benutzung des Produkts mit allen Bedien- und Sicherheitshinweisen vertraut. Benutzen Sie das Produkt nur wie beschrieben und für die angegebenen Einsatzbereiche. Händigen Sie alle Unterlagen bei Weitergabe des Produkts an Dritte mit aus.

## ● Bestimmungsgemäße Verwendung

Das Produkt ist ausschließlich zur Beleuchtung in trockenen Innenräumen für den privaten Einsatz geeignet. Das Produkt ist nicht für den gewerblichen Einsatz oder für andere Einsatzbereiche bestimmt.

- Dieses Produkt ist nicht zur Raumbeleuchtung im Haushalt geeignet.

## ● Teilebeschreibung

- 1 LED-Lampen
- 2 Sensor
- 3 Dübel
- 4 Wandhalterung

- 5 Schraube
- 6 Doppelklebeband
- 7 Batteriefach

## ● Lieferumfang

- 1 LED-Sensorleuchte
- 2 Schrauben
- 2 Dübel
- 1 Doppelklebeband

- 6 AAA Batterien (für Z31685B)
- 8 AAA Batterien (für Z31685C)
- 4 AAA Batterien (für Z31685D)
- 1 Bedienungsanleitung

## ● Technische Daten

### Z31685B:

Leuchtmittel:	6 LEDs (die LEDs sind nicht austauschbar)
Erfassungsbereich:	ca. 3 m
Leuchtdauer:	ca. 30 s
Batterien:	6 x 1,5 V  , Alkali-Batterie AAA

### Z31685C:

Leuchtmittel:	8 LEDs (die LEDs sind nicht austauschbar)
Erfassungsbereich:	ca. 3 m
Leuchtdauer:	ca. 30 s
Batterien:	8 x 1,5 V  , Alkali-Batterie AAA

### Z31685D:

Leuchtmittel:	4 LEDs (die LEDs sind nicht austauschbar)
Erfassungsbereich:	ca. 3 m
Leuchtdauer:	ca. 30 s
Batterien:	4 x 1,5 V  , Alkali-Batterie AAA



## Allgemeine Sicherheitshinweise

BEWAHREN SIE ALLE SICHERHEITSHINWEISE UND ANWEISUNGEN FÜR DIE ZUKUNFT AUF!

-  **WARNUNG!** Kinder unterschätzen häufig die Gefahren. Halten Sie Kinder stets vom Produkt fern. Das Produkt ist kein Spielzeug.
- Dieses Produkt kann von Kindern ab 8 Jahren und darüber sowie von Personen mit verringerten physischen, sensorischen oder mentalen Fähigkeiten oder Mangel an Erfahrung und Wissen benutzt werden, wenn sie beaufsichtigt oder bezüglich des sicheren Gebrauchs des Produkts unterwiesen wurden und die daraus resultierenden Gefahren verstehen. Kinder dürfen nicht mit dem Produkt spielen. Reinigung und Benutzerwartung dürfen nicht von Kindern ohne Beaufsichtigung durchgeführt werden.

- Elektrostatische Entladungen können zu Funktionsstörungen führen. Entfernen Sie bei solchen Funktionsstörungen kurzzeitig die Batterien und setzen Sie sie erneut ein.

**⚠ VORSICHT! VERLETZUNGSGEFAHR!** Verwenden Sie das Produkt nicht, wenn Sie irgendwelche Beschädigungen feststellen.

- Setzen Sie das Produkt keinen extremen Temperaturen oder starken mechanischen Beanspruchungen aus. Andernfalls kann es zu Deformierungen des Produkts kommen.
- Decken Sie das Produkt niemals ab, wenn es in Betrieb ist.
- Dieses Produkt enthält keine Teile, die vom Verbraucher gewartet werden können. Die LEDs können nicht ausgetauscht werden.
- Öffnen Sie niemals eines der elektrischen Betriebsmittel oder stecken irgendwelche Gegenstände in dieselben.
- Halten Sie das Produkt von Feuchtigkeit fern.



Dieses Produkt ist ausschließlich zur Verwendung im Innenbereich vorgesehen.

- Die Leuchtmittel sind nicht austauschbar.
- Sollten die Leuchtmittel am Ende ihrer Lebensdauer ausfallen, muss das ganze Produkt ersetzt werden.



## Sicherheitshinweise für Batterien/Akkus

- **LEBENSGEFAHR!** Halten Sie Batterien/Akkus außer Reichweite von Kindern. Suchen Sie im Falle eines Verschluckens sofort einen Arzt auf!
- Verschlucken kann zu Verbrennungen, Perforation von Weichgewebe und Tod führen. Schwere Verbrennungen können innerhalb von 2 Stunden nach dem Verschlucken auftreten.



**EXPLOSIONSGEFAHR!** Laden Sie nicht aufladbare Batterien niemals wieder auf. Schließen Sie Batterien/Akkus nicht kurz und/oder öffnen Sie diese nicht.

- Überhitzung, Brandgefahr oder Platzen können die Folge sein.
- Werfen Sie Batterien/Akkus niemals in Feuer oder Wasser.
- Setzen Sie Batterien/Akkus keiner mechanischen Belastung aus.

## Risiko des Auslaufens von Batterien/Akkus

- Vermeiden Sie extreme Bedingungen und Temperaturen, die auf Batterien/Akkus einwirken können, z. B. auf Heizkörpern/ durch direkte Sonneneinstrahlung.
- Wenn Batterien/Akkus ausgelaufen sind, vermeiden Sie den Kontakt von Haut, Augen und Schleimhäuten mit den Chemikalien! Spülen Sie die betroffenen Stellen sofort mit klarem Wasser und suchen Sie einen Arzt auf!
-  **SCHUTZHANDSCHUHE TRAGEN!** Ausgelaufene oder beschädigte Batterien/Akkus können bei Berührung mit der Haut Verätzungen verursachen. Tragen Sie deshalb in diesem Fall geeignete Schutzhandschuhe.
- Im Falle eines Auslaufens der Batterien/Akkus entfernen Sie diese sofort aus dem Produkt, um Beschädigungen zu vermeiden.
- Verwenden Sie nur Batterien/Akkus des gleichen Typs. Mischen Sie nicht alte Batterien/Akkus mit neuen!
- Entfernen Sie die Batterien/Akkus, wenn das Produkt längere Zeit nicht verwendet wird.

## Risiko der Beschädigung des Produkts

- Verwenden Sie ausschließlich den angegebenen Batterietyp/ Akkutyp!
- Setzen Sie Batterien/Akkus gemäß der Polaritätskennzeichnung (+) und (-) an Batterie/Akku und des Produkts ein.
- Reinigen Sie Kontakte an Batterie/Akku und im Batteriefach vor dem Einlegen mit einem trockenen, fusselfreien Tuch oder Wattestäbchen!
- Entfernen Sie erschöpfte Batterien/Akkus umgehend aus dem Produkt.

## ● Produkt befestigen

**Hinweis:** Entfernen Sie sämtliches Verpackungsmaterial vom Produkt.

**Hinweis:** Für die Montage benötigen Sie eine Bohrmaschine.

Vergewissern Sie sich, dass Sie nicht auf Strom-, Gas- oder Wasserleitungen stoßen, wenn Sie in die Wand bohren. Verwenden Sie eine Bohrmaschine, um die Löcher in das Mauerwerk zu bohren. Beachten

Sie immer die Sicherheitshinweise aus den Bedien- und Sicherheitshinweisen der Bohrmaschine. Ansonsten drohen Tod oder Verletzungsgefahr durch Stromschlag.

**ACHTUNG! VERLETZUNGSGEFAHR!** Ziehen Sie die Bedienungsanleitung Ihrer Bohrmaschine hinzu.

**ACHTUNG!** Achten Sie darauf, dass Sie keine Leitungen in der Wand beschädigen.

- Gehen Sie zur Montage des Produkts vor, wie in den Abbildungen A (mit Schrauben **5** und Dübel **3**) oder B (mit Doppelklebeband **6**) dargestellt.

**Hinweis:** Der Untergrund sollte trocken, glatt, staub- und fettfrei sein.

**Hinweis:** Lassen Sie zu, dass die Wandhalterung **4** für mindestens 24 Stunden die Klebeverbindung aufbaut. Andernfalls könnte die Klebstoffwirkung nachteilig beeinflusst werden.

**Hinweis:** Wenn das Doppelklebeband **6** über einen längeren Zeitraum verwendet wurde, können Klebstoffreste auf der Oberfläche verbleiben, wenn es entfernt wird. Verwenden Sie, falls notwendig, einen Kleberentferner. Testen Sie einen kleinen Bereich vor der Reinigung der jeweiligen Fläche. Befolgen Sie die Anweisungen des Herstellers.

- Befestigen Sie das Produkt an der Wandhalterung **4** bzw. lösen Sie es von der Wandhalterung **4** wie in Abbildung D dargestellt.

## ● Inbetriebnahme

### ● Produkt verwenden

**Hinweis:** Entfernen Sie vor dem ersten Gebrauch den Isolierstreifen.

- Das Produkt schaltet sich bei Dunkelheit automatisch ein, wenn eine Bewegung festgestellt wird.
- Das Produkt schaltet sich automatisch ab, wenn keine Bewegung mehr festgestellt wird.

## ● Batterien austauschen

- Lösen Sie die Schraube am Batteriefachdeckel (siehe Abb. C).
- Öffnen Sie das Batteriefach **7** auf der Rückseite des Produkts.
- Entfernen Sie die verbrauchten Batterien und setzen Sie neue ein (siehe Abb. C). Achten Sie dabei auf die richtige Polarität. Diese wird im Batteriefach **7** angezeigt.
- Schließen Sie das Batteriefach **7** anschließend wieder.
- Ziehen Sie die Schraube am Batteriefachdeckel an (siehe Abb. C).

## ● Reinigung und Pflege

- Verwenden Sie zur Reinigung nur ein trockenes, fusselfreies Tuch.

## ● Entsorgung

Die Verpackung besteht aus umweltfreundlichen Materialien, die Sie über die örtlichen Recyclingstellen entsorgen können.



Beachten Sie die Kennzeichnung der Verpackungsmaterialien bei der Abfalltrennung, diese sind gekennzeichnet mit Abkürzungen (a) und Nummern (b) mit folgender Bedeutung: 1–7: Kunststoffe/20–22: Papier und Pappe/80–98: Verbundstoffe.



Möglichkeiten zur Entsorgung des ausgedienten Produkts erfahren Sie bei Ihrer Gemeinde- oder Stadtverwaltung.



Werfen Sie Ihr Produkt, wenn es ausgedient hat, im Interesse des Umweltschutzes nicht in den Hausmüll, sondern führen Sie es einer fachgerechten Entsorgung zu. Über Sammelstellen und deren Öffnungszeiten können Sie sich bei Ihrer zuständigen Verwaltung informieren.

Defekte oder verbrauchte Batterien/Akkus müssen recycelt werden. Geben Sie Batterien/Akkus und/oder das Produkt über die angebotenen Sammeleinrichtungen zurück.



### **Umweltschäden durch falsche Entsorgung der Batterien/Akkus!**

Batterien/Akkus dürfen nicht über den Hausmüll entsorgt werden. Sie können giftige Schwermetalle enthalten und unterliegen der Sondermüllbehandlung. Die chemischen Symbole der Schwermetalle sind wie folgt: Cd = Cadmium, Hg = Quecksilber, Pb = Blei. Geben Sie deshalb verbrauchte Batterien/Akkus bei einer kommunalen Sammelstelle ab.

## **● Garantie**

Das Produkt wurde nach strengen Qualitätsrichtlinien hergestellt und vor der Auslieferung sorgfältig geprüft. Im Falle von Material- oder Herstellungsfehlern haben Sie gegenüber dem Verkäufer des Produkts gesetzliche Rechte. Ihre gesetzlichen Rechte werden in keiner Weise durch unsere unten aufgeführte Garantie eingeschränkt.

Die Garantie für dieses Produkt beträgt 3 Jahre ab Kaufdatum. Die Garantiezeit beginnt mit dem Kaufdatum. Bewahren Sie den Originalkaufbeleg an einem sicheren Ort auf, da dieses Dokument als Nachweis des Kaufs erforderlich ist.

Alle Schäden oder Mängel, die bereits zum Zeitpunkt des Kaufs vorhanden sind, müssen unverzüglich nach dem Auspacken des Produkts gemeldet werden.

Sollte das Produkt innerhalb von 3 Jahren ab Kaufdatum einen Material- oder Herstellungsfehler aufweisen, werden wir es – nach unserer Wahl – kostenlos für Sie reparieren oder ersetzen. Die Garantiezeit verlängert sich durch einen stattgegebenen Gewährleistungsanspruch nicht. Dies gilt auch für ersetzte und reparierte Teile.

Diese Garantie erlischt, wenn das Produkt beschädigt oder unsachgemäß verwendet oder gewartet wurde.

Die Garantie deckt Material- und Herstellungsfehler ab. Diese Garantie erstreckt sich weder auf Produktteile, die normalem Verschleiß unterliegen, und somit als Verschleißteile gelten (z. B. Batterien, Akkus, Schläuche, Farbpatronen), noch auf Schäden an zerbrechlichen Teilen, z. B. Schalter oder Teile aus Glas.

## ● **Abwicklung im Garantiefall**

Um eine schnelle Bearbeitung Ihres Anliegens zu gewährleisten, folgen Sie bitte den folgenden Hinweisen:

Bitte halten Sie für alle Anfragen den Kassenbon und die Artikelnummer (IAN 459093\_2401) als Nachweis für den Kauf bereit.

Die Artikelnummer entnehmen Sie bitte dem Typenschild, einer Gravur, auf dem Titelblatt Ihrer Bedienungsanleitung (unten links) oder als Aufkleber auf der Rück- oder Unterseite des Produkts.

Sollten Funktionsfehler oder sonstige Mängel auftreten, kontaktieren Sie zunächst die nachfolgend benannte Serviceabteilung telefonisch oder per E-Mail.

Ein als defekt erfasstes Produkt können Sie dann unter Beifügung des Kaufbelegs (Kassenbon) und der Angabe, worin der Mangel besteht und wann er aufgetreten ist, für Sie portofrei an die Ihnen mitgeteilte Service-Anschrift übersenden.

## ● **Service**

### Ⓛ **Service Deutschland**

Tel.: 0800 5435 111

E-Mail: [owim@lidl.de](mailto:owim@lidl.de)

### Ⓛ **Service Österreich**

Tel.: 0800 292726

E-Mail: [owim@lidl.at](mailto:owim@lidl.at)

**CH Service Schweiz**  
Tel.: 0800562153  
E-Mail: [owim@lidl.ch](mailto:owim@lidl.ch)



**OWIM GmbH & Co. KG**

Stiftsbergstraße 1  
74167 Neckarsulm  
GERMANY

Model-No.: Z31685B/Z31685C/Z31685D  
Version: 07/2024

Last Information Update · Tietojen tila  
Informationsstatus · Stan informacj  
Stand der Informationen: 05/2024  
Ident.-No.: Z31685B/C/D052024-FI/PL