

Iupilu®

BABY-MUSIKMOBILE MUSICAL MOBILE MOBILE MUSICAL POUR BÉBÉ

(DE) (AT) (CH)

BABY-MUSIKMOBILE

Gebrauchsanweisung

(FR) (BE)

MOBILE MUSICAL POUR BÉBÉ

Notice d'utilisation

(PL)

KARUZELA NIEMOWLĘCA Z MUZYKĄ

Instrukcja użytkowania

(SK)

DETSKÉ HUDBNÉ NÁSTROJE

Navod na používanie

(DK)

URO MED MUSIK TIL BABY

Brugervejledning

(HU)

CSECSEMŐ ZENEMOBIL

Használati útmutató

(HR)

MOBIL S GLAZBOM ZA BEBE

Upute za uporabu

(BG)

БЕБЕШКА МУЗИКАЛНА ВЪРТЕЛЕЖКА

Ръководството за използване

(GB) (IE)

MUSICAL MOBILE

Instructions for use

(NL) (BE)

BABY MUZIEKMOBIEL

Gebruiksaanwijzing

(CZ)

DĚTSKÁ HUDEBNÍ POHYBLIVÁ ZAVĚŠENÁ HRAČKA

Návod k použití

(ES)

MÓVIL MUSICAL PARA BEBÉ

Instrucciones de uso

(IT)

GIOSTRINA PER CULLA

Istruzioni d'uso

(SI)

GLASBENI VRTILJAK ZA DOJENČKE

Navodilo za uporabo

(RO)

CARUSEL MUZICAL PENTRU BEBELUȘI

Instrucțiuni de utilizare

(GR)

ΜΟΥΣΙΚΟ ΠΑΙΧΝΙΔΙ ΒΡΕΦΙΚΟ

Οδηγίες χρήσης



IAN 419466_2210



A

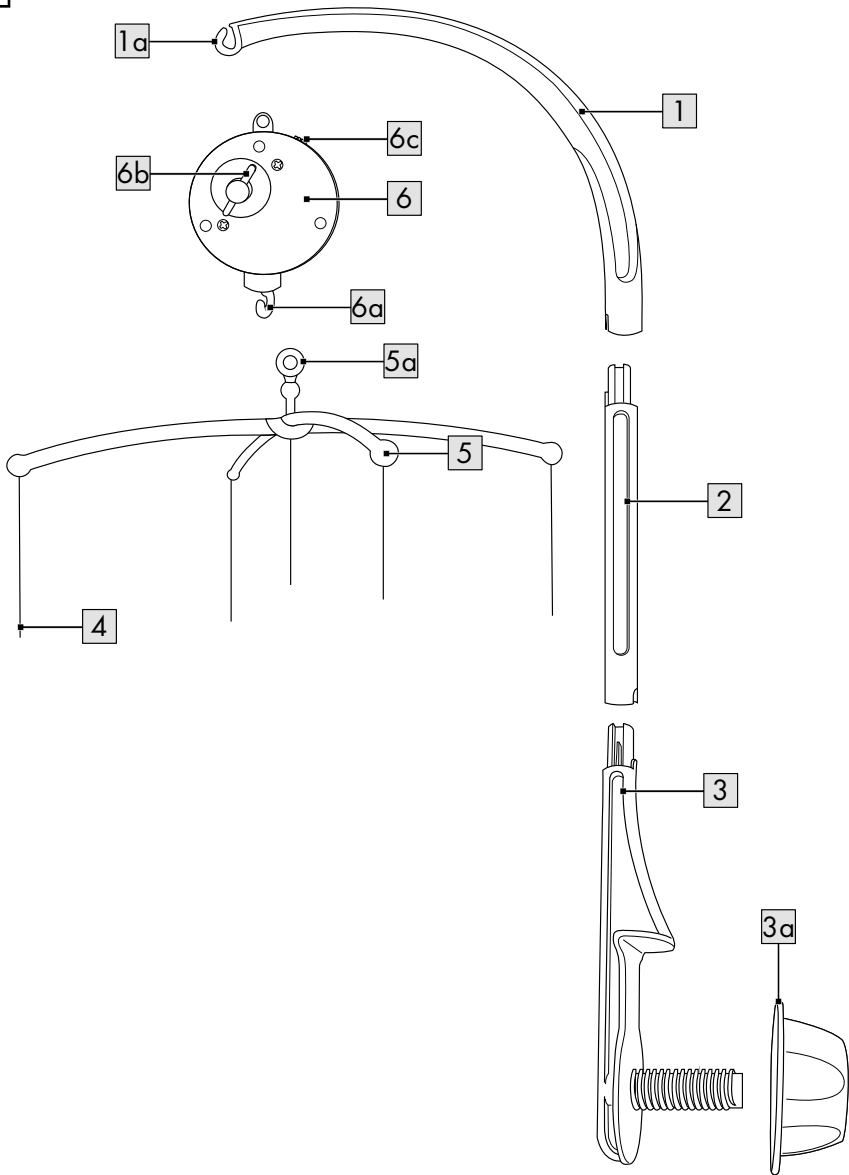

Herzlichen Glückwunsch!

Mit Ihrem Kauf haben Sie sich für einen hochwertigen Artikel entschieden. Machen Sie sich vor der ersten Verwendung mit dem Artikel vertraut.



Lesen Sie hierzu aufmerksam die nachfolgende Gebrauchsanweisung.

Benutzen Sie den Artikel nur wie beschrieben und für die angegebenen Einsatzbereiche. Bewahren Sie diese Gebrauchsanweisung gut auf. Händigen Sie alle Unterlagen bei Weitergabe des Artikels an Dritte ebenfalls mit aus.

Lieferumfang

- 1 x Bogen (1)
- 1 x Verbindung (2)
- 1 x Halterung (3)
- 5 x Plüschanhänger (4)
- 2 x Querstreben, miteinander verbunden (5)
- 1 x Spieluhr (6)
- 1 x Gebrauchsanweisung

Technische Daten



Herstellungsdatum (Monat/Jahr):
03/2023

CE Hiermit erklärt Delta-Sport Handelskontor GmbH, dass dieser Artikel mit den folgenden grundlegenden Anforderungen und den übrigen einschlägigen Bestimmungen übereinstimmt:

2009/48/EG – Spielzeug-Richtlinie



Dieses Spielzeug ist außerhalb der Reichweite des Kindes anzubringen.

Bestimmungsgemäße Verwendung

Dieser Artikel ist ein Spielzeug für Kinder ab 0 Monaten für den privaten Gebrauch.



Sicherheitshinweise

- Achtung. Alle Verpackungs- und Befestigungsmaterialien sind nicht Bestandteil des Spielzeugs und müssen aus Sicherheitsgründen stets entfernt werden, bevor der Artikel Kindern zum Spielen übergeben wird.
- Achtung. Dieses Spielzeug ist außerhalb der Reichweite des Kindes anzubringen. Um mögliche Verletzungen durch Verheddern zu verhindern, ist dieses Spielzeug zu entfernen, wenn das Kind beginnt zu versuchen, auf allen Vieren zu krabbeln.
- Prüfen Sie den Artikel vor jedem Gebrauch auf Beschädigungen oder Abnutzungen. Der Artikel darf nur in einwandfreiem Zustand verwendet werden!

Montage

Der Artikel ist nur durch Erwachsene zu montieren.

Bringen Sie den Artikel außerhalb der Reichweite des Babys an.

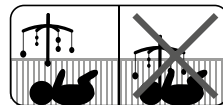

Bauen Sie den Artikel nur zusammen, wenn das Babybett leer ist und sich kein Baby darin befindet!

1. Entfernen Sie vollständig die Verpackung.
2. Drehen Sie den Halterungsknauf (3a) vom Gewinde der Halterung (3) (Abb. A).
3. Setzen Sie die Halterung mit dem Gewinde von innen an den oberen Rahmen des Babybettes.

Hinweis: Das Gewindeende muss zwischen zwei Gitterstäben befestigt werden und nach außen zeigen.

4. Stecken Sie den Halterungsknauf von außen auf das Gewindeende und drehen Sie ihn fest.

Hinweis: Die Halterung sollte fest am Rahmen des Babybettes sitzen. Drehen Sie nicht zu fest, da ansonsten Kratzer am Rahmen entstehen können.

5. Stecken Sie auf die Halterung die Verbindung (2) und den Bogen (1), wie in Abb. A gezeigt.

6. Hängen Sie die Spieluhr (6) an den Haken (1a) des Bogens (Abb. A).

7. Ziehen Sie die beiden Querstreben (5) so auseinander, dass sie ein Kreuz bilden und die Plüschanhänger (4) frei hängen (Abb. A).

8. Haken Sie die Öse (5a) der Querstreben an den Haken (6a) der Spieluhr (Abb. A).

Demontage

Bauen Sie den Artikel nur dann vom Babybett ab, wenn das Babybett leer ist und sich kein Baby darin befindet!

1. Halten Sie mit einer Hand den Artikel fest und lösen Sie mit der anderen Hand den Halterungsknauf (3a).

2. Entfernen Sie den Halterungsknauf aus dem Gewinde der Halterung (3).

Verwendung

Wichtig! Entfernen Sie vor der ersten Verwendung die Schutzfolie vom Spiegel.

Halten Sie mit einer Hand die Spieluhr (6) und drehen Sie den Schalter (6b) nach rechts. Die Musik ertönt, bis sich der Schalter wieder auf seine Ausgangsposition zurückgedreht hat. Während die Musik spielt, drehen sich die Querstreben (5) mit den Plüschanhängern (4).

Hinweis: Schieben Sie den Schalter (6c) nach unten, um die Spieluhr anzuhalten.

Lagerung, Reinigung

Lagern Sie den Artikel bei Nichtbenutzung immer trocken und sauber bei Raumtemperatur. Nur mit einem feuchten Tuch abwischen. WICHTIG! Nie mit scharfen Reinigungsmitteln reinigen.



Hinweis: Die Plüschanhänger (4) sind bei 30 °C Schonwäsche in der Waschmaschine waschbar.



1. Lösen Sie zum Waschen der Plüschanhänger die Knoten, mit denen Sie an den Querstreben (5) befestigt sind, und ziehen Sie den Faden der Plüschanhänger heraus.

2. Fädeln Sie nach dem Waschen die Plüschanhänger wieder an die Querstreben und befestigen Sie sie mit einem Knoten ihrer Wahl.

Hinweis: Überprüfen Sie die Festigkeit des Knotens, ansonsten könnte sich ein Plüschanhänger lösen und auf das Baby fallen.

Hinweise zur Entsorgung



Entsorgen Sie den Artikel und die Verpackungsmaterialien entsprechend den aktuellen örtlichen Vorschriften.

Bewahren Sie Verpackungsmaterialien (wie z. B. Folienbeutel) für Kinder unerreichbar auf. Weitere Informationen zur Entsorgung des ausgedienten Artikels erhalten Sie bei Ihrer Gemeinde- oder Stadtverwaltung. Entsorgen Sie den Artikel und die Verpackung umweltschonend.



Der Recycling-Code dient der Kennzeichnung verschiedener Materialien zur Rückführung in den Wiederverwertungskreislauf (Recycling). Der Code besteht aus einem Recyclingsymbol für den Verwertungskreislauf und einer Nummer, die das Material kennzeichnet.

Hinweise zur Garantie und Serviceabwicklung

Der Artikel wurde mit großer Sorgfalt und unter ständiger Kontrolle produziert. DELTA-SPORT HANDELSKONTOR GmbH räumt privaten Endkunden auf diesen Artikel drei Jahre Garantie ab Kaufdatum (Garantiefrist) nach Maßgabe der folgenden Bestimmungen ein. Die Garantie gilt nur für Material- und Verarbeitungsfehler. Die Garantie erstreckt sich nicht auf Teile, die der normalen Abnutzung unterliegen und deshalb als Verschleißteile anzusehen sind (z. B. Batterien) sowie nicht auf zerbrechliche Teile, z. B. Schalter, Akkus oder Teile, die aus Glas gefertigt sind.

Ansprüche aus dieser Garantie sind ausgeschlossen, wenn der Artikel unsachgemäß oder missbräuchlich oder nicht im Rahmen der vorgesehenen Bestimmung oder des vorgesehenen Nutzungsumfangs verwendet wurde oder Vorgaben in der Anleitung/Anweisung nicht beachtet wurden, es sei denn, der Endkunde weist nach, dass ein Material- oder Verarbeitungsfehler vorliegt, der nicht auf einem der vorgenannten Umstände beruht.

Ansprüche aus der Garantie können nur innerhalb der Garantiefrist unter Vorlage des Originalkassenbelegs geltend gemacht werden. Bitte bewahren Sie deshalb den Originalkassenbeleg auf. Die Garantiefrist wird durch etwaige Reparaturen aufgrund der Garantie, gesetzlicher Gewährleistung oder Kulanz nicht verlängert. Dies gilt auch für ersetzte und reparierte Teile. Bitte wenden Sie sich bei Beanstandungen zunächst an die untenstehende Service-Hotline oder setzen Sie sich per E-Mail mit uns in Verbindung. Liegt ein Garantiefall vor, wird der Artikel von uns – nach unserer Wahl – für Sie kostenlos repariert, ersetzt oder der Kaufpreis erstattet. Weitere Rechte aus der Garantie bestehen nicht. Ihre gesetzlichen Rechte, insbesondere Gewährleistungsansprüche gegenüber dem jeweiligen Verkäufer, werden durch diese Garantie nicht eingeschränkt.

IAN: 419466_2210

- (DE)** Kundenservice Deutschland
Tel.: 0800 5435 111
E-Mail: deltasport@lidl.de
- (AT)** Service Österreich
Tel.: 0800 447744
E-Mail: deltasport@lidl.at
- (CH)** Service Schweiz
Tel.: 0800 56 44 33
E-Mail: deltasport@lidl.ch

Congratulations!

You have chosen to purchase a high-quality product. Familiarise yourself with the product before using it for the first time.

 **Read the following instructions for use carefully.**

Use the product only as described and only for the given areas of application. Store these instructions for use carefully. When passing the product on to third parties, please also hand over all accompanying documents.

Scope of delivery

- 1 x main arm (1)
- 1 x connecting piece (2)
- 1 x bracket (3)
- 5 x plush pendant (4)
- 2 x cross arm, interconnected (5)
- 1 x music box (6)
- 1 x instructions for use

Technical data

 Date of manufacture (month/year):
03/2023

**UK
CA** UK Conformity Assessed
Delta-Sport Handelskontor GmbH
hereby declares that this product
meets the following basic requirements, as well
as other important regulations:

Toys (Safety) Regulations 2011

CE Delta-Sport Handelskontor GmbH
hereby declares that this product meets
the following basic requirements, as well as
other important regulations:

2009/48/EC – Toy Safety Directive



This toy must be attached out of the reach of children.

Intended use

This product is a toy for children of any age and for private use.

Safety instructions

- Warning. The packaging and mounting materials are not a constituent part of the toy and they must be removed in all cases for safety reasons before the product is given to children to play with.
- Warning. This toy must be attached out of the reach of the child. Remove this toy when the child begins trying to crawl on all fours to prevent possible injuries from entanglement.
- Check the product for damage and wear before each use. The product may only be used in good order and condition!

Assembly

The product should be only assembled by adults.

Attach the product out of the reach of the baby.

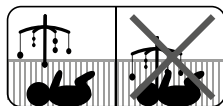

Assemble the product only when the cot is empty with no baby in it!

1. Remove the packaging completely.
2. Turn the knob (3a) on the thread of the bracket (3) (Fig. A).
3. Place the bracket with the thread inwards on the upper frame of the cot.

Note: The end of the thread should be facing outwards through two of the railings.

4. Put the bracket knob from the outside onto the end of the thread and tighten it.

Note: The bracket should be seated firmly on the frame of the cot. Do not tighten too much since this might cause scratching.

5. Put the connecting piece (2) on the bracket and the main arm (1) as shown in fig. A.
6. Hang the music box (6) on the hook (1a) of the arm (Fig. A).
7. Pull out the two cross arms (5) so that they form a cross and the plush pendants (4) hang freely (Fig. A).
8. Hook the eyelet (5a) of the cross arms to the hook (6a) on the music box (Fig. A).

Disassembly

Disassemble the product from the cot only when the cot is empty with no baby in it!

1. Hold the product tightly with one hand and loosen the knob (3a) on the bracket with the other.
2. Remove the knob from the thread of the bracket (3).

Use

Important! Remove the protective foil from the mirror before first use.

Hold the music box (6) with one hand and turn the switch (6b) to the right. The music plays until the switch has turned back to its starting position. While the music is playing, the cross arms (5) with the plush pendants (4) turn.

Note: Slide the switch (6c) down to stop the music box.

Storage, cleaning

When not in use, always store the product clean and dry at room temperature.

Wipe clean with a damp cloth only.

IMPORTANT! Never clean the product with harsh cleaning agents.



Note: The plush pendants (4) can be machine-washed at 30°C, delicate cycle.



1. To wash the plush pendants undo the knots that attach them to the cross arms (5) and pull the cords out of the pendants.
2. After washing the pendants, thread them back onto the cross arms and attach them with any kind of knot of your choosing.

Note: Check the strength of the knot since a pendant could otherwise come loose and fall on the baby.

Disposal



Dispose of the product and packaging materials in accordance with current local regulations. Store the packaging materials (foil bags, for example) out of the reach of children. For further information about disposal of the product no longer needed, contact your local council. Dispose of the product and the packaging in an environmentally friendly manner.



The Recycling Code distinguishes different materials to be returned for recycling. The Code consists of the recycling symbol for the recycling process and a number that identifies the material.

Notes on the guarantee and service handling

The product was produced with great care and under continuous quality control. DELTA-SPORT HANDELSKONTOR GmbH gives private end customers a three-year guarantee on this product from the date of purchase (guarantee period) in accordance with the following provisions. The guarantee is only valid for material and manufacturing defects. The guarantee does not cover parts subject to normal wear and tear that are thus considered wear parts (e.g. batteries) or fragile parts such as switches, rechargeable batteries, or parts made of glass.

Claims under this guarantee are excluded if the product has been used incorrectly, improperly, or contrary to the intended purpose, or if the provisions in the instructions for use were not observed, unless the end customer proves that a material or manufacturing defect exists that was not caused by one of the aforementioned circumstances.

Claims under the guarantee can only be made within the guarantee period by presenting the original sales receipt. Please therefore keep the original sales receipt. The guarantee period is not extended by any repairs carried out under the guarantee, under statutory guarantees, or as a gesture of goodwill. This also applies to replaced and repaired parts.

If you wish to make a claim please first contact the service hotline mentioned below or contact us by e-mail. If there is a guarantee case, then the product will be repaired or replaced free of charge to you or the purchase price will be refunded, depending on our choice. Your legal rights, in particular guarantee claims against the respective seller, are not limited by this guarantee.

IAN: 419466_2210

GB Service Great Britain
Tel.: 0800 404 7657
E-Mail: deltasport@lidl.co.uk

IE Service Ireland
Tel.: 1800 101010
E-Mail: deltasport@lidl.ie

Félicitations !

Vous venez d'acquérir un article de grande qualité. Avant la première utilisation, familiarisez-vous avec l'article.



Pour cela, veuillez lire attentivement la notice d'utilisation suivante.

Utilisez l'article uniquement comme indiqué et pour les domaines d'utilisation mentionnés. Conservez bien cette notice d'utilisation. Si vous cédez l'article à un tiers, veuillez à lui remettre l'ensemble de la documentation.

Contenu de la livraison

- 1 arc (1)
- 1 raccord (2)
- 1 support (3)
- 5 peluche à accrocher (4)
- 2 croisillon, reliés entre eux (5)
- 1 horloge musicale (6)
- 1 notice d'utilisation

Données techniques

 Date de fabrication (mois/année) : 03/2023

CE Delta-Sport Handelskontor GmbH déclare par la présente que cet article répond aux exigences essentielles et aux autres dispositions en vigueur suivantes :

2009/48/CE – Directive relative à la sécurité des jouets



Ce jouet doit être maintenu hors de la portée des enfants.

Utilisation conforme

Cet article est un jouet destiné à un usage privé pour des enfants de 0 mois et plus.

Consignes de sécurité

- Attention. Les matériaux d'emballage et de fixation ne font pas partie du jouet et doivent toujours être enlevés pour des raisons de sécurité avant que le produit ne soit remis aux enfants pour jouer.

- Attention. Ce jouet doit être maintenu hors de la portée de l'enfant. Pour éviter les blessures éventuelles résultant d'un enchevêtrement des pièces, retirez ce jouet lorsque l'enfant commence à vouloir marcher à quatre pattes.
- Avant la première utilisation, veuillez vérifier que l'article ne présente aucun dommage ni signe d'usure. L'article ne doit être utilisé que dans un parfait état !

Montage

L'article ne doit être monté que par un adulte.

Placez l'article hors de la portée du bébé.

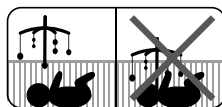

Ne montez l'article que lorsque le lit du bébé est vide et qu'aucun bébé ne s'y trouve !

1. Retirez entièrement l'emballage.
2. Dévissez la vis du support (3a) du filetage du support (3) (fig. A).
3. Placez le support sur le cadre supérieur du lit du bébé avec le filetage depuis l'intérieur.

Remarque : L'extrémité du filetage doit pointer vers l'extérieur entre deux barreaux du lit.

4. Insérez la vis du support depuis l'extérieur sur l'extrémité du filetage et vissez-la.

Remarque : Le support doit être solidement fixé au cadre du lit du bébé. Ne le vissez pas trop fortement car ceci pourrait occasionner des rayures sur le cadre du lit.

5. Emboîtez le raccord (2) et l'arc (1) sur le support, tel qu'indiqué sur la fig. A.
6. Suspendez l'horloge musicale (6) au crochet (1a) de l'arc (fig. A).
7. Écartez les deux croisillons (5) de manière à ce qu'ils forment une croix et que les peluches à accrocher (4) pendent librement (fig. A).
8. Accrochez les anneaux (5a) des croisillons au crochet (6a) de l'horloge musicale (fig. A).

Démontage

Ne démontez l'article du lit du bébé que lorsque celui-ci est vide et qu'aucun bébé ne s'y trouve !

1. Tenez solidement l'article d'une main et dévissez la vis du support (3a) avec l'autre main.
2. Retirez la vis du support du filetage du support (3).

Utilisation

Important ! Avant la première utilisation, retirez le film protecteur du miroir.

Tenez l'horloge musicale (6) à une main et tournez l'interrupteur (6b) vers la droite. La musique retentit jusqu'à ce que l'interrupteur soit revenu à sa position initiale. Pendant que la musique retentit, les croisillons (5) avec les peluches à accrocher (4) exercent un mouvement rotatoire.

Remarque : Poussez l'interrupteur (6c) vers le bas pour arrêter l'horloge musicale.

Stockage, nettoyage

Lorsque vous n'utilisez pas l'article, rangez-le toujours sec et propre dans un endroit à une température ambiante.

Essuyer uniquement avec un chiffon humide.

IMPORTANT ! Ne jamais laver avec des produits de nettoyage agressifs.



Remarque : Les peluches à accrocher (4) sont lavable à la machine à 30 °C avec un programme de nettoyage doux.



1. Pour laver les peluches à accrocher, défaire les nœuds qui les attachent aux croisillons (5) et retirer le fil des peluches à accrocher.
2. Après le lavage, enflez à nouveau les peluches à accrocher sur les croisillons et fixez-les avec un nœud de votre choix.

Remarque : Vérifiez bien la solidité des nœuds car une des peluches à accrocher pourrait se détacher et tomber sur le bébé.

Mise au rebut



Ce produit est recyclable. Il est soumis à la responsabilité élargie du fabricant et est collecté séparément.



Éliminez le produit et les matériaux d'emballage conformément aux réglementations locales actuelles en vigueur. Conservez les matériaux d'emballage (comme les sachets en plastique) hors de portée de enfants. Vous obtiendrez plus d'informations relatives à l'élimination du produit usagé auprès de votre commune ou de votre municipalité. Éliminez le produit et l'emballage dans le respect de l'environnement.



Le code de recyclage est utilisé pour identifier les différents matériaux à retourner dans le cycle de recyclage. Ce code se compose du symbole de recyclage, représentant le cycle de recyclage ainsi que d'un numéro identifiant le matériau.

Indications concernant la garantie et le service après-vente

L'article a été produit avec grand soin et sous un contrôle constant. DELTA-SPORT HANDELSKONTOR GmbH accorde au client final privé une garantie de trois ans sur cet article à compter de la date d'achat (période de garantie) conformément aux dispositions suivantes. La garantie ne vaut que pour les défauts de matériaux et de fabrication. La garantie ne couvre pas les pièces soumises à une usure normale, lesquelles doivent donc être considérées comme des pièces d'usure (comme par ex. les piles), de même qu'elle ne couvre pas les pièces fragiles, telles que les interrupteurs, les batteries ou les pièces fabriquées en verre. Les réclamations au titre de cette garantie sont exclues si l'article a été utilisé de manière abusive ou inappropriée, hors du cadre de son usage ou du champ d'application prévu ou si les instructions de la notice d'utilisation n'ont pas été respectées, à moins que le client final ne prouve que l'article présentait un défaut de matériau ou de fabrication n'étant pas dû à l'une des conditions mentionnées ci-dessus.

Les réclamations au titre de la garantie ne peuvent être adressées pendant la période de garantie qu'en présentant le ticket de caisse original. Veuillez pour cela conserver le ticket de caisse original. Ceci s'applique également aux pièces remplacées et réparées.

Si vous avez des plaintes à formuler, veuillez d'abord contacter le service d'assistance téléphonique ci-dessous ou nous contacter par courrier électronique. Si le cas est couvert par la garantie, nous nous engageons - à notre appréciation - à réparer ou à remplacer l'article gratuitement pour vous ou à vous rembourser le prix d'achat. Aucun autre droit ne découle de la garantie.

Vos droits légaux, en particulier les droits de garantie contre le vendeur concerné, ne sont pas limités par cette garantie.

Article L217-16 du Code de la consommation

Lorsque l'acheteur demande au vendeur, pendant le cours de la garantie commerciale qui lui a été consentie lors de l'acquisition ou de la réparation d'un bien meuble, une remise en état couverte par la garantie, toute période d'immobilisation d'au moins sept jours vient s'ajouter à la durée de la garantie qui restait à courir.

Cette période court à compter de la demande d'intervention de l'acheteur ou de la mise à disposition pour réparation du bien en cause, si cette mise à disposition est postérieure à la demande d'intervention.

Indépendamment de la garantie commerciale souscrite, le vendeur reste tenu des défauts de conformité du bien et des vices rédhibitoires dans les conditions prévues aux articles L217-4 à L217-13 du Code de la consommation et aux articles 1641 à 1648 et 2232 du Code Civil.

Article L217-4 du Code de la consommation

Le vendeur livre un bien conforme au contrat et répond des défauts de conformité existant lors de la délivrance.

Il répond également des défauts de conformité résultant de l'emballage, des instructions de montage ou de l'installation lorsque celle-ci a été mise à sa charge par le contrat ou a été réalisée sous sa responsabilité.

Article L217-5 du Code de la consommation

Le bien est conforme au contrat :

1° S'il est propre à l'usage habituellement attendu d'un bien semblable et, le cas échéant :

- s'il correspond à la description donnée par le vendeur et posséder les qualités que celui-ci a présentées à l'acheteur sous forme d'échantillon ou de modèle ;
- s'il présente les qualités qu'un acheteur peut légitimement attendre eu égard aux déclarations publiques faites par le vendeur, par le producteur ou par son représentant, notamment dans la publicité ou l'étiquetage ;

2° Ou s'il présente les caractéristiques définies d'un commun accord par les parties ou être propre à tout usage spécial recherché par l'acheteur, porté à la connaissance du vendeur et que ce dernier a accepté.

Article L217-12 du Code de la consommation

L'action résultant du défaut de conformité se prescrit par deux ans à compter de la délivrance du bien.

Article 1641 du Code civil

Le vendeur est tenu de la garantie à raison des défauts cachés de la chose vendue qui la rendent impropre à l'usage auquel on la destine, ou qui diminuent tellement cet usage que l'acheteur ne l'aurait pas acquise, ou n'en aurait donné qu'un moindre prix, s'il les avait connus.

Article 1648 1er alinéa du Code civil

L'action résultant des vices rédhibitoires doit être intentée par l'acquéreur dans un délai de deux ans à compter de la découverte du vice.

Les pièces détachées indispensables à l'utilisation du produit sont disponibles pendant la durée de la garantie du produit.

IAN : 419466_2210

(FR) Service France
Tel. : 0800 919 270
E-Mail : deltasport@lidl.fr

(BE) Service Belgique
Tel. : 0800 12089
E-Mail : deltasport@lidl.be

Gefeliciteerd!

Met uw aankoop hebt u voor een hoogwaardig artikel gekozen. Zorg ervoor dat u voor het eerste gebruik met het artikel vertrouwd raakt.

 **Lees hiervoor de volgende gebruiksaanwijzing zorgvuldig door.**

Gebruik het artikel alleen zoals omschreven en voor het aangegeven doel. Bewaar deze gebruiksaanwijzing goed. Geef alle documenten mee als u het artikel aan iemand anders geeft.

In het leveringspakket inbegrepen

- 1 x boog (1)
- 1 x verbinding (2)
- 1 x houder (3)
- 5 x pluche hanger (4)
- 2 x dwarsbalk, met elkaar verbonden (5)
- 1 x speelklok (6)
- 1 x gebruiksaanwijzing

Technische gegevens

 Productiedatum (maand/jaar):
03/2023

CE Hierbij verklaart Delta-Sport Handelskontor GmbH dat dit artikel voldoet aan de volgende basiseisen en de overige ter zake doende bepalingen:

2009/48/EG – Speelgoedrichtlijn

 Dit speelgoed dient buiten het bereik van kinderen aangebracht te worden.

Voorgeschreven gebruik

Bij dit artikel gaat het om speelgoed voor kinderen met een leeftijd vanaf 0 maanden voor privégebruik.

Veiligheidsinstructies

- Waarschuwing. Alle verpakkings- en bevestigingsmaterialen zijn geen bestanddeel van het speelgoed en moeten omwille van de veiligheid steeds verwijderd worden voordat het product aan de kinderen overhandigd wordt om ermee te spelen.
- Waarschuwing. Dit speelgoed dient buiten het bereik van het kind aangebracht te worden. Om mogelijke blessures door het verstrikt raken te verhinderen, dient dit speelgoed verwijderd te worden wanneer het kind begint te proberen, op handen en voeten te kruipen.
- Controleer het artikel vóór het gebruik op beschadigingen of slijtage. Het artikel mag alleen in een perfecte staat gebruikt worden!

Montage

Het artikel mag alleen door volwassenen gemonteerd worden.

Breng het artikel buiten het bereik van de baby aan.

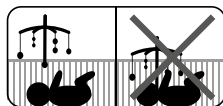

Monteer het artikel alleen wanneer het babybed leeg is en er zich daarin geen baby bevindt!

1. Verwijder de verpakking volledig.
2. Draai de houderknop (3a) van de schroefdraad van de houder (3) (fig. A).
3. Plaats de houder met de schroefdraad langs binnen tegen het bovenste frame van het babybed.

Opmerking: Het uiteinde van de schroefdraad dient door twee roosterstaven naar buiten te wijzen.

4. Speld de houderknop langs buiten op het uiteinde van de schroefdraad en draai hem vast.

Opmerking: De houder dient vast aan het frame van het babybed te zitten. Draai niet te vast, omdat er anders krassen aan het frame kunnen ontstaan.

- Speld op de houder de verbinding (2) en de boog (1), zoals in fig. A weergegeven.
- Hang de speelklok (6) aan de haak (1a) van de boog (fig. A).
- Trek de beide dwarsbalken (5) zodanig uit elkaar, dat ze een kruis vormen en de pluche hangers (4) vrij hangen (fig. A).
- Haak het krammetje (5a) van de dwarsbalken aan de haak (6a) van de speelklok (fig. A).

Demontage

Demonteer het artikel alleen dan van het babybed wanneer het babybed leeg is en er zich daarin geen baby bevindt!

- Houd met één hand het artikel vast en los met de andere hand de houderknop (3a).
- Verwijder de houderknop uit de schroefdraad van de houder (3).

Gebruik

Belangrijk! Verwijder vóór het eerste gebruik de beschermende folie van de spiegel.

Pak met één hand de speelklok (6) vast en draai de schakelaar (6b) naar rechts. De muziek weerklinkt totdat de schakelaar weer zijn oorspronkelijke positie ingenomen heeft. Terwijl de muziek speelt, draaien de dwarsbalken (5) mee met de pluche hangers (4).

Opmerking: Schuif de schakelaar (6c) naar beneden om de speelklok te doen stoppen.

Opslag, reiniging

Bewaar het artikel wanneer u dit niet gebruikt altijd droog en schoon op kamertemperatuur. Alleen met een vochtige doek afvegen. **BELANGRIJK!** Reinig nooit met agressieve reinigingsmiddelen.



Opmerking: De pluche hangers (4) zijn wasbaar bij 30°C met het programma voor de fijne was in de wasmachine.



- Los voor het wassen van de pluche hangers de knopen, waarmee ze aan de dwarsbalken (5) bevestigd zijn en trek het touwtje van de pluche hangers uit.
- Steek na het wassen de pluche hangers weer aan de dwarsbalken en bevestig ze met een willekeurige knoop.

Opmerking: Controleer de stevigheid van de knoop, anders zou er een pluche hanger kunnen loskomen en op de baby vallen.

Afvalverwerking



Voer het artikel en de verpakkingsmaterialen af in overeenstemming met de actuele lokale voorschriften. Berg verpakkingsmaterialen (zoals bv. foliezakjes) op buiten het bereik van kinderen. Bijkomende informatie over de afvoer van het onbruikbaar geworden artikel krijgt u bij uw gemeente- of stadsbestuur. Voer het artikel en de verpakking milieuvriendelijk af.



De recyclingcode dient om verschillende materialen voor recyclingdoeleinden te kenmerken. De code bestaat uit een recyclingsymbool voor de recyclingcyclus en een nummer dat het materiaal kenmerkt.

Opmerkingen over garantie en serviceafhandeling

Het artikel werd met de grootste zorgvuldigheid en onder permanent toezicht geproduceerd. De firma DELTA-SPORT HANDELSKONTOR GmbH verleent particuliere eindklanten op dit artikel drie jaar garantie, te rekenen vanaf de datum van aankoop (garantietermijn) en dit op grond van de volgende bepalingen. De garantie geldt alleen voor materiaal- en verwerkingsfouten.

De garantie is niet van toepassing op onderdelen die aan een normale slijtage onderhevig zijn en daarom als niet-slijtvaste onderdelen te beschouwen zijn (bv. batterijen) en evenmin op breekbare onderdelen, bv. schakelaars, accu's of onderdelen die van glas gemaakt zijn.

Uit de garantie voortvloeiende claims zijn uitgesloten als het artikel onvakkundig, verkeerd of niet in het kader van de voorziene bepaling of in het kader van het voorziene gebruiksdoeleinde gebruikt werd of indien richtlijnen in de gebruiksaanwijzing niet in acht genomen werden, tenzij de eindklant aantoont dat er sprake is van een materiaal- of verwerkingsfout die niet op één van de hoger vermelde omstandigheden gebaseerd is.

Uit de garantie voortvloeiende claims kunnen alleen tijdens de garantieperiode op vertoon van de originele kassabon ingediend worden. Gelieve daarom de originele kassabon te bewaren. De garantieperiode wordt door eventuele reparaties op grond van de garantie, wettelijke waarborg of coulance niet verlengd. Dit geldt ook voor vervangen en gerepareerde onderdelen.

Gelieve u bij klachten in eerste instantie tot de hieronder vermelde servicehotline te richten of met ons per e-mail contact op te nemen. Is er sprake van een garantiegeval, dan wordt het artikel door ons – naar onze keuze – voor u gratis gerepareerd, wordt het vervangen of wordt de aankoopsom terugbetaald. Verdere rechten op grond van de garantie bestaan niet.

Uw wettelijke rechten, in het bijzonder rechten op garantie tegenover de betreffende verkoper, worden door deze garantie niet beperkt.

IAN: 419466_2210

(BE) Service België
Tel.: 0800 12089
E-Mail: deltasport@lidl.be

(NL) Service Nederland
Tel.: 0800 0249630
E-Mail: deltasport@lidl.nl

Gratulujemy!

Decydując się na ten produkt, otrzymują Państwo towar wysokiej jakości. Należy zapoznać się z produktem przed jego pierwszym użyciem.



Należy uważnie przeczytać następującą instrukcję użytkowania.

Produkt ten należy użytkować wyłącznie w opisany sposób oraz zgodnie ze wskazanym przeznaczeniem. Niniejszą instrukcję użytkowania należy przechowywać w bezpiecznym miejscu. Przekazując produkt innej osobie, należy upewnić się, że otrzyma ona także całą dokumentację dotyczącą produktu.

Zakres dostawy

- 1 x łuk (1)
- 1 x złącze (2)
- 1 x uchwyt (3)
- 5 x pluszowa zawieszka (4)
- 2 x poprzeczki, połączone ze sobą (5)
- 1 x pozytywka (6)
- 1 x instrukcja użytkowania

Dane techniczne



Data produkcji (miesiąc/rok):
03/2023

CE Firma Delta-Sport Handelskontor GmbH oświadcza, że niniejszy produkt spełnia najważniejsze wymagania oraz jest zgodny z podanymi poniżej wytycznymi:
2009/48/WE – dyrektywa w sprawie bezpieczeństwa zabawek



Zabawkę tę należy przymocować poza zasięgiem dzieci.

Zastosowanie zgodne z przeznaczeniem

Niniejszy artykuł jest zabawką dla dzieci w wieku od 0 miesięcy i jest przeznaczony do użytku prywatnego.



Wskazówki bezpieczeństwa

- Ostrzeżenie. Opakowanie oraz materiały mocujące nie są częścią zabawki i ze względów bezpieczeństwa muszą być zawsze usunięte, zanim artykuł będzie przekazany dzieciom do zabawy.
- Ostrzeżenie. Zabawkę tę należy przymocować poza zasięgiem dziecka. Aby zapobiec ewentualnym obrażeniom spowodowanym zaplątaniem się dziecka, należy zdjąć tę zabawkę, gdy dziecko zacznie podejmować pierwsze próby raczkowania.
- Należy sprawdzić artykuł przed każdym użyciem pod względem uszkodzeń i zużycia. Artykuł może być używany tylko w nienaganym stanie!

Montaż

Montaż artykułu powinien zostać przeprowadzony wyłącznie przez osoby dorosłe.

Przymocować artykuł poza zasięgiem dziecka.

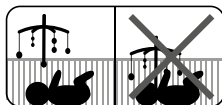

Artykuł można montować jedynie wtedy, gdy łóżeczko jest puste i nie ma w nim dziecka!

1. Całkowicie usunąć opakowanie.
2. Odkręcić gałkę uchwytu (3a) z gwintu uchwytu (3).
3. Umieścić uchwyt gwintem od wewnątrz na górnej ramie łóżeczka (rys. A).

Wskazówka: Końcówka z gwintem powinna wyjść na zewnątrz przez dwa pręty.

4. Włożyć gałkę uchwytu od zewnątrz na końcówkę z gwintem i dokręcić.

Wskazówka: Uchwyt powinien ściśle przylegać do ramy łóżeczka. Nie przekręcać zbyt mocno, w przeciwnym razie na ramie mogą powstać zarysowania.

5. Założyć na uchwyt złącze (2) oraz łuk (1) w sposób przedstawiony na rys. A.

6. Zawiesić pozytywkę (6) na haku (1a) łuku (rys. A).
7. Rozciągnąć obie poprzeczki (5) w taki sposób, aby utworzyły krzyż, a pluszowe zawieszki (4) zwisły swobodnie (rys. A).
8. Zaczepić oczko (5a) poprzeczek na haku (6a) pozytywki (rys. A).

Demontaż

Artykuł można zdjąć z łóżeczka jedynie wtedy, gdy jest ono puste i nie ma w nim dziecka!

1. Jedną ręką trzymać mocno artykuł, a drugą ręką odkręcić gałkę uchwytu (3a).
2. Zdjąć gałkę uchwytu z gwintu uchwytu (3).

Zastosowanie

Ważne! Przed pierwszym użyciem należy zdjąć z lusterka folię ochronną.

Przytrzymać pozytywkę (6) jedną ręką i przekręcić przełącznik (6b) w prawo. Muzyka będzie odtwarzana do momentu, aż przełącznik powróci do pierwotnej pozycji. Podczas odtwarzania muzyki obracają się poprzeczki (5) z pluszowymi zawieszkami (4).

Wskazówka: Aby zatrzymać pozytywkę, należy przesunąć przełącznik (6c) w dół.

Przechowywanie, czyszczenie

Podczas nieużywania należy zawsze przechowywać produkt w suchym i czystym miejscu w temperaturze pokojowej.

Wycierać tylko wilgotną ściereczką.

WAŻNE! Nie czyścić przy użyciu ostrych środków czyszczących.



Wskazówka: Pluszowe zawieszki (4) można prać w pralce w temperaturze 30°C w programie do prania tkanin delikatnych.



1. Aby wyprać pluszowe zawieszki, należy rozwiązać węzły, na które są przymocowane do poprzeczek (5) i wyciągnąć nitkę pluszowych zawieszek.
2. Po wypraniu należy z powrotem nawlec pluszowe zawieszki na poprzeczki i przywiązać je na dowolny węzeł.

Wskazówka: Należy sprawdzić wytrzymałość węzła, w przeciwnym razie pluszowa zawieszka może się odcepić i spaść na dziecko.

Uwagi odnośnie recyklingu



Artykuł i materiały opakowaniowe należy usunąć zgodnie z aktualnie obowiązującymi miejscowymi przepisami. Materiały opakowaniowe (np. worki foliowe)

należy przechowywać w miejscu niedostępnym dla dzieci. Szczegółowe informacje na temat sposobów usuwania zużytego artykułu można uzyskać u władz gminnych i miejskich. Artykuł oraz opakowanie należy usunąć w sposób przyjazny dla środowiska.



Kod recyklingu służy do oznaczenia różnych materiałów nadających się do ponownego przetworzenia (recyklingu).

Kod taki składa się z symbolu recyklingu odzwierciedlającego obieg materiałów do ponownego przetworzenia, a także z numeru, który jest oznaczeniem materiału.

Wskazówki dotyczące gwarancji i obsługi serwisowej

Artykuł został wyprodukowany z najwyższą starannością i pod stałą kontrolą. DELTA-SPORT HANDELSKONTOR GmbH przyznaje klientowi końcowemu na niniejszy artykuł trzy lata gwarancji od daty zakupu (okres gwarancyjny) z zastrzeżeniem poniższych postanowień. Gwarancja dotyczy wyłącznie wad materiałowych i wad wykonania. Gwarancja nie obejmuje części, które podlegają normalnemu zużyciu i z tego względu należy je traktować jako części zużywalne (np. baterie) i nie obejmuje części kruchych, np. przełączników, akumulatorów ani części wykonanych ze szkła.

Wyklucza się roszczenia z tytułu niniejszej gwarancji w przypadku użycia artykułu w sposób niewłaściwy lub sprzeczny z jego przeznaczeniem lub w sposób wykraczający poza przewidziane przeznaczenie lub poza przewidziany zakres użytkowania lub jeśli wytyczne zawarte w instrukcji obsługi nie były przestrzegane, chyba że klient końcowy udowodni istnienie wady materiałowej lub wady wykonania, która nie wynika z podanych wyżej przyczyn.

Roszczenia z tytułu gwarancji można zgłaszać wyłącznie w okresie gwarancyjnym za okazaniem oryginalnego dowodu zakupu. Prosimy zatem zachować oryginalny dowód zakupu!

W przypadku jakichkolwiek reklamacji prosimy skontaktować się z nami najpierw za pośrednictwem podanej poniżej infolinii serwisowej lub drogą e-mailową. W przypadku objętym gwarancją artykuł zostanie – według naszego uznania – bezpłatnie naprawiony, wymieniony lub nastąpi zwrot ceny zakupu. Z gwarancji nie wynikają żadne inne prawa.

Niniejsza gwarancja nie ogranicza Państwa ustawowych praw, w szczególności roszczeń gwarancyjnych wobec danego sprzedawcy.

W przypadku wymiany części lub całego artykułu okres gwarancji przedłuża się o trzy lata zgodnie z art. 581 § 1 kodeksu cywilnego. Po upływie czasu gwarancji powstałe naprawy są płatne.

IAN: 419466_2210

 Serwis Polska
Tel.: 22 397 4996
E-Mail: deltasport@lidl.pl

Srdečně blahopřejeme!

Svým nákupem jste se rozhodli pro kvalitní výrobek. Před prvním použitím se prosím seznamte s tímto výrobkem.

Pozorně si přečtete následující návod k použití.

Použijte tento výrobek pouze tak, jak je popsáno, a pro uvedené účely. Uchvejte si tento návod k použití pro budoucí použití. Pokud výrobek předáte třetí osobě, předejte jí i veškerou dokumentaci.

Rozsah dodávky

- 1 x oblouk (1)
- 1 x spojka (2)
- 1 x držák (3)
- 5 x plyšový přívěšek (4)
- 2 x příčné rozpěry, vzájemně spojené (5)
- 1 x hrací hodiny (6)
- 1 x návod k použití

Technická data

 Datum výroby (měsíc/rok):
03/2023

CE Společnost Delta-Sport Handelskontor GmbH tímto prohlašuje, že tento výrobek je v souladu s následujícími základními požadavky a ostatními příslušnými ustanoveními: 2009/48/ES – Směrnice o bezpečnosti hraček



Tuto hračku umístěte z dosahu dětí.

Použití ke stanovenému účelu

Tento výrobek je hračka pro děti od 0 měsíců pro privátní použití.

Bezpečnostní pokyny

- Upozornění. Veškeré obalové a upevňovací materiály nejsou součástí hračky a z bezpečnostních důvodů musí být vždy odstraněny před tím, než je výrobek předán dětem na hrani.
- Upozornění. Tuto hračku umístěte z dosahu dítěte. K zabránění možných úrazů zaplacením tuto hračku odstraňte, jakmile se dítě pokouší lézt po čtyřech.
- Ověřte před každým použitím, zda výrobek není poškozen nebo opotřeben. Výrobek smí být používán pouze v bezvadném stavu!

Montáž

Výrobek mohou montovat pouze dospělí.

Umístěte výrobek mimo dosah miminka.

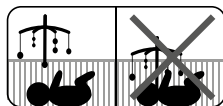

Výrobek sestavujte pouze, když je dětská postýlka prázdná a miminko se v ní nenachází!

1. Zcela odstraňte obal.
2. Vytočte matici držáku (3a) ze závitu držáku (3) (obr. A).
3. Posadte držák závitěm zevnitř k hornímu rámu dětské postýlky.
- Upozornění:** Konec závitu musí směřovat ven mezi dvěma tyčkami postýlky.
4. Nastrčte matici držáku zvenčí na konec závitu a pevně ji utáhněte.
- Upozornění:** Držák musí sedět pevně na rámu postýlky. Neutahujte příliš pevně, protože by na rámu mohly vzniknout škrábance.
5. Na držák nastrčte spojku (2) a oblouk (1), jak je znázorněno na (obr. A).
6. Hrací hodiny (6) zavěste na háček (1a) oblouku (obr. A).
7. Roztáhněte obě příčné rozpěry (5) od sebe tak, aby tvořily kříž a plyšové přívěšky (4) visely volně (obr. A).
8. Zahákněte očko (5a) příčné rozpěry na háček (6a) hracích hodin (obr. A).

Demontáž

Výrobek demontujte z postýlky pouze tehdy, když je dětská postýlka prázdná a miminko se v ní nenachází!

1. Jednou rukou držte pevně výrobek a druhou rukou uvolněte matici držáku (3a).
2. Odstraňte matici držáku ze závitů držáku (3).

Používání

Důležité! Před prvním použitím odstraňte ochrannou fólii ze zrcadla.

Jednou rukou držte hrací hodiny (6) a otáčejte spínač (6b) doprava. Melodie bude znít, než se spínač znovu vrátí do své výchozí pozice. Zatímco zní melodie, příčné rozpěry (5) s plyšovými přívěsky (4) se otáčejí.

Upozornění: Posuňte spínač (6c) dolů, když chcete hrací hodiny zastavit.

Uskladnění, čištění

Pokud výrobek nepoužíváte, skladujte jej vždy suchý a čistý při pokojové teplotě.

Otírejte pouze vlhkým hadříkem.

DŮLEŽITÉ! K čištění nikdy nepoužívejte agresivní čisticí prostředky.



Upozornění: Plyšové přívěsky (4) se dají prát v pračce při 30 °C šetrného praní.



1. Pro praní plyšových přívěsků uvolněte uzly, jimiž jsou upevněny na příčných rozpěrách (5), a pak vytáhněte šňůrku plyšových přívěsků.
2. Po vyprání znovu navlékněte šňůrku plyšových přívěsků na příčné rozpěry a upevněte je uzlem dle Vaší volby.

Upozornění: Zkontrolujte pevnost uzlu, jinak by se mohl plyšový přívěšek uvolnit a spadnout na miminko.

Pokyny k likvidaci



Výrobek a obalové materiály likvidujte podle aktuálních místních předpisů.

Uchovávejte obalové materiály (jako např. fóliové sáčky) nedostupné pro děti.

○ možnostech likvidace vysloužilého výrobku se informujte u Vaší obecní nebo městské správy. Výrobek a obaly likvidujte ekologicky.



Recyklační kód slouží ke značení různých materiálů pro proces opětovného zhodnocení (recyklace). Kód sestává ze symbolu recyklace, který má odrážet proces zhodnocení, a čísla, které označuje materiál.

Pokyny k záruce a průběhu služby

Výrobek byl vyroben s velkou péčí a za stálé kontroly. DELTA-SPORT HANDELSKONTOR GmbH poskytuje koncovým privátním zákazníkům na tento výrobek tři roky záruky od data nákupu (záruční lhůta) podle následující ustanovení. Záruka se týká pouze vad materiálu a závad ve zpracování. Záruka se nevztahuje na díly, které podléhají normálnímu opotřebení, a proto je nutné na ně pohlížet jako na rychle opotřebitelné díly (např. baterie), a na křehké díly, např. vypínače, akumulátory nebo díly vyrobené ze skla.

Nároky z této záruky jsou vyloučeny, pokud výrobek byl používán neodborně nebo nedovoleným způsobem nebo nikoli v rámci stanoveného účelu určení nebo předpokládaného rozsahu používání nebo nebyla dodržena zadání v návodu k obsluze, ledaže by koncový zákazník prokázal, že existuje vada materiálu nebo došlo k chybě ve zpracování, které nevyplývají z některé výše uvedených okolností.

Nároky ze záruky lze uplatnit pouze v rámci záruční lhůty po předložení originálního pokladního dokladu. Proto si prosím uschovejte originál pokladního dokladu. Doba záruky se neprodlužuje případnými opravami na základě záruky, zákonné záruky nebo kulance. Totéž platí také pro vyměněné a opravené díly.

Při reklamacích se prosím obračejte na níže uvedenou horkou linku servisu nebo se s námi spojte e-mailem. Pokud se vyskytne případ reklamace, výrobek Vám – dle naší volby – bezplatně opravíme, vyměníme nebo Vám vrátíme kupní cenu. Další práva ze záruky nevznikají.

Vaše zákonná práva, zejména nároky na zajištění záruky vůči konkrétnímu prodejci, nejsou touto zárukou omezena.

IAN: 419466_2210

 Servis Česko

Tel.: 800 143 873

E-Mail: deltasport@lidl.cz

Blahoželáme!

Svojím nákupom ste sa rozhodli pre kvalitný výrobok. Pred prvým použitím sa s výrobkom dôkladne oboznámte.

Pozorne si prečítajte tento návod na používanie.

Výrobok používajte len uvedeným spôsobom a na uvedený účel. Tento návod na používanie si dobre uschovajte. Pri odovzdávaní výrobku tretej osobe odovzdajte s výrobkom aj všetky podklady.

Obsah balenia

- 1 x oblúk (1)
- 1 x spoj (2)
- 1 x držiak (3)
- 5 x plyšový privesok (4)
- 2 x priečna výstuha, navzájom spojená (5)
- 1 x hracie hodiny (6)
- 1 x návod na používanie

Technické údaje

 Dátum výroby (mesiac/rok):
03/2023

CE Spoločnosť Delta-Sport Handelskontor GmbH týmto vyhlasuje, že tento výrobok je v súlade s nasledujúcimi základnými požiadavkami a ostatnými príslušnými ustanoveniami:

2009/48/ES – Smernica o bezpečnosti hračiek



Túto hračku umiestnite mimo dosahu detí.

Používanie podľa určenia

Tento výrobok je hračka pre deti od 0 mesiacov pre súkromné použitie.

Bezpečnostné pokyny

- Upozornenie. Všetok obalový a upevňovací materiál nie je súčasťou hračky a musíte ho z bezpečnostných dôvodov odstrániť predtým, než výrobok odovzdáte deťom na hranie.
- Upozornenie. Túto hračku umiestnite mimo dosahu detí. Aby ste zabránili poraneniam kvôli zamotaniu sa, musíte túto hračku odstrániť, keď sa dieťa začína pokúšať liezť po štyroch.
- Pred každým použitím výrobku skontrolujte, či nie je poškodený alebo opotrebovaný. Výrobok sa môže používať len v bezchybnom stave.

Montáž

Výrobok musia zmontovať len dospelí.

Výrobok umiestnite mimo dosahu dieťaťa.

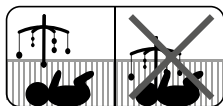

Výrobok skladajte len keď je detská postieľka prázdna a nenachádza sa v nej dieťa!

1. Obal úplne odstráňte.
2. Gombík držiaka (3a) odkrúťte zo závitov držiaka (3) (obr. A).
3. Nasadte držiak so závitom zvnútra na horný rám detskej postieľky.

Upozornenie: Koniec závitov by mal prejsť cez dva pruhy mriežky a vyčnievať smerom von.

4. Nasuňte gombík držiaka zvonku na koniec závitov a utiahnite ho.

Upozornenie: Držiak by mal sedieť pevne na ráme detskej postieľky. Neuťahujte príliš pevne, pretože inak by na ráme mohli vzniknúť škrabance.

5. Na držiak nasadte spoj (2) a oblúk (1) podľa obr. A.
6. Na hák (1a) oblúka zaveste hracie hodiny (6) (obr. A).
7. Obidve priečne výstuhy (5) rozťahnite tak, aby vytvorili kríž a voľne zaveste plyšové privesky (4) (obr. A).
8. Zaveste oko (5a) priečných výstuh na hák (6a) hracích hodín (obr. A).

Demontáž

Výrobok demontujte len keď je detská postieľka prázdna a nenachádza sa v nej dieťa!

1. Jednou rukou držte výrobok a druhou rukou uvoľnite gombík držiaka (3a).
2. Gombík držiaka odstráňte zo závitu držiaka (3).

Používanie

Dôležité! Pred prvým použitím odstráňte zo zrkadla ochrannú fóliu.

Jednou rukou držte hracie hodiny (6) a vypínačom (6b) otočte doprava. Hudba zaznieva kým sa vypínač neprepne späť do svojej východiskovej polohy. Kým hrá hudba, otáčajú sa priečne výstupy (5) s plyšovými príveskami (4).

Upozornenie: Posuňte vypínač (6c) nadol, aby ste zastavali hracie hodiny.

Skladovanie, čistenie

Pri nepoužívaní skladujte výrobok vždy suchý a čistý pri izbovej teplote.

Len utrite vlhkou handrou.

DÔLEŽITÉ! Výrobok nikdy nečistite ostrými čistiacimi prostriedkami.



Upozornenie: Plyšové prívesky (4) možno prať v práčke pri 30 °C jemné pranie.



1. Na pranie plyšových príveskov uvoľnite uzly, ktorými sú pripevnené na priečne výstupy (5) a vytiahnite niť plyšových príveskov.
2. Po vypraní plyšové prívesky znovu navlečte na priečne výstupy a pripevnite ich ľubovoľným uzlom.

Upozornenie: Skontrolujte pevnosť uzlov, inak by sa plyšový prívesok mohol uvoľniť a spadnúť na dieťa.

Pokyny k likvidácii



Výrobok a obalový materiál zlikvidujte podľa aktuálnych miestnych predpisov. Obalový materiál (ako napr. fóliové vrecká) uschovajte mimo dosahu detí.

Ďalšie informácie o možnostiach likvidácie zastaraného výrobku dostanete na svojej obecnej alebo mestskej správe. Výrobok a obal zlikvidujte ekologicky.



Recyklačný kód slúži na označenie rôznych materiálov za účelom vrátenia do kolobehu opätovného používania (recykliácia). Kód pozostáva z recyklačného symbolu pre zobrazenie kolobehu opätovného používania a čísla, ktoré označuje materiál.

Pokyny k záruke a priebehu servisu

Výrobok bol vyrobený veľmi starostlivo a pod stálou kontrolou. Na tento výrobok poskytujeme DELTA-SPORT HANDELSKONTOR GmbH súkromným koncovým užívateľom trojročnú záruku odo dňa kúpy (záručná lehota) po splnení nasledovných podmienok. Záruka platí len na chybu materiálu a spracovania. Záruka sa netýka dielov, ktoré podliehajú bežnému opotrebeniu a preto ich možno považovať za opotrebitelné diely (napr. batérie), ako aj krehkých dielov, napr. vypínače, akumulátory alebo diely, ktoré sú vyrobené zo skla.

Nároky z tejto záruky zanikajú, keď sa výrobok používal neodborne alebo nesprávne, mimo určenia na používanie alebo určeného rozsahu používania alebo neboli dodržané pokyny návodu na obsluhu, s výnimkou, že koncový užívateľ preukáže, že ide o chybu materiálu alebo spracovania, ktorá nebola spôsobená niektorou z hore uvedených okolností.

Záruku je možné uplatniť len počas záručnej lehoty po predložení originálu pokladničného dokladu. Originál pokladničného dokladu preto prosím uschovajte. Záručná doba sa kvôli prípadným záručným opravám, zákonnej záruke alebo ako obchodné gesto nepredlžuje. Platí to aj pre vymenené a opravené diely.

Pri reklamáciách sa prosím najskôr obráťte na dole uvedenú Service-Hotline alebo sa s nami spojte prostredníctvom e-mailu. Ak sa jedná o záručný prípad, výrobok – podľa našej voľby – bezplatne opravíme, vymeníme alebo vrátime kúpnu cenu. Ďalšie práva zo záruky nevyplývajú.

Vaše zákonné práva, hlavne nároky na záručné plnenie voči príslušnému predajcovi, nie sú touto zárukou obmedzené.

IAN: 419466_2210

 Servis Slovensko
Tel.: 0850 232001
E-Mail: deltasport@lidl.sk

¡Enhorabuena!

Con su compra se ha decidido por un artículo de gran calidad. Familiarícese con el artículo antes de usarlo por primera vez.

 **Para ello, lea detenidamente las siguientes instrucciones de uso.**

Use el artículo solo de la forma descrita y para los campos de aplicación indicados. Conserve estas instrucciones de uso a buen recaudo. Entregue todos los documentos en caso de traspasar el artículo a terceros.

Contenido de suministro

- 1 arco (1)
- 1 pieza de unión (2)
- 1 soporte (3)
- 5 colgante con peluche (4)
- 2 travesaño, unidos entre sí (5)
- 1 juguete musical (6)
- 1 instrucciones de uso

Datos técnicos

 Fecha de fabricación (mes/año):
03/2023

CE Por la presente, Delta-Sport Handelskontor GmbH declara que este artículo cumple con los siguientes requisitos básicos y las disposiciones pertinentes:

2009/48/CE - Directiva sobre la seguridad de los juguetes



Este artículo debe colocarse fuera del alcance de los niños.

Uso conforme al fin previsto

Este artículo es un juguete de uso privado para niños a partir de 0 meses.

Instrucciones de seguridad

- Advertencia. Los materiales de embalaje y fijación no forman parte del juguete y deben eliminarse por motivos de seguridad siempre antes de entregar el producto a los niños para jugar.

- Advertencia. Este artículo debe colocarse fuera del alcance del niño. Para prevenir posibles lesiones por enredarse, este juguete deberá retirarse cuando el niño intente empezar a gatear.
- Compruebe si el artículo presenta desperfectos o signos de desgaste antes de cada uso. ¡El artículo debe emplearse únicamente si se encuentra en perfecto estado!

Montaje

El artículo siempre debe ser montado por personas adultas.

Coloque el artículo fuera del alcance del bebé.

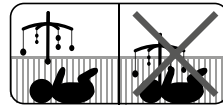

¡Monte el artículo únicamente si la cuna está vacía y no hay ningún bebé dentro!

1. Retire el embalaje completo.
 2. Gire el pomo de sujeción (3a) de la rosca del soporte (3) (Fig. A).
 3. Coloque el soporte con la rosca desde el interior en el marco superior de la cuna.
- Nota:** El extremo roscado debe señalar hacia fuera por dos barrotes.
4. Introduzca el pomo de sujeción por la parte exterior en el extremo roscado y gírelo para apretarlo firmemente.
- Nota:** El soporte debe quedar firmemente colocado en el marco de la cuna. No lo apriete demasiado, ya que podría arañar el marco.
5. Introduzca la pieza de unión (2) y el arco (1) en el soporte como se muestra en la Fig. A.
 6. Cuelgue el juguete musical (6) en el gancho (1a) del arco (Fig. A).
 7. Separe los dos travesaños (5) de forma que formen una cruz y los colgantes con peluches (4) cuelguen libremente (Fig. A).
 8. Cuelgue el ojal (5a) de los travesaños en el gancho (6a) del juguete musical (Fig. A).

Desmontaje

¡Desmunte el artículo de la cuna únicamente si esta está vacía y no hay ningún bebé dentro!

1. Sujete el artículo firmemente con una mano y afloje el pomo de sujeción (3a) con la otra mano.
2. Quite el pomo de sujeción de la rosca del soporte (3).

Uso

¡Importante! Retire la lámina protectora del espejo antes del primer uso.

Sujete con una mano el juguete musical (6) y gire el interruptor (6b) hacia la derecha. La música sonará hasta que el interruptor haya regresado de nuevo a la posición de salida. Mientras suena la música, los travesaños (5) con los colgantes con peluches (4) giran.

Nota: Deslice el interruptor (6c) hacia abajo para detener el juguete musical.

Almacenamiento, limpieza

Si no va a utilizarlo, almacene siempre el artículo seco y limpio y a temperatura ambiente.

Limpie únicamente con un paño húmedo.

¡IMPORTANTE! No lo limpie con productos de limpieza agresivos.



Nota: Los colgantes con peluches (4) se pueden lavar en la lavadora con un lavado para prendas delicadas a 30°C.



1. Para lavar los colgantes con peluches suelte los nudos con los que están fijados a los travesaños (5) y extraiga los hilos de los colgantes con peluches.
2. Después del lavado, vuelva a ensartar los colgantes con peluches en los travesaños y fíjelos con el nudo que desee.

Nota: Compruebe que el nudo esté bien apretado, ya que de lo contrario un colgante con peluche podría soltarse y caer sobre el bebé.

Indicaciones para la eliminación



Elimine el artículo y los materiales de embalaje conforme a la correspondiente normativa local vigente. Guarde el material de embalaje (como; p. ej.; las bolsas de plástico) fuera del alcance de los niños. En su administración local o municipal podrá obtener más información sobre la eliminación del artículo usado. Elimine el artículo y el embalaje de forma respetuosa con el medio ambiente.



El código de reciclaje se emplea para señalar los diferentes materiales para su retorno al ciclo de reciclaje. El código se compone de un símbolo de reciclaje para el ciclo de aprovechamiento y un número que señala el material.

Indicaciones relativas a la garantía y la gestión de servicios

El artículo ha sido fabricado con gran esmero y sometido a controles constantes. Para el mismo, DELTA-SPORT HANDELSKONTOR GmbH ofrece a los clientes finales particulares una garantía de tres años a contar desde la fecha de compra (periodo de garantía) con arreglo a las condiciones que se exponen a continuación. La garantía tiene validez únicamente para fallos del material y fabricación. La garantía no cubre las piezas sometidas a un desgaste normal, las cuales se consideran piezas de desgaste (p. ej., pilas) así como tampoco piezas frágiles como, p. ej., interruptores, baterías o piezas fabricadas en vidrio o cristal.

Se excluyen derechos derivados de esta garantía, si se ha realizado un uso incorrecto o abusivo del artículo o que no se encuentre dentro del marco del uso o ámbito de uso previstos o si no se ha observado lo recogido en el manual de instrucciones, a no ser que el cliente final demuestre que existen fallos del material o fabricación no derivados de una de las circunstancias expuestas anteriormente.

Las demandas derivadas de la garantía sólo podrán presentarse dentro del periodo de garantía exhibiendo el comprobante de compra original. Le rogamos, por ello, que conserve el comprobante de compra original. El periodo de garantía no se verá prolongado por ningún tipo de reparación realizada con motivo de la garantía, la garantía legal o como gesto de buena voluntad. Esto se aplica también a las piezas sustituidas o reparadas.

Por favor, dirija sus quejas primero a la línea telefónica del servicio de atención al cliente que se indica a continuación o póngase en contacto con nosotros por correo electrónico. Si el caso está cubierto por la garantía, a nuestra elección, repararemos o cambiaremos gratuitamente el artículo o le restituiremos el precio de compra del mismo. De la garantía no se derivan otros derechos.

Esta garantía no limitará sus derechos legales, especialmente los derechos de garantía frente al vendedor correspondiente.

IAN: 419466_2210

 Servicio España
Tel.: 900 984 989
E-Mail: deltasport@lidl.es

Hjertelig tillykke!

Du har valgt at købe et kvalitetsprodukt. Lær produktet at kende, inden du bruger det første gang.



Det gør du ved at læse nedenstående brugervejledning omhyggeligt.

Brug kun produktet som beskrevet og til de angivne anvendelsesområder. Opbevar denne brugervejledning et sikkert sted. Udlever også alle dokumenter, hvis produktet videregives til en tredjepart.

Leveringsomfang

- 1 x bue (1)
- 1 x forbindelse (2)
- 1 x holder (3)
- 5 x plysvædhæng (4)
- 2 x tværbøjle, forbundet med hinanden (5)
- 1 x spilledåse (6)
- 1 x brugervejledning

Tekniske data

 Fremstillingsdato (måned/år):
03/2023

CE Hermed erklærer Delta-Sport Handelskontor GmbH, at denne artikel er i overensstemmelse med følgende grundlæggende krav og de øvrige gældende bestemmelser: 2009/48/EF – legetøjsdirektiv



Dette legetøj skal anbringes uden for børns rækkevidde.

Tilsigtet brug

Denne artikel er legetøj til privat brug til børn fra 0 månedersalderen.

Sikkerhedsoplysninger

- Advarsel. Alle emballerings- og monteringsmaterialer er ikke en del af legetøjet, og skal af sikkerhedsgrunde altid fjernes, inden dukkehuset gives til børnene til at lege med.
- Advarsel. Dette legetøj skal anbringes uden for barnets rækkevidde. For at forhindre mulige skader fra sammenfiltring, skal dette legetøj fjernes, når barnet begynder at forsøge at kravle på alle fire.
- Kontrollér artiklen for skader eller slid før hver brug. Artiklen må kun bruges i fejlfri tilstand!

Montering

Artiklen må kun samles af voksne.

Anbring artiklen uden for babyens rækkevidde.

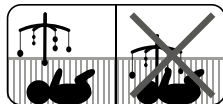

Byg kun artiklen sammen, hvis barnesengen er tom, og der ikke er nogen baby i den!

1. Fjern emballagen helt.
 2. Skru holdeknappen (3a) af gevindet på holderen (3) (fig. A).
 3. Sæt holderen med gevindet indefra på barnesengens øverste ramme.
- Bemærk:** Gevindenden skal vende udad gennem to gitterstænger.
4. Sæt holdeknappen på gevindenden udefra, og skru den fast.
- Bemærk:** Holderen skal sidde fast på barnesengens ramme. Skru ikke for stramt til, da det kan ridse rammen.
5. Sæt forbindelsen (2) og buen (1) på holderen som vist i fig. A.
 6. Hæng spilledåsen (6) på buens krog (1a) (fig. A).
 7. Træk de to tværbøjler (5) fra hinanden, så de danner et kryds, og plysvædhængene (4) hænger frit (fig. A).
 8. Hæng øjet (5a) på tværbøjlerne på krogen (6a) på spilledåsen (fig. A).

Demontering

Skil kun artiklen ad, hvis barnesengen er tom, og der ikke er nogen baby i den!

1. Hold fast i artiklen med den ene hånd, og løs holdknappen (3a) med den anden hånd.
2. Fjern holdknappen fra gevindet på holderen (3).

Anvendelse

Vigtigt! Fjern den beskyttende folie fra spejlet, inden det tages i brug første gang. Hold spilledåsen (6) med den ene hånd, og drej kontakten (6b) til højre. Musikken lyder, indtil kontakten har drejet sig tilbage til sin udgangsposition. Mens musikken afspilles, drejer tværbøjlerne (5) med plysvedhængene (4).

Bemærk: Skub kontakten (6c) nedad for at stoppe spilledåsen.

Opbevaring, rengøring

Opbevar altid artiklen tør og ren ved stuetemperatur, når den ikke er i brug.

Må kun tørres af med en fugtig klud.

VIGTIGT! Må aldrig rengøres med skrappe rengøringsmidler.



Bemærk: Plysvedhængene (4) kan vaskes i vaskemaskinen ved 30°C skånevask.



1. For at vaske plysvedhængene skal knuderne løsnes, hvormed de er fastgjort til tværbøjlerne (5), og tråden på plysvedhængene trækkes ud.
2. Efter vask trådes plysvedhængene tilbage på tværbøjlerne og fastgøres med en knude efter eget valg.

Bemærk: Kontrollér, at knuden er fast, ellers kan plysvedhængen løsne sig og falde ned på babyen.

Henvisninger vedr. bortskaffelse



Bortskaf artiklen og emballagematerialerne i henhold til aktuelle, lokale forskrifter. Opbevar emballagematerialer (som f.eks. folieposer) utilgængeligt for børn. Yderligere informationer om bortskaffelse af den udtjente artikel kan indhentes hos kommunen. Bortskaf artiklen og emballagen på en miljøvenlig måde.



Genbrugskoden tjener til identifikation af forskellige materialer med hensyn til tilbageførsel til genanvendelseskredsløbet (recycling). Koden består af et genbrugssymbol, som afspejler genanvendelseskredsløbet, og et tal, der identificerer materialet.

Oplysninger om garanti og servicehåndtering

Varen er fremstillet med største omhu og under løbende kontrol. DELTA-SPORT HANDELSKONTOR GmbH yder private slutkunder tre års garanti på varen fra købsdato (Garantifrist) i henhold til følgende bestemmelser. Garantien gælder kun for materiale- og fremstillingsfejl. Garantien omfatter ikke dele, der er udsat for normal slid og derfor skal betragtes som sliddele (f.eks. batterier) og ikke skrøbelige dele, f.eks. kontakter, genopladelige batterier eller dele, der er fremstillet af glas.

Garantien kan ikke gøres gældende, hvis varen er blevet anvendt ukorrekt eller uagtsomt eller til andre formål end det tilsigtede eller i det tilsigtede omfang. Garantien bortfalder ligeledes ved manglende overholdelse af anvisningerne i betjeningsvejledningen. Kunden skal kunne påvise, at der er tale om materiale- eller fremstillingsfejl og ikke fejl som følge af ovenstående omstændigheder.

Garantien kan kun gøres gældende i garanti-perioden mod fremvisning af original kvittering. Gem derfor den originale kvittering. Garantiperioden forlænges ikke i tilfælde af reparation i henhold til garantien, den lovpligtige garanti eller pr. kulance. Dette gælder også for udskiftede og reparerede dele.

I tilfælde af klager er det muligt at kontakte nedenstående servicelinje eller kontakte os pr. e-mail. Ved garantisager vil vi efter eget skøn reparere varen uden beregning, ombytte varen eller refundere købsprisen. Der er ingen yderligere rettigheder under garantien.

Dine lovmæssige rettigheder, herunder navnlig garantikrav over for sælger, indskrænkes ikke som følge af denne garanti.

IAN: 419466_2210

 Service Danmark

Tel.: 32 710005

E-Mail: deltasport@lidl.dk

Congratulazioni!

Avete acquistato un articolo di alta qualità. Consigliamo di familiarizzare con l'articolo prima di cominciare ad utilizzarlo.



Leggere attentamente le seguenti istruzioni d'uso.

Utilizzare l'articolo solo nel modo descritto e per gli ambiti di applicazione indicati. Conservare accuratamente queste istruzioni d'uso. In caso di trasferimento dell'articolo a terzi, consegnare tutti i documenti insieme all'articolo.

Contenuto della confezione

- 1 x arco (1)
- 1 x collegamento (2)
- 1 x sostegno (3)
- 5 x peluche da appendere (4)
- 2 x aste trasversali, collegate una all'altra (5)
- 1 x carillon (6)
- 1 x istruzioni d'uso

Dati tecnici



Data di produzione (mese/anno):
03/2023

CE Con la presente Delta-Sport Handel-
skontor GmbH dichiara che questo
articolo è conforme ai seguenti requisiti di base
e alle altre disposizioni vigenti:

2009/48/CE - Direttiva sulla sicurezza dei
giocattoli



Questo giocattolo deve essere
collocato fuori dalla portata dei
bambini.

Utilizzo conforme

Questo articolo è un giocattolo per bambini di
età a partire da 0 mesi per l'utilizzo privato.



Indicazioni di sicurezza

- Avvertenza. Tutti i materiali della confezione e dei fissaggi non sono parte integrante del giocattolo e per motivi di sicurezza devono sempre essere tolti prima di affidare il prodotto ai bambini che ci giocheranno.

- Avvertenza. Questo giocattolo deve essere collocato fuori dalla portata dei bambini. Per evitare possibili lesioni da ingarbugliamento, questo giocattolo deve essere tolto quando il bambino inizia a tentare di gattonare.
- Prima di ciascun utilizzo, verificare che l'articolo non presenti danni o segni di usura. L'articolo può essere utilizzato solo se in perfetto stato!

Montaggio

L'articolo deve essere montato da persone adulte.

Collocare l'articolo fuori dalla portata del bebè.

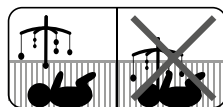

Montare l'articolo solo quando il lettino è vuoto e il bebè non è al suo interno!

1. Togliere tutti gli elementi della confezione.
2. Girare la manopola di sostegno (3a) e toglierla dal filetto del sostegno (3) (fig. A).
3. Mettere il sostegno, con il filetto dall'interno, sul telaio superiore del lettino.
4. Mettere la manopola di sostegno sull'estremità del filetto, agendo dall'esterno, e serrare la manopola.

- Indicazione:** L'estremità del filetto deve essere rivolta verso l'esterno, attraverso due astine del lettino.
- Indicazione:** Il sostegno deve essere applicato stabilmente al telaio del lettino. Non serrare con troppa forza, altrimenti il telaio potrebbe graffiarsi.
5. Mettere sul sostegno il collegamento (2) e l'arco (1), come mostrato nella fig. A.
 6. Attaccare il carillon (6) al gancio (1a) dell'arco (fig. A).
 7. Estrarre le due aste trasversali (5) in modo che si venga a creare una croce e che i peluche (4) pendano liberamente (fig. A).
 8. Attaccare l'asola (5a) delle aste trasversali al gancio (6a) del carillon (fig. A).

Smontaggio

Staccare l'articolo dal lettino solo quando il lettino è vuoto e non c'è alcun bebè al suo interno!

1. Tenere fermo l'articolo con una mano e con l'altra mano staccare la manopola di sostegno (3a).
2. Togliere la manopola di sostegno dal filetto del sostegno (3).

Utilizzo

Importante! Prima di utilizzare l'articolo per la prima volta, togliere la pellicola protettiva dallo specchio.

Tenere fermo il carillon (6) con una mano e girare l'interruttore (6b) verso destra. La musica si sente fino a quando l'interruttore è tornato alla posizione di partenza. Mentre si sente la musica, le aste trasversali (5) con i peluche (4) girano.

Indicazione: Spostare l'interruttore (6c) verso il basso per fermare il carillon.

Conservazione, pulizia

In caso di mancato utilizzo, riporre l'articolo a temperatura ambiente in un luogo asciutto e pulito.

Pulire solo con un panno umido.

IMPORTANTE! Non utilizzare mai detergenti aggressivi.



Indicazione: I peluche da appendere (4) possono essere messi in lavatrice a 30 °C con un programma per delicati.



1. Per lavare i peluche da appendere, sciogliere i nodi tramite i quali essi sono fissati alle aste trasversali (5) ed estrarre i fili dai peluche.
2. Dopo il lavaggio, legare nuovamente i peluche alle aste trasversali e fissarli con un nodo a piacere.

Indicazione: Verificare la stabilità dei nodi, altrimenti un peluche potrebbe staccarsi e cadere sul bebè.

Smaltimento



Smaltire l'articolo e i materiali della confezione nel rispetto delle attuali normative locali. Conservare i materiali della confezione (come ad es. i sacchetti) in modo che non siano raggiungibili per i bambini. Presso la propria amministrazione comunale o cittadina è possibile ottenere ulteriori informazioni sullo smaltimento dell'articolo alla fine del suo periodo di impiego. Smaltire l'articolo e la confezione nel rispetto dell'ambiente.



Il codice di riciclaggio serve per indicare i diversi materiali per il loro ritorno al ciclo di riutilizzo (recycling). Il codice è composto da un simbolo di riciclaggio per il ciclo di riutilizzo e da un numero che contraddistingue il materiale.

Avvertenze sulla garanzia e sulla gestione dei servizi di assistenza

L'articolo è stato prodotto con la massima cura e sotto un continuo controllo. DELTA-SPORT HANDELSKONTOR GmbH concede ai clienti finali privati, su questo articolo, tre anni di garanzia dalla data di acquisto (termine di garanzia) sulla base delle seguenti disposizioni. La garanzia vale per difetti del materiale o di fabbricazione. Questa garanzia non si estende a componenti del prodotto esposti a normale logorio, che possono pertanto essere considerati come componenti soggetti a usura (esempio capacità della batteria, calcificazione, lampade, pneumatici, filtri, spazzole...). La garanzia non si estende altresì a danni che si verificano su componenti delicati (esempio interruttori, batterie, parti realizzate in vetro, schermi, accessori vari) nonché a danni derivanti dal trasporto o altri incidenti.

Dalla presente garanzia sono escluse le richieste legate a casi di utilizzo non conforme oppure di abuso dell'articolo, oppure di utilizzo avvenuto non nell'ambito delle condizioni previste oppure del campo di impiego previsto, oppure in caso di non osservanza delle direttive riportate nelle istruzioni d'uso, a meno che il cliente non dimostri che sussista un vizio di materiale o di lavorazione che non sia riconducibile ad una delle circostanze riportate sopra.

Le richieste di garanzia possono essere avanzate solo entro il relativo termine, su presentazione dello scontrino originale di acquisto. Si prega quindi di conservare lo scontrino originale. Il termine di garanzia non sarà prolungato a seguito di eventuali riparazioni effettuate sulla base della garanzia, della garanzia obbligatoria prevista per legge oppure di accondiscendenza. Ciò vale anche per le parti sostituite oppure riparate.

In caso di contestazione rivolgersi dapprima alla hotline di assistenza sotto indicata oppure mettersi in contatto con noi via e-mail. Laddove sussista un caso coperto dalla garanzia, l'articolo sarà - a nostra discrezione - da noi riparato gratuitamente, sostituito oppure sarà rimborsato il prezzo di acquisto. Non sussistono ulteriori diritti derivanti dalla garanzia.

I vostri diritti giuridici, in particolare i diritti di garanzia obbligatoria prevista dalla legge nei confronti del relativo venditore, non sono limitati dalla presente garanzia.

IAN: 419466_2210

 Assistenza Italia
Tel.: 800781188
E-Mail: deltasport@lidl.it

Szívvel gratulálunk!

Vásárlásával kiváló minőségű terméket választott. Használatba vétele előtt ismerkedjen meg a termékkel.

 **Figyelmesen olvassa el az alábbi használati útmutatót.**

A terméket kizárólag az itt ismertetett módon, a rendeltetésének megfelelően használja. Gondosan őrizze meg a használati útmutatót. A termék továbbadásakor adja át az összes kapcsolódó dokumentumot is.

A csomag tartalma

- 1 x íves csatlakozó (1)
- 1 x csatlakozás (2)
- 1 x tartó (3)
- 5 x felakasztható plüssfigura (4)
- 2 x kereszttámasz, egymással összekapcsolva (5)
- 1 x zenélőóra (6)
- 1 x használati útmutató

Műszaki adatok

 Gyártás dátuma (hónap/év):
03/2023

CE A Delta-Sport Handelskontor GmbH kijelenti, hogy a termék megfelel az alábbi általános követelményeknek és az egyéb vonatkozó rendelkezéseknek:

2009/48/EK - Irányelv a játékok biztonságáról



Ezt a játékot olyan helyen kell felhelyezni, ahol a gyermekek nem érhetik el.

Rendeltetészerű használat

0 hónapon felüli gyermekeknek ajánlott játék személyes használatra.

Biztonsági utasítások

- Figyelmeztetés. A csomagoló- és rögzítőanyagok nem képezik a játék részét, és biztonsági okból mindenképpen el kell őket távolítani, mielőtt a terméket odaadná a gyermekeknek játszani.
- Figyelmeztetés. Ezt a játékot olyan helyen kell felhelyezni, ahol a gyermekek nem érhetik el. A begabalyodás által okozott sérülések elkerülése érdekében a játékot el kell távolítani, amikor a gyermek elkezd négykézláb mászni.
- Minden használat előtt ellenőrizze, hogy a termék nem sérült vagy kopott-e! A terméket csak kifogástalan állapotban szabad használni!

Felszerelés

A terméket felnőtteknek kell összeszerelni.

A terméket olyan helyen kell felhelyezni, ahol csecsemők nem érhetik el.

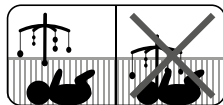

A terméket csak akkor szerelje össze, amikor a kiságy üres, és nincs benne a baba!

1. Teljesen távolítsa el a csomagolást.
2. Csavarja ki a tartó gombját (3a) a tartó (3) menetéből (A ábra).
3. Helyezze a menetes tartót belülről a kiságy felső keretére.

Megjegyzés: a menet vége a két rácsrúddal kifelé mutasson.

4. Dugja a tartó gombját kívülről a menet végére, és csavarja rá szorosan.

Megjegyzés: a tartónak fixen kell a kiságy keretén rögzülnie. Ne csavarja rá túl szorosan, mivel így megkarcolhatja a keretet.

5. Dugja rá a tartóra a csatlakozót (2) és az íves csatlakozót (1) az A ábrán látható módon.
6. Akassza a zenélőórát (6) az íven lévő akasztóra (1a) (A ábra).
7. Húzza szét a két kereszttámaszt (5) úgy, hogy keresztben legyenek, és a felakasztható plüssfigurák (4) szabadon lógnak (A ábra).
8. Akassza a kereszttámaszok füleit (5a) a zenélőóra akasztójára (6a) (A ábra).

Szétszerelés

A terméket csak akkor szerelje le a kiságyról, amikor a kiságy üres, és nincs benne a baba!

1. Tartsa meg az egyik kezével a terméket, a másik kezével pedig oldja ki a tartó gombját (3a).
2. Távolítsa el a tartó gombját a tartó (3) menéből.

Használat

Fontos! Az első használat előtt távolítsa el a védőfóliát a tükköről.

Tartsa meg az egyik kezével a zenélőórát (6), és fordítsa a kapcsolót (6b) jobbra. Addig szól a zene, amíg a kapcsolót vissza nem fordítják kiindulási pozícióba. Amíg szól a zene, a keresztmászok (5) a felakasztható plüssfigurákkal (4) forognak.

Megjegyzés: Tolja le a kapcsolót (6c) a zenélőóra leállításához.

Tárolás, tisztítás

A terméket mindig száraz, tiszta és szobahőmérsékletű helyen tárolja, ha azt nem használja.

Csak törölje le egy nedves ronggyal.

FONTOS! Ne használjon éles tisztítószerkeket a tisztításhoz.



Megjegyzés: A felakasztható plüssfigurák (4) 30 °C-on mosógépben kímélő mosással moshatók.



1. A felakasztható plüssfigurák mosásához oldja ki a csomót, amellyel a keresztmászokra (5) vannak rögzítve, és húzza ki a felakasztható plüssfigurák zsinórját.
2. Mosás után fűzze vissza a felakasztható plüssfigurákat a keresztmászokra, és rögzítse egy tetszés szerinti csomóval.

Megjegyzés: ellenőrizze a csomó erősségét, különben a felakasztható plüssfigura kioldódhat, és a babára eshet.

Tudnivalók a hulladékkezelésről



A terméket és a csomagolóanyagokat a hatályos helyi előírásoknak megfelelően semmisítse meg. A csomagolóanyagokat (például fóliatasakokat) tartsa távol a gyermekektől. Az elhasználandó termék ártalmatlanításával kapcsolatos további információkat a települési vagy városi önkormányzattól tudhatja meg. A terméket és a csomagolást környezetkímélő módon kell ártalmatlanítani.



Az újrahasznosítási kód az újrafelhasználási ciklusba való visszavezetésre (újrahasznosítás) szánt különböző anyagok azonosítására szolgál. A kód az újrahasznosítási ciklus újrahasznosítási szimbólumból és az anyagot azonosító számból áll.

A garanciával és a szerviz lebonyolításával kapcsolatos útmutató

A termék nagy gondossággal és állandó ellenőrzés mellett készült. A DELTA-SPORT HANDELSKONTOR GmbH privát végső felhasználóknak a vásárlás dátumától számított három év (garancia időtartama) garanciát ad erre a termékre a következő rendelkezések szerint. A garancia csak anyaghibára és feldolgozási hibára érvényes. A garancia nem terjed ki a szokásos elhasználódásnak kitett, ezért kopó alkatrészek tekintendők alkatrészekre (pl. elemek), valamint a törékeny alkatrészekre sem, például a kapcsolókra, az akkumulátorokra vagy az üvegből készült alkatrészekre.

Kizárásra kerül a garanciaigény, ha a terméket szakszerűtlenül vagy helytelenül, nem rendeltetésszerűen vagy nem az előírt felhasználási körben használták, vagy figyelmen kívül hagyták a kezelési útmutató előírásait, kivéve, ha a végső felhasználó bizonyítja, hogy olyan anyag- vagy feldolgozási hiba áll fenn, amely nem a fent említett körülmények valamelyikéből ered.

A garanciaigény csak a garancia időtartamán belül, az eredeti pénztári bizonylat bemutatásával érvényesíthető. Ezért kérjük, őrizze meg az eredeti pénztári bizonylatot. A garancia, a törvényes garancia vagy a méltányosság alapján végzett esetleges javítások a garancia időtartamát nem hosszabbítják meg. Ez vonatkozik a kicserélt és javított alkatrészekre is.

Kérjük, hogy reklamáció esetén először az alábbi szervizvonalat hívja, vagy e-mailen keressen minket. Garanciális esetekben a terméket saját döntésünk alapján ingyenesen megjavítjuk, kicseréljük vagy megtérítjük a vételárat. A garanciából további jogok nem következnek.

A jelen garancia nem korlátozza az Ön törvényes jogait, különösen a mindenkori értékesítővel szembeni garanciaigényét.

IAN: 419466_2210

 Szerviz Magyarország

Tel.: 06800 21225

E-Mail: deltasport@lidl.hu

Čestitamo!

Z nakupom ste se odločili za visokokakovosten izdelek. Pred prvo uporabo se seznanite z izdelkom.



V ta namen natančno preberite naslednje navodilo za uporabo.

Izdelek uporabljajte, kot je opisano, in za navedena področja uporabe. To navodilo za uporabo skrbno hranite. Če boste izdelek predali tretjim osebam, zraven priložite vsa dokumentacijo.

Obseg dobave

- 1 x lok (1)
- 1 x spojni del (2)
- 1 x držalo (3)
- 5 x plišast obesek (4)
- 2 x prečka, medsebojno povezana (5)
- 1 x ura z melodijo (6)
- 1 x navodilo za uporabo

Tehnični podatki

 Datum izdelave (mesec/leto):
03/2023

CE Delta-Sport Handelskontor GmbH izjavlja, da je ta izdelek skladen z naslednjimi temeljnimi zahtevami in drugimi ustreznimi določbami:

2009/48/ES – Direktiva o varnosti igráč



To igráčo je treba namestiti izven dosega otrok.

Namenska uporaba

Ta izdelek je igráčo za otroke od 0. meseca dalje za zasebno uporabo.

⚠ Varnostni napotki

- Opozorilo. Embalažni in pritrditveni materiali niso sestavni del igráče in jih je treba iz varnostnih razlogov vedno odstraniti, preden se izdelek preda otrokom za igro.
- Opozorilo. To igráčo je treba namestiti izven dosega otroka. Da preprečite morebitne poškodbe zaradi zapletanja, to igráčo odstranite, ko se otrok začne poskušati plaziti po vseh štirih.
- Pred vsako uporabo preveriti izdelek glede poškodb ali obrabe. Izdelek se sme uporabljati le v brezhibnem stanju!

Montaža

Izdelek smejo namestiti samo odrasle osebe.

Izdelek namestite izven dosega dojenčka.

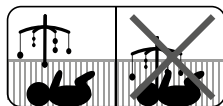

Izdelek sestavite samo, ko je otroška posteljica prazna in v njej ni dojenčka!

1. Popolnoma odstranite embalažo.
2. Odvijte gumb držala (3a) z navoja držala (3) (slika A).
3. Držalo z navojem namestite od znotraj na zgornji okvir otroške posteljice.
- Napotek:** konec navoja mora biti usmerjen navzven skozi dve palici ograjice.
4. Gumb držala natakните od zunaj na konec navoja in ga dobro privijte.
- Napotek:** držalo mora trdno sedeti na okvirju otroške posteljice. Ne pritegnite preveč, saj lahko sicer na okvirju nastanejo praske.
5. Na držalo namestite spojni del (2) in lok (1), kot je prikazano na slika A.
6. Uro z melodijo (6) obesite na kavelj (1a) loka (slika A).
7. Obe prečki (5) povlecite narazen tako, da tvorita križ in plišasti obeski (4) prosto visijo (slika A).
8. Ušesce (5a) prečk zatakните za kavelj (6a) ure z melodijo (slika A).

Demontaža

Izdelek odstranite z otroške posteljice samo, ko je le-ta prazna in v njej ni dojenčka!

1. Z eno roko držite izdelek, z drugo pa odvijte gumb držala (3a).
2. Gumb držala odstranite z navoja držala (3).

Uporaba

Pomembno! Pred prvo uporabo odstranite zaščitno folijo z ogledala.

Z eno roko držite uro z melodijo (6) in obrnite stikalo (6b) v desno. Zaslisi se glasba, dokler se stikalo ne vrne v prvotni položaj. Med predvajanjem glasbe se prečke (5) s plišastimi obeski (4) vrtijo.

Napotek: potisnite stikalo (6c) navzdol, da ustavite uro z melodijo.

Shranjevanje, čiščenje

Če izdelka ne uporabljate, ga shranite na suho, čisto mesto pri sobni temperaturi.

Izdelek samo obrišite z vlažno krpo.

POMEMBNO! Nikoli ne čistite z ostrimi čistilnimi sredstvi.



Napotek: plišaste obeske (4) lahko operete v pralnem stroju pri 30°C na programu za nežno perilo.



1. Za pranje plišastih obeskov odvijte vozle, s katerimi so obeski pritrjeni na prečke (5), in izvlecite vrvico iz plišastih obeskov.
2. Po pranju plišaste obeske zopet z vrvico privijte na prečke in jih pritrdite z vozlom po svoji izbiri.

Napotek: preverite tesnost vozla, sicer se lahko plišast obesek razrahlja in pade na otroka.

Napotki za odlaganje v smeti



Izdelek in embalažni material zavržite v skladu z veljavnimi lokalnimi predpisi.

Embalažni material (kot so npr. vrečke iz folije) hranite izven dosega otrok. Druge informacije o odstranjevanju odsluženega izdelka med odpadke lahko dobite pri svoji občinski ali mestni upravi. Izdelek in embalažo zavržite okolju prijazno.



Koda za recikliranje je namenjena označevanju različnih materialov za vrnitev v cikel recikliranja. Koda je sestavljena iz simbola recikliranja za cikel recikliranja in številke, ki označuje material.

Napotki za garancijo in izvajanje servisne storitve

Izdelek je bil izdelan z veliko skrbnostjo in pod stalno kontrolo. DELTA-SPORT HANDELSKONTOR GmbH zasebnim končnim kupcem od datuma nakupa (garancijskega obdobja) v skladu z naslednjimi določbami odobri triletno garancijo na to postavko. Garancija velja samo za napake v materialu in obdelavi. Garancija ne velja za dele, ki so podvrženi običajni obrabi in jih je zato treba šteti za obrabljive dele (npr. baterije), in za lomljive dele, kot so npr. stikala, akumulatorji ali deli iz stekla.

Zahtevki iz te garancije so izključeni, če je bil izdelek uporabljen nepravilno ali pretirano ali če ni bil uporabljen v okviru predvidenega namena ali predvidenega obsega uporabe ali če niso bile upoštevane specifikacije v navodilih za uporabo, razen če končni kupec lahko dokaže, da gre za napako v materialu ali izdelavi, ki ne temelji na eni od zgoraj navedenih okoliščin. Garancijski zahtevki se lahko uveljavljajo le v garancijskem roku ob predložitvi originalnega računa. Zato originalni račun shranite. Garancijski čas se zaradi morebitnih popravil na podlagi garancije, zakonskega jamstva ali kulance ne podaljša. To velja tudi za zamenjane in popravljene dele.

Pri morebitnih reklamacijah se najprej obrnite na spodaj navedeno servisno številko za nujne primere ali stopite z nami v stik po elektronski pošti. Če obstaja garancijski primer, vam bomo izdelek po naši izbiri brezplačno popravili, zamenjali ali pa vam bomo povrnili kupnino. Druge pravice iz garancije ne obstajajo. Ta garancija ne omejuje vaših zakonskih pravic, še posebej garancijskih zahtevkov do prodajalca.

IAN: 419466_2210

 Servis Slovenija
Tel.: 080 080917
E-Mail: deltasport@lidl.si

Čestitamo!

Ovom kupnjom odlučili ste se za visokokvalitetan proizvod. Upoznajte se s proizvodom prije prve upotrebe.



Stoga pažljivo pročitajte sljedeće upute za uporabu.

Koristite se proizvodom samo na način kako je ovdje opisano i u navedene svrhe. Dobro čuvajte ovo upute za uporabu. Ako proizvod predajete drugim osobama, svakako im predajte i svu dokumentaciju.

Opseg isporuke

- 1 x luk (1)
- 1 x spojnica (2)
- 1 x držač (3)
- 5 x plišani privjesak (4)
- 2 x poprečni nosač, međusobno povezani (5)
- 1 x glazbena kutija (6)
- 1 x upute za uporabu

Tehnički podaci

 Datum proizvodnje (mjesec/godina):
03/2023

CE Tvrtka Delta-Sport Handelskontor GmbH ovime izjavljuje da ovaj proizvod odgovara sljedećim osnovnim zahtjevima i ostalim primjenjivim odredbama:

2009/48/EZ – Direktiva o sigurnosti igračaka



Ovu igračku treba pričvrstiti izvan dohvata djece.

Namjenska uporaba

Ovaj je proizvoda igračka za djecu od 0 mjeseci za privatnu uporabu.

Sigurnosne napomene

- Upozorenje. Svi ambalažni materijali i materijali za učvršćivanje nisu sastavni dio igračke te se zbog sigurnosnih razloga uvijek moraju ukloniti, prije nego se proizvod preda djeci na igranje.
- Upozorenje. Ovu igračku treba pričvrstiti izvan dohvata djeteta. Kako biste spriječili moguće ozljede zbog zapletanja, uklonite ovu igračku kada dijete počne pokušavati puzati na sve četiri.
- Provjerite prije svake uporabe je li proizvod oštećen ili istrošen. Proizvod se smije koristiti samo u bespriječajnom stanju!

Montaža

Proizvod smiju montirati samo odrasle osobe.

Postavite proizvod izvan dohvata bebe.

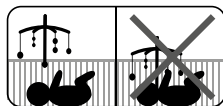

Proizvod sastavite samo kad je dječji krevetić prazan i u njemu nema bebe!

1. U potpunosti uklonite ambalažu.
2. Odvrnite gumb držača (3a) s navoja držača (3) (sl. A).
3. Stavite držač s navojem s unutarnje strane na gornji okvir dječjeg krevetića.

Napomena: Kraj navoja trebao bi kroz dvije šipke pokazivati prema van.

4. Stavite gumb držača s vanjske strane na kraj navoja i dobro ga zavijte.

Napomena: Držač treba biti dobro pričvršćen za okvir dječjeg krevetića. Ne stežite ga previše, jer bi to moglo prouzročiti ogrebotine na okviru.

5. Postavite spojnicu (2) i luk (1) na držač, kao što je prikazano na slici A.
6. Zakačite glazbenu kutiju (6) na kuku (1a) luka (sl. A).
7. Razvucite dva poprečna nosača (5) tako da čine križ, a plišani privjesci (4) slobodno vise (sl. A).
8. Zakačite ušicu (5a) poprečnih nosača na kuku (6a) glazbene kutije (sl. A).

Demontaža

Proizvod demontirajte s dječjeg krevetića samo kad je dječji krevetić prazan i u njemu nema bebe!

1. Jednom rukom držite proizvod, a drugom rukom otpustite gumb držača (3a).
2. Skinite gumb držača s navoja držača (3).

Uporaba

Važno! Prije prve uporabe uklonite zaštitnu foliju sa zrcala.

Glazbenu kutiju (6) držite jednom rukom i okrenite prekidač (6b) udesno. Glazba se nastavlja sve dok se prekidač ne vrati u svoj prvobitni položaj. Dok svira glazba, poprečni nosači (5) se okreću zajedno s plišanim privjescima (4).

Napomena: Pomaknite prekidač (6c) prema dolje da biste zaustavili glazbenu kutiju.

Skladištenje, čišćenje

Kada ne koristite proizvod, čuvajte ga uvijek u suhom i čistom stanju na sobnoj temperaturi. Prebrišite ga samo vlažnom krpom.

VAŽNO! Proizvod nikad nemojte čistiti oštrim sredstvima za čišćenje.



Napomena: Plišani privjesci (4) mogu se prati u perilici rublja na 30 °C.



1. Kako biste oprali plišane privjeske, otpustite čvorove kojima su pričvršćeni na poprečne nosače (5) i izvucite konac plišanih privjesaka.
2. Nakon pranja vratite plišane privjeske na poprečne nosače i učvrstite ih čvorom po vašem izboru.

Napomena: Provjerite čvrstoću čvora, budući da bi se u protivnom plišani privjesak mogao otpustiti i pasti na bebū.

Uputa za zbrinjavanje



Zbrinite proizvod i ambalažne materijale u skladu s važećim lokalnim propisima.

Čuvajte ambalažni materijal (kao što su npr. folijske vrećice) izvan dohvata djece. Za više informacija o zbrinjavanju istrošenog proizvoda obratite se svojoj općinskoj ili gradskoj upravi. Zbrinite proizvod i ambalažu ekološki.



Kod za reciklažu služi za označavanje raznih materijala radi njihova vraćanja u kružni tok za ponovno korištenje (recikliranje). Kod se sastoji od simbola za kružni tok korištenja te broja koji označava materijal.

Napomene vezane za garanciju i usluge servisa

Proizvod je proizveden s velikom pažnjom i pod stalnom kontrolom. Tvrtka DELTA-SPORT HANDELSKONTOR GmbH privatnim krajnjim kupcima na ovaj proizvod daje trogodišnju garanciju od datuma kupovine (garancijsko razdoblje) u skladu s sljedećim odredbama. Garancija se odnosi samo na greške u materijalu i obradi. Garancija se ne odnosi na dijelove koji su podložni uobičajenom habanju te se stoga moraju smatrati potrošenim dijelovima (npr. baterije), niti na lomljive dijelove, npr. sklopke, aku baterije ili dijelove koji su izrađeni od stakla.

Zahtjevi iz ove garancije su isključeni ako je proizvod korišten nepropisno ili nepravilno ili ako nije korišten u okviru predviđene namjene ili predviđenog opsega uporabe ili ako se nisu poštivale odredbe iz uputa za uporabu, osim ako krajnji kupac može dokazati da se radi o greški u materijalu ili obradi koji se ne temelji na nekoj od gore spomenutih okolnosti.

Zahtjevi iz garancije mogu se ostvariti samo unutar garancijskog roka uz predočenje izvornog računa. Čuvajte stoga izvorni račun. Garancijski rok se načelno ne produžuje uslijed eventualnih popravaka na temelju garancije, zakonskog jamstva ili kulancije. To se također odnosi i na zamijenjene i popravljene dijelove.

U slučaju bilo kakvih pritužbi, molimo kontaktirajte prvo niže navedeni servisni telefon ili nas kontaktirajte putem e-pošte. Ako se radi o garancijskom slučaju, mi ćemo proizvod - po našem izboru - besplatno popraviti ili zamijeniti ili ćemo vam vratiti kupoprodajnu cijenu. Druga prava na temelju garancije ne postoje.

Ovom garancijom nisu ograničena vaša zakonska prava, posebno jamstveni zahtjevi prema dotičnom prodavatelju.

(1) U slučaju manjeg popravka jamstveni rok se produljuje onoliko koliko je kupac bio lišen uporabe stvari.

(2) Međutim, kad je zbog neispravnosti stvari izvršena njezina zamjena ili njezin bitni popravak, jamstveni rok počinje teći ponovno od zamjene, odnosno od vraćanja popravljene stvari.

(3) Ako je zamijenjen ili bitno popravljen samo neki dio stvari, jamstveni rok počinje teći ponovno samo za taj dio.

IAN: 419466_2210

 Servis Hrvatska

Tel.: 0800 777 999

E-Mail: deltasport@lidl.hr

Felicitări!

Ați ales să achiziționați un produs de calitate superioară. Înainte de prima utilizare, trebuie să vă familiarizați cu produsul dumneavoastră.



Citiți cu atenție următoarele instrucțiuni de utilizare.

Utilizați produsul numai în modul descris și în scopurile de utilizare prevăzute. Păstrați aceste instrucțiuni de utilizare într-un loc sigur. În cazul predării produsului unei alte persoane, transmiteți toată documentația acestuia.

Cuprinsul livrării

- 1 x element în formă de arc (1)
- 1 x element de legătură (2)
- 1 x suport (3)
- 5 x jucărie de pluș suspendată (4)
- 2 x braț transversal pentru îmbinare (5)
- 1 x cutie muzicală (6)
- 1 x instrucțiuni de utilizare

Date tehnice



Data fabricației (luna/anul):
03/2023



Prin prezentul, Delta-Sport Handelskontor GmbH declară că acest produs corespunde următoarelor cerințe de bază și altor dispoziții relevante:

2009/48/CE – Directiva privind jucăriile



Jucăria nu se va lăsa la îndemâna copiilor.

Utilizarea conform destinației

Acest articol reprezintă o jucărie pentru copiii cu vârste începând de la 0 luni, fiind destinată pentru uz privat.

⚠️ Instrucțiuni privind siguranța

- Avertisment. Niciun material de ambalare și de montaj nu face parte din jucărie și trebuie întotdeauna îndepărtat din motive de siguranță, înainte ca produsul să fie utilizat de copii.
- Avertisment. Jucăria nu se va lăsa la îndemâna copiilor. Pentru evitarea posibilităților de vătămări ca urmare a agățării jucăriei de copil, această jucărie trebuie îndepărtată când copilul începe să meargă de-a bușilea.
- Înainte de fiecare utilizare verificați articolul cu privire la deteriorări sau uzură. Articolul trebuie utilizat doar în stare perfectă!

Montajul

Articolul trebuie montat doar de adulți.

Poziționați articolul astfel încât bebelușul să nu poată ajunge la el.

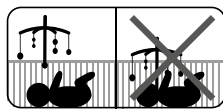

Asamblați articolul când pătuțul este gol și când nu se află niciun bebeluș în el!

1. Îndepărtați complet ambalajele.
2. Rotiți mânerul rotund al suportului (3a) de pe filetul suportului (3) (fig. A).
3. Așezați suportul pe cadrul de sus al pătuțului cu filetul din interior înspre exterior.
4. Dinspre exterior introduceți mânerul rotund al suportului pe capătul filetului și înșurubați-l strâns.

Indicație: Suportul trebuie să stea fix pe cadrul pătuțului. Nu strângeți prea tare, pentru că altfel pot apărea zgârieturi pe cadru.

5. Introduceți pe suport elementul de legătură (2) și elementul în formă de arc (1) așa cum este prezentat în fig. A.
6. Agățați cutia muzicală (6) de cârligul (1a) elementului în formă de arc (fig. A).
7. Așezați cele două brațe transversale (5) unul peste celălalt în cruce și lăsați jucăriile de pluș suspendate să atârne libere (4) (fig. A).
8. Agățați bucla (5a) brațelor transversale de cârligul (6a) cutiei muzicale (fig. A).

Demontarea

Dezasamblați articolul de pe pătuț doar atunci când pătuțul este gol și când nu se află niciun bebeluș în el!

1. Țineți articolul cu o mână și cu cealaltă mână desfaceți mânerul rotund al suportului (3a).
2. Îndepărtați mânerul rotund al suportului de pe filetul suportului (3).

Utilizare

Important! Înainte de prima utilizare îndepărtați folia de protecție de pe oglindă. Țineți cu o mână cutia muzicală (6) și rotiți butonul (6b) înspre dreapta. Muzica se aude până când butonul revine în poziția sa inițială. Cât timp se aude muzică brațele transversale (5) se rotesc împreună cu jucăriile de pluș suspendate (4).

Indicație: Impingeți butonul (6c) în jos pentru a opri cutia muzicală.

Depozitare și curățare

În cazul în care nu îl folosiți, depozitați întotdeauna produsul în stare uscată și curată, la temperatura camerei. Ștergeți numai cu o lavetă umedă. **IMPORTANT!** Nu curățați niciodată produsul cu detergenți agresivi.



Indicație: Jucăriile de pluș suspendate (4) pot fi spălate la mașina de spălat rufe la programul pentru articole delicate, la 30°C.



1. Pentru a spăla desfaceți nodurile cu care sunt prinse jucăriile de pluș suspendate de pe brațele transversale (5) și scoateți firul jucăriilor de pluș suspendate.
2. După spălare legați din nou jucăriile de pluș suspendate pe brațele transversale și fixați-le cu un nod, după preferință.

Indicație: Verificați dacă nodul este strâns, pentru că altfel jucăriile de pluș suspendate se pot desprinde și pot cădea pe bebeluș.

Instrucțiuni privind eliminarea



Eliminați produsul și materialele de ambalare în conformitate cu reglementările locale în vigoare. Nu lăsați materialele de ambalare (cum ar fi pungi din folie) la îndemâna copiilor. Puteți afla mai multe informații despre alte opțiuni de eliminare a articolului uzat de la municipalitatea sau administrația orașului. Eliminați articolul și ambalajul în mod ecologic.



Codul de reciclare este folosit pentru a identifica diferite materiale în vederea returnării acestora în ciclul de reciclare (Recycling). Codul este format din simbolul de reciclare destinat să reflecte ciclul de valorificare și un număr care identifică materialul.

Indicații referitoare la garanție și operațiuni de service

Articolul a fost fabricat cu mare atenție și supus unui control permanent. DELTA-SPORT HANDELSKONTOR GmbH acordă clienților finali privați o garanție de trei ani pentru acest articol de la data achiziției (perioada de garanție) în conformitate cu următoarele dispoziții. Garanția se aplică doar pentru defectele de material și de prelucrare. Garanția nu se extinde asupra părților supuse unei uzuri normale, fapt pentru care trebuie considerate piese consumabile (de ex. baterii), nici asupra pieselor fragile, de ex. butoane, acumulatori sau piese care sunt fabricate din sticlă.

Se exclude orice drept legal în legătură cu această garanție dacă articolul a fost utilizat necorespunzător sau abuziv, fără respectarea prevederilor stabilite sau al scopului de utilizare prevăzut sau dacă specificațiile din instrucțiunile de utilizare nu au fost respectate, cu excepția cazului în care clientul final poate dovedi că există defecte de material sau de prelucrare care nu se datorează uneia dintre circumstanțele menționate anterior.

Drepturile din garanție pot fi revendicate doar cu respectarea termenului de garanție și prin prezentarea bonului de casă în original. Vă rugăm astfel să păstrați bonul de casă în original. Durata garanției nu se va prelungi prin eventuale reparații realizate în baza garanției, ca urmare a garanției legale sau prin service-ul acordat după expirarea garanției. Acest lucru se aplică și în cazul pieselor înlocuite sau reparate. În cazul lipsei de conformitate survenite în perioada de garanție, termenul de garanție legală de conformitate și termenul garanției comerciale se prelungesc cu durata de nefuncționare a produsului.

Pentru produsele de folosință îndelungată, înlocuite în perioada de garanție, va curge un nou termen de la data înlocuirii acestora.

Pentru reclamații, vă rugăm să vă adresați întâi liniei telefonice de service indicată mai jos sau să luați legătura cu noi prin e-mail. Dacă este un caz de garanție, articolul va fi reparat, înlocuit gratuit sau vi se va restitui prețul de achiziție – la alegerea noastră. Nu se acordă alte drepturi prin prezenta garanție.

Drepturile dvs. legale, în special cererile de garanție față de vânzătorul respectiv, nu sunt restricționate de această garanție.

IAN: 419466_2210

Ⓡ Service România
Tel.: 0800 896 637
E-Mail: deltasport@lidl.ro

Поздравления!

С Вашата покупка Вие избрахте продукт с високо качество. Запознайте се с него преди първото му използване.

 **За целта прочетете внимателно следващото ръководство за използване.**

Използвайте продукта само в съответствие с описанието и за посочените области на приложение. Съхранявайте добре ръководството за използване. При предаването на продукта на трета страна предайте и всички документи.

Обем на доставката

- 1 x дъга (1)
- 1 x връзка (2)
- 1 x държач (3)
- 5 x висящи плюшени играчки (4)
- 2 x напречни елементи,
свързани един с друг (5)
- 1 x музикална кутия (6)
- 1 x ръководство за използване

Технически данни

 Дата на производство (месец/година):
03/2023

CE С настоящото Delta-Sport Handelskontor GmbH декларира, че този продукт съответства на следните основни изисквания и на останалите действащи разпоредби:

Директива 2009/48/ЕО относно безопасността на детските играчки



Тази играчка трябва да се монтира извън обсега на деца.

Употреба по предназначение

Този продукт е играчка за деца над 0 месеца за лична употреба.

Указания за безопасност

- Внимание. Всички опаковъчни и крепежни материали не са част от играчката и от съображения за сигурност трябва да бъдат премахнати, преди продуктът да бъде даден на деца за игра.
- Внимание. Тази играчка трябва да се монтира извън обсега на детето. За да се предотвратят възможни наранявания поради оплитане в играчката, тя трябва да се премахне, когато детето започне да прави опити да пълзи.
- Проверявайте продукта преди всяка употреба за повреди или износване. Продуктът може да бъде използван само в безупречно състояние!

Монтаж

Продуктът трябва да се монтира само от възрастни.

Монтирайте продукта извън обсега на бебето.

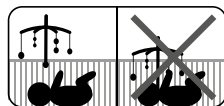

Сглобявайте продукта само когато бебешкото легло е празно и в него няма бебе!

1. Отстранете опаковката изцяло.
 2. Развийте кръглата ръкохватка на държача (3а) от резбата на държача (3) (фиг. А).
 3. Поставете държача с резбата от вътрешната страна на горната рамка на бебешкото легло.
- Указание:** Краят на резбата трябва да се намира между две пръчки на решетката и да е насочен навън.

4. Вкарайте кръглата ръкохватка на държача върху края на резбата отвън и я затегнете.

Указание: Държачът трябва да е закрепен стабилно към рамката на бебешкото легло. Не затягайте ръкохватката прекалено силно, защото в противен случай могат да се получат драскотини по рамката.

5. Присъединете към държача връзката (2) и дъгата (1), както е показано на фиг. А.

6. Окачете музикалната кутия (6) на куката (1а) на дъгата (фиг. А).
7. Разединете двата напречни елемента (5), за да оформят кръст, и окачете плюшените играчки (4) така, че да висят свободно (фиг. А).
8. Закачете халката (5а) на напречните елементи на куката (6а) на музикалната кутия (фиг. А).

Демонтаж

Разглобявайте продукта от бебешкото легло само когато бебешкото легло е празно и в него няма бебе!

1. Дръжте здраво продукта с едната ръка, а с другата освободете кръглата ръкохватка на държача (3а).
2. Свалете кръглата ръкохватка на държача от резбата на държача (3).

Употреба

Важно! Преди първата употреба отстранете защитното фолио от огледалото.

С едната ръка дръжте музикалната кутия (6) и завъртете включвателя (6b) надясно. Музиката звучи дотогава, докато включвателят се завърти обратно до началното си положение. Докато музиката свири, напречните елементи (5) се въртят с висящите плюшени играчки (4).

Указание: Преместете изключвателя (6с) надолу, за да спрете музикалната кутия.

Съхранение, почистване

Съхранявайте продукта винаги сух и чист, на стайна температура, когато не го използвате. Само забърсвайте с влажна кърпа. **ВАЖНО!** Никога не почиствайте с агресивни почистващи препарати.



Указание: Висящите плюшени играчки (4) могат да се перат в перална машина при 30°С и щадяща програма.



1. За прането на висящите плюшени играчки развързвайте възлите, с които са закрепени към напречните елементи (5), и изваждайте връвта на играчките.
2. След прането вдвояйте отново връвта на висящите плюшени играчки в напречните елементи и ги закрепвайте с възел по Ваш избор.

Указание: Проверявайте здравината на възела, защото в противен случай някоя висеща плюшена играчка може да се развърже и да падне върху бебето.

Указания за отстраняване като отпадък



Изхвърлете продукта и опаковъчните материали в съответствие с действащите местни разпоредби. Съхранявайте опаковъчните материали (като напр. найлонови пликове) на място, недостъпно за деца. Допълнителна информация относно изхвърлянето на излезлия от употреба продукт ще получите от Вашата общинска или градска управа. Изхвърлете продукта и опаковката с грижа за околната среда.



Кодът за рециклиране служи за обозначаване на различни материали за връщането им в цикъла за повторно използване (рециклиране). Кодът се състои от символ за рециклиране за цикъла за повторно използване и номер, обозначаващ материала.

Указания за гаранцията и процеса на сервизно обслужване

Продуктът е произведен с голямо старание и под постоянен контрол. DELTA-SPORT HANDELSKONTOR GmbH предоставя на частни крайни клиенти три години гаранция за този продукт от датата на закупуване (гаранционен срок) в съответствие със следните разпоредби. Гаранцията важи само за дефекти на материала и фабрични дефекти. Гаранцията не се разпростира върху части, които са подложени на нормално износване и затова трябва да бъдат разглеждани като лесно износващи се части (например батерии), както и върху чупливи части, като напр. превключватели, акумулаторни батерии или части изработени от стъкло.

Претенции по тази гаранция са изключени, ако продуктът е бил използван неправилно или неправомерно, и не в рамките на предвиденото предназначение или предвидения обхват на употреба или не са спазени указанията в ръководството за обслужване, освен ако крайният клиент да докаже, че са налице дефекти на материала или грешки при обработката, които не се основават на някое от гореспоменатите обстоятелства. Претенции по тази гаранция могат да бъдат предявени само в рамките на гаранционния срок след представяне на оригиналната касова бележка. Затова моля, запазете оригиналната касова бележка.

Ако имате оплаквания, моля, обадете се на горещата линия за обслужване, посочена по-долу, или се свържете с нас по имейл. Вашите законови права, по-специално гаранционни искове срещу съответния продавач, не са ограничени от тази гаранция.

Гаранция

Уважаеми клиенти, за този уред получавате 3 години гаранция от датата на покупката. В случай на несъответствие на продукта с договора за продажба Вие имате законно право да предявите рекламация пред продавача на продукта при условията и в сроковете, определени в глава трета, раздел II и III и глава четвърта от Закона за предоставяне на цифрово съдържание и цифрови услуги и за продажба на стоки (ЗПЦСЦУПС)*. Вашите права, произтичащи от посочените разпоредби, не се ограничават от нашата по-долу представена търговска гаранция, не са свързани с разходи за потребителите и независимо от нея продавачът на продукта отговаря за липсата на съответствие на потребителската стока с договора за продажба съгласно ЗПЦСЦУПС.

Гаранционни условия

Гаранционният срок е 3 години от датата на получаване на стоката. Пазете добре оригиналната касова бележка. Този документ е необходим като доказателство за покупката. Ако в рамките на три години от датата на закупуване на този продукт се появи дефект на материала или производствен дефект, продуктът ще бъде безплатно ремонтиран или заменен. Гаранцията предполага в рамките на тригодишния гаранционен срок да се представят дефектният уред, касовата бележка (касовият бон), както и всички други документи, установяващи наличието на дефект и писмено да се обясни в какво се състои дефектът и кога е възникнал. Ако дефектът е покрит от нашата гаранция, Вие ще получите обратно ремонтирания или нов продукт. В случай на замяна на дефектна стока първоначалните гаранционен срок и гаранционни условия се запазват. В случай на ремонт на дефектна стока, срокът на ремонта се прибавя към гаранционния срок. За евентуално наличните и установени повреди и дефекти още при покупката трябва да се съобщи веднага след разопаковането. Евентуалните ремонти след изтичане на гаранционния срок са срещу заплащане.

Ремонтът или замяната на продукта не пораждават нова гаранция.

Обхват на гаранцията

Уредът е произведен грижливо според строгите изисквания за качество и добросъвестно изпитан преди доставка. Гаранцията важи за дефекти на материала или производствени дефекти. Гаранцията не обхваща консумативите, както и частите на продукта, които подлежат на нормално износване, поради което могат да бъдат разглеждани като бързо износващи се части (например филтри или приставки) или повредите на чупливи части (например прекъсвачи, батерии или такива произведени от стъкло). Гаранцията отпада, ако уредът е повреден поради неправилно използване или в резултат на неосъществяване на техническа поддръжка. За правилната употреба на продукта трябва точно да се спазват всички указания в упътването за експлоатация. Предназначение и действия, които не се препоръчват от упътването за експлоатация или за които то предупреждава, трябва задължително да се избягват. Продуктът е предназначен само за частна, а не за професионална употреба. При злоупотреба и неправилно третиране, употреба на сила и при интервенции, които не са извършени от клона на нашия оторизиран сервиз, гаранцията отпада.

Процедура при гаранционен случай

За да се гарантира бърза обработка на Вашия случай, следвайте следните указания:

- За всички запитвания подгответе касовата бележка и идентификационния номер (IAN 419466_2210) като доказателство за покупката.
- Вземете артикулния номер от фабричната табелка.
- При възникване на функционални или други дефекти първо се свържете по телефона или чрез имейл с долупосочения сервизен отдел. След това ще получите допълнителна информация за уреждането на Вашата рекламация.

- След съгласуване с нашия сервиз можете да изпратите дефектния продукт на посочения Ви адрес на сервиза безплатно за Вас, като приложите касовата бележка (касовия бон) и посочите писмено в какво се състои дефектът и кога е възникнал. За да се избегнат проблеми с приемането и допълнителни разходи, задължително използвайте само адреса, който Ви е посочен. Осигурете изпращането да не е като експресен товар или като друг специален товар. Изпратете уреда заедно с всички принадлежности, доставени при покупката, и осигурете достатъчно сигурна транспортна опаковка.

Ремонтен сервиз / извънгаранционно обслужване

Ремонти извън гаранцията можете да възложите на клона на нашия сервиз срещу заплащане. Той с удоволствие ще Ви направи предварителна калкулация. Можем да обработваме само уреди, които са достатъчно опаковани и изпратени с платени транспортни разходи.

Внимание: Изпратете Вашия уред на клона на нашия сервиз почистен и с указание за дефекта.

Уредите, предмет на извънгаранционно обслужване, изпратени с неплатени транспортни разходи – с наложен платеж, като експресен или друг специален товар – не се приемат. Ние ще извършим безплатно изхвърлянето на изпратените от Вас дефектни уреди.

Сервизно обслужване България

Тел.: 00800 111 4920
Е-мейл: deltasport@lidl.bg
IAN 419466_2210

Вносител

Моля, обърнете внимание, че следващият адрес не е адрес на сервиза. Първо се свържете с горепосочения сервизен център.

ДЕЛТА-СПОРТ ХАНДЕЛСКОНТОР ГМБХ
Врагекамп 6
DE-22397 Хамбург
Германия

* Като физическо лице – потребител, независимо от настоящата търговска гаранция, Вие се ползвате от правата на законовата гаранция, предоставена от Закона за предоставяне на цифрово съдържание и цифрови услуги и за продажбата на стоки /ЗПЦСЦУПС/. По-специално Вие имате право при несъответствие на стоката да бъде извършен ремонт или замяна по Ваш избор, освен ако това е невъзможно или е свързано с непропорционално големи разходи за продавача. Вие имате право на пропорционално намаляване на цената или на разваляне на договора при наличие на условията на чл. 33, ал. 3 от ЗПЦСЦУПС. Условията и сроковете на законовата гаранция са регламентирани в глава трета, раздел II и III и в глава четвърта на ЗПЦСЦУПС.

IAN: 419466_2210

 Сервизно обслужване България
Тел.: 00800 111 4920
Е-мейл: deltasport@lidl.bg

Συγχαρητήρια!

Με την αγορά σας επιλέξατε ένα προϊόν υψηλής ποιότητας. Εξοικειωθείτε με το προϊόν, πριν το χρησιμοποιήσετε για πρώτη φορά.



Διαβάστε προσεκτικά τις οδηγίες χρήσης που ακολουθούν.

Χρησιμοποιείτε το προϊόν μόνο σύμφωνα με τον τρόπο περιγραφής και για τα πεδία εφαρμογής που αναφέρονται. Φυλάξτε τις παρούσες οδηγίες χρήσης. Παραδώστε όλα τα συνοδευτικά έγγραφα όταν παραχωρείτε το προϊόν σε τρίτους.

Παραδοτέος εξοπλισμός

- 1 x τόξο (1)
- 1 x σύνδεσμος (2)
- 1 x στήριγμα (3)
- 5 x λούτρινο κρεμαστό (4)
- 2 x εγκάρσια διαδοκίδα, συνδεδεμένες μεταξύ τους (5)
- 1 x μουσικό κουτί (6)
- 1 x οδηγίες χρήσης

Τεχνικά χαρακτηριστικά

 Ημερομηνία κατασκευής (Μήνας/Έτος):
03/2023

CE Με το παρόν η Delta-Sport Handelskontor GmbH δηλώνει ότι το συγκεκριμένο προϊόν συμμορφώνεται με τις εξής βασικές απαιτήσεις και τις λοιπές σχετικές διατάξεις:

2009/48/EK - Οδηγία για την Ασφάλεια των Παιχνιδιών



Το παρόν παιχνίδι θα πρέπει να τοποθετείται σε σημείο μη προσβάσιμο για τα παιδιά.

Προβλεπόμενη χρήση

Το παρόν προϊόν συγκαταλέγεται στην κατηγορία των παιχνιδιών και είναι σχεδιασμένο για ιδιωτική χρήση από παιδιά από 0 μηνών και άνω.

Υποδείξεις ασφαλείας

- Προειδοποίηση. Όλα τα υλικά συσκευασίας και στερέωσης δεν αποτελούν μέρος του παιχνιδιού και πρέπει, για λόγους ασφαλείας, να απομακρύνονται πάντα, προτού το προϊόν καταλήξει ως παιχνίδι στα χέρια των παιδιών.
- Προειδοποίηση. Το παρόν παιχνίδι θα πρέπει να τοποθετείται σε σημείο μη προσβάσιμο για το παιδί. Για να αποφύγετε πιθανό τραυματισμό από εμπλοκή, απομακρύνετε αυτό το παιχνίδι όταν το παιδί προσπαθεί να μπουσουλήσει στα τέσσερα.
- Πριν από κάθε χρήση ελέγχετε το προϊόν για πιθανές βλάβες ή φθορές. Το προϊόν επιτρέπεται να χρησιμοποιείται μόνο σε άριστη κατάσταση!

Συναρμολόγηση

Το προϊόν θα πρέπει να συναρμολογείται μόνο από ενήλικες.

Τοποθετείτε το προϊόν μακριά από το μωρό.

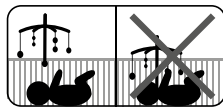

Συναρμολογείτε το προϊόν μόνο όταν η κούνια είναι άδεια και δεν υπάρχει μωρό σε αυτή!

1. Αφαιρέστε εντελώς τη συσκευασία.
2. Ξεβιδώστε τη λαβή στήριξης (3a) από το σπειρώμα του στηρίγματος (3) (εικ. Α).
3. Τοποθετήστε το στήριγμα με το σπειρώμα από το εσωτερικό στο επάνω πλαίσιο της κούνιας.

Υπόδειξη: Το άκρο του σπειρώματος θα πρέπει να δείχνει προς τα έξω μέσω δύο ράβδων.

4. Σπρώξτε τη λαβή στήριξης στο άκρο του σπειρώματος από έξω και βιδώστε τη σφιχτά.

Υπόδειξη: Το στήριγμα θα πρέπει να κάθεται σταθερά στο πλαίσιο της κούνιας. Μην το γυρίζετε πολύ σφιχτά, καθώς μπορεί να χαράξει το πλαίσιο.

5. Συνδέστε τον σύνδεσμο (2) και το τόξο (1) στο στήριγμα, όπως φαίνεται στην εικ. Α.
6. Κρεμάστε το μουσικό κουτί (6) στο άγκιστρο (1a) του τόξου (εικ. Α).

7. Τραβήξτε τις δύο εγκάρσιες διαδοκίδες (5) έτσι ώστε να σχηματίζουν σταυρό και τα λούτρινα κρεμαστά (4) να κρέμονται ελεύθερα (εικ. Α).
8. Αγκιστρώστε τον δακτύλιο (5α) των εγκάρσιων διαδοκίδων στο άγκιστρο (6α) του μουσικού κουτιού (εικ. Α).

Αποσυναρμολόγηση

Αποσυναρμολογείτε το προϊόν από την κούνια, μόνο όταν η κούνια είναι άδεια και δεν υπάρχει μωρό σε αυτή!

1. Κρατήστε σταθερό το προϊόν με το ένα χέρι και με το άλλο λασκάρτε τη λαβή στήριξης (3α).
2. Αφαιρέστε τη λαβή στήριξης από το σπείρωμα του στηρίγματος (3).

Χρήση

Σημαντικό! Πριν από την πρώτη χρήση, αφαιρέστε την προστατευτική μεμβράνη από τον καθρέφτη.

Κρατήστε το μουσικό κουτί (6) με το ένα χέρι και γυρίστε τον διακόπτη (6β) προς τα δεξιά. Η μουσική συνεχίζεται μέχρι ο διακόπτης να επιστρέψει στην αρχική του θέση. Κατά τη διάρκεια αναπαραγωγής της μουσικής, οι εγκάρσιες διαδοκίδες (5) περιστρέφονται με τα λούτρινα κρεμαστά (4).

Υπόδειξη: Σύρετε τον διακόπτη (6ς) προς τα κάτω για να σταματήσετε το μουσικό κουτί.

Αποθήκευση, καθαρισμός

Εάν δεν το χρησιμοποιείτε, αποθηκεύετε το προϊόν πάντα στεγνό και καθαρό σε θερμοκρασία δωματίου.

Σκουπίζετε μόνο με ένα νωπό πανί.

ΣΗΜΑΝΤΙΚΟ! Μην καθαρίζετε ποτέ το προϊόν με ισχυρά καθαριστικά.



Υπόδειξη: Τα λούτρινα κρεμαστά (4) μπορούν να πλυθούν στο πλυντήριο, στους 30°C, στο πρόγραμμα για ευαίσθητα.



1. Για να πλύνετε τα λούτρινα κρεμαστά (4), λύστε τους κόμπους με τους οποίους είναι στερεωμένα στις εγκάρσιες διαδοκίδες (5) και τραβήξτε έξω το νήμα των λούτρινων κρεμαστών.
2. Μετά το πλύσιμο, περάστε τα λούτρινα κρεμαστά ξανά στις εγκάρσιες διαδοκίδες (5) και στερεώστε τα με έναν κόμπο της επιλογής σας.

Υπόδειξη: Ελέγχετε τη σταθερότητα του κόμπου, διαφορετικά ένα λούτρινο κρεμαστό μπορεί να λυθεί και να πέσει στο μωρό.

Υποδείξεις ως προς την απόρριψη



Απορρίπτετε το προϊόν και τα υλικά συσκευασίας σύμφωνα με τις ισχύουσες τοπικές προδιαγραφές. Διατηρείτε τα υλικά συσκευασίας (όπως σακούλες μεμβράνης) μακριά από τα παιδιά. Για περαιτέρω πληροφορίες απόρριψης του χρησιμοποιημένου προϊόντος μπορείτε να ενημερωέστε από την κοινότητα ή τη δημοτική διοίκηση. Απορρίπτετε το προϊόν και τη συσκευασία με φιλικό προς το περιβάλλον τρόπο.



Ο κωδικός ανακύκλωσης χρησιμεύει στη σήμανση διαφόρων υλικών για την επαναχρησιμοποίηση στο κύκλωμα ανακύκλωσης. Ο κωδικός αποτελείται από ένα σύμβολο ανακύκλωσης για το κύκλωμα αξιοποίησης και έναν αριθμό, ο οποίος επισημαίνει το υλικό.

Υποδείξεις σχετικά με την εγγύηση και τη διαδικασία σέρβις

Το προϊόν έχει κατασκευαστεί με μεγάλη προσοχή και υπό συνεχή έλεγχο. Η DELTA-SPORT HANDELSKONTOR GmbH παρέχει σε ιδιώτες τελικούς πελάτες τρία χρόνια εγγύηση για αυτό το προϊόν από την ημερομηνία αγοράς (διάρκεια εγγυήσεως), σύμφωνα με τους ακόλουθους όρους. Η εγγύηση ισχύει μόνο για σφάλματα υλικών και επεξεργασίας. Η εγγύηση δεν περιλαμβάνει εξαρτήματα, τα οποία υπόκεινται σε φυσιολογική φθορά και, συνεπώς, θεωρούνται φθιρόμενα εξαρτήματα (π.χ. μπαταρίες), ούτε και εύθραυστα εξαρτήματα, π.χ. διακόπτες, συσσωρευτές ή εξαρτήματα κατασκευασμένα από γυαλί.

Αξιώσεις από αυτή την εγγύηση αποκλείονται, σε περίπτωση που το προϊόν χρησιμοποιήθηκε εσφαλμένα ή καταχρηστικά ή δεν χρησιμοποιήθηκε στα πλαίσια των προβλεπόμενων όρων ή του προβλεπόμενου εύρους χρήσης ή δεν έχουν τηρηθεί προδιαγραφές των οδηγιών χρήσης, εκτός και εάν ο τελικός πελάτης αποδείξει ότι υφίσταται σφάλμα υλικού ή επεξεργασίας, το οποίο δεν οφείλεται σε μια από τις ως άνω καταστάσεις.

Οι αξιώσεις εγγυήσεως ισχύουν μόνο εντός του χρόνου εγγυήσεως και με την υποβολή της γνήσιας απόδειξης αγοράς. Παρακαλείσθε, λοιπόν, όπως φυλάξετε τη γνήσια απόδειξη αγοράς.

Σε περίπτωση παραπόνων, απευθυνθείτε αρχικά στην κάτωθι ανοιχτή γραμμή τηλεφωνικής εξυπηρέτησης ή επικοινωνήστε μαζί μας μέσω email. Εάν υφίσταται θέμα εγγυήσεως, θα επισκευάσουμε ή θα αντικαταστήσουμε δωρεάν το προϊόν ή θα επιστρέψουμε το ποσό αγοράς – σύμφωνα με την κρίση μας. Λοιπά δικαιώματα εκ της εγγυήσεως δεν υφίστανται.

Τα νόμιμα δικαιώματά σας, ειδικά οι αξιώσεις εγγυήσεως έναντι του εκάστοτε πωλητή, δεν περιορίζονται λόγω της παρούσας εγγύησης.

Με την αντικατάσταση της συσκευής, σύμφωνα με το ΝΟΜΟ 2251/1994, ξεκινάει εκ νέου η περίοδος της εγγύησης. Μετά την λήξη της εγγύησης προκύπτουσες επισκευές είναι με κόστος.

IAN: 419466_2210

 Σέρβις Ελλάδα

Tel.: 00800 490826606

E-Mail: deltasport@lidl.gr

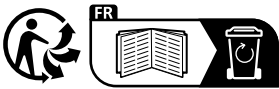

DELTA-SPORT HANDELSKONTOR GMBH

Wragekamp 6 • DE-22397 Hamburg
GERMANY



03/2023

Delta-Sport-Nr.: BS-12569

02.16.2023 / AM 7:39

IAN 419466_2210



Garancijski list

1. S tem garancijskim listom DELTA-SPORT HANDELSKONTOR GMBH jamčimo, da bo izdelek v garancijskem roku ob normalni in pravilni uporabi brezhibno deloval in se zavezuje, da bomo ob izpolnjenih spodaj navedenih pogojih odpravili morebitne pomanjkljivosti in okvare zaradi napak v materialu ali izdelavi oziroma po svoji presoji izdelek zamenjali ali vrnilo kupnino.
2. Garancija je veljavna na ozemlju Republike Slovenije.
3. Garancijski rok za proizvod je 3 leta od datuma izročitve blaga. Datum izročitve blaga je razviden iz računa.
4. Če izdelek ne izpolnjuje specifikacij ali nima lastnosti, navedenih v garancijskem listu ali oglaševalskem sporočilu, lahko potrošnik najprej zahteva odpravo napak. O napaki mora potrošnik obvestiti proizvajalca ali pooblaščen servis (kontaktna številka in elektronski naslov navedena zgoraj) in zahtevati odpravo napak. Kupec je dolžan ob uveljavljanju zahtevka predložiti garancijski list in račun, kot potrdilo in dokazilo o nakupu ter dnevu izročitve blaga. Svetujemo vam, da pred tem natančno preberete navodila o sestavi in uporabi izdelka.
5. Rok za odpravo napake je 30 dni od dneva, ko je proizvajalec ali pooblaščen servis prejel zahtevo za odpravo napake. Če napake v tem roku niso odpravljene, mora proizvajalec potrošniku brezplačno zamenjati blago z enakim, novim in brezhibnim blagom. Rok se lahko zaradi narave in kompleksnosti blaga, narave in resnosti neskladnosti ter napora, ki je potreben za dokončanje popravila ali zamenjave podaljša za najkrajši čas, ki je potreben za dokončanje popravila, vendar največ za 15 dni. O številu dni podaljšane roka in razlogih za podaljšanje mora biti potrošnik obveščen pred potekom 30 dnevnega roka za odpravo napak.
6. Če v roku 30 dni oz. v primeru podaljšanja v roku 45 dni blago ni popravljeno ali blago ni zamenjano z novim, lahko potrošnik od proizvajalca zahteva vračilo celotne kupnine ali zahteva sorazmerno znižanje kupnine. Sorazmerno znižanje kupnine je sorazmerno zmanjšanju vrednosti blaga, ki ga je potrošnik prejel, v primerjavi z vrednostjo, ki bi jo imelo blago, če bi bilo skladno.
7. Če se neskladnost pojavi v manj kot 30 dneh od dobave blaga, lahko potrošnik ob predložitvi blaga od proizvajalca takoj zahteva vračilo plačanega zneska.
8. Proizvajalec oziroma pooblaščen servis lahko potrošniku za čas popravila blaga, za katero je bila izdana obvezna garancija, zagotovi brezplačno uporabo podobnega blaga. Če proizvajalec potrošniku ne zagotovi nadomestnega blaga v začasno uporabo, ima potrošnik pravico uveljavljati škodo, ki jo je utrpel, ker blaga ni mogel uporabljati od trenutka, ko je zahteval popravilo ali zamenjavo, do njune izvršitve.
9. Stroške za material, nadomestne dele, delo, prenos in prevoz izdelkov, ki nastanejo pri odpravljanju okvar oziroma nadomestitvi blaga z novim, krije proizvajalec.
10. V primeru zamenjave blaga ali zamenjave bistvenega dela blaga z novim se potrošniku izda nov garancijski list.
11. V primeru, da proizvod popravljata nepooblaščen servis ali nepooblaščen oseba, kupec ne more uveljavljati zahtevkov iz te garancije.
12. Vzroki za okvaro oziroma nedelovanje izdelka morajo biti lastnosti stvari same in ne vzroki, ki so zunaj proizvajalčeve oziroma prodajalčeve sfere. Kupec ne more uveljavljati zahtevkov iz te garancije, če se ni držal priloženih navodil za sestavo in uporabo izdelka ali če je izdelek kakorkoli spremenjen ali nepravilno vzdrževan.
13. Proizvajalec zagotavlja proti plačilu popravilo, vzdrževanje blaga, nadomestne dele in prikladne aparate vsaj tri leta po poteku garancijskega roka.
14. Obrabni deli oz. potrošni material so izvzeti iz garancije.
15. Vsi potrebni podatki za uveljavljanje garancije in podatki, ki identificirajo blago za katerega velja garancija se nahajajo na dveh ločenih dokumentih (garancijski list, račun).
16. Ta garancija proizvajalca ne izključuje zakonske pravice potrošnika, da zoper prodajalca v primeru neskladnosti blaga brezplačno uveljavlja jamčevalne zahtevke. Ta garancija prav tako ne izključuje pravic potrošnika, ki izhajajo iz obveznega jamstva za skladnost blaga.

Prodajalec: Lidl Slovenija d.o.o. k.d.,
Pod lipami 1, SI-1218 Komenda