

/// PARKSIDE®



PROJECTEUR DE CHANTIER LED PASB 44 A1

FR BE

PROJECTEUR DE CHANTIER LED

Mode d'emploi

NL BE

LED-WERKSCHIJNWERPER

Gebruiksaanwijzing

DE AT CH

LED-ARBEITSSTRAHLER

Bedienungsanleitung

IAN 437521_2304

FR

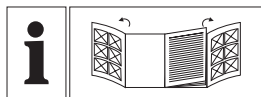

| | | | |
|----------|---------------------|--------|----|
| FR/BE | Mode d'emploi | Page | 5 |
| NL/BE | Gebruiksaanwijzing | Pagina | 14 |
| DE/AT/CH | Bedienungsanleitung | Seite | 22 |

A

HG10492

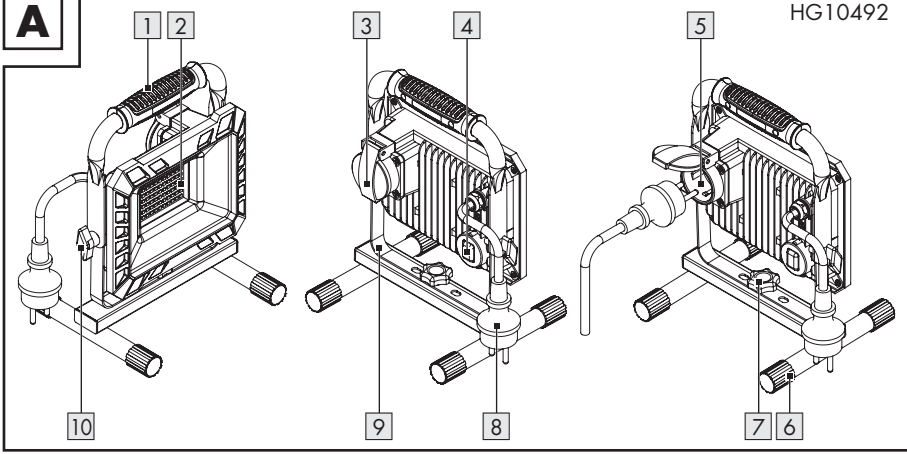

B

HG10492-CH

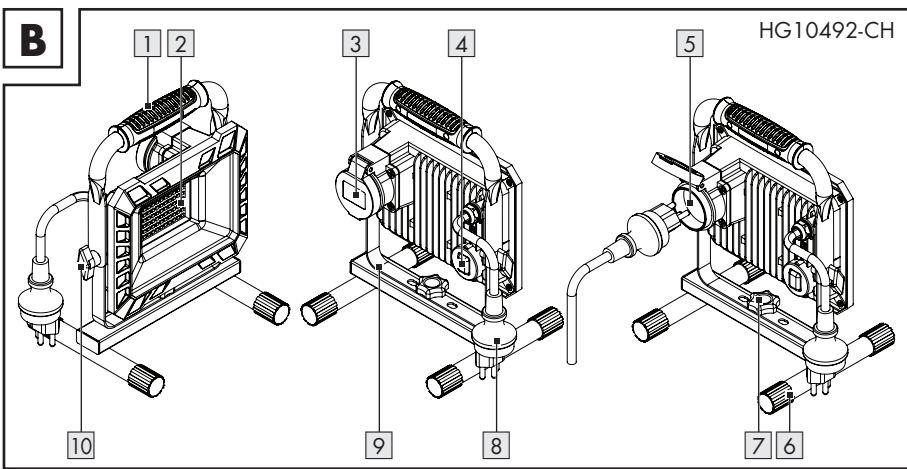

C



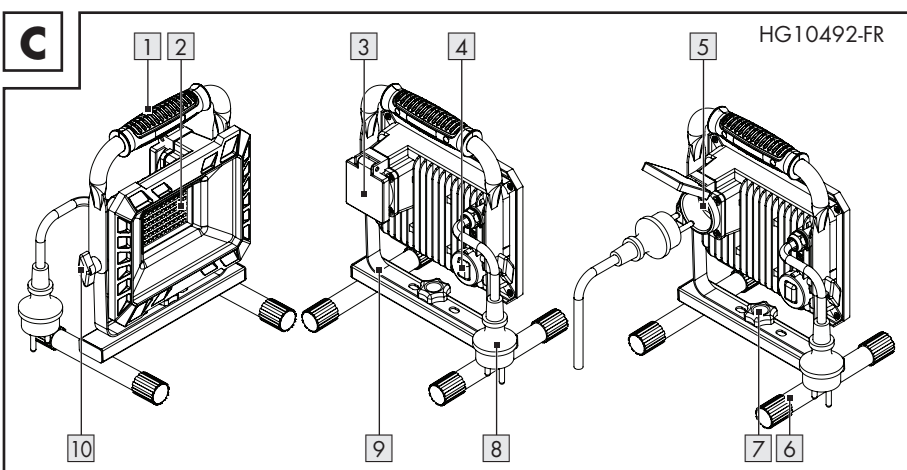

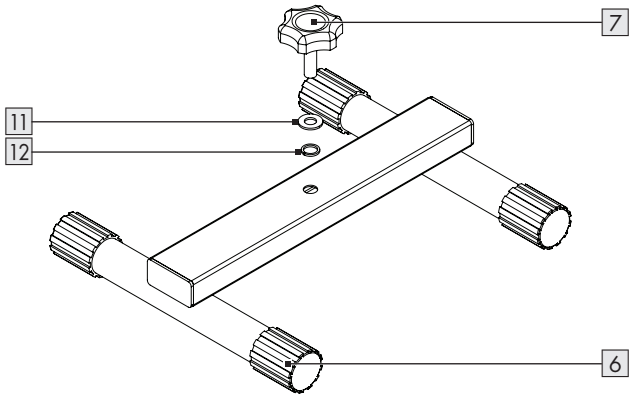
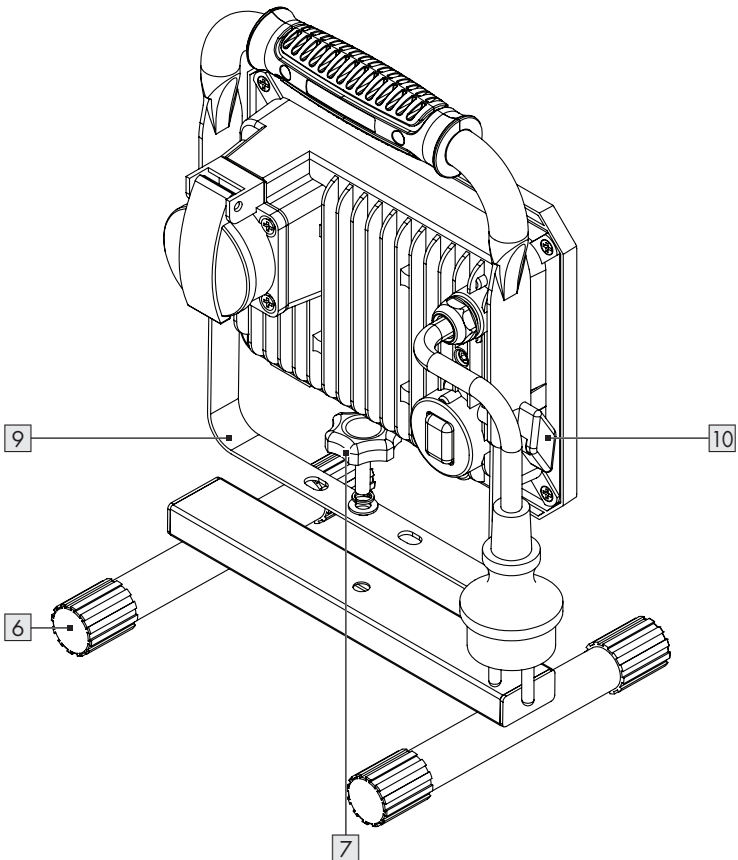









HG10492-FR



D**E**

| | | |
|---|------|----|
| Liste des pictogrammes/symboles utilisés | Page | 6 |
| Introduction | Page | 7 |
| Utilisation conforme aux prescriptions | Page | 7 |
| Contenu de l'emballage | Page | 7 |
| Liste des pièces | Page | 7 |
| Données techniques | Page | 8 |
| Consignes générales de sécurité | Page | 8 |
| Mise en service | Page | 9 |
| Déballer le produit | Page | 9 |
| Positionnement du produit | Page | 10 |
| Utilisation | Page | 10 |
| Allumer et éteindre le produit | Page | 10 |
| Raccorder un appareil externe à la prise | Page | 10 |
| Nettoyage | Page | 11 |
| Mise au rebut | Page | 11 |
| Garantie | Page | 11 |
| Faire valoir sa garantie | Page | 12 |
| Service après-vente | Page | 13 |

Liste des pictogrammes/symboles utilisés

| | | | |
|--|---|---|--|
|  | <p>DANGER ! - Indique un danger avec un risque élevé, qui, s'il n'est pas évité, peut entraîner la mort ou une blessure grave (p. ex. risque d'asphyxie)</p> |  | <p>Courant alternatif/tension alternative</p> |
|  | <p>AVERTISSEMENT ! - Indique un danger avec un risque modéré, qui, s'il n'est pas évité, peut entraîner la mort ou une blessure grave (p. ex. risque de décharge électrique)</p> |  | <p>Protégé contre la poussière et les protections d'eau (IP54) pour les projecteurs de chantier LED (sauf prise)</p> |
|  | <p>PRUDENCE ! - Indique un danger avec un faible risque, qui, s'il n'est pas évité, peut entraîner une blessure légère à modérée (p. ex. risque de brûlure)</p> |  | <p>Protégé contre les projections d'eau (prise uniquement)</p> |
|  | <p>ATTENTION ! - Avertit d'éventuels dommages matériels (p. ex. risque de court-circuit)</p> |  | <p>Protégé contre les projections d'eau (prise uniquement)</p> |
|  | <p>INFO : Ce symbole avec ce signal important « Info » propose plus d'informations utiles.</p> |  | <p>Longueur du cordon d'alimentation : 3 m</p> |
|  | <p>Distance minimale du matériel éclairé</p> |  | <p>Le produit est conçu pour résister à des sollicitations mécaniques fortes</p> |
|  | <p>Inapproprié pour un éclairage domestique dans une pièce</p> |  | <p>Consignes de sécurité Instructions de manipulation</p> |
|  | <p>Le sigle CE confirme la conformité aux directives de l'UE applicables au produit.</p> |  | <p>PRUDENCE. Surface chaude !</p> |

PROJECTEUR DE CHANTIER LED

● **Introduction**

Nous vous félicitons pour l'achat de votre nouveau produit. Vous avez opté pour un produit de grande qualité. Le mode d'emploi fait partie intégrante de ce produit. Il contient des indications importantes pour la sécurité, l'utilisation et la mise au rebut. Veuillez lire consciencieusement toutes les indications d'utilisation et de sécurité du produit. Ce produit doit uniquement être utilisé conformément aux instructions et dans les domaines d'application spécifiés. Lors d'une cession à tiers, veuillez également remettre tous les documents.

● **Utilisation conforme aux prescriptions**

- Ce produit convient uniquement à une utilisation domestique privée à l'intérieur comme à l'extérieur.
- Ce produit n'est pas prévu pour une utilisation industrielle, commerciale ou d'autres applications.
-  Ce produit ne convient pas à l'éclairage domestique de pièces.

● **Contenu de l'emballage**

- 1 Bloc principal
- 1 Pied
- 1 Guide de démarrage rapide

● **Liste des pièces**

Avant de lire, dépliez la page des illustrations et familiarisez-vous avec toutes les fonctionnalités du produit.

- 1 Poignée
- 2 Panneau à LED
- 3 Couvercle de la prise
- 4 Interrupteur marche/arrêt
- 5 Prise
- 6 Pied
- 7 Vis en forme d'étoile
- 8 Cordon d'alimentation avec fiche de secteur
- 9 Fixation
- 10 Vis papillon
- 11 Rondelle plate
- 12 Rondelle ressort

● Données techniques

| Modèle : | | HG10492 | HG10492-FR | HG10492-CH |
|---|------------------------|----------------------------------|---------------------|-------------------|
| Tension d'entrée : | | 230 V~, 50 Hz | | |
| Consommation totale d'énergie : | | 43,5 W | | |
| Classe de protection : | | I | | |
| Puissance de sortie via la prise : | | 2500 W maxi | 2300 W maxi | |
| Dimensions : | | env. 19,8 cm × 25,8 cm × 16,5 cm | | |
| Poids : | | env. 1500 g | | |
| Surface de projection : | | env. 200 mm × 200 mm | | |
| Certification : | | GS | - | - |
| Indice de protection | Produit (sauf prise) : | IP54 ¹ | IP54 ^{1,3} | IP54 ¹ |
| | Prise : | IPX4 ² | IPX4 ^{2,4} | IPX5 ⁵ |
| Ce produit contient une source d'éclairage de classe d'efficacité énergétique « F ». | | | | |
| ¹ Protection contre la poussière/les projections ² Protection contre les projections ³ Fiche de secteur uniquement pour une utilisation à l'intérieur ⁴ Uniquement lorsque le couvercle de la prise est fermé (sans fiche de secteur branchée) ⁵ Protection contre les projections d'eau | | | | |



Consignes générales de sécurité

AVANT D'UTILISER LE PRODUIT, FAMILIARISEZ-VOUS AVEC TOUTES LES CONSIGNES DE SÉCURITÉ ET LES INSTRUCTIONS CONCERNANT SON UTILISATION ! TRANSMETTEZ TOUS LES DOCUMENTS CONCERNANT LE PRODUIT LORSQUE VOUS LE DONNEZ À UN TIERS !



⚠ AVERTISSEMENT ! DANGER DE MORT ET RISQUE D'ACCIDENTS POUR LES BÉBÉS ET LES ENFANTS !

Ne laissez jamais des enfants sans surveillance avec des matériaux d'emballage. Maintenez toujours les enfants hors de la portée des matériaux d'emballage.

- Le produit peut être utilisé par des enfants âgés de 8 ans et plus ainsi que par des personnes ayant des capacités physiques, sensorielles ou mentales réduites ou manquant d'expérience et/ou de connaissances, s'ils sont surveillés ou s'ils ont été informés de l'utilisation en toute sécurité du produit et ont compris les risques liés à son utilisation. Ne laissez pas les enfants jouer avec le produit. Le nettoyage et l'entretien ne doivent pas être effectués par des enfants sans surveillance.
- Ce produit n'est pas un jouet et doit être tenu hors de la portée des enfants. Les enfants ne sont pas conscients des dangers en relation avec l'utilisation des appareils électriques.

⚠ DANGER ! RISQUE D'ÉTOUFFEMENT !
Les enfants peuvent avaler les petites pièces fournies (par ex. vis) et peuvent s'étouffer. Maintenez les enfants hors de la portée de la zone de travail durant le montage.

- N'utilisez pas le produit s'il présente des dommages visibles.
- Ne plongez jamais le produit dans de l'eau ou tout autre liquide !
- Ne réalisez pas de modifications ou de réparations sur le produit. Le module LED intégré et le pilote LED intégré ne peuvent pas être remplacés.
- Si les diodes LED ne fonctionnent plus à la fin de leur durée d'utilisation, le produit doit être remplacé dans son ensemble.
- Le cordon d'alimentation de ce produit ne peut pas être remplacé. Si le cordon d'alimentation est endommagé, le produit doit être mis au rebut.



Risque d'électrocution pouvant entraîner la mort

- Avant chaque branchement sur le secteur, vérifiez si le produit présente des dommages. Si vous découvrez le moindre dommage, n'utilisez jamais le produit.
- Protégez le cordon d'alimentation des bords tranchants, des sollicitations mécaniques ou des surfaces chaudes.
- Avant le nettoyage, débranchez la fiche de secteur de la prise de courant.
- Débranchez le produit du réseau électrique lorsqu'il n'est pas utilisé sur une longue période (par ex. durant les vacances).
- Avant toute utilisation, assurez-vous que la tension de réseau disponible correspond bien à la tension de fonctionnement (230 V~, 50 Hz) requise pour le produit. Si ce n'est pas le cas, n'utilisez pas le produit.

⚠ PRUDENCE ! RISQUE DE BRÛLURES !

- Pour éviter des brûlures, soyez certain que le produit est éteint et attendez au moins 15 minutes qu'il refroidisse avant de le toucher. Le produit peut devenir très chaud.
- La surface accessible devient très chaude lorsque la lampe fonctionne.



RISQUE D'INCENDIE ! Positionnez le produit de telle sorte qu'il soit éloigné d'au moins 1,0 mètre du matériel à éclairer. Un développement de chaleur au-dessus de la normale peut conduire à un incendie.

- **⚠ AVERTISSEMENT !** N'allumez pas la lumière lorsque le produit est dirigé vers une surface inflammable. La surface éclairée pourrait chauffer ou s'enflammer.
- Ne placez pas de bougies allumées ou d'autres flammes sur ou à proximité du produit.
- N'utilisez pas le produit à proximité de sources de chaleur, par ex. près de radiateurs ou d'autres appareils qui produisent de la chaleur.
- Le produit ne peut être utilisé qu'avec le ballast intégré des diodes LED.
- Tant que le produit est relié à l'alimentation électrique, le produit continuera à consommer un peu d'énergie même s'il est éteint. Pour l'éteindre complètement, débranchez la fiche de secteur de la prise de courant.
- Des lampes ne doivent pas être raccordées en série.
- Vous pouvez soit suspendre le produit, soit le poser sur une surface plane et stable, par ex. sur le sol ou une table.
- Le produit ne doit pas être utilisé comme lampe portative.
- Ne montez pas le produit sur un mur ou un plafond. Le produit ne doit être utilisé que conformément à la description figurant dans ce mode d'emploi.

● **Mise en service**

● **Déballer le produit**

1. Sortez le produit de l'emballage. Retirez tous les matériaux d'emballage et films de protection du produit.

2. Vérifiez que toutes les pièces sont présentes et que le contenu de l'emballage listé est complet (voir « Contenu de l'emballage »).
3. Vérifiez si le produit et toutes les pièces sont en bon état. Si vous constatez une détérioration ou un défaut, n'utilisez pas le produit mais procédez comme décrit au chapitre « Garantie ».

● Positionnement du produit

(III. D, E)

1. Placez le pied [6] sur une surface stable et horizontale.
2. Dévissez la vis en forme d'étoile [7], y compris la rondelle ressort [12] et la rondelle plate [11] du pied [6].
3. Placez le bloc principal sur le pied [6].
4. Fixez le bloc principal sur le pied [6] à l'aide de la vis en forme étoile [7], y compris la rondelle ressort [12] et la rondelle plate [11].
5. Dévissez les deux vis papillon [10]. Orientez le bloc principal sur l'angle souhaité. Revissez les deux vis papillon.
6. Vérifiez la stabilité du produit.

● Utilisation

● Allumer et éteindre le produit

⚠ ATTENTION ! RISQUE DE DÉGÂTS MATÉRIELS ! Ne déplacez pas le cordon d'alimentation [8] du produit après avoir branché la fiche de secteur dans une prise de courant. Il y a un risque que le produit glisse ou bascule.

- ① **INFO :** Raccordez la fiche de secteur [8] à une prise de courant IPX4 lorsque vous utilisez le produit à l'extérieur.
- Branchez la fiche de secteur [8] sur une prise de courant compatible.

- **Allumer :** Appuyez sur l'interrupteur marche/arrêt [4] vers la position **I** (luminosité normale) ou **II** (luminosité maxi).
- **Éteindre :** Appuyez sur l'interrupteur marche/arrêt [4] vers la position **O**.

● Raccorder un appareil externe à la prise

⚠ AVERTISSEMENT ! RISQUE D'INCENDIE ! Ne branchez jamais un appareil dont la puissance consommée totale dépasse 2500 W (HG10492/HG10492-FR) ou 2300 W (HG10492-CH).

⚠ AVERTISSEMENT ! RISQUE D'ÉLECTROCUTION ! De l'eau peut s'infiltrer dans le produit si vous raccordez un appareil avec une fiche non étanche. Si vous utilisez le produit à l'extérieur, assurez-vous que l'appareil à raccorder sur la prise [5] dispose d'une fiche de secteur étanche.

Pour HG10492/HG10492-FR :

- La prise [5] n'est protégée que selon l'indice IPX4.
- Branchez uniquement une fiche IPX4 appropriée pour une utilisation à l'extérieur.

Pour HG10492-CH :

- La prise [5] n'est protégée que selon l'indice IPX5.
- Branchez uniquement une fiche IPX5 appropriée pour une utilisation à l'extérieur.

1. Ouvrez le couvercle de la prise [3].
2. Raccordez la fiche de secteur de votre appareil sur la prise [5].
3. Après l'utilisation, débranchez la fiche de secteur de votre appareil de la prise [5]. Fermez le couvercle de la prise [3].

● Nettoyage

- Ne plongez jamais le produit dans de l'eau ou tout autre liquide. Le produit peut être endommagé par cette action.
- Avant le nettoyage :
 - Débranchez la fiche de secteur **8** de la prise de courant.
 - Laissez le produit refroidir.
 - Fermez le couvercle de la prise **3**.
- Nettoyez le produit avec un chiffon légèrement humidifié non pelucheux et un nettoyant doux.

● Mise au rebut

L'emballage se compose de matières recyclables pouvant être mises au rebut dans les déchetteries locales.



Veillez respecter l'identification des matériaux d'emballage pour le tri sélectif, ils sont identifiés avec des abréviations (a) et des chiffres (b) ayant la signification suivante :
1-7 : plastiques/20-22 : papiers et cartons/80-98 : matériaux composites.

Produit :



Le produit et les matériaux d'emballage sont recyclables et relèvent de la responsabilité élargie du producteur.

Éliminez-les séparément, en suivant l'Info-tri illustrée, dans l'intérêt d'un meilleur traitement des déchets.

Le logo Triman n'est valable qu'en France.



Votre mairie ou votre municipalité vous renseigneront sur les possibilités de mise au rebut des produits usagés.



Afin de contribuer à la protection de l'environnement, veuillez ne pas jeter votre produit usagé dans les ordures ménagères, mais éliminez-le de manière appropriée. Pour obtenir des renseignements concernant les points de collecte et leurs horaires d'ouverture, vous pouvez contacter votre municipalité.

● Garantie

Article L217-16 du Code de la consommation

Lorsque l'acheteur demande au vendeur, pendant le cours de la garantie commerciale qui lui a été consentie lors de l'acquisition ou de la réparation d'un bien meuble, une remise en état couverte par la garantie, toute période d'immobilisation d'au moins sept jours vient s'ajouter à la durée de la garantie qui restait à courir. Cette période court à compter de la demande d'intervention de l'acheteur ou de la mise à disposition pour réparation du bien en cause, si cette mise à disposition est postérieure à la demande d'intervention.

Indépendamment de la garantie commerciale souscrite, le vendeur reste tenu des défauts de conformité du bien et des vices rédhibitoires dans les conditions prévues aux articles L217-4 à L217-13 du Code de la consommation et aux articles 1641 à 1648 et 2232 du Code Civil.

Article L217-4 du Code de la consommation

Le vendeur livre un bien conforme au contrat et répond des défauts de conformité existant lors de la délivrance.

Il répond également des défauts de conformité résultant de l'emballage, des instructions de montage ou de l'installation lorsque celle-ci a été mise à sa charge par le contrat ou a été réalisée sous sa responsabilité.

Article L217-5 du Code de la consommation

Le bien est conforme au contrat :

- 1° S'il est propre à l'usage habituellement attendu d'un bien semblable et, le cas échéant :
 - s'il correspond à la description donnée par le vendeur et possède les qualités que celui-ci a présentées à l'acheteur sous forme d'échantillon ou de modèle ;
 - s'il présente les qualités qu'un acheteur peut légitimement attendre eu égard aux déclarations publiques faites par le vendeur, par le producteur ou par son représentant, notamment dans la publicité ou l'étiquetage ;
- 2° Ou s'il présente les caractéristiques définies d'un commun accord par les parties ou être propre à tout usage spécial recherché par l'acheteur, porté à la connaissance du vendeur et que ce dernier a accepté.

Article L217-12 du Code de la consommation

L'action résultant du défaut de conformité se prescrit par deux ans à compter de la délivrance du bien.

Article 1641 du Code civil

Le vendeur est tenu de la garantie à raison des défauts cachés de la chose vendue qui la rendent impropre à l'usage auquel on la destine, ou qui diminuent tellement cet usage que l'acheteur ne l'aurait pas acquise, ou n'en aurait donné qu'un moindre prix, s'il les avait connus.

Article 1648 1er alinéa du Code civil

L'action résultant des vices rédhibitoires doit être intentée par l'acquéreur dans un délai de deux ans à compter de la découverte du vice.

Les pièces détachées indispensables à l'utilisation du produit sont disponibles pendant la durée de la garantie du produit.

Le produit a été fabriqué avec soin selon des critères de qualité stricts et contrôlé consciencieusement avant sa livraison. En cas de défaut de matériel ou de fabrication, vous avez des droits légaux vis-à-vis du vendeur du produit. Vos droits légaux ne sont en aucun cas limités par notre garantie mentionnée ci-dessous.

La garantie de ce produit est de 3 ans à partir de la date d'achat. La période de garantie débute à la date d'achat. Conservez le ticket de caisse original dans un endroit sûr, car ce document est nécessaire comme preuve d'achat.

Tout dommage ou défaut déjà présent au moment de l'achat doit être signalé immédiatement après le déballage du produit.

Si le produit présente un défaut de matériel ou de fabrication dans les 3 ans suivant la date d'achat, nous le réparerons ou le remplacerons – selon notre choix – gratuitement pour vous. La période de garantie n'est pas prolongée par un recours à la garantie accordé. Ceci s'applique également aux pièces remplacées et réparées.

La garantie prend fin si le produit a été endommagé, s'il a été utilisé ou entretenu de manière incorrecte.

La garantie couvre les défauts de matériel et de fabrication. Cette garantie ne couvre pas les pièces du produit qui sont soumises à une usure normale et qui sont donc considérées comme des pièces d'usure (par ex. piles, accus, tuyaux, cartouches d'encre), ni les dommages aux pièces cassables, par ex. les interrupteurs ou les pièces en verre.

● Faire valoir sa garantie

Afin de garantir un traitement rapide de votre recours, respectez les instructions suivantes :

Conservez le ticket de caisse original et le numéro d'article (IAN 437521_2304) comme preuve d'achat.

Vous trouverez le numéro d'article sur la plaque signalétique, une gravure sur le produit, la page de couverture du mode d'emploi (en bas à gauche) ou sous forme d'autocollant au dos ou en dessous du produit.

Si des dysfonctionnements ou d'autres défauts venaient à apparaître, veuillez d'abord contacter le service après-vente cité ci-dessous par téléphone ou par mail.

Dès que le produit a été enregistré comme défectueux, vous pouvez le renvoyer gratuitement à l'adresse du service après-vente qui vous a été communiquée. Veuillez à joindre la preuve d'achat originale (ticket de caisse) ainsi qu'une brève description écrite détaillant tous les défauts et le moment où ils sont survenus.

● **Service après-vente**

FR Service après-vente France

Tél.: 0800904879

E-Mail: owim@lidl.fr

BE Service après-vente Belgique

Tél.: 080071011















Tél.: 80023970 (Luxembourg)

E-Mail: owim@lidl.be



| | | |
|--|--------|----|
| Lijst van gebruikte pictogrammen/symbolen | Pagina | 15 |
| Inleiding | Pagina | 16 |
| Beoogd gebruik | Pagina | 16 |
| Leveringsomvang | Pagina | 16 |
| Lijst van onderdelen | Pagina | 16 |
| Technische gegevens | Pagina | 17 |
| Algemene veiligheidsaanwijzingen | Pagina | 17 |
| Ingebruikname | Pagina | 19 |
| Product uitpakken | Pagina | 19 |
| Product neerzetten | Pagina | 19 |
| Toepassing | Pagina | 19 |
| Product in- en uitschakelen | Pagina | 19 |
| Extern apparaat aansluiten op de contactdoos | Pagina | 19 |
| Schoonmaken | Pagina | 20 |
| Afvoer | Pagina | 20 |
| Afwikkeling in geval van garantie | Pagina | 21 |
| Service | Pagina | 21 |

Lijst van gebruikte pictogrammen/symbolen

| | | | |
|--|---|--|---|
|  | <p>GEVAAR! – Duidt op een gevaar met een hoog risico dat ernstig letsel of de dood tot gevolg kan hebben, als dit niet wordt voorkomen (bijv. verstikkingsgevaar)</p> |  | <p>Wisselstroom/-spanning</p> |
|  | <p>WAARSCHUWING! – Duidt op een gevaar met een middelmatig risico dat ernstig letsel of de dood tot gevolg kan hebben, als dit niet wordt voorkomen (bijv. gevaar voor elektrische schokken)</p> |  | <p>Stof- en spatwaterbestendig (IP54) voor LED-werkschijnwerpers (m.u.v. de contactdozen)</p> |
|  | <p>VOORZICHTIG! – Duidt op een gevaar met een laag risico dat licht tot matig letsel tot gevolg kan hebben, als dit niet wordt voorkomen (bijv. verbrandingsgevaar)</p> |  | <p>Spatwaterbestendig (alleen contactdoos)</p> |
|  | <p>OPGELET! – Waarschuwt voor mogelijke schade aan eigendommen (bijv. risico op kortsluiting)</p> |  | <p>Waterbestendig (alleen stopcontact)</p> |
|  | <p>INFO: Dit symbool met de aanduiding “Info” duidt op verdere nuttige informatie.</p> |  | <p>Lengte van het aansluit snoer: 3 m</p> |
|  | <p>Minimumafstand tot het te verlichten materiaal</p> |  | <p>Het product is ontworpen om sterke mechanische belasting te weerstaan</p> |
|  | <p>Niet geschikt voor ruimteverlichting binnenshuis</p> |   | <p>Veiligheidsaanwijzingen Aanwijzingen voor het gebruik</p> |
|  | <p>Het CE-teken bevestigt dat het product voldoet aan de betreffende EU-richtlijnen.</p> |  | <p>VOORZICHTIG. Heet oppervlak!</p> |

LED-WERKSCHIJNWERPER

● **Inleiding**

Hartelijk gefeliciteerd met de aankoop van uw nieuwe product. U heeft voor een hoogwaardig product gekozen. De gebruiksaanwijzing is een deel van het product. Deze bevat belangrijke aanwijzingen voor veiligheid, gebruik en verwijdering. Maakt U zich voor de ingebruikname van het product met alle bedienings- en veiligheidsvoorschriften vertrouwd. Gebruik het product alleen zoals beschreven en voor de aangegeven toepassingsgebieden. Overhandig alle documenten bij doorgifte van het product aan derden.

● **Beoogd gebruik**

- Dit product is uitsluitend geschikt voor privé-gebruik in binnen- of buitenruimtes.
- Dit product is niet bestemd voor commercieel of ander gebruik.
-  Dit product is niet geschikt voor de verlichting van kamers in privéhuishoudens.

● **Leveringsomvang**

- 1 Basiseenheid
- 1 Voet
- 1 Beknopte handleiding

● **Lijst van onderdelen**

Sla, voordat u verder leest, de bladzijde met afbeeldingen open en maak uzelf met alle functies van het product vertrouwd.

- 1 Greep
- 2 LED-paneel
- 3 Contactdoosdeksel
- 4 Aan/uit-schakelaar
- 5 Contactdoos
- 6 Voet
- 7 Sterklemmschroef
- 8 Aansluitnoer met netstekker
- 9 Houder
- 10 Vleugelschroef
- 11 Platte onderlegging
- 12 Veerring

● Technische gegevens

| Model: | | HG10492 | HG10492-FR | HG10492-CH |
|---|-----------------------------------|---------------------------------|---------------------|-------------------|
| Voedingsspanning: | | 230 V~, 50 Hz | | |
| Totaal energieverbruik: | | 43,5 W | | |
| Beschermingsklasse: | | I | | |
| Uitgangsvermogen via de contactdoos: | | max. 2500 W | max. 2300 W | |
| Afmetingen: | | ca. 19,8 cm × 25,8 cm × 16,5 cm | | |
| Gewicht: | | ca. 1500 g | | |
| Projectieoppervlak: | | ca. 200 mm × 200 mm | | |
| Certificering: | | GS | - | - |
| Beschermingswijze | Product (behalve de contactdoos): | IP54 ¹ | IP54 ^{1,3} | IP54 ¹ |
| | Contactdoos: | IPX4 ² | IPX4 ^{2,4} | IPX5 ⁵ |
| Dit product bevat een lichtbron van de energie-efficiëntieklasse "F". | | | | |
| <ol style="list-style-type: none"> ¹ Bescherming tegen stof/spatwater ² Spatkraag ³ Netstekker alleen voor gebruik binnenshuis ⁴ Alleen bij gesloten contactdoosdeksel (zonder ingestoken netstekker) ⁵ Bescherming tegen sproeiwater | | | | |



Algemene veiligheids-aanwijzingen

MAAK U, VOORDAT U HET PRODUCT GEBRUIKT, VERTROUWD MET ALLE VEILIGHEIDSTIPS EN GEBRUIKSAANWIJZINGEN! ALS U DIT PRODUCT AAN IEMAND ANDERS DOORGEeft, GEEF DAN OOK ALLE DOCUMENTATIE MEE!



⚠️ WAARSCHUWING! LEVENSGEVAAR EN KANS OP ONGEVALLen VOOR PEUTERS EN KINDEREN!

Laat kinderen nooit zonder toezicht achter met het verpakkingsmateriaal. Houd kinderen altijd uit de buurt van het verpakkingsmateriaal.

- Dit product kan door kinderen vanaf 8 jaar alsook door personen met een lichamelijke, sensorische of geestelijke handicap of een gebrek aan ervaring en/of kennis gebruikt worden zolang ze onder toezicht staan of over veilig gebruik van het product zijn geïnstrueerd en de daaraan verbonden risico's begrijpen. Laat kinderen niet met het product spelen. Schoonmaken en onderhoud mogen niet door kinderen worden uitgevoerd tenzij ze onder toezicht staan.
- Dit product is geen speelgoed en het moet buiten bereik van kinderen worden gehouden. Kinderen zijn zich niet bewust van de gevaren waarmee gebruik van elektrische apparaten gepaard gaat.

GEVAAR! VERSTIKKINGSGEVAAR!

Kinderen kunnen meegeleverde kleine onderdelen (bijv. schroeven) inslikken en daarin stikken. Houd kinderen tijdens de installatie uit de buurt van de werkplek.

- Gebruik het product niet als het er zichtbaar beschadigd uitziet.
- Dompel het product nooit onder in water of in andere vloeistoffen!
- Verander niets aan het product en repareer het evenmin. De ingebouwde LED-module en de ingebouwde LED-driver kunnen niet worden vervangen.
- Als de LEDs aan het einde van hun gebruiksduur niet meer werken, gooi het gehele product dan weg.
- Het aansluitsnoer van dit product kan niet worden vervangen. Mocht het aansluitsnoer beschadigd is, dan moet het product verwijderd worden.



Levensgevaar door elektrische schokken

- Controleer het product iedere keer voordat u het aansluit op het elektriciteitsnet, op mogelijke beschadigingen. Gebruik het product nooit als u beschadigingen constateert.
- Bescherm het aansluitsnoer tegen scherpe kanten, mechanische belasting en hete oppervlakken.
- Trek altijd voor elke schoonmaakbeurt de netstekker uit de contactdoos.
- Koppel het product los van het elektriciteitsnet als u het langere tijd niet gebruikt (bijv. vakantie).
- Zorg ervoor dat de beschikbare netspanning overeenkomt met de vereiste bedrijfsspanning van het product (230 V~, 50 Hz) voordat u het gebruikt. Monteer het product niet als dit niet het geval is.

VOORZICHTIG! GEVAAR VOOR BRANDWONDEN!

Controleer om brandwonden te vermijden of het product uitgeschakeld is en minstens 15 minuten heeft kunnen afkoelen voor het aan te raken. Het product kan erg heet worden.

- Het toegankelijke oppervlak wordt zeer heet als de lamp gebruikt wordt.



BRANDGEVAAR! Zet het

product zo neer dat het op een afstand van minimaal 1,0 meter verwijderd is van het materiaal dat verlicht moet worden. Overmatige warmteontwikkeling kan brand veroorzaken.

-  **WAARSCHUWING!** Zet de lamp niet aan als het product gericht is op een brandbaar oppervlak. Het bestralde oppervlak kan oververhit raken en ontbranden.
- Plaats geen brandende kaarsen of andere open vlammen op of in de buurt van het product.
- Gebruik het product niet in de buurt van warmtebronnen zoals bijv. radiatoren of andere apparaten die warmte afgeven.
- Het product mag uitsluitend met het geïntegreerde LED-voorschakelapparaat worden gebruikt.
- Als het product is uitgeschakeld, maar nog steeds met het elektriciteitsnet is verbonden, verbruikt het nog steeds een geringe hoeveelheid energie. Trek de netstekker uit de contactdoos om het product volledig uit te schakelen.
- De lampen mogen niet in serie worden geschakeld.
- U kunt het product ophangen of op een vlakke, stabiele ondergrond plaatsen, zoals een vloer of tafel.
- Het product mag niet worden gebruikt als handlamp.

- Hang het product niet aan een muur of een plafond. Het product mag alleen worden gebruikt zoals beschreven in deze handleiding.

● Ingebruikname

● Product uitpakken

1. Haal het product uit de verpakking. Verwijder al het verpakkingsmateriaal en beschermfolie.
2. Controleer of alle onderdelen aanwezig zijn en of de beschrijving van het meegeleverde volledig is (zie "Leveringsomvang").
3. Controleer of het product en alle onderdelen in goede staat zijn. Mocht u een beschadiging of een defect vaststellen, gebruik het product dan niet, maar ga te werk zoals beschreven in het hoofdstuk "Garantie".

● Product neerzetten

(Afb. D, E)

1. Zet de voet **6** op een stabiele, horizontale ondergrond.
2. Draai de sterklemschroef **7**, inclusief de veerring **12** en de platte onderlegging **11**, los van de voet **6**.
3. Zet de basiseenheid op de voet **6**.
4. Bevestig de basiseenheid aan de voet **6** met de sterklemschroef **7**, inclusief de veerring **12** en platte onderlegging **11**.
5. Draai de beide vleugelschroeven **10** los. Lijn de basiseenheid uit onder de gewenste hoek. Draai de vleugelschroeven daarna weer vast.
6. Controleer of het product stevig staat.

● Toepassing

● Product in- en uitschakelen

⚠ OPGELET! RISICO OP MATERIËLE SCHADE! Verleg het aansluitsnoer **8** van het product niet nadat u de netstekker in een contactdoos hebt gestoken. Er is een kans dat het product gaat schuiven of omvalt.

- ❗ **INFO:** Steek de netstekker **8** alleen in een IPX4-contactdoos, als u het product buitenshuis gebruikt.
- Steek de netstekker **8** in een daarvoor geschikte contactdoos.
- Inschakelen:** Druk aan/uit-schakelaar **4** in stand **I** (normale helderheid) of **II** (maximale helderheid).
- Uitschakelen:** Druk de aan/uit-schakelaar **4** op stand **O**.

● Extern apparaat aansluiten op de contactdoos

⚠ WAARSCHUWING! BRANDGEVAAR! Sluit geen apparaat aan waarvan het totale stroomverbruik hoger is dan 2500 W (HG10492/HG10492-FR) of 2300 W (HG10492-CH).

⚠ WAARSCHUWING! RISICO VOOR ELEKTRISCHE SCHOKKEN! Er kan water in het product komen als u een apparaat aansluit met een niet-waterdichte stekker. Als u het product buitenshuis gebruikt, zorg er dan voor dat het apparaat dat u op de contactdoos wilt aansluiten **5** een waterdichte stekker heeft.

Voor HG10492/HG10492-FR:

- De contactdoos **5** is alleen beveiligd conform IPX4.
- Gebruik buitenshuis alleen een passende IPX4-stekker.

Voor HG10492-CH:

- De contactdoos **5** is alleen beveiligd conform IPX5.
 - Gebruik buitenshuis alleen een passende IPX5-stekker.
1. Open de contactdoosafdekking **3**.
 2. Sluit de netstekker van uw apparaat aan op de contactdoos **5**.
 3. Trek na elk gebruik altijd de netsteller uit de contactdoos **5**. Sluit het contactdoosdeksel **3**.

● Schoonmaken

- Dompel het product nooit onder in water of andere vloeistoffen. Anders kan het product beschadigd worden.
- Voor het schoonmaken:
 - Trek de netstekker **8** uit de contactdoos.
 - Laat het product afkoelen.
 - Sluit het contactdoosdeksel **3**.
- Reinig het product alleen met een enigszins vochtig, pluïsvrij doekje en een mild schoonmaakmiddel.

● Afvoer

De verpakking bestaat uit milieuvriendelijke grondstoffen die u via de plaatselijke recyclingcontainers kunt afvoeren.



Neem de aanduiding van de verpakkingsmaterialen voor de afvalscheiding in acht. Deze zijn gemarkeerd met de afkortingen (a) en een cijfers (b) met de volgende betekenis: 1-7: kunststoffen/20-22: papier en vezelplaten/80-98: composietmaterialen.

Product:



Het product, en de verpakkingsmaterialen kunnen worden gerecycled en zijn onderhevig aan een uitgebreide verantwoordelijkheid van de fabrikant.

Gooi ze apart weg, overeenkomstig de aangegeven Info-tri (informatie over afvalscheiding), voor een beter afvalbeheer.

Het Triman-logo geldt alleen voor Frankrijk.



Informatie over de mogelijkheden om het uitgediende product na gebruik te verwijderen, verstrekt uw gemeentelijke overheid.



Gooi het afgedankte product omwille van het milieu niet weg via het huisvuil, maar geef het af bij het daarvoor bestemde depot of het gemeentelijke milieupark. Over afgifteplaatsen en hun openingstijden kunt u zich bij uw aangewezen instantie informeren.

Het product is volgens strenge kwaliteitsrichtlijnen geproduceerd en voor levering zorgvuldig getest. In geval van materiaal- of fabricageschade hebt u wettelijke rechten jens de verkoper van het product. Uw wettelijke rechten worden op geen enkele wijze door de hieronder genoemde garantie beperkt.

De garantie voor dit product bedraagt 3 jaar vanaf de dag van aankoop. De garantieperiode start op de dag van aankoop. Bewaar de originele koopbon op een veilige plek, omdat dit document nodig is als bewijs van aankoop.

Alle schade of gebreken die reeds op het tijdstip van aankoop voorhanden zijn, moeten direct na het uitpakken van het product worden gemeld.

Mocht het product binnen 3 jaar na de dag van aankoop een materiaal- of fabricagefout vertonen, zullen wij het – naar onze keuze – gratis voor u repareren of vervangen. De garantietaal wordt door een toegekende garantieclaim niet verlengd. Dat geldt ook voor vervangen en gerepareerde onderdelen.

Deze garantie komt te vervallen als het product beschadigd wordt of niet correct gebruikt of onderhouden wordt.

De garantie dekt materiaal- en fabricagefouten. Deze garantie dekt geen productonderdelen die aan normale slijtage blootstaan, en daardoor als slijtende onderdelen gelden (bijvoorbeeld batterijen, accu's, slangen, kleurpatronen), noch schade aan breekbare onderdelen, zoals schakelaars of glazen onderdelen.

● Afwikkeling in geval van garantie

Volg om een snelle verwerking van uw aanspraak te garanderen de onderstaande aanwijzingen:

Houd de oorspronkelijke koopbon en het artikelnummer (IAN 437521_2304) als bewijs voor de aankoop gereed.

Het artikelnummer vindt u op het typeplaatje, een gravure op het product, op het titelblad van de gebruiksaanwijzing (linksonder) of als sticker op de achter- of onderkant van het product.

Mochten functionele fouten of andere gebreken optreden, neem dan direct telefonisch of per e-mail contact op met de hieronder genoemde service-afdeling.

Zodra het product als defect is geregistreerd, kunt u het gratis terugsturen naar het aan u opgegeven service-adres. Zorg ervoor dat u de originele koopbon (kassabon) en een korte, schriftelijke beschrijving toevoegt, waarin de details van het defect en het tijdstip van optreden zijn vastgelegd.

● Service

Service Nederland

Tel.: 08000225537

E-Mail: owim@lidl.nl

Service België

Tel.: 080071011













Tel.: 80023970 (Luxemburg)

E-Mail: owim@lidl.be



| | | |
|--|-------|----|
| Liste der verwendeten Piktogramme/Symbole | Seite | 23 |
| Einleitung | Seite | 24 |
| Bestimmungsgemäße Verwendung | Seite | 24 |
| Lieferumfang | Seite | 24 |
| Liste der Teile | Seite | 24 |
| Technische Daten | Seite | 25 |
| Allgemeine Sicherheitshinweise | Seite | 25 |
| Inbetriebnahme | Seite | 27 |
| Produkt auspacken | Seite | 27 |
| Produkt aufstellen | Seite | 27 |
| Verwendung | Seite | 27 |
| Produkt ein- und ausschalten | Seite | 27 |
| Externes Gerät an die Steckdose anschließen | Seite | 27 |
| Reinigung | Seite | 28 |
| Entsorgung | Seite | 28 |
| Garantie | Seite | 28 |
| Abwicklung im Garantiefall | Seite | 29 |
| Service | Seite | 29 |

Liste der verwendeten Piktogramme/Symbole

| | | | |
|--|---|---|--|
|  | <p>GEFAHR! – Bezeichnet eine Gefahr mit hohem Risikograd, die, wenn sie nicht vermieden wird, den Tod oder eine schwere Verletzung zur Folge hat (z. B. Erstickungsgefahr)</p> |  | <p>Wechselstrom/-spannung</p> |
|  | <p>WARNUNG! – Bezeichnet eine Gefahr mit mittlerem Risikograd, die, wenn sie nicht vermieden wird, den Tod oder eine schwere Verletzung zur Folge haben kann (z. B. Stromschlagrisiko)</p> |  | <p>Staub- und spritzwassergeschützt (IP54) für LED-Arbeitsstrahler (außer Steckdose)</p> |
|  | <p>VORSICHT! – Bezeichnet eine Gefahr mit niedrigem Risikograd, die, wenn sie nicht vermieden wird, eine leichte bis mäßige Verletzung zur Folge haben kann (z. B. Verbrühungsgefahr)</p> |  | <p>Spritzwassergeschützt (nur Steckdose)</p> |
|  | <p>ACHTUNG! – Warnt vor möglichen Sachschäden (z. B. Kurzschlussrisiko)</p> |  | <p>Strahlwassergeschützt (nur Steckdose)</p> |
|  | <p>INFO: Dieses Symbol mit dem Signalwort „Info“ bietet weitere nützliche Informationen.</p> |  | <p>Länge der Anschlussleitung: 3 m</p> |
|  | <p>Minimaler Abstand zu beleuchtetem Material</p> |  | <p>Produkt ist konzipiert, um starken mechanischen Belastungen zu widerstehen</p> |
|  | <p>Nicht zur Raumbeleuchtung im Haushalt geeignet</p> |  | <p>Sicherheitshinweise Handlungsanweisungen</p> |
|  | <p>Das CE-Zeichen bestätigt Konformität mit den für das Produkt zutreffenden EU-Richtlinien.</p> |  | <p>VORSICHT. Heiße Oberfläche!</p> |

LED-ARBEITSSTRAHLER

● **Einleitung**

Wir beglückwünschen Sie zum Kauf Ihres neuen Produkts. Sie haben sich damit für ein hochwertiges Produkt entschieden. Die Bedienungsanleitung ist Teil dieses Produkts. Sie enthält wichtige Hinweise für Sicherheit, Gebrauch und Entsorgung. Machen Sie sich vor der Benutzung des Produkts mit allen Bedien- und Sicherheitshinweisen vertraut. Benutzen Sie das Produkt nur wie beschrieben und für die angegebenen Einsatzbereiche. Händigen Sie alle Unterlagen bei Weitergabe des Produkts an Dritte mit aus.

● **Bestimmungsgemäße Verwendung**

- Dieses Produkt eignet sich ausschließlich zur privaten Verwendung in Innenräumen oder Außenbereichen.
- Dieses Produkt ist nicht für den gewerblichen Gebrauch oder andere Anwendungen bestimmt.
-  Dieses Produkt ist nicht zur Raumbeleuchtung im Haushalt geeignet.

● **Lieferumfang**

- 1 Haupteinheit
- 1 Standfuß
- 1 Kurzanleitung

● **Liste der Teile**

Schlagen Sie vor dem Lesen die Seite mit den Abbildungen auf und machen Sie sich mit allen Funktionen des Produkts vertraut.

- 1 Griff
- 2 LED-Panel
- 3 Steckdosenabdeckung
- 4 Ein-/Aus-Schalter
- 5 Steckdose
- 6 Standfuß
- 7 Sterngriffschraube
- 8 Anschlussleitung mit Netzstecker
- 9 Halterung
- 10 Flügelschraube
- 11 Flache Unterlegscheibe
- 12 Federring

● Technische Daten

| Modell: | | HG10492 | HG10492-FR | HG10492-CH |
|---|----------------------------|---------------------------------|---------------------|-------------------|
| Eingangsspannung: | | 230 V~, 50 Hz | | |
| Gesamte Leistungsaufnahme: | | 43,5 W | | |
| Schutzklasse: | | I | | |
| Ausgangsleistung über die Steckdose: | | max. 2.500 W | max. 2.300 W | |
| Abmessungen: | | ca. 19,8 cm × 25,8 cm × 16,5 cm | | |
| Gewicht: | | ca. 1.500 g | | |
| Projektionsfläche: | | ca. 200 mm × 200 mm | | |
| Zertifizierung: | | GS | - | - |
| Schutzart | Produkt (außer Steckdose): | IP54 ¹ | IP54 ^{1,3} | IP54 ¹ |
| | Steckdose: | IPX4 ² | IPX4 ^{2,4} | IPX5 ⁵ |
| Dieses Produkt enthält eine Lichtquelle der Energieeffizienzklasse „F“. | | | | |
| ¹ Staubschutz/Spritzschutz ² Spritzschutz ³ Netzstecker nur zur Verwendung im Innenbereich ⁴ Nur bei geschlossener Steckdosenabdeckung (ohne eingesteckten Netzstecker) ⁵ Strahlwasserschutz | | | | |



Allgemeine Sicherheitshinweise

MACHEN SIE SICH VOR DER VERWENDUNG DES PRODUKTS MIT ALLEN SICHERHEITSHINWEISEN UND GEBRAUCHSANWEISUNGEN VERTRAUT! WENN SIE DIESES PRODUKT AN ANDERE WEITERGEBEN, GEBEN SIE AUCH ALLE DOKUMENTE WEITER!



⚠️ WARNUNG! LEBENSGEFAHR UND UNFALLGEFAHR FÜR SÄUGLINGE UND KINDER!

Lassen Sie Kinder nicht mit dem Verpackungsmaterial unbeaufsichtigt. Halten Sie Kinder immer vom Verpackungsmaterial fern.

- Dieses Produkt kann von Kindern ab 8 Jahren sowie von Personen mit eingeschränkten körperlichen, sensorischen oder geistigen Fähigkeiten oder fehlender Erfahrung und/oder fehlendem Wissen verwendet werden, solange diese beaufsichtigt werden oder zur sicheren Verwendung des Produktes angewiesen wurden und die damit verbundenen Risiken verstehen. Lassen Sie Kinder nicht mit dem Produkt spielen. Reinigung und Wartung sollten nicht von Kindern ohne Aufsicht durchgeführt werden.
- Dieses Produkt ist kein Spielzeug und muss außerhalb der Reichweite von Kindern gehalten werden. Kinder sind sich der Gefahren in Zusammenhang mit dem Umgang mit Elektrogeräten nicht bewusst.

GEFAHR! ERSTICKUNGSRIKIRO!

Kinder können mitgelieferte Kleinteile (z. B. Schrauben) verschlucken und daran ersticken. Halten Sie Kinder während der Montage vom Arbeitsbereich fern.

- Verwenden Sie das Produkt nicht, wenn es sichtbare Schäden aufweist.
- Tauchen Sie das Produkt niemals in Wasser oder andere Flüssigkeiten ein!
- Führen Sie keine Veränderungen oder Reparaturen am Produkt durch. Das eingebaute LED-Modul und der eingebaute LED-Treiber können nicht ausgetauscht werden.
- Wenn die LEDs am Ende ihrer Nutzungsdauer nicht mehr funktionieren, muss das gesamte Produkt ausgetauscht werden.
- Die Anschlussleitung dieses Produkts kann nicht ersetzt werden. Wenn die Anschlussleitung beschädigt ist, muss das Produkt entsorgt werden.



Lebensgefahr durch elektrischen Schlag

- Überprüfen Sie vor jedem Netzanschluss das Produkt auf etwaige Beschädigungen. Benutzen Sie das Produkt niemals, wenn Sie irgendwelche Beschädigungen feststellen.
- Schützen Sie die Anschlussleitung vor scharfen Kanten, mechanischen Belastungen und heißen Oberflächen.
- Ziehen Sie vor der Reinigung den Netzstecker aus der Steckdose.
- Trennen Sie das Produkt vom Stromnetz, wenn Sie es längere Zeit nicht verwenden (z. B. Urlaub).
- Vergewissern Sie sich, dass die vorhandene Netzspannung mit der benötigten Betriebsspannung des Produkts übereinstimmt (230 V~, 50 Hz), bevor Sie es verwenden. Verwenden Sie das Produkt nicht, wenn dies nicht der Fall ist.

VORSICHT! VERBRENNUNGSRIKIRO!

Um Verbrennungen zu vermeiden, überzeugen Sie sich, dass das Produkt ausgeschaltet und für mindestens 15 Minuten abgekühlt ist, bevor Sie es berühren. Das Produkt kann sehr heiß werden.

- Die zugängliche Oberfläche wird sehr heiß, wenn die Lampe in Betrieb ist.



BRANDGEFAHR! Stellen Sie das Produkt so auf, dass es mindestens 1,0 Meter von dem zu beleuchtenden Material entfernt ist. Übermäßige Wärmeentwicklung kann zu einem Brand führen.

- **! WARNUNG!** Schalten Sie das Licht nicht ein, wenn das Produkt auf eine brennbare Oberfläche gerichtet ist. Die angestrahlte Oberfläche könnte sich überhitzen oder entzünden.
- Stellen Sie keine brennenden Kerzen oder andere offenen Flammen auf oder in die Nähe des Produktes.
- Verwenden Sie das Produkt nicht in der Nähe von Wärmequellen, z. B. Heizkörpern oder anderen Geräten, die Wärme abgeben.
- Das Produkt ist nur mit dem eingebauten LED-Vorschaltgerät zu verwenden.
- Das Produkt nimmt auch dann noch eine geringe Leistung auf, wenn das Produkt zwar ausgeschaltet ist, aber mit der Stromversorgung verbunden ist. Zum vollständigen Ausschalten entfernen Sie den Netzstecker aus der Steckdose.
- Leuchten dürfen nicht nacheinander angeschlossen werden.
- Sie können das Produkt entweder aufhängen oder auf einer ebenen, stabilen Oberfläche, z. B. Boden oder Tisch, aufstellen.
- Das Produkt darf nicht als Handlampe verwendet werden.

- Montieren Sie das Produkt nicht an einer Wand oder einer Decke. Das Produkt darf nur entsprechend der Beschreibung in dieser Bedienungsanleitung verwendet werden.

● Inbetriebnahme

● Produkt auspacken

1. Entnehmen Sie das Produkt aus der Verpackung. Entfernen Sie sämtliche Verpackungsmaterialien und Schutzfolien.
2. Prüfen Sie, ob alle Teile vorhanden sind und ob der beschriebene Lieferumfang vollständig ist (siehe „Lieferumfang“).
3. Prüfen Sie, ob sich das Produkt und sämtliche Teile in gutem Zustand befinden. Sollten Sie eine Beschädigung oder einen Defekt feststellen, verwenden Sie das Produkt nicht, sondern verfahren Sie wie im Kapitel „Garantie“ beschrieben.

● Produkt aufstellen

(Abb. D, E)

1. Stellen Sie den Standfuß **6** auf eine stabile, waagerechte Oberfläche.
2. Lösen Sie die Sterngriffschraube **7** inklusive Federring **12** und flacher Unterlegscheibe **11** vom Standfuß **6**.
3. Setzen Sie die Haupteinheit auf den Standfuß **6**.
4. Befestigen Sie die Haupteinheit am Standfuß **6** mit der Sterngriffschraube **7** inklusive Federring **12** und flacher Unterlegscheibe **11**.
5. Lösen Sie beide Flügelschrauben **10**. Richten Sie die Haupteinheit im gewünschten Winkel aus. Ziehen Sie beide Flügelschrauben fest.
6. Überprüfen Sie die Stabilität des Produkts.

● Verwendung

● Produkt ein- und ausschalten

⚠ ACHTUNG! RISIKO VON SACHSCHÄDEN! Bewegen Sie die Anschlussleitung **8** des Produkts nicht, nachdem Sie den Netzstecker an eine Steckdose angeschlossen haben. Es besteht das Risiko, dass das Produkt verrutscht oder umkippt.

- i INFO:** Verbinden Sie den Netzstecker **8** mit einer IPX4-Steckdose, wenn Sie das Produkt im Außenbereich verwenden.
- Verbinden Sie den Netzstecker **8** mit einer geeigneten Steckdose.
- Einschalten:** Drücken Sie den Ein-/Aus-Schalter **4** in die Position **I** (normale Helligkeit) oder **II** (max. Helligkeit).
- Ausschalten:** Drücken Sie den Ein-/Aus-Schalter **4** in die Position **O**.

● Externes Gerät an die Steckdose anschließen

⚠ WARNUNG! BRANDRISIKO! Schließen Sie kein Gerät an, dessen gesamte Leistungsaufnahme 2.500 W (HG10492/HG10492-FR) bzw. 2.300 W (HG10492-CH) überschreitet.

⚠ WARNUNG! STROMSCHLAGRISIKO! Wasser kann in das Produkt eindringen, wenn Sie ein Gerät mit einem nicht wasserdichten Stecker anschließen. Wenn Sie das Produkt im Außenbereich verwenden, vergewissern Sie sich, dass das an die Steckdose **5** anzuschließende Gerät über einen wasserdichten Netzstecker verfügt.

Für HG10492/HG10492-FR:

- Die Steckdose **5** ist nur geschützt gemäß IPX4.
- Stecken Sie nur einen entsprechenden IPX4-Stecker für den Außenbereich ein.

Für HG 10492-CH:

- Die Steckdose **5** ist nur geschützt gemäß IPX5.
 - Stecken Sie nur einen entsprechenden IPX5-Stecker für den Außenbereich ein.
1. Öffnen Sie die Steckdosenabdeckung **3**.
 2. Verbinden Sie den Netzstecker Ihres Geräts mit der Steckdose **5**.
 3. Ziehen Sie nach der Verwendung den Netzstecker Ihres Geräts aus der Steckdose **5**. Schließen Sie die Steckdosenabdeckung **3**.

● **Reinigung**

- Tauchen Sie das Produkt niemals in Wasser oder in andere Flüssigkeiten. Andernfalls kann das Produkt beschädigt werden.
- Vor der Reinigung:
 - Ziehen Sie den Netzstecker **8** aus der Steckdose.
 - Lassen Sie das Produkt abkühlen.
 - Schließen Sie die Steckdosenabdeckung **3**.
- Reinigen Sie das Produkt mit einem fusselfreien, leicht angefeuchteten Tuch und einem milden Reinigungsmittel.

● **Entsorgung**

Die Verpackung besteht aus umweltfreundlichen Materialien, die Sie über die örtlichen Recyclingstellen entsorgen können.



Beachten Sie die Kennzeichnung der Verpackungsmaterialien bei der Abfalltrennung, diese sind gekennzeichnet mit Abkürzungen (a) und Nummern (b) mit folgender Bedeutung: 1-7: Kunststoffe/20-22: Papier und Pappe/80-98: Verbundstoffe.

Produkt:



Das Produkt und die Verpackungsmaterialien sind recyclebar und unterliegen einer erweiterten Herstellerverantwortung.

Entsorgen Sie diese getrennt, den abgebildeten Info-tri (Sortierinformation) folgend, für eine bessere Abfallbehandlung.

Das Triman-Logo gilt nur für Frankreich.



Möglichkeiten zur Entsorgung des ausgedienten Produkts erfahren Sie bei Ihrer Gemeinde- oder Stadtverwaltung.



Werfen Sie Ihr Produkt, wenn es ausgedient hat, im Interesse des Umweltschutzes nicht in den Hausmüll, sondern führen Sie es einer fachgerechten Entsorgung zu. Über Sammelstellen und deren Öffnungszeiten können Sie sich bei Ihrer zuständigen Verwaltung informieren.

● **Garantie**

Das Produkt wurde nach strengen Qualitätsrichtlinien hergestellt und vor der Auslieferung sorgfältig geprüft. Im Falle von Material- oder Herstellungsfehlern haben Sie gegenüber dem Verkäufer des Produkts gesetzliche Rechte. Ihre gesetzlichen Rechte werden in keiner Weise durch unsere unten aufgeführte Garantie eingeschränkt.

Die Garantie für dieses Produkt beträgt 3 Jahre ab Kaufdatum. Die Garantiezeit beginnt mit dem Kaufdatum. Bewahren Sie den Originalkaufbeleg an einem sicheren Ort auf, da dieses Dokument als Nachweis des Kaufs erforderlich ist.

Alle Schäden oder Mängel, die bereits zum Zeitpunkt des Kaufs vorhanden sind, müssen unverzüglich nach dem Auspacken des Produkts gemeldet werden.

Sollte das Produkt innerhalb von 3 Jahren ab Kaufdatum einen Material- oder Herstellungsfehler aufweisen, werden wir es – nach unserer Wahl – kostenlos für Sie reparieren oder ersetzen. Die Garantiezeit verlängert sich durch einen stattgegebenen Gewährleistungsanspruch nicht. Dies gilt auch für ersetzte und reparierte Teile.

Diese Garantie erlischt, wenn das Produkt beschädigt oder unsachgemäß verwendet oder gewartet wurde.

Die Garantie deckt Material- und Herstellungsfehler ab. Diese Garantie erstreckt sich weder auf Produktteile, die normalem Verschleiß unterliegen, und somit als Verschleißteile gelten (z. B. Batterien, Akkus, Schläuche, Farbpatronen), noch auf Schäden an zerbrechlichen Teilen, z. B. Schalter oder Teile aus Glas.

● Abwicklung im Garantiefall

Um eine schnelle Bearbeitung Ihres Anspruchs zu gewährleisten, beachten Sie die folgenden Hinweise:

Halten Sie den Originalkaufbeleg und die Artikelnummer (IAN 437521_2304) als Nachweis für den Kauf bereit.

Sie finden die Artikelnummer auf dem Typenschild, einer Gravur auf dem Produkt, der Startseite der Bedienungsanleitung (unten links) oder als Aufkleber auf der Rück- oder Unterseite des Produkts.

Sollten Funktionsfehler oder sonstige Mängel auftreten, wenden Sie sich zunächst telefonisch oder per E-Mail an die unten aufgeführte Serviceabteilung.

Sobald das Produkt als defekt erfasst wurde, können Sie es kostenlos an die Ihnen mitgeteilte Service-Anschrift zurücksenden. Stellen Sie sicher, dass Sie den Originalkaufbeleg (Kassenbon) sowie eine kurze, schriftliche Beschreibung beilegen, in der die Einzelheiten des Defekts und der Zeitpunkt des Auftretens dargelegt sind.

● Service

DE Service Deutschland

Tel.: 0800 5435 111

E-Mail: owim@lidl.de

AT Service Österreich

Tel.: 0800 292726

E-Mail: owim@lidl.at

CH Service Schweiz

Tel.: 0800 562153

E-Mail: owim@lidl.ch



OWIM GmbH & Co. KG

Siftsbergstraße 1
74167 Neckarsulm
GERMANY

Model No.: HG10492/HG10492-FR/HG10492-CH

Version: 10/2023

IAN 437521_2304

20