



## SHOE STORAGE RACK

GB IE NI

## SHOE STORAGE RACK

Assembly instructions

DK

## SKOREOL

Monteringsvejledning

FR BE

## ÉTAGERE À CHAUSSURES

Notice de montage

NL BE

## SCHOENENREK

Montagehandleiding

DE AT CH

## SCHUHREGAL

Aufbauanleitung

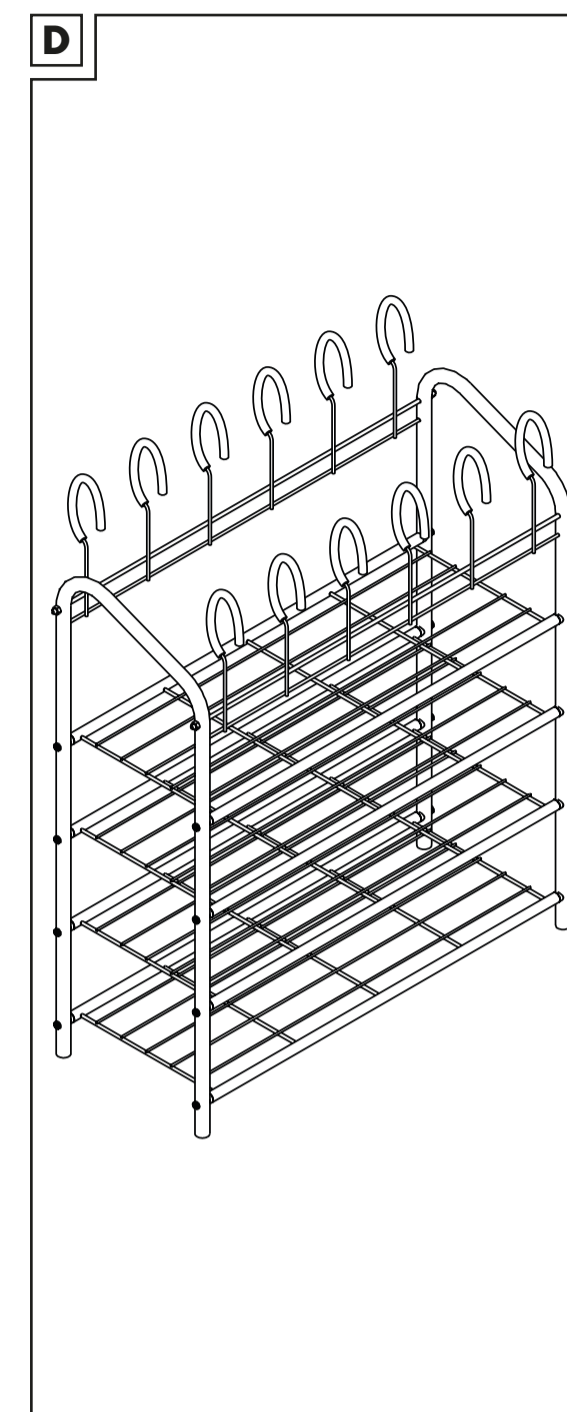
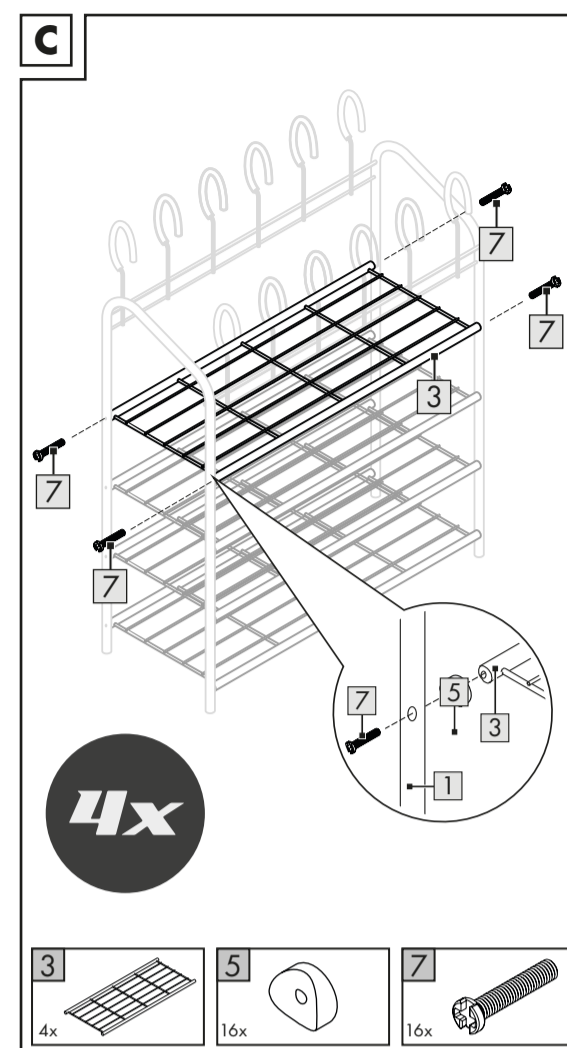
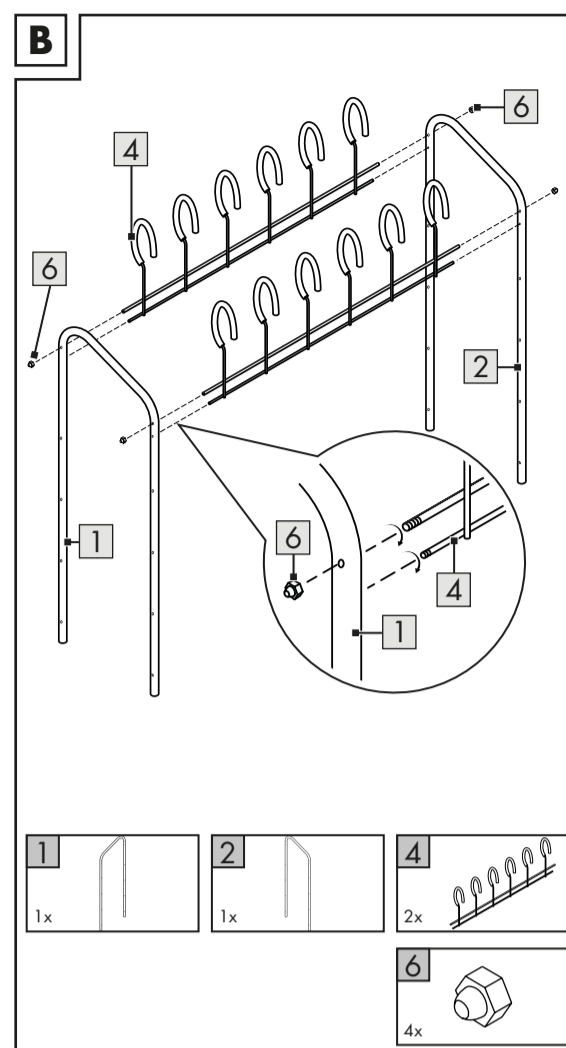
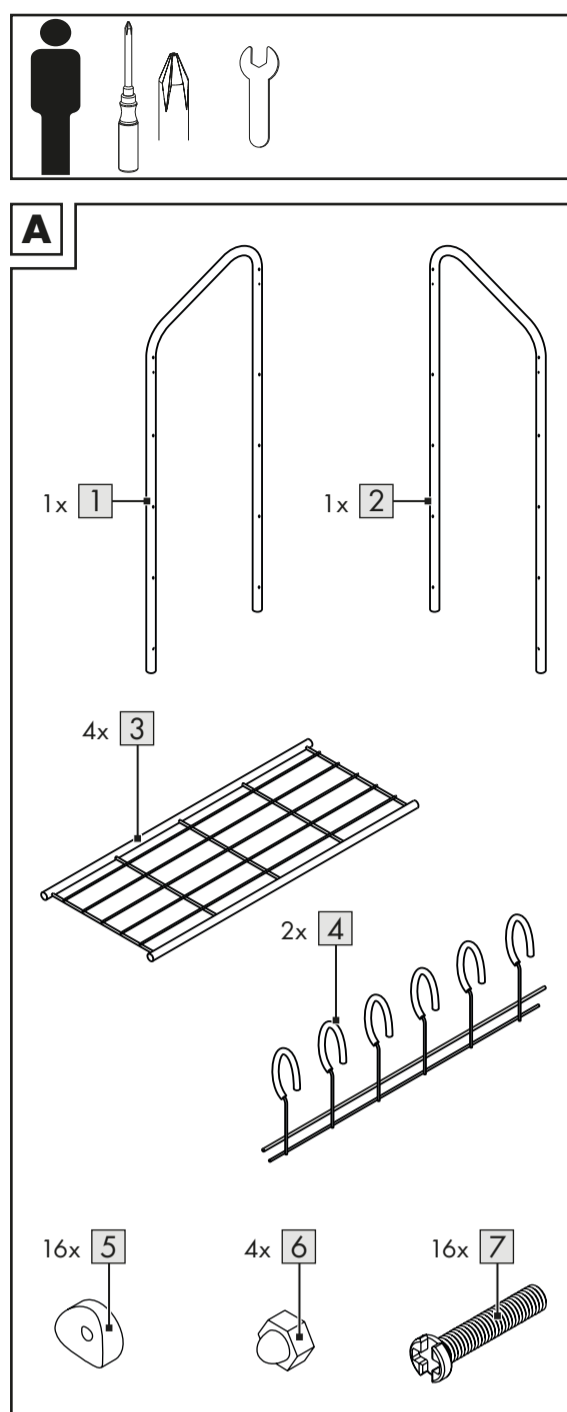

DELTA-SPORT HANDELSKONTOR GMBH  
Wragekamp 6 • DE-22397 Hamburg  
GERMANY

02/2021  
Delta-Sport-Nr.: SR-8732

IAN 353015\_2007



IAN 353015\_2007

6 D

GB IE NI

## IMPORTANT: RETAIN FOR LATER REFERENCE; PLEASE READ CAREFULLY!

DK

## VIGTIG, GEM TIL SENERE BRUG: SKAL LÆSES GRUNDIGT!

FR BE

## IMPORTANT. LIRE ATTENTIVEMENT ! A CONSERVER POUR RÉFÉRENCE ULTÉRIEURE.

NL BE

## BELANGRIJK, BEWAREN OM LATER TE KUNNEN NASLAAN; ZORGVULDIG LEZEN!

DE AT CH

## WICHTIG, FÜR SPÄTERE BEZUGNAHME AUFBEWAHREN: SORGFÄLTIG LESEN!

Congratulations!

You have chosen to purchase a high-quality product. Familiarise yourself with the product before using it for the first time.

**Read the following assembly instructions and the safety information carefully.**

Use the product only as described and only for the given areas of application. Store these assembly instructions carefully. When passing the product on to third parties, please also hand over all accompanying documents.

### Package contents

1 x shoe rack, disassembled (1-4)  
1 x assembly materials (5-7)  
1 x assembly instructions

### Technical data

Shoe holder max. load: 12 x 0.5kg  
Shelf max load: 4 x 8.5kg

Date of manufacture (month/year):  
02/2021

### Intended use

The product is intended for storing shoes. The article is not intended for commercial use. The article is designed for indoor use.

### Safety instructions

#### ⚠ Danger to life!

- Never leave children unsupervised with the packaging material. Risk of suffocation.

#### ⚠ Risk of injury!

- Before using the product check for correct stability.
- Position the product on an even surface.
- The product may only be used under adult supervision and not as a toy.
- The product is not a toy or a climbing apparatus! Ensure that persons, especially children, do not pull themselves up on the product or lean against it. The product can tip over.
- Check the product for damage or wear before each use. The product may only be used if it is in perfect condition.
- Never stand or sit on the product.

### Assembly

To assemble the product you will need a cross-head screwdriver and a spanner (not included in the package contents).

1. Place the product on a flat, soft surface.

**Warning:** hard surfaces can scratch the product.

2. Assemble the product as shown in Figures B-C.

**Note:** to facilitate assembly, do not tighten the screws too much initially.

3. Place the product on a level surface (Fig. D).

**Note:** tighten all screws.

### Storage, cleaning

When not in use, always store the product clean and dry at room temperature. Clean only with water and wipe dry afterwards with a cloth.

**IMPORTANT!** Never clean the product with harsh cleaning agents.

### Disposal

Dispose of the article and the packaging materials in accordance with current local regulations. Packaging materials such as foil bags are not suitable to be given to children. Keep the packaging materials out of the reach of children.

Dispose of the products and the packaging in an environmentally friendly manner.

The recycling code is used to identify various materials for recycling. The code consists of the recycling symbol - which is meant to reflect the recycling cycle - and a number which identifies the material.

### Notes on the guarantee and service handling

The product was produced with great care and under constant supervision. You receive a three-year warranty for this product from the date of purchase. Please retain your receipt. The warranty applies only to material and workmanship and does not apply to misuse or improper handling. Your statutory rights, especially the warranty rights, are not affected by this warranty.

With regard to complaints, please contact the following service hotline or contact us by e-mail. Our service employees will advise as to the subsequent procedure as quickly as possible. We will be personally available to discuss the situation with you.

Any repairs under the warranty, statutory guarantees or through goodwill do not extend the warranty period. This also applies to replaced and repaired parts. Repairs after the warranty are subject to a charge.

IAN: 353015\_2007

Service Great Britain  
Tel.: 0800 404 7657

E-Mail: [deltasport@lidl.co.uk](mailto:deltasport@lidl.co.uk)

Service Ireland  
Tel.: 1890 930 034  
(0,08 EUR/Min., (peak))  
(0,06 EUR/Min., (off peak))

E-Mail: [deltasport@lidl.ie](mailto:deltasport@lidl.ie)

Hjertelig tillykke!

Du har valgt at købe et kvalitetsprodukt. Lær produktet at kende, inden du bruger det første gang.

**Det gør du ved at læse nedenstående monteringsvejledning og sik-kerhedsanvisningerne omhyggeligt.**

Brug kun produktet som beskrevet og til de angivne anvendelsesområder. Opbevar denne monteringsvejledning et sikkert sted. Udlever også alle dokumenter, hvis produktet videregives til en tredjepart.

### Leveringsomfang

1 x skoreol, demonteret (1-4)  
1 x monteringsmateriale (5-7)  
1 x monteringsvejledning

### Tekniske data

Maks. belastning, skoholder: 12 x 0,5 kg  
Maks. belastning, hyld: 4 x 8,5 kg

Fremstillingsdato (måned/år):  
02/2021

### Bestemmelsesmæssig brug

Artiklen er beregnet til opbevaring af sko. Artiklen er ikke beregnet til erhvervs-mæssig brug. Artiklen er designet til indendørs brug.

### Sikkerhedsanvisninger

#### ⚠ Livsfare!

- Lad aldrig børn være alene med emballagematerialet. Der er kvælningssfare.

#### ⚠ Fare for kvæstelser!

- Sørg for, at artiklen er stabil inden brug!
- Stil artiklen på et jævnt underlag.
- Artiklen må kun anvendes under opsyn af voksne og er ikke beregnet til brug som legetøj.
- Artiklen er ikke beregnet til at klatre på eller lege med! Sørg for, at personer, især børn, ikke løfter sig op i eller læner sig mod artiklen. Artiklen kan vælte.
- Kontroller artiklen for skader og slitage inden hver brug. Artiklen må kun anvendes i fejlfri stand.
- Stil eller sæt dig ikke på artiklen.

### Montering

For at montere artiklen skal du bruge en stjerneskruetrækker og en skruenøgle (medfølger ikke ved levering).

1. Læg artiklen på et fladt og blødt underlag.

**Advarsel:** Hårde underlag kan medføre ridser på artiklen.

2. Monter artiklen som vist i figur B-C.

**Bemærk:** Spænd ikke skrueerne for fast i starten, da det gør monteringen lettere.

3. Stil artiklen på et jævnt underlag (fig. D).

**Bemærk:** Spænd alle skrueerne fast.

### Opbevaring, rengøring

Opbevar altid artiklen tør og ren ved stuetemperatur, når den ikke er i brug. Rengør kun med vand, og tør efter med et viskestykke.

VIGTIGT! Må aldrig rengøres med skrappe rengøringsmidler.

### Henvisninger vedr. bortskaffelse

Bortskaf artikel og emballage i overensstemmelse med lokal gældende forskrifter. Emballagematerialer som f.eks. plastposer hører ikke hjemme i børnehænder. Opbevar emballagen utilgængeligt for børn.

Bortskaf produkter og emballage miljørigtigt.

Genbrugskoden anvendes til mærkning af forskellige materialer med henblik på genvinding. Koden består af genbrugssymbolet - som afspejler genvindings-kredsløbet - og et nummer, der kendetegner materialet.

### Oplysninger om garanti og servicehåndtering

Produktet er fremstillet med største omhu og under vedvarende kontrol. Der ydes en garanti på tre år fra købsdatoen på dette produkt. Opbevar venligst kvitteringen fra købet. Garantien gælder kun for materiale- og fabriktionsfejl og bortfalder ved misbrug eller u hensigtsmæssig anvendelse. Deres lovpligtige rettigheder, særligt garantikrav, begrænses ikke af denne garanti. Ved eventuelle klager bedes du henvende dig til nedenstående service-hotline eller tage kontakt til os via e-mail. Medarbejderne i vores kundetjeneste vil så aftale den videre fremgangsmåde med dig. Vi vil under alle omstændigheder rådgive dig personlig.

