



**Satinier-/Bürstenschleifmaschine / Satin finishing/Sanding brush machine / Machine à satiner/ponceuse à brosse
PBSM 1300 A1**

(DE) (AT) (CH) (BE)

Satinier-/Bürstenschleifmaschine

Originalbetriebsanleitung

(FR) (BE)

Machine à satiner/ponceuse à brosse

Traduction de la notice originale

(ES)

Lijadora de cepillo y satinadora

Traducción del manual original

(CZ)

Matovací/kartáčová bruska

Překlad původního návodu k používání

(HU)

Szatináló-/kefés csiszológép

Eredeti használati utasítás fordítása

(DK)

Satinering/børsteslibemaskine

Oversættelse af den originale brugsanvisning

(GB) (MT)

Satin finishing/Sanding brush machine

Translation of the original instructions

(NL) (BE)

Satineer-/borstelschuurmachine

Vertaling van de oorspronkelijke gebruiksaanwijzing

(IT) (MT)

Levigatrice a rullo

Traduzione delle istruzioni originali

(SK)

Satinačná/kefová brúska

Překlad pôvodného návodu na použitie

(PL)

**Maszyna do satynowania/szlifowania
szczotką**

Tłumaczenie instrukcji oryginalnej



DE AT CH BE

Klappen Sie vor dem Lesen die Seite mit den Abbildungen aus und machen Sie sich anschließend mit allen Funktionen des Gerätes vertraut.

GB MT

Before reading, unfold the page containing the illustrations and familiarise yourself with all functions of the device.

FR BE

Avant de lire le mode d'emploi, ouvrez la page contenant les illustrations et familiarisez-vous ensuite avec toutes les fonctions de l'appareil.

NL BE

Vouw vóór het lezen de pagina met de afbeeldingen open en maak u vertrouwd met alle functies van het apparaat.

ES

Antes de empezar a leer abra la página que contiene las imágenes y, en seguida, familiarícese con todas las funciones del dispositivo.

IT MT

Prima di leggere aprire la pagina con le immagini e prendere confidenza con le diverse funzioni dell'apparecchio.

CZ

Před čtením si otevřete stranu s obrázky a potom se seznámte se všemi funkcemi přístroje.

SK

Pred čítaním si odklopte stranu s obrázkami a potom sa oboznámte so všetkými funkciami prístroja.

HU

Olvasás előtt kattintson az ábrát tartalmazó oldalra és végezetül ismerje meg a készülék mindegyik funkcióját.

PL

Przed przeczytaniem proszę rozłożyć stronę z ilustracjami, a następnie proszę zapoznać się z wszystkimi funkcjami urządzenia.

DK

Før du læser, vend siden med billeder frem og bliv bekendt med alle apparatets funktioner.

DE/AT/CH/BE	Originalbetriebsanleitung	Seite	4
GB/MT	Translation of the original instructions	Page	18
FR/BE	Traduction de la notice originale	Page	30
NL/BE	Vertaling van de oorspronkelijke gebruiksaanwijzing	Pagina	45
ES	Traducción del manual original	Página	58
IT/MT	Traduzione delle istruzioni originali	Pagina	71
CZ	Překlad původního návodu k používání	Strana	84
SK	Preklad pôvodného návodu na použitie	Strana	96
HU	Eredeti használati utasítás fordítása	Oldal	108
PL	Tłumaczenie instrukcji oryginalnej	Strona	121
DK	Oversættelse af den originale brugsanvisning	Side	134

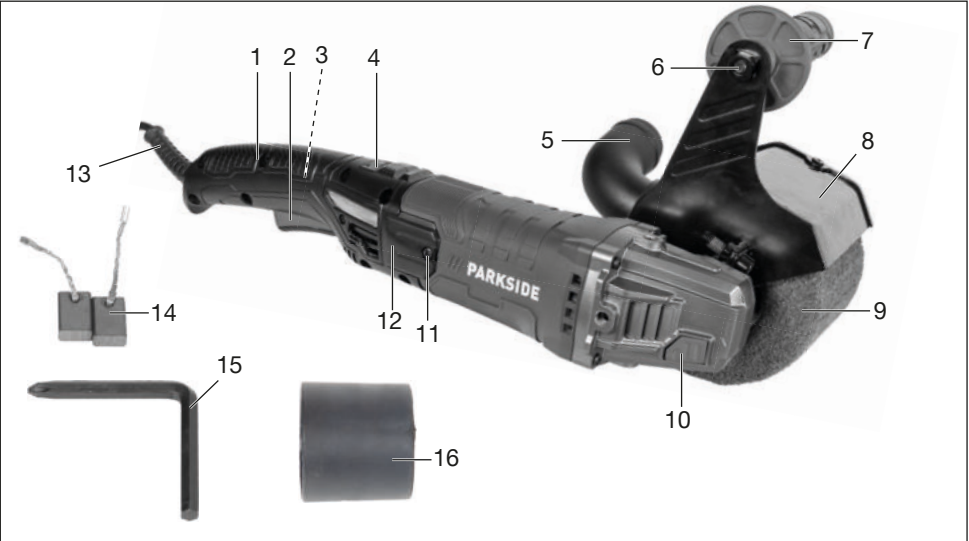

A

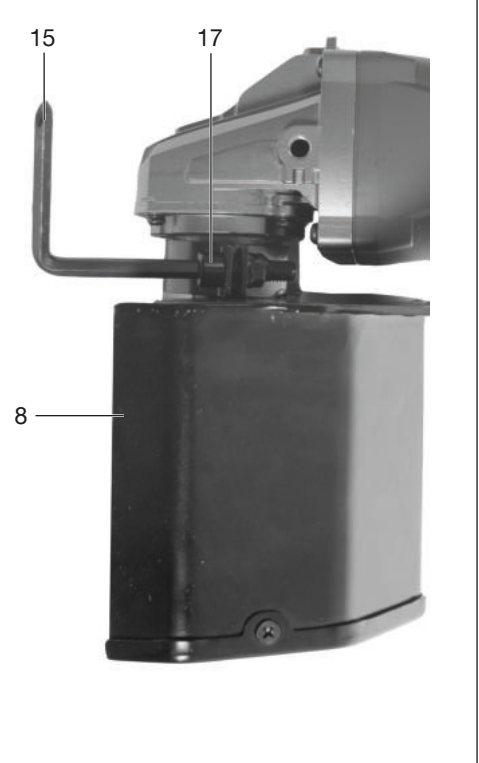

Inhaltsverzeichnis

Einleitung	4
Bestimmungsgemäße Verwendung.....	4
Lieferumfang/Zubehör.....	4
Übersicht.....	5
Funktionsbeschreibung.....	5
Technische Daten.....	5
Sicherheitshinweise	6
Bedeutung der Sicherheitshinweise.....	6
Bildzeichen und Symbole.....	6
Allgemeine Sicherheitshinweise für Elektrowerkzeuge.....	6
Gemeinsame Sicherheitshinweise zum Schleifen.....	8
Weiterführende Sicherheitshinweise.....	9
Restrisiken.....	10
Vorbereitung	11
Bedienteile.....	11
Schutzhaube montieren/einstellen/demontieren.....	11
Bürste montieren und demontieren.....	11
Zusatzhandgriff montieren.....	12
Anschluss zur Staubabsaugung montieren.....	12
Staubabsaugung anschließen.....	12
Betrieb	12
Arbeitshinweise.....	12
Ein- und Ausschalten.....	12
Transport	12
Reinigung, Wartung und Lagerung	12
Reinigung.....	13
Wartung.....	13
Lagerung.....	13
Entsorgung/Umweltschutz	13
Zusätzliche Entsorgungshinweise für Deutschland.....	13
Fehlersuche	14
Ersatzteile und Zubehör	14
Service	14
Garantie.....	14
Reparatur-Service.....	15
Service-Center.....	16
Importeur.....	16
Original-EU-Konformitätserklärung	17
Explosionszeichnung	147

Einleitung

Herzlichen Glückwunsch zum Kauf Ihrer neuen Satinier-/Bürstenschleifmaschine (nachfolgend Gerät oder Elektrowerkzeug genannt).

Sie haben sich damit für ein hochwertiges Gerät entschieden. Dieses Gerät wurde während der Produktion auf Qualität geprüft und einer Endkontrolle unterzogen. Die Funktionsfähigkeit Ihres Gerätes ist somit sichergestellt.



Die Betriebsanleitung ist Bestandteil dieses Geräts. Sie enthält wichtige Hinweise für Sicherheit, Gebrauch und Entsorgung. Lesen Sie die Betriebsanleitung sorgfältig. Machen Sie sich mit den Bedienteilen und dem richtigen Gebrauch des Gerätes vertraut. Benutzen Sie das Gerät nur wie beschrieben und für die angegebenen Einsatzbereiche. Bewahren Sie die Betriebsanleitung gut auf und händigen Sie alle Unterlagen bei Weitergabe des Geräts an Dritte mit aus.

Bestimmungsgemäße Verwendung

Das Gerät ist ausschließlich für folgende Verwendung bestimmt:

- Metalloberflächenbearbeitung
- Satinierung

Betrieb ausschließlich in trockenen Räumen. Jede andere Verwendung, die in dieser Betriebsanleitung nicht ausdrücklich zugelassen wird, kann eine ernsthafte Gefahr für den Benutzer darstellen und zu Schäden am Gerät führen. Der Bediener oder Nutzer des Geräts ist für Unfälle oder Schäden an anderen Menschen oder deren Eigentum verantwortlich. Das Gerät ist für den Einsatz im Heimwerkerbereich bestimmt. Es wurde nicht für den gewerblichen Dauereinsatz konzipiert. Bei gewerblichem Einsatz erlischt die Garantie. Der Hersteller haftet nicht für Schäden, die durch bestimmungswidrige Verwendung oder falsche Bedienung verursacht wurden.

Lieferumfang/Zubehör

Packen Sie das Gerät aus und überprüfen Sie den Lieferumfang.

Entsorgen Sie das Verpackungsmaterial ordnungsgemäß.

- Satinier-/Bürstenschleifmaschine

- Zusatzhandgriff
- Absaugstutzen
- Adapter für externe Staubabsaugung
- 2x Passfeder
- Bürste
- 2x Kohlebürste
- Innensechskantschlüssel
- 2x Schraube
- Innensechskantschraube
- Unterlegscheibe
- Originalbetriebsanleitung

Übersicht

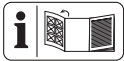

Die Abbildungen des Geräts finden Sie auf der vorderen und hinteren Ausklappseite.

- 1 Handgriff
 - 2 Ein-/Aus-Schalter
 - 3 Feststelltaste
 - 4 Drehrad
 - 5 Absaugstutzen
 - 6 Aufnahme für Zusatzhandgriff
 - 7 Zusatzhandgriff
 - 8 Schutzhaube
 - 9 Bürste
 - 10 Spindelarretierung
 - 11 Schraube (Wartungsabdeckung)
 - 12 Wartungsabdeckung
 - 13 Netzanschlussleitung
 - 14 Kohlebürste
 - 15 Innensechskantschlüssel
 - 16 Reduzierstück
- Abb. A**
- 17 Innensechskantschraube (Schutzhaube)
- Abb. B**
- 18 Aufnahmespindel
 - 19 Passfeder
 - 20 Innensechskantschraube (Bürste)
 - 21 Unterlegscheibe
 - 22 Schraube (Aufsatz)
 - 23 Aufsatz
 - 24 Schraube (Absaugstutzen)
- Abb. C**
- 25 Externer Saugschlauch

Abb. D

- 26 Nut für Andruckfeder
- 27 Andruckfeder
- 28 Kontaktschuh
- 29 Kontaktstecker
- 30 Litze

Funktionsbeschreibung

Die Funktion der Bedienteile entnehmen Sie bitte den nachfolgenden Beschreibungen.

Technische Daten

Satinier-/Bürstenschleifmaschine

..... **PBSM 1300 A1**

Bemessungsspannung U 230 V~, 50 Hz

Bemessungsaufnahme P 1300 W

Gewicht \approx 3,5 kg

Leerlaufdrehzahl n 900–3200 min⁻¹

Bürste

- Durchmesser \varnothing 120 mm

- Gewinde M8

Schalldruckpegel L_{pA} 83,1 dB; K_{pA} =3 dB

Schalleistungspegel L_{WA}

.....94,1 dB; K_{WA} =3 dB

Vibration a_h

- Handgriff2,36 m/s²; 1,5 m/s²

- Zusatzhandgriff2,78 m/s²; 1,5 m/s²

Lärm- und Vibrationswerte wurden entsprechend den in der Konformitätserklärung genannten Normen und Bestimmungen ermittelt.

Der angegebene Schwingungsemissionswert ist nach einem genormten Prüfverfahren gemessen worden und kann zum Vergleich eines Elektrowerkzeugs mit einem anderen verwendet werden. Der angegebene Schwingungsemissionswert kann auch zu einer einleitenden Einschätzung der Aussetzung verwendet werden.

Der angegebene Schwingungsemissionswert ist nach einem genormten Prüfverfahren gemessen worden und kann zum Vergleich eines Elektrowerkzeugs mit einem anderen verwendet werden. Der angegebene Schwingungsemissionswert kann auch zu einer einleitenden Einschätzung der Aussetzung verwendet werden.

⚠️ WARNUNG! Der Schwingungsemissionswert kann während der tatsächlichen Benutzung des Elektrowerkzeugs sich von dem Angabewert unterscheiden, abhängig von der Art und Weise, in der das Elektrowerkzeug verwendet wird. Es ist notwendig, Sicherheitsmaßnahmen zum Schutz der Bedienperson festzulegen, die auf einer Abschätzung der Aussetzung während der tatsächlichen Benutzungsbedingungen beruhen (hierbei sind alle Anteile des Betriebszyklus

zu berücksichtigen, beispielsweise Zeiten, in denen das Elektrowerkzeug abgeschaltet ist, und solche, in denen es zwar eingeschaltet ist, aber ohne Belastung läuft).

Sicherheitshinweise

Dieser Abschnitt behandelt die grundlegenden Sicherheitshinweise beim Gebrauch des Geräts.

Bedeutung der Sicherheitshinweise

⚠ GEFAHR! Wenn Sie diesen Sicherheitshinweis nicht befolgen, tritt ein Unfall ein. Die Folge ist schwere Körperverletzung oder Tod.

⚠ WARNUNG! Wenn Sie diesen Sicherheitshinweis nicht befolgen, tritt möglicherweise ein Unfall ein. Die Folge ist möglicherweise schwere Körperverletzung oder Tod.

⚠ VORSICHT! Wenn Sie diesen Sicherheitshinweis nicht befolgen, tritt ein Unfall ein. Die Folge ist möglicherweise leichte oder mittelschwere Körperverletzung.

HINWEIS! Wenn Sie diesen Sicherheitshinweis nicht befolgen, tritt ein Unfall ein. Die Folge ist möglicherweise ein Sachschaden.

Bildzeichen und Symbole

Bildzeichen auf dem Gerät



Betriebsanleitung lesen



Schutzklasse II (Doppelisolierung)



Augenschutz benutzen



Elektrogeräte gehören nicht in den Hausmüll.

Allgemeine Sicherheitshinweise für Elektrowerkzeuge

⚠ WARNUNG! Lesen Sie alle Sicherheitshinweise und Anweisungen. Versäumnisse bei der Einhaltung der Sicherheitshinweise und Anweisungen können elektrischen Schlag, Brand und/oder schwere Verletzungen verursachen. **Bewahren Sie alle Si-**

cherheitshinweise und Anweisungen für die Zukunft auf.

Der in den Sicherheitshinweisen verwendete Begriff „Elektrowerkzeug“ bezieht sich auf netzbetriebene Elektrowerkzeuge (mit Netzkabel) oder auf akkubetriebene Elektrowerkzeuge (ohne Netzkabel).

1. Arbeitsplatzsicherheit

- a) **Halten Sie Ihren Arbeitsbereich sauber und gut beleuchtet.** Unordnung oder unbeleuchtete Arbeitsbereiche können zu Unfällen führen.
- b) **Arbeiten Sie mit dem Elektrowerkzeug nicht in explosionsgefährdeter Umgebung, in der sich brennbare Flüssigkeiten, Gase oder Stäube befinden.** Elektrowerkzeuge erzeugen Funken, die den Staub oder die Dämpfe entzünden können.
- c) **Halten Sie Kinder und andere Personen während der Benutzung des Elektrowerkzeuges fern.** Bei Ablenkung können Sie die Kontrolle über das Gerät verlieren.

2. Elektrische Sicherheit

- a) **Der Anschlussstecker des Elektrowerkzeugs muss in die Steckdose passen. Der Stecker darf in keiner Weise verändert werden. Verwenden Sie keine Adapterstecker gemeinsam mit schutzgeerdeten Elektrowerkzeugen.** Unveränderte Stecker und passende Steckdosen verringern das Risiko eines elektrischen Schlages.
- b) **Vermeiden Sie Körperkontakt mit geerdeten Oberflächen wie von Rohren, Heizungen, Herden und Kühlschränken.** Es besteht ein erhöhtes Risiko durch elektrischen Schlag, wenn Ihr Körper geerdet ist.
- c) **Halten Sie das Elektrowerkzeug von Regen oder Nässe fern.** Das Eindringen von Wasser in ein Elektrowerkzeug erhöht das Risiko eines elektrischen Schlages.
- d) **Zweckentfremden Sie die Kabel nicht, um das Elektrowerkzeug zu tragen, aufzuhängen oder um den Stecker aus der Steckdose zu ziehen. Halten Sie die Kabel fern von Hitze, Öl, scharfen Kanten oder sich bewegenden Teilen.** Beschädigte oder verwickelte Kabel erhöhen das Risiko eines elektrischen Schlages.

- e) **Wenn Sie mit einem Elektrowerkzeug im Freien arbeiten, verwenden Sie nur Verlängerungsleitungen, die auch für den Außenbereich geeignet sind.** Die Anwendung einer für den Außenbereich geeigneten Verlängerungsleitung verringert das Risiko eines elektrischen Schlag.
- f) **Wenn der Betrieb des Elektrowerkzeuges in feuchter Umgebung nicht vermeidbar ist, verwenden Sie einen Fehlerstromschutzschalter.** Der Einsatz eines Fehlerstromschutzschalters vermindert das Risiko eines elektrischen Schlag.
3. **Sicherheit von Personen**
- a) **Seien Sie aufmerksam, achten Sie darauf, was Sie tun, und gehen Sie mit Vernunft an die Arbeit mit einem Elektrowerkzeug. Benutzen Sie kein Elektrowerkzeug, wenn Sie müde sind oder unter Einfluss von Drogen, Alkohol oder Medikamenten stehen.** Ein Moment der Unachtsamkeit beim Gebrauch des Elektrowerkzeugs kann zu ernsthaften Verletzungen führen.
- b) **Tragen Sie persönliche Schutzausrüstung und immer eine Schutzbrille.** Das Tragen persönlicher Schutzausrüstung, wie Staubmaske, rutschfeste Sicherheitsschuhe, Schutzhelm oder Gehörschutz, je nach Art und Einsatz des Elektrowerkzeugs, verringert das Risiko von Verletzungen.
- c) **Vermeiden Sie eine unbeabsichtigte Inbetriebnahme. Vergewissern Sie sich, dass das Elektrowerkzeug ausgeschaltet ist, bevor Sie es an die Stromversorgung und/oder den Akku anschließen, es aufnehmen oder tragen.** Wenn Sie beim Tragen des Elektrowerkzeugs den Finger am Schalter haben oder das Gerät eingeschaltet an die Stromversorgung anschließen, kann dies zu Unfällen führen.
- d) **Entfernen Sie Einstellwerkzeuge oder Schraubenschlüssel, bevor Sie das Elektrowerkzeug einschalten.** Ein Werkzeug oder Schlüssel, der sich in einem drehenden Geräteteil befindet, kann zu Verletzungen führen.
- e) **Vermeiden Sie eine abnormale Körperhaltung. Sorgen Sie für einen sicheren Stand und halten Sie jederzeit das Gleichgewicht.** Dadurch können Sie das Elektrowerkzeug in unerwarteten Situationen besser kontrollieren.
- f) **Tragen Sie geeignete Kleidung. Tragen Sie keine weite Kleidung oder Schmuck. Halten Sie Haare, Kleidung und Handschuhe fern von sich bewegenden Teilen.** Lockere Kleidung, Schmuck oder lange Haare können von sich bewegenden Teilen erfasst werden.
- g) **Wenn Staubabsaug- und -auffangeinrichtungen montiert werden können, vergewissern Sie sich, dass diese abgeschlossen sind und richtig verwendet werden.** Verwendung einer Staubabsaugung kann Gefährdungen durch Staub verringern.
4. **Verwendung und Behandlung des Elektrowerkzeugs**
- a) **Überlasten Sie das Gerät nicht. Verwenden Sie für Ihre Arbeit das dafür bestimmte Elektrowerkzeug.** Mit dem passenden Elektrowerkzeug arbeiten Sie besser und sicherer im angegebenen Leistungsbereich.
- b) **Benutzen Sie kein Elektrowerkzeug, dessen Schalter defekt ist.** Ein Elektrowerkzeug, das sich nicht mehr ein- oder ausschalten lässt, ist gefährlich und muss repariert werden.
- c) **Ziehen Sie den Stecker aus der Steckdose und/oder entfernen Sie den Akku, bevor Sie Geräteeinstellungen vornehmen, Zubehörteile wechseln oder das Gerät weglegen.** Diese Vorsichtsmaßnahme verhindert den unbeabsichtigten Start des Elektrowerkzeugs.
- d) **Bewahren Sie unbenutzte Elektrowerkzeuge außerhalb der Reichweite von Kindern auf. Lassen Sie Personen das Gerät nicht benutzen, die mit diesem nicht vertraut sind oder diese Anweisungen nicht gelesen haben.** Elektrowerkzeuge sind gefährlich, wenn sie von unerfahrenen Personen benutzt werden.
- e) **Pflegen Sie Elektrowerkzeuge mit Sorgfalt. Kontrollieren Sie, ob bewegliche Teile einwandfrei funktionieren und nicht klemmen, ob Teile gebrochen oder so beschädigt sind, dass die Funktion des Elektrowerkzeugs beeinträchtigt ist. Lassen Sie beschädigte Teile vor dem Einsatz des Geräts reparieren.** Viele Unfälle haben ihre

Ursache in schlecht gewarteten Elektrowerkzeugen.

- f) **Halten Sie Schneidwerkzeuge scharf und sauber.** Sorgfältig gepflegte Schneidwerkzeuge mit scharfen Schneidkanten verklemmen sich weniger und sind leichter zu führen.
 - g) **Verwenden Sie Elektrowerkzeug, Zubehör, Einsatzwerkzeuge usw. entsprechend diesen Anweisungen. Berücksichtigen Sie dabei die Arbeitsbedingungen und die auszuführende Tätigkeit.** Der Gebrauch von Elektrowerkzeugen für andere als die vorgesehenen Anwendungen kann zu gefährlichen Situationen führen.
5. **Service**
- a) **Lassen Sie Ihr Elektrowerkzeug nur von qualifiziertem Fachpersonal und nur mit Original-Ersatzteilen reparieren.** Damit wird sichergestellt, dass die Sicherheit des Elektrowerkzeugs erhalten bleibt.

Gemeinsame Sicherheitshinweise zum Schleifen

- **Dieses Elektrowerkzeug ist zu verwenden als Schleifer. Lesen Sie alle Sicherheitshinweise, Anweisungen, Darstellungen und Daten, die Sie mit dem Gerät erhalten.** Wenn Sie nicht alle folgenden Anweisungen beachten, kann es zu elektrischem Schlag, Feuer und/oder schweren Verletzungen kommen.
- **Dieses Elektrowerkzeug ist nicht geeignet zum Sandpapierschleifen, Drahtbürsten, Polieren oder Trennschleifen.** Verwendungen, für die das Elektrowerkzeug nicht vorgesehen ist, können Gefährdungen und Verletzungen verursachen.
- **Verwenden Sie das Elektrowerkzeug nicht für eine Funktion, für die es nicht ausdrücklich konstruiert und von seinem Hersteller vorgesehen ist.** Solch ein Umbau kann zu einem Verlust der Kontrolle und ernsthaften Körperverletzungen führen.
- **Verwenden Sie kein Einsatzwerkzeug, das vom Hersteller nicht speziell für dieses Elektrowerkzeug vorgesehen und empfohlen wurde.** Nur weil Sie das Zubehör an Ihrem Elektrowerkzeug befestigen können, garantiert das keine sichere Verwendung.
- **Die zulässige Drehzahl des Einsatzwerkzeugs muss mindestens so hoch sein wie die auf dem Elektrowerkzeug angegebene Höchstdrehzahl.** Ein Einsatzwerkzeug, das sich schneller als zulässig dreht, kann zerbrechen und umherfliegen.
- **Außendurchmesser und Dicke des Einsatzwerkzeugs müssen den Maßangaben Ihres Elektrowerkzeugs entsprechen.** Falsch bemessene Einsatzwerkzeuge können nicht ausreichend abgeschirmt oder kontrolliert werden.
- **Einsatzwerkzeuge mit Gewindeeinsatz müssen genau auf das Gewinde der Schleifspindel passen.** Bei Einsatzwerkzeugen, die mittels Flansch montiert werden, muss der Lochdurchmesser des Einsatzwerkzeugs zum Aufnahmedurchmesser des Flansches passen. Einsatzwerkzeuge, die nicht genau am Elektrowerkzeug befestigt werden, drehen sich ungleichmäßig, vibrieren sehr stark und können zum Verlust der Kontrolle führen.
- **Verwenden Sie keine beschädigten Einsatzwerkzeuge. Kontrollieren Sie vor jeder Verwendung Einsatzwerkzeuge wie Schleifscheiben auf Absplitterungen und Risse, auf Risse, Verschleiß oder starke Abnutzung, Drahtbürsten auf lose oder gebrochene Drähte.** Wenn das Elektrowerkzeug oder das Einsatzwerkzeug herunterfällt, überprüfen Sie, ob es beschädigt ist, oder verwenden Sie ein unbeschädigtes Einsatzwerkzeug. Wenn Sie das Einsatzwerkzeug kontrolliert und eingesetzt haben, halten Sie und in der Nähe befindliche Personen sich außerhalb der Ebene des rotierenden Einsatzwerkzeugs auf und lassen Sie das Gerät eine Minute lang mit Höchstdrehzahl laufen. Beschädigte Einsatzwerkzeuge brechen normalerweise in dieser Testzeit.
- **Tragen Sie persönliche Schutzausrüstung. Verwenden Sie je nach Anwendung Vollgesichtsschutz, Augenschutz oder Schutzbrille. Soweit angemessen, tragen Sie Staubmaske, Gehörschutz, Schutzhandschuhe oder Spezialschürze, die kleine Schleif- und Materialpartikel von Ihnen fernhält.** Die Augen müssen vor herumfliegenden Fremdkörpern

geschützt werden, die bei verschiedenen Anwendungen entstehen. Staub- oder Atemschutzmaske müssen den bei der jeweiligen Anwendung entstehenden Staub filtern. Wenn Sie lange lautem Lärm ausgesetzt sind, können Sie einen Hörverlust erleiden.

- **Achten Sie bei anderen Personen auf sicheren Abstand zu Ihrem Arbeitsbereich. Jeder, der den Arbeitsbereich betritt, muss persönliche Schutzausrüstung tragen.** Bruchstücke des Werkstücks oder gebrochener Einsatzwerkzeuge können wegfiegen und Verletzungen auch außerhalb des direkten Arbeitsbereichs verursachen.
- **Halten Sie das Elektrowerkzeug nur an den isolierten Griffflächen, wenn Sie Arbeiten ausführen, bei denen das Einsatzwerkzeug verborgene Stromleitungen oder die eigene Anschlussleitung treffen kann.** Der Kontakt mit einer spannungsführenden Leitung kann auch metallene Geräteteile unter Spannung setzen und zu einem elektrischen Schlag führen.
- **Halten Sie das Netzkabel von sich drehenden Einsatzwerkzeugen fern.** Wenn Sie die Kontrolle über das Gerät verlieren, kann das Netzkabel durchtrennt oder erfasst werden und Ihre Hand oder Ihr Arm in das sich drehende Einsatzwerkzeug geraten.
- **Legen Sie das Elektrowerkzeug niemals ab, bevor das Einsatzwerkzeug völlig zum Stillstand gekommen ist.** Das sich drehende Einsatzwerkzeug kann in Kontakt mit der Ablagefläche geraten, wodurch Sie die Kontrolle über das Elektrowerkzeug verlieren können.
- **Lassen Sie das Elektrowerkzeug nicht laufen, während Sie es tragen.** Ihre Kleidung kann durch zufälligen Kontakt mit dem sich drehenden Einsatzwerkzeug erfasst werden und das Einsatzwerkzeug sich in Ihren Körper bohren.
- **Reinigen Sie regelmäßig die Lüftungsschlitze Ihres Elektrowerkzeugs.** Das Motorgebläse zieht Staub in das Gehäuse, und eine starke Ansammlung von Metallstaub kann elektrische Gefahren verursachen.
- **Verwenden Sie das Elektrowerkzeug nicht in der Nähe brennbarer Materialien.** Funken könnten diese Materialien entzünden.

- **Verwenden Sie keine Einsatzwerkzeuge, die flüssige Kühlmittel erfordern.** Die Verwendung von Wasser oder anderen flüssigen Kühlmitteln kann zu einem elektrischen Schlag führen.

Weiterführende Sicherheitshinweise

- Wenn die Netzanschlussleitung dieses Geräts beschädigt wird, muss sie durch den Hersteller, seinen Kundendienst oder eine ähnlich qualifizierte Person ersetzt werden, um Gefährdungen zu vermeiden. Wenden Sie sich an das Service-Center.
- **Verwenden Sie ausschließlich Zubehör, welches von PARKSIDE empfohlen wurde.** Ungeeignetes Zubehör kann zu elektrischem Schlag oder Feuer führen.

Besondere Sicherheitshinweise zum Schleifen

- **Verwenden Sie ausschließlich die für Ihr Elektrowerkzeug zugelassenen Schleifkörper und die für diese Schleifkörper vorgesehene Schutzhaube.** Schleifkörper, die nicht für das Elektrowerkzeug vorgesehen sind, können nicht ausreichend abgeschirmt werden und sind unsicher.
- **Gekröpfte Schleifscheiben müssen so montiert werden, dass ihre Schleiffläche nicht über der Ebene des Schutzhaubenrandes hervorsteht.** Eine unsachgemäß montierte Schleifscheibe, die über die Ebene des Schutzhaubenrandes hinausragt, kann nicht ausreichend abgeschirmt werden.
- **Die Schutzhaube muss sicher am Elektrowerkzeug angebracht und für ein Höchstmaß an Sicherheit so eingestellt sein, dass der kleinstmögliche Teil des Schleifkörpers offen zum Bediener zeigt.** Die Schutzhaube hilft, die Bedienperson vor Bruchstücken, zufälligem Kontakt mit dem Schleifkörper sowie Funken, die Kleidung entzünden könnten, zu schützen.
- **Schleifkörper dürfen nur für die empfohlenen Einsatzmöglichkeiten verwendet werden. Zum Beispiel: Schleifen Sie nie mit der Seitenfläche einer Trennscheibe.** Trennscheiben sind zum Materialabtrag mit der Kante der Scheibe bestimmt. Seitliche Krafteinwirkung auf diese Schleifkörper kann sie zerbrechen.

- **Verwenden Sie immer unbeschädigte Spannflansche in der richtigen Größe und Form für die von Ihnen gewählte Schleifscheibe.** Geeignete Flansche stützen die Schleifscheibe und verringern so die Gefahr eines Schleifscheibenbruchs. Flansche für Trennscheiben können sich von den Flanschen für andere Schleifscheiben unterscheiden.
- **Verwenden Sie keine abgenutzten Schleifscheiben von größeren Elektrowerkzeugen.** Eine Schleifscheibe für größere Elektrowerkzeuge ist nicht für die höheren Drehzahlen von kleineren Elektrowerkzeugen ausgelegt und kann brechen.

Rückschlag und entsprechende Sicherheitshinweise

Rückschlag ist die plötzliche Reaktion infolge eines blockierten oder hakenden drehenden Einsatzwerkzeugs wie Schleifscheibe, Schleifteller, Drahtbürste usw. Verhaken oder Blockieren führt zu einem abrupten Stopp des rotierenden Einsatzwerkzeugs. Dadurch wird ein unkontrolliertes Elektrowerkzeug gegen die Drehrichtung des Einsatzwerkzeugs an der Blockierstelle beschleunigt.

Wenn z. B. eine Schleifscheibe im Werkstück hakt oder blockiert, kann sich die Kante der Schleifscheibe, die in das Werkstück eintaucht, verfangen und dadurch die Schleifscheibe ausbrechen oder einen Rückschlag verursachen. Die Schleifscheibe bewegt sich dann auf die Bedienperson zu oder von ihr weg, je nach Drehrichtung der Scheibe an der Blockierstelle. Hierbei können Schleifscheiben auch brechen.

Ein Rückschlag ist die Folge einer falschen Verwendung des Elektrowerkzeugs und/oder fehlerhaften Arbeitsbedingungen. Er kann durch geeignete Vorsichtsmaßnahmen, wie nachfolgend beschrieben, verhindert werden.

- **Halten Sie das Elektrowerkzeug gut fest und bringen Sie Ihren Körper und Ihre Arme in eine Position, in der Sie die Rückschlagkräfte abfangen können. Verwenden Sie immer den Zusatzgriff, falls vorhanden, um die größtmögliche Kontrolle über Rückschlagkräfte oder Reaktionsmomente beim Hochlauf zu haben.** Die Bedienperson kann durch geeignete Vorsichtsmaßnahmen die Rückschlag- und Reaktionskräfte beherrschen.

- **Bringen Sie Ihre Hand nie in die Nähe sich drehender Einsatzwerkzeuge.** Das Einsatzwerkzeug kann sich beim Rückschlag über Ihre Hand bewegen.
- **Meiden Sie mit Ihrem Körper den Bereich, in den das Elektrowerkzeug bei einem Rückschlag bewegt wird.** Der Rückschlag treibt das Elektrowerkzeug in die Richtung entgegengesetzt zur Bewegung der Schleifscheibe an der Blockierstelle.
- **Arbeiten Sie besonders vorsichtig im Bereich von Ecken, scharfen Kanten usw. Verhindern Sie, dass Einsatzwerkzeuge vom Werkstück zurückprallen und verklemmen.** Das rotierende Einsatzwerkzeug neigt bei Ecken, scharfen Kanten oder wenn es abprallt dazu, sich zu verklemmen. Dies verursacht einen Kontrollverlust oder Rückschlag.
- **Verwenden Sie kein Ketten- oder gezähntes Sägeblatt.** Solche Einsatzwerkzeuge verursachen häufig einen Rückschlag oder den Verlust der Kontrolle über das Elektrowerkzeug.

Restrisiken

Auch wenn Sie dieses Gerät vorschriftsmäßig bedienen, bleiben immer Restrisiken bestehen. Folgende Gefahren können im Zusammenhang mit der Bauweise und Ausführung dieses Gerätes auftreten:

- Augenschäden, falls kein geeigneter Augenschutz getragen wird.
- Gesundheitsschäden, die aus Hand-Arm-Schwingungen resultieren, falls das Gerät über einen längeren Zeitraum verwendet wird oder nicht ordnungsgemäß geführt und gewartet wird.
- Gesundheitsschäden durch:
 - Berührung der Schleifwerkzeuge im nicht abgedeckten Bereich;
 - Herausschleudern von Teilen aus Werkstücken oder beschädigten Schleifscheiben.

⚠ WARNUNG! Gefahr durch elektromagnetisches Feld, das, während das Gerät im Betrieb ist, erzeugt wird. Das Feld kann unter bestimmten Umständen aktive oder passive medizinische Implantate beeinträchtigen. Um die Gefahr von ernsthaften oder tödlichen Verletzungen zu verringern, empfehlen wir Personen mit medizinischen Implantaten ihren Arzt und den Hersteller des medizinischen

schon Implantats zu konsultieren, bevor das Gerät bedient wird.

Vorbereitung

▲ WARNUNG! Verletzungsgefahr durch ungewollt anlaufendes Gerät. Stecken Sie den Anschlussstecker erst dann in die Steckdose, wenn das Gerät vollständig für den Einsatz vorbereitet ist.

Bedienteile

Lernen Sie vor dem ersten Betrieb des Geräts die Bedienteile kennen.

- **Ein-/Ausschalter (2)**
 - Einschalten: Drücken
 - Ausschalten: Loslassen
- **Feststellaste (3)**
 - Ein-/Ausschalter feststellen: Drücken
 - Ein-/Ausschalter freigeben: Ein-/Ausschalter (2) drücken
- **Drehrad (4)**
Drehzahl einstellen in 6 Stufen.
- **Spindelarreterung (10)**
 - Arretiert die Spindel beim Montieren/Demontieren des Einsatzwerkzeugs.

Schutzhaube montieren/einstellen/demontieren

▲ WARNUNG! Verwenden Sie das Gerät niemals ohne vollständig montierter Schutzhaube.

Notwendige Werkzeuge und Hilfsmittel

- Innensechskantschlüssel (15)

Schutzhaube montieren (Abb. A)

1. Setzen Sie die Schutzhaube (8) auf das Gerät auf.
Achten Sie auf die Aussparungen an der Aufnahme am Gerät.
2. Drehen Sie die Schutzhaube auf Arbeitsposition.
3. Ziehen Sie die Innensechskantschraube (17) fest an.

Schutzhaube einstellen (Abb. A)

1. Lockern Sie die Innensechskantschraube (17).
2. Stellen Sie die Schutzhaube (8) so ein, dass der Funkenflug oder abgelöste Teile weder den Anwender noch umstehende Personen treffen können.

Stellen Sie die Schutzhaube (8) so ein, dass der Funkenflug keine brennbaren Teile, auch umliegend, entzündet.

Die geschlossene Seite der Schutzhaube muss stets zum Benutzer zeigen.

3. Ziehen Sie die Innensechskantschraube wieder fest an.

Schutzhaube demontieren (Abb. A)

1. Lockern Sie die Innensechskantschraube (17).
2. Ziehen Sie die Schutzhaube (8) vom Gerät ab.

Bürste montieren und demontieren

Notwendige Werkzeuge und Hilfsmittel

- Innensechskantschlüssel (15)

Bürste montieren (Abb. B)

1. Lösen Sie die Schrauben (22) am Aufsatz.
2. Nehmen Sie den Aufsatz (23) von der Schutzhaube (8) ab.
3. Legen Sie die Passfedern (19) in die Nuten an der Aufnahmespindel (18) und halten Sie diese fest.
4. Stecken Sie die Bürste (9) auf die Aufnahmespindel.
5. Drücken und halten Sie die Spindelarreterung (10).
6. Befestigen Sie die Bürste mit der Innensechskantschraube (20) und der Unterscheibe (21).
7. Sie können die Spindelarreterung (10) loslassen.
8. Befestigen Sie den Aufsatz wieder mit den Schrauben an der Schutzhaube.

Bürste demontieren (Abb. B)

1. Lösen Sie die Schrauben (22) am Aufsatz.
2. Nehmen Sie den Aufsatz (23) von der Schutzhaube (8) ab.
3. Drücken und halten Sie die Spindelarreterung (10).
4. Lösen Sie die Innensechskantschraube (20).
5. Sie können die Spindelarreterung (10) loslassen.
6. Entnehmen Sie die Bürste (9).
Achten Sie darauf, dass die Passfedern (19) nicht verloren gehen.

Zusatzhandgriff montieren

▲ WARNUNG! Verletzungsgefahr! Benutzen Sie das Gerät niemals ohne Zusatzhandgriff.

Vorgehen (Abb. B)

1. Drehen Sie den Zusatzhandgriff (7) in die Aufnahme (6) an der Schutzhaube (8).

Anschluss zur Staubabsaugung montieren

Notwendige Werkzeuge und Hilfsmittel

- Kreuzschlitz-Schraubendreher

Vorgehen (Abb. B)

1. Befestigen Sie den Absaugstutzen (5) mit den beiliegenden Schrauben (24) an der Schutzhaube (8).

Staubabsaugung anschließen

Stellen Sie sicher, dass die Staubabsaugung geeignet ist, z. B. Werkstattsauger. Normale Haushaltsstaubsauger sind nicht für das Aufsaugen von Schleifgut geeignet. Diese Informationen finden Sie in der Bedienungsanleitung des externen Gerätes.

Notwendige Werkzeuge und Hilfsmittel

- externer Saugschlauch (25) (nicht mitgeliefert)

Vorgehen (Abb. C)

1. Versuchen Sie den externen Saugschlauch direkt an den Absaugstutzen (5) anzuschließen.
2. Gelingt das nicht, stecken Sie das Reduzierstück (16) in den Absaugstutzen.
3. Schließen Sie den externen Saugschlauch an das Reduzierstück an.

Betrieb

Arbeitshinweise

- Benutzen Sie das Gerät nicht ohne externe Staubabsaugung. Die Verwendung einer Staubabsaugung kann Gefährdungen durch Staub verringern. Sorgen Sie für eine gute Belüftung des Arbeitsplatzes.
- Führen Sie das Gerät eingeschaltet an das Werkstück.
- Heben Sie die Bürste nach der Bearbeitung ab, bevor Sie das Gerät ausschalten.
- Arbeiten Sie nur mit einwandfreien Bürsten, um gute Schleifergebnisse zu erhalten.

- Arbeiten Sie mit geringem und gleichmäßigem Anpressdruck und gleichmäßigem Vorschub. So schonen Sie Gerät und Bürste.
- Entleeren Sie den Staubsauger rechtzeitig, um eine optimale Absaugleistung zu gewährleisten.

Ein- und Ausschalten

Einschalten

1. Wählen Sie mit dem Drehrad (4) eine Drehzahlstufe (1 ... 6).
2. Schließen Sie das Gerät an die Netzspannung an.
3. Drücken Sie den Ein-/Ausschalter (2).
4. Warten Sie, bis das Gerät seine volle Drehzahl erreicht hat.
5. Führen Sie die Bürste gegen das Werkstück.

Ausschalten

1. Entfernen Sie die Bürste vom Werkstück.
2. Lassen Sie den Ein-/Ausschalter (2) los.
3. Warten Sie, bis das Elektrowerkzeug zum Stillstand gekommen ist, bevor Sie es ablegen.
4. Ziehen Sie den Anschlussstecker des Geräts aus der Steckdose, wenn Sie das Gerät unbeaufsichtigt lassen oder mit der Arbeit fertig sind.

Transport

Hinweise

- Schalten Sie das Gerät aus.
- Vergewissern Sie sich, dass alle sich bewegenden Teile zum vollständigen Stillstand gekommen sind.
- Ziehen Sie den Netzstecker.
- Entfernen Sie das Einsatzwerkzeug.
- Tragen Sie das Gerät immer am Handgriff (1).

Reinigung, Wartung und Lagerung

▲ WARNUNG! Elektrischer Schlag! Verletzungsgefahr durch ungewollt anlaufendes Gerät. Schützen Sie sich bei Wartungs- und Reinigungsarbeiten. Schalten Sie das Gerät aus und ziehen Sie den Anschlussstecker aus der Steckdose. Lassen Sie Instandsetzungsarbeiten und Wartungsarbeiten, die

nicht in dieser Anleitung beschrieben sind, von unserem Service-Center durchführen. Verwenden Sie nur Original-Ersatzteile.

Reinigung

▲ WARNUNG! Elektrischer Schlag! Spritzen Sie das Gerät niemals mit Wasser ab. **HINWEIS!** Beschädigungsgefahr. Chemische Substanzen können die Kunststoffteile des Gerätes angreifen. Verwenden Sie keine Reinigungs- bzw. Lösungsmittel.

- Halten Sie Lüftungsschlitze, Motorgehäuse und Griffe des Gerätes sauber. Verwenden Sie dazu ein feuchtes Tuch oder eine Bürste.

Wartung

Kohlebürsten austauschen

▲ WARNUNG! Elektrischer Schlag! Fragen Sie einen Fachmann, wenn Sie sich diese Arbeit nicht zutrauen.

Kriterien

- reduzierte Motorleistung
- übermäßige Funkenbildung

Voraussetzungen

1. Schalten Sie das Gerät aus.
2. Ziehen Sie den Netzstecker.
3. Lassen Sie das Gerät abkühlen.

Notwendige Werkzeuge und Hilfsmittel

- 2x Kohlebürste (14)
- Kreuzschlitz-Schraubendreher (nicht mitgeliefert)

Vorgehen (Abb. D)

HINWEIS! Tauschen Sie immer beide Kohlebürsten auf einmal.

1. Lösen Sie die Schraube (11) der Wartungsabdeckung (12) und nehmen Sie die Wartungsabdeckung ab.
2. Heben Sie die Andruckfeder (27) aus der Nut (26) für die Andruckfeder der Kohlebürste.
3. Ziehen Sie den Kontaktstecker (29) vom Kontaktschuh (28) ab und nehmen Sie die Kohlebürste (14) nach oben aus der Führung heraus.
4. Setzen Sie eine neue Kohlebürste mit der Litze (30) nach oben in die Führung ein.
5. Legen Sie die Litze in einem Bogen durch die seitliche Öffnung der Führung.
6. Schieben Sie den Kontaktstecker auf den Kontaktschuh auf.

7. Setzen Sie die Andruckfeder wieder auf die Nut.
8. Befestigen Sie die Wartungsabdeckung mit der Schraube.
9. Wiederholen Sie Vorgang 1 bis 8 auf der anderen Seite des Gerätes.

Lagerung

Lagern Sie Gerät und Zubehör stets:

- sauber
- trocken
- staubgeschützt
- außerhalb der Reichweite von Kindern

Entsorgung/Umweltschutz

Führen Sie Gerät, Zubehör und Verpackung einer umweltgerechten Wiederverwertung zu.



Elektrogeräte gehören nicht in den Hausmüll.

Das Symbol der durchgestrichenen Mülltonne bedeutet, dass dieses Elektro- bzw. Elektronikgerät am Ende seiner Lebensdauer nicht im Hausmüll entsorgt werden darf, sondern vom Endnutzer einer getrennten Sammlung zugeführt werden muss.

Richtlinie 2012/19/EU über Elektro- und Elektronik-Altgeräte:

Verbraucher sind gesetzlich dazu verpflichtet, Elektro- und Elektronikgeräte am Ende ihrer Lebensdauer einer umweltgerechten Wiederverwertung zuzuführen. Auf diese Weise wird eine umwelt- und ressourcenschonende Verwertung sichergestellt. Je nach Umsetzung in nationales Recht können Sie folgende Möglichkeiten haben:

- an einer Verkaufsstelle zurückgeben,
- an einer offiziellen Sammelstelle abgeben,
- an den Hersteller/Inverkehrbringer zurücksenden.

Nicht betroffen sind den Altgeräten beigefügte Zubehörteile und Hilfsmittel ohne Elektrobestandteile.

Zusätzliche Entsorgungshinweise für Deutschland

Das Gerät ist bei eingerichteten Sammelstellen, Wertstoffhöfen oder Entsorgungsbetrieben abzugeben. Zudem sind Vertreiber von Elektro- und Elektronikgeräten sowie Vertreiber von Lebensmitteln zur Rücknahme ver-

pflichtet. LIDL bietet Ihnen Rückgabemöglichkeiten direkt in den Filialen und Märkten an. Rückgabe und Entsorgung sind für Sie kostenfrei.

Beim Kauf eines Neugerätes haben Sie das Recht, ein entsprechendes Altgerät unentgeltlich zurückzugeben.

Zusätzlich haben Sie die Möglichkeit, unabhängig vom Kauf eines Neugerätes, unent-

geltlich (bis zu drei) Altgeräte abzugeben, die in keiner Abmessung größer als 25 cm sind. Bitte entnehmen Sie vor der Rückgabe Batterien oder Akkumulatoren, sowie Lampen, die zerstörungsfrei entnommen werden können und führen diese einer separaten Sammlung zu.

Fehlersuche

Die folgende Tabelle hilft Ihnen kleine Störungen zu beseitigen:

Problem	Mögliche Ursache	Fehlerbehebung
Gerät startet nicht	Netzspannung fehlt	Steckdose, Netzanschlussleitung, Anschlussstecker, Sicherung prüfen, ggf. Reparatur durch Elektrofachmann.
	Ein-/Ausschalter (2) defekt	Wenden Sie sich an das Service-Center.
	Motor defekt	
Geringe oder fehlende Motorleistung	Kohlebürsten abgenutzt	Kohlebürsten austauschen oder wenden Sie sich an das Service-Center.
Gerät arbeitet mit Unterbrechungen	Interner Wackelkontakt	Wenden Sie sich an das Service-Center.
	Ein-/Ausschalter (2) defekt	

Ersatzteile und Zubehör

Ersatzteile und Zubehör erhalten Sie unter www.grizzlytools.shop. Sollten bei Ihrem Bestellvorgang Probleme auftreten, kontaktieren Sie uns über unseren Online-Shop. Bei weiteren Fragen wenden Sie sich an: *Service-Center*, S. 16

Pos.-Nr.	Bezeichnung	Best.-Nr.
5+16	Absaugstutzen + Reduzierstück	91120027
7	Zusatzhandgriff	91120028
8	Schutzhaube	91120024
9	Bürste	91120030
14	2x Kohlebürste	91120025
20+21	Innensechskantschraube (Bürste) + Unterlegscheibe	91120023

Service

Garantie

Sehr geehrte Kundin, sehr geehrter Kunde, Sie erhalten auf dieses Produkt 3 Jahre Garantie ab Kaufdatum. Im Falle von Mängeln dieses Produkts stehen Ihnen gegen den Verkäufer des Produkts gesetzliche Rechte zu. Diese gesetzlichen Rechte werden durch

unsere im Folgenden dargestellte Garantie nicht eingeschränkt.

Garantiebedingungen

Die Garantiefrist beginnt mit dem Kaufdatum. Bitte bewahren Sie den Original-Kassenbon gut auf. Diese Unterlage wird als Nachweis für den Kauf benötigt. Tritt innerhalb von drei Jahren ab dem Kaufdatum dieses Produkts ein Material- oder Fabrikationsfehler auf, wird das Produkt von uns –

nach unserer Wahl – für Sie kostenlos repariert oder ersetzt. Diese Garantieleistung setzt voraus, dass innerhalb der Drei-Jahres-Frist das defekte Produkt und der Kaufbeleg (Kassenbon) vorgelegt und schriftlich kurz beschrieben wird, worin der Mangel besteht und wann er aufgetreten ist.

Wenn der Defekt von unserer Garantie gedeckt ist, erhalten Sie das reparierte oder ein neues Produkt zurück. Mit Reparatur oder Austausch des Produkts beginnt kein neuer Garantiezeitraum.

Garantiezeit und gesetzliche Mängelansprüche

Die Garantiezeit wird durch die Gewährleistung nicht verlängert. Dies gilt auch für ersetzte und reparierte Teile. Eventuell schon beim Kauf vorhandene Schäden und Mängel müssen sofort nach dem Auspacken gemeldet werden. Nach Ablauf der Garantiezeit anfallende Reparaturen sind kostenpflichtig.

Garantieumfang

Das Produkt wurde nach strengen Qualitätsrichtlinien sorgfältig produziert und vor Anlieferung gewissenhaft geprüft.

Die Garantieleistung gilt für Material- oder Fabrikationsfehler. Diese Garantie erstreckt sich nicht auf Produktteile, die normaler Abnutzung ausgesetzt sind und daher als Verschleißteile angesehen werden können (z. B. Bürste, Kohlebürste) oder für Beschädigungen an zerbrechlichen Teilen (z. B. Schalter). Diese Garantie verfällt, wenn das Produkt beschädigt, nicht sachgemäß benutzt oder nicht gewartet wurde. Für eine sachgemäße Benutzung des Produkts sind alle in der Betriebsanleitung aufgeführten Anweisungen genau einzuhalten. Verwendungszwecke und Handlungen, von denen in der Betriebsanleitung abgeraten oder vor denen gewarnt wird, sind unbedingt zu vermeiden.

Das Produkt ist lediglich für den privaten und nicht für den gewerblichen Gebrauch bestimmt. Bei missbräuchlicher und unsachgemäßer Behandlung, Gewaltanwendung und bei Eingriffen, die nicht von unserer autorisierten Service-Niederlassung vorgenommen wurden, erlischt die Garantie.

Abwicklung im Garantiefall

Um eine schnelle Bearbeitung Ihres Anliegens zu gewährleisten, folgen Sie bitte den folgenden Hinweisen:

- Bitte halten Sie für alle Anfragen den Kassenbon und die Artikelnummer

(IAN 508903_2507) als Nachweis für den Kauf bereit.

- Die Artikelnummer entnehmen Sie bitte dem Typenschild am Produkt, einer Gravur am Produkt, dem Titelblatt der Bedienungsanleitung (unten links) oder dem Aufkleber auf der Rück- oder Unterseite des Produktes.
- Sollten Funktionsfehler oder sonstige Mängel auftreten, kontaktieren Sie zunächst das nachfolgend benannte Service-Center **telefonisch** oder nutzen Sie unser **Kontaktformular**, das Sie auf parkside-diy.com in der Kategorie **Service** finden.
- Ein als defekt erfasstes Produkt können Sie, nach Rücksprache mit unserem Service-Center unter Beifügung des Kaufbelegs (Kassenbons) und der Angabe, worin der Mangel besteht und wann er aufgetreten ist, für Sie portofrei an die Ihnen mitgeteilte Service-Anschrift übersenden. Um Annahmeprobleme und Zusatzkosten zu vermeiden, benutzen Sie unbedingt nur die Adresse, die Ihnen mitgeteilt wird. Stellen Sie sicher, dass der Versand nicht unfrei, per Sperrgut, Express oder sonstiger Sonderfracht erfolgt. Senden Sie das Produkt bitte inkl. aller beim Kauf mitgelieferten Zubehöriteile ein und sorgen Sie für eine ausreichend sichere Transportverpackung.

Reparatur-Service

Für Reparaturen, **die nicht der Garantie unterliegen**, wenden Sie sich an das Service-Center. Dort erhalten Sie gerne einen Kostenvoranschlag.

- Wir können nur Geräte bearbeiten, die ausreichend verpackt und frankiert eingeschickt wurden.
Hinweis: Bitte senden Sie Ihr Gerät gereinigt und mit Hinweis auf den Defekt an die vom Service-Center genannte Adresse.
- Nicht angenommen werden unfrei eingeschickte Geräte sowie Geräte, die per Sperrgut, Express oder mit sonstiger Sonderfracht versendet wurden.
- Wir entsorgen Ihre eingesendeten, defekten Geräte kostenlos.



Auf *parkside-diy.com* können Sie diese und viele weitere Handbücher einsehen und herunterladen. Mit diesem QR-Code gelangen Sie direkt auf *parkside-diy.com*. Wählen Sie Ihr Land aus, und suchen Sie über die Suchmaske nach den Bedienungsanleitungen. Durch Eingabe der Artikelnummer (IAN) 508903_2507 können Sie Ihre Bedienungsanleitung öffnen.

Service-Center

DE **Service Deutschland**
Tel.: 0800 88 55 300
Kontaktformular auf
parkside-diy.com
IAN 508903_2507

AT **Service Österreich**
Tel.: 0800 447750
Kontaktformular auf
parkside-diy.com
IAN 508903_2507

CH **Service Schweiz**
Tel.: 0800 56 36 01
Kontaktformular auf
parkside-diy.com
IAN 508903_2507

BE **Service Belgien**
Tel.: 0800 12614
Kontaktformular auf
parkside-diy.com
IAN 508903_2507

Importeur

Bitte beachten Sie, dass die folgende Anschrift keine Serviceanschrift ist. Kontaktieren Sie zunächst das oben genannte Service-Center.

Grizzly Tools GmbH & Co. KG
Stockstädter Str. 20
63762 Großostheim
DEUTSCHLAND
www.grizzlytools.de

Original-EU-Konformitätserklärung

Produkt: **Satinier-/Bürstenschleifmaschine**

Modell: **PBSM 1300 A1**

Seriennummer: 000001 – 032000

Der oben beschriebene Gegenstand der Erklärung erfüllt die einschlägigen Harmonisierungsrechtsvorschriften der Union:

2006/42/EG • 2014/30/EU • 2011/65/EU & (EU) 2015/863

Der oben beschriebene Gegenstand der Erklärung erfüllt die Vorschriften der Richtlinie 2011/65/EU des Europäischen Parlaments und des Rates vom 8. Juni 2011 zur Beschränkung der Verwendung bestimmter gefährlicher Stoffe in Elektro- und Elektronikgeräten.

Um die Konformität zu gewährleisten, wurden folgende harmonisierte Normen sowie nationale Normen und Bestimmungen angewendet:

**EN 60745-1:2009/A11:2010 • EN 60745-2-3:2011/A13:2015
EN IEC 55014-1:2021 • EN IEC 55014-2:2021 • EN IEC 63000:2018
EN IEC 61000-3-2:2019/A2:2024 • EN 61000-3-3:2013/A2:2021**

Die alleinige Verantwortung für die Ausstellung dieser Konformitätserklärung trägt der Hersteller:



Grizzly Tools GmbH & Co. KG
Stockstädter Str. 20
63762 Großostheim
DEUTSCHLAND
29.12.2025

Christian Frank
Dokumentationsbevollmächtigter

Table of Contents

Introduction.....	18
Proper use.....	18
Scope of delivery/accessories.....	18
Overview.....	19
Description of functions.....	19
Technical data.....	19
Safety information.....	19
Meaning of the safety information.....	19
Pictograms and symbols.....	20
General Power Tool Safety	
Warnings.....	20
Safety warnings common for	
grinding.....	21
Additional safety instructions.....	22
Residual risks.....	23
Preparation.....	24
Control elements.....	24
Fitting/adjusting/removing the guard	
cover.....	24
Attaching and removing the brush.....	24
Fitting the auxiliary handle.....	24
Fitting the connection for dust	
extraction.....	24
Connecting dust extraction.....	25
Operation.....	25
Working instructions.....	25
Switching on and off.....	25
Transport.....	25
Cleaning, maintenance and storage.....	25
Cleaning.....	25
Maintenance.....	25
Storage.....	26
Disposal/environmental protection.....	26
Troubleshooting.....	26
Spare parts and accessories.....	27
Service.....	27
Guarantee.....	27
Repair service.....	28
Service Centre.....	28
Importer.....	28
Translation of the original EU declaration	
of conformity.....	29
Exploded view.....	147

Introduction

Congratulations on purchasing your new satin finishing/brush sanding machine (hereafter referred to as device or power tool).

You have chosen a high-quality device. This device was quality-tested and subjected to a final inspection during production, therefore ensuring proper functioning of your device.



The instruction manual forms part of this device. It contains important information on safety, use and disposal. Read the instruction manual carefully. Familiarise yourself with the controls and how to use the device correctly. Use the device only as described and for the stated fields of application. Store the instruction manual carefully and ensure that all documents are handed over in the event that the device is passed on to another user.

Proper use

This device is only intended for the following use:

- Metal surface treatment
- Satin finish

Only operate in dry areas.

Any other use that is not expressly permitted in this instruction manual may pose a serious hazard to the user and result in damage to the device. The operator or user of the machine is responsible for any accidents or personal injury and/or material damage to third parties or their property. The machine is intended to be used by do-it-yourselfers. It was not designed for heavy commercial use. The warranty is void in the case of commercial use. The manufacturer is not liable for damage caused by improper use or incorrect operation.

Scope of delivery/accessories

Unpack the device and check that everything is present.

Dispose of the packaging material properly.

- Satin finishing/Sanding brush machine
- Auxiliary handle
- Suction nozzle
- Adapter for external dust extraction
- 2x Feather key
- Brush
- 2x Carbon brush

- Hex key
- 2x Screw
- Hexagon socket screw
- Washer
- Translation of the original instructions

Overview

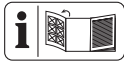

The illustrations for the device can be found on the front and back fold-out page.

- 1 Handle
 - 2 On/Off switch
 - 3 Lock button
 - 4 Rotary wheel
 - 5 Suction nozzle
 - 6 Holder for auxiliary handle
 - 7 Auxiliary handle
 - 8 Guard cover
 - 9 Brush
 - 10 Spindle lock
 - 11 Screw (Service panel)
 - 12 Service panel
 - 13 Power cord
 - 14 Carbon brush
 - 15 Hex key
 - 16 Reducer piece
- Fig. A**
- 17 Hexagon socket screw (Guard cover)
- Fig. B**
- 18 Uptake spindle
 - 19 Feather key
 - 20 Hexagon socket screw (Brush)
 - 21 Washer
 - 22 Screw (Attachment)
 - 23 Attachment
 - 24 Screw (Suction nozzle)
- Fig. C**
- 25 External suction hose
- Fig. D**
- 26 Groove for pressure spring
 - 27 Pressure spring
 - 28 Contact shoe
 - 29 Contact plug
 - 30 Wire

Description of functions

Please refer to the descriptions below for information on how the operating elements work.

Technical data

Satin finishing/Sanding brush machine

.....	PBSM 1300 A1
Rated voltage <i>U</i>	230 V~, 50 Hz
Rated input power <i>P</i>	1300 W
Weight	≈ 3.5 kg
No-load rotation speed <i>n</i>	900–3200 min ⁻¹
Brush	
- diameter	∅ 120 mm
- Thread	M8
Sound pressure level (<i>L_{pA}</i>)	
.....	83.1dB; <i>K_{pA}</i> =3 dB
Sound power level (<i>L_{WA}</i>)	94.1 dB; <i>K_{WA}</i> =3 dB
Vibration (<i>a_h</i>)	
- Handle	2.36 m/s ² ; 1.5 m/s ²
- Auxiliary handle	2.78 m/s ² ; 1.5 m/s ²

Levels of noise and vibration were determined according to the standards and regulations in the declaration of conformity.

The vibration emission value has been measured according to a standardised testing method and may be used for comparison with another power tool. The indicated vibration emission value may also be used for an introductory assessment of the exposure.

⚠ WARNING! The vibration emission value whilst actually using the power tool may vary from the given values depending on the type and way in which the power tool is used. Safety measures for the protection of the operator are to be determined that are based on an estimate of the exposure under real operating conditions (for this, all parts of the operating cycle are to be taken into account, for example, times in which the power tool is turned off, and those during which it is turned on but running without a load).

Safety information

This section deals with the basic safety instructions for using the device.

Meaning of the safety information

⚠ DANGER! If you do not observe this safety instruction, an accident will occur.

The result of which is severe bodily injury or death.

⚠ WARNING! If you do not observe this safety instruction, an accident may occur. The result of which is likely severe bodily injury or death.

⚠ CAUTION! If you do not observe this safety instruction, an accident will occur. The result of which is likely minor or moderate bodily injury.

NOTICE! If you do not observe this safety instruction, an accident will occur. The result of which is possible damage to property.

Pictograms and symbols

Symbols on the device



Read the instruction manual



Protection class II (double insulation)



Use eye protection



Waste electrical and electronic equipment (WEEE) must not be disposed of with domestic waste.

General Power Tool Safety Warnings

⚠ WARNING! Read all safety warnings and all instructions. Failure to follow the warnings and instructions may result in electric shock, fire and/or serious injury. **Save all warnings and instructions for future reference.**

The term “power tool” in the warnings refers to your mains-operated (corded) power tool or battery-operated (cordless) power tool.

1. WORK AREA SAFETY

- a) **Keep work area clean and well lit.** Cluttered or dark areas invite accidents.
- b) **Do not operate power tools in explosive atmospheres, such as in the presence of flammable liquids, gases or dust.** Power tools create sparks which may ignite the dust or fumes.
- c) **Keep children and bystanders away while operating a power tool.** Distractions can cause you to lose control.

2. ELECTRICAL SAFETY

- a) **Power tool plugs must match the outlet. Never modify the plug in any way. Do not use any adapter plugs with earthed (grounded) power tools.** Unmodified plugs and matching outlets will reduce risk of electric shock.
- b) **Avoid body contact with earthed or grounded surfaces, such as pipes, radiators, ranges and refrigerators.** There is an increased risk of electric shock if your body is earthed or grounded.
- c) **Do not expose power tools to rain or wet conditions.** Water entering a power tool will increase the risk of electric shock.
- d) **Do not abuse the cord. Never use the cord for carrying, pulling or unplugging the power tool. Keep cord away from heat, oil, sharp edges or moving parts.** Damaged or entangled cords increase the risk of electric shock.
- e) **When operating a power tool outdoors, use an extension cord suitable for outdoor use.** Use of a cord suitable for outdoor use reduces the risk of electric shock.
- f) **If operating a power tool in a damp location is unavoidable, use a residual current device (RCD) protected supply.** Use of an RCD reduces the risk of electric shock.

3. PERSONAL SAFETY

- a) **Stay alert, watch what you are doing and use common sense when operating a power tool. Do not use a power tool while you are tired or under the influence of drugs, alcohol or medication.** A moment of inattention while operating power tools may result in serious personal injury.
- b) **Use personal protective equipment. Always wear eye protection.** Protective equipment such as dust mask, non-skid safety shoes, hard hat, or hearing protection used for appropriate conditions will reduce personal injuries.
- c) **Prevent unintentional starting. Ensure the switch is in the off-position before connecting to power source and/or battery pack, picking up or carrying the tool.** Carrying power tools with your finger on the switch or energising power

tools that have the switch on invites accidents.

- d) **Remove any adjusting key or wrench before turning the power tool on.** A wrench or a key left attached to a rotating part of the power tool may result in personal injury.
- e) **Do not overreach. Keep proper footing and balance at all times.** This enables better control of the power tool in unexpected situations.
- f) **Dress properly. Do not wear loose clothing or jewellery. Keep your hair and, clothing and gloves away from moving parts.** Loose clothes, jewellery or long hair can be caught in moving parts.
- g) **If devices are provided for the connection of dust extraction and collection facilities, ensure these are connected and properly used.** Use of dust collection can reduce dust-related hazards.

4. POWER TOOL USE AND CARE

- a) **Do not force the power tool. Use the correct power tool for your application.** The correct power tool will do the job better and safer at the rate for which it was designed.
- b) **Do not use the power tool if the switch does not turn it on and off.** Any power tool that cannot be controlled with the switch is dangerous and must be repaired.
- c) **Disconnect the plug from the power source and/or the battery pack from the power tool before making any adjustments, changing accessories, or storing power tools.** Such preventive safety measures reduce the risk of starting the power tool accidentally.
- d) **Store idle power tools out of the reach of children and do not allow persons unfamiliar with the power tool or these instructions to operate the power tool.** Power tools are dangerous in the hands of untrained users.
- e) **Maintain power tools and accessories. Check for misalignment or binding of moving parts, breakage of parts and any other condition that may affect the power tool's operation. If damaged, have the power tool repaired before use.** Many accidents are caused by poorly maintained power tools.

- f) **Keep cutting tools sharp and clean.** Properly maintained cutting tools with sharp cutting edges are less likely to bind and are easier to control.
 - g) **Use the power tool, accessories and tool bits etc. in accordance with these instructions, taking into account the working conditions and the work to be performed.** Use of the power tool for operations different from those intended could result in a hazardous situation.
 - h) **Keep handles and grasping surfaces dry, clean and free from oil and grease.** Slippery handles and grasping surfaces do not allow for safe handling and control of the tool in unexpected situations.
5. SERVICE
- a) **Have your power tool serviced by a qualified repair person using only identical replacement parts.** This will ensure that the safety of the power tool is maintained.

Safety warnings common for grinding

- **This power tool is intended to function as a grinder. Read all safety warnings, instructions, illustrations and specifications provided with this power tool.** Failure to follow all instructions listed below may result in electric shock, fire and/or serious injury.
- **Operations such as sanding, wire brushing, polishing, hole cutting or cutting off are not to be performed with this power tool.** Operations for which the power tool was not designed may create a hazard and cause personal injury.
- **Do not convert this power tool to operate in a way which is not specifically designed and specified by the tool manufacturer.** Such a conversion may result in a loss of control and cause serious personal injury.
- **Do not use accessories which are not specifically designed and specified by the tool manufacturer.** Just because the accessory can be attached to your power tool, it does not assure safe operation.
- **The rated speed of the accessory must be at least equal to the maximum speed marked on the power tool.** Ac-

cessories running faster than their rated speed can break and fly apart.

- **The outside diameter and the thickness of your accessory must be within the capacity rating of your power tool.** Incorrectly sized accessories cannot be adequately guarded or controlled.
- **Threaded mounting of accessories must match the grinder spindle thread. For accessories mounted by flanges, the arbour hole of the accessory must fit the locating diameter of the flange.** Accessories that do not match the mounting hardware of the power tool will run out of balance, vibrate excessively and may cause loss of control.
- **Do not use a damaged accessory. Before each use inspect the accessory such as abrasive wheels for chips and cracks, for cracks, tear or excess wear, wire brush for loose or cracked wires. If power tool or accessory is dropped, inspect for damage or install an undamaged accessory. After inspecting and installing an accessory, position yourself and bystanders away from the plane of the rotating accessory and run the power tool at maximum no-load speed for one minute.** Damaged accessories will normally break apart during this test time.
- **Wear personal protective equipment. Depending on application, use face shield, safety goggles or safety glasses. As appropriate, wear dust mask, hearing protectors, gloves and workshop apron capable of stopping small abrasive or workpiece fragments.** The eye protection must be capable of stopping flying debris generated by various applications. The dust mask or respirator must be capable of filtering particles generated by the particular application. Prolonged exposure to high intensity noise may cause hearing loss.
- **Keep bystanders a safe distance away from work area. Anyone entering the work area must wear personal protective equipment.** Fragments of workpiece or of a broken accessory may fly away and cause injury beyond immediate area of operation.
- **Hold the power tool by insulated gripping surfaces only, when performing an operation where the cutting access-**

ory may contact hidden wiring or its own cord. Cutting accessories contacting a “live” wire may make exposed metal parts of the power tool “live” and could give the operator an electric shock.

- **Position the cord clear of the spinning accessory.** If you lose control, the cord may be cut or snagged and your hand or arm may be pulled into the spinning accessory.
- **Never lay the power tool down until the accessory has come to a complete stop.** The spinning accessory may grab the surface and pull the power tool out of your control.
- **Do not run the power tool while carrying it at your side.** Accidental contact with the spinning accessory could snag your clothing, pulling the accessory into your body.
- **Regularly clean the power tool’s air vents.** The motor’s fan will draw the dust inside the housing and excessive accumulation of powdered metal may cause electrical hazards.
- **Do not operate the power tool near flammable materials.** Sparks could ignite these materials.
- **Do not use accessories that require liquid coolants.** Using water or other liquid coolants may result in electrocution or shock.

Additional safety instructions

- If the power cord of this device is damaged, it must be replaced by the manufacturer, their customer service or by a similarly qualified person in order to avoid hazards. contact the service centre.
- **Only use accessories recommended by PARKSIDE.** Unsuitable accessories may cause electric shock or fire.

Safety warnings specific for grinding

- **Use only wheel types that are specified for your power tool and the specific guard designed for the selected wheel.** Wheels for which the power tool was not designed cannot be adequately guarded and are unsafe.
- **The grinding surface of centre depressed wheels must be mounted below the plane of the guard lip.** An improperly mounted wheel that projects

through the plane of the guard lip cannot be adequately protected.

- **The guard must be securely attached to the power tool and positioned for maximum safety, so the least amount of wheel is exposed towards the operator.** The guard helps to protect the operator from broken wheel fragments, accidental contact with wheel and sparks that could ignite clothing.
- **Wheels must be used only for specified applications. For example: do not grind with the side of cut-off wheel.** Abrasive cut-off wheels are intended for peripheral grinding, side forces applied to these wheels may cause them to shatter.
- **Always use undamaged wheel flanges that are of correct size and shape for your selected wheel.** Proper wheel flanges support the wheel thus reducing the possibility of wheel breakage. Flanges for cut-off wheels may be different from grinding wheel flanges.
- **Do not use worn down wheels from larger power tools.** A wheel intended for larger power tool is not suitable for the higher speed of a smaller tool and may burst.

Kickback and related warnings

Kickback is a sudden reaction to a pinched or snagged rotating wheel, backing pad, brush or any other accessory. Pinching or snagging causes rapid stalling of the rotating accessory which in turn causes the uncontrolled power tool to be forced in the direction opposite of the accessory's rotation at the point of the binding.

For example, if an abrasive wheel is snagged or pinched by the workpiece, the edge of the wheel that is entering into the pinch point can dig into the surface of the material causing the wheel to climb out or kick out. The wheel may either jump toward or away from the operator, depending on direction of the wheel's movement at the point of pinching. Abrasive wheels may also break under these conditions.

Kickback is the result of power tool misuse and/or incorrect operating procedures or conditions and can be avoided by taking proper precautions as given below.

- **Maintain a firm grip with both hands on the power tool and position your body and arms to allow you to resist kickback forces. Always use auxiliary**

handle, if provided, for maximum control over kickback or torque reaction during start-up. The operator can control torque reactions or kickback forces, if proper precautions are taken.

- **Never place your hand near the rotating accessory.** Accessory may kickback over your hand.
- **Do not position your body in the area where power tool will move if kickback occurs.** Kickback will propel the tool in direction opposite to the wheel's movement at the point of snagging.
- **Use special care when working corners, sharp edges, etc. Avoid bouncing and snagging the accessory.** Corners, sharp edges or bouncing have a tendency to snag the rotating accessory and cause loss of control or kickback.
- **Do not attach a saw chain wood-carving blade or toothed saw blade.** Such blades create frequent kickback and loss of control.

Residual risks

There will always be residual risks even if you operate this device according to the instructions. The following hazards may occur in connection with the type and design of this device:

- Eye damage if no suitable eye protection is worn.
- Health injuries resulting from the effect of hand/arm vibration in the event that the tool is used over a longer period of time or is not used and maintained properly.
- Damage to health as a result of:
 - touching the area of the grinding tool which is not covered;
 - ejection of parts of workpieces or damaged grinding discs.

⚠ WARNING! Danger due to electromagnetic field generated while the tool is in operation. Under certain circumstances, this field may negatively affect active or passive medical implants. In order to reduce the danger of serious or fatal injuries, we recommend that individuals who wear medical implants should consult their doctor and the manufacturer of the implant before operating the tool.

Preparation

▲ WARNING! Risk of injury due to unintentional start-up. Do not insert the plug into the outlet until the device is fully prepared for use.

Control elements

Familiarise yourself with the operating elements before using the device for the first time.

- **On/Off switch (2)**
 - Switching on: Press
 - Switching off: Release
- **Lock button (3)**
 - Lock the on/off switch: Press
 - Unlock the on/off switch: Press the on/off switch (2)
- **Rotary dial (4)**
Set the rotational speed in 6 increments.
- **Spindle lock (10)**
 - Locks the spindle when attaching/removing the attachment tool.

Fitting/adjusting/removing the guard cover

▲ WARNING! Never use the device without the guard cover fully fitted.

Tools and aids required

- Hex key (15)

Fitting the guard cover (Fig. A)

1. Place the guard cover (8) on the device. Pay attention to the recesses in the holder on the device.
2. Turn the guard cover to the working position.
3. Tighten the hexagon socket screw (17) firmly.

Adjusting the guard cover (Fig. A)

1. Loosen the hexagon socket screw (17).
2. Adjust the guard cover (8) so that any sparks or detached parts cannot hit either the user or any bystanders. Position the guard cover (8) so that the sparks do not ignite any combustible parts, including those in the surroundings. The closed side of the guard cover must always face the user.
3. Tighten the hexagon socket screw firmly again.

Removing the guard cover (Fig. A)

1. Loosen the hexagon socket screw (17).
2. Pull the guard cover (8) off the device.

Attaching and removing the brush

Tools and aids required

- Hex key (15)

Attaching the brush (Fig. B)

1. Loosen the screws (22) on the attachment.
2. Remove the attachment (23) from the guard cover (8).
3. Place the feather keys (19) in the grooves on the uptake spindle (18) and hold them in place.
4. Place the brush (9) on the uptake spindle.
5. Press and hold the spindle lock (10).
6. Fasten the brush with the hexagon socket screw (20) and washer (21).
7. You can release the spindle lock (10).
8. Reattach the attachment to the guard cover using the screws.

Removing the brush (Fig. B)

1. Loosen the screws (22) on the attachment.
2. Remove the attachment (23) from the guard cover (8).
3. Press and hold the spindle lock (10).
4. Loosen the hexagon socket screw (20).
5. You can release the spindle lock (10).
6. Remove the brush (9).
Make sure that the feather keys (19) are not lost.

Fitting the auxiliary handle

▲ WARNING! Risk of injury! Never use the device without the auxiliary handle.

Procedure (Fig. B)

1. Screw the auxiliary handle (7) into the holder (6) on the guard cover (8).

Fitting the connection for dust extraction

Tools and aids required

- Phillips screwdriver

Procedure (Fig. B)

1. Attach the suction nozzles (5) to the guard cover (24) using the enclosed screws (8).

Connecting dust extraction

Ensure that the dust extraction system is suitable, e.g. workshop vacuum cleaner. Normal household vacuum cleaners are not suitable for vacuuming sanding material. This information can be found in the operating instructions of the external device.

Tools and aids required

- External suction hose (25) (not included)

Procedure (Fig. C)

1. Try connecting the external suction hose directly to the suction nozzle (5).
2. If this does not work, insert the reducer piece (16) into the suction nozzle.
3. Connect the external suction hose to the reducer piece.

Operation

Working instructions

- Do not use the device without external dust extraction. Use of dust extraction can reduce hazards caused by dust. Make sure that the workplace is well ventilated.
- Move the device against the workpiece once it is switched on.
- Lift off the brush after working before switching off the device.
- Only work with brushes in perfect condition to achieve good sanding results.
- Work with low and even pressure and even forward pressure. This will protect the device and brush.
- Empty the vacuum cleaner regularly in order to ensure optimal suction.

Switching on and off

Switching on

1. Use the rotary wheel (4) to select a speed level (1 ... 6).
2. Connect the device to the power supply.
3. Press the On/Off switch (2).
4. Wait until the device has reached full speed.
5. Guide the brush against the workpiece.

Switching off

1. Remove the brush from the workpiece.
2. To turn it off, release the on/off switch (2).
3. Wait until the power tool has stopped before placing it down.

4. Pull the device plug out of the wall outlet if you are leaving the device unattended or if you have finished working.

Transport

Notes

- Turn off the device.
- Make sure that all moving parts have come to a complete stop.
- Pull out the mains plug.
- Remove the attachment tool.
- Always carry the device by the handle (1).

Cleaning, maintenance and storage

⚠ WARNING! Electric shock! Risk of injury due to unintentional start-up. Protect yourself when performing maintenance or cleaning work. Switch off the device and disconnect the mains plug from the socket.

You should have any repair and maintenance work that is not described in these instructions carried out by our Service Centre. Only use original replacement parts.

Cleaning

⚠ WARNING! Electric shock! Never spray down the device with water.

NOTICE! Risk of damage. Chemical substances may attack the plastic parts of the machine. Do not use any cleaning agents or solvents.

- Keep the ventilation slits, motor housing and handles of the machine clean. Use a damp cloth or brush to do this.

Maintenance

Replacing carbon brushes

⚠ WARNING! Electric shock! If you are not sure about doing this, ask a qualified specialist.

Criteria

- Reduced motor power
- Excessive sparking

Requirements

1. Switch off the machine.
2. Pull out the mains plug.
3. Allow the tool to cool down.

Tools and aids required

- 2x carbon brush (14)
- Phillips screwdriver (not included)

Procedure (Fig. D)

NOTICE! Always replace both carbon brushes at the same time.

1. Loosen the screw (11) on the service panel (12) and remove the service panel.
2. Lift the pressure spring (27) out of the groove (26) for the pressure spring of the carbon brush.
3. Pull the contact plug (29) off the contact shoe (28) and remove the carbon brush (14) upwards from the guide.
4. Insert a new carbon brush into the guide with the stranded wire (30) facing upwards.
5. Place the stranded wire in an arc through the side opening of the guide.
6. Push the contact plug onto the contact shoe.
7. Put the pressure spring back onto the groove.
8. Attach the service panel using the screw.
9. Repeat steps 1 to 8 on the other side of the tool.

Storage

Always store the device and accessories:

- clean
- dry
- protected against dust

Troubleshooting

The following table will assist you in fixing faults:

Problem	Possible cause	Error correction
Device does not start	No mains power supply	Check the socket, mains connection cable, plug and fuse and have them repaired by a qualified electrician if necessary.
	On/Off switch (2) is broken	Contact the service centre.
	Defective motor	
Low or no motor power	Worn out carbon brushes	Replace carbon brushes or contact the Service Centre.
Device works with interruptions	Internal loose contact	Contact the service centre.
	On/Off switch (2) is broken	

- out of the reach of children

Disposal/environmental protection

The device, accessories and packaging should be properly recycled.



Waste electrical and electronic equipment (WEEE) must not be disposed of with domestic waste.

The symbol of the crossed-out wheeled bin means that this product must not be disposed of as unsorted municipal waste at the end of its useful life.

Directive 2012/19/EU on waste electrical and electronic equipment:

Consumers are legally obliged to recycle electrical and electronic equipment in an environmentally sound manner at the end of its life. In this way, environmentally friendly and resource-saving recycling is ensured. Depending on the implementation in national law, you may have the following options:

- Return to a shop,
- Hand over to an official collection point,
- Return to the manufacturer/distributor.

This does not affect accessories enclosed with the old devices or tools without any electrical components.

Spare parts and accessories

You can get spare parts and accessories from www.grizzlytools.shop. If you have any problems with your order, contact us via our online shop. If you have any other questions, contact: Service Centre, p. 28

Pos. nr.	Name	Order No.
5+16	Suction nozzle + Reducer piece	91120027
7	Auxiliary handle	91120028
8	Guard cover	91120024
9	Brush	91120030
14	2× Carbon brush	91120025
20+21	Hexagon socket screw (Brush) + Washer	91120023

Service

Guarantee

Dear Customer,

This product is provided with a 3 year guarantee from the date of purchase. In case of defects, you have statutory rights against the seller of the product. These statutory rights are not restricted by our guarantee presented below.

Terms of Guarantee

The guarantee period begins on the date of purchase. Please retain the original receipt. This document is required as proof of purchase. If a material or manufacturing defect occurs within three years of the date of purchase of this product, we will repair or replace – at our choice – the product for you free of charge. This guarantee requires the defective product and proof of purchase to be presented within the three-year period with a brief written description of what constitutes the defect and when it occurred.

If the defect is covered by our guarantee, you will receive either the repaired product or a new product. No new guarantee period begins on repair or replacement of the product.

Guarantee Period and Statutory Claims for Defects

The guarantee period is not extended by the guarantee service. This also applies for replaced or repaired parts. Any damages and defects already present at the time of purchase must be reported immediately after unpacking. Repairs arising after expiry of the guarantee period are chargeable.

Guarantee Cover

The product has been carefully produced in accordance with strict quality guidelines and conscientiously checked prior to delivery.

The guarantee applies for all material and manufacturing defects. This guarantee does not extend to cover product parts that are subject to normal wear and may therefore be considered as wearing parts (e.g. Brush, Carbon brush) or to cover damage to breakable parts (e.g. switch).

This guarantee shall be invalid if the product has been damaged, used incorrectly or not maintained. Precise adherence to all of the instructions specified in the operating manual is required for proper use of the product. Intended uses and actions against which the operating manual advises or warns must be categorically avoided.

The product is designed only for private and not commercial use. The guarantee will be invalidated in case of misuse or improper handling, use of force, or interventions not undertaken by our authorised service branch.

Processing in Case of Guarantee

To ensure efficient handling of your query, please follow the directions below:

- Please have the receipt and product number (IAN 508903_2507) ready as proof of purchase for all enquiries.
- Please refer for the product number to the type plate on the product, an engraving on the product, the title page of the operating instructions (bottom left) or the sticker on the back or underside of the product.
- Should functional errors or other defects occur, please initially contact the ser-

vice centre specified below by **telephone** or use the **contact form** available on parkside-diy.com in the category **Service**.

- After consultation with our customer service, a product recorded as defective can be sent postage paid to the service address communicated to you, with the proof of purchase (receipt) and specification of what constitutes the defect and when it occurred. In order to avoid acceptance problems and additional costs, please be sure to use only the address communicated to you. Ensure that the consignment is not sent carriage forward or by bulky goods, express or other special freight. Please send the appliance inc. all accessories supplied at the time of purchase and ensure adequate, safe transport packaging.

Repair service

For repairs **that are not covered by warranty**, contact the service centre. They will gladly create a cost estimate for you.

- We can only work on devices which are sent in properly packed and with postage paid.

Note: Please send your device cleaned and with an indication of the defect to the address named for the service centre.

- The following are not accepted: devices sent in without prepaid postage, sent as bulky goods, sent as an Express shipment, or devices sent as any other form of special freight.
- We will dispose of defective devices you ship to us free of charge.



You can view and download these and many other manuals on parkside-diy.com. This QR code will take you directly to parkside-diy.com. Select your country and search for the operating instructions via the search mask. You can open your operating instructions by entering the article number (IAN) 508903_2507.

Service Centre

GB **Service Great Britain**
Tel.: 0800 051 8970
Contact form on
parkside-diy.com
IAN 508903_2507

MT **Service Malta**
Tel.: 800 65168
Contact form on
parkside-diy.com
IAN 508903_2507

Importer

Please note that the address below is not a service address. Contact the service centre named above first.

Grizzly Tools GmbH & Co. KG
Stockstädter Str. 20
63762 GroBostheim
GERMANY
www.grizzlytools.de

Translation of the original EU declaration of conformity

Product: **Satin finishing/Sanding brush machine**

Model: **PBSM 1300 A1**

Serial number: 000001 – 032000

The object of the declaration described above is in conformity with the relevant Union harmonisation legislation:

2006/42/EC • 2014/30/EU • 2011/65/EU & (EU) 2015/863

The object of the declaration described above is in conformity with Directive 2011/65/EU of the European Parliament and of the Council of 8 June 2011 on the restriction of the use of certain hazardous substances in electrical and electronic equipment.

To ensure conformity, the following harmonised standards and national standards and regulations have been applied:

**EN 60745-1:2009/A11:2010 • EN 60745-2-3:2011/A13:2015
 EN IEC 55014-1:2021 • EN IEC 55014-2:2021 • EN IEC 63000:2018
 EN IEC 61000-3-2:2019/A2:2024 • EN 61000-3-3:2013/A2:2021**

This declaration of conformity is issued under the sole responsibility of the manufacturer:



Grizzly Tools GmbH & Co. KG
 Stockstädter Str. 20
 63762 Großostheim
 GERMANY
 29.12.2025

Christian Frank
 Authorised representative of documentation

Sommaire

Introduction.....	30
Utilisation conforme.....	30
Matériel livré/Accessoires.....	30
Aperçu.....	31
Description fonctionnelle.....	31
Caractéristiques techniques.....	31
Consignes de sécurité.....	32
Signification des consignes de sécurité.....	32
Pictogrammes et symboles.....	32
Avertissements de sécurité généraux pour l'outil électrique.....	32
Avertissements de sécurité généraux pour le meulage.....	34
Autres consignes de sécurité.....	35
Risques résiduels.....	36
Préparation.....	37
Éléments de commande.....	37
Monter/régler/démonter le capot de protection.....	37
Monter et démonter la brosse.....	37
Monter la poignée auxiliaire.....	37
Monter le raccord au système d'aspiration.....	38
Raccorder le système d'aspiration.....	38
Fonctionnement.....	38
Consignes de travail.....	38
Mise en marche et arrêt.....	38
Transport.....	38
Nettoyage, entretien et stockage.....	38
Nettoyage.....	39
Maintenance.....	39
Stockage.....	39
Recyclage/protection de l'environnement.....	39
Dépannage.....	40
Pièces de rechange et accessoires.....	40
Service.....	41
Garantie.....	41
Garantie (France).....	42
Service de réparation.....	43
Service-Center.....	44
Importateur.....	44
Traduction de la déclaration UE de conformité originale.....	44
Vue éclatée.....	147

Introduction

Nous vous félicitons pour l'achat de votre nouvelle ponceuse à brosse/satineuse (ci-après dénommé appareil ou outil électrique). Vous avez ainsi opté pour un produit de grande qualité. La qualité de cet appareil a été contrôlée au cours de la production, et il a été soumis à un contrôle final. Le bon fonctionnement de votre appareil est ainsi garanti.



Le mode d'emploi fait partie intégrante de cet appareil. Il contient des informations importantes sur la sécurité, l'utilisation et le recyclage. Lisez attentivement le mode d'emploi. Familiarisez-vous avec les éléments de commande et l'utilisation correcte de l'appareil. Utilisez l'appareil uniquement de la façon décrite et pour les domaines d'applications indiqués. Veillez à bien conserver le mode d'emploi et à remettre l'ensemble des documents en cas de cession de l'appareil à des tierces personnes.

Utilisation conforme

Cet appareil est exclusivement destiné à l'utilisation suivante :

- Traitement de surfaces métalliques
- Lustrage

Utilisation uniquement dans des endroits secs.

Toute autre utilisation qui n'est pas expressément préconisée dans ce mode d'emploi peut constituer un sérieux danger pour l'utilisateur et entraîner des dommages à l'appareil. L'opérateur ou l'utilisateur de l'appareil est responsable des accidents ou des dommages causés aux autres personnes ou à leurs biens. L'appareil est destiné à être utilisé dans le domaine du bricolage. Il n'a pas été conçu pour une utilisation professionnelle constante. Une utilisation commerciale annule la garantie. Le fabricant ne peut être tenu pour responsable des dommages causés par une utilisation inappropriée ou par une manipulation incorrecte.

Matériel livré/Accessoires

Déballer l'appareil et vérifiez le matériel livré. Éliminez correctement les matériaux d'emballage.

- Machine à satiner/ponceuse à brosse

- Poignée auxiliaire
- Tubulure d'aspiration
- Adaptateur pour système d'aspiration
- 2x Clavette
- Brosse
- 2x Balai de charbon
- Clé six pans
- 2x Vis
- Vis à six pans creux
- Rondelle
- Traduction de la notice originale

Aperçu

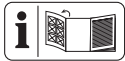

Vous trouverez les représentations de l'appareil sur le volet rabattable avant et arrière.

- 1 Poignée
 - 2 Interrupteur Marche/Arrêt
 - 3 Bouton de blocage
 - 4 Roue
 - 5 Tubulure d'aspiration
 - 6 Logement pour poignée auxiliaire
 - 7 Poignée auxiliaire
 - 8 Capot de protection
 - 9 Brosse
 - 10 Blocage de broche
 - 11 Vis (Cache de maintenance)
 - 12 Cache de maintenance
 - 13 Câble d'alimentation
 - 14 Balai de charbon
 - 15 Clé six pans
 - 16 Réducteur
- Fig. A**
- 17 Vis à six pans creux (Capot de protection)
- Fig. B**
- 18 Broche de fixation
 - 19 Clavette
 - 20 Vis à six pans creux (Brosse)
 - 21 Rondelle
 - 22 Vis (Recouvrement)
 - 23 Recouvrement
 - 24 Vis (Tubulure d'aspiration)
- Fig. C**
- 25 Flexible d'aspiration externe

Fig. D

- 26 Rainure pour ressort de pression
- 27 Ressort de pression
- 28 Patin de contact
- 29 Fiche de contact
- 30 Toron

Description fonctionnelle

Pour savoir quelles fonctions remplissent les éléments de commande, veuillez vous reporter aux descriptions suivantes.

Caractéristiques techniques

Machine à satiner/ponceuse à brosse

.....	PBSM 1300 A1
Tension assignée U	230 V~, 50 Hz
Puissance nominale à l'entrée P	1300 W
Poids	≈ 3,5 kg
Vitesse à vide n	900–3200 min ⁻¹
Brosse	
- diamètre	∅ 120 mm
- Filetage	M8
Niveau de pression acoustique (L_{pA})	
.....	83,1 dB; K_{pA} =3 dB
Niveau de puissance acoustique (L_{WA})	
.....	94,1 dB; K_{WA} =3 dB

Vibration (a_h)

- Poignée2,36 m/s²; 1,5 m/s²
- Poignée auxiliaire2,78 m/s²; 1,5 m/s²

Les valeurs sonores et de vibration ont été déterminées selon les normes et réglementations citées dans la déclaration de conformité.

La valeur d'émission des vibrations a été calculée selon une méthode d'essai standardisée et peut être utilisée comme moyen de comparaison entre un outil électrique et un autre. La valeur d'émission des vibrations indiquée peut aussi être utilisée comme moyen d'estimation de l'exposition.

⚠ AVERTISSEMENT ! La valeur d'émission des vibrations peut être différente de la valeur indiquée au cours de la réelle utilisation de l'outil électrique, indépendamment de la façon et de la manière dont l'outil électrique est utilisé. Il est nécessaire d'adopter des mesures de sécurité pour protéger l'opérateur, en fonction de l'exposition estimée au cours de l'utilisation réelle de l'appareil (dans ce cas, il est nécessaire de

considérer tous les éléments du cycle de fonctionnement, comme la durée de la mise hors tension de l'outil électrique, ainsi que la durée pendant laquelle l'outil électrique est sous tension, mais fonctionne à vide).

Consignes de sécurité

Cette section couvre les consignes de sécurité de base relatives à l'utilisation de l'appareil.

Signification des consignes de sécurité

▲ DANGER ! Si vous ne suivez pas cette consigne de sécurité, un accident se produira. Cela entraînera des blessures graves, voire la mort.

▲ AVERTISSEMENT ! Si vous ne suivez pas cette consigne de sécurité, un accident peut se produire. Cela peut entraîner des blessures graves, voire la mort.

▲ PRUDENCE ! Si vous ne suivez pas cette consigne de sécurité, un accident se produira. Cela peut entraîner des blessures physiques mineures ou modérées.

REMARQUE ! Si vous ne suivez pas cette consigne de sécurité, un accident se produira. Cela peut entraîner des dommages matériels.

Pictogrammes et symboles

Pictogrammes sur l'appareil



Lire le mode d'emploi



Classe de protection II (double isolation)



Utiliser une protection oculaire



Les appareils électriques ne doivent pas être jetés avec les déchets ménagers.

Avertissements de sécurité généraux pour l'outil électrique

▲ AVERTISSEMENT ! Lire tous les avertissements de sécurité et toutes les instructions. Ne pas suivre les avertissements et instructions peut donner lieu à un choc électrique, un incendie et/ou une blessure

sérieuse. **Conserver tous les avertissements et toutes les instructions pour pouvoir s'y reporter ultérieurement.**

Le terme « outil électrique » dans les avertissements fait référence à votre outil électrique alimenté par le secteur (avec cordon d'alimentation) ou votre outil électrique fonctionnant sur batterie (sans cordon d'alimentation).

1. SECURITE DE LA ZONE DE TRAVAIL

- a) **Conserver la zone de travail propre et bien éclairée.** Les zones en désordre ou sombres sont propices aux accidents.
- b) **Ne pas faire fonctionner les outils électriques en atmosphère explosive, par exemple en présence de liquides inflammables, de gaz ou de poussières.** Les outils électriques produisent des étincelles qui peuvent enflammer les poussières ou les fumées.
- c) **Maintenir les enfants et les personnes présentes à l'écart pendant l'utilisation de l'outil électrique.** Les distractions peuvent vous faire perdre le contrôle de l'outil.

2. SECURITE ELECTRIQUE

- a) **Il faut que les fiches de l'outil électrique soient adaptées au socle. Ne jamais modifier la fiche de quelque façon que ce soit. Ne pas utiliser d'adaptateurs avec des outils électriques à branchement de terre.** Des fiches non modifiées et des socles adaptés réduisent le risque de choc électrique.
- b) **Éviter tout contact du corps avec des surfaces reliées à la terre telles que les tuyaux, les radiateurs, les cuisinières et les réfrigérateurs.** Il existe un risque accru de choc électrique si votre corps est relié à la terre.
- c) **Ne pas exposer les outils électriques à la pluie ou à des conditions humides.** La pénétration d'eau à l'intérieur d'un outil électrique augmente le risque de choc électrique.
- d) **Ne pas maltraiter le cordon. Ne jamais utiliser le cordon pour porter, tirer ou débrancher l'outil électrique. Maintenir le cordon à l'écart de la chaleur, du lubrifiant, des arêtes vives ou des parties en mouvement.** Des cordons endommagés ou emmêlés augmentent le risque de choc électrique.

- e) **Lorsqu'on utilise un outil électrique à l'extérieur, utiliser un prolongateur adapté à l'utilisation extérieure.** L'utilisation d'un cordon adapté à l'utilisation extérieure réduit le risque de choc électrique.
 - f) **Si l'usage d'un outil électrique dans un emplacement humide est inévitable, utiliser une alimentation protégée par un dispositif à courant différentiel résiduel (RCD).** L'usage d'un RCD réduit le risque de choc électrique.
- 3. SECURITE DES PERSONNES**
- a) **Rester vigilant, regarder ce que vous êtes en train de faire et faire preuve de bon sens dans votre utilisation de l'outil électrique. Ne pas utiliser un outil électrique lorsque vous êtes fatigué ou sous l'emprise de drogues, de l'alcool ou de médicaments.** Un moment d'inattention en cours d'utilisation d'un outil électrique peut entraîner des blessures graves.
 - b) **Utiliser un équipement de protection individuelle. Toujours porter une protection pour les yeux.** Les équipements de protection individuelle tels que les masques contre les poussières, les chaussures de sécurité antidérapantes, les casques ou les protections auditives utilisés pour les conditions appropriées réduisent les blessures.
 - c) **Éviter tout démarrage intempestif. S'assurer que l'interrupteur est en position arrêt avant de brancher l'outil au secteur et/ou au bloc de batteries, de le ramasser ou de le porter.** Porter les outils électriques en ayant le doigt sur l'interrupteur ou brancher des outils électriques dont l'interrupteur est en position marche est source d'accidents.
 - d) **Retirer toute clé de réglage avant de mettre l'outil électrique en marche.** Une clé laissée fixée sur une partie tournante de l'outil électrique peut donner lieu à des blessures.
 - e) **Ne pas se précipiter. Garder une position et un équilibre adaptés à tout moment.** Cela permet un meilleur contrôle de l'outil électrique dans des situations inattendues.
 - f) **S'habiller de manière adaptée. Ne pas porter de vêtements amples ou de bijoux. Garder les cheveux, les vêtements**

et les gants à distance des parties en mouvement. Des vêtements amples, des bijoux ou les cheveux longs peuvent être pris dans des parties en mouvement.

- g) **Si des dispositifs sont fournis pour le raccordement d'équipements pour l'extraction et la récupération des poussières, s'assurer qu'ils sont connectés et correctement utilisés.** Utiliser des collecteurs de poussière peut réduire les risques dus aux poussières.
- 4. UTILISATION ET ENTRETIEN DE L'OUTIL ELECTRIQUE**
- a) **Ne pas forcer l'outil électrique. Utiliser l'outil électrique adapté à votre application.** L'outil électrique adapté réalise mieux le travail et de manière plus sûre au régime pour lequel il a été construit.
 - b) **Ne pas utiliser l'outil électrique si l'interrupteur ne permet pas de passer de l'état de marche à arrêt et inversement.** Tout outil électrique qui ne peut pas être commandé par l'interrupteur est dangereux et il faut le réparer.
 - c) **Débrancher la fiche de la source d'alimentation en courant et/ou le bloc de batteries de l'outil avant tout réglage, changement d'accessoires ou avant de ranger l'outil.** De telles mesures de sécurité préventives réduisent le risque de démarrage accidentel de l'outil électrique.
 - d) **Conserver les outils électriques à l'arrêt hors de la portée des enfants et ne pas permettre à des personnes ne connaissant pas l'outil électrique ou les présentes instructions de le faire fonctionner.** Les outils électriques sont dangereux entre les mains d'utilisateurs novices.
 - e) **Observer la maintenance des outils électriques et des accessoires. Vérifier qu'il n'y a pas de mauvais alignement ou de blocage des parties mobiles, des pièces cassées ou toute autre condition pouvant affecter le fonctionnement de l'outil électrique. En cas de dommages, faire réparer l'outil électrique avant de l'utiliser.** De nombreux accidents sont dus à des outils électriques mal entretenus.
 - f) **Garder affûtés et propres les outils permettant de couper.** Des outils destinés à couper correctement entretenus

avec des pièces coupantes tranchantes sont moins susceptibles de bloquer et sont plus faciles à contrôler.

- g) **Utiliser l'outil électrique, les accessoires et les lames etc., conformément à ces instructions, en tenant compte des conditions de travail et du travail à réaliser.** L'utilisation de l'outil électrique pour des opérations différentes de celles prévues peut donner lieu à des situations dangereuses.
- h) **Il faut que les poignées et les surfaces de préhension restent sèches, propres et dépourvues d'huiles et de graisses.** Des poignées et des surfaces de préhension glissantes rendent impossibles la manipulation et le contrôle en toute sécurité de l'outil dans les situations inattendues.

5. MAINTENANCE ET ENTRETIEN

- a) **Faire entretenir l'outil électrique par un réparateur qualifié utilisant uniquement des pièces de rechange identiques.** Cela assure le maintien de la sécurité de l'outil électrique.

Avertissements de sécurité généraux pour le meulage

- **Cet outil électrique est prévu pour fonctionner comme une meuleuse. Lisez tous les avertissements de sécurité, les instructions, les illustrations et les spécifications fournis avec cet outil électrique.** Le non-respect des instructions énumérées ci-dessous peut entraîner une décharge électrique, un incendie et/ou des blessures graves.
- **Il ne doit pas être utilisé pour des opérations telles que le ponçage, le broissage à la brosse métallique, le polissage, le découpage de trous ou le tronçonnage.** La réalisation d'opérations pour lesquelles l'outil électrique n'a pas été conçu peut constituer un danger et entraîner des blessures.
- **N'apportez pas de modifications à cet outil électrique pour qu'il fonctionne d'une manière qui n'a pas été spécifiquement conçue et spécifiée par le fabricant de l'outil.** De telles modifications ou transformations peuvent entraîner une perte de contrôle et des blessures graves.
- **N'utilisez pas d'accessoires qui ne sont pas spécifiquement conçus et spécifiés par le fabricant de l'outil.** Le fait que l'accessoire puisse être fixé à votre outil électrique ne garantit pas un fonctionnement sûr.
- **La vitesse nominale de l'accessoire doit être au moins égale à la vitesse maximale indiquée sur l'outil électrique.** Les accessoires fonctionnant à une vitesse supérieure à leur vitesse nominale peuvent se briser et voler en éclats.
- **Le diamètre extérieur et l'épaisseur de votre accessoire doivent correspondre à la capacité nominale de votre outil électrique.** Des accessoires mal dimensionnés ne peuvent pas être protégés ou contrôlés de manière adéquate.
- **Le support fileté des accessoires doit correspondre au filetage de la broche de la meuleuse. Pour les accessoires fixés par des brides, l'alésage de l'accessoire doit correspondre au diamètre de centrage de la bride.** Des accessoires qui ne sont pas adaptés au support de montage de l'outil électrique seront en déséquilibre, vibreront de manière excessive et pourront entraîner une perte de contrôle.
- **N'utilisez pas d'accessoire endommagé. Avant chaque utilisation, inspectez l'accessoire, notamment les disques abrasifs pour vérifier qu'ils ne s'effritent pas ou qu'ils ne sont pas fissurés, le patin-support pour vérifier qu'ils ne sont pas fissurés, déchirés ou qu'ils ne présentent pas une usure excessive, et la brosse métallique pour vérifier que les fils ne sont pas lâches ou craquelés. Si l'outil électrique ou l'accessoire tombe, vérifiez qu'il n'est pas endommagé ou installez un accessoire non endommagé. Après avoir inspecté et installé un accessoire, éloignez-vous, ainsi que les personnes présentes, du plan de l'accessoire en rotation et faites tourner l'outil électrique à la vitesse maximale à vide pendant une minute.** Normalement, les accessoires endommagés se casseront au cours de cette période d'essai.
- **Portez un équipement de protection individuelle. Selon l'application, utilisez un masque facial, des lunettes de protection ou des lunettes de sécurité. Le cas échéant, portez un masque**

anti-poussière, des protections auditives, des gants et un tablier d'atelier capables d'arrêter les petits fragments abrasifs ou fragments de pièces. La protection oculaire doit être capable d'arrêter les projections de débris générés par les différentes applications. Le masque anti-poussière ou le respirateur doit être capable de filtrer les particules générées par l'application en question. Une exposition prolongée à des bruits d'intensité élevée peut entraîner une perte d'audition.

- **Tenez les personnes présentes à distance de la zone de travail. Toute personne pénétrant dans la zone de travail doit porter un équipement de protection individuelle.** Les fragments d'une pièce ou d'un accessoire cassé peuvent être projetés et causer des blessures au-delà de la zone de travail immédiate.
- **Tenez l'outil électrique par les surfaces de préhension isolées uniquement, lorsque vous effectuez une opération où l'accessoire de coupe peut entrer en contact avec des câbles cachés ou son propre cordon d'alimentation.** Des accessoires de coupe entrant en contact avec un câble « sous tension » peuvent mettre « sous tension » les parties métalliques exposées de l'outil électrique et provoquer une décharge électrique pour l'opérateur.
- **Maintenez le cordon à l'écart de l'accessoire en rotation.** En cas de perte de contrôle, le cordon peut être sectionné ou s'accrocher et votre main ou votre bras peut être happé par l'accessoire en rotation.
- **Ne reposez jamais l'outil électrique avant que l'accessoire ne soit complètement arrêté.** L'accessoire en rotation peut s'accrocher à la surface et vous faire perdre le contrôle de l'outil électrique.
- **Ne faites pas fonctionner l'outil électrique quand vous le portez contre vous.** Un contact accidentel avec l'accessoire en rotation pourrait faire que l'accessoire s'accroche à vos vêtements et vous blesse.
- **Nettoyez régulièrement les orifices d'aération de l'outil électrique.** Le ventilateur du moteur aspire de la poussière à l'intérieur du carter et une accumulation

excessive de poussières métalliques peut entraîner des risques électriques.

- **N'utilisez pas l'outil électrique à proximité de matériaux inflammables.** Des étincelles pourraient enflammer ces matériaux.
- **N'utilisez pas d'accessoires nécessitant des liquides de refroidissement.** L'utilisation d'eau ou d'autres liquides de refroidissement peut entraîner une électrocution ou un choc électrique.

Autres consignes de sécurité

- Si le cordon d'alimentation de cet appareil est endommagé, il doit être remplacé par le fabricant, son service après-vente ou une personne aux qualifications similaires pour éviter des risques. Adressez-vous au Centre de SAV.
- **Utiliser uniquement les accessoires recommandés par PARKSIDE.** Des accessoires inadaptés peuvent provoquer un choc électrique ou un incendie.

Avertissements de sécurité spécifiques pour le meulage

- **Utilisez uniquement les types de disques spécifiés pour votre outil électrique et le carter de protection spécifique conçu pour le disque sélectionné.** Les disques pour lesquels l'outil électrique n'a pas été conçu ne peuvent pas être protégés de façon adéquate et constituent un danger.
- **La surface de meulage des disques creux au centre doit être montée sous le plat de la lèvre de protection.** Un disque mal monté qui dépasse du plat de la lèvre de protection ne peut pas être correctement protégé.
- **Le carter de protection doit être solidement fixé à l'outil électrique et positionné pour une sécurité maximale, en réduisant au maximum l'exposition du disque en direction de l'opérateur.** Le carter de protection contribue à protéger l'opérateur des fragments de disque cassé, du contact accidentel avec le disque et des étincelles qui pourraient enflammer les vêtements.
- **Les disques ne doivent être utilisés que pour les applications spécifiées. Par exemple : ne pas meuler avec le côté du disque à tronçonner.** Les disques à tronçonner abrasifs sont destinés au meulage périphérique, des forces

latérales appliquées sur ces disques pourraient les faire voler en éclats.

- **Utilisez toujours des brides de disque non endommagées dont la taille et la forme sont adaptées au disque que vous avez choisi.** Les brides de disque soutiennent le disque et réduisent ainsi le risque de rupture du disque. Les brides des disques à tronçonner peuvent différer des brides des disques à meuler.
- **N'utilisez pas de disques usés provenant d'outils électriques de plus grande taille.** Un disque conçu pour un outil électrique plus gros n'est pas adapté à la vitesse plus élevée d'un outil plus petit et risque de voler en éclats.

Rebond et avertissements liés

Le rebond est une réaction soudaine au pincement ou au grippage d'un disque en rotation, d'un porte-patin, d'une brosse ou de tout autre accessoire. Le pincement ou le grippage provoque le blocage rapide de l'accessoire en rotation entraînant alors l'outil électrique non contrôlé dans la direction opposée au sens de rotation de l'accessoire au niveau du point de blocage.

Par exemple, si un disque abrasif reste grippé ou pincé dans la pièce, le bord du disque engagé au point de grippage peut creuser la surface du matériau et provoquer le soulèvement ou le rebond du disque. Le disque peut être projeté vers l'utilisateur ou à l'opposé, selon le sens du mouvement du disque au point de pincement. Dans ces conditions, il peut aussi arriver que les disques abrasifs se brisent.

Les rebonds résultent d'une mauvaise utilisation de l'outil électrique et/ou de conditions ou procédures d'exécution incorrectes, et peuvent être évités en prenant les précautions adéquates énoncées ci-dessous.

- **Maintenez fermement les deux mains sur l'outil électrique et positionnez votre corps et vos bras de manière à pouvoir résister aux effets de rebond. Utilisez toujours la poignée auxiliaire, si elle est fournie, pour un contrôle maximum en cas de rebond ou de retour de couple au démarrage.** L'opérateur peut contrôler les retours de couple ou les forces de rebond s'il prend les précautions nécessaires.
- **Ne mettez jamais votre main à proximité de l'accessoire en rotation.**

L'accessoire pourrait rebondir sur votre main.

- **Ne vous positionnez pas sur la trajectoire de l'outil électrique en cas de rebond.** Le rebond projettera l'outil dans la direction opposée au mouvement du disque au niveau du point de grippage.
- **Faites particulièrement attention lorsque vous travaillez sur des coins, des arêtes vives, etc. Évitez de faire rebondir et de faire accrocher l'accessoire.** Les coins, les arêtes vives ou les rebonds ont tendance à retenir l'accessoire en rotation et à provoquer une perte de contrôle ou un rebond.
- **Ne fixez pas une chaîne de scie, une lame de sculpture sur bois ou une lame de scie dentée.** Ces lames engendrent des rebonds fréquents et une perte de contrôle.

Risques résiduels

Même si cet appareil est utilisé d'une manière conforme, il reste toujours des risques résiduels. Les risques suivants peuvent exister dans le cadre de la construction et l'exécution de cet appareil :

- Blessures aux yeux, si aucune protection oculaire appropriée n'est portée.
- Dommages à la santé, résultants des oscillations main-bras, lorsque l'appareil est utilisé trop longtemps ou qu'il n'est pas utilisé ou entretenu correctement.
- Atteintes à la santé suite à :
 - un contact avec une partie non couverte de l'outil de ponçage ;
 - une éjection de parties des pièces à usiner ou de disques de meulage endommagés.

⚠ AVERTISSEMENT ! Risque lié au champ électromagnétique généré pendant le fonctionnement de l'appareil. Le champ peut dans certaines circonstances nuire aux implants médicaux actifs ou passifs. Pour réduire les risques de blessures graves voire mortelles, nous recommandons aux personnes porteuses d'implants médicaux de consulter leur médecin, ainsi que le fabricant de leur implant médical avant d'utiliser l'appareil.

Préparation

▲ AVERTISSEMENT ! Risque de blessures lié au démarrage involontaire de l'appareil. Branchez la fiche dans la prise de courant uniquement lorsque l'appareil est entièrement prêt à être utilisé.

Éléments de commande

Avant la première mise en service de l'appareil, familiarisez-vous avec les éléments de commande.

- **Interrupteur Marche/Arrêt (2)**
 - Mise en marche : appuyer
 - Arrêt : relâcher
- **Bouton de blocage (3)**
 - Bloquer l'interrupteur Marche/Arrêt : Appuyer
 - Débloquer l'interrupteur Marche/Arrêt : Appuyer sur l'interrupteur Marche/Arrêt (2)
- **Molette (4)**
Régler la vitesse de rotation sur 6 niveaux.
- **Blocage de broche (10)**
 - Bloquez la broche lorsque vous montez/démontez l'outil à insérer.

Monter/régler/démontez le capot de protection

▲ AVERTISSEMENT ! N'utilisez jamais l'appareil sans le capot de protection entièrement monté.

Outils et moyens auxiliaires nécessaires

- Clé six pans (15)

Monter le capot de protection (Fig. A)

1. Placez le capot de protection (8) sur l'appareil.
Prêtez attention aux encoches présentes sur le logement sur l'appareil.
2. Tournez le capot de protection sur la position de travail.
3. Serrez fermement la vis à six pans (17).

Régler le capot de protection (Fig. A)

1. Desserrez la vis à six pans (17).
2. Réglez le capot de protection (8) de sorte que les étincelles éjectées ou les fragments détachés ne puissent percuter ni l'utilisateur ni les personnes présentes. Réglez le capot de protection (8) de sorte que les étincelles éjectées ne puissent

enflammer des pièces inflammables, également dans l'environnement proche. La partie fermée du capot de protection doit être toujours tournée vers l'utilisateur.

3. Resserrez fermement la vis à six pans.

Démonter le capot de protection (Fig. A)

1. Desserrez la vis à six pans (17).
2. Dévissez le capot de protection (8) de l'appareil.

Monter et démonter la brosse

Outils et moyens auxiliaires nécessaires

- Clé six pans (15)

Monter la brosse (Fig. B)

1. Dévissez les vis (22) sur l'embout.
2. Retirez l'embout (23) du capot de protection (8).
3. Placez les clavettes (19) dans les rainures sur la broche de fixation (18) et maintenez-les fermement.
4. Enfichez la brosse (9) sur la broche de fixation.
5. Appuyez sur le blocage de broche et maintenez-le enfoncé (10).
6. Fixez la brosse à l'aide de la vis à six pans (20) et la rondelle (21).
7. Vous pouvez relâcher le blocage de broche (10).
8. Fixez à nouveau l'embout avec les vis sur le capot de protection.

Démontez la brosse (Fig. B)

1. Dévissez les vis (22) sur l'embout.
2. Retirez l'embout (23) du capot de protection (8).
3. Appuyez sur le blocage de broche et maintenez-le enfoncé (10).
4. Dévissez la vis à six pans (20).
5. Vous pouvez relâcher le blocage de broche (10).
6. Retirez la brosse (9).
Veillez à ne pas perdre les clavettes (19).

Monter la poignée auxiliaire

▲ AVERTISSEMENT ! Risque de blessures ! N'utilisez jamais l'appareil sans poignée auxiliaire.

Procédure (Fig. B)

1. Vissez la poignée auxiliaire (7) dans le logement (6) situé sur le capot de protection (8).

Monter le raccord au système d'aspiration

Outils et moyens auxiliaires nécessaires

- Tournevis cruciforme

Procédure (Fig. B)

1. Fixez la tubulure d'aspiration (5) avec les vis (24) fournies sur le capot de protection (8).

Raccorder le système d'aspiration

Assurez-vous que le système d'aspiration est adapté, p. ex., aspirateur pour atelier. Les aspirateurs domestiques normaux ne sont pas conçus pour aspirer des résidus de ponçage. Vous trouverez ces informations dans la notice d'utilisation de l'appareil externe.

Outils et moyens auxiliaires nécessaires

- flexible d'aspiration externe (25) (non fourni)

Procédure (Fig. C)

1. Essayez de raccorder le flexible d'aspiration externe directement à la tubulure d'aspiration (5).
2. Si vous n'y arrivez pas, enfichez le réducteur (16) dans la tubulure d'aspiration.
3. Raccordez le flexible d'aspiration externe sur le réducteur.

Fonctionnement

Consignes de travail

- N'utilisez pas l'appareil sans système d'aspiration externe. L'utilisation d'un dispositif d'aspiration peut diminuer les risques liés à la formation de poussières. Veillez à une bonne aération du lieu de travail.
- Amenez l'outil en marche sur la pièce à usiner.
- Soulevez la brosse après l'intervention avant d'éteindre l'appareil.
- Pour obtenir de bons résultats de ponçage, ne travaillez qu'avec des brosses intactes.
- Travaillez en exerçant une faible pression uniforme et une poussée uniforme. Cela vous permet de ménager l'outil et la brosse.

- Videz l'aspirateur en temps utiles afin de garantir une puissance d'aspiration optimale.

Mise en marche et arrêt

Mise en marche

1. Sélectionnez une vitesse de rotation (1 ... 6) à l'aide de la molette (4).
2. Branchez l'appareil au secteur.
3. Appuyez sur l'interrupteur Marche/Arrêt (2).
4. Attendez que l'appareil ait atteint sa vitesse de rotation maximale.
5. Amenez la brosse contre la pièce à usiner.

Arrêt

1. Retirez la brosse de la pièce à usiner.
2. Relâcher l'interrupteur Marche/Arrêt (2).
3. Attendez que l'outil électrique soit complètement arrêté avant de le ranger.
4. Débranchez la fiche d'alimentation de la prise de courant si vous laissez l'appareil sans surveillance ou si vous avez terminé votre travail.

Transport

Remarques

- Éteignez l'appareil.
- Assurez-vous que toutes les pièces en mouvement sont à l'arrêt complet.
- Débranchez la fiche secteur.
- Retirez l'outil à insérer.
- Portez toujours l'appareil par la poignée (1).

Nettoyage, entretien et stockage

⚠ AVERTISSEMENT ! Électrocution !

Risque de blessures lié au démarrage involontaire de l'appareil. Protégez-vous lors des travaux de maintenance et de nettoyage.

Éteignez l'appareil et débranchez sa fiche d'alimentation de la prise de courant.

Faites effectuer les travaux de réparation et de maintenance qui ne sont pas mentionnés dans cette notice par notre Centre de service après-vente. Utilisez exclusivement des pièces de rechange d'origine.

Nettoyage

⚠ AVERTISSEMENT ! Électrocution ! Ne nettoyez jamais l'appareil au jet d'eau.

REMARQUE ! Risque de dommages. Les substances chimiques peuvent attaquer les pièces en plastique de l'appareil. N'utilisez aucun produit de nettoyage ou solvants.

- Maintenez propre la fente d'aération, le carter du moteur et les poignées de l'appareil. Utilisez pour cela un chiffon humide ou une brosse.

Maintenance

Remplacer les balais de charbon

⚠ AVERTISSEMENT ! Électrocution ! Si vous ne vous sentez pas capable de réaliser ce travail, demandez à un professionnel.

Critères

- puissance du moteur réduite
- formation excessive d'étincelles

Conditions préalables

1. Éteignez l'appareil.
2. Débranchez la fiche secteur.
3. Laissez l'appareil refroidir.

Outils et moyens auxiliaires nécessaires

- 2x balais de charbon (14)
- Tournevis cruciforme (non fourni)

Procédure (Fig. D)

REMARQUE ! Remplacez toujours les deux balais de charbon en même temps.

1. Desserrez la vis (11) du cache de maintenance (12) et retirez le cache de maintenance.
2. Soulevez le ressort de pression (27) hors de la rainure (26) pour ressort de pression du balai de charbon.
3. Retirez la fiche de contact (29) du patin de contact (28) et sortez par le haut le balai de charbon (14) du guidage.
4. Insérez un balai de charbon neuf avec le toron (30) vers le haut dans le guidage.
5. Posez le toron en formant un arc à travers l'ouverture latérale du guidage.
6. Glissez la fiche de contact sur le patin de contact.
7. Remplacez le ressort de pression sur la rainure.
8. Fixez le cache de maintenance avec la vis.
9. Répétez la procédure 1 à 8 de l'autre côté de l'appareil.

Stockage

Rangez toujours l'appareil et les accessoires dans un état :

- propre
- sec
- à l'abri de la poussière
- hors de portée des enfants

Recyclage/protection de l'environnement

Introduisez l'appareil, les accessoires et l'emballage dans un circuit de recyclage respectueux de l'environnement.



Les appareils électriques ne doivent pas être jetés avec les déchets ménagers.

Le symbole de la poubelle sur roues barrée d'une croix signifie que ce produit ne doit pas être éliminé comme déchet municipal non trié à la fin de sa vie utile.

Directive 2012/19/UE sur les déchets d'équipements électriques et électroniques :

les consommateurs sont légalement tenus de recycler, dans le respect de l'environnement, les équipements électriques et électroniques arrivés en fin de vie. Cela permet de garantir une valorisation écologique et respectueuse des ressources. Suivant la transposition en droit national, vous pouvez disposer des possibilités suivantes :

- Restitution à un point de vente,
- Restitution à un point de collecte officiel,
- Renvoi au fabricant / au distributeur.

Ne sont pas concernés les accessoires qui accompagnent les appareils usagés et les moyens auxiliaires sans composants électriques.



Points de collecte sur www.quefairedemesdechets.fr
Privilégiez la réparation ou le don de votre appareil !



Portez le carton à un point de recyclage.

Le produit est recyclable, est soumis à une responsabilité élargie du fabricant et est collecté dans le cadre du tri sélectif.

Dépannage

Le tableau suivant vous aide à éliminer les petites pannes :

Problème	Cause possible	Dépannage
L'appareil ne démarre pas	Absence de tension de réseau	Contrôler la prise de courant, le câble d'alimentation, la fiche d'alimentation, le fusible, et le cas échéant, faire réparer par un électricien.
	Interrupteur Marche/Arrêt (2) défectueux	Adressez-vous au Centre de SAV.
	Défaut du moteur	
Puissance du moteur réduite ou insuffisante	Balais de carbone usés	Remplacer les balais de carbone ou adressez-vous au Centre de SAV.
L'outil fonctionne avec des interruptions	Mauvais contact interne	Adressez-vous au Centre de SAV.
	Interrupteur Marche/Arrêt (2) défectueux	

Pièces de rechange et accessoires

Vous obtiendrez des pièces de rechange et accessoires à l'adresse www.grizzlytools.shop. En cas de problèmes lors de la passation de votre commande, contactez-nous via notre boutique en ligne. Pour toute autre question, adressez-vous à : *Service-Center, p. 44*

Les pièces détachées indispensables à l'utilisation du produit sont disponibles pendant la durée de la garantie du produit.

Pos. n°	Désignation	N° de commande
5+16	Tubulure d'aspiration + Réducteur	91120027
7	Poignée auxiliaire	91120028
8	Capot de protection	91120024
9	Brosse	91120030
14	2× Balai de charbon	91120025
20+21	Vis à six pans creux (Brosse) + Rondelle	91120023

Service

Garantie

Chère cliente, cher client,
ce produit bénéficie d'une garantie de 3 ans, valable à compter de la date d'achat. En cas de manques constatés sur ce produit, vous disposez des droits légaux contre le vendeur du produit. Ces droits légaux ne sont pas limités par notre garantie présentée par la suite.

Conditions de garantie

Le délai de garantie débute avec la date d'achat. Veuillez conserver soigneusement le ticket de caisse original. En effet, ce document vous sera réclamé comme preuve d'achat. Si un défaut de matériel ou un défaut de fabrication se présente au cours des trois ans suivant la date d'achat de ce produit, nous réparons gratuitement ou remplaçons ce produit – selon notre choix. Cette garantie suppose que l'appareil défectueux et le justificatif d'achat (ticket de caisse) nous soient présentés durant cette délai de trois ans et que la nature du manque et la manière dont celui-ci est apparu soient explicités par écrit dans un bref courrier.

Si le défaut est couvert par notre garantie, le produit vous sera retourné, réparé ou remplacé par un neuf. Aucune nouvelle délai de garantie ne débute à la date de la réparation ou de l'échange du produit.

Durée de garantie et demande légale en dommages-intérêts

La durée de garantie n'est pas prolongée par la garantie. Ce point s'applique aussi aux pièces remplacées et réparées. Les dommages et les manques éventuellement constatés dès l'achat doivent immédiatement être signalés après le déballage. A l'expiration du délai de garantie les réparations occasionnelles sont à la charge de l'acheteur.

Volume de la garantie

L'appareil a été fabriqué avec soin, selon de sévères directives de qualité et il a été entièrement contrôlé avant la livraison.

La garantie s'applique aux défauts de matériel ou aux défauts de fabrication. Cette garantie ne s'étend pas aux parties du produit qui sont exposées à une usure normale et peuvent être donc considérées comme des pièces d'usure (par ex. Brosse, Balai de

charbon) ou pour des dommages affectant les parties fragiles (par ex. interrupteur).

Cette garantie est nulle si l'appareil a été endommagé, mal utilisé ou non entretenu. Il en va de même pour des dommages provoqués par l'eau, le gel, la foudre ou le feu ou un transport inadapté. Pour une utilisation appropriée du produit, il faut impérativement respecter toutes les instructions citées dans le manuel de l'opérateur. Les actions et les domaines d'utilisation déconseillés dans la notice d'utilisation ou vis-à-vis desquels une mise en garde est émise, doivent absolument être évités.

L'appareil est destiné à un usage privé uniquement et non à un usage commercial. La garantie est nulle en cas de mauvaise utilisation et de manipulation inappropriée, d'usage de la force et d'interventions qui n'ont pas été effectuées par notre centre de service agréé.

Marche à suivre dans le cas de garantie

Pour garantir un traitement rapide de votre demande, veuillez suivre les instructions suivantes :

- Tenez vous prêt à présenter, sur demande, le ticket de caisse et le numéro d'article (IAN 508903_2507) comme preuve d'achat.
- Vous trouverez le numéro d'article sur la plaque signalétique du produit, d'une gravure sur le produit, de la page de titre du mode d'emploi (en bas à gauche) ou sur l'autocollant au dos ou en dessous du produit.
- Si des erreurs de fonctionnement ou d'autres défauts apparaissent, contactez d'abord le centre de service désigné ci-dessous par **téléphone** ou utilisez notre **formulaire de contact**, que vous trouverez sur parkside-diy.com dans la catégorie **Service**.
- En cas de produit défectueux vous pouvez, après contact avec notre service clients, envoyer le produit, franco de port à l'adresse de service après-vente indiquée, accompagné du justificatif d'achat (ticket de caisse) et en indiquant quelle est la nature du défaut et quand celui-ci s'est produit. Pour éviter des problèmes d'acceptation et des frais supplémentaires, utilisez absolument seulement l'adresse qui vous est donnée. Assurez-vous que l'expédition ne se fait pas en port dû, comme marchandises encom-

brantes, envoi express ou autre taxe spéciale. Veuillez renvoyer l'appareil, y compris tous les accessoires livrés lors de l'achat et prenez toute mesure pour avoir un emballage de transport suffisamment sûr.

Garantie (France)

Chère cliente, cher client,

ce produit bénéficie d'une garantie de 3 ans, valable à compter de la date d'achat. En cas de manques constatés sur ce produit, vous disposez des droits légaux contre le vendeur du produit. Ces droits légaux ne sont pas limités par notre garantie présentée par la suite.

Indépendamment de la garantie commerciale souscrite, le vendeur reste tenu des défauts de conformité du bien et des vices rédhibitoires dans les conditions prévues aux articles L217-4 à L217-13 du Code de la consommation et aux articles 1641 à 1648 et 2232 du Code Civil.

Article L217-4 du Code de la consommation – Le vendeur livre un bien conforme au contrat et répond des défauts de conformité existant lors de la délivrance.

Il répond également des défauts de conformité résultant de l'emballage, des instructions de montage ou de l'installation lorsque celle-ci a été mise à sa charge par le contrat ou a été réalisée sous sa responsabilité.

Article L217-5 du Code de la consommation – Le bien est conforme au contrat :

1. S'il est propre à l'usage habituellement attendu d'un bien semblable et, le cas échéant':
 - s'il correspond à la description donnée par le vendeur et posséder les qualités que celui-ci a présentées à l'acheteur sous forme d'échantillon ou de modèle ;
 - s'il présente les qualités qu'un acheteur peut légitimement attendre eu égard aux déclarations publiques faites par le vendeur, par le producteur ou par son représentant, notamment dans la publicité ou l'étiquetage ;
2. Ou s'il présente les caractéristiques définies d'un commun accord par les parties ou être propre à tout usage spécial recherché par l'acheteur, porté à la connaissance du vendeur et que ce dernier a accepté.

Article L217-16 du Code de la consommation – Lorsque l'acheteur demande au vendeur, pendant le cours de la garantie commerciale qui lui a été consentie lors de l'acquisition ou de la réparation d'un bien meuble, une remise en état couverte par la garantie, toute période d'immobilisation d'au moins sept jours vient s'ajouter à la durée de la garantie qui restait à courir.

Cette période court à compter de la demande d'intervention de l'acheteur ou de la mise à disposition pour réparation du bien en cause, si cette mise à disposition est postérieure à la demande d'intervention.

Article L217-12 du Code de la consommation – L'action résultant du défaut de conformité se prescrit par deux ans à compter de la délivrance du bien.

Conditions de garantie

Le délai de garantie débute avec la date d'achat. Veuillez conserver soigneusement le ticket de caisse original. En effet, ce document vous sera réclamé comme preuve d'achat. Si un défaut de matériel ou un défaut de fabrication se présente au cours des trois ans suivant la date d'achat de ce produit, nous réparons gratuitement ou remplaçons ce produit – selon notre choix. Cette garantie suppose que l'appareil défectueux et le justificatif d'achat (ticket de caisse) nous soient présentés durant cette délai de trois ans et que la nature du manque et la manière dont celui-ci est apparu soient explicités par écrit dans un bref courrier.

Si le défaut est couvert par notre garantie, le produit vous sera retourné, réparé ou remplacé par un neuf. Aucune nouvelle délai de garantie ne débute à la date de la réparation ou de l'échange du produit.

Durée de garantie et demande légale en dommages-intérêts

La durée de garantie n'est pas prolongée par la garantie. Ce point s'applique aussi aux pièces remplacées et réparées. Les dommages et les manques éventuellement constatés dès l'achat doivent immédiatement être signalés après le déballage. A l'expiration du délai de garantie les réparations occasionnelles sont à la charge de l'acheteur.

Volume de la garantie

L'appareil a été fabriqué avec soin, selon de sévères directives de qualité et il a été entièrement contrôlé avant la livraison.

La garantie s'applique aux défauts de matériel ou aux défauts de fabrication. Cette garantie ne s'étend pas aux parties du produit qui sont exposées à une usure normale et peuvent être donc considérées comme des pièces d'usure (par ex. Brosse, Balai de charbon) ou pour des dommages affectant les parties fragiles (par ex. interrupteur). Cette garantie est nulle si l'appareil a été endommagé, mal utilisé ou non entretenu. Il en va de même pour des dommages provoqués par l'eau, le gel, la foudre ou le feu ou un transport inadapté. Pour une utilisation appropriée du produit, il faut impérativement respecter toutes les instructions citées dans le manuel de l'opérateur. Les actions et les domaines d'utilisation déconseillés dans la notice d'utilisation ou vis-à-vis desquels une mise en garde est émise, doivent absolument être évités.

L'appareil est destiné à un usage privé uniquement et non à un usage commercial. La garantie est nulle en cas de mauvaise utilisation et de manipulation inappropriée, d'usage de la force et d'interventions qui n'ont pas été effectuées par notre centre de service agréé.

Les pièces détachées indispensables à l'utilisation du produit sont disponibles pendant la durée de la garantie du produit.

Article 1641 du Code civil

Le vendeur est tenu de la garantie à raison des défauts cachés de la chose vendue qui la rendent impropre à l'usage auquel on la destine, ou qui diminuent tellement cet usage que l'acheteur ne l'aurait pas acquise, ou n'en aurait donné qu'un moindre prix, s'il les avait connus.

Article 1648 1er alinéa du Code civil

L'action résultant des vices rédhibitoires doit être intentée par l'acquéreur dans un délai de deux ans à compter de la découverte du vice.

Marche à suivre dans le cas de garantie

Pour garantir un traitement rapide de votre demande, veuillez suivre les instructions suivantes :

- Tenez vous prêt à présenter, sur demande, le ticket de caisse et le numéro d'article (IAN 508903_2507) comme preuve d'achat.
- Vous trouverez le numéro d'article sur la plaque signalétique du produit, d'une gravure sur le produit, de la page de titre du

mode d'emploi (en bas à gauche) ou sur l'autocollant au dos ou en dessous du produit.

- Si des erreurs de fonctionnement ou d'autres défauts apparaissent, contactez d'abord le centre de service désigné ci-dessous par **téléphone** ou utilisez notre **formulaire de contact**, que vous trouverez sur parksidediy.com dans la catégorie **Service**.
- En cas de produit défectueux vous pouvez, après contact avec notre service clients, envoyer le produit, franco de port à l'adresse de service après-vente indiquée, accompagné du justificatif d'achat (ticket de caisse) et en indiquant quelle est la nature du défaut et quand celui-ci s'est produit. Pour éviter des problèmes d'acceptation et des frais supplémentaires, utilisez absolument seulement l'adresse qui vous est donnée. Assurez-vous que l'expédition ne se fait pas en port dû, comme marchandises encombrantes, envoi express ou autre taxe spéciale. Veuillez renvoyer l'appareil, y compris tous les accessoires livrés lors de l'achat et prenez toute mesure pour avoir un emballage de transport suffisamment sûr.

Service de réparation

Pour les réparations **ne relevant pas de la garantie**, adressez-vous au Centre de SAV. Il vous établira volontiers un devis.

- Nous pouvons traiter uniquement les appareils qui ont été expédiés avec un emballage et un affranchissement suffisants. **Remarque :** Veuillez envoyer votre appareil nettoyé en indiquant le défaut à l'adresse connue du Centre de SAV.
- Ne seront pas acceptés les appareils envoyés en port dû ainsi que les appareils envoyés comme produits encombrants, en express ou par tout autre mode de transport spécial.
- Nous recyclons gratuitement vos appareils défectueux que vous nous renvoyez.



Sur le site *parkside-diy.com*, vous pouvez consulter et télécharger ce manuel et bien d'autres. Ce QR code vous permet d'accéder directement au site *parkside-diy.com*. Sélectionnez votre pays et recherchez les modes d'emploi à l'aide du masque de recherche. En saisissant la référence produit (IAN) 508903_2507, vous pourrez ouvrir votre mode d'emploi.

Service-Center

FR **Service France**
Tel.: 0800 907612
Formulaire de contact à
parkside-diy.com
IAN 508903_2507

BE **Service Belgique**
Tel.: 0800 12614
Formulaire de contact à
parkside-diy.com
IAN 508903_2507

Importateur

Veuillez noter que l'adresse suivante n'est pas une adresse de service après-vente. Contactez d'abord le Centre de SAV cité ci-dessus.

Grizzly Tools GmbH & Co. KG
Stockstädter Str. 20
63762 Großostheim
ALLEMAGNE
www.grizzlytools.de

Traduction de la déclaration UE de conformité originale

Produit: **Machine à satiner/ponceuse à brosse**

Modèle: **PBSM 1300 A1**

Número de serie: 000001 – 032000

L'objet de la déclaration décrit ci-dessus est conforme à la législation d'harmonisation de l'Union applicable:

2006/42/EC • 2014/30/EU • 2011/65/EU & (EU) 2015/863

L'objet de la déclaration décrit ci-dessus est conforme à la directive 2011/65/EU du Parlement européen et du Conseil du 8 juin 2011 relative à la limitation de l'utilisation de certaines substances dangereuses dans les équipements électriques et électroniques.

Pour assurer la conformité, les normes harmonisées et les normes et réglementations nationales suivantes ont été appliquées :

EN 60745-1:2009/A11:2010 • EN 60745-2-3:2011/A13:2015
EN IEC 55014-1:2021 • EN IEC 55014-2:2021 • EN IEC 63000:2018
EN IEC 61000-3-2:2019/A2:2024 • EN 61000-3-3:2013/A2:2021

La présente déclaration de conformité est établie sous la seule responsabilité du fabricant:



Grizzly Tools GmbH & Co. KG
Stockstädter Str. 20
63762 Großostheim
ALLEMAGNE
29.12.2025

Christian Frank
Mandataire de documentation

Inhoudsopgave

Inleiding.....	45
Reglementair gebruik.....	45
Inhoud van het pakket/accessoires.....	45
Overzicht.....	46
Functiebeschrijving.....	46
Technische gegevens.....	46
Veiligheidsaanwijzingen.....	47
Betekenis van de veiligheidsaanwijzingen.....	47
Pictogrammen en symbolen.....	47
Algemene veiligheids waarschuwingen voor elektrisch gereedschap.....	47
Veiligheidswaarschuwingen voor slijpen.....	49
Verdere veiligheidsmaatregelen.....	50
Restrisico's.....	51
Vorbereiding.....	51
Bedieningselementen.....	52
Beschermkap monteren/instellen/demonteren.....	52
Borstel monteren en demonteren.....	52
Extra handvat monteren.....	52
De aansluiting voor stofafzuiging monteren.....	52
Stofafzuigvoorziening aansluiten.....	53
Bedrijf.....	53
Werkinstructies.....	53
In- en uitschakelen.....	53
Transport.....	53
Reiniging, onderhoud en opslag.....	53
Reiniging.....	53
Onderhoud.....	54
Opslag.....	54
Afvoeren/milieubescherming.....	54
Probleemopsporing.....	54
Reserveonderdelen en toebehoren.....	55
Service.....	55
Garantie.....	55
Reparatie-service.....	56
Service-Center.....	56
Importeur.....	56
Vertaling van de originele EU-conformiteitsverklaring.....	57
Explosietekening.....	147

Inleiding

Gefeliciteerd met de aankoop van uw nieuwe satijn-/borstelschuurmachine (hierna "apparaat" of "elektrisch gereedschap" genoemd). U hebt voor een hoogwaardig product gekozen. Dit apparaat werd tijdens de productie op kwaliteit gecontroleerd en aan een eindcontrole onderworpen. Een goede werking van uw apparaat is daarom gegarandeerd.



Deze gebruiksaanwijzing maakt deel uit van dit apparaat. Ze bevat belangrijke instructies over de veiligheid, het gebruik en de afvoer van het apparaat. Lees zorgvuldig de gebruiksaanwijzing. Maak u vertrouwd met de bedieningselementen en het juiste gebruik van het apparaat. Gebruik het apparaat alleen zoals beschreven en alleen voor de vermelde doeleinden. Bewaar de gebruiksaanwijzing zorgvuldig en geef alle documentatie mee wanneer u het apparaat aan derden doorgeeft.

Reglementair gebruik

Het apparaat is uitsluitend bedoeld voor het volgende gebruik:

- Oppervlaktebehandeling metaal
- Satineren

Bedrijf alleen in droge ruimten.

Elk ander gebruik dat in deze handleiding niet expliciet wordt toegestaan, kan leiden tot schade aan het apparaat en kan een ernstig risico voor de gebruiker inhouden. De bediener of gebruiker van het apparaat is verantwoordelijk voor letsel- of materiële schade aan derde partijen of hun eigendom. Het apparaat is bedoeld voor huishoudelijk gebruik. Het is niet ontworpen voor continu commercieel gebruik. Bij commercieel gebruik vervalt de garantie. De fabrikant is niet aansprakelijk voor schade die voortvloeit uit oneigenlijk gebruik of uit een foute bediening.

Inhoud van het pakket/accessoires

Pak het apparaat uit en controleer de inhoud van het pakket.

Voer het verpakkingsmateriaal af zoals reglementair voorgeschreven.

- Satineer-/borstelschuurmachine
- Extra handvat

- Afzuigkoppelingen
- Adapter voor externe stofafzuiging
- 2x Instelveer
- Borstel
- 2x Koolborstel
- Inbussleutel
- 2x Schroef
- Inbusschroef
- Dichtingsring
- Vertaling van de oorspronkelijke gebruiksaanwijzing

Overzicht

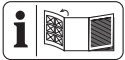

De afbeeldingen van het apparaat vindt u op de voorste en achterste uitvouwpagina.

- 1 Handgreep
- 2 Aan/uit-schakelaar
- 3 Caps Lock toets
- 4 Draaiwiel
- 5 Afzuigkoppelingen
- 6 Houder voor hulphandgreep
- 7 Extra handvat
- 8 Beschermkap
- 9 Borstel
- 10 Asvergrendeling
- 11 Schroef (Onderhoudsdeksel)
- 12 Onderhoudsdeksel
- 13 Netsnoer
- 14 Koolborstel
- 15 Inbussleutel
- 16 Verloopstuk
- Fig. A**
- 17 Inbusschroef (Beschermkap)
- Fig. B**
- 18 Bevestigingsas
- 19 Instelveer
- 20 Inbusschroef (Borstel)
- 21 Dichtingsring
- 22 Schroef (Opzetstuk)
- 23 Opzetstuk
- 24 Schroef (Afzuigkoppelingen)

Fig. C

- 25 Externe zuigslang

Fig. D

- 26 Groef voor drukveer
- 27 Drukveer
- 28 Contactschoen
- 29 Contactstekker
- 30 Gevlochten draad

Functiebeschrijving

De werking van de verschillende bedieningselementen is hieronder beschreven.

Technische gegevens

Satineer-/borstelschuurmachine

..... **PBSM 1300 A1**

Nominale spanning U 230 V~, 50 Hz

Nominaal ingangsvermogen P 1300 W

Gewicht $\approx 3,5$ kg

Stationair toerental n 900–3200 min^{-1}

Borstel

- diameter $\varnothing 120$ mm

- Schroefdraad M8

Geluidsdrukniveau (L_{pA}) .. 83,1 dB; $K_{pA}=3$ dB

Geluidsvermogeniveau (L_{WA})

..... 94,1 dB; $K_{WA}=3$ dB

Trilling (a_H)

- Handgreep 2,36 m/s^2 ; 1,5 m/s^2

- Extra handvat 2,78 m/s^2 ; 1,5 m/s^2

De geluids- en trilwaarden zijn vastgesteld in overeenstemming met de normen en bepalingen die in de conformiteitsverklaring zijn vermeld.

De vermelde trillingsemisiewaarde is volgens een genormeerde keuringsmethode gemeten en kan voor de vergelijking van een elektrisch gereedschap met een ander gereedschap worden gebruikt. De vermelde trillingsemisiewaarde kan ook voor een eerste inschatting van de blootstelling worden gebruikt.

⚠ WAARSCHUWING! De trillingsemisiewaarde tijdens daadwerkelijk gebruik van het elektrisch gereedschap kan afwijken van de opgegeven waarde, afhankelijk van de manier waarop het elektrisch gereedschap wordt gebruikt. Het is noodzakelijk om veiligheidsmaatregelen vast te leggen om de bediener te beschermen, gebaseerd op een schatting van de blootstelling tijdens daadwerkelijke gebruiksomstandigheden (rekening houdend met alle onderdelen van de

werkcyclus, bijvoorbeeld de tijden dat het elektrisch gereedschap is uitgeschakeld en de tijden dat het aan is, maar onbelast loopt).

Veiligheidsaanwijzingen

Dit gedeelte behandelt de basisveiligheidsmaatregelen bij het gebruik van het apparaat.

Betekenis van de veiligheidsaanwijzingen

⚠ GEVAAR! Als u deze veiligheidsaanwijzing niet volgt, gebeurt er een ongeval. Het gevolg is ernstig lichamelijk letsel of de dood.

⚠ WAARSCHUWING! Als u deze veiligheidsaanwijzing niet volgt, gebeurt er eventueel een ongeval. Het gevolg is eventueel ernstig lichamelijk letsel of de dood.

⚠ VOORZICHTIG! Als u deze veiligheidsaanwijzing niet volgt, gebeurt er een ongeval. Het gevolg is eventueel lichte of matig lichamelijk letsel.

AANWIJZING! Als u deze veiligheidsaanwijzing niet volgt, gebeurt er een ongeval. Het gevolg is eventueel materiële schade.

Pictogrammen en symbolen

Pictogrammen op het apparaat



Lees de gebruiksaanwijzing



Veiligheidsklasse II (dubbele isolatie)



Gebruik oogbescherming



Elektrische apparaten horen niet bij het huisvuil.

Algemene veiligheidsaanschuivingen voor elektrisch gereedschap

⚠ WAARSCHUWING! Lees alle veiligheidsaanschuivingen en instructies. Volgt u niet alle waarschuwingen en instructies, dan kan dit leiden tot elektrische schok, brand en/of ernstig letsel. **Bewaar alle waarschuwingen en instructies voor toekomstige naslag.**

De term „elektrisch gereedschap” in de waarschuwingen verwijst naar uw op netstroom aangedreven elektrische gereedschap (met netsnoer) of uw accu-aangedreven elektrische gereedschap (zonder netsnoer).

1. VEILIGE WERKPLEK

- a) **Houd uw werkplek schoon en goed verlicht.** Rommelige of donkere werkplekken leiden tot ongevallen.
- b) **Gebruik geen elektrische gereedschappen in omgevingen met ontplofingsgevaar, bijvoorbeeld als ontvlambare vloeistoffen, gassen of stof aanwezig is.** Elektrische gereedschappen produceren vonken, die het stof of de dampen kunnen doen ontbranden.
- c) **Houd kinderen en omstanders op een afstand terwijl u met een elektrisch gereedschap werkt.** Wordt u afgeleid, dan zou u de controle over het gereedschap kunnen verliezen.

2. ELEKTRISCHE VEILIGHEID

- a) **De stekker van het elektrische gereedschap moet overeenkomen met het stopcontact. Breng nooit modificaties aan de stekker aan. Gebruik bij geaarde (geïsoleerde) elektrische gereedschappen nooit een adapterstekker.** Ongewijzigde stekkers en passende stopcontacten reduceren het risico op elektrische schok.
- b) **Voorkom lichamelijk contact met geaarde of geïsoleerde oppervlakken zoals leidingen, radiatoren, fornuizen en koelkasten.** Er bestaat een verhoogd risico op elektrische schok als uw lichaam geaard of geïsoleerd is.
- c) **Stel elektrische gereedschappen niet bloot aan regen of natte omgevingen.** Indringend water in een elektrisch gereedschap verhoogt het risico op elektrische schok.
- d) **Gebruik het netsnoer niet voor oneigenlijke doelen. Gebruik het netsnoer niet om het elektrische gereedschap te dragen of te trekken of om de stekker uit het stopcontact te halen. Houd het netsnoer uit de buurt van warmte, olie, scherpe randen of bewegende delen.** Beschadigde of warrige netsnoeren verhogen het risico op elektrische schok.
- e) **Werk u buitenshuis met het elektrische gereedschap, gebruik dan een**

- verlengkabel die geschikt is voor gebruik buitenshuis.** Het gebruik van een verlengkabel voor buitenshuis reduceert het risico op elektrische schok.
- f) **Als u alsnog een elektrisch gereedschap op een vochtige locatie moet gebruiken, gebruik dan een stroomvoorziening met aardlekschakelaar.** Het gebruik van een aardlekschakelaar reduceert het risico op elektrische schok.
3. **PERSOONLIJKE VEILIGHEID**
- a) **Blijf alert, kijk uit wat u doet en gebruik uw gezond verstand bij het bedienen van een elektrisch gereedschap. Gebruik een elektrisch gereedschap niet als u moe bent of onder de invloed bent van drugs, alcohol of medicijnen.** Eén moment van onoplettendheid kan bij het gebruik van elektrisch gereedschap leiden tot ernstig letsel.
- b) **Gebruik persoonlijke beschermingsmiddelen. Draag altijd oogbescherming.** Het gebruik van voor de omstandigheden passende beschermingsmiddelen zoals stofmaskers, antislipschoenen, veiligheidshelmen of oorbeschermers reduceert het risico op letsel.
- c) **Voorkom onbedoelde inschakeling. Zorg ervoor dat de schakelaar op de uit-stand staat voordat u het gereedschap aansluit op de netstroom en/of op het accupack en voordat u het op- of wegdraagt.** Het dragen van elektrisch gereedschap met uw vinger op de schakelaar of het onder stroom zetten van elektrisch gereedschap waarvan de schakelaar aanstaat, is vragen om ongelukken.
- d) **Verwijder eventuele stel- of moersleutels voordat u het elektrische gereedschap inschakelt.** Een achtergelaten moer- of stelsleutel op een draaiend onderdeel van het elektrische gereedschap kan leiden tot letsel.
- e) **Strek u niet te ver uit. Blijf op elk moment stevig staan en bewaar uw evenwicht.** Zo hebt u in onverwachte situaties betere controle over het elektrische gereedschap.
- f) **Draag gepaste kleding. Draag geen losse kleding of sieraden. Houd uw haren, kleding en handschoenen uit de buurt van bewegende delen.** Losse kleding, losse juwelen of lange haren kunnen verstrikt raken in bewegende delen.
- g) **Als het gereedschap is voorzien voor de aansluiting van stofafzuig- en stofopvangsystemen, zorg er dan voor dat die aangesloten zijn en correct worden gebruikt.** Het gebruik van stofopvangsystemen kan stofgerelateerde risico's reduceren.
4. **GEBUIK EN ONDERHOUD VAN ELEKTRISCH GEREEDSCHAP**
- a) **Forceer het elektrische gereedschap niet. Gebruik het correcte elektrische gereedschap voor uw toepassing.** Het juiste elektrische gereedschap zal het werk beter en veiliger uitvoeren tegen de snelheid waarvoor het was bedoeld.
- b) **Gebruik het elektrische gereedschap niet als de aan-/uitknop niet vlot schakelt.** Een elektrisch gereedschap dat niet met de schakelaar kan worden beheerst, is gevaarlijk en moet worden vervangen.
- c) **Haal de stekker uit het stopcontact en/of haal het accupack uit het elektrische gereedschap voordat u enige aanpassingen aan het gereedschap uitvoert, toebehoren verwisselt of het elektrische gereedschap opbergt.** Dergelijke preventieve veiligheidsmaatregelen reduceren het risico op onbedoelde inschakeling van het elektrische gereedschap.
- d) **Berg niet-gebruikte elektrische gereedschappen op buiten het bereik van kinderen, en laat personen die niet bekend zijn met het elektrische gereedschap of met deze instructies, niet werken met het elektrische gereedschap.** In de handen van onopgeleide gebruikers kunnen elektrische gereedschappen erg gevaarlijk zijn.
- e) **Onderhoud elektrische gereedschappen en de toebehoren ervan. Controleer ze op verkeerde uitgelijnde of vastklemmende bewegende delen, kapotte onderdelen en andere omstandigheden die de werking van het elektrische gereedschap kunnen aantasten. Laat in geval van schade het elektrische gereedschap repareren voordat u het gebruikt.** Veel ongevallen worden veroorzaakt door slecht onderhouden elektrische gereedschappen.
- f) **Houd alle snijgereedschap scherp en schoon.** Goed onderhouden snijgereedschappen met scherpe snijkanten blijven

minder vaak geklemd zitten en zijn vlotter te beheersen.

- g) **Gebruik de elektrische gereedschappen, toebehoren, bits en dergelijke overeenkomstig de instructies en houd rekening met de werkomstandigheden en de uit te voeren taak.** Het gebruik van elektrische gereedschappen voor andere taken dan de bedoelde taken, kan leiden tot een gevaarlijke situatie.
- h) **Houd de handgrepen en grijpvlakken droog, schoon en olie- en vetvrij.** Gladde handgrepen en grijpvlakken hinderen de veilige omgang en de controle over het gereedschap in onverwachte situaties.
5. **REPARATIES**
- a) **Laat uw elektrische gereedschap alleen repareren door een erkend technicus met behulp van identieke vervangingsdelen.** Dit verzekert dat de veiligheid van het elektrische gereedschap wordt behouden.

Veiligheids waarschuwingen voor slijpen

- **Dit elektrisch gereedschap is bedoeld als slijpmachine. Lees alle veiligheids waarschuwingen, instructies, illustraties en specificaties voor dit elektrische gereedschap.** Volgt u niet alle onderstaande instructies op, dan kan dit leiden tot elektrische schok, brand en/of ernstig letsel.
- **Bewerkingen zoals schuren, draadborstelen, polijsten, gaten zagen of afsnijden mogen niet worden uitgevoerd met dit elektrische gereedschap.** Handelingen waarvoor het elektrische gereedschap niet is ontworpen, kunnen gevaar opleveren en lichamelijk letsel veroorzaken.
- **Dit elektrische apparaat niet zodanig ombouwen dat het werkt op een manier waarvoor het niet specifiek is ontworpen en die niet is gespecificeerd door de fabrikant van het apparaat.** Een dergelijke omzetting kan leiden tot verlies van controle en ernstig persoonlijk letsel.
- **Gebruik geen accessoires die niet specifiek ontworpen en gespecificeerd zijn door de fabrikant van het gereedschap.** Het feit dat het accessoire op uw elektrisch gereedschap kan worden bevestigd, garandeert nog geen veilige werking.
- **De nominale snelheid van het accessoire moet ten minste gelijk zijn aan de maximumsnelheid die op het elektrische gereedschap is aangegeven.** Accessoires die sneller lopen dan hun nominale snelheid kunnen breken en uit elkaar vliegen.
- **De buitendiameter en de dikte van uw accessoire moeten binnen de capaciteit van uw elektrisch gereedschap vallen.** Onjuist gedimensioneerde accessoires kunnen niet afdoende worden beveiligd of gecontroleerd.
- **De schroefdraad van accessoires moet overeenkomen met de schroefdraad van de slijpspindel. Voor accessoires die met flenzen zijn gemonteerd, moet het asgat van de accessoire passen op de opspandiameter van de flens.** Accessoires die niet passen bij de bevestigingsmiddelen van het elektrisch gereedschap zullen uit balans raken, overmatig trillen en kunnen controleverlies veroorzaken.
- **Gebruik geen beschadigd accessoire. Controleer voor elk gebruik de accessoires zoals schuurwielen op spanen en barsten, op barsten, scheuren of overmatige slijtage, draadborstel op losse of gebarsten draden. Als een elektrisch apparaat of accessoire is gevallen, controleer dan op schade of installeer een onbeschadigd accessoire. Na het inspecteren en installeren van een accessoire, plaatst u zichzelf en omstanders uit de buurt van het draaiende accessoire en laat u het elektrische apparaat gedurende één minuut op het maximale onbelaste toerental draaien.** Beschadigde accessoires zullen tijdens deze test normaal gesproken uit elkaar vallen.
- **Draag persoonlijke beschermingsmiddelen. Gebruik, afhankelijk van de toepassing, een gelaatsscherm, schutbril of veiligheidsbril. Draag zo nodig een stofmasker, gehoorbeschermers, handschoenen en een werkplaatschort waarmee kleine schuur- of werkstukfragmenten kunnen worden tegengehouden.** De oogbescherming moet in staat zijn rondvliegend puin tegen te houden dat bij diverse toepassingen ontstaat. Het stofmasker of ademhalingsapparaat moet in staat zijn de door de specifieke

toepassing gegenereerde deeltjes te filteren. Langdurige blootstelling aan hoge intensiteit lawaai kan leiden tot gehoorverlies.

- **Houd omstanders op veilige afstand van het werkgebied. Iedereen die het werkerrein betreedt, moet persoonlijke beschermingsmiddelen dragen.** Brokstukken van het werkstuk of van een gebroken accessoire kunnen wegvliegen en letsel veroorzaken buiten het directe werkgebied.
- **Houd het elektrische gereedschap enkel vast bij geïsoleerde grijpvlakken, wanneer u een bewerking uitvoert waarbij het snijtoebehoren contact kan komen met verborgen bedrading of het eigen snoer.** Snij-accessoires die in contact komen met een “onder stroom staande” draad, kunnen blootgestelde metalen onderdelen van het elektrische gereedschap “onder stroom” zetten en de bediener een elektrische schok bezorgen.
- **Plaats het snoer uit de buurt van het draaiende accessoire.** Als u de controle verliest, kan het koord worden doorgesneden of blijven haken en kan uw hand of arm in het draaiende accessoire worden getrokken.
- **Leg het elektrische gereedschap nooit neer voordat het accessoire volledig tot stilstand is gekomen.** Het draaiende accessoire kan het oppervlak vastgrijpen en het elektrische gereedschap aan uw controle onttrekken.
- **Laat het elektrische gereedschap niet draaien terwijl u het aan uw zijde draagt.** Onbedoeld contact met het ronddraaiende accessoire kan ervoor zorgen dat het aan uw kleding blijft haken en het in uw lichaam trekken.
- **Maak de ventilatieopeningen van het elektrisch gereedschap regelmatig schoon.** De ventilator van de motor zuigt het stof in de behuizing aan en een overmatige ophoping van poedervormig metaal kan elektrische gevaren veroorzaken.
- **Gebruik het elektrische gereedschap niet in de buurt van brandbare materialen.** Vonken kunnen deze materialen ontsteken.
- **Gebruik geen accessoires waarvoor vloeibare koelmiddelen nodig zijn.** Het gebruik van water of andere vloeibare

koelmiddelen kan leiden tot elektrocutie of een schok.

Verdere veiligheidsmaatregelen

- Indien het netsnoer van dit apparaat beschadigd is, moet het worden vervangen door de fabrikant, diens dienst naverkoop of een soortgelijk gekwalificeerd persoon, om gevaren te voorkomen. Neem contact op met het servicecentrum.
- **Gebruik enkel toebehoren dat door PARKSIDE aanbevolen is.** Ongeschikte toebehoren kunnen leiden tot elektrische schok of brand.

Specifieke veiligheidswaarschuwingen voor slijpen

- **Gebruik alleen schijftypes die zijn gespecificeerd voor uw elektrisch gereedschap en de specifieke beschermkap die is ontworpen voor de geselecteerde schijf.** Schijven waarvoor het elektrisch gereedschap niet is ontworpen, kunnen niet afdoende worden beschermd en zijn onveilig.
- **Het slijppoppervlak van in het midden ingedrukte schijven moet onder het vlak van de beschermkap worden gemonteerd.** Een verkeerd gemonteerde schijf die door het vlak van de beschermkap uitsteekt, kan niet voldoende worden beschermd.
- **De afscherming moet stevig aan het elektrische gereedschap worden bevestigd en voor maximale veiligheid worden geplaatst, zodat de minste hoeveelheid schijf wordt blootgesteld aan de bediener.** De afscherming helpt de bediener te beschermen tegen gebroken schijffragmenten, onbedoeld contact met de schijf en vonken die kleding kunnen doen ontbranden.
- **Schijven mogen enkel voor specifieke toepassingen worden gebruikt. Bijvoorbeeld: slijp niet met de zijkant van de doorslijpschijf.** Abrasieve doorslijpschijven zijn bedoeld voor omtrekslijpen, zijdelingse krachten die op deze schijven worden uitgeoefend, kunnen ervoor zorgen dat ze versplinteren.
- **Gebruik altijd onbeschadigde schijfflazen die de juiste maat en vorm hebben voor de door u geselecteerde schijf.** De juiste schijfflazen ondersteunen de schijf, waardoor de kans op schijfbreuk wordt verkleind. Flazen voor door-

slijpschijven kunnen afwijken van slijpschijfflenzen.

- **Gebruik geen versleten schijven van groter elektrisch gereedschap.** Een schijf bedoeld voor groter elektrisch gereedschap is niet geschikt voor de hogere snelheid van een kleiner gereedschap en kan barsten.

Terugslag en aanverwante waarschuwingen

Terugslag is een plotselinge reactie op een bekende of vastgelopen draaiende schijf, steunschijf, borstel of ander toebehoren. Het vastklemmen of knellen veroorzaakt een snelle blokkering van het draaiende gereedschap, waardoor het ongecontroleerde elektrische gereedschap wordt gedwongen in de richting tegenovergesteld aan de draairichting van het gereedschap op het punt van vastklemmen.

Als bijvoorbeeld een slijpschijf door het werkstuk wordt vastgeklemd of gekneld, kan de rand van de schijf die in het knelpunt komt in het oppervlak van het materiaal graven, waardoor de schijf eruit klimt of eruit gestoten wordt. De schijf kan naar de bediener toe of van hem af springen, afhankelijk van de richting van de beweging van de schijf op het knelpunt. Abrasieve schijven kunnen ook onder deze omstandigheden breken.

Terugslag is het gevolg van verkeerd gebruik van het elektrische gereedschap en/of onjuiste werkprocedures of omstandigheden en kan worden voorkomen door de juiste voorzorgsmaatregelen te nemen zoals hieronder beschreven.

- **Houd het elektrische gereedschap stevig vast met beide handen en plaats uw lichaam en armen zo dat u weerstand kunt bieden aan terugslagkrachten. Gebruik altijd het extra handvat, indien aanwezig, voor maximale controle over terugslag of koppelreactie tijdens het starten.** De bediener kan koppelreacties of terugslagkrachten beheersen, mits de juiste voorzorgsmaatregelen worden genomen.
- **Plaats uw hand nooit in de buurt van het draaiende accessoire.** Het accessoire kan terugslaan over uw hand.
- **Plaats uw lichaam niet in het gebied waar het elektrische gereedschap zal bewegen als er terugslag optreedt.** Terugslag zal het gereedschap voortbewe-

gen in een richting die tegengesteld is aan de beweging van het wiel op het punt waar het blijft haken.

- **Wees bijzonder voorzichtig bij het bewerken van hoeken, scherpe randen, enz. Voorkom stuiten en vastlopen van het accessoire.** Hoeken, scherpe randen of stuiten hebben de neiging om een vasthaken van het accessoire en verlies van controle of terugslag te veroorzaken.
- **Bevestig geen zaagketting-houtsnijblad of getand zaagblad.** Dergelijke messen zorgen voor frequente terugslag en verlies van controle.

Restrisico's

Zelfs als u dit apparaat volgens de instructies gebruikt, zijn er altijd restrisico's. De volgende gevaren kunnen ontstaan in verband met het ontwerp en de constructie van dit apparaat:

- Oogletsel, indien geen geschikte oogbescherming wordt gedragen.
- Schade aan de gezondheid als gevolg van trillingen van hand en arm als het apparaat gedurende langere tijd wordt gebruikt of niet naar behoren wordt bewogen en onderhouden.
- Gezondheidsschade door:
 - aanraking van de slijpwerktuigen in de niet afgedekte zone;
 - wegslingeren van delen van werkstukken of beschadigde slijpschijven.

⚠ WAARSCHUWING! Gevaar door elektromagnetisch veld dat wordt gegenereerd tijdens het bedrijf van het apparaat. Dit veld kan onder bepaalde omstandigheden actieve of passieve medische implantaten negatief beïnvloeden. Om het risico op ernstige of dodelijke letsels te reduceren, adviseren wij personen met medische implantaten om hun arts en de fabrikant van het medische implantaat te raadplegen voordat zij het apparaat bedienen.

Voorbereiding

⚠ WAARSCHUWING! Gevaar voor letsel door onbedoeld aanlopen van het apparaat. Steek de stekker pas in het stopcontact als het apparaat volledig is voorbereid voor gebruik.

Bedieningselementen

Maak u vóór het eerste gebruik van het apparaat vertrouwd met de bedieningselementen van het apparaat.

- **Aan-/uitknop (2)**
 - Inschakelen: Drukken
 - Uitschakelen: Loslaten
- **Caps Lock toets (3)**
 - Aan/uit schakelaar vastzetten: Drukken
 - Aan-/uitschakelaar vrijgeven: Aan-/uitschakelaar (2) indrukken
- **Draaiwiel (4)**
Toerental instellen in 6 niveaus.
- **Asvergrendeling (10)**
 - Blokkeer de spindel bij het monteren/demonteren van het inzetgereedschap.

Beschermkap monteren/instellen/demonteren

⚠ WAARSCHUWING! Gebruik het apparaat nooit zonder dat de beschermkap volledig is gemonteerd.

Benodigde gereedschappen en hulpmiddelen

- Inbussleutel (15)

Beschermkap monteren (Fig. A)

1. Plaats de beschermkap (8) op het apparaat.
Let op de uitsparingen in de houder op het apparaat.
2. Draai de beschermkap in de werkstand.
3. Draai de inbusbout (17) stevig vast.

Beschermkap instellen (Fig. A)

1. Los de inbusbout (17).
2. Stel de beschermkap (8) zo op dat een vonkenregen of geloste delen noch de gebruiker noch omstaande personen kunnen treffen.
Stel de beschermkap (8) zo af dat de rondvliegende vonken geen brandbare onderdelen, ook niet in de omgeving, ontsteken.
De gesloten kant van de beschermkap moet steeds naar de gebruiker wijzen.
3. Draai de inbusbout weer vast.

Beschermkap demonteren (Fig. A)

1. Los de inbusbout (17).
2. Trek de beschermkap (8) van het apparaat.

Borstel monteren en demonteren

Benodigde gereedschappen en hulpmiddelen

- Inbussleutel (15)

Borstel monteren (Fig. B)

1. Los de schroeven (22) op het opzetstuk.
2. Draai het opzetstuk (23) van de beschermkap (8) af.
3. Plaats de instelveren (19) in de groeven op de bevestigingsas (18) en houd ze op hun plaats.
4. Plaats de borstel (9) op de bevestigingsas.
5. Houd de spilvergrendeling (10) ingedrukt.
6. Bevestig de borstel met de inbusbout (20) en de sluitring (21).
7. U kunt de spindelvergrendeling (10) loslaten.
8. Bevestig het opzetstuk weer aan de beschermkap met de schroeven.

Borstel demonteren (Fig. B)

1. Los de schroeven (22) op het opzetstuk.
2. Draai het opzetstuk (23) van de beschermkap (8) af.
3. Houd de spilvergrendeling (10) ingedrukt.
4. Draai de inbusbout (20).
5. U kunt de spindelvergrendeling (10) loslaten.
6. Verwijder de borstel (9).
Zorg ervoor dat de instelveren (19) niet verloren gaan.

Extra handvat monteren

⚠ WAARSCHUWING! Gevaar voor verwondingen! Gebruik het apparaat nooit zonder het extra handvat.

Procedure (Fig. B)

1. Schroef het extra handvat (7) in de houder (6) op de beschermkap (8).

De aansluiting voor stofafzuiging monteren

Benodigde gereedschappen en hulpmiddelen

- Kruiskopschroevendraaier

Procedure (Fig. B)

1. Bevestig de afzuigkoppelingen (5) aan de beschermkap (8) met de bijgeleverde schroeven (24).

Stofafzuigvoorziening aansluiten

Zorg ervoor dat de stofafzuiging geschikt is, bijvoorbeeld een werkplaatsstofzuiger. Normale huishoudelijke stofzuigers zijn niet geschikt voor het zuigen van schaaftsels. Deze informatie vindt u in de gebruiksaanwijzing van het externe apparaat.

Benodigde gereedschappen en hulpstukken

- externe zuigslang (25)
(niet meegeleverd)

Procedure (Fig. C)

1. Probeer de externe zuigslang rechtstreeks op de afzuigkoppelingen (5) aan te sluiten.
2. Als dit niet werkt, steek dan het verloopstuk (16) in de afzuigkoppelingen.
3. Sluit de externe zuigslang aan op het verloopstuk.

Bedrijf

Werkinstructies

- Gebruik het apparaat niet zonder externe stofafzuiging. Het gebruik van een stofafzuiging kan risico's door stof beperken. Zorg voor een goede ventilatie van de werkplek.
- Voer het apparaat ingeschakeld tegen het werkstuk aan.
- Verwijder de borstel na de verwerking voordat u het apparaat uitschakelt.
- Werk alleen met perfecte borstels voor een goed schuurresultaat.
- Werk met lage en gelijkmatige contactdruk en gelijkmatige toevoer. Zo spaart u het apparaat en de borstel.
- Leeg de stofzuiger in rechte stand om een zo goed mogelijk zuigvermogen te waarborgen.

In- en uitschakelen

Inschakelen

1. Kies met het draaiwiel (4) een toerentalniveau (1 ... 6).
2. Sluit het apparaat aan op het elektriciteitsnet.
3. Druk op de aan-/uitknop (2).
4. Wacht tot het apparaat zijn volle toerental heeft bereikt.
5. Breng de borstel tegen het werkstuk.

Uitschakelen

1. Verwijder de borstel van het werkstuk.
2. Laat de aan-/uitschakelaar (2) los.
3. Wacht tot het elektrische werktuig tot stilstand is gekomen alvorens het weg te leggen.
4. Haal de stekker van het apparaat uit het stopcontact als u het apparaat ongebruikt achterlaat of als u klaar bent met werken.

Transport

Instructies

- Schakel het apparaat uit.
- Verzeker u ervan dat alle bewegende delen volledig tot stilstand zijn gekomen.
- Haal de stekker uit het wandstopcontact.
- Verwijder het inzetgereedschap.
- Draag het apparaat altijd aan de handgreep (1).

Reiniging, onderhoud en opslag

⚠ WAARSCHUWING! Elektrische schok!
Gevaar voor letsel door onbedoeld aanlopen van het apparaat. Bescherm u bij onderhouds- en reinigingswerkzaamheden. Schakel het apparaat uit en trek de stekker uit het stopcontact.

Laat reparatiewerkzaamheden en onderhoud, die niet zijn beschreven in deze handleiding, uitvoeren door een gespecialiseerd service-center. Gebruik uitsluitend originele onderdelen.

Reiniging

⚠ WAARSCHUWING! Elektrische schok!
Spuut het apparaat nooit schoon met water.
AANWIJZING! Beschadigingsgevaar. Chemische substanties kunnen de plastieken delen van het apparaat aantasten. Gebruik geen reinigings- of oplosmiddelen.

- Houd ventilatiesleuven, de motorbehuizing en grepen van het apparaat schoon. Gebruik daartoe een vochtige doek of een borstel.

Onderhoud

Koolborstels vervangen

⚠ WAARSCHUWING! Elektrische schok!
Vraag een vakman als u niet zeker bent van dit werk goed uit te voeren.

Criteria

- verminderd motorvermogen
- overmatige vonkvorming

Voorwaarden

1. Schakel het apparaat uit.
2. Haal de stekker uit het stopcontact.
3. Laat het apparaat afkoelen.

Benodigde gereedschappen en hulpmiddelen

- 2 x koolborstel (14)
- Kruiskopschroevendraaier (niet meegeleverd)

Procedure (Fig. D)

AANWIJZING! Vervang altijd beide koolborstels tegelijk.

1. Verwijder de schroef (11) van het onderhoudsdeksel (12) en verwijder het onderhoudsdeksel.
2. Til de drukveer (27) uit de groef (26) voor de drukveer van de koolborstel.
3. Trek de contactstekker (29) van de contactschonen (28) en trek de koolborstel (14) naar boven uit de geleiding.
4. Steek een nieuwe koolborstel met de draad (30) naar boven in de geleiding.
5. Leg de draad in een boog door de zijdelingse opening van de geleiding.
6. Schuif de contactstekker op de contactschonen.
7. Zet de drukveer terug op de groef.
8. Bevestig het onderhoudsdeksel met de schroef.
9. Herhaal de stappen 1 tot 8 aan de andere kant van het apparaat.

Probleemopsporing

De volgende tabel helpt u bij het oplossen van storingen:

Probleem	Mogelijke oorzaak	Foutstel
Apparaat start niet	Spanning ontbreekt	Stopcontact, netsnoer, stekker en zekering controleren, evt. reparatie door elektriciens.
	Aan-/uitschakelaar (2) defect	Neem contact op met het servicecentrum.
	Motor defect	

Opslag

Sla het apparaat en accessoires steeds als volgt op:

- zuiver
- droog
- beschermt tegen stof
- buiten het bereik van kinderen

Afvoeren/milieubescherming

Voer afgedankte apparaten, toebehoren en verpakkingsmaterialen op milieuvriendelijke manier af.



Elektrische apparaten horen niet bij het huisvuil.

Het symbool van de doorgekruiste verwijdbare afvalbak betekent dat dit product aan het einde van zijn levensduur niet als ongesorteerd stedelijk afval mag worden verwijderd.

Richtlijn 2012/19/EU betreffende afgedankte elektrische en elektronische apparatuur:

Consumenten zijn wettelijk verplicht elektrische en elektronische apparatuur aan het eind van de levensduur op milieuvriendelijke wijze te recyclen. Op die manier wordt milieuvriendelijke en grondstofbesparende recycling gewaarborgd.

Afhankelijk van de omzetting in nationaal recht, hebt u de volgende mogelijkheden:

- retourneren naar een verkooppunt,
- aan een officieel inzamelpunt inleveren,
- retourneren naar de fabrikant/distributeur.

Dit is niet van toepassing op accessoires die bij oude apparaten zijn gevoegd en hulpmiddelen zonder elektrische bestanddelen.

Probleem	Mogelijke oorzaak	Fouterstel
Weinig of geen motorvermogen	Koolborstels versleten	Koolborstels vervangen of contact opnemen met het servicecentrum.
Apparaat werkt met onderbrekingen	Intern loszittend contact	Neem contact op met het servicecentrum.
	Aan-/uitschakelaar (2) defect	

Reserveonderdelen en toebehoren

Reserveonderdelen en toebehoren zijn beschikbaar via www.grizzlytools.shop. Als u problemen heeft met uw bestelproces, neem dan contact met ons op via onze online shop. Indien u nog vragen heeft, kunt u contact opnemen met: *Service-Center, Pag. 56*

Pos. nr.	Benaming	Bestelnr.
5+16	Afzuigkoppelingen + Verloopstuk	91120027
7	Extra handvat	91120028
8	Beschermkap	91120024
9	Borstel	91120030
14	2x Koolborstel	91120025
20+21	Inbuschroef (Borstel) + Sluistring	91120023

Service

Garantie

Beste klant,

U krijgt op dit product een garantie van 3 jaar vanaf datum van aankoop. In geval van defecten aan dit product hebt u tegenover de verkoper van het product wettelijke rechten. Deze wettelijke rechten worden door de onderstaande garantie niet beperkt.

Garantievoorwaarden

De garantietermijn begint bij de koopdatum. Gelieve de originele kasbon goed te bewaren. Dit document is vereist als aankoopbewijs. Als een materiaal- of fabricagefout optreedt binnen drie jaar na de aankoopdatum van dit product, zullen wij – naar eigen goeddunken – het product gratis voor u repareren of vervangen. Deze garantieservice vereist dat het defecte product en het aankoopbewijs (kassabon) binnen de periode van drie jaar worden overlegd en een schriftelijk kort wordt beschreven wat het defect is en wanneer het zich heeft voorgedaan.

Als het defect onder onze garantie valt, krijgt u het gerepareerde of een nieuw product terug. Na reparatie of vervanging van het product begint geen nieuwe garantieperiode.

Garantietermijn en wettelijke claims voor gebreken

De garantie verlengt de garantieperiode niet. Dit geldt ook voor vervangen en gerepareerde onderdelen. Eventuele bij aankoop reeds aanwezige beschadigingen of gebreken dienen direct na het uitpakken te worden gemeld. Voor reparaties na afloop van de garantieperiode worden kosten in rekening gebracht.

Omvang van de garantie

Het product is zorgvuldig geproduceerd volgens strenge kwaliteitsrichtlijnen en grondig getest voor levering.

De garantie is van toepassing op materiaal- of fabricagefouten. Deze garantie dekt geen productonderdelen die onderhevig zijn aan normale slijtage en daarom kunnen worden beschouwd als slijtageonderdelen (bijv. Borstel, Koolborstel) of schade aan breekbare onderdelen (bijv. Schakelaar).

Deze garantie vervalt indien het product beschadigd, verkeerd gebruikt of niet onderhouden is. Voor een goed gebruik van het product moeten alle aanwijzingen in de gebruiksaanwijzing strikt worden opgevolgd. Gebruiken en handelingen die in de gebruiksaanwijzing worden afgeraden of waartegen worden gewaarschuwd, moeten ten allen tijde worden vermeden.

Het product is uitsluitend bedoeld voor privégebruik en niet voor commercieel gebruik. De garantie vervalt bij misbruik en onoordeelkundig gebruik, het gebruik van geweld en ingrepen die niet door ons geautoriseerde servicefiliaal zijn uitgevoerd.

Verwerking bij garantie

Om ervoor te zorgen dat uw verzoek snel wordt verwerkt, volgt u de onderstaande instructies:

- Houd voor alle vragen de kassabon en het artikelnummer (IAN 508903_2507) bij de hand als bewijs van aankoop.
- Raadpleeg het typeplaatje op het product, een gravure op het product, de titelpagina van de gebruiksaanwijzing (links-onder) of de sticker op de achterkant of onderkant van het product voor het artikelnummer.
- Neem bij functiestoringen of andere defecten eerst **telefonisch** of gebruik ons **contactformulier** dat u kunt vinden op *parkside-diy.com* in de categorie **Service** contact op met het hieronder genoemde servicecentrum.
- Als een product als defect is geregi-streerd, kunt u het na overleg met ons Servicecentrum franco opsturen naar het serviceadres dat u is opgegeven, met bijvoeging van het aankoopbewijs (kassabon) en onder vermelding van wat het defect is en wanneer het defect is opgetreden. Om acceptatieproblemen en extra kosten te voorkomen, is het absoluut noodzakelijk dat u alleen het aan u opgegeven adres gebruikt. Zorg ervoor dat de zending geen vrachtvervoer is, per volumineuze goederen, expres of andere speciale vracht. Verzend het product inclusief alle toebehoren die bij de aankoop zijn geleverd en zorg ervoor dat de verpakking voldoende stevig is voor transport.

Reparatie-service

Neem contact op met het servicecentrum voor reparaties **die niet door de garantie worden gedekt**. U ontvangt daar een kostenraming.

- Wij kunnen alleen apparaten verwerken die voldoende verpakt en gefrankeerd zijn verzonden.

Opmerking: stuur uw apparaat schoon en met vermelding van het defect naar

het adres dat door het servicecentrum is opgegeven.

- Apparaten die niet vooraf zijn betaald of die zijn verzonden met omvangrijke goederen, exprespost of andere speciale vracht, worden niet geaccepteerd.
- We zullen de door u opgestuurde defecte apparaten gratis afvoeren.



U kunt deze en vele andere hand-leidingen bekijken en downloaden op *parkside-diy.com*. Deze QR-code brengt u rechtstreeks naar *parkside-diy.com*. Selecteer uw land en gebruik het zoekmasker om de gebruiksaanwijzing te zoeken. U kunt uw gebruiksaanwijzing openen door het artikelnummer (IAN) 508903_2507 in te voeren.

Service-Center

NL **Service Nederland**
Tel.: 08000 229556
Contactformulier op
parkside-diy.com
IAN 508903_2507

BE **Service België**
Tel.: 0800 12614
Contactformulier op
parkside-diy.com
IAN 508903_2507

Importeur

Opgelet: het onderstaande adres is geen serviceadres. Neem eerst contact op met het bovenvermelde service-center.

Grizzly Tools GmbH & Co. KG
Stockstädter Str. 20
63762 Großostheim
DUITSLAND
www.grizzlytools.de

Vertaling van de originele EU-conformiteitsverklaring

Product: **Satineer-/borstelschuurmachine**

Model: **PBSM 1300 A1**

Serienummer: 000001 – 032000

Het hierboven beschreven voorwerp is in overeenstemming met de desbetreffende harmonisatiewetgeving van de Unie:

2006/42/EC • 2014/30/EU • 2011/65/EU & (EU) 2015/863

Het hierboven beschreven voorwerp is conform Richtlijn 2011/65/EU van het Europees Parlement en de Raad van 8 juni 2011 betreffende beperking van het gebruik van bepaalde gevaarlijke stoffen in elektrische en elektronische apparatuur.

Om de conformiteit te waarborgen, zijn de volgende geharmoniseerde normen en nationale normen en voorschriften toegepast:

**EN 60745-1:2009/A11:2010 • EN 60745-2-3:2011/A13:2015
EN IEC 55014-1:2021 • EN IEC 55014-2:2021 • EN IEC 63000:2018
EN IEC 61000-3-2:2019/A2:2024 • EN 61000-3-3:2013/A2:2021**

Deze conformiteitsverklaring wordt verstrekt onder volledige verantwoordelijkheid van de fabrikant:



Grizzly Tools GmbH & Co. KG
Stockstädter Str. 20
63762 Großostheim
DUITSLAND
29.12.2025

Christian Frank
Documentatie gemachtigde

Índice de contenido

Introducción.....	58
Uso previsto.....	58
Volumen de suministro/accesorios.....	58
Vista general.....	59
Descripción del funcionamiento.....	59
Datos técnicos.....	59
Indicaciones de seguridad.....	60
Significado de las indicaciones de seguridad.....	60
Gráficos y símbolos.....	60
Advertencias de seguridad generales de la herramienta eléctrica.....	60
Advertencias de seguridad comunes para el amolado.....	62
Advertencias de seguridad adicionales.....	63
Riesgos residuales.....	64
Preparación.....	64
Elementos de control.....	64
Montaje/ajuste/desmontaje de la cubierta de protección.....	65
Montar y desmontar el cepillo.....	65
Montar la empuñadura adicional.....	65
Montar la conexión para la aspiración de polvo.....	65
Conectar la aspiración de polvo.....	65
Funcionamiento.....	66
Indicaciones de trabajo.....	66
Encendido y apagado.....	66
Transporte.....	66
Limpieza, mantenimiento y almacenamiento.....	66
Limpieza.....	66
Mantenimiento.....	66
Almacenamiento.....	67
Eliminación/protección del medio ambiente.....	67
Localización de averías.....	67
Piezas de repuesto y accesorios.....	68
Servicio.....	68
Garantía.....	68
Servicio de reparación.....	69
Service-Center.....	69
Importador.....	70
Traducción de la declaración UE de conformidad.....	70
Vista explosionada.....	147

Introducción

Enhorabuena por la compra de su nueva satinadora/lijadora de cepillo (en adelante, denominado aparato o herramienta eléctrica). Ha adquirido un aparato de alta calidad. Durante la producción del aparato se ha revisado su calidad y se le ha realizado una inspección final. Por lo tanto, la capacidad de funcionamiento de su aparato queda garantizada.



Este manual de instrucciones es parte de este aparato. Contiene indicaciones importantes para la seguridad, uso y desecho del producto. Lea atentamente el manual de instrucciones. Familiarícese con los controles y el uso correcto del aparato. Utilice exclusivamente el aparato como se describe y para los campos de aplicación especificados. Conserve el manual de instrucciones y entregue toda la documentación si traspasa este aparato a un tercero.

Uso previsto

El aparato está previsto exclusivamente para el uso siguiente:

- Tratamiento de superficies metálicas
- Acabado satinado

Funcionamiento exclusivamente en espacios secos.

Cualquier otro uso que no esté expresamente permitido en este manual de instrucciones puede suponer un serio peligro para el usuario y provocar daños en el aparato. El operador o usuario del aparato será responsable de los accidentes o daños causados a otras personas o sus propiedades. El aparato está destinado al uso doméstico. No se ha concebido para uso industrial prolongado. Si se le da un uso profesional, se anulará la garantía. El fabricante no se responsabiliza de los daños derivados de un uso erróneo o distinto del previsto.

Volumen de suministro/ accesorios

Desembale el aparato y compruebe el volumen de suministro.

Deseche el material de embalaje según corresponda.

- Lijadora de cepillo y satinadora
- Empuñadura adicional

- Tubo de aspiración
- Adaptador para la aspiración externa de polvo
- 2x Chaveta
- Cepillo
- 2x Escobilla de carbón
- Llave Allen
- 2x Tornillo
- Tornillo Allen
- Arandela
- Traducción del manual original

Vista general

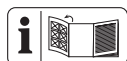

En las páginas desplegadas delantera y trasera encontrará ilustraciones del aparato.

- 1 Mango
- 2 Interruptor de encendido/apagado
- 3 Tecla de bloqueo
- 4 Rueda giratoria
- 5 Tubo de aspiración
- 6 Alojamiento para empuñadura adicional
- 7 Empuñadura adicional
- 8 Cubierta de protección
- 9 Cepillo
- 10 Bloqueo del husillo
- 11 Tornillo (Cubierta de mantenimiento)
- 12 Cubierta de mantenimiento
- 13 Cable de conexión eléctrica
- 14 Escobilla de carbón
- 15 Llave Allen
- 16 Racor de reducción

Fig. A

- 17 Tornillo Allen (Cubierta de protección)

Fig. B

- 18 Husillo de alojamiento
- 19 Chaveta
- 20 Tornillo Allen (Cepillo)
- 21 Arandela
- 22 Tornillo (Accesorio)
- 23 Accesorio
- 24 Tornillo (Tubo de aspiración)

Fig. C

- 25 Manguera de aspiración externa

Fig. D

- 26 Ranura para muelle de compresión
- 27 Muelle de compresión
- 28 Zapata de contacto
- 29 Ficha de contacto
- 30 Cordón

Descripción del funcionamiento

El funcionamiento de los elementos de mando se describe en las siguientes páginas.

Datos técnicos

Lijadora de cepillo y satinadora

..... **PBSM 1300 A1**

Tensión nominal U 230 V~, 50 Hz

Potencia nominal de entrada P 1300 W

Peso $\approx 3,5$ kg

Velocidad de giro en vacío n
..... 900–3200 min^{-1}

Cepillo

- diámetro $\varnothing 120$ mm

- Rosca M8

Nivel de presión acústica (L_{pA})
..... 83,1 dB; $K_{pA}=3$ dB

Nivel de potencia acústica (L_{WA})
..... 94,1 dB; $K_{WA}=3$ dB

Vibración (a_h)

- Empuñadura 2,36 m/s^2 ; 1,5 m/s^2

- Empuñadura adicional .. 2,78 m/s^2 ; 1,5 m/s^2

Los valores de ruido y vibración se han obtenido según la normativa y disposiciones indicadas en la declaración de conformidad.

El valor de emisión de vibraciones indicado se mide mediante un procedimiento de ensayo normalizado y se puede utilizar para hacer una comparación entre herramientas eléctricas. El valor de emisión de vibraciones indicado también se puede utilizar para hacer una estimación preliminar de la exposición.

⚠ ¡ADVERTENCIA! En condiciones de uso real, el valor de emisión de vibraciones puede diferir del valor indicado, dependiendo de la forma en que se utilice la herramienta eléctrica. Deberán tomarse medidas de seguridad para proteger al operador basadas en una estimación de la exposición bajo condiciones de uso reales (deberán tenerse

en cuenta todas las partes del ciclo de trabajo, por ejemplo, el tiempo durante el cual la herramienta eléctrica está apagada, y cuando está encendida funcionando sin carga).

Indicaciones de seguridad

En este apartado se presentan las indicaciones de seguridad básicas para utilizar el aparato.

Significado de las indicaciones de seguridad

⚠ ¡PELIGRO! Si no sigue esta indicación de seguridad, se producirá accidentes. El resultado es una lesión grave o la muerte.

⚠ ¡ADVERTENCIA! Si no sigue esta indicación de seguridad, es posible que se produzca un accidente. El resultado es posiblemente una lesión grave o la muerte.

⚠ ¡PRECAUCIÓN! Si no sigue esta indicación de seguridad, se producirá accidentes. El resultado es posiblemente una lesión de gravedad leve o media.

¡NOTA IMPORTANTE! Si no sigue esta indicación de seguridad, se producirá accidentes. El resultado es posiblemente un daño material.

Gráficos y símbolos

Símbolos gráficos sobre el aparato



Lea las instrucciones de uso



Clase de protección II (doble aislamiento)



Utilice protección ocular



Los aparatos eléctricos no deben tirarse a la basura doméstica.

Advertencias de seguridad generales de la herramienta eléctrica

⚠ ¡ADVERTENCIA! Lea todas las advertencias de seguridad y todas las instrucciones. Si no se siguen todas las advertencias e instrucciones puede producirse una descarga eléctrica, un incendio y/o lesiones

graves. **Guarde todas las advertencias e instrucciones para referencia futura.**

El término "herramienta eléctrica" en las advertencias se refiere a su herramienta eléctrica operada con corriente de la red eléctrica (con cable eléctrico), o su herramienta eléctrica operada con baterías (sin cable eléctrico).

1. SEGURIDAD DEL ÁREA DE TRABAJO

- a) **Mantenga el área de trabajo limpia y bien iluminada.** Las áreas abarrotadas u oscuras favorecen los accidentes.
- b) **No opere las herramientas eléctricas en atmósferas explosivas tales como en presencia de líquidos, gases o polvo inflamables.** Las herramientas eléctricas producen chispas que pueden incendiar el polvo o los gases.
- c) **Mantenga alejados a los niños y personas en el área cuando esté operando una herramienta eléctrica.** Las distracciones pueden hacer que pierda el control.

2. SEGURIDAD ELÉCTRICA

- a) **Las clavijas de las herramientas eléctricas tienen que coincidir con el enchufe. Nunca modifique la clavija de ninguna forma. No utilice ningún adaptador con herramientas conectadas a tierra.** Las clavijas originales no modificadas y los enchufes adecuados reducen el riesgo de descarga eléctrica.
- b) **Evite el contacto entre su cuerpo y las superficies conectadas a tierra, como tubos, radiadores, cables y refrigeradores.** Existe un mayor riesgo de descarga eléctrica si su cuerpo está conectado a tierra.
- c) **No exponga las herramientas eléctricas a la lluvia o ambientes húmedos.** Si el agua penetra en una herramienta eléctrica aumenta el riesgo de descarga eléctrica.
- d) **No maltrate el cable. Nunca use el cable para cargar, jalar o desconectar la herramienta eléctrica. Mantenga alejado el cable del calor, aceite, bordes afilados o partes móviles.** Los cables dañados o enredados aumentan el riesgo de descarga eléctrica.
- e) **Al usar una herramienta eléctrica en exteriores, utilice una extensión adecuada para uso en exteriores.** Utilizar

- un cable adecuado para exteriores reduce el riesgo de descarga eléctrica.
- f) **Si es inevitable utilizar una herramienta eléctrica en una ubicación húmeda, utilice una fuente protegida con un dispositivo de corriente residual (RCD).** Utilizar un RCD reduce el riesgo de descarga eléctrica.
3. **SEGURIDAD PERSONAL**
- a) **Manténgase alerta, fíjese en lo que está haciendo, y utilice el sentido común cuando esté utilizando una herramienta eléctrica. No utilice una herramienta eléctrica cuando esté cansado o bajo los efectos de drogas, alcohol o medicamentos.** Un momento de distracción al operar herramientas eléctricas pueden tener como resultado graves lesiones físicas.
- b) **Utilice equipo de protección personal. Siempre utilice protección para los ojos.** Utilizar equipo protector, como una máscara antipolvo, calzado de seguridad antideslizante, un casco, o protección auditiva para lograr las condiciones apropiadas reduce la posibilidad de lesiones personales.
- c) **Evite un arranque involuntario. Asegúrese de que el interruptor está en la posición de apagado antes de conectar la fuente de energía y/o el paquete de baterías, y antes de recoger o cargar la herramienta.** Cargar las herramientas eléctricas con su dedo puesto en el interruptor o conectar la energía a herramientas eléctricas que tienen el interruptor encendido aumenta la posibilidad de tener accidentes.
- d) **Retire cualquier llave de ajuste o llave inglesa antes de encender la herramienta eléctrica.** Una llave inglesa o una llave que se haya dejado pegada a una parte giratoria de la herramienta eléctrica puede ocasionar lesiones personales.
- e) **No se extralimite. Mantenga una posición y un balance adecuados en todo momento.** Esto permite un mejor control de la herramienta eléctrica en situaciones inesperadas.
- f) **Vista ropa adecuada. No utilice ropa suelta o joyas. Mantenga su cabello y su ropa y guantes lejos de las partes móviles.** Las prendas de vestir sueltas, las joyas o el cabello largo pueden quedar atrapados en las partes móviles.
- g) **Si se proporcionan dispositivos para la conexión de extracción de polvo e instalaciones de recolección, asegúrese de que estén conectados y se utilicen adecuadamente.** La utilización de recolección de polvo puede reducir los riesgos relacionados con este.
4. **USO Y CUIDADO DE LAS HERRAMIENTAS ELÉCTRICAS**
- a) **No fuerce la herramienta eléctrica. Utilice la herramienta eléctrica correcta para su aplicación.** La herramienta eléctrica correcta hará el trabajo mejor y con más seguridad al ritmo para el cual fue diseñada.
- b) **No utilice la herramienta eléctrica si el interruptor no la enciende y apaga.** Cualquier herramienta eléctrica que no pueda controlarse con el interruptor es peligrosa y tiene que repararse.
- c) **Desconecte la clavija de la fuente de energía y/o el paquete de baterías de la herramienta eléctrica antes de hacer cualquier ajuste, cambiar accesorios o almacenar las herramientas eléctricas.** Estas medidas preventivas de seguridad reducen el riesgo de arrancar accidentalmente la herramienta eléctrica.
- d) **Almacene las herramientas eléctricas que no utilice fuera del alcance de los niños, y no permita a personas que no estén familiarizadas con las herramientas eléctricas o estas instrucciones que operen dichas herramientas.** Las herramientas eléctricas son peligrosas en manos de usuarios no capacitados.
- e) **Proporcione mantenimiento a las herramientas eléctricas y sus accesorios. Revise si hay desalineaciones de partes de conexión o móviles, roturas de partes y cualquier otra condición que pueda afectar la operación de la herramienta eléctrica. Si está dañada, mande a reparación la herramienta antes de usarla.** Muchos accidentes son causados por herramientas eléctricas con mal mantenimiento.
- f) **Mantenga las herramientas de corte afiladas y limpias.** Las herramientas de corte con un buen mantenimiento y filos de corte bien afilados tienden menos a atorarse y son más fáciles de controlar.

- g) **Utilice la herramienta eléctrica, sus accesorios y brocas, etc. de acuerdo con estas instrucciones, tomando en cuenta las condiciones de trabajo y el trabajo que se va a realizar.** Utilizar la herramienta eléctrica para operaciones distintas a las que está destinada podría ocasionar una situación de riesgo.
- h) **Mantenga las manijas y las superficies de agarre secas, limpias y sin aceite o grasa.** Las manijas y superficies de agarre resbalosas no permiten un manejo y control seguro de la herramienta en situaciones inesperadas.
5. **SERVICIO**
- a) **Lleve su herramienta eléctrica a servicio con una persona calificada para realizar reparaciones y que utilice solamente refacciones idénticas.** Esto asegurará que se mantenga la seguridad de la herramienta eléctrica.

Advertencias de seguridad comunes para el amolado

- **Esta herramienta eléctrica está diseñada para ser usada como amoladora. Lea todas las advertencias de seguridad, instrucciones, ilustraciones y especificaciones proporcionadas con esta herramienta eléctrica.** Si no se siguen todas las instrucciones incluidas más abajo, puede producirse una descarga eléctrica, un incendio y/o lesiones graves.
- **No está recomendada para trabajos como, por ejemplo, lijado, cepillado con alambre, pulido, corte de orificios o recortes.** Usar la herramienta eléctrica de un modo distinto al previsto puede representar un peligro y causar lesiones personales.
- **No realice conversiones en la herramienta eléctrica para hacerla funcionar de manera distinta a la especificada y prevista por el fabricante.** Esta clase de modificaciones puede causar pérdidas de control y lesiones graves.
- **No use accesorios distintos a los especificados y previstos por el fabricante de la herramienta.** Incluso si dichos accesorios pueden acoplarse a la herramienta, esto no significa que su uso sea seguro.
- **La velocidad nominal del accesorio debe ser al menos igual a la velocidad máxima especificada en la herramienta.** Los accesorios que funcionan a una velocidad superior a su velocidad de trabajo pueden romperse y salir despedidos.
- **El diámetro exterior y el grosor de su accesorio deben ajustarse a la capacidad nominal de la herramienta eléctrica.** Los accesorios con un tamaño inadecuado no pueden protegerse o controlarse correctamente.
- **El montaje roscado de los accesorios debe coincidir con la rosca del eje de la amoladora. Para los accesorios montados mediante bridas, el orificio de fijación del accesorio debe coincidir con el diámetro de fijación de la brida.** Los accesorios que no encajan en el soporte de montaje de la herramienta perderán su equilibrio, vibrarán excesivamente y pueden ocasionar una pérdida de control.
- **No utilice accesorios dañados. Antes de cada uso, inspeccione el aparato para comprobar que los discos abrasivos no presentan grietas o astillas; la ausencia de grietas, desgaste o roturas en el ; o la presencia de cerdas rotas o sueltas en el cepillo de alambre. Si la herramienta eléctrica o el accesorio caen, compruebe que no se han producido daños y coloque un accesorio en buen estado si es necesario. Tras inspeccionar e instalar un accesorio, colóquese fuera del alcance del accesorio que gira y ponga en marcha la herramienta a la velocidad máxima sin carga de trabajo durante un minuto.** Los accesorios dañados se romperán durante el tiempo de prueba.
- **Utilice equipo de protección personal. Según el tipo de aplicación, deberá usar máscara protectora o gafas de seguridad. Si es preciso, use mascarilla antipolvo, protección acústica, guantes y mandil de trabajo resistente a los pequeños fragmentos abrasivos y virutas.** La protección ocular debe proteger frente a las virutas que salen despedidas en las diferentes aplicaciones. La mascarilla antipolvo o respirador debe proteger frente a las partículas filtrantes que genera la aplicación en cuestión. La exposición continuada a un sonido de

alta intensidad puede producir pérdidas auditivas.

- **Mantenga a las terceras personas alejadas del área de trabajo. Toda persona que acceda al área de trabajo debe utilizar equipo de protección personal.** Las virutas de la pieza de trabajo o de un accesorio roto pueden salir despedidas y causar lesiones más allá de la zona de trabajo inmediata.
- **Sostenga la herramienta eléctrica únicamente por las superficies de agarre aisladas cuando realice trabajos donde el accesorio de corte podría entrar en contacto con cables ocultos o su propio cable.** Los accesorios de corte que entran en contacto con un cable "bajo tensión" pueden hacer que las partes metálicas expuestas de la herramienta eléctrica estén "bajo tensión" y podrían provocar una descarga eléctrica al operador.
- **Coloque el cable alejado del accesorio rotatorio.** En caso de pérdida de control, el cable puede cortarse o engancharse en la mano y ser arrastrado hacia el accesorio giratorio.
- **Espere siempre a que el accesorio se detenga por completo antes de dejar la herramienta.** El accesorio giratorio puede agarrarse a la superficie y arrastrar la herramienta fuera de control.
- **No ponga en funcionamiento la herramienta mientras la lleva a su lado.** El contacto accidental con el accesorio giratorio puede hacer que se enganche a la ropa y atraer el accesorio hasta el cuerpo.
- **Limpie regularmente las salidas de aire de la herramienta.** El ventilador del motor succiona el polvo dentro de la carcasa y la acumulación excesiva de polvo metálico puede ocasionar peligro eléctrico.
- **No utilice la herramienta eléctrica cerca de materiales inflamables.** Las chispas podrían prender el material.
- **No use accesorios que requieran refrigerantes líquidos.** El uso de agua o de otros refrigerantes líquidos puede producir electrocuciones o descargas.

Advertencias de seguridad adicionales

- Si se daña el cable de conexión eléctrica de este aparato, deberá ser sustituido por el fabricante, su servicio de atención al cliente o una persona con cualificación si-

milar para evitar peligros. Diríjase al centro de servicio.

- **Utilice solo accesorios recomendados por PARKSIDE.** Los accesorios inadecuados pueden causar una descarga eléctrica o un incendio.

Advertencias de seguridad específicas para el amolado

- **Use únicamente discos de los tipos especificados para la herramienta y la protección diseñada para el disco escogido.** Los discos distintos a los previstos para la herramienta no pueden protegerse adecuadamente y su uso no es seguro.
- **La superficie de amolado de los discos con hueco en el centro debe montarse por debajo del nivel del borde de protección.** Un disco montado de forma inadecuada y que sobresale del nivel del borde de protección no puede protegerse adecuadamente.
- **La protección debe sujetarse a la herramienta de forma segura y estar debidamente colocada, de manera que el disco quede expuesto al operario lo menor posible.** La protección mantiene al operario a salvo de las virutas desprendidas del disco, del contacto accidental con el mismo y de las chispas que podrían incendiar su ropa.
- **Los discos han de usarse únicamente para las aplicaciones especificadas. Por ejemplo, no amole con el lado de un disco de corte.** Los discos de corte abrasivos están diseñados para el amolado con el exterior, las fuerzas aplicadas a los lados pueden hacer que el disco se rompa.
- **Use siempre bridas de disco con el tamaño y forma adecuados para el disco escogido.** Las bridas de disco adecuadas sostienen el disco y reducen la posibilidad de que se rompa. Las bridas para los discos de corte pueden ser diferentes a las de los discos de amolado.
- **No utilice discos desgastados de herramientas más grandes.** Los discos diseñados para herramientas más grandes no son adecuados para la alta velocidad de una herramienta más pequeña y pueden romperse.

Retroceso y advertencias relacionadas

El retroceso es una reacción súbita ante el atrapamiento o atascamiento del disco, del soporte de apoyo, del cepillo o de cualquier otro accesorio. El pinzamiento o enganche provoca que el accesorio giratorio se atasque rápidamente, lo que a su vez hace que la herramienta se mueva descontroladamente en dirección opuesta al giro del accesorio en el punto de atasco.

Por ejemplo, si un disco abrasivo queda atrapado o enganchado en la pieza de trabajo, el borde del disco que penetra en el punto de pinzamiento puede perforar la superficie del material levantando o repeliendo el disco. El disco puede saltar hacia el usuario o en dirección opuesta, según el movimiento del disco en el punto de pinzamiento. Los discos abrasivos también pueden romperse bajo estas condiciones.

El retroceso es el resultado de un mal uso de la herramienta o de un procedimiento o condiciones de trabajo incorrectos y puede evitarse tomando precauciones adecuadas como las expuestas a continuación.

- **Sujete la herramienta firmemente con ambas manos y coloque el cuerpo y los brazos adecuadamente para resistir el retroceso. Si se incluye, use siempre la empuñadura adicional para controlar al máximo el retroceso o la reacción de giro durante el arranque.** Tomando las medidas adecuadas, el usuario puede controlar correctamente la reacción de giro o de retroceso.
- **Nunca coloque la mano cerca del accesorio giratorio.** El retroceso puede golpear su mano.
- **No coloque el cuerpo en el área donde puede producirse el retroceso de la herramienta.** El retroceso impulsará la herramienta en la dirección opuesta al giro del disco en el punto de agarre.
- **Tenga especial cuidado al trabajar en esquinas, bordes afilados, etc. Evite que el accesorio rebote o se enganche.** Las esquinas, los bordes afilados y el movimiento de rebote pueden ocasionar que el accesorio giratorio quede atrapado y se produzca un retroceso o la pérdida de control de la herramienta.
- **No coloque hojas de motosierra para tallar madera u hojas de sierra dentadas.** Dichas hojas producen retroceso frecuente y pérdida de control.

Riesgos residuales

Incluso aunque esta herramienta se maneje con precaución, existen siempre riesgos residuales. Debido a su diseño y ejecución, esta herramienta puede presentar los siguientes peligros:

- Daños oculares, si no se utilizan gafas de protección.
- Daños en la salud provocados por las vibraciones en manos y brazos, si el aparato se utiliza por un periodo prolongado o si no se utiliza y se mantiene correctamente.
- Perjuicios para la salud provocados por:
 - entrar en contacto con la herramienta de lijado en la zona no cubierta;
 - expulsión de partes de las piezas de trabajo o discos abrasivos dañados.

⚠ ¡ADVERTENCIA! Peligro por el campo electromagnético generado mientras el dispositivo está en funcionamiento. En determinadas circunstancias este campo puede afectar a implantes médicos activos o pasivos. Para reducir el peligro de lesiones graves o mortales, recomendamos a las personas que tengan implantes médicos que consulten a su médico y al fabricante de los implantes médicos antes de utilizar la máquina.

Preparación

⚠ ¡ADVERTENCIA! Peligro de lesiones debido a la puesta en marcha involuntaria del aparato. No conecte el enchufe a la toma de corriente hasta que el aparato esté completamente preparado para su uso.

Elementos de control

Antes de poner en funcionamiento el aparato por primera vez, familiarícese con los elementos de control.

- **Interruptor de encendido/apagado (2)**
 - Encender: Presionar
 - Apagar: Soltar
- **Tecla de bloqueo (3)**
 - Fijar el interruptor de encendido/apagado: Presionar
 - Liberar el interruptor de encendido/apagado: Pulse el botón de encendido/apagado (2)
- **Rueda giratoria (4)**
Ajustar el número de revoluciones en 6 niveles.

- **Bloqueo del husillo (10)**
 - Bloquea el husillo al montar/desmontar la herramienta intercambiable.

Montaje/ajuste/desmontaje de la cubierta de protección

▲ ¡ADVERTENCIA! No utilice nunca el aparato sin la cubierta de protección montada completamente.

Herramientas necesarias y medios auxiliares

- Llave Allen (15)

Montar la cubierta de protección (Fig. A)

1. Coloque la cubierta de protección (8) sobre el aparato.
Preste atención a las ranuras del alojamiento del aparato.
2. Gire la cubierta de protección a la posición de trabajo.
3. Apriete firmemente el tornillo Allen (17).

Ajustar la cubierta de protección (Fig. A)

1. Afloje el tornillo Allen (17).
2. Ajuste la cubierta de protección (8) de tal manera que las chispas o las piezas que se desprendan no alcancen al usuario ni a las personas que estén en las inmediaciones.

Ajuste la cubierta de protección (8) de tal manera que las chispas que salten no enciendan ninguna pieza inflamable, incluidas las que se encuentren en las proximidades.

La cara cerrada de la cubierta de protección ha de estar dirigida hacia el usuario.

3. Apriete firmemente de nuevo el tornillo Allen.

Desmontar la cubierta de protección (Fig. A)

1. Afloje el tornillo Allen (17).
2. Retire la cubierta de protección (8) del aparato.

Montar y desmontar el cepillo

Herramientas necesarias y medios auxiliares

- Llave Allen (15)

Montar el cepillo (Fig. B)

1. Suelte los tornillos (22) del accesorio.
2. Retire el accesorio (23) de la cubierta de protección (8).
3. Coloque las chavetas (19) en las ranuras del husillo de alojamiento (18) y sujételas.

4. Inserte el cepillo (9) en el husillo de alojamiento.
5. Presione y mantenga presionado el bloqueo del husillo (10).
6. Fije el cepillo con el tornillo Allen (20) y la arandela (21).
7. Ahora ya puede soltar el bloqueo de husillo (10).
8. Fije de nuevo el accesorio con los tornillos en la cubierta de protección.

Desmontar el cepillo (Fig. B)

1. Suelte los tornillos (22) del accesorio.
2. Retire el accesorio (23) de la cubierta de protección (8).
3. Presione y mantenga presionado el bloqueo del husillo (10).
4. Suelte el tornillo Allen (20).
5. Ahora ya puede soltar el bloqueo de husillo (10).
6. Retire el cepillo (9).
Procure que no se pierdan las chavetas (19).

Montar la empuñadura adicional

▲ ¡ADVERTENCIA! ¡Peligro de lesiones! No utilice nunca el aparato sin la empuñadura adicional.

Procedimiento (Fig. B)

1. Atornille la empuñadura adicional (7) en el alojamiento (6) de la cubierta de protección (8).

Montar la conexión para la aspiración de polvo

Herramientas necesarias y medios auxiliares

- Destornillador para tornillos de estrella

Procedimiento (Fig. B)

1. Fije el tubo de aspiración (5) con los tornillos suministrados (24) en la cubierta de protección (8).

Conectar la aspiración de polvo

Asegúrese de que la aspiración de polvo es apropiada. Utilice, por ejemplo, un aspirador de taller. Los aspiradores domésticos no son apropiados para aspirar piezas lijadas. Puede encontrar la información correspondiente en el manual de instrucciones del sistema externo.

Herramientas necesarias y medios auxiliares

- manguera de aspiración externa (25) (no incluido)

Procedimiento (Fig. C)

1. Intente conectar la manguera de aspiración externa directamente en el tubo de aspiración (5).
2. Si esto no funciona, introduzca el racor de reducción (16) en el tubo de aspiración.
3. Conecte la manguera de aspiración externa al racor de reducción.

Funcionamiento

Indicaciones de trabajo

- No utilice el aparato sin aspiración de polvo externa. Si se utiliza la aspiración de polvo, se pueden reducir los peligros provocados por el polvo. Procure que el lugar de trabajo esté bien ventilado.
- Lleve el aparato hacia la pieza de trabajo cuando esté en funcionamiento.
- Al terminar el trabajo, levante el cepillo antes de apagar el aparato.
- Trabaje únicamente con cepillos en perfecto estado para obtener buenos resultados de lijado.
- Trabaje ejerciendo poca presión y de manera continua, avanzando de manera constante. Así protege el aparato y el cepillo.
- Vacíe el aspirador en su debido momento para asegurar la óptima capacidad de aspiración.

Encendido y apagado

Encender

1. Seleccione un nivel de velocidad (1 ... 6) con la rueda giratoria (4).
2. Conecte el aparato a la red eléctrica.
3. Presione el interruptor de encendido/apagado (2).
4. Espere hasta que el aparato haya alcanzado su velocidad completa.
5. Guíe el cepillo contra la pieza de trabajo.

Apagar

1. Retire el cepillo de la pieza de trabajo.
2. Suelte el interruptor de encendido/apagado (2).

3. Espere hasta que la herramienta electrónica se pare antes de soltarla.
4. Desenchufe el aparato de la toma de corriente si lo deja sin vigilancia o si ha terminado de trabajar.

Transporte

Indicaciones

- Apague el aparato.
- Asegúrese de que todas las piezas en movimiento se hayan detenido completamente.
- Extraiga la clavija de alimentación.
- Retire el accesorio.
- Transporte el aparato siempre por el mango (1).

Limpeza, mantenimiento y almacenamiento

⚠ ¡ADVERTENCIA! ¡Descarga eléctrica! Peligro de lesiones debido a la puesta en marcha involuntaria del aparato. Protéjase durante los trabajos de mantenimiento y limpieza. Apague el aparato y desenchúfelo de la corriente eléctrica.

Los trabajos de reparación y mantenimiento que no están descritos en estas instrucciones han de llevarse a cabo por nuestro centro de servicio. Utilice exclusivamente piezas de repuesto originales.

Limpeza

⚠ ¡ADVERTENCIA! ¡Descarga eléctrica! Nunca rocíe el aparato con agua.

¡NOTA IMPORTANTE! ¡Peligro de daños! Las sustancias químicas pueden dañar las partes del aparato que son de plástico. No utilice detergentes o disolventes.

- Mantenga limpias las ranuras de ventilación, la carcasa del motor y las empuñaduras del aparato. Para ello utilice un trapo húmedo o un cepillo.

Mantenimiento

Cambiar las escobillas de carbón

⚠ ¡ADVERTENCIA! ¡Descarga eléctrica! Pregunte a un especialista si no se atreve a hacer este trabajo.

Criterios

- potencia reducida del motor

- producción excesiva de chispas

Requisitos

1. Apague el aparato.
2. Extraiga la clavija de alimentación.
3. Deje que el aparato se enfríe.

Herramientas necesarias y medios auxiliares

- 2x escobillas de carbón (14)
- Destornillador para tornillos de estrella (no incluido)

Procedimiento (Fig. D)

¡NOTA IMPORTANTE! Cambie siempre ambas escobillas de carbón al mismo tiempo.

1. Suelte el tornillo (11) de la tapa de mantenimiento (12) y extraiga la tapa de mantenimiento.
2. Levante el muelle de compresión (27) de la ranura (26) prevista para el muelle de compresión de la escobilla de carbón.
3. Extraiga la ficha de contacto (28) y extraiga la escobilla de carbón (14) de la guía tirando de ella hacia arriba.
4. Introduzca en la guía una nueva escobilla de carbón con el cordón (30) hacia arriba.
5. Pase el cordón en un arco a través de la abertura lateral de la guía.
6. Coloque la ficha de contacto sobre la zapata de contacto.
7. Vuelva a colocar el muelle de compresión sobre la ranura.
8. Fije la tapa de mantenimiento con el tornillo.
9. Repita los pasos del 1 al 8 en el otro lado del aparato.

Localización de averías

La siguiente tabla le ayudará a eliminar las pequeñas averías:

Problema	Posible causa	Subsanación del error
El aparato no arranca	Falta tensión de alimentación	Compruebe la toma de corriente, el cable de red, el enchufe de conexión, el fusible y, si es necesario, hágalos reparar por parte de un electricista cualificado.
	Interruptor de encendido/apagado (2) defectuoso	Diríjase al centro de servicio.
	Motor defectuoso	

Almacenamiento

Almacene siempre el aparato:

- limpio
- seco
- protegido contra el polvo
- fuera del alcance de los niños

Eliminación/protección del medio ambiente

Lleve el aparato, los accesorios y el embalaje a un lugar para que procedan a reciclarlo respetando el medio ambiente.



Los aparatos eléctricos no deben tirarse a la basura doméstica.

El símbolo del contenedor de basura tachado significa que este producto no debe eliminarse como residuo municipal sin clasificar al final de su vida útil.

Directiva 2012/19/UE sobre residuos de aparatos eléctricos y electrónicos:

Los consumidores tienen la obligación legal de reciclar los aparatos eléctricos y electrónicos de forma ecológica al final de su vida útil. De este modo, se garantiza un reciclaje respetuoso con el medio ambiente y con los recursos.

Dependiendo de las normas estatales, puede tener las siguientes opciones:

- devolverlo a un punto de venta,
- entregarlo a un punto de recogida oficial,
- devolver al fabricante/distribuidor.

Esto no afecta a los accesorios y a otros medios sin componentes electrónicos.

Problema	Posible causa	Subsanación del error
Potencia de motor baja o inexistente	Cepillos de carbón desgastados	Sustituya las escobillas de carbón o diríjase al centro de servicio.
El aparato funciona con interrupciones	Contacto flojo en el interior	Diríjase al centro de servicio.
	Interruptor de encendido/apagado (2) defectuoso	

Piezas de repuesto y accesorios

Encontrará piezas de repuesto y accesorios en www.grizzlytools.shop. Si surgen problemas durante el proceso de pedido, por favor, póngase en contacto con nosotros a través de nuestra tienda online. Si tiene más preguntas, póngase en contacto con: *Service-Center*, p. 69

Pos. n°	Nombre	N° de pedido
5+16	Tubo de aspiración + Racor de reducción	91120027
7	Empuñadura adicional	91120028
8	Cubierta de protección	91120024
9	Cepillo	91120030
14	2x Escobilla de carbón	91120025
20+21	Tornillo Allen (Cepillo) + Arandela	91120023

Servicio

Garantía

Estimada/o cliente:

Este producto tiene una garantía de 3 años a partir de la fecha de compra. En caso de defectos en este producto, tiene derechos legales contra el vendedor del producto. Estos derechos legales no están limitados por nuestra garantía que se detalla a continuación.

Condiciones de la garantía

El plazo de la garantía empieza a partir de la fecha de compra. Guarde el recibo de caja original, ya que se necesita como comprobante de compra. Si se produce un defecto de material o de fabricación en el plazo de tres años a partir de la fecha de compra de este producto, procederemos a la reparación o sustitución del producto, según consideremos oportuno, sin cargo alguno para usted. Para poder hacer uso de la garantía, es necesario presentar el aparato defectuoso y el comprobante de compra (recibo de caja) en el plazo de tres años y entregar una breve descripción por escrito de la naturaleza del defecto y de cuándo se produjo.

Si nuestra garantía cubre el defecto, recibirá el producto reparado o uno nuevo. La reparación o sustitución del producto no supone un nuevo inicio del periodo de garantía.

Periodo de garantía y reclamaciones por defectos legales

La garantía no prolonga el periodo de garantía. Esto también se aplica a piezas repuestas o reparadas. Cualquier daño o defecto ya presente en el momento de la compra debe ser comunicado inmediatamente después de desembalar el producto. Transcurrido el periodo de garantía, cualquier reparación está sujeta a costes.

Alcance de la garantía

El producto ha sido fabricado cuidadosamente según las más estrictas normas de calidad y ha sido sometido a pruebas exhaustivas antes de su entrega.

La garantía cubre los fallos de material o de fabricación. Esta garantía no cubre las piezas del producto sujetas al desgaste normal y que, por lo tanto, pueden considerarse piezas de desgaste (p. ej.: Cepillo, Escobilla de carbón) o los daños en las piezas frágiles (p. ej.: interruptor).

Esta garantía queda anulada si el producto ha sido dañado, utilizado indebidamente

o no se ha mantenido correctamente. Para garantizar el uso adecuado del producto, es imprescindible respetar estrictamente todas las instrucciones que figuran en el manual de instrucciones. Se debe evitar a toda costa cualquier uso o acción desaconsejada o advertida en el manual de instrucciones.

El producto está previsto exclusivamente para su uso particular y no para un uso profesional. La garantía desaparece en caso de manipulación inadecuada, uso de la fuerza e intervenciones no realizadas por nuestro centro de servicio autorizado.

Tramitación en caso de reclamación de garantía

Con el fin de garantizar una rápida tramitación de su solicitud, le rogamos que siga las siguientes instrucciones:

- Para cualquier consulta, conserve el recibo de caja y el número de artículo (IAN 508903_2507) como comprobante de su compra.
- El número del artículo figura en la placa de características del producto, en un grabado en el producto, en la portada de su manual de instrucciones (parte inferior a la izquierda) o en la pegatina situada en la parte posterior o inferior del producto.
- Si se producen errores de funcionamiento u otros defectos, póngase en contacto con el centro de servicio que se indica a continuación **por teléfono**. O utilice nuestro **formulario de contacto**, que puede encontrar en *parkside-diy.com* en la sección **Servicio**.
- Después de consultar con nuestro centro de servicio, puede enviar un producto que haya sido identificado como defectuoso a la dirección de servicio que se le ha proporcionado, con el franqueo pagado, junto con el comprobante de compra (recibo de caja) e indicando en qué consiste el defecto y cuándo se produjo. Para evitar problemas de aceptación y costes adicionales, utilice únicamente la dirección que se le ha comunicado. Asegúrese de que el envío no se realiza a portes debidos, por mercancías voluminosas, exprés u otro tipo de carga especial. Por favor, envíe el producto con todos los accesorios suministrados con la compra y asegúrese de que el embalaje de transporte es suficientemente seguro.

Servicio de reparación

Para las reparaciones **no cubiertas por la garantía**, póngase en contacto con el centro de servicio. Estarán encantados de proporcionarle un presupuesto.

- Solo podemos procesar equipos que hayan sido suficientemente empaquetados y franqueados.

Nota: Envíe su aparato limpio y con una nota de los defectos a la dirección indicada por el centro de servicio.

- No se aceptarán los aparatos enviados a portes debidos, por mercancías voluminosas, envíos exprés o con otro tipo de carga especial.
- Nos deshacemos de forma gratuita de los aparatos defectuosos devueltos.



En *parkside-diy.com* puede consultar y descargar este y muchos otros manuales. Con este código QR accederá directamente a *parkside-diy.com*. Seleccione su país y, a través de la interfaz de búsqueda, busque los manuales de instrucciones que desee. Introduciendo el número de artículo (IAN) 508903_2507, podrá abrir el manual de instrucciones.

Service-Center



Servicio España

Tel.: 900 994 940

Formulario de contacto en

parkside-diy.com

IAN 508903_2507

Importador

Por favor, tenga en cuenta que la siguiente dirección no es una dirección de servicio técnico. Póngase en contacto con la dirección del centro de servicio mencionada arriba.

Grizzly Tools GmbH & Co. KG
 Stockstädter Str. 20
 63762 Grobostheim
 ALEMANIA
 www.grizzlytools.de

Traducción de la declaración UE de conformidad

<p>Producto: Lijadora de cepillo y satinadora</p> <p>Modelo: PBSM 1300 A1</p> <p>Número de serie: 000001 – 032000</p> <p>El objeto de la declaración descrita anteriormente es conforme con la legislación de armonización pertinente de la Unión:</p> <p style="text-align: center;">2006/42/EC • 2014/30/EU • 2011/65/EU & (EU) 2015/863</p> <p>El objeto de la declaración descrito anteriormente es conforme a la Directiva 2011/65/EU del Parlamento Europeo y del Consejo, de 8 de junio de 2011, sobre restricciones a la utilización de determinadas sustancias peligrosas en aparatos eléctricos y electrónicos.</p> <p>Para garantizar la conformidad, se han aplicado las siguientes normas armonizadas así como las normas y reglamentos nacionales:</p> <p style="text-align: center;">EN 60745-1:2009/A11:2010 • EN 60745-2-3:2011/A13:2015 EN IEC 55014-1:2021 • EN IEC 55014-2:2021 • EN IEC 63000:2018 EN IEC 61000-3-2:2019/A2:2024 • EN 61000-3-3:2013/A2:2021</p> <p>La presente declaración de conformidad se expide bajo la exclusiva responsabilidad del fabricante:</p> <div style="display: flex; justify-content: space-between;"> <div style="width: 45%;">  <p>Grizzly Tools GmbH & Co. KG Stockstädter Str. 20 63762 Grobostheim ALEMANIA 29.12.2025</p> </div> <div style="width: 45%; text-align: center;">  Christian Frank Representante autorizado para la documentación </div> </div>

Indice

Introduzione.....	71
Usò conforme.....	71
Materiale in dotazione/accessori.....	71
Panoramica.....	72
Descrizione del funzionamento.....	72
Dati tecnici.....	72
Avvertenze di sicurezza.....	73
Significato delle avvertenze di sicurezza.....	73
Pittogrammi e simboli.....	73
Avvertenze di sicurezza generali elettrodomestico.....	73
Avvertenze di sicurezza comuni per molatura.....	75
Ulteriori avvertenze di sicurezza.....	76
Rischi residui.....	77
Preparazione.....	77
Elementi di comando.....	77
Montaggio/regolazione/smontaggio della calotta protettiva.....	77
Montaggio e smontaggio della spazzola.....	78
Montare l'impugnatura supplementare.....	78
Montaggio dell'attacco per l'aspirazione della polvere.....	78
Collegare l'aspirazione della polvere.....	78
Funzionamento.....	79
Avvertenze per l'utilizzo.....	79
Accensione e spegnimento.....	79
Trasporto.....	79
Pulizia, manutenzione e conservazione.....	79
Pulizia.....	79
Manutenzione.....	79
Conservazione.....	80
Smaltimento/rispetto dell'ambiente.....	80
Ricerca degli errori.....	80
Ricambi e accessori.....	81
Assistenza.....	81
Garanzia.....	81
Servizio di riparazione.....	82
Service-Center.....	82
Importatore.....	82
Traduzione delle dichiarazioni UE di conformità originale.....	83
Vista esplosa.....	147

Introduzione

Complimenti per l'acquisto di questa nuova lucidatrice/levigatrice a spazzola (di seguito apparecchio o elettrodomestico).

Avete optato per un apparecchio di alta qualità. La qualità di questo apparecchio è stata verificata durante la produzione, in seguito l'apparecchio è stato sottoposto ad un controllo finale. Pertanto, la funzionalità dell'apparecchio è garantita.



Il manuale d'uso è parte integrante del presente apparecchio. Esse contengono importanti avvertenze sulla sicurezza, l'uso e lo smaltimento. Leggere attentamente il manuale d'uso. Acquisire familiarità con i comandi e con l'uso corretto dell'apparecchio. Utilizzare l'apparecchio solo come descritto e per i settori d'impiego previsti. Conservare il manuale d'uso e, in caso di cessione dell'apparecchio a terzi, consegnare anche tutti i documenti correlati.

Usò conforme

L'apparecchio è destinato esclusivamente al seguente uso:

- Lavorazione di superfici in metallo
- Satinatura

Funzionamento solo in ambienti asciutti. Qualsiasi altro impiego non espressamente consentito nel presente manuale d'uso può causare danni all'apparecchio e rappresentare un serio pericolo per l'utilizzatore. L'utilizzatore od operatore dell'apparecchio è responsabile di eventuali incidenti o danni ad altre persone o alla loro proprietà. L'apparecchio è adatto all'uso per piccoli lavori domestici. Non è stato concepito per l'impiego aziendale prolungato. Un eventuale utilizzo aziendale comporta l'estinzione della garanzia. Il produttore non si fa carico di eventuali danni causati da un uso improprio o da un azionamento errato.

Materiale in dotazione/accessori

Estrarre l'apparecchio dalla confezione e controllare il materiale fornito.

Smaltire il materiale di imballaggio ai sensi della normativa vigente.

- Levigatrice a rullo
- Impugnatura supplementare
- Raccordo di aspirazione

- Adattatore per aspirazione polvere esterna
- 2x Linguetta
- Spazzola
- 2x Spazzola di carbone
- Chiave a brugola esagonale
- 2x Vite
- Vite a esagono cavo
- Rondella
- Traduzione delle istruzioni originali

Panoramica

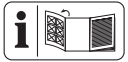

Le figure dell'apparecchio si trovano nelle pagine apribili anteriore e posteriore.

- 1 Impugnatura
- 2 Interruttore ON/OFF
- 3 Tasto di blocco
- 4 Manopola
- 5 Raccordo di aspirazione
- 6 Alloggiamento per impugnatura supplementare
- 7 Impugnatura supplementare
- 8 Calotta protettiva
- 9 Spazzola
- 10 Arresto mandrino
- 11 Vite (Coperchio di manutenzione)
- 12 Coperchio di manutenzione
- 13 Cavo di alimentazione
- 14 Spazzola di carbone
- 15 Chiave a brugola esagonale
- 16 Riduttore

Fig. A

- 17 Vite a esagono cavo (Calotta protettiva)

Fig. B

- 18 Mandrino di supporto
- 19 Linguetta
- 20 Vite a esagono cavo (Spazzola)
- 21 Rondella
- 22 Vite (Accessorio)
- 23 Accessorio
- 24 Vite (Raccordo di aspirazione)

Fig. C

- 25 Tubo di aspirazione flessibile esterno

Fig. D

- 26 Scanalatura per molla di compressione
- 27 Molla di compressione
- 28 Pattino di contatto
- 29 Connettore di contatto
- 30 Cavetto

Descrizione del funzionamento

La seguente descrizione illustra il funzionamento dei componenti.

Dati tecnici

Levigatrice a rullo PBSM 1300 A1
 Tensione nominale U 230 V~, 50 Hz
 Potenza nominale di ingresso P 1300 W
 Peso \approx 3,5 kg
 Numero di giri a vuoto n 900–3200 min⁻¹
 Spazzola
 - diametro \varnothing 120 mm
 - Filettatura M8
 Livello di pressione acustica (L_{pA})
 83,1 dB; K_{pA} =3 dB
 Livello di potenza acustica (L_{WA})
94,1 dB; K_{WA} =3 dB
 Vibrazione (a_H)

- Impugnatura 2,36 m/s²; 1,5 m/s²
 - Impugnatura supplementare
 2,78 m/s²; 1,5 m/s²

I valori relativi alla rumorosità e alle vibrazioni sono stati determinati in base alle norme e alle disposizioni indicate nella dichiarazione di conformità.

Il valore sulle vibrazioni emesse indicato è stato misurato seguendo una procedura di controllo regolata da norme e può essere utilizzato per il confronto di un utensile elettrico con un altro. Il valore sulle vibrazioni emesse indicato può anche essere utilizzato per una valutazione preliminare dell'esposizione.

⚠ AVVERTIMENTO! Durante l'impiego effettivo dell'utensile elettrico, il valore sulle vibrazioni emesse può scostarsi dal valore indicato, in base al modo in cui esso viene utilizzato. È necessario stabilire misure di sicurezza per la tutela dell'utente che si basino su una valutazione dell'esposizione alle condizioni d'uso effettive (che includano tutti i fattori del ciclo d'impiego, fra cui, ad esem-

pio, i tempi di riposo dell'utensile elettrico e quelli in cui è acceso, ma senza carico).

Avvertenze di sicurezza

Questa sezione contiene le avvertenze di sicurezza fondamentali per l'uso dell'apparecchio.

Significato delle avvertenze di sicurezza

▲ PERICOLO! Se non si seguono queste avvertenze di sicurezza, si verifica un incidente. La conseguenza è una grave lesione o la morte.

▲ AVVERTIMENTO! Se non si seguono queste avvertenze di sicurezza, si può verificare un incidente. La conseguenza può essere una grave lesione o la morte.

▲ ATTENZIONE! Se non si seguono queste avvertenze di sicurezza, si verifica un incidente. La conseguenza può essere una lieve o media lesione.

NOTA! Se non si seguono queste avvertenze di sicurezza, si verifica un incidente. La conseguenza può essere un danno materiale.

Pittogrammi e simboli

Pittogrammi sull'apparecchio



Leggere le istruzioni per l'uso



Classe di protezione II (doppio isolamento)



Utilizzare la protezione per gli occhi



Gli apparecchi elettrici non devono essere smaltiti con i rifiuti domestici.

Avvertenze di sicurezza generali elettrodomestico

▲ AVVERTIMENTO! Leggere tutte le avvertenze di sicurezza e le istruzioni. In caso di inosservanza delle avvertenze e istruzioni, potrebbero verificarsi scariche elettriche, incendi e/o lesioni gravi. **Conservare tutte le avvertenze e le istruzioni per poterle consultare in futuro.**

Il termine "elettrodomestico" usato nelle avvertenze si riferisce al proprio utensile elettrici-

o alimentato a corrente (via cavo) o batterie (senza cavo).

1. **SICUREZZA DELL'AREA DI LAVORO**
 - a) **Mantenere l'area di lavoro pulita e ben illuminata.** Le aree disordinate e scure stimolano gli incidenti.
 - b) **Non utilizzare gli elettrodomestici in atmosfere esplosive, ad esempio in presenza di liquidi infiammabili, gas o polveri.** Gli elettrodomestici emettono fiammelle che possono infiammare la polvere o i fumi.
 - c) **Tenere lontani i bambini ed eventuali altre persone presenti mentre si adopera l'elettrodomestico.** Le distrazioni possono causare perdite di controllo.
2. **SICUREZZA ELETTRICA**
 - a) **Le spine dell'elettrodomestico devono combaciare con le prese di corrente. Non modificare mai in alcun modo la spina. Non usare adattatori con gli elettrodomestici a terra (massa).** Spine non modificate e prese corrette riducono il rischio di scossa elettrica.
 - b) **Evitare il contatto con superfici a terra o massa, come condutture, radiatori, piani cottura e frigoriferi.** Sussiste un rischio maggiore di scossa elettrica se il proprio corpo è a terra o massa.
 - c) **Non esporre gli elettrodomestici alla pioggia o umidità.** Infiltrazioni di acqua nell'elettrodomestico possono accrescere il rischio di scossa elettrica.
 - d) **Non usare scorrettamente il cavo. Non usare mai il cavo per trasportare, tirare o staccare dalla corrente l'elettrodomestico. Tenere il cavo lontano da fonti di calore, olio, spigoli vivi o parti in movimento.** Cavi danneggiati o impigliati possono accrescere il rischio di scossa elettrica.
 - e) **Quando si adopera un elettrodomestico all'esterno, utilizzare un cavo di prolunga idoneo per l'uso all'esterno.** Usare un cavo idoneo per l'uso esterno riduce il rischio di scossa elettrica.
 - f) **Se non è possibile evitare di usare un elettrodomestico in una zona umida, usare un'alimentazione protetta con dispositivo a corrente residua (RCD).** Usare un RCD riduce il rischio di scossa elettrica.

3. SICUREZZA PERSONALE

- a) **Stare vigili, osservare ciò che si sta facendo e usare il buon senso quando si adopera l'elettrotensile. Non usare un elettrotensile se si è stanchi o sotto l'effetto di sostanze stupefacenti, alcol o medicinali.** Un attimo di disattenzione mentre si adoperano elettrotensili può provocare lesioni personali gravi.
- b) **Usare dispositivi di protezione individuali. Indossare sempre una protezione oculare.** Usare dispositivi di protezione, come mascherina antipolvere, calzature di sicurezza antiscivolo, caschi rigidi o protezione acustica alle condizioni appropriate riduce il rischio di lesioni personali.
- c) **Evitare l'accensione involontaria. Assicurarsi che l'interruttore sia in posizione di spegnimento prima di attaccarlo alla corrente elettrica e/o pacco batterie, sollevare o trasportare l'utensile.** Trasportare elettrotensili con le dita sull'interruttore o strumenti a corrente con l'interruttore acceso accresce gli incidenti.
- d) **Prima di accendere l'elettrotensile rimuovere tutte le chiavi e chiavi di fissaggio.** Una chiave o una chiavetta rimaste inserite in una parte rotante di un elettrotensile può causare lesioni personali.
- e) **Non sporgersi eccessivamente. Mantenere sempre equilibrio e una base ben solidi.** In tal modo sarà più facile controllare l'elettrotensile in caso di situazioni inattese.
- f) **Indossare abiti idonei. Non indossare abiti larghi o gioielli. Tenere i capelli, gli abiti e i guanti lontani dalle parti in movimento.** Abiti larghi, gioielli o capelli lunghi potrebbero rimanere impigliati nelle parti in movimento.
- g) **In caso di dispositivi in dotazione da collegare per l'aspirazione di polveri e raccolta, assicurarsi che siano collegati e usati in modo appropriato.** Usare un raccoglitore di polvere può ridurre i rischi correlati alle polveri.

4. USO E MANUTENZIONE DELL'ELETTROTENSILE

- a) **Non forzare l'elettrotensile. Usare l'elettrotensile corretto per la propria applicazione.** Usando l'elettrotensile corretto, le operazioni risulteranno miglio-

ri e più sicure al ritmo per il quale è stato sviluppato.

- b) **Non usare l'elettrotensile se l'interruttore non si accende e spegne.** Un elettrotensile che non può essere controllato con l'interruttore è pericoloso e va riparato.
 - c) **Prima di praticare regolazioni, cambiare accessori o conservare l'elettrotensile, staccare la spina dalla presa di corrente e/o il pacco batterie dall'elettrotensile.** Tali misure preventive riducono il rischio di accensione involontaria dell'elettrotensile.
 - d) **Conservare elettrotensili in pausa fuori dalla portata dei bambini e non consentire a persone che non conoscono l'elettrotensile o le presenti istruzioni di adoperare l'elettrotensile.** Gli elettrotensili sono pericolosi se nelle mani di utenti non esperti.
 - e) **Praticare manutenzione sugli elettrotensili e gli accessori. Verificare che non vi siano disallineamenti o inceppamento di parti mobili, rotture di parti o altre condizioni che possano compromettere il funzionamento dell'elettrotensile. Se danneggiato, far riparare l'elettrotensile prima di usarlo.** Molti incidenti sono causati da elettrotensili non sottoposti a regolare manutenzione.
 - f) **Mantenere gli utensili di taglio affilati e puliti.** Gli strumenti di taglio correttamente curati con spigoli affilati sono messo soggetti all'inceppamento e più facili da controllare.
 - g) **Usare l'elettrotensile, gli accessori e i porta punte ecc. nel rispetto delle presenti istruzioni, considerano le condizioni operative e le attività da eseguire.** L'uso di questo elettrotensile per operazioni diverse da quelle previste può provocare situazioni pericolose.
 - h) **Mantenere i manici e le superfici di presa pulite, asciutte e prive di olio e grasso.** Manici e superfici di presa scivolose non consentono una gestione e un controllo sicuri dell'utensile in condizioni inattese.
- ### 5. ASSISTENZA
- a) **Far eseguire la manutenzione sul proprio elettrotensile da parte di perso-**

nale di riparazione qualificato e usando solo pezzi di ricambio identici. Ciò garantirà il mantenimento della sicurezza dell'elettrotensile.

Avvertenze di sicurezza comuni per molatura

- **Questo elettrotensile è concepito per funzionare come una mola. Leggere tutte le avvertenze di sicurezza, istruzioni, illustrazioni e specifiche fornite con questo elettrotensile.** In caso di inosservanza delle istruzioni seguenti, potrebbero verificarsi scariche elettriche, incendi e/o lesioni gravi.
- **Non eseguire con questo elettrotensile operazioni quali smerigliatura, spazzolatura, levigatura o realizzazione di fori o tagli.** Operazioni per le quali l'elettrotensile non è stato progettato possono creare un pericolo e causare lesioni personali.
- **Non trasformare questo elettrotensile affinché funzioni in un modo per il quale non sia stato appositamente progettato e specificato dal produttore dell'utensile.** Tale trasformazione può tradursi in una perdita di controllo e comportare lesioni personali.
- **Non usare accessori non appositamente progettati e specificati dal produttore dell'utensile.** Il fatto che un accessorio possa essere fissato all'elettrotensile non ne garantisce di per sé un funzionamento sicuro.
- **La velocità nominale dell'accessorio dev'essere almeno pari alla velocità massima indicata sull'elettrotensile.** Gli accessori che girano a velocità maggiore di quella nominale possono rompersi ed essere scagliati in giro.
- **Il diametro esterno e lo spessore dell'accessorio devono essere compatibili con la potenza nominale dell'elettrotensile.** Gli accessori di dimensioni non corrette non possono essere protetti o controllati adeguatamente.
- **Il filetto utilizzato per il montaggio degli accessori deve combaciare con il filetto del mandrino della mola. Nel caso di accessori montati tramite flange, il foro dell'albero dell'accessorio deve essere adatto al diametro della sede della flangia.** Gli accessori che non coincidono con le dimensioni del gruppo di fissaggio

dell'elettrotensile gireranno in modo non bilanciato, vibreranno eccessivamente e possono causare la perdita del controllo sull'utensile.

- **Non usare accessori danneggiati. Prima dell'uso esaminare gli accessori, ad esempio cercare eventuali cricche e scheggiature nei dischi abrasivi, , setole staccate o spezzate nella spazzola metallica. Se l'elettrotensile o l'accessorio cade a terra, esaminarlo alla ricerca di danni o montare un accessorio integro. Dopo aver esaminato e montato un accessorio, l'operatore e i presenti dovranno posizionarsi lontano dal piano dell'accessorio rotante; poi bisogna far funzionare l'elettrotensile alla massima velocità senza carico per un minuto.** Se un accessorio è danneggiato, normalmente si rompe durante questa prova.
- **Usare dispositivi di protezione individuali. A seconda dell'applicazione, utilizzare uno schermo facciale oppure occhiali di sicurezza con o senza fascia elastica. Se necessario, utilizzare una maschera antipolvere, protettori auricolari, guanti e un grembiule da officina in grado di arrestare piccoli frammenti del disco abrasivo o del pezzo in lavorazione.** La protezione per gli occhi deve essere in grado di arrestare le particelle sospese generate da varie applicazioni. La maschera antipolvere o il facciale filtrante devono essere in grado di filtrare le particelle generate dall'applicazione del caso. L'esposizione prolungata al rumore molto intenso può causare perdita dell'udito.
- **Mantenere i presenti a distanza di sicurezza dall'area di lavoro. Chiunque acceda all'area di lavoro deve usare dispositivi di protezione individuali.** I frammenti del pezzo in lavorazione o di un accessorio rotto possono essere scagliati in giro e causare lesioni al di là dell'area di lavoro diretta.
- **Reggere l'elettrotensile solo dalle superfici di impugnatura isolate quando si eseguono lavori in cui l'accessorio di taglio potrebbe entrare in contatto con cavi nascosti o con il proprio cavo.** Accessori di taglio che entrano in contatto con un cavo in funzione possono esporre

parti in metallo dell'elettrotensile e dare all'utente una scarica elettrica.

- **Posizionare il cavo di alimentazione lontano dall'accessorio in rotazione.** Se si perde il controllo, il cavo di alimentazione può venire tagliato o restare impigliato e la mano o il braccio possono essere tirati verso l'accessorio in rotazione.
- **Non riporre mai l'elettrotensile prima che l'accessorio si sia arrestato completamente.** L'accessorio in rotazione può incidere la superficie causando la perdita del controllo sull'elettrotensile.
- **Non mantenere in funzione l'elettrotensile mentre lo si trasporta.** Il contatto accidentale con l'accessorio in rotazione può far sì che questo resti impigliato negli indumenti e venga trascinato verso il proprio corpo.
- **Pulire regolarmente le prese d'aria dell'elettrotensile.** In caso contrario la ventola del motore potrebbe risucchiare la polvere all'interno dell'alloggiamento e l'accumulo eccessivo di polvere di metallo potrebbe causare pericoli elettrici.
- **Non mettere in funzione l'elettrotensile vicino a materiali infiammabili.** Le scintille potrebbero far prendere fuoco a questi materiali.
- **Non usare accessori che richiedono refrigeranti liquidi.** L'uso di acqua o altri refrigeranti liquidi può causare elettrocuzione o scosse elettriche.

Ulteriori avvertenze di sicurezza

- Se il cavo di collegamento di questo apparecchio è danneggiato, deve essere sostituito dal produttore o dal suo servizio clienti o da una persona qualificata per evitare pericoli. rivolgersi al centro di assistenza.
- **Utilizzare solo accessori consigliati da PARKSIDE.** Accessori non idonei possono causare incendi o scariche elettriche.

Avvertenze di sicurezza specifiche per molatura

- **Usare solo i tipi di disco specificati per l'elettrotensile e la protezione appositamente progettata per il disco scelto.** I dischi per i quali l'elettrotensile non è stato progettato non possono essere protetti adeguatamente e non sono sicuri.
- **La superficie di rettifica dei dischi con incavo centrale deve essere montata al**

disotto del piano del bordo di protezione. Un disco montato in modo non corretto e che sporga attraverso il piano del bordo di protezione non può essere protetto adeguatamente.

- **La protezione va fissata saldamente all'elettrotensile e regolata per garantire la massima sicurezza, facendo in modo che verso l'operatore resti scoperta la minore superficie possibile del disco.** La protezione aiuta a salvaguardare l'operatore dai frammenti di un disco che si è spezzato, dal contatto accidentale con il disco e da scintille che potrebbero dare fuoco agli indumenti.
- **I dischi devono essere usati solo per le applicazioni specificate. Ad esempio: non rettificare con il lato di un disco di taglio.** I dischi di taglio abrasivi sono pensati per la rettifica periferica, le forze laterali applicate a questi dischi possono causarne la rottura.
- **Utilizzare sempre flange per disco di misura e forma corrette per il disco scelto.** Le flange per disco corrette sostengono il disco riducendo la possibilità che si rompa. Le flange per dischi di taglio possono essere diverse da quelle per i dischi di rettifica.
- **Non usare dischi usurati di elettrotensili più grandi.** Un disco destinato ad un elettrotensile più grande non è adatto alla maggiore velocità di un utensile piccolo e può spezzarsi.

Contraccolpo e relative avvertenze

Il contraccolpo è una reazione improvvisa all'impigliamento o intrappolamento del disco abrasivo, del disco di supporto, della spazzola o di qualsiasi altro accessorio in rotazione. L'impigliamento o l'intrappolamento causano un rapido blocco dell'accessorio rotante, che a sua volta fa sì che l'elettrotensile senza controllo sia spinto nella direzione opposta alla rotazione dell'accessorio nel punto di blocco. Ad esempio, se un disco abrasivo si impiglia o resta intrappolato nel pezzo, il bordo del disco che entra nel punto di impigliamento può conficcarsi nella superficie del materiale causando la fuoriuscita o il rimbalzo del disco. Il disco può saltare verso l'operatore o in direzione opposta, a seconda della direzione del movimento del disco nel punto di impigliamento. In queste condizioni i dischi abrasivi possono anche rompersi.

Il contraccolpo è il risultato di un uso improprio dell'elettrotensile e/o di procedure o condizioni operative non corrette e può essere evitato adottando precauzioni adeguate come spiegato di seguito.

- **Mantenere saldamente la presa sull'elettrotensile con entrambe le mani e posizionare il corpo e le braccia in modo da poter sostenere i contraccolpi. Se è presente un'impugnatura supplementare, usarla sempre per ottenere il massimo controllo sui contraccolpi e sulle reazioni da coppia durante l'avviamento.** Se si prendono precauzioni adeguate, l'operatore può controllare le reazioni da coppia o i contraccolpi.
- **Non avvicinare mai le mani all'accessorio in rotazione.** L'accessorio potrebbe avere un contraccolpo colpendo le mani.
- **Non posizionare il corpo nella zona in cui si sposterebbe l'elettrotensile in caso di contraccolpo.** Il contraccolpo spingerà l'utensile in direzione opposta al movimento del disco nel punto di impigliamento.
- **Prestare particolare attenzione quando si lavorano angoli, bordi vivi ecc. Non fare rimbalzare né impigliare l'accessorio.** Gli angoli, i bordi e i vivi o i rimbalzi tendono a causare l'intrappolamento dell'accessorio rotante e causano perdita di controllo o contraccolpi.
- **Non fissare all'utensile una lama da intaglio per sega a catena o una lama dentata.** Le lame di questo tipo causano contraccolpi frequenti e perdita di controllo.

Rischi residui

Anche utilizzando l'apparecchio in modo conforme, rimangono dei rischi residui. I seguenti pericoli possono verificarsi in funzione del modello e del tipo di apparecchio:

- Danni agli occhi, in caso di mancato utilizzo di un'adeguata protezione oculare.
- Danni alla salute derivanti dalle vibrazioni della mano e del braccio, qualora l'apparecchio venga utilizzato per un periodo di tempo prolungato o il suo uso e la sua manutenzione non siano effettuati in modo conforme.
- Danni alla salute dovuti a:

- contatto con gli utensili di levigatura in un'area non coperta;
- protezione di parti di pezzi in lavorazione o di mole danneggiate.

⚠ AVVERTIMENTO! Pericolo di campo elettromagnetico generato durante il funzionamento dell'apparecchio. In presenza di determinate condizioni, questo campo può danneggiare i dispositivi medici attivi e passivi. Per ridurre il rischio di lesioni gravi o mortali, raccomandiamo alle persone che portano dispositivi medici di consultare il proprio medico e il costruttore dello stesso prima dell'utilizzo dell'apparecchio.

Preparazione

⚠ AVVERTIMENTO! Pericolo di lesioni a causa di un avviamento accidentale dell'apparecchio. Inserire la spina di alimentazione nella presa solo quando l'apparecchio è completamente pronto per l'uso.

Elementi di comando

Familiarizzare con i comandi prima di mettere in funzione l'apparecchio per la prima volta.

- **Interruttore di accensione/spengimento (2)**
 - Accensione: premere
 - Spegnimento: rilasciare
- **Tasto di blocco (3)**
 - Bloccare l'interruttore di accensione/spengimento: premere
 - Rilasciare l'interruttore di accensione/spengimento: Premere l'interruttore di accensione/spengimento (2)
- **Rotella (4)**
Regolazione del numero di giri in 6 livelli.
- **Arresto mandrino (10)**
 - Blocca il mandrino durante il montaggio/lo smontaggio dell'utensile ad inserto.

Montaggio/regolazione/ smontaggio della calotta protettiva

⚠ AVVERTIMENTO! Non utilizzare mai l'apparecchio senza aver montato la calotta protettiva.
Utensile e accessori necessari

- Chiave a brugola esagonale (15)

Montaggio della calotta protettiva (Fig. A)

1. Posizionare la calotta protettiva (8) sull'apparecchio.
Prestare attenzione alle scanalature sull'alloggiamento dell'apparecchio.
2. Ruotare la calotta protettiva fino alla posizione di lavoro.
3. Stringere le viti a brugola (17).

Regolazione della calotta protettiva (Fig. A)

1. Allentare le viti a brugola (17).
2. Regolare la calotta protettiva (8) in modo tale che le scintille o le parti distaccate non possano raggiungere l'utilizzatore o le persone circostanti.
Regolare la calotta protettiva (8) in modo tale che le scintille non possano accendere parti infiammabili, anche nelle circostanze.
Il lato chiuso della calotta protettiva deve essere sempre orientato verso l'utente.
3. Stringere di nuovo le viti a brugola.

Smontaggio della calotta protettiva (Fig. A)

1. Allentare le viti a brugola (17).
2. Estrarre la calotta protettiva (8) dall'apparecchio.

Montaggio e smontaggio della spazzola

Utensile e accessori necessari

- Chiave a brugola esagonale (15)

Montaggio della spazzola (Fig. B)

1. Allentare le viti (22) sull'accessorio.
2. Estrarre l'accessorio (23) dalla calotta protettiva (8).
3. Mettere le linguette di aggiustamento (19) nelle scanalature sul mandrino di supporto (18) e fissarle.
4. Inserire la spazzola (9) nel mandrino di supporto.
5. Premere e mantenere premuto l'arresto mandrino (10).
6. Fissare la spazzola con la vite a brugola (20) e la piastra di supporto (21).
7. È possibile rilasciare il blocco mandrino (10).
8. Fissare di nuovo l'alzata con le viti sulla calotta protettiva.

Smontaggio della spazzola (Fig. B)

1. Allentare le viti (22) sull'accessorio.
2. Estrarre l'accessorio (23) dalla calotta protettiva (8).
3. Premere e mantenere premuto l'arresto mandrino (10).
4. Allentare le viti a brugola (20).
5. È possibile rilasciare il blocco mandrino (10).
6. Rimuovere la spazzola (9).
Verificare che le linguette di aggiustamento (19) non vadano perse.

Montare l'impugnatura supplementare

⚠ AVVERTIMENTO! Pericolo di lesioni! Non utilizzare mai l'apparecchio senza l'impugnatura supplementare.

Procedura (Fig. B)

1. Avvitare l'impugnatura supplementare (7) nell'alloggiamento (6) sulla calotta protettiva (8).

Montaggio dell'attacco per l'aspirazione della polvere

Utensile e accessori necessari

- Cacciavite a croce

Procedura (Fig. B)

1. Fissare il raccordo di aspirazione (5) con le viti in dotazione (24) sulla calotta protettiva (8).

Collegare l'aspirazione della polvere

Assicurarsi che il dispositivo per aspirare la polvere sia adatto, ad es. un aspirapolvere da officina. Un normale aspirapolvere per uso domestico non è adatto all'aspirazione della polvere di levigatura. Queste informazioni si trovano nelle istruzioni per l'uso dell'apparecchio esterno.

Utensile e accessori necessari

- tubo di aspirazione flessibile esterno (25) (non fornito)

Procedura (Fig. C)

1. Cercare di collegare il tubo di aspirazione flessibile esterno direttamente al raccordo di aspirazione (5).
2. Qualora non si riesca, inserire il riduttore (16) nel raccordo di aspirazione.
3. Collegare il tubo di aspirazione flessibile esterno al riduttore.

Funzionamento

Avvertenze per l'utilizzo

- Non utilizzare l'apparecchio senza l'aspirazione della polvere esterna. Il ricorso all'aspirazione della polvere può ridurre i danni dovuti alla polvere. Assicurarsi che vi sia una buona aerazione dei luoghi di lavoro.
- Portare l'apparecchio verso il pezzo da lavorare solo dopo averlo acceso.
- Dopo la lavorazione sollevare la spazzola, prima di spegnere l'apparecchio.
- Per ottenere buoni risultati, lavorare solo con spazzole in perfette condizioni.
- Lavorare con una pressione di contatto ridotta e uniforme e un avanzamento uniforme. In questo modo, si preservano l'apparecchio e la spazzola.
- Svuotare l'aspirapolvere per tempo in modo da garantire una capacità di aspirazione ottimale.

Accensione e spegnimento

Accensione

1. Mediante l'apposita rotella (4) selezionare un livello di numero di giri (1 ... 6).
2. Collegare l'apparecchio all'alimentazione.
3. A tal fine premere l'interruttore on/off (2).
4. Attendere che il dispositivo abbia raggiunto il massimo numero di giri.
5. Guidare la spazzola verso il pezzo da lavorare.

Spegnimento

1. Rimuovere la spazzola dal pezzo da lavorare.
2. Per spegnere, rilasciare l'interruttore di accensione/spegnimento (2).
3. Prima di appoggiare l'utensile elettrico, attendere che si sia arrestato.
4. Quando si lascia l'apparecchio incustodito o al termine del lavoro, staccare la spina dell'apparecchio dalla presa.

Trasporto

Avvertenze

- Spegnere l'apparecchio.
- Assicurarsi che tutte le parti mobili siano completamente ferme.
- Estrarre la spina di alimentazione.
- Rimuovere l'utensile a inserto.

- Trasportare l'apparecchio sempre reggendolo dall'impugnatura (1).

Pulizia, manutenzione e conservazione

⚠ AVVERTIMENTO! Scossa elettrica! Pericolo di lesioni a causa di un avviamento accidentale dell'apparecchio. Proteggersi durante i lavori di manutenzione e pulizia. Spegnerne l'apparecchio ed estrarre la spina di alimentazione dalla presa.

Per i lavori di riparazione e manutenzione non descritti nelle presenti istruzioni chiedere l'intervento del nostro Centro Assistenza. Usare solo componenti originali.

Pulizia

⚠ AVVERTIMENTO! Scossa elettrica! Non spruzzare mai acqua sull'apparecchio.

NOTA! Pericolo di danneggiamento. Le sostanze chimiche possono aggredire i componenti in materiale sintetico dell'apparecchio. Non utilizzare detersivi o solventi.

- Garantire una costante pulizia delle fessure di aerazione, dell'alloggiamento del motore e delle impugnature dell'apparecchio. A tale scopo utilizzare un panno umido o una spazzola.

Manutenzione

Sostituzione delle spazzole di carbone

⚠ AVVERTIMENTO! Scossa elettrica! Rivolgersi ad un esperto, se non si è sicuri delle operazioni.

Criteri

- potenza motore ridotta
- formazione eccessiva di scintille

Requisiti

1. Spegnerne l'apparecchio.
2. Estrarre la spina di alimentazione.
3. Lasciarlo raffreddare.

Utensile e accessori necessari

- 2x spazzole di carbone (14)
- Cacciavite a croce (non fornito)

Procedura (Fig. D)

NOTA! Sostituire contemporaneamente entrambe le spazzole di carbone.

1. Rimuovere la vite (11) del coperchio di manutenzione (12) e il coperchio stesso.

2. Sollevare la molla di compressione (27) dalla scanalatura (26) per la molla di compressione della spazzola di carbone.
3. Estrarre il connettore di contatto (29) dal pattino di contatto (28) ed estrarre la spazzola di carbone (14) verso l'alto dalla guida.
4. Inserire una nuova spazzola di carbone con il cavetto (30) verso l'alto nella guida.
5. Inserire il cavetto ad arco attraverso l'apertura laterale della guida.
6. Far scorrere il connettore di contatto sul pattino di contatto.
7. Rimettere la molla di compressione sulla scanalatura.
8. Fissare il coperchio di manutenzione con la vite.
9. Ripetere le operazioni da 1 a 8 sull'altro lato dell'apparecchio.

Conservazione

L'apparecchio e gli accessori vanno conservati sempre:

- puliti
- asciutti
- protetti dalla polvere
- fuori dalla portata dei bambini



Gli apparecchi elettrici non devono essere smaltiti con i rifiuti domestici.

Il simbolo del contenitore di spazzatura mobile barrato indica che questo prodotto non deve essere smaltito come rifiuto urbano non differenziato al termine della sua vita utile.

Direttiva 2012/19/UE sui rifiuti di apparecchiature elettriche ed elettroniche:

Il consumatore è tenuto per legge al corretto riciclaggio nel rispetto dell'ambiente degli apparecchi elettrici ed elettronici al termine della loro vita utile. In questo modo si garantisce che vengano riciclati nel rispetto dell'ambiente e delle risorse.

A seconda del recepimento nel diritto nazionale, le possibilità sono le seguenti:

- restituzione a un punto vendita
- conferimento a un centro di raccolta ufficiale,
- restituzione al produttore/commerciante.

Tali disposizioni non contemplano gli accessori e i dispositivi ausiliari privi di componenti elettrici a corredo dell'apparecchio da smaltire.

Smaltimento/rispetto dell'ambiente

Smaltire l'apparecchio, gli accessori e l'imballaggio in modo da garantirne il corretto riciclaggio nel rispetto dell'ambiente.

Ricerca degli errori

La tabella che segue aiuta a risolvere piccoli guasti:

Problema	Possibile causa	Soluzione
L'apparecchio non si accende	Manca la tensione di rete	Ispezionare la presa, il cavo di alimentazione, la spina di collegamento, il fusibile ed eventualmente farli riparare dall'elettricista.
	Interruttore on/off (2) difettoso	Rivolgersi al centro di assistenza.
	Motore difettoso	
Prestazioni del motore basse o assenti	Spazzole di carbone usurate	Sostituire le spazzole di carbone oppure rivolgersi al centro di assistenza.
Nell'apparecchio si verificano interruzioni	Contatto difettoso interno	Rivolgersi al centro di assistenza.
	Interruttore on/off (2) difettoso	

Ricambi e accessori

Pezzi di ricambio e accessori sono reperibili qui www.grizzlytools.shop. Qualora sorgessero problemi durante l'ordinazione, si prega di contattarci tramite il nostro negozio online. Per ulteriori domande, rivolgersi al: *Service-Center*, p. 82

Pos. nr.	Designazione	No. d'ordine
5+16	Raccordo di aspirazione + Riduttore	91120027
7	Impugnatura supplementare	91120028
8	Calotta protettiva	91120024
9	Spazzola	91120030
14	2x Spazzola di carbone	91120025
20+21	Vite a esagono cavo (Spazzola) + Rondella	91120023

Assistenza

Garanzia

Gentile cliente,

Il prodotto gode di una garanzia di 3 anni dalla data di acquisto. In caso di difetti del prodotto, al cliente spettano diritti legali verso il venditore del prodotto. Questi diritti legali non sono limitati dalla garanzia descritta di seguito.

Condizioni di garanzia

Il termine di garanzia decorre dalla data di acquisto. Conservare lo scontrino originale in buono stato. Tale documento è necessario come prova d'acquisto. Se entro tre anni dalla data di acquisto di questo prodotto dovessero emergere difetti di fabbricazione o del materiale, il prodotto viene a nostra discrezione riparato o sostituito a titolo gratuito. Questa garanzia presuppone che il prodotto difettoso venga presentato entro il termine di tre anni unitamente allo scontrino d'acquisto (scontrino) con una breve descrizione del difetto e di quando si è riscontrato.

Se il difetto è coperto dalla nostra garanzia, si riceverà l'apparecchio riparato o un prodotto nuovo. Il periodo di garanzia non si rinnova con la riparazione o la sostituzione del prodotto.

Periodo di garanzia e diritti legali di reclamo per vizi

Il periodo di garanzia non viene prolungato dalla prestazione della garanzia. Ciò si applica anche ai pezzi sostituiti e riparati. Danni e difetti eventualmente presenti già al momento dell'acquisto devono essere segnati subito dopo il disimballaggio. Le riparazioni effet-

tuate dopo la scadenza del periodo di garanzia sono a pagamento.

Copertura della garanzia

Il prodotto è stato prodotto con cura sulla base di rigorose direttive di qualità ed è stato controllato scrupolosamente prima della consegna.

La garanzia viene prestata esclusivamente per difetti del materiale o di fabbricazione. La presente garanzia non si estende a parti del prodotto esposte a normale usura e che pertanto vengono considerate pezzi soggetti a usura (ad es. Spazzola, Spazzola di carbone) oppure a danni a parti fragili (Interruttore ad es.).

La garanzia decade se il prodotto è stato danneggiato, non è stato utilizzato adeguatamente o non è stato sottoposto a manutenzione. Per un impiego adeguato del prodotto occorre attenersi strettamente a tutte le istruzioni riportate nel manuale di istruzioni. Evitare assolutamente impieghi e azioni che nelle istruzioni per l'uso vengono espressamente sconsigliati o dai quali viene messo in guardia.

Il prodotto è concepito esclusivamente per l'uso privato e non è destinato a quello commerciale. La garanzia in caso di trattamento scorretto, uso di violenza e interventi non eseguiti dalla nostra filiale di assistenza autorizzata.

Procedimento in caso di intervento in garanzia

Per assicurare un rapido disbrigo del caso, si prega di attenersi alle seguenti indicazioni:

- Per tutte le richieste tenere pronti lo scontrino e il codice articolo (ad

es. IAN 508903_2507) come prova d'acquisto.

- Il codice articolo è riportato sulla targhetta applicata sul prodotto, inciso sul prodotto, riportato sulla pagina iniziale delle Istruzioni per l'uso (in basso a sinistra) o sull'adesivo sul retro o il fondo del prodotto.
- Se dovessero presentarsi errori di funzionamento o altri difetti, per prima cosa mettersi in contatto **telefonticamente** oppure utilizzare il **modulo di contatto** disponibile su *parkside-diy.com* alla voce **Assistenza** con il Centro di assistenza indicato di seguito.
- D'intesa con il nostro Centro di assistenza, allegando la prova d'acquisto (scontrino) e indicando in cosa consiste il difetto e quando si è presentato, si potrà spedire franco di porto il prodotto registrato come difettoso all'indirizzo del servizio di assistenza che verrà comunicato. Per evitare problemi di accettazione e spese aggiuntive, utilizzare esclusivamente l'indirizzo comunicato. Assicurarsi che la spedizione non avvenga non affrancata, come merce ingombrante, per espresso o come altra spedizione speciale. Si prega di inviare il prodotto insieme a tutti gli accessori consegnati all'acquisto e di assicurarsi che l'imballaggio per il trasporto sia sufficientemente sicuro.

Servizio di riparazione

Per le riparazioni **non coperte dalla garanzia** rivolgersi al centro di assistenza, dove potrete ottenere un preventivo.

- Accettiamo solo apparecchi imballati sufficientemente e inviati a spese del cliente.
Nota: inviare l'apparecchio pulito e indicando il difetto all'indirizzo del centro di assistenza indicato.
- Non si accettano apparecchi inviati a carico del destinatario, tramite contrassegno, corriere espresso o altri invii speciali.

- Ci occuperemo di smaltire gratuitamente gli apparecchi difettosi che ci vengono spediti.



Su *parkside-diy.com* è possibile consultare e scaricare questo e tanti altri manuali. Scansionando questo codice QR si apre direttamente *parkside-diy.com*. Selezionare il proprio Paese e con la funzione di ricerca cercare le istruzioni per l'uso. Inserendo il codice articolo (IAN) 508903_2507 si aprono le istruzioni per l'uso.

Service-Center

IT Assistenza Italia
Tel.: 800 172663
Modulo di contatto su
parkside-diy.com
IAN 508903_2507

MT Assistenza Malta
Tel.: 800 65168
Modulo di contatto su
parkside-diy.com
IAN 508903_2507

Importatore

Si tenga presente che l'indirizzo indicato di seguito non è l'indirizzo del centro di assistenza. Per prima cosa contattare il centro di assistenza summenzionato.

Grizzly Tools GmbH & Co. KG
Stockstädter Str. 20
63762 Großostheim
GERMANIA
www.grizzlytools.de

Traduzione delle dichiarazioni UE di conformità originale

Prodotto: **Levigatrice a rullo**

Modello: **PBSM 1300 A1**

Numero di serie: 000001 – 032000

L'oggetto della dichiarazione di cui sopra è conforme alla pertinente normativa di armonizzazione dell'Unione:

2006/42/EC • 2014/30/EU • 2011/65/EU & (EU) 2015/863

L'oggetto della dichiarazione di cui sopra è conforme alla direttiva 2011/65/EU del Parlamento europeo e del Consiglio dell'8 giugno 2011, sulla restrizione dell'uso di determinate sostanze pericolose nelle apparecchiature elettriche ed elettroniche.

Per garantire la conformità, sono state applicate le seguenti norme armonizzate e le norme e i regolamenti nazionali:

**EN 60745-1:2009/A11:2010 • EN 60745-2-3:2011/A13:2015
EN IEC 55014-1:2021 • EN IEC 55014-2:2021 • EN IEC 63000:2018
EN IEC 61000-3-2:2019/A2:2024 • EN 61000-3-3:2013/A2:2021**

La presente dichiarazione di conformità è rilasciata sotto la responsabilità esclusiva del fabbricante:



Grizzly Tools GmbH & Co. KG
Stockstädter Str. 20
63762 Großostheim
GERMANIA
29.12.2025

Christian Frank
Mandatario della documentazione

Obsah

Úvod	84
Použití dle určení.....	84
Rozsah dodávky/příslušenství.....	84
Přehled.....	85
Popis funkce.....	85
Technické údaje.....	85
Bezpečnostní pokyny	85
Význam bezpečnostních pokynů.....	85
Piktogramy a symboly.....	86
Obecná bezpečnostní upozornění pro elektrické nářadí.....	86
Bezpečnostní upozornění běžná pro broušení.....	87
Další bezpečnostní informace.....	89
Zbytková nebezpečí.....	90
Příprava	90
Ovládací části.....	90
Montáž/nastavení/demontáž ochranného krytu.....	90
Montáž a demontáž kartáče.....	90
Montáž přidavného držadla.....	91
Montáž připojení k odsávání prachu.....	91
Připojení odsávání prachu.....	91
Provoz	91
Pokyny k práci.....	91
Zapnutí a vypnutí.....	91
Přeprava	91
Čištění, údržba a skladování	91
Čištění.....	92
Údržba.....	92
Skladování.....	92
Likvidace/ochrana životního prostředí	92
Hledání chyb	93
Náhradní díly a příslušenství	93
Servis	93
Záruka.....	93
Opravná služba.....	94
Service-Center.....	94
Dovozce.....	94
Překlad původního EU prohlášení o shodě	95
Rozložený pohled	147

Úvod

Blahopřejeme Vám k zakoupení Vaší nové satinační/kartáčové brusky (dále jen přístroj nebo elektrický nástroj).

Vybrali jste si vysoce kvalitní přístroj. Tento přístroj byl odzkoušen během výroby na kvalitu a podroben výstupní kontrole. Funkčnost Vašeho přístroje je tím zajištěna.



Návod k obsluze je součástí tohoto přístroje. Obsahuje důležité pokyny pro bezpečnost, použití a likvidaci. Přečtěte si pečlivě návod k obsluze. Seznamte se s ovládacími prvky a správným používáním přístroje. Používejte přístroj pouze tak, jak je popsáno a pro určené oblasti použití. Návod k obsluze dobře uschovejte a v případě předání přístroje třetím osobám předejte veškerou dokumentaci.

Použití dle určení

Přístroj je určen výhradně pro následující použití:

- Obrábění kovového povrchu
- Satinování

Provoz výhradně v suchých místnostech.

Jakékoliv jiné použití, které není v tomto návodu k obsluze výslovně povoleno, může vést k poškození přístroje a pro uživatele představovat vážné nebezpečí. Obsluha nebo uživatel zařízení nese zodpovědnost za nehody či škody na jiných osobách nebo jejich majetku. Přístroj je určen pro použití domácími kutily. Není určen pro trvalé komerční využívání. V případě komerčního použití záruka zaniká. Výrobce neručí za škody způsobené nesprávným použitím nebo nesprávnou obsluhou.

Rozsah dodávky/příslušenství

Vybalte přístroj a zkontrolujte rozsah dodávky.

Obalový materiál zlikvidujte správně dle předpisů.

- Matovací/kartáčová bruska
- přidavné držadlo
- nástavec na odsávání prachu
- adaptér pro externí odsávání prachu
- 2× Lícované pero
- kartáč
- 2× uhlíkový kartáč
- klíč s vnitřním šestihranem
- 2× šroub

- šroub s vnitřním šestihranem
- Podložka
- Překlad původního návodu k používání

Přehled

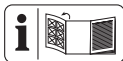

Obrázky přístroje naleznete na přední a zadní výklopné stránce.

- 1 Rukojeť
 - 2 Zapínač/vypínač
 - 3 zajišťovací tlačítko
 - 4 Otočné kolo
 - 5 nástavec na odsávání prachu
 - 6 upnutí přidavného držadla
 - 7 přidavné držadlo
 - 8 Ochranný kryt
 - 9 kartáč
 - 10 aretace vřetena
 - 11 šroub (kryt pro údržbu)
 - 12 kryt pro údržbu
 - 13 síťový připojovací kabel
 - 14 uhlíkový kartáč
 - 15 klíč s vnitřním šestihranem
 - 16 redukce
- Obr. A**
- 17 šroub s vnitřním šestihranem (Ochranný kryt)
- Obr. B**
- 18 úchytné vřeteno
 - 19 Licované pero
 - 20 šroub s vnitřním šestihranem (kartáč)
 - 21 Podložka
 - 22 šroub (nástavec)
 - 23 nástavec
 - 24 šroub (nástavec na odsávání prachu)
- Obr. C**
- 25 externí sací hadice
- Obr. D**
- 26 drážka pro přítlačnou pružinu
 - 27 přítlačná pružina
 - 28 stykací botka
 - 29 kontaktní konektor
 - 30 lanko

Popis funkce

Funkce ovládacích prvků naleznete v následujících popisech.

Technické údaje

Matovací/kartáčová bruska

..... **PBSM 1300 A1**

Jmenovité napětí U 230 V~, 50 Hz

Jmenovitý příkon P 1300 W

Hmotnost $\approx 3,5$ kg

volnoběžné otáčky n 900–3200 min^{-1}
kartáč

- průměr $\varnothing 120$ mm

- závit M8

Hladina akustického tlaku (L_{pA})

..... 83,1 dB; $K_{pA}=3$ dB

Hladina akustického výkonu (L_{WA})

..... 94,1 dB; $K_{WA}=3$ dB

Vibrace (a_H)

- rukojeť 2,36 m/s^2 ; 1,5 m/s^2

- přidavné držadlo 2,78 m/s^2 ; 1,5 m/s^2

Hladina hluku a vibrační byla stanovena dle norem a předpisů uvedených v prohlášení o shodě.

Uvedená hodnota emisí kmitů byla měřena pomocí standardizované zkušební metody a lze ji použít k porovnání jednoho elektrického nástroje s jiným. Uvedená hodnota emisí kmitů může být také použita k předběžnému stanovení doby přerušení provozu přístroje.

⚠ VAROVÁNÍ! Hodnota emise vibrací se může lišit od zadané hodnoty při skutečném použití elektrického nástroje v závislosti na způsobu a druhu použití elektrického nástroje. Je nutné zavést bezpečnostní opatření na ochranu obsluhující osoby na základě odhadu expozice během skutečných podmínek používání (s přihlédnutím ke všem částem pracovního cyklu, například době, kdy je elektrický nástroj vypnutý, a době, kdy je zapnutý, ale běží bez zatížení).

Bezpečnostní pokyny

V této části jsou popsána základní bezpečnostní opatření při používání přístroje.

Význam bezpečnostních pokynů

⚠ NEBEZPEČÍ! Pokud tento bezpečnostní pokyn nedodržíte, dojde k nehodě. Důsledkem je vážné zranění nebo smrt.

▲ VAROVÁNÍ! Pokud tento bezpečnostní pokyn nedodržíte, dojde případně k nehodě. Mohlo by to mít za následek vážné zranění nebo smrt.

▲ UPOZORNĚNÍ! Pokud tento bezpečnostní pokyn nedodržíte, dojde k nehodě. V důsledku může dojít k drobnému nebo středně těžkému ublížení na zdraví.

OZNÁMENÍ! Pokud tento bezpečnostní pokyn nedodržíte, dojde k nehodě. V důsledku může dojít k věčnému poškození.

Piktogramy a symboly

Piktogram na přístroji



Přečtěte si návod k obsluze



Třída ochrany II (dvojitá izolace)



Používejte ochranu zraku



Elektrická zařízení nepatří do domácího odpadu.

Obecná bezpečnostní upozornění pro elektrické nářadí

▲ VAROVÁNÍ! Přečtěte si všechna bezpečnostní varování a všechny pokyny. Při nedodržení varování a pokynů může dojít k úrazu elektrickým proudem, požáru a/nebo vážnému zranění. **Uchovajte všechna varování a pokyny pro budoucí použití.**

Termín „elektrické nářadí“ ve varováních se vztahuje na vaše elektrické nářadí napájené ze sítě (s napájecím kabelem) nebo nářadí napájené z baterie (bez napájecího kabelu).

1. BEZPEČNOST PRACOVNÍHO PROSTORU

- Udržujte pracovní prostor čistý a dobře osvětlený.** Nepořádek nebo tmavé prostory vedou k nehodám.
- Neppracujte s elektrickým nářadím ve výbušném prostředí, například v blízkosti hořlavých kapalin, plynů nebo prachu.** Elektrické nářadí vytváří jiskry, které mohou zapálit prach nebo výpary.
- Při práci s elektrickým nářadím udržujte děti a přihlízející v bezpečné vzdálenosti.** Budete-li rozptylováni, můžete ztratit kontrolu.

2. ELEKTRICKÁ BEZPEČNOST

- Zástrčky elektrického nářadí musí odpovídat zásuvce. Nikdy zástrčku žádným způsobem neupravujte. S uzemněným elektrickým nářadím nepoužívejte žádné adaptérové zástrčky.** Neupravené zástrčky a odpovídající zásuvky snižují riziko úrazu elektrickým proudem.
- Vyvarujte se tělesného kontaktu s uzemněnými povrchy, jako jsou potrubí, radiátory, sporáky a chladničky.** Pokud je vaše tělo uzemněno, existuje zvýšené riziko úrazu elektrickým proudem.
- Nevystavujte elektrické nářadí dešti ani moku.** Voda vnikající do elektrického nářadí zvyšuje riziko úrazu elektrickým proudem.
- Nepoužívejte kabel nedovoleným způsobem. Nikdy nepoužívejte kabel k přenášení, tahání nebo odpojování elektrického nářadí. Udržujte kabel mimo dosah tepla, oleje, ostrých hran nebo pohyblivých částí.** Poškozené nebo zamotané kabely zvyšují riziko úrazu elektrickým proudem.
- Při práci s elektrickým nářadím venku používejte prodlužovací kabel vhodný pro venkovní použití.** Při použití kabelu vhodného pro venkovní použití se snižuje riziko úrazu elektrickým proudem.
- Pokud je provoz elektrického nářadí ve vlhkém prostředí nevyhnutelný, použijte zdroj chráněný proudovým chráničem (RCD).** Při použití ochrany RCD se snižuje riziko úrazu elektrickým proudem.

3. OSOBNÍ BEZPEČNOST

- Zůstaňte ve střehu, sledujte, co děláte, a při práci s elektrickým nářadím používejte zdravý rozum. Nepoužívejte elektrické nářadí, jste-li unaveni nebo pod vlivem drog, alkoholu nebo léků.** Kvůli chvilce nepozornosti při práci s elektrickým nářadím může dojít k vážnému zranění.
- Používejte osobní ochranné prostředky. Vždy noste ochranu očí.** Ochranné prostředky, jako je protiprachová maska, protiskluzová bezpečnostní obuv, ochranná přilba nebo chrániče sluchu používané ve vhodných podmínkách, omezují riziko zranění osob.
- Zabraňte neúmyslnému spuštění. Před připojením ke zdroji napájení a/nebo akumulátoru, zvednutím nebo přená-**

- šením nářadí se ujistěte, že je vypínač ve vypnuté poloze. Přenášení elektrického nářadí s prstem na spínači nebo manipulace s elektrickým nářadím se zapnutým spínačem, může vést k úrazům.
- d) **Před zapnutím elektrického nářadí odstraňte jakýkoliv seřizovací klíč nebo klíč.** Kvůli klíči nebo klíči připevněnému k rotující části elektrického nářadí může dojít ke zranění.
- e) **Nesnažte se s nářadím dosáhnout daleko od sebe. Vždy udržujte správný postoj a rovnováhu.** Získáte tak lepší kontrolu nad elektrickým nářadím v neočekávaných situacích.
- f) **Noste vhodný oděv. Nenoste volný oděv nebo šperky. Udržujte své vlasy, oděv a rukavice mimo pohyblivé součásti.** Volné oblečení, šperky nebo dlouhé vlasy se mohou zachytit v pohyblivých součástech.
- g) **Pokud jsou k dispozici zařízení pro připojení zařízení k odsávání a sběru prachu, ujistěte se, že jsou připojena a správně používána.** Při použití sběrače prachu se může snížit nebezpečí související s prachem.
- #### 4. POUŽÍVÁNÍ A PÉČE O ELEKTRICKÉ NÁŘADÍ
- a) **Elektrické nářadí nepoužívejte za použití síly. Používejte správné elektrické nářadí pro danou aplikaci.** Správné elektrické nářadí zvládné práci lépe a bezpečněji při rychlosti, pro kterou bylo navrženo.
- b) **Nepoužívejte elektrické nářadí, pokud je nelze zapnout a vypnout vypínačem.** Jakékoliv elektrické nářadí, které nelze ovládat vypínačem, je nebezpečné a musí být opraveno.
- c) **Před seřizováním, výměnou příslušenství nebo před uložením elektrického nářadí vytáhněte zástrčku ze zásuvky a/nebo akumulátor z nářadí.** Díky takovým preventivním bezpečnostním opatřením se snižuje riziko náhodného spuštění elektrického nářadí.
- d) **Nepoužívané elektrické nářadí skladujte mimo dosah dětí a nedovolte osobám, které nejsou obeznámeny s elektrickým nářadím nebo s těmito pokyny, aby s elektrickým nářadím pracovaly.** Elektrické nářadí je v rukou neškolených uživatelů nebezpečné.
- e) **Na elektrickém nářadí a příslušenství provádějte údržbu. Zkontrolujte, zda nejsou pohyblivé části vychýleny nebo zablokovány, zda nejsou zlomené a zda neexistují jiné podmínky, které mohou ovlivnit činnost elektrického nářadí. Je-li nářadí poškozeno, nechte elektrické nářadí před použitím opravit.** Mnoho nehod je způsobeno kvůli nedostatečně udržovanému elektrickému nářadí.
- f) **Řezné nástroje udržujte ostré a čisté.** Řádně udržované řezné nástroje s ostrými řeznými hranami se méně zasekávají a snáze se ovládají.
- g) **Elektrické nářadí, příslušenství, násadce atd. používejte v souladu s těmito pokyny, s ohledem na pracovní podmínky a prováděnou práci.** Použití elektrického nářadí k jiným než určeným činnostem může vést k nebezpečné situaci.
- h) **Udržujte rukojeti a úchopové plochy v suchém a čistém stavu a bez oleje a mastnoty.** Kvůli kluzké rukojeti a úchopovým plochám nelze s nástrojem bezpečně manipulovat a ovládat jej v neočekávaných situacích.
- #### 5. SERVIS
- a) **Nechte své elektrické nářadí opravit kvalifikovanou osobou, která použije pouze identické náhradní díly.** Tím bude zachována bezpečnost elektrického nářadí.

Bezpečnostní upozornění běžná pro broušení

- Tento elektrický nástroj je určen k broušení. Přečtěte si všechna bezpečnostní upozornění, pokyny, obrázky a technické údaje dodané s tímto elektrickým nářadím. Při nedodržení všech níže uvedených pokynů může dojít k úrazu elektrickým proudem, požáru a/nebo vážnému zranění.
- S tímto elektrickým nářadím se nedoporučuje provádět operace, jako je broušení, čištění drátěným kartáčem, leštění, řezání otvorů nebo odřezávání. Pracovní postupy, pro které není elektrické nářadí určeno, mohou způsobit nebezpečí a zranění osob.
- Nepřestavujte toto elektrické nářadí tak, aby pracovalo způsobem, který není výslovně navržen a specifikován

výrobce náradí. Taková přestavba může vést ke ztrátě kontroly a způsobit vážné zranění osob.

- **Nepoužívejte příslušenství, které není výslovně navrženo a specifikováno výrobcem náradí.** To, že lze příslušenství upevnit k elektrickému náradí, nezaručuje jeho bezpečný provoz.
- **Jmenovité otáčky příslušenství musí být alespoň rovny maximálním otáčkám vyznačeným na náradí.** Příslušenství pracující rychleji, než jsou jeho jmenovité otáčky, se může rozlomit a rozpadnout.
- **Vnější průměr a tloušťka příslušenství musí odpovídat jmenovitému rozsahu elektrického náradí.** Nesprávně dimenzované příslušenství nelze dostatečně chránit ani kontrolovat.
- **Závitové upevnění příslušenství musí odpovídat závitů vřetena brusky. U příslušenství upevněného pomocí přírub musí otvor pro trn příslušenství odpovídat nastavovacímu průměru příruby.** Příslušenství, které neodpovídá rozměrům upevňovacích prvků elektrického náradí, bude nevyvážené, může nadměrně vibrovat a způsobit ztrátu kontroly.
- **Nepoužívejte poškozené příslušenství. Před každým použitím zkontrolujte příslušenství, jako jsou brusné kotouče, jestli neobsahují třísky a praskliny, , jestli není prasklá, natržená nebo nadměrně opotřebovaná, drátěný kartáč, jestli nejsou uvolněné nebo prasklé dráty. Když došlo k pádu elektrického náradí nebo příslušenství, zkontrolujte, jestli není poškozeno, nebo namontujte nepoškozené příslušenství. Po kontrole a montáži příslušenství se vy i okolostojící osoby postavte tak, abyste se nacházeli mimo roviny rotujícího příslušenství, a nechte elektrické náradí běžet jednu minutu při maximálních otáčkách naprázdno.** Poškozené příslušenství se během této zkušební doby obvykle rozlomí.
- **Používejte osobní ochranné prostředky. V závislosti na dané činnosti používejte obličejový štít, bezpečnostní ochranné brýle nebo ochranné brýle. Podle potřeby používejte protiprachovou masku, chrániče sluchu, rukavice a pracovní zástěru schopnou zadržet malé úlomky brusiva nebo obrob-**

ku. Ochrana očí musí být schopna zadržet odletující úlomky vznikající při různých pracovních činnostech. Protiprachová maska nebo respirátor musí být schopny filtrovat částice vznikající při konkrétní činnosti. Dlouhodobé vystavení hluku vysoké intenzity může způsobit ztrátu sluchu.

- **Udržujte kolemjdoucí osoby v bezpečné vzdálenosti od pracovního prostoru. Každý, kdo vstupuje do pracovního prostoru, musí používat osobní ochranné prostředky.** Úlomky obrobku nebo poškozené příslušenství mohou odlétnout a způsobit zranění mimo bezprostřední pracovní oblast.
- **Při práci, při níž se může řezné příslušenství dotknout skryté kabeláže nebo vlastního kabelu, držte elektrické náradí pouze za izolované plochy rukojeti.** Řezné příslušenství, které se dostane do kontaktu s vodičem pod napětím, může napětí přenést do kovových dílů elektrického náradí, a obsluha by tak mohla být zasažena elektrickým proudem.
- **Pohyblivý přívod umístěte mimo dosah točícího se příslušenství.** Pokud ztratíte kontrolu, může dojít k přetížení nebo přebroušení pohyblivého přívodu a vtažení ruky nebo paže do rotujícího příslušenství.
- **Elektrické náradí nikdy nepokládejte, dokud se příslušenství úplně nezastaví.** Otáčející se příslušenství se může zachytit do povrchu a elektrické náradí nebudete mít pod kontrolou.
- **Elektrické náradí nespouštějte, pokud jej přenášíte na své straně.** Náhodným kontaktem s rotujícím příslušenstvím by mohlo dojít k zachycení vašeho oděvu a vtažení příslušenství do vašeho těla.
- **Pravidelně čistěte větrací otvory elektrického náradí.** Ventilátor motoru nasává prach dovnitř skříně a nadměrné nahromadění kovového prachu může způsobit nebezpečí úrazu elektrickým proudem.
- **Neppracujte s elektrickým náradím v blízkosti hořlavých materiálů.** Mohlo by dojít ke vznícení těchto materiálů od jisker.
- **Nepoužívejte příslušenství, které vyžaduje kapalinové chlazení.** Použití vody nebo jiných kapalných chladiv může mít za následek úraz, nebo dokonce usmrcení elektrickým proudem.

Další bezpečnostní informace

- Pokud je síťový přípojovací kabel tohoto přístroje poškozen, musí jej vyměnit výrobce, jeho zákaznická služba nebo podobně kvalifikovaná osoba, aby se zamezilo nebezpečí. Obratě se na servisní středisko.
- **Používejte pouze příslušenství doporučené společností PARKSIDE.** Kvůli nevhodnému příslušenství může dojít k úrazu elektrickým proudem nebo požáru.

Bezpečnostní upozornění specifická pro broušení

- **Používejte pouze typy kotoučů, které jsou určeny pro vaše elektrické nářadí, a specifický ochranný kryt konstruovaný pro vybraný kotouč.** Kotouče, pro které nebylo elektrické nářadí navrženo, nemohou být kryty odpovídajícím způsobem a jsou nebezpečné.
- **Brousící povrch kotoučů, které jsou ve středu snižené, se musí namontovat pod rovinu okraje ochranného krytu.** Nesprávně namontovaný kotouč, který vyčnívá přes rovinu okraje ochranného krytu, nemůže být dostatečně chráněn.
- **Ochranný kryt musí být bezpečně připevněn k elektrickému nářadí a umístěn do správné polohy pro maximální bezpečnost tak, aby byla odkryta co nejmenší část kotouče ve směru k uživateli.** Ochranný kryt pomáhá chránit uživatele před úlomky kotouče, náhodným dotykem s kotoučem a jiskrami, které mohou vznítit oděv.
- **Kotouče se smí používat pouze k určenému použití. Například: neprovádějte broušení boční stranou řezného kotouče.** Brusné řezné kotouče jsou určeny pro obvodové broušení, stranové síly působící na tyto kotouče by je mohly roztržít.
- **Vždy používejte nepoškozené příruby kotoučů, které mají správnou velikost a tvar pro vybraný kotouč.** Správné příruby kotouče podepírají kotouč a tím snižují možnost prasknutí kotouče. Příruby pro řezání se mohou lišit od přírub pro broušení.
- **Nepoužívejte opotřebované kotouče původně větších rozměrů pro větší elektrické nářadí.** Kotouče určené pro větší elektrické nářadí nejsou vhodné pro větší otáčky menšího nářadí a mohou prasknout.

Zpětný ráz a související varování

Zpětný ráz je náhlá reakce na sevření nebo zaseknutí rotujícího kotouče, opěrné desky, kartáče nebo jiného příslušenství. Sevření nebo zaseknutí vyvolá rychlé zastavení rotujícího příslušenství, což následně způsobí pohyb nekontrolovaného elektrického nářadí ve směru opačném k otáčení příslušenství v bodě uváznutí.

Dojde-li například k sevření nebo zaseknutí brusného kotouče v obrobku, hrana kotouče, která vstupuje do bodu sevření, se může zakousnout do povrchu materiálu a způsobí, že kotouč je vytlačen nahoru nebo odhozen. Kotouč může v závislosti na směru pohybu kotouče v bodě zaseknutí buď vyskočit směrem k uživateli nebo od něj. Brusné kotouče mohou za těchto podmínek také prasknout. Zpětný ráz je důsledkem nesprávného používání elektrického nářadí a/nebo nesprávných pracovních postupů či podmínek a lze mu zabránit správným dodržem níže uvedených bezpečnostních opatření.

- **Elektrické nářadí držte pevně oběma rukama a zaujměte takovou polohu těla a paží, která vám umožní odolávat zpětným rázům. Vždy používejte přídatné držadlo, pokud je k dispozici, pro maximální kontrolu nad zpětným rázem nebo reakčním krouticím momentem při uvedení do chodu.** Uživatel může mít reakční krouticí moment nebo síly zpětného rázu pod kontrolou, pokud jsou přijata příslušná bezpečnostní opatření.
- **Nikdy se rukou nepřibližujte k rotujícímu příslušenství.** Nástroj může zpětným rázem vaši ruku odmrštit.
- **Nestůjte v prostoru, kam se může nářadí dostat, dojde-li ke zpětnému rázu.** Zpětný ráz vrhne nářadí ve směru opačném k pohybu kotouče v bodě zaseknutí.
- **Věnujte zvláštní pozornost opracování rohů, ostrých hran apod. Předcházejte poskakování a zaseknutí příslušenství.** Při opracování rohů, ostrých hran nebo poskakování má rotující nástroj tendenci se zaseknout a způsobit ztrátu kontroly nebo zpětný ráz.
- **Nepřipevňujte řetězový řezný kotouč na dřevo ani ozubený pilový kotouč.** Tyto kotouče způsobují často zpětný ráz a ztrátu kontroly.

Zbytková nebezpečí

I když tento přístroj používáte správně, existují vždy zbytková rizika. V souvislosti s konstrukčním návrhem a provedením tohoto přístroje mohou vzniknout níže uvedená nebezpečí:

- zranění očí, nebude-li nošena žádná vhodná ochrana očí.
- ohrožení zdraví vyplývající z vibrací rukou a paží, pokud se přístroj používá delší dobu nebo není řádně veden a udržován.
- Újmy na zdraví v důsledku:
 - dotyku brusných nástrojů na nekryté oblasti;
 - odmrštění součástí z obrobků nebo poškozených brusných kotoučů.

▲ VAROVÁNÍ! Nebezpečí z elektromagnetických polí, která jsou generována během provozu přístroje. Pole může za určitých okolností ovlivňovat aktivní nebo pasivní lékařské implantáty. K omezení nebezpečí vážných nebo smrtelných zranění, doporučujeme osobám s lékařskými implantáty konzultovat svého lékaře a výrobce lékařského implantátu, než budou zařízení obsluhovat.

Příprava

▲ VAROVÁNÍ! Nebezpečí zranění v důsledku neúmyslného spuštění přístroje. Připojovací zástrčku zapojte do zásuvky až tehdy, když je přístroj zcela připraven k použití.

Ovládací části

Před prvním uvedením přístroje do provozu se seznamte s ovládacími částmi.

- **zapínač/vypínač (2)**
 - Zapnutí: Stiskněte
 - Vypnutí: Pusťte
- **zajišťovací tlačítko (3)**
 - Zajištění zapínače/vypínače: Stiskněte
 - Povolení zapínače/vypínače: Stiskněte zapínač/vypínač (2)
- **otočné kolo (4)**
Nastavení počtu otáček v 6 stupních.
- **aretace vřetena (10)**
 - Zaaretuje vřeteno při montáži/demontáži vyměnitelného nástroje.

Montáž/nastavení/demontáž ochranného krytu

▲ VAROVÁNÍ! Přístroj nikdy nepoužívejte bez zcela namontovaného ochranného krytu. Potřebné nástroje a pomocné prostředky

- klíč s vnitřním šestihranem (15)

Montáž ochranného krytu (Obr. A)

1. Nasadte ochranný kryt (8) na přístroj. Dbejte na vyhloubení na upnutí na přístroji.
2. Otočte ochranný kryt do pracovní polohy.
3. Pevně utáhněte šroub s vnitřním šestihranem (17).

Nastavení ochranného krytu (Obr. A)

1. Povolte šroub s vnitřním šestihranem (17).
2. Ochranný kryt (8) nastavte tak, aby odletující jiskry či uvolněné součásti nemohly zasáhnout uživatele ani kolem stojící osoby.
Nastavte ochranný kryt (8) tak, aby odletující jiskry nemohly zapálit žádné, ani okolní hořlavé části.
Uzavřená strana ochranného krytu musí vždy ukazovat směrem k uživateli.
3. Znovu pevně utáhněte šroub s vnitřním šestihranem.

Demontáž ochranného krytu (Obr. A)

1. Povolte šroub s vnitřním šestihranem (17).
2. Stáhněte ochranný kryt (8) z přístroje.

Montáž a demontáž kartáče

Potřebné nástroje a pomocné prostředky

- klíč s vnitřním šestihranem (15)

Montáž kartáče (Obr. B)

1. Povolte šrouby (22) na nástavci.
2. Sejměte nástavec (23) z ochranného krytu (8).
3. Vložte lícovaná pera (19) do drážek na úchytném vřetenu (18) a přidržte je.
4. Nasadte kartáč (9) na úchytné vřeteno.
5. Stiskněte a podržte stisknutou aretaci vřetene (10).
6. Upevněte kartáč šroubem s vnitřním šestihranem (20) a podložkou (21).
7. Aretaci vřetene (10) můžete pustit.
8. Upevněte nástavec opět pomocí šroubů na ochranném krytu.

Demontáž kartáče (Obr. B)

1. Povolte šrouby (22) na nástavci.

2. Sejměte nástavec (23) z ochranného krytu (8).
3. Stiskněte a podržte stisknutou aretaci vřetene (10).
4. Povolte šroub s vnitřním šestihranem (20).
5. Aretaci vřetene (10) můžete pustit.
6. Sejměte kartáč (9).
Dbejte na to, aby nedošlo ke ztrátě lícovaných per (19).

Montáž přídavného držadla

▲ VAROVÁNÍ! Nebezpečí zranění! Přístroj nikdy nepoužívejte bez přídavného držadla.

Postup (Obr. B)

1. Našroubujte přídavné držadlo (7) do upnutí (6) na ochranném krytu (8).

Montáž připojení k odsávání prachu

Potřebné nástroje a pomocné prostředky

- šroubovák s křížovou drážkou

Postup (Obr. B)

1. Upevněte nástavec na odsávání prachu (5) opět pomocí příložených šroubů (24) na ochranném krytu (8).

Připojení odsávání prachu

Ujistěte se, zda je odsávání prachu vhodné, např. dílenský vysavač. Běžné domácí vysavače nejsou vhodné pro odsávání brusného materiálu. Tyto informace naleznete v návodu k obsluze externího přístroje.

Potřebné nástroje a pomocné prostředky

- externí sací hadice (25)
(nejsou dodány)

Postup (Obr. C)

1. Zkuste zapojit externí sací hadici přímo do nástavce na odsávání prachu (5).
2. Pokud se to nepodaří, zastrčte redukci (16) do nástavce na odsávání prachu.
3. Připojte externí sací hadici k redukci.

Provoz

Pokyny k práci

- Nepoužívejte přístroj bez externího odsávání prachu. Používáním odsávání prachu lze snížit nebezpečí vznikající v důsledku prachu. Zajistěte dobré větrání pracoviště.
- Přístroj zapněte a naneste na obrobek.

- Před vypnutím přístroje kartáč po opravení nadzvedněte.
- Pracujte pouze s bezvadnými kartáči, abyste dosáhli dobrých výsledků při broušení.
- Pracujte s malým a rovnoměrným přitlakem a stejnoměrným posuvem. Tím šetříte přístroj i kartáč.
- Vyprázdněte vysavač včas, aby byl zajištěn optimální sací výkon.

Zapnutí a vypnutí

Zapnutí

1. Otočným kolečkem (4) vyberte stupeň počtu otáček (1 ... 6).
2. Zapojte přístroj do síťového napětí.
3. Stiskněte zapínač/vypínač (2).
4. Vyčkejte, dokud přístroj nedosáhl svou plnou rychlost otáčení.
5. Vedte kartáč proti obrobku.

Vypnutí

1. Odstraňte kartáč z obrobku.
2. Zapínač/vypínač (2) pusťte.
3. Před odložením nástroje počkejte, než se elektrický nástroj úplně zastaví.
4. Vytáhněte připojovací zástrčku přístroje ze zásuvky, když jej ponecháváte bez dozoru nebo po dokončení práce.

Přeprava

Upozornění

- Vypněte přístroj.
- Ujistěte se, zda se všechny pohyblivé díly zcela zastavily.
- Vytáhněte síťovou zástrčku.
- Sejměte vyměnitelný nástroj.
- Přístroj vždy přenášejte za rukojeť (1).

Čištění, údržba a skladování

▲ VAROVÁNÍ! Nebezpečí úrazu elektrickým proudem! Nebezpečí zranění v důsledku neúmyslného spuštění přístroje. Chraňte se při údržbě a čištění. Vypněte přístroj a vytáhněte síťovou zástrčku ze zásuvky.

Opravné a údržbářské práce, které nejsou popsány v tomto návodu k obsluze, přenechte našemu servisnímu centru. Používejte pouze originální náhradní díly.

Čištění

▲ VAROVÁNÍ! Nebezpečí úrazu elektrickým proudem! Nikdy přístroj neostříkujte vodou. **OZNÁMENÍ!** Nebezpečí poškození. Chemické látky mohou poškodit plastové části přístroje. Nepoužívejte čisticí prostředky ani rozpouštědla.

- Udržujte větrací otvory, kryt motoru a rukojeti zařízení v čistotě. Použijte za tím účelem vlhký hadřík nebo kartáč.

Údržba

Výměna uhlíkových kartáčů

▲ VAROVÁNÍ! Nebezpečí úrazu elektrickým proudem! Zeptejte se odborníka, pokud si na tuto práci netroufáte.

Kritéria

- redukovaný výkon motoru
- nadměrné jiskření

Podmínky

1. Vypněte přístroj.
2. Vytáhněte síťovou zástrčku.
3. Nechte přístroj vychladnout.

Potřebné nástroje a pomocné prostředky

- 2× uhlíkový kartáč (14)
- šroubovák s křížovou drážkou (nejsou dodány)

Postup (Obr. D)

OZNÁMENÍ! Vždy vyměňte oba uhlíkové kartáče najednou.

1. Povolte šroub (11) servisního krytu (12) a servisní kryt odeberte.
2. Zvedněte přitlačnou pružinu (27) z drážky (26) přitlačné pružiny uhlíkového kartáče.
3. Vytáhněte kontaktní konektor (29) z kontaktní patky (28) a uhlíkový kartáč (14) odeberte z vodička směrem nahoru.
4. Nasadte nový uhlíkový kartáč páskem (30) směrem nahoru do vodička.
5. Pásek položte do oblouku bočním otvorem vodička.
6. Nasuňte kontaktní konektor na kontaktní patku.

7. Přitlačnou pružinu opětovně nasadte do drážky.
8. Upevněte kryt pro údržbu pomocí šroubu.
9. Zopakujte postup 1 až 8 na druhé straně zařízení.

Skladování

Přístroj a příslušenství skladujte vždy:

- čisté
- suché
- chráněné před prachem
- mimo dosah dětí

Likvidace/ochrana životního prostředí

Přístroj, příslušenství a balení zlikvidujte ekologickou recyklací.



Elektrická zařízení nepatří do domácího odpadu.

Symbol přeškrtnuté popelnice na kolečkách znamená, že tento výrobek nesmí být po skončení své životnosti likvidován jako netříděný komunální odpad.

Směrnice 2012/19/EU o odpadních elektrických a elektronických zařízeních (OEEZ):

Spotřebitelé jsou ze zákona povinni recyklovat elektrická a elektronická zařízení na konci jejich životnosti způsobem šetrným k životnímu prostředí. Tímto způsobem je zajištěna recyklace šetrná k životnímu prostředí a šetřící zdroje.

V závislosti na tom, jak je vše implementováno ve vnitrostátním právu, máte následující možnosti:

- vrátit v prodejně,
- odevzdat na oficiálním sběrném místě,
- zaslat zpět výrobci/distributorovi.

Tento stav se netýká příslušenství starých přístrojů a pomocných prostředků bez elektrických součástí.

Hledání chyby

Následující tabulka Vám pomůže odstranit malé poruchy:

Problém	Možná příčina	Odstranění chyby
Přístroj se nespustí	Chybí síťové napětí	Zkontrolujte zásuvku, síťový připojovací kabel, připojovací zástrčku, pojistku, v případě potřeby je nechte opravit kvalifikovaným elektrikářem.
	Zapínač/vypínač (2) je vadný	Obraťte se na servisní středisko.
	Vadný motor	
Nízký nebo žádný výkon motoru	Opotřebované uhlíkové kartáče	Vyměňte uhlíkový kartáč nebo kontaktujte servisní středisko.
Přístroj pracuje přerušovaně	Vnitřní uvolněný kontakt	Obraťte se na servisní středisko.
	Zapínač/vypínač (2) je vadný	

Náhradní díly a příslušenství

Náhradní díly a příslušenství jsou k dostání na webových stránkách

www.grizzlytools.shop. Pokud máte problémy při objednání, kontaktujte nás prostřednictvím našeho online obchodu. V případě dalších dotazů se obraťte na: *Service-Center, str. 94*

Poz. č.	Název	Obj. č.
5+16	nástavec na odsávání prachu + redukční tvarovka	91120027
7	přídavné držadlo	91120028
8	ochranný kryt	91120024
9	kartáč	91120030
14	2x uhlíkový kartáč	91120025
20+21	šroub s vnitřním šestihranem (kartáč) + podložka	91120023

Servis

Záruka

Vážení zákazníci,

na tento výrobek získáváte záruku 3 let od data zakoupení. V případě závad na tomto výrobku máte nárok na zákonná práva vůči prodejci tohoto výrobku. Tato zákonná práva nejsou omezena níže uvedenou zárukou.

Záruční podmínky

Záruční doba začíná datem nákupu. Dobře uschovejte originální pokladní doklad. Tento doklad je potřebný jako doklad o koupi. Dojde-li k vadě materiálu nebo výrobní vadě během tří let od data nákupu tohoto výrobku, opravíme nebo vyměníme Vám výrobek podle našeho uvážení zdarma. Toto záruční plnění vyžaduje, aby vadný výrobek a doklad o koupi (pokladní doklad) byly předloženy během tříleté lhůty a bylo stručně písem-

ně popsáno, o jakou závadu se jedná a kdy k ní došlo.

Pokud je vada kryta naší zárukou, obdržíte zpět opravený nebo nový výrobek. S opravou nebo výměnou výrobku nezačne plynout nová záruční doba.

Záruční doba a zákonné nároky z vad

Záruční doba se záručním plněním neprodouží. To platí také pro vyměněné a opravené díly. Jakákoli poškození nebo vady, které se již v době nákupu vyskytly, je nutné nahlásit ihned po vybalení. Opravy provedené po uplynutí záruční doby jsou za poplatek.

Rozsah záruky

Výrobek byl pečlivě vyroben podle přísných směrnic pro jakost a před dodáním pečlivě zkontrolován.

Záruční plnění platí pro vady materiálu nebo výrobní vady. Tato záruka se nevztahuje na díly výrobku, které jsou vystaveny běžnému

opotřeбенí, a lze je proto považovat za opotřebitelné součásti (např. kartáč, uhlíkový kartáč) nebo za poškození křehkých částí (spínač např.).

Tato záruka zaniká, pokud je výrobek poškozen, nesprávně používán nebo není udržován. Pro správné používání výrobku se musí přesně dodržovat všechny pokyny uvedené v návodu k obsluze. Je nutné se bezpodmínečně vyvarovat použití a jednání, které nejsou v tomto návodu k obsluze doporučovány nebo před nimiž se varuje.

Výrobek je určen pouze pro soukromé použití a není určen ke komerčnímu používání. Záruka zaniká v případě hrubého a nesprávného zacházení, použití násilí a zásahů, které nebyly provedeny naší autorizovanou servisní pobočkou.

Vyřízení v záručním případě

V zájmu rychlého zpracování Vašeho požadavku postupujte podle následujících pokynů:

- Pro všechny dotazy si připravte doklad o koupi a číslo položky (např. IAN 508903_2507) jako doklad o nákupu.
- Číslo položky naleznete na typovém štítku na výrobku, na rytině na výrobku, na titulní straně návodu k obsluze (vlevo dole) nebo na nálepce na zadní nebo spodní straně výrobku.
- Pokud se vyskytnou funkční chyby nebo jiné závady, nejprve kontaktujte níže uvedené servisní středisko **telefonicky** nebo použijte náš **kontaktní formulář**, který najdete na stránkách *parkside-diy.com* v kategorii **Servis**.
- Po konzultaci s naším servisním střediskem můžete bezplatně zaslat vadný výrobek na adresu služby, kterou jste obdrželi, s přiloženým dokladem o koupi (účtenkou), s uvedením povahy vady a kdy k ní došlo. K zamezení problémů s přijetím a dalším nákladům je bezpodmínečně nutné používat pouze adresu, která Vám byla oznámena. Ujistěte se, že zásilka není zaslaná nevyplaceně, není objemným zbožím, expresem nebo jiným speciálním nákladem. Zašlete výrobek včetně veškerého příslušenství dodaného při nákupu a zajistěte, aby přepravní obal byl dostatečně bezpečný.

Oprávérenská služba

Pro opravy, **kteřé nepodléhají záruce**, se obraťte na servisní středisko. Tam Vám rádi poskytneme odhad nákladů.

- Můžeme přijímat pouze přístroje, které byly při zásání dostatečně zabaleny a ofrankovány.
Upozornění: Zašlete Váš přístroj vyčištěný a s odkazem na závadu na adresu uvedenou v servisním středisku.
- Nepřijmou se přístroje zaslané neoprávněně, přístroje zasílané jako objemné zboží nebo expres zaslané přístroje nebo přístroje odeslané jinou speciální dopravou.
- Vaše odeslané vadné přístroje zlikvidujeme bezplatně.



PDF ONLINE
parkside-diy.com

Na stránkách *parkside-diy.com* můžete nahlížet do těchto a mnoha dalších příruček a stahovat je. S tímto QR kódem se dostanete přímo na *parkside-diy.com*. Vyberte svou zemi a vyhledejte pomocí vyhledávací masky návody k obsluze. Zadáním čísla položky (IAN) 508903_2507 můžete otevřít svůj návod k obsluze.

Service-Center



Servis Česko

Tel.: 8000 23611

Kontaktní formulář na

parkside-diy.com

IAN 508903_2507

Dovozce

Upozorňujeme, že následující adresa není servisní adresou. Nejprve kontaktujte výše uvedené servisní středisko.

Grizzly Tools GmbH & Co. KG

Stockstädter Str. 20

63762 Großostheim

NĚMECKO

www.grizzlytools.de

Překlad původního EU prohlášení o shodě

Výrobek: **Matovací/kartáčová bruska**

Model: **PBSM 1300 A1**

Sériové číslo: 000001 – 032000

Výše popsaný předmět prohlášení je ve shodě s příslušnými harmonizačními právními předpisy Unie:

2006/42/EC • 2014/30/EU • 2011/65/EU & (EU) 2015/863

Výše popsaný předmět prohlášení je ve shodě se směrnicí Evropského parlamentu a Rady 2011/65/EU ze dne 8. června 2011 o omezení používání některých nebezpečných látek v elektrických a elektronických zařízeních.

Pro zajištění shody byly použity následující harmonizované normy a národní normy a předpisy:

**EN 60745-1:2009/A11:2010 • EN 60745-2-3:2011/A13:2015
EN IEC 55014-1:2021 • EN IEC 55014-2:2021 • EN IEC 63000:2018
EN IEC 61000-3-2:2019/A2:2024 • EN 61000-3-3:2013/A2:2021**

Toto prohlášení o shodě vydal na vlastní odpovědnost výrobce:



Grizzly Tools GmbH & Co. KG
Stockstädter Str. 20
63762 Großostheim
NĚMECKO
29.12.2025

Christian Frank
Zplnomocněný zástupce dokumentace

Obsah

Úvod	96
Používanie na určený účel.....	96
Rozsah dodávky/Príslušenstvo.....	96
Prehľad.....	97
Opis funkcie.....	97
Technické údaje.....	97
Bezpečnostné pokyny	97
Význam bezpečnostných pokynov.....	98
Piktogramy a symboly.....	98
Všeobecné bezpečnostné upozornenia pre elektrické náradie.....	98
Všeobecné bezpečnostné upozornenia pre brúsenie.....	100
Ďalšie bezpečnostné pokyny.....	101
Zostatkové riziká.....	102
Príprava	102
Ovládacie prvky.....	102
Montáž/nastavenie/demontáž ochranného krytu.....	102
Montáž a demontáž kefy.....	103
Montáž prídavného držadla.....	103
Montáž prípojky na odsávanie prachu.....	103
Pripojenie odsávania prachu.....	103
Prevádzka	103
Pracovné pokyny.....	103
Zapnutie a vypnutie.....	103
Preprava	104
Čistenie, údržba a skladovanie	104
Čistenie.....	104
Údržba.....	104
Skladovanie.....	104
Likvidácia/ochrana životného prostredia	104
Vyhľadávanie chýb	105
Náhradné diely a príslušenstvo	105
Servis	105
Garancija.....	105
Opravný servis.....	106
Service-Center.....	107
Importér.....	107
Preklad originálneho vyhlásenia o zhode EÚ	107
Rozložený pohľad	147

Úvod

Blahoželáme vám k zakúpeniu vašej novej satinačnej/kefovej brúsky. (v nasledujúcej časti nazývanej prístroj alebo elektrické náradie).

Rozhodli ste sa tým pre vysoko kvalitný prístroj. Tento prístroj bol počas výroby skontrolovaný vzhľadom na kvalitu a podrobný výrobný kontrolu. Tým je zabezpečená funkčná schopnosť prístroja.



Návod na obsluhu je súčasťou tohto prístroja. Obsahuje dôležité pokyny pre bezpečnosť, používanie a likvidáciu. Starostlivo si prečítajte návod na obsluhu. Oboznámte sa s ovládacími dielmi a správnym používaním prístroja. Prístroj používajte iba ako je opísané a na uvedené oblasti použitia. Návod na obsluhu si dobre uschovajte a pri odovzdávaní prístroja tretej osobe dodajte tiež všetky podklady.

Používanie na určený účel

Prístroj je určený výlučne na nasledujúce používanie:

- Opracovanie kovových plôch
- Saténovanie

Prevádzka výlučne v suchých priestoroch.

Každé iné používanie, ktoré nie je v tomto návode na obsluhu výslovne povolené, môže predstavovať vážne nebezpečenstvo pre používateľa a viesť k škodám na prístroji. Obsluhujúca osoba alebo používateľ je zodpovedný za zranenia iných ľudí alebo poškodenia ich majetku. Prístroj je určený na použitie pre domácich majstrov. Nie je koncipovaný na trvalé komerčné nasadenie. Pri komerčnom používaní záruka zaniká. Výrobca neručí za škody, ktoré vzniknú v dôsledku používania v rozpore s určením alebo nesprávnej obsluhy.

Rozsah dodávky/Príslušenstvo

Vybaľte prístroj a skontrolujte rozsah dodávky.

Obalový materiál riadne zlikvidujte.

- Satinačná/kefová brúška
- prídavné držadlo
- nadstavec na odsávanie prachu
- adaptér pre externé odsávanie prachu
- 2x Licované pero
- Kefa

- 2x uhlíková kefka
- kľúč s vnútorným šesťhranom
- 2x Skrutka
- skrutka s vnútorným šesťhranom
- Podložka
- Preklad pôvodného návodu na použitie

Prehľad

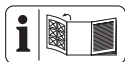

Obrázky prístroja nájdete na prednej a zadnej vyklápacej strane.

- 1 Držadlo
 - 2 Spínač zap/vyp
 - 3 zaistovacie tlačidlo
 - 4 Otočné koliesko
 - 5 nastaviec na odsávanie prachu
 - 6 uchytenie prídavného držadla
 - 7 prídavné držadlo
 - 8 Ochranný kryt
 - 9 Kefa
 - 10 Aretácia vretena
 - 11 Skrutka (kryt pre údržbu)
 - 12 kryt pre údržbu
 - 13 sieťový pripojovací kábel
 - 14 uhlíková kefka
 - 15 kľúč s vnútorným šesťhranom
 - 16 Redukcia
- Obr A**
- 17 skrutka s vnútorným šesťhranom (Ochranný kryt)
- Obr B**
- 18 Upínacie vreteno
 - 19 Licované pero
 - 20 skrutka s vnútorným šesťhranom (Kefa)
 - 21 Podložka
 - 22 Skrutka (Nastaviec)
 - 23 Nastaviec
 - 24 Skrutka (nastaviec na odsávanie prachu)
- Obr C**
- 25 Externá nasávací hadica
- Obr D**
- 26 Iba pre prítlačnú pružinu
 - 27 Prítlačná pružina

- 28 Kontaktná päťica
- 29 Kontaktná zástrčka
- 30 lanko

Opis funkcie

Funkcia prvkov obsluhy je uvedená v nasledujúcich opisoch.

Technické údaje

Satinačná/kefová brúskaPBSM 1300 A1

Menovité napätie U 230 V~, 50 Hz

Menovitý výkon P 1300 W

Hmotnosť $\approx 3,5$ kg

Voľnobežné otáčky n 900–3200 min⁻¹

Kefa

- priemer $\varnothing 120$ mm

- Závit M8

Hladina akustického tlaku (L_{pA})

..... 83,1 dB; $K_{pA}=3$ dB

Hladina akustického výkonu (L_{WA})

.....94,1 dB; $K_{WA}=3$ dB

Vibrácie (a_h)

- držadlo2,36 m/s²; 1,5 m/s²

- prídavné držadlo 2,78 m/s²; 1,5 m/s²

Hodnoty hluku a vibrácií boli stanovené v súlade s normami a predpismi uvedenými vo vyhlásení o zhode.

Uvedená hodnota emisií vibrácií sa merala podľa normovaného skúšobného postupu a môže sa použiť pre vzájomné porovnanie elektrického náradia. Uvedená hodnota emisií vibrácií sa môže tiež použiť na odhad počiatočného posúdenia expozície.

VAROVANIE! Hodnota emisií vibrácií sa môže odlišovať od skutočnej hodnoty pri používaní elektrického náradia v závislosti od druhu a spôsobu jeho používania. Je nutné stanoviť bezpečnostné opatrenia na ochranu obsluhy, ktoré spočívajú na odhade vystavenia počas skutočných podmienok používania (prítom sa zohľadnia všetky podiely cyklu prevádzky, napríklad časy, v ktorých je elektrický prístroj vypnutý a také, v ktorých je síce zapnutý, ale beží bez zaťaženia).

Bezpečnostné pokyny

Tento odsek sa zaoberá základnými bezpečnostnými pokynmi pri používaní prístroja.

Význam bezpečnostných pokynov

▲ NEBEZPEČENSTVO! Keď tento bezpečnostný pokyn nebudete dodržiavať, nastane úraz. Následkom je ťažké telesné poranenie alebo smrť.

▲ VAROVANIE! Keď tento bezpečnostný pokyn nebudete dodržiavať, môže nastať úraz. Následkom je možné telesné poranenie alebo smrť.

▲ OPATRNE! Keď tento bezpečnostný pokyn nebudete dodržiavať, nastane úraz. Následkom je možné ľahké alebo stredne ťažké telesné poranenie.

UPOZORNENIE! Keď tento bezpečnostný pokyn nebudete dodržiavať, nastane úraz. Následkom sú možné vecné škody.

Piktogramy a symboly

Piktogramy na prístroji



Prečítajte si návod na obsluhu



Trieda ochrany II (dvojité izolácie)



Používajte chrániče očí



Elektrické prístroje nepatria do domového odpadu.

Všeobecné bezpečnostné upozornenia pre elektrické náradie

▲ VAROVANIE! Prečítajte si všetky bezpečnostné upozornenia a pokyny. Nedodržanie upozornení a pokynov môže mať za následok úraz elektrickým prúdom, požiar a/alebo ťažké poranenie. **Tieto upozornenia a pokyny starostlivo uschovajte na budúce použitie.**

Pojem „elektrické náradie“ používaný v nasledujúcom texte sa vzťahuje na elektrické náradie napájané zo siete (s prírodným káblom) a na elektrické náradie napájané akumulátorom (bez prírodného kábla).

1. BEZPEČNOSŤ NA PRACOVISKU

a) **Pracovisko vždy udržiavajte čisté a dobre osvetlené.** Ak je na pracovisku

neporiadok a je neosvetlené, môžu vzniknúť pracovné úrazy.

- b) **Nepoužívajte elektrické náradie vo výbušnom prostredí, napr. tam, kde sa nachádzajú horľavé kvapaliny, plyny alebo prach.** Elektrické náradie vytvára iskry, ktoré by mohli zapáliť prach alebo výpary.
- c) **Nedovoľte deťom a iným nepovolaným osobám priblížiť sa k vám, keď používate elektrické náradie.** Ak by ste sa nesústredili, môžete stratiť kontrolu nad náradím.
- ### 2. ELEKTRICKÁ BEZPEČNOSŤ
- a) **Zástrčka na prírodnom kábli elektrického náradia sa musí zapojiť do zodpovedajúcej zásuvky. Zástrčku nijakým spôsobom neupravujte. S uzemneným elektrickým náradím nepoužívajte žiadne zástrčkové adaptéry.** Neupravované zástrčky a vhodné zásuvky znižujú riziko úrazu elektrickým prúdom.
- b) **Vyhýbajte sa telesnému kontaktu s uzemnenými povrchmi, ako sú potrubia, vykurovacie telesá, sporáky a chladničky.** Ak je vaše telo uzemnené, hrozí zvýšené riziko úrazu elektrickým prúdom.
- c) **Nevstavujte elektrické náradie dažďu ani vlhkosti.** Vniknutie vody do elektrického náradia zvyšuje riziko úrazu elektrickým prúdom.
- d) **Nepoužívajte prírodný kábel na iné než určené účely. Prírodný kábel nikdy nepoužívajte na nosenie elektrického náradia, elektrické náradie zaň neťahajte ani ho zaň nevyberajte zo zásuvky. Prírodný kábel udržiavajte mimo dosahu tepla, oleja, ostrých hrán alebo pohyblivých častí.** Poškodené alebo zamotané prírodné káble zvyšujú riziko úrazu elektrickým prúdom.
- e) **Keď pracujete s elektrickým náradím vonku, použite predlžovací kábel vhodný do vonkajšieho prostredia.** Použitie predlžovacieho kábla do vonkajšieho prostredia znižuje riziko úrazu elektrickým prúdom.
- f) **Ak s elektrickým náradím musíte pracovať vo vlhkom prostredí, použite napájanie chránené prúdovým chráničom (RCD).** Použitie prúdového chrániča znižuje riziko úrazu elektrickým prúdom.

3. BEZPEČNOSŤ OSÔB

- a) **Sústredte sa na to, čo robíte, a s elektrickým náradím pracujte uvážlivo.** Elektrické náradie nepoužívajte, keď pociťujete únavu, ste pod vplyvom drog, alkoholu alebo liekov. Aj krátká nepozornosť pri používaní elektrického náradia môže zapríčiniť vážne zranenie.
 - b) **Používajte osobné ochranné prostriedky. Vždy používajte ochranné okuliare.** Používanie ochranných prostriedkov, ako je maska proti prachu, protišmyková bezpečnostná obuv, prilba alebo chrániče sluchu, v závislosti od príslušných podmienok, znižuje riziko zranenia.
 - c) **Zabráňte neúmyselnému zapnutiu elektrického zariadenia. Pred pripojením elektrického náradia k napájaniu a/alebo vložení akumulátora, zdvíhaním alebo prenášaním elektrického náradia dbajte na to, aby bol spínač vo vypnutej polohe.** Ak prenášate elektrické náradie a máte prst na spínači alebo privediete energiu do elektrického náradia, ktoré má zapnutý spínač, môže to spôsobiť nehodu.
 - d) **Pred zapnutím elektrického náradia odstráňte nastavovací nástroj alebo kľúč na skrutky.** Kľúč alebo nastavovací nástroj pripavený k otáčajúcej sa časti elektrického náradia môže spôsobiť zranenie.
 - e) **Nenačahujte sa. Vždy stojte pevne a udržiavajte rovnováhu.** Elektrické náradie tak budete mať v nepredvídaných situáciách lepšie pod kontrolou.
 - f) **Majte oblečený vhodný odev. Nenoste voľné oblečenie ani šperky. Vlasy, odevom ani rukavicami sa nepribližujte k pohyblivým častiam.** Pohyblivé časti by mohli zachytiť voľné oblečenie, šperky alebo dlhé vlasy.
 - g) **Ak je k elektrickému náradziu možné pripojiť zariadenia na odsávanie a zachytávanie prachu, pripojte ich a dbajte na ich správne používanie.** Používanie zachytávania prachu znižuje nebezpečenstvo, ktoré so sebou prach prináša.
- ### 4. POUŽÍVANIE A STAROSTLIVOSŤ O ELEKTRICKÉ NÁRADIE
- a) **Elektrické náradie nepreťažujte. Používajte elektrické náradie vhodné na daný typ práce.** Vďaka použitiu vhodného elektrického náradia v súlade s úče-

lom, na ktorý bolo vyrobené, sa vám bude pracovať lepšie a práca bude bezpečnejšia.

- b) **Elektrické náradie nepoužívajte, ak sa spínačom nedá zapnúť a vypnúť.** Elektrické náradie, ktoré sa pomocou spínača nedá ovládať, nie je bezpečné a musíte ho dať opraviť.
 - c) **Skôr, ako budete elektrické náradie nastavovať, meniť jeho príslušenstvo alebo ho odložíte, vyťahnite zástrčku z napájania a/alebo z neho vysuňte akumulátor.** Takéto preventívne opatrenia znížia riziko neúmyselného zapnutia elektrického náradia.
 - d) **Ak elektrické náradie nepoužívate, odložte ho mimo dosahu detí a nedovoľte osobám, ktoré ho nevedia používať alebo nie sú oboznámené s týmito pokynmi, elektrické náradie používať.** Elektrické náradie je nebezpečné, ak ho používajú neskúsené osoby.
 - e) **Elektrické náradie a príslušenstvo udržiavajte v dobrom stave. Skontrolujte, či nie sú pohyblivé časti v nesprávnej polohe alebo zaseknuté, či nie sú niektoré časti poškodené alebo či niečo nebráni chodu elektrického náradia. Ak je elektrické náradie poškodené, nepoužívajte ho, kým nebude opravené.** Veľa nehôd je spôsobených nedostatočnou údržbou elektrického náradia.
 - f) **Rezné nástroje udržiavajte ostré a čisté.** Keď sa rezné nástroje dobre udržiavajú a majú ostré rezné hrany, je menšia pravdepodobnosť, že sa zaseknú, a ľahšie sa s nimi pracuje.
 - g) **Elektrické náradie, príslušenstvo, vložené nástroje atď. používajte podľa týchto pokynov. Pri používaní zohľadnite pracovné podmienky a vykonávanú prácu.** Používanie elektrického náradia na inú prácu, než na ktorú sú určené, môže viesť k nebezpečným situáciám.
 - h) **Rukoväti a úchopové plochy udržiavajte suché a čisté. Dbajte na to, aby neboli znečistené olejom alebo plastickým mazivom.** Šmyklivé rukoväti a úchopové plochy neumožňujú bezpečnú manipuláciu a ovládanie náradia v neočakávaných situáciách.
- ### 5. SERVIS
- a) **Elektrické náradie si dajte opraviť len kvalifikovanému opravárovi, ktorý pou-**

živa len originálne náhradné diely. Vďaka tomu bude elektrické náradie aj naďalej bezpečné.

Všeobecné bezpečnostné upozornenia pre brúsenie

- **Toto elektrické náradie je určené na to, aby sa používalo ako brúska. Prečítajte si všetky bezpečnostné upozornenia, pokyny, špecifikácie a pozrite si obrázky dodané s týmto elektrickým náradím.** Nedodržanie ktoréhokoľvek z pokynov uvedených nižšie môže mať za následok úraz elektrickým prúdom, požiar a/alebo ťažké zranenie.
- **Práce ako pieskovanie, opracovanie drôtenou kefou, leštenie, rezanie otvorov alebo rozbrúsovanie sa s týmto elektrickým náradím nesmú vykonávať.** Práce, na ktoré nie je elektrické náradie určené, môžu predstavovať nebezpečenstvo a spôsobiť zranenie osôb.
- **Neprestavujte toto elektrické náradie tak, aby pracovalo spôsobom, ktorý nie je konkrétne navrhnutý a špecifikovaný výrobcom náradia.** Takáto zmena môže viesť k strate kontroly a spôsobiť vážne zranenie.
- **Nepoužívajte príslušenstvo, ktoré nie je konkrétne navrhnuté a špecifikované výrobcom náradia.** Len preto, že príslušenstvo možno pripojiť k vášmu elektrickému náradiu, nezaručuje bezpečnú prevádzku.
- **Menovité otáčky príslušenstva sa musia rovnať aspoň maximálnym otáčkam vyznačeným na elektrickom náradí.** Príslušenstvo, ktoré sa otáča rýchlejšie, než sú jeho menovité otáčky, môže prasknúť a rozletieť sa.
- **Vonkajší priemer a hrúbka vášho príslušenstva musí zodpovedať výkonu vášho elektrického náradia.** Nesprávne navrhnuté príslušenstvo nie je možné dostatočne chrániť alebo kontrolovať.
- **Závitové upevnenie príslušenstva musí zodpovedať závitú vretena brúsky. V prípade príslušenstva namontovaného pomocou prírub musí otvor pre uchytienie príslušenstva zodpovedať upínaciu priemeru príruby.** Príslušenstvo, ktoré sa nezhoduje s montážnym príslušenstvom elektrického náradia, bude nevyvážené, bude nadmerne vibrovať a môže spôsobiť stratu kontroly.

- **Nepoužívajte poškodené príslušenstvo. Pred každým použitím skontrolujte príslušenstvo, ako sú brúsne kotúče, na úlomky a praskliny, či nemá praskliny, trhliny alebo nadmerné opotrebovanie, drôtenú kefu, či nemá uvoľnené alebo prasknuté drôty. Ak elektrické náradie alebo príslušenstvo spadne, skontrolujte, či nedošlo k poškodeniu alebo založte nepoškodené príslušenstvo. Po skontrolovaní a založení príslušenstva sa vy a okolostojaci postavte mimo roviny otáčajúceho sa príslušenstva a nechajte elektrické náradie jednu minútu otáčať sa pri maximálnych otáčkach bez zaťaženia.** Poškodené príslušenstvo zvyčajne počas tejto kontroly praskne.
- **Noste osobné ochranné prostriedky. V závislosti od používania používajte ochranný štít na tvár, ochranné okuliare alebo bezpečnostné okuliare. Podľa potreby noste protiprachovú masku, chrániče sluchu, rukavice a dielenskú zásteru, ktorá dokáže zachytiť malé brúsne úlomky alebo úlomky obrobku.** Ochrana očí musí byť schopná zachytiť lietajúce úlomky vznikajúce pri rôznom používaní. Protiprachová maska alebo respirátor musia byť schopné filtrovať častice vzniknuté pri určitom použití. Dlhodobé vystavenie hluku vysokej intenzity môže spôsobiť stratu sluchu.
- **Majte okolostojacích v bezpečnej vzdialenosti od pracovného priestoru. Každý, kto vstupuje do pracovného priestoru, musí nosiť osobné ochranné prostriedky.** Úlomky z obrobku alebo rozbitého príslušenstva môžu odletieť a spôsobiť zranenie mimo bezprostredného priestoru používania.
- **Pri práci, pri ktorej by mohlo rezacie príslušenstvo prísť do kontaktu so skrytou kabelážou alebo s vlastným káblom, držte elektrické náradie len za izolované úchopové plochy.** Ak rezacie prvky prídu do kontaktu so „živým“ vodičom, aj kovové časti elektrického náradia sa môžu stať „živými“ (pod napätím) a mohli by používateľovi spôsobiť úraz elektrickým prúdom.
- **Uložte kábel mimo otáčajúce príslušenstvo.** Ak stratíte kontrolu, kábel môže byť prerezaný alebo zachytený a vaša ru-

ka alebo rameno môže byť vťahnuté do otáčajúceho sa príslušenstva.

- **Nikdy neodkladajte elektrické náradie, kým sa príslušenstvo úplne nezastaví.** Otáčajúce sa príslušenstvo sa môže zachytiť o povrch a vymknúť elektrické náradie z vašej kontroly.
- **Elektrické náradie nespúšťajte, keď ho nosíte.** Náhodný kontakt s otáčajúcim sa príslušenstvom by mohol zachytiť váš odev a vťahnuť príslušenstvo do vášho tela.
- **Pravidelne čistíte vetracie otvory elektrického náradia.** Ventilátor motora nasáva prach do krytu a nadmerné nahromadenie kovového prachu môže spôsobiť úraz elektrickým prúdom.
- **Nepracujte s elektrickým náradím v blízkosti horľavých materiálov.** Iskry by mohli tieto materiály zapáliť.
- **Nepoužívajte príslušenstvo, ktoré vyžaduje chladiace kvapaliny.** Použitie vody alebo iných kvapalných chladiacich prostriedkov môže viesť k usmrteniu elektrickým prúdom alebo úrazu elektrickým prúdom.

Dalšie bezpečnostné pokyny

- Ak sa sieťový pripojovací kábel tohto prístroja poškodí, musí sa vymeniť výrobcom, jeho zákaznickym servisom alebo podobnou kvalifikovanou osobou, aby sa zabránilo ohrozeniam. Obráťte sa na servisné centrum.
- **Používajte len príslušenstvo, ktoré odporúča spoločnosť PARKSIDE.** Nevhodné príslušenstvo môže spôsobiť úraz elektrickým prúdom alebo požiar.

Bezpečnostné upozornenia špecifické pre brúsenie

- **Používajte iba typy kotúčov, ktoré sú špecifikované pre vaše elektrické náradie a špecifický ochranný kryt určený pre vybraný kotúč.** Kotúče, pre ktoré nie je elektrické náradie určené, nie je možné dostatočne chrániť a sú nebezpečné.
- **Brúsna plocha kotúčov so zatlačením v strede musí byť namontovaná pod rovinnou okraja ochrany.** Nesprávne namontovaný kotúč, ktorý vyčnieva cez rovinnú okraja ochrany, nemôže byť dostatočne chránený.
- **Kryt musí byť bezpečne pripevnený k elektrickému náradu a umiestnený tak,**

aby bola zaistená maximálna bezpečnosť tak, aby smerom k používateľovi bola odkrytá čo najmenšia časť kotúča. Kryt pomáha chrániť používateľa pred úlomkami kotúča, náhodným kontaktom s kolesom a iskrami, ktoré by mohli vznietiť odev.

- **Kotúče sa smú používať len na uvedené použitia. Napríklad: nebrúste bokom rozbrusovacieho kotúča.** Rozbrusovacie kotúče sú určené na obvodové brúsenie, bočné sily pôsobiace na tieto kotúče môžu spôsobiť ich rozbitie.
- **Vždy používajte kotúče s nepoškodenými okrajmi, ktoré majú správnu veľkosť a tvar pre vybraný kotúč.** Správne okraje kotúča podopierajú kotúč, čím sa znižuje možnosť jeho zlomenia. Okraje rozbrusovacích kotúčov sa môžu líšiť od okrajov brúsnych kotúčov.
- **Nepoužívajte opotrebované kotúče z väčšieho elektrického náradia.** Kotúč určený pre väčšie elektrické náradie nie je vhodný pre vyššie otáčkové menšieho náradia a môže prasknúť.

Spätňý ráz a súvisiace upozornenia

Spätňý ráz je náhla reakcia na zovretie alebo zaseknutú otáčajúce sa kotúča, podpornú podložku, kefu alebo akékoľvek iné príslušenstvo. Zovretie alebo zaseknutie spôsobí rýchle zastavenie otáčajúceho sa príslušenstva, čo následne spôsobí, že nekontrolované elektrické náradie bude v mieste upnutia nútené otáčať sa v opačnom smere, ako je smer otáčania príslušenstva.

Napríklad, ak je brúsny kotúč zaseknutý alebo zovretý v obrobku, okraj kotúča, ktorý vstupuje do bodu zovretia, sa môže zaryť do povrchu materiálu a spôsobiť vyšmyknutie alebo vyskočenie kotúča. Kotúč môže vyskočiť smerom k používateľovi alebo od neho v závislosti od smeru pohybu kotúča v mieste zovretia. Brúsne kotúče sa môžu za týchto podmienok tiež zlomiť.

Spätňý ráz je výsledkom nesprávneho používania elektrického náradia a/alebo nesprávnych prevádzkových postupov alebo podmienok a je možné mu predísť prijatím vhodných opatrení, ako je uvedené nižšie.

- **Elektrické náradie pevne držte oboma rukami a telo a paže umiestnite tak, aby ste odolali silám spätňého rázu. Vždy používajte prídavné držadlo, ak je k dispozícii, pre maximálnu kontrolu spätňého rázu alebo reakcie krútiaca-**

ceho momentu počas spúšťania. Používateľ môže kontrolovať reakcie krútiaceho momentu alebo sily spätného rázu, ak sa prijímú vhodné opatrenia.

- **Nikdy nedávajte ruku do blízkosti otáčajúceho sa príslušenstva.** Príslušenstvo môže spôsobiť spätný ráz na vašu ruku.
- **Nedávajte svoje telo do priestoru, kde sa elektrické náradie bude pohybovať, ak dôjde k spätnému rázu.** Spätný ráz pohybuje nástroj v smere opačnom k pohybu kotúča v mieste zaseknutia.
- **Budte zvlášť opatrní pri práci v rohoch, ostrých hranách atď. Zabráňte kmitaniu a zaseknutiu príslušenstva.** Rohy, ostré hrany alebo kmitanie majú tendenciu zachytiť otáčajúce sa príslušenstvo a spôsobiť stratu kontroly alebo spätný ráz.
- **Nepripájajte pilový reťazový rezací kotúč alebo ozubený pilový kotúč.** Takéto čepele spôsobujú častý spätný ráz a stratu kontroly.

Zostatkové riziká

Aj keď tento prístroj obsluhujete podľa predpisov, vždy zostávajú zvyškové riziká. V súvislosti s konštrukciou a vyhotovením tohto prístroja môžu vzniknúť nasledujúce nebezpečenstvá:

- Poškodenia očí, ak sa nenosí vhodná ochrana očí.
- Poškodenia zdravia, ktoré sú spôsobené vibráciami na rameno-ruku, ak sa prístroj používa dlhší čas alebo sa riadne nepoužíva a nevykonáva sa na ňom riadna údržba.
- Poškodenia zdravia spôsobené:
 - kontaktom s brúsnyimi nástrojmi v nezakrytej oblasti;
 - vymrštením častí z obrobkov alebo poškodených brúsnych kotúčov.

VAROVANIE! V dôsledku elektromagnetického poľa sa vytvorí nebezpečenstvo, zatiaľ čo je prístroj v prevádzke. Toto pole môže za určitých okolností ovplyvniť aktívne alebo pasívne lekárske implantáty. Aby sa znížilo nebezpečenstvo ťažkých alebo smrteľných zranení, odporúčame osobám s lekáskymi implantátmi, aby sa skôr než začnú prístroj obsluhovať, poradili so svojim lekárom a výrobcom lekárskeho implantátu.

Príprava

VAROVANIE! Nebezpečenstvo poranenia v dôsledku neúmyselne spusteného prístroja. Pripojovaciu zástrčku zastrčte do zásuvky až vtedy, keď je prístroj úplne pripravený na použitie.

Ovládacie prvky

Pred prvou prevádzkou prístroja spoznajte ovládače.

- **zapínač/vypínač (2)**
 - Zapnutie: Stlačiť
 - Vypnutie: Pustiť
- **zaisťovacie tlačidlo (3)**
 - Zaistenie vypínača zap/vyp: Stlačiť
 - Uvoľnenie vypínača zap/vyp: Stlačiť vypínač zap/vyp (2)
- **Otočné koliesko (4)**
Nastavenie otáčok v stupňoch 6.
- **Aretácia vretena (10)**
 - Aretuje vreteno pri montáži/demontáži vloženého nástroja.

Montáž/nastavenie/demontáž ochranného krytu

VAROVANIE! Nikdy nepoužívajte prístroj bez úplne nainštalovaného ochranného krytu.

Potrebné náradie a pomocné prostriedky

- kľúč s vnútorným šesťhranom (15)

Montáž ochranného krytu (Obr A)

1. Nasadte ochranný kryt (8) na prístroj. Dávajte pozor na vybrania v upnutí na prístroji.
2. Otočte ochranný kryt do pracovnej polohy.
3. Pevne utiahnite inbusovú skrutku (17).

Nastavenie ochranného krytu (Obr A)

1. Uvoľnite inbusovú skrutku (17).
2. Ochranný kryt (8) nastavte tak, aby iskry ani žiadne uvoľnené diely nemohli trafiť používateľa ani okolostojace osoby. Ochranný kryt (8) nastavte tak, aby úlet iskiek nezapáli žiadne horľavé diely, ani okolité. Uzavretá strana ochranného krytu musí vždy smerovať k používateľovi.
3. Inbusovú skrutku opäť pevne utiahnite.

Demontáž ochranného krytu (Obr A)

1. Uvoľnite inbusovú skrutku (17).

2. Odstráňte ochranný kryt (8) z prístroja.

Montáž a demontáž kefy

Potrebné náradie a pomocné prostriedky

- kľúč s vnútorným šesťhranom (15)

Montáž kefy (Obr B)

1. Uvoľníte skrutky (22) na nastavci.
2. Odstráňte nástavec (23) z ochranného krytu (8).
3. Umiestnite nastavovaciu pružinu (19) do drážok na upínacom vretene (18) a pevne ich držte.
4. Umiestnite kefu (9) na upínacie vreteno.
5. Stlačte a podržte aretáciu vretena (10).
6. Kefu pripevnite pomocou inbusovej skrutky (20) a podložky (21).
7. Môžete uvoľniť aretáciu vretena (10).
8. Nástavec opäť pripevnite k ochrannému krytu pomocou skrutiek.

Demontáž kefy (Obr B)

1. Uvoľníte skrutky (22) na nastavci.
2. Odstráňte nástavec (23) z ochranného krytu (8).
3. Stlačte a podržte aretáciu vretena (10).
4. Uvoľníte inbusovú skrutku (20).
5. Môžete uvoľniť aretáciu vretena (10).
6. Vyberte kefu (9).
Uistite sa, že sa nastavovacie pružiny (19) neustratili.

Montáž prídavného držadla

▲ VAROVANIE! Nebezpečenstvo poranenia!
Nikdy nepoužívajte prístroj bez prídavného držadla.

Postup (Obr B)

1. Zaskrutkujte prídavné držadlo (7) do upnutia (6) na ochrannom kryte (8).

Montáž prípojky na odsávanie prachu

Potrebné náradie a pomocné prostriedky

- krížový skrutkovač

Postup (Obr B)

1. Pripevnite nadstavec na odsávanie prachu (5) k ochrannému krytu (8) pomocou dodaných skrutiek (24).

Pripojenie odsávania prachu

Uistite sa, že odsávanie prachu je vhodné, napr. dielenský vysávač. Normálne domáce vysávače nie sú určené na odsávanie brús-

neho materiálu. Tieto informácie nájdete v návode na obsluhu externého prístroja.

Potrebné náradie a pomocné prostriedky

- externá sacia hadica (25)
(nie je súčasťou dodávky)

Postup (Obr C)

1. Skúste pripojiť externú saciu hadicu priamo k nadstavcu na odsávanie prachu (5).
2. Ak to nefunguje, vložte do nadstavca na odsávanie prachu redukciu (16).
3. Pripojte k redukcii externú saciu hadicu.

Prevádzka

Pracovné pokyny

- Prístroj nepoužívajte bez externého odsávania prachu. Používanie odsávania prachu môže znížiť ohrozenia prachom. Postarajte sa o dobré vetranie pracoviska.
- Prístroj vedte k obrobku, keď je zapnutý.
- Po spracovaní zdvihnite kefu pred vypnutím prístroja.
- Aby ste dosiahli dobré výsledky brúsenia, pracujte iba s kefami, ktoré sú v dobrom stave.
- Pracujte s malým a rovnomerným prítlačným tlakom a rovnomerným posuvom. Chránite tak prístroj aj kefkou.
- Vysávač vyprázdňujte včas, aby bolo možné zabezpečiť optimálny sací výkon.

Zapnutie a vypnutie

Zapnutie

1. Pomocou otočného kolieska (4) zvolte stupeň otáčok (1 ... 6).
2. Prístroj pripojte na sieťové napätie.
3. Stlačte vypínač zap/vyp (2).
4. Počkajte, kým prístroj dosiahne svoje plné otáčky.
5. Prejdite kefou proti obrobku.

Vypnutie

1. Odstráňte kefu z obrobku.
2. Uvoľníte vypínač zap/vyp (2).
3. Skôr než elektrické náradie odložíte, počkajte, kým sa nezastaví.
4. Keď necháte prístroj bez dohľadu alebo ste hotoví s prácou, vytiahnite pripojovacu zástrčku prístroja zo zásuvky.

Preprava

Upozornenia

- Prístroj vypnite.
- Uistite sa, či sa úplne zastavili všetky pohyblivé diely.
- Vytiahnite sieťovú zástrčku.
- Vyberte vložený nástroj.
- Prístroj noste vždy za držadlo (1).

Čistenie, údržba a skladovanie

VAROVANIE! Zásah elektrickým prúdom! Nebezpečenstvo poranenia v dôsledku neúmyselne spusteného prístroja. Chráňte sa pri údržbárskych a čistiacich prácach. Prístroj vypnite a vyťahnite pripojovaciu zástrčku zo zásuvky.

Údržbárske a opravárske práce, ktoré nie sú opísané v tomto návode, nechajte vykonať nášmu servisnému centru. Používajte len originálne náhradné diely.

Čistenie

VAROVANIE! Zásah elektrickým prúdom! Prístroj nikdy nestriekajte vodou.

UPOZORNENIE! Nebezpečenstvo poškodenia. Chemické látky môžu pôsobiť na plastové diely prístroja. Nepoužívajte žiadne čistiace prostriedky, resp. rozpúšťadlá.

- Vetráciu štrbinu, kryt motora a držadlá prístroja udržiavajte čisté. Na tento účel použite vlhkú utierku alebo kefu.

Údržba

Výmena uhlíkových kefiiek

VAROVANIE! Zásah elektrickým prúdom! Ak nemáte s touto prácou skúsenosti, obráťte sa na odborníka.

Kritériá

- obmedzený výkon motora
- nadmerné tvorenie iskier

Predpoklady

1. Prístroj vypnite.
2. Vytiahnite sieťovú zástrčku.
3. Prístroj nechajte vychladnúť.

Potrebné náradie a pomocné prostriedky

- 2x uhlíková kefka (14)
- krížový skrutkovač (nie je súčasťou dodávky)

Postup (Obr D)

UPOZORNENIE! Vždy vymeňte obe uhlíkové kefy naraz.

1. Uvoľníte skrutku (11) krytu pre údržbu (12) a odoberte kryt pre údržbu.
2. Zodvihnite prítlačnú pružinu (27) z drážky (26) na prítlačnú pružinu uhlíkovej kefy.
3. Vytiahnite kontaktnú zástrčku (29) z kontaktnej päťice (28) a vyberte uhlíkovú kefu (14) z vedenia smerom hore.
4. Vložte novú uhlíkovú kefu s lankom (30) do vedenia smerom hore.
5. Lanko vedte v oblúku cez bočný otvor vedenia.
6. Nasuňte kontaktnú zástrčku na kontaktnú päťicu.
7. Opäť nasadte prítlačnú pružinu do drážky.
8. Pomocou skrutky upevnite kryt pre údržbu.
9. Kroky 1 až 8 zopakujte na druhej strane prístroja.

Skladovanie

Prístroj a príslušenstvo skladujte vždy:

- v čistote
- v suchu
- chránené pred prachom
- mimo dosahu detí

Likvidácia/ochrana životného prostredia

Prístroj, príslušenstvo a obal odovzdajte na ekologické opätovné zhodnotenie.



Elektrické prístroje nepatria do domového odpadu.

Symbol preškrtnutého kontajnera na kolieskach znamená, že tento výrobok sa po skončení jeho životnosti nesmie likvidovať ako netriedený komunálny odpad.

Smernica 2012/19/EÚ o odpade z elektrických a elektronických zariadení:

Spotrebiteľia sú zo zákona povinní elektrické a elektronické zariadenia na konci ich životnosti odovzdať na ekologickú recykláciu. Týmto spôsobom je zabezpečené zhodnotenie šetrné k životnému prostrediu a zdrojom.

V závislosti od národných zákonov, máte tieto možnosti:

- vrátenie na predajnom mieste,
- odovzdanie na oficiálnom zbernom mieste,

- zaslanie späť výrobcovi/distribútorovi.
- Netýka sa to dielov príslušenstva a pomocných prostriedkov bez elektrických komponentov, pripojených k starým prístrojom.

Vyhľadávanie chýb

Nasledujúca tabuľka vám pomôže odstrániť malé poruchy:

Problém	Možná príčina	Odstránenie poruchy
Prístroj sa nespustí	Chýba sieťové napätie	Skontrolujte zásuvku, sieťový pripojovací kábel, pripojovaciu zástrčku, poistku, v prípade potreby oprava prostredníctvom odborného elektrikára.
	Vypínač zap/vyp (2) je chybný	Obráťte sa na servisné centrum.
	Porucha motora	
Nízky alebo žiadny výkon motora	Uhlíkové kefky opotrebované	Vymeňte uhlíkové kefky alebo sa obráťte na servisné centrum.
Prístroj pracuje prerušovane	Uvoľnený vnútorný kontakt	Obráťte sa na servisné centrum.
	Vypínač zap/vyp (2) je chybný	

Náhradné diely a príslušenstvo

Náhradné diely a príslušenstvo dostanete na www.grizzlytools.shop. Ak by sa pri objednaní vyskytli problémy, kontaktujte nás cez náš internetový obchod. V prípade ďalších otázok sa obráťte na: *Service-Center, S. 107*

Poz. č.	Název	Obj. č.
5+16	nadstavec na odsávanie prachu + Redukčný kus	91120027
7	prídavné držadlo	91120028
8	Ochranný kryt	91120024
9	Kefa	91120030
14	2x uhlíková kefka	91120025
20+21	skrutka s vnútorným šesťhranom (Kefa) + Podložka	91120023

Servis

Garancija

Vážená zákazníčka, vážený zákazník,
Na tento výrobok dostávate záruku 3 rokov od dátumu kúpy. V prípade nedostatkov tohto výrobku vám voči predajcovi výrobku prináležia zákonné práva. Tieto zákonné práva nie sú obmedzené našou zárukou opísanou v nasledujúcej časti.

Záručné podmienky

Záručná doba začína s dátumom kúpy. Originálny pokladničný doklad dobre uschovajte.

Tento podklad bude potrebný ako doklad o kúpe. Ak sa v rámci tri rokov od dátumu kúpy tohto výrobku vyskytne chyba materiálu alebo výroby, výrobok – podľa našej voľby – pre vás bezplatne opravíme alebo vymeníme. Toto poskytnutie záruky predpokladá, že v rámci trojročnej lehoty sa predloží chybný výrobok a doklad o kúpe (pokladničný doklad) a krátko sa písomne opíše, v čom existuje nedostatok a kedy sa vyskytol.

Ak je chyba pokrytá našou zárukou, dostanete späť opravený alebo nový výrobok. S opravou alebo výmenou výrobku nezačína žiadne nové záručné obdobie.

Záručná doba a zákonné nároky na odstránenie nedostatkov

Záručná doba sa poskytnutím záruky nepredlži. To platí aj pre vymenené a opravené diely. Škody a nedostatky existujúce prípadne už pri kúpe sa musia ihneď pri vybalení ohlásiť. Opravy pripadajúce po uplynutí záručnej doby sú s povinnosťou úhrady.

Rozsah záruky

Výrobok bol starostlivo vyrobený podľa prírodných kvalitatívnych smerníc a pred dodávkou bol svedomito skontrolovaný.

Poskytnutie záruky platí výlučne na chyby materiálu alebo výroby. Táto záruka sa nevzťahuje na časti výrobku, ktoré sú vystavené normálnemu opotrebeniu a preto je možné na ne prihliadať (napr. Kefa, uhlíková kefa) ako na rýchlo opotrebitelné diely alebo na poškodenia na rozbitných dieloch (napr. Spínač).

Táto záruka prepadá, keď je výrobok poškodený, neodborne používaný alebo nebola na ňom vykonávaná údržba. Pre odborné používanie výrobku je nutné presne dodržiavať všetky pokyny uvedené v návode na obsluhu. Účelom použitia a manipuláciám, od ktorých sa v návode na obsluhu odrádza alebo pred ktorými sa varuje, je možné bezpodmienečne zabrániť.

Výrobok je určený iba na súkromné a nekomerčné použitie. Pri nesprávnej alebo neodbornej manipulácii, aplikácii násilia a pri zášahoch, ktoré neboli uskutočnené našou autorizovanou servisnou pobočkou, záruka zaniká.

Vybavenie v záručnom prípade

Aby bolo možné zaručiť rýchle vybavenie vašej žiadosti, postupujte podľa nasledujúcich pokynov:

- V prípade akýchkoľvek otázok si pripravte pokladničný doklad a číslo výrobku (IAN 508903_2507) ako doklad o nákupe.
- Číslo výrobku nájdete na typovom štítku na výrobku, gravúre na výrobku, na titulnej stránke návodu na obsluhu (vľavo dole) alebo na nálepke na zadnej alebo spodnej strane výrobku.
- Ak by sa mali vyskytnúť funkčné chyby alebo iné nedostatky, kontaktujte najprv **telefonicky** alebo použite náš **kontaktný formulár**, ktorý nájdete na parkside-diy.com v kategórii **Servis** nasledovne uvedené servisné centrum.

- Výrobok zaznamenaný ako chybný môžete po konzultácii s našim servisným centrom zaslať pre vás s oslobodením od poštovného na vám oznámenú servisnú adresu za pripojenia dokladu o kúpe (pokladničný doklad) a informácie, v čom spočíva nedostatok a kedy sa vyskytol. Aby bolo možné zabrániť problémom s prevzatím a prídavným nákladom, použite bezpodmienečne iba adresu, ktorá sa vám oznámi. Zabezpečte, aby sa odoslanie uskutočnilo bez vyplatenia, ako neskladný tovar, expresne alebo ako iná zvláštna zásielka. Výrobok pošlite, prosím, vrát. všetkých súčasne dodaných dielov príslušenstva a postarajte sa o dostatočne bezpečné prepravné balenie.

Opravný servis

Ohľadom opráv, ktoré **nepodliehajú záruke**, sa obráťte na Servisné centrum. Tam dostanete s ochotou predbežný návrh nákladov.

- Môžeme spracovať iba prístroje, ktoré boli zaslané dostatočne zabalené a ofrankované.

Upozornenie: Váš prístroj pošlite, prosím, vyčistený a s upozornením na chybu na adresu uvedenú Servisným centrom.

- Prístroje zaslané bez úhrady prepravného, ako aj prístroje, ktoré boli zaslané ako veľkorozmerný náklad, expresom alebo s iným špeciálnym prepravným nebudú prevzaté.
- Vaše zaslané chybné prístroje zlikvidujeme bezplatne.



Na parkside-diy.com si môžete pozrieť a stiahnuť túto a mnohé ďalšie príručky. Týmto QR kódom sa dostanete priamo na stránku parkside-diy.com. Vyberte svoju krajinu a cez vyhľadávanie si nájdite návody na obsluhu.

Po zadání čísla výrobku (IAN) 508903_2507 si budete moci otvoriť návod na obsluhu.

Service-Center



Servis Slovensko
Tel.: 0800 003409
Kontaktný formulár na
parkside-diy.com
IAN 508903_2507

Importér

Zohľadnite, prosím, že nasledujúca adresa nie je servisná adresa. Najprv kontaktujte hore uvedené servisné centrum.

Grizzly Tools GmbH & Co. KG
Stockstädter Str. 20
63762 Großostheim
NEMECKO
www.grizzlytools.de

Preklad originálneho vyhlásenia o zhode EÚ

Výrobok: **Satinačná/kefová brúska**

Model: **PBSM 1300 A1**

Sériové číslo: 000001 – 032000

Uvedený predmet vyhlásenia je v zhode s príslušnými harmonizačnými právnymi predpismi Únie:

2006/42/EC • 2014/30/EU • 2011/65/EU & (EU) 2015/863

Vyššie opísaný predmet vyhlásenia je v zhode so smernicou Európskeho parlamentu a Rady 2011/65/EU z 8. júna 2011 o obmedzení používania určitých nebezpečných látok v elektrických a elektronických zariadeniach.

Na zabezpečenie zhody sa použili tieto harmonizované normy a vnútroštátne normy a predpisy:

**EN 60745-1:2009/A11:2010 • EN 60745-2-3:2011/A13:2015
EN IEC 55014-1:2021 • EN IEC 55014-2:2021 • EN IEC 63000:2018
EN IEC 61000-3-2:2019/A2:2024 • EN 61000-3-3:2013/A2:2021**

Toto vyhlásenie o zhode sa vydáva na výhradnú zodpovednosť výrobcu:



Grizzly Tools GmbH & Co. KG
Stockstädter Str. 20
63762 Großostheim
NEMECKO
29.12.2025

Christian Frank
Splnomocnený zástupca dokumentácie

Tartalomjegyzék

Bevezető.....	108
Rendeltetésszerű használat.....	108
A csomag tartalma / Tartozékok.....	108
Áttekintés.....	109
Működés leírása.....	109
Műszaki adatok.....	109
Biztonsági utasítások.....	109
A biztonsági utasítások jelentése.....	110
Piktogramok és szimbólumok.....	110
Általános elektromos szerszám biztonsági figyelmeztetések.....	110
Általános biztonsági figyelmeztetések a csiszoláshoz.....	112
További biztonsági utasítások.....	113
Maradvány-kockázatok.....	114
Előkészítés.....	114
Kezelőelemek.....	114
Védőburkolat felszerelése/beállítása/leszerelése.....	114
Kefe felszerelése és leszerelése.....	115
Segédfogantyú felszerelése.....	115
Porelszíváshoz való csatlakozó felszerelése.....	115
Porelszívó csatlakoztatása.....	115
Üzemeltetés.....	115
Munkavégzéssel kapcsolatos utasítások.....	115
Be- és kikapcsolás.....	116
Szállítás.....	116
Tisztítás, karbantartás és tárolás.....	116
Tisztítás.....	116
Karbantartás.....	116
Tárolás.....	116
Ártalmatlanítás/Környezetvédelem.....	117
Hibakeresés.....	117
Pótalkatrészek és tartozékok.....	117
Az eredeti EU -megfelelőségi nyilatkozat fordítása.....	118
JÓTÁLLÁSI TÁJÉKOZTATÓ.....	119
Robbantott ábra.....	147

Bevezető

Gratulálunk az új szatináló/kefés csiszológép megvásárlásához (a továbbiakban készülék vagy elektromos kéziszerszám).

Vásárlásával kiváló minőségű termék mellett döntött. Ezt a készüléket a gyártás során mi-

nőségi vizsgálatnak és végső ellenőrzésnek vetették alá. Ezáltal biztosított a készülék működőképessége.



A használati útmutató a készülék része. Fontos tudnivalókat tartalmaz a biztonságra, használatra és ártalmatlanításra vonatkozóan. Olvassa el figyelmesen a használati útmutatót. Ismerje meg a kezelőrészeket és a készülék helyes használatát. A készüléket csak a leírtak szerint és a megadott alkalmazási területen használja. Őrizze meg a használati útmutatót és a készülék harmadik személynek történő továbbadása esetén adja át a készülékhez tartozó valamennyi leírást is.

Rendeltetésszerű használat

A készülék kizárólag a következő használatra készült:

- Fémfelület megmunkálása
- Szatinálás

Kizárólag száraz helyiségekben üzemeltethető.

A készülék minden más, a jelen használati útmutatóban nem kifejezetten engedélyezett használata komoly veszélyt jelenthet a felhasználó számára és kárt okozhat a készülékben. A készüléket kezelő vagy használó személy felel más személyeknek okozott balesetekért vagy tulajdonukon okozott károkért. A készülék a barkács szektorban történő használatra készült. Nem folyamatos ipari használatra tervezték. Ipari használat esetén a garancia érvényét veszti. A gyártó nem vállal felelősséget a nem rendeltetésszerű használatból vagy helytelen kezelésből eredő károkért.

A csomag tartalma / Tartozékok

Csomagolja ki a készüléket és ellenőrizze a csomag tartalmát.

Ártalmatlanítsa megfelelően a csomagolóanyagot.

- Szatináló-/kefés csiszológép
- Pótmarkolat
- elszívőcsonk
- adapter külső porelszívóhoz
- 2x csúszóék
- Kefe
- 2x szénkefe
- imbuszkulcs
- 2x csavar
- belső hatlapfejű csavar

- csavaralátét
- Eredeti használati utasítás fordítása

Áttekintés

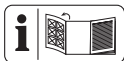

A készülék ábrái az elülső és hátsó kihajtható oldalon találhatók.

- 1 markolat
 - 2 be-/kikapcsoló
 - 3 rögzítógomb
 - 4 forgatógomb
 - 5 elszívócsonk
 - 6 Pótmarkolat-befogó
 - 7 Pótmarkolat
 - 8 védőburkolat
 - 9 Kefe
 - 10 orsóretesz
 - 11 csavar (szervizfedél)
 - 12 szervizfedél
 - 13 hálózati csatlakozóvezeték
 - 14 szénkefe
 - 15 imbuszkulcs
 - 16 szűkítőbetét
- A ábra**
- 17 belső hatlapfejű csavar (védőburkolat)
- B ábra**
- 18 befogóorsó
 - 19 csúszóék
 - 20 belső hatlapfejű csavar (Kefe)
 - 21 csavaralátét
 - 22 csavar (tartozék)
 - 23 tartozék
 - 24 csavar (elszívócsonk)
- C ábra**
- 25 excenter szívótoímlő
- D ábra**
- 26 horony a nyomórúgóhoz
 - 27 nyomórúgó
 - 28 érintkező papucs
 - 29 érintkeződugó
 - 30 zsinór

Működés leírása

A kezelőelemek funkciója az alábbi leírásban található.

Műszaki adatok

Szatináló-/kefés csiszológép

..... **PBSM 1300 A1**

Névleges feszültség U 230 V~, 50 Hz

Mért felvett teljesítmény P 1300 W

Súly $\approx 3,5$ kg

Üresjárat fordulatszám n 900–3200 min^{-1}
kefe

- átmérő $\varnothing 120$ mm

- Menet M8

Hangnyomásszint (L_{pA}) ... 83,1 dB; $K_{pA}=3$ dB

Hangerőszint (L_{WA}) 94,1 dB; $K_{WA}=3$ dB

Rezgés (a_h)

- markolat 2,36 m/s^2 ; 1,5 m/s^2

- Pótmarkolat 2,78 m/s^2 ; 1,5 m/s^2

A zaj- és rezgésszint értékek a megfelelőségi nyilatkozatban megnevezett szabványoknak és előírásoknak megfelelően kerültek meghatározásra.

A megadott rezgés kibocsátási érték egy szabványosított mérési módszerrel került megállapításra és felhasználható az elektromos kéziszerszám egy másik készülékkel történő összehasonlítására. A megadott rezgés kibocsátási érték a kitettség előzetes megbecsüléséhez is felhasználható.

▲ FIGYELMEZTETÉS! A rezgés kibocsátási érték az elektromos kéziszerszám tényleges használata során eltérhet a megadott értéktől, az elektromos kéziszerszám használatától függően. A kezelő személy védelme érdekében biztonsági intézkedéseket kell hozni, amelyek a tényleges használati körülmények melletti kitettség becslésén alapulnak (ugyanakkor a működési ciklus minden részét, például azokat az időszakokat is figyelembe kell venni, amikor az elektromos kéziszerszám ki van kapcsolva, és amikor bár be van kapcsolva, de terhelés nélkül üzemel).

Biztonsági utasítások

Ez a fejezet a készülék használatával kapcsolatos alapvető biztonsági utasításokat tartalmazza.

A biztonsági utasítások jelentése

▲ VESZÉLY! Baleset történik, ha nem tartja be ezt a biztonsági utasítást. Súlyos testi sérülés vagy halál a következménye.

▲ FIGYELMEZTETÉS! Baleset történhet, ha nem tartja be ezt a biztonsági utasítást. Súlyos testi sérülés vagy halál lehet a következménye.

▲ VIGYÁZAT! Baleset történik, ha nem tartja be ezt a biztonsági utasítást. Enyhe vagy közepes fokú testi sérülés lehet a következménye.

MEGJEGYZÉS! Baleset történik, ha nem tartja be ezt a biztonsági utasítást. Anyagi kár lehet a következménye.

Piktogramok és szimbólumok

Szimbólumok a készüléken



Olvassa el a használati útmutatót



Védelmi osztály II (kettős szigetelés)



Használjon szemvédőt



Elektromos készülékek nem tartoznak a háztartási hulladékba.

Általános elektromos szerszám biztonsági figyelmeztetések

▲ FIGYELMEZTETÉS! Olvassa el az összes biztonsági figyelmeztetést és utasítást. A figyelmeztetések és utasítások figyelmen kívül hagyása áramütéshez, tűzveszélyhez és/vagy súlyos sérüléshez vezethet. **Későbbi hivatkozás céljából mentsen el minden figyelmeztetést és utasítást.**

A figyelmeztetésekben említett „elektromos szerszám” kifejezés egy hálózatról működtetett (vezetékes) elektromos szerszámra vagy akkumulátoros (vezeték nélküli) elektromos szerszámra vonatkozik.

1. A MUNKATERÜLET BIZTONSÁGA

- Munkaterületét tartsa tisztán és világítsa meg megfelelően.** A rendezetlen vagy sötét területek baleseteket okozhatnak.
- Ne működtesse az elektromos szerszámokat robbanásveszélyes környezetben, például gyúlékony folyadékok,**

gázok vagy por jelenlétében. Az elektromos szerszámok szikrát okoznak, amely meggyújthatja a port vagy a füstöt.

- Az elektromos szerszám működtetése közben tartsa távol a gyerekeket és a nézelődőket.** A figyelmet elvölő tényezők következtében elveszítheti a kontrollt.
- ## 2. ELEKTROMOS BIZTONSÁG
- Az elektromos szerszámok dugaszainak illeszkedniük kell a konnektorhoz. A dugaszt soha semmilyen módon ne módosítsa. Ne használjon semmilyen adapterdugaszt földelt elektromos szerszámokkal.** A nem módosított dugaszok és a megfelelő konnektorok csökkentik az áramütés kockázatát.
 - Egyik testrésze se érjen a földelt felületekhez, pl. csövek, radiátorok, tűzhelyek és hűtőszekrények.** Fokozottan fennáll az áramütés veszélye, ha a teste földelve van.
 - Ne tegye ki az elektromos szerszámokat esőnek vagy nedves körülményeknek.** Az elektromos szerszámba kerülő víz növeli az áramütés veszélyét.
 - A kábelt ne használja szakszerűtlenül. Soha ne használja a kábelt az elektromos szerszám hordozására, húzására vagy a kihúzásához. A kábelt tartsa távol a hőtől, olajtól, éles szélektől vagy mozgó alkatrészekről.** A sérült vagy összegabalyodott kábelek növelik az áramütés veszélyét.
 - A szerszám kültéri működtetésekor, használjon a kültéri használathoz alkalmas hosszabbító kábelt.** A kültéri használatra alkalmas kábel használata csökkenti az áramütés veszélyét.
 - Ha az elektromos szerszám nedves helyen történő üzemeltetése elkerülhetetlen, használjon maradékáram-eszközzel (RCD) védett tápegységet.** Az RCD eszköz használata csökkenti az áramütés veszélyét.
- ## 3. SZEMÉLYI BIZTONSÁG
- Az elektromos eszköz használata közben maradjon éber, figyeljen arra, hogy mit csinál, és használja a józan eszét. Ha fáradt vagy drog, alkohol vagy gyógyszerek hatása alatt áll, ne használja az elektromos szerszámot.** Egy pillanatnyi figyelmetlenség is elég, hogy a használat közben súlyos személyi sérülést szenvedjen.

- b) **Személyi védőeszköz használata.** Mindig viseljen szemvédőt. A megfelelő körülmények között használt védőfelszerelések, mint például porvédő maszk, csúszásmentes biztonsági cipő, kemény fejedő vagy hallásvédő, csökkentik a személyi sérülések számát.
- c) **Véletlen elindulás megakadályozása.** Mielőtt csatlakoztatja az áramforrást és/vagy az akkumulátort, felveszi vagy hordozza a szerszámot, győződjön meg róla, hogy a kapcsoló kikapcsolt helyzetben van. Az elektromos szerszámok hordozása úgy, hogy az ujjja a kapcsolón van, vagy a bekapcsolt állapotban lévő elektromos szerszámok feszültség alá helyezése balesetveszélyes.
- d) **Az elektromos szerszám bekapcsolása előtt távolítsa el a beállítókulcsot vagy a csavarkulcsot.** Az elektromos szerszám forgó részéhez rögzített csavarkulcs vagy kulcs személyi sérülést okozhat.
- e) **Ne lépje túl a határokat. Mindig ügyeljen a megfelelő alátámasztásra és egyensúlyra.** Így jobban tudja irányítani az elektromos szerszámot váratlan helyzetekben.
- f) **Viseljen megfelelő ruházatot. Ne viseljen laza ruházatot vagy ékszer. Tartsa távol a haját, ruháját és kesztyűjét a mozgó alkatrésztől.** A lazán illeszkedő ruhák, ékszer vagy hosszú haj beakadhatnak a mozgó alkatrészekbe.
- g) **Ha vannak porelszívó és porgyűjtő berendezések csatlakoztatására szolgáló eszközök, gondoskodjon ezek csatlakoztatásáról és megfelelő használatáról.** A porgyűjtés csökkentheti a porhoz köthető veszélyeket.
4. **AZ ELEKTROMOS SZERSZÁM HASZNÁLATA ÉS GONDOZÁSA**
- a) **Ne erőltesse az elektromos szerszámot. Használja az adott alkalmazáshoz a helyes elektromos szerszámot.** A megfelelő elektromos szerszám jobban és biztonságosabban végzi el a munkát olyan sebességgel, amelyre tervezték.
- b) **Ne használja az elektromos szerszámot, ha a kapcsoló nem kapcsolja be vagy ki.** Minden olyan elektromos szerszám, amelyet nem lehet a kapcsolóval vezérelni, veszélyes, és meg kell javítani.
- c) **Mielőtt bármilyen beállítást végez, tartozékot cserél, vagy tárolja az elektromos szerszámot, húzza ki a dugaszt az áramforrásból és/vagy az akkumulátort az elektromos szerszámból.** Így ilyen megelőző biztonsági intézkedés lecsökkenti annak az esélyét, hogy az elektromos szerszám véletlenül elinduljon.
- d) **A használaton kívüli elektromos szerszámokat gyermekek elől elzárva tárolja, és ne engedje, hogy az elektromos szerszámot olyan személyek kezeljék, akik nem ismerik az elektromos szerszámot vagy ezt a használati utasítást.** Az elektromos szerszámok képzetlen felhasználók kezében veszélyesek.
- e) **Tartsa karban az elektromos szerszámot és kiegészítőit.** Ellenőrizze a mozgó alkatrészek helytelen beállítását vagy kötését, az alkatrészek törését és minden más olyan állapotot, amely befolyásolhatja az elektromos szerszám működését. Ha elromlott, javítsa meg az elektromos szerszámot, mielőtt újra használná. Sok balesetet a nem megfelelően karbantartott elektromos szerszámok okoznak.
- f) **A vágószerszámot tartsa élesen és tisztán.** A megfelelően karbantartott, éles vágóéllal rendelkező vágószerszámok kevésbé hajlamosak megakadni, és könnyebben ellenőrizhetők.
- g) **Használja az elektromos szerszámot, a tartozékokat és a szerszám biteket stb. e használati utasításnak megfelelően, figyelembe véve a munkakörülményeket és az elvégzendő munkát.** Az elektromos szerszám rendeltetésétől eltérő műveletekhez történő használata veszélyes helyzetet eredményezhet.
- h) **Tartsa a fogantyúkat és a fogófelületeket szárazon, tisztán, olaj- és zsírmentesen.** A csúszós fogantyúk és fogófelületek nem teszik lehetővé a szerszám biztonságos kezelését és irányítását váratlan helyzetekben.
5. **SZERVÍZ**
- a) **Az elektromos szerszámot csak azonos cserealkatrészek felhasználásával, szakképzett szakemberrel javítsa meg.** Ez biztosítja, hogy az elektromos szerszám biztonsága megmaradjon.

Általános biztonsági figyelmeztetések a csiszoláshoz

- Ezt az elektromos szerszámot közzőrülőgépként való használatra szánták. Olvassa el az összes biztonsági figyelmeztetést, utasítást, ábrát és specifikációt, amelyet az elektromos szerszámhoz mellékelünk. Valamennyi felsorolt utasítás figyelmen kívül hagyása áramütéshez, tüzesettséghez és/vagy súlyos sérüléshez vezethet.
- Az olyan műveletek, mint a homokfúvás, drótkéfézés, polírozás, lyukolóvágás vagy levágás nem végezhető ezekkel az elektromos szerszámmal. Azok a műveletek, amelyekre az elektromos kéziszerszámot nem tervezték, veszélyt és személyi sérülést okozhatnak.
- Ne alakítsa át ezt az elektromos kéziszerszámot olyan működésre, amelyet a szerszám gyártója nem kifejezetten tervezett és nem írt elő. Az ilyen átalakítás az irányítás elvesztését eredményezheti és súlyos személyi sérülést okozhat.
- Ne használjon olyan tartozékokat, amelyeket nem kifejezetten a szerszám gyártója tervezett és specifikált. Csak azért, mert a tartozék az elektromos kéziszerszámhoz csatlakoztatható, nem garantálja a biztonságos működést.
- A tartozék névleges fordulatszámának legalább egyenlőnek kell lennie az elektromos kéziszerszámon feltüntetett maximális fordulatszámmal. A névleges sebességüknél gyorsabban futó tartozékok eltörhetnek és szétrepülhetnek.
- A tartozék külső átmérőjének és vastagságának az elektromos kéziszerszám névleges teljesítményén belül kell lennie. A nem megfelelő méretű tartozékokat nem lehet megfelelően védeni vagy irányítani.
- A kiegészítő eszközök menetes szárnak egyeznie kell a csiszológép tengelyének menetével. A karimával ellátott kiegészítők esetében a kiegészítő eszköz rögzítőfuratának meg kell egyeznie a készülék rögzítőtengelyének méretével. Azok a tartozékok, amelyek nem egyeznek az elektromos kéziszerszám rögzítőelemeivel, kicsúsznak az egyensúlyból, erősen rezegnek, és az irányítás elvesztését okozhatják.
- Ne használjon sérült vagy módosított tartozékokat. Minden használat előtt ellenőrizze a tartozékokat, például a csiszolókorongokat, hogy nincsenek-e rajtuk szilánkok és repedések, nincsenek repedések, szakadás vagy túlzott kopás, drótkéfe, hogy nincs-e meglazult vagy repedt huzal. Ha az elektromos kéziszerszám vagy tartozék leesik, ellenőrizze, hogy nem sérült-e, vagy szereljen be egy sértetlen tartozékokat. A tartozék ellenőrzése és felszerelése után saját maga és a közelben tartózkodók helyezkedjenek távol a forgó tartozék síkjától, és járassa az elektromos kéziszerszámot maximális üresjárati sebességgel egy percig. A sérült tartozékok általában szétörnek ezen tesztidő alatt.
- Viseljen személyi védőfelszerelést. Biztonsági információk sarokcsiszolóhoz. Adott esetben viseljen porálarcot, hallásvédőt, kesztyűt és műhelyköteényt, amely képes megállítani a kis koptatóanyagot vagy a munkadarabdarab szilánkjait. A szemvédőnek alkalmasnak kell lennie arra, hogy megállítsa a különféle alkalmazások során keletkező repülő törmeléket. A porálarcnak vagy légzőkészüléknek képesnek kell lennie az adott alkalmazás során keletkező részecskék kiszűrésére. A nagy intenzitású zajnak való tartós kitettség halláskárosodást okozhat.
- Tartsa a közelben tartózkodókat biztonságos távolságban a munkaterülettől. A munkaterületre belépőknek személyi védőfelszerelést kell viselniük. A munkadarab vagy a törött tartozék szilánkjai elrepülhetnek és sérülést okozhatnak a közvetlen működési területen kívül.
- Csak akkor tartsa lenyomva az elektromos szerszámot a szigetelt fogófelületen, ha olyan műveletet végez, ahol a vágó tartozék a rejtett vezetékekkel vagy saját kábelével érintkezhet. Ha a vágó tartozék megérinti az elektromos szerszám szabadon lévő fémrészeit „feszültség alá helyezheti”, és a kezelőt áramütés érheti.
- Helyezze távol a vezetékét a forgó tartozéktól. Ha elveszíti az irányítást, a vezeték elszakadhat vagy beakadhat, és a keze vagy a karja behúzódhat a forgó tartozékba.

- **Soha ne tegye le az elektromos kéziszerszámot, amíg a tartozék teljesen le nem áll.** A forgó tartozék megragadhatja a felületet, és kihúzhatja az elektromos kéziszerszámot az irányítása alól.
- **Ne működtesse az elektromos kéziszerszámot, miközben az oldalán hordja.** Ha véletlenül megérinti a forgó tartozékot, a ruhája beakadhat, és a tartozék a testébe húzódnak.
- **Rendszeresen tisztítsa meg az elektromos kéziszerszám szellőzőnyílásait.** A motor ventilátora beszívja a port a ház belsejébe, és a fémpor túlzott felhalmozódása elektromos veszélyeket okozhat.
- **Ne üzemeltesse az elektromos kéziszerszámot gyúlékony anyagok közelében.** A szikrák meggyújthatják ezeket az anyagokat.
- **Ne használjon folyékony hűtőfolyadékot igénylő tartozékokat.** Víz vagy más folyékony hűtőfolyadék használata áramütés általi halált vagy áramütést okozhat.

További biztonsági utasítások

- Ha megsérül a készülék hálózati csatlakozóvezetéke, akkor a veszélyek elkerülése érdekében ezt a gyártónak, ügyfélszolgálatának, vagy egy hasonlóan szakképzett személynek kell kicserélnie. Forduljon a szervizközpontozhoz.
- **Csak a PARKSIDE által javasolt kiegészítőket használja.** A nem megfelelő kiegészítők áramütést vagy tüzet okozhatnak.

Köszörlésre vonatkozó biztonsági figyelmeztetések

- **Csak az Ön elektromos kéziszerszámához megadott keréktípusokat, és a kiválasztott kerékhez tervezett speciális védőburkolatot használjon.** Azok a kerékek, amelyekhez az elektromos kéziszerszámot nem tervezték, nem védhetők megfelelően, és nem biztonságosak.
- **A középén benyomott kerékek csiszolófelületét a védőperem síkja alá kell szerelni.** A nem megfelelően felszerelt kerék, amely átnyúlik a védőajak síkján, nem védhető megfelelően.
- **A védőburkolatot biztonságosan kell rögzíteni az elektromos kéziszerszámhoz, és a maximális biztonság érdekében úgy kell elhelyezni, hogy a kerék lehető legkisebb részre legyen sza-**

badon a kezelő felé. A védőburkolat segít megvédeni a kezelőt a törött kerék szilánkjaitól, a kerékkel való véletlen érintkezéstől és a szikráktól, amelyek meggyújthatják a ruhát.

- **A kerékeket csak meghatározott alkalmazásokhoz szabad használni. Például: ne köszörüljön a vágókorong oldalával.** A csiszoló vágókorongokat kerületi köszörülésre tervezték, az ezekre ható oldalirányú erők szétörthetik őket.
- **Mindig használjon sértetlen kerékkarimákat, amelyek a kiválasztott keréknek megfelelő méretű és alakúak.** A megfelelő kerékkarimák támogatják a keréket, így csökkentve a keréktörés lehetőségét. A vágókorongok karimái eltérhetnek a csiszolókorong karimáitól.
- **Ne használjon nagyobb elektromos szerszámok elhasználódott kerekeit.** A nagyobb elektromos kéziszerszámokhoz való kerék nem alkalmas egy kisebb szerszám nagyobb sebességére, és szétrobbanhat.

Visszarúgás és kapcsolódó figyelmeztetések

A visszarúgás hirtelen reakció egy becsípődött vagy beszorult forgó kerékre, alátámasztásra, kefére vagy bármely más tartozékra. A becsípődés vagy beszorulás a forgó tartozék gyors elakadását okozza, ami viszont az ellenőrizetlen elektromos kéziszerszámot a tartozék forgásával ellentétes irányba kényszeríti a kötés helyén.

Például, ha egy csiszolókorong beakad vagy becsípődik, a munkadarab által a kerék becsípődési pontjába belépő éle belefűrődhat az anyag felületébe, amittől a kerék kimászik vagy kiugrik. A kerék ugorhat a kezelő felé vagy tőle távolodhat, a kerék mozgásának irányától függően a becsípődés helyén. Ilyen körülmények között a csiszolókorongok el is törhetnek. A

visszarúgás az elektromos kéziszerszám helytelen használatának és/vagy nem megfelelő működési eljárásoknak vagy feltételeknek a következménye, és az alábbiakban ismertetett megfelelő óvintézkedésekkel elkerülhető.

- **Mindkét kezével tartsa szilárdan az elektromos kéziszerszámot, és úgy helyezze el testét és karját, hogy ellenálljon a visszarúgási erőknak. Ha van, mindig használja a segédfogantyút, a visszarúgás vagy a nyomatékreakció**

maximális ellenőrzése érdekében indításkor. A kezelő megfelelő óvintézkedések tételével szabályozhatja a nyomaté-kreakciókat vagy a visszarúgási erőket.

- **Soha ne tegye a kezét a forgó tartozék közelébe.** A tartozék visszarúghat a keze felett.
- **Ne helyezze testét olyan helyre, ahol az elektromos kéziszerszám elmozdul, ha visszarúgás történik.** A visszarúgás a kerék mozgásával ellentétes irányba hajtja a szerszámot a beakadási ponton.
- **Különös óvatossággal járjon el a sarkok, éles szélek stb. megmunkálása-kor. Kerülje a tartozék pattogását és beakadását.** A sarkok, éles szélek vagy pattanások hajlamosak beakadni a forgó tartozékon, ami az irányítás elvesztését vagy visszarúgást okozhat.
- **Ne szereljen fel fűrészlancos fafaragó pengét, vagy fogazott fűrészlapot.** Az ilyen pengék gyakori visszarúgást és az irányítás elvesztését okozzák.

Maradvány-kockázatok

Akkor is mindig maradnak maradvány-kockázatok, ha a készüléket az előírtaknak megfelelően használja. A következő veszélyek léphetnek fel a jelen készülék felépítéséből és kivitelezéséből adódóan:

- Szemkárosodás, ha nem visel megfelelő védőszemüveget.
- A kéz és kar rezgéséből adódó egészségkárosodás, amennyiben a készüléket hosszabb ideig vagy nem megfelelően használja vagy a készülék nincs megfelelően karbantartva.
- Egészségkárosodás:
 - a csiszolószerszámok megérintése révén a nem fedett területen;
 - munkadarabok vagy sérült csiszolókorongok kirepülő részei révén.

▲ FIGYELMEZTETÉS! A készülék működése közben keletkező elektromágneses mező által okozott veszély. A mező adott esetben hátrányosan befolyásolhatja az aktív és passzív orvostechikai implantátumokat. A súlyos vagy halálos sérülések kockázatának csökkentése érdekében azt javasoljuk az orvostechikai implantátummal élő személyeknek, hogy a készülék használata előtt kérjék orvosuk vagy az orvosi implantátum gyártójának tanácsát.

Előkészítés

▲ FIGYELMEZTETÉS! Sérülésveszély véletlenül beinduló készülék révén. Csak akkor csatlakoztassa a csatlakozódugót a csatlakozóaljzatba, ha a készülék teljesen elő van készítve a használatra.

Kezelőelemek

A készülék első használata előtt ismerje meg a kezelőelemeket.

- **be-/kikapcsoló (2)**
 - Bekapcsolás: nyomja meg
 - Kikapcsolás: engedje el
- **rögítőgomb (3)**
 - Be-/kikapcsoló rögzítése: nyomja meg
 - Be-/kikapcsoló felengedése: Nyomja meg a be-/kikapcsolót (2)
- **forgatógomb (4)**
Fordulatszám beállítása 6 fokozatban.
- **orsóretesz (10)**
 - Reteszeli az orsót a betétszerszám felszerelésekor/leszerelésekor.

Védőburkolat felszerelése/ beállítása/leszerelése

▲ FIGYELMEZTETÉS! Soha ne használja a készüléket úgy, hogy a védőburkolat nincs teljesen felszerelve.

Szükséges szerszámok és segédeszközök

- imbuszkulcs (15)

Védőburkolat felszerelése (A ábra)

1. Helyezze fel a védőburkolatot (8) a készülékre.
Ügyeljen a készülék befogóján lévő vágatokra.
2. Fordítsa a védőburkolatot munkavégzési pozícióra.
3. Húzza meg a belső hatlapfejú csavart (17).

Védőburkolat beállítása (A ábra)

1. Lazítsa ki a belső hatlapfejú csavart (17).
2. Úgy állítsa be a védőburkolatot (8), hogy a kirepülő szikra vagy a levált darabok ne találhassák el se a felhasználót, se a közelében tartózkodó személyeket.
Úgy állítsa be a védőburkolatot (8), hogy a kirepülő szikra ne tudjon meggyújtani gyúlékony részeket, a készülék közelében sem.

A védőburkolat zárt oldalának mindig a felhasználó felé kell néznie.

3. Ismét húzza meg a belső hatlapfejú csavart.

Védőburkolat leszerelése (A ábra)

1. Lazítsa ki a belső hatlapfejú csavart (17).
2. Húzza le a védőburkolatot (8) a készületről.

Kefe felszerelése és leszerelése

Szükséges szerszámok és segédeszközök

- imbuszkulcs (15)

Kefe felszerelése (B ábra)

1. Csavarja ki a tartozékon lévő csavarokat (22).
2. Vegye le a tartozékot (23) a védőburkolatról (8).
3. Helyezze a csúszóékeket (19) a befogóorsón (18) lévő hornyokba és tartsa azokat erősen.
4. Helyezze a kefét (9) a befogóorsóra.
5. Nyomja meg és tartsa lenyomva az orsóreteszt (10).
6. Rögzítse a kefét a belső hatlapfejú csavarral (20) és a csavaralátéttel (21).
7. Elengedheti az orsóreteszt (10).
8. Rögzítse a tartozékot a csavarokkal a védőburkolaton.

Kefe leszerelése (B ábra)

1. Csavarja ki a tartozékon lévő csavarokat (22).
2. Vegye le a tartozékot (23) a védőburkolatról (8).
3. Nyomja meg és tartsa lenyomva az orsóreteszt (10).
4. Csavarja ki a belső hatlapfejú csavart (20).
5. Elengedheti az orsóreteszt (10).
6. Vegye ki a kefét (9).
Ügyeljen arra, hogy a csúszóékek (19) ne vesszenek el.

Segédfogantyú felszerelése

▲ FIGYELMEZTETÉS! Sérülésveszély! Soha ne használja a készüléket segédfogantyú nélkül.

Eljárás (B ábra)

1. Csavarja a segédfogantyút (7) a befogóba (6) a védőburkolaton (8).

Porelszíváshoz való csatlakozó felszerelése

Szükséges szerszámok és segédeszközök

- csillagcsavarhúzó

Eljárás (B ábra)

1. Rögzítse az elszívócsonkot (5) a mellékelt csavarokkal (24) a védőburkolaton (8).

Porelszívó csatlakoztatása

Győződjön meg arról, hogy a porelszívó megfelelő, pl. műhely-porszívó. A szokásos háztartási porszívók nem alkalmasak a lecsiszolt anyag felszívására. Ez az információ megtalálható a külső készülék használati útmutatójában.

Szükséges szerszámok és segédeszközök

- külső szívótömlő (25)
(nincs mellékelve)

Eljárás (C ábra)

1. Próbálja meg a külső szívótömlőt közvetlenül az elszívócsonkra (5) csatlakoztatni.
2. Amennyiben ez nem sikerül, dugja a szűkítőbetétet (16) az elszívócsonkba.
3. Csatlakoztassa a külső szívótömlőt a szűkítőbetétre.

Üzemeltetés

Munkavégzéssel kapcsolatos utasítások

- Ne használja a készüléket külső porszívó nélkül. Egy porelszívó használata csökkentheti a por okozta veszélyt. Gondoskodjon a munkahely megfelelő szellőzéséről.
- A készüléket csak bekapcsolt állapotban vezesse a munkadarabba.
- Emelje le a kefét a megmunkálás után, mielőtt a készüléket kikapcsolja.
- Megfelelő csiszolási eredmény eléréséhez csak kifogástalan állapotban lévő keféket használjon.
- Dolgozzon enyhén és egyenletes rányomással és egyenletes előretolással. Ezzel kímélhető a készülék és a kefe.
- Az optimális elszívó-teljesítmény biztosítása érdekében, időben ürítse ki a porszívót.

Be- és kikapcsolás

Bekapcsolás

1. Válasszon ki egy fordulatszám-fokozatot a forgatógombbal (4) (1 ... 6).
2. Csatlakoztassa a készüléket a hálózati feszültségre.
3. Nyomja meg a be-/kikapcsolót (2).
4. Várja meg, amíg a készülék eléri a teljes fordulatszámot.
5. Vezesse a keféit a munkadarab felé.

Kikapcsolás

1. Távolítsa el a keféit a munkadarabról.
2. Engedje el a be-/kikapcsolót (2).
3. Várja meg, amíg az elektromos kéziszerszám teljesen leáll, mielőtt leteszi azt.
4. Húzza ki a készülék csatlakozódugóját a csatlakozóaljzathoz, ha felügyelet nélkül hagyja a készüléket vagy befejezte a munkát.

Szállítás

Tudnivalók

- Kapcsolja ki a készüléket.
- Győződjön meg arról, hogy minden mozgó alkatrész teljesen leállt.
- Húzza ki a hálózati csatlakozódugót.
- Távolítsa el a betétszerszámot.
- Mindig a markolatnál (1) fogva vigye a készüléket.

Tisztítás, karbantartás és tárolás

▲ FIGYELMEZTETÉS! Áramütés! Sérülésveszély véletlenül beinduló készülék révén. Vigyázzon magára a karbantartási és tisztítási munkák során. Kapcsolja ki a készüléket és húzza ki a csatlakozódugót a csatlakozóaljzathoz.

A jelen használati útmutatóban nem szereplő javítási és karbantartási munkákat szervizközpontunkkal végeztesse el. Csak eredeti alkatrészeket használjon.

Tisztítás

▲ FIGYELMEZTETÉS! Áramütés! Soha ne fröcskölje le a készüléket vízzel.

MEGJEGYZÉS! Anyagi kár veszélye. Vegyi anyagok kárt tehetnek a készülék műanyag részeiben. Ne használjon tisztító-, ill. oldószereket.

- Tartsa tisztán a készülék szellőzőnyílásait, motorházát és markolatait. Ehhez használjon nedves törlőkendőt vagy keféit.

Karbantartás

Szénkefe-csere

▲ FIGYELMEZTETÉS! Áramütés! Ha úgy gondolja, hogy nem tudja elvégezni ezt a munkát, forduljon szakemberhez.

Feltételek

- csökkent motorteljesítmény
- túlzott szikraképződés

Előfeltételek

1. Kapcsolja ki a készüléket.
2. Húzza ki a hálózati csatlakozódugót.
3. Hagyja lehűlni a készüléket.

Szükséges szerszámok és segédeszközök

- 2x szénkefe (14)
- csillagcsavarhúzó (nincs mellékelve)

Eljárás (D ábra)

MEGJEGYZÉS! Mindig egyszerre cserélje ki a két szénkefét.

1. Csavarja le a szervizfedél (12) csavarját (11) és vegye le a szervizfedelelet.
2. Emelje ki a nyomórugót (27) a szénkefe nyomórugójának hornyából (26).
3. Húzza le az érintkeződugót (29) az érintkezősaruról (28) és vegye ki a szénkefét (14) a vezetőből felfelé húzva.
4. Helyezzen be egy új szénkefét a vezetőbe zsinórral (30) felfelé.
5. Helyezze a zsinórt ívben a vezető oldalsó nyílásán keresztül.
6. Csúsztassa az érintkeződugót az érintkezősarura.
7. Helyezze vissza a nyomórugót a hornyóra.
8. Rögzítse a szervizfedelelet a csavarral.
9. Ismétlje meg az 1-8 lépést a készülék másik oldalán.

Tárolás

Tárolja a készüléket és a tartozékokat mindig:

- tisztán
- szárazon
- portól védve
- gyermekektől elzárva

Ártalmatlanítás/Környezetvédelem

Gondoskodjon a készülék, a tartozékok és a csomagolás környezetbarát újrahasznosításáról.



Elektromos készülékek nem tartoznak a háztartási hulladékkba.

Az áthúzott kerekese kuka szimbóluma azt jelenti, hogy ezt a terméket élettartama végén nem szabad szelektálatlan települési hulladékként ártalmatlanítani.

Az elektromos és elektronikus berendezések hulladékairól szóló 2012/19/EU irányelv:

A fogyasztókat jogszabály kötelezi arra, hogy az elektromos és elektronikus berendezéseket élettartamuk végén eljuttassák környezetbarát újrahasznosításra. Ilyen módon környezetbarát és erőforrás-kímélő újrahasznosítás biztosítható.

A nemzeti jogba való átültetéstől függően a következő lehetőségek állnak rendelkezésre:

- visszaadás egy értékesítő helyen,
- leadás egy hivatalos gyűjtőhelyen,
- visszaküldés a gyártónak/forgalmazónak.

Ez nem érinti a hulladékká vált készülékek tartozékait és elektromos alkatrészek nélküli segédesszközeit.

Hibakeresés

A következő táblázat segít Önnek a hibaelhárításban:

Probléma	Lehetséges ok	Hibaelhárítás
A készülék nem indul	Nincs hálózati feszültség	Ellenőrizze a csatlakozóaljzatot, a hálózati csatlakozóvezetékét, a csatlakozódugót és a biztosítékot, adott esetben javíttassa meg villamossági szakemberrel.
	Be-/kikapcsoló (2) meghibásodott	Forduljon a szervizközponthoz.
	A motor meghibásodott	
Csekély vagy hiányzó motor teljesítmény	A szénkefe elhasználódott	Cserélje ki a szénkeféket vagy forduljon a szervizközponthoz.
A készülék szakaszosan működik	Belső érintkezési hiba	Forduljon a szervizközponthoz.
	Be-/kikapcsoló (2) meghibásodott	

Pótalkatrészek és tartozékok

Pótalkatrészek és tartozékok az alábbi oldalon állnak rendelkezésre

www.grizzlytools.shop. Ha probléma merül fel a rendelés során, vegye fel velünk a kapcsolatot internetes áruházunkon keresztül. További kérdések esetén forduljon az alábbi helyre: **JÓTÁLLÁSI TÁJÉKOZTATÓ, L. 119**

Poz. sz.	Név	Rendelési sz.
5+16	elszívócsonk + szűkítőbetét	91120027
7	Pótmarkolat	91120028
8	védőburkolat	91120024
9	kefe	91120030
14	2x szénkefe	91120025
20+21	belső hatlapfejű csavar (kefe) + csavaralátét	91120023

Az eredeti EU -megfelelőségi nyilatkozat fordítása

Termék: **Szatináló-/kefés csiszológép**

Modell: **PBSM 1300 A1**

Sorozatszám: 000001 – 032000

A fent ismertetett nyilatkozat tárgya megfelel a vonatkozó uniós harmonizációs jogszabályoknak:

2006/42/EC • 2014/30/EU • 2011/65/EU & (EU) 2015/863

E nyilatkozat fent leírt tárgya összhangban van az egyes veszélyes anyagok elektromos és elektronikus berendezésekben való alkalmazásának korlátozásáról szóló, 2011. június 8-i 2011/65/EU európai parlamenti és tanácsi irányelvvel.

A megfelelésig biztosítása érdekében a következő harmonizált szabványokat és nemzeti szabványokat és előírásokat alkalmazták:

**EN 60745-1:2009/A11:2010 • EN 60745-2-3:2011/A13:2015
EN IEC 55014-1:2021 • EN IEC 55014-2:2021 • EN IEC 63000:2018
EN IEC 61000-3-2:2019/A2:2024 • EN 61000-3-3:2013/A2:2021**

E megfeleléségi nyilatkozat a gyártó kizárólagos felelősségére kerül kibocsátásra:



Grizzly Tools GmbH & Co. KG
Stockstädter Str. 20
63762 GroBostheim
NÉMETORSZÁG
29.12.2025

Christian Frank
Meghatalmazott képviselő a dokumentációhoz

JÓTÁLLÁSI TÁJÉKOZTATÓ

A termék megnevezése:	Szatináló-/kefés csiszológép
A termék típusa:	PBSM 1300 A1
Gyártási szám:	508903_2507

A gyártó cégneve, címe, e-mail címe: Grizzly Tools GmbH & Co. KG Stockstädter Straße 20 63762 Großostheim NÉMETORSZÁG E-Mail: service@grizzlytools.de	Szerviz neve, címe, telefonszáma: Magyarország szerviz Tel.: 06800 21647 Kapcsolatfelvételi űrlap: www.parkside-diy.com W+T Környezetvédelmi és Szolgáltató Kft. Dunapart also 138; 2318 Szigetszentmárton Tel.: 0624 456 672
Az importáló/ forgalmazó neve és címe: Lidl Magyarország Kereskedelmi Bt., H-1037 Budapest, Rádl árok 6.	

1. A jótállási idő a Magyarország területén, Lidl Magyarország Kereskedelmi Bt. üzle-tében történt vásárlás napjától számított 3 év, amely jogvesztő. A jótál-lási idő a fogyasztó részére történő átadással, vagy ha az üzembe helyezést a forgalmazó, vagy annak megbízottja végzi, az üzembe helyezés napjával kezdődik.
2. A jótállási igény a jótállási jeggyel és/vagy a vásárlást igazoló blokkal érvé-nyesíthető. A jótállási jegy szabálytalan kiállítása, vagy átadásának elmaradá-sa nem érinti a jótállási kötelezettség-vállalás érvényességét. Kérjük, hogy a vásárlás tényének és időpontjának bizonyítására őrizze meg a pénztári fize-tésnél kapott jótállási jegyet és a vásárlást igazoló blokkot.
3. A vásárlástól számított három munkanapon belül érvényesített csereigény esetén a forgalmazó köteles a terméket kicserélni, feltéve ha a hiba a rendel-tetészerű használatot akadályozza. A jótállási jogokat a termék tulajdono-saként a fogyasztó érvé-nyesítheti az áruházakban, valamint a jótállási tájé-koztatóban feltüntetett szervizekben. (A magyar Polgári Törvénykönyv alapján fogyasztónak minősül a szakmája, önálló foglalkozása vagy üzleti tevékeny-sége körén kívül eljáró természetes személy.)
A jótállás ideje alatt a fogyasztó hibás teljesítés esetén kérheti a termék kija-vítását, kicserélését, vagy ha a termék nem javítható vagy cserélhető, vagy az a forgalma-zónak aránytalan többletköltséggel járna, illetve a fogyasztó kijavításhoz, kicseré-léshez fűződő érdeke alapos ok miatt megszűnt, árszállítást kérhet, vagy elállhat a szerződéstől és visszakérheti a vételárat. A kijavítás során a termékbe csak új alkatrész kerülhet beépítésre.

4. A fogyasztó a hiba felfedezése után a lehető legrövidebb időn belül köteles a hibát bejelenteni és a terméket a jótállási jogok érvényesítése céljából átadni. A hiba fel-fedezésétől számított két hónapon belül bejelentett jótállási igényt időben közöltnek kell tekinteni. A közlés elmaradásából eredő kárért a fogyasztó felelős. A jótállási igény érvényesíthetőségének határideje a termék, vagy fődarabjának kicserélése esetén a csere napján újraindul.
5. A rögzített bekötésű, illetve a 10 kg-nál súlyosabb, vagy tömegközlekedési eszközön nem szállítható terméket az üzemeltetés helyén kell megjavítani. Abban az esetben, ha a javítás a helyszínen nem végezhető el, a termék ki- és visszaszereléséről, valamint szállításáról a forgalmazónak kell gondoskodnia.
6. A jótállás nem áll fenn, ha a hiba a nem rendeltetésszerű használatból, átalakítás-ból, helytelen tárolásból, vagy a használati utasítástól eltérő kezelésből, vagy bármely a vásárlást követő behatásból fakad, vagy elemi kár okozta, és azt a for-galmazó, vagy a szerviz bizonyítja. A jótállás nem vonatkozik a mozgó kopó alkat-részek (világítótestek, gumibroncsok stb.) rendeltetéssze-rű elhasználódására. A szerviz és a forgalmazó a kijavítás során nem felel a terméken a fogyasztó vagy harmadik személyek által tárolt adatokért vagy beállításokért.
7. Fogyasztói jogvita esetén a fogyasztó a megyei (fővárosi) kereskedelmi és iparkamarák mellett működő békéltető testület eljárását is kezdeményezheti. A jótállás a fogyasztó törvényből eredő szavatossági jogait és azok érvénye-síthetőségét nem érinti.

Kijavítást ellenőrző szelvény:

A jótállási igény bejelentésének idő-pontja:	A hiba oka:
Javításra átvétel időpontja:	A hiba javításának módja:
A fogyasztó részére történő visszaadás időpontja:	
A szerviz bélyegzője, kelt és aláírás:	

Kicserélést ellenőrző szelvény:

A jótállási igény bejelentésének időpontja:
Kicserélés időpontja:
A cserélő bolt bélyegzője, kelt és aláírás:

Spis treści

Wprowadzenie	121
Użytkowanie zgodne z przeznaczeniem.....	121
Zakres dostawy/akcesoria.....	122
Zestawienie.....	122
Opis działania.....	122
Dane techniczne.....	122
Wskazówki dotyczące bezpieczeństwa	123
Znaczenie wskazówek dotyczących bezpieczeństwa.....	123
Piktogramy i symbole.....	123
Ogólne ostrzeżenia dotyczące bezpieczeństwa elektronarzędzi.....	123
Wskazówki bezpieczeństwa powszechne dla szlifowania.....	125
Pozostałe uwagi dotyczące bezpieczeństwa.....	126
Ryzyko resztkowe.....	127
Przygotowanie	127
Elementy obsługowe.....	127
Montaż/regulacja/demontaż osłony ochronnej.....	128
Montaż i demontaż szczotki.....	128
Montaż dodatkowego uchwytu.....	128
Montaż przyłącza systemu zasysania.....	128
Podłączanie układu odsysania pyłu.....	128
Eksploatacja	129
Wskazówki dotyczące wykonywania pracy.....	129
Włączanie i wyłączanie.....	129
Transport	129
Czyszczenie, konserwacja i przechowywanie	129
Czyszczenie.....	129
Konserwacja.....	129
Przechowywanie.....	130
Utylizacja /ochrona środowiska	130
Rozwiązywanie problemów	131
Części zamienne i akcesoria	131
Serwis	131
Gwarancja.....	131
Serwis naprawczy.....	132
Service-Center.....	133
Importer.....	133
Tłumaczenie oryginalnej deklaracji zgodności EU	133

Widok rozłożony..... 147

Wprowadzenie

Serdecznie gratulujemy zakupu nowej maszyny do satynowania i szczerkowania (w dalszej części dokumentu określanego jako elektronarzędzie).

Zdecydowali się Państwo na zakup urządzenia wysokiej jakości. Urządzenie zostało poddane kontroli jakości w trakcie produkcji oraz kontroli końcowej. Dzięki temu gwarantujemy sprawność Państwa urządzenia.



Instrukcja obsługi jest integralną częścią urządzenia. Zawiera ona ważne wskazówki dotyczące bezpieczeństwa, użytkowania i utylizacji. Należy uważnie przeczytać instrukcję obsługi. Należy zapoznać się z elementami obsługowymi i zasadami prawidłowego użytkowania urządzenia. Z urządzenia należy korzystać tylko zgodnie z opisem i w podanych zakresach użytkowania. Instrukcję obsługi należy dobrze przechowywać, a przekazując urządzenie innym osobom należy dołączyć całą dokumentację.

Użytkowanie zgodne z przeznaczeniem

Urządzenie jest przeznaczone wyłącznie do następujących celów:

- Obróbka powierzchni metalowych
- Satynowanie

Eksploatacja wyłącznie w suchych pomieszczeniach.

Każdy inny rodzaj zastosowania, który nie został wyraźnie dopuszczony w niniejszej instrukcji obsługi, może stanowić źródło poważnych niebezpieczeństw dla użytkownika oraz prowadzić do uszkodzeń urządzenia. Operator lub użytkownik jest odpowiedzialny za wypadki lub szkody innych osób lub ich własności. Urządzenie jest przeznaczone do użytku prywatnego. Urządzenie nie zostało zaprojektowane do ciągłego użytku komercyjnego. Użytkowanie urządzenia do celów komercyjnych powoduje utratę gwarancji. Producent nie odpowiada za szkody spowodowane użyciem urządzenia w sposób niezgodny z przeznaczeniem lub jego nieprawidłową obsługą.

Zakres dostawy/akcesoria

Rozpakować urządzenie i sprawdzić zakres dostawy.

Materiały opakowaniowe należy usuwać zgodnie z przepisami.

- Maszyna do satynowania/szlifowania szczotką
- Dodatkowy uchwyt
- Króciec zasysający
- Złączka dla zewnętrznego układu zasysania
- 2× Klin wpustowy
- Szczotka
- 2× Szczotka węglowa
- Klucz z gniazdem sześciokątnym
- 2× Śruba
- Śruba imbusowa
- Podkładka
- Tłumaczenie instrukcji oryginalnej

Zestawienie

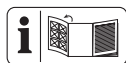

Ilustracje znajdują się na przedniej i tylnej rozkładanej stronie.

- 1 Rękojeść
 - 2 Włącznik/wyłącznik
 - 3 Przycisk ustalający
 - 4 Pokrętko
 - 5 Króciec zasysający
 - 6 Mocowanie dodatkowego uchwytu
 - 7 Dodatkowy uchwyt
 - 8 Osłona ochronna
 - 9 Szczotka
 - 10 Blokada wrzeczona
 - 11 Śruba (Pokrywa serwisowa)
 - 12 Pokrywa serwisowa
 - 13 Przewód zasilający
 - 14 Szczotka węglowa
 - 15 Klucz z gniazdem sześciokątnym
 - 16 Element redukujący
- rys. A**
- 17 Śruba imbusowa (Osłona ochronna)
- rys. B**
- 18 Wrzeczono montażowe
 - 19 Klin wpustowy
 - 20 Śruba imbusowa (Szczotka)

- 21 Podkładka
- 22 Śruba (Nakładka)
- 23 Nakładka
- 24 Śruba (Króciec zasysający)

rys. C

- 25 Zewnętrzny przewód ssący

rys. D

- 26 Wpust sprężyny dociskowej
- 27 Sprężyna dociskowa
- 28 Oprawa styku
- 29 Wtyk
- 30 Skrętka

Opis działania

Funkcje elementów obsługowych podano w poniższych opisach.

Dane techniczne

Maszyna do satynowania/szlifowania szczotkąPBSM 1300 A1

Napięcie znamionowe U 230 V~, 50 Hz

Znamionowa moc wejściowa P 1300 W

Ciężar $\approx 3,5$ kg

Prędkość obrotowa biegu jałowego n $900\text{--}3200 \text{ min}^{-1}$

Szczotka

- średnica $\varnothing 120 \text{ mm}$

- Gwint M8

Poziom ciśnienia akustycznego (L_{pA})

..... 83,1 dB; $K_{pA}=3 \text{ dB}$

Poziom mocy akustycznej (L_{WA})

.....94,1 dB; $K_{WA}=3 \text{ dB}$

Wibracje (a_h)

- Rękojeść $2,36 \text{ m/s}^2$; $1,5 \text{ m/s}^2$

- Dodatkowy uchwyt $2,78 \text{ m/s}^2$; $1,5 \text{ m/s}^2$

Wartości emisji hałasu i wibracji zostały ustalone zgodnie z normami i przepisami, wyszczególnionymi w deklaracji zgodności.

Podana wartość emisji drgań została zmierzona zgodnie z unormowaną metodą pomiarów i może zostać wykorzystana do porównania tego elektronarzędzia z innym. Podana wartość emisji drgań może zostać użyta także do wstępnego oszacowania stopnia narażenia.

▲ OSTRZEŻENIE! Wartość emisji drgań może różnić się w trakcie rzeczywistego użytkowania elektronarzędzia od wartości

podanej, w zależności od sposobu użycia elektronarzędzia. Konieczne jest określenie środków bezpieczeństwa w celu ochrony operatora w oparciu o ocenę stopnia narażenia na wibracje w rzeczywistych warunkach użycia (należy uwzględniać wszystkie fazy cyklu eksploatacji, na przykład czas, w którym elektronarzędzie jest wyłączone, oraz czas, w którym urządzenie jest wprawdzie włączone, ale pracuje bez obciążenia).

Wskazówki dotyczące bezpieczeństwa

W niniejszym rozdziale opisano podstawowe wskazówki dotyczące bezpieczeństwa w ramach użytkowania urządzenia.

Znaczenie wskazówek dotyczących bezpieczeństwa

▲ NIEBEZPIECZEŃSTWO! W przypadku nieprzestrzegania niniejszej wskazówki dotyczącej bezpieczeństwa, dojdzie do wypadku. Jego skutkiem są poważne obrażenia ciała lub zgon.

▲ OSTRZEŻENIE! W przypadku nieprzestrzegania niniejszej wskazówki dotyczącej bezpieczeństwa, dojdzie do wypadku. Jego skutkiem mogą być poważne obrażenia ciała lub zgon.

▲ UWAGA! W przypadku nieprzestrzegania niniejszej wskazówki dotyczącej bezpieczeństwa, dojdzie do wypadku. Jego skutkiem mogą być lekki lub średnie obrażenia ciała. **WSKAZÓWKA!** W przypadku nieprzestrzegania niniejszej wskazówki dotyczącej bezpieczeństwa, dojdzie do wypadku. Jego skutkiem może być szkoda materialna.

Piktogramy i symbole

Piktogramy na urządzeniu



Przeczytać instrukcję obsługi



Klasa ochrony II (izolacja podwójna)



Stosować środki ochrony oczu



Urządzeń elektrycznych nie należy wyrzucać razem z odpadami komunalnymi.

Ogólne ostrzeżenia dotyczące bezpieczeństwa elektronarzędzi

▲ OSTRZEŻENIE! Przeczytaj wszystkie ostrzeżenia dotyczące bezpieczeństwa oraz wszystkie instrukcje. Nieprzestrzeganie ostrzeżeń i instrukcji może spowodować porażenie prądem, pożar i/lub poważne obrażenia ciała. **Zachowaj wszystkie ostrzeżenia i instrukcje do wykorzystania w przyszłości.**

Pojęcie „elektonarzędzie” w ostrzeżeniach odnosi się do elektronarzędzia zasilanego sieciowo (przewodowo) lub akumulatorowo (beprzewodowo).

1. **BEZPIECZEŃSTWO W MIEJSCU PRACY**
 - a) **Utrzymuj miejsce pracy w czystości oraz dobrze oświetlone.** Nieuporządkowane lub ciemne miejsca sprzyjają wypadkom.
 - b) **Nie korzystaj z elektronarzędzi w środowisku zagrożonym wybuchem, np. w obecności łatwopalnych cieczy, gazów lub pyłów.** Elektronarzędzia wytwarzają iskry, które mogą spowodować zapłon pyłu lub oparów.
 - c) **Podczas pracy z elektronarzędziem należy trzymać dzieci i osoby postronne z daleka.** Rozproszenie uwagi może spowodować utratę kontroli nad narzędziem.
2. **BEZPIECZEŃSTWO ELEKTRYCZNE**
 - a) **Wtyki sieciowe elektronarzędzi muszą pasować do gniazda zasilania. Nigdy nie wolno w żaden sposób modyfikować wtyków sieciowych. Korzystając z uziemionych elektronarzędzi nie wolno używać żadnych wtyczek adaptacyjnych.** Niezmodyfikowane wtyki sieciowe i pasujące gniazda zasilania zmniejszają ryzyko porażenia prądem.
 - b) **Unikać kontaktu ciała z uziemionymi powierzchniami, takimi jak rury, grzejniki, piece i lodówki.** Istnieje zwiększone ryzyko porażenia prądem, jeśli ciało jest uziemione.
 - c) **Nie wystawiaj elektronarzędzi na działanie deszczu lub wilgoci.** Woda przedostająca się do elektronarzędzia zwiększa ryzyko porażenia prądem.
 - d) **Nie wolno korzystać z kabla zasilającego niezgodnie z jego przeznaczeniem. Nigdy nie używaj kabla zasilają-**

cego do przenoszenia, ciągnięcia lub odłączania elektronarzędzia. Trzymaj kabel zasilający z dala od źródeł ciepła, oleju, ostrych krawędzi lub poruszających się części. Uszkodzone lub zaplątane kable zasilające zwiększają ryzyko porażenia prądem.

- e) **Podczas pracy z elektronarzędziem na zewnątrz należy stosować kabel zasilający przeznaczony do użytku na zewnątrz.** Użycie kabla zasilającego przeznaczonego do użytku na zewnątrz zmniejsza ryzyko porażenia prądem.
 - f) **Jeżeli nie można uniknąć pracy elektronarzędzia w wilgotnym miejscu, należy użyć zasilania zabezpieczonego wyłącznikiem różnicowo-prądowym (RCD).** Zastosowanie wyłącznika różnicowo-prądowego zmniejsza ryzyko porażenia prądem.
3. **BEZPIECZEŃSTWO OSOBISTE**
- a) **Pracując z elektronarzędziem zachowaj czujność, patrz co robisz i kieruj się zdrowym rozsądkiem. Nie korzystaj z elektronarzędzia, gdy jesteś zmęczony lub pod wpływem narkotyków, alkoholu bądź leków.** Chwila nieuwagi podczas obsługi elektronarzędzia może spowodować poważne obrażenia ciała.
 - b) **Stosuj środki ochrony indywidualnej. Zawsze stosuj ochronę oczu.** Sprzęt ochronny, taki jak maska przeciwpyłowa, antypoślizgowe obuwie ochronne, kask lub ochronniki słuchu, stosowane w odpowiednich warunkach, ograniczają obrażenia ciała.
 - c) **Zapobiegaj niezamierzonemu uruchomieniu. Przed podłączeniem do źródła zasilania i/lub akumulatora, podniesieniem lub przeniesieniem narzędzia upewnij się, że wyłącznik jest w pozycji wyłączonej.** Przenoszenie elektronarzędzi z palcem na włączniku lub włączenie elektronarzędzi z włączonym włącznikiem sprzyja wypadkom.
 - d) **Przed włączeniem elektronarzędzia usuń klucz nastawczy lub klucz maszynowy.** Klucz maszynowy lub klucz pozostawiony na obracającej się części elektronarzędzia może spowodować obrażenia ciała.
 - e) **Nie sięgaj zbyt daleko. Utrzymuj właściwą postawę i równowagę przez cały czas.** Umożliwia to lepszą kontrolę nad

elektronarzędziem w nieoczekiwanych sytuacjach.

- f) **Ubieraj się odpowiednio. Nie noś luźnej odzieży ani biżuterii. Trzymaj włosy, odzież i rękawice z dala od ruchomych części.** Luźne ubrania, biżuteria lub długie włosy mogą zostać pochwycone przez ruchome części.
 - g) **Jeśli na wyposażeniu znajdują się urządzenia do podłączania instalacji odpylających i zbierających, należy dopilnować, aby były one podłączone i właściwie użytkowane.** Stosowanie systemu odpylania może zmniejszyć zagrożenia związane z pyłem.
4. **OBSŁUGA I KONSERWACJA ELEKTRONARZĘDZI**
- a) **Nie należy przeciążać elektronarzędzi. Zawsze używaj odpowiedniego elektronarzędzia do danego zastosowania.** Właściwe elektronarzędzie wykona pracę lepiej i bezpieczniej, w tempie, do którego zostało zaprojektowane.
 - b) **Nie korzystaj z elektronarzędzia, jeśli nie ma możliwości włączenia i wyłączenia go przełącznikiem.** Każde elektronarzędzie, które nie może być sterowane za pomocą przełącznika jest niebezpieczne i musi zostać naprawione.
 - c) **Przed przystąpieniem do jakichkolwiek regulacji, wymiany akcesoriów lub przechowywania elektronarzędzia należy odłączyć tyk sieciowy od źródła zasilania i/lub akumulator od elektronarzędzia.** Takie prewencyjne środki bezpieczeństwa zmniejszają ryzyko przypadkowego uruchomienia elektronarzędzia.
 - d) **Nieużywane elektronarzędzia należy przechowywać w miejscu niedostępnym dla dzieci i nie dopuszczać do obsługi elektronarzędzia przez osoby nieobeznane z elektronarzędziem lub niniejszą instrukcją.** Elektronarzędzia są niebezpieczne w rękach nieprzeszkolonych użytkowników.
 - e) **Konserwuj elektronarzędzia i akcesoria. Sprawdź elektronarzędzie pod kątem rozregulowania lub blokowania się ruchomych części, czy nie doszło do ich pęknięcia oraz czy nie występują inne okoliczności, które mogą wpływać na działanie elektronarzędzia.** Jeśli elektronarzędzie jest uszkodzone, zlecij jego naprawę przed użyciem. Wie-

- le wypadków jest powodowanych przez źle konserwowane elektronarzędzia.
- f) **Utrzymuj narzędzia tnące ostre i czyste.** Prawidłowo konserwowane narzędzia tnące z ostrymi krawędziami tnącymi są mniej podatne na zakleszczenia i łatwiejsze do kontrolowania.
- g) **Używaj elektronarzędzia, osprzętu, końcówek narzędzi itp. zgodnie z niniejszą instrukcją, uwzględniając warunki pracy i wykonywaną pracę.** Używanie elektronarzędzia do czynności niezgodnych z przeznaczeniem może prowadzić do niebezpiecznych sytuacji.
- h) **Utrzymuj uchwyt i powierzchnie chwytne suche, czyste i wolne od oleju i smaru.** Śliskie uchwyty i powierzchnie chwytne nie pozwalają na bezpieczną obsługę i kontrolę narzędzia w nieoczekiwanych sytuacjach.
5. **SERWIS**
- a) **Elektonarzędzie powinno być serwisowane przez wykwalifikowanego pracownika serwisu przy użyciu wyłączników identycznych części zamiennych.** Zapewni to utrzymanie bezpieczeństwa elektronarzędzia.

Wskazówki bezpieczeństwa powszechne dla szlifowania

- **To narzędzie elektryczne jest przeznaczone do zastosowania jako szlifierka. Przeczytaj wszystkie ostrzeżenia dotyczące bezpieczeństwa, instrukcje, ilustracje i specyfikacje dołączone do tego elektronarzędzia.** Nieprzestrzeganie wszystkich poniższych instrukcji może być przyczyną porażenia prądem, pożaru i/lub poważnych obrażeń.
- **Przy użyciu tego narzędzia elektrycznego nie należy wykonywać takich czynności, jak wygładzanie, szcztokowanie, polerowanie, wycinanie otworów lub cięcie.** Działania, do których elektronarzędzie nie zostało przystosowane, mogą stanowić zagrożenie i powodować obrażenia ciała.
- **Nie modyfikuj tego elektronarzędzia tak, aby działało w sposób, do którego nie zostało konkretnie zaprojektowane i przystosowane przez producenta.** Taka modyfikacja może spowodować utratę kontroli i spowodować poważne obrażenia ciała.
- **Nie używaj elementów, które nie są konkretnie zaprojektowane i przystosowane przez producenta narzędzia.** Sama możliwość podłączenia elementu do elektronarzędzia nie zapewnia bezpieczeństwa działania.
- **Prędkość znamionowa elementu musi być co najmniej taka sama jak prędkość maksymalna oznaczona na elektronarzędziu.** Elementy działające szybciej niż prędkość znamionowa mogą pęknąć i zostać odrzucone.
- **Średnica zewnętrzna i grubość elementu musi mieścić się w zakresie wydajności elektronarzędzia.** Elementy o nieprawidłowych wymiarach nie mogą być odpowiednio zabezpieczone ani sterowane.
- **Gwintowany moduł montażowy elementów musi pasować do gwintu wrzeczona szlifierki.** W przypadku elementów montowanych za pomocą kołnierzy średnica otworu elementu musi pasować do średnicy lokalizującej kołnierza. Elementy nie pasujące do sprzętu montażowego elektronarzędzia będą tracić wyważenie, nadmiernie wibrować i mogą spowodować utratę kontroli.
- **Nie używaj uszkodzonego elementu.** Przed każdym użyciem sprawdź elementy takie jak ściernica pod kątem odprysków i pęknięć, pod kątem pęknięć, uszkodzeń lub nadmiernego zużycia, szczotka druciana pod kątem poluzowanych lub pękniętych drutów. Jeśli elektronarzędzie lub element upadnie, sprawdź go pod kątem uszkodzeń lub zamontuj nieuszkodzony element. Po sprawdzeniu i zamontowaniu elementu odsuń się razem z osobami dookoła od płaszczyzny obracającego się elementu i uruchom elektronarzędzie z maksymalną prędkością bez obciążenia na minutę. Uszkodzone elementy normalnie pękają w tym czasie testu.
- **Zakładaj środki ochrony indywidualnej.** W zależności od zastosowania używaj osłony twarzy, gogli ochronnych lub okularów ochronnych. Jeśli trzeba, zakładaj maskę przeciwpyłową, ochronniki słuchu, rękawice i fartuch warsztatowy, odporny na małe fragmenty ze ścierania lub detalu. Ochrona oczu musi powstrzymywać wirujące zanieczyszcze-

nia powodowane przez różne zastosowania. Maska przeciwpyłowa lub respirator musi filtrować cząstki powstające w konkretnym zastosowaniu. Wydłużone narażenie na bardzo intensywny hałas może spowodować utratę słuchu.

- **Osoby postronne muszą znajdować się w bezpiecznej odległości od obszaru roboczego. Każda osoba wchodząca do obszaru roboczego musi zakładać środki ochrony indywidualnej.** Fragmenty detali lub pęknięty element może zostać odrzucony i spowodować obrażenia ciała poza bezpośrednim obszarem działania.
- **Wykonując czynności, które mogą sprawić, że osprzęt tnący zetknie się z ukrytym przewodem lub własnym przewodem, trzymaj narzędzie elektryczne tylko za izolowane powierzchnie chwytne.** Osprzęt tnący mający kontakt z przewodem „pod napięciem” może spowodować, że odsłonięte metalowe części elektronarzędzia elektrycznego znajdą się „pod napięciem”, co może być przyczyną porażenia operatora prądem elektrycznym.
- **Umieść przewód z dala od elementu obracającego się.** W przypadku utraty kontroli przewód może zostać przecięty lub zahaczony, a dłoń lub ręka może zostać wciągnięta w obracający się element.
- **Nigdy nie układaj elektronarzędzia, zanim element całkowicie się nie zatrzyma.** Element obracający się może zaczepić o powierzchnię i spowodować utratę kontroli nad elektronarzędziem.
- **Nie uruchamiaj elektronarzędzia, nosząc go przy sobie z boku.** Przypadkowe zetknięcie z obracającym się elementem może spowodować zahaczenie o ubranie i wciągnięcie elementu w ciało.
- **Regularnie czyść odpowietrzniki elektronarzędzia.** Wentylator silnika wciąga pył do obudowy, a nadmierne nagromadzenie sproszkowanego metalu może spowodować zagrożenia elektryczne.
- **Nie używaj elektronarzędzia w pobliżu materiałów palnych.** Iskry mogą spowodować zapłon tych materiałów.
- **Nie używaj akcesoriów, które wymagają chłodziw w płynie.** Używanie wody lub chłodziw w płynie może spowodować porażenie prądem lub wstrząs.

Pozostałe uwagi dotyczące bezpieczeństwa

- Aby uniknąć zagrożeń spowodowanych uszkodzeniem przewodu zasilającego urządzenia, należy zlecić wymianę przewodu zasilającego producentowi, w jego punkcie serwisowym, lub osobie posiadającej podobne kwalifikacje. Należy się zwrócić do Centrum Serwisowego.
- **Używaj wyłącznie akcesoriów zalecanych przez firmę PARKSIDE.** Nieodpowiednie akcesoria mogą spowodować porażenie prądem lub pożar.

Wskazówki bezpieczeństwa właściwe dla szlifowania

- **Używaj tylko typów tarcz przystosowanych do elektronarzędzia oraz właściwych osłon zaprojektowanych do wybranej tarczy.** Tarcze, do których elektronarzędzie nie zostało przystosowane, nie mogą być odpowiednio chronione i są niebezpieczne.
- **Powierzchnia szlifowania tarczy dociskanej na środku musi być zamontowana pod płaszczyzną osłony wargowej.** Nieprawidłowo zamontowana tarcza, która wystaje poza płaszczyznę osłony wargowej, nie może być odpowiednio chroniona.
- **Osłona musi być bezpiecznie zamocowana do elektronarzędzia i umieszczona w sposób zapewniający maksymalne bezpieczeństwo, aby najmniejsza część tarczy była odsłonięta w kierunku operatora.** Osłona pomaga chronić operatora przed pękniętymi fragmentami tarczy, przypadkowym zetknięciem z tarczą i iskrami, które mogą zapalić odzież.
- **Tarcze muszą być używane tylko do określonych zastosowań. Na przykład: nie szlifować stroną tarczy tnącej.** Tarcze tnące są przeznaczone do szlifowania peryferyjnego, siły boczne działające na te tarcze mogą powodować ich rozpadnięcie.
- **Zawsze stosować nieuszkodzone kołnierze tarczy, które mają odpowiedni rozmiar i kształt dla wybranej tarczy.** Kołnierze kół napędowych wspomagają je, zmniejszając możliwość pęknięcia. Kołnierze tarcz tnących mogą różnić się od kołnierzy tarcz szlifierskich.
- **Nie używaj zużytych tarcz większych elektronarzędzi.** Tarcza przeznaczona do

większego elektronarzędzia nie jest odpowiednia do wyższej prędkości mniejszego narzędzia i może pęknąć.

Odbicie i powiązane ostrzeżenia

Odbicie to gwałtowna reakcja przytrzaśniętej lub zahaczonej obracającej się tarczy, podkładki roboczej, szcztolki lub innego elementu. Przytrzaśnięcie lub zahaczenie powoduje nagle wstrzymanie obracającego się elementu, co z kolei doprowadza do niekontrolowanego oddziaływania elektronarzędzia w kierunku przeciwnym do obrotu elementu w punkcie ściskania.

Na przykład, jeśli ściernica zostanie przytrzaśnięta lub zahaczona przez detal, krawędź ściernicy wchodząca w punkt przytrzaśnięcia może wciąć się w powierzchnię materiału, powodując odskoczenie lub odbicie ściernicy. Ściernica może przeskoczyć do operatora lub od niego, w zależności od kierunku jej ruchu w punkcie przytrzaśnięcia. Ściernice mogą również pęknąć w takich warunkach.

Odbicie jest efektem niewłaściwego używania elektronarzędzia i/lub nieprawidłowych procedur bądź warunków roboczych, natomiast można go uniknąć przez stosowanie właściwych środków ostrożności, podanych poniżej.

- **Trzymaj elektronarzędzie dobrze dwiema rękami i ustawiaj ciało oraz ręce tak, aby wytrzymać siły odbicia. Zawsze korzystaj z dodatkowego uchwytu, jeśli jest, aby zapewnić maksymalną kontrolę nad odbiciem bądź reakcją momentu obrotowego podczas rozruchu.** Operator może kontrolować reakcję momentu obrotowego lub siły odbicia, jeśli zastosowano prawidłowe środki ostrożności.
- **Nigdy nie wkładaj ręki obok obracającego się elementu.** Element może odbić w dłoń.
- **Nie ustawiaj ciała w miejscu, gdzie przemieści się elektronarzędzie, jeśli dojdzie do odbicia.** Odbicie przesuwania narzędzia w kierunku przeciwnym do ruchu tarczy w punkcie zahaczenia.
- **Zachowaj szczególną ostrożność podczas pracy w narożnikach, przy ostrych krawędziach itd. Unikaj uderzania i zahaczenia o element.** Narożniki, ostre krawędzie lub uderzanie mają tendencję do zahaczenia obracającego się elementu

i powodowania utraty kontroli bądź odbicia.

- **Nie zaczepiaj ostrza sycerskiego łańcucha pilarskiego lub zębatego brzeszczota do cięć.** Takie ostrza często powodują odbicia i utratę kontroli.

Ryzyko resztkowe

Nawet w przypadku prawidłowej obsługi urządzenia zawsze istnieje ryzyko resztkowe. Z uwagi na konstrukcję i wariant wykonania urządzenia mogą wystąpić następujące zagrożenia:

- Uszkodzenia oczu w przypadku braku odpowiedniej ochrony oczu.
- Szkody zdrowotne, spowodowane przez przenoszenie drgań na ręce, jeśli urządzenie jest użytkowane przez dłuższy czas lub jest nieprawidłowo prowadzone i konserwowane.
- Szkody zdrowotne w wyniku następujących sytuacji:
 - kontakt z narzędziem szlifierskim w nieosłoniętym miejscu;
 - wyrzucenie części obrabianego elementu lub uszkodzonej tarczy szlifierskiej.

▲ OSTRZEŻENIE! Zagrożenie generowane przez pole elektromagnetyczne podczas pracy urządzenia. Pole to może w określonych okolicznościach zakłócać pracę aktywnych lub pasywnych implantów medycznych. Aby zmniejszyć niebezpieczeństwo poważnych lub śmiertelnych obrażeń ciała, przed przystąpieniem do obsługi urządzenia przez osoby z implantami medycznymi zalecamy konsultację się z lekarzem i producentem implantu medycznego.

Przygotowanie

▲ OSTRZEŻENIE! Ryzyko obrażeń ciała w wyniku przypadkowego uruchomienia urządzenia. Wtyczkę przyłącza sieciowego należy włożyć w gniazdo wtykowe dopiero wtedy, gdy urządzenie jest całkowicie przygotowane do zastosowania.

Elementy obsługowe

Przed pierwszym użyciem urządzenia należy się zapoznać z jego elementami obsługowymi.

- **Włacznik/wyłącznik (2)**
 - Właczanie: Wciśnięcie

- Wyłączenie: Zwolnienie
- **Przycisk ustalający (3)**
 - Blokowanie włącznika / wyłącznika: Wciśnięcie
 - Zwolnienie włącznika/wyłącznika: Wciśnięcie włącznika/wyłącznika (2)
- **Pokrętło (4)**
Ustawianie prędkości obrotowej w 6 stopniach.
- **Blokada wrzeciona (10)**
 - Blokuje wrzeciono podczas montażu/demontażu narzędzia końcowego.

Montaż/regulacja/demontaż osłony ochronnej

▲ OSTRZEŻENIE! Nigdy nie używać urządzenia bez całkowicie zamontowanej osłony ochronnej.

Potrzebne narzędzia i środki pomocnicze

- Klucz z gniazdem sześciokątnym (15)

Montaż osłony ochronnej (rys. A)

1. Założyć osłonę ochronną (8) na urządzenie.
Należy zwrócić uwagę na wycięcia w mocowaniu na urządzeniu.
2. Obrócić osłonę ochronną do położenia roboczego.
3. Dokręcić śrubę imbusową (17).

Ustawianie osłony ochronnej (rys. A)

1. Poluzować śrubę imbusową (17).
2. Osłonę ochronną (8) ustawić w taki sposób, aby iskry lub oddzielone części nie mogły trafić w użytkownika lub osoby znajdujące się w pobliżu.

Osłonę ochronną (8) ustawić w taki sposób, aby iskry nie mogły zapalić palnych elementów, także tych znajdujących się wokół miejsca pracy.

Zamknięta strona osłony ochronnej musi być zawsze zwrócona do użytkownika.

3. Ponownie dokręcić śrubę imbusową.

Demontaż osłony ochronnej (rys. A)

1. Poluzować śrubę imbusową (17).
2. Wykręcić osłonę ochronną (8) z urządzenia.

Montaż i demontaż szczotki

Potrzebne narzędzia i środki pomocnicze

- Klucz z gniazdem sześciokątnym (15)

Montaż szczotki (rys. B)

1. Odkręcić śruby (22) na nasadce.

2. Zdjąć nasadkę z (23) z osłony ochronnej (8).
3. Umieścić kliny (19) we wpustach na wrzecionie montażowym(18) i przytrzymać je.
4. Założyć szczotkę (9) na wrzeciono montażowe.
5. Wcisnąć i przytrzymać blokadę wrzeciona (10).
6. Zamocować szczotkę przy użyciu śruby imbusowej (20) i podkładki (21).
7. Następnie można zwolnić blokadę wrzeciona (10).
8. Ponownie zamocować nasadkę przy użyciu śrub na osłonie ochronnej.

Demontaż szczotki (rys. B)

1. Odkręcić śruby (22) na nasadce.
2. Zdjąć nasadkę z (23) z osłony ochronnej (8).
3. Wcisnąć i przytrzymać blokadę wrzeciona (10).
4. Odkręcić śrubę imbusową (20).
5. Następnie można zwolnić blokadę wrzeciona (10).
6. Zdjąć szczotkę (9).
Uważać, by nie zgubić klinów wpustowych (19).

Montaż dodatkowego uchwytu

▲ OSTRZEŻENIE! Niebezpieczeństwo obrażeń ciała! Nigdy nie używać urządzenia bez dodatkowego uchwytu.

Sposób postępowania (rys. B)

1. Wkręcić dodatkowy uchwyt (7) w mocowanie (6) na osłonie ochronnej (8).

Montaż przyłącza systemu zasysania

Potrzebne narzędzia i środki pomocnicze

- Wkrętak krzyżakowy

Sposób postępowania (rys. B)

1. Zamocować króciec zasysający (5) za pomocą załączonych śrub (24) do osłony ochronnej (8).

Podłączanie układu odsysania pyłu

Upewnij się, że układ zasysania jest odpowiedni, np. odkurzacz warsztatowy. Zwykle odkurzacze domowe nie są przeznaczone do odsysania ściery. Informacje te można zna-

leżć w instrukcji obsługi zewnętrznego urządzenia.

Potrzebne narzędzia i środki pomocnicze

- zewnętrzny przewód ssący (25) (nie dostarczono)

Sposób postępowania (rys. C)

1. Spróbować podłączyć zewnętrzny przewód ssący bezpośrednio do króćca odsysającego (5).
2. Jeśli to się nie uda, włożyć redukcję (16) do króćca odsysającego.
3. Podłączyć zewnętrzny przewód ssący do redukcji.

Eksploatacja

Wskazówki dotyczące wykonywania pracy

- Nie używać urządzenia bez zewnętrznego systemu zasysania pyłu. Stosowanie układu zasysania pyłu pozwala zmniejszyć generowane przez pył. Należy dbać o dobrą wentylację stanowiska pracy.
- Urządzenie przykładac do obrabianego elementu tylko w stanie włączonym.
- Po zakończeniu obróbki i przed wyłączeniem urządzenia podnieść szczotkę.
- Aby uzyskać dobre efekty szlifowania pracować tylko z użyciem szczotek, których stan nie budzi zastrzeżeń.
- Podczas pracy wywierać niewielki i równomierny docisk i stosować równomierne posuw. W ten sposób można ochronić urządzenie i szczotkę.
- Odkurzacze opróżniać odpowiednio wcześniej, aby zagwarantować optymalną moc ssania.

Włączanie i wyłączanie

Włączanie

1. Wybrać za pomocą pokrętki (4) stopień prędkości obrotowej (1 ... 6).
2. Podłączyć urządzenie do zasilania sieciowego.
3. Wcisnąć włącznik/wyłącznik (2).
4. Odczekać, aż urządzenie osiągnie swoją maksymalną prędkość obrotową.
5. Szczotkę prowadzić w kierunku do obrabianego elementu.

Wyłączanie

1. Zdjąć szczotkę z obrabianego elementu.
2. Zwolnić włącznik/ wyłącznik (2).

3. Zanim odłożymy elektronarzędzie należy odczekać do jego całkowitego zatrzymania się.
4. W momencie pozostawienia urządzenia bez nadzoru lub po zakończeniu pracy należy wyciągać wtyczkę urządzenia z gniazda.

Transport

Wskazówki

- Wyłączyć urządzenie.
- Należy się upewnić, że wszystkie ruchome elementy całkowicie się zatrzymały.
- Wyciągnąć wtyczkę sieciową z gniazda.
- Wyciągnąć narzędzie końcowe.
- Urządzenie należy zawsze trzymać za rękkość (1).

Czyszczenie, konserwacja i przechowywanie

▲ OSTRZEŻENIE! Porażenie elektryczne! Ryzyko obrażeń ciała w wyniku przypadkowego uruchomienia urządzenia. Podczas prac konserwacyjnych i czyszczenia należy się zabezpieczać. Wyłączyć urządzenie i wyciągnąć wtyczkę z gniazda.

Wykonanie prac naprawczych i konserwacyjnych, które nie zostały opisane w tej instrukcji, należy powierzać naszym specjalistom z działu serwisowego. Stosować tylko oryginalne części zamienne.

Czyszczenie

▲ OSTRZEŻENIE! Porażenie elektryczne! Nigdy nie spryskiwać urządzenia wodą. **WSKAZÓWKA!** Ryzyko uszkodzenia. Substancje chemiczne mogą oddziaływać agresywnie na elementy wykonane z tworzywa sztucznego. Nie stosować środków czyszczących wzgl. rozpuszczalników.

- Dbać o czystość i drożność otworów wentylacyjnych, obudowy silnika i uchwytów urządzenia. Używać do tego wilgotnej ściereczki lub szczotki.

Konserwacja

Wymiana szczotek węglowych

▲ OSTRZEŻENIE! Porażenie elektryczne! Skonsultuj się ze specjalistą, jeśli nie czujesz się na siłach, aby wykonać te prace samodzielnie.

Kryteria

- zmniejszona moc silnika
- nadmierne iskrzenie

Warunki

1. Wyłączyć urządzenie.
2. Wyciągnąć wtyczkę sieciową z gniazda.
3. Począekać do ostygnięcia urządzenia.

Potrzebne narzędzia i środki pomocnicze

- 2x szczotka węglowa (14)
- Wkrętak krzyżakowy (nie dostarczono)

Sposób postępowania (rys. D)

WSKAZÓWKI! Należy zawsze wymieniać obie szczotki węglowe jednocześnie.

1. Poluzować śrubę (11) pokrywy serwisowej (12) i zdjąć pokrywę serwisową.
2. Wyjąć sprężynę dociskową (27) z wpustu na sprężynę dociskową (26) szczotki węglowej.
3. Odłączyć wtyczkę kontaktową (29) od końcówki stykowej (28) i wyjąć do góry szczotkę węglową (14) z prowadnicy.
4. Włożyć nową szczotkę węglową do prowadnicy z licą (30) skierowaną do góry.
5. Włożyć licę uformowaną w łuk przez boczny otwór w prowadnicy.
6. Nasunąć wtyczkę kontaktową na końcówkę stykową.
7. Założyć ponownie sprężynę dociskową na wpust.
8. Zamocować pokrywę serwisową za pomocą śruby.
9. Powtórzyć czynności od 1 do 8 po drugiej stronie urządzenia.

Przechowywanie

Urządzenie należy przez cały czas przechowywać w warunkach:

- czystych
- suchych
- zabezpieczonych przed zapyleniem
- poza zasięgiem dzieci

Utylizacja /ochrona środowiska

Urządzenie, akcesoria i opakowanie należy oddać do ekologicznego punktu recyklingu.



Urządzeń elektrycznych nie należy wyrzucać razem z odpadami komunalnymi.

Symbol przekreślonego kosza na śmieci oznacza, że po zakończeniu okresu użytkowania tego produktu nie wolno wyrzucać jako niesortowanych odpadów komunalnych.

Dyrektywa 2012/19/UE w sprawie zużytego sprzętu elektrycznego i elektronicznego:

Konsumenci są prawnie zobowiązani po zakończeniu okresu żywotności urządzeń elektrycznych i elektronicznych do ich przekazywania do ponownego przetworzenia zgodnie z zasadami ochrony środowiska. Dzięki temu można zapewnić wykorzystanie urządzeń zgodnie z zasadami ochrony środowiska i ochrony zasobów. W zależności od adaptacji na gruncie prawa krajowego mogą być do wyboru następujące możliwości:

- zwrot w miejscu zakupu,
- zwrot w oficjalnym punkcie zbiórki,
- odesłanie do producenta/podmiotu wprowadzającego produkt na rynek.

Przepisy te nie obejmują akcesoriów i środków pomocniczych dołączonych do starych urządzeń, które nie zawierających elementów elektrycznych.

Zużyty sprzęt może mieć szkodliwy wpływ na środowisko i zdrowie ludzi z uwagi na potencjalną zawartość niebezpiecznych substancji, mieszanin oraz części składowych. Gospodarstwo domowe spełnia ważną rolę w przyczynianiu się do ponownego użycia i odzysku surowców wtórnych, w tym recyklingu zużytego sprzętu. Na tym etapie kształtuje się postawy, które wpływają na zachowanie wspólnego dobra jakim jest czyste środowisko naturalne.

Rozwiązywanie problemów

Poniższa tabeli stanowi pomoc w ramach usuwania błędów:

Problem	Możliwa przyczyna	Sposób usunięcia problemu
Urządzenie nie uruchamia się	Brak napięcia sieciowego	Skontrolować gniazdo, kabel zasilający, wtyczkę i bezpiecznik; w razie potrzeby zlecić naprawę wykwalifikowanemu elektrykowi.
	Uszkodzony włącznik/wyłącznik (2)	Należy się zwrócić do Centrum Serwisowego.
	Uszkodzony silnik	
Niska lub brak mocy silnika	Szczotki węglowe zużyte	Wymienić szczotki węglowe lub zwrócić się do Centrum Serwisowego.
Urządzenie pracuje z przerwami	Chwiejny styk wewnątrz urządzenia	Należy się zwrócić do Centrum Serwisowego.
	Uszkodzony włącznik/wyłącznik (2)	

Części zamienne i akcesoria

Części zamienne i akcesoria można zamówić na stronie www.grizzlytools.shop. Jeśli w ramach procedury Państwa zamówienia pojawiają się problemy, prosimy o kontakt za pośrednictwem naszego sklepu internetowego. W razie kolejnych pytań należy zwracać się do: *Service-Center, s. 133*

Nr stan.	Opis	Nr zamów.
5+16	Króciec zasysający + Element redukujący	91120027
7	Dodatkowy uchwyt	91120028
8	Oslona ochronna	91120024
9	Szczotka	91120030
14	2x Szczotka węglowa	91120025
20+21	Śruba imbusowa (Szczotka) + Podkładka	91120023

Serwis

Gwarancja

Szanowni Klienci,
Na niniejszy produkt udzielamy 3 letniej gwarancji od daty zakupu. W przypadku usterek produktu nabywcy przysługują ustawowe prawa wobec sprzedawcy. Te ustawowe prawa nie są ograniczone przez naszą przedstawioną poniżej gwarancję.

Warunki gwarancji

Okres gwarancji rozpoczyna się od daty zakupu. Należy dobrze przechować oryginalny paragon. Dokument ten będzie potrzebny jako dowód zakupu. Jeśli w ciągu trzech lat od daty zakupu produktu wystąpi wada ma-

teriałowa lub produkcyjna, dokonamy - według własnego uznania - bezpłatnej naprawy lub wymiany produktu. Realizacja świadczenia gwarancyjnego wymaga przekazania w terminie trzech lat wadliwego urządzenia i dowodu zakupu (paragon) oraz pisemnego, krótkiego opisu rodzaju wady i daty jej wystąpienia.

Jeśli nasza gwarancja pokrywa dany defekt, otrzymają Państwo naprawiony lub wymieniony produkt. Naprawa lub wymiana produktu nie rozpoczyna nowego okresu gwarancji.

Okres gwarancji i roszczenia ustawowe z tytułu wad

Jeśli wadliwy produkt został wymieniony na nowy lub dokonano istotnych napraw, termin gwarancji biegnie od nowa od momentu dostarczenia klientowi wymienionego lub naprawionego rzeczy.

W przypadku wymiany pojedynczej części należącej do reklamowanego towaru, czas gwarancji biegnie od nowa w odniesieniu do tej części. Jeżeli reklamacja w zakresie wymiany lub naprawy nie została uznana albo naprawa nie była istotna bądź konsument żądał od gwaranta działań innych niż wymiana i naprawa – okres trwania gwarancji wydłuża się o czas, przez który konsument nie mógł korzystać z towaru w związku ze złożoną reklamacją.

Wszelkie uszkodzenia lub wady występujące ewentualnie już w chwili zakupu należy zgłosić niezwłocznie po rozpakowaniu. Po upływie okresu gwarancji wszelkie naprawy są wykonywane odpłatnie.

Zakres gwarancji

Produkt został wyprodukowany starannie zgodnie z surowymi wymogami jakościowymi i przed dostarczeniem został rzetelnie skontrolowany.

Świadczenia gwarancyjne dotyczą wad materiałowych i produkcyjnych. Niniejsza gwarancja nie obejmuje części produktu podlegających normalnemu zużyciu, które należy traktować jako części zużywające się (np. Szczotka, Szczotka węglowa) lub uszkodzeń części delikatnych (np. Przełącznik).

Niniejsza gwarancja traci ważność, jeśli produkt został uszkodzony, był niewłaściwie używany lub nie był konserwowany. W celu prawidłowego użytkowania produktu należy ściśle przestrzegać wszystkich wskazówek zawartych w instrukcji obsługi. Należy bezwzględnie unikać zastosowań i czynności, które są odradzane lub przed którymi ostrzeżenie się w instrukcji obsługi.

Produkt jest przeznaczony jedynie do użytku prywatnego, a nie do użytku profesjonalnego. Gwarancja wygasa w przypadku niezgodnego z przeznaczeniem i niewłaściwego użytkowania, użycia siły oraz ingerencji, które nie zostały wykonane przez nasz autoryzowany serwis.

Realizacja świadczenia gwarancyjnego

Aby zapewnić szybkie opracowanie Państwa przypadku, należy postępować zgodnie z zamieszczonymi poniżej wskazówkami:

- Na wypadek wszelkich zapytań prosimy o zachowanie paragonu i numeru artykułu (IAN 508903_2507) jako dowodu zakupu.
- Numer artykułu znaleźć można na tabliczce znamionowej produktu. Może on być również wygrawerowany na produkcie lub znajdować się na stronie tytułowej instrukcji (po lewej stronie na dole) lub na naklejce z tyłu lub na dolnej stronie produktu.
- W razie wystąpienia błędów działania lub innych wad, należy w pierwszej kolejności skontaktować się ze wskazanym poniżej działem serwisowym **telefonicznie** lub wykorzystać nasz **formularz kontaktowy**, dostępny pod adresem parksidediy.com w kategorii **Serwis**.
- Produkt uznany za wadliwy mogą Państwo bezpłatnie przesłać po konsultacji z naszym działem obsługi klienta na podany adres serwisu, załączając dowód zakupu (paragon) oraz informację, na czym polega wada i kiedy wystąpiła. Aby uniknąć problemów z przyjęciem i dodatkowych kosztów, konieczne jest korzystanie wyłącznie z podanego adresu. Należy upewnić się, że przesyłka nie zostanie przesłana odpłatnie, jako przesyłka wielkogabarytowa, ekspresowa lub też jako inna przesyłka specjalna. Prosimy o odesłanie produktu wraz ze wszystkimi akcesoriami dostarczonymi w chwili zakupu i zapewnienie odpowiednio bezpiecznego opakowania transportowego.

Serwis naprawczy

W sprawie napraw, **które nie podlegają gwarancji**, należy się zwracać do Centrum Serwisowego. Centrum Serwisowe prześle Państwu odpowiedni kosztorys.

- Możemy naprawiać tylko urządzenia w odpowiednim opakowaniu i przesłane z uregulowaną opłatą pocztową.
Wskazówka: Oczyszczone urządzenie wraz z informacją na temat uszkodzenia należy przysyłać bezpośrednio na adres podany przez Centrum Serwisowe.
- Urządzenia przesłane bez opłaty, jako towary niewymiarowe, w trybie ekspresowym lub w ramach innych typów przesyłek specjalnych, nie będą przyjmowane.

- Przesłane, uszkodzone urządzenia utylizujemy bezpłatnie.



PDF ONLINE
parkside-diy.com

Pod adresem *parkside-diy.com* dostępna jest do wglądu oraz do pobrania niniejsza instrukcja oraz wiele innych instrukcji. Dzięki temu kodowi QR można wejść bezpośrednio na stronę *parkside-diy.com*.

Proszę wybrać swój kraj i wyszukiwać na ekranie wyszukiwania instrukcje obsługi. Po wprowadzeniu numeru artykułu (IAN) 508903_2507 można otworzyć swoją instrukcję obsługi.

Service-Center

PL Serwis Polska
Tel.: 00800 4912069
Formularz kontaktowy na
parkside-diy.com
IAN 508903_2507

Importer

Uwaga: poniższy adres nie jest adresem działu serwisowego. Najpierw skontaktuj się z podanym wyżej centrum serwisowym.

Grizzly Tools GmbH & Co. KG
Stockstädter Str. 20
63762 Großostheim
NIEMCY
www.grizzlytools.de

Tłumaczenie oryginalnej deklaracji zgodności EU

Produkt: **Maszyna do satynowania/szlifowania szczotką**

Model: **PBSM 1300 A1**

Numer serii: 000001 – 032000

Wymieniony powyżej przedmiot niniejszej deklaracji jest zgodny z odnośnymi wymaganiami unijnego prawodawstwa harmonizacyjnego

2006/42/EC • 2014/30/EU • 2011/65/EU & (EU) 2015/863

Opisany powyżej przedmiot deklaracji jest zgodny z dyrektywą Parlamentu Europejskiego i Rady 2011/65/EU z dnia 8 czerwca 2011 r. w sprawie ograniczenia stosowania niektórych niebezpiecznych substancji w sprzęcie elektrycznym i elektronicznym.

Aby zapewnić zgodność, zastosowano następujące normy zharmonizowane oraz normy i przepisy krajowe:

**EN 60745-1:2009/A11:2010 • EN 60745-2-3:2011/A13:2015
EN IEC 55014-1:2021 • EN IEC 55014-2:2021 • EN IEC 63000:2018
EN IEC 61000-3-2:2019/A2:2024 • EN 61000-3-3:2013/A2:2021**

Niniejsza deklaracja zgodności wydana zostaje na wyłączną odpowiedzialność producenta:



Grizzly Tools GmbH & Co. KG
Stockstädter Str. 20
63762 Großostheim
NIEMCY
29.12.2025

Christian Frank
Upoważniony przedstawiciel dokumentacji

Indholdsfortegnelse

Indledning	134
Formålsbestemt anvendelse.....	134
Leverede dele/tilbehør.....	134
Oversigt.....	135
Funktionsbeskrivelse.....	135
Tekniske data.....	135
Sikkerhedsanvisninger	135
Sikkerhedsanvisningernes betydning.....	136
Billedtegn og symboler.....	136
Generelle advarsler for elværktøjer.....	136
Fælles sikkerhedsanvisninger ved slibning.....	137
Yderligere sikkerhedsanvisninger.....	138
Restrisici.....	139
Forberedelse	140
Betjeningselementer.....	140
Montering/indstilling/demontering af beskyttelsesskærm.....	140
Montering og afmontering af børsten.....	140
Montering af det ekstra håndtag.....	141
Montering af tilslutning til støvudsugning.....	141
Tilslutning af støvudsugning.....	141
Drift	141
Arbejdsanvisninger.....	141
Tænd og sluk.....	141
Transport	141
Rengøring, vedligeholdelse og opbevaring	141
Rengøring.....	141
Vedligeholdelse.....	142
Opbevaring.....	142
Bortskaffelse/miljøbeskyttelse	142
Fejlsøgning	142
Reserve dele og tilbehør	143
Service	143
Garanti.....	143
Reparationsservice.....	144
Service-Center.....	144
Importør.....	144
Oversættelse af den originale EU-overensstemmelseserklæringen	145
Eksploderet tegning	147

Indledning

Tillykke med købet af din nye satinerings-/børsteslibemaskine (herefter apparatet eller elværktøjet).

Med købet har du besluttet dig for et første-klasses apparat. Dette apparat blev testet under produktionen og underkastet en kvalitetstest til sidst. Dermed er produktets funktionsevne sikret.



Betjeningsvejledningen er en del af dette apparat. Den indeholder vigtige anvisninger til sikkerhed, brug og bortskaffelse. Læs betjeningsvejledningen omhyggeligt igennem. Gør dig fortrolig med betjeningsdelene og korrekt brug af apparatet. Anvend kun apparatet som beskrevet og kun til de anførte anvendelsesområder. Opbevar betjeningsvejledningen sikkert og udlever alle dokumenter, hvis apparatet gives videre til tredjepart.

Formålsbestemt anvendelse

Produktet er udelukkende beregnet til følgende anvendelse:

- Bearbejdning af metaloverflader
- Satinerings

Brug kun apparatet i tørre rum.

Enhver anden anvendelse, som ikke er udtrykkeligt tilladt i denne betjeningsvejledning, kan udgøre en alvorlig fare for brugeren og medføre skader på apparatet. Brugeren af apparatet er ansvarlig for ulykker eller skader på andre mennesker eller deres ejendom. Apparatet er kun beregnet til privat brug. Det er ikke konstrueret til erhvervmæssig brug. Ved erhvervmæssig brug bortfalder garantien. Producenten er ikke ansvarlig for skader, som skyldes ikke-formålsbestemt anvendelse, eller som skyldes forkert betjening.

Leverede dele/tilbehør

Pak apparatet ud og kontrollér de leverede dele.

Bortskaf emballagen korrekt.

- Satinerings-/børsteslibemaskine
- Ekstra håndtag
- Sugestuds
- Adapter til ekstern støvudsugning
- 2× Pasfeder
- Børste
- 2× Kulbørste
- Indvendig sekskantnøgle

- 2x Skrue
- Indvendig sekskantskrue
- Underlagsskive
- Oversættelse af den originale brugsanvisning

Oversigt

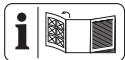

Billeder af produktet finder du på den forreste og bageste udfoldningsside.

- 1 Håndtag
- 2 Tænd-/sluk-kontakt
- 3 Låseknop
- 4 Drejehjul
- 5 Sugestuds
- 6 Holder til ekstra håndtag
- 7 Ekstra håndtag
- 8 Beskyttelsesskærm
- 9 Børste
- 10 Spindellås
- 11 Skrue (Serviceafdækning)
- 12 Serviceafdækning
- 13 Netttilslutningsledning
- 14 Kulbørste
- 15 Indvendig sekskantnøgle
- 16 Reduktionsstykke

Fig. A

- 17 Indvendig sekskantskrue (Beskyttelsesskærm)

Fig. B

- 18 Holdespindel
- 19 Pasfeder
- 20 Indvendig sekskantskrue (Børste)
- 21 Underlagsskive
- 22 Skrue (Påsætningsstykke)
- 23 Påsætningsstykke
- 24 Skrue (Sugestuds)

Fig. C

- 25 Ekstern sugeslange

Fig. D

- 26 Not til trykfjeder
- 27 Trykfjeder
- 28 Kontaktsko

- 29 Kontaktstik
- 30 Tråd

Funktionsbeskrivelse

I det følgende beskrives betjeningsdelenes funktion.

Tekniske data

Satinering/børsteslibemaskine

..... **PBSM 1300 A1**

Mærkespænding U 230 V~, 50 Hz

Nominelt effektoptag P 1300 W

Vægt $\approx 3,5$ kg

Tomgangsomedrejningstal n . 900–3200 min^{-1}

Børste

- diameter $\varnothing 120$ mm

- Gevind M8

Lydtrykniveau (L_{pA}) 83,1 dB; $K_{pA}=3$ dB

Lydeffektniveau (L_{WA}) 94,1 dB; $K_{WA}=3$ dB

Vibration (a_h)

- Håndtag 2,36 m/s^2 ; 1,5 m/s^2

- Ekstra håndtag 2,78 m/s^2 ; 1,5 m/s^2

Støj- og vibrationsværdier er målt efter standarderne og bestemmelserne, som er angivet i overensstemmelseserklæringen.

Den angivne vibrationsemissionsværdi er målt iht. til en standardiseret afprøvningsmetode og kan anvendes til sammenligning af elværktøjer. Den angivne vibrationsemissionsværdi kan også anvendes til en indledende eksponeringsvurdering.

⚠ ADVARSEL! Afhængigt af måden, elværktøjet anvendes på, kan vibrationsemissionsværdien afvige fra den angivne værdi ved brug af elværktøjet. Til beskyttelse af operatøren er det nødvendigt at fastsætte sikkerhedsforanstaltninger, som er baseret på en svingningsbelastning under de faktiske brugsbetingelser (her skal der tages hensyn til alle dele af driftscyklussen, eksempelvis tidspunkter, hvor elværktøjet er slukket, og tidspunkter, hvor det ganske vist er tændt, men kører uden belastning).

Sikkerhedsanvisninger

Dette afsnit beskriver de grundlæggende sikkerhedsanvisninger ved brug af apparatet.

Sikkerhedsanvisningernes betydning

▲ FARE! Hvis du ikke overholder denne sikkerhedsanvisning, sker der et uheld. Dette resulterer i alvorlige kvæstelser eller dødsfald.

▲ ADVARSEL! Hvis du ikke overholder denne sikkerhedsanvisning, sker der muligvis et uheld. Dette resulterer muligvis i alvorlige kvæstelser eller dødsfald.

▲ FORSIGTIG! Hvis du ikke overholder denne sikkerhedsanvisning, sker der et uheld. Dette resulterer muligvis i lettere eller moderate kvæstelser.

BEMÆRK! Hvis du ikke overholder denne sikkerhedsanvisning, sker der et uheld. Dette resulterer muligvis i materielle skader.

Billedtegn og symboler

Billedsymboler på apparatet



Læs betjeningsvejledningen



Beskyttelsesklasse II (dobbelt isolering)



Bær øjenbeskyttelse



Elektriske apparater må ikke bortskaffes som husholdningsaffald.

Generelle advarsler for elværktøjer

▲ ADVARSEL! Læs alle sikkerhedsadvarsler og illustrationer. Hvis ikke advarslerne og anvisningerne følges, kan der opstå elektrisk stød, brand og/eller alvorlige kvæstelser. **Gem alle advarsler og anvisninger til fremtidig brug.**

Begrebet "elværktøj" i advarslerne refererer til dit lysnettilsluttede (kabelforbundne) elværktøj eller batteridrevne (kabelfrie) elværktøj.

1. SIKKERHED PÅ ARBEJDSOMRÅDET

- Hold arbejdsområdet rent og godt oplyst.** Rodede eller mørke områder er en kilde til ulykker.
- Betjen ikke elværktøjer i eksplosive omgivelser, f.eks. i nærheden af antændelige væsker, gasser eller støv.**

Elværktøjer frembringer gnister, der kan antænde støv eller dampe.

- Hold børn og omkringstående personer på afstand, når elværktøjet er i brug.** Forstyrrelser kan medføre tab af kontrol.
- ## 2. ELEKTRISK SIKKERHED
- Stik på elværktøjet skal passe til stikkontakten. Stikket må aldrig modificeres på nogen måde. Anvend ikke adapterstik i forbindelse med jordforbundne elværktøjer.** Når stikket ikke er modificeret og stikkontakten passer, reduceres risikoen for elektrisk stød.
 - Undgå kropskontakt med jordforbundne overflader som f.eks. rør, radiatorer, komfurer og køleskabe.** Der er en øget risiko for elektrisk stød, hvis din krop er jordforbundet.
 - Udsæt ikke elværktøjet for regn eller våde forhold.** Hvis der trænger vand ind i elværktøjet, øges risikoen for elektrisk stød.
 - Misbrug ikke ledningen. Brug aldrig ledningen til at bære eller trække elværktøjet eller til at trække stikket ud af stikkontakten. Hold ledningen på afstand af varme, olie, skarpe kanter eller bevægelige dele.** Beskadigede eller sammenfiltrede ledninger øger risikoen for elektrisk stød.
 - Når elværktøjet anvendes udenfor, skal der benyttes en forlængerledning, der er egnet til udendørs brug.** Brug af en ledning, der er egnet til udendørs brug, reducerer risikoen for elektrisk stød.
 - Hvis det ikke kan undgås at bruge elværktøjet i et fugtigt område, skal der anvendes en fejlstrømsafbryder (RCD).** Brug af en fejlstrømsafbryder reducerer risikoen for elektrisk stød.
- ## 3. PERSONSIKKERHED
- Vær opmærksom, overvej dine handlinger, og brug din sunde fornuft, når du betjener et elværktøj. Anvend ikke elværktøjet, hvis du er træt eller påvirket af stoffer, alkohol eller medikamenter.** Et øjeblik uopmærksomhed under brugen af elværktøjet kan medføre alvorlige personskader.
 - Anvend personlige værnemidler. Bær altid øjenværn.** Beskyttelsesudstyr som f.eks. en støvmaske, skridsire sko, beskyttelseshjelm eller høreværn, der an-

vendes ved behov, reducerer personskader.

- c) **Undgå utilsigtet start. Sørg for, at kontakten står i off-stilling, inden du forbinder værktøjet til strømkilden og/eller batteripakken eller tager det op eller bærer det.** Hvis man bærer elværktøjet med fingeren på kontakten eller sætter strøm til et elværktøj med tændt kontakt, er der risiko for ulykker.
 - d) **En eventuel indstillingsnøgle eller skruenøgle skal fjernes, inden der tændes for elværktøjet.** En skruenøgle eller en nøgle, der er fastgjort på en roterende del af elværktøjet, kan medføre personskaade.
 - e) **Ræk ikke for højt op med værktøjet. Sørg altid for godt fodfæste og god balance.** Så har du bedre kontrol over elværktøjet i uventede situationer.
 - f) **Sørg for passende beklædning. Bær ikke løstsiddende tøj eller smykker. Hold hår, tøj og handsker på afstand af bevægelige dele.** Løstsiddende tøj, smykker eller langt hår kan sætte sig fast i bevægelige dele.
 - g) **Hvis der er installeret anordninger til tilslutning af støvudsugnings- og opsamlingsanlæg, skal det sikres, at disse er tilsluttet og anvendes korrekt.** Brug af støvopsamling kan reducere støvrelaterede farer.
- 4. BRUG OG PLEJE AF ELVÆRKTØJET**
- a) **Pres ikke elværktøjet. Benyt det rigtige elværktøj til det pågældende anvendelsesformål.** Med det rigtige elværktøj udføres arbejdet bedre og mere sikkert med den hastighed, som værktøjet er konstrueret til.
 - b) **Anvend ikke elværktøjet, hvis kontakten ikke tænder og slukker for det.** Et elværktøj, der ikke kan styres med kontakten, er farligt og skal repareres.
 - c) **Adskil stikket fra strømkilden og/eller batteripakken fra elværktøjet, før du foretager indstillinger, skifter tilbehør eller opbevarer elværktøjet.** Sådanne forebyggende sikkerhedsforanstaltninger reducerer risikoen for, at elværktøjet starter ved et uheld.
 - d) **Opbevar det ubenyttede elværktøj uden for børns rækkevidde, og lad ikke personer, der ikke er fortrolige med elværktøjet eller denne vejledning, be-**

tjene elværktøjet. Elværktøjer er farlige, hvis de anvendes af uerfarne brugere.

- e) **Vedligehold elværktøj og tilbehør. Kontrollér, om bevægelige dele er fejljusteret eller binder, om dele er gået i stykker, eller om andre forhold kan påvirke elværktøjets funktion. Hvis elværktøjet er beskadiget, skal det repareres inden brug** Mange ulykker skyldes dårligt vedligeholdte elværktøjer.
- f) **Hold skæreværktøjer skarpe og rene.** Godt vedligeholdte skæreværktøjer med skarpe skærekanter har mindre tendens til at binde og er nemmere at kontrollere.
- g) **Anvend elværktøjet, tilbehøret og værktøjsbits etc. i overensstemmelse med denne vejledning, idet du tager hensyn til arbejdsforholdene og det pågældende arbejde, der skal udføres.** Hvis elværktøjet anvendes til andre end de tilsigtede formål, kan der opstå farlige situationer.
- h) **Hold håndtag og gribeblader tørre, rene og fri for olie og smørefedt.** Glatte håndtag og gribeblader forhindrer sikker håndtering af og kontrol over værktøjet i uventede situationer.

5. VEDLIGEHOLDELSE

- a) **Få dit elværktøj vedligeholdt af kvalificerede reparatører, der udelukkende anvender identiske reservedele.** Derved opretholdes sikkerheden for elværktøjet.

Fælles sikkerhedsanvisninger ved slibning

- **Dette elværktøj er beregnet til slibning. Læs alle sikkerhedsadvarsler, anvisninger, illustrationer og specifikationer, der følger med dette elværktøj.** Hvis ikke alle nedenstående instruktioner følges, kan der opstå elektrisk stød, brand og/eller alvorlige kvæstelser.
- **Arbejdsopgaver som slibning, trådbørstning, polering, hulskæring eller afskæring må ikke udføres med dette elværktøj.** Arbejde, som elværktøjet ikke er konstrueret til, kan medføre fare og forårsage personskader.
- **Dette elværktøj må ikke ombygges til at fungere på en måde, som det ikke er konstrueret specifikt til eller specificeret til af værktøjsproducenten.** En sådan ombygning kan medføre tab af kontrol og forårsage alvorlige personskader.

- **Anvend ikke tilbehør, som ikke er konstrueret specifikt eller specificeret af værktøjsproducenten.** Bare fordi tilbehøret kan monteres på dit elværktøj, er det ikke en garanti for sikker drift.
- **Tilbehørets nominelle hastighed skal mindst svare til den maksimale hastighed, der er angivet på elværktøjet.** Tilbehør, der anvendes med en højere hastighed end den nominelle hastighed, kan gå i stykker og blive slynget ud.
- **Tilbehørets udvendige diameter og tykkelse skal ligge inden for elværktøjets nominelle kapacitet.** Tilbehør af forkert størrelse kan ikke afskærmes eller kontrolleres på passende vis.
- **Trådmonteringen af tilbehøret skal passe til sliberens spindeltråd. For tilbehør som monteres med flanger, skal tilbehørets dornhul passe til flangens hul diameter.** Tilbehør, der ikke passer til monteringsbeslagene på elværktøjet, vil komme ud af balance, vibrere for meget og kan medføre tab af kontrol.
- **Anvend ikke et beskadiget tilbehør. Før hver brug skal du kontrollere tilbehøret, f.eks. slibeskiver for spåner og revner, for ridser, revner eller overdreven slitage eller trådbørster for løse eller slidte tråde. Hvis elværktøjet eller tilbehøret tabes, skal det inspiceres for skader, eller der skal monteres et ubeskadiget tilbehør.** Når du har inspiceret og monteret et tilbehør, skal du og andre tilstedeværende holde afstand til det roterende tilbehør og køre elværktøjet ved maksimal tomgangshastighed i et minut. Beskadiget tilbehør går normalt i stykker inden for denne testperiode.
- **Bær personlige værnemidler. Anvend ansigtsværn, beskyttelsesbriller eller sikkerhedsbriller afhængigt af arbejdet. Bær efter behov støvmaske, høreværn, handsker og værkstedsforklæde, der kan stoppe mindre slibematerialer eller brudstykker af arbejdsemnet.** Øjenbeskyttelsen skal kunne standse flyvende rester, der opstår ved forskellige anvendelser. Støvmasken eller åndedrætsværnet skal kunne filtrere de partikler, der genereres ved den pågældende anvendelse. Længerevarende udsættelse for høj støj kan medføre høretab.
- **Sørg for, at andre tilstedeværende befinder sig i sikker afstand fra arbejdsområdet. Alle personer, der tilgår arbejdsområdet, skal bære personlige værnemidler.** Brudstykker af arbejdsemnet eller af et ødelagt tilbehør kan flyve væk og forårsage skade uden for det umiddelbare arbejdsområde.
- **Hold elværktøjet i de isolerede gribe-flader, når der udføres arbejde, hvor skæreværktøjet kan komme i kontakt med skjulte ledninger eller dens egen ledning.** Skæreværktøj, der kommer i kontakt med en strømførende ledning, kan gøre de udsatte metaldele på elværktøjet strømførende, hvorved brugeren kan få et elektrisk stød.
- **Placer ledningen uden for det roterende tilbehør.** Hvis du mister kontrollen, kan ledningen blive skåret over eller sætte sig fast, og din hånd eller arm kan blive trukket ind i det roterende tilbehør.
- **Læg aldrig elværktøjet fra dig, før tilbehøret er standset helt.** Det roterende tilbehør kan gribe fat i underlaget og trække i elværktøjet, så du mister kontrollen over det.
- **Elværktøjet må ikke køre, når du bærer det ved din side.** Utilsigtet kontakt med det roterende tilbehør kan få dette til at hænge fast i dit tøj og trække det ind mod din krop.
- **Rens elværktøjets ventilationsåbninger regelmæssigt.** Motorens ventilator suger støv ind i huset, og for stor ophobning af metalpulver kan forårsage elektriske risici.
- **Anvend aldrig elværktøjet i nærheden af brændbare materialer.** Gnister kan antænde sådanne materialer.
- **Anvend ikke tilbehør, der kræver flydende kølemiddel.** Brug af vand eller andre flydende kølemidler kan medføre elektrisk stød.

Yderligere sikkerhedsanvisninger

- Hvis dette apparats tilslutningsledning beskadiges, skal den udskiftes af producenten eller dennes kundeservice eller af en tilsvarende kvalificeret person for at undgå fare. Kontakt vores servicecenter.
- **Brug kun tilbehør, der er anbefalet af PARKSIDE.** Uegnet tilbehør kan forårsage elektrisk stød eller brand.

Sikkerhedsanvisninger ved slibning

- **Brug kun de skiver, der er specificeret til dit elværktøj og den specifikke beskyttelsesanordning, der er beregnet til den valgte skive.** Skiver, som elværktøjet ikke er konstrueret til, kan ikke afskærmes tilstrækkeligt og er ikke sikre.
- **Slibefladen på forsænkede centerslibskiver skal være monteret under beskyttelsesanordningens plan.** En forkert monteret skive, der rager ud over beskyttelsesanordningens plan, kan ikke afskærmes tilstrækkeligt.
- **Beskyttelsesanordningen skal være forsvarligt fastgjort til elværktøjet og placeres med henblik på maksimal sikkerhed, idet så lidt som muligt af skiven vender mod operatøren.** Beskyttelsesanordningen hjælper med at beskytte operatøren mod brudstykker fra skiven, utilsigtet kontakt med skiven og gnister, der kan antænde tøj.
- **Skiver må kun anvendes til det angivne formål. Slib for eksempel ikke med siden af skæreskiven.** Slibeskæreskiver er beregnet til periferisk slibning; sidekræfter, der påvirker disse skiver, kan få dem til at gå i stykker.
- **Brug altid ubeskadigede skiveflanger, der har den korrekte størrelse og form til den valgte skive.** Korrekte skiveflanger støtter skiven og reducerer dermed risikoen for, at skiven går i stykker. Flanger til skæreskiver kan være forskellige fra flanger til slibeskiver.
- **Anvend ikke nedslidte skiver fra større elværktøjer.** En skive, der er beregnet til et større elværktøj, egner sig ikke til de højere hastigheder på et mindre værktøj og kan bryde.

Tilbageslag og relaterede advarsler

Tilbageslag er en pludselig reaktion på et roterende hjul, en støtteskive, en børste eller andet tilbehør, der sidder i klemme eller hænger fast. Fastklemning resulterer i hurtig blokering af det roterende tilbehør, hvilket igen medfører, at det ukontrollerede elværktøj tvinges i modsat retning af tilbehørets rotation ved fastklemningsstedet. Hvis f.eks. en slibeskive sætter sig fast i arbejdsområdet, kan den kant af slibeskiven, der når ind i fastklemningsstedet, grave sig ned i materialets overflade og få slibeskiven til at gå af eller springe ud. Skiven kan en-

ten springe mod eller væk fra operatøren, afhængigt af skivens bevægelsesretning på fastklemningsstedet. I disse situationer kan slibeskiven også gå i stykker.

Tilbageslag forårsages af forkert brug af elværktøj og/eller ukorrekte driftsprocedurer eller betingelser og kan undgås ved at træffe passende forholdsregler som angivet nedenfor.

- **Hold godt fast i elværktøjet med begge hænder, og placer din krop og dine arme således, at du kan modstå tilbageslagskræfter. Brug altid ekstrahåndtaget, hvis det findes, for at opnå maksimal kontrol ved tilbageslag eller reaktionsmomenter under opstart.** Operatøren kan kontrollere reaktionsmomenter eller tilbageslagskræfter, hvis der er truffet passende forholdsregler.
- **Placer aldrig din hånd tæt på det roterende tilbehør.** Hånden kan rammes af tilbageslag.
- **Placer ikke din krop i det område, hvor elværktøjet vil bevæge sig, hvis der opstår tilbageslag.** Tilbageslag vil drive værktøjet i modsat retning af skivens bevægelse på det sted, hvor det sidder fast.
- **Vær særligt forsigtig, når du arbejder ved hjørner, skarpe kanter osv. Undgå, at tilbehøret hopper eller sætter sig fast.** Hjørner, skarpe kanter eller hop kan få det roterende tilbehør til at sætte sig fast og medføre tab af kontrol eller tilbageslag.
- **Der må ikke monteres en savkæde med træklinge eller en savklinge med tænder.** Sådanne klinger kan ofte forårsage tilbageslag og tab af kontrol.

Restrisici

Selvom dette apparat betjenes i overensstemmelse med forskrifterne, vil der være en række restrisici. Følgende farer kan forekomme i forbindelse med dette apparats konstruktion og udførelse:

- Øjenskader, hvis der ikke bæres egnet øjenværn.
- Sundhedsskader, som sker pga. hånd-arm-vibrationer, hvis apparatet bruges over en længere periode eller ikke føres eller vedligeholdes korrekt.
- Sundhedsskader pga.:
 - Berøring af slibeværktøjerne i det ikke afskærmede område;

- Udslyngning af dele fra arbejdsemner eller beskadigede slibeskiver.

▲ ADVARSEL! Fare på grund af det elektromagnetiske felt, som genereres, når produktet er i drift. Feltet kan i visse situationer påvirke aktive eller passive medicinske implantater. For at reducere faren for alvorlige eller livsfarlige kvæstelser anbefaler vi, at personer med medicinske implantater konsulterer deres læge, før de anvender produktet.

Forberedelse

▲ ADVARSEL! Risiko for kvæstelser på grund af utilsigtet start af apparatet. Sæt først stikket i stikkontakten, når produktet er klargjort fuldstændigt til arbejdet.

Betjeningselementer

Gør dig fortrolig med betjeningselementerne, inden du bruger apparatet.

- **Tænd-/sluk-kontakt (2)**
 - Tænding: Tryk på
 - Sluk: Slip
- **Låseknop (3)**
 - Låsning af tænd-/sluk-kontakt: Tryk på
 - Frigivelse af tænd-/sluk-kontakt: Tryk på tænd/sluk-kontakten (2)
- **Drejehjul (4)**
Indstilling af omdrejningstal i 6 trin.
- **Spindellås (10)**
 - Låser spindlen ved montering/afmontering af indsatsværktøjet.

Montering/indstilling/ demontering af beskyttelsesskærm

▲ ADVARSEL! Brug aldrig apparatet uden korrekt monteret beskyttelsesskærm. Nødvendige værktøjer og hjælpemidler

- Indvendig sekskantnøgle (15)

Montering af beskyttelsesskærmen (Fig. A)

1. Sæt beskyttelsesskærmen (8) på apparatet.
Vær opmærksom på fordybningerne ved holderen af apparatet.
2. Drej beskyttelsesskærmen i arbejdspositionen.
3. Spænd den indvendige sekskantskrue (17) fast.

Indstilling af beskyttelsesskærmen (Fig. A)

1. Løsn den indvendige sekskantskrue (17).
2. Indstil beskyttelsesskærmen (8) således, at gnistregn eller løsrevne dele hverken kan ramme brugeren eller omkringstående personer.
Indstil beskyttelsesskærmen (8) således, at gnistregn ikke kan antænde brændbare materialer.
Den lukkede side af beskyttelsesskærmen skal altid pege mod brugeren.
3. Spænd den indvendige sekskantskrue fast igen.

Afmontering af beskyttelsesskærmen (Fig. A)

1. Løsn den indvendige sekskantskrue (17).
2. Træk beskyttelsesskærmen (8) af apparatet.

Montering og afmontering af børsten

Nødvendige værktøjer og hjælpemidler

- Indvendig sekskantnøgle (15)

Montering af børsten (Fig. B)

1. Løsn skrue (22) ved påsætningsstykket.
2. Tag påsætningsstykket (23) af beskyttelsesskærmen (8).
3. Læg pasfederne (19) ind i fordybningerne ved holdespindlen (18) og hold dem fast.
4. Sæt børsten (9) på holdespindlen.
5. Tryk på spindellåsen (10) og hold den nede.
6. Fastgør børsten med den indvendige sekskantskrue (20) og underlagsskiven (21).
7. Du kan slippe spindellåsen (10).
8. Fastgør påsætningsstykket igen med skrue (22) til beskyttelsesskærmen.

Demontering af børsten (Fig. B)

1. Løsn skrue (22) ved påsætningsstykket.
2. Tag påsætningsstykket (23) af beskyttelsesskærmen (8).
3. Tryk på spindellåsen (10) og hold den nede.
4. Løsn den indvendige sekskantskrue (20).
5. Du kan slippe spindellåsen (10).
6. Fjern børsten (9).
Vær opmærksom på, at pasfederne (19) ikke går tabt.

Montering af det ekstra håndtag

⚠ ADVARSEL! Fare for kvæstelser! Brug aldrig apparatet uden ekstra håndtag.

Fremgangsmåde (Fig. B)

1. Skru det ekstra håndtag (7) i holderen (6) på beskyttelsesskærmen (8).

Montering af tilslutning til støvudsugning

Nødvendige værktøjer og hjælpemidler

- Stjerneskruetrækker

Fremgangsmåde (Fig. B)

1. Fastgør sugestuds (5) med de vedlagte skruer (24) til beskyttelsesskærmen (8).

Tilslutning af støvudsugning

Kontrollér at støvudsugningen er egnet, f.eks. til en værkstedsstøvsuger. Normale husholdningsstøvsugere er ikke beregnet til opugning af slibemateriale. Du finder disse oplysninger i betjeningsvejledningen til det eksterne produkt.

Nødvendige værktøjer og hjælpemidler

- ekstern sugeslange (25) (ikke inkluderet i leveringen)

Fremgangsmåde (Fig. C)

1. Prøv at tilslutte den eksterne sugeslange direkte til sugestuds (5).
2. Hvis det ikke lykkes, skal du sætte reduktionsstykket (16) ind i sugestuds (5).
3. Tilslut den eksterne sugeslange til reduktionsstykket.

Drift

Arbejdsanvisninger

- Brug ikke apparatet uden ekstern støvudsugning. Brugen af støvudsugningen kan reducere farerne ved støv. Sørg for god udluftning på arbejdspladsen.
- Før apparatet hen til arbejdsemnet i tændt tilstand.
- Løft børsten af efter bearbejdningen, før du slukker for apparatet.
- Arbejd kun med fejlfrie børster, så du opnår optimale sliberesultater.
- Udøv kun lidt og ensartet tryk, og sørg for ensartet fremføring under arbejdet. Der ved skåner du apparatet og børsten.
- Tøm støvsugeren i god tid for at sikre optimal sugeeffekt.

Tænd og sluk

Tænd

1. Vælg det ønskede omdrejningstal med drejhjulet (4) (1 ... 6).
2. Tilslut apparatet til strømforsyningen.
3. Tryk på tænd/sluk-kontakten (2).
4. Vent, til apparatet har nået det maksimale omdrejningstal.
5. Før børsten mod arbejdsemnet.

Sluk

1. Fjern børsten fra arbejdsemnet.
2. Slip tænd/sluk-kontakten (2).
3. Vent med at lægge el-værktøjet fra dig, til det står stille.
4. Hvis du lader apparatet være uden opsyn eller er færdig med at arbejde, skal du tage apparatets strømstik ud af stikkontakten.

Transport

Bemærk

- Sluk for apparatet.
- Kontrollér, at alle bevægelige dele står fuldstændigt stille.
- Træk stikket ud.
- Fjern indsatsværktøjet.
- Bær altid produktet i håndtaget (1).

Rengøring, vedligeholdelse og opbevaring

⚠ ADVARSEL! Elektrisk stød! Risiko for kvæstelser på grund af utilsigtet start af apparatet. Beskyt dig selv ved vedligeholdelses- og rengøringsarbejder. Sluk for apparatet og træk tilslutningsstikket ud af stikkontakten.

Vedligeholdelses- og servicearbejde, som ikke er beskrevet i denne betjeningsvejledning, skal udføres af vores servicecenter. Anvend kun originale reservedele.

Rengøring

⚠ ADVARSEL! Elektrisk stød! Sprøjt aldrig vand på apparatet.

BEMÆRK! Fare for skader. Kemiske substanser kan angribe apparatets plastdele. Brug ikke rengørings- eller opløsningsmiddel.

- Hold luftgæller, motorhuset og greb på apparatet rene. Brug en fugtig klud eller en børste hertil.

Vedligeholdelse

Udskift kulbørsterne

⚠ ADVARSEL! Elektrisk stød! Spørg en fagperson, hvis du ikke føler dig tryk ved at udføre dette arbejde.

Kriterier

- Reduceret motoreffekt
- for stor gnistdannelse

Betingelser

1. Sluk for apparatet.
2. Træk stikket ud.
3. Lad produktet køle ned.

Nødvendige værktøjer og hjælpemidler

- 2x kulbørste (14)
- Stjerneskruetrækker (ikke inkluderet i leveringingen)

Fremgangsmåde (Fig. D)

BEMÆRK! Udskift altid begge kulbørster på én gang.

1. Løsn skruen (11) til serviceafdækningen (12), og fjern serviceafdækningen.
2. Løft trykfjederen (27) ud af noten (26) til serviceafdækningen af kulbørsten.
3. Træk kontaktstikket (29) af kontaktskoen (28), og træk kulbørsten (14) opad og ud af føringen.
4. Indsæt en ny kulbørste med tråden (30) vendende opad i føringen.
5. Læg tråden i en bue gennem føringens åbning på siden.
6. Skyd kontaktstikket på kontaktskoen.
7. Sæt igen trykfjederen på noten.
8. Fastgør serviceafdækningen med skruen.
9. Gentag forløbet 1 til 8 på den anden side af apparatet.

Fejlsøgning

Den følgende tabel hjælper dig ved fejlsøgning af småfejl:

Problem	Mulig årsag	Fejlafhjælpning
Apparat starter ikke	Der er ingen strøm	Kontrollér stikkontakt, nettilslutningsledning, stik og sikring, og få dem repareret af en autoriseret elektriker ved behov.

Opbevaring

Opbevar altid apparatet og tilbehøret:

- rent
- tørt
- støvbeskyttet
- uden for børns rækkevidde

Bortskaffelse/miljøbeskyttelse

Apparatet, tilbehøret og emballagen skal afleveres til miljøvenlig genanvendelse.



Elektriske apparater må ikke bortskaffes som husholdningsaffald.

Symbolet med den overstregede affalds-spand på hjul betyder, at dette produkt ikke må bortskaffes som usorteret husholdningsaffald ved udløbet af dets levetid.

Direktiv 2012/19/EU om affald af elektrisk og elektronisk udstyr:

Forbrugere er juridisk forpligtet til at sende elektriske og elektroniske enheder til miljøvenlig genanvendelse ved slutningen af produkternes levetid. På denne måde garanteres en miljø- og ressourcibesparende genanvendelse.

Afhængigt af hvordan det implementeres i national lovgivning, har du følgende muligheder:

- at give det tilbage til salgsstedet,
- at aflevere det til et officielt indsamlingssted,
- at sende det tilbage til producenten/distributøren.

Tilbehørsdele og hjælpemidler uden elektriske bestanddele, der følger med det udtjente udstyr, er ikke omfattet heraf.

Problem	Mulig årsag	Fejlafhjælpning
	Tænd-/sluk-kontakt (2) defekt	Kontakt vores servicecenter.
	Motoren er defekt	
Lav eller manglende motoreffekt	Kulbørsterne er slidte	Udskift kulbørsterne, eller kontakt vores servicecenter.
Apparatet arbejder med afbrydelser	Intern løs forbindelse	Kontakt vores servicecenter.
	Tænd-/sluk-kontakt (2) defekt	

Reserve dele og tilbehør

Reserve dele og tilbehør kan fås på www.grizzlytools.shop. Hvis der opstår problemer i forbindelse med bestillingen, bedes du kontakte vores online-shop. Hvis du har yderligere spørgsmål, bedes du kontakte: *Service-Center, s. 144*

Pos.nr.	Betegnelse	Best.nr.
5+16	Sugestuds + Reduktionsstykke	91120027
7	Ekstra håndtag	91120028
8	Beskyttelsesskærm	91120024
9	Børste	91120030
14	2× Kulbørste	91120025
20+21	Indvendig sekskantskrue (Børste) + Underlagsskive	91120023

Service

Garanti

Kære kunde,
på dette produkt får du 3 års garanti fra købsdatoen. I tilfælde af mangler ved produktet har du lovmæssige rettigheder over for sælgeren af produktet. Disse lovmæssige rettigheder bliver ikke indskrænket af garantien, som uddybes efterfølgende.

Garantibetingelser

Garantifristen begynder med købsdatoen. Opbevar den originale kassebon omhyggeligt. Dette bilag bruges til at dokumentere købet. Hvis der inden for tre år fra købsdato af dette produkt opstår materiale- eller fabriktionsfejl, bliver produktet - efter vores valg - repareret omkostningsfrit eller erstattet. Denne garantiydelse forudsætter, at det defekte apparat samt købsbeviset (kassebon) forlægges inden for fristen på tre år, og at det kort beskrives, hvori manglen består, og hvornår den er opstået.

Hvis fejlen dækkes af vores garanti, modtager du et repareret eller et nyt produkt. Reparationen eller et nyt produkt er ikke begyndelsen på en ny garantiperiode.

Garantiperiode og lovmæssige reklamationer

Garantiperioden bliver ikke forlænget pga. garantiydelse. Dette gælder også for skiftede eller reparerede dele. Eventuelle skader og mangler, som allerede eksisterer ved købet, skal meddeles til producenten straks efter udpakningen. Reparationer, der foretages, efter at garantiperioden er udløbet, laves mod betaling.

Garantidækning

Dette apparat blev produceret efter strenge kvalitetskrav og nøje kontrolleret før udleveringen.

Garantiydelse gælder for materiale- og fabriktionsfejl. Denne garanti dækker ikke dele af produktet, der er udsat for normal slidage og derfor kan betragtes som sliddele (f.eks. Børste, Kulbørste) eller for beskadigelse af skrøbelige dele (f.eks. kontakt).

Denne garanti bortfalder, hvis produktet er beskadiget, ikke blev anvendt korrekt eller ikke blev vedligeholdt. For at sikre en korrekt brug af produktet skal alle anvisninger i betjeningsvejledning nøje overholdes. Anvendelser og handlinger, der frarådes i betjeningsvejledningen eller som der advares imod, skal ubetinget undgås.

Produktet er udelukkende beregnet til den private og ikke til den erhvervsmæssige brug. Ved misbrug og uhensigtsmæssig brug, anvendelse af vold og ved indgreb, som ikke er foretaget af vores autoriserede serviceafdeling, udløber garantien.

Bearbejdning af reklamationer

For at sikre en hurtig behandling af din anmodning skal du følge følgende instruktioner:

- Hav kassebonen og varenummeret (f.eks. IAN 508903_2507) parat som købsbevis ved alle forespørgsler.
- Varenummeret kan aflæses på typeskiltet på produktet, en indgravering på produktet, omslaget af din vejledning (nederst til venstre) eller på klistermærket på bagsiden eller bunden af produktet.
- Kontakt først nedenstående service-center via **telefon** eller brug vores **kontaktformular**, som du finder på *parkside-diy.com* under kategorien **Service**, hvis der er funktionsfejl eller andre mangler.
- Et defekt produkt kan sammen med købsbeviset og beskrivelsen af fejlen, og hvornår den er opstået, efter samråd med vores service-center sendes omkostningsfrit til den adresse, som du får oplyst. For at undgå problemer med modtagelsen og yderligere omkostninger er det vigtigt, at du kun bruger den adresse, som du har fået oplyst. Sørg for, at forsendelsen er betalt, ikke er for umfangsrig og ikke sker per ekspres eller andre særlige former for forsendelse. Send apparatet inkl. alt tilbehør, som fulgte med ved købet, og sørg for tilstrækkelig og sikker transportemballage.

Reparationservice

Kontakt vores service-center i tilfælde af reparationer, som **ikke er omfattet af garantien**. Service-centeret giver dig gerne et tilbud.

- Vi kan kun bearbejde apparater, hvor forsendelsen er betalt, og som er pakket forsvarligt.

Bemærk: Send dit apparat rengjort og med en beskrivelse af defekten til den nævnte adresse af vores service-center.

- Vi tager ikke imod apparater, uden at forsendelsen er betalt, eller som er sendt som volumenpakker, ekspres-pakker eller andre særlige leveringer.
- Vi bortskaffer dine indsendte, defekte apparater gratis.



På *parkside-diy.com* kan du se og downloade denne manual og mange andre manualer. Med denne QR-kode kommer du direkte til *parkside-diy.com*. Vælg dit land og søg efter betjeningsvejledningen via søgefunktionen. Ved at indtaste varenummeret (IAN) 508903_2507 kan du åbne din betjeningsvejledning.

Service-Center



Service Danmark

Tel.: 80 254583
Kontaktformular på
parkside-diy.com
IAN 508903_2507

Importør

Bemærk at den følgende adresse ikke er en serviceadresse. Kontakt først ovennævnte service-center.

Grizzly Tools GmbH & Co. KG
Stockstädter Str. 20
63762 GroBostheim
TYSKLAND
www.grizzlytools.de

Oversættelse af den originale EU-overensstemmelseserklæringen

Produkt: **Satinerings/børsteslibemaskine**

Model: **PBSM 1300 A1**

Serienummer: 000001 – 032000

Genstanden for erklæringen, som beskrevet ovenfor, er i overensstemmelse med den relevante EU-harmoniseringslovgivning:

2006/42/EC • 2014/30/EU • 2011/65/EU & (EU) 2015/863

Genstanden for erklæringen, som beskrevet ovenfor, er i overensstemmelse med Europa-Parlamentets og Rådets direktiv 2011/65/EU af 8. juni 2011 om begrænsning af anvendelsen af visse farlige stoffer i elektrisk og elektronisk udstyr.

For at sikre overensstemmelse er følgende harmoniserede standarder og nationale standarder og forskrifter blevet anvendt:

**EN 60745-1:2009/A11:2010 • EN 60745-2-3:2011/A13:2015
EN IEC 55014-1:2021 • EN IEC 55014-2:2021 • EN IEC 63000:2018
EN IEC 61000-3-2:2019/A2:2024 • EN 61000-3-3:2013/A2:2021**

Denne overensstemmelseserklæring udstedes på fabrikantens ansvar:



Grizzly Tools GmbH & Co. KG
Stockstädter Str. 20
63762 Großostheim
TYSKLAND
29.12.2025

Christian Frank
Repræsentant for dokumentation

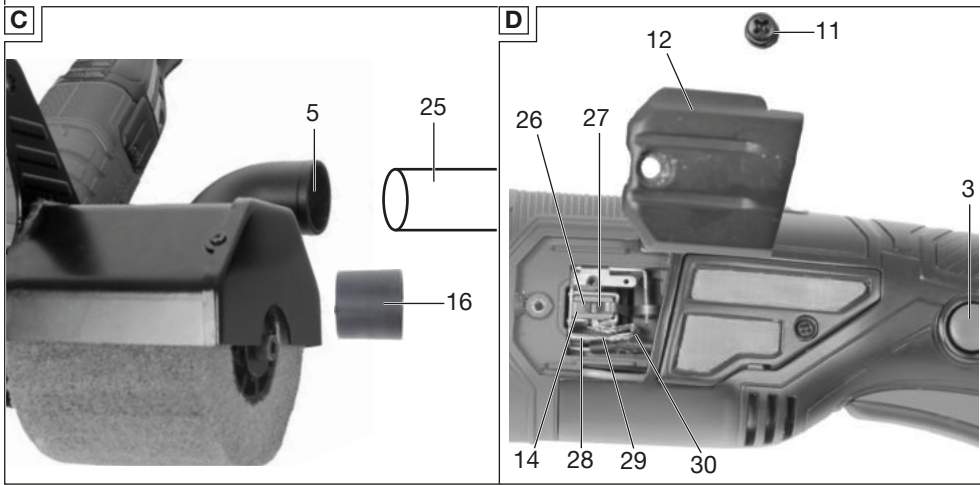
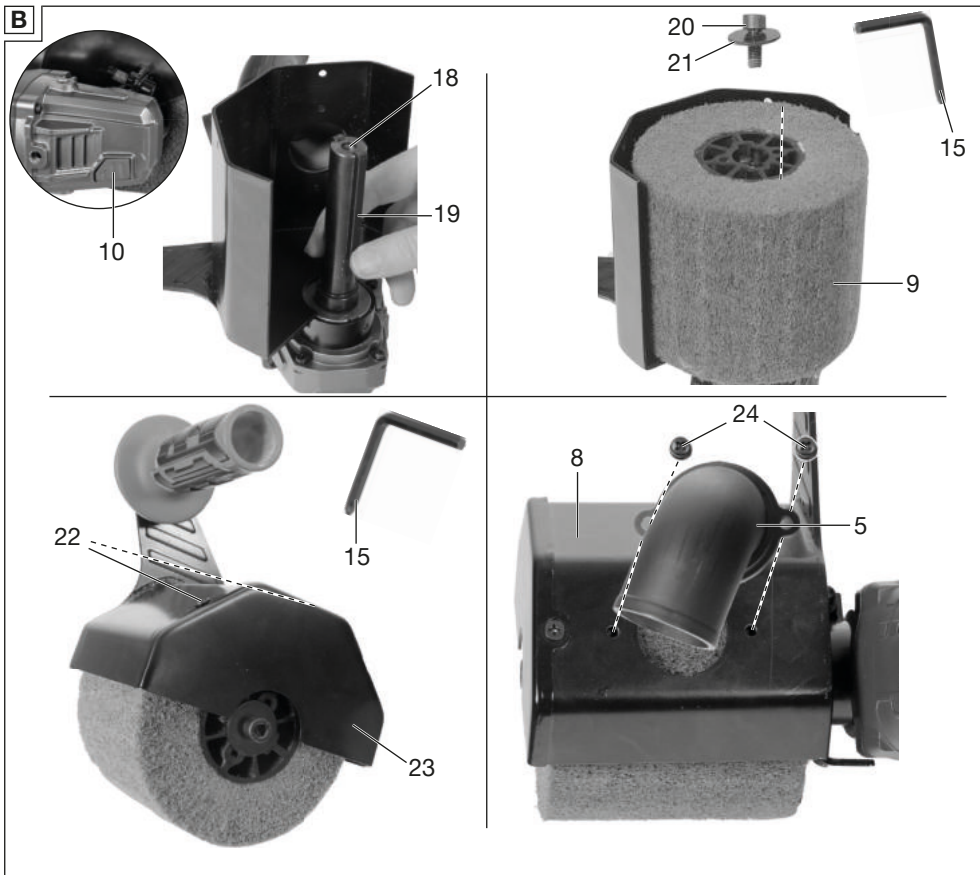

Explosionszeichnung • Exploded view • Vue éclatée • Vista esplosa • Vista explosionada • Explosietekening • Eksploderet tegning • Robbantott ábra
 • Widok rozłożony • Rozłożený pohľad • Rozložený pohľad

PBSM 1300 A1

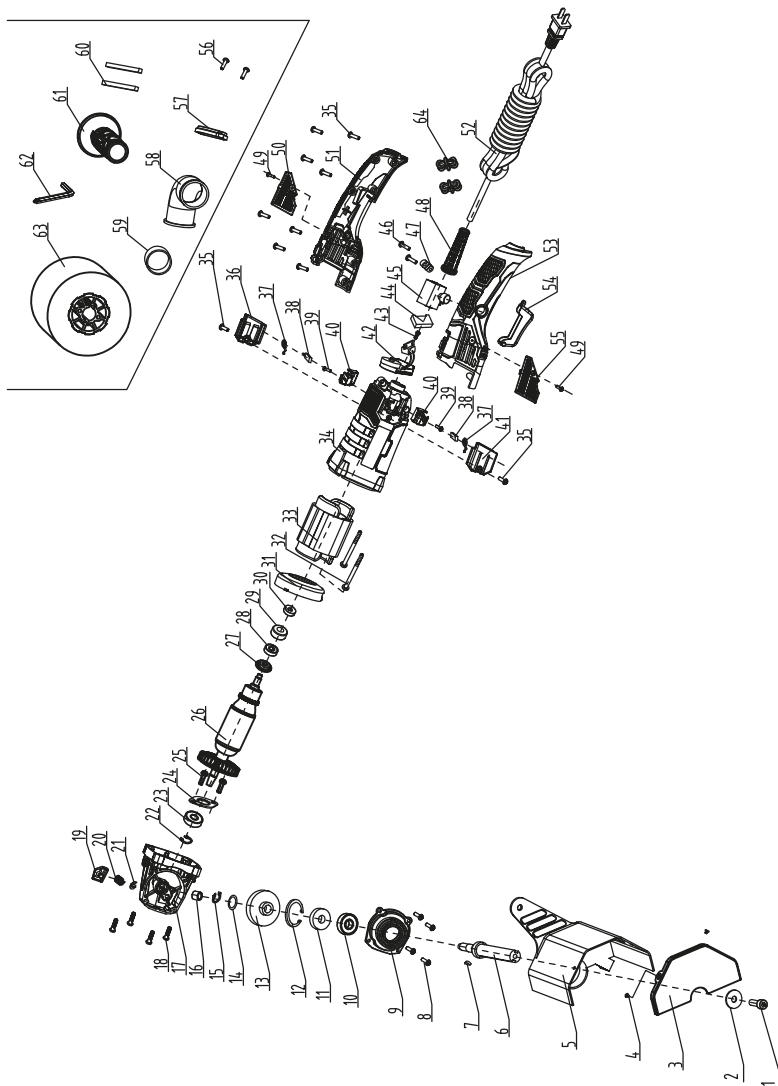

informativ • informative • informatif • informatief • informativo • informatív • informacyjny • informační
 • informatívny



Grizzly Tools GmbH & Co. KG

Stockstädter Str. 20
63762 Großostheim
GERMANY

Stand der Informationen • Last Information • Ver-
sion des informations • Versione delle informazio-
ni • Estado de las informaciones • Stand van de
informatie • Tilstand af information • Információk
állása • Stan informacji • Stav informací • Stav in-
formácií: 11/2025

Ident.-No.: 72091920112025-8



IAN 508903_2507

