



DIAGNOSTIC SCALES / DIAGNOSEWAAGE / PÈSE-PERSONNE IMPÉDANCEMÈTRE SPWD 180 I1

DE AT

DIAGNOSEWAAGE

Bedienungsanleitung und Sicherheitshinweise

FR BE

PÈSE-PERSONNE IMPÉDANCEMÈTRE

Mode d'emploi et consignes de sécurité

PL

WAGA DIAGNOSTYCZNA

Instrukcja montażu i wskazówki bezpieczeństwa

SK

DIAGNOSTICKÁ VÁHA

Návod na používanie a bezpečnostné pokyny

DK

KROPSANALYSEVÆGT

Betjeningsvejledning og sikkerhedsanvisninger

HU

SZEMÉLY MÉRLEG

Kezelési útmutató és biztonsági tudnivalók

GB IE

DIAGNOSTIC SCALES

Operating instructions and safety instructions

NL BE

DIAGNOSE WEEGSCHAAL

Handleiding en veiligheidsaanwijzingen

CZ

DIAGNOSTICKÁ VÁHA

Návod k obsluze a bezpečnostní pokyny

ES

BÁSCULA CON MEDICIÓN DE GRASA CORPORAL

Manual de instrucciones e indicaciones de seguridad

IT

BILANCIA PESAPERSONE DIAGNOSTICA

Istruzioni d'uso e disposizioni di sicurezza

TARGA GMBH
Coesterweg 45
59494 Soest
GERMANY

Stand der Informationen
Last Information Update
Version des informations
Datum nieuwste versie
Ostatnia aktualizacja
Aktualizace na základě nejnovějších informací
Aktualizácia na základe najnovších informácií
Última actualización del contenido
Seneste informationsopdatering
Versione delle informazioni
Legutóbbi adatfrissítés:
04 / 2023 - Ident.-No.: SPWD 180 I1 042023-1



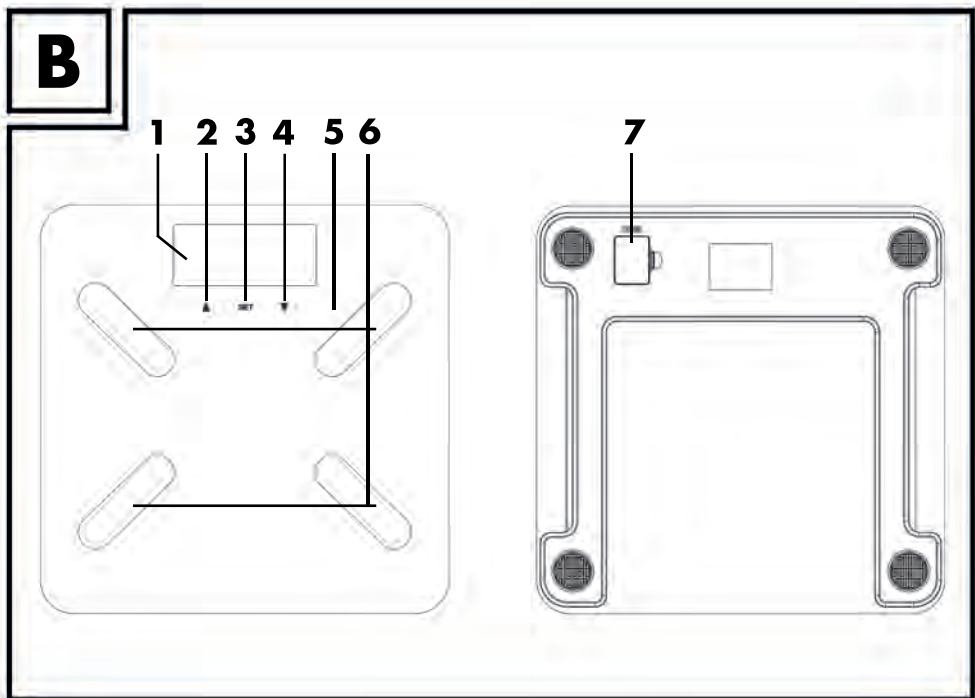
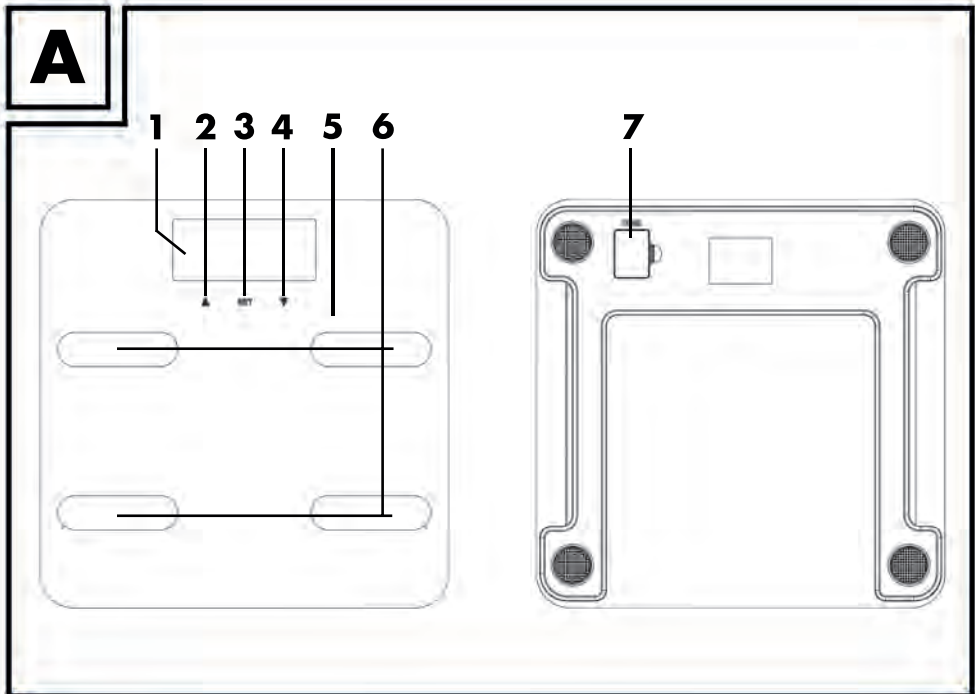

Deutsch	2
English.....	19
Français.....	36
Nederlands	56
Polski	73
Čeština	90
Slovensky	107
Español	124
Dansk.....	141
Italiano.....	158
Magyar	175

Inhaltsverzeichnis

1. Bestimmungsgemäße Verwendung	3
2. Lieferumfang	3
3. Übersicht	3
3.1 Display.....	4
4. Technische Daten	5
5. Sicherheitshinweise	5
6. Urheberrecht	9
7. Vor der Inbetriebnahme	9
7.1 Batterien aktivieren	9
7.2 Persönliche Daten eingeben oder ändern	10
8. Inbetriebnahme	10
8.1 Waage einschalten / Gewicht messen.....	11
8.2 Waage einschalten / Gewicht, BMI, empfohlene Kalorienzufuhr, Körperfett-, Knochen- und Muskelanteil messen.....	11
8.3 Automatische Abschaltung.....	12
8.4 Batterien wechseln.....	13
9. Problemlösung	13
9.1 Keine Anzeige im Display	13
9.2 Anzeige „Lo“ im Display und die Waage schaltet aus.....	13
9.3 Anzeige „USEL“ im Display und die Waage schaltet aus.....	14
9.4 Anzeige „Err“ im Display	14
9.5 Anzeige „Err2“ im Display.....	14
10. Wartung / Reinigung	14
11. Umwelthinweise und Entsorgungsangaben	14
12. Konformitätsvermerke	16
13. Hinweise zu Garantie und Serviceabwicklung.....	16

Herzlichen Glückwunsch!

Mit dem Kauf der SilverCrest Diagnosewaage SPWD 180 11, nachfolgend als Diagnosewaage bezeichnet, haben Sie sich für ein hochwertiges Produkt entschieden.

Machen Sie sich vor der ersten Inbetriebnahme mit der Diagnosewaage vertraut und lesen Sie diese Bedienungsanleitung aufmerksam durch. Beachten Sie vor allem die Sicherheitshinweise und benutzen Sie die Diagnosewaage nur wie in dieser Bedienungsanleitung beschrieben und für die angegebenen Einsatzbereiche.

Bewahren Sie diese Bedienungsanleitung gut auf. Händigen Sie alle Unterlagen bei Weitergabe der Diagnosewaage an Dritte ebenfalls mit aus.

1. Bestimmungsgemäße Verwendung

Diese Diagnosewaage dient zum Ermitteln des Gewichts von Personen. Weiterhin ist es möglich, Körperfett-, Wasser-, Muskel- und Knochenanteil zu messen, die täglich empfohlene Kalorienzufuhr und den BMI zu ermitteln. Diese Diagnosewaage darf nicht außerhalb von geschlossenen Räumen und in tropischen Klimaregionen genutzt werden. Diese Diagnosewaage ist nicht für den Betrieb in einem Unternehmen bzw. den gewerblichen Einsatz vorgesehen. Verwenden Sie die Diagnosewaage ausschließlich in Wohnbereichen für den privaten Gebrauch, jede andere Verwendung ist nicht bestimmungsgemäß. Diese Diagnosewaage erfüllt alle, im Zusammenhang mit der CE-Konformität, relevanten Normen und Standards. Bei einer nicht mit dem Hersteller abgestimmten Änderung der Diagnosewaage ist die Einhaltung dieser Normen nicht mehr gewährleistet. Aus hieraus resultierenden Schäden oder Störungen ist jegliche Haftung seitens des Herstellers ausgeschlossen. Benutzen Sie nur das vom Hersteller angegebene Zubehör.

Bitte beachten Sie die Landesvorschriften bzw. Gesetze des Einsatzlandes.

2. Lieferumfang

- Diagnosewaage SilverCrest SPWD 180 11
- 2 x Lithium-Batterie CR2032
- Diese Bedienungsanleitung

3. Übersicht

Diese Bedienungsanleitung ist mit einem ausklappbaren Umschlag versehen. Auf der Innenseite des Umschlags ist die Diagnosewaage mit einer Bezifferung abgebildet. Die Ziffern haben folgende Bedeutung:

- 1 Display
- 2 Taste ▲
- 3 Taste SET
- 4 Taste ▼
- 5 Trittläche
- 6 Elektroden
- 7 Batteriefach

3.1 Display

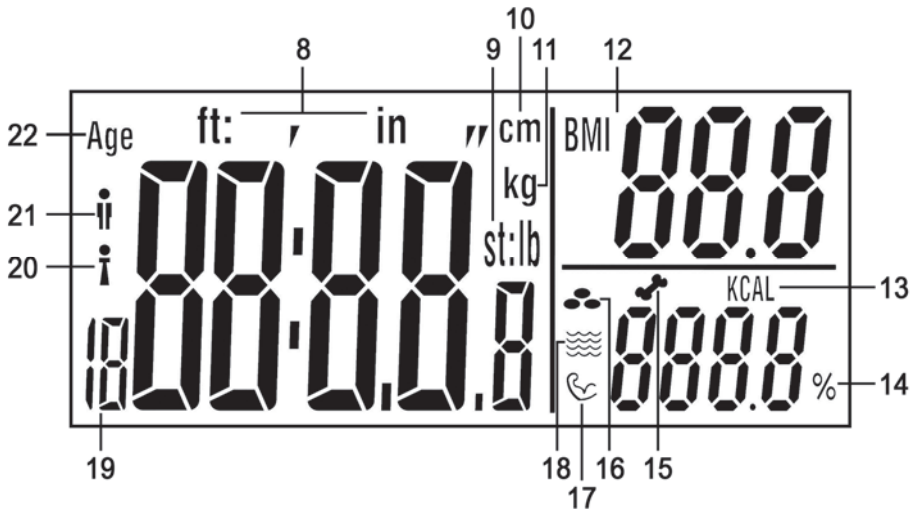

- 8 Körpergröße in „feet:inch“
- 9 **st:lb** Gewichtseinheit in „Stones:Pfund“
lb Gewichtseinheit in „Pfund“
- 10 Körpergröße in cm
- 11 Gewichtseinheit in Kilogramm
- 12 BMI (Body-Mass-Index)
- 13 Empfohlene Kalorienzufuhr pro Tag
- 14 Prozentualer Anteil (von Körperfett, Wasser, Muskeln, Knochen)
- 15 Knochenanteil
- 16 Körperfettanteil
- 17 Muskelanteil
- 18 Wasseranteil
- 19 Benutzerprofil-Speicherplatz
- 20 Weiblich
- 21 Männlich
- 22 Alter

4. Technische Daten

Betriebsspannung:	6 V 
Batterie:	2 x 3 V-Lithium-Batterie CR2032
Gewichtseinheiten:	kg / st / lb (umschaltbar)
Maximalgewicht:	180 kg / 396 lb / 28 st
Einteilung:	0,1 kg / 0,2 lb
Messtoleranz:	+/- (1% +0,1 kg / 0,2 lb) bei 30 kg bis 180 kg
Auto-Power-off:	ja
Benutzerprofil-Speicherplätze:	12
Geschlecht:	weiblich / männlich
Altersbereich für Diagnosefunktion:	10 – 80 Jahre
Aktivitätsgrade:	6 (keine, wenig, normal, moderat, intensiv, athletisch)
Körpergrößenbereich:	100 – 220 cm
Abmessungen (B x H x T):	ca. 30 x 2,2 x 30 cm
Gewicht:	ca. 1,6 kg inkl. Batterien
Betriebstemperatur:	+10 °C bis +40 °C

Änderungen der technischen Daten sowie des Designs können ohne Ankündigung erfolgen.

5. Sicherheitshinweise

Vor der ersten Verwendung der Diagnosewaage lesen Sie die folgenden Anweisungen genau durch und beachten Sie alle Warnhinweise, selbst wenn Ihnen der Umgang mit elektronischen Geräten vertraut ist. Bewahren Sie diese Bedienungsanleitung sorgfältig als zukünftige Referenz auf. Wenn Sie die Diagnosewaage verkaufen oder weitergeben, händigen Sie unbedingt auch diese Bedienungsanleitung aus.



WARNUNG! Dieses Signalwort bezeichnet eine Gefährdung mit einem mittleren Risikograd, die, wenn sie nicht vermieden wird, den Tod oder schwere Verletzung zur Folge haben kann.



Dieses Symbol kennzeichnet, dass die Diagnosewaage nicht mit feuchten bzw. nassen Füßen betreten werden darf. Ebenfalls nicht, wenn die Trittpläche feucht oder nass ist. Sie könnten ausrutschen und es besteht Verletzungsgefahr.



Dieses Symbol kennzeichnet, dass die Diagnosewaage nicht über 180 kg bzw. 396 lb belastet werden darf. Andernfalls könnte die Diagnosewaage beschädigt werden und es besteht Verletzungsgefahr.



Dieses Symbol kennzeichnet weitere informative Hinweise zum Thema.

 Diese Diagnosewaage kann von Kindern ab 8 Jahren (Diagnosefunktion ab 10 Jahren) und darüber sowie von Personen mit verringerten physischen, sensorischen oder mentalen Fähigkeiten oder Mangel an Erfahrung und Wissen benutzt werden, wenn sie beaufsichtigt oder bezüglich des sicheren Gebrauchs der Diagnosewaage unterwiesen wurden und die daraus resultierenden Gefahren verstehen. Kinder dürfen nicht mit der Diagnosewaage spielen. Reinigung und Benutzer-Wartung dürfen nicht von Kindern ohne Beaufsichtigung durchgeführt werden. Halten Sie auch

die Verpackungsfolien von Kindern fern. Es besteht Erstickungsgefahr.

- ⚠ Verwenden Sie die Diagnosewaage keinesfalls, wenn Sie einen Herzschrittmacher tragen. Verwenden Sie die Diagnosewaage keinesfalls in der Nähe von Personen, die einen Herzschrittmacher tragen oder andere medizinische Geräte benutzen.
- ⚠ Die Diagnosewaage ist für schwangere Frauen nicht geeignet.
- ⚠ Betreten Sie die Diagnosewaage nicht mit feuchten oder nassen Füßen oder wenn die Trittpläche feucht ist. Sie könnten ausrutschen und es besteht Verletzungsgefahr.
- ⚠ Belasten Sie die Diagnosewaage nicht über 180 kg bzw. 396 lb. Andernfalls könnte die Diagnosewaage beschädigt werden und es besteht Verletzungsgefahr.
- ⚠ Springen Sie nicht auf die Trittpläche der Diagnosewaage. Sie könnte sonst beschädigt werden und es besteht Verletzungsgefahr.
- ⚠ Falls Sie Rauchentwicklung, ungewöhnliche Geräusche oder Gerüche feststellen, trennen Sie die Diagnosewaage sofort von den Batterien. In diesen Fällen darf die Diagnosewaage nicht weiterverwendet werden, bevor eine Überprüfung durch einen Fachmann durchgeführt wurde. Atmen Sie keinesfalls Rauch aus einem möglichen Gerätebrand ein. Sollten Sie dennoch Rauch eingeatmet haben, suchen Sie einen Arzt auf. Das Einatmen von Rauch kann gesundheitsschädlich sein.

- ⚠ Die Diagnosewaage darf nicht beschädigt werden, um Gefährdungen zu vermeiden.
- ⚠ Achten Sie darauf, dass keine offenen Brandquellen (z. B. brennende Kerzen) auf oder neben der Diagnosewaage stehen. Es besteht Brandgefahr!
- ⚠ Die Diagnosewaage darf keinen direkten Wärmequellen (z. B. Heizungen) oder keinem direkten Sonnenlicht oder Kunstlicht ausgesetzt werden. Vermeiden Sie auch den Kontakt mit Spritz- und Tropfwasser und aggressiven Flüssigkeiten. Betreiben Sie die Diagnosewaage nicht in der Nähe von Wasser. Die Diagnosewaage darf insbesondere niemals untergetaucht werden (stellen Sie keine mit Flüssigkeiten gefüllten Gegenstände, z. B. Vasen oder Getränke auf die Diagnosewaage). Achten Sie weiterhin darauf, dass die Diagnosewaage keinen übermäßigen Erschütterungen und Vibrationen ausgesetzt wird. Außerdem dürfen keine Fremdkörper eindringen. Andernfalls könnte die Diagnosewaage beschädigt werden.
- ⚠ Schließen Sie die Batterien nicht kurz. Entnehmen Sie die Batterien aus dem Gerät, wenn Sie es längere Zeit nicht benutzen. Sollten die Batterien ausgelaufen sein, entnehmen Sie diese, um Schäden an der Diagnosewaage zu vermeiden. Ausgelaufene Batterieflüssigkeit können Sie mit einem trockenen, saugfähigen Tuch entfernen. Benutzen Sie dabei

geeignete Handschuhe! Der Kontakt zur Haut ist unbedingt zu vermeiden. Bei Haut- oder Augenkontakt muss sofort mit viel Wasser ab- bzw. ausgespült werden und ein Arzt aufgesucht werden.

- ⚠ Nicht-wiederaufladbare Batterien dürfen nicht geladen werden.
- ⚠ Unterschiedliche Batterietypen oder neue und gebrauchte Batterien dürfen nicht zusammen benutzt werden.
- ⚠ Die Anschlussklemmen dürfen nicht kurzgeschlossen werden.
- ⚠ Batterien sind mit der richtigen Polarität einzusetzen.
- ⚠ Leere Batterien sind aus dem Gerät zu entfernen und sicher zu entsorgen.

6. Urheberrecht

Alle Inhalte dieser Bedienungsanleitung unterliegen dem Urheberrecht und werden dem Leser ausschließlich als Informationsquelle bereitgestellt. Jegliches Kopieren oder Vervielfältigen von Daten und Informationen ist ohne ausdrückliche und schriftliche Genehmigung durch den Autor verboten. Dies betrifft auch die gewerbliche Nutzung der Inhalte und Daten. Text und Abbildungen entsprechen dem technischen Stand bei Drucklegung. Änderungen vorbehalten.

7. Vor der Inbetriebnahme

7.1 Batterien aktivieren

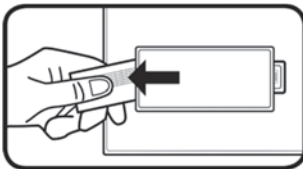

Entfernen Sie den Streifen vom Batteriefach (7) auf der Unterseite der Diagnosewaage. Die Diagnosewaage ist jetzt betriebsbereit.

7.2 Persönliche Daten eingeben oder ändern



Achten Sie vor der Eingabe der persönlichen Daten darauf, dass die korrekte Gewichtseinheit eingestellt ist. Siehe Kapitel „Waage einschalten / Gewicht messen“.

Sie müssen bei der ersten Messung von Körpergewicht, BMI, empfohlener Kalorienzufuhr, Körperfett-, Wasser-, Knochen- und Muskelanteil Ihre persönlichen Daten eingeben. Gehen Sie dazu wie folgt vor:

- Treten Sie kurz auf die Waage, um sie einzuschalten.
- Drücken Sie die Taste SET (3), um den Diagnosemodus zu starten.
- Im Display (1) blinkt nun der Benutzerprofil-Speicherplatz (19). Wählen Sie mit den Tasten ▲ (2) und ▼ (4) den gewünschten Benutzerprofil-Speicherplatz (19) [1 bis 12] aus. Bestätigen Sie Ihre Auswahl mit der Taste SET (3).
- Sie können nun nacheinander Geschlecht [Männlich (21) / Weiblich (20)], Alter (22), Größe und Aktivitätsgrad über die Tasten ▲ (2) und ▼ (4) eingeben. Bestätigen Sie jede Eingabe mit der Taste SET (3).



Mit dem Aktivitätsgrad können Sie Ihre sportliche Aktivität angeben. Es stehen Ihnen 6 Aktivitätsgrade zur Verfügung: AC-1 = keine, AC-2 = wenig, AC-3 = normal, AC-4 = moderat, AC-5 = intensiv und AC-6 = athletisch.

8. Inbetriebnahme



Voraussetzung für eine korrekte Gewichtsmessung ist ein fester Untergrund. Stellen Sie daher die Diagnosewaage immer auf einen festen und waagerechten Bodenbelag und keinesfalls auf Teppichboden. Dadurch kann das Messergebnis verfälscht werden.



Um vergleichbare Messergebnisse zu erzielen, sollten Sie sich möglichst immer zur selben Tageszeit (am besten morgens) wiegen. Wiegen Sie sich möglichst immer unter gleichen Voraussetzungen: nüchtern, nach dem Toilettengang und ohne Bekleidung.



Bitte beachten Sie, dass bei der Gewichtseinheit Stone der Wert nicht als Dezimalwert dargestellt wird. Die Anzeige ist durch einen Doppelpunkt in zwei Segmente aufgeteilt. Links vom Doppelpunkt werden ausschließlich ganze Zahlen in der Gewichtseinheit „st“ angezeigt. Der Rest des Gewichts wird rechts vom Doppelpunkt in der Gewichtseinheit „lb“ angezeigt.

Beispiel: Anzeige im Display „6:8.2 st:lb“. Dies entspricht 6 st und 8,2 lb.



Damit die Diagnosewaage das Gewicht genau ermitteln kann, muss vor der ersten Verwendung bzw. nach Veränderung des Aufstellortes eine Kalibrierung durchgeführt werden. Treten Sie dazu kurz auf die Trittpläche (5), verlassen Sie diese wieder und warten Sie, bis die Diagnosewaage automatisch abschaltet. Die Diagnosewaage ist nun kalibriert.

8.1 Waage einschalten / Gewicht messen

Durch die Step-On-Power-Funktion wird die Diagnosewaage mit Betreten der Trittpläche (5) automatisch eingeschaltet und beginnt sofort mit der Messung Ihres Gewichts.

Im Auslieferungszustand ist die Diagnosewaage auf die Gewichtseinheit „kg“ (11) eingestellt. Sobald die eingestellte Gewichtseinheit angezeigt wird, drücken Sie die Tasten ▲ (2) oder ▼ (4), um diese zu ändern. Die ausgewählte Gewichtseinheit wird dabei jeweils im Display (1) angezeigt.

Stellen Sie sich so auf die Trittpläche (5) der Diagnosewaage, dass Ihr Gewicht gleichmäßig verteilt ist. Während des Wiegevorgangs sollten Sie sich möglichst nicht bewegen, da ansonsten das Messergebnis verfälscht werden kann. Während des Wiegevorgangs wird das Messergebnis im Display (1) angezeigt. Erst wenn die Anzeige blinkt, ist die Messung beendet.

8.2 Waage einschalten / Gewicht, BMI, empfohlene Kalorienzufuhr, Körperfett-, Wasser-, Knochen- und Muskelanteil messen

Bei dieser Messung müssen Sie zuerst Ihre persönlichen Daten eingeben. Beachten Sie dazu das Kapitel „Persönliche Daten eingeben oder ändern“. Gehen Sie wie folgt vor, um die Messung durchzuführen:

- Treten Sie kurz auf die Waage, um sie einzuschalten.
- Drücken Sie die Taste SET (3), um den Diagnosemodus zu starten.
- Drücken Sie die Tasten ▲ (2) oder ▼ (4), um einen gewünschten Benutzerprofil-Speicherplatz (19) auszuwählen.
- Stellen Sie sich barfuß auf die Trittpläche (5) und achten Sie darauf, dass Sie auf den Elektroden (6) stehen.
- Der Benutzerprofil-Speicherplatz (19) blinkt mehrmals auf. Das eingestellte Alter und die eingestellte Körpergröße werden nacheinander angezeigt, bevor die Messung des Körpergewichts beginnt. Nach der blinkenden Anzeige des Körpergewichts beginnt die Messung der weiteren Werte. Bleiben Sie bis zum Ende der Messung auf den Elektroden (6) stehen. Während des Wiege- und Messvorgangs sollten Sie sich möglichst nicht bewegen, da ansonsten das Ergebnis verfälscht werden kann.

- Nach erfolgreicher Messung wird Ihnen Ihr Körpergewicht und der BMI (12) angezeigt. Bitte beachten Sie zur Bewertung des BMI (12) die folgende Tabelle.

Gewichtsklassifikation bei Erwachsenen anhand des BMI (nach WHO, Stand 2008)		
Kategorie	BMI (kg/m ²)	Körpergewicht
Starkes Untergewicht	< 16	Untergewicht
Mäßiges Untergewicht	16 - 16,9	
Leichtes Untergewicht	17 - 18,4	
Normalgewicht	18,5 - 24,9	Normalgewicht
Präadipositas	25 - 29,9	Übergewicht
Adipositas Grad I	30 - 34,9	Adipositas
Adipositas Grad II	35 - 39,9	
Adipositas Grad III	≥ 40	

- Die folgenden Werte werden Ihnen ein paar Mal nacheinander angezeigt:
 - Körperfettanteil (16)
 - Wasseranteil (18)
 - Muskelanteil (17)
 - Knochenanteil (15)
 - Empfohlene Kalorienzufuhr pro Tag (13)

8.3 Automatische Abschaltung

Die Diagnosewaage verfügt über eine automatische Abschaltung (Auto-Power-off). Nach der Anzeige des Messergebnisses schaltet sich die Diagnosewaage automatisch ab.

8.4 Batterien wechseln

Wechseln Sie die Batterien, wenn diese leer sind. Entfernen Sie zum Wechseln der Lithium-Batterien CR2032 den Batteriefachdeckel vom Batteriefach (7) auf der Unterseite der Diagnosewaage, indem Sie mit einem Finger in die Vertiefung des Batteriefaches (7) greifen. Heben Sie jetzt den Batteriefachdeckel vom Batteriefach (7) ab.

Um die Batterien zu entnehmen, schieben Sie diese etwas nach unten (siehe Pfeilrichtung in der Abbildung). Danach können Sie die Batterien aus der Halterung entnehmen.

Legen Sie nun zwei neue Lithium-Batterien CR2032 ein. Achten Sie beim Einlegen auf die korrekte Polarität. Diese ist im Batteriefach (7) gekennzeichnet, das Plus-Symbol auf den Lithium-Batterien CR2032 muss sichtbar sein, wie auf der nebenstehenden Abbildung ersichtlich.

Setzen Sie anschließend den Batteriefachdeckel wieder auf das Batteriefach (7) auf. Die Diagnosewaage ist jetzt betriebsbereit.

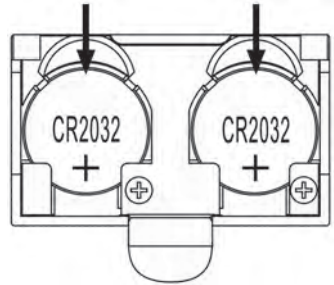

Ihre eingestellten Daten werden permanent gespeichert und gehen bei einem Wechsel der Batterien nicht verloren.

9. Problemlösung

9.1 Keine Anzeige im Display

- Die Lithium-Batterien CR2032 sind leer. Bitte tauschen Sie die Lithium-Batterien CR2032 gegen neue aus. Bitte beachten Sie hierzu die Hinweise im Kapitel „Batterien wechseln“.
- Die Lithium-Batterien CR2032 sind falsch eingelegt. Bitte beachten Sie hierzu die Hinweise im Kapitel „Batterien wechseln“.

9.2 Anzeige „Lo“ im Display und die Waage schaltet aus

- Die Lithium-Batterien CR2032 sind fast leer. Bitte tauschen Sie die Lithium-Batterien CR2032 gegen neue aus. Bitte beachten Sie hierzu die Hinweise im Kapitel „Batterien wechseln“.

9.3 Anzeige „USEL“ im Display und die Waage schaltet aus

- Es ist ein Fehler aufgetreten und die Diagnosewaage kann die Messung nicht durchführen. Verlassen Sie in diesem Fall die Trittfläche (5) der Diagnosewaage und starten Sie die Messung von neuem.

9.4 Anzeige „Err“ im Display

- Das Gewicht überschreitet die maximale Tragkraft von 180 kg / 396 lb / 28 st. Sie sollten sofort die Trittfläche (5) der Diagnosewaage verlassen, um eine Beschädigung der Diagnosewaage zu vermeiden.

9.5 Anzeige „Err2“ im Display

- Es ist eine Fehlmessung aufgetreten. Verlassen Sie in diesem Fall die Trittfläche (5) der Diagnosewaage und starten Sie die Messung von neuem. Achten Sie darauf, dass Sie auf den Elektroden (6) stehen.

10. Wartung / Reinigung

Wartungsarbeiten sind erforderlich, wenn die Diagnosewaage beschädigt wurde, z. B. wenn das Gerätegehäuse beschädigt ist, Flüssigkeit oder Gegenstände ins Innere der Diagnosewaage gelangt sind oder wenn sie Regen oder Feuchtigkeit ausgesetzt war. Wartungsarbeiten sind auch erforderlich, wenn sie nicht einwandfrei funktioniert oder heruntergefallen ist. Falls Sie Rauchentwicklung, ungewöhnliche Geräusche oder Gerüche feststellen, trennen Sie die Diagnosewaage sofort von den Batterien. In diesen Fällen darf die Diagnosewaage nicht weiterverwendet werden, bevor eine Überprüfung durch einen Fachmann durchgeführt wurde. Lassen Sie alle Wartungsarbeiten nur von qualifiziertem Fachpersonal durchführen. Öffnen Sie niemals das Gehäuse der Diagnosewaage. Reinigen Sie diese nur mit einem sauberen, trockenen Tuch, niemals mit aggressiven Flüssigkeiten.

11. Umwelthinweise und Entsorgungsangaben



Das Symbol der durchgestrichenen Mülltonne bedeutet, dass dieses Gerät am Ende der Nutzungszeit nicht über den Hausmüll entsorgt werden darf. Das Gerät ist bei eingerichteten Sammelstellen, Wertstoffhöfen oder Entsorgungsbetrieben abzugeben. Zudem sind Vertrieber von Elektro- und Elektronikgeräten sowie Vertrieber von Lebensmitteln zur Rücknahme verpflichtet. LIDL bietet Ihnen Rückgabemöglichkeiten direkt in den Filialen und Märkten an. Rückgabe und Entsorgung sind für Sie kostenfrei.

Beim Kauf eines Neugerätes haben Sie das Recht, ein entsprechendes Altgerät unentgeltlich zurückzugeben.

Zusätzlich haben Sie die Möglichkeit, unabhängig vom Kauf eines Neugerätes, unentgeltlich (bis zu drei) Altgeräte abzugeben, die in keiner Abmessung größer als 25 cm sind.

Bitte löschen Sie vor der Rückgabe alle personenbezogenen Daten.

Bitte entnehmen Sie vor der Rückgabe Batterien oder Akkumulatoren, die nicht vom Altgerät umschlossen sind, sowie Lampen, die zerstörungsfrei entnommen werden können und führen diese einer separaten Sammlung zu.



Das Symbol mit der durchgestrichenen Mülltonne auf Batterien und Akkus zeigt, dass diese nicht im Hausmüll entsorgt werden dürfen, sondern getrennt gesammelt werden müssen.

Unter diesem Symbol finden Sie bei schadstoffhaltigen Batterien zusätzlich das chemische Symbol des Schadstoffes mit folgender Bedeutung:

- Pb: Batterie enthält Blei
- Cd: Batterie enthält Cadmium
- Hg: Batterie enthält Quecksilber

Sie sind zur Rückgabe gebrauchter Batterien und Akkus gesetzlich verpflichtet. Altbatterien können Schadstoffe enthalten, die bei nicht sachgemäßer Lagerung oder Entsorgung die Umwelt oder Ihre Gesundheit schädigen können. Batterien enthalten aber auch wichtige Rohstoffe, wie z. B. Eisen, Zink, Mangan oder Nickel und können verwertet werden.

Sie können die Batterien nach Gebrauch entweder an uns oder bei Stellen in Ihrer unmittelbaren Nähe (z. B. im Handel oder in kommunalen Sammelstellen) unentgeltlich zurückgeben. Bitte beachten Sie, dass Batterien nur im entladenen Zustand in die Sammelbehälter für Geräte-Alt-Batterien gegeben werden dürfen bzw. bei nicht vollständig entladenen Batterien Vorsorge gegen Kurzschlüsse getroffen werden muss.



Führen Sie auch die Verpackung einer umweltgerechten Entsorgung zu. Kartonagen können bei Altpapiersammlungen oder an öffentlichen Sammelplätzen zur Wiederverwertung abgegeben werden. Folien und Kunststoffe des Lieferumfangs werden über Ihr örtliches Entsorgungsunternehmen eingesammelt und umweltgerecht entsorgt.



ES/PT



Nur relevant für Frankreich:



Points de collecte sur www.quefairedemesdechets.fr
Privilégiez la réparation ou le don de votre appareil !

„Sortieren einfacher gemacht“

Das Produkt, das Zubehör, beiliegende Druckerzeugnisse und die Verpackungsbestandteile sind recycelbar. Diese unterliegen einer erweiterten Herstellerverantwortung und werden sortiert und getrennt gesammelt.

	<p>Beachten Sie die Kennzeichnung der Verpackungsmaterialien bei der Abfalltrennung, diese sind gekennzeichnet mit Abkürzungen (a) und Nummern (b) mit folgender Bedeutung:</p> <p>1-7: Kunststoffe / 20-22: Papier und Pappe / 80-98: Verbundstoffe.</p>
	

Symbol	Werkstoff	Enthalten in folgenden Verpackungsbestandteilen dieses Produktes
	Polyethylenterephthalat	Batterie-Isolierstreifen
	Wellpappe	Verkaufsverpackung und innere Verpackung

12. Konformitätsvermerke



Dieses Produkt erfüllt die Anforderungen der geltenden europäischen und nationalen Richtlinien. Die Konformität wurde nachgewiesen. Entsprechende Erklärungen und Unterlagen sind beim Hersteller hinterlegt.



Dieses Produkt erfüllt die Anforderungen der geltenden nationalen Richtlinien der Republik Serbien.



Dieses Produkt erfüllt die Anforderungen der geltenden nationalen Richtlinien Großbritanniens.

Die vollständige EU-Konformitätserklärung kann unter folgendem Link heruntergeladen werden:

https://www.targa.gmbh/downloads/conformity/449107_2301.pdf

13. Hinweise zu Garantie und Serviceabwicklung

Garantie der TARGA GmbH

Sehr geehrte Kundin, sehr geehrter Kunde,

Sie erhalten auf dieses Gerät 3 Jahre Garantie ab Kaufdatum. Im Falle von Mängeln dieses Produkts stehen Ihnen gegen den Verkäufer des Produkts gesetzliche Rechte zu. Diese gesetzlichen Rechte werden durch unsere im Folgenden dargestellte Garantie nicht eingeschränkt.

Garantiebedingungen

Die Garantiefrist beginnt mit dem Kaufdatum. Bitte bewahren Sie den originalen Kassenbonn gut auf. Diese Unterlage wird als Nachweis für den Kauf benötigt. Tritt innerhalb von drei Jahren ab dem Kaufdatum dieses Produkts ein Material- oder Fabrikationsfehler auf, wird das Produkt von uns – nach unserer Wahl – für Sie kostenlos repariert oder ersetzt.

Garantiezeit und gesetzliche Mängelansprüche

Die Garantiezeit wird durch die Gewährleistung nicht verlängert. Dies gilt auch für ersetzte und reparierte Teile. Eventuell schon beim Kauf vorhandene Schäden und Mängel müssen sofort nach dem Auspacken gemeldet werden. Nach Ablauf der Garantiezeit anfallende Reparaturen sind kostenpflichtig.

Garantieumfang

Das Gerät wurde nach strengen Qualitätsrichtlinien sorgfältig produziert und vor Auslieferung gewissenhaft geprüft. Die Garantieleistung gilt für Material- oder Fabrikationsfehler. Diese Garantie erstreckt sich nicht auf Produktteile, die normaler Abnutzung ausgesetzt sind und daher als Verschleißteile angesehen werden können oder für Beschädigungen an zerbrechlichen Teilen, z. B. Schalter, Akkus oder die aus Glas gefertigt sind. Diese Garantie verfällt, wenn das Produkt beschädigt, nicht sachgemäß benutzt oder gewartet wurde. Für eine sachgemäße Benutzung des Produkts sind alle in der Bedienungsanleitung aufgeführten Anweisungen genau einzuhalten. Verwendungszwecke und Handlungen, von denen in der Bedienungsanleitung abgeraten oder von denen gewarnt wird, sind unbedingt zu vermeiden. Das Produkt ist nur für den privaten und nicht für den gewerblichen Gebrauch bestimmt. Bei missbräuchlicher und unsachgemäßer Behandlung, Gewaltanwendung und bei Eingriffen, die nicht von unserer autorisierten Service-Niederlassung vorgenommen wurden, erlischt die Garantie. Mit Reparatur oder Austausch des Produkts beginnt kein neuer Garantiezeitraum.

Abwicklung im Garantiefall

Um eine schnelle Bearbeitung Ihres Anliegens zu gewährleisten, folgen Sie bitte den folgenden Hinweisen:

- Bitte lesen Sie vor Inbetriebnahme Ihres Produktes sorgfältig die beigelegte Dokumentation. Sollte es einmal zu einem Problem kommen, welches auf diese Weise nicht gelöst werden kann, wenden Sie sich bitte an unsere Hotline.
- Bitte halten Sie für alle Anfragen den Kassenbonn und die Artikelnummer bzw. wenn vorhanden die Seriennummer als Nachweis für den Kauf bereit.
- Für den Fall, dass eine telefonische Lösung nicht möglich ist, wird durch unsere Hotline in Abhängigkeit der Fehlerursache ein weiterführender Service veranlasst.

- Auf www.lidl-service.com können Sie dieses und viele weitere Handbücher, Produktvideos und Installationssoftware herunterladen. Mit diesem QR-Code gelangen Sie direkt auf die LIDL-Service-Seite (www.lidl-service.com) und können mittels Eingabe der Artikelnummer (IAN) Ihre Bedienungsanleitung öffnen.



Service

DE Telefon: 0800 5435111
E-Mail: targa@lidl.de

AT Telefon: 0800 447744
E-Mail: targa@lidl.at

CH Telefon: 0800 56 44 33
E-Mail: targa@lidl.ch

IAN: 449107_2301



Hersteller

Bitte beachten Sie, dass die folgende Anschrift keine Serviceanschrift ist. Kontaktieren Sie zunächst die oben benannte Servicestelle.

TARGA GmbH
Coesterweg 45
59494 Soest
DEUTSCHLAND

Table of Contents

1. Intended use	20
2. Package contents	20
3. Overview	20
3.1 Display.....	21
4. Technical specifications	22
5. Safety instructions	22
6. Copyright	26
7. Before you start	26
7.1 Activating the batteries	26
7.2 Entering or changing personal data.....	27
8. Getting started	27
8.1 Switching on the scales / measuring weight.....	28
8.2 Switching on the scales / measuring weight, BMI, recommended calorie intake and body fat, water, bone and muscle percentages	28
8.3 Auto power off.....	29
8.4 Replacing the batteries	30
9. Troubleshooting	30
9.1 Nothing is indicated on the display	30
9.2 "Lo" is indicated on the display and the scales switch off	30
9.3 "USEL" is indicated on the display and the scales switch off	31
9.4 "Err" is indicated on the display	31
9.5 "Err2" is indicated on the display.....	31
10. Maintenance/cleaning	31
11. Environmental regulations and disposal information	31
12. Conformity notes	33
13. Warranty and service information	33

Congratulations!

By purchasing the SilverCrest SPWD 180 11 diagnostic scales, hereinafter referred to as the diagnostic scales, you have opted for a quality product.

Before first using it, familiarise yourself with the way the diagnostic scales work and read these operating instructions through carefully. Be careful to follow the safety instructions and only use the diagnostic scales as described in the operating instructions and for the applications given.

Keep these operating instructions in a safe place. If you pass the diagnostic scales on to someone else, make sure to give them all the relevant documents with them.

1. Intended use

These diagnostic scales are used to determine a person's weight. Furthermore, it is possible to measure body fat, water, muscle and bone percentages, to determine your recommended daily calorie intake and the BMI. These diagnostic scales may not be used outdoors or in tropical climates. These diagnostic scales have not been designed for corporate or commercial use. Use the diagnostic scales in domestic environments for private applications only. Any other use does not correspond to the intended use. These diagnostic scales fulfill all relevant norms and standards concerning CE conformity. Any modifications to the diagnostic scales other than recommended changes by the manufacturer may result in these norms no longer being met. The manufacturer accepts no liability for any damage or malfunctions resulting from this. Only use accessories recommended by the manufacturer.

Observe the regulations and laws in the country of use.

2. Package contents

- SilverCrest SPWD 180 11 diagnostic scales
- 2x CR2032 lithium batteries
- These operating instructions

3. Overview

These operating instructions have a fold-out cover. On the inside of the cover, the diagnostic scales are shown with figures indicated. The meanings of the numbers are as follows:

- 1 Display
- 2 ▲ button
- 3 SET button
- 4 ▼ button
- 5 Tread
- 6 Electrodes
- 7 Battery compartment

3.1 Display

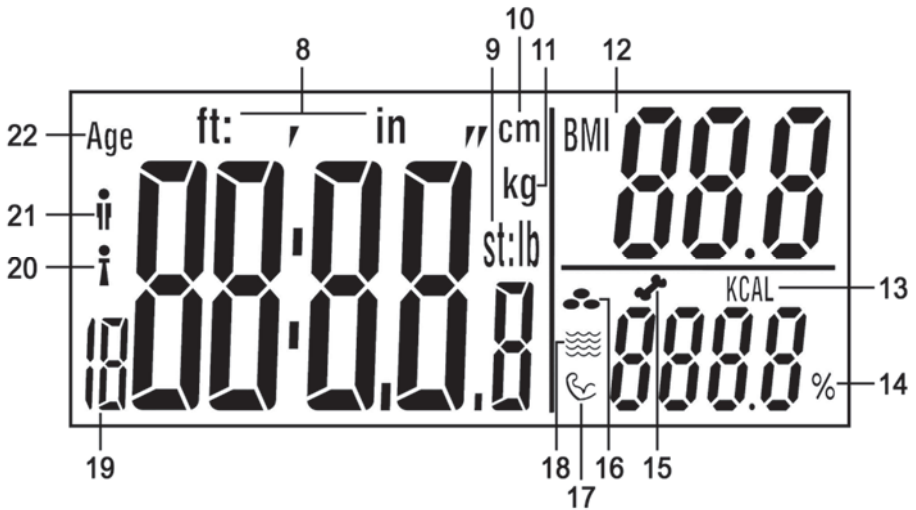

- 8 Body height in feet:inches
- 9 **st:lb** Unit of weight in stones:pounds
lb Unit of weight in pounds
- 10 Body height in cm
- 11 Unit of weight in kilograms
- 12 BMI (Body Mass Index)
- 13 Recommended calorie intake per day
- 14 Percentage (of body fat, water, muscle, bones)
- 15 Bone percentage
- 16 Body fat percentage
- 17 Muscle percentage
- 18 Water percentage
- 19 User profile memory
- 20 Female
- 21 Male
- 22 Age

4. Technical specifications

Operating voltage:	6 V 
Battery:	2 Lithium battery, 3 V, CR2032
Units of weight:	kg / st / lb (adjustable)
Maximum weight:	180 kg / 396 lb / 28 st
Graduation:	0.1 kg / 0.2 lb
Measuring tolerance:	+/- (1% +0.1 kg/ 0.2 lb) for 30 kg to 180 kg
Auto Power Off function:	yes
User profile memories:	12
Gender:	female / male
Age range for diagnostic functions:	10- 80 years
Levels of activity:	6 (none, little, normal, moderate, intense, athletic)
Supported body heights:	100 – 220 cm
Dimensions (W x H x D):	approx. 30 x 2,2 x 30 cm
Weight:	approx. 1.6 kg incl. batteries
Operating temperature:	+10 °C to +40 °C

The technical data and design may be changed without prior notice.

5. Safety instructions

Before you use the diagnostic scales for the first time, please read the following notes and heed all warnings, even if you are familiar with handling electronic devices. Keep these operating instructions in a safe place for future reference. If you sell the diagnostic scales or give them away, pass on the operating instructions at the same time.



WARNING! This signal word indicates a danger with a moderate risk, which can lead to death or major injuries if not avoided.



This symbol indicates that one must not step on the diagnostic scales with wet or damp feet. The same applies if the tread is wet or damp. You could slip and injure yourself.









This symbol indicates that the diagnostic scales cannot bear weights over 180 kg or 396 lb. Otherwise, the diagnostic scales could be damaged and there is a risk of injury.



This symbol denotes further information on the topic.

 This diagnostic scales may be used by children of 8 years or over (diagnostic function 10 years old minimum) or by persons with physical, sensory or mental impairments or those with no knowledge or experience providing they are supervised or they have been given instructions on the proper use of the diagnostic scales and they understand the associated risks. Do not allow children to play with the diagnostic scales. The product must not be cleaned or maintained by unsupervised children. Keep the packaging materials out of the reach of children. There is a risk of suffocation.

-  Do not use the diagnostic scales under any circumstances if you wear a pacemaker. Never use the diagnostic scales in the vicinity of anyone who wears a pacemaker or other medical devices.
-  The diagnostic scales are not suitable for pregnant women.
-  Do not step on the diagnostic scales with wet or damp feet or when the tread is damp. You could slip and injure yourself.
-  Do not overload the diagnostic scales with more than 180 kg or 396 lb. Otherwise, the diagnostic scales could be damaged and there is a risk of injury.
-  Do not jump on the tread of the diagnostic scales. Otherwise, they could be damaged and there is a risk of injury.
-  If smoke, unusual noises or smells are noticed, remove the batteries from the diagnostic scales immediately. If this occurs, the diagnostic scales should not be used before it they have been inspected by authorised service personnel. Never inhale smoke from a possible device fire. If you do inadvertently inhale smoke, seek medical attention. Smoke inhalation can be damaging to your health.

- ⚠ The diagnostic scales must not be damaged in order to avoid any further risks.
- ⚠ Make sure that no fire hazards (e.g. burning candles) are placed on or near the diagnostic scales. Fire hazard!
- ⚠ Do not expose the diagnostic scales to any direct heat sources (e.g. heaters), direct sunlight or artificial light. The product must not be exposed to spray or dripping water or abrasive liquids. Do not use the diagnostic scales near water. The diagnostic scales must especially never be immersed (do not place any containers containing liquids such as drinks, vases, etc. on the diagnostic scales). Take care that the diagnostic scales are not subject to excessive impacts or vibrations. Do not introduce any foreign bodies into the device. as these could damage the diagnostic scales.
- ⚠ Do not short-circuit the batteries. Remove the batteries from the device when you are not going to use it for a long period of time. If the batteries have leaked, remove them to prevent damage to the diagnostic scales. You can wipe off any leaked battery fluid by using a dry, absorbing cloth. Always wear protective gloves! Avoid any skin contact. If the battery fluid comes into contact with the skin or eyes, rinse immediately with plenty of water and seek medical aid.

- ⚠ Non-rechargeable batteries must not be recharged.
- ⚠ Different types of batteries or new and old batteries must not be used together.
- ⚠ Do not short-circuit any battery contacts.
- ⚠ Batteries must be inserted respecting the correct polarity.
- ⚠ Empty batteries must be removed from the device and must be disposed of properly.

6. Copyright

All the contents of this user manual are protected by copyright and provided to the reader for information only. Copying data and information without the prior explicit written consent of the author is strictly forbidden. This also applies to any commercial use of the contents and information. All texts and diagrams are up-to-date as of the date of printing. Subject to change without notice.

7. Before you start

7.1 Activating the batteries

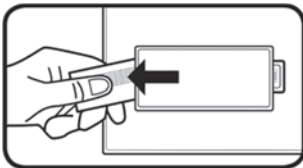

Remove the strip from the battery compartment (7) on the bottom of the diagnostic scales. The diagnostic scales are now ready to use.

7.2 Entering or changing personal data



Make sure that you set the correct unit of weight before you enter your personal data. Refer to the chapter "Switching on the scales / measuring weight".

You must enter your personal data when you first measure your body weight, BMI, recommended calorie intake and body fat, water, bone and muscle percentages. Proceed as follows:

- Briefly step on the scales to switch them on.
- Press the SET (3) button to enter diagnostic mode.
- The user profile memory (19) then flashes on the display (1). Press the ▲ button (2) or ▼ button (4) to select the desired user profile memory (19) [1-12]. Press the SET button (3) to confirm your selection.
- You can then successively enter gender [male (21)/female (20)], age (22), height and level of activity via the ▲ button (2) and ▼ button (4). Press the SET button (3) to confirm each entry.



You can use the level of activity to specify your sporting activity. The following 6 levels of activity are available: AC-1 = none, AC-2 = little, AC-3 = normal, AC-4 = moderate, AC-5 = intense and AC-6 = athletic.

8. Getting started



A solid surface is required to measure weight correctly. Thus always place the diagnostic scales on a solid, horizontal floor covering and never on carpet. This can distort the measurement result.



To obtain comparable measurement results, you should always weigh yourself if possible at the same time of day (preferably in the morning). Always weigh yourself if possible under the same conditions: on an empty stomach, after having gone to the toilet and naked.



Please note that values for the stone unit of weight are not represented as decimal values. The display is divided into two segments by a colon. Only whole numbers are displayed in the "st" unit of weight to the left of the colon. The remaining weight is displayed in the "lb" unit of weight to the right of the colon.

Example: "6:8.2 st:lb" is shown on the display. This corresponds to 6 st and 8,2 lb.



The diagnostic scales must be calibrated before first use or after having been moved to ensure that they can determine one's weight exactly. To do so, step briefly on to the tread (5), step off it again and wait until the diagnostic scales switch off automatically. The diagnostic scales are now calibrated.

8.1 Switching on the scales / measuring weight

Due to the step on power function, the diagnostic scales are switched on automatically when you step on the tread (5) and they start to measure your weight immediately.

In their original state, the diagnostic scales are set to the "kg" (11) unit of weight. Once the selected unit of weight is displayed, press the buttons ▲ (2) or ▼ (4) to change it. The selected unit of weight is then indicated on the display (1).

Stand on the tread (5) of the diagnostic scales so that your weight is evenly distributed. Remain as still as possible during the weighing process as the measurement result may be distorted otherwise. The measurement result is indicated on the display (1) during the weighing process. The measurement is complete when the display flashes.

8.2 Switching on the scales / measuring weight, BMI, recommended calorie intake and body fat, water, bone and muscle percentages

You must first enter your personal data before performing these measurements. Please pay particular attention to the section "Entering or changing personal data". Proceed as follows to perform the measurement:

- Briefly step on the scales to switch them on.
- Press the SET (3) button to enter diagnostic mode.
- Press the ▲ button (2) and ▼ button (4) to select the desired user profile memory (19).
- Stand barefoot on the tread (5) and make sure that you are standing on the electrodes (6).
- The user profile memory (19) flashes several times. The age and body height set are displayed one after the other before the measurement of body weight begins. After the body weight is displayed flashing, measurement of the other values begins. Stay on the electrodes (6) until measurement is complete. During the weighing and measurement process, try to stay as still as possible to ensure an accurate result.

- Once the measurement is completed, your body weight and BMI (12) are displayed. Please note the following table to interpret the BMI (12).

Weights classification for adult people by BMI (according to WHO, as of 2008)		
Category	BMI (kg/m ²)	Body weight
Severe underweight	< 16	Underweight
Underweight	16 - 16.9	
Light underweight	17 - 18.4	
Normal weight	18,5 - 24.9	Normal weight
Overweight	25 - 29.9	Obese
Obese Class I	30 - 34.9	Obese
Obese Class II	35 - 39.9	
Obese Class III	≥ 40	

- The following values are displayed a few times in succession:
 - Body fat percentage (16)
 - Water percentage (18)
 - Muscle percentage (17)
 - Bone percentage (15)
 - Recommended calorie intake per day (13)

8.3 Auto power off

The diagnostic scales have an automatic switch-off function (Auto Power Off function). After displaying the measurement result, the diagnostic scales switch off automatically.

8.4 Replacing the batteries

Replace the batteries when they are empty. To replace the lithium batteries CR2032, remove the cover of the battery compartment (7) at the rear of the diagnostic scales by inserting a finger into the recess of the battery compartment (7). Then lift the battery compartment (7) cover upwards and remove it.

To remove the batteries, push them down a bit (see the direction of the arrow in the illustration). You can then remove the batteries from the holder.

Then insert two new CR2032 lithium batteries. Always pay attention to the polarity. This is indicated in the battery compartment (7), and the + symbol on the CR2032 lithium batteries must be visible, as shown in the adjoining illustration.

Next insert the battery compartment (7) cover back to its original position. The diagnostic scales are now ready to use.

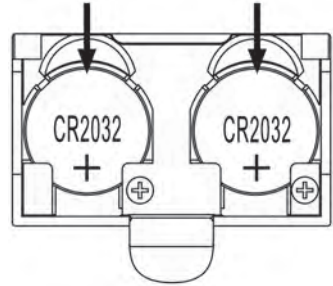

Your input data are stored permanently and will not be lost when replacing the batteries.

9. Troubleshooting

9.1 Nothing is indicated on the display

- The CR2032 lithium batteries are empty. Replace the CR2032 lithium batteries with new ones of the same type. Please note the instructions in the "Replacing the batteries" section.
- The CR2032 lithium batteries are inserted incorrectly. Please note the instructions in the "Replacing the batteries" section.

9.2 "Lo" is indicated on the display and the scales switch off

- The CR2032 lithium batteries are almost empty. Replace the CR2032 lithium batteries with new ones of the same type. Please note the instructions in the "Replacing the batteries" section.

9.3 "USEL" is indicated on the display and the scales switch off

- An error has occurred and the diagnostic scales cannot perform the measurement. If this happens, step off the tread (5) on the diagnostic scales and restart the measurement.

9.4 "Err" is indicated on the display

- Your weight exceeds the maximum load capacity of 180 kg / 396 lb / 28 st. You should step off the tread (5) of the diagnostic scales immediately to avoid damaging the scales.



9.5 "Err2" is indicated on the display





- An error occurred during measurement. If this happens, step off the tread (5) on the diagnostic scales and restart the measurement. Make sure that you are standing on the electrodes (6).



10. Maintenance/cleaning

Repairs are required if the diagnostic scales have been damaged in any way, for example if the device housing is damaged, when liquids or objects have penetrated into the diagnostic scales or when the product has been exposed to rain or moisture. Repairs are also necessary if the product does not perform normally or if it has been dropped. If smoke, unusual noises or smells are noticed, remove the batteries from the diagnostic scales immediately. If this occurs, the diagnostic scales should not be used before they have been inspected by authorised service personnel. All servicing work must be carried out by qualified specialist personnel. Never open the diagnostic scales housing. Only use a clean, dry cloth for cleaning the device. Never use any corrosive liquids.

11. Environmental regulations and disposal information

	<p>Devices marked with this symbol are subject to the European Directive 2012/19/EU. All electrical and electronic devices must be disposed of separately from household waste at official disposal centres. Avoid damage to the environment and risks to your personal health by disposing of the device properly. For further information about proper disposal, contact your local government, disposal bodies or the shop where you bought the device.</p>
	<p>The symbol of the crossed-out wheeled bin on conventional and rechargeable batteries indicates that they cannot be disposed of in normal domestic waste but must be disposed of separately.</p> <p>Where batteries contain toxic materials, the chemical symbol of the toxic material is shown underneath the symbol, with meanings as follows:</p> <ul style="list-style-type: none"> - Pb: Battery contains lead - Cd: Battery contains cadmium

	<p>- Hg: Battery contains mercury</p> <p>You are obliged by law to return used batteries. Old batteries can contain toxic materials which can be damaging to health or the environment if not properly stored or disposed of. Batteries also contain important raw materials, such as iron, zinc, manganese and nickel, which can be reused.</p> <p>After use, you can return the batteries to us or to a local collection point (e.g. in retail outlets or a local collection point) free of charge. Please note that batteries must be disposed of fully discharged at appropriate collection points for old batteries. If disposing of batteries which are not fully discharged, take precautions to prevent short circuits.</p>
  ES/PT	<p>Dispose of all packaging in an environmentally friendly manner. Cardboard packaging can be taken to paper recycling centres or public collection points for recycling. Any film or plastic contained in the packaging should be taken to your public collection points for disposal.</p>
<p>Only relevant for France:</p>  <p>“Sorting made easy”</p> <p>The product, the accessories, the printed material and the packaging are recyclable. They are subject to enhanced manufacturer responsibility and are sorted and collected separately.</p>	
	<p>Please note the markings on the packaging material when disposing of it, it is labelled with abbreviations (a) and numbers (b), the meanings of which are as follows:</p> <p>1-7: plastic / 20-22: paper and cardboard / 80-98: composite materials.</p>

Symbol	Material	Contained in the following packaging elements for this product
	Polyethylene terephthalate	Battery isolation strip
	Corrugated cardboard	Sales packaging and inner box

12. Conformity notes



The product complies with the requirements of the applicable European and national directives. Evidence of conformity has been provided. The manufacturer has the relevant declarations and documentation.



The product complies with the requirements of the applicable national directives of the Republic of Serbia.



The product complies with the requirements of the applicable national directives for Great Britain.

The complete EU Declaration of Conformity is available for download from this link:

https://www.targa.gmbh/downloads/conformity/449107_2301.pdf

13. Warranty and service information

Warranty of TARGA GmbH

Dear Customer,

This device is sold with three years warranty from the date of purchase. In the event of product defects, you have legal rights towards the seller. These statutory rights are not restricted by our warranty as described below.

Warranty conditions

The warranty period commences upon the date of purchase. Please keep the original receipt in a safe place as it is required as proof of purchase. If any material or manufacturing faults occur within three years of purchase of this product, we will repair or replace the product free of charge as we deem appropriate.

Warranty period and legal warranty rights

The warranty period is not extended in the event of a warranty claim. This also applies to replaced and repaired parts. Any damage or defects discovered upon purchase must be reported immediately when the product has been unpacked. Any repairs required after the warranty period will be subject to charge.

Scope of warranty

The device was carefully manufactured in compliance with stringent quality guidelines and subjected to thorough testing before it left the works. The warranty applies to material and manufacturing faults. This warranty does not cover product components which are subject to normal wear and which can therefore be regarded as wearing parts, or damage to fragile components such as switches, rechargeable batteries or components made of glass. This warranty is void if the product is damaged, incorrectly used or serviced. To ensure correct use of the product, always comply fully with all instructions contained in the user manual. The warnings and recommendations in the user manual regarding correct and incorrect use and handling of the product must always be observed and complied with. The product is solely designed for private use and is not suitable for commercial applications. The warranty is rendered void in the event of incorrect handling and misuse, if it is subjected to force, and also if any person other than our authorised service technicians interfere with the device. No new warranty period commences if the product is repaired or replaced.

Submitting warranty claims

To ensure speedy handling of your complaint, please note the following:

- Before using your product for the first time, please read the enclosed documentation carefully. Should any problems arise which cannot be solved in this way, please call our hotline.
- Always have your receipt, the product article number as well as the serial number (if available) to hand as proof of purchase.
- If it is not possible to solve the problem on the phone, our hotline support staff will initiate further servicing procedures depending on the fault.
- You can find this and many more manuals, product videos and installation software available for download at www.lidl-service.com. This QR code takes you directly to the LIDL service page (www.lidl-service.com). There, you can enter the item number (IAN) to access your operating manual.



**Service**

- GB** Phone: 0800 404 7657
E-Mail: targa@lidl.co.uk
- IE** Phone: 1800 101010
E-Mail: targa@lidl.ie
- MT** Phone: 800 62230
E-Mail: targa@lidl.com.mt
- CY** Phone: 8009 4241
E-Mail: targa@lidl.com.cy

IAN: 449107_2301**Manufacturer**

Please note that the following address is not a service address. First contact the service point stated above.

TARGA GmbH
Coesterweg 45
59494 Soest
GERMANY

Table des matières

1. Utilisation prévue	37
2. Contenu de l’emballage.....	37
3. Description de l’appareil	37
3.1 Écran d’affichage.....	38
4. Spécifications techniques	39
5. Consignes de sécurité	39
6. Droits d’auteur	43
7. Avant de commencer	43
7.1 Activation des piles.....	43
7.2 Saisie ou modification des données personnelles.....	44
8. Mise en route.....	44
8.1 Mise en marche du pèse-personnes/Mesure du poids	45
8.2 Mise en marche du pèse-personne/Mesure du poids, IMC, apport calorique journalier recommandé et pourcentages d’adiposité, d’eau, d’os et de muscle	45
8.3 Arrêt automatique.....	46
8.4 Remplacement des piles.....	47
9. Résolution des problèmes.....	47
9.1 Rien ne s’affiche sur l’écran.....	47
9.2 Le message « Lo » apparaît sur l’écran et le pèse-personne s’éteint.....	47
9.3 Le message « USEL » apparaît sur l’écran et le pèse-personne s’éteint.....	48
9.4 « Err » s’affiche sur l’écran	48
9.5 « Err2 » s’affiche sur l’écran	48
10. Entretien/nettoyage	48
11. Réglementation environnementale et informations sur la mise au rebut	48
12. Avis de conformité.....	50
13. Informations relatives à la garantie et à l’assistance	50

Félicitations !

En achetant le pèse-personne diagnostique SilverCrest SPWD 180 11, dénommé ci-après le pèse-personne diagnostique, vous avez choisi un produit de qualité.

Avant de l'utiliser pour la première fois, veuillez vous familiariser avec la manière dont le pèse-personne diagnostique fonctionne et lire ce manuel d'utilisation avec la plus grande attention. Veuillez à respecter les consignes de sécurité et n'utilisez le pèse-personne diagnostique que de la manière décrite dans le manuel d'utilisation et pour les usages indiqués.

Conservez ce manuel d'utilisation dans un endroit sûr. Si vous cédez le pèse-personne diagnostique à quelqu'un d'autre, veuillez à lui remettre également tous les documents qui s'y rapportent.

1. Utilisation prévue

Ce pèse-personne diagnostique est utilisé pour déterminer le poids d'une personne. Il permet, en outre, de mesurer les pourcentages d'adiposité, d'eau, de muscle et d'os pour déterminer votre apport calorique journalier recommandé ainsi que l'IMC. Ce pèse-personne diagnostique ne doit pas être utilisé à l'extérieur et dans des climats tropicaux. Ce pèse-personne diagnostique n'est pas conçu pour être utilisé à des fins professionnelles ou commerciales. N'utilisez le pèse-personne diagnostique que dans un environnement domestique et pour un usage privé. Toute autre utilisation est contraire à l'utilisation prévue. Ce pèse-personne diagnostique satisfait à l'ensemble des normes et standards de conformité CE. Toute modification apportée au pèse-personne diagnostique, autre que celles recommandées par le fabricant, peut avoir pour conséquence le non-respect de ces normes. Le fabricant ne pourra pas être tenu responsable des dommages ou dysfonctionnements pouvant résulter de ces modifications. Utilisez uniquement les accessoires recommandés par le fabricant.

Veuillez respecter les réglementations et législations en vigueur dans le pays d'utilisation.

2. Contenu de l'emballage

- Pèse-personne diagnostique SilverCrest SPWD 180 11
- 2 piles au lithium CR2032
- Ce manuel d'utilisation

3. Description de l'appareil

Ce manuel d'utilisation inclut une couverture dépliant. L'intérieur de la couverture comporte une illustration du pèse-personne diagnostique avec des numéros. Voici la liste des éléments auxquels correspondent les numéros :

- 1 Écran d'affichage
- 2 Bouton ▲
- 3 Bouton SET
- 4 Bouton ▼
- 5 Plateau de pesée
- 6 Électrodes
- 7 Compartiment des piles

3.1 Écran d'affichage

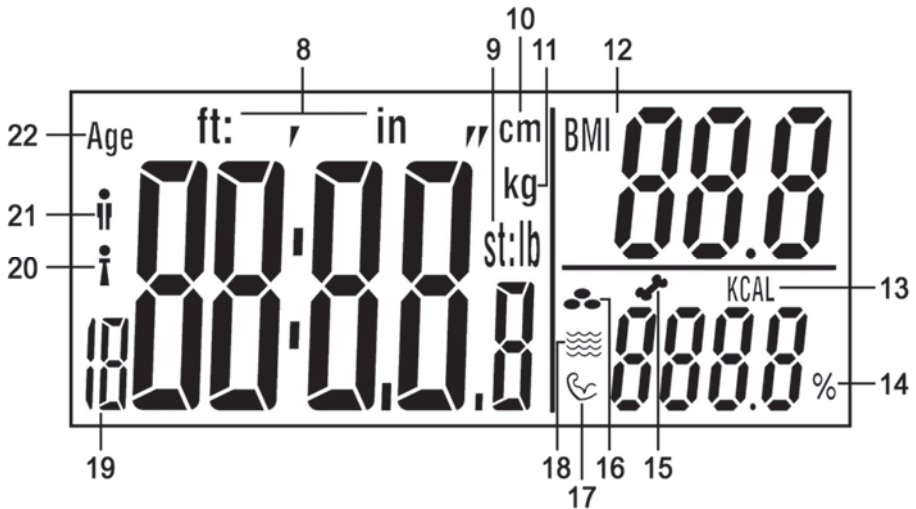

- 8 Taille corporelle en pieds:pouces
- 9 **st:lb** Unité de poids en pierres:livres
lb Unité de poids en livres
- 10 Taille corporelle en cm
- 11 Unité de poids en kilogrammes
- 12 IMC (Indice de masse corporelle)
- 13 Apport calorique journalier recommandé
- 14 Pourcentage (d'adiposité, d'eau, de muscle, d'os)
- 15 Pourcentage d'os
- 16 Pourcentage d'adiposité
- 17 Pourcentage de muscle
- 18 Pourcentage d'eau
- 19 Mémoire de profil utilisateur
- 20 Femme
- 21 Homme
- 22 Âge

4. Spécifications techniques

Tension de fonctionnement :	6 V 
Batterie :	2 pile au lithium, 3 V, CR2032
Unités de poids :	kg / st / lb (réglable)
Poids maximum :	180 kg/396 lb/ 28 st
Graduation :	0,1 kg / 0,2 lb
Tolérance de mesure :	+/- (1% + 0,1 kg/0,2 lb) pour 30 kg à 180 kg
Fonction d'extinction automatique :	oui
Mémoires des profils utilisateurs :	12
Sexe :	femme/homme
Tranche d'âge pour les fonctions de diagnostic :	10-80 ans
Niveaux d'activité :	6 (aucune, faible, normale, modérée, intense, athlète de haut niveau)
Tailles corporelles prises en charge :	100 - 220 cm
Dimensions (L x H x P) :	env. 30 x 2,2 x 30 cm
Poids :	environ 1,6 kg, batteries comprises
Température de fonctionnement :	de +10°C à +40°C

Les informations techniques et le design peuvent faire l'objet de modifications sans préavis.

5. Consignes de sécurité

Avant d'utiliser ce pèse-personne diagnostique pour la première fois, veuillez lire attentivement les remarques ci-dessous et tenir compte de tous les avertissements, même si vous avez l'habitude de manipuler des appareils électroniques. Conservez ce manuel d'utilisation en lieu sûr afin de pouvoir vous y reporter à tout moment. Si vous vendez ou cédez le pèse-personne diagnostique à une tierce personne, veuillez à lui remettre également ce mode d'emploi.



AVERTISSEMENT ! Ce mot d'avertissement indique un danger impliquant un risque modéré, qui peut entraîner la mort ou des blessures graves s'il n'est pas évité.



Ce symbole indique de ne pas utiliser le pèse-personne diagnostique si vous avez les pieds mouillés ou humides. Cette recommandation s'applique également si le plateau de pesée est mouillé ou humide. Vous risqueriez de glisser et de vous blesser.



Ce symbole indique que le pèse-personne diagnostique ne peut pas supporter des poids supérieurs à 180 kg ou 396 lb. Dans le cas contraire, le pèse-personne diagnostique risquerait d'être endommagé et constituerait un risque de blessure.



Ce symbole signale la présence d'informations supplémentaires sur le sujet.

⚠ Ce pèse-personne diagnostique peut être utilisé par les enfants de plus de 8 ans (10 ans minimum pour la fonction de diagnostic), par les personnes souffrant de handicaps physiques, sensoriels ou mentaux, ou qui ne possèdent pas les connaissances ou l'expérience nécessaires, à condition qu'ils soient supervisés ou qu'ils aient reçu les instructions nécessaires pour une bonne utilisation du pèse-personne diagnostique et qu'ils aient compris les risques existants. Ne laissez pas les enfants jouer avec le pèse-personne

diagnostique. Le produit ne doit pas être nettoyé ou entretenu par des enfants sans surveillance. Conservez les matériaux d'emballage hors de portée des enfants. Risque d'asphyxie.

- ⚠ N'utilisez jamais le pèse-personne diagnostique si vous portez un pacemaker. N'utilisez jamais le pèse-personne diagnostique à proximité d'une personne qui porte un pacemaker ou tout autre dispositif médical.
- ⚠ Le pèse-personne diagnostique n'est pas approprié pour les femmes enceintes.
- ⚠ N'utilisez pas le pèse-personne diagnostique si vous avez les pieds mouillés ou humides ou si le plateau de pesée est humide. Vous risqueriez de glisser et de vous blesser.
- ⚠ Ne surchargez pas le pèse-personne avec un poids supérieur à 180 kg ou 396 lb. Dans le cas contraire, le pèse-personne risquerait d'être endommagé et constituerait un risque de blessure.
- ⚠ Ne sautez pas sur le plateau de pesée du pèse-personne diagnostique. Dans le cas contraire, l'appareil risquerait d'être endommagé et constituerait un risque de blessure.
- ⚠ En cas de fumée, d'odeur ou de bruit inhabituel, retirez immédiatement les piles du pèse-personne diagnostique. Si une telle situation se produit, cessez d'utiliser le pèse-personne diagnostique jusqu'à ce qu'il ait été inspecté par un service technique agréé. Ne respirez jamais la fumée provenant d'un appareil probablement en feu. Si vous avez accidentellement respiré de la fumée, consultez

immédiatement un médecin. L'inhalation de fumée est dangereuse pour la santé.

⚠ Veillez à ne pas endommager le pèse-personne diagnostique afin d'éviter tout autre risque.

⚠ Veillez à ne pas placer d'objets présentant un risque d'incendie (par exemple, des bougies allumées) sur le pèse-personne diagnostique ou à proximité. Risque d'incendie !

⚠ N'exposez pas le pèse-personne diagnostique à des sources de chaleur directes (radiateurs, par exemple), à la lumière directe du soleil ou à une lumière artificielle. Évitez tout contact avec l'eau ou les liquides abrasifs, quelle que soit leur forme. N'utilisez pas le pèse-personne diagnostique à proximité de l'eau. En particulier, n'immergez jamais le pèse-personne diagnostique dans un liquide et ne placez aucun récipient contenant des liquides, tel que des boissons ou des vases, sur le pèse-personne diagnostique ou à proximité. Veillez à ne pas soumettre le pèse-personne diagnostique à des vibrations ou chocs excessifs. N'introduisez pas de corps étrangers dans l'appareil. Sinon, le pèse-personne diagnostique pourrait être endommagé.

⚠ Ne pas court-circuiter les batteries. Retirez les piles si vous ne comptez pas utiliser l'appareil pendant une période prolongée. Si les piles ont coulé, retirez-les pour éviter d'endommager le pèse-personne diagnostique. Vous pouvez

essuyer le fluide qui s'est écoulé des piles à l'aide d'un chiffon sec absorbant. Portez systématiquement des gants de protection ! Évitez tout contact avec la peau. Si le fluide de la pile entre en contact avec votre peau ou vos yeux, rincez-les abondamment à l'eau fraîche immédiatement et consultez un médecin.

- ⚠ Les piles non rechargeables ne doivent pas être rechargées.
- ⚠ N'utilisez pas simultanément des piles de types différents ni des piles neuves avec des piles usagées.
- ⚠ Ne court-circuitez pas les bornes des piles.
- ⚠ Les piles doivent être insérées en respectant la polarité.
- ⚠ Les piles déchargées doivent être retirées de l'appareil et mises au rebut de manière appropriée.

6. Droits d'auteur

L'ensemble du présent manuel d'utilisation est protégé par copyright et est fourni au lecteur uniquement à titre d'information. La copie des données et des informations, sans l'autorisation écrite et explicite préalable de l'auteur, est strictement interdite. Cela s'applique également à toute utilisation commerciale du contenu et des informations. Tous les textes et les illustrations sont à jour à la date d'impression. Ils peuvent faire l'objet de modifications sans préavis.

7. Avant de commencer

7.1 Activation des piles

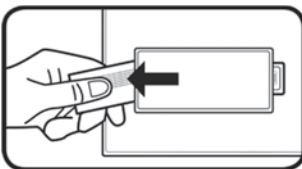

Retirez la bandelette du compartiment des piles (7) situé sous le pèse-personne diagnostique. Le pèse-personne diagnostique est désormais prêt à être utilisé.

7.2 Saisie ou modification des données personnelles



Veillez à configurer la bonne unité de poids avant de saisir vos données personnelles. Consultez le chapitre « Mise en marche du pèse-personne/Mesure du poids ».

Vous devez saisir vos données personnelles lorsque vous mesurez pour la première fois votre poids corporel, votre IMC, votre apport calorique journalier recommandé et vos pourcentages d'adiposité, d'eau, d'os et de muscle. Procédez comme suit :

- Montez brièvement sur le le pèse-personne pour l'allumer.
- Appuyez sur le bouton SET (3) pour accéder au mode diagnostique.
- La mémoire de profil utilisateur (19) clignote sur l'écran (1). Appuyez sur le bouton ▲ (2) ou sur le bouton ▼ (4) pour sélectionner la mémoire de profil utilisateur (19) souhaitée [1-12]. Appuyez sur le bouton SET (3) pour confirmer votre sélection.
- Vous pouvez ensuite saisir successivement le sexe [homme (21)/femme (20)], l'âge (22), la taille et le niveau d'activité à l'aide des boutons ▲ (2) et ▼ (4). Appuyez sur le bouton SET (3) pour confirmer chaque saisie.



Vous pouvez utiliser le niveau d'activité pour spécifier votre activité sportive. Les 6 niveaux d'activité suivants sont disponibles : AC-1 = aucune, AC-2 = faible, AC-3 = normale, AC-4 = modérée, AC-5 = intense et AC-6 = athlète de haut niveau.

8. Mise en route



Une surface solide est nécessaire pour mesurer correctement le poids. Placez toujours le pèse-personne diagnostique sur un revêtement de sol solide et horizontal, jamais sur un tapis. Cela risque de fausser le résultat.



Afin d'obtenir des résultats de mesure comparables, vous devez toujours vous peser, si possible, au même moment de la journée (le matin, de préférence). Pesez-vous toujours, si possible, dans les mêmes conditions : nu(e) et l'estomac vide après être passé aux toilettes.



Veillez noter que les valeurs pour l'unité de poids Pierre ne sont pas représentées en valeurs décimales. Deux points séparent l'affichage en deux segments. Seuls les nombres entiers s'affichent dans l'unité de poids « st » à gauche des deux points. Le poids restant s'affiche dans l'unité de poids « lb » à droite des deux points.

Exemple : « 6:8.2 st:lb » s'affiche sur l'écran. Cela correspond à 6 st et 8,2 lb.



Le pèse-personne diagnostique doit être étalonné avant la première utilisation ou après avoir été déplacé afin de garantir qu'il peut déterminer avec exactitude le poids d'une personne. Pour ce faire, montez brièvement sur le plateau de pesée (5) et descendez de celui-ci, puis attendez que le pèse-personne diagnostique s'éteigne automatiquement. Le pèse-personne diagnostique est désormais étalonné.

8.1 Mise en marche du pèse-personnes/Mesure du poids

Grâce à sa fonction de mise en marche par pression du pied, le pèse-personne diagnostique s'allume automatiquement lorsque vous montez sur le plateau de pesée (5) et commence à mesurer votre poids immédiatement.

Par défaut, le pèse-personne diagnostique est configuré sur l'unité de poids « kg » (11). Lorsque l'unité de poids sélectionnée s'affiche, appuyez sur le bouton ▲ (2) ou ▼ (4) pour la modifier. L'unité de poids sélectionnée s'affiche alors sur l'écran (1).

Placez-vous sur le plateau de pesée (5) du pèse-personne diagnostique de manière à répartir uniformément votre poids. Restez immobile autant que possible pendant le processus de pesée afin de ne pas fausser le résultat. Le résultat s'affiche sur l'écran (1) pendant le processus de pesée. La mesure est terminée lorsque l'affichage clignote.

8.2 Mise en marche du pèse-personne/Mesure du poids, IMC, apport calorique journalier recommandé et pourcentages d'adiposité, d'eau, d'os et de muscle

Vous devez d'abord saisir vos données personnelles avant d'effectuer ces mesures. Prêtez une attention particulière à la section « Saisie ou modification des données personnelles ». Procédez comme suit pour effectuer la mesure :

- Montez brièvement sur le le pèse-personne pour l'allumer.
- Appuyez sur le bouton SET (3) pour accéder au mode diagnostique.
- Appuyez sur le bouton ▲ (2) ou sur le bouton ▼ (4) pour sélectionner la mémoire de profil utilisateur (19) souhaitée.
- Montez pieds nus sur le plateau de pesée (5) et veillez à ce que ces derniers reposent bien sur les électrodes (6).
- L'emplacement mémoire de profil utilisateur (19) clignote plusieurs fois. L'âge et la taille paramétrés s'affichent l'un après l'autre avant que la mesure du poids corporel commence. Une fois que le poids corporel a été affiché en clignotant, la mesure des autres valeurs commence. Restez bien les pieds sur les électrodes (6) jusqu'à ce que la mesure soit terminée.

Pendant la procédure de pesée et de mesure, essayez de rester le plus immobile possible afin d'assurer un résultat précis.

- Une fois la mesure effectuée, votre poids corporel et votre IMC (12) s'affichent. Veuillez consulter le tableau suivant pour interpréter l'IMC (12).

Classification des poids pour les personnes adultes sur la base de l'IMC (d'après l'OMS, depuis 2008)		
Catégorie	IMC (kg/m ²)	Poids corporel
Insuffisance pondérale sévère	< 16	Insuffisance pondérale
Insuffisance pondérale	16 - 16,9	
Insuffisance pondérale légère	17 - 18,4	
Poids normal	18,5 - 24,9	Poids normal
Surpoids	25 - 29,9	Obésité
Obésité de classe I	30 - 34,9	Obésité
Obésité de classe II	35 - 39,9	
Obésité de classe III	≥ 40	

- Les valeurs suivantes s'affichent plusieurs fois à la suite :
 - Pourcentage d'adiposité (16)
 - Pourcentage d'eau (18)
 - Pourcentage de muscle (17)
 - Pourcentage d'os (15)
 - Apport calorique journalier recommandé (13)

8.3 Arrêt automatique

Le pèse-personne diagnostique dispose d'une fonction d'arrêt automatique (Fonction d'arrêt automatique). Après avoir affiché le résultat de la mesure, le pèse-personne diagnostique s'éteint automatiquement.

8.4 Remplacement des piles

Si les piles sont déchargées, remplacez-les. Pour remplacer les piles au lithium CR2032, retirez le couvercle du compartiment des piles (7) à l'arrière du pèse-personne diagnostique en insérant un doigt dans le creux du compartiment des piles (7). Ensuite, soulevez le couvercle du compartiment des piles (7) vers le haut et retirez-le.

Pour retirer les piles, appuyez légèrement dessus (regardez l'orientation de la flèche sur l'illustration). Vous pouvez alors retirer les piles du support.

Insérez ensuite deux piles au lithium CR2032 neuves. Veillez à respecter la polarité indiquée. Celle-ci est indiquée dans le compartiment des piles (7), et le symbole + sur les piles au lithium CR2032 doit être visible, comme indiqué sur l'illustration adjacente.

Insérez ensuite le couvercle du compartiment des piles (7) pour le remettre dans sa position d'origine. Le pèse-personne diagnostique est désormais prêt à être utilisé.

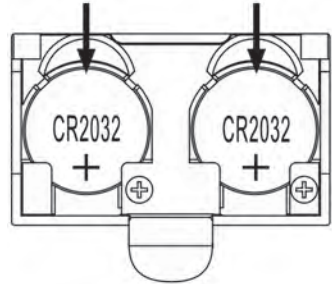

Vos données saisies sont enregistrées de manière permanente et ne seront pas perdues lorsque vous remplacerez les piles.

9. Résolution des problèmes

9.1 Rien ne s'affiche sur l'écran

- Les piles au lithium CR2032 sont épuisées. Remplacez les piles au lithium CR2032 par des piles neuves du même type. Veuillez prendre connaissance des instructions dans la section « Remplacement des piles ».
- Les piles au lithium CR2032 sont mal insérées. Veuillez prendre connaissance des instructions dans la section « Remplacement des piles ».

9.2 Le message « Lo » apparaît sur l'écran et le pèse-personne s'éteint

- Les piles au lithium CR2032 sont presque épuisées. Remplacez les piles au lithium CR2032 par des piles neuves du même type. Veuillez prendre connaissance des instructions dans la section « Remplacement des piles ».

9.3 Le message « USEL » apparaît sur l'écran et le pèse-personne s'éteint

- Une erreur s'est produite et le pèse-personne diagnostique ne peut pas réaliser la mesure. Si cela se produit, descendez du plateau de pesée (5) du pèse-personne diagnostique et recommencez la mesure.

9.4 « Err » s'affiche sur l'écran

- Votre poids excède la capacité de charge maximum de 180 kg/396 lb/28 st. Vous devez descendre immédiatement du plateau de pesée (5) du pèse-personne diagnostique pour éviter de l'endommager.



9.5 « Err2 » s'affiche sur l'écran





- Une erreur s'est produite pendant la mesure. Si cela se produit, descendez du plateau de pesée (5) du pèse-personne diagnostique et recommencez la mesure. Veillez à ce que vos pieds reposent bien sur les électrodes (6).



10. Entretien/nettoyage

Le pèse-personne diagnostique doit être réparé lorsqu'il a été endommagé, par exemple si le boîtier a été abîmé, si du liquide ou des objets ont pénétré à l'intérieur ou si le pèse-personne diagnostique a été exposé à la pluie ou à l'humidité. Elle doit également être réparée en cas de dysfonctionnement ou de chute. En cas de fumée, d'odeur ou de bruit inhabituel, retirez immédiatement les piles du pèse-personne diagnostique. Si une telle situation se produit, cessez d'utiliser le pèse-personne diagnostique jusqu'à ce qu'il ait été inspecté par un service technique agréé. Les opérations de réparation doivent exclusivement être réalisées par du personnel technique qualifié. N'ouvrez jamais le boîtier du pèse-personne diagnostique. Utilisez uniquement un chiffon propre et sec pour nettoyer l'appareil. N'utilisez jamais de liquides corrosifs.

11. Réglementation environnementale et informations sur la mise au rebut

	<p>Les appareils portant ce symbole sont soumis à la directive européenne 2012/19/EU. Les appareils électriques ou électroniques usagés ne doivent en aucun cas être jetés avec les déchets ménagers, mais déposés dans des centres de collecte officiels. Protégez l'environnement et préservez votre santé en recyclant correctement les appareils usagés. Pour plus d'informations sur les normes de mise au rebut et de recyclage en vigueur, contactez votre mairie, vos services locaux de gestion des déchets ou le magasin où vous avez acheté l'appareil.</p>
	<p>Le symbole de la poubelle à roulettes barrée sur les piles/batteries conventionnelles et rechargeables indique qu'elles ne peuvent pas être jetées avec les déchets ménagers mais doivent être mises au rebut séparément.</p> <p>Lorsque les piles/batteries contiennent des matières toxiques, le symbole chimique de la substance toxique est présent sous le symbole, avec les significations suivantes :</p>

	<p>- Pb : La pile/batterie contient du plomb</p> <p>- Cd : La pile/batterie contient du cadmium</p> <p>- Hg : La pile/batterie contient du mercure</p> <p>Vous avez l'obligation légale de ramener les piles/batteries usagées. Les anciennes piles/batteries peuvent contenir des substances toxiques susceptibles de nuire à la santé ou à l'environnement si elles ne sont pas correctement mises au rebut. Les piles/batteries contiennent aussi d'importantes matières premières, telles que le fer, le zinc, le manganèse et le nickel, qui peuvent être réutilisées.</p> <p>Après l'utilisation, vous pouvez nous ramener les piles/batteries ou les déposer dans un point de collecte local (ex : point de vente ou centre de collecte local), et ce gratuitement. Sachez que les piles/batteries doivent être complètement déchargées avant d'être mises au rebut dans des points de collecte appropriés pour les piles/batteries usagées. Si vous jetez des piles/batteries qui ne sont pas complètement déchargées, veillez à prendre les précautions nécessaires afin d'éviter les courts-circuits.</p>
	<p>Les matériaux d'emballage doivent être mis au rebut de manière respectueuse de l'environnement. Les cartons d'emballage peuvent être déposés dans des centres de recyclage du papier ou dans des points de collecte publics destinés au recyclage. Tous les films ou plastiques contenus dans l'emballage doivent être déposés dans des points de collecte publics.</p>
 ES/PT	
<p>Valable uniquement pour la France :</p>	
 <p>Points de collecte sur www.quefairedemesdechets.fr Privilégiez la réparation ou le don de votre appareil !</p>	
<p>« Le tri simplifié »</p>	
<p>Le produit, les accessoires, les documents imprimés et l'emballage sont recyclables. Ils sont soumis à la responsabilité accrue du fabricant et font l'objet de procédures de tri sélectif.</p>	
	<p>Veillez tenir compte des marquages présents sur le matériau d'emballage lors de sa mise au rebut. Il comporte des abréviations (a) et des numéros (b), qui ont la signification suivante :</p>
	<p>1-7 : plastique / 20-22 : papier et carton / 80-98 : matériaux composites.</p>

Symbole	Matériau	Contenu dans les éléments d'emballage suivants pour ce produit
	Polyéthylène téréphtalate	Langue de d'isolation de la pile
	Carton ondulé	Emballage de vente et boîte interne

12. Avis de conformité



Le produit est conforme aux exigences des directives européennes et nationales applicables. La preuve de la conformité a été fournie. Le fabricant possède les déclarations et la documentation correspondantes.



Le produit est conforme aux exigences des directives nationales applicables de la République de Serbie.



Le produit est conforme aux exigences des directives nationales applicables au Royaume-Uni.

La déclaration de conformité UE complète est disponible en téléchargement depuis le lien suivant :
https://www.targa.gmbh/downloads/conformity/449107_2301.pdf

13. Informations relatives à la garantie et à l'assistance

Vous pouvez télécharger ce manuel et bien d'autres ainsi que des vidéos sur les produits et des logiciels d'installation sur www.lidl-service.com. Ce code QR vous permet d'arriver directement sur le site du service après-vente LIDL (www.lidl-service.com) ; vous pouvez y ouvrir votre mode d'emploi en saisissant le numéro d'article (IAN).



Garantie de TARGA GmbH

FR

Cher client, chère cliente,

La garantie accordée sur ce produit est de trois ans à partir de la date d'achat. En cas de vice sur ce produit, vous disposez de droits que vous pouvez faire valoir vis-à-vis du vendeur du produit. L'exercice de ces droits n'est pas limité par notre garantie exposée ci-après.

Conditions de garantie

La période de garantie commence à la date d'achat. Merci de conserver soigneusement le ticket de caisse d'origine. Il vous sera demandé comme preuve d'achat. Si un vice matériel ou de fabrication survient dans les trois ans qui suivent la date d'achat de ce produit, le produit sera réparé ou remplacé gratuitement, le choix restant à notre discrétion.

Période de garantie et droits résultant de vices

La période de garantie n'est pas prolongée en cas de son exercice. La même chose s'applique pour les pièces remplacées et réparées. Les dégâts et vices éventuellement présents dès l'achat doivent être signalés immédiatement dès le déballage. Une fois la période de garantie écoulée, toute réparation est payante.

Prestations incluses dans la garantie

L'appareil a été fabriqué selon des directives qualité strictes et a été soigneusement contrôlé avant d'être livré. La garantie s'applique aux défauts matériels ou de fabrication. Cette garantie ne s'étend pas aux pièces soumises à une usure normale et qui peuvent donc être considérées comme des pièces d'usure, ni aux dégâts sur les pièces fragiles comme p. ex. les interrupteurs, les piles rechargeables ou les pièces en verre. Cette garantie est invalidée si le produit est endommagé, est utilisé ou entretenu de manière inappropriée. Pour assurer une utilisation conforme du produit, toutes les instructions indiquées dans le mode d'emploi doivent être soigneusement respectées. Les utilisations et manipulations non conseillées dans le mode d'emploi ou qui font l'objet d'un avertissement doivent impérativement être évitées. Ce produit est destiné exclusivement à une utilisation privée et non commerciale. La garantie prend fin en cas de manipulation abusive et inappropriée, de recours à la force et d'interventions qui ne sont pas effectuées par notre service technique autorisé. La réparation ou le remplacement du produit ne prolonge pas d'autant la période de garantie.

Processus d'application de la garantie

Afin de permettre un traitement rapide de votre demande, nous vous prions de suivre les indications suivantes :

- Avant de mettre votre produit en service, merci de lire avec attention la documentation jointe. Si un problème survient qui ne peut être résolu de cette manière, merci de vous adresser à notre assistance téléphonique.
- Pour toute demande, ayez la référence de l'article et si disponible, le numéro de série, à portée de main pour apporter la preuve de votre achat.
- S'il est impossible d'apporter une solution par téléphone, notre assistance téléphonique organisera une intervention technique en fonction de l'origine de la panne.

Indépendamment de la garantie commerciale souscrite, le vendeur reste tenu des défauts de conformité du bien et des vices rédhibitoires dans les conditions prévues aux articles L217-4 à L217-13 du Code de la consommation et aux articles 1641 à 1648 et 2232 du Code Civil.

Article L217-16 du Code de la consommation

Lorsque l'acheteur demande au vendeur, pendant le cours de la garantie commerciale qui lui a été consentie lors de l'acquisition ou de la réparation d'un bien meuble, une remise en état couverte par la garantie, toute période d'immobilisation d'au moins sept jours vient s'ajouter à la durée de la garantie qui restait à courir. Cette période court à compter de la demande d'intervention de l'acheteur ou de la mise à disposition pour réparation du bien en cause, si cette mise à disposition est postérieure à la demande d'intervention.

Article L217-4 du Code de la consommation

Le vendeur livre un bien conforme au contrat et répond des défauts de conformité existant lors de la délivrance.

Il répond également des défauts de conformité résultant de l'emballage, des instructions de montage ou de l'installation lorsque celle-ci a été mise à sa charge par le contrat ou a été réalisée sous sa responsabilité.

Article L217-5 du Code de la consommation

Le bien est conforme au contrat :

1° S'il est propre à l'usage habituellement attendu d'un bien semblable et, le cas échéant :

- s'il correspond à la description donnée par le vendeur et posséder les qualités que celui-ci a présentées à l'acheteur sous forme d'échantillon ou de modèle ;
- s'il présente les qualités qu'un acheteur peut légitimement attendre eu égard aux déclarations publiques faites par le vendeur, par le producteur ou par son représentant, notamment dans la publicité ou l'étiquetage ;

2° Ou s'il présente les caractéristiques définies d'un commun accord par les parties ou être propre à tout usage spécial recherché par l'acheteur, porté à la connaissance du vendeur et que ce dernier a accepté.

Article L217-12 du Code de la consommation

L'action résultant du défaut de conformité se prescrit par deux ans à compter de la délivrance du bien.

Article 1641 du Code civil

Le vendeur est tenu de la garantie à raison des défauts cachés de la chose vendue qui la rendent impropre à l'usage auquel on la destine, ou qui diminuent tellement cet usage que l'acheteur ne l'aurait pas acquise, ou n'en aurait donné qu'un moindre prix, s'il les avait connus.

Article 1648 1er alinéa du Code civil

L'action résultant des vices rédhibitoires doit être intentée par l'acquéreur dans un délai de deux ans à compter de la découverte du vice.

Les pièces détachées indispensables à l'utilisation du produit sont disponibles pendant la durée de la garantie du produit.



Service

FR

Téléphone : 0800 919270

E-Mail : targa@lidl.fr

IAN: 449107_2301



Fabricant

Important : l'adresse suivante n'est pas l'adresse de notre service technique. Contactez d'abord notre service technique aux coordonnées ci-dessus.

TARGA GmbH
Coesterweg 45
59494 Soest
ALLEMAGNE

Garantie de TARGA GmbH



Cher client, chère cliente,

La garantie accordée sur ce produit est de trois ans à partir de la date d'achat. En cas de vice sur ce produit, vous disposez de droits que vous pouvez faire valoir vis-à-vis du vendeur du produit. L'exercice de ces droits n'est pas limité par notre garantie exposée ci-après.

Conditions de garantie

La période de garantie commence à la date d'achat. Merci de conserver soigneusement le ticket de caisse d'origine. Il vous sera demandé comme preuve d'achat. Si un vice matériel ou de fabrication survient dans les trois ans qui suivent la date d'achat de ce produit, le produit sera réparé ou remplacé gratuitement, le choix restant à notre discrétion.

Période de garantie et droits résultant de vices

La période de garantie n'est pas prolongée en cas de son exercice. La même chose s'applique pour les pièces remplacées et réparées. Les dégâts et vices éventuellement présents dès l'achat doivent être signalés immédiatement dès le déballage. Une fois la période de garantie écoulée, toute réparation est payante.

Prestations incluses dans la garantie

L'appareil a été fabriqué selon des directives qualité strictes et a été soigneusement contrôlé avant d'être livré. La garantie s'applique aux défauts matériels ou de fabrication. Cette garantie ne s'étend pas aux pièces soumises à une usure normale et qui peuvent donc être considérées comme des pièces d'usure, ni aux dégâts sur les pièces fragiles comme p. ex. les interrupteurs, les piles rechargeables ou les pièces en verre. Cette garantie est invalidée si le produit est endommagé, est utilisé ou entretenu de manière inappropriée. Pour assurer une utilisation conforme du produit, toutes les instructions indiquées dans le mode d'emploi doivent être soigneusement respectées. Les utilisations et manipulations non conseillées dans le mode d'emploi ou qui font l'objet d'un avertissement doivent impérativement être évitées. Ce produit est destiné exclusivement à une utilisation privée et non commerciale. La garantie prend fin en cas de manipulation abusive et inappropriée, de recours à la force et d'interventions qui ne sont pas effectuées par notre service technique autorisé. La réparation ou le remplacement du produit ne prolonge pas d'autant la période de garantie.

Processus d'application de la garantie

Afin de permettre un traitement rapide de votre demande, nous vous prions de suivre les indications suivantes :

- Avant de mettre votre produit en service, merci de lire avec attention la documentation jointe. Si un problème survient qui ne peut être résolu de cette manière, merci de vous adresser à notre assistance téléphonique.
- Pour toute demande, ayez la référence de l'article et si disponible, le numéro de série, à portée de main pour apporter la preuve de votre achat.
- S'il est impossible d'apporter une solution par téléphone, notre assistance téléphonique organisera une intervention technique en fonction de l'origine de la panne.



Service

BE Téléphone : 0800 12089
E-Mail : targa@lidl.be

LU Téléphone : 8002 5142
E-Mail : targa@lidl.be

CH Téléphone : 0800 56 44 33
E-Mail : targa@lidl.ch

IAN: 449107_2301



Fabricant

Important : l'adresse suivante n'est pas l'adresse de notre service technique. Contactez d'abord notre service technique aux coordonnées ci-dessus.

TARGA GmbH
Coesterweg 45
59494 Soest
ALLEMAGNE

Inhoud

1. Beoogd gebruik.....	57
2. Inhoud van het pakket	57
3. Overzicht	57
3.1 Display.....	58
4. Technische specificaties	59
5. Veiligheidsinstructies	59
6. Copyright.....	63
7. Voordat u start... ..	63
7.1 De batterijen activeren	63
7.2 Persoonlijke gegevens invoeren of wijzigen	64
8. Aan de slag	64
8.1 De weegschaal inschakelen/wegen.....	65
8.2 De weegschaal/gewichtsmeting, BMI, aanbevolen calorie-inname en lichaamsvet, water, bot- en spierpercentages inschakelen	65
8.3 Automatisch uitschakelen	66
8.4 De batterijen vervangen	67
9. Problemen oplossen	67
9.1 Er wordt niets op het display weergegeven.....	67
9.2 Op het display wordt "Lo" weergegeven en de weegschaal wordt uitgeschakeld	67
9.3 Op het display wordt "USEL" weergegeven en de weegschaal wordt uitgeschakeld	68
9.4 Op het display wordt "Err" weergegeven	68
9.5 Op het display wordt "Err2" weergegeven.....	68
10. Onderhoud/reiniging	68
11. Milieuregeling en informatie over afvalverwerking	68
12. Conformiteit.....	70
13. Garantie- en servicegegevens.....	70

Gefeliciteerd!

Met de aanschaf van deze SilverCrest SPWD 180 11 diagnostic scales, hierna 'diagnostische weegschaal' genoemd, hebt u gekozen voor een kwaliteitsproduct.

Raak vóór het eerste gebruik vertrouwd met de manier waarop de diagnostische weegschaal werkt en lees deze handleiding zorgvuldig door. Volg de veiligheidsinstructies zorgvuldig op en gebruik de diagnostische weegschaal alleen zoals beschreven in de handleiding en voor de aangegeven toepassingen.

Bewaar deze handleiding op een veilige plaats. Als u de diagnostische weegschaal aan iemand anders overdraagt, geeft u er ook alle relevante documenten bij.

1. Beoogd gebruik

Met deze diagnostische weegschaal bepaalt u het gewicht van een persoon. Verder kunt u lichaamsvet-, water-, spier- en botpercentages meten en uw aanbevolen dagelijkse calorie-inname en de BMI bepalen. Deze diagnostische weegschaal mag niet buitenshuis of in tropische klimaten worden gebruikt. Deze diagnostische weegschaal is niet ontworpen voor zakelijke of commerciële toepassingen. Gebruik de diagnostische weegschaal alleen voor persoonlijke toepassingen in een huiselijke omgeving. Elke andere toepassing komt niet overeen met het beoogde gebruik. Deze diagnostische weegschaal voldoet aan alle relevante normen en standaarden met betrekking tot CE-conformiteit. Wijzigingen in de diagnostische weegschaal, anders dan wijzigingen die worden aanbevolen door de fabrikant, kunnen ertoe leiden dat niet meer aan deze normen wordt voldaan. De fabrikant aanvaardt geen aansprakelijkheid voor enige schade of storing die hiervan mogelijk het gevolg is. Gebruik enkel accessoires die worden aanbevolen door de fabrikant.

Houd u aan de regelgeving en wetten in het land van gebruik.

2. Inhoud van het pakket

- SilverCrest SPWD 180 11 diagnostic scales
- 2 CR2032-lithiumbatterijen
- Deze handleiding

3. Overzicht

Deze bedieningsinstructies hebben een uitvouwbare omslag. Aan de binnenzijde van de omslag staat een afbeelding van de diagnostische weegschaal met nummers. Deze nummers hebben de volgende betekenis:

- 1 Display
- 2 Knop ▲
- 3 SET-knop
- 4 Knop ▼
- 5 Weegoppervlak
- 6 Elektroden
- 7 Batterijvak

3.1 Display

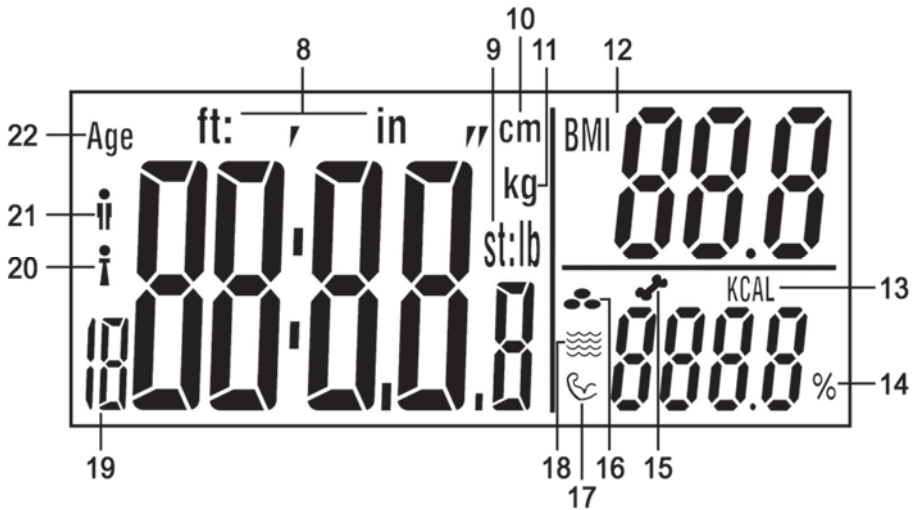

- 8 Lichaamslengte in feet:inches
- 9 **st:lb** Gewichtseenheid in stones:pounds
lb Gewichtseenheid in pond
- 10 Lichaamslengte in cm
- 11 Gewichtseenheid in kilogram
- 12 BMI (Body Mass Index)
- 13 Aanbevolen calorie-inname per dag
- 14 Percentage (lichaamsvet, water, spieren, botten)
- 15 Percentage botten
- 16 Percentage lichaamsvet
- 17 Percentage spieren
- 18 Percentage water
- 19 Geheugen gebruikersprofiel
- 20 Vrouw
- 21 Man
- 22 Leeftijd

4. Technische specificaties

Werkingsvoltage:	6 V 
Batterij:	2 lithium-batterij, 3 V, CR2032
Gewichtseenheden:	kg / st / lb (instelbaar)
Maximaal gewicht:	180 kg / 396 lb / 28 st
Stappen:	0,1 kg/0,2 lb
Weegtolerantie:	+/- (1% +0,1 kg/ 0,2 lb) voor 30 kg tot 180 kg
Automatisch uitschakelen:	ja
Geheugens gebruikersprofiel:	12
Geslacht:	vrouw/man
Leeftijdsbereik voor diagnostische functies:	10 tot 80 jaar
Activiteitsniveaus:	6 (geen, weinig, normaal, gemiddeld, intensief, sportief)
Ondersteunde lichaamslengten:	100 - 220 cm
Afmetingen (B x H x D):	circa 30 x 2,2 x 30 cm
Gewicht:	ongeveer 1,6 kg (incl. batterijen)
Gebruikstemperatuur:	+10°C tot +40°C

De technische data en het ontwerp kunnen zonder voorafgaande kennisgeving worden gewijzigd.

5. Veiligheidsinstructies

Voordat u de diagnostische weegschaal voor het eerst gebruikt, dient u de onderstaande opmerkingen te lezen en alle waarschuwingen op te volgen, zelfs als u bekend bent met de bediening van elektronische apparatuur. Bewaar deze handleiding op een veilige plaats, zodat u deze later kunt raadplegen. Als u de diagnostische weegschaal verkoopt of weggeeft, dient u ook de handleiding erbij te doen.



WAARSCHUWING! Dit signaalwoord duidt op een gevaar met een gemiddeld risico dat tot de dood of zwaar lichamelijk letsel kan leiden, als het niet wordt vermeden.



Dit symbool geeft aan dat u niet met natte of vochtige voeten op de diagnostische weegschaal mag gaan staan. Hetzelfde geldt als het weegoppervlak nat of vochtig is. U zou kunnen uitglijden en uzelf verwonden.



Dit symbool geeft aan dat de diagnostische weegschaal niet zwaarder mag worden belast dan met 180 kg of 396 lb, anders kan de weegschaal beschadigd raken en bestaat er gevaar voor letsel.



Dit symbool staat bij nadere informatie over het onderwerp.

⚠ Deze diagnostische weegschaal kan worden gebruikt door kinderen van 8 jaar en ouder (voor de diagnostische functie geldt een minimale leeftijd van 10 jaar), door personen met lichamelijke, zintuiglijke of verstandelijke beperkingen of door personen met weinig kennis of ervaring, mits er toezicht op wordt gehouden of ze instructies hebben gekregen over het juiste gebruik van de diagnostische weegschaal en de bijhorende risico's begrijpen. Laat kinderen niet met de diagnostische weegschaal spelen. Het product mag niet worden gereinigd of onderhouden door kinderen die niet

onder toezicht staan. Houd het verpakkingsmateriaal buiten het bereik van kinderen. Er bestaat gevaar voor verstikking.

- ⚠ Gebruik de diagnostische weegschaal in geen geval als u een pacemaker draagt. Gebruik de diagnostische weegschaal nooit in de nabijheid van iemand die een pacemaker of andere medische apparatuur draagt.
- ⚠ De diagnostische weegschaal is niet geschikt voor zwangere vrouwen.
- ⚠ Ga niet met natte of vochtige voeten op de diagnostische weegschaal staan en ga niet op het weegoppervlak staan als dit nat of vochtig is. U zou kunnen uitglijden en uzelf verwonden.
- ⚠ De diagnostische weegschaal mag niet zwaarder worden belast dan met 180 kg of 396 lb, anders kan de diagnostische weegschaal beschadigd raken en bestaat er gevaar voor letsel.
- ⚠ Spring niet op het weegoppervlak van de diagnostische weegschaal, anders kan deze beschadigd raken en bestaat er gevaar voor letsel.
- ⚠ Verwijder direct de batterijen uit de diagnostische weegschaal als deze rook of vreemde geluiden of geuren produceert. In dat geval mag u de diagnostische weegschaal pas gebruiken nadat deze is nagekeken door een bevoegd onderhoudstechnicus. Adem rook die uit het apparaat komt nooit in. Raadpleeg een arts als u per ongeluk rook inademt. De ingeademde rook kan schadelijk zijn voor uw gezondheid.

- ⚠ De diagnostische weegschaal mag niet zijn beschadigd om verdere risico's te voorkomen.
- ⚠ Plaats geen brandende voorwerpen (zoals kaarsen) op of in de buurt van de diagnostische weegschaal. Brandgevaar!
- ⚠ Stel de diagnostische weegschaal niet bloot aan directe warmtebronnen (zoals een verwarming), direct zonlicht of kunstlicht. Stel het product niet bloot aan waternevel of -druppels en agressieve vloeistoffen. Gebruik de diagnostische weegschaal niet in de buurt van water. Let er met name op dat de diagnostische weegschaal niet wordt ondergedompeld (plaats geen met vloeistof gevulde voorwerpen, zoals vazen of glazen, op de weegschaal). Zorg ervoor dat de diagnostische weegschaal niet wordt blootgesteld aan sterke schokken of trillingen. Steek geen vreemde voorwerpen in de diagnostische weegschaal, omdat het apparaat hierdoor beschadigd kan raken.
- ⚠ U mag de batterijen niet kortsluiten. Verwijder de batterijen uit het apparaat als u dit langere tijd niet gaat gebruiken. Als de batterijen hebben gelekt, verwijdert u ze om beschadiging van de diagnostische weegschaal te voorkomen. U kunt gelekte batterijvloeistof afvegen met een droge, absorberende doek. Draag altijd beschermende handschoenen! Vermijd contact met de huid. Als de

batterijvloestof in contact komt met uw huid of ogen, spoelt u deze direct met veel water en raadpleegt u een arts.

- ⚠ Niet-oplaadbare batterijen mogen nooit worden opgeladen.
- ⚠ Gebruik geen combinatie van verschillende soorten batterijen of nieuwe en oude batterijen.
- ⚠ Sluit de batterijen niet kort.
- ⚠ Plaats batterijen met de juiste polariteit.
- ⚠ Verwijder lege batterijen uit het apparaat en voer ze op de juiste wijze af.

6. Copyright

De volledige inhoud van deze gebruikershandleiding wordt beschermd door het auteursrecht en wordt uitsluitend ter informatie aan de lezer verstrekt. Het is strikt verboden om gegevens en informatie te kopiëren zonder voorafgaande uitdrukkelijke schriftelijke toestemming van de auteur. Dit geldt ook voor commercieel gebruik van de inhoud en informatie. Alle teksten en afbeeldingen waren actueel op het moment dat deze handleiding werd gedrukt. De inhoud kan zonder kennisgeving worden gewijzigd.

7. Voordat u start...

7.1 De batterijen activeren

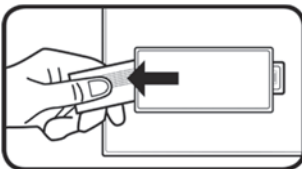

Verwijder de strip uit het batterijvak (7) aan de onderkant van de diagnostische weegschaal. De diagnostische weegschaal is nu klaar voor gebruik.

7.2 Persoonlijke gegevens invoeren of wijzigen



Zorg ervoor dat u de juiste gewichtseenheid instelt voordat u uw persoonlijke gegevens invoert. Zie het hoofdstuk "De weegschaal inschakelen/wegen".

Voer uw persoonlijke gegevens in wanneer u voor het eerst uw lichaamsgewicht, BMI, aanbevolen calorie-inname en lichaamsvet-, water-, bot- en spierpercentages meet. Ga hiervoor als volgt te werk:

- Stap kort op de weegschaal om deze in te schakelen.
- Druk op de knop SET (3) om de diagnostische modus in te schakelen.
- Het gebruikersprofielgeheugen (19) knippert op het display (1). Druk op de knop ▲ (2) of ▼ (4) om het gewenste gebruikersprofielgeheugen (19) [1-12] te selecteren. Druk op de knop SET (3) om uw selectie te bevestigen.
- Vervolgens kunt u met de knoppen ▲ (2) en ▼ (4) achtereenvolgens het geslacht [man (21)/vrouw (20)], de leeftijd (22), de lengte en het activiteitsniveau invoeren. Druk op de knop SET (3) om elke invoer te bevestigen.



U kunt uw sportactiviteit specificeren aan de hand van het activiteitsniveau. De volgende 6 activiteitsniveaus zijn beschikbaar: AC-1 = geen, AC-2 = weinig, AC-3 = normaal, AC-4 = gemiddeld, AC-5 = intensief en AC-6 = sportief.

8. Aan de slag



Er is een stevige ondergrond nodig om het gewicht correct te kunnen meten. Plaats de diagnostische weegschaal dus altijd op een solide, horizontale vloer en nooit op tapijt. Tapijt kan het meetresultaat vervormen.



Als u meetresultaten wilt kunnen vergelijken, moet u zich indien mogelijk altijd op hetzelfde tijdstip van de dag (bij voorkeur 's ochtends) wegen. Weeg uzelf indien mogelijk altijd onder dezelfde omstandigheden: met een lege maag, nadat u naar het toilet bent gegaan en naakt.



Houd er rekening mee dat de waarden voor de stone-gewichtseenheid niet als decimaal worden weergegeven. Het display wordt door een dubbele punt in twee segmenten verdeeld. Alleen gehele getallen worden weergegeven in de gewichtseenheid "st" links van de dubbele punt. Het resterende gewicht wordt weergegeven in de gewichtseenheid "lb" rechts van de dubbele punt. Voorbeeld: "6:8.2 st:lb" wordt weergegeven op het display. Dit is 6 stone en 8,2 pounds.



De diagnostische weegschaal moet voor het eerste gebruik of na verplaatsing worden gekalibreerd om er zeker van te zijn dat de diagnostische weegschaal het gewicht precies bepaalt. Stap hiervoor even op het weegoppervlak (5), stap er weer af en wacht tot de diagnostische weegschaal automatisch wordt uitgeschakeld. De diagnostische weegschaal is nu gekalibreerd.

8.1 De weegschaal inschakelen/wegen

Met de functie Step-On-Power wordt de diagnostische weegschaal automatisch ingeschakeld als u op het weegoppervlak (5) stapt. De weegschaal begint meteen met het bepalen van uw gewicht.

In de oorspronkelijke staat is de diagnostische weegschaal ingesteld op de gewichtseenheid "kg" (11). Zodra de gekozen gewichtseenheid op het display staat, drukt u op de knop ▲ (2) of ▼ (4) om deze te wijzigen. De geselecteerde gewichtseenheid wordt aangegeven op het display (1).

Ga zo op het weegoppervlak (5) van de diagnostische weegschaal staan, dat uw gewicht gelijkmatig is verdeeld. Blijf tijdens het weegproces zo stil mogelijk staan, omdat het meetresultaat anders mogelijk niet klopt. Het meetresultaat wordt tijdens het weegproces op het display (1) weergegeven. De meting is voltooid als het display knippert.

8.2 De weegschaal/gewichtsmeting, BMI, aanbevolen calorie-inname en lichaamsvet-, water-, bot- en spierpercentages inschakelen

U moet eerst uw persoonlijke gegevens invoeren voordat u deze metingen kunt uitvoeren. Besteed extra aandacht aan de rubriek "Persoonlijke gegevens invoeren of wijzigen". Ga als volgt te werk om u te wegen:

- Stap kort op de weegschaal om deze in te schakelen.
- Druk op de knop SET (3) om de diagnostische modus in te schakelen.
- Druk op de knoppen ▲(2) en ▼ (4) om het gewenste gebruikersprofielgegevens (19) te selecteren.
- Ga op blote voeten op het weegoppervlak (5) staan en zorg ervoor dat u op de elektroden (6) staat.
- De geheugenplaats voor gebruikersprofiel (19) knippert een paar keer. De ingestelde leeftijd en lengte worden een voor een weergegeven voordat het meten van het lichaamsgewicht start. Nadat het lichaamsgewicht knipperend wordt weergegeven, worden de andere waarden gemeten. Blijf op de elektroden (6) staan totdat u bent gewogen. Probeer tijdens het wegen en meten zo stil mogelijk te staan voor een nauwkeurig resultaat.

- Zodra de meting is voltooid, worden uw lichaamsgewicht en BMI (12) weergegeven. Raadpleeg de volgende tabel om uw BMI (12) te interpreteren.

Gewichtsclassificatie voor volwassenen volgens BMI (volgens WHO, vanaf 2008)		
Categorie	BMI (kg/m ²)	Lichaamsgewicht
Ernstig ondergewicht	< 16	Ondergewicht
Ondergewicht	16 - 16,9	
Licht ondergewicht	17 - 18,4	
Normaal gewicht	18,5 - 24,9	Normaal gewicht
Overgewicht	25 - 29,9	Obesitas
Obesitas, klasse I	30 - 34,9	Obesitas
Obesitas, klasse II	35 - 39,9	
Obesitas, klasse III	≥ 40	

- De volgende waarden worden een paar keer achter elkaar weergegeven:
 - Percentage lichaamsvet (16)
 - Percentage water (18)
 - Percentage spieren (17)
 - Percentage botten (15)
 - Aanbevolen calorie-inname per dag (13)

8.3 Automatisch uitschakelen

De diagnostische weegschaal heeft een automatische uitschakelfunctie (de functie Auto Power Off). Na de weergave van het meetresultaat schakelt de diagnostische weegschaal automatisch uit.

8.4 De batterijen vervangen

Vervang de batterijen als deze leeg zijn. Voor het vervangen van de CR2032-lithiumbatterijen verwijdert u het klepje van het batterijvak (7) aan de achterzijde van de diagnostische weegschaal door een vinger in de uitsparing van het batterijvak (7) te steken. Til het klepje van het batterijvak (7) vervolgens omhoog en verwijder het.

Voor het verwijderen van de batterijen drukt u ze enigszins naar beneden (zie de richting van de pijl op de afbeelding). Vervolgens kunt u de batterijen uit de houder halen.

Plaats vervolgens twee nieuwe CR2032-lithiumbatterijen. Let altijd op de polariteit. Deze wordt aangegeven in het batterijvak (7). Het +-symbool op de CR2032-lithiumbatterijen moet zichtbaar zijn, zoals aangegeven op de afbeelding hiernaast.

Schuif vervolgens het klepje van het batterijvak (7) weer terug op zijn oorspronkelijke plaats. De diagnostische weegschaal is nu klaar voor gebruik.

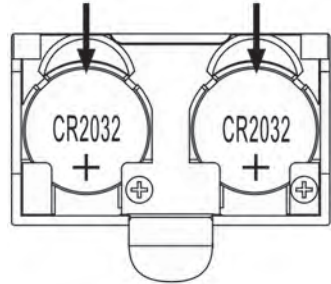

Uw invoergegevens worden permanent opgeslagen en gaan niet verloren bij het vervangen van de batterijen.

9. Problemen oplossen

9.1 Er wordt niets op het display weergegeven

- De CR2032-lithiumbatterijen zijn leeg. Vervang de CR2032-lithiumbatterijen door nieuwe batterijen van hetzelfde type. Lees de instructies in het gedeelte "De batterijen vervangen".
- De CR2032-lithiumbatterijen zijn onjuist geplaatst. Lees de instructies in het gedeelte "De batterijen vervangen".

9.2 Op het display wordt "Lo" weergegeven en de weegschaal wordt uitgeschakeld

- De CR2032-lithiumbatterijen zijn bijna leeg. Vervang de CR2032-lithiumbatterijen door nieuwe batterijen van hetzelfde type. Lees de instructies in het gedeelte "De batterijen vervangen".

9.3 Op het display wordt "USEL" weergegeven en de weegschaal wordt uitgeschakeld

- Er is een fout opgetreden en de diagnostische weegschaal kan de meting niet uitvoeren. Als dit gebeurt, stapt u van het weegoppervlak (5) van de diagnostische weegschaal en begint u opnieuw met meten.

9.4 Op het display wordt "Err" weergegeven

- Uw gewicht overschrijdt de maximale belasting van 180 kg/396 lb/28 st. Stap onmiddellijk van het weegoppervlak (5) van de weegschaal af om beschadiging te voorkomen.



9.5 Op het display wordt "Err2" weergegeven

- Er is een fout opgetreden tijdens het meten. Als dit gebeurt, stapt u van het weegoppervlak (5) van de diagnostische weegschaal en begint u opnieuw met meten. Zorg ervoor dat u op de elektroden (6) staat.

10. Onderhoud/reiniging

Reparatie is vereist als de diagnostische weegschaal op enige wijze is beschadigd, bijvoorbeeld als de behuizing is beschadigd, als er vloeistof of voorwerpen in de diagnostische weegschaal zijn terechtgekomen of als het product is blootgesteld aan regen of vocht. Reparatie is ook vereist als het product niet normaal werkt of als het is gevallen. Verwijder direct de batterijen uit de diagnostische weegschaal als deze rook of vreemde geluiden of geuren produceert. In dat geval mag u de diagnostische weegschaal pas gebruiken nadat deze is nagekeken door een bevoegd onderhoudstechnicus. Elk onderhoud moet worden uitgevoerd door een bevoegd onderhoudstechnicus. Open nooit de behuizing van de diagnostische weegschaal. Reinig het apparaat uitsluitend met een schone, droge doek. Gebruik nooit agressieve vloeistoffen.

11. Milieureggeving en informatie over afvalverwerking

	<p>Apparaten met dit symbool zijn onderworpen aan de Europese richtlijn 2012/19/EU. Alle elektrische en elektronische apparaten moeten worden gescheiden van huishoudelijk afval en bij een officiële afvalverwerkingsinstantie worden ingeleverd. Voorkom schade aan het milieu en risico's voor uw eigen gezondheid door het apparaat op de juiste manier als afval te verwerken. Voor meer informatie over een juiste afvalverwerking neemt u contact op met de plaatselijke overheid, de afvalverwerkingsinstantie of de winkel waar u het apparaat hebt gekocht.</p>
	<p>Het symbool van de doorgekruiste verrijdbare afvalbak op gewone en oplaadbare batterijen geeft aan dat ze niet bij het normale huisvuil thuishoren, maar apart moeten worden afgevoerd.</p> <p>Wanneer batterijen giftige stoffen bevatten, wordt onder dit symbool het chemische symbool van de giftige stof vermeld, met de volgende betekenissen:</p>

	<p>- Pb: batterij/accu bevat lood</p> <p>- Cd: batterij/accu bevat cadmium</p> <p>- Hg: batterij/accu bevat kwik</p> <p>U bent wettelijk verplicht gebruikte batterijen/accu's in te leveren. Afgedankte batterijen/accu's kunnen giftige stoffen bevatten die mogelijk schadelijk zijn voor de gezondheid of het milieu als ze niet op de juiste manier worden opgeslagen of verwijderd. Batterijen/accu's bevatten ook belangrijke grondstoffen, zoals ijzer, zink, mangaan en nikkel die kunnen worden hergebruikt.</p> <p>Na gebruik kunt u de batterijen/accu's gratis bij ons of bij een plaatselijk inzamelpunt (bijv. in de detailhandel of een plaatselijk inzamelpunt) inleveren. Zorg dat accu's/batterijen helemaal leeg zijn voordat u ze inlevert bij een verzamelpunt voor afgedankte batterijen/accu's. Als u accu's/batterijen inlevert die niet helemaal leeg zijn, moet u voorzorgsmaatregelen treffen om kortsluiting te voorkomen.</p>
	<p>Gooi al het verpakkingsmateriaal weg op een milieuvriendelijke manier. De kartonnen verpakking kan voor recycling naar de oudpapierbak of een openbaar inzamelpunt worden gebracht. Folie of plastic in de verpakking moet worden ingeleverd via een daarvoor bestemde inzamelmethode.</p>
 ES/PT	
<p>Alleen relevant voor Frankrijk:</p>	
 <p>Points de collecte sur www.quefairedemesdechets.fr Privilégiez la réparation ou le don de votre appareil !</p>	
<p>"Eenvoudig scheiden"</p>	
<p>Het product, de accessoires, het drukwerk en de verpakking zijn recyclebaar. Ze vallen onder de uitgebreide verantwoordelijkheid van de fabrikant en worden apart gesorteerd en ingezameld.</p>	
	<p>Let bij het verwijderen van het verpakkingsmateriaal op de aangebrachte merktekens; op het etiket staan de afkortingen (a) en (b) met de volgende betekenis:</p>
	<p>1-7: kunststof/20-22: papier en karton/80-98: samengestelde materialen.</p>

Symbol	Materiaal	Bevat de volgende verpakkingselementen voor dit product
	Polyethyleentereftalaat	Batterij-isolatiestrip
	Golfkarton	Verkoopverpakkingen binnendoos

12. Conformiteit



Het product voldoet aan de eisen van de toepasselijke Europese en nationale richtlijnen. Er is bewijs van conformiteit verstrekt. De fabrikant beschikt over de relevante verklaringen en documentatie.



Het product voldoet aan de eisen van de toepasselijke nationale richtlijnen van de Republiek Servië.



Het product voldoet aan de eisen van de toepasselijke nationale richtlijnen van Groot-Brittannië.

De volledige Europese conformiteitsverklaring is te downloaden via deze link:

https://www.targa.gmbh/downloads/conformity/449107_2301.pdf

13. Garantie- en servicegegevens

Garantie van TARGA GmbH

Geachte klant,

U krijgt op dit apparaat 3 jaar garantie vanaf de datum van aankoop. In het geval van gebreken aan dit product heeft u ten opzichte van de verkoper van het product bepaalde wettelijke rechten. Deze wettelijke rechten worden door onze hierna volgende garantie niet beperkt.

Garantievoorwaarden

De garantietermijn begint op de datum van aankoop. Bewaart u de originele kassabon goed. Deze bon is nodig als bewijs van aankoop. Indien er binnen drie jaar vanaf de datum van aankoop van dit product een materiaal- of fabricagefout optreedt, wordt het product door ons – naar ons goeddunken – gratis gerepareerd of vervangen.

Garantietermijn en wettelijke aanspraak bij gebreken

De garantietermijn wordt door de wettelijke aanspraak bij gebreken niet verlengd. Dit geldt ook voor vervangen en gerepareerde onderdelen. Eventueel reeds bij aankoop aanwezige schade en gebreken dienen onmiddellijk na het uitpakken te worden gemeld. Na afloop van de garantietermijn benodigde reparaties worden alleen tegen betaling uitgevoerd.

Garantiedekking

Het apparaat is zorgvuldig gefabriceerd volgens strenge kwaliteitsrichtlijnen en voor de levering nauwgezet onderzocht. De garantie dekt materiaal- en fabricagefouten. Deze garantie dekt geen onderdelen van het product die onderhevig zijn aan normale slijtage en daardoor kunnen worden beschouwd als slijtbare onderdelen of beschadigingen aan breekbare onderdelen zoals schakelaars, batterijen of onderdelen gemaakt van glas. De garantie vervalt als het product beschadigd, niet doelmatig gebruikt of onderhouden is. Voor een doelmatig gebruik van het product dienen alle in de meegeleverde handleiding opgenomen aanwijzingen strikt te worden nageleefd. Gebruiksdoeleinden en handelingen die in de handleiding worden afgeraden of waarvoor wordt gewaarschuwd, dienen in elk geval te worden vermeden. Het product is uitsluitend bestemd voor privégebruik en niet voor commercieel gebruik. In geval van misbruik of niet doelmatig gebruik, gebruik van geweld of ingrepen die niet zijn uitgevoerd door onze geautoriseerde service-afdeling, komt de garantie te vervallen. Met de reparatie of vervanging van het product begint geen nieuwe garantietermijn.

Afwikkeling van een garantieclaim

Gelieve voor een snelle verwerking van uw probleem de volgende aanwijzingen in acht te nemen:

- Lees voordat u het product in gebruik neemt de bijbehorende documentatie aandachtig door. Mocht er een probleem optreden dat op deze manier niet kan worden opgelost, neem dan contact op met onze hotline.
- Houdt u bij elke navraag de kassabon en het artikelnummer of indien beschikbaar het serienummer als bewijs van aankoop bij de hand.
- In het geval dat een oplossing per telefoon niet mogelijk is, zal onze hotline er afhankelijk van de oorzaak van het probleem voor zorgen dat het probleem op andere wijze wordt opgelost.
- Op www.lidl-service.com kunt u deze en allerlei andere handleidingen, productvideo's en installatiesoftware downloaden. Deze QR-code brengt u rechtstreeks naar de servicepagina van LIDL (www.lidl-service.com). Voer hier het artikelnummer (IAN) in om uw gebruiksaanwijzing te openen.





Service

NL Telefoon: 0800 0249630
E-Mail: targa@lidl.nl

BE Telefoon: 0800 12089
E-Mail: targa@lidl.be

LU Telefoon: 8002 5142
E-Mail: targa@lidl.be

IAN: 449107_2301



Fabrikant

Merk op dat het volgende adres geen service-adres is. Neem eerst contact op met de bovenvermelde service-afdeling.

TARGA GmbH
Coesterweg 45
59494 Soest
DUITSLAND

Spis treści

1. Użytkowanie zgodne z przeznaczeniem	74
2. Zawartość opakowania	74
3. Informacje ogólne	74
3.1 Wyświetlacz.....	75
4. Dane techniczne.....	76
5. Wskazówki dotyczące bezpieczeństwa	76
6. Prawa autorskie.....	80
7. Czynności przygotowawcze	80
7.1 Uaktywnianie baterii.....	80
7.2 Wprowadzanie lub zmiana danych osobowych	81
8. Rozpoczęcie użytkowania	81
8.1 Włączanie wagi / pomiar masy ciała	82
8.2 Włączanie wagi / pomiar masy ciała, wskaźnika BMI, zalecanego spożycia kalorii oraz procentowych zawartości tkanki tłuszczowej, wody, masy mięśniowej i masy kostnej...	82
8.3 Automatyczne wyłączenie	83
8.4 Wymiana baterii	84
9. Rozwiązywanie problemów	84
9.1 Brak wskazań na wyświetlaczu	84
9.2 Na wyświetlaczu ukazuje się wskazanie „Lo” i waga wyłącza się.....	84
9.3 Na wyświetlaczu ukazuje się wskazanie „USEL” i waga wyłącza się.....	85
9.4 Wskazanie „Err” na wyświetlaczu	85
9.5 Wskazanie „Err2” na wyświetlaczu.....	85
10. Obsługa serwisowa/czyszczenie	85
11. Przepisy dotyczące ochrony środowiska oraz informacje o utylizacji urządzenia.....	85
12. Zgodność z dyrektywami.....	87
13. Informacje dotyczące gwarancji i serwisu	87

Gratulacje!

Dokonując zakupu wagi diagnostycznej SilverCrest SPWD 180 11, zwanej dalej wagą diagnostyczną, wybrali Państwo produkt wysokiej jakości.

Przed pierwszym użyciem wagi diagnostycznej prosimy o zapoznanie się z jej działaniem i uważne przeczytanie niniejszej instrukcji obsługi. Prosimy o przestrzeganie wskazówek dotyczących bezpieczeństwa i używanie wagi diagnostycznej wyłącznie w sposób opisany w instrukcji obsługi i zgodnie z przeznaczeniem.

Niniejszą instrukcję obsługi należy przechowywać w bezpiecznym miejscu. W przypadku przekazania wagi diagnostycznej innej osobie należy dotychczas również wszystkie istotne dokumenty.

1. Użytkowanie zgodne z przeznaczeniem

Niniejsza waga diagnostyczna służy do określania masy ciała konkretnej osoby. Ponadto istnieje możliwość pomiaru procentowej zawartości tkanki tłuszczowej, wody, masy mięśniowej i masy kostnej w celu określenia zalecanego dziennego spożycia kalorii oraz wskaźnika BMI. Niniejsza waga diagnostyczna nie może być używana poza pomieszczeniami zamkniętymi lub w rejonach o klimacie tropikalnym. Niniejsza waga diagnostyczna nie jest przeznaczona do użytku korporacyjnego ani komercyjnego. Niniejsza waga diagnostyczna jest przeznaczona wyłącznie do prywatnego użytku domowego. Jakikolwiek inne użytkowanie jest uznawane za niezgodne z przeznaczeniem. Niniejsza waga diagnostyczna spełnia wymagania wszystkich odnośnych norm i dyrektyw dotyczących zgodności CE. W przypadku niezgodności z producentem modyfikacji wagi diagnostycznej nie można zagwarantować spełnienia wymagań tych norm i dyrektyw. Producent nie ponosi odpowiedzialności za ewentualne szkody lub usterki powstałe w wyniku takich modyfikacji. Należy stosować wyłącznie akcesoria zalecane przez producenta.

Należy przestrzegać przepisów i regulacji prawnych obowiązujących w kraju użytkowania.

2. Zawartość opakowania

- Waga diagnostyczna SilverCrest SPWD 180 11
- 2 baterie litowe CR2032
- Niniejsza instrukcja obsługi

3. Informacje ogólne

Niniejsza instrukcja obsługi ma rozkładaną okładkę. Na wewnętrznej stronie okładki pokazano wagę diagnostyczną z częściami oznaczonymi numerami. Poniżej podano znaczenie poszczególnych numerów:

- 1 Wyświetlacz
- 2 Przycisk ▲
- 3 Przycisk SET
- 4 Przycisk ▼
- 5 Powierzchnia ważenia
- 6 Elektrody
- 7 Komora baterii

3.1 Wyświetlacz

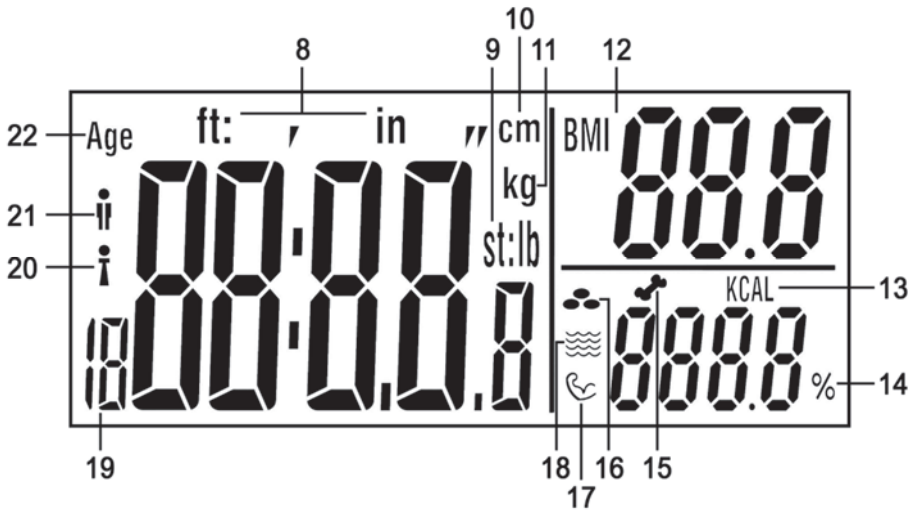

- 8 Wzrost w stopach i calach
- 9 **st:lb** Masa ciała w kamieniach i funtach
lb Masa ciała w funtach
- 10 Wzrost w cm
- 11 Masa ciała w kilogramach
- 12 BMI (wskaźnik masy ciała)
- 13 Zalecane dzienne spożycie kalorii
- 14 Procentowa zawartość (tkanki tłuszczowej, wody, masy mięśniowej, masy kostnej)
- 15 Procentowa zawartość masy kostnej
- 16 Procentowa zawartość tkanki tłuszczowej
- 17 Procentowa zawartość masy mięśniowej
- 18 Procentowa zawartość wody
- 19 Pamięć profilu użytkownika
- 20 Kobieta
- 21 Mężczyzna
- 22 Wiek

4. Dane techniczne

Napięcie zasilania:	6 V 
Bateria:	2 bateria litowa, 3 V, CR2032
Jednostki masy:	kg / st / lb (możliwość wyboru)
Maksymalna nośność:	180 kg / 396 lb / 28 st
Podziałka:	0,1 kg / 0,2 lb
Tolerancja pomiaru:	+/- (1% +0,1 kg/0,2 lb) dla masy ciała od 30 kg do 180 kg
Funkcja automatycznego wyłączenia:	tak
Pamięci profilu użytkownika:	12
Płeć:	kobieta/mężczyzna
Przedział wiekowy dla funkcji diagnostycznych:	10 – 80 lat
Poziomy aktywności:	6 (brak, mała, normalna, umiarkowana, intensywna, sportowa)
Obsługiwany wzrost:	100 – 220 cm
Wymiary (szer. x wys. x gł.):	ok. 30 x 2,2 x 30 cm
Masa:	ok. 1,6 kg z bateriami
Temperatura pracy:	+10°C do +40°C

Dane techniczne i konstrukcja mogą ulegać zmianom bez wcześniejszego powiadomienia.

5. Wskazówki dotyczące bezpieczeństwa

Przed pierwszym użyciem wagi diagnostycznej należy przeczytać poniższe wskazówki i zastosować się do wszystkich ostrzeżeń. Dotyczy to również osób, które mają doświadczenie w korzystaniu z urządzeń elektronicznych. Niniejszą instrukcję obsługi należy przechowywać w bezpiecznym miejscu do wykorzystania w przyszłości. W razie sprzedaży lub przekazania wagi diagnostycznej należy również przekazać jej instrukcję obsługi.



OSTRZEŻENIE! To hasło ostrzegawcze wskazuje niebezpieczeństwo o umiarkowanym stopniu zagrożenia, które może doprowadzić do śmierci lub poważnych obrażeń, jeśli nie uda się go uniknąć.



Ten symbol informuje, że na wadze diagnostycznej nie wolno stawać mokrymi lub wilgotnymi stopami. To samo dotyczy sytuacji, gdy mokra lub wilgotna jest powierzchnia ważenia. Grozi to urazem w wyniku poślizgnięcia.



Ten symbol informuje, że nie należy obciążać wagi diagnostycznej powyżej 180 kg lub 396 funtów. W przeciwnym razie może dojść do jej uszkodzenia, a ponadto istnieje ryzyko odniesienia obrażeń.



Tym symbolem oznaczono dodatkowe informacje związane z omawianym tematem.

⚠ Niniejsza waga diagnostyczna może być używana przez dzieci w wieku powyżej 8 lat (w przypadku funkcji diagnostycznej w wieku minimum 10 lat) oraz przez osoby o ograniczonych możliwościach fizycznych, sensorycznych lub mentalnych, bądź przez osoby nieposiadające stosownej wiedzy lub doświadczenia pod warunkiem, że znajdują się one pod nadzorem lub zostały poinstruowane w zakresie prawidłowego posługiwania się wagą diagnostyczną i rozumieją związane z tym zagrożenia. Nie wolno pozwalać

dzieciom na zabawę wagą diagnostyczną. Produkt nie może być w żadnym wypadku czyszczony ani konserwowany przez dzieci pozostające bez nadzoru. Materiały opakowaniowe należy przechowywać poza zasięgiem dzieci. Istnieje niebezpieczeństwo uduszenia.

- ⚠ Z wagi diagnostycznej nie mogą w żadnym wypadku korzystać osoby z wszczepionym rozrusznikiem serca. W żadnym wypadku nie należy używać wagi diagnostycznej w pobliżu osób z wszczepionym rozrusznikiem serca lub innymi urządzeniami medycznymi.
- ⚠ Waga diagnostyczna nie jest odpowiednia dla kobiet w ciąży.
- ⚠ Nie należy stawiać na wadze diagnostycznej mokrymi lub wilgotnymi stopami lub gdy powierzchnia ważenia jest wilgotna. Grozi to urazem w wyniku poślizgnięcia.
- ⚠ Nie należy obciążać wagi diagnostycznej powyżej 180 kg lub 396 funtów. W przeciwnym razie może dojść do jej uszkodzenia, a ponadto istnieje ryzyko odniesienia obrażeń.
- ⚠ Nie należy wskakiwać na powierzchnię ważenia wagi diagnostycznej. W przeciwnym razie może dojść do uszkodzenia wagi łazienkowej, a ponadto istnieje ryzyko odniesienia obrażeń.
- ⚠ W przypadku zauważenia dymu, nietypowych odgłosów lub zapachów należy natychmiast wyjąć baterie z wagi diagnostycznej. W takim przypadku nie należy używać wagi diagnostycznej, lecz należy ją przekazać do autoryzowanego punktu serwisowego w celu kontroli. W żadnym wypadku nie wolno wdychać dymu

wydobywającego się z urządzenia. Jeśli dym przypadkowo przedostanie się do płuc, należy skorzystać z pomocy medycznej. Wdychanie dymu może być bardzo szkodliwe dla zdrowia.

- ⚠️ Waga diagnostyczna nie może być uszkodzona, aby nie dopuścić do wystąpienia dalszych zagrożeń.
- ⚠️ Nie wolno umieszczać żadnych źródeł otwartego ognia (np. palących się świec) na wadze diagnostycznej lub w jej pobliżu. Niebezpieczeństwo pożaru!
- ⚠️ Nie należy narażać wagi diagnostycznej na bezpośrednie działanie źródeł wysokiej temperatury (np. grzejników) ani na bezpośrednie działanie światła słonecznego lub sztucznego. Nie wolno narażać produktu na działanie rozpylonej lub kapiącej wody ani cieczy o właściwościach ściernych. Nie należy używać wagi diagnostycznej w pobliżu wody. W szczególności nie wolno w żadnym wypadku zanurzać wagi diagnostycznej w płynach (nie wolno stawiać na wadze diagnostycznej żadnych pojemników zawierających płyny, takich jak wazony lub pojemniki z napojami). Należy uważać, aby waga diagnostyczna nie była narażana na nadmierne uderzenia lub wibracje. Nie należy wkładać do wagi diagnostycznej żadnych ciał obcych, gdyż mogą one spowodować jej uszkodzenie.
- ⚠️ Nie wolno zwierać biegunów baterii. Jeśli urządzenie nie będzie używane przez dłuższy czas, należy wyjąć z niego baterie. W przypadku wycieku baterii należy je wyjąć, aby zapobiec uszkodzeniu wagi diagnostycznej. Elektrolit wyciekający z baterii można wytrzeć przy użyciu suchej,

dobrze wchłaniającej ściereczki. Należy zawsze używać rękawic ochronnych! Unikać kontaktu elektrolitu ze skórą. W razie kontaktu elektrolitu ze skórą lub oczami należy natychmiast przemyć skażone obszary dużą ilością wody i skorzystać z pomocy medycznej.

- ⚠ Niedozwolone jest ładowanie baterii, które nie są przeznaczone do ponownego ładowania.
- ⚠ Nie można używać jednocześnie różnych typów baterii, a także nowych i starych baterii.
- ⚠ Nie wolno zwierać styków baterii.
- ⚠ Baterie należy wkładać z zachowaniem prawidłowej polaryzacji.
- ⚠ Rozładowane baterie należy wyjąć z urządzenia i zutylizować w odpowiedni sposób.

6. Prawa autorskie

Cała zawartość niniejszej instrukcji obsługi jest chroniona prawami autorskimi i przekazywana czytelnikowi wyłącznie w celach informacyjnych. Kopiowanie danych i informacji bez wcześniejszego uzyskania wyraźnej pisemnej zgody autora jest surowo zabronione. Dotyczy to również wszelkiego komercyjnego wykorzystywania treści i informacji. Wszystkie teksty i ilustracje są aktualne na dzień przekazania do druku. Zastrzega się prawo do wprowadzania zmian bez powiadomienia.

7. Czynności przygotowawcze

7.1 Uaktywnianie baterii

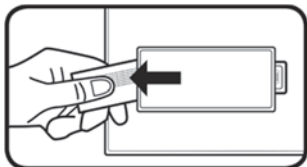

Wyjąć pasek zabezpieczający z komory baterii (7) na spodzie wagi diagnostycznej. Waga diagnostyczna jest teraz gotowa do użytku.

7.2 Wprowadzanie lub zmiana danych osobowych



Należy pamiętać, aby przed wprowadzeniem danych osobowych ustawić właściwą jednostkę masy ciała. Patrz rozdział „Włączanie wagi / pomiar masy ciała”.

Przy pierwszym pomiarze masy ciała, wskaźnika BMI, zalecanego spożycia kalorii oraz procentowej zawartości tkanki tłuszczowej, wody, kości i mięśni należy wprowadzić swoje dane osobowe. Postępuj w następujący sposób:

- Stańć krótko na wadze, aby ją włączyć.
- Nacisnąć przycisk SET (3), aby przejść do trybu diagnostycznego.
- Na wyświetlaczu (1) zaczyna migać pamięć profilu użytkownika (19). Naciskać przycisk ▲ (2) lub przycisk ▼ (4) w celu wybrania żądanej pamięci profilu użytkownika (19) [1-12]. Nacisnąć przycisk SET (3) w celu potwierdzenia dokonanego wyboru.
- Następnie za pomocą przycisku ▲ (2) i przycisku ▼ (4) można kolejno wprowadzić płęć [męczyzna (21)/kobięta (20)], wiek (22), wzrost i poziom aktywności. Nacisnąć przycisk SET (3) w celu potwierdzenia każdego wpisu.



Istnieje możliwość użycia poziomu aktywności w celu określenia swojej aktywności sportowej. Dostępnych jest 6 następujących poziomów aktywności: AC-1 = brak, AC-2 = mała, AC-3 = normalna, AC-4 = umiarkowana, AC-5 = intensywne oraz AC-6 = sportowa.

8. Rozpoczęcie użytkowania



Warunkiem poprawnego pomiaru masy ciała jest stabilne podłoże. Dlatego wagę diagnostyczną należy zawsze ustawiać na stabilnym, poziomym podłożu, nigdy zaś np. na dywanie. Nieprzestrzeganie tego warunku może spowodować zafałszowanie wyniku pomiaru.



Aby uzyskiwać porównywalne wyniki pomiarów, należy w miarę możliwości zawsze ważyć się o tej samej porze dnia (najlepiej rano). O ile to możliwe, należy zawsze ważyć się w tych samych warunkach: na czczo, po wizycie w toalecie i bez ubrania.



Należy pamiętać, że wartości dla masy ciała wyrażone w kamieniach (st) nie są przedstawiane w postaci wartości dziesiętnych. Wyświetlacz jest podzielony na dwa segmenty za pomocą dwukropka. Na lewo od dwukropka wyświetlane są tylko liczby całkowite określające masę ciała wyrażoną w kamieniach (st). Pozostała masa ciała jest wyświetlana w funtach (lb) na prawo od dwukropka.

Przykład: Na wyświetlaczu widoczny jest wynik pomiaru „6:8.2 st:lb”.

Odpowiada to masie ciała wynoszącej 6 kamieni i 8,2 funta.



Wagę diagnostyczną należy skalibrować przed pierwszym użyciem lub po przeniesieniu w inne miejsce, aby zapewnić dokładny pomiar masy ciała. W tym celu należy na krótko stanąć na powierzchni ważenia (5), po czym zejść z niej i poczekać, aż waga diagnostyczna wyłączy się automatycznie. Waga diagnostyczna jest teraz skalibrowana.

8.1 Włączanie wagi / pomiar masy ciała

Dzięki funkcji Step-On-Power waga diagnostyczna włącza się automatycznie z chwilą wejścia na powierzchnię ważenia (5) i natychmiast rozpoczyna pomiar masy ciała.

W chwili dostawy waga diagnostyczna jest ustawiona fabrycznie na pomiar masy ciała w „kg” (11). Po wyświetleniu wybranej jednostki masy można ją zmienić, naciskając przyciski ▲ (2) lub ▼ (4). Wybrana jednostka masy jest wskazywana na wyświetlaczu (1).

Stanąć na powierzchni ważenia (5) wagi diagnostycznej w taki sposób, aby masa ciała była równomiernie rozłożona. W trakcie procesu ważenia nie należy się w miarę możliwości poruszać, aby nie zafałszować wyniku pomiaru. Podczas ważenia wynik pomiaru jest wskazywany na wyświetlaczu (1). Pomiar jest zakończony, gdy wyświetlacz zacznie migać.

8.2 Włączanie wagi / pomiar masy ciała, wskaźnika BMI, zalecanego spożycia kalorii oraz procentowych zawartości tkanki tłuszczowej, wody, masy mięśniowej i masy kostnej

Przed wykonaniem tych pomiarów należy najpierw wprowadzić swoje dane osobowe. Szczególną uwagę należy zwrócić na informacje zamieszczone w dziale „Wprowadzanie lub zmiana danych osobowych”. Aby wykonać pomiar, należy postąpić w opisany poniżej sposób:

- Stanąć krótko na wadze, aby ją włączyć.
- Nacisnąć przycisk SET (3), aby przejść do trybu diagnostycznego.
- Naciskać przycisk ▲ (2) lub przycisk ▼ (4) w celu wybrania żądanej pamięci profilu użytkownika (19).
- Stanąć boso na powierzchni ważenia (5), zwracając uwagę na to, aby stanąć na elektrodach (6).
- Pamięć profilu użytkownika (19) miga kilkakrotnie. Przed rozpoczęciem pomiaru masy ciała wyświetlane są kolejno wiek i wzrost. Po wyświetleniu migającej masy ciała rozpoczyna się pomiar pozostałych wartości. Należy pozostać na elektrodach (6), aż do zakończenia pomiaru. Podczas ważenia i pomiaru należy starać się stać możliwie jak najbardziej nieruchomo, aby uzyskać dokładny wynik.

- Po zakończeniu pomiaru wyświetlana jest masa ciała i wskaźnik BMI (12). Należy skorzystać z poniższej tabeli, aby zinterpretować wskaźnik BMI (12).

Klasyfikacja masy ciała dla osób dorosłych według wskaźnika BMI (zgodnie z WHO, stan na rok 2008)		
Kategoria	BMI (kg/m ²)	Masa ciała
Poważna niedowaga	< 16	Niedowaga
Niedowaga	16 - 16,9	
Lekka niedowaga	17 - 18,4	
Normalna waga	18,5 - 24,9	Normalna waga
Nadwaga	25 - 29,9	Otyłość
Otyłość I stopnia	30 - 34,9	Otyłość
Otyłość II stopnia	35 - 39,9	
Otyłość III stopnia	≥ 40	

- Poniższe wartości są wyświetlane kolejno kilka razy:
 - Procentowa zawartość tkanki tłuszczowej (16)
 - Procentowa zawartość wody (18)
 - Procentowa zawartość masy mięśniowej (17)
 - Procentowa zawartość masy kostnej (15)
 - Zalecane dzienne spożycie kalorii (13)

8.3 Automatyczne wyłączenie

Waga diagnostyczna jest wyposażona w funkcję automatycznego wyłączenia (Auto Power Off). Po wyświetleniu wyniku pomiaru, waga diagnostyczna wyłącza się automatycznie.

8.4 Wymiana baterii

Rozładowane baterie należy wymienić. Aby wymienić baterie litowe CR2032, należy zdjąć pokrywkę komory baterii (7) na spodzie wagi diagnostycznej poprzez wsunięcie palca we wgłębienie komory baterii (7). Następnie unieść pokrywkę komory baterii (7) i wyjąć ją.

Aby wyjąć baterie, należy je nieco przesunąć w dół (w kierunku wskazywanym strzałką na rysunku). Można wtedy wyjąć baterie z uchwytu.

Następnie należy włożyć dwie nowe baterie litowe CR2032. Zawsze należy zwracać uwagę na biegunowość. Jest ona oznaczona w komorze baterii (7), zaś symbol + na bateriach litowych CR2032 musi być widoczny, jak pokazano na sąsiednim rysunku.

Następnie umieścić pokrywkę komory baterii (7) z powrotem w pierwotnym położeniu. Waga diagnostyczna jest teraz gotowa do użytku.

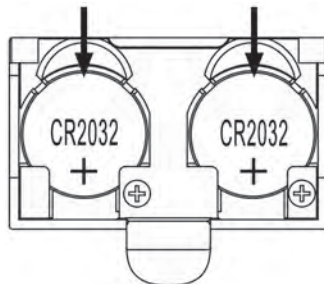

Wprowadzone dane są zapisane w pamięci trwałej i nie zostaną utracone podczas wymiany baterii.

9. Rozwiązywanie problemów

9.1 Brak wskazań na wyświetlaczu

- Baterie litowe CR2032 są rozładowane. Wymienić baterie litowe CR2032 na nowe tego samego typu. Należy postąpić zgodnie ze wskazówkami zamieszczonymi w rozdziale „Wymiana baterii”.
- Baterie litowe CR2032 zostały niewłaściwie włożone. Należy postąpić zgodnie ze wskazówkami zamieszczonymi w rozdziale „Wymiana baterii”.

9.2 Na wyświetlaczu ukazuje się wskazanie „Lo” i waga wyłącza się

- Baterie litowe CR2032 są niemal całkowicie rozładowane. Wymienić baterie litowe CR2032 na nowe tego samego typu. Należy postąpić zgodnie ze wskazówkami zamieszczonymi w rozdziale „Wymiana baterii”.

9.3 Na wyświetlaczu ukazuje się wskazanie „USEL” i waga wyłącza się

- Wystąpił błąd i waga diagnostyczna nie może wykonać pomiaru. W takim przypadku należy zejść z powierzchni ważenia (5) na wadze diagnostycznej i ponownie rozpocząć pomiar.

9.4 Wskazanie „Err” na wyświetlaczu

- Masa ciała przekracza maksymalną nośność wagi wynoszącą 180 kg / 396 lb / 28 st. Należy natychmiast zejść z powierzchni ważenia (5) wagi diagnostycznej, aby uniknąć jej uszkodzenia.

9.5 Wskazanie „Err2” na wyświetlaczu

- Podczas pomiaru wystąpił błąd. W takim przypadku należy zejść z powierzchni ważenia (5) na wadze diagnostycznej i ponownie rozpocząć pomiar. Należy pamiętać, aby stanąć na elektrodach (6).

10. Obsługa serwisowa/czyszczenie





W przypadku jakiegokolwiek uszkodzenia wagi diagnostycznej należy oddać ją do naprawy. Dotyczy to m.in. uszkodzenia obudowy urządzenia, przedostania się płynów lub ciał obcych do wnętrza wagi diagnostycznej bądź narażenia produktu na działanie deszczu lub wilgoci. Naprawy są wymagane także w przypadku, gdy urządzenie nie działa w normalny sposób lub gdy zostało upuszczone. W przypadku zauważenia dymu, nietypowych odgłosów lub zapachów należy natychmiast wyjąć baterie z wagi diagnostycznej. W takim przypadku nie należy używać wagi diagnostycznej, lecz należy ją przekazać do autoryzowanego punktu serwisowego w celu kontroli. Wszelkie prace serwisowe muszą być wykonywane przez wykwalifikowany personel specjalistyczny. W żadnym wypadku nie należy otwierać obudowy wagi diagnostycznej. Do czyszczenia urządzenia należy używać wyłącznie czystej, suchej ściereczki. Nie wolno używać płynów o właściwościach żrących.



11. Przepisy dotyczące ochrony środowiska oraz informacje o utylizacji urządzenia





Urządzenia oznaczone tym symbolem podlegają postanowieniom dyrektywy unijnej 2012/19/EU. Wszystkie urządzenia elektryczne i elektroniczne należy utylizować oddzielnie od odpadów z gospodarstwa domowego w oficjalnych punktach utylizacji. Właściwa utylizacja zużytych urządzeń zapobiega szkodzeniu środowisku naturalnemu i własnemu zdrowiu. Dodatkowe informacje o prawidłowym pozbywaniu się urządzeń tego typu można uzyskać w lokalnych urzędach, instytucjach odpowiedzialnych za gospodarkę odpadami oraz w sklepie, w którym urządzenie zostało nabyte.

Zużyty sprzęt może mieć szkodliwy wpływ na środowisko i zdrowie ludzi z uwagi na potencjalną zawartość niebezpiecznych substancji, mieszanin oraz części składowych. Gospodarstwo domowe spełnia ważną rolę w przyczynianiu się do

	<p>ponownego użycia i odzysku surowców wtórnych, w tym recyklingu zużytego sprzętu. Na tym etapie kształtuje się postawy, które wpływają na zachowanie wspólnego dobra jakim jest czyste środowisko naturalne.</p>
	<p>Symbol przekreślonego pojemnika na śmieci na bateriach konwencjonalnych i akumulatorach oznacza, że nie można ich wyrzucać razem ze zwykłymi odpadami domowymi, lecz należy je utylizować oddzielnie.</p> <p>Jeśli baterie zawierają materiały toksyczne, pod symbolem znajduje się symbol chemiczny materiału toksycznego, a jego znaczenie jest następujące:</p> <ul style="list-style-type: none"> - Pb: bateria zawiera ołów - Cd: bateria zawiera kadm - Hg: bateria zawiera rtęć <p>Zgodnie z prawem użytkownik jest zobowiązany do zwrotu zużytych baterii. Zużyte baterie mogą zawierać materiały toksyczne, które mogą być szkodliwe dla zdrowia lub środowiska, jeśli nie będą odpowiednio przechowywane lub utylizowane. Baterie zawierają również ważne surowce, takie jak żelazo, cynk, mangan i nikiel, które mogą być ponownie wykorzystane.</p> <p>Zużyte baterie można bezpłatnie zwrócić do nas lub do lokalnego punktu zbiórki (np. w punktach sprzedaży detalicznej lub w lokalnym punkcie zbiórki). Baterie należy pozostawiać w odpowiednich punktach zbiórki zużytych baterii w stanie całkowicie rozładowanym. W przypadku pozbywania się baterii, które nie są całkowicie rozładowane, należy je zabezpieczyć przed zwarciami.</p>
  ES/PT	<p>Wszystkie opakowania należy utylizować w sposób niezagrażający środowisku. Opakowania kartonowe można przekazać do centrów recyklingu papieru lub pozostawić w publicznych punktach zbiórki surowców wtórnych. Folie lub tworzywa sztuczne znajdujące się w opakowaniu należy przekazać do odpowiednich publicznych punktów zbiórki w celu utylizacji.</p>
<p>Dotyczy wyłącznie Francji:</p>   <p>Points de collecte sur www.quefairedemesdechets.fr Privilégiez la réparation ou le don de votre appareil !</p> <p>„Łatwe sortowanie“</p> <p>Produkt, akcesoria, materiały drukowane i opakowanie nadają się do recyklingu. Podlegają one zwiększonej odpowiedzialności producenta i są sortowane oraz zbierane odrębnie.</p>	

	Należy zwrócić uwagę na oznaczenia na materiale opakowaniowym przed jego utylizacją; umieszczone są na nim etykiety zawierające skróty (a) i numery (b), których znaczenie jest następujące:
	1-7: tworzywa sztuczne / 20-22: papier i tektura / 80-98: materiały kompozytowe.

Symbol	Materiał	Zawarte w następujących elementach opakowania dla niniejszego produktu
	Tereftalan polietylenowy	Pasek izolujący baterię
	Tektura falista	Opakowanie handlowe wewnętrzne pudełko

12. Zgodność z dyrektywami



Produkt spełnia wymagania obowiązujących dyrektyw europejskich i krajowych. Uzyskano stosowne świadectwo zgodności. Producent posiada odpowiednie deklaracje i dokumentację.



Produkt spełnia wymagania zawarte w stosownych dyrektywach krajowych Republiki Serbii.



Produkt spełnia wymagania zawarte w stosownych dyrektywach krajowych Wielkiej Brytanii.

Pełna deklaracja zgodności UE jest dostępna do pobrania po kliknięciu poniższego łącza:

https://www.targa.gmbh/downloads/conformity/449107_2301.pdf

13. Informacje dotyczące gwarancji i serwisu

Gwarancja firmy TARGA GmbH

Szanowni Państwo,

Niniejszy produkt jest objęty trzyletnią gwarancją od daty zakupu. W przypadku stwierdzenia wad tego produktu przysługują Państwu ustawowe uprawnienia w stosunku do sprzedawcy tego produktu. Nasza przedstawiona poniżej gwarancja w niczym nie ogranicza tych praw.

Warunki gwarancji

Bieg gwarancji rozpoczyna się od daty zakupu. Prosimy zachować oryginalny dowód zakupu. Ten dokument będzie potrzebny jako dowód zakupu. Jeżeli w ciągu trzech lat od daty zakupu tego produktu wystąpi w nim wada materiałowa lub produkcyjna, naprawimy go bezpłatnie lub wymienimy na nowy - wedle naszego swobodnego uznania.

Czas gwarancji i ustawowe roszczenia z tytułu wad

Zgodnie z art. 581 §1 polskiego kodeksu cywilnego wraz z wymianą produktu lub jego istotnej części rozpoczyna się nowy okres gwarancyjny. Szkody i wady istniejące już w chwili zakupu należy zgłosić niezwłocznie po rozpakowaniu. Po upływie gwarancji wszelkie naprawy są płatne.

Zakres gwarancji

Urządzenie zostało wyprodukowane z zachowaniem surowych norm jakościowych i przed dostawą zostało dokładnie sprawdzone. Gwarancja obejmuje wady materiałowe lub produkcyjne. Gwarancja nie obejmuje tych części produktu, które ulegają normalnemu zużyciu i dlatego należy je traktować jako części normalnie zużywające się i nie obejmuje uszkodzeń części łamiwych, jak np. wyłączniki, akumulatory lub części wykonane ze szkła. Gwarancja traci ważność w razie uszkodzenia produktu, niewłaściwego użytkowania lub naprawy produktu. Prawidłowe użytkowanie produktu wymaga dokładnego przestrzegania wszystkich wskazówek wymienionych w instrukcji obsługi. Należy bezwzględnie unikać przeznaczeń i sposobów użytkowania, które nie są zalecane lub przed którymi ostrzega instrukcja obsługi. Produkt jest przeznaczony wyłącznie do użytku domowego i nie jest przeznaczony do użytku komercyjnego. W przypadku nieprawidłowej obsługi, aktów przemocy lub ingerencji, które nie zostały wykonane przez autoryzowaną filię serwisu, gwarancja wygasa. Naprawa lub wymiana produktu nie powoduje rozpoczęcia nowego okresu gwarancyjnego.

Postępowanie w przypadku objętym gwarancją

Aby umożliwić szybkie załatwienie reklamacji, prosimy przestrzegać następujących wskazówek:

- Przed uruchomieniem produktu prosimy dokładnie zapoznać się z załączoną dokumentacją. W razie wystąpienia problemu, którego nie można rozwiązać w ten sposób, prosimy skontaktować się z naszą infolinią pomocy technicznej.
- Przy każdym kontakcie z infolinią pomocy technicznej należy mieć pod ręką dowód zakupu i numer artykułu lub numer seryjny, jeśli jest dostępny, jako dowód zakupu.
- W przypadku, gdy rozwiązanie problemu przez telefon nie będzie możliwe, w zależności od przyczyny usterki nasza infolinia pomocy technicznej zorganizuje inną formę serwisowania.
- Na stronie www.lidl-service.com użytkownik może pobrać niniejszą instrukcję oraz wiele innych podręczników, filmów wideo produktów i oprogramowanie instalacyjne. Z tym kodem QR można bezpośrednio przejść na stronę LIDL (www.lidl-service.com) i otworzyć swoją instrukcję obsługi, podając numer artykułu (IAN).





Serwis

PL

Telefon: 22 397 4996

E-Mail: targa@idl.pl

IAN: 449107_2301



Producent

Należy pamiętać, że poniższy adres nie jest adresem serwisu. Najpierw należy skontaktować się z podanym powyżej punktem serwisowym.

TARGA GmbH
Coesterweg 45
59494 Soest
NIEMCY

Obsah

1. Určené použití	91
2. Obsah balení	91
3. Přehled	91
3.1 Displej	92
4. Technické údaje	93
5. Bezpečnostní pokyny	93
6. Ochrana autorských práv	97
7. Dříve než začnete	97
7.1 Aktivace baterií	97
7.2 Zadávání nebo změna osobních údajů	98
8. Začínáme	98
8.1 Zapnutí váhy / měření hmotnosti	99
8.2 Zapnutí váhy / měření hmotnosti, BMI, doporučeného příjmu kalorií a tělesného tuku, vody, kostí a procenta svalové hmoty	99
8.3 Automatické vypnutí	100
8.4 Výměna baterií	101
9. Odstraňování problémů	101
9.1 Na displeji nejsou žádné údaje	101
9.2 Na displeji se zobrazí nápis „Lo“ a váha se vypne	101
9.3 Na displeji se zobrazí nápis „USEL“ a váha se vypne	102
9.4 Na displeji se zobrazí nápis „Err“	102
9.5 Na displeji se zobrazí nápis „Err“	102
10. Údržba/čištění	102
11. Předpisy na ochranu životního prostředí a informace o likvidaci	102
12. Prohlášení o shodě	104
13. Informace o záruce a servisu	104

Blahopřejeme!

Zakoupením osobní diagnostické váhy SilverCrest SPWD 180 11 (dále v textu označovaná zpravidla jenom jako váha) jste si vybrali jakostní výrobek.

Před jeho prvním použitím se seznámte s principem, na němž váha funguje, a pozorně si přečtěte tyto provozní pokyny. Dbejte na dodržování bezpečnostních pokynů a osobní váhu používejte v souladu s provozními pokyny a podle doporučeného využití.

Tyto provozní pokyny si uložte na bezpečném místě. Pokud osobní váhu předáte někomu dalšímu, nezapomeňte mu s ní předat i všechny související dokumenty.

1. Určené použití

Tato váha je určena ke zjišťování osobní hmotnosti. Navíc lze měřit procenta tělesného tuku, vody, svalů a kostí, určit doporučený denní příjem kalorií a BMI. Váha se nesmí používat v exteriéru a v tropickém podnebí. Tato osobní diagnostická váha není určena pro firemní nebo komerční použití. Osobní váhu používejte pouze v domácnostech k soukromým účelům. Jiné využití je v rozporu s určením. Osobní váha splňuje všechny příslušné standardy a nařízení související s certifikátem shody CE. Veškeré změny provedené na váze, které nejsou doporučeny výrobcem, mohou znamenat, že zařízení již těmto standardům nebude vyhovovat. Výrobce není odpovědný za jakékoli škody nebo závady způsobené těmito úpravami. Používejte pouze příslušenství doporučené výrobcem.

Dodržujte předpisy a zákony platné v zemi použití.

2. Obsah balení

- Osobní diagnostická váha SilverCrest SPWD 180 11
- 2x Lithiová baterie CR2032
- Tato uživatelská příručka

3. Přehled

Tato uživatelská příručka má rozkládací obálku. Na vnitřní straně obálky jsou znázorněny součásti váhy s vyznačenými číslicemi. Významy číslic jsou následující:

- 1 Displej
- 2 Tlačítko ▲
- 3 Tlačítko SET
- 4 Tlačítko ▼
- 5 Nášlapná plocha
- 6 Elektrody
- 7 Příhrádka na baterie

3.1 Displej

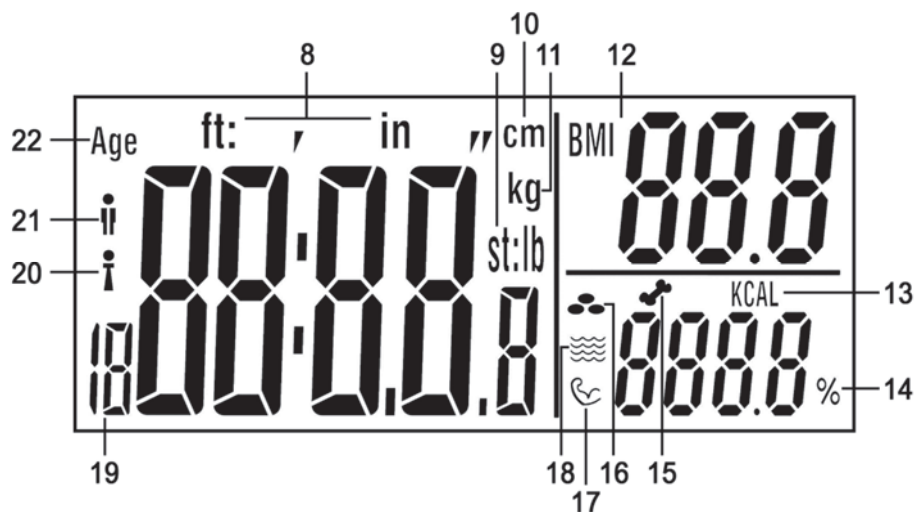

- 8 Tělesná výška v jednotkách stopy:palce
- 9 **st:lb** Hmotnost v jednotkách kameny:libry
lb Hmotnost v librách
- 10 Tělesná výška v centimetrech
- 11 Hmotnost v kilogramech
- 12 BMI (index tělesné hmotnosti)
- 13 Denní doporučený příjem kalorií
- 14 Procento (tělesný tuk, voda, svaly, kosti)
- 15 Procento kostí
- 16 Procento tělesného tuku
- 17 Procento svalové hmoty
- 18 Procento vody
- 19 Paměť uživatelského profilu
- 20 Žena
- 21 Muž
- 22 Věk

4. Technické údaje

Provozní napětí:	6 V 
Baterie:	2 x lithiová baterie, 3 V, CR2032
Jednotka hmotnosti:	kg / st / lb (s možností nastavení)
Maximální hmotnost:	180 kg / 396 lb / 28 st
Dělení stupnice:	0,1 kg/0,2 lb
Odchylka měření:	+/- (1% +0,1 kg/ 0,2 lb) od 30 kg do 180 kg
Funkce automatického vypnutí:	ano
Paměti uživatelského profilu:	12
Pohlaví:	žena / muž
Věkový rozsah pro diagnostické funkce:	10 - 80 let
Úroveň aktivity:	6 (žádná, malá, normální, střední, intenzivní, atletická)
Podporovaná tělesná výška:	100 - 220 cm
Rozměry (Š x V x H):	cca 30 x 2,2 x 30 cm
Hmotnost:	cca. 1,6 kg včetně baterií
Provozní teplota:	+10°C až +40°C

Technické údaje a vzhled mohou být předmětem změny bez předchozího upozornění.

5. Bezpečnostní pokyny

Před prvním použitím váhy si přečtěte níže uvedené poznámky a dodržujte všechna upozornění, a to i v případě, že máte s používáním elektronických zařízení zkušenosti. Tyto bezpečnostní a provozní pokyny si uložte na bezpečném místě k pozdějšímu nahlédnutí. Pokud osobní váhu prodáte nebo ji předáte dál, předejte současně i tuto příručku.



VAROVÁNÍ! Tato výstraha označuje nebezpečí se středním rizikem, které může při nedodržení způsobit smrt nebo těžká zranění.



Tento symbol varuje před stoupáním na váhu s mokřýma nebo vlhkýma nohama. Varování platí i v případě, kdy je nášlapná plocha mokrá či vlhká. Mohli byste uklouznout a poranit se.



Tento symbol upozorňuje, že váhu nelze přetěžovat hmotností vyšší než 180 kg nebo 396 lb. Jinak může dojít k jejímu poškození a hrozí nebezpečí poranění.



Tento symbol označuje další informace na dané téma.

 Tuto váhu mohou používat děti starší 8 let (pro diagnostické funkce je minimum 10 let) nebo osoby se sníženými fyzickými, smyslovými nebo duševními schopnostmi nebo obdobné osoby s nedostatkem znalostí či zkušeností za předpokladu, že budou pod dohledem nebo dostaly pokyny týkající se správného použití váhy a jsou si vědomy souvisejících rizik. Nedovolte dětem, aby si s váhou hrály. Výrobek nesmí čistit nebo udržovat děti bez dozoru. Obalové materiály uchovávejte mimo dosah dětí. Hrozí nebezpečí udušení.

-
- ⚠ Osobní diagnostickou váhu nepoužívejte, pokud nosíte kardiostimulátor. Váhu nikdy nepoužívejte v blízkosti kohokoli, kdo nosí kardiostimulátor nebo jiné zdravotnické přístroje.
 - ⚠ Diagnostická váha není vhodná pro těhotné ženy.
 - ⚠ Na váhu nestoupejte s mokřýma nebo vlhkýma nohama nebo pokud je nášlapná plocha vlhká. Mohli byste uklouznout a poranit se.
 - ⚠ Osobní váhu nepřetěžujte hmotností vyšší než 180 kg nebo 396 lb. Jinak může dojít k jejímu poškození a hrozí nebezpečí poranění.
 - ⚠ Na nášlapné ploše váhy neskákejte. Může dojít k poškození váhy a hrozí také nebezpečí poranění.
 - ⚠ Pokud zaznamenáte dým, neobvyklé zvuky nebo zápach, okamžitě vyjměte z váhy baterie. Váha se v takovém případě nesmí dále používat, dokud nebude prověřena pracovníkem autorizovaného servisu. Nikdy nevdechujte kouř z možného hořícího zařízení. Pokud se však neúmyslně nadýcháte kouře, vyhledejte lékařskou pomoc. Vdechnutí kouře může ohrozit vaše zdraví.
 - ⚠ Váha se nesmí poškodit, aby nedošlo k dalšímu nebezpečí.

- ⚠ Ujistěte se, že na váze nebo v její blízkosti nejsou umístěny žádné předměty představující požární riziko (např. zapálené svíčky). Hrozí nebezpečí požáru!
- ⚠ Váhu nevystavujte přímým zdrojům tepla (např. topným tělesům), přímému slunečnímu záření ani silným zdrojům umělého světla. Výrobek nesmí být vystaven rozstříkované či kapající vodě nebo abrazivním kapalinám. Váhu nepoužívejte v blízkosti vody. Váha se nesmí nikdy ponořit do vody (do její blízkosti neumísťujte žádné předměty naplněné vodou, například nápoje, vázy apod.). Dbejte na to, aby váha nebyla vystavena nadměrným nárazům nebo vibracím. Dovnitř nevkládejte žádné cizí předměty, jinak by mohlo dojít k poškození chladicího boxu.
- ⚠ Baterie nesmíte uvést do zkratu. Pokud nebudete přístroj delší dobu používat, baterie vyjměte. V případě úniku elektrolytu baterie vyjměte, aby nedošlo k poškození váhy. Vytékající elektrolyt lze setřít suchou, savou tkaninou. Vždy noste ochranné rukavice! Zabraňte jakémukoli kontaktu s pokožkou. V případě kontaktu elektrolytu z baterie s vaší pokožkou nebo očima si je okamžitě vypláchněte velkým množstvím vody a vyhledejte lékařskou pomoc.

- ⚠ Běžné nedobíjecí baterie se nesmí dobíjet.
- ⚠ Baterie různého typu nebo nové baterie se starými se nesmí používat společně.
- ⚠ Kontakty baterie nesmíte zkratovat.
- ⚠ Při vkládání baterií dbejte na dodržení správné polarity.
- ⚠ Vybité baterie je nutno z přístroje vyjmout a odpovídajícím způsobem zlikvidovat.

6. Ochrana autorských práv

Veškerý obsah tohoto uživatelského návodu je chráněn autorským právem a čtenáři slouží pouze k informačním účelům. Kopírování dat a informací bez předešlého výslovného písemného schválení ze strany autora je přísně zakázáno. To se týká i jakéhokoli komerčního využití tohoto obsahu a informací. Všechny texty a obrázky jsou aktuální k datu vytištění. Údaje podléhají změnám bez předchozího upozornění.

7. Dříve než začnete

7.1 Aktivace baterií

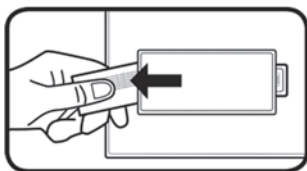

Ze spodní strany přihrádky pro baterie (7) na spodní straně váhy odstraňte proužek. Váha je nyní připravena k použití.

7.2 Zadávání nebo změna osobních údajů



Před zadáním osobních údajů si ověřte, že máte nastavenou správnou jednotku hmotnosti. Podrobnosti v odstavci „Zapnutí váhy / měření hmotnosti“.

Své osobní údaje musíte zadat při prvním měření tělesné hmotnosti, BMI, doporučeného příjmu kalorií a tělesného tuku, vody, kostí a procenta svalové hmoty. Postupujte následujícím způsobem:

- Krátkým nátlapem váhu zapněte.
- Stiskem tlačítka SET (3) aktivujete diagnostický režim.
- Na displeji (1) začne blikat paměť profilu uživatele (19). Tlačítka ▲ (2) nebo ▼ (4) vyberte požadovanou paměť profilu uživatele (19) [1-12]. Výběr potvrďte stiskem tlačítka SET (3).
- Postupně můžete tlačítka ▲ (2) a ▼ (4) zadat pohlaví [muž (21)/žena (20)], věk (22), výšku a úroveň aktivity. Každé zadání potvrďte tlačítkem SET (3).



Úroveň aktivity lze užít k zadání vaší sportovní činnosti. K dispozici je 6 následujících úrovní aktivity: AC-1 = žádná, AC-2 = malá, AC-3 = normální, AC-4 = střední, AC-5 = intenzivní a AC-6 = atletická.

8. Začínáme



Pro správné měření je nutná rovná plocha. Proto váhu umístěte vždy na pevnou a rovnou podlahovou krytinu, nikdy ne na koberec. Mohlo by dojít ke zkreslení výsledků.



Chcete-li získat srovnatelné výsledky měření, měli byste se vážit vždy ve stejnou denní dobu (nejlépe ráno). Pokud je to možné, vážení provádějte vždy za stejných podmínek: s prázdným žaludkem, po návštěvě toalety a nazí.



Pamatujte si, že hodnoty pro váhovou jednotku „stone“ nejsou uvedeny v desetinné soustavě. Displej je dvojtečkou rozdělen na dvě části. U jednotky „st“ se na levé straně zobrazují pouze celá čísla. Zbývající hmotnost se zobrazuje jako jednotka „lb“ na pravé straně.

Příklad: Na displeji se zobrazí „6:8.2 st:lb“. To odpovídá hmotnosti 6 st a 8,2 lb.



Váhu je nutno před prvním použitím nebo po přemístění zkalibrovat, aby byla zajištěna přesnost měření hmotnosti. Stoupněte si krátce na nášlapnou plochu (5), znovu sestupte a vyčkejte, než se váha automaticky vypne. Váha je nyní zkalibrována.

8.1 Zapnutí váhy / měření hmotnosti

Díky funkci automatického zapnutí se osobní váha při nástupu na nášlapnou plochu (5) zapne automaticky a okamžitě začne měřit hmotnost.

V původním nastavení má osobní váha nastavenou jednotku hmotnosti „kg“ (11). Jakmile se zobrazí vybraná jednotka hmotnosti, tlačítka ▲ (2) nebo ▼ (4) ji změňte. Vybraná jednotka se poté zobrazí na displeji (1).

Na nášlapné ploše (5) váhy stůjte tak, aby byla vaše hmotnost rozložena rovnoměrně. Během vážení zůstaňte v maximálním klidu, aby nedošlo ke zkreslení výsledku měření. Výsledek měření se během vážení zobrazuje na displeji (1). Až displej zabliká, měření je dokončeno.

8.2 Zapnutí váhy / měření hmotnosti, BMI, doporučeného příjmu kalorií a tělesného tuku, vody, kostí a procenta svalové hmoty

Před provedením těchto měření musíte zadat své osobní údaje. Zvláštní pozornost věnujte prosím části „Zadávání nebo změna osobních údajů“. Při provádění měření postupujte takto:

- Krátkým nášlapem váhu zapněte.
- Stiskem tlačítka SET (3) aktivujte diagnostický režim.
- Tlačítka ▲ (2) a ▼ (4) vyberte požadovanou paměť profilu uživatele (19).
- Postavte se naboso na nášlapnou plochu (5) a ujistěte se, že stojíte na elektrodách (6).
- Paměť profilu uživatele (19) několikrát zabliká. Před zahájením měření tělesné hmotnosti se postupně zobrazí nastavené hodnoty věku a tělesné výšky. Po zobrazení blikající hodnoty tělesné hmotnosti začne měření ostatních hodnot. Zůstaňte stát na elektrodách (6), dokud se měření nedokončí. Během vážení a měření zkuste stát maximálně stabilně, aby byly zaručeny co nejpřesnější výsledky.

- Jakmile bude měření dokončeno, zobrazí se vaše hmotnost a index BMI (12). Při interpretaci údaje BMI (12) se řiďte následující tabulkou.

Klasifikace hmotnosti dospělých osob dle indexu BMI (podle údajů Světové zdravotnické organizace (WHO), od roku 2008)		
Kategorie	BMI (kg/m ²)	Tělesná hmotnost
Závažná podváha	< 16	Podváha
Podváha	16 - 16,9	
Mírná podváha	17 - 18,4	
Normální hmotnost	18,5 - 24,9	Normální hmotnost
Nadváha	25 - 29,9	Obezita
Třídy obezity I	30 - 34,9	Obezita
Třídy obezity II	35 - 39,9	
Třídy obezity III	≥ 40	

- Postupně se několikrát zobrazí tyto hodnoty:
 - Procento tělesného tuku (16)
 - Procento vody (18)
 - Procento svalové hmoty (17)
 - Procento kostí (15)
 - Denní doporučený příjem kalorií (13)

8.3 Automatické vypnutí

Osobní váha je vybavena funkcí automatického vypínání. Po zobrazení výsledku měření se váha automaticky vypne.

8.4 Výměna baterií

Když jsou baterie vybity, vyměňte je. Výměnu lithiových baterií CR2032 provedete tak, že sundáte víčko přihrádky na baterie (7) umístěné na zadní straně váhy a do prohlubně přihrádky (7) vložíte prst. Poté víčko přihrádky pro baterie (7) zvedněte a odeberte.

Baterie vyjmete tak, že je lehce zatlačíte (ve směru šipky na vyobrazení). Poté je lze vyjmout z držáku.

Poté vložte dvě nové lithiové baterie CR2032. Vždy věnujte pozornost polaritě. Ta je vyznačena na přihrádce (7), a symbol + na bateriích typu CR2032 musí být viditelný, jako na sousedním vyobrazení.

Víčko přihrádky na baterie (7) poté nasadte nazpět do původní polohy. Váha je nyní připravena k použití.

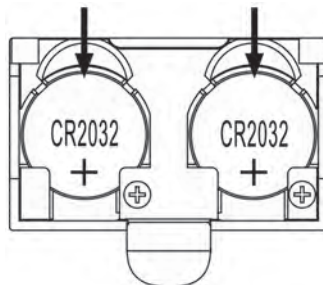

Data, která jste zadali, jsou uložena trvale a při výměně baterií nedojde k jejich ztrátě.

9. Odstraňování problémů

9.1 Na displeji nejsou žádné údaje

- Baterie CR2032 jsou vybité. Nahradejte je novými bateriemi stejného typu. Postupujte podle pokynů v odstavci „Výměna baterií“.
- Baterie CR2032 jsou nesprávně vloženy. Postupujte podle pokynů v odstavci „Výměna baterií“.

9.2 Na displeji se zobrazí nápis „Lo“ a váha se vypne

- Baterie CR2032 jsou téměř vybité. Nahradejte je novými bateriemi stejného typu. Postupujte podle pokynů v odstavci „Výměna baterií“.

9.3 Na displeji se zobrazí nápis „USEL“ a váha se vypne

- Došlo k chybě a měření se nemůže uskutečnit. V tomto případě sestupte z nášlapné plochy (5) na váze a měření zopakujte.

9.4 Na displeji se zobrazí nápis „Err“

- Hmotnost převyšuje maximální kapacitu pro zatížení 180 kg / 396 lb / 28 st. V tomto případě okamžitě sestupte z nášlapné plochy (5) na váze, aby nedošlo k jejímu poškození.



9.5 Na displeji se zobrazí nápis „Err“





- Během měření došlo k chybě. V tomto případě sestupte z nášlapné plochy (5) na diagnostické váze a měření zopakujte. Ujistěte se, že stojíte na elektrodách (6).



10. Údržba/čištění

V případě jakéhokoli poškození osobní diagnostické váhy je nutná oprava – např. když dojde k poškození krytu, při vniknutí tekutiny nebo předmětů nebo pokud byla váha vystavena dešti či vlhkosti. Oprava je nutná také v případě, kdy přístroj nefunguje normálním způsobem nebo došlo k jeho pádu. Pokud zaznamenáte dým, neobvyklé zvuky nebo zápach, okamžitě vyjměte z váhy baterie. Váha se v takovém případě nesmí dále používat, dokud nebude prověřena pracovníkem autorizovaného servisu. Všechny servisní práce musí provádět kvalifikovaný servisní technik. Kryt váhy nikdy neotvírejte. K čištění přístroje používejte pouze čistou suchou tkaninu. Nikdy nepoužívejte agresivní kapaliny.

11. Předpisy na ochranu životního prostředí a informace o likvidaci

	<p>Přístroje označené tímto symbolem podléhají evropské směrnici 2012/19/EU. Veškeré elektrické a elektronické přístroje musí být likvidovány odděleně od domácího odpadu v oficiálních likvidačních střediscích. Chraňte životní prostředí a zdraví osob správnou likvidací přístroje. Bližší informace o správném způsobu likvidace získáte od místních úřadů, sběren odpadů nebo v obchodě, ve kterém jste zařízení zakoupili.</p>
	<p>Symbol přeškrtnutého odpadkového koše u běžných a dobíjecích baterií znamená, že je nelze vyhodit do běžného domovního odpadu, ale musí být likvidovány odděleně.</p> <p>Pokud baterie obsahují toxické materiály, pod symbolem je uveden chemický symbol toxického materiálu s následujícím významem:</p> <ul style="list-style-type: none"> - Pb: Baterie obsahuje olovo

	<p>- Cd: Baterie obsahuje kadmium</p> <p>- Hg: Baterie obsahuje rtuť</p> <p>Ze zákona jste povinni použité baterie vrátit. Staré baterie mohou obsahovat toxické materiály, které mohou být škodlivé pro zdraví nebo životní prostředí, pokud nejsou správně skladovány nebo likvidovány. Baterie také obsahují důležité suroviny, jako je železo, zinek, mangan a nikl, které lze znovu použít.</p> <p>Po použití můžete baterie bezplatně vrátit k nám nebo na místním sběrném místě (např. v prodejnách nebo na místním sběrném místě). Pamatujte si, že baterie musí být na příslušném sběrném místě pro použité baterie odevzdány ve stavu úplného vybití. V případě likvidace baterií, které nejsou zcela vybité, je třeba přijmout opatření proti vzniku zkratů.</p>
	<p>Veškerý obalový materiál likvidujte s ohledem na životní prostředí. Lepenkové obaly lze vložit do kontejnerů pro recyklaci papíru nebo odevzdat k recyklaci ve veřejných sběrnách. Veškeré fólie nebo plasty, které obal obsahuje, je třeba odevzdat k likvidaci ve veřejné sběrně.</p>
	
<p>Platí pouze pro Francii:</p>	
 <p>Points de collecte sur www.quefairedemesdechets.fr Privilégiez la réparation ou le don de votre appareil !</p>	
<p>„Třídění je jednoduché.“</p>	
<p>Výrobek, příslušenství, tištěný materiál a obal jsou recyklovatelné. Výrobek podléhá zvýšené odpovědnosti výrobce a je tříděn a shromažďován odděleně.</p>	
	<p>Při likvidaci obalového materiálu mějte prosím na paměti jeho označení. Je opatřen zkratkami (a) a číslicemi (b) s následujícími významy:</p>
	<p>1-7: plasty / 20-22: papír a lepenka / 80-98: kompozitní materiály.</p>

Symbol	Materiál	Obsaženo v následujících částech obalu tohoto výrobku
	Polyetylentereftalát	Izolační proužek baterie
	Vlnitá lepenka	Prodejní obaly a vnitřní box

12. Prohlášení o shodě



Tento výrobek splňuje požadavky příslušných evropských a národních směrnic. Osvědčení o shodě je přiloženo. Výrobce má příslušná prohlášení a dokumentaci.



Výrobek splňuje požadavky platných národních směrnic Republiky Srbské.



Výrobek splňuje požadavky platných národních směrnic Velké Británie.

Úplné znění Prohlášení o shodě pro EU je k dispozici ke stažení na této adrese:

https://www.targa.gmbh/downloads/conformity/449107_2301.pdf

13. Informace o záruce a servisu

Záruka TARGA GmbH

Vážená zákaznice, vážený zákazníku,

Na přístroj obdržíte záruku 3 roky od data nákupu. V případě závad na tomto produktu můžete vůči prodávajícímu uplatnit svá zákonná práva. Tato zákonná práva nejsou omezena naší níže uvedenou zárukou.

Záruční podmínky

Záruční lhůta začíná datem zakoupení. Dobře si prosím uschovejte originál pokladního dokladu. Tento doklad potřebujete k prokázání nákupu. Dojde-li do tří let od data zakoupení tohoto výrobku k materiálové či výrobní vadě, pak výrobek - dle naší volby - bezplatně opravíme nebo vyměníme.

Záruční lhůta a zákonné nároky z vad

Záruční lhůta se plněním neprodlužuje. To platí i pro vyměněné a opravené součásti. Poškození a závady, které se vyskytují již při zakoupení, musí být nahlášeny ihned po vybalení. Opravy po uplynutí záruční doby jsou zpoplatněny.

Rozsah záruky

Přístroj byl pečlivě vyroben dle nejpřísnějších kvalitativních směrnic a před dodáním svědomitě zkontrolován. Záruční plnění platí pro materiálové a výrobní vady. tato záruka se nevztahuje na

součástí výrobku, které jsou vystaveny normálnímu užívání a mohou být roto považovány za opotřebované součástky, nebo jsou zhotoveny pro poškození na rozbitných částech, např. spínačích, akumulátorech nebo ze skla. Záruku není možno uplatnit, je-li výrobek poškozen, neodborně používán nebo udržován. Pro řádné užívání výrobku musí být přesně dodrženy všechny pokyny uvedené v návodech. Účelům použití a postupům, které návod k použití nedoporučuje nebo před nimiž varuje, je třeba se vyhnout. Výrobek je určen pouze pro soukromé a ne pro průmyslové využití. Záruční plnění zaniká při zneužití nebo neodborném použití, použití síly při zásahu, který nebyl proveden naším autorizovaným servisem. Opravu nebo výměnou výrobku nezačíná nová záruční doba.

Vyřizování záručního plnění

Abychom zajistili rychlé zpracování vaší záležitosti, postupujte dle následujících pokynů:

- Před uvedením Vašeho výrobku do provozu si prosím přečtěte přiloženou dokumentaci. Pokud by došlo k problému, který není tímto způsobem možno vyřešit, obraťte se prosím na naši zákaznickou linku.
- Pro veškeré požadavky z vaší strany si připravte pokladní doklad a číslo výrobku popř., je-li k dispozici, i sériové číslo jako doklad o koupi.
- Pro případ, že není možné telefonické řešení, zahájí naše zákaznická linka v závislosti na příčině chyby další servisní postup.
- Na www.lidl-service.com si můžete stáhnout tuto příručku a mnoho dalších příruček, videí k výrobkům a instalačních softwarů. Pomocí tohoto QR kódu se dostanete přímo na webovou stránku LIDL-Service (www.lidl-service.com), kde si můžete po zadání čísla zboží (IAN) otevřít svůj návod k obsluze.





Servis



Telefon: 800 143 873

E-mailový: targa@lidl.cz

IAN: 449107_2301



Výrobce:

Uvědomte si, prosím, že následující adresa není adresou servisu. Nejprve kontaktujte výše uvedené servisní místo.

TARGA GmbH

Coesterweg 45

59494 Soest

NĚMECKO

Obsah

1. Určené použitie	108
2. Obsah balenia	108
3. Prehľad	108
3.1 Displej	109
4. Technické parametre	110
5. Bezpečnostné pokyny	110
6. Autorské práva	114
7. Než začnete.....	114
7.1 Aktivácia batérií	114
7.2 Zadávanie alebo zmena osobných údajov	115
8. Začíname.....	115
8.1 Zapnutie váhy/váženie	116
8.2 Zapnutie váhy/váženie, zistenie percentuálnych hodnôt BMI, odporúčanej dávky kalórií, telesného tuku, vody, kostí a svalov	116
8.3 Automatické vypnutie.....	117
8.4 Výmena batérií.....	118
9. Odstraňovanie problémov	118
9.1 Na displeji sa nič nezobrazuje	118
9.2 Na displeji sa zobrazí „Lo“ a váha sa vypne.....	118
9.3 Na displeji sa zobrazí „USEL“ a váha sa vypne	119
9.4 Na displeji sa zobrazí „Err“	119
9.5 Na displeji sa zobrazí „Err2“	119
10. Údržba/čistenie	119
11. Informácie o environmentálnych nariadeniach a likvidácii.....	119
12. Informácie o zhode.....	121
13. Informácie o záruke a servise.....	121

Gratulujeme!

Kúpou diagnostickej váhy SilverCrest SPWD 180 I1, ďalej len diagnostická váha, ste si vybrali kvalitný produkt.

Pred prvým použitím sa oboznámte s používaním diagnostickej váhy a pozorne si prečítajte tento návod na obsluhu. Dodržujte bezpečnostné pokyny a používajte diagnostickú váhu len tak, ako je uvedené v návode na obsluhu a pre dané aplikácie.

Návod na obsluhu uložte na bezpečnom mieste. Ak predáte diagnostickú váhu niekomu inému, odovzdajte s ním aj všetky príslušné dokumenty.

1. Určené použitie

Táto diagnostická váha sa používa na určenie hmotnosti osoby. Okrem toho je možné zmerať percentuálny podiel telesného tuku, vody, svalov a kostí, určiť odporúčaný denný príjem kalórií a BMI. Diagnostická váha sa nesmie používať vonku a v tropickom podnebí. Táto diagnostická váha nebola navrhnutá pre podnikové ani komerčné využitie. Používajte diagnostickú váhu v domácich prostrediach len na súkromné využitie. Akékoľvek iné použitie nezodpovedá určenému použitiu. Táto diagnostická váha spĺňa príslušné normy a predpisy potrebné pre Vyhlásenie o zhode s európskou certifikáciou. Akékoľvek iné úpravy diagnostickej váhy, než sú zmeny odporúčané výrobcom, môžu spôsobiť, že zariadenie už nebude tieto normy spĺňať. Výrobca nie je zodpovedný za žiadnu škodu alebo poruchy vyplývajúce z takýchto zmien. Používajte iba príslušenstvo odporúčané výrobcom.

Dodržujte predpisy a zákony platné v krajine použitia.

2. Obsah balenia

- Diagnostická váha SilverCrest SPWD 180 I1
- 2x lítiové batérie CR2032
- Tento návod na použitie

3. Prehľad

Tento návod na obsluhu má otvárací obal. Na vnútornej strane obalu je znázornená diagnostická váha s číselnými označeniami. Význam čísel je nasledovný:

- 1 Displej
- 2 Tlačidlo ▲
- 3 Tlačidlo SET
- 4 Tlačidlo ▼
- 5 Nášľapná plocha
- 6 Elektródy
- 7 Priestor pre batériu

3.1 Displej

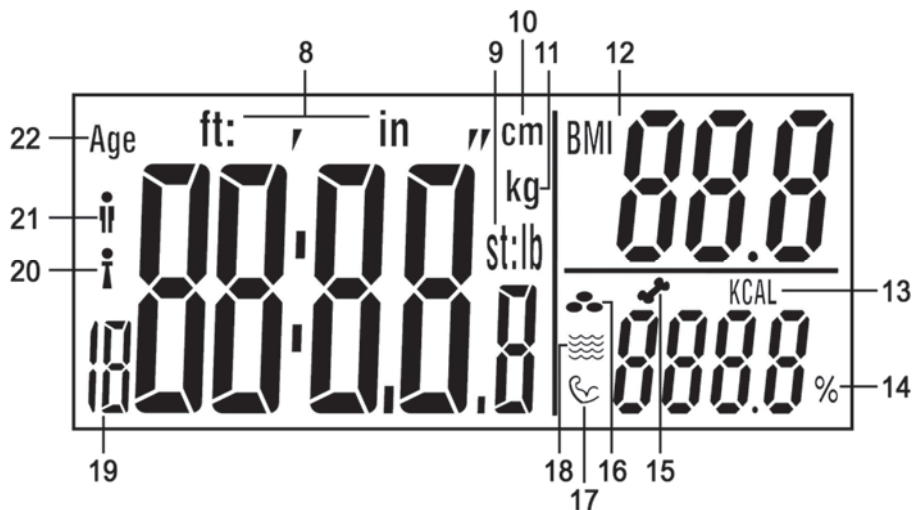

- 8 Telesná výška v stopách:palcoch
- 9 **st:lb** Jednotka hmotnosti v stones:librách
lb Jednotka hmotnosti v librách
- 10 Telesná výška v cm
- 11 Jednotka hmotnosti v kg
- 12 BMI (Body Mass Index)
- 13 Odporúčaná denná dávka kalórií za deň
- 14 Percentuálna hodnota (telesného tuku, vody, svalov, kostí)
- 15 Percentuálna hodnota kostí
- 16 Percentuálna hodnota telesného tuku
- 17 Percentuálna hodnota svalov
- 18 Percentuálna hodnota vody
- 19 Pamäť používateľského profilu
- 20 Žena
- 21 Muž
- 22 Vek

4. Technické parametre

Prevádzkové napätie:	6 V 
Batéria:	2 lítiová batéria, 3 V, CR2032
Jednotky hmotnosti:	kg / st / lb (nastaviteľné)
Max. hmotnosť:	180 kg / 396 lb / 28 st
Stupňovanie:	0,1 kg / 0,2 lb
Tolerancia merania:	+/- (1% +0,1 kg/ 0,2 lb) pre 30 kg až 180 kg
Funkcia automatického vypnutia:	áno
Pamäte používateľských profilov:	12
Pohlavie:	žena/muž
Vekový rozsah pre diagnostické funkcie:	10 až 80 rokov
Úrovne aktivity:	6 (žiadna, malá, normálna, primeraná, intenzívna, atletická)
Podporované výšky tela:	100 – 220 cm
Rozmery (Š x V x H):	pribl. 30 x 2,2 x 30 cm
Hmotnosť:	pribl. 1,6 kg vrátane batérií
Prevádzková teplota:	+10°C až +40°C

Technické údaje a dizajn sa môžu zmeniť bez predchádzajúceho upozornenia.

5. Bezpečnostné pokyny

Ak diagnostickú váhu používate po prvýkrát, prečítajte si príslušné pokyny a rešpektujte všetky varovania, aj keď ste sa už zoznámili s používaním rôznych elektronických zariadení. Návod uložte na bezpečnom mieste na neskoršie použitie. Ak diagnostickú váhu predáte alebo ju darujete inej osobe, predajte s ňou aj túto Používateľskú príručku.



VAROVANIE! Toto slovo naznačuje nebezpečenstvo s priemerným rizikom, ktoré, ak sa mu nepredíde, môže viesť k smrteľnému alebo ťažkému zraneniu.



Tento symbol naznačuje, že osoba nesmie stúpiť na diagnostickú váhu s mokrými alebo vlhkými chodidlami. To isté platí pre mokrú alebo vlhkú nášľapnú plochu. Mohli by ste sa pošmyknúť a zraniť.



Tento symbol naznačuje, že maximálna záťaž diagnostickej váhy je 180 kg alebo 396 lb. Pri prekročení maximálnej záťaže sa môže diagnostická váha poškodiť a môže dôjsť k zraneniu.



Tento symbol označuje ďalšie informácie o téme.

⚠️ Túto diagnostickú váhu môžu používať deti staršie ako 8 rokov (diagnostickú funkciu deti od 10 rokov), ako aj ľudia so zníženými fyzickými, zmyslovými alebo mentálnymi schopnosťami alebo ľudia s nedostatkom vedomostí a skúseností, pokiaľ sú pod dozorom alebo majú pokyny o tom, ako správne používať váhu a rozumejú spojeným rizikám. Nedovoľte deťom, aby sa hrali s diagnostickou váhou. Deti bez dozoru nesmú tento produkt čistiť ani na ňom vykonávať údržbu. Držte baliaci materiál mimo dosahu detí. Je tu riziko udusenía.

- ⚠ Ak nosíte kardiostimulátor, nepoužívajte túto diagnostickú váhu za žiadnych okolností. Nikdy nepoužívajte diagnostickú váhu v blízkosti niekoho kto nosí kardiostimulátor alebo iné medicínske zariadenie.
- ⚠ Diagnostické váhy nie sú vhodné pre tehotné ženy.
- ⚠ Nestavajte sa na diagnostickú váhu s mokrými alebo vlhkými nohami alebo vtedy, keď je vlhká nášľapná plocha. Mohli by ste sa pošmyknúť a zraniť.
- ⚠ Nezaťažujte diagnostickú váhu s viac než 180 kg alebo 396 lb. Pri prekročení maximálnej záťaže sa môže diagnostická váha poškodiť a môže dôjsť k zraneniu.
- ⚠ Neskákajte na nášľapnú plochu diagnostickej váhy. V opačnom prípade sa môže osobná váha poškodiť a môže dôjsť k zraneniu.
- ⚠ Ak si všimnete dym, nezvyčajný hluk alebo zápach, okamžite vyberte z diagnostickej váhy batérie. V takom prípade sa diagnostická váha nesmie ďalej používať a musí byť skontrolovaná autorizovaným servisným personálom. Ak vznikne na zariadení požiar, nikdy sa nedýchajte dymu. Ak sa neúmyselne nadýchnete dymu, vyhľadajte lekársku pomoc. Vdýchnutie dymu môže poškodiť vaše zdravie.
- ⚠ Diagnostická váha sa nesmie poškodiť, aby sa predišlo ďalším rizikám.

-
- ⚠ Na diagnostickú váhu alebo do jeho blízkosti neumiestňujte zdroje ohňa (napr. horiace sviečky). Nebezpečenstvo požiaru!
- ⚠ Nevystavujte diagnostickú váhu žiadnemu zdroju priameho tepla (napr. ohrievačom), priamemu slnečnému žiareniu alebo silnému umelému osvetleniu. Zariadenie nesmie byť vystavené kvapkám alebo šplechnutiam vody ani abrazívnym kvapalinám. Nepoužívajte diagnostickú váhu v blízkosti vody. Diagnostická váha zvlášť nesmie byť nikdy ponorená (na váhu ani vedľa nej nekladte žiadne nádoby, obsahujúce tekutiny, ako sú nápoje, vázy, atď.). Dávajte pozor, aby diagnostická váha nebola vystavená veľkým nárazom alebo vibráciám. Do spotrebiča sa nekladajú žiadne predmety, inak môžete váhu poškodiť.
- ⚠ Batérie neskratujte. Ak sa zariadenie nechystáte dlho používať, vyberte z neho batérie. Ak batérie vytekli, odstráňte ich, aby ste zabránili poškodeniu diagnostickej váhy. Pomocou suchej a absorpčnej handričky môžete vytrieť všetky vytečené zvyšky batérie. Vždy noste ochranné rukavice! Vyhnite sa kontaktu s pokožkou. Ak prídu chemické látky z kvapaliny batérie do kontaktu s pokožkou alebo očami, okamžite ich vypláchnite s veľkým množstvom pitnej vody a vyhľadajte lekársku pomoc.
- ⚠ Nenabíjateľné batérie sa nesmú nabíjať.

- ⚠ Spolu nepoužívajte rôzne druhy batérií ani nové so starými batériami.
- ⚠ Kontakty batérií neskratujte.
- ⚠ Batérie musíte vložiť dnu so správnou polaritou.
- ⚠ Vybité batérie musíte zo zariadenia vybrať a správne zlikvidovať.

6. Autorské práva

Celý obsah tejto Používateľskej príručky je chránený autorským právom a je poskytnutý čitateľovi iba na informačné účely. Kopírovanie dát a informácií bez predošlého písomného a explicitne vyjadreného súhlasu od autora je prísne zakázané. Platí to aj pre akékoľvek obchodné použitie obsahu a uvedených informácií. Všetky texty a obrázky sú aktualizované k dátumu tlače. Podliehajú zmene bez upozornenia.

7. Než začnete

7.1 Aktivácia batérií

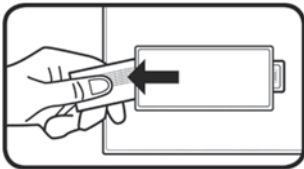

V spodnej časti diagnostickej váhy odstráňte pásik z priestoru pre batériu (7). Diagnostická váha je teraz pripravená na používanie.

7.2 Zadávanie alebo zmena osobných údajov



Pred zadaním osobných údajov sa uistite, že nastavíte správnu jednotku hmotnosti. Pozrite si kapitolu „Zapnutie váhy/váženie“.

Pred prvým odvážením a zistením percentuálnych hodnôt BMI, odporúčanej dávky kalórií, telesného tuku, vody, kostí a svalov, musíte zadať svoje osobné údaje. Postupujte nasledovne:

- Váhu zapnite krátkym stúpením na ňu.
- Stlačením tlačidla SET (3) prejdete do diagnostického režimu.
- Na displeji (1) začne blikať pamäť používateľského profilu (19). Stlačením tlačidla ▲ (2) alebo ▼ (4) vyberte požadovanú pamäť používateľského profilu (19) [1-12]. Stlačením tlačidla SET (3) výber potvrdíte.
- Potom môžete postupne zadávať pohlavie [muž (21)/žena (20)], vek (22), výšku a úroveň aktivity tlačidlami ▲ (2) a ▼(4). Stlačením tlačidla SET (3) potvrdíte každú položku.



Úroveň aktivity môžete použiť na špecifikovanie svojej športovej aktivity. K dispozícii je nasledujúcich 6 úrovní aktivity: AC-1 = žiadna, AC-2 = malá, AC-3 = normálna, AC-4 = primeraná, AC-5 = intenzívna a AC-6 = atletická.

8. Začínáme



Na správne odváženie musí byť váha položená na pevnom povrchu. Preto ukladajte diagnostickú váhu vždy na pevnú vodorovnú podlahu a nikdy nie na koberec. Môže to skresliť výsledok váženia.



Ak chcete získať porovnateľné výsledky váženia, musíte sa vždy vážiť, ak je to možné, v rovnakom čase počas dňa (najlepšie ráno). Vždy sa vážte, ak je to možné, pri rovnakých podmienkach – nalačno, po návšteve toalety a nahí.



Upozorňujeme, že hodnoty pre jednotku hmotnosti stone sa nezobrazujú ako desiatinné čísla. Displej je rozdelený dvojbodkou do dvoch segmentov. Na ľavej strane dvojbodky sa zobrazujú len celé čísla v jednotke hmotnosti „st“. Na pravej strane dvojbodky sa zobrazuje zostávajúca hmotnosť v jednotke hmotnosti „lb“.

Napríklad: „6:8.2 st:lb“ je zobrazené na displeji. Zodpovedá to 6 st a 8,2 lb.



Pred prvým použitím alebo po vykonaní posunutia na zaistenie správneho váženia sa musí vykonať kalibrácia diagnostickej váhy. Urobíte to tak, že na krátko stúpíte na nášľapnú plochu (5), zostúpíte z váhy a počkáte, pokým sa diagnostická váha automaticky vypne. Diagnostická váha je teraz nakalibrovaná.

8.1 Zapnutie váhy/váženie

Kvôli nášľapovej funkcii napájania sa diagnostická váha automaticky zapne pri našliapnutí na nášľapnú plochu (5) a začne okamžite vážiť.

Diagnostická váha je predvolene nastavená na jednotku hmotnosti „kg“ (11). Po zobrazení vybranej jednotky hmotnosti ju môžete tlačidlom ▲ (2) alebo ▼ (4) zmeniť. Vybraná jednotka hmotnosti sa potom zobrazí na displeji (1).

Postavte sa na nášľapnú plochu (5) diagnostickej váhy, aby sa vaša hmotnosť rovnomerne rozložila. Počas váženia zostaňte nehybne stáť, pretože v opačnom prípade, bude výsledok skreslený. Počas váženia sa výsledok zobrazuje na displeji (1). Váženie je dokončené, keď displej bliká.

8.2 Zapnutie váhy/váženie, zistenie percentuálnych hodnôt BMI, odporúčanej dávky kalórií, telesného tuku, vody, kostí a svalov

Pred vykonaním týchto meraní musíte najprv zadať svoje osobné údaje. Venujte pozornosť najmä časti „Zadávanie alebo zmena osobných údajov“. Pri meraní postupujte nasledovne:

- Váhu zapnite krátkym stúpením na ňu.
- Stlačením tlačidla SET (3) prejdete do diagnostického režimu.
- Stlačením tlačidla ▲ (2) alebo ▼ (4) vyberte požadovanú pamäť používateľského profilu (19).
- Postavte sa na nášľapnú plochu (5) holými chodidlami a uistite sa, že stojíte na elektródach (6).
- Pamäť používateľského profilu (19) zabliká niekoľkokrát. Pred spustením váženia telesnej hmotnosti sa jedno po druhom zobrazujú nastavenie veku a telesnej výšky. Keď začne telesná hmotnosť na displeji blikáť, začína meranie ostatných hodnôt. Zostaňte stáť na elektródach (6), pokým sa meranie nedokončí. Počas váženia a merania skúste byť nehybní čo najdlhšie, aby bol výsledok presný.

- Po vykonaní merania sa zobrazia vaša hmotnosť a index BMI (12). Pozrite si nasledujúcu tabuľku na vysvetlenie indexu BMI (12).

Klasifikácia hmotností pre dospelé osoby indexom BMI (podľa WHO, od roku 2008)		
Katégoria	BMI (kg/m ²)	Telesná hmotnosť
Ťažká podváha	< 16	Podváha
Podváha	16 - 16,9	
Mierna podváha	17 - 18,4	
Normálna hmotnosť	18,5 - 24,9	Normálna hmotnosť
Nadváha	25 - 29,9	Obezita
Obezita, trieda I	30 - 34,9	Obezita
Obezita, trieda II	35 - 39,9	
Obezita, trieda III	≥ 40	

- Niekoľkokrát za sebou sa zobrazia nasledujúce hodnoty:
 - o Percentuálna hodnota telesného tuku (16)
 - o Percentuálna hodnota vody (18)
 - o Percentuálna hodnota svalov (17)
 - o Percentuálna hodnota kostí (15)
 - o Odporúčaná denná dávka kalórií za deň (13)

8.3 Automatické vypnutie

Diagnostická váha je vybavená funkciou automatického vypnutia. Po zobrazení výsledku merania sa diagnostická váha automaticky vypne.

8.4 Výmena batérií

Keď sa batérie vybijú, vymeňte ich. Ak chcete vymeniť lítiové batérie CR2032, odoberte kryt priestoru pre batériu (7) v zadnej časti diagnostickej váhy vložení prstu do zárezu priestoru pre batériu (7). Potom nadvihnite kryt priestoru pre batériu (7) a vyberte ho.

Ak chcete vybrať batérie, zatlačte trochu na ne (pozrite si smer šípky na obrázku). Potom môžete batérie vybrať z držiaka.

Vložte nové lítiové batérie CR2032. Vždy venujte pozornosť polarite. Je označená v priestore pre batériu (7) a symbol + na lítiových batériách CR2032 musí byť viditeľný, ako je zobrazené na vedľajšom obrázku.

Potom zasuňte kryt priestoru na batériu (7) späť do pôvodnej polohy. Diagnostická váha je teraz pripravená na používanie.

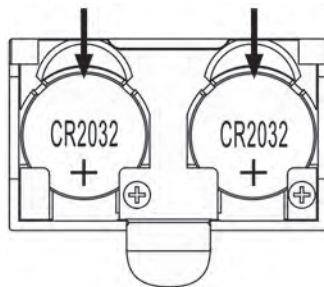

Ak vymeníte batérie, vaše zadané údaje sa nestratia, pretože sú trvalo uložené.

9. Odstraňovanie problémov

9.1 Na displeji sa nič nezobrazuje

- Lítiové batérie CR2032 sú vybité. Nahraďte lítiové batérie CR2032 za nové rovnakého typu. Pozrite si pokyny v časti „Výmena batérií“.
- Lítiové batérie CR2032 sú nesprávne vložené. Pozrite si pokyny v časti „Výmena batérií“.

9.2 Na displeji sa zobrazí „Lo“ a váha sa vypne

- Lítiové batérie CR2032 sú takmer vybité. Nahraďte lítiové batérie CR2032 za nové rovnakého typu. Pozrite si pokyny v časti „Výmena batérií“.

9.3 Na displeji sa zobrazí „USEL“ a váha sa vypne

- Došlo ku chybe a diagnostická váha nemôže vykonať meranie. V takom prípade zostúpte z nášľapnej plochy (5) váhy a znova začinite meranie.

9.4 Na displeji sa zobrazí „Err“

- Vaša hmotnosť prekračuje max. nosnosť 180 kg / 396 lb / 28 st. Zostúpte hneď z nášľapnej plochy (5) diagnostickej váhy, aby ste ju nepoškodili.



9.5 Na displeji sa zobrazí „Err2“





- Počas merania došlo ku chybe. V takom prípade zostúpte z nášľapnej plochy (5) váhy a znova začinite meranie. Musíte stáť na elektródach (6).



10. Údržba/čistenie

Opravy sú potrebné v prípade, že bola diagnostická váha akokoľvek poškodená, napr. poškodený kryt zariadenia, vniknutie tekutiny alebo predmetov do váhy, alebo ak bolo zariadenie vystavené účinkom dažďa alebo vlhkosti. Oprava je potrebná aj v prípade, že diaľkový ovládač nefunguje normálne alebo spadol. Ak si všimnete dym, nezvyčajný hluk alebo zápach, okamžite vyberte z diagnostickej váhy batérie. V takom prípade sa diagnostická váha nesmie ďalej používať a musí byť skontrolovaná autorizovaným servisným personálom. Všetky servisné práce musí vykonať kvalifikovaný odborný pracovník. Nikdy neotvárajte kryt diagnostickej váhy. Na čistenie váhy používajte len čistú, suchú handru. Nikdy nepoužívajte korozívne kvapaliny.

11. Informácie o environmentálnych nariadeniach a likvidácii

	<p>Zariadenia označené týmto symbolom podliehajú európskej smernici 2012/19/EU. Všetky elektrické a elektronické zariadenia je potrebné likvidovať oddelene od domáceho odpadu, na oficiálnych zberných miestach. Zabráňte znečisteniu životného prostredia a ohrozeniu vášho zdravia správnou likvidáciou zariadenia. Podrobnejšie informácie o správnom spôsobe likvidácie získate, keď sa obrátíte na miestnu administratívu, na organizácie zaoberajúce sa likvidáciou alebo na predajcu, od ktorého ste zariadenie zakúpili.</p>
	<p>Symbol preškrtnutého odpadkového koša na bežných a nabíjateľných batériách znamená, že ich nemožno vyhodiť do bežného domového odpadu, ale musia sa likvidovať oddelene.</p> <p>Ak batérie obsahujú toxické materiály, pod symbolom je uvedený chemický symbol toxického materiálu s nasledujúcim významom:</p> <p>- Pb: Batéria obsahuje olovo</p>

	<p>- Cd: Batéria obsahuje kadmium</p> <p>- Hg: Batéria obsahuje ortuť</p> <p>Podľa zákona ste povinní vrátiť použité batérie. Staré batérie môžu obsahovať toxické materiály, ktoré môžu byť škodlivé pre zdravie alebo životné prostredie, ak nie sú správne skladované alebo likvidované. Batérie obsahujú aj dôležité suroviny, ako sú železo, zinok, mangán a nikel, ktoré sa môžu opätovne použiť.</p> <p>Po použití môžete batérie bezplatne odovzdať nám alebo na miestnom zbernom mieste (napr. v maloobchodných predajniach alebo na miestnom zbernom mieste). Batérie musia byť zlikvidované v stave úplného vybitia, v jednom zo zberných miest pre použité batérie. V prípade likvidácie batérií, ktoré nie sú úplne vybité, je potrebné prijať opatrenia na predchádzanie skratom.</p>
	<p>Všetky obalové materiály zlikvidujte s ohľadom na životné prostredie. Obalové kartóny je možné vyhodiť do odpadových kontajnerov na recykláciu papiera alebo odovzdať na recykláciu na verejných zberných miestach. Akékoľvek fólie alebo plasty obsiahnuté v obale by sa mali kvôli likvidácii vrátiť na verejné zberné miesta.</p>
 <p>ES/PT</p>	
<p>Platí len pre Francúzsko:</p>	
 <p>Points de collecte sur www.quefairedemesdechets.fr Privilégiez la réparation ou le don de votre appareil !</p>	
<p>„Jednoduché triedenie“</p>	
<p>Výrobok, príslušenstvo, tlačný materiál a obaly sú recyklovateľné. Podliehajú zvýšenej zodpovednosti výrobcu a triedia sa a zbierajú oddelene.</p>	
	<p>Pri likvidácii obalového materiálu si na ňom všimnite označenia. Na štítku sú označené skratky (a) a čísla (b), a ich význam je nasledovný:</p>
	<p>1 - 7: plast / 20 - 22: papier a kartón / 80 - 98: kompozitné materiály</p>

Symbol	Materiál	Obsiahnutý v nasledujúcich obalových prvkoch tohto produktu
	Polyetylénový tereftalan	Izolačný pásik batérie
	Vlnitá lepenka	Predajné balenia vnútorná škatuľa

12. Informácie o zhode



Produkt spĺňa požiadavky príslušných európskych a národných smerníc. Poskytujeme dôkaz súladu. Výrobca má príslušné vyhlásenia a dokumentáciu.



Produkt spĺňa požiadavky príslušných národných smerníc Srbskej republiky.



Produkt spĺňa požiadavky príslušných národných smerníc Veľkej Británie.

Úplné Vyhlásenie o zhode EÚ je k dispozícii na prevzatie cez tento odkaz:

https://www.targa.gmbh/downloads/conformity/449107_2301.pdf

13. Informácie o záruke a servise

Záruka spoločnosti TARGA GmbH

Vážená zákazníčka, vážený zákazník,

Na tento prístroj máte trojročnú záruku od dátumu nákupu. V prípade nedostatkov tohto výrobku máte voči jeho predajcovi zákonné práva. Tieto zákonné práva nie sú obmedzené našou zárukou, ktorá je uvedená ďalej.

Záručné podmienky

Záručná doba začína dňom kúpy. Dobré si uschovajte originál pokladničného bloku. Tento doklad je potrebný ako potvrdenie o kúpe. Ak sa v priebehu troch rokov od kúpy tohto výrobku prejaví materiálová alebo výrobná chyba, tento výrobok vám podľa našej úvahy bezplatne buď vymeníme alebo opravíme.

Záručná doba a zákonné nároky z titulu chyby

Záruka sa nepredlžuje o dobu trvania záručných opráv. To platí aj na vymenené alebo opravené diely. Prípadné už pri kúpe zistené chyby a nedostatky musíte ohlásif ihneď po vybalení výrobku. Opravy, ktoré spadajú do obdobia po skončení záruky, si musíte zaplatif.

Rozsah záruky

Prístroj bol podľa prísnych kvalitatívnych predpisov starostlivo vyrobený a pred expedíciou dôkladne vyskúšaný. Záruka platí na materiállové a výrobné chyby. Táto záruka neplatí na také súčasti výrobku, ktoré sú vystavené normálnemu opotrebeniu, takže sa na ne hľadí ako na opotrebené diely, ani na poškodenia krehkých dielov, ako sú spínače, akumulátory alebo diely zo skla. Táto záruka stráca platnosť, ak bol výrobok poškodený, nesprávne používaný alebo udržiavaný. Pre správne používanie tohto výrobku treba presne dodržiavať všetky pokyny uvedené v návode na používanie. Bezpodmienečne sa treba vyhnúť takému účelu používania a takej manipulácii, pred akými sú v návode na používanie uvedené výstrahy. Výrobok je určený len na súkromné používanie a nie na podnikateľské účely. Záruka stráca platnosť pri zaobchádzaní nezodpovedajúceho účelu a pri neprimeranom zaobchádzaní, pri použití násilia a pri zásahoch, ktoré neurobil náš autorizovaný servis. Opravou ani výmenou výrobku nezačína plynúť nová záručná doba.

Postup pri uplatňovaní záruky

Ak chcete zabezpečiť rýchle vybavenie vašej požiadavky, riadte sa týmito pokynmi:

- Pred uvedením výrobku do prevádzky si pozorne prečítajte priloženú dokumentáciu. Ak by sa vyskytol problém, ktorý sa takýmto spôsobom nedá vyriešiť, obráťte sa na našu zákaznícku linku.
- Pri každej požiadavke majte poruke účtenku a číslo výrobku príp. jeho výrobné číslo ako doklad o kúpe.
- V prípade, že telefonické vyriešenie nie je možné, v závislosti od príčiny chyby zákaznícky servis zariadi ďalšie služby.
- Na stránkach www.lidl-service.com si môžete prevziať túto a mnoho ďalších príručiek, videosúborov o výrobkoch a inštalačný softvér. Pomocou tohto QR kódu sa dostanete priamo na stránku servisu spoločnosti LIDL (www.lidl-service.com) a po zadaní čísla výrobku (IAN) si môžete otvoriť svoj návod na použitie.





Servis



Telefón: 0850 232001

E-mailový: targa@lidl.sk

IAN: 449107_2301



Výrobca

Majte na pamäti, že táto adresa nie je adresou servisu. Najprv sa obráťte na vyššie uvedenú opravovňu.

TARGA GmbH
Coesterweg 45
59494 Soest
NEMECKO

Índice

1. Uso destinado.....	125
2. Contenido del embalaje.....	125
3. Generalidades.....	125
3.1 Pantalla.....	126
4. Datos técnicos.....	127
5. Instrucciones de seguridad.....	127
6. Copyright.....	131
7. Antes de empezar.....	131
7.1 Activar las pilas.....	131
7.2 Introducir o cambiar los datos personales.....	132
8. Primeros pasos.....	132
8.1 Encender la báscula / medir el peso.....	133
8.2 Encender la báscula / medir el peso corporal, el índice de masa corporal, la ingestión recomendada de calorías así como los porcentajes de grasa corporal, agua, huesos y músculos.....	133
8.3 Apagado automático.....	134
8.4 Sustituir las pilas.....	135
9. Resolución de problemas.....	135
9.1 La pantalla no indica nada.....	135
9.2 En la pantalla se indica "Lo" y la báscula se apaga.....	135
9.3 En la pantalla se indica "USEL" y la báscula se apaga.....	136
9.4 En la pantalla se indica "Err".....	136
9.5 En la pantalla se indica "Err2".....	136
10. Mantenimiento/limpieza.....	136
11. Normativa medioambiental e información sobre el desecho.....	136
12. Notas sobre la conformidad.....	138
13. Información sobre la garantía y el servicio posventa.....	138

¡Enhorabuena!

Con la adquisición de esta báscula de diagnosis SilverCrest SPWD 180 11, de ahora en adelante "la báscula de diagnosis", ha obtenido un producto de calidad.

Antes de ponerla en funcionamiento, es necesario que se familiarice con su manejo y que lea este manual del usuario detenidamente. Respete todas las instrucciones de seguridad y emplee la báscula de diagnosis solamente tal y como se describe en el manual y solo para los fines que aquí se detallan.

Guarde el manual del usuario en un lugar seguro. Si traspasa la báscula de diagnosis a otra persona, acompáñela siempre de la documentación pertinente.

1. Uso destinado

Esta báscula de diagnosis sirve para determinar el peso de una persona. Además, permite medir los porcentajes de grasa corporal, del agua, de los músculos y de los huesos así como para determinar la ingestión diaria de calorías y el índice de masa corporal (BMI). La báscula de diagnosis no debe ser empleada a la intemperie ni en climas tropicales. Esta báscula de diagnosis no ha sido diseñada para fines corporativos ni comerciales. Solamente debe emplear esta báscula de diagnosis en entornos domésticos para fines privados. Cualquier otro uso no se corresponde al uso destinado. La báscula de diagnosis cumple todo lo relacionado en cuanto a la conformidad CE incluyendo la normativa y los estándares pertinentes. Cualquier modificación de la báscula de diagnosis que no haya sido recomendada por el fabricante puede provocar que estas normativas ya no se cumplan. El fabricante no será responsable de ningún daño ni de malfuncionamiento provocadas por modificaciones no autorizadas. Emplee solo complementos y accesorios recomendados por el fabricante.

Debe respetar y cumplir la legislación y las directivas del país donde emplee el producto.

2. Contenido del embalaje

- Báscula de diagnosis SilverCrest SPWD 180 11
- 2 pilas de litio, CR2032
- Este Manual del usuario

3. Generalidades

Este Manual del usuario dispone de una portada desplegable. En la contraportada, encontrará una ilustración de la báscula de diagnosis con números. A continuación se muestra el significado de los números:

- 1 Pantalla
- 2 Botón ▲
- 3 Botón SET
- 4 Botón ▼
- 5 Plataforma
- 6 Electrodo
- 7 Compartimento de las pilas

3.1 Pantalla

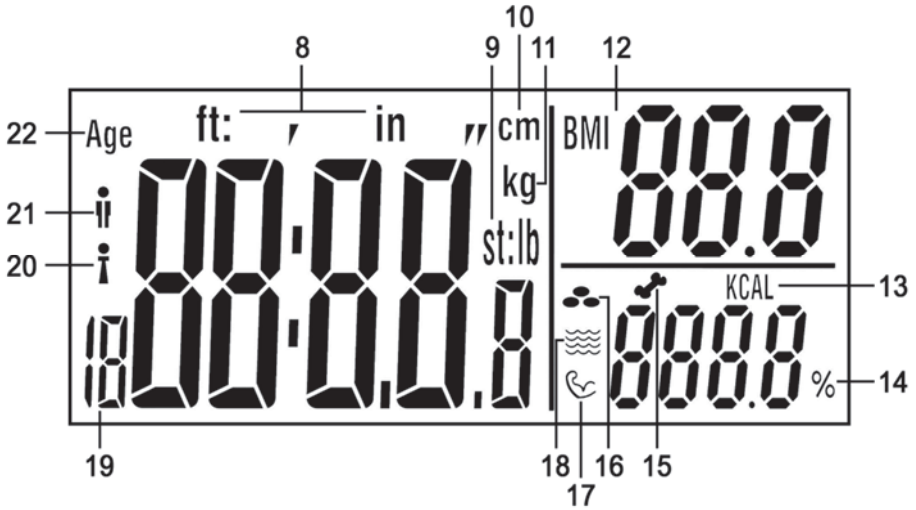

- 8 Estatura en pies:pulgadas
- 9 **st:lb** unidad de peso en stone:libras
lb unidad de peso en libras
- 10 Estatura en cm
- 11 Unidad de peso en kilogramos
- 12 BMI (índice de masa corporal, Body Mass Index)
- 13 Ingestión recomendada de calorías por día
- 14 Porcentaje (de grasa corporal, agua, músculos, huesos)
- 15 Porcentaje de huesos
- 16 Porcentaje de grasa corporal
- 17 Porcentaje de músculos
- 18 Porcentaje de agua
- 19 Memoria de perfil de usuario
- 20 Mujer
- 21 Varón
- 22 Edad

4. Datos técnicos

Tensión de funcionamiento:	6 V 
Pila:	2 pila de litio de 3 V, CR2032
Unidades de medida del peso:	kg / st / lb (ajustable)
Peso máximo:	180 kg / 396 lb / 28 st
Graduación:	0,1 kg / 0,2 lb
Tolerancia de medición:	+/- (1% +0,1 kg/ 0,2 lb) entre 30 kg y 180 kg
Función de apagado automático:	sí
Memorias de perfil de usuario:	12
Sexo:	mujer/varón
Edades admitidas por las funciones de diagnóstico:	10 a 80 años
Niveles de actividad:	6 (sin, poca, normal, moderada, intensa, atlética)
Estaturas corporales admitidas:	100 a 220 cm
Medidas (An x Al x P):	aprox. 30 x 2,2 x 30 cm
Peso:	aprox. 1,6 kg con pilas incluidas
Temperatura de funcionamiento:	+10°C a +40°C

Los datos técnicos y el diseño son susceptibles de cambios sin previo aviso.

5. Instrucciones de seguridad

Antes de usar esta báscula de diagnóstico por primera vez, lea detenidamente todas las instrucciones correspondientes y siga todas las advertencias, incluso si está acostumbrado a manejar aparatos electrónicos. Conserve este manual en un lugar seguro para cualquier referencia futura. Si vende o traspasa la báscula de diagnóstico, acompáñela siempre del presente manual.



¡ADVERTENCIA! Esta palabra indica un peligro de riesgo mediano que puede causar la muerte o heridas graves si no se evita.



Este símbolo indica que no debe pisar la báscula de diagnóstico con los pies húmedos o mojados. Lo mismo se aplica cuando la plataforma esté húmeda o mojada. De lo contrario podría resbalar y causarse daño.



Este símbolo indica la báscula de diagnóstico no está concebida para pesos superiores a los 180 kg o 396 libras. De lo contrario, la báscula de diagnóstico podría dañarse y existe el riesgo de lesiones.



Este símbolo indica más información sobre el tema.

⚠ Esta báscula de diagnóstico puede ser empleada por niños mayores de 8 años (función de diagnóstico 10 años como mínimo) así como por personas con discapacidades físicas, sensoriales o mentales o por personas que no tengan conocimiento ni experiencia en su manejo, siempre que dichas personas estén bajo supervisión o hayan recibido instrucciones en cuanto al uso correcto de la báscula de diagnóstico y comprendan los riesgos que implica. No deje que

los niños jueguen con la báscula de diagnosis. Los niños nunca deben limpiar o reparar el producto si no están bajo supervisión. Mantenga el material de embalaje fuera del alcance de los niños. Hay peligro de asfixia.

- ⚠ No emplee la báscula de diagnosis si usted lleva un marcapasos. No emplee la báscula de diagnosis cerca de personas que lleven un marcapasos u otros dispositivos médicos.
- ⚠ La báscula de diagnosis no es apta para mujeres embarazadas.
- ⚠ No se suba a la báscula de diagnosis con los pies húmedos o mojados o cuando la plataforma esté mojada. De lo contrario podría resbalar y causarse daño.
- ⚠ No sobrecargue la báscula de diagnosis con pesos superiores a los 180 kg o 396 libras. De lo contrario, la báscula de diagnosis podría dañarse y existe el riesgo de lesiones.
- ⚠ No salte encima de la plataforma de la báscula de diagnosis. De lo contrario, ésta podría dañarse y existe el riesgo de lesiones.
- ⚠ Si observa humo, ruidos u olores extraños, saque las pilas inmediatamente de la báscula de diagnosis. En estos casos, deje de utilizar la báscula de diagnosis hasta que la revise un técnico autorizado. No inhale el humo procedente de un posible incendio del aparato. Si inhala humo sin querer, acuda inmediatamente a un médico. La inhalación de humo puede ser nociva para la salud.

- ⚠ Mantenga la báscula de diagnóstico en buen estado para evitar riesgos.
- ⚠ No coloque fuentes incandescentes (p. ej. velas encendidas) encima o al lado de la báscula de diagnóstico. ¡Peligro de incendio!
- ⚠ No exponga la báscula de diagnóstico a fuentes de calor directas (p.ej. radiadores), a la luz solar ni a la luz artificial directas. El producto no debe quedar expuesto a aguas estancadas, aerosoles ni líquidos abrasivos. No utilice la báscula de diagnóstico cerca del agua. Sobre todo, no sumerja la báscula de diagnóstico (no coloque recipientes con líquidos tales como bebidas, jarrones, etc. encima o cerca de la báscula de diagnóstico). Evite que la báscula de diagnóstico sufra golpes o vibre excesivamente. No introduzca objetos extraños en ella, pues la báscula de diagnóstico podría averiarse.
- ⚠ No cortocircuite las pilas. Retire las pilas cuando no vaya a utilizar el equipo durante un tiempo prolongado. Si las pilas han perdido líquido, sáquelas para evitar daños en la báscula de diagnóstico. Limpie los derrames líquidos con un trapo seco absorbente. Póngase siempre guantes protectores. Evite el contacto con la piel. Si el electrolito entra en contacto con su piel o los ojos, lave la zona afectada con abundante agua y acuda inmediatamente a un médico.

- ⚠ Las pilas no recargables no se deben recargar.
- ⚠ No utilice varios tipos de pilas diferentes al mismo tiempo ni tampoco pilas usadas y nuevas a la vez.
- ⚠ No cortocircuite los contactos de las pilas.
- ⚠ Inserte las pilas respetando la polaridad.
- ⚠ Antes de desechar el dispositivo, debe sacar las pilas. Las pilas se deben desechar correctamente aparte.

6. Copyright

Todo el contenido del presente Manual del usuario está protegido por derechos de autor y se ofrece al lector con fines informativos exclusivamente. Queda totalmente prohibida cualquier reproducción o copia de sus datos o información sin el previo consentimiento por escrito del autor. Lo mismo será aplicable a cualquier uso comercial de los contenidos y la información ofrecidos. Todos los textos y los diagramas son actuales en el momento de la publicación impresa. El fabricante se reserva el derecho de modificar las especificaciones sin previo aviso.

7. Antes de empezar

7.1 Activar las pilas

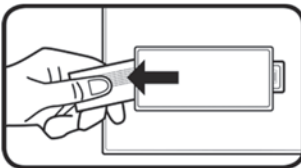

Retire la cinta del compartimento de pilas (7) en la parte inferior de la báscula de diagnóstico. A continuación, la báscula de diagnóstico está lista para utilizarse.

7.2 Introducir o cambiar los datos personales



Asegúrese antes de introducir sus datos personales de que haya establecido la unidad de peso deseada. Véase el capítulo "Encender la báscula / medir el peso".

Debe introducir sus datos personales cuando quiera medir por primera vez el peso corporal, el índice de masa corporal, la ingestión recomendada de calorías así como los porcentajes de grasa corporal, agua, huesos y músculos. Siga estos pasos:

- Pise brevemente en la báscula para encenderla.
- Pulse el botón SET (3) para pasar al modo de diagnóstico.
- En la pantalla (1) parpadea la memoria del perfil de usuario (19). Pulse los botones ▲ (2) o ▼ (4) para seleccionar la memoria del perfil de usuario (19) deseada [1-12]. Pulse el botón SET (3) para confirmar su selección.
- A continuación puede introducir en secuencia el sexo [varón (21) / mujer (20)], la edad (22), la estatura y el nivel de actividad con los botones ▲ (2) y ▼ (4). Pulse el botón SET (3) para confirmar cada uno de los datos introducidos.



El nivel de actividad sirve para establecer su nivel de actividad deportiva. Puede escoger uno de los 6 niveles de actividad siguientes: AC-1 = sin, AC-2 = poca, AC-3 = normal, AC-4 = moderada, AC-5 = intensa y AC-6 = atlética.

8. Primeros pasos



Para poder medir el peso correctamente es necesario colocar la báscula en una superficie sólida. Coloque la báscula de diagnóstico en un suelo sólido y horizontal y nunca encima de una alfombra. De lo contrario, el resultado de la medición podría ser impreciso.



Para obtener resultados comparables, usted debería pesarse siempre a la misma hora del día (preferentemente por la mañana). También debería pesarse siempre bajo las mismas condiciones: en ayunas, después de ir al baño y desnudo.



Tenga en cuenta que la unidad de peso "stone" no se indica con decimales. La pantalla queda dividida en dos segmentos separados por dos puntos. Sólo se indican números enteros de la unidad "st" a la izquierda de los dos puntos. El peso restante se indica en la unidad "lb" a la derecha de los dos puntos. Ejemplo: "6:8.2 st:lb" es la indicación en pantalla. Esto corresponde a 6 st y 8,2 lb.



Antes de usarla por primera vez o después de moverla, tiene que calibrar la báscula de diagnosis para garantizar que indique el peso correctamente. Para ello, pise la plataforma (5) brevemente, bájese de la báscula de diagnosis y espere hasta que ésta se apague automáticamente. A continuación, la báscula de diagnosis está calibrada.

8.1 Encender la báscula / medir el peso

Gracias a la función Step-On-Power, la báscula de diagnosis se enciende automáticamente al pisar la plataforma (5) para medir el peso directamente.

En su estado original, la báscula de diagnosis indica la unidad de peso "kg" (11). En cuanto se muestre la unidad de peso seleccionada, puede pulsar los botones ▲ (2) o ▼ (4) para cambiarla. La unidad de peso seleccionada se indica en la pantalla (1).

Súbbase a la plataforma (5) de la báscula de diagnosis de forma que su peso quede homogéneamente distribuido. Permanezca tan quieto como posible durante el proceso de medición debido a que de lo contrario el resultado podría ser impreciso. El resultado de la medición se indica en la pantalla (1) durante el pesaje. La medición ha terminado cuando la pantalla parpadee.

8.2 Encender la báscula / medir el peso corporal, el índice de masa corporal, la ingestión recomendada de calorías así como los porcentajes de grasa corporal, agua, huesos y músculos

Antes de poder efectuar estas mediciones tiene que introducir sus datos personales. Preste especial atención al apartado "Introducir o cambiar los datos personales". Para efectuar la medición, proceda como se indica a continuación:

- Pise brevemente en la báscula para encenderla.
- Pulse el botón SET (3) para pasar al modo de diagnosis.
- Pulse los botones ▲ (2) o ▼ (4) para seleccionar la memoria del perfil de usuario (19) deseada.
- Súbbase descalzo en la plataforma (5) y asegúrese de pisar los electrodos (6).
- La memoria de perfil de usuario (19) parpadea varias veces. Antes de iniciar la medición del peso corporal, se muestran la edad y la estatura corporal. Una vez que el peso corporal parpadea, comienza la medición de los demás parámetros. Siga de pie en los electrodos (6) hasta que la medición haya concluido. Durante el proceso de pesaje y medición, intente quedarse lo más quieto posible para garantizar un resultado preciso.

- Cuando la medición había concluido, se indicarán un peso corporal y el índice de masa corporal BMI (12). Consulte la tabla siguiente para interpretar los valores del índice de masa corporal BMI (12).

Clasificación del peso de personas adultas con el índice de masa corporal BMI (según la OMS del año 2008)		
Categoría	BMI (kg/m ²)	Peso corporal
Delgadez severa	< 16	Bajo peso
Bajo peso	16 - 16,9	
Delgadez ligera	17 - 18,4	
Peso normal	18,5 - 24,9	Peso normal
Sobrepeso	25 - 29,9	Obeso
Obesidad leve	30 - 34,9	Obeso
Obesidad media	35 - 39,9	
Obesidad mórbida	≥ 40	

- Los siguientes valores se indican varias veces sucesivamente:
 - Porcentaje de grasa corporal (16)
 - Porcentaje de agua (18)
 - Porcentaje de músculos (17)
 - Porcentaje de huesos (15)
 - Ingestión recomendada de calorías por día (13)

8.3 Apagado automático

La báscula de diagnosis tiene una función de apagado automático. Después de mostrar el resultado de la medición, la báscula de diagnosis se apaga automáticamente.

8.4 Sustituir las pilas

Sustituya las pilas cuando estas se agoten. Para cambiar las pilas de litio CR2032, abra la tapa del compartimento de pilas (7) en la parte posterior de la báscula de diagnóstico. Para ello, inserte un dedo en el hueco del compartimento de pilas (7). Levante la tapa del compartimento de la pila (7) y quítela.

Para sacar las pilas, presiónelas ligeramente hacia abajo (véase la dirección de la flecha en la ilustración). Entonces podrá sacar las pilas del soporte.

Luego, inserte dos pilas de litio nuevas del tipo CR2032. Preste especial atención en la polaridad. Esta viene indicada en el compartimento de pilas (7) y el símbolo + de las pilas CR2032 debe ser visible, como se indica en la ilustración siguiente.

A continuación, vuelva a insertar la tapa del compartimento de pila (7) hasta que se quede en su posición original. A continuación, la báscula de diagnóstico está lista para utilizarse.

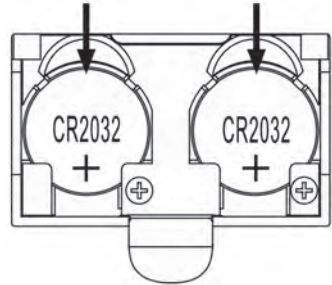

Sus datos introducidos quedan almacenados de forma permanente y no se pierden al cambiar las pilas.

9. Resolución de problemas

9.1 La pantalla no indica nada

- Las pilas de litio CR2032 están agotadas. Sustituya las pilas de litio CR2032 por pilas nuevas del mismo tipo. Consulte las instrucciones en la sección "Sustituir la pila".
- Las pilas de litio CR2032 están insertadas al revés. Consulte las instrucciones en la sección "Sustituir la pila".

9.2 En la pantalla se indica "Lo" y la báscula se apaga

- Las pilas de litio CR2032 están casi agotadas. Sustituya las pilas de litio CR2032 por pilas nuevas del mismo tipo. Consulte las instrucciones en la sección "Sustituir la pila".

9.3 En la pantalla se indica "USEL" y la báscula se apaga

- Ha ocurrido un error y la báscula de diagnosis no puede efectuar la medición. Si esto sucede, bájese de la plataforma (5) de la báscula de diagnosis y reinicie la medición.

9.4 En la pantalla se indica "Err"

- Su peso supera el máximo peso autorizado de 180 kg / 396 lb / 28 st. Bájese inmediatamente de la plataforma (5) para evitar daños en la báscula de diagnosis.



9.5 En la pantalla se indica "Err2"





- Ha ocurrido un error durante la medición. Si esto sucede, bájese de la plataforma (5) de la báscula de diagnosis y reinicie la medición. Asegúrese de pisar los electrodos (6).



10. Mantenimiento/limpieza

Una reparación será necesaria cuando la báscula de diagnosis o su carcasa se hayan dañado de cualquier forma, cuando hayan entrado líquidos u objetos en la báscula de diagnosis o si el aparato ha sido expuesto a la lluvia o humedad. También será necesaria una reparación si el dispositivo no funciona normalmente o si se ha caído. Si observa humo, ruidos u olores extraños, saque las pilas inmediatamente de la báscula de diagnosis. En estos casos, deje de utilizar la báscula de diagnosis hasta que la revise un técnico autorizado. Toda reparación o mantenimiento deben ser efectuados por técnicos autorizados. No abra nunca la carcasa de la báscula de diagnosis. Limpie el dispositivo únicamente con un paño seco y suave. No emplee líquidos corrosivos.

11. Normativa medioambiental e información sobre el desecho

	<p>Los dispositivos señalizados con este símbolo están sujetos a la Directiva Europea 2012/19/EU. Todo aparato eléctrico o electrónico debe ser desechado por separado de la basura doméstica y en los puntos limpios municipales. Participe activamente en la protección del medioambiente y de su propia salud respetando las normas de desecho de los aparatos usados. Para más información sobre el desecho y reciclaje, póngase en contacto con las autoridades pertinentes, los puntos limpios o la tienda donde adquirió el producto.</p>
	<p>El símbolo de la papelerera con ruedas tachada sobre las pilas o baterías tradicionales y recargables indica que no pueden desecharse junto con la basura doméstica común, sino que deben eliminarse por separado.</p> <p>Cuando las pilas o baterías contienen materiales tóxicos, se reflejará el símbolo químico del material tóxico debajo del símbolo de la papelerera, donde:</p> <ul style="list-style-type: none"> - Pb: indica que la pila o batería contiene plomo - Cd: indica que la pila o batería contiene cadmio - Hg: indica que la pila o batería contiene mercurio

	<p>Usted está obligado por ley a devolver las pilas o baterías gastadas. Las pilas o baterías antiguas pueden contener materiales tóxicos que pueden ser perjudiciales para la salud o el medio ambiente si no se almacenan o desechan adecuadamente. Asimismo, las pilas o baterías pueden contener materias primas de importancia, como hierro, zinc, manganeso y níquel, las cuales pueden reutilizarse.</p> <p>Tras el uso, podrá traernos las pilas o baterías o llevarlas a un punto de recogida local (p. ej., tiendas minoristas o un punto de recogida local) sin coste alguno. Las pilas deben depositarse en estado totalmente descargado en los puntos de recogida habilitados para baterías y pilas usadas. Si desea desechar pilas no descargadas, debe tomar medidas de protección contra cortocircuitos.</p>
  ES/PT	<p>Recicle también el material de embalaje de forma respetuosa con el medioambiente. Los cartones pueden depositarse en los contenedores correspondientes o en los puntos de reciclaje públicos. Los materiales plásticos de este embalaje deben depositarse en los puntos limpios públicos.</p>
<p>Solo para Francia:</p>  <p>Points de collecte sur www.quefairedemesdechets.fr Privilégiez la réparation ou le don de votre appareil !</p> <p>“Clasificación facilitada”</p> <p>El producto, los accesorios, los materiales impresos y el material de embalaje son reciclables. Todos ellos están sujetos a la responsabilidad ampliada del fabricante y deben clasificarse y desecharse por separado.</p>	
	<p>Tenga en cuenta el etiquetado del material de embalaje a la hora de desecharlo. Las abreviaturas (a) y los números (b) significan lo siguiente:</p> <p>1-7: plástico / 20-22: papel y cartón / 80-98: materiales compuestos.</p>

Símbolo	Material	Contenido en los siguientes componentes del embalaje del producto
	Tereftalato de polietileno	Tira aislante de la pila
	Cartón corrugado	Paquete de venta del producto y caja interior

12. Notas sobre la conformidad



Este producto cumple los requisitos de las Directivas Europeas y nacionales aplicables. Para demostrar la conformidad, se han realizado las pruebas pertinentes. El fabricante posee las declaraciones y la documentación al respecto.



Este producto cumple los requisitos de las Directivas nacionales de la República de Serbia.



Este producto cumple los requisitos de las Directivas nacionales del Reino Unido.

Puede descargar la Declaración CE de conformidad completa en:

https://www.targa.gmbh/downloads/conformity/449107_2301.pdf

13. Información sobre la garantía y el servicio posventa

Garantía de TARGA GmbH

Muy estimado cliente, muy estimada cliente:

Este aparato tiene 3 años de garantía a partir de la fecha de compra. Recuerde que, si detecta desperfectos en este aparato, usted tiene derechos legales respecto al vendedor del producto. La garantía que se detalla a continuación no limita en modo alguno esos derechos legales.

Condiciones de garantía

El plazo de garantía empieza a partir de la fecha de compra. Guarde el comprobante de caja original en un lugar seguro, puesto que lo necesitará para acreditar que hizo la compra. Si el producto sufre un defecto de material o de fabricación dentro de este periodo de tres años a partir de la fecha de compra, nos haremos cargo de la reparación o sustitución gratuitas del producto, de acuerdo con nuestro propio criterio.

Plazo de garantía y reclamaciones legales

La prestación de la garantía no alarga el plazo de garantía. Esto es válido también para las piezas sustituidas y reparadas. Los daños y desperfectos que ya existían al adquirir el producto deben notificarse inmediatamente después de quitar el embalaje. Una vez finalizado el plazo de garantía, todas las reparaciones son de pago.

Volumen de la garantía

El aparato ha sido fabricado en conformidad con las normas de calidad más exigentes y ha sido revisado minuciosamente antes de entregarse. La prestación de garantía cubre los defectos de material y de fabricación. Esta garantía no cubre las piezas del producto que estén expuestas a desgaste habitual, pudiendo ser consideradas piezas de desgaste, ni tampoco los daños en las piezas frágiles, como interruptores, baterías o componentes de cristal. La garantía quedará invalidada si el producto resulta dañado, se utiliza incorrectamente o es manipulado. Para utilizar el producto correctamente deben respetarse todas las instrucciones contenidas en el manual de instrucciones. Debe evitarse expresamente cualquier finalidad de uso o manejo que difiera de lo recomendado o que esté contraindicado en el manual de instrucciones. El producto está diseñado únicamente para el uso particular, y no para el uso comercial o industrial. El manejo incorrecto e inadecuado, el uso de la fuerza bruta y las intervenciones no realizadas por uno de nuestros centros de servicio autorizados invalidarán la garantía. La reparación o sustitución del producto no dan lugar a ningún plazo de garantía nuevo.

Procesamiento de la garantía

Para que su solicitud se tramite lo más rápido posible, proceda de la siguiente manera:

- Antes de poner en marcha el producto, lea detenidamente la documentación adjunta. Si experimenta algún problema y no puede solucionarlo con ayuda de esas instrucciones, llame a nuestro servicio de atención al cliente.
- Siempre que vaya a realizar una consulta, tenga preparado el comprobante de caja y la referencia o el número de serie del aparato para poder acreditar la compra.
- Si no fuera posible solucionar el problema por teléfono, y dependiendo de la causa del mismo, nuestro servicio de atención al cliente le pasará con otro servicio técnico.
- Desde la web de www.lidl-service.com podrá descargarse tanto este como muchos otros manuales, vídeos de productos y softwares de instalación. Este código QR le llevará directamente a la página de LIDL Service (www.lidl-service.com) donde, introduciendo el número de artículo (IAN), podrá abrir sus instrucciones de uso.





Servicio

ES

Teléfono: 900 984 989

E-Mail: targa@lidl.es

IAN: 449107_2301



Fabricante

Tenga presente que los siguientes datos no pertenecen a servicio técnico. En primer lugar, póngase en contacto con el centro de servicio indicado.

TARGA GmbH
Coesterweg 45
59494 Soest
ALEMANIA

Indholdsfortegnelse

1. Tilsigtet anvendelse	142
2. Pakkens indhold.....	142
3. Oversigt	142
3.1 Display.....	143
4. Tekniske specifikationer	144
5. Sikkerhedsinstruktioner	144
6. Copyright	148
7. Før du går i gang	148
7.1 Aktivering af batterierne	148
7.2 Indtastning eller ændring af personlige data.....	149
8. Kom godt i gang.....	149
8.1 Sådan tændes der for/vejes der på badevægten	150
8.2 Sådan tændes der for/måles vægt, BMI, anbefalet kalorieindtag og procenter af fedt-, vand-, knogle- og muskelmasse.....	150
8.3 Autosluk	151
8.4 Udskiftning af batterierne	152
9. Fejlfinding.....	152
9.1 Der vises ikke noget på displayet	152
9.2 Der vises "Lo" på displayet, og vægten slukker	152
9.3 Der vises "USEL" på displayet, og vægten slukker	153
9.4 Der vises "Err" på displayet	153
9.5 Der vises "Err2" på displayet.....	153
10. Vedligeholdelse/rengøring	153
11. Miljøregler og oplysninger om bortskaffelse.....	153
12. Bemærkninger om overensstemmelse.....	155
13. Garanti- og serviceoplysninger.....	155

Tillykke!

Ved at købe diagnosevægten SilverCrest SPWD 180 11, der herefter benævnes som "diagnosevægten", har du valgt et kvalitetsprodukt.

Før du tager diagnosevægten i brug første gang, skal du gøre dig bekendt med, hvordan den fungerer, og læse denne betjeningsvejledning grundigt. Vær omhyggelig med at følge sikkerhedsinstruktionerne, og brug kun diagnosevægten, som beskrevet i betjeningsvejledningen og til de anførte formål.

Opbevar denne betjeningsvejledning på et sikkert sted. Hvis du giver diagnosevægten videre til andre personer, skal du sørge for at vedlægge alle de relevante dokumenter.

1. Tilsigtet anvendelse

Diagnosevægten bruges til at se, hvor meget en person vejer. Desuden er det muligt at måle procentdelen af fedt-, vand-, muskel og knoglemasse, og fastslå dit anbefalede daglige kalorieindtag og BMI. Denne diagnosevægt må ikke anvendes udendørs eller i tropisk klima. Denne diagnosevægt er ikke beregnet til virksomheds- eller erhvervsanvendelser. Brug kun diagnosevægten i husholdningen til private formål. Enhver anden brug svarer ikke til tilsigtet brug. Denne diagnosevægt lever op til alle relevante normer og standarder vedrørende CE-overensstemmelse. Modificering af diagnosevægten, ud over ændringer som anbefales af producenten, kan medføre, at apparatet ikke længere overholder disse standarder. Producenten påtager sig intet ansvar for eventuelle skader eller funktionsfejl, der måtte opstå som følge heraf. Brug kun tilbehør, som anbefales af producenten.

Vær opmærksom på bestemmelserne og lovene i brugslandet.

2. Pakkens indhold

- SilverCrest SPWD 180 11 diagnosevægt
- 2 lithiumbatterier, CR2032
- Denne betjeningsvejledning

3. Oversigt

Denne betjeningsvejledning har en flap på forsiden, der kan foldes ud. På indersiden af omslaget er diagnosevægten vist med talangivelser. De forskellige numre betyder følgende:

- 1 Display
- 2 ▲-knap
- 3 SET-knap
- 4 ▼-knap
- 5 Vejeplade
- 6 Elektroder
- 7 Batterirum

3.1 Display

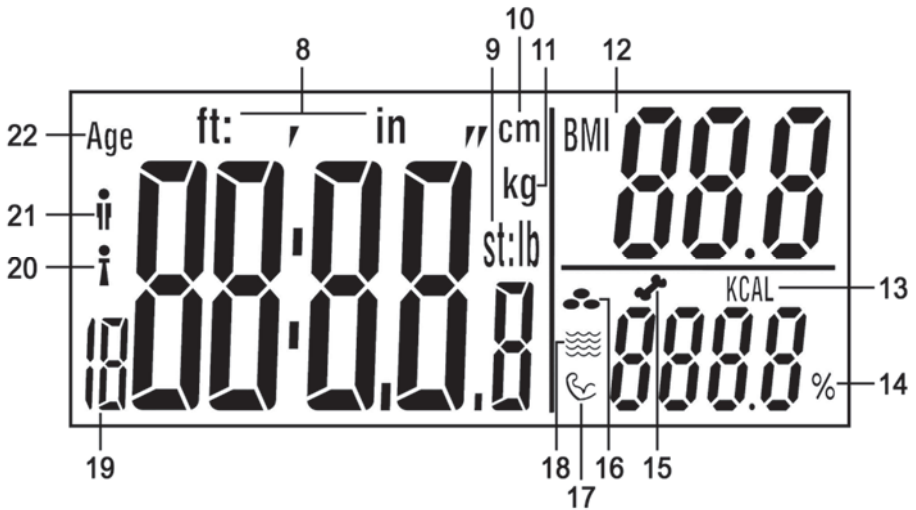

- 8 Kropshøjde i fod:tommer
- 9 **st:lb** Vægtenhed i stone:pund
lb Vægtenhed i pund
- 10 Kropshøjde i cm
- 11 Vægtenhed i kilogram
- 12 BMI (Body Mass Index)
- 13 Anbefalet kalorieindtag per dag
- 14 Procent (kropsfedt, vand, muskel, knogler)
- 15 Knogleprocent
- 16 Fedtprocent
- 17 Muskelprocent
- 18 Vandprocent
- 19 Brugerprofil-hukommelse
- 20 Kvinde
- 21 Mand
- 22 Alder

4. Tekniske specifikationer

Driftsspænding:	6 V 
Batteri:	2 Lithiumbatteri, 3 V, CR2032
Vægtenheder:	kg/st/lb (justerbar)
Maksimum vægt:	180 kg/396 lb/28 st
Gradinddeling:	0,1 kg/0,2 lb
Vejetolerance:	+/- (1% +0,1 kg/0,2 lb) for 30 kg til 180 kg
Autosluk-funktion:	ja
Brugerprofil-hukommelser:	12
Køn:	kvinde/mand
Aldersområde for diagnostiske funktioner:	10- 80 år
Aktivitetsniveau:	6 (ingen, let, normal, moderat, intens, atletisk)
Understøttet kropshøjde:	100 - 220 cm
Mål (B x H x D):	ca. 30 x 2,2 x 30 cm
Vægt:	ca. 1,6 kg inkl. batterier
Driftstemperatur:	+10°C til +40°C

De tekniske data og designet kan ændres uden varsel.

5. Sikkerhedsinstruktioner

Før du tager diagnosevægten i brug første gang, bedes du læse nedenstående anvisninger og følge alle advarsler, også selvom du i forvejen er fortrolig med at håndtere elektroniske enheder. Opbevar denne betjeningsvejledning på et sikkert sted til fremtidig brug. Hvis du sælger diagnosevægten eller giver den væk, skal du samtidig videregive denne betjeningsvejledning.



ADVARSEL! Dette signalord angiver en fare med moderat risiko, som kan føre til dødsfald eller større kvæstelser, hvis den ikke undgås.



Dette symbol angiver, at man ikke må træde op på diagnosevægten med våde eller fugtige fødder. Det samme gælder, hvis vejepladen er våd eller fugtig. Du kan glide og komme til skade.



Dette symbol angiver, at diagnosevægten ikke kan klare en vægt på over 180 kg eller 396 lb. I modsat fald kan diagnosevægten gå i stykker, og der er fare for kvæstelser.



Dette symbol henviser til yderligere oplysninger om emnet.

 Denne diagnosevægt kan anvendes af børn på 8 år eller derover (diagnosefunktion minimum 10 år), eller af personer med nedsat fysisk, sansemæssig eller psykisk kapacitet eller personer, der mangler viden eller erfaring, så længe de er under opsyn eller har modtaget anvisninger i korrekt brug af diagnosevægten, og de forstår de tilknyttede risici. Lad ikke børn lege med diagnosevægten. Dette produkt må ikke rengøres eller vedligeholdes af børn uden opsyn. Opbevar al emballage uden for børns rækkevidde. Der er risiko for kvælning.

- ⚠ Brug under ingen omstændigheder diagnosevægten, hvis du har en pacemaker. Brug aldrig diagnosevægten i nærheden af en person med pacemaker eller andet medicinsk udstyr.
- ⚠ Diagnosevægten egner sig ikke til gravide kvinder.
- ⚠ Træd ikke op på diagnosevægten med våde eller fugtige fødder, eller hvis vejepladen er fugtig. Du kan glide og komme til skade.
- ⚠ Belast ikke diagnosevægten med mere end 180 kg eller 396 lb. I modsat fald kan diagnosevægten gå i stykker, og der er fare for kvæstelser.
- ⚠ Man må ikke hoppe på diagnosevægtens vejeplade. I modsat fald kan den gå i stykker, og der er fare for kvæstelser.
- ⚠ Hvis du bemærker røg, unormale lyde eller lugte, skal du straks fjerne batterierne fra diagnosevægten. Hvis dette forekommer, må diagnosevægten ikke længere anvendes, og den bør inspiceres af autoriseret servicepersonale. Du må ikke indånde røg fra en mulig brand i enheden. Hvis du ved et uheld indånder røg, skal du søge læge. Indånding af røg kan være skadeligt for helbredet.

-
- ⚠ For at undgå yderligere risici må diagnosevægten ikke beskadiges.
 - ⚠ Sørg for at ingen brandbare objekter (f.eks. tændte stearinlys) placeres på eller i nærheden af diagnosevægten. Brandfare!
 - ⚠ Diagnosevægten må ikke udsættes for direkte varmekilder (eksempelvis radiatorer), direkte sollys eller kunstigt lys. Produktet må ikke udsættes for sprøjtende eller dryppende vand eller slibende væsker. Diagnosevægten må ikke anvendes i nærheden af vand. Det skal især undgås at nedsænke diagnosevægten i vand (sæt ikke beholdere med væske, som f.eks. drikkevarer, vaser osv. på diagnosevægten). Pas på, at diagnosevægten ikke bliver udsat for kraftige slag eller vibrationer. Der må ikke stikkes fremmedlegemer ind i enheden, da diagnosevægten i så fald kan blive beskadiget.
 - ⚠ Batterierne må ikke kortsluttes. Fjern batterierne fra enheden, hvis du ikke skal bruge den i længere tid. Hvis batterierne er lækket, skal de fjernes for at forhindre skader på diagnosevægten. Lækket batterivæske kan tørres af med en tør, absorberende klud. Bær altid beskyttelseshandsker! Undgå kontakt med huden. Hvis batterivæske kommer i kontakt med huden eller øjnene, skal du straks skylle med masser af rent vand og søge lægehjælp.

- ⚠ Ikke-genopladelige batterier må ikke genoplades.
- ⚠ Forskellige batterityper eller nye og gamle batterier må ikke anvendes sammen.
- ⚠ Kortslut ikke batteriernes poler.
- ⚠ Batterier skal isættes med polerne den rigtige vej.
- ⚠ Flade batterier skal fjernes fra enheden og skal bortskaffes korrekt.

6. Copyright

Alt indholdet i denne betjeningsvejledning er beskyttet af ophavsret og er kun beregnet til information for brugeren. Kopiering af data og oplysninger uden forudgående, udtrykkelig, skriftlig godkendelse fra ophavsretsindehaveren, er strengt forbudt. Dette gælder også for enhver kommerciel anvendelse af indholdet og oplysningerne. Al tekst og alle diagrammer var opdaterede på trykkesdatoen. Indholdet kan ændres uden varsel.

7. Før du går i gang

7.1 Aktivering af batterierne

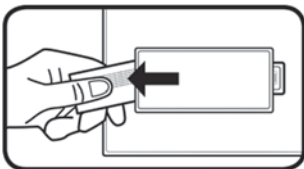

Fjern strimlen fra batterirummet (7) i bunden af diagnosevægten. Diagnosevægten er nu klar til brug.

7.2 Indtastning eller ændring af personlige data



Sørg for at indstille den rigtige vægtenhed, før du indtaster dine personlige data. Se kapitlet "Sådan tændes der for/vejes der på vægten".

Du skal indtaste dine personlige data, første gang du måler din kropsvægt, BMI, anbefalede kalorieindtag og procenter af fedt-, vand-, knogle- og muskelmasse. Forsæt på følgende måde:

- Træd kortvarigt op på vægten for at tænde den.
- Tryk på knappen SET (3) for at aktivere diagnosetilstand.
- Brugerprofil-hukommelsen (19) blinker nu på displayet (1). Tryk på knappen ▲ (2) eller knappen ▼ (4) for at vælge den ønskede brugerprofil-hukommelse (19) [1-12]. Tryk på SET-knappen (3) for at bekræfte dit valg.
- Du kan derefter i rækkefølge indtaste køn [mand (21)/kvinde (20)], alder (22), højde og aktivitetsniveau med knappen ▲ (2) og knappen ▼ (4). Tryk på knappen SET (3) for at bekræfte hver enkelt indtastning.



Du kan bruge aktivitetsniveauet til at angive din mængde af sportsaktivitet. Du kan vælge mellem følgende 6 aktivitetsniveauer: AC-1 = ingen, AC-2 = let, AC-3 = normal, AC-4 = moderat, AC-5 = intens og AC-6 = atletisk.

8. Kom godt i gang



Vægten skal anbringes på en jævn overflade for at veje nøjagtigt. Derfor skal diagnosevægten altid anbringes på en hård, vandret gulvflade og aldrig på et gulvtæppe. Dette kan forvrænge vejeresultatet.



For at opnå ensartede vejeresultater skal du altid veje dig på samme tid af dagen (helst om morgenen). Du skal så vidt mulige veje dig under de samme forhold: på tom mave, efter at have været på toilettet og uden tøj.



Sørg for, at værdier for vægtenheden "stone" ikke er angivet med decimalværdier. Displayet er inddelt i to segmenter med et kolon. Der vises kun hele tal for vægtenheden "st" til venstre for kolonnen. Vægtenheden vises i vægtenheden "lb" til højre for kolonnen.

Eksempelvis: Der står "6:8.2 st:lb" på displayet. Dette svarer til 6 st og 8,2 lb.



Diagnosevægten skal kalibreres inden første brug, eller efter at den er blevet flyttet, for at sikre, at den vejer nøjagtigt. Dette gøres ved at træde hurtigt op på vejepladen (5), og træde ned igen, og derefter vente til diagnosevægten slukker automatisk. Diagnosevægten er nu kalibreret.

8.1 Sådan tændes der for/vejes der på badevægten

Træd-tænd-funktionen gør, at diagnosevægten tænder automatisk, når du træder op på vejepladen (5), og den begynder at veje dig med det samme.

Diagnosevægten er som standard sat til vægtenheden "kg" (11). Når den valgte vægtenhed vises, skal du trykke på knapperne ▲ (2) eller ▼ (4) for at ændre den. Den valgte vægtenhed vises derefter på displayet (1).

Stil dig på vejepladen (5) på diagnosevægten, således at din vægt er jævnt fordelt. Stå så stille som muligt, mens den vejer dig, da vejeresultatet i modsat fald kan være forkert. Vejeresultatet angives på displayet (1), mens der vejes. Vejningen er færdig, når displayet blinker tre gange.

8.2 Sådan tændes der for/måles vægt, BMI, anbefalet kalorieindtag og procenter af fedt-, vand-, knogle- og muskelmasse

Du skal indtaste dine personlige data, inden du foretager disse målinger. Vær særligt opmærksom på afsnittet "Indtastning eller ændring af personlige data". Når du vil foretage målingen, skal du gøre følgende:

- Træd kortvarigt op på vægten for at tænde den.
- Tryk på knappen SET (3) for at aktivere diagnosetilstand.
- Tryk på knappen ▲ (2) og knappen ▼ (4) for at vælge den ønskede brugerprofil-hukommelse (19).
- Stil dig barfodet op på trædepladen (5), og sørg for at stå på selve elektroderne (6).
- Hukommelsespladsen til brugerprofiler (19) blinker flere gange. Den indstillede alder og kropsvægt vises efter hinanden, inden målingen af kropsvægten begynder. Efter at kropsvægten vises som blinkende værdi, begynder målingen af de andre værdier. Bliv stående på elektroderne (6), indtil målingen er færdig. Forsøg at stå så stille som muligt, mens vejningen og målingen udføres, så der opnås et nøjagtigt resultat.

- Når målingen er fuldført, vises din kropsvægt og BMI (12). Se følgende tabel for at fortolke BMI (12).

Vægtklasser for voksne efter BMI (ifølge WHO, 2008)		
Kategori	BMI (kg/m ²)	Kropsvægt
Kraftig undervægt	< 16	Undervægt
Undervægt	16 - 16,9	
Let undervægt	17 - 18,4	
Normal vægt	18,5 - 24,9	Normal vægt
Overvægt	25 - 29,9	Fedme
Fedme klasse I	30 - 34,9	Fedme
Fedme klasse II	35 - 39,9	
Fedme klasse III	≥ 40	

- Følgende værdier vises et par gange efter hinanden:
 - Fedtprocent (16)
 - Vandprocent (18)
 - Muskelprocent (17)
 - Knogleprocent (15)
 - Anbefalet kalorieindtag per dag (13)

8.3 Autosluk

Diagnosevægten har en automatisk slukkefunktion (autosluk-funktion). Efter visning af vejeresultatet, vil diagnosevægten slukke automatisk.

8.4 Udskiftning af batterierne

Udskift batterierne, når de er flade. For at udskifte lithiumbatterierne CR2032 skal man fjerne batterirummets låg (7) bag på diagnosevægten ved at føre en finger ind i batterirummets (7) udsparring. Derefter løftes batterirummets (7) låg op for at fjerne det.

For at fjerne batterierne skal de skubbes de en smule nedad (se pilens retning på illustrationen). Du kan derefter fjerne batterierne fra holderen.

Indsæt derefter to nye CR2032-lithiumbatterier. Sørg altid for at følge polariteten. Dette er angivet i batterirummet (7), og symbolet + på CR2032-lithiumbatterierne skal være synligt, som vist på den tilstødende illustration.

Sæt derefter batterirummets (7) låg tilbage på plads.

Diagnosevægten er nu klar til brug.

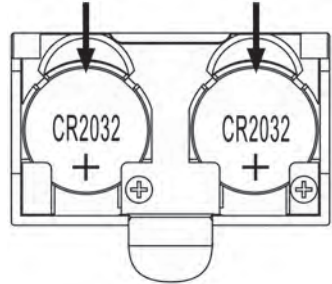

Dine indtastede data bliver lagret permanent og går ikke tabt ved udskiftning af batterierne.

9. Fejlfinding

9.1 Der vises ikke noget på displayet

- CR2032-lithiumbatterierne er flade. Udskift CR2032-lithiumbatterierne med nye af samme type. Se instruktionerne i afsnittet "Udskiftning af batterierne".
- CR2032-lithiumbatterierne er indsat forkert. Se instruktionerne i afsnittet "Udskiftning af batterierne".

9.2 Der vises "Lo" på displayet, og vægten slukker

- CR2032-lithiumbatterierne er næsten tomme. Udskift CR2032-lithiumbatterierne med nye af samme type. Se instruktionerne i afsnittet "Udskiftning af batterierne".

9.3 Der vises "USEL" på displayet, og vægten slukker

- Der er opstået en fejl, og diagnosevægten kan ikke udføre vejningen. Hvis dette sker, skal man stige ned fra trædefladen (5) på diagnosevægten og genstarte målingen.

9.4 Der vises "Err" på displayet

- Vægten overstiger den maksimale vægtbelastning på 180 kg/396 lb/28 st. Træd straks ned fra vægtens vejeplade (5) for at undgå at beskadige badevægten.



9.5 Der vises "Err2" på displayet





- Der opstod en fejl under målingen. Hvis dette sker, skal man stige ned fra trædefladen (5) på diagnosevægten og genstarte målingen. Sørg for at stå på selve elektroderne (6).



10. Vedligeholdelse/rengøring

Denne diagnosevægt skal til reparation, hvis den er blevet beskadiget på nogen måde, f.eks. ved at indkapslingen er beskadiget, hvis der er kommet væske eller fremmedlegemer ind i den, eller hvis diagnosevægten har været udsat for regn eller fugt. Reparationer er også nødvendige, hvis produktet ikke fungerer normalt, eller hvis det er blevet tabt. Hvis du bemærker røg, unormale lyde eller lugte, skal du straks fjerne batterierne fra diagnosevægten. Hvis dette forekommer, må diagnosevægten ikke længere anvendes, og den bør inspiceres af autoriseret servicepersonale. Alt servicearbejde skal udføres af kvalificeret teknisk personale. Undlad at åbne diagnosevægtens kabinet. Brug kun en ren, tør klud til rengøring af enhederne. Brug aldrig rengøringsmidler med nedbrydende effekt.

11. Miljøregler og oplysninger om bortskaffelse

	<p>Enheder mærket med dette symbol er underlagt det europæiske direktiv 2012/19/EU. Alle elektriske og elektroniske enheder skal bortskaffes særskilt fra husholdningsaffald på officielle genbrugspladser. Skån miljøet, og undgå fare for dit eget helbred ved at bortskaffe denne enhed på korrekt vis. Kontakt de lokale myndigheder, genbrugsstationer eller den forretning, hvor du købte apparatet, for nærmere oplysninger om korrekt bortskaffelse.</p>
	<p>Symbolet af den overstregede affaldscontainer på almindelige og genopladelige batterier indikerer, at de ikke må bortskaffes som almindeligt husholdningsaffald, men skal bortskaffes separat.</p> <p>Hvis batterier indeholder giftige materialer, vises symbolet for det giftige materiale nedenunder symbolet og har følgende betydninger:</p> <ul style="list-style-type: none"> - Pb: Batteriet indeholder bly

	<p>- Cd: Batteriet indeholder cadmium</p> <p>- Hg: Batteriet indeholder kviksølv</p> <p>Du er ifølge loven forpligtet til at returnere brugte batterier. Gamle batterier kan indeholde giftige materialer, der kan skade helbredet eller miljøet, hvis de ikke opbevares eller bortskaffes korrekt. Batterier indeholder også vigtige råmaterialer som jern, zink, mangan og nikkel, som kan genanvendes.</p> <p>Efter brug kan du returnere batterierne til os eller til et lokalt indsamlingssted (f.eks. i detailbutikker eller et lokalt indsamlingssted) uden betaling. Bemærk, at batterierne skal bortskaffes i fuldt afladet stand på indsamlingssteder til aflevering af brugte batterier. Hvis der bortskaffes batterier, som ikke er fuldt afladene, skal der tages forholdsregler for at forhindre kortslutning.</p>
	<p>Bortskaf al emballage på miljørigtig vis. Papemballage kan afleveres i papircontaineren eller på offentlige afleveringssteder til genvinding. Film og plastik, der findes i emballagen, skal afleveres på den lokale genbrugsstation til bortskaffelse.</p>
 ES/PT	
<p>Kun relevant for Frankrig:</p>  <p>Points de collecte sur www.quefairede mesdechets.fr Privilégiez la réparation ou le don de votre appareil !</p> <p>"Nem sortering"</p> <p>Produktet, tilbehøret, det trykte materiale og emballagen kan genbruges. De er underlagt avanceret producentansvar og sorteres og indsamles separat.</p>	
	<p>Bemærk mærkningerne på emballagematerialet, når det bortskaffes. Det er mærket med forkortelser (a) og tal (b), hvis betydning er som følger:</p>
	<p>1-7: plastik / 20-22: papir og pap / 80-98: kompositmateriale.</p>

Symbol	Materiale	Indeholdt i følgende emballagedele til dette produkt
	Polyethylen-tereftalat	Batteriisoleringsstrimmel
	Bølgepap	Salgsemballage og indvendig kasse

12. Bemærkninger om overensstemmelse



Produktet overholder kravene i de gældende europæiske og nationale direktiver. Dokumentation for overensstemmelsen er blevet fremsendt. Producenten besidder de relevante erklæringer og dokumentation.



Produktet opfylder kravene i de gældende nationale direktiver for Den Serbiske Republik.



Produktet opfylder kravene i de gældende nationale direktiver for Storbritannien.

Den fulde EU-overensstemmelseserklæring kan hentes via dette link:

https://www.targa.gmbh/downloads/conformity/449107_2301.pdf

13. Garanti- og serviceoplysninger

TARGA GmbH - Garanti

Kære kunde,

Der er 3 års garanti på dette apparat fra købsdatoen. I tilfælde af mangler ved dette produkt, har du ifølge loven rettigheder over for sælgeren. Disse rettigheder begrænses ikke af garantien nedenfor.

Garantibetingelser

Garantien træder i kraft fra og med købsdatoen. Opbevar kassebonen omhyggeligt. Denne bon skal bruges som bevis for købet. Hvis der opstår en materiale- eller fabrikationsfejl på dette produkt inden for 3 år fra købsdatoen, vil produktet, efter vores skøn, blive enten repareret eller udskiftet gratis.

Garantiperiode og juridiske mangelskrav

Garantiperioden forlænges ikke med garantiydelsen. Dette gælder også for udskiftede og reparerede dele. Vi skal omgående informeres om skader og mangler ved købet, der konstateres umiddelbar efter udpakningen. Reparationer, der udføres efter garantiperiodens udløb, er betalingspligtige.

Garantiens omfang

Apparatet er produceret efter strenge kvalitetskrav og testet nøje før leveringen. Garantiydelsen omfatter materiale- eller fabrikationsfejl. Denne garanti omfatter ikke produktdele, der udsættes for normalt slid og som derfor kan betragtes som sliddele, eller for skader på skrøbelige dele, f.eks. kontakter, batterier eller dele, der er fremstillet af glas. Denne garanti bortfalder, hvis produktet bliver skadet på grund af ukorrekt anvendelse eller vedligeholdelse. Alle anvisninger i betjeningsvejledningen skal følges for at sikre, at produktet anvendes korrekt. Anvendelsesformål og handlinger, der frarådes eller advares om i betjeningsvejledningen, skal altid undgås. Produktet er udelukkende beregnet til privat brug, og ikke til erhvervs-mæssig brug. Ved misbrug eller ukorrekt behandling, anvendelse af magt eller reparationer, der ikke er foretaget af vores autoriserede serviceafdeling, bortfalder garantien. Der påbegyndes ikke en ny garantiperiode ved reparation eller udskiftning af produktet.

Afvikling i tilfælde af garantisager

For at sikre en hurtig behandling af din sag, bedes du følge anvisningerne nedenfor:

- Læs venligst den vedlagte dokumentation omhyggeligt, før du tager dit produkt i brug. Hvis der skulle opstå et problem, der ikke kan afhjælpes på denne måde, bedes du kontakte vores hotline.
- Sørg venligst for, at du altid har din kassebon og artikelnummeret, eller i givet fald serienummeret, parat som købsbevis, når du kontakter os.
- I tilfælde af, at problemet ikke kan afhjælpes via telefonen, foranlediger vi yderligere service via vores hotline, afhængigt af årsagen til fejlen.
- På www.lidl-service.com kan du downloade denne og mange andre brugsanvisninger, produktvideoer og installationssoftware. Med denne QR-kode lander du direkte på LIDLs serviceside (www.lidl-service.com) og kan efter angivelse af artikelnummeret (IAN) åbne den relevante brugsanvisning.





Service

DK

Telefon: 32 710005

E-mail: targa@lidl.dk

IAN: 449107_2301



Producent

Bemærk venligst, at adressen nedenfor ikke er en serviceadresse. Kontakt først det servicecenter, der er angivet ovenfor.

TARGA GmbH
Coesterweg 45
59494 Soest
TYSKLAND

Indice

1. Utilizzo previsto.....	159
2. Contenuto della confezione	159
3. Panoramica	159
3.1 Display.....	160
4. Specifiche tecniche	161
5. Istruzioni di sicurezza	161
6. Copyright.....	165
7. Prima di iniziare	165
7.1 Attivazione delle batterie	165
7.2 Inserimento o modifica dei dati personali.....	166
8. Introduzione	166
8.1 Accensione della bilancia/misurazione del peso	167
8.2 Accensione della bilancia / misurazione di peso, IMC, assunzione di calorie consigliata e percentuali corporee di grasso, acqua, ossa e muscoli	167
8.3 Spegnimento automatico	168
8.4 Sostituzione delle batterie	169
9. Risoluzione dei problemi	169
9.1 Sul display non appare nulla.....	169
9.2 Sul display viene visualizzato "Lo" e la bilancia si spegne.....	169
9.3 Sul display viene visualizzato "USEL" e la bilancia si spegne.....	170
9.4 Sul display viene visualizzato "Err".....	170
9.5 Sul display viene visualizzato "Err2"	170
10. Manutenzione/pulizia	170
11. Normativa in materia ambientale e informazioni sullo smaltimento.....	170
12. Note di conformità.....	172
13. Informazioni sull'assistenza e sulla garanzia.....	172

Congratulazioni!

Acquistando la bilancia SilverCrest SPWD 180 11, da qui in poi indicata come bilancia, avete scelto un prodotto di qualità.

Prima di utilizzarlo, si consiglia di familiarizzare con il dispositivo e di leggere attentamente queste istruzioni operative. Seguire attentamente le istruzioni di sicurezza e utilizzare la bilancia solo per le finalità e nei modi descritti nelle istruzioni operative.

Conservare queste istruzioni operative in un luogo sicuro. In caso di cessione o vendita del dispositivo, accertarsi di consegnare con esso tutta la documentazione relativa.

1. Utilizzo previsto

Questa bilancia serve a determinare il peso di una persona. Inoltre, è possibile misurare le percentuali corporee di grasso, acqua, muscoli e ossa, determinare l'assunzione calorica giornaliera consigliata e l'Indice di Massa Corporea (IMC). Il dispositivo non può essere utilizzato all'esterno o in climi tropicali. Questa bilancia non è stata progettata per un impiego aziendale o commerciale. Utilizzare la bilancia solo in ambiente domestico e a scopo privato. Qualsiasi impiego diverso da quello summenzionato non corrisponde all'utilizzo previsto. Questa bilancia è conforme a tutte le norme e gli standard di conformità CE. Qualsiasi modifica alla bilancia, diversa da quelle consigliate dal produttore, potrà annullare la conformità a tali standard. Il produttore non si assume alcuna responsabilità per eventuali danni o malfunzionamenti derivanti da tali modifiche. Utilizzare esclusivamente gli accessori indicati dal produttore.

Rispettare le leggi e la normativa in materia vigenti nel paese di utilizzo.

2. Contenuto della confezione

- Bilancia SilverCrest SPWD 180 11
- 2 batterie al litio, CR2032
- Queste istruzioni operative

3. Panoramica

Queste istruzioni sono dotate di una parte pieghevole della copertina. In essa è illustrato il dispositivo con i numeri di riferimento. Il significato dei numeri è il seguente:

- 1 Display
- 2 Pulsante ▲
- 3 Pulsante SET
- 4 Pulsante ▼
- 5 Pedana
- 6 Elettrodi
- 7 Alloggiamento della batteria

3.1 Display

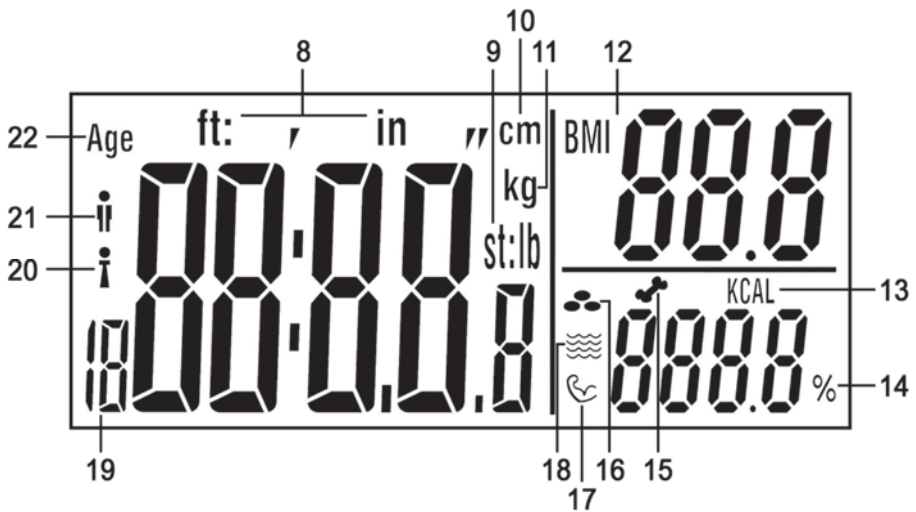

- 8 Altezza in piedi:pollici
- 9 **st:lb** Unità di misura del peso in stone:libbre
lb Unità di misura del peso in libbre
- 10 Altezza in cm
- 11 Unità di misura del peso in chilogrammi
- 12 IMC (Indice di Massa Corporea)
- 13 Assunzione calorica giornaliera consigliata
- 14 Percentuale (di grasso, acqua, muscoli, ossa corporei)
- 15 Percentuale ossea
- 16 Percentuale di grasso corporeo
- 17 Percentuale di muscoli
- 18 Percentuale d'acqua
- 19 Memorizzazione del profilo utente
- 20 Donna
- 21 Uomo
- 22 Età

4. Specifiche tecniche

Tensione di funzionamento:	6 V 
Batteria:	2 batteria al litio, 3 V, CR2032
Unità di misura del peso:	kg / st / lb (regolabile)
Peso massimo:	180 kg / 396 lb / 28 st
Scala graduata:	0,1 kg / 0,2 lb
Margine di errore:	+/- (1% +0,1 kg/ 0,2 lb) da 30 kg a 180 kg
Funzione di spegnimento automatico:	sì
Memorizzazioni del profilo utente:	12
Genere:	femminile / maschile
Fascia di età per le funzioni diagnostiche:	10 - 80 anni
Livelli di attività:	6 (nessuna, scarsa, normale, moderata, intensa, atletica)
Altezza corporea supportata:	100 - 220 cm
Dimensioni (L x H x P):	circa 30 x 2,2 x 30 cm
Peso:	circa 1,6 kg incluse le batterie
Temperatura operativa:	da +10 a +40°C

Le specifiche tecniche e il design sono soggetti a modifiche senza preavviso.

5. Istruzioni di sicurezza

Quando si utilizza questo dispositivo per la prima volta, leggere le seguenti note e rispettare tutti gli avvertimenti, anche se si possiede dimestichezza con i dispositivi elettronici. Conservare queste istruzioni in un luogo sicuro per un eventuale utilizzo futuro. In caso di vendita o cessione del dispositivo, consegnare anche le istruzioni.



ATTENZIONE! Questo segnale indica un pericolo a medio rischio di morte o ferite gravi.



Questo simbolo indica che non si deve salire sulla bilancia con i piedi bagnati o umidi. Lo stesso vale nel caso in cui la pedana sia bagnata o umida. Si potrebbe scivolare e ferirsi.



Questo simbolo indica che la bilancia non può sopportare pesi superiori a 180 kg o 396 lb. In caso contrario, si potrebbero verificare danni al dispositivo o alle persone.



Questo simbolo indica ulteriori informazioni sull'argomento.

 Questo dispositivo può essere utilizzato da bambini di età superiore agli 8 anni (funzione diagnostica dai 10 anni in su), da persone con abilità fisiche, sensorie o mentali ridotte o da persone inesperte unicamente sotto supervisione o dopo aver ricevuto istruzioni riguardo all'uso del dispositivo e dopo aver compreso i rischi ad esso associati. Non permettere ai bambini di giocare con il dispositivo. Non far pulire o mantenere il dispositivo da bambini senza supervisione. Tenere il materiale d'imballaggio fuori dalla portata dei bambini. Rischio di soffocamento.

- ⚠ Non utilizzare assolutamente la bilancia se si è portatori di pacemaker. Non utilizzare mai la bilancia in prossimità di portatori di pacemaker o di altre apparecchiature elettromedicali.
- ⚠ La bilancia non è adatta alle donne in gravidanza.
- ⚠ Non salire sulla bilancia con i piedi bagnati o umidi o se la pedana è bagnata. Si potrebbe scivolare e ferirsi.
- ⚠ Non sovraccaricare la bilancia con pesi superiori a 180 kg o 396 lb. In caso contrario, si potrebbero verificare danni al dispositivo o alle persone.
- ⚠ Non saltare sulla pedana della bilancia. In caso contrario, si potrebbero verificare danni al dispositivo o alle persone.
- ⚠ In presenza di fumo, rumori od odori insoliti, rimuovere immediatamente le batterie dal dispositivo. In tal caso, la bilancia non deve essere utilizzata prima di essere stata ispezionata da personale di assistenza autorizzato. Non inalare mai il fumo derivante da un possibile incendio del dispositivo. In caso di inalazione accidentale, consultare immediatamente un medico. L'inalazione di fumo può arrecare danni alla salute.
- ⚠ La bilancia non deve subire danni, onde evitare ulteriori rischi.

- ⚠ Non posizionare fiamme libere (come candele accese) sopra o in prossimità della bilancia. Rischio d'incendio!
- ⚠ Non esporre il dispositivo a fonti dirette di calore (come termosifoni), luce solare diretta o luci artificiali. Non esporre il dispositivo a schizzi o spruzzi d'acqua o liquidi abrasivi. Non utilizzare la bilancia in prossimità dell'acqua. Soprattutto, la bilancia non deve mai essere immersa in liquidi (non posizionare oggetti contenenti liquidi, come bicchieri, vasi, ecc. sul dispositivo). Assicurarsi che il dispositivo non sia sottoposto a impatti eccessivi o vibrazioni. Non introdurre corpi estranei nel dispositivo, in quanto potrebbero danneggiare la bilancia.
- ⚠ Non mandare in corto circuito le batterie. Quando il dispositivo rimane inutilizzato per lunghi periodi di tempo, rimuovere le batterie. In caso di fuoriuscita di liquido dalle batterie, rimuoverle per prevenire danni al dispositivo. Pulire il liquido fuoriuscito dalla batteria con un panno assorbente e asciutto. Indossare sempre guanti protettivi! Evitare qualsiasi contatto con la pelle. In caso di contatto fra il liquido della batteria e la pelle o gli occhi, risciacquare immediatamente con abbondante acqua fresca e rivolgersi a un medico.

- ⚠ Non tentare di ricaricare le batterie non ricaricabili.
- ⚠ Non utilizzare insieme tipi diversi di batterie o batterie nuove e usate.
- ⚠ Non mandare in corto circuito i contatti delle batterie.
- ⚠ Inserire le batterie prestando attenzione alla corretta polarità.
- ⚠ Rimuovere le batterie scariche dal dispositivo e smaltirle correttamente.

6. Copyright

Tutti i contenuti del presente manuale d'uso sono coperti da copyright e vengono forniti unicamente a scopo informativo. È rigorosamente vietato copiare qualsiasi dato o informazione senza precedente autorizzazione scritta ed esplicita dell'autore. Questo si applica anche a un qualsiasi uso commerciale dei contenuti e delle informazioni. Tutti i testi e le illustrazioni sono aggiornati alla data di pubblicazione. Soggetto a cambiamenti senza preavviso.

7. Prima di iniziare

7.1 Attivazione delle batterie

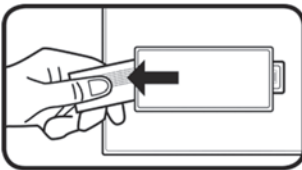

Rimuovere la linguetta dall'alloggiamento della batteria (7) posto sul fondo della bilancia. La bilancia è pronta per essere utilizzata.

7.2 Inserimento o modifica dei dati personali



Accertarsi di aver impostato l'unità di misura del peso corretta prima di inserire i propri dati personali. Fare riferimento al capitolo "Accensione della bilancia /misurazione del peso".

Inserire i dati personali alla prima misurazione di peso, IMC, assunzione di calorie consigliata e delle percentuali corporee di grasso, acqua, ossa e muscoli. Procedere nel seguente modo:

- Salire brevemente sulla bilancia per accenderla.
- Premere il pulsante SET (3) per entrare in modalità diagnostica.
- La memorizzazione del profilo utente (19) lampeggerà sul display (1). Premere i pulsanti ▲ (2) o ▼ (4) per selezionare la memorizzazione del profilo utente desiderata (19) [1-12]. Premere il pulsante SET (3) per confermare.
- Inserire quindi il genere [uomo (21)/donna (20)], l'età (22), l'altezza e il livello di attività con i pulsanti ▲ (2) e ▼ (4). Premere il pulsante SET (3) per confermare ogni inserimento.



Il livello di attività può essere utilizzato per indicare la propria attività sportiva. Sono disponibili i seguenti 6 livelli di attività: AC-1 = nessuna, AC-2 = scarsa, AC-3 = normale, AC-4 = moderata, AC-5 = intensa e AC-6 = atletica.

8. Introduzione



Una corretta misurazione del peso necessita di una superficie compatta. Posizionare sempre la bilancia su un pavimento compatto e orizzontale, mai su un tappeto. In caso contrario, il risultato della misurazione potrebbe essere errato.



Per ottenere misurazioni comparabili, pesarsi sempre, se possibile, alla stessa ora del giorno (preferibilmente di mattina). Se possibile, inoltre, pesarsi sempre nelle stesse condizioni: a stomaco vuoto, nudi e dopo essere andati al bagno.



Attenzione! I valori dell'unità di misura Stone non sono rappresentati come valori decimali. Il display è diviso in due parti da due punti. Solo i numeri interi vengono visualizzati a sinistra dei due punti con l'unità di peso "st". I decimali vengono visualizzati a destra dei due punti con l'unità di peso "lb".

Esempio: "6:8.2 st:lb" appare sul display. Significa 6 st e 8,2 lb.



Prima di essere utilizzata la prima volta o dopo essere stata spostata, la bilancia deve essere calibrata per garantire una misurazione esatta del peso. A tale scopo, salire brevemente sulla pedana (5), scendere subito e attendere che la bilancia si spenga automaticamente. A questo punto la bilancia è stata calibrata.

8.1 Accensione della bilancia/misurazione del peso

Grazie alla funzione Step-On-Power, la bilancia si accende automaticamente quando si sale sulla pedana (5) e inizia subito a misurare il peso.

L'unità di misura del peso "kg" (11) è predefinita. Quando viene visualizzata l'unità di misura del peso selezionata, premere i pulsanti ▲ (2) o ▼ (4) per modificarla. L'unità di misura del peso selezionata è quindi indicata sul display (1).

Rimanere in piedi sulla pedana (5) della bilancia, in modo tale che il peso sia equamente distribuito. Quando ci si pesa, rimanere più fermi possibile; in caso contrario, la misurazione potrebbe risultare errata. Il risultato della misurazione apparirà sul display (1) durante il procedimento. La misurazione sarà completa quando il display lampeggerà.

8.2 Accensione della bilancia / misurazione di peso, IMC, assunzione di calorie consigliata e percentuali corporee di grasso, acqua, ossa e muscoli

Prima di eseguire queste misurazioni è necessario inserire i propri dati personali. Prestare attenzione soprattutto al capitolo "Inserimento o modifica dei dati personali". Per eseguire la misurazione, procedere nel seguente modo:

- Salire brevemente sulla bilancia per accenderla.
- Premere il pulsante SET (3) per entrare in modalità diagnostica.
- Premere i pulsanti ▲ (2) e ▼ (4) per selezionare la memorizzazione del profilo utente desiderata (19).
- Salire a piedi nudi sulla pedana (5) e accertarsi di essere posizionati sugli elettrodi (6).
- La memorizzazione del profilo utente (19) lampeggerà diverse volte. L'età e l'altezza impostate verranno visualizzate in sequenza prima dell'inizio della misurazione del peso corporeo. Dopo la visualizzazione lampeggiante del peso corporeo, inizierà la misurazione degli altri valori. Rimanere sugli elettrodi (6) fino al termine della misurazione. Durante il processo di pesatura e misurazione, cercare di rimanere il più fermi possibile, per garantire l'accuratezza del risultato.

- Una volta completata la misurazione, verranno visualizzati peso corporeo e IMC (12). La tabella seguente può essere utilizzata per interpretare l'IMC (12).

Classificazione del peso degli adulti per IMC (in accordo con l'OMS, 2008)		
Categoria	IMC (kg/m²)	Peso corporeo
Gravemente sottopeso	< 16	Sottopeso
Sottopeso	16 - 16,9	
Leggermente sottopeso	17 - 18,4	
Peso normale	18,5 - 24,9	Peso normale
Sovrappeso	25 - 29,9	Obeso
Obeso di classe I	30 - 34,9	Obeso
Obeso di classe II	35 - 39,9	
Obeso di classe III	≥ 40	

- I valori seguenti vengono visualizzati in successione, per poche volte:
 - Percentuale di grasso corporeo (16)
 - Percentuale d'acqua (18)
 - Percentuale di muscoli (17)
 - Percentuale ossea (15)
 - Assunzione calorica giornaliera consigliata (13)

8.3 Spegnimento automatico

La bilancia è dotata della funzione di spegnimento automatico (funzione Auto Power Off). Una volta visualizzato il risultato della misurazione, la bilancia si spegne automaticamente.

8.4 Sostituzione delle batterie

Quando sono scariche, le batterie devono essere sostituite.

Per sostituire le batterie al litio CR2032, rimuovere il coperchio dell'alloggiamento della batteria (7), posto sul retro della bilancia, inserendo un dito nella rientranza dell'alloggiamento della batteria (7). Sollevare quindi il coperchio dell'alloggiamento della batteria (7) e rimuoverlo.

Per estrarre le batterie, spingerle leggermente verso il basso (guardare la direzione della freccia nell'illustrazione). A questo punto è possibile rimuovere le batterie dal supporto.

Inserire due nuove batterie al litio CR2032. Prestare sempre la massima attenzione alla polarità. La polarità è indicata nell'alloggiamento della batteria (7) e il simbolo + sulle batterie al litio CR2032 deve risultare visibile, come mostrato nella figura.

Inserire quindi il coperchio dell'alloggiamento della batteria (7) nella posizione originale. La bilancia è pronta per essere utilizzata.

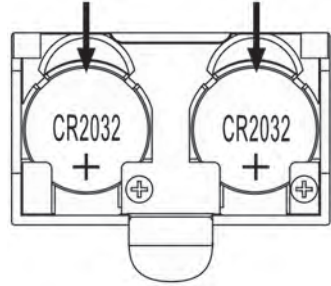

I dati inseriti vengono memorizzati in maniera permanente e non verranno cancellati quando si sostituiscono le batterie.

9. Risoluzione dei problemi

9.1 Sul display non appare nulla

- Le batterie al litio CR2032 sono scariche. Sostituire le batterie al litio CR2032 con batterie nuove, dello stesso tipo. Fare riferimento alle istruzioni nel capitolo "Sostituzione delle batterie".
- Le batterie al litio CR2032 sono inserite in maniera errata. Fare riferimento alle istruzioni nel capitolo "Sostituzione delle batterie".

9.2 Sul display viene visualizzato "Lo" e la bilancia si spegne

- Le batterie al litio CR2032 sono quasi scariche. Sostituire le batterie al litio CR2032 con batterie nuove, dello stesso tipo. Fare riferimento alle istruzioni nel capitolo "Sostituzione delle batterie".

9.3 Sul display viene visualizzato "USEL" e la bilancia si spegne

- Si è verificato un errore e la bilancia non può eseguire la misurazione. Nel caso ciò avvenga, scendere dalla pedana (5) della bilancia e ricominciare la misurazione.

9.4 Sul display viene visualizzato "Err"

- Il peso supera la capacità massima di carico di 180 kg / 396 lb /28 st. Scendere dalla pedana (5) immediatamente, per evitare di danneggiare la bilancia.



9.5 Sul display viene visualizzato "Err2"





- Si è verificato un errore durante la misurazione. Nel caso ciò avvenga, scendere dalla pedana (5) della bilancia e ricominciare la misurazione. Accertarsi di essere posizionati sugli elettrodi (6).



10. Manutenzione/pulizia

Le riparazioni sono necessarie quando il dispositivo ha subito danni di qualsiasi tipo, come, per esempio, quando l'esterno appare danneggiato, quando liquidi od oggetti sono penetrati all'interno del dispositivo o quando il prodotto è stato esposto a pioggia o umidità. Inoltre, è necessaria la riparazione in caso di malfunzionamento o caduta del prodotto. In presenza di fumo, rumori od odori insoliti, rimuovere immediatamente le batterie dal dispositivo. In tal caso, la bilancia non deve essere utilizzata prima di essere stata ispezionata da personale di assistenza autorizzato. Tutte le operazioni di assistenza devono essere eseguite da personale specializzato. Non smontare mai la bilancia. Per la pulizia, utilizzare solo un panno pulito e asciutto. Non impiegare mai liquidi corrosivi.

11. Normativa in materia ambientale e informazioni sullo smaltimento

	<p>I dispositivi contrassegnati da questo simbolo sono soggetti alla Direttiva Europea 2012/19/EU. Tutti i dispositivi elettrici ed elettronici devono essere smaltiti separatamente dai rifiuti domestici, presso i centri di smaltimento ufficiali. Evitare danni all'ambiente e pericoli per la salute delle persone smaltendo il dispositivo in maniera appropriata. Per ulteriori informazioni su uno smaltimento appropriato, contattare i locali di smaltimento, le autorità competenti o il negozio dove è stato acquistato l'apparecchio.</p>
	<p>Il simbolo di un cassonetto dei rifiuti sbarrato, sulle batterie tradizionali e ricaricabili, indica che non devono essere smaltite con i normali rifiuti domestici, ma devono essere smaltite separatamente.</p> <p>Se le batterie contengono materiali tossici, sotto al simbolo viene riportato il simbolo chimico del materiale tossico, come segue:</p> <ul style="list-style-type: none">- Pb: la batteria contiene piombo

	<p>- Cd: la batteria contiene cadmio</p> <p>- Hg: la batteria contiene mercurio</p> <p>Per legge, le batterie usate devono essere riportate. Le batterie usate possono contenere materiali tossici, che possono danneggiare la salute delle persone o l'ambiente, se non vengono conservate o smaltite correttamente. Inoltre, le batterie contengono importanti materiali grezzi, come ferro, zinco, manganese e nichel, che possono essere riutilizzati.</p> <p>Dopo l'uso, è possibile riportare le batterie a noi o a un punto di raccolta locale (per es. nei negozi o a un punto di raccolta locale) gratuitamente. Attenzione! Le batterie devono essere smaltite, totalmente scariche, negli appositi punti di raccolta differenziata. Nel caso in cui si gettino batterie non completamente scariche, prendere le necessarie precauzioni per prevenire cortocircuiti.</p>
	<p>Smaltire i materiali d'imballaggio in maniera eco-compatibile. I cartoni dell'imballaggio possono essere portati ai cassonetti per la carta o nei punti di raccolta pubblica per essere riciclati. Eventuali pellicole o plastiche contenute nell'imballaggio possono essere portate nei punti di raccolta pubblica per lo smaltimento.</p>
 ES/PT	
<p>Valido solo per la Francia:</p>	
 <p>Points de collecte sur www.quefairedemesdechets.fr Privilégiez la réparation ou le don de votre appareil !</p>	
<p>"Smistamento semplificato"</p>	
<p>Il prodotto, gli accessori, il materiale stampato e l'imballaggio sono riciclabili. Sono soggetti a responsabilità avanzata del produttore e vengono smistati e raccolti separatamente.</p>	
	<p>In caso di smaltimento, prestare attenzione ai simboli sull'imballaggio, contrassegnato con abbreviazioni (a) e numeri (b), i cui significati sono i seguenti:</p>
	<p>1-7: plastica / 20-22: carta e cartone / 80-98: materiale composito.</p>

Simbolo	Materiale	Contenuto nei seguenti elementi di imballaggio di questo prodotto
	Polietilene tereftalato	Striscia isolante della batteria
	Cartone ondulato	Confezione di vendita e scatola interna

12. Note di conformità



Il dispositivo è conforme ai requisiti delle direttive europee e nazionali in materia. L'attestato di conformità è stato fornito. Il produttore è in possesso delle relative dichiarazioni e della documentazione in materia.



Il prodotto è conforme ai requisiti delle direttive nazionali della Repubblica Serba in materia.



Il prodotto è conforme ai requisiti delle direttive nazionali in materia della Gran Bretagna.

La Dichiarazione di conformità EU completa può essere scaricata al seguente indirizzo:

https://www.targa.gmbh/downloads/conformity/449107_2301.pdf

13. Informazioni sull'assistenza e sulla garanzia

Garanzia di TARGA GmbH

Gentile cliente,

con questo apparecchio riceve 3 anni di garanzia a partire dalla data di acquisto. Nel caso in cui dovesse riscontrare difetti del presente prodotto, Lei gode di diritti legali nei confronti del venditore del prodotto. Tali diritti non sono in alcun modo limitati dalla garanzia qui di seguito riportata.

Condizioni di garanzia

Il periodo di validità della garanzia ha inizio con la data di acquisto. Conservare lo scontrino fiscale originale come prova d'acquisto. Se entro tre anni dalla data di acquisto dovessero essere riscontrati difetti di materiale o di fabbricazione, il prodotto sarà, a nostra discrezione, riparato o sostituito gratuitamente.

Durata della garanzia e diritti per difetti

La durata della presente garanzia non viene prolungata dalla garanzia legale. Ciò vale anche per i pezzi sostituiti e riparati. Eventuali danni e difetti già presenti al momento dell'acquisto devono essere notificati immediatamente dopo l'apertura della confezione. Allo scadere della garanzia le riparazioni saranno a carico del cliente.

Copertura della garanzia

L'apparecchio è stato accuratamente prodotto nel rispetto di elevati standard qualitativi e controllato scrupolosamente prima della consegna. La prestazione in garanzia vale per difetti del materiale o di fabbricazione. Questa garanzia non si estende a componenti del prodotto esposti a normale logorio, che possono pertanto essere considerati come componenti soggetti a usura (esempio capacità della batteria, calcificazione, lampade, pneumatici, filtri, spazzole...). La garanzia non si estende altresì a danni che si verificano su componenti delicati (esempio interruttori, batterie, parti realizzate in vetro, schermi, accessori vari) nonché danni derivanti dal trasporto o altri incidenti. La presente garanzia decade se il prodotto viene danneggiato, non utilizzato correttamente o sottoposto a manutenzione. Per un corretto utilizzo del prodotto, attenersi scrupolosamente alle istruzioni descritte nel manuale d'uso. Evitare nel modo più assoluto utilizzi e azioni sconsigliate o segnalate come pericolose nelle istruzioni d'uso. Il prodotto è destinato esclusivamente all'uso privato e non commerciale. In caso di utilizzo improprio, scorretto o violento e in caso di interventi non eseguiti dal nostro centro di assistenza autorizzato, la garanzia è da considerarsi nulla. La riparazione o sostituzione del prodotto non comporta l'inizio di un nuovo periodo di garanzia.

Gestione in caso di garanzia

Per una rapida soddisfazione della Sua richiesta, si attenga alle seguenti istruzioni:

- Prima della messa in funzione del prodotto, leggere attentamente la documentazione allegata. Se dovesse presentarsi un problema che non si riesce a risolvere con i mezzi indicati, contattare la nostra assistenza clienti.
- Per ogni richiesta, si prega di custodire come prova d'acquisto lo scontrino fiscale e il codice articolo oppure il numero di serie, se esistente.
- Nel caso in cui non sia possibile trovare una soluzione per via telefonica, tramite la nostra assistenza clienti viene contattata una seconda assistenza, in base alla causa del difetto.
- Su www.lidl-service.com è possibile scaricare questo e molti altri manuali, video dei prodotti e software di installazione. Scansionare questo codice QR per accedere direttamente alla pagina di assistenza di LIDL (www.lidl-service.com): qui è possibile consultare le istruzioni per l'uso inserendo il codice articolo (IAN).





Assistenza

IT

Telefono: 800781188

E-Mail: targa@lidl.it

CH

Telefono: 0800 56 44 33

E-Mail: targa@lidl.ch

MT

Telefono: 800 62230

E-Mail: targa@lidl.com.mt

IAN: 449107_2301



Produttore

Considerare che il seguente indirizzo non coincide con l'indirizzo dell'assistenza. Contattare in primo luogo il centro di assistenza sopra indicato.

TARGA GmbH
Coesterweg 45
59494 Soest
GERMANIA

Tartalomjegyzék

1. Tervezett használat	176
2. A csomag tartalma	176
3. Áttekintés	176
3.1 Kijelző	177
4. Műszaki jellemzők.....	178
5. Biztonsági utasítások	178
6. Szerzői jog	182
7. Mielőtt használatba venné	182
7.1 Az elemek aktiválása.....	182
7.2 Személyes adatok beírása és változtatása	183
8. Az első lépések.....	183
8.1 A mérleg bekapcsolása/súlymérés	184
8.2 A mérleg bekapcsolása/mérés, testtömeg-index, ajánlott kalóriabevitel, továbbá testben lévő zsír, víz, izom és csont százalékos arányának a mérése.....	184
8.3 Automatikus kikapcsolás.....	185
8.4 Az elemek cseréje.....	186
9. Hibaelhárítás.....	186
9.1 Semmi sem látható a kijelzőn.....	186
9.2 „Lo” kijelzés jelenik meg a kijelzőn és kikapcsolódik a mérleg.....	186
9.3 „USEL” kijelzés jelenik meg a kijelzőn és kikapcsolódik a mérleg.....	187
9.4 „Err” (Hiba) kijelzés látható a kijelzőn	187
9.5 „Err2” (2. hiba) kijelzés látható a kijelzőn.....	187
10. Karbantartás/tisztítás	187
11. Környezetvédelmi előírások és hulladékkénti elhelyezés	187
12. Megfeleléségi megjegyzések	189
13. Garanciális és szerviz tájékoztatás.....	189

Gratulálunk!

A SilverCrest SPWD 180 I1 diagnosztikai mérleg továbbiakban diagnosztikai mérleg, megvásárlásával egy minőségi termékhez jutott hozzá.

Az első használat előtt ismerkedjen meg a diagnosztikai mérleg működésével, és alaposan olvassa el a Kezelési útmutatót. Ügyeljen a biztonsági előírások betartására, és kizárólag a használati utasításban leírt módon és célokra használja a diagnosztikai mérleget.

Tartsa a Kezelési útmutatót biztos helyen. Ha továbbadja a diagnosztikai mérleget, akkor mellékelje a kapcsolódó dokumentumokat is.

1. Tervezett használat

Egy személy súlyának a megállapítására szolgál ez a diagnosztikai mérleg. Továbbá, lehetséges a testben lévő zsír, víz és csont százalékos arányának a mérése, az ajánlott napi kalóriabevitel és a testtömegindex meghatározása érdekében. E diagnosztikai mérleg nem használható a szabadban vagy trópusi éghajlaton. E diagnosztikai mérleget nem tervezték sem vállalati, sem kereskedelmi célra. Kizárólag otthoni körülmények között, magáncélra használja a diagnosztikai mérleget. Minden egyéb felhasználás nem rendeltetésszerűnek minősül. E diagnosztikai mérleg valamennyi CE megfelelési és egyéb szabványnak megfelel. A diagnosztikai mérlegnek a gyártó által javasoltakon túli bármilyen módosítása e szabványoknak való megfelelés megszűnését okozhatja. A gyártó nem tehető felelőssé az ebből származó károkért vagy meghibásodásért. Csak a gyártó által javasolt kellékeket használjon.

Tartsa be az illető ország hatályos rendelkezéseit és jogszabályait.

2. A csomag tartalma

- SilverCrest SPWD 180 I1 diagnosztikai mérleg
- 2x CR2032 lítium elem
- Kezelési útmutató

3. Áttekintés

A Kezelési útmutató fedőlapja kihajtható. A borító belső oldalán a diagnosztikai mérleg számozott ábrája látható. A számok a következőket jelentik:

- 1 Kijelző
- 2 ▲ gomb
- 3 BEÁLLÍT gomb
- 4 ▼ gomb
- 5 Mérőfelület
- 6 Elektródák
- 7 Elemtartó rekesz

3.1 Kijelző

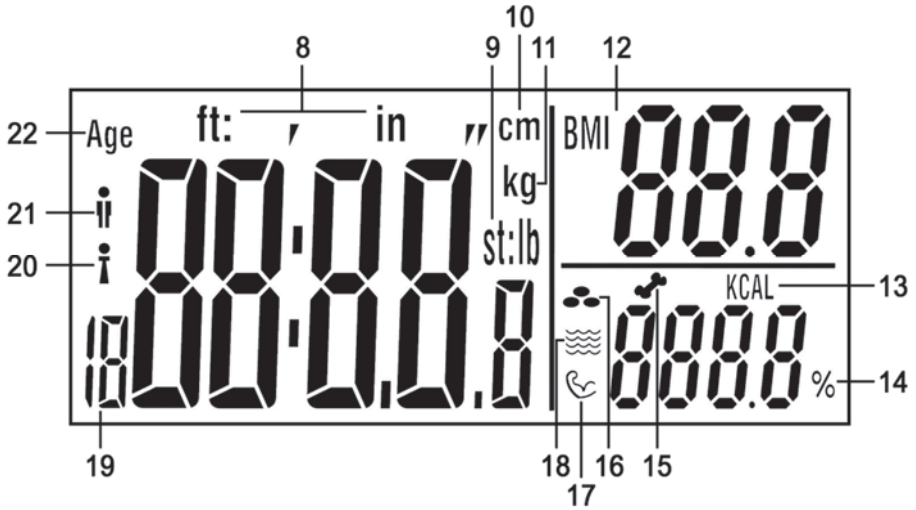

- 8 Testmagasság lábban:hüvelykben
- 9 **st:lb** Stone:pound (stone:font) mértékegységben a súly
lb Font mértékegységben a súly
- 10 Testmagasság cm-ben
- 11 Súly mértékegysége kilogrammban
- 12 BMI (Body Mass Index - testtömeg index)
- 13 Ajánlott napi kalóriabevitel
- 14 Százalékos arány (a test zsír, víz, izom, csont tartalma)
- 15 Csont százalékaránya
- 16 Zsír százalékaránya
- 17 Izom százalékaránya
- 18 Víz százalékaránya
- 19 Felhasználói profil memória
- 20 Nő
- 21 Férfi
- 22 Kor

4. Műszaki jellemzők

Üzemi feszültség:	6 V 
Elem:	2 lítium elem, 3 V, CR2032
Súly mértékegység:	kg / st / lb (állítható)
Maximális súly:	180 kg / 396 lb / 28 st
Osztásérték:	0,1 kg / 0,2 lb
A mérés tűrése:	+/- (1% +0,1 kg/ 0,2 lb) 30 és 180 kg között
Automatikus kikapcsolás funkció:	igen
Felhasználói profil memóriák:	12
Nem:	nő / férfi
A diagnosztikai funkciók életkor tartománya:	10 - 80 év
Aktivitási szint:	6 (nem aktív, alacsony, normális, mérsékelt, magas, sportos)
Támogatott testmagasság:	100 - 220 cm
Méreték (szélesség x magasság x mélység):	kb. 30 x 2,2 x 30 cm
Tömeg:	kb. 1,6 kg elemekkel
Üzemelési hőmérséklet:	+10°C és +40°C között

A műszaki adatok és a készülék kialakítása előzetes értesítés nélkül változhatnak.

5. Biztonsági utasítások

A diagnosztikai mérleg első használata előtt olvassa el az alábbi megjegyzéseket, és vegye figyelembe a figyelmeztetéseket, még akkor is, ha jártas az elektronikus eszközök kezelésében. A Kezelési útmutatót tartsa biztonságos helyen. Ha eladja vagy másnak adja a diagnosztikai mérleget, akkor mellékelje a Kezelési útmutatót is.



FIGYELMEZTETÉS! Olyan mérsékelt veszélyre hívja fel a figyelmet e figyelmeztető szó, mely halálos vagy súlyos sérülést okozhat, ha nem előzi meg azt.



Azt jelzi a szimbólum, hogy tilos vizes vagy nedves lábbal a diagnosztikai mérlegre lépni. Ugyanez vonatkozik arra az esetre is, amikor vizes vagy nedves a mérőfelülete. Elcsúszhat és megsérülhet.



Azt jelzi ezen szimbólum, hogy 180 kg, illetve 396 lb súlynál nagyobbat nem bír el a diagnosztikai mérleg. Ellenkező esetben károsodhat a diagnosztikai mérleg, és fennáll a személyi sérülés veszélye.



E szimbólum a témakörre vonatkozó fontos információt jelöl.

⚠ E diagnosztikai mérleget 8 éves vagy annál idősebb gyermekek (diagnosztikai funkció esetén minimum 10 éves), valamint csökkent fizikai, érzékszervi vagy mentális képességű személyek, vagy tapasztalatlan személyek is használhatják, felügyelet alatt, vagy ha a diagnosztikai mérleg megfelelő használatáról tájékoztatást kaptak, és megértették az ezzel kapcsolatos veszélyeket. Ne engedje, hogy a gyermekek játszanak a diagnosztikai mérleggel. A terméket felügyelet nélkül nem tisztíthatják és nem tarthatják

karban gyermekek. Tartsa a csomagolást gyermekektől távol. Fennáll a fulladás veszélye.

- ⚠ Semmilyen körülmények között se használja a diagnosztikai mérleget, ha szívritmusszabályozót visel. Sohase használja a diagnosztikai mérleget, ha olyan valaki van a közelében, aki szívritmusszabályozót vagy más orvosi eszközt visel.
- ⚠ A diagnosztikai mérleg nem alkalmas terhes nők általi használatra.
- ⚠ Ne lépjen vizes vagy nedves lábbal a diagnosztikai mérleg mérőfelületére, illetve amikor annak mérőfelülete vizes vagy nedves. Elcsúszhat és megsérülhet.
- ⚠ Ne terhelje túl a diagnosztikai mérleget 180 kg, illetve 396 lb súlynál nagyobb súllyal. Ellenkező esetben károsodhat a diagnosztikai mérleg, és fennáll a személyi sérülés veszélye.
- ⚠ Ne ugorjon a diagnosztikai mérlegre. Ellenkező esetben károsodhat, és fennáll a személyi sérülés veszélye.
- ⚠ Ha füstöt, szokatlan zajokat vagy szagokat érez, akkor azonnal vegye ki a diagnosztikai mérlegből az elemeket. Ilyen esetben addig tilos használni a diagnosztikai mérleget, amíg egy hivatalos szerviz szakembere nem ellenőrizte azt. A készülék esetleges kigyulladására esetén ügyeljen arra, hogy ne lélegezze be a füstöt. Ha mégis belélegzi a füstöt, forduljon orvoshoz. A füst belélegzése károsíthatja az egészségét.
- ⚠ A további kockázatok elkerülése érdekében sérülésmentesnek kell lennie a diagnosztikai mérlegnek.

-
- ⚠️ Sohase tegyen semmilyen tűzforrást (pl. égő gyertyát) a diagnosztikai mérlegre vagy annak közelébe. Tűzveszély!
 - ⚠️ Ne tegye ki a diagnosztikai mérleget közvetlen hőforrásnak (pl. fűtőtest), közvetlen napfénynek vagy lámpafénynek. Tilos freccsenő vagy csepegő víznek kitenni a terméket, illetve dörzsölő anyag tartalmú folyadékokkal tisztítani azt. Sohase használja a diagnosztikai mérleget víz közelében. Sohase merítse folyadékba a diagnosztikai mérleget (ne tegyen fürdőszobai mérlegre vagy a közelébe semmilyen folyadékot tartalmazó edényt, például vázát). Óvja a diagnosztikai mérleget a erős ütődéstől és erős rázkódástól. Soha ne helyezzen idegen tárgyakat a töltőbe, mivel az a diagnosztikai mérleg meghibásodásához vezethet.
 - ⚠️ Ne zárja rövidere az elemeket. Amikor az eszközt hosszabb ideig nem kívánja használni, akkor vegye ki az elemeket. Ha szivárognak az elemek, akkor vegye ki azokat, hogy megelőzze a diagnosztikai mérleg károsodását. A kifolyt elemfolyadékot száraz, jó nedvszívó képességű ronggyal törölje le. Mindig viseljen védőkesztyűt! Kerülje a bőrrel való érintkezést. Ha az elemfolyadék bőrrel vagy szemmel érintkezik, azonnal mossa le bő vízzel, és forduljon orvoshoz.
 - ⚠️ Tilos tölteni az elemet.
 - ⚠️ Nem használhatóak együtt a különböző típusú, illetve az új és régi elemek.

- ⚠ Ne zárja rövidre az elem érintkezőit.
- ⚠ A polaritásjelzésnek megfelelően kell betenni az elemet.
- ⚠ A lemerült elemet ki kell vennie az eszközből, majd megfelelő módon kell hulladékként elhelyezni.

6. Szerzői jog

E Kezelési útmutató tartalmát szerzői jog védi és kizárólag az olvasó tájékoztatására szolgál. Szigorúan tilos az adatok és információk másolása a szerző előzetes, kifejezett írásbeli hozzájárulása nélkül. Ez vonatkozik a tartalom és az információk bármilyen kereskedelmi célú felhasználására is. Valamennyi szöveg és ábra a nyomtatás idejének megfelelő állapotot tükrözi. A változtatás jogát fenntartjuk.

7. Mielőtt használatba venné

7.1 Az elemek aktiválása

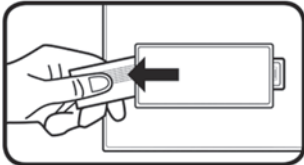

Húzza ki a diagnosztikai mérleg alján található elemrekeszből (7) a szalagot. Most használatra kész a diagnosztikai mérleg.

7.2 Személyes adatok beírása és változtatása



A személyes adatok beírása előtt ellenőrizze, hogy megfelelő súly mértékegység van-e beállítva. Lásd „A mérleg bekapcsolása/súlymérés” című rész.

Akkor kell a személyes adatait beírni, amikor először méri a testsúlyát, testtömeg-indexét, ajánlott napi kalóriabevitelt, továbbá testben lévő zsír, víz, izom és csont százalékos arányát. A következők szerint járjon el:

- Rövid időre lépjen a mérlegre a bekapcsolásához.
- Nyomja meg a SET (Beállít) gombot (3) a diagnosztikai módba lépéshez.
- Ekkor a kijelzőn (1) villog a Felhasználói profil memória (19) kijelzése. Nyomja meg a ▲ (2) vagy a ▼ (4) gombot a kívánt felhasználói profil memóriarekesz (19) [1-12] kiválasztására. A kijelölés megerősítéséhez nyomja meg az SET (Beállít) gombot (3).
- Majd egymás után írhatja be a nem [férfi (21)/nő (20)], életkor (22), magasság és aktivitási szint adatokat a ▲ (2) és a ▼ (4) gomb segítségével. A megerősítéséhez nyomja meg a SET (Beállít) gombot (3).



A sportolási aktivitása meghatározására használhatja az aktivitási szintet. A következő ó szint áll rendelkezésre: AC-1 = nem aktív, AC-2 = alacsony, AC-3 = normális, AC-4 = mérsékelt, AC-5 = magas és AC-6 = sportos.

8. Az első lépések



Szilárd felület szükséges a helyes súlyméréshez. Ezért mindig szilárd, vízszintes padlóburkolatra tegye a diagnosztikai mérleget, semmi esetre sem szőnyegre. Ez téves mérési eredményekhez vezethet.



Az eredmények összehasonlíthatóságának az érdekében a mérést mindig a nap ugyanazon szakaszában végezze (lehetőleg reggel). Lehetőség szerint mindig azonos körülmények között mérje a súlyát: éhgyomorra, WC használat után ruhátlanul.



Ne feledje, hogy nem decimális formában történik a stone mértékegységben a kijelzés. Kettősponttal két szegmensre van osztva kijelző. Csak az a egész számok jelennek meg a „st” mértékegységgel a kettőspont bal oldalán. A megmaradt súly „lb” (font) mértékegységgel a kettőspont jobb oldalán jelenik meg.

Példa: „6:8.2 st” kijelzés jelenik meg a kijelzőn. Ami 6 st és 8,2 lb súlynak felel meg.



A diagnosztikai mérleg első használat előtt, illetve az áthelyezése után kalibrálni kell azt annak érdekében, hogy pontosan mérje a testsúlyt. Ehhez rövid ideig lépjen a mérőfelületére (5), lépjen le, majd várjon, amíg automatikusan kikapcsolódik a diagnosztikai mérleg. Most kalibrálva van a diagnosztikai mérleg.

8.1 A mérleg bekapcsolása/súlymérés

A rálépéssel való bekapcsolás funkciónak köszönhetően a diagnosztikai mérleg mérőfelületére (5) lépve a mérleg automatikusan bekapcsolódik, majd azonnal megkezdődik a súlyának a mérése.

Az eredeti állapotban „kg” (11) súly mértékegység használatára van a diagnosztikai mérleg beállítva. A kiválasztott súly mértékegységének megjelenése után nyomja meg ▲ (2) vagy ▼ (4) gombot a változtatásához. Megjelenik a kijelzőn (1) a kiválasztott súly mértékegység kijelzése.

Úgy álljon a diagnosztikai mérleg mérőfelületére (5), hogy egyenletesen oszoljon el a testsúlya. A mérési eljárás alatt lehetőleg ne mozogjon, ellenkező esetben előfordulhat, hogy téves a mérési eredmény. A mérési folyamat alatt a kijelzőn (1) látható a mérési eredmény. Akkor fejeződik be a mérés, amikor villog a kijelző.

8.2 A mérleg bekapcsolása/mérés, testtömeg-index, ajánlott kalóriabevitel, továbbá testben lévő zsír, víz, izom és csont százalékos arányának a mérése

E mérések elvégzése előtt először be kell írnia a személyes adatait. Fordítson különös figyelmet a „Személyes adatok beírása és változtatása” című részben írottakra. A időmérés használata a következő:

- Rövid időre lépjen a mérlegre a bekapcsolásához.
- Nyomja meg a SET (Beállít) gombot (3) a diagnosztikai módba lépéshez.
- Nyomja meg a ▲ (2) vagy a ▼ (4) gombot a kívánt felhasználói profil memóriarekesz (19) kiválasztására.
- Meztíláb álljon a mérőfelületre (5), és ellenőrizze, hogy az elektródákon (6) áll-e.
- Néhányszor villan a felhasználói profil memória (19) kijelzése. A testsúly mérésének megkezdése előtt egymás után jelenik meg a beállított kor és testsúly kijelzése. A testsúly villogó kijelzését követően kezdődik meg más jellemzők mérése. A mérés befejeződéséig álljon az elektródákon (6). A súly- és más mérése során álljon olyan nyugodtan, ahogy tud a minél pontosabb mérési eredmény eléréshez.

- A mérés befejezése után megjelenik a testtömeg-index (12) kijelzése. Kérjük, ne feledje a következő táblázat megnézését a testtömeg-index (12) értékeléséhez.

A felnőttek súlyának testtömeg-index szerinti osztályozása (a WHO 2008-as értékelése szerint)		
Kategória	Testtömeg-index (kg/m ²)	Testsúly
Komoly súlyhiány	< 16	Súlyhiány
Súlyhiány	16 - 16,9	
Csekély súlyhiány	17 - 18,4	
Normál súly	18,5 - 24,9	Normál súly
Túlsúly	25 - 29,9	Elhízott
Elhízott I. osztály	30 - 34,9	Elhízott
Elhízott II. osztály	35 - 39,9	
Elhízott III. osztály	≥ 40	

- A következő értékek egymás után néhányszor megjelennek:
 - Zsír százalékaránya (16)
 - Víz százalékaránya (18)
 - Izom százalékaránya (17)
 - Csont százalékaránya (15)
 - Ajánlott napi kalóriabevitel (13)

8.3 Automatikus kikapcsolás

Automatikusan kikapcsolódik a diagnosztikai mérleg (Automatikus kikapcsolás funkció). A mérési eredmény kijelzése után automatikusan kikapcsolódik a diagnosztikai mérleg.

8.4 Az elemek cseréje

Cserélje ki az elemet, ha azok lemerültek. A CR2032 típusszámú lítium elemek cseréjéhez, úgy vegye le a diagnosztikai mérleg hátulján található elemrekesz (7) fedelét, hogy az ujját az elemrekesz (7) mélyedésébe dugja. Majd emelje meg és vegye le az elemrekesz fedelét (7).

Az elemek kivételéhez kissé nyomja lefelé azokat (az ábrán szereplő nyíl irányába). Ezután kiveheti az elemeket a rekeszből.

Tegyen be két új CR2032 típusú lítium elemet. Mindig ügyeljen a polaritásra. A mellékelt ábrának megfelelően, ezt az elemrekeszben (7), illetve a CR2032 lítium elemeken látható + jelzés jelzi.

Ezután tegye vissza az elemrekesz (7) fedelét. Most használatra kész a diagnosztikai mérleg.

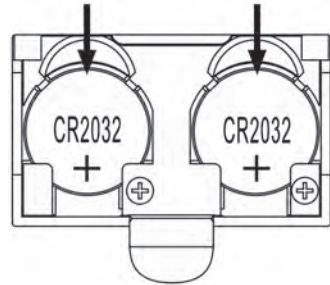

Állandó jelleggel történik a beírt adatok tárolása, ezek nem vesznek el az elemek cseréjekor.

9. Hibaelhárítás

9.1 Semmi sem látható a kijelzőn

- Lemerültek a CR2032 lítium elemek. Cserélje ki az CR2032 lítium elemeket azonos típusú új elemekre. Ne feledkezzen meg „Az elemek cseréje” című részben található útmutatásokról.
- Helytelenül lettek betéve a CR2032 lítium elemek. Ne feledkezzen meg „Az elemek cseréje” című részben található útmutatásokról.

9.2 „Lo” kijelzés jelenik meg a kijelzőn és kikapcsolódik a mérleg

- Majdnem lemerültek a CR2032 lítium elemek. Cserélje ki az CR2032 lítium elemeket azonos típusú új elemekre. Ne feledkezzen meg „Az elemek cseréje” című részben található útmutatásokról.

9.3 „USEL” kijelzés jelenik meg a kijelzőn és kikapcsolódik a mérleg

- Hiba történt és nem tud mérést végezni a diagnosztikai mérleg. Ha ez történik, akkor lépje le a diagnosztikai mérleg mérőfelületéről (5), majd indítsa újra a mérést.

9.4 „Err” (Hiba) kijelzés látható a kijelzőn

- A súlya meghaladja a 180 kg / 396 lb / 28 st értékű maximális teherbírását. Le kell lépnie a diagnosztikai mérleg mérőfelületéről (5) a mérleg azonnali károsodásának a megakadályozására.



9.5 „Err2” (2. hiba) kijelzés látható a kijelzőn





- Hiba történt a mérés során. Ha ez történik, akkor lépje le a diagnosztikai mérleg mérőfelületéről (5), majd indítsa újra a mérést. Ellenőrizze, hogy az elektródákon (6) áll-e.



10. Karbantartás/tisztítás

Meg kell javíttatnia a diagnosztikai, ha az megsérült, például sérült a burkolata, folyadék vagy tárgyak kerültek a diagnosztikai mérlegbe, továbbá esőnek vagy nedvességnek lett kitéve a termék. Javítások szükségesek akkor is, ha a termék nem működik megfelelően vagy ha azt leejtették. Ha füstöt, szokatlan zajokat vagy szagokat érez, akkor azonnal vegye ki a diagnosztikai mérlegből az elemeket. Ilyen esetben addig tilos használni a diagnosztikai mérleget, amíg egy hivatalos szerviz szakembere nem ellenőrizte azt. Minden javítást szakembernek kell elvégeznie. Sohase bontsa meg a diagnosztikai mérleg burkolatát. Csak tiszta, száraz kendőt használjon a tisztításához. Sohase használjon korróziót okozó folyadékokat.

11. Környezetvédelmi előírások és hulladékkénti elhelyezés

	<p>Az ilyen jellel ellátott készülékek a 2012/19/EU sz. európai irányelv hatálya alá esnek. Valamennyi elektromos és elektronikus készüléket a háztartási hulladéktól elkülönítve kell hulladékként elhelyezni a hatóságok által meghatározott helyen. A környezet, illetve saját egészsége károsításának elkerülése érdekében megfelelő módon selejtezze le a készüléket. A termék megfelelő leselejtezéséről további információt a helyi kormányzattól, hulladékkezelési szolgáltatóktól, illetve a készülék vásárlásának helyén kaphat.</p>
	<p>Azt jelzi az elemeken és akkumulátorokon található áthúzott kuka szimbólum, hogy az nem dobható háztartási szemétként, hanem szelektíven kell hulladékként elhelyezni.</p> <p>Ha mérgező anyagokat tartalmaznak az elemek, illetve akkumulátorok, akkor a mérgező anyag következő jelentésű vegyjele látható a szimbólum alatt:</p> <ul style="list-style-type: none"> - Pb: Ólmot tartalmaz az elem, illetve akkumulátor. - Cd: Kadmiumot tartalmaz az elem, illetve akkumulátor.

	<p>- Hg: Higanyt tartalmaz az elem, illetve akkumulátor.</p> <p>Törvényileg kötelezett a használt elemek, illetve akkumulátorok leadására. Megfelelő tárolás vagy hulladékkénti elhelyezés hiányában, kijutva az egészséget és a környezetet károsító mérgező anyagokat tartalmazhatnak a régi elemek, illetve akkumulátorok. Olyan fontos, újrahasznosítható nyersanyagokat is tartalmaznak az elemek, illetve akkumulátorok, mint a vas, cink, mangán és nikkel.</p> <p>Használat után ingyenesen visszaadhatja az elemeket, illetve akkumulátorokat nekünk vagy leadhatja egy helyi gyűjtőhelyen (pl. kiskereskedelmi üzletben vagy gyűjtőhelyen). Ne feledje, hogy az elemeket, illetve akkumulátorokat teljesen lemerült állapotban kell hulladékként elhelyezni a megfelelő használt elem, illetve akkumulátor gyűjtőpontokon. A nem teljesen lemerült elemek hulladékba helyezése esetén legyen óvatos, hogy okozzon rövidzárlatot.</p>
  ES/PT	<p>A használt csomagolást környezetbarát módon helyezze el hulladékként. A karton csomagolóanyagokat vigye el egy szelektív hulladékgyűjtőbe vagy nyilvános gyűjtőhelyre újrahasznosítás céljából. A csomagban található bármilyen fóliát vagy műanyagot a nyilvános gyűjtőhelyen kell hulladékként elhelyezni.</p>
<p>Csak Franciaországra érvényes:</p>  <p>Points de collecte sur www.quefairede mesdechets.fr Privilégiez la réparation ou le don de votre appareil !</p> <p>„Könnyen végzett válogatás”</p> <p>Újrahasznosítható a termék, a tartozékok, a nyomtatott anyag és a csomagolás. Fokozott a rájuk vonatkozó gyártó felelősségvállalás, továbbá szét kell válogatni és szelektíven kell gyűjteni azokat.</p>	
	<p>A hulladékkénti elhelyezésekor figyeljen a csomagolóanyagon található jelzésekre, rövidítések (a) és számok (b) találhatóak bennük, amelyek jelentése:</p> <p>1-7: műanyag / 20-22: papír és karton / 80-98: kompozit anyag</p>

Jel	Anyag	A következő csomagolóelemeket tartalmazza a termék
	Polietilén-tereftalát	Elem szigetelőcsík
	Hullámkarton doboz	Kereskedelmi csomagolásés belső doboz

12. Megfeleléségi megjegyzések



A termék megfelel a vonatkozó európai és nemzeti irányelveknek. A megfelelőségi nyilatkozat mellékelve van. A gyártó rendelkezik a megfelelő nyilatkozatokkal és a dokumentációval.



A termék megfelel a Szerb Köztársaság vonatkozó nemzeti irányelvi követelményeinek.



A termék megfelel az Egyesült Királyság vonatkozó jogszabályai követelményeinek.

A teljes EU megfelelőségi nyilatkozat az alábbi című webhelyről tölthető le:

https://www.targa.gmbh/downloads/conformity/449107_2301.pdf

13. Garanciális és szerviz tájékoztatás

A TARGA GmbH által nyújtott garancia

Kedves vásárló!

E készülék garanciája 3 év a vásárlás időpontjától számítva. A termék hibái esetén a vásárlóval szemben törvényes jogokkal rendelkezik. E törvényes jogokat a következőkben leírt garancia nem korlátozza.

A garancia feltételei

A garancia időtartamát a vásárlás pillanatától számítjuk. Jól őrizze meg az eredeti kasszaszalagot. Ez a vásárlás bizonylatául szolgál. Amennyiben a vásárlás pillanatától számított három éven belül a terméken anyag- vagy gyártási hiba jelentkezik, a terméket a saját választásunk alapján költségmentesen megjavítjuk vagy kicseréljük.

A garancia időtartama és törvény által előírt szavatossági igények

A garancia időtartamához nem adódik hozzá a szavatosság időtartama. Ez a javított és kicserélt alkatrészekre is vonatkozik. Az esetleges, már a vásárláskor jelen levő hibákat és hiányosságokat közvetlenül a kicsomagolás után jelenteni kell. A garancia lejártá után esedékes javítások a költségek viselésére kötelezik a vásárlót.

A garancia terjedelme

A készülék szigorú biztonsági irányelvek szerint, nagy gonddal készültek és a kiszállítás előtt tüzetes vizsgálatnak voltak alávetve. A garancia anyagi és gyártási hibákra terjed ki. A garancia nem vonatkozik normális kopásnak kitett alkatrészekre, amelyeket emiatt gyorsan kopó alkatrészeknek lehet tekinteni, valamint a törekeny alkatrészek sérüléseire, mint pl. kapcsolók, akkumulátorok vagy üvegből készült alkatrészek. A garancia érvényét veszíti, amennyiben a termék meg van sérülve, szakszerűtlenül volt használva vagy karbantartva. A termék szakszerű kezeléséhez pontosan be kell tartani a kezelési utasításban felsorolt utasításokat. Feltétlenül el kell kerülni az olyan célokra való felhasználást vagy kezelést, amelyekről a kezelési utasítás eltanácsol vagy amelyekre éppenséggel figyelmeztet. Ez a készülék kizárólag privát, nem ipari felhasználásra készült. Visszaélészerű vagy szakszerűtlen kezelés, nem engedélyezett szervíz-képviselőt által végzett erőszakos beavatkozás esetén a garancia érvényét veszíti. A termék javításával vagy cseréjével nem kezdődik újra a garancia érvényessége.

Eljárás garanciális követelés esetén

Az esete gyors feldolgozása érdekében tartsa be a következő utasításokat:

- A termék üzembe helyezése előtt alaposan olvassa át a mellékelt dokumentációt. Amennyiben olyan probléma jelentkezik, amelyet így nem lehet megoldani, forduljon a forródrót szolgálatunkhoz.
- Bármilyen kérés esetén a vásárlás bizonyítására tartsa készenlétben a kasszaszalagot és cikkszámot, vagy ha van ilyen a sorozatszámot.
- Amennyiben a telefonos megoldás nem lehetséges, a forródrót szolgálatunk a hiba okától függően egy szervizmegoldást kezdeményez.
- Ezt és számos további kézikönyvet, termékvideót és telepítőszoftvert letölthet a www.lidl-service.com webhelyről. Ez a QR-kód közvetlenül a LIDL szolgáltatási webhelyére vezet (www.lidl-service.com), ahol megnyithatja a kezelési útmutatót a cikkszám (IAN) megadásával.





Szerviz



Telefon: 06800 21225

E-Mail: targa@idl.hu

IAN: 449107_2301



Gyártó

Figyelem, a következő cím nem szervizcím! Először a fent megadott szervizzel vegye fel a kapcsolatot.

TARGA GmbH

Coesterweg 45

59494 Soest

NÉMETORSZÁG

