



TRETRAKTOR PEDAL TRACTOR TRACTEUR À PÉDALES

DE AT CH

TRETRAKTOR

Gebrauchsanweisung

FR BE

TRACTEUR À PÉDALES

Notice d'utilisation

PL

TRAKTOR Z PEDALAMI

Instrukcja użytkowania

SK

TRAKTOR NA PEDÁLE

Navod na používanie

DK

PEDALTRAKTOR

Brugervejledning

HU

PEDÁLOS TRAKTOR

Használati útmutató

HR

DJEČJI TRAKTOR NA PEDALE

Upute za uporabu

BG

ТРАКТОР ЗА КАРАНЕ

Ръководството за използване

GB IE

PEDAL TRACTOR

Instructions for use

NL BE

TRAPTRACTOR

Gebruiksaanwijzing

CZ

ŠLAPACÍ TRAKTOR

Návod k použití

ES

TRACTOR CON PEDALES

Instrucciones de uso

IT

TRATTORINO

Istruzioni d'uso

SI

TRAKTOR POGANJAČ

Navodilo za uporabo

RO

TRACTOR CU PEDALĂ

Instrucțiuni de utilizare

GR

ΤΡΑΚΤΕΡ ΜΕ ΠΕΤΑΛΙΑ ΠΑΙΔΙΚΟ

Οδηγίες χρήσης



A

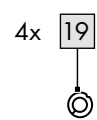
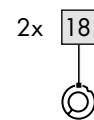
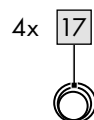
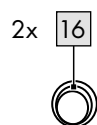
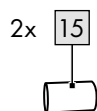
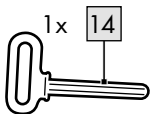
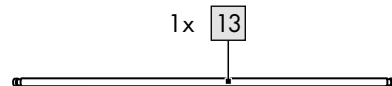
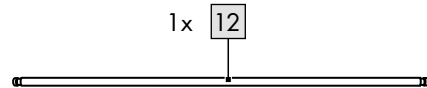
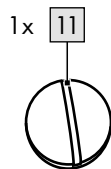
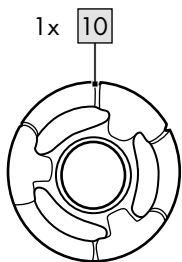
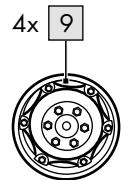
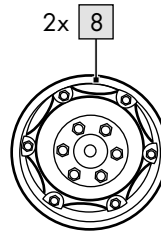
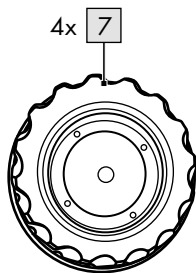
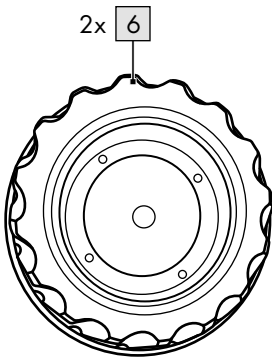
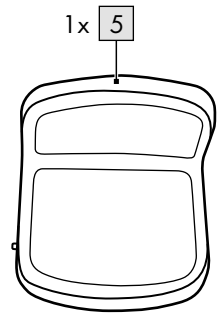
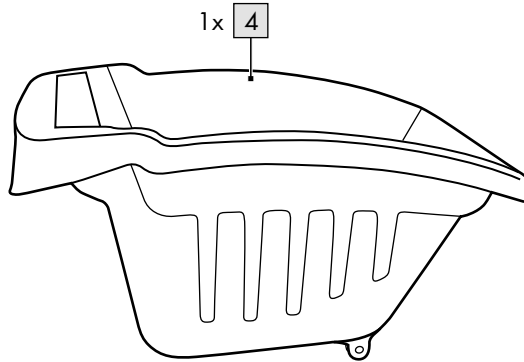
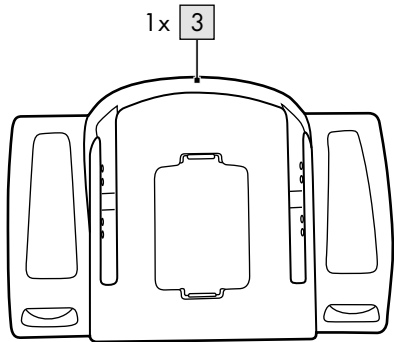
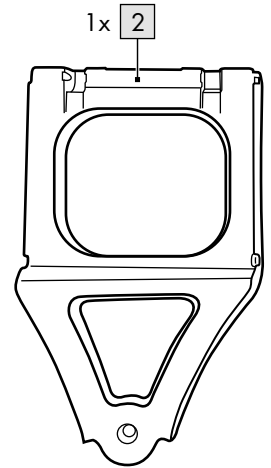
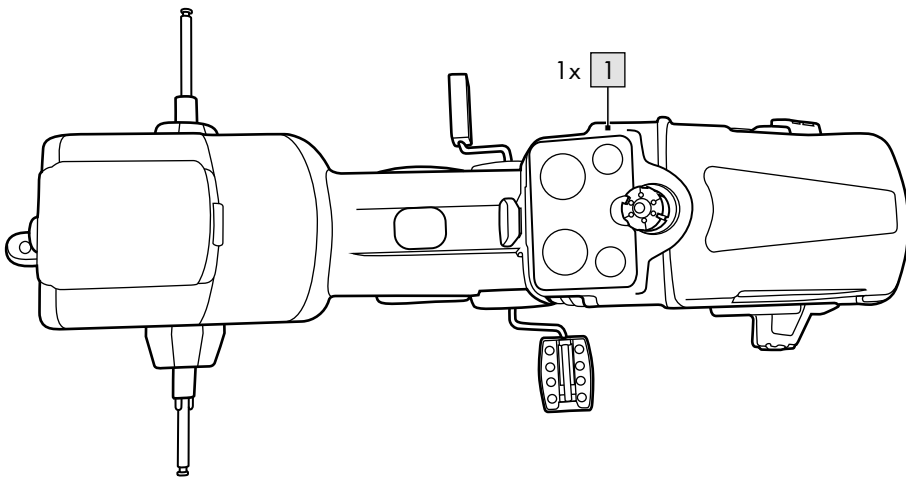

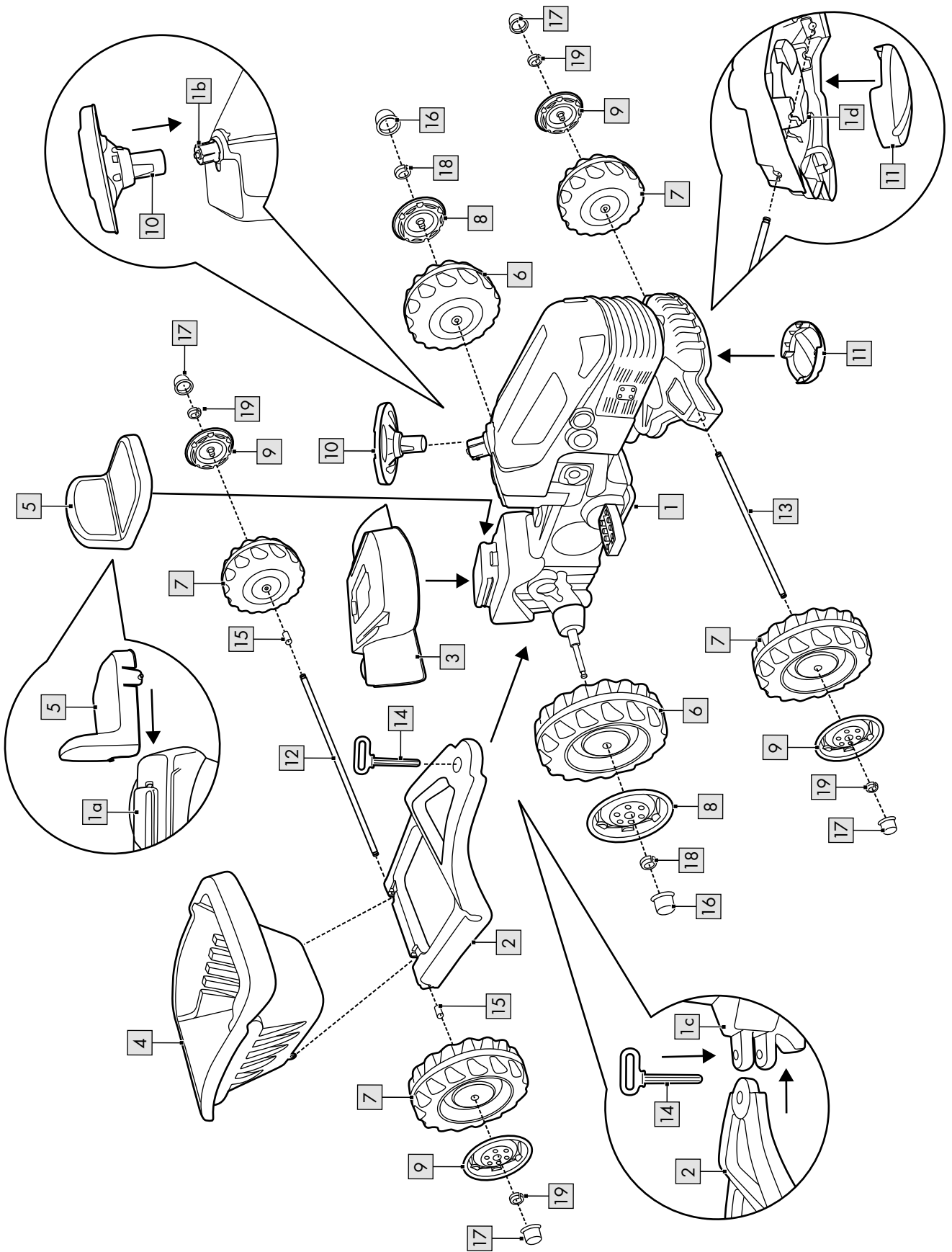
B

Herzlichen Glückwunsch!

Mit Ihrem Kauf haben Sie sich für einen hochwertigen Artikel entschieden. Machen Sie sich vor der ersten Verwendung mit dem Artikel vertraut.



Lesen Sie hierzu aufmerksam die nachfolgende Gebrauchsanweisung.

Benutzen Sie den Artikel nur wie beschrieben und für die angegebenen Einsatzbereiche. Bewahren Sie diese Gebrauchsanweisung gut auf. Händigen Sie alle Unterlagen bei Weitergabe des Artikels an Dritte ebenfalls mit aus.

Lieferumfang (Abb. A)

- 1 x Tretraktor, zerlegt (1-14)
- 1 x Montagmaterial (15-19)
- 1 x Gebrauchsanweisung

Technische Daten

Maße Traktor:

ca. 93 x 50 x 51 cm (L x B x H)

Maße Anhänger:

ca. 50 x 45 x 34 cm (L x B x H)

Maße Gespann:

ca. 138 x 50 x 51 cm (L x B x H)



Maximale Belastung: 50 kg



Herstellungsdatum (Monat/Jahr):
11/2022



Hiermit erklärt Delta-Sport Handelskontor GmbH, dass dieser Artikel mit den folgenden grundlegenden Anforderungen und den übrigen einschlägigen Bestimmungen übereinstimmt:

2009/48/EG - Spielzeug-Richtlinie

Bestimmungsgemäße Verwendung

Dieser Artikel ist für den privaten Gebrauch im Außenbereich entwickelt worden.

Er ist ein Spielzeug für Kinder ab 2 Jahren mit einem maximalen Benutzergewicht von 50 kg. Dieser Artikel darf nicht auf öffentlichen Straßen eingesetzt werden. Informieren Sie sich vor der Verwendung über die gesetzlichen Bestimmungen.



Sicherheitshinweise

Verletzungsgefahr! ACHTUNG!

- Achtung. Mit Schutzausrüstung zu benutzen. Nicht im Straßenverkehr zu verwenden. 50 kg max.
- Achtung. Dieses Spielzeug hat keine Bremse.

- Achtung. Alle Verpackungs- und Befestigungsmaterialien sind nicht Bestandteil des Spielzeugs und müssen aus Sicherheitsgründen stets entfernt werden, bevor der Artikel Kindern zum Spielen übergeben wird.
- Achtung. Mindestbenutzeralter: 2 Jahre!
- Achtung. Max. Benutzergewicht: 50 kg!
- Achtung. Für den Gebrauch im Freien!
- Achtung. Nur für den Hausgebrauch.
- Der Zusammenbau ist aufgrund vorhandener Kleinteile durch einen Erwachsenen vorzunehmen. Achten Sie darauf, dass der Artikel und sämtliche Bestandteile bzw. Komponenten nur im aufgebauten Zustand an das Kind übergeben werden.
- Prüfen Sie den Artikel vor jedem Gebrauch auf Beschädigungen oder Abnutzungen. Der Artikel darf nur in einwandfreiem Zustand verwendet werden!
- Wird ein Defekt am Artikel festgestellt, darf dieser bis zur Behebung des Defekts nicht weiter verwendet werden!
- Durch unsachgemäße Veränderung oder Reparaturen am Artikel entstehen Gefahren! Verändern Sie den Artikel nicht!
- An dem Artikel dürfen keine technischen Änderungen vorgenommen werden.
- Verbinden Sie den Artikel nicht mit anderen Fahrzeugen, Sportgeräten oder sonstigen Zugeinrichtungen. Der Artikel ist nicht für höhere Geschwindigkeiten konstruiert.
- Achtung. Benutzung unter unmittelbarer Aufsicht von Erwachsenen.
- Unterweisen Sie das Kind im richtigen Umgang mit dem Artikel und machen Sie es auf mögliche Gefahren aufmerksam! Beachten Sie, dass Kinder ihre eigenen Fähigkeiten und bestimmte Gefahrensituationen oft noch nicht richtig einschätzen können! Durch das Spielbedürfnis von Kindern kann es zu unvorhersehbaren Situationen kommen, die eine Verantwortung des Inverkehrbringers/ Herstellers ausschließen.
- Der Artikel darf nur von einer Person zur selben Zeit verwendet werden.
- Das Kind muss beim Fahren immer einen Helm sowie festes Schuhwerk tragen! Wir empfehlen zusätzlich die Verwendung geeigneter Schutzausrüstung.
- Der Artikel darf nicht im Straßenverkehr oder auf öffentlichen Gehwegen verwendet werden!
- Nehmen Sie immer Rücksicht auf andere Personen!
- Verwenden Sie den Artikel nur auf geeigneten Oberflächen, die ebenmäßig, sauber und trocken sind. Fahren Sie stets abseits von anderen Verkehrsteilnehmern.
- Der Artikel darf nicht auf abschüssigem Gelände, in der Nähe von Treppen und offenen Gewässern verwendet werden! Vermeiden Sie Gefahrenbereiche!

- Bei der Verwendung des Artikels ist Geschicklichkeit erforderlich, um Stürze oder Zusammenstöße zu vermeiden, die zur Verletzung des Fahrers oder weiterer Personen führen könnten.
- Der Artikel darf nicht bei Schnee, Glatteis oder schlechten Sichtverhältnissen verwendet werden.

Vermeidung von Sachschäden!

- Meiden Sie Wasser, Öl, Schlaglöcher und sehr raue Oberflächen.

Montage

Montieren Sie den Artikel, wie in Abb. B gezeigt.

Hinweise:

- Stecken Sie den Radkasten (3) erst auf den Artikel, bevor Sie den Sitz (5) auf die Sitzschiene (1a) schieben. Der Sitz (5) ist in verschiedenen Stufen einstellbar.
- Stecken Sie den Lenker (10) fest auf die Lenkerhalterung (1b).
- Schieben Sie die Anhängerkupplung (14) von oben durch den Anhänger (2) und die Anhängeralterung (1c), um den Anhänger an den Artikel anzukuppeln.
- Stecken Sie erst die Abdeckung (11) auf die Vorrichtung (1d) an der Unterseite des Artikels, bevor Sie die Frontachse (13) einschieben.

Lagerung, Reinigung

Lagern Sie den Artikel bei Nichtbenutzung immer trocken und sauber bei Raumtemperatur. Nur mit Wasser reinigen und anschließend mit einem Reinigungstuch trockenwischen. WICHTIG! Nie mit scharfen Reinigungsmitteln reinigen.

Hinweise zur Entsorgung



Entsorgen Sie den Artikel und die Verpackungsmaterialien entsprechend den aktuellen örtlichen Vorschriften.

Bewahren Sie Verpackungsmaterialien (wie z. B. Folienbeutel) für Kinder unerreichbar auf. Weitere Informationen zur Entsorgung des ausgedienten Artikels erhalten Sie bei Ihrer Gemeinde- oder Stadtverwaltung. Entsorgen Sie den Artikel und die Verpackung umweltschonend.



Der Recycling-Code dient der Kennzeichnung verschiedener Materialien zur Rückführung in den Wiederverwertungskreislauf (Recycling). Der Code besteht aus einem Recyclingsymbol für den Verwertungskreislauf und einer Nummer, die das Material kennzeichnet.

Hinweise zur Garantie und Serviceabwicklung

Der Artikel wurde mit großer Sorgfalt und unter ständiger Kontrolle produziert. DELTA-SPORT HANDELSKONTOR GmbH räumt privaten Endkunden auf diesen Artikel drei Jahre Garantie ab Kaufdatum (Garantiefrist) nach Maßgabe der folgenden Bestimmungen ein. Die Garantie gilt nur für Material- und Verarbeitungsfehler. Die Garantie erstreckt sich nicht auf Teile, die der normalen Abnutzung unterliegen und deshalb als Verschleißteile anzusehen sind (z. B. Batterien) sowie nicht auf zerbrechliche Teile, z. B. Schalter, Akkus oder Teile, die aus Glas gefertigt sind.

Ansprüche aus dieser Garantie sind ausgeschlossen, wenn der Artikel unsachgemäß oder missbräuchlich oder nicht im Rahmen der vorgesehenen Bestimmung oder des vorgesehenen Nutzungsumfangs verwendet wurde oder Vorgaben in der Anleitung/Anweisung nicht beachtet wurden, es sei denn, der Endkunde weist nach, dass ein Material- oder Verarbeitungsfehler vorliegt, der nicht auf einem der vorgenannten Umstände beruht.

Ansprüche aus der Garantie können nur innerhalb der Garantiefrist unter Vorlage des Originalkassenbelegs geltend gemacht werden. Bitte bewahren Sie deshalb den Originalkassenbeleg auf. Die Garantiefrist wird durch etwaige Reparaturen aufgrund der Garantie, gesetzlicher Gewährleistung oder Kulanz nicht verlängert. Dies gilt auch für ersetzte und reparierte Teile. Bitte wenden Sie sich bei Beanstandungen zunächst an die untenstehende Service-Hotline oder setzen Sie sich per E-Mail mit uns in Verbindung. Liegt ein Garantiefall vor, wird der Artikel von uns – nach unserer Wahl – für Sie kostenlos repariert, ersetzt oder der Kaufpreis erstattet. Weitere Rechte aus der Garantie bestehen nicht. Ihre gesetzlichen Rechte, insbesondere Gewährleistungsansprüche gegenüber dem jeweiligen Verkäufer, werden durch diese Garantie nicht eingeschränkt.

IAN: 499188_2204

DE Kundenservice Deutschland
Tel.: 0800 5435 111
E-Mail: deltasport@lidl.de

AT Service Österreich
Tel.: 0800 447744
E-Mail: deltasport@lidl.at

CH Service Schweiz
Tel.: 0800 56 44 33
E-Mail: deltasport@lidl.ch

Congratulations!

You have chosen to purchase a high-quality product. Familiarise yourself with the product before using it for the first time.

 **Read the following instructions for use carefully.**

Use the product only as described and only for the given areas of application. Store these instructions for use carefully. When passing the product on to third parties, please also hand over all accompanying documents.

Scope of delivery (fig. A)

- 1 x pedal tractor, unassembled (1-14)
- 1 x assembly material (15-19)
- 1 x instructions for use

Technical data

Dimensions, tractor:

approx. 93 x 50 x 51 cm (l x w x h)

Dimensions, trailer:

approx. 50 x 45 x 34 cm (l x w x h)

Dimensions, tractor + trailer:

approx. 138 x 50 x 51 cm (l x w x h)



Maximum load: 50kg



Date of manufacture (month/year):
11/2022



Delta-Sport Handelskontor GmbH hereby declares that this product meets the following basic requirements, as well as other important regulations:

2009/48/EC – Toy Safety Directive



UK Conformity Assessed

Delta-Sport Handelskontor GmbH

hereby declares that this product meets the following basic requirements, as well as other important regulations:

Toys (Safety) Regulations 2011

Intended use

This product has been developed for private use outdoors.

It is a toy for children from the age of 2 with a maximum user weight of 50kg. This product may not be used on public roads. Be aware of the legal regulations before use.

Safety instructions

Risk of injury!

WARNING!

- Warning. Protective equipment should be worn. Not to be used in traffic. 50kg max.
- Warning. This toy has no brake.

- Warning. None of the packaging and fastening materials are considered part of the toy and must always be removed for safety reasons before the product can be given to children to play with.
- Warning. Minimum user age: 2 years!
- Warning. Max. user weight 50kg!
- Warning. To be used outdoors!
- Warning. Only for domestic use.
- Adult assembly required because there are small parts. Make sure that the product and all parts and components are only given to the child after assembly.
- Check the product for damage or wear before each use. The product may be used only when in good working order and condition!
- If a defect is identified on the product discontinue use until the defect is rectified.
- Making improper modifications or repairs to the product is dangerous. Do not use the product!
- No technical modifications may be made to the product.
- Do not use the product together with other vehicles, pieces of sports equipment or traction devices. The product is not designed for higher speeds.
- Warning. To be used under the direct supervision of an adult.
- Instruct the child in the correct use of the product and call attention to any possible dangers! Remember that children often cannot correctly judge their own capabilities and certain hazardous situations! Because of children's desire to play, unforeseen situations can arise that preclude the responsibility of the distributor/manufacturer.
- The product may only be used by one person at a time.
- When driving the child must always wear a helmet and sturdy footwear! We recommend in addition the use of appropriate protective equipment.
- The product may not be used on public roads or on public footpaths!
- Always be considerate of other people!
- Use the product only on suitable surfaces that are level, clean and dry. When driving keep away from other road users.
- The product may not be used on slopes or in the vicinity of steps or open water. Avoid dangerous areas!

- When using the product skill is needed to avoid falls and collisions that might lead to injury to the rider and/or to other persons.
- The product may not be used where there is snow, black ice or poor visibility.

Avoiding material damage!

- Avoid water, oil, potholes, and very rough surfaces.

Assembly

Assemble the product as shown in fig. B.

Note:

- Put the wheel case (3) on the product first, before sliding the seat (5) onto the seat track (1 a). The seat (5) can be adjusted to several different levels.
- Insert the handlebars (10) firmly on the handlebar mount (1 b).
- Push the trailer hitch (14) down from above through the trailer (2) and the trailer mounting bracket (1 c) to connect the trailer to the product.
- Place the cover (11) onto the fixture (1 d) on the bottom of the product first, before you push in the front axle (13).

Storage, cleaning

When not in use, always store the product clean and dry at room temperature.

Clean only with water and wipe dry afterwards with a cloth.

IMPORTANT! Never clean the product with harsh cleaning agents.

Disposal



Dispose of the product and packaging materials in accordance with current local regulations. Store the packaging materials (foil bags, for example) out of the reach of children. For further information about disposal of the product no longer needed, contact your local council. Dispose of the product and the packaging in an environmentally friendly manner.



The Recycling Code distinguishes different materials to be returned for recycling. The Code consists of the recycling symbol for the recycling process and a number that identifies the material.

Notes on the guarantee and service handling

The product was produced with great care and under continuous quality control. DELTA-SPORT HANDELSKONTOR GmbH gives private end customers a three-year guarantee on this product from the date of purchase (guarantee period) in accordance with the following provisions.

The guarantee is only valid for material and manufacturing defects. The guarantee does not cover parts subject to normal wear and tear that are thus considered wear parts (e.g. batteries) or fragile parts such as switches, rechargeable batteries, or parts made of glass.

Claims under this guarantee are excluded if the product has been used incorrectly, improperly, or contrary to the intended purpose, or if the provisions in the instructions for use were not observed, unless the end customer proves that a material or manufacturing defect exists that was not caused by one of the aforementioned circumstances.

Claims under the guarantee can only be made within the guarantee period by presenting the original sales receipt. Please therefore keep the original sales receipt. The guarantee period is not extended by any repairs carried out under the guarantee, under statutory guarantees, or as a gesture of goodwill. This also applies to replaced and repaired parts.

If you wish to make a claim please first contact the service hotline mentioned below or contact us by e-mail. If there is a guarantee case, then the product will be repaired or replaced free of charge to you or the purchase price will be refunded, depending on our choice.

Your legal rights, in particular guarantee claims against the respective seller, are not limited by this guarantee.

IAN: 499188_2204

GB Service Great Britain
Tel.: 0800 404 7657
E-Mail: deltasport@lidl.co.uk

IE Service Ireland
Tel.: 1800 101010
E-Mail: deltasport@lidl.ie

Félicitations !

Vous venez d'acquérir un article de grande qualité. Avant la première utilisation, familiarisez-vous avec l'article.

 **Pour cela, veuillez lire attentivement la notice d'utilisation suivante.**

Utilisez l'article uniquement comme indiqué et pour les domaines d'utilisation mentionnés. Conservez bien cette notice d'utilisation. Si vous cédez l'article à un tiers, veillez à lui remettre l'ensemble de la documentation.

Contenu de la livraison (fig. A)

1 x tracteur à pédales, démonté (1-14)
1 x matériel de montage (15-19)
1 x notice d'utilisation

Données techniques

Dimensions tracteur :

env. 93 x 50 x 51 cm (L x l x H)

Dimensions remorque :

env. 50 x 45 x 34 cm (L x l x H)

Dimensions attelage :

env. 138 x 50 x 51 cm (L x l x H)



Charge maximale : 50 kg



Date de fabrication (mois/année) : 11/2022

 Par la présente, Delta-Sport Handelskontor GmbH déclare que cet article est conforme aux exigences de base suivantes et aux autres réglementations pertinentes en vigueur :

2009/48/CE - Directive relative à la sécurité des jouets

Utilisation conforme

Cet article est destiné à un usage privé en extérieur.

Il s'agit d'un jouet pour les enfants à partir de 2 ans et ayant un poids maximal de 50 kg. Cet article ne doit pas être utilisé sur la voie publique. Avant utilisation, informez-vous des directives légales à ce sujet.

Consignes de sécurité

Risque de blessure !

ATTENTION !

- Attention. À utiliser avec équipement de protection. Ne pas utiliser sur la voie publique. 50 kg max.
- Attention. Ce jouet ne comporte pas de frein.

- Attention. Les matériaux d'emballage et de fixation ne font pas partie du jouet et doivent toujours être retirés pour des raisons de sécurité avant que les enfants ne puissent jouer avec.
- Attention. Âge minimum d'utilisation : 2 ans !
- Attention. Poids maximum de l'utilisateur : 50 kg !
- Attention. Pour un usage à l'extérieur !
- Attention. Réservé à un usage familial.
- Assemblage par un adulte requis en raison des petites pièces. Veillez à ce que l'article et tous les éléments ou composants ne soient remis à l'enfant qu'une fois assemblés.
- Avant chaque utilisation, vérifiez que l'article ne montre aucun signe de dégradation ou d'usure. L'article ne doit être utilisé qu'en parfait état !
- Si vous constatez le moindre défaut sur l'article, celui-ci ne doit plus être utilisé jusqu'à ce que le défaut soit corrigé !
- Des modifications ou réparations non appropriées sur l'article vous mettent en situation de danger ! Ne modifiez pas l'article !
- Aucune modification technique ne doit être effectuée sur l'article.
- N'attachez pas l'article à d'autres véhicules, appareils de sport ou autres appareils de traction. L'article n'a pas été fabriqué pour rouler à grande vitesse.
- Attention. À utiliser sous la surveillance d'un adulte.
- Apprenez à l'enfant à utiliser correctement l'article et sensibilisez-le aux dangers éventuels ! N'oubliez pas que les enfants ne sont souvent pas encore capables d'évaluer correctement leurs propres capacités ainsi que certaines situations dangereuses ! Le besoin de jouer des enfants peut conduire à des situations imprévisibles qui ne relèvent pas de la responsabilité du distributeur/fabricant.
- L'article ne peut être utilisé que par une seule personne à la fois.
- L'enfant doit toujours porter un casque ainsi que des chaussures suffisamment solides lors de l'utilisation ! Nous recommandons en outre l'usage d'un équipement de protection adapté.
- L'article ne doit pas être utilisé sur les voies publiques ni prendre part à la circulation routière !
- Faites toujours attention aux autres individus autour de vous !
- Utilisez l'article uniquement sur des surfaces appropriées, c'est-à-dire planes, propres et sèches. Roulez toujours à une distance raisonnable des autres usagers de la route.
- L'article ne doit pas être utilisé sur des terrains en pente, à proximité d'escaliers ou d'étendues d'eau ! Évitez les endroits dangereux !

- L'utilisation de l'article requiert une certaine habileté pour pouvoir éviter les chutes ou les collisions qui pourraient blesser le conducteur ou d'autres personnes.
- L'article ne doit pas être utilisé en cas de neige, de verglas ou dans de mauvaises conditions de visibilité.

Éviter les dégâts matériels !

- Évitez l'eau, l'huile, les nids-de-poule et les surfaces trop irrégulières.

Montage

Montez l'article comme illustré sur la figure B.

Remarques :

- Placez d'abord le châssis des roues (3) sur l'article, avant de pousser le siège (5) sur le rail du siège (1a). Le siège (5) est réglable selon différents niveaux.
- Encastrez fermement le guidon (10) sur le support du guidon (1b).
- Poussez le crochet d'attelage (14) par le haut à travers la remorque (2) et le porte-remorque (1c) pour atteler la remorque à l'article.
- Mettez d'abord le capuchon (11) sur le dispositif (1d) de la face inférieure de l'article avant d'enfoncer l'essieu avant (13).

Stockage, nettoyage

Lorsque vous n'utilisez pas l'article, rangez-le toujours dans un endroit sec et propre à une température ambiante.

Nettoyez uniquement avec de l'eau puis essuyez avec un chiffon de nettoyage.

IMPORTANT ! Ne jamais laver avec des produits de nettoyage agressifs.

Mise au rebut



Ce produit est recyclable. Il est soumis à la responsabilité élargie du fabricant et est collecté séparément.



Éliminez l'article et les matériaux d'emballage conformément aux réglementations locales actuelles en vigueur. Conservez les matériaux

d'emballage (comme les sachets en plastique) hors de portée des enfants. Vous obtiendrez plus d'informations relatives à l'élimination de l'article usagé auprès de votre commune ou de votre municipalité. Éliminez l'article et l'emballage dans le respect de l'environnement.



Le code de recyclage est utilisé pour identifier les différents matériaux à retourner dans le cycle de recyclage. Ce code se compose du symbole de recyclage, représentant le cycle de recyclage ainsi que d'un numéro identifiant le matériau.

Indications concernant la garantie et le service après-vente

L'article a été produit avec grand soin et sous un contrôle constant. DELTA-SPORT HANDELS-KONTOR GmbH accorde au client final privé une garantie de trois ans sur cet article à compter de la date d'achat (période de garantie) conformément aux dispositions suivantes. La garantie ne vaut que pour les défauts de matériaux et de fabrication. La garantie ne couvre pas les pièces soumises à une usure normale, lesquelles doivent donc être considérées comme des pièces d'usure (comme par ex. les piles), de même qu'elle ne couvre pas les pièces fragiles, telles que les interrupteurs, les batteries ou les pièces fabriquées en verre.

Les réclamations au titre de cette garantie sont exclues si l'article a été utilisé de manière abusive ou inappropriée, hors du cadre de son usage ou du champ d'application prévu ou si les instructions de la notice d'utilisation n'ont pas été respectées, à moins que le client final ne prouve que l'article présentait un défaut de matériau ou de fabrication n'étant pas dû à l'une des conditions mentionnées ci-dessus.

Les réclamations au titre de la garantie ne peuvent être adressées pendant la période de garantie qu'en présentant le ticket de caisse original. Veuillez pour cela conserver le ticket de caisse original. Ceci s'applique également aux pièces remplacées et réparées.

Si vous avez des plaintes à formuler, veuillez d'abord contacter le service d'assistance téléphonique ci-dessous ou nous contacter par courrier électronique. Si le cas est couvert par la garantie, nous nous engageons - à notre appréciation - à réparer ou à remplacer l'article gratuitement pour vous ou à vous rembourser le prix d'achat. Aucun autre droit ne découle de la garantie.

Vos droits légaux, en particulier les droits de garantie contre le vendeur concerné, ne sont pas limités par cette garantie.

Article L217-16 du Code de la consommation

Lorsque l'acheteur demande au vendeur, pendant le cours de la garantie commerciale qui lui a été consentie lors de l'acquisition ou de la réparation d'un bien meuble, une remise en état couverte par la garantie, toute période d'immobilisation d'au moins sept jours vient s'ajouter à la durée de la garantie qui restait à courir. Cette période court à compter de la demande d'intervention de l'acheteur ou de la mise à disposition pour réparation du bien en cause, si cette mise à disposition est postérieure à la demande d'intervention.

Indépendamment de la garantie commerciale souscrite, le vendeur reste tenu des défauts de conformité du bien et des vices rédhibitoires dans les conditions prévues aux articles L217-4 à L217-13 du Code de la consommation et aux articles 1641 à 1648 et 2232 du Code Civil.

Article L217-4 du Code de la consommation

Le vendeur livre un bien conforme au contrat et répond des défauts de conformité existant lors de la délivrance.

Il répond également des défauts de conformité résultant de l'emballage, des instructions de montage ou de l'installation lorsque celle-ci a été mise à sa charge par le contrat ou a été réalisée sous sa responsabilité.

Article L217-5 du Code de la consommation

Le bien est conforme au contrat :

1° S'il est propre à l'usage habituellement attendu d'un bien semblable et, le cas échéant :

- s'il correspond à la description donnée par le vendeur et posséder les qualités que celui-ci a présentées à l'acheteur sous forme d'échantillon ou de modèle ;
- s'il présente les qualités qu'un acheteur peut légitimement attendre eu égard aux déclarations publiques faites par le vendeur, par le producteur ou par son représentant, notamment dans la publicité ou l'étiquetage ;

2° Ou s'il présente les caractéristiques définies d'un commun accord par les parties ou être propre à tout usage spécial recherché par l'acheteur, porté à la connaissance du vendeur et que ce dernier a accepté.

Article L217-12 du Code de la consommation

L'action résultant du défaut de conformité se prescrit par deux ans à compter de la délivrance du bien.

Article 1641 du Code civil

Le vendeur est tenu de la garantie à raison des défauts cachés de la chose vendue qui la rendent impropre à l'usage auquel on la destine, ou qui diminuent tellement cet usage que l'acheteur ne l'aurait pas acquise, ou n'en aurait donné qu'un moindre prix, s'il les avait connus.

Article 1648 1er alinéa du Code civil

L'action résultant des vices rédhibitoires doit être intentée par l'acquéreur dans un délai de deux ans à compter de la découverte du vice.

Les pièces détachées indispensables à l'utilisation du produit sont disponibles pendant la durée de la garantie du produit.

IAN : 499188_2204

FR Service France
Tel. : 0800 919 270
E-Mail : deltasport@lidl.fr

BE Service Belgique
Tel. : 0800 12089
E-Mail : deltasport@lidl.be

Gefeliciteerd!

Met uw aankoop hebt u voor een hoogwaardig artikel gekozen. Zorg ervoor dat u voor het eerste gebruik met het artikel vertrouwd raakt.

 **Lees hiervoor de volgende gebruiksaanwijzing zorgvuldig door.**

Gebruik het artikel alleen zoals omschreven en voor het aangegeven doel. Bewaar deze gebruiksaanwijzing goed. Geef alle documenten mee als u het artikel aan iemand anders geeft.

In het leveringspakket inbegrepen (afb. A)

1 x traptractor, gedemonteerd (1-14)

1 x montagemateriaal (15-19)

1 x gebruiksaanwijzing

Technische gegevens

Afmetingen tractor:

ca. 93 x 50 x 51 cm (l x b x h)

Afmetingen aanhangwagen:

ca. 50 x 45 x 34 cm (l x b x h)

Afmetingen gespan:

ca. 138 x 50 x 51 cm (l x b x h)



Maximale belasting: 50 kg



Productiedatum (maand/jaar):
11/2022



Hiermee verklaart de firma Delta-Sport Handelskontor GmbH dat dit artikel aan de volgende fundamentele eisen voldoet en met de overige ter zake geldende bepalingen overeenstemt:

2009/48/EU - Speelgoedrichtlijn

Voorgeschreven gebruik

Dit artikel werd ontwikkeld voor privégebruik buitenshuis.

Het gaat om speelgoed voor kinderen met een leeftijd vanaf 2 jaar met een maximaal gebruikersgewicht van 50 kg. Dit artikel mag niet op de openbare weg gebruikt worden. Informeer u vóór het gebruik over de wettelijke bepalingen.

Veiligheidsinstructies

Gevaar voor blessures!

WAARSCHUWING!

- Waarschuwing. Beschermingsmiddelen dragen. Niet gebruiken in het verkeer. Max. 50 kg.
- Waarschuwing. Dit product heeft geen rem.

- Waarschuwing. Alle verpakkings- en bevestigingsmaterialen zijn geen bestanddeel van het speelgoed en moeten omwille van de veiligheid steeds verwijderd worden voordat het artikel aan kinderen overhandigd wordt om ermee te spelen.
- Waarschuwing. Minimumleeftijd van de gebruiker: 2 jaar!
- Waarschuwing. Max. gebruikersgewicht: 50 kg!
- Waarschuwing. Voor het gebruik in de open lucht!
- Waarschuwing. Uitsluitend voor huishoudelijk gebruik.
- Door aanwezige kleine onderdelen te monteren door een volwassene. Let erop dat het artikel en al de bestanddelen resp. componenten alleen in de gemonteerde toestand aan het kind overhandigd worden.
- Controleer het artikel telkens vóór gebruik op beschadigingen of slijtageverschijnselen. Het artikel mag uitsluitend in een perfecte staat gebruikt worden!
- Wordt er een defect aan het artikel vastgesteld, dan mag het niet verder gebruikt worden zolang het defect niet verholpen werd!
- Door een onvakkundige wijziging of reparaties aan het artikel ontstaan er gevaren! Wijzig het artikel niet!
- Aan het artikel mogen er geen technische wijzigingen doorgevoerd worden.
- Verbind het artikel niet met andere voertuigen, sporttoestellen of andere trekrichtingen. Het artikel is niet voor hogere snelheden geconstrueerd.
- Waarschuwing. Gebruiken onder direct toezicht van een volwassene.
- Leer uw kind juist met het artikel om te gaan en vestig de aandacht op mogelijke gevaren! Neem in acht dat kinderen hun eigen capaciteiten en bepaalde gevaarlijke situaties vaak nog niet juist kunnen inschatten! Door de speelbehoefte van kinderen kan het tot onvoorzienbare situaties komen die een verantwoordelijkheid van de importeur/fabrikant uitsluiten.
- Het artikel mag slechts door één persoon tegelijkertijd gebruikt worden.
- Het kind moet tijdens het rijden altijd een helm en tevens stevige schoenen dragen! Wij adviseren aanvullend het gebruik van een geschikte veiligheidsuitrusting.
- Het artikel mag niet in het wegverkeer of op openbaar toegankelijke trottoirs gebruikt worden!
- Houd altijd rekening met andere personen!
- Gebruik het artikel alleen op geschikte ondergronden die vlak, schoon en droog zijn. Rijd steeds afzijdig van andere verkeersdeelnemers.
- Het artikel mag niet op een hellend terrein, in de nabijheid van trappen en toegankelijke waterlopen gebruikt worden! Vermijd gevaarzones!

- Bij het gebruik van het artikel is behendigheid noodzakelijk om valpartijen of botsingen te vermijden die ertoe zouden kunnen leiden dat de bestuurder of nog andere personen een blessure zouden oplopen.
- Het artikel mag niet bij sneeuw, ijsel of slecht zicht gebruikt worden.

Preventie van materiële schade!

- Mijd water, olie, kuilen en zeer ruwe oppervlakken.

Montage

Monteer het artikel zoals in afbeelding B getoond.

Opmerkingen:

- Steek de wielkast (3) pas op het artikel voordat u de zitting (5) op de stoelrail (1a) schuift. De zitting (5) is in verschillende trappen instelbaar.
- Steek het stuur (10) vast op de stuurhouder (1b).
- Schuif de aanhangwagenkoppeling (14) langs boven door de aanhangwagen (2) en de aanhangwagenhouder (1c) om de aanhangwagen aan het artikel te koppelen.
- Steek eerst de afdekking (11) op de technische voorziening (1d) aan de onderzijde van het artikel voordat u de vooras (13) inschuift.

Opslag, reiniging

Bewaar het artikel wanneer u dit niet gebruikt altijd droog en schoon op kamertemperatuur. Reinig alleen met water en veeg vervolgens droog met een schoonmaakdoek. BELANGRIJK! Reinig nooit met agressieve reinigingsmiddelen.

Afvalverwerking



Voer het artikel en de verpakkingsmaterialen af in overeenstemming met de actuele lokale voorschriften. Berg verpakkingsmaterialen (zoals bv. foliezakjes) op buiten het bereik van kinderen. Bijkomende informatie over de afvoer van het onbruikbaar geworden artikel krijgt u bij uw gemeente- of stadsbestuur. Voer het artikel en de verpakking milieuvriendelijk af.



De recyclingcode dient om verschillende materialen voor recyclingdoeleinden te kenmerken. De code bestaat uit een recyclingsymbool voor de recyclingcyclus en een nummer dat het materiaal kenmerkt.

Opmerkingen over garantie en serviceafhandeling

Het artikel werd met de grootste zorgvuldigheid en onder permanent toezicht geproduceerd. De firma DELTA-SPORT HANDELSKONTOR GmbH verleent particuliere eindklanten op dit artikel drie jaar garantie, te rekenen vanaf de datum van aankoop (garantietermijn) en dit op grond van de volgende bepalingen. De garantie geldt alleen voor materiaal- en verwerkingsfouten.

De garantie is niet van toepassing op onderdelen die aan een normale slijtage onderhevig zijn en daarom als niet-slijtvaste onderdelen te beschouwen zijn (bv. batterijen) en evenmin op breekbare onderdelen, bv. schakelaars, accu's of onderdelen die van glas gemaakt zijn.

Uit de garantie voortvloeiende claims zijn uitgesloten als het artikel onvakkundig, verkeerd of niet in het kader van de voorziene bepaling of in het kader van het voorziene gebruiksdoeleinde gebruikt werd of indien richtlijnen in de gebruiksaanwijzing niet in acht genomen werden, tenzij de eindklant aantoont dat er sprake is van een materiaal- of verwerkingsfout die niet op één van de hoger vermelde omstandigheden gebaseerd is.

Uit de garantie voortvloeiende claims kunnen alleen tijdens de garantieperiode op vertoon van de originele kassabon ingediend worden. Gelieve daarom de originele kassabon te bewaren. De garantieperiode wordt door eventuele reparaties op grond van de garantie, wettelijke waarborg of coulance niet verlengd. Dit geldt ook voor vervangen en gerepareerde onderdelen.

Gelieve u bij klachten in eerste instantie tot de hieronder vermelde servicehotline te richten of met ons per e-mail contact op te nemen. Is er sprake van een garantiegeval, dan wordt het artikel door ons – naar onze keuze – voor u gratis gerepareerd, wordt het vervangen of wordt de aankoopssom terugbetaald. Verdere rechten op grond van de garantie bestaan niet.

Uw wettelijke rechten, in het bijzonder rechten op garantie tegenover de betreffende verkoper, worden door deze garantie niet beperkt.

IAN: 499188_2204

BE Service België
Tel.: 0800 12089
E-Mail: deltasport@lidl.be

NL Service Nederland
Tel.: 0800 0249630
E-Mail: deltasport@lidl.nl

Gratulujemy!

Decydując się na ten produkt, otrzymują Państwo towar wysokiej jakości. Należy zapoznać się z produktem przed jego pierwszym użyciem.

 **Należy uważnie przeczytać następującą instrukcję użytkownika.**

Produkt ten należy użytkować wyłącznie w opisany sposób oraz zgodnie ze wskazanym przeznaczeniem. Niniejszą instrukcję użytkownika należy przechowywać w bezpiecznym miejscu. Przekazując produkt innej osobie, należy upewnić się, że otrzyma ona także całą dokumentację dotyczącą produktu.

Zakres dostawy (rys. A)

1 x traktor na pedały, w częściach (1-14)
1 x materiał montażowy (15-19)
1 x instrukcja użytkownika

Dane techniczne

Wymiary traktora:

ok. 93 x 50 x 51 cm (dł. x szer. x wys.)

Wymiary przyczepy:

ok. 50 x 45 x 34 cm (dł. x szer. x wys.)

Wymiary połączonych pojazdów:

ok. 138 x 50 x 51 cm (dł. x szer. x wys.)



Maksymalne obciążenie: 50 kg



Data produkcji (miesiąc/rok):
11/2022



Delta-Sport Handelskontor GmbH oświadcza niniejszym, że ten artykuł jest zgodny z zasadniczymi wymogami i innymi stosownymi postanowieniami: 2009/48/WE – Dyrektywa w sprawie bezpieczeństwa zabawek

Zastosowanie zgodne z przeznaczeniem

Niniejszy artykuł został zaprojektowany do użytku prywatnego do korzystania na zewnątrz. Jest zabawką dla dzieci powyżej 2. roku życia o maksymalnej wadze 50 kg. Niniejszego artykułu nie należy używać na drogach publicznych. Przed rozpoczęciem korzystania należy zasięgnąć informacji w zakresie obowiązujących przepisów.

Wskazówki bezpieczeństwa

Ryzyko obrażeń!

OSTRZEŻENIE!

- Ostrzeżenie. Konieczność stosowania środków ochronnych. Nie używać w ruchu ulicznym. Maksymalnie 50 kg.
- Ostrzeżenie. Ta zabawka nie ma hamulca.

- Ostrzeżenie. Wszelkie materiały opakowaniowe i montażowe nie są częścią zabawki i ze względów bezpieczeństwa należy je zawsze usunąć przed przekazaniem artykułu dzieciom do zabawy.
- Ostrzeżenie. Minimalny wiek użytkownika: 2 lata!
- Ostrzeżenie. Maks. waga użytkownika: 50 kg!
- Ostrzeżenie. Do użytku na zewnątrz.
- Ostrzeżenie. Wyłącznie do użytku domowego.
- Wymagany montaż przez osobę dorosłą z powodu zastosowania drobnych części. Zadbaj o to, aby artykuł i wszystkie części lub komponenty zostały przekazane dziecku dopiero po zakończeniu montażu.
- Przed każdym użyciem należy sprawdzić, czy artykuł nie posiada uszkodzeń bądź śladów zużycia. Z artykułu można korzystać tylko wtedy, gdy znajduje się w nienagannym stanie!
- W przypadku stwierdzenia usterki przy artykule należy zaprzestać jego użytkowania do momentu naprawy usterki!
- Nieprawidłowe modyfikacje lub naprawy artykułu mogą prowadzić do zagrożeń! Nie dokonywać żadnych modyfikacji przy artykule!
- Przy artykule nie należy dokonywać żadnych technicznych modyfikacji.
- Nie podłączać artykułu do innych pojazdów, sprzętu sportowego lub innych urządzeń holowniczych. Artykuł nie jest przeznaczony do jazdy z dużą prędkością.
- Ostrzeżenie. Do użytku pod bezpośrednim nadzorem osoby dorosłej.
- Puczyć dziecko, jak prawidłowo używać artykułu i zwrócić mu uwagę na możliwe zagrożenia. Należy mieć na uwadze, że dzieci często nie potrafią właściwie oszacować własnych możliwości i zagrożeń. Potrzeba zabawy dzieci może prowadzić do nieprzewidywalnych sytuacji, które wykluczają odpowiedzialność dystrybutora lub producenta.
- Z artykułu może korzystać w tym samym czasie tylko jedna osoba.
- Podczas jazdy dziecko zawsze powinno mieć na sobie kask oraz pełne buty! Zalecamy również stosowanie odpowiedniego wyposażenia ochronnego.
- Z artykułu nie należy korzystać w ruchu ulicznym ani na chodnikach!
- Zawsze należy uważać na inne osoby znajdujące się w pobliżu!
- Używać artykułu tylko na odpowiednich powierzchniach, które są równe, czyste i suche. W trakcie jazdy należy zawsze zachowywać bezpieczny odstęp od innych użytkowników dróg.
- Z artykułu nie należy korzystać na zboczach, w pobliżu schodów i otwartych wód! Unikać niebezpiecznych obszarów!

- Do korzystania z artykułu wymagana jest odpowiednia zręczność, aby zapobiec upadkom i kolizjom, które mogłyby doprowadzić do obrażeń użytkownika lub innych osób.
- Z artykułu nie należy korzystać na śniegu, gołoledzi oraz przy złej widoczności.

Unikanie szkód materialnych!

- Unikać wody, oleju, dziur i bardzo chropowatych powierzchni.

Montaż

Artykuł należy zmontować w sposób przedstawiony na rysunku B.

Wskazówki:

- Przed wsunięciem siedzenia (5) na szynę siedzenia (1a) należy najpierw nałożyć nadkola (3) na artykuł. Siedzenie (5) można ustawiać kilkustopniowo.
- Włóż mocno kierownicę (10) do uchwytu kierownicy (1b).
- Aby doczepić przyczepę do artykułu, należy przełożyć hak holowniczy (14) od góry przez przyczepę (2) i uchwyt holowniczy (1c).
- Przed wsunięciem przedniej osi (13) należy nałożyć osłonę (11) na urządzenie (1d) na spodzie artykułu.

Przechowywanie, czyszczenie

Podczas nieużywania należy zawsze przechowywać produkt w suchym i czystym miejscu, w temperaturze pokojowej.

Czyścić wyłącznie wodą, a następnie wytrzeć do sucha ściereczką.

WAŻNE! Nie czyścić przy użyciu ostrych środków czyszczących.

Uwagi odnośnie recyklingu



Artykuł i materiały opakowaniowe należy usunąć zgodnie z aktualnie obowiązującymi miejscowymi przepisami. Materiały opakowaniowe (np. worki foliowe) należy przechowywać w miejscu niedostępnym dla dzieci. Szczegółowe informacje na temat sposobów usuwania zużytego artykułu można uzyskać u władz gminnych i miejskich. Artykuł oraz opakowanie należy usunąć w sposób przyjazny dla środowiska.



Kod recyklingu służy do oznaczenia różnych materiałów nadających się do ponownego przetworzenia (recyklingu). Kod taki składa się z symbolu recyklingu odzwierciedlającego obieg materiałów do ponownego przetworzenia, a także z numeru, który jest oznaczeniem materiału.

Wskazówki dotyczące gwarancji i obsługi serwisowej

Artykuł został wyprodukowany z najwyższą starannością i pod stałą kontrolą. DELTA-SPORT HANDELSKONTOR GmbH przyznaje klientowi końcowemu na niniejszy artykuł trzy lata gwarancji od daty zakupu (okres gwarancyjny) z zastrzeżeniem poniższych postanowień. Gwarancja dotyczy wyłącznie wad materiałowych i wad wykonania. Gwarancja nie obejmuje części, które podlegają normalnemu zużyciu i z tego względu należy je traktować jako części zużywalne (np. baterie) i nie obejmuje części kruchych, np. przełączników, akumulatorów ani części wykonanych ze szkła.

Wyklucza się roszczenia z tytułu niniejszej gwarancji w przypadku użycia artykułu w sposób niewłaściwy lub sprzeczny z jego przeznaczeniem lub w sposób wykraczający poza przewidziane przeznaczenie lub poza przewidziany zakres użytkowania lub jeśli wytyczne zawarte w instrukcji obsługi nie były przestrzegane, chyba że klient końcowy udowodni istnienie wady materiałowej lub wady wykonania, która nie wynika z podanych wyżej przyczyn.

Roszczenia z tytułu gwarancji można zgłaszać wyłącznie w okresie gwarancyjnym za okazaniem oryginalnego dowodu zakupu. Prosimy zatem zachować oryginalny dowód zakupu!

W przypadku jakichkolwiek reklamacji prosimy skontaktować się z nami najpierw za pośrednictwem podanej poniżej infolinii serwisowej lub drogą e-mailową. W przypadku objętym gwarancją artykuł zostanie – według naszego uznania – bezpłatnie naprawiony, wymieniony lub nastąpi zwrot ceny zakupu. Z gwarancji nie wynikają żadne inne prawa.

Niniejsza gwarancja nie ogranicza Państwa ustawowych praw, w szczególności roszczeń gwarancyjnych wobec danego sprzedawcy.

W przypadku wymiany części lub całego artykułu okres gwarancji przedłuża się o trzy lata zgodnie z art. 581 § 1 kodeksu cywilnego. Po upływie czasu gwarancji powstałe naprawy są płatne.

IAN: 499188_2204

 Serwis Polska
Tel.: 22 397 4996
E-Mail: deltasport@lidl.pl

Srdečně blahopřejeme!

Svým nákupem jste se rozhodli pro kvalitní výrobek. Před prvním použitím se prosím seznámte s tímto výrobkem.

Pozorně si přečtete následující návod k použití.

Používejte tento výrobek pouze tak, jak je popsáno, a pro uvedené účely. Uchovávejte si tento návod k použití pro budoucí použití. Pokud výrobek předáte třetí osobě, předejte jí i veškerou dokumentaci.

Rozsah dodávky (obr. A)

- 1 x šlapací traktor, rozložený (1 - 14)
- 1 x montážní materiál (15 - 19)
- 1 x návod k použití

Technická data

Rozměry traktoru:

cca 93 x 50 x 51 cm (d x š x v)

Rozměry přívěsu:

cca 50 x 45 x 34 cm (d x š x v)

Rozměry souprava:

cca 138 x 50 x 51 cm (d x š x v)



Maximální zatížení: 50 kg



Datum výroby (měsíc/rok):
11/2022



Delta-Sport Handelskontor GmbH tímto prohlašuje, že tento výrobek je ve shodě s následujícími základními požadavky a ostatními příslušnými ustanoveními: 2009/48/ES – směrnice o bezpečnosti hraček.

Použití v souladu s určením

Tento výrobek byl vyvinut pro privátní použití ve venkovních prostorech.

Je to hračka pro děti od 2 let s maximální vahou uživatele 50 kg. Tento výrobek nesmí být používán na veřejných silnicích. Před použitím se informujte o zákonných předpisech.

Bezpečnostní pokyny

Nebezpečí úrazu! **UPOZORNĚNÍ!**

- Upozornění. Je třeba používat ochranné prostředky. Nepoužívat v silničním provozu. Maximální hmotnost 50 kg.
- Upozornění. Tato hračka nemá brzdu.

- Upozornění. Všechny obalové a upevňovací materiály nejsou součástí hračky a musí být z bezpečnostních důvodů vždy odstraněny před tím, než výrobek předáte dětem na hraní.
- Upozornění. Nejnižší věk uživatele: 2 roky!
- Upozornění. Max. váha uživatele: 50 kg!
- Upozornění. Pro použití venku!
- Upozornění. Jen pro domácí použití.
- Kvůli malým dílům je nutné sestavení hračky dospělou osobou. Dbejte na to, aby výrobek a veškeré součásti, resp. komponenty, byly předávány dítěti pouze v sestaveném stavu.
- Kontrolujte výrobek před každým použitím, zda není poškozen nebo opotřeben. Výrobek smí být používán pouze v bezvadném stavu!
- Pokud je na výrobku zjištěna vada, tento se nesmí dále používat až do odstranění této vady!
- Neodbornými změnami nebo opravami výrobku vznikají nebezpečné situace! Neprovádejte změny výrobku!
- Na výrobku se nesmí provádět žádné technické změny.
- Výrobek nespojujte s jinými vozidly, sportovními přístroji nebo jinými tažnými zařízeními. Výrobek není konstruován pro vyšší rychlosti.
- Upozornění. Používat pouze pod dohledem dospělé osoby.
- Poučte dítě o správném používání výrobku a upozorněte ho na možná nebezpečí! Mějte na paměti, že děti ještě nejsou schopny správně posoudit své schopnosti a určité nebezpečné situace! Dětská potřeba hraní může vést k nepředvídatelným situacím, které vylučují odpovědnost toho, kdo výrobek uvedl do oběhu/výrobce.
- Výrobek smí používat ve stejném čase pouze jedna osoba.
- Dítě musí při jízdě nosit vždy přilbu a pevnou obuv! Doporučujeme jako doplněk používat vhodnou ochrannou výstroj.
- Výrobek se nesmí používat v silniční dopravě nebo na veřejných cestách pro pěší!
- Vždy berte ohled na ostatní osoby!
- Výrobek používejte pouze na vhodném povrchu, který je rovný, čistý a suchý. Jezděte vždy stranou od ostatních účastníků dopravy.
- Výrobek se nesmí používat na svažitém terénu, v blízkosti schodišť a otevřených vodních ploch! Vyhnete se nebezpečným úsekům!

- Při používání výrobku je potřebná šikovnost pro vyloučení pádů a srážek, které by mohly vést k úrazu řidiče nebo dalších osob.
- Výrobek nesmí být použit ve sněhu, na náledí nebo při špatné viditelnosti.

Vyloučení věcných škod!

- Vyhnete se vodě, oleji, výtlučkům a velmi hrubým povrchům.

Montáž

Výrobek smontujte tak, jak znázorňuje obrázek B.

Pokyny:

- Nasadte nejprve podběh kola (3) na výrobek, než nasunete sedadlo (5) na kolejnici (1 a). Sedadlo (5) lze nastavit v různých stupních.
- Nastrčte volant (10) pevně na držák volantu (1 b).
- Zasuňte spojku pro připojení přívěsu (14) shora skrz přívěs (2) a uchoť přívěsu (1 c), a tak připojte přívěs k výrobku.
- Před nasunutím přední nápravy (13) nejprve připevněte kryt (11) k zařízení (1 d) na spodní straně výrobku.

Uskladnění, čištění

Pokud výrobek nepoužíváte, skladujte jej vždy suchý a čistý při pokojové teplotě. Čistěte pouze vodou a následně otřete do sucha hadříkem. **DŮLEŽITÉ!** K čištění nikdy nepoužívejte agresivní čisticí prostředky.

Pokyny k likvidaci



Výrobek a obalové materiály likvidujte podle aktuálních místních předpisů. Uchovávejte obalové materiály (jako např. fóliové sáčky) nedostupné pro děti. O možnostech likvidace vysloužilého výrobku se informujte u Vaší obecní nebo městské správy. Výrobek a obaly likvidujte ekologicky.



Recyklační kód slouží ke značení různých materiálů pro proces opětovného zhodnocení (recyklace). Kód sestává ze symbolu recyklace, který má odrážet proces zhodnocení, a čísla, které označuje materiál.

Pokyny k záruce a průběhu služby

Výrobek byl vyroben s velkou péčí a za stálé kontroly. DELTA-SPORT HANDELSKONTOR GmbH poskytuje koncovým privátním zákazníkům na tento výrobek tři roky záruky od data nákupu (záruční lhůta) podle následující ustanovení. Záruka se týká pouze vad materiálu a závad ve zpracování. Záruka se nevztahuje na díly, které podléhají normálnímu opotřebením, a proto je nutné na ně pohlížet jako na rychle opotřebitelné díly (např. baterie), a na křehké díly, např. vypínače, akumulátory nebo díly vyrobené ze skla.

Nároky z této záruky jsou vyloučeny, pokud výrobek byl používán neodborně nebo nedovoleným způsobem nebo nikoli v rámci stanoveného účelu určení nebo předpokládaného rozsahu používání nebo nebyla dodržena zadání v návodu k obsluze, ledaže by koncový zákazník prokázal, že existuje vada materiálu nebo došlo k chybě ve zpracování, které nevyplynou z některé výše uvedených okolností.

Nároky ze záruky lze uplatnit pouze v rámci záruční lhůty po předložení originálního pokladního dokladu. Proto si prosím uschovejte originální pokladního dokladu. Doba záruky se neprodlužuje případnými opravami na základě záruky, zákonné záruky nebo kulance. Totéž platí také pro vyměněné a opravené díly.

Při reklamaci se prosím obraťte na níže uvedenou horkou linku servisu nebo se s námi spojte e-mailem. Pokud se vyskytne případ reklamace, výrobek Vám – dle naší volby – bezplatně opravíme, vyměníme nebo Vám vrátíme kupní cenu. Další práva ze záruky nevznikají.

Vaše zákonná práva, zejména nároky na zajištění záruky vůči konkrétnímu prodejci, nejsou touto zárukou omezena.

IAN: 499188_2204

 Servis Česko
Tel.: 800 143 873
E-Mail: deltasport@lidl.cz

Blahoželáme!

Svojím nákupom ste sa rozhodli pre kvalitný výrobok. Pred prvým použitím sa s výrobkom dôkladne oboznámte.

Pozorne si prečítajte tento návod na používanie.

Výrobok používajte len uvedeným spôsobom a na uvedený účel. Tento návod na používanie si dobre uschovajte. Pri odovzdávaní výrobku tretej osobe odovzdajte s výrobkom aj všetky podklady.

Obsah balenia (obr. A)

- 1 x šliapač traktor, demontovaný (1-14)
- 1 x montážny materiál (15-19)
- 1 x návod na používanie

Technické údaje

Rozmery traktor:

cca 93 x 50 x 51 cm (d x š x v)

Rozmery prívies:

cca 50 x 45 x 34 cm (d x š x v)

Rozmery náves:

cca 138 x 50 x 51 cm (d x š x v)



Maximálne zaťaženie: 50 kg



Dátum výroby (mesiac/rok):
11/2022



Delta-Sport Handelskontor GmbH

týmto prehlasuje, že sa tento výrobok zhoduje s nasledovnými základnými požiadavkami a ostatnými príslušnými ustanoveniami:

Smernica 2009/48/ES – o bezpečnosti hračiek

Používanie podľa určenia

Tento výrobok je určený pre súkromné použitie v exteriéri.

Výrobok je hračka pre deti od 2 rokov s maximálnou hmotnosťou používateľa 50 kg. Tento výrobok sa nesmie používať na verejných komunikáciách. Pred použitím sa informujte o zákonných predpisoch.

Bezpečnostné pokyny

Nebezpečenstvo poranenia! **UPOZORNENIE!**

- Upozornenie. Treba používať ochranné prostriedky. Nepoužívať v dopravnej premávke. Max. 50 kg.
- Upozornenie. Táto hračka nemá brzdu.

- Upozornenie. Všetok obalový a prípevňovací materiál nie je súčasťou hračky a mali by ste ho z bezpečnostných dôvodov odstrániť skôr ako výrobok odovzdáte deťom na hranie.
- Upozornenie. Minimálny vek používateľa: 2 roky!
- Upozornenie. Max. hmotnosť používateľa: 50 kg!
- Upozornenie. Pre používanie vo voľnej prírode!
- Upozornenie. Iba na domáce použitie.
- Pri montáži sa kvôli drobným dielom vyžaduje dohľad dospelých. Dávajte pozor na to, aby bol výrobok a všetky jeho súčiastky príp. komponenty odovzdaný dieťaťu len v zloženom stave.
- Pred každým používaním výrobku skontrolujte, či nie je poškodený alebo opotrebený. Výrobok sa smie používať len v bezchybnom stave!
- Ak zistíte, že na vozidle je defekt, nesmiete ho viac používať až do odstránenia defektu!
- Kvôli neodborným zmenám alebo opravám na výrobku hrozí nebezpečenstvo! Výrobok nemeňte!
- Na výrobku sa nesmú robiť žiadne technické zmeny.
- Výrobok nespájajte s inými vozidlami, športovými prístrojmi alebo inými ťažnými zariadeniami. Výrobok nie je skonštruovaný pre vyššie rýchlosti.
- Upozornenie. Používať pod priamym dohľadom dospelšej osoby.
- Poučte dieťa o správnej manipulácii s výrobkom a upozornite ho na možné nebezpečenstvá! Nezabudnite, že deti často ešte nevedia posúdiť svoje vlastné schopnosti a určité nebezpečné situácie! Zaujatím detí hrou môže dôjsť k nepredvídateľným situáciám, ktoré vylučujú zodpovednosť toho, kto uvádza výrobok do prevádzky/výrobcu.
- Výrobok smie používať v rovnakom čase len jedna osoba.
- Pri jazdení musí dieťa vždy nosiť prilbu a pevnú obuv! Dodatočne odporúčame používanie vhodnej ochranej výbavy.
- Výrobok sa nesmie používať v cestnej premávke alebo na verejných chodníkoch!
- Vždy berte ohľad na iné osoby!
- Výrobok používajte len na vhodných povrchoch, ktoré sú rovné, čisté a suché. Jazdíte vždy bokom od ostatných účastníkov premávky.
- Výrobok sa nesmie používať na strmom teréne, v blízkosti schodov a otvorených vôd! Vyhýbajte sa nebezpečným oblastiam!

- Pri používaní výrobku je potrebná zručnosť, aby sa zabránilo pádom alebo kolíziám, ktoré by mohli viesť k poraneniu vodiča alebo iných osôb.
- Výrobok sa nesmie používať na snehu, poľadovici alebo pri zlých viditeľnostných podmienkach.

Zabránenie vecným škodám!

- Vyhýbajte sa vode, oleju, výtlkom a veľmi drsným povrchom.

Montáž

Výrobok zmontujte podľa obrázka B.

Upozornenia:

- Podbeh (3) najskôr nasuňte na výrobok skôr než posuniete sedadlo (5) na koľajničku sedadla (1a). Sedadlo (5) sa dá nastaviť na rôzne stupne.
- Volant (10) nasuňte pevne na držadlo volantu (1b).
- Posuňte ťažné zariadenie (14) zhora cez prívies (2) a držadlo príviesu (1c) pre pripojenie príviesu k výrobku.
- Nasuňte najskôr kryt (11) na zariadenie (1d) na spodnej strane výrobku predtým než nasuniete prednú nápravu (13).

Skladovanie, čistenie

Pri nepoužívaní skladujte výrobok vždy suchý a čistý pri izbovej teplote.

Čistite iba vodou a následne utrite dosucha čistiacou handričkou.

DÔLEŽITÉ! Výrobok nikdy nečistite ostrými čistiacimi prostriedkami.

Pokyny k likvidácii



Výrobok a obalový materiál zlikvidujte podľa aktuálnych miestnych predpisov. Obalový materiál (ako napr. fóliové vrecká) uschovajte mimo dosahu detí.

Ďalšie informácie o možnostiach likvidácie zastaraného výrobku dostanete na svojej obecnej alebo mestskej správe. Výrobok a obal zlikvidujte ekologicky.



Recyklačný kód slúži na označenie rôznych materiálov za účelom vrátenia do kolobehu opätovného používania (recyklácia). Kód pozostáva z recyklačného symbolu pre zobrazenie kolobehu opätovného používania a čísla, ktoré označuje materiál.

Pokyny k záruke a priebehu servisu

Výrobok bol vyrobený veľmi starostlivo a pod stálou kontrolou. Na tento výrobok poskytuje DELTA-SPORT HANDELSKONTOR GmbH súkromným koncovým užívateľom trojročnú záruku odo dňa kúpy (záručná lehota) po splnení nasledovných podmienok. Záruka platí len na chyby materiálu a spracovania. Záruka sa netýka dielov, ktoré podliehajú bežnému opotrebeniu a preto ich možno považovať za opotrebitelné diely (napr. batérie), ako aj krehkých dielov, napr. vypínače, akumulátory alebo diely, ktoré sú vyrobené zo skla.

Nároky z tejto záruky zanikajú, keď sa výrobok používal neodborne alebo nesprávne, mimo určenia na používanie alebo určeného rozsahu používania alebo neboli dodržané pokyny návodu na obsluhu, s výnimkou, že koncový užívateľ preukáže, že ide o chybu materiálu alebo spracovania, ktorá nebola spôsobená niektorou z hore uvedených okolností.

Záruku je možné uplatniť len počas záručnej lehoty po predložení originálu pokladničného dokladu. Originál pokladničného dokladu preto prosím uschovajte. Záručná doba sa kvôli prípadným záručným opravám, zákonnej záruke alebo ako obchodné gesto nepredlžuje. Platí to aj pre vymenené a opravené diely.

Pri reklamáciách sa prosím najskôr obráťte na dole uvedenú Service-Hotline alebo sa s nami spojte prostredníctvom e-mailu. Ak sa jedná o záručný prípad, výrobok – podľa našej voľby – bezplatne opravíme, vymeníme alebo vrátime kúpnu cenu. Ďalšie práva zo záruky nevyplývajú.

Vaše zákonné práva, hlavne nároky na záručné plnenie voči príslušnému predajcovi, nie sú touto zárukou obmedzené.

IAN: 499188_2204

 Servis Slovensko
Tel.: 0850 232001
E-Mail: deltasport@lidl.sk

¡Enhorabuena!

Con su compra se ha decidido por un artículo de gran calidad. Familiarícese con el artículo antes de usarlo por primera vez.

 **Para ello, lea detenidamente las siguientes instrucciones de uso.**

Use el artículo solo de la forma descrita y para los campos de aplicación indicados. Conserve estas instrucciones de uso a buen recaudo. Entregue todos los documentos en caso de traspasar el artículo a terceros.

Contenido de suministro (fig. A)

- 1 x tractor a pedales, desmontado (1-14)
- 1 x material de montaje (15-19)
- 1 x instrucciones de uso

Datos técnicos

Medidas del tractor:

aprox. 93 x 50 x 51 cm (L x An x Al)

Medidas del remolque:

aprox. 50 x 45 x 34 cm (L x An x Al)

Medidas del tractor con remolque:

aprox. 138 x 50 x 51 cm (L x An x Al)



Carga máxima: 50 kg



Fecha de fabricación (mes/año):
11/2022

 Por la presente, Delta-Sport Handelskontor GmbH declara que este artículo cumple con los requisitos básicos siguientes y las demás disposiciones pertinentes: 2009/48/CE – Directiva sobre la seguridad de los juguetes

Uso conforme al fin previsto

Este artículo ha sido diseñado para el uso privado en exteriores.

Se trata de un juguete para niños mayores de 2 años con un peso máximo del usuario de 50 kg. Este artículo no debe usarse en la vía pública. Infórmese sobre las disposiciones legales antes de usarlo.

Instrucciones de seguridad

¡Peligro de lesiones!

¡ADVERTENCIA!

- Advertencia. Conviene utilizar equipo de protección. No utilizar en lugares con tráfico. 50 kg max.
- Advertencia. Este juguete no tiene freno.

- Advertencia. Los materiales de embalaje y fijación no forman parte del juguete y deben ser siempre retirados por motivos de seguridad antes de entregar el artículo a los niños para jugar.
- Advertencia. Edad mínima del usuario: ¡2 años!
- Advertencia. Peso máx. del usuario: ¡50 kg!
- Advertencia. ¡Para el uso en exteriores!
- Advertencia. Solo para uso doméstico.
- Se requiere ensamblaje por un adulto debido a la existencia de piezas pequeñas. Tenga cuidado de entregar el artículo y todos sus componentes o piezas únicamente montados al niño.
- Compruebe si el artículo presenta daños o signos de desgaste antes de cada uso. ¡El artículo debe utilizarse únicamente si se encuentra en perfectas condiciones!
- ¡Si se detecta un desperfecto en el artículo, éste no deberá seguir utilizándose hasta que haya sido subsanado!
- ¡Del uso o reparaciones incorrectos del artículo se derivan peligros! ¡No modifique el artículo!
- No está permitido realizar modificaciones técnicas al artículo.
- No conecte el artículo con otros vehículos, aparatos deportivos o cualquier otro tipo de dispositivo de tracción. El artículo no ha sido construido para ser usado a grandes velocidades.
- Advertencia. Utilícese bajo la vigilancia directa de un adulto.
- ¡Explique al niño el manejo correcto del artículo y llame su atención sobre los posibles peligros! ¡Tenga en cuenta que a menudo los niños no pueden evaluar correctamente sus propias habilidades y determinadas situaciones de peligro! Las ganas de jugar de los niños pueden hacer que se produzcan circunstancias imprevistas que excluyen la responsabilidad del distribuidor / fabricante.
- El artículo debe ser empleado únicamente por una persona a la vez.
- ¡El niño siempre debe llevar puestos un casco y calzado resistente mientras lo maneje! Recomendamos usar equipo de protección adicional adecuado.
- ¡No está permitido usar el artículo en el tráfico vial y los caminos públicos!
- ¡Respete siempre a las otras personas!
- Use el artículo sólo sobre superficies adecuadas que sean uniformes y estén limpias y secas. Desplácese siempre alejado de otros usuarios de la vía pública.
- ¡El artículo no debe emplearse en terrenos escarpados, cerca de escaleras y aguas abiertas! ¡Evite las zonas de peligro!

- El uso del artículo precisa habilidad para evitar caídas y colisiones que podrían provocar lesiones al usuario u otras personas.
- El artículo no debe emplearse con nieve, hielo o mala visibilidad.

¡Prevención de daños materiales!

- Evite el agua, el aceite, los baches y las superficies muy ásperas.

Montaje

Monte el artículo como se muestra en la figura B.

Notas:

- Introduzca la caja pasarruedas (3) en el artículo, antes de deslizar el asiento (5) por el riel del asiento (1a). El asiento (5) se puede ajustar en posiciones diferentes.
- Introduzca el volante (10) firmemente en el soporte para volante (1b).
- Deslice el acoplamiento del remolque (14) por la parte de arriba en el remolque (2) y el soporte del remolque (1c) para enganchar el remolque al artículo.
- Inserte primero el revestimiento (11) en el mecanismo (1d) de la parte inferior del artículo antes de introducir el eje frontal (13).

Almacenamiento, limpieza

Si no va a utilizarlo, almacene siempre el artículo seco y limpio y a temperatura ambiente.

Limpie solo con agua y después seque con un paño de limpieza.

¡IMPORTANTE! No lo limpie con productos de limpieza agresivos.

Indicaciones para la eliminación



Elimine el artículo y los materiales de embalaje conforme a la correspondiente normativa local vigente. Guarde el material de embalaje (como; p. ej.; las bolsas de plástico) fuera del alcance de los niños. En su administración local o municipal podrá obtener más información sobre la eliminación del artículo usado. Elimine el artículo y el embalaje de forma respetuosa con el medio ambiente.



El código de reciclaje se emplea para señalar los diferentes materiales para su retorno al ciclo de reciclaje. El código se compone de un símbolo de reciclaje para el ciclo de aprovechamiento y un número que señala el material.

Indicaciones relativas a la garantía y la gestión de servicios

El artículo ha sido fabricado con gran esmero y sometido a controles constantes. Para el mismo, DELTA-SPORT HANDELSKONTOR GmbH ofrece a los clientes finales particulares una garantía de tres años a contar desde la fecha de compra (periodo de garantía) con arreglo a las condiciones que se exponen a continuación. La garantía tiene validez únicamente para fallos del material y fabricación. La garantía no cubre las piezas sometidas a un desgaste normal, las cuales se consideran piezas de desgaste (p. ej., pilas) así como tampoco piezas frágiles como, p. ej., interruptores, baterías o piezas fabricadas en vidrio o cristal.

Se excluyen derechos derivados de esta garantía, si se ha realizado un uso incorrecto o abusivo del artículo o que no se encuentre dentro del marco del uso o ámbito de uso previstos o si no se ha observado lo recogido en el manual de instrucciones, a no ser que el cliente final demuestre que existen fallos del material o fabricación no derivados de una de las circunstancias expuestas anteriormente.

Las demandas derivadas de la garantía sólo podrán presentarse dentro del periodo de garantía exhibiendo el comprobante de compra original. Le rogamos, por ello, que conserve el comprobante de compra original. El periodo de garantía no se verá prolongado por ningún tipo de reparación realizada con motivo de la garantía, la garantía legal o como gesto de buena voluntad. Esto se aplica también a las piezas sustituidas o reparadas.

Por favor, dirija sus quejas primero a la línea telefónica del servicio de atención al cliente que se indica a continuación o póngase en contacto con nosotros por correo electrónico. Si el caso está cubierto por la garantía, a nuestra elección, repararemos o cambiaremos gratuitamente el artículo o le restituiremos el precio de compra del mismo. De la garantía no se derivan otros derechos.

Esta garantía no limitará sus derechos legales, especialmente los derechos de garantía frente al vendedor correspondiente.

IAN: 499188_2204

 Servicio España
Tel.: 900 984 989
E-Mail: deltasport@lidl.es

Hjertelig tillykke!

Du har valgt at købe et kvalitetsprodukt. Lær produktet at kende, inden du bruger det første gang.



Det gør du ved at læse nedenstående brugervejledning omhyggeligt.

Brug kun produktet som beskrevet og til de angivne anvendelsesområder. Opbevar denne brugervejledning et sikkert sted. Udlever også alle dokumenter, hvis produktet videregives til en tredjepart.

Leveringsomfang (afb. A)

- 1 x pedaltraktor, adskilt (1-14)
- 1 x monteringsmateriale (15-19)
- 1 x brugervejledning

Tekniske data

Mål, traktor:

ca. 93 x 50 x 51 cm (L x B x H)

Mål, anhænger:

ca. 50 x 45 x 34 cm (L x B x H)

Mål, sammenkoblet:

ca. 138 x 50 x 51 cm (L x B x H)



Maksimal belastning: 50 kg



Fremstillingsdato (måned/år):
11/2022



Hermed erklærer Delta-Sport Handelskontor GmbH, at denne artikel overholder følgende, grundlæggende krav og de øvrige relevante bestemmelser: 2009/48/EF - legetøjsdirektivet

Tilsigtet brug

Denne artikel er udviklet til privat, udendørs brug.

Artiklen er legetøj til børn fra 2 år med en maksimal brugervægt på 50 kg. Denne artikel må ikke bruges på offentlige veje. Før brugen skal du indhente information om de lovmæssige bestemmelser.

⚠ Sikkerhedsoplysninger

Fare for skader! ADVARSEL!

- Advarsel. Beskyttelsesudstyr bør anvendes. Må ikke anvendes i trafikken. Max 50 kg.
- Advarsel. Dette legetøj har ingen bremse.

- Advarsel. Alle emballage- og monteringsmaterialer er ikke en del af legetøjet og skal altid fjernes af sikkerhedsmæssige grunde, inden artiklen udleveres til børn at lege med.
- Advarsel. Brugerens mindste alder: 2 år!
- Advarsel. Maks. personvægt: 50 kg!
- Advarsel. Til udendørs brug!
- Advarsel. Kun til privat brug.
- Samlingen skal på grund af tilstedeværelsen af smådele foretages af en voksen. Sørg for, at artiklen og alle enkeltdele eller komponenter kun udleveres til barnet, når den er bygget sammen.
- Kontrollér artiklen for beskadigelser eller slid før hver brug. Artiklen må kun bruges i fejlfri tilstand!
- Hvis der opdages en defekt på artiklen, må den ikke bruges, før defekten er bragt i orden!
- Ved usagkyndige ændringer eller reparationer af artiklen opstår der farer! Lad være med at lave ændringer på artiklen!
- Der må ikke foretages tekniske ændringer på artiklen.
- Kobl ikke artiklen sammen med andre køretøjer, sportsudstyr eller andet trækudstyr. Artiklen er ikke konstrueret til højere hastigheder.
- Advarsel. Må kun anvendes under opsyn af en voksen.
- Instruér barnet i den rigtige brug af artiklen, og gør det opmærksomt på mulige farer! Vær opmærksom på, at børn ofte endnu ikke er i stand til korrekt at vurdere deres egne evner og bestemte faresituationer! I kraft af børns behov for at lege kan der opstå uforudsigelige situationer, der udelukker distributørens/producentens ansvar.
- Artiklen må kun bruges af én person ad gangen.
- Under kørsel skal barnet altid bære hjelm og have solidt fodtøj på! Vi anbefaler også brug af egnet beskyttelsesudstyr.
- Artiklen må ikke anvendes i trafikken eller på offentlige fortove!
- Tag altid hensyn til andre mennesker!
- Brug kun artiklen på egnede overflader, der er jævne, rene og tørre. Kør altid væk fra andre trafikanter.
- Artiklen må ikke bruges på skrånende terræn, i nærheden af trapper og åbent vand! Undgå fareområder!

- Ved brug af artiklen er det nødvendigt med behændighed for at undgå fald eller sammenstød, der kan føre til skade på føreren eller andre personer.
- Artiklen må ikke anvendes i sne, på is, eller ved dårlige sigtbarhedsforhold.

Undgå materielle skader!

- Undgå vand, olie, slaghuller og meget ru overflader.

Montering

Montér artiklen som vist i afbildning B.

Bemærk:

- Sæt først hjulkassen (3) på artiklen, før sædet (5) skubbes på sædeskinnen (1a). Sædet (5) kan indstilles i forskellige niveauer.
- Sæt rattet (10) fast på ratholderen (1b).
- Skub anhængerkoblingen (14) fra oven gennem anhængerens (2) og anhængertrækket (1c) for at koble anhængerens på artiklen.
- Sæt først afdækningen (11) på anordningen (1d) på undersiden af artiklen, før frontakslen (13) skubbes ind.

Opbevaring, rengøring

Opbevar altid artiklen tør og ren ved stuetemperatur, når den ikke er i brug.

Rengør kun med vand, og tør efter med et viskestykke.

VIGTIGT! Må aldrig rengøres med skrappe rengøringsmidler.

Henvisninger vedr. bortskaffelse



Bortskaf artiklen og emballagematerialerne i henhold til aktuelle, lokale forskrifter. Opbevar emballagematerialer (som f.eks. folieposer) utilgængeligt for børn. Yderligere informationer om bortskaffelse af den udtjente artikel kan indhentes hos kommunen. Bortskaf artiklen og emballagen på en miljøvenlig måde.



Genbrugskoden tjener til identifikation af forskellige materialer med hensyn til tilbageførsel til genanvendelses kredsløbet (recycling). Koden består af et genbrugssymbol, som afspejler genanvendelses kredsløbet, og et tal, der identificerer materialet.

Oplysninger om garanti og servicehåndtering

Varen er fremstillet med største omhu og under løbende kontrol. DELTA-SPORT HANDELS-KONTOR GmbH yder private slutkunder tre års garanti på varen fra købsdato (Garantifrist) i henhold til følgende bestemmelser. Garantien gælder kun for materiale- og fremstillingsfejl. Garantien omfatter ikke dele, der er udsat for normal slid og derfor skal betragtes som sliddele (f.eks. batterier) og ikke skrøbelige dele, f.eks. kontakter, genopladelige batterier eller dele, der er fremstillet af glas.

Garantien kan ikke gøres gældende, hvis varen er blevet anvendt ukorrekt eller uagtsomt eller til andre formål end det tilsigtede eller i det tilsigtede omfang. Garantien bortfalder ligeledes ved manglende overholdelse af anvisningerne i betjeningsvejledningen. Kunden skal kunne påvise, at der er tale om materiale- eller fremstillingsfejl og ikke fejl som følge af ovenstående omstændigheder.

Garantien kan kun gøres gældende i garanti-perioden mod fremvisning af original kvittering. Gem derfor den originale kvittering. Garantiperioden forlænges ikke i tilfælde af reparation i henhold til garantien, den lovpligtige garanti eller pr. kulance. Dette gælder også for udskiftede og reparerede dele.

I tilfælde af klager er det muligt at kontakte nedenstående servicelinje eller kontakte os pr. e-mail. Ved garantisager vil vi efter eget skøn reparere varen uden beregning, ombytte varen eller refundere købsprisen. Der er ingen yderligere rettigheder under garantien.

Dine lovmæssige rettigheder, herunder navnlig garantikrav over for sælger, indskrænkes ikke som følge af denne garanti.

IAN: 499188_2204

 Service Danmark
Tel.: 32 710005
E-Mail: deltasport@lidl.dk

Congratulazioni!

Avete acquistato un articolo di alta qualità. Consigliamo di familiarizzare con l'articolo prima di cominciare ad utilizzarlo.

Leggere attentamente le seguenti istruzioni d'uso.

Utilizzare l'articolo solo nel modo descritto e per gli ambiti di applicazione indicati. Conservare accuratamente queste istruzioni d'uso. In caso di trasferimento dell'articolo a terzi, consegnare tutti i documenti insieme all'articolo.

Contenuto della confezione (imm. A)

1 x trattore a pedali, smontato (1-14)

1 x materiale di montaggio (15-19)

1 x istruzioni d'uso

Dati tecnici

Dimensioni del trattore:

circa 93 x 50 x 51 cm (lung. x largh. x alt.)

Dimensioni del rimorchio:

circa 50 x 45 x 34 cm (lung. x largh. x alt.)

Dimensioni di trattore + rimorchio:

circa 138 x 50 x 51 cm (lung. x largh. x alt.)



Carico massimo: 50 kg



Data di produzione (mese/anno):
11/2022

CE Con la presente, Delta-Sport Handelskontor GmbH dichiara che questo articolo è conforme ai seguenti requisiti di base e alle altre disposizioni interessate: 2009/48/CE - Direttiva sui giocattoli

Utilizzo conforme

Questo articolo è stato sviluppato per l'utilizzo privato all'esterno.

È un giocattolo per bambini a partire da 2 anni di età con un peso massimo dell'utente di 50 kg. Non è consentito utilizzare questo articolo su strade pubbliche. Prima dell'utilizzo informarsi sulle disposizioni di legge.

Indicazioni di sicurezza

Pericolo di subire lesioni!

AVVERTENZA!

- Avvertenza. Si raccomanda di indossare un dispositivo di protezione. Non usare nel traffico. Max. 50 kg.
- Avvertenza. Questo giocattolo non è dotato di freni.

- Avvertenza. Tutti i materiali della confezione e dei fissaggi non sono parte integrante del giocattolo e per motivi di sicurezza devono essere sempre tolti prima di affidare l'articolo ai bambini che ci giocheranno.
- Avvertenza. Età minima degli utenti: 2 anni!
- Avvertenza. Peso max. dell'utente: 50 kg!
- Avvertenza. Per l'utilizzo all'aperto!
- Avvertenza. Solo per uso domestico.
- Richiesto l'assemblaggio, in considerazione dei piccoli pezzi presenti, da parte di un adulto. Assicurarsi che l'articolo, compresi tutti i pezzi o componenti, sia affidato al bambino solo se completamente montato.
- Prima di ogni utilizzo verificare che l'articolo non presenti danni o segni di usura. L'articolo può essere utilizzato solo se in perfetto stato!
- Se si dovesse accertare che l'articolo ha subito un danno, esso non può più essere utilizzato fino a quando il danno non sarà stato riparato!
- Le modifiche o le riparazioni condotte in modo non appropriato comportano dei rischi per l'utilizzo dell'articolo! Non apportare modifiche all'articolo!
- Non apportare modifiche tecniche all'articolo.
- Non collegare l'articolo ad altri veicoli, ad altre attrezzature sportive o ad altri dispositivi di traino. L'articolo non è costruito per le alte velocità.
- Avvertenza. Da usare sotto la diretta sorveglianza di un adulto.
- Istruire il bambino su come impiegare correttamente l'articolo e avvertirlo dei possibili pericoli! Osservare che spesso i bambini non sono ancora in grado di valutare correttamente le proprie capacità e determinate situazioni di pericolo! A causa del bisogno di giocare dei bambini, si possono verificare situazioni imprevedibili che escludono una responsabilità del produttore/del soggetto che commercializza il prodotto.
- L'articolo può essere utilizzato da una sola persona alla volta.
- Durante l'utilizzo il bambino deve indossare sempre un caschetto e scarpe chiuse! Consigliamo di utilizzare inoltre un adeguato equipaggiamento protettivo.
- L'articolo non può essere utilizzato nel traffico stradale o su marciapiedi pubblici!
- Fare sempre attenzione alle altre persone!
- Utilizzare l'articolo solo su superfici adeguate che siano piane, pulite e asciutte. Tenersi sempre distanti dagli altri utenti del traffico.
- L'articolo non può essere utilizzato su terreno scosceso, nelle vicinanze di scale o di corsi d'acqua! Evitare le zone pericolose!

- Durante l'utilizzo dell'articolo è necessaria una certa abilità per evitare cadute o collisioni che potrebbero causare lesioni all'utente o ad altre persone.
- L'articolo non può essere utilizzato in caso di neve, ghiaccio o di scarsa visibilità.

Evitare i danni materiali!

- Evitare acqua, olio, buche e superfici molto ruvide.

Montaggio

Montare l'articolo come indicato nell'immagine B.

Avvertenze:

- Mettere il passaruota (3) sull'articolo prima di inserire il sedile (5) sulla relativa guida (1a). Il sedile (5) è regolabile in posizioni diverse.
- Inserire stabilmente il volante (10) nell'apposito sostegno (1b).
- Inserire il gancio di traino (14) dall'alto attraverso il rimorchio (2) e il sostegno del rimorchio (1c) per collegare il rimorchio all'articolo.
- Mettere la copertura (11) sul dispositivo (1d) sul lato inferiore dell'articolo prima di inserire l'asse frontale (13).

Conservazione, pulizia

In caso di mancato utilizzo, riporre l'articolo a temperatura ambiente in un luogo asciutto e pulito.

Pulire solo con acqua, quindi asciugare con un panno.

IMPORTANTE! Non utilizzare mai detergenti aggressivi.

Smaltimento



Smaltire l'articolo e i materiali della confezione nel rispetto delle attuali normative locali. Conservare i materiali della confezione (come ad es. i sacchetti) in modo che non siano raggiungibili per i bambini. Presso la propria amministrazione comunale o cittadina è possibile ottenere ulteriori informazioni sullo smaltimento dell'articolo alla fine del suo periodo di impiego. Smaltire l'articolo e la confezione nel rispetto dell'ambiente.



Il codice di riciclaggio serve per indicare i diversi materiali per il loro ritorno al ciclo di riutilizzo (recycling). Il codice è composto da un simbolo di riciclaggio per il ciclo di riutilizzo e da un numero che contraddistingue il materiale.

Avvertenze sulla garanzia e sulla gestione dei servizi di assistenza

L'articolo è stato prodotto con la massima cura e sotto un continuo controllo. DELTA-SPORT HANDELSKONTOR GmbH concede ai clienti finali privati, su questo articolo, tre anni di garanzia dalla data di acquisto (termine di garanzia) sulla base delle seguenti disposizioni. La garanzia vale solo per i vizi di materiale e di lavorazione. La garanzia non si estende alle parti soggette ad un normale degradamento e che siano quindi da considerarsi come pezzi soggetti ad usura (ad es. le batterie) né ai pezzi fragili come ad es. interruttori, batterie ricaricabili oppure pezzi in vetro.

Dalla presente garanzia sono escluse le richieste legate a casi di utilizzo non conforme oppure di abuso dell'articolo, oppure di utilizzo avvenuto non nell'ambito delle condizioni previste oppure del campo di impiego previsto, oppure in caso di non osservanza delle direttive riportate nelle istruzioni d'uso, a meno che il cliente non dimostri che sussista un vizio di materiale o di lavorazione che non sia riconducibile ad una delle circostanze riportate sopra.

Le richieste di garanzia possono essere avanzate solo entro il relativo termine, su presentazione dello scontrino originale di acquisto. Si prega quindi di conservare lo scontrino originale. Il termine di garanzia non sarà prolungato a seguito di eventuali riparazioni effettuate sulla base della garanzia, della garanzia obbligatoria prevista per legge oppure di accondiscendenza. Ciò vale anche per le parti sostituite oppure riparate.

In caso di contestazione rivolgersi dapprima alla hotline di assistenza sotto indicata oppure mettersi in contatto con noi via e-mail. Laddove sussista un caso coperto dalla garanzia, l'articolo sarà - a nostra discrezione - da noi riparato gratuitamente, sostituito oppure sarà rimborsato il prezzo di acquisto. Non sussistono ulteriori diritti derivanti dalla garanzia.

I vostri diritti giuridici, in particolare i diritti di garanzia obbligatoria prevista dalla legge nei confronti del relativo venditore, non sono limitati dalla presente garanzia.

IAN: 499188_2204

 Assistenza Italia
Tel.: 800781188
E-Mail: deltasport@lidl.it

Szívből gratulálunk!

Vásárlásával kiváló minőségű terméket választott. Használatba vétele előtt ismerkedjen meg a termékkel.

Figyelmesen olvassa el az alábbi használati útmutatót.

A terméket kizárólag az itt ismertetett módon, a rendeltetésének megfelelően használja. Gondosan őrizze meg a használati útmutatót. A termék továbbadásakor adja át az összes kapcsolódó dokumentumot is.

A csomag tartalma (A ábra)

- 1 x pedálos traktor, szétszerelve (1-14)
- 1 x szereléstechikai anyag (15-19)
- 1 x használati útmutató

Műszaki adatok

Traktor méretei:

kb. 93 x 50 x 51 cm (ho x szé x ma)

Pótkocsi méretei:

kb. 50 x 45 x 34 cm (ho x szé x ma)

Fogat méretei:

kb. 138 x 50 x 51 cm (ho x szé x ma)



Maximális terhelhetőség: 50 kg



Gyártás dátuma (hónap/év):
11/2022

 A Delta-Sport Handlskontor GmbH ezennel kijelenti, hogy ez a termék megfelel a következő alapvető követelményeknek és az egyéb vonatkozó rendelkezéseknek:

a játékok biztonságáról szóló 2009/48/EK irányelv

Rendeltetészerű használat

Ez a termék személyes, kültéri használatra készült.

A játék 2 éves kortól használható, a maximális terhelhetőség 50 kg. A terméket nem szabad közutakon használni. Használat előtt tájékozódjon a törvényi előírásokról.

Biztonsági utasítások

Sérülésveszély! **FIGYELMEZTETÉS!**

- Figyelmeztetés. Védőfelszereléssel használandó. Közúti forgalomban nem szabad használni.
Max. 50 kg.
- Figyelmeztetés. Ennek a játéknak nincs fékje.

- Figyelmeztetés. A csomagolás és a rögzítés anyaga nem része a játéknak, és biztonsági okokból mindig el kell távolítani, mielőtt a terméket a gyermekek kezébe adja.
 - Figyelmeztetés. A használók minimális életkora: 2 év!
 - Figyelmeztetés. A használó maximális súlya: 50 kg!
 - Figyelmeztetés. A szabadban történő használatra!
 - Figyelmeztetés. Csak otthoni használatra.
 - A kis alkatrészek miatt felnőtt szerelje össze. Ügyeljen arra, hogy a gyermekek kizárólag összeszerelt állapotban férhessenek hozzá a termékhez, annak valamennyi alkotóeleméhez, illetve komponenséhez.
 - Használat előtt mindig ellenőrizze, hogy nem láthatók-e sérülés vagy kopás jelei a terméken. A terméket csak kifogástalan állapotban szabad használni!
 - Ha a termék meghibásodik, akkor a hiba elhárításáig nem szabad használni.
 - A termék szakszerűtlen megváltoztatása vagy javítása veszélyt okoz. Ne változtassa meg a terméket!
 - A terméken nem végezhető technikai változtatások.
 - Ne kapcsolja össze a terméket más járművekkel, sporteszközökkel vagy egyéb vonóberendezésekkel. A terméket kis sebességre tervezték.
 - Figyelmeztetés. Csak felnőtt közvetlen felügyelete mellett használható.
 - Tanítsa meg gyermekének a termék helyes használatát, és hívja fel figyelmét a lehetséges veszélyekre! Vegye figyelembe, hogy a gyermekek gyakran tévesen mérik fel a saját képességeiket és bizonyos veszélyhelyzeteket!
- A gyermekek játékgénye előreláthatatlan szituációkra vezethet, amelyek kizárják a forgalmazó/gyártó felelősségét.
- A terméket egyszerre csak egy személy használhatja.
 - A gyermek játék közben mindig viseljen sisakot és stabil lábbelit. Javasoljuk ezen kívül megfelelő védőfelszerelés használatát is.
 - A termék nem használható a közúti forgalomban vagy a köztéri járdákon!
 - Mindig legyen tekintettel másokra!
 - A terméket csak alkalmas felületeken alkalmazza, amelyek egyenletesek, tiszták és szárazak. Mindig maradjon távol a többi közlekedőtől.
 - A termék nem használható lejtős területen, lépcsők vagy nyílt víz közelében! Kerülje a veszélyes helyeket!

- A termék alkalmazásakor ügyességre van szükség az esések és az ütközések elkerüléséhez, amelyek a sofőr vagy mások sérüléséhez vezethetnek.
- A termék nem használható hó, jegesedés vagy rossz látási viszonyok esetén.

Anyagi károk megelőzése!

- Kerülje a vizet, az olajat, a gödröket és a rendkívül érdes felszíneket.

Összeszerelés

Szerelje össze a terméket a B ábrának megfelelően.

Utasítások:

- Először helyezze a kerékszekrényt (3) a termékre, mielőtt az ülést (5) az ülésínre (1a) tolja. Az ülés (5) különböző magasságokba állítható.
- Nyomja a kormányt (10) a kormánytartóra (1b) úgy, hogy stabilan rögzüljön.
- A vonóhorgot (14) felülről tolja át a pótkocsin (2) és a pótkocsitartón (1c), hogy a pótkocsit a termékhez csatlakoztassa.
- Először helyezze a burkolatot (11) a termék alján lévő szerkezetre (1d), mielőtt az első tengelyt (13) betolja.

Tárolás, tisztítás

A terméket mindig száraz, tiszta és szobahőmérsékletű helyen tárolja, ha azt nem használja.

Csak vízzel tisztítsa, majd törölkendővel törölje szárazra.

FONTOS! Ne használjon éles tisztítószerkeket a tisztításhoz.

Tudnivalók a hulladékkezelésről



A terméket és a csomagolóanyagokat a hatályos helyi előírásoknak megfelelően semmisítse meg. A csomagolóanyagokat (például fóliatasakokat) tartsa távol a gyermekektől. Az elhasználadott termék ártalmatlanításával kapcsolatos további információkat a települési vagy városi önkormányzattól tudhatja meg. A terméket és a csomagolást környezetkímélő módon kell ártalmatlanítani.



Az újrahasznosítási kód az újrafelhasználási ciklusba való visszavezetésre (újrahasznosítás) szánt különböző anyagok azonosítására szolgál. A kód az újrahasznosítási ciklus újrahasznosítási szimbólumából és az anyagot azonosító számból áll.

A garanciával és a szerviz lebonyolításával kapcsolatos útmutató

A termék nagy gondossággal és állandó ellenőrzés mellett készült. A DELTA-SPORT HANDELS-KONTOR GmbH privát végső felhasználóknak a vásárlás dátumától számított három év (garancia időtartama) garanciát ad erre a termékre a következő rendelkezések szerint. A garancia csak anyaghibára és feldolgozási hibára érvényes. A garancia nem terjed ki a szokásos felhasználásnak kitett, ezért kopó alkatrésznek tekintendő alkatrészekre (pl. elemek), valamint a törékeny alkatrészekre sem, például a kapcsolókra, az akkumulátorokra vagy az üvegből készült alkatrészekre.

Kizárásra kerül a garanciaigény, ha a terméket szakszerűtlenül vagy helytelenül, nem rendeltetésszerűen vagy nem az előírt felhasználási körben használták, vagy figyelmen kívül hagyták a kezelési útmutató előírásait, kivéve, ha a végső felhasználó bizonyítja, hogy olyan anyag- vagy feldolgozási hiba áll fenn, amely nem a fent említett körülmények valamelyikéből ered.

A garanciaigény csak a garancia időtartamán belül, az eredeti pénztári bizonylat bemutatásával érvényesíthető. Ezért kérjük, őrizze meg az eredeti pénztári bizonylatot. A garancia, a törvényes garancia vagy a méltányosság alapján végzett esetleges javítások a garancia időtartamát nem hosszabbítják meg. Ez vonatkozik a kicserélt és javított alkatrészekre is.

Kérjük, hogy reklamáció esetén először az alábbi szervizvonalat hívja, vagy e-mailen keressen minket. Garanciális esetekben a terméket saját döntésünk alapján ingyenesen megjavítjuk, kicseréljük vagy megtérítjük a vételárat. A garanciából további jogok nem következnek.

A jelen garancia nem korlátozza az Ön törvényes jogait, különösen a mindenkori értékesítővel szembeni garanciaigényét.

IAN: 499188_2204

 Szerviz Magyarország
Tel.: 06800 21225
E-Mail: deltasport@lidl.hu

Čestitamo!

Z nakupom ste se odločili za visokokakovosten izdelek. Pred prvo uporabo se seznanite z izdelkom.

 **V ta namen natančno preberite naslednje navodilo za uporabo.**

Izdelek uporabljajte, kot je opisano, in za navedena področja uporabe. To navodilo za uporabo skrbno hranite. Če boste izdelek predali tretjim osebam, zraven priložite vso dokumentacijo.

Obseg dobave (sl. A)

- 1 x traktor na pedala, razstavljen (1 - 14)
- 1 x montažni material (15 - 19)
- 1 x navodilo za uporabo

Tehnični podatki

Mere traktorja:

pribl. 93 x 50 x 51 cm (D x Š x V)

Mere priklopnika:

pribl. 50 x 45 x 34 cm (D x Š x V)

Mere skupnega vozila:

pribl. 138 x 50 x 51 cm (D x Š x V)



Največja obremenitev: 50 kg



Datum izdelave (mesec/leto):
11/2022

 Delta-Sport Handelskontor GmbH izjavlja, da ta izdelek izpolnjuje naslednje osnovne zahteve in druga ustrezna določila:

2009/48/ES - Direktiva o igračah

Namenska uporaba

Ta izdelek je bil razvit za zasebno uporabo na prostem.

Izdelek je igrača za otroke od 2. leta dalje z največjo težo uporabnika 50 kg. Tega izdelka ni dovoljeno uporabljati na javnih cestah. Pred njegovo uporabo se pozanimajte o zakonskih predpisih.

Varnostni napotki

Nevarnost telesnih poškodb! OPOZORILO!

- Opozorilo. Nositi je treba zaščitno opremo. Ni za uporabo v prometu. 50 kg max.
- Opozorilo. Igrača nima zavor.

- Opozorilo. Embalažni in pritrdilni materiali niso sestavni del igrače in jih je treba iz varnostnih razlogov vedno odstraniti, preden se izdelek preda otrokom za igro.
- Opozorilo. Najnižja starost uporabnika: 2 leta!
- Opozorilo. Najv. teža uporabnika: 50 kg!
- Opozorilo. Za uporabo na prostem!
- Opozorilo. Samo za domačo uporabo.
- Zaradi majhnih sestavnih delov mora izdelek sestaviti odrasla oseba. Pazite, da se izdelek in vsi sestavni deli oz. komponente otroku predajo le v sestavljenem stanju.
- Pred vsako uporabo preverite izdelek glede poškodb ali obrabe. Izdelek smete uporabljati le v brezhibnem stanju!
- Če na izdelku ugotovite okvaro, ga ni dovoljeno uporabljati do odprave te okvare!
- Zaradi nestrokovnih sprememb ali popravil na izdelku pride do nevarnosti! Izdelka ne spreminjajte!
- Na izdelku ni dovoljeno izvajati tehničnih sprememb.
- Izdelka ne priključujte na druga vozila, športne naprave ali druge vlečne priprave. Izdelek ni konstruiran za visoke hitrosti.
- Opozorilo. Igrača se sme uporabljati samo pod neposrednim nadzorom odrasle osebe.
- Otroka poučite o pravilni uporabi izdelka in ga seznanite z morebitnimi nevarnostmi! Upoštevajte, da otroci pogosto še ne znajo pravilno oceniti lastnih sposobnosti in določenih nevarnih situacij! Igralne potrebe otrok lahko privedejo do nepredvidljivih okoliščin, ki izključujejo odgovornost distributerja/proizvajalca.
- Izdelek lahko uporablja le ena oseba hkrati.
- Otrok mora med vožnjo vedno nositi čelado ter trdno obutev! Priporočamo dodatno uporabo ustrezne zaščitne opreme.
- Izdelka ni dovoljeno uporabljati v cestnem prometu ali na javnih pešpoteh!
- Vedno se ozirajte na druge osebe!
- Izdelek uporabljajte le na ustreznih površinah, ki so enakomerne, čiste in suhe. Vozite vedno ob strani drugih udeležencev v prometu.
- Izdelka ni dovoljeno uporabljati na strmih terenu, v bližini stopnic in odprtih voda! Izogibajte se nevarnim območjem!

- Pri uporabi izdelka je potrebna spretnost, da se prepreči padce ali trčenja, ki bi lahko povzročila poškodbo voznika ali drugih oseb.
- Izdelka ni dovoljeno uporabljati v primeru snega, poledice ali slabih vidnih razmer.

Preprečevanje materialnih škod!

- Izogibajte se vodi, olju, udarnim jamam in zelo grobim površinam.

Montaža

Izdelek montirajte, kot je prikazano na sliki B.

Napotki:

- Kolesni okvir (3) najprej pritrdite na izdelek, preden sedež (5) potisnete na vodilo sedeža (1a). Sedež (5) je mogoče nastaviti v različnih stopnjah.
- Volan (10) trdno vtaknite v držalo volana (1b).
- Prikluček priklopnika (14) potisnite od zgoraj skozi priklopnik (2) in držalo priklopnika (1c), da priklopnik priključite na izdelek.
- Najprej namestite pokrov (11) na pripravo (1d) na spodnji strani izdelka, preden vanj potisnete sprednjo os (13).

Shranjevanje, čiščenje

Če izdelka ne uporabljate, ga shranite na suho, čisto mesto pri sobni temperaturi.

Čistite le z vodo in nato do suhega obrišite s krpo za čiščenje.

POMEMBNO! Nikoli ne čistite z ostrimi čistilnimi sredstvi.

Napotki za odlaganje v smeti



Izdelek in embalažni material zavrzite v skladu z veljavnimi lokalnimi predpisi.

Embalažni material (kot so npr. vrečke iz folije) hranite izven dosega otrok. Druge informacije o odstranjevanju odsluženega izdelka med odpadke lahko dobite pri svoji občinski ali mestni upravi. Izdelek in embalažo zavrzite okolju prijazno.



Koda za recikliranje je namenjena označevanju različnih materialov za vrnitev v cikel recikliranja. Koda je sestavljena iz simbola recikliranja za cikel recikliranja in številke, ki označuje material.

Napotki za garancijo in izvajanje servisne storitve

Izdelek je bil izdelan z veliko skrbnostjo in pod stalno kontrolo. DELTA-SPORT HANDELSKONTOR GmbH zasebnim končnim kupcem od datuma nakupa (garancijskega obdobja) v skladu z naslednjimi določbami odobri triletno garancijo na to postavko. Garancija velja samo za napake v materialu in obdelavi. Garancija ne velja za dele, ki so podvrženi običajni obrabi in jih je zato treba šteti za obrabljive dele (npr. baterije), in za lomljive dele, kot so npr. stikala, akumulatorji ali deli iz stekla.

Zahtevki iz te garancije so izključeni, če je bil izdelek uporabljen nepravilno ali pretirano ali če ni bil uporabljen v okviru predvidenega namena ali predvidenega obsega uporabe ali če niso bile upoštevane specifikacije v navodilih za uporabo, razen če končni kupec lahko dokaže, da gre za napako v materialu ali izdelavi, ki ne temelji na eni od zgoraj navedenih okoliščin. Garancijski zahtevki se lahko uveljavljajo le v garancijskem roku ob predložitvi originalnega računa. Zato originalni račun shranite. Garancijski čas se zaradi morebitnih popravil na podlagi garancije, zakonskega jamstva ali kulance ne podaljša. To velja tudi za zamenjane in popravljene dele.

Pri morebitnih reklamacijah se najprej obrnite na spodaj navedeno servisno številko za nujne primere ali stopite z nami v stik po elektronski pošti. Če obstaja garancijski primer, vam bomo izdelek po naši izbiri brezplačno popravili, zamenjali ali pa vam bomo povrnili kupnino.

Druge pravice iz garancije ne obstajajo.

Ta garancija ne omejuje vaših zakonskih pravic, še posebej garancijskih zahtevkov do prodajalca.

IAN: 499188_2204

 Servis Slovenija
Tel.: 080 080917
E-Mail: deltasport@lidl.si

Čestitamo!

Ovom kupnjom odlučili ste se za visokokvalitetan proizvod. Upoznajte se s proizvodom prije prve upotrebe.

Stoga pažljivo pročitate sljedeće upute za uporabu.

Koristite se proizvodom samo na način kako je ovdje opisano i u navedene svrhe. Dobro čuvajte ovo upute za uporabu. Ako proizvod predajete drugim osobama, svakako im predajte i svu dokumentaciju.

Opseg isporuke (sl. A)

- 1 x traktor s pedalama, rastavljen (1-14)
- 1 x materijal za montažu (15-19)
- 1 x upute za uporabu

Tehnički podaci

Dimenzije traktora:

otprilike 93 x 50 x 51 cm (D x Š x V)

Dimenzije prikolice:

otprilike 50 x 45 x 34 cm (D x Š x V)

Dimenzije kompozicije:

otprilike 138 x 50 x 51 cm (D x Š x V)



Maksimalno opterećenje: 50 kg



Datum proizvodnje (mjesec/godina):
11/2022

 Ovime tvrtka Delta-Sport Handelskontor GmbH izjavljuje da je ovaj proizvod u skladu sa sljedećim osnovnim zahtjevima i ostalim relevantnim odredbama:

2009/48/EZ – Direktiva o sigurnosti igračkaka

Namjenska uporaba

Ovaj proizvod je razvijen za privatnu uporabu na otvorenom.

Proizvod je igračka za djecu od 2 godine s maksimalnom težinom korisnika od 50 kg.

Proizvod se ne smije koristiti na javnim prometnicama. Informirajte se prije uporabe o zakonskim odredbama.

Sigurnosne napomene

Opasnost od ozljeda! UPOZORENJE!

- Upozorenje. Nositi zaštitnu opremu. Ne koristiti u prometu.
Najveća dopuštena masa: 50 kg.
- Upozorenje. Ova igračka nema kočnicu.

- Upozorenje. Svi ambalažni materijali i materijali za učvršćivanje nisu sastavni dio igračke te se zbog sigurnosnih razloga uvijek moraju ukloniti prije nego se proizvod preda djeci na igranje.
- Upozorenje. Minimalna starost za korištenje: 2 godine!
- Upozorenje. Maks. težina korisnika: 50 kg!
- Upozorenje. Za vanjsku uporabu!
- Upozorenje. Samo za uporabu u domu.
- Mora sklopiti odrasla osoba zbog postojećih sitnih dijelova. Pazite da se proizvod te svi sastavni dijelovi, odnosno komponente djetetu predaju samo u montiranom stanju.
- Prije svake uporabe provjerite je li proizvod oštećen ili istrošen. Proizvod se smije koristiti samo u besprijekornom stanju!
- Ako se na proizvodu utvrde oštećenja, ne smije se koristiti dok se kvar ne otkloni!
- Nestručne preinake ili popravci proizvoda mogu izazvati opasnosti! Ne vršite preinake na proizvodu!
- Na proizvodu se ne smiju provoditi nikakve tehničke preinake.
- Ne spajajte proizvod na druga vozila, sportsku opremu ili drugu opremu za vuču. Proizvod nije konstruiran za veće brzine.
- Upozorenje. Koristiti samo pod izravnim nadzorom odraslih.
- Uputite dijete u ispravno korištenje proizvoda i upozorite ga na moguće opasnosti! Imajte na umu da djeca često još nisu u stanju ispravno procijeniti vlastite sposobnosti i određene opasne situacije! Dječja potreba za igrom može dovesti do nepredvidivih situacija koje isključuju odgovornost distributera/proizvođača.
- Proizvod smije istovremeno koristiti samo jedna osoba.
- Djeca prilikom vožnje uvijek moraju nositi kacigu te čvrste cipele! Usto preporučujemo i uporabu prikladne zaštitne opreme.
- Proizvod se ne smije koristiti u cestovnom prometu ili na javnim pločnicima!
- Uvijek pazite na druge osobe!
- Proizvod koristite samo na prikladnim i ravnim površinama koje su čiste i suhe. Uvijek vozite podalje od ostalih sudionika u prometu.
- Proizvod se ne smije koristiti na kosim terenima, u blizini stepenica i otvorenih voda! Izbjegavajte opasna područja!

- Prilikom korištenja proizvoda potrebna je vještina kako bi se izbjegli padovi ili sudari koji mogu rezultirati ozljedama vozača ili drugih osoba.
- Proizvod se ne smije koristiti po snijegu, ledu ili pri slaboj vidljivosti.

Izbjegavanje materijalnih šteta!

- Izbjegavajte vodu, ulje, rupe i vrlo hrapave površine.

Montaža

Montirajte proizvod kako je prikazano na slici B.

Napomene:

- Najprije pričvrstite luk kotača (3) na proizvod prije nego što gurnete sjedalo (5) na vodilicu sjedala (1a). Sjedalo (5) se može namjestiti u različite položaje.
- Nataknite upravljač (10) na držač upravljača (1b).
- Gurnite vučni priključak (14) odozgo kroz prikolicu (2) i držač prikolice (1c) kako biste prikolicu povezali s proizvodom.
- Prije nego što ugurate prednju osovinu (13), pričvrstite poklopac (11) na napravu (1d) s donje strane proizvoda.

Skladištenje, čišćenje

Kada ne koristite proizvod, čuvajte ga uvijek u suhom i čistom stanju na sobnoj temperaturi. Čistite samo vodom i na kraju osušite krpom za čišćenje.

VAŽNO! Proizvod nikad nemojte čistiti oštrim sredstvima za čišćenje.

Uputa za zbrinjavanje

 Zbrinite proizvod u skladu s važećim lokalnim propisima. Čuvajte ambalažni materijal (kao što su npr. folijske vrećice) izvan dohvata djece. Za više informacija o zbrinjavanju istrošenog proizvoda obratite se svojoj općinskoj ili gradskoj upravi. Zbrinite proizvod i ambalažu ekološki.



Kod za reciklažu služi za označavanje raznih materijala radi njihova vraćanja u kružni tok za ponovno korištenje (recikliranje). Kod se sastoji od simbola za kružni tok korištenja te broja koji označava materijal.

Napomene vezane za garanciju i usluge servisa

Proizvod je proizveden s velikom pažnjom i pod stalnom kontrolom. Tvrtka DELTA-SPORT HANDELSKONTOR GmbH privatnim krajnjim kupcima na ovaj proizvod daje trogodišnju garanciju od datuma kupovine (garancijsko razdoblje) u skladu s sljedećim odredbama. Garancija se odnosi samo na greške u materijalu i obradi. Garancija se ne odnosi na dijelove koji su podložni uobičajenom habanju te se stoga moraju smatrati potrošenim dijelovima (npr. baterije), niti na lomljive dijelove, npr. sklopke, aku baterije ili dijelove koji su izrađeni od stakla.

Zahtjevi iz ove garancije su isključeni ako je proizvod korišten nepropisno ili nepravilno ili ako nije korišten u okviru predviđene namjene ili predviđenog opsega uporabe ili ako se nisu poštivale odredbe iz uputa za uporabu, osim ako krajnji kupac može dokazati da se radi o greški u materijalu ili obradi koji se ne temelji na nekoj od gore spomenutih okolnosti.

Zahtjevi iz garancije mogu se ostvariti samo unutar garancijskog roka uz predočenje izvornog računa. Čuvajte stoga izvorni račun. Garancijski rok se načelno ne produžuje uslijed eventualnih popravaka na temelju garancije, zakonskog jamstva ili kulancije. To se također odnosi i na zamijenjene i popravljene dijelove.

U slučaju bilo kakvih pritužbi, molimo kontaktirajte prvo niže navedeni servisni telefon ili nas kontaktirajte putem e-pošte. Ako se radi o garancijskom slučaju, mi ćemo proizvod - po našem izboru - besplatno popraviti ili zamijeniti ili ćemo vam vratiti kupoprodajnu cijenu. Druga prava na temelju garancije ne postoje.

Ovom garancijom nisu ograničena vaša zakonska prava, posebno jamstveni zahtjevi prema dotičnom prodavatelju.

(1) U slučaju manjeg popravka jamstveni rok se produljuje onoliko koliko je kupac bio lišen uporabe stvari.

(2) Međutim, kad je zbog neispravnosti stvari izvršena njezina zamjena ili njezin bitni popravak, jamstveni rok počinje teći ponovno od zamjene, odnosno od vraćanja popravljene stvari.

(3) Ako je zamijenjen ili bitno popravljen samo neki dio stvari, jamstveni rok počinje teći ponovno samo za taj dio.

IAN: 499188_2204

 Servis Hrvatska
Tel.: 0800 777 999
E-Mail: deltasport@lidl.hr

Felicitări!

Ați ales să achiziționați un produs de calitate superioară. Înainte de prima utilizare, trebuie să vă familiarizați cu produsul dumneavoastră.

Citiți cu atenție următoarele instrucțiuni de utilizare.

Utilizați produsul numai în modul descris și în scopurile de utilizare prevăzute. Păstrați aceste instrucțiuni de utilizare într-un loc sigur. În cazul predării produsului unei alte persoane, transmiteți toată documentația acestuia.

Cuprinsul livrării (fig. A)

1 x tractor cu pedale, demontat (1-14)
1 x material de montaj (15-19)
1 x instrucțiuni de utilizare

Date tehnice

Dimensiuni tractor:

cca 93 x 50 x 51 cm (L x l x Î)

Dimensiuni remorcă:

cca 50 x 45 x 34 cm (L x l x Î)

Dimensiuni ansamblu:

cca 138 x 50 x 51 cm (L x l x Î)



Sarcină maximă: 50 kg



Data fabricației (luna/anul):
11/2022

 Delta-Sport Handelskontor GmbH declară prin prezenta că acest articol respectă următoarele cerințe de bază și celelalte dispoziții relevante: 2009/48/CE – Directiva privind siguranța jucăriilor

Utilizarea conform destinației

Articolul a fost conceput pentru uz privat în exterior.

Este o jucărie pentru copii începând de la 2 ani cu o greutate maximă a utilizatorului de 50 kg. Acest articolul nu trebuie utilizat pe drumurile publice. Informați-vă în legătură cu prevederile legale înainte de utilizare.

Indicații privind siguranța

Pericol de accidentare! **AVERTISMENT!**

- Avertisment. A se utiliza cu echipament de protecție. A nu se utiliza în trafic. Maximum 50 kg.
- Avertisment. Această jucărie nu are frâne.

- Avertisment. Toate materialele de ambalare și de fixare nu sunt o parte componentă a jucăriei și trebuie întotdeauna îndepărtate din motive de siguranță înainte ca articolul să fie dat copiilor pentru a se juca cu el.
- Avertisment. Vârsta minimă a utilizatorului: 2 ani!
- Avertisment. Sarcină max. utilizare: 50 kg!
- Avertisment. Pentru utilizare în aer liber!
- Avertisment. Numai pentru uz domestic.
- Din cauza pieselor de mici dimensiuni, este necesară asamblarea de către un adult. Asigurați-vă că articolul și toate componentele acestuia sunt predate copilului numai când acestea sunt asamblate în totalitate.
- Verificați articolul înainte de fiecare utilizare cu privire la deteriorări sau uzură. Articolul poate fi utilizat numai în stare perfectă!
- Dacă se constată un defect în cadrul articolului acesta nu trebuie să se mai folosească până la eliminarea defectului!
- Pot apărea pericole ca urmare a modificării sau a reparațiilor necorespunzătoare efectuate articolului! Nu modificați articolul!
- Nu trebuie efectuate modificări tehnice ale articolului.
- Nu legați articolul de alte vehicule, aparate sportive sau alte echipamente de tracțiune. Articolul nu este construit pentru viteze mari.
- Avertisment. A se folosi sub directă supraveghere a unei persoane adulte.
- Instruiți copilul în vederea utilizării corecte a articolului și atrageți-i atenția în legătură cu posibilele pericole! Aveți în vedere faptul că de multe ori copiii nu își pot estima corect propriile capacități și anumite situații periculoase! Prin nevoia de joc a copiilor se poate ajunge la situații imprevizibile care exclud responsabilitatea furnizorului/responsabilitatea producătorului.
- Articolul poate fi folosit de o singură persoană în același timp.
- Copilul trebuie să poarte întotdeauna cască în timpul mersului, precum și încălțăminte rezistentă! Recomandăm în plus utilizarea echipamentului de protecție adecvat.
- A nu se utiliza articolul în cadrul traficului rutier sau pe drumurile publice!
- Aveți grijă întotdeauna la celelalte persoane!
- Folosiți articolul doar pe suprafețe adecvate, care sunt plane, curate și uscate. Păstrați întotdeauna distanța față de ceilalți participanți la trafic.
- Articolul nu trebuie folosit pe suprafețe în pantă, în apropierea unor scări și ape ce pot prezenta un pericol! Evitați zonele periculoase!

- În cadrul utilizării articolului este necesară îndemânare pentru evitarea căderilor sau coliziunilor ce pot duce la rănirea șoferului sau a altor persoane.
- Articolul nu poate fi folosit pe zăpadă, polei sau în condiții de vizibilitate redusă.

Evitarea daunelor materiale!

- Evitați apa, uleiul, gropile și suprafețele foarte denivelate.

Montajul

Montați articolul așa cum este afișat în figura B.

Indicație:

- Atașați mai întâi pasajul roții (3) pe articol înainte de a glisa scaunul (5) pe șina scaunului (1a). Scaunul (5) poate fi reglat în trepte diferite.
- Așezați ferm ghidonul (10) pe suportul ghidonului (1b).
- Împingeți cuplajul remorcii (14) de sus prin remorcă (2) și suportul remorcii (1c) pentru a conecta remorca la articol.
- Atașați mai întâi capacul (11) la dispozitivul (1d) de pe partea inferioară a articolului înainte de a glisa axul frontal (13).

Depozitare și curățare

În cazul în care nu îl folosiți, depozitați întotdeauna produsul în stare uscată și curată, la temperatura camerei. Curățați numai cu apă și apoi ștergeți cu o lavetă uscată. **IMPORTANT!** Nu curățați niciodată produsul cu detergenți agresivi.

Instrucțiuni privind eliminarea



Eliminați produsul și materialele de ambalare în conformitate cu reglementările locale în vigoare. Nu lăsați materialele de ambalare (cum ar fi pungii din folie) la îndemâna copiilor. Puteți afla mai multe informații despre alte opțiuni de eliminare a articolului uzat de la municipalitatea sau administrația orașului. Eliminați articolul și ambalajul în mod ecologic.



Codul de reciclare este folosit pentru a identifica diferite materiale în vederea returnării acestora în ciclul de reciclare (Recycling). Codul este format din simbolul de reciclare destinat să reflecte ciclul de valorificare și un număr care identifică materialul.

Indicații referitoare la garanție și operațiuni de service

Articolul a fost fabricat cu mare atenție și supus unui control permanent.

DELTA-SPORT HANDELSKONTOR GmbH acordă clienților finali privați o garanție de trei ani pentru acest articol de la data achiziției (perioada de garanție) în conformitate cu următoarele dispoziții. Garanția se aplică doar pentru defectele de material și de prelucrare. Garanția nu se extinde asupra părților supuse unei uzuri normale, fapt pentru care trebuie considerate piese consumabile (de ex. baterii), nici asupra pieselor fragile, de ex. butoane, acumulatori sau piese care sunt fabricate din sticlă. Se exclude orice drept legal în legătură cu această garanție dacă articolul a fost utilizat necorespunzător sau abuziv, fără respectarea prevederilor stabilite sau al scopului de utilizare prevăzut sau dacă specificațiile din instrucțiunile de utilizare nu au fost respectate, cu excepția cazului în care clientul final poate dovedi că există defecte de material sau de prelucrare care nu se datorează uneia dintre circumstanțele menționate anterior.

Drepturile din garanție pot fi revendicate doar cu respectarea termenului de garanție și prin prezentarea bonului de casă în original. Vă rugăm astfel să păstrați bonul de casă în original. Durata garanției nu se va prelungi prin eventuale reparații realizate în baza garanției, ca urmare a garanției legale sau prin service-ul acordat după expirarea garanției. Acest lucru se aplică și în cazul pieselor înlocuite sau reparate. În cazul lipsei de conformitate survenite în perioada de garanție, termenul de garanție legală de conformitate și termenul garanției comerciale se prelungesc cu durata de nefuncționare a produsului.

Pentru produsele de folosință îndelungată, înlocuite în perioada de garanție, va curge un nou termen de la data înlocuirii acestora.

Pentru reclamații, vă rugăm să vă adresați întâi liniei telefonice de service indicată mai jos sau să luați legătura cu noi prin e-mail. Dacă este un caz de garanție, articolul va fi reparat, înlocuit gratuit sau vi se va restitui prețul de achiziție – la alegerea noastră. Nu se acordă alte drepturi prin prezenta garanție.

Drepturile dvs. legale, în special cererile de garanție față de vânzătorul respectiv, nu sunt restricționate de această garanție.

IAN: 499188_2204

RO Service România
Tel.: 0800 896 637
E-Mail: deltasport@lidl.ro

Поздравления!

С Вашата покупка Вие избрахте продукт с високо качество. Запознайте се с него преди първото му използване.

 **За целта прочетете внимателно следващото ръководство за използване.**

Използвайте продукта само в съответствие с описанието и за посочените области на приложение. Съхранявайте добре ръководството за използване. При предаването на продукта на трета страна предайте и всички документи.

Обем на доставката (фиг. А)

1 x трактор с педали, разглобен (1-14)

1 x монтажен материал (15-19)

1 x ръководство за използване

Технически данни

Размери на трактора:

ок. 93 x 50 x 51 cm (Д x Ш x В)

Размери на ремаркетото:

ок. 50 x 45 x 34 cm (Д x Ш x В)

Размери на комбинацията:

ок. 138 x 50 x 51 cm (Д x Ш x В)



Максимално натоварване: 50 kg



Дата на производство (месец/година): 11/2022

 С настоящото Delta-Sport Handelskontor GmbH, декларира, че този продукт отговаря на следните основни изисквания и другите съответстващи разпоредби:

2009/48/ЕО – Директива относно безопасността на детските играчки

Употреба по предназначение

Този продукт е разработен за лична употреба на открито.

Той е играчка за деца над 2 години с максимално тегло на потребителя от 50 kg. Продуктът не може да се използва по обществени пътища. Преди употреба се информирайте за законовите разпоредби.

Указания за безопасност

Опасност от нараняване! ВНИМАНИЕ!

- Внимание. При употреба следва да се носят предпазни средства. Да не се използват по платното за движение на превозни средства. Максимум 50 kg.
- Внимание. Тази играчка няма спирачка.

- Внимание. Всички опаковъчни и крепежни материали не са част от играчката и от съображения за сигурност винаги трябва да бъдат отстранявани, преди продуктът да се даде за игра на деца.
- Внимание. Минимална възраст на потребителя: 2 години!
- Внимание. Максимално тегло на потребителя: 50 kg!
- Внимание. За употреба на открито!
- Внимание. За употреба само в домашни условия.
- Изисква се спобяване от възрастен поради наличието на дребни части. Уверете се, че продуктът и всички съставни части или компоненти се предават на детето само в слобено състояние.
- Преди всяка употреба проверявайте продукта за повреди или износване. Продуктът може да се използва само в безупречно състояние!
- Ако бъде установен дефект на продукта, той не трябва да се използва, докато дефектът не бъде отстранен!
- В резултат на неправилни модификации или ремонти на продукта могат да възникнат опасности! Не модифицирайте продукта!
- Не трябва да се извършват никакви технически промени на продукта.
- Не свързвайте продукта с други превозни средства, спортни уреди или други теглещи устройства. Продуктът не е конструиран за по-високи скорости.
- Внимание. Да се употребява само при пряк надзор от възрастен.
- Инструктирайте детето как да борави правилно с продукта и насочете вниманието му върху възможните опасности! Имайте предвид, че децата често все още не могат правилно да преценяват собствените си умения и определени опасни ситуации! Потребността на децата от игра може да доведе до непредсказуеми ситуации, които изключват отговорността на дистрибутора/производителя.
- Продуктът не може да се използва от повече от едно лице по едно и също време.
- При каране детето трябва винаги да носи каска и здрави обувки! Също така препоръчваме използването на подходяща защитна екипировка.
- Продуктът не може да се използва в улично движение или на обществени тротоари!
- Винаги се съобразявайте с другите хора!
- Използвайте продукта само върху подходящи повърхности, които са равни, чисти и сухи. По възможност карайте винаги далеч от другите участници в движението.
- Продуктът не трябва да се използва на стръмен терен, близо до стълби и открити водни басейни! Избягвайте опасни зони!

- При употребата на продукта се изисква сръчност, за да се избегнат падания или сблъсъци, които могат да доведат до нараняване на водача или на други хора.
- Продуктът не трябва да се използва при снеговалеж, поледица или лоша видимост.

Избягване на материални щети!

- Избягвайте вода, масло, дупки в пътната настилка и много грапави повърхности.

Монтаж

Монтирайте продукта, както е показано на фиг. В.

Указания:

- Най-напред поставете арката на колелото (3) върху продукта, преди да избутате седалката (5) върху релсата за седалката (1a). Седалката (5) може да се регулира на различни степени.
- Закрепете кормилото (10) здраво в държача за кормилото (1b).
- Вкарайте теглича за ремаркетото (14) отгоре през ремаркетото (2) и държача за ремаркетото (1c), за да присъедините ремаркетото към продукта.
- Най-напред поставете капака (11) върху приспособлението (1d) от долната страна на продукта, преди да вкарате предната ос (13).

Съхранение, почистване

Съхранявайте продукта винаги сух и чист, на стайна температура, когато не го използвате. Почиствайте само с вода и след това подсушавайте с почистваща кърпа. ВАЖНО! Никога не почиствайте с агресивни почистващи препарати.

Указания за отстраняване като отпадък



Изхвърлете продукта и опаковъчните материали в съответствие с действащите местни разпоредби. Съхранявайте опаковъчните материали (като напр. найлонови пликове) на място, недостъпно за деца. Допълнителна информация относно изхвърлянето на излезлия от употреба продукт ще получите от Вашата общинска или градска управа. Изхвърлете продукта и опаковката с грижа за околната среда.



Кодът за рециклиране служи за обозначаване на различни материали за връщането им в цикъла за повторно използване (рециклиране). Кодът се състои от символ за рециклиране за цикъла за повторно използване и номер, обозначаващ материала.

Указания за гаранцията и процеса на сервизно обслужване

Продуктът е произведен с голямо старание и под постоянен контрол. DELTA-SPORT HANDELSKONTOR GmbH предоставя на частни крайни клиенти три години гаранция за този продукт от датата на закупуване (гаранционен срок) в съответствие със следните разпоредби. Гаранцията важи само за дефекти на материала и фабрични дефекти. Гаранцията не се разпростира върху части, които са подложени на нормално износване и затова трябва да бъдат разглеждани като лесно износващи се части (например батерии), както и върху чупливи части, като напр. превключватели, акумулаторни батерии или части изработени от стъкло.

Претенции по тази гаранция са изключени, ако продуктът е бил използван неправилно или неправомерно, и не в рамките на предвиденото предназначение или предвидения обхват на употреба или не са спазени указанията в ръководството за обслужване, освен ако крайният клиент да докаже, че са налице дефекти на материала или грешки при обработката, които не се основават на някое от гореспоменатите обстоятелства. Претенции по тази гаранция могат да бъдат предявени само в рамките на гаранционния срок след представяне на оригиналната касова бележка. Затова моля, запазете оригиналната касова бележка.

Ако имате оплаквания, моля, обадете се на горещата линия за обслужване, посочена по-долу, или се свържете с нас по имейл. Вашите законови права, по-специално гаранционни искове срещу съответния продавач, не са ограничени от тази гаранция.

Гаранция

Уважаеми клиенти, за този уред получавате 3 години гаранция от датата на покупката. В случай на несъответствие на продукта с договора за продажба Вие имате законно право да предявите рекламация пред продавача на продукта при условията и в сроковете, определени в глава трета, раздел II и III и глава четвърта от Закона за предоставяне на цифрово съдържание и цифрови услуги и за продажба на стоки (ЗПЦСЦУПС)*.

Вашите права, произтичащи от посочените разпоредби, не се ограничават от нашата по-долу представена търговска гаранция, не са свързани с разходи за потребителите и независимо от нея продавачът на продукта отговаря за липсата на съответствие на потребителската стока с договора за продажба съгласно ЗПЦСЦУПС.

Гаранционни условия

Гаранционният срок е 3 години от датата на получаване на стоката. Пазете добре оригиналната касова бележка. Този документ е необходим като доказателство за покупката. Ако в рамките на три години от датата на закупуване на този продукт се появи дефект на материала или производствен дефект, продуктът ще бъде безплатно ремонтиран или заменен. Гаранцията предполага в рамките на тригодишния гаранционен срок да се представят дефектния уред, касовата бележка (касовият бон), както и всички други документи, установяващи наличието на дефект и писмено да се обясни в какво се състои дефектът и кога е възникнал. Ако дефектът е покрит от нашата гаранция, Вие ще получите обратно ремонтирания или нов продукт. В случай на замяна на дефектна стока първоначалните гаранционен срок и гаранционни условия се запазват. В случай на ремонт на дефектна стока, срокът на ремонта се прибавя към гаранционния срок. За евентуално наличните и установени повреди и дефекти още при покупката трябва да се съобщи веднага след разопаковането. Евентуалните ремонти след изтичане на гаранционния срок са срещу заплащане. Ремонтът или замяната на продукта не поражда нова гаранция.

Обхват на гаранцията

Уредът е произведен грижливо според строгите изисквания за качество и добросъвестно изпитан преди доставка. Гаранцията важи за дефекти на материала или производствени дефекти. Гаранцията не обхваща консумативите, както и частите на продукта, които подлежат на нормално износване, поради което могат да бъдат разглеждани като бързо износващи се части (например филтри или приставки) или повредите на чупливи части (например прекъсвачи, батерии или такива произведени от стъкло). Гаранцията отпада, ако уредът е повреден поради неправилно използване или в резултат на неосъществяване на техническа поддръжка. За правилната употреба на продукта трябва точно да се спазват всички указания в упътването за експлоатация. Предназначение и действия, които не се препоръчват от упътването за експлоатация или за които то предупреждава, трябва задължително да се избягват. Продуктът е предназначен само за частна, а не за професионална употреба. При злоупотреба и неправилно третиране, употреба на сила и при интервенции, които не са извършени от клона на нашия оторизиран сервиз, гаранцията отпада.

Процедура при гаранционен случай

За да се гарантира бърза обработка на Вашия случай, следвайте следните указания:

- За всички запитвания подгответе касовата бележка и идентификационния номер (IAN 499188_2204) като доказателство за покупката.
- Вземете артикулния номер от фабричната табелка.
- При възникване на функционални или други дефекти първо се свържете по телефона или чрез имейл с долупосочения сервизен отдел. След това ще получите допълнителна информация за уреждането на Вашата рекламация.
- След съгласуване с нашия сервиз можете да изпратите дефектния продукт на посочения Ви адрес на сервиза безплатно за Вас, като приложите касовата бележка (касовия бон) и посочите писмено в какво се състои дефектът и кога е възникнал. За да се избегнат проблеми с приемането и допълнителни разходи, задължително използвайте само адреса, който Ви е посочен. Осигурете изпращането да не е като експресен товар или като друг специален товар. Изпратете уреда заедно с всички принадлежности, доставени при покупката, и осигурете достатъчно сигурна транспортна опаковка.

Ремонтен сервиз / извънгаранционно обслужване

Ремонти извън гаранцията можете да възложите на клона на нашия сервиз срещу заплащане. Той с удоволствие ще Ви направи предварителна калкулация. Можем да обработваме само уреди, които са достатъчно опаковани и изпратени с платени транспортни разходи.

Внимание: Изпратете Вашия уред на клона на нашия сервиз почистен и с указание за дефекта.

Уредите, предмет на извънгаранционно обслужване, изпратени с неплатени транспортни разходи – с наложен платеж, като експресен или друг специален товар – не се приемат. Ние ще извършим безплатно изхвърлянето на изпратените от Вас дефектни уреди.

Сервизно обслужване България

Тел.: 00800 111 4920
Е-мейл: deltasport@lidl.bg
IAN 499188_2204

Вносител

Моля, обърнете внимание, че следващият адрес не е адрес на сервиза. Първо се свържете с горепосочения сервизен център.

ДЕЛТА-СПОРТ ХАНДЕЛСКОНТОР ГМБХ
Врагекамп 6
DE-22397 Хамбург
Германия

* Като физическо лице – потребител, независимо от настоящата търговска гаранция, Вие се ползвате от правата на законовата гаранция, предоставена от Закона за предоставяне на цифрово съдържание и цифрови услуги и за продажбата на стоки /ЗПЦСЦУПС/. По-специално Вие имате право при несъответствие на стоката да бъде извършен ремонт или замяна по Ваш избор, освен ако това е невъзможно или е свързано с непропорционално големи разходи за продавача. Вие имате право на пропорционално намаляване на цената или на разваляне на договора при наличие на условията на чл. 33, ал. 3 от ЗПЦСЦУПС. Условията и сроковете на законовата гаранция са регламентирани в глава трета, раздел II и III и в глава четвърта на ЗПЦСЦУПС.

IAN: 499188_2204

 Сервизно обслужване България
Тел.: 00800 111 4920
Е-мейл: deltasport@lidl.bg

Συγχαρητήρια!

Με την αγορά σας επιλέξατε ένα προϊόν υψηλής ποιότητας. Εξοικειωθείτε με το προϊόν, πριν το χρησιμοποιήσετε για πρώτη φορά.

Διαβάστε προσεκτικά τις οδηγίες χρήσης που ακολουθούν.

Χρησιμοποιείτε το προϊόν μόνο σύμφωνα με τον τρόπο περιγραφής και για τα πεδία εφαρμογής που αναφέρονται. Φυλάξτε τις παρούσες οδηγίες χρήσης. Παραδώστε όλα τα συνοδευτικά έγγραφα όταν παραχωρείτε το προϊόν σε τρίτους.

Παραδοτέος εξοπλισμός (Εικ. Α)

1 x τρακτέρ με πεντάλ, αποσυναρμολογημένο (1-14)

1 x υλικό συναρμολόγησης (15-19)

1 x οδηγίες χρήσης

Τεχνικά χαρακτηριστικά

Διαστάσεις τρακτέρ:

περ. 93 x 50 x 51 εκ. (Μ x Π x Υ)

Διαστάσεις ρυμουλκούμενου:

περ. 50 x 45 x 34 εκ. (Μ x Π x Υ)

Διαστάσεις ρυμουλκούντος:

περ. 138 x 50 x 51 εκ. (Μ x Π x Υ)



Μέγιστο φορτίο: 50 κιλά



Ημερομηνία κατασκευής (Μήνας/ Έτος): 11/2022



Δια του παρόντος, η Delta-Sport Handelskontor GmbH δηλώνει ότι το παρόν προϊόν πληροί τις ακόλουθες βασικές απαιτήσεις και τους λοιπούς σχετικούς κανονισμούς:

2009/48/ΕΚ - Οδηγία περί Παιχνιδιών

Προβλεπόμενη χρήση

Το παρόν προϊόν προορίζεται για ιδιωτική χρήση σε εξωτερικούς χώρους.

Είναι ένα παιχνίδι για παιδιά από 2 ετών και άνω και μέγιστο βάρος χρήστη 50 κιλά. Απαγορεύεται η χρήση αυτού του προϊόντος σε δημόσιους δρόμους. Πριν από τη χρήση, να ενημερώνεστε σχετικά με τους νομοθετικούς κανόνες.

Υποδειξεις ασφαλείας

Κίνδυνος τραυματισμού! ΠΡΟΕΙΔΟΠΟΙΗΣΗ!

- Προειδοποίηση. Να χρησιμοποιείται με εξοπλισμό προστασίας. Να μην χρησιμοποιείται σε δημόσιο οδικό δίκτυο. Μέχρι 50 κιλά το πολύ.
- Προειδοποίηση. Αυτό το παιχνίδι δεν διαθέτει φρένο.

- Προειδοποίηση. Τα υλικά συσκευασίας και στερέωσης δεν αποτελούν μέρος του παιχνιδιού και θα πρέπει, για λόγους ασφαλείας, να απομακρύνονται πάντα, προτού το προϊόν καταλήξει ως παιχνίδι στα χέρια των παιδιών.
- Προειδοποίηση. Ελάχιστη ηλικία χρήστη: 2 ετών!
- Προειδοποίηση. Μέγ. βάρος χρήστη: 50 κιλά!
- Προειδοποίηση. Για χρήση σε εξωτερικούς χώρους!
- Προειδοποίηση. Μόνο για οικιακή χρήση.
- Απαιτείται συναρμολόγηση από ενήλικα λόγω των μικρών εξαρτημάτων. Το προϊόν θα πρέπει να δίνεται στα παιδιά μόνο αφού έχουν συναρμολογηθεί όλα τα στοιχεία και εξαρτήματα.
- Πριν από κάθε χρήση, ελέγχετε το προϊόν για πιθανές βλάβες ή φθορές. Το προϊόν επιτρέπεται να χρησιμοποιείται μόνο σε άριστη κατάσταση!
- Σε περίπτωση που διαπιστωθεί ελάττωμα στο προϊόν, απαγορεύεται η χρήση του μέχρι την αποκατάσταση του προβλήματος!
- Εξαιτίας μη ορθής τροποποίησης ή επισκευών στο προϊόν προκύπτουν κίνδυνοι! Μην τροποποιείτε το προϊόν!
- Μην διεξάγετε τεχνικές τροποποιήσεις στο προϊόν.
- Μην συνδέετε το προϊόν με άλλα οχήματα, αθλητικά μηχανήματα ή άλλα συστήματα έλξης. Το προϊόν δεν είναι σχεδιασμένο για υψηλές ταχύτητες.
- Προειδοποίηση. Να χρησιμοποιείται υπό την άμεση επίβλεψη ενήλικου.
- Ενημερώνετε το παιδί σχετικά με την ορθή χρήση του προϊόντος, αλλά και πιθανούς κινδύνους! Να θυμάστε ότι τα παιδιά συχνά δεν μπορούν να εκτιμήσουν σωστά τις ικανότητές τους και συγκεκριμένες επικίνδυνες καταστάσεις! Η ανάγκη για παιχνίδι των παιδιών μπορεί να οδηγήσει σε απρόβλεπτες καταστάσεις, οι οποίες αποκλείουν ευθύνη του διανομέα/του κατασκευαστή.
- Το προϊόν δεν επιτρέπεται να χρησιμοποιείται ταυτόχρονα από περισσότερα του ενός άτομα.
- Το παιδί κατά την οδήγηση πρέπει να φοράει πάντα κράνος, καθώς και γερά υποδήματα! Συστήνουμε, επίσης, τη χρήση κατάλληλου προστατευτικού εξοπλισμού.
- Δεν επιτρέπεται χρήση του προϊόντος στο οδικό δίκτυο ή στα δημόσια πεζοδρόμια!
- Προσέχετε πάντοτε τα άλλα άτομα!
- Χρησιμοποιείτε το προϊόν μόνο επάνω σε κατάλληλες επιφάνειες, επίπεδες, καθαρές και στεγνές. Να οδηγείτε πάντα μακριά από άλλους οδηγούς και πεζούς.
- Απαγορεύεται χρήση του προϊόντος σε κατηφορικά εδάφη, κοντά σε σκάλες και ανοιχτά ύδατα! Αποφεύγετε επικίνδυνες περιοχές!

- Κατά τη χρήση του προϊόντος απαιτείται επιδειξιότητα, προς αποφυγή πτώσεων ή προσκρούσεων που θα μπορούσαν να οδηγήσουν σε τραυματισμό του οδηγού ή άλλων ατόμων.
- Δεν επιτρέπεται χρήση του προϊόντος σε περιπτώσεις χιονιού, πάγου ή κακής ορατότητας.

Αποφυγή υλικών ζημιών!

- Αποφεύγετε το νερό, το λάδι, τις λακκούβες και τις πολύ τραχιές επιφάνειες.

Συναρμολόγηση

Συναρμολογήστε το προϊόν, όπως φαίνεται στην Εικόνα Β.

Υποδείξεις:

- Συνδέστε πρώτα το περίβλημα των τροχών (3) στο προϊόν, πριν σύρετε το κάθισμα (5) στη ράγα καθίσματος (1α). Το κάθισμα (5) μπορεί να ρυθμιστεί σε διαφορετικά επίπεδα.
- Τοποθετήστε το τιμόνι (10) σταθερά στο στήριγμα του τιμονιού (1b).
- Σπρώξτε τον κοτσαστόρο ρυμουλκησης (14) από πάνω μέσω του ρυμουλκούμενου (2) και του στηρίγματος του ρυμουλκούμενου (1c), για να συνδέσετε το ρυμουλκούμενο στο προϊόν.
- Τοποθετήστε πρώτα το κάλυμμα (11) στον μηχανισμό (1d) στην κάτω πλευρά του προϊόντος, πριν περάσετε μέσα τον μπροστινό άξονα (13).

Αποθήκευση, καθαρισμός

Εάν δεν το χρησιμοποιείτε, αποθηκεύετε το προϊόν πάντα στεγνό και καθαρό σε θερμοκρασία δωματίου.

Καθαρίστε μόνο με νερό και στη συνέχεια στεγνώστε το προϊόν με ένα πανί καθαρισμού.

ΣΗΜΑΝΤΙΚΟ! Μην καθαρίζετε ποτέ το προϊόν με ισχυρά καθαριστικά.

Υποδείξεις ως προς την απόρριψη



Απορρίπτετε το προϊόν και τα υλικά συσκευασίας σύμφωνα με τις ισχύουσες τοπικές προδιαγραφές. Διατηρείτε τα υλικά συσκευασίας (όπως σακούλες μεμβράνης) μακριά από τα παιδιά. Για περαιτέρω πληροφορίες απόρριψης του χρησιμοποιημένου προϊόντος μπορείτε να ενημερώνεστε από την κοινότητα ή τη δημοτική διοίκηση. Απορρίπτετε το προϊόν και τη συσκευασία με φιλικό προς το περιβάλλον τρόπο.



Ο κωδικός ανακύκλωσης χρησιμεύει στη σήμανση διαφόρων υλικών για την επαναχρησιμοποίηση στο κύκλωμα ανακύκλωσης. Ο κωδικός αποτελείται από ένα σύμβολο ανακύκλωσης για το κύκλωμα αξιοποίησης και έναν αριθμό, ο οποίος επισημαίνει το υλικό.

Υποδείξεις σχετικά με την εγγύηση και τη διαδικασία σέρβις

Το προϊόν έχει κατασκευαστεί με μεγάλη προσοχή και υπό συνεχή έλεγχο. Η DELTA-SPORT HANDELSKONTOR GmbH παρέχει σε ιδιώτες τελικούς πελάτες τρία χρόνια εγγύηση για αυτό το προϊόν από την ημερομηνία αγοράς (διάρκεια εγγυήσεως), σύμφωνα με τους ακόλουθους όρους. Η εγγύηση ισχύει μόνο για σφάλματα υλικών και επεξεργασίας.

Η εγγύηση δεν περιλαμβάνει εξαρτήματα, τα οποία υπόκεινται σε φυσιολογική φθορά και, συνεπώς, θεωρούνται φθιρόμενα εξαρτήματα (π.χ. μπαταρίες), ούτε και εύθραυστα εξαρτήματα, π.χ. διακόπτες, συσσωρευτές ή εξαρτήματα κατασκευασμένα από γυαλί.

Αξιώσεις από αυτή την εγγύηση αποκλείονται, σε περίπτωση που το προϊόν χρησιμοποιήθηκε εσφαλμένα ή καταχρηστικά ή δεν χρησιμοποιήθηκε στα πλαίσια των προβλεπόμενων όρων ή του προβλεπόμενου εύρους χρήσης ή δεν έχουν τηρηθεί προδιαγραφές των οδηγιών χρήσης, εκτός και εάν ο τελικός πελάτης αποδείξει ότι υφίσταται σφάλμα υλικού ή επεξεργασίας, το οποίο δεν οφείλεται σε μια από τις ως άνω καταστάσεις.

Οι αξιώσεις εγγυήσεως ισχύουν μόνο εντός του χρόνου εγγυήσεως και με την υποβολή της γνήσιας απόδειξης αγοράς. Παρακαλείσθε, λοιπόν, όπως φυλάξετε τη γνήσια απόδειξη αγοράς.

Σε περίπτωση παραπόνων, απευθυνθείτε αρχικά στην κάτωθι ανοιχτή γραμμή τηλεφωνικής εξυπηρέτησης ή επικοινωνήστε μαζί μας μέσω email.

Εάν υφίσταται θέμα εγγυήσεως, θα επισκευάσουμε ή θα αντικαταστήσουμε δωρεάν το προϊόν ή θα επιστρέψουμε το ποσό αγοράς - σύμφωνα με την κρίση μας. Λοιπά δικαιώματα εκ της εγγυήσεως δεν υφίστανται.

Τα νόμιμα δικαιώματά σας, ειδικά οι αξιώσεις εγγυήσεως έναντι του εκάστοτε πωλητή, δεν περιορίζονται λόγω της παρούσας εγγύησης.

Με την αντικατάσταση της συσκευής, σύμφωνα με το ΝΟΜΟ 2251/1994, ξεκινάει εκ νέου η περίοδος της εγγύησης. Μετά την λήξη της εγγύησης προκύπτουσες επισκευές είναι με κόστος.

IAN: 499188_2204

 Σέρβις Ελλάδα

Tel.: 00800 490826606

E-Mail: deltasport@lidl.gr

DELTA-SPORT HANDELSKONTOR GMBH

Wragekamp 6 • DE-22397 Hamburg
GERMANY



11/2022

Delta-Sport-Nr.: PA-11775

07/27/2022 / AM 11:30

IAN 499188_2204



Garancijski list

1. S tem garancijskim listom DELTA-SPORT HANDELSKONTOR GMBH jamčimo, da bo izdelek v garancijskem roku ob normalni in pravilni uporabi brezhibno deloval in se zavezujemo, da bomo ob izpolnjenih spodaj navedenih pogojih odpravili morebitne pomanjkljivosti in okvare zaradi napak v materialu ali izdelavi oziroma po svoji presoji izdelek zamenjali ali vrnilo kupnino.
2. Garancija je veljavna na ozemlju Republike Slovenije.
3. Garancijski rok za proizvod je 3 leta od datuma izročitve blaga. Datum izročitve blaga je razviden iz računa.
4. Če izdelek ne izpolnjuje specifikacij ali nima lastnosti, navedenih v garancijskem listu ali oglaševalskem sporočilu, lahko potrošnik najprej zahteva odpravo napak. O napaki mora potrošnik obvestiti proizvajalca ali pooblaščen servis (kontaktna številka in elektronski naslov navedena zgoraj) in zahtevati odpravo napak. Kupec je dolžan ob uveljavljanju zahtevka predložiti garancijski list in račun, kot potrdilo in dokazilo o nakupu ter dnevu izročitve blaga. Svetujemo vam, da pred tem natančno preberete navodila o sestavi in uporabi izdelka.
5. Rok za odpravo napake je 30 dni od dneva, ko je proizvajalec ali pooblaščen servis prejel zahtevo za odpravo napake. Če napake v tem roku niso odpravljene, mora proizvajalec potrošniku brezplačno zamenjati blago z enakim, novim in brezhibnim blagom. Rok se lahko zaradi narave in kompleksnosti blaga, narave in resnosti neskladnosti ter napora, ki je potreben za dokončanje popravila ali zamenjave podaljša za najkrajši čas, ki je potreben za dokončanje popravila, vendar največ za 15 dni. O številu dni podaljšane roka in razlogih za podaljšanje mora biti potrošnik obveščen pred potekom 30 dnevnega roka za odpravo napak.
6. Če v roku 30 dni oz. v primeru podaljšanja v roku 45 dni blago ni popravljeno ali blago ni zamenjano z novim, lahko potrošnik od proizvajalca zahteva vračilo celotne kupnine ali zahteva sorazmerno znižanje kupnine. Sorazmerno znižanje kupnine je sorazmerno zmanjšanju vrednosti blaga, ki ga je potrošnik prejel, v primerjavi z vrednostjo, ki bi jo imelo blago, če bi bilo skladno.
7. Če se neskladnost pojavi v manj kot 30 dneh od dobave blaga, lahko potrošnik ob predložitvi blaga od proizvajalca takoj zahteva vračilo plačanega zneska.
8. Proizvajalec oziroma pooblaščen servis lahko potrošniku za čas popravila blaga, za katero je bila izdana obvezna garancija, zagotovi brezplačno uporabo podobnega blaga. Če proizvajalec potrošniku ne zagotovi nadomestnega blaga v začasno uporabo, ima potrošnik pravico uveljavljati škodo, ki jo je utrpel, ker blaga ni mogel uporabljati od trenutka, ko je zahteval popravilo ali zamenjavo, do njune izvršitve.
9. Stroške za material, nadomestne dele, delo, prenos in prevoz izdelkov, ki nastanejo pri odpravljanju okvar oziroma nadomestitvi blaga z novim, krije proizvajalec.
10. V primeru zamenjave blaga ali zamenjave bistvenega dela blaga z novim se potrošniku izda nov garancijski list.
11. V primeru, da proizvod popravljata nepooblaščen servis ali nepooblaščen oseba, kupec ne more uveljavljati zahtevkov iz te garancije.
12. Vzroki za okvaro oziroma nedelovanje izdelka morajo biti lastnosti stvari same in ne vzroki, ki so zunaj proizvajalčeve oziroma prodajalčeve sfere. Kupec ne more uveljavljati zahtevkov iz te garancije, če se ni držal priloženih navodil za sestavo in uporabo izdelka ali če je izdelek kakorkoli spremenjen ali nepravilno vzdrževan.
13. Proizvajalec zagotavlja proti plačilu popravilo, vzdrževanje blaga, nadomestne dele in prikladne aparate vsaj tri leta po poteku garancijskega roka.
14. Obrabni deli oz. potrošni material so izvzeti iz garancije.
15. Vsi potrebni podatki za uveljavljanje garancije in podatki, ki identificirajo blago za katerega velja garancija se nahajajo na dveh ločenih dokumentih (garancijski list, račun).
16. Ta garancija proizvajalca ne izključuje zakonske pravice potrošnika, da zoper prodajalca v primeru neskladnosti blaga brezplačno uveljavlja jamčevalne zahtevke. Ta garancija prav tako ne izključuje pravic potrošnika, ki izhajajo iz obveznega jamstva za skladnost blaga.

Prodajalec: Lidl Slovenija d.o.o. k.d.,
Pod lipami 1, SI-1218 Komenda