



Cordless Hammer Drill PABH 20-Li D4

(FI)

Akkukäyttöinen poravasara

Alkuperäisen käyttöohjeen käännös

(PL)

Akumulatorowa wiertarka udarowa

Tłumaczenie oryginalnej instrukcji obsługi

(SE)

Batteridrivnen borrhammare

Översättning av bruksanvisning i original

(DE) (AT) (CH)

Akku-Bohrhammer

Originalbetriebsanleitung

IAN 449869_2310

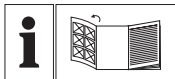

FI

Käännä ennen lukemista kuvallinen sivu esiin ja tutustu seuraavaksi laitteen kaikkiin toimintoihin.

SE

Vik ut bildsidan och ha den till hands när du läser igenom anvisningarna och gör dig bekant med apparatens / maskinens funktioner.

PL

Przed przeczytaniem proszę rozłożyć stronę z ilustracjami, a następnie proszę zapoznać się z wszystkimi funkcjami urządzenia.

DE AT CH

Klappen Sie vor dem Lesen die Seite mit den Abbildungen aus und machen Sie sich anschließend mit allen Funktionen des Gerätes vertraut.

FI	Alkuperäisen käyttöohjeen käännös	Sivu	4
SE	Översättning av bruksanvisning i original	Sidan	21
PL	Tłumaczenie oryginalnej instrukcji obsługi	Strona	37
DE/AT/CH	Originalbetriebsanleitung	Seite	56

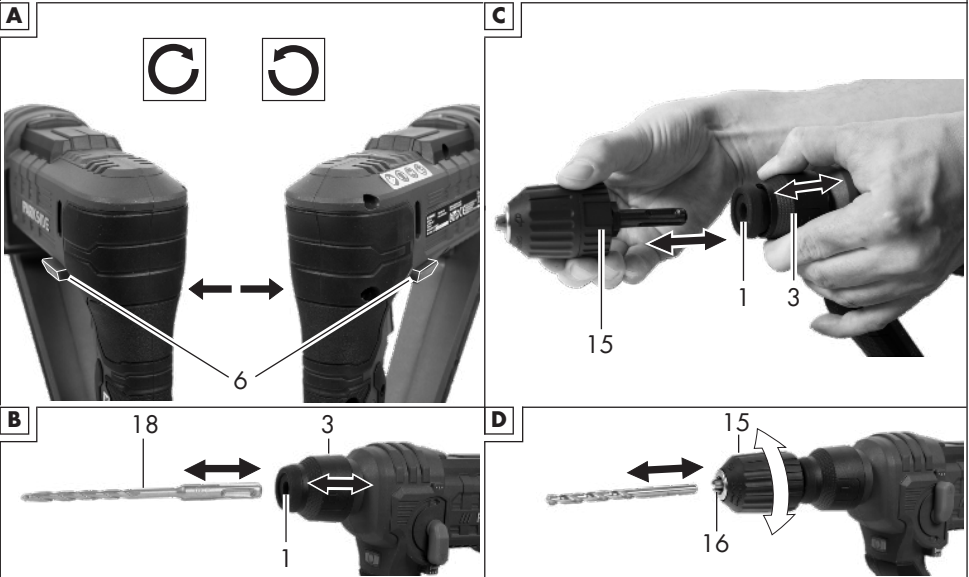
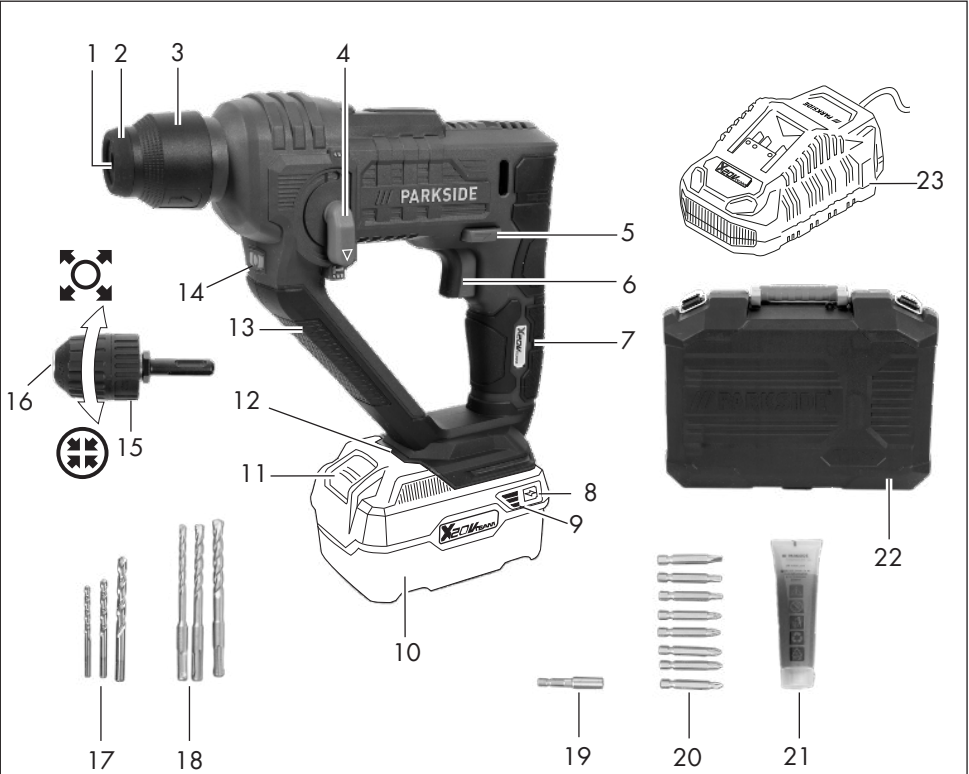

Sisällysluettelo

Johdanto	4
Määräystenmukainen käyttö.....	4
Toimitussisältö/tarvikkeet.....	5
Yleiskatsaus.....	5
Toiminnan kuvaus.....	5
Tekniset tiedot.....	5
Turvaohjeet	7
Turvallisuusohjeiden merkitys.....	7
Kuvat ja symbolit.....	7
Yleiset sähkötyökaluja koskevat turvallisuusvaroitukset.....	8
Vasaran turvallisuusvaroitukset.....	11
Jännösriskit.....	12
Valmistelut	12
Hallintalaitteet.....	12
Työkalun valitseminen.....	13
Käyttötyökalun asentaminen ja irrottaminen.....	13
Akun lataustilan tarkastaminen.....	14
Akun lataaminen.....	14
Käyttö	14
Käyttötavan valinta.....	14
Akun asettaminen ja irrottaminen.....	15
Käynnistäminen ja sammuttaminen.....	15
Kuljetus	16
Puhdistus, huolto ja varastointi	16
Puhdistus.....	16
Huolto.....	16
Varastointi.....	16
Hävittäminen/ ympäristönsuojelu	16
Akkujen hävittämisohjeet.....	17
Huolto	17
Takuu.....	17
Korjauspalvelu.....	18
Service-Center.....	18
Maahantuojalla.....	18

Varaosat ja lisävarusteet	19
Vianmääritys	19
Alkuperäisen EY-vaatimustenmukaisuusvaikutuksen käänös	20
Räjätyskuva	77

Johdanto

Onnittelumme uuden akkukäyttöisen ruuvinvääntimen hankinnasta (jäljempänä laite tai sähkötyökalu).

Olet valinnut laadukkaan laitteen. Tämän laitteen laatu on tarkastettu tuotannon aikana ja laitteelle on suoritettu lopputarkastus. Laitteesi toimintakyky on näin varmistettu.



Käyttöohje on osa tätä laitetta. Se sisältää turvallisuutta, käyttöä ja hävittämistä koskevia tärkeitä ohjeita. Lue käyttöohje huolellisesti. Tutustu käyttöosiin ja laitteen oikeaan käyttöön. Käytä laitetta vain kuvatulla tavalla ja vain mainittuihin käyttötarkoituksiin. Säilytä käyttöohje hyvin. Jos luovutat laitteen edelleen kolmannelle osapuolelle, luovuta mukana myös kaikki sitä koskevat asiakirjat.

Määräystenmukainen käyttö

Suosittelimme näiden akkujen lataamista seuraavilla latauslaitteilla:

- Ruuvien ruuvaus ja irrotus
- Poraus puussa, metallissa tai muovissa
- Iskuporaus muratuissa rakenteissa

Toiminta yksinomaan kuivissa tiloissa.

Kaikenlainen muu käyttö, jota ei tässä käyttöohjeessa nimenomaisesti sallita, voi aiheuttaa laitevaurioita ja vakavan vaaran käyttäjälle. Laitteen käyttäjä on vastuussa muille ihmisille aiheutuvista tapaturmista ja

heidän omaisuudelleen koituvista vaurioista. Laite on tarkoitettu vain kotikäyttöön. Sitä ei ole suunniteltu jatkuvaan ammattikäyttöön. Laitteen takuu raukeaa, jos sitä käytetään kaupallisissa tarkoituksissa. Valmistaja ei vastaa vahingoista, jotka johtuvat tarkoituksenvastaisesta tai vääränlaisesta käytöstä.

Laite kuuluu **X 20 V TEAM** -sarjaan ja sitä voidaan käyttää **X 20 V TEAM** -sarjan akuilla. **X 20 V TEAM** -sarjan akut saa ladata ainoastaan **X 20 V TEAM** -sarjan latauslaitteilla.

Toimitussisältö/tarvikkeet

Pura laite pakkauksesta ja tarkasta toimitussisältöä.

Hävitä pakkausmateriaalit asianmukaisesti.

- Akkukäyttöinen poravasara
- Pikakiristysistukka (SDS-Plus-adaptteri):
Ø 10 mm
- 3x 150 mm SDS-Plus Poranterät:
Ø 6/8/10 mm
- 3x HSS Poranterät (Pyörövarsikiinnitys):
Ø 5/6/8 mm
- Kärkijatke (Kuusikantakiinnitys)
- 6x 50 mm Ruuvauskärki (S2):
5.5/PH1/PZ1/PZ2/T20/T25;
2x 50 mm Ruuvauskärki (S2): PH2
- Voitelurasva (50 g)
- Säilytyslaukku
- alkuperäisten ohjeiden käänös

Akku ja latauslaite eivät sisälly toimitukseen.

Yleiskatsaus

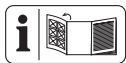

Laitteen kuvat ovat etusivun kääntösivulla.

- 1 Työkaluistukka SDS-Plus
- 2 Pölysuojus
- 3 Lukitushylsy

- 4 Toiminnan valintakytkin
- 5 Pyörimissuunnan valintakytkin
- 6 Virtakytkin
- 7 Kahva (eristetty kahvapinta)
- 8 Painike (Lataustilan näyttö)
- 9 Lataustilan näyttö
- 10 Akku
- 11 Akun vapautus
- 12 Akkupidike
- 13 Lisäkahva (eristetty kahvapinta)
- 14 LED-työvalo
- 15 Pikakiristysistukka
- 16 Poraistukan aukko
- 17 Poranterät (Pyörövarsikiinnitys)
- 18 Poranterät (SDS-Plus-kiinnitys)
- 19 Kärkijatke
- 20 Ruuvauskärki
- 21 Voitelurasva
- 22 Säilytyslaukku
- 23 Latauslaite

Toiminnan kuvaus

Akkuporavasara on SDS-Plus-työkalu-kiinnitys (ei irrotettavissa), irrotettava pikakiristysistukka, pyörimissuunta oikealle/vasemmalle ja integroitu LED-työvalo. Osien kuvaukset löytyvät jäljempää.

Tekniset tiedot

Akkukäyttöinen poravasara

..... **PABH 20-Li D4**

Mitoitusjännite U 20 V ==

Paino akun kanssa (20 V, 4 Ah) ≈2 kg

Tyhjäkäynnin kierrosno n_0 ..0–900 min⁻¹

Iskumäärä 0–5000 min⁻¹

Iskuenergia 1 Joule

Poraistukan kiristysmatka 0,8–10 mm

Poranterän enimmäishalkaisija

- Muurattu rakenne	10 mm
- puu	16 mm
- metalli	8 mm
Äänenpainetaso (L_{pA}) .	98,7 dB; $K_{pA}=3$ dB
Äänitehotaso (L_{WA}) .	106,7 dB; $K_{WA}=3$ dB
Värähtely (a_h) _{.HD} ..	10,2 m/s ² ; $K=1,5$ m/s ²
Akku	Li-Ion
Lämpötila	≤50 °C
- Lataaminen	4 - 40 °C
- Käyttö	-20 - 50 °C
- Varastointi	0 - 45 °C
PARKSIDE Performance Älykäs akku	
Smart PAPS 204 A1/Smart PAPS 208 A1	
- taajuusalue	2400-2483,5 MHz
- lähetetty teho	≤ 20 dBm

Melu- ja värinäarvot on määritetty vaatimustenmukaisuusvakuutuksessa nimettyjen standardien ja määräysten mukaan.

Ilmoitettu värinän kokonaisarvo ja ilmoitettu melupäästöarvo on mitattu standardoidulla testausmenetelmällä, ja niitä voidaan käyttää sähkötyökalujen keskinäiseen vertaamiseen. Ilmoitettua värinän kokonaisarvoa ja ilmoitettua melupäästöarvoa voidaan käyttää myös kuormituksen ennakoivaan arviointiin.

VAROITUS! Sähkötyökalun todellisessa käytössä värinä- ja melupäästöt voivat

poiketa ilmoitetuista arvoista sähkötyökalun käytöstä ja käyttötavasta riippuen. On välttämätöntä määrittää käyttäjän turvallisuutta edistävät toimenpiteet, jotka perustuvat värähtelyaltistuksesta tehtyyn arvioon todellisissa käyttöolosuhteissa (tässä on otettava huomioon kaikki käyttöjakson vaiheet, esimerkiksi ajat, jolloin sähkötyökalu on kytketty pois päältä, sekä ajat, jolloin se on päällä, mutta ilman kuormitusta).

Latausajat

Laitte kuuluu **X 20 V TEAM** -sarjaan ja sitä voidaan käyttää **X 20 V TEAM** -sarjan akuilla. **X 20 V TEAM** -sarjan akut saa ladata ainoastaan **X 20 V TEAM** -sarjan latauslaitteilla.

Suosittellemme tämän laitteen käyttöä ainoastaan seuraavilla akuilla: PAP 20 B1, PAP 20 B3, Smart PAPS 204 A1, Smart PAPS 208 A1

Suosittellemme näiden akkujen lataamista seuraavilla latauslaitteilla: PLG 20 A3, PLG 20 A4, PLG 20 C1, PLG 20 C2, PLG 20 C3, PLG 201 A1, PDSLIG 20 A1, PDSLIG 20 B1, Smart PLGS 2012 A1

Akun ja laturin tekniset tiedot: katso erilliset ohjeet.

Latausaikaan vaikuttavat mm. ympäristön ja akun lämpötilan kaltaiset tekijät sekä liitetty verkkojännite, ja siksi se saattaa mahdollisesti poiketa ilmoitetuista arvioista.

Latausaika (min)	PAP 20 A1 PAP 20 A2 PAP 20 B1	PAP 20 A3 PAP 20 B3 Smart PAPS 204 A1	Smart PAPS 208 A1
PLG 20 A1 PLG 20 A4 PLG 20 C1	60	120	240
PLG 20 C2	45	80	165
PLG 20 A2 PLG 20 A3 PLG 20 C3 PDSLGL 20 A1 PDSLGL 20 B1	35	60	120
PLG 201 A1	135	250	500
Smart PLGS 2012 A1	35	45	50

Turvaohjeet

Tämä kappale sisältää laitteen käytössä noudatettavia perustavanlaatuisia turvallisuusohjeita.

▲ VAROITUS! Akun epäasianmukaisesta käytöstä aiheutuvat henkilö- ja esinevahingot. Noudata turvallisuusohjeita sekä latauksesta ja oikeasta käytöstä annettuja ohjeita, jotka löytyvät **X 20 V TEAM** -sarjan akun ja latauslaitteen käyttöohjeesta. Yksityiskohtainen kuvaus lataustapahtumasta ja muita tietoja löytyy tästä erillisestä käyttöohjeesta.

Turvallisuusohjeiden merkitys

▲ VAARA! Tämän turvallisuusohjeen noudattamatta jättämisestä seuraa tapaturma. Seurauksena on vaikea ruumiillinen vamma tai kuolema.

▲ VAROITUS! Tämän turvallisuusohjeen noudattamatta jättämisestä voi seurata tapaturma. Seurauksena voi olla vaikea ruumiillinen vamma tai kuolema.

▲ HUOMIO! Tämän turvallisuusohjeen noudattamatta jättämisestä seuraa tapaturma. Seurauksena voi olla lievä tai keski-vaikava ruumiillinen vamma.

HUOMAUTUS! Tämän turvallisuusohjeen noudattamatta jättämisestä seuraa tapaturma. Siitä voi seurata esinevahinko.

Kuvat ja symbolit

Laitteessa olevat symbolit



Laitte kuuluu **X 20 V TEAM** -sarjaan ja sitä voidaan käyttää **X 20 V TEAM** -sarjan akuilla. **X 20 V TEAM** -sarjan akut saa ladata ainoastaan **X 20 V TEAM** -sarjan latauslaitteilla.



Lue käyttöohje



Käytä kuulonsuojaimia



Käytä silmäsuojainta



Käytä naamaria



Vedä lukitushylsy



Poraus/Ruuvit



Vasaraporaus



Kun pikakiristysistukka on asetettu paikalleen, ei poravasaratointoa saa käyttää.



Sähkölaitteet eivät kuulu kotitalousjätteiden sekaan.

Voitelurasvassa olevat symbolit



Huomio!



Ei sovi alle 3-vuotiaille lapsille



Hävitä pakkaus ympäristöystävällisesti



Kierrätysymboli



Kierrätyskoodi



Voitelurasva, työkalu



Ei sovi vaihteistoille

Käyttöohjeessa olevat symbolit



Huomio!



Lue käyttöohje



Sähkölaitteet eivät kuulu kotitalousjätteiden sekaan.



Älä heitä akkua kotitalousjätteisiin.



Laitteen kuvat käänntösivulla

Yleiset sähkötyökaluja koskevat turvallisuusvaroitukset

▲ VAROITUS! Lue kaikki tämän sähkötyökalun mukana toimitetut turvallisuusvaroitukset, ohjeet, kuvitukset ja eritelmät. Kaikkien alla lueteltujen ohjeiden noudattamatta jättäminen saattaa johtaa sähköiskuun, tulipaloon ja/tai vakavaan vammautumiseen. **Tallenna kaikki varoitukset ja ohjeet tulevaa käyttöä varten.**

Varoituksissa käytetty termi "sähkötyökalu" viittaa verkkovirralla käytettäviin (johdollisiin) sähkötyökaluihin tai akulla käytettäviin (johdottomiin) sähkötyökaluihin.

1. **TYÖSKENTELYPAIKAN TURVALLISUUS**
 - a) **Pidä työskentelypaikka siistinä ja hyvin valaistuna.** Sotkuiset ja pimeät alueet aiheuttavat onnettomuuksia.
 - b) **Älä käytä sähkötyökaluja räjähdysalttiissa ympäristöissä, kuten ympäristöissä, joissa on syttyviä nesteitä, kaasuja tai pölyä.** Sähkötyökalut luovat kipinöitä, jotka voivat sytyttää pölyn tai kaasut.
 - c) **Pidä lapset ja muut ulkopuoliset poissa, kun käytät sähkötyökalua.** Jos huomiosi herpaantuu, voit menettää työkalun hallinnan.
2. **SÄHKÖTURVALLISUUS**
 - a) **Sähkötyökalujen pistokkeiden on vastattava pistorasiaa. Älä koskaan muokkaa pistoketta millään tapaa. Älä käytä sovi-**

- tinipistokkeita maadoitettujen sähkötyökalujen kanssa.** Muokkaamattomat pistokkeet ja niitä vastaavat pistorasiat vähentävät sähköiskun riskiä.
- b) **Vältä kehokosketusta maadoitettujen pintojen kanssa, kuten putkien, lämpöpattereiden, liesien ja jääkaappien kanssa.** Sähköiskun riski kasvaa, jos kehosi on maadoitettu.
- c) **Älä altista sähkötyökaluja saateleille tai kosteudelle.** Jos sähkötyökalun sisään menee vettä, sähköiskun riski kasvaa.
- d) **Älä käytä johtoa väärin. Älä koskaan käytä johtoa sähkötyökalun kantamiseen, vetämiseen tai pistorasiasta irrottamiseen. Pidä johto poissa lämmönlähteistä, öljystä, terävistä kulumista ja liikkuvista osista.** Vaurioituneet tai solmussa olevat johdot lisäävät sähköiskun riskiä.
- e) **Jos käytät sähkötyökalua ulkona, käytä ulko-olosuhteisiin sopivaa jatkojohtoa.** Ulko-olosuhteisiin sopiva jatkojohto vähentää sähköiskun riskiä.
- f) **Jos sähkötyökalun käyttöä kosteassa paikassa ei voida välttää, käytä vikavirtasuojakytkimellä suojattua virtalähdettä.** Vikavirtasuojakytkimen käyttö vähentää sähköiskun riskiä.
3. **HENKILÖKOHTAINEN TURVALLISUUS**
- a) **Pysy valppaana, katso, mitä teet, ja käytä maalaisjärkeä sähkötyökalua käyttäessäsi. Älä käytä sähkötyökalua, kun olet väsynyt taikka huumeiden, alkoholin tai lääkityksen vaikutuksen alaisena.** Huomion
- herpaantuminen vain hetkeksi sähkötyökalua käyttäessä voi aiheuttaa vakavan henkilövahingon.
- b) **Käytä henkilönsuojaimia. Käytä aina silmiensuojainta.** Henkilönsuojaimet, kuten pölynsuojain, luistamattomat turvakengät, suojakypärä tai kuulonsuojain asianmukaisia olosuhteita varten, estävät henkilövahinkoja.
- c) **Estä tahaton käynnistyminen. Varmista, että kytkin on pois päältä-asennossa, ennen kuin liität sähkötyökalun virranlähteeseen ja/tai akkuun taikka nostat tai kannat sitä.** Sähkötyökalujen kantaminen sormi virtapainikkeella tai virran syöttäminen sähkötyökaluille, joiden kytkin on päälle-asennossa, aiheuttaa onnettomuuksia.
- d) **Poista mahdolliset säätöavaimet tai jakoavaimet, ennen kuin käynnistät sähkötyökalun.** Sähkötyökalun pyörivään osaan kiinni jätetty säätöavain tai jakoavain saattaa johtaa henkilövahinkoon.
- e) **Älä kurottele. Pidä jalkasi tukevasti maassa ja säilytä tasapainosi kaikkina aikoina.** Tämä mahdollistaa sähkötyökalun paremman hallinnan odottamattomissa tilanteissa.
- f) **Pukeudu asianmukaisesti. Älä käytä löysiä vaatteita tai koruja. Pidä hiuksesi ja vaatteesi poissa liikkuvista osista.** Löysät vaatteet, korut tai pitkät hiukset voivat jäädä kiinni liikkuviin osiin.
- g) **Jos mukana on pölyn imemiseen ja keräämiseen tarkoitettuja laitteita, varmista, että ne on liitetty ja niitä käytetään asianmukaisesti.** Pölynkeräyslaitteiden käyttö voi vähentää pölyyn liittyviä riskejä.

h) **Älä tuudittaudu turvallisuuden tunteeseen ja jätä työkalujen turvallisoheita huomioimatta, vaikka olisitkin käyttänyt sähkökaluja usein.** Varomaton toimi saattaa aiheuttaa vakavan vamman sekunnin murto-osassa.

4. SÄHKÖTYÖKALUN KÄYTTÖ JA HOITO

- a) **Älä käytä sähkötyökäluä voimalla. Käytä oikeanlaista sähkötyökäluä käyttökohteessa-si.** Oikeanlainen sähkötyökälu antaa paremman lopputuloksen ja on turvallisempi nopeudella, johon se on suunniteltu.
- b) **Älä käytä sähkötyökäluä, jos sitä ei voida käynnistää ja sammuttaa kytkimestä.** Sähkötyökälu, jota ei voida ohjata kytkimellä, on vaarallinen, ja se on korjattava.
- c) **Irrota pistoke virranlähteestä ja/tai irrota akku, jos se on irrotettavissa, ennen kuin teet muokkauksia, vaihdat lisäosia tai laitat sähkötyökäluun si-vuun.** Tällaiset ennakoivat turvallisuus-toimet vähentävät sähkötyökäluun tahattoman käynnistymisen riskiä.
- d) **Varastoi käyttämättömät sähkötyökälu lasten ulottumattomille, äläkä anna sellaisten henkilöiden käyttää sähkötyökäluä, jotka eivät osaa käyttää sitä tai jotka eivät ole lukeneet näitä ohjeita.** Sähkötyökälu ovat vaarallisia kokemattomien käyttäjien käsissä.
- e) **Huolla sähkötyökäluja ja lisäosia. Tarkasta liikkuvien osien yhteensopiminen ja kiinnittyminen, osien mahdollinen rikkoutuminen ja kaikki muut seikat, jotka voivat vaikuttaa sähkö-**

työkäluun toimintaan. Jos sähkötyökälu on vaurioitunut, korjaa se ennen käyttöä. Monet onnettomuudet johtuvat huonosti huolletuista sähkötyökäluista.

- f) **Pidä leikkaavat työkalut terävinä ja puhtaina.** Asialliset huollatut leikkaavat, teräväreunaiset työkalut eivät jää helposti jumiin, ja niitä on helppomp hallita.
- g) **Käytä sähkötyökäluä, lisäosia ja teräpaloja yms. näiden ohjeiden mukaisesti ottaen huomioon työskentelyolosuhteet ja kohteena oleva työ.** Sähkötyökäluun käyttö tarkoituksenvastaisiin käyttökohteisiin saattaa johtaa vaaralliseen tilanteeseen.
- h) **Pidä kahvat ja tarttumispinnat kuivina, puhtaina sekä öljyttöminä ja rasvattomina.** Liukkaat kahvat ja tarttumispinnat estävät sähkötyökäluun turvallisen käsittelyn ja hallinnan odottamattomissa tilanteissa.
- #### 5. AKKUTYÖKALUN KÄYTTÖ JA HOITO
- a) **Lataa akku ainoastaan valmistajan määrittelemällä laturilla.** Laturi, joka sopii yhdenlaiseen akkuun, saattaa aiheuttaa tulipaloriskin toisenlaisen akun kanssa käytettynä.
- b) **Käytä sähkötyökäluja ainoastaan erityisesti niille tarkoitettujen akkujen kanssa.** Toisenlaisen akkujen käyttö saattaa aiheuttaa vahinko- ja tulipaloriskin.
- c) **Kun akkua ei käytetä, pidä se poissa muista metalliesineistä, kuten klemmareista, kolikoista, avaimista, nauloista, ruuveista tai muista pienistä metalliesineistä, jotka saattavat muodostaa yhteyden liittimestä toiseen.** Akun liittimien oikominen

saattaa aiheuttaa palovammoja tai tulipalon.

- d) **Väärissä olosuhteissa akusta saattaa purkautua nestettä; vältä kosketusta. Jos kosketat nestettä vahingossa, huuhtele vedellä. Jos neste joutuu silmien kanssa kosketuksiin, käänny lisäksi lääkärin puoleen.** Akusta purkautuva neste saattaa aiheuttaa ärsytystä tai palovammoja.
- e) **Älä käytä akkua tai työkalua, joka on vaurioitunut tai jota on muokattu.** Vaurioituneet tai muokatut akut saattavat käyttäytyä arvaamattomasti ja johtaa tulipaloon, räjähdyksen tai vammautumisiin.
- f) **Älä altista akkua tai työkalua tulelle tai korkeille lämpötiloille.** Altistuminen tulelle tai yli 130 °C:n lämpötiloille saattaa aiheuttaa räjähdyksen.
- g) **Noudata kaikkia lataamista koskevia ohjeita. Älä lataa akkua tai työkalua ohjeissa määritellyn lämpötila-alueen ulkopuolella.** Epäasianmukainen lataaminen tai lataaminen määritellyn lämpötila-alueen ulkopuolella saattaa vahingoittaa akkua ja nostaa tulipaloriskiä.
6. **HUOLTO**
- a) **Anna pätevän huoltohenkilön huoltaa sähkötyökalusi ja käyttää ainoastaan vastaavia varaosia.** Tämä ylläpitää sähkötyökalun turvallisuutta.
- b) **Älä koskaan huolla vaurioituneita akkuja.** Akkuja saa huoltaa ainoastaan valmistaja tai valtuutettu huoltopalveluidentarjoaja.

Vasaran turvallisuusvaoritukset

Kaikkien toimintojen turvallisuusohjeet

- **Käytä kuulosuojaimia.** Melulle altistuminen voi aiheuttaa kuulon heikkenemisen.
- **Käytä lisäkahvaa (lisäkahvoja), jos sellainen on toimitettu työkalun mukana.** Hallinnan menettäminen saattaa aiheuttaa henkilövahingon.
- **Pidä sähkötyökalua kiinni eristetyistä tartuntapinnoista toisissa, joissa leikkaavat lisäosat tai kiinnittimet saattavat osua piilossa oleviin johtoihin.** Leikkaavat lisäosat tai kiinnittimet, jotka osuvat jännitteeseen johtoon, saattavat altistaa sähkötyökalun paljaat metalliosat jännitteelle ja aiheuttaa työkalun käyttäjälle sähköiskun.

Poravasaran pitkien poranterien käyttöön liittyvät turvallisuusohjeet

- **Aloita poraaminen aina alhaisella kierrosluvulla niin, että terän kärki on kosketuksissa työkappaleen kanssa.** Käyttö korkeammilla nopeuksilla todennäköisesti taivuttaa terää, jos se pääsee liikkumaan vapaasti koskematta työstökappaleelta, mikä johtaa henkilövahinkoon.
- **Lisää painetta vain suorassa linjassa terän kanssa äläkä käytä liiallista voimaa.** Terät voivat taipua ja se voi aiheuttaa niiden murtumisen tai hallinnan menetyksen, mikä johtaa henkilövahinkoon.

Lisäturvallisuusohjeet

- **Varmista työkappaleen kiinnitys.** Kädellä pidettynä työkappale ei pysy luotettavasti paikallaan. Siksi se

kannattaa kiinnittää ruuvipenkin tai puristimien avulla.

- **Kytke sähkötyökalu heti pois käytöstä, jos käyttötyökalu tukkiutuu. Varaudu voimakkaisiin vääntömomentteihin, jotka aiheuttavat takaisiniskuja.**

Käyttötyökalu tukkeutuu, jos se jumiutuu työstökappaleeseen tai sähkötyökalu ylikuormittuu.

- **Odota aina kunnes sähkötyökalu on pysähtynyt kokonaan, ennen kuin laitat sen sivuun.** Lisäosa saattaa jumittua, minkä seurauksena voit menettää sähkötyökalun hallinnan.
- **Käytä soveltuvia ilmaisimia määrittelemään, onko työkohteessasi piilossa olevia virtalinjjoja, tai ole asiasta yhteydessä paikalliseen sähköyhtiöön.** Sähköjohtoihin osuminen saattaa aiheuttaa tulipalon ja sähköiskun. Vaurioituneet kaasujohdot saattavat aiheuttaa räjähdysten. Vesijohtojen rikkoutuminen aiheuttaa omaisuusvahinkoja.
- **Käytä ainoastaan PARKSIDEn suosittelemia lisäosia.** Sopimattomat lisäosat saattavat aiheuttaa sähköiskun tai tulipalon.

Jäännösriskit

Jäännösriski on olemassa siitäkin huolimatta, että sähkötyökalua käsitellään määräysten mukaisesti. Tämän sähkötyökalun rakenteesta tai käytöstä voi aiheutua seuraavia vaaroja:

- kuulovauriot, jos työskentelyn aikana ei käytetä soveltuvia kuulosuojaimia,
- terveyshaitat, jotka aiheutuvat käteen ja käsivarteen kohdistuvasta värinästä, jos laitetta käytetään pidempiä aikoja tai jos sitä ei käytetä tai huolleta oikein,

▲ VAROITUS! Laitteen käytön aikana syntyvän elektromagneettisen kentän aiheuttamat haitat. Sähkömagneettinen kenttä voi haitata aktiivisia tai passiivisia lääkinnällisiä implantteja. Vakavien ja hengenvaarallisten vaarojen välttämiseksi suosittelemme henkilöitä, joilla on lääkinnällinen implantti, konsultoimaan lääkäriään tai implantin valmistajaa ennen laitteen käyttämistä.

Valmistelut

▲ VAROITUS! Tahattomasti käynnistyvän laitteen aiheuttama loukkaantumisvaara. Aseta akku laitteeseen vasta, kun laite on kokonaan valmisteltu käyttöä varten.

Hallintalaitteet

Tutustu laitteen hallintalaitteisiin ennen ensimmäistä käyttökertaa.

- **Pyörimissuunnan valintakytkin (5) (Kuva A)**

▲ HUOMIO! Loukkaantumisvaara! Käännä pyörimissuunnan vaihtokytkin (5) keskiasentoon ennen kaikkia laitteella tehtäviä töitä (esim. huolto, työkalunvaihto jne.) sekä laitteen kuljetuksen ja säilytyksen aikana. Näin estetään virtakytkimen (6) tahaton käyttö.

HUOMAUTUS! Käytä pyörimissuunnan vaihtokytkintä vain laitteen ollessa pysähdyksissä!

Kytkimen suunta takaa katsottaessa.

- Pyörimissuunta **vasemmalle** oikealle ↶
- **Keskellä** 🚫 Käynnistyslukko
- Pyörimissuunta **oikealle** vasemmalle ↷
- **Toiminnan valintakytkin (4)**
HUOMAUTUS! Vaurioitumisvaara! Toiminnan valintakytkintä saa käyttää vain laitteen ollessa pysähdyksissä.

Laitteen käyttötapa valitaan vaihtokytkimellä (4).

Käännä toiminnon valintakytkintä (4) siten, että nuolimerkintä osoittaa haluttua symbolia (katso *Käyttötavan valinta*, S. 14).

• **Virtakytkin (6)**

- Käynnistäminen: Painaminen
- Kierrosluvun säätäminen portaattomasti: Vääntömomentti kasvaa sitä enemmän, mitä pidemmälle virtakytkintä painetaan.
- Sammuttaminen: Vapautus

Työkalun valitseminen

Ohjeita

- Iskuporaukseen tarvitaan pora, jossa on SDS-Plus-kiinnitys (18).
HUOMAUTUS! Vaurioitusvaara! Käyttötapaa "iskuporaus" saa käyttää ainoastaan, kun pikakiristysistukka ei ole paikalleen asetettuna!
- Jos haluat porata puuta, metallia ja muovia ilman iskutoimintoa, käytä SDS-Plus-adapterilla (15) varustettua pikakiristysistukkaa.
- Käytä ruuvaamiseen ruuvauskärkipidenystä (19) / ruuvauskärkiä (20), jotka kiinnität SDS-Plus-adapterilla (15) varustetun pikakiristysistukan avulla.

Käyttötyökalun asentaminen ja irrottaminen

Ohjeita

- Työkalukiinnitys (1): SDS-Plus
HUOMAUTUS! Vaurioitusvaara! Pikakiristysistukkaa (15) saa käyttää vain käyttötavassa "Poraus/ruuvaus".
- SDS-Plus-työkalulla / pikakiinnitystukalla on järjestelmästä johtuvista syistä hieman säteisvällystä. Sillä ei ole vaikutusta porauksen tarkkuuteen.
- Puhdista ennen työskentelyä käyttötyökalu ja SDS-kiinnitys, ja levitä sisään

työnnettävään päätyyn hieman toimitukseen sisältyvää voitelurasvaa (21) (0,5–1 g).

- Varmista työkalua käytettäessä, että pölysuojus (2) ei vaurioidu. Pölysuojus (2) estää pitkälti porauspölyn pääsemisen työkalukiinnitykseen käytön aikana.
HUOMAUTUS! Vaurioitunut pölysuojus (2) on vaihdettava välittömästi. Suosittelemme jättämään tämän asiakaspalvelun suoritettavaksi.
- Suuntatiedot takaa katsottaessa.

Käyttötyökalun (Kuva B) asentaminen SDS-Plus

1. SDS-työkalukiinnityksen (3) vapauttaminen: Vedä lukitushylsyä (1) taaksepäin.
2. Kierrä käyttötyökalu SDS-Plus-työkalukiinnitykseen (1).
3. Käyttötyökalun kiinnittäminen: Vapauta lukitushylsyt (3) irti.
4. Tarkista työkalusta vetämällä, että se on tukevasti paikoillaan.

Käyttötyökalun (SDS-Plus) irrottaminen (Kuva B)

1. SDS-Plus-työkalukiinnityksen (1) vapauttaminen: Vedä lukitushylsyä (3) taaksepäin.
2. **▲ HUOMIO!** Tulipalovaara! Käyttötyökalut – erityisesti porat – voivat kuumentua erittäin paljon. Käytä tarvittaessa suojakäsineitä.
Irrota käyttötyökalu.

Pikakiristysistukan asentaminen (Kuva C)

1. SDS-Plus-työkalukiinnityksen (1) vapauttaminen: Vedä lukitushylsyä (3) taaksepäin.
2. Kierrä pikakiristysistukka (15) SDS-Plus-työkalukiinnitykseen (1).
3. Tarkista pikakiristysistukasta (15) vetämällä, että se on lukittunut tukevasti paikoilleen.

Kuusiokantaisella/pyöreällä varrella varustettujen käyttötyökalujen asettaminen paikoilleen (Kuva D)

Ohjeita

- Poraistukan kiristysmatka: 0,8–10 mm
- Pyörimissuunta on kaiverrettu pikakiristysistukkaan (15).

Menettely

1. Poraistukan avaaminen: Kierrä pikakiristysistukkaa (15) merkinnän **RE-LEASE** suuntaan.
2. Työnnä käyttötyökalu mahdollisimman syvälle poraistukan aukkoon (16).
Käyttötyökalun kiinnittäminen: Kierrä pikakiristysistukkaa (15) merkinnän **GRIP** suuntaan.

Kuusiokantaisella/pyöreällä varrella varustettujen käyttötyökalujen irrottaminen (Kuva D)

1. Poraistukan avaaminen: Kierrä pikakiristysistukkaa (15) merkinnän **RE-LEASE** suuntaan.
2. **▲ HUOMIO!** Tulipalovaara! Käyttötyökalut – erityisesti porat – voivat kuumentua erittäin paljon. Käytä tarvittaessa suojakäsineitä.
Irrota käyttötyökalu.

Pikakiristysistukan irrottaminen (Kuva C)

1. SDS-Plus-työkalukiinnityksen (1) vapauttaminen: Vedä lukitushylsyä (3) taaksepäin.
2. Poista pikakiristysistukka (15).

Akun lataustilan tarkastaminen

LEDit	Merkitys
punainen, oranssi, vihreä	Akku ladattu
punainen, oranssi	Akku osittain ladattu

LEDit	Merkitys
punainen	Akku on ladattava
1. Paina painiketta (8) lataustilanäytön (9) vieressä akussa (10). Lataustilanäytön LEDit näyttävät akun lataustilan.	
2. Lataa akku (10), kun vain lataustilanäytön (9) punainen LED-valo palaa.	

Akun lataaminen

Katso myös latauslaitteen käyttöohje.

Huomautuksia

- Anna lämmenneen akun jäähtyä ennen latausta.
- Älä altista akkua pitkään voimakkaalle auringonpaisteelle äläkä aseta sitä lämpöpattereiden päälle (enint. 50 °C).

Akun lataaminen

1. Irrota akku (10) laitteesta.
2. Työnnä akku (10) latauslaitteen (23) latauskuiluun.
3. Liitä akkulatauslaite (23) pistorasiaan.
4. Kun lataustapahtuma on suoritettu, irrota akkulatauslaite (23) sähköverkosta.
5. Vedä akku (10) pois akkulatauslaitteesta (23).



Käyttö

Käyttötavan valinta

Ohjeita

- **Varmista ja tue työkappale tukevalle alustalle pidikkeillä tai muulla käytännöllisellä tavalla.** Työkappaleen pitäminen kädessä tai työkappaleen tukeminen omaa varhala vasten ei pidä työkappaletta tukevasti ja saattaa johtaa hallinnan menettämiseen.

Käännä toiminnon valintakytkintä (4) siten, että nuolimerkintä osoittaa haluttua symbolia.

Symboli	Käyttötapa	Materiaali	Poraistukka	Pyörimissuunta	Käyttötyökalu
	Vasaraporaus	tiili, Betoni, Kivi (Muurattu rakenne)	SDS-Plus	Pyörimissuunta oikealle ↻	Poranterät (SDS-Plus-kiinnitys)
	Poraus	puu, Metalli, muovi	Pikakiristystukka	Pyörimissuunta oikealle ↻	Poranterät (Pyörövarsikiinnitys)
	Ruuvit	Ruuvi	Pikakiristystukka	Kiertäminen sisään: Pyörimissuunta oikealle ↻ Kiertäminen ulos: Pyörimissuunta vasemmalle ↻	Kärkijatke, Ruuvauskärki

Akun asettaminen ja irrottaminen

▲ VAROITUS! Tahattomasti käynnistyvän laitteen aiheuttama loukkaantumisvaara. Aseta akku laitteeseen vasta, kun laite on kokonaan valmisteltu käyttöä varten. **HUOMAUTUS!** Vaurioitusvaara! Väärä akku voi vahingoittaa laitetta ja akkua.

Akun asettaminen paikoilleen

1. Työnnä akku (10) ohjauskiskoa pitkin akkupidikkeeseen (12).
Akku lukittuu kuuluvasti.

Akun irrottaminen

1. Paina akun vapautuspainetta (11) akussa (10) ja pidä sitä painettuna.
2. Vedä akku ulos akkupidikkeestä (12).

Käynnistäminen ja sammuttaminen

▲ VAROITUS! Laitteen tahattoman keskeytyksen aiheuttama loukkaantumisvaara. Tarkasta ennen akun laitteeseen asettamista, että virtakytkin (6) toimii asianmukaisesti ja että se palaa takaisin Pois-asentoon, kun se vapautetaan.

Käynnistäminen

1. Aseta akku (10) laitteeseen.
2. Valitse pyörimissuunnan kytkimellä (5) pyörimissuunta.
3. Paina virtakytkintä (6) ja pidä sitä painettuna.
LED-työvalo (14) palaa.

Sammuttaminen

1. Vapauta virtakytkin (6).
2. Odota, että sähkötyökalu on pysähtynyt, ennen kuin lasket sen pois käsistäsi.
3. Työtauoilla: Aseta pyörimissuunnan valintakytkin (5) keskelle. Tällä varoitimenpiteellä estetään sähkötyökalun tahaton käynnistyminen.
4. Irrota laitteen akku (10), jos jätät laitteen ilman valvontaa tai kun olet suorittanut työn loppuun.

Kuljetus

Ohjeita laitteen kuljettamiseen:

- Kytke laite pois päältä ja poista akku (10). Varmista, että kaikki liikkuvat osat ovat pysähtyneet täysin.
- Irrota vaihtoterä.
- Kanna laitetta aina kahvasta (7).

Puhdistus, huolto ja varastointi

▲ VAROITUS! Tahattomasti käynnistyvän laitteen aiheuttama loukkaantumisvaara. Suojaa itsesi huolto- ja puhdistustöiden aikana. Sammuta laite ja poista akku (10).

Anna huoltopalvelumme hoitaa korjaus- ja huoltotyöt, joita ei ole mainittu tässä käyttöohjeessa. Käytä vain alkuperäisvaraosia.

Puhdistus

▲ VAROITUS! Sähköisku! Älä koskaan ruiskuta laitetta vedellä.

HUOMAUTUS! Vaurioitumisvaara! Kemialliset aineet voivat vaurioittaa laitteen muoviosia. Älä käytä puhdistus- tai liuotainaineita.

- Pidä laitteen tuuletusaukot, moottorin kotelo ja laitteen kädensijat aina puhtaina. Käytä tähän kosteaa liinaa tai harjaa.
- Puhdista SDS-Plus-työkalukiinnitys (1). Vedä lukitushylsy (3) taakse ja poista pölysuojus (2) eteenpäin.

Huolto

- Tarkasta ennen jokaista käyttöä, ettei laitteessa ole selkeitä puutteita, kuten irtonaisia, kuluneita tai vioittuneita osia.
- Leviä SDS-käyttötyökalun sisään työnnettävään päätyyn säännöllisesti hie-man toimitukseen sisältävää voiteluras-

vaa (21) (0,5–1 g). SDS-käyttötyökalun voitelu tulee toistaa, kun varteen ei enää tartu rasvaa.

HUOMAUTUS! Työkalukiinnityksen voitelu takaa moitteettoman käytön ja pidemmän käyttöiän.

Varastointi

Varastoi laite ja siihen kuuluvat tarvikkeet aina:

- puhtaana
- kuivana
- pölyltä suojattuna
- Mukana toimitetussa säilytyslaukussa (22)
- poissa lasten ulottuvilta

Akun ja laitteen varastointilämpötila on 0–45 °C. Varastointia erittäin kylmissä tai kuumissa lämpötiloissa tulee välttää, jotta akku ei menettäisi tehoaan.

Irrota akku ennen pitkäaikaista varastointia (esim. talveksi). Lue akun ja laturin erilliset käyttöohjeet.

Hävittäminen/ ympäristönsuojelu

Poista akku laitteesta ja toimita laite, akku, lisävarusteet ja pakkaus ympäristöstävälliseen kierrätykseen.



Sähkölaitteet eivät kuulu kotitalousjätteiden sekaan.

Yliviivatun pyörillä varustetun jäteastian symboli tarkoittaa, että tätä tuotetta ei saa hävittää lajittelemattomana yhdyskuntajätteenä käyttökänsä lopussa.

Sähkö- ja elektroniikkaromua käsittelevä direktiivi 2012/19/EU:

Kuluttajilla on lain mukaan velvollisuus toimittaa sähkö- ja elektroniikkalaitteet niiden käyttöiän päätyttyä ympäristöstävälliseen

kierrätykseen. Näin varmistetaan ympäristöystävällinen ja resursseja säästävä hyötykäyttö.

Aina osaksi kansallista lainsäädäntöön soveltamisesta riippuen voi käytössä olla seuraavat mahdollisuudet:

- palautus myyntipisteeseen,
- toimittaminen viralliseen keräyspisteeseen,
- lähettäminen takaisin valmistajalle/liikkeenlaskijalle.

Tämä ei koske käytöstä otettujen laitteiden tarvikkeita ja apuvälineitä, jotka eivät sisällä sähköisiä.

Akkujen hävittämisohteet



Älä heitä akkua kotitalousjätteisiin, avotuleen (räjähdysvaara) tai veteen. Vioittuneet akut voivat aiheuttaa haittaa ympäristölle ja ihmisten terveydelle, jos niistä vuotaa myrkyllisiä höyryjä tai nesteitä.

Hävitä akut paikallisten määräysten mukaisesti. Vialliset tai käytetyt akun on kierrätettävä direktiivin 2006/66/EY mukaisesti. Vie akut vanhoille akuille tarkoitettuun keräyspisteeseen, josta ne toimitetaan ympäristöystävälliseen kierrätykseen. Lisätietoja saat paikalliselta jätehuoltoyritykseltä tai huoltopalvelustamme. Hävitettävien akkujen lataustilan on oltava tyhjä. Suosittelemme peittämään navat teipillä oikosululta suojaamiseksi. Älä avaa akkua.

Huolto

Takuu

Hyvä asiakas, tälle laitteelle annetaan ostopäivästä alkaen 3 vuoden takuu.

Siinä tapauksessa, että tuotteessa havaitaan jokin vika tai puute, on asiakkaalla lakisääteisiä oikeuksia myyjää kohtaan.

Seuraavassa kuvattu takuu ei rajoita näitä lakisääteisiä oikeuksia.

Takuuehdot

Takuuaika alkaa ostopäivänä. Pidä alkuperäinen ostokuitti hyvin tallessa. Kuittia tarvitaan oston todisteeksi.

Jos tuotteessa esiintyy kolmen vuoden sisällä ostopäivästä alkaen materiaali- tai valmistusvirheitä, korjaamme tai vaihdamme tuotteen – valintamme mukaan – maksutta. Tämä takuusuoritus edellyttää, että näiden kolmen vuoden sisällä esitetään ostokuitti ja annetaan lyhyt kirjallinen kuvaus siitä, missä vika on ja milloin se on syntynyt.

Mikäli takuu kattaa vian, saat takaisin joko korjatun tai uuden tuotteen. Takuuaika ei ala alusta uudelleen korjauksen tai tuotteen vaihdon jälkeen.

Takuuaika ja puutteista aiheutuvat oikeudet

Takuuaika ei pitene takuusuorituksesta. Se koskee myös vaihdettua tai korjattua tuotetta. Mahdollisesti jo tuotetta ostaessa havaitut viat ja puutteet täytyy ilmoittaa heti pakkauksesta poistamisen jälkeen. Takuuajan umpeuduttua tehtävät korjaukset ovat maksullisia.

Takuun laajuus

Tuote on valmistettu ankaria laatuksiteerejä noudattaen ja tarkastettu huolellisesti ennen toimitusta.

Takuu kattaa materiaali- tai valmistusvirheet. Takuuta ei anneta tuoteosille, jotka ovat jatkuvasti normaalissa kulutuksessa ja jotka katsotaan olevan kuluvia osia (esim. Poranterät) eikä myöskään helposti rikkoutuvien osien vahingoille.

Takuu raukeaa, jos tuotetta käytetään vahingoittuneena, asiaankuulumattomasti ja jos siitä ei ole huollettu. Tuotteen asianmukaiseen käyttöön katsotaan kuuluvaksi tässä käyttöohjeessa annettujen ohjeiden

tarkka noudattaminen. Kaikkia toimenpiteitä ja käsittelyjä, joista tässä käyttöohjeessa on varoitettu, täytyy ehdottomasti välttää. Tuote on tarkoitettu tavalliseen talouskäyttöön, ei ammatilliseen käyttöön. Takuu raukeaa, jos laitetta on käsitelty asiaankuulumattomasti ja sitä on manipuloitu ja korjattu muuten kuin valtuutetun huoltopisteen toimesta.

Takuun selvitys

Jotta takuuvaatimuksesi hoidetaan mahdollisimman nopeasti, noudata seuraavia ohjeita:

- Pidä mahdollisten kysymyksien ja ostovarmistuksen varalta ostokuitti ja tunnusnumero esillä (IAN 449869_2310).
- Tuotenumero on luettavissa joko tyyppikilvestä.
- Mikäli kyseessä on toimintahäiriö tai muu puute, ota silloin ensin yhteyttä **puhelimitse** seuraavassa esitettyihin huoltopisteisiin tai lähetä **sähköposti**. Saat sen jälkeen lisätietoa reklamaation selvityksestä.
- Sovittuasi asiakaspalvelun kanssa asiasta voit lähettää vialliseksi katsotun tuotteen maksutta sinulle ilmoitettuun osoitteeseen, mukaan on liitettävä ostokuitti ja ilmoitus siitä, mikä vika tuotteessa on ja milloin se on aiheutunut. Vastanotto-ongelmien ja lisäkustannuksien välttämiseksi on käytettävä ehdottomasti annettua osoitetta. Varmista, että lähetysmaksu on maksettu, paketin koko ei aiheuta lisäkustannuksia, lähetys ei ole pikalähetys tai muu erikoislähetys. Lähetä laitteen mukana kaikki oston yhteydessä mukana olleet lisätarvikkeet ja pakkaa laite huolella.

Korjauspalvelu

Jos kyse on korjaustöistä, **joita eivät kuulu takuun piiriin**, ota yhteyttä huoltopalveluun. Sieltä saat kustannusarvion.

- Voimme työstää ainoastaan laitteita, jotka on toimitettu meille riittävän hyvin paketoituna ja joiden postimaksu on maksettu.
Ohje: Lähetä laite puhdistettuna huoltopalveluumme annettuun osoitteeseen ja liitä mukaan selvitys viasta.
- Emme ota vastaan ilman postimaksua lähetettyjä laitteita emmekä laitteita, jotka on lähetetty suurikokoisena pakettina, pikapakettina lähetettyjä tai muuna erikoislähetystenä.
- Hävitämme meille lähetetyt, vialliset laitteet maksutta.

Service-Center



Huolto Suomi

Tel.: 010309 3582

E-mail: grizzly@lidl.fi

IAN 449869_2310



Huolto Ruotsi

Tel.: 0770 930 739

E-mail: grizzly@lidl.se

IAN 449869_2310

Maahantuoja

Huomaa, ettei seuraava osoite ole huoltoosoite. Ota ensiksi yhteyttä yllä mainitun "Service-Center".

Grizzly Tools GmbH & Co. KG

Stockstädter Str. 20

63762 Großostheim

SAKSA

www.grizzlytools.de

Varaosat ja lisävarusteet

Varaosia ja lisävarusteita saat osoitteesta www.grizzlytools.shop. Jos tilauksen yhteydessä ilmenee ongelmia, ota meihin yhteyttä verkkokaupan kautta. Mikäli sinulla on kysyttävää, ota yhteyttä huoltopalveluun Service-Center, S. 18

Asema- nro.	Nimitys	Tilausno.
15	Pikakiristysistukka (SDS-Plus-adapteri)	91110393
19	Kärkijatke	91110395

Vianmääritys

Seuraava talukko auttaa pienien häiriötilojen ratkaisemisessa:

Ongelma	Mahdollinen syy	Vian korjaus
Laitte ei käynnisty	Akkua (10) ei ole asetettu paikoilleen	Akun asettaminen paikoilleen, S. 15
	Virtakytkimen (ó) vika	Ota yhteyttä huoltopalveluun.
	Akku (10) on tyhjä	Akun lataaminen, S. 14
	Moottorivika	Ota yhteyttä huoltopalveluun.
Laitteen toiminta keskeytyy välillä	Löysä liitäntä laitteen sisällä	Ota yhteyttä huoltopalveluun.
	Virtakytkimen (ó) vika	

Alkuperäisen EY-vaatimustenmukaisuusvaakuutuksen käänös

Tuote: **Akkukäyttöinen poravasara**

Malli: **PABH 20-Li D4**

Sarjanumero: 000001 - 190000

Edellä kuvattu vakuutuksen kohde on asiaa koskevan unionin yhdenmukaistamislainsäädännön vaatimusten mukainen:

**2006/42/EC • 2014/30/EU • 2011/65/EU & (EU) 2015/863
Tuote akulla Smart PAPS 204 A1/Smart PAPS 208 A1: 2014/53/EU**

Edellä kuvattu vakuutuksen kohde on tiettyjen vaarallisten aineiden käytön rajoittamisesta sähköjä elektroniikkalaitteissa 8 päivänä kesäkuuta 2011 annetun Euroopan parlamentin ja neuvoston direktiivin 2011/65/EU vaatimusten mukainen.

Vaatimustenmukaisuuden varmistamiseksi on sovellettu seuraavia yhdenmukaistettuja standardeja sekä kansallisia standardeja ja määräyksiä:

**EN 62841-1:2015/A11:2022
EN IEC 62841-2-6:2020/A11:2020 • EN IEC 63000:2018
IEC 62471:2006 • EN 62471:2008
EN IEC 55014-1:2021 • EN IEC 55014-2:2021
Tuote akulla Smart PAPS 204 A1/Smart PAPS 208 A1:
EN 301 489-1 V2.2.3:2019 • Draft EN 301 489-17 V3.2.5:2022
EN 300 328 V2.2.2:2019 • EN 50663:2017**

Tämä vaatimustenmukaisuusvakuutus on annettu valmistajan yksinomaisella vastuulla:



Grizzly Tools GmbH & Co. KG
Stockstädter Str. 20
63762 Großostheim
SAKSA
01.04.2024

Christian Frank
Valtuutettu edustaja dokumentointia varten

Innehållsförteckning

Inledning	21
Avsedd användning.....	21
Leveransens innehåll/tillbehör.....	22
Översikt.....	22
Funktionsbeskrivning.....	22
Tekniska data.....	22
Säkerhetsanvisningar	24
Säkerhetsanvisningarnas betydelse.....	24
Bildtecken och symboler.....	24
Allmänna säkerhetsvarningar för elverktyg.....	25
Säkerhetsvarningar för hammare.....	28
Restrisker.....	29
Förberedelser	29
Manöverdelar.....	29
Välja verktyg.....	29
Montera och demontera insatsverktyget.....	30
Kontrollera batteriets laddningsnivå.....	31
Ladda batteriet.....	31
Drift	31
Välja driftläge.....	31
Sätta in och ta ut batteriet.....	31
Koppla på och stänga av.....	32
Transport	32
Rengöring, underhåll och förvaring	32
Rengöring.....	32
Underhåll.....	32
Förvaring.....	33
Kassering/miljöskydd	33
Anvisningar för bortskaffande av uppladdningsbara batterier.....	33
Service	33
Garanti.....	33
Reparationsservice.....	34
Service-Center.....	35

Importör.....35

Reservdelar och tillbehör..... **35**

Felsökning..... **35**

**Översättning av den
ursprungliga EG-försäkran om
överensstämmelse**..... **36**

Sprängskiss..... **77**

Inledning

Tack för köpet av din nya sladdlösa borrhammare (hädanefter kallad "produkt" eller "elverktyg").

Du har valt en produkt med hög kvalitet. Den här produkten har kvalitetsprovats under tillverkningsprocessen och genomgått en slutlig kontroll efteråt. Därmed kan produktens funktionsduglighet garanteras.



Manualen är en del av produkten. Den innehåller viktig information om säkerhet, användning och kassering. Läs noga igenom manualen. Ta reda på hur produkten ställs in och används på rätt sätt. Använd endast produkten enligt beskrivningarna och i de syften som avses. Ta väl vara på manualen och lämna över all dokumentation tillsammans med produkten om du överlåter den till någon annan person.

Avsedd användning

Produkten är endast avsedd att användas på följande sätt:

- Skruva in och skruva loss skruvar
- Borra i trä, metall eller plast
- Slagborring i murverk

Drift endast i torra utrymmen.

All typ av användning som inte uttryckligen tillåts i den här manualen kan utgöra en allvarlig risk för användaren och orsaka skador på produkten. Den som arbetar med produkten är ansvarig för ev.

olyckor eller skador på människor och deras egendom som orsakas av produkten. Produkten är avsedd för hemmabruk. Den är inte konstruerad för att användas kontinuerligt i yrkesmässigt syfte. Om produkten används kommersiellt upphör garantin att gälla. Tillverkaren ansvarar inte för skador till följd av användningssätt som strider mot föreskrifterna eller till följd av att produkten hanteras på fel sätt.

Produkten ingår i serie **X 20 V TEAM** och kan användas med batterier i serie **X 20 V TEAM**. Batterierna i serie **X 20 V TEAM** får bara laddas med laddare i serie **X 20 V TEAM**.

Leveransens innehåll/ tillbehör

Packa upp produkten och kontrollera att leveransen är komplett.

Kassera förpackningen enligt föreskrifterna.

- Batteridriven borrhammare
- Snabbchuck (SDS-Plus adapter):
Ø 10 mm
- 3x 150 mm SDS-Plus Borr:
Ø 6/8/10 mm
- 3x HSS Borr (rundskaft-hållare):
Ø 5/6/8 mm
- Bits-förlängning (sexkant-hållare)
- 6x 50 mm Skruvbits (S2):
5.5/PH1/PZ1/PZ2/T20/T25;
2x 50 mm Skruvbits (S2): PH2
- Smörjfett (50 g)
- Förvaringsväska
- Översättning av bruksanvisning i original

Batteriet och laddaren ingår inte i leveransen.

Översikt

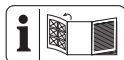

Bilder av produkten finns på den främre uppfällbara sidan.

- 1 Verktögsfäste SDS-Plus
- 2 Dammskyddskåpa
- 3 Låshylsa
- 4 Funktionsväljare
- 5 Riktningssomkopplare
- 6 På/Av-knapp
- 7 Handtag (isolerad greppyta)
- 8 Knapp (Laddningsindikator)
- 9 Laddningsindikator
- 10 Laddbart batteri
- 11 Batteriupplåsning
- 12 Batterihållare
- 13 Extrahandtag (isolerad greppyta)
- 14 LED-arbetsbelysning
- 15 Snabbchuck
- 16 Chucköppning
- 17 Borr (rundskaft-hållare)
- 18 Borr (SDS-Plus hållare)
- 19 Bits-förlängning
- 20 Skruvbits
- 21 Smörjfett
- 22 Förvaringsväska
- 23 Laddare

Funktionsbeskrivning

Den sladdlösa borrhammaren är utrustad med en SDS-Plus verktygshållare (ej avtagbar), en avtagbar snabbchuck, rotation medurs/moturs och en integrerad LED-arbetsbelysning.

Hur delarna fungerar beskrivs i följande avsnitt.

Tekniska data

Batteridriven borrhammare

..... **PABH 20-Li D4**

Märkspänning U 20 V ==

Vikt med uppladdningsbart batteri (20 V, 4 Ah)	≈ 2 kg
Tomgångsvarvtal n_0	0–900 min ⁻¹
Slaghastighet	0–5000 min ⁻¹
Slagenergi	1 Joule
Chuckspännvidd	0,8–10 mm
Max borrhål diameter	
– Murverk	10 mm
– trä	16 mm
– metall	8 mm
Ljudtrycksnivå (L_{pA})	98,7 dB; $K_{pA}=3$ dB
Ljudeffektnivå (L_{WA})	106,7 dB; $K_{WA}=3$ dB
Vibration ($a_{h,HD}$)	10,2 m/s ² ; $K=1,5$ m/s ²
Laddbart batteri	Li-Ion
Temperatur	≤ 50 °C
– Laddningsprocess	4 – 40 °C
– Användning/Drift	–20 – 50 °C
– Förvaring	0 – 45 °C
Smart batteri från PARKSIDE Performance	
Smart PAPS 204 A1/Smart PAPS 208 A1	
– frekvensband	2400–2483,5 MHz
– utsänd effekt	≤ 20 dBm

Information om buller- och vibrationsvärden finns i de standarder och bestämmelser som anges i försäkran om överensstämmelse.

De totala vibrations- och bulleremissionsvärden som anges har uppmätts med en standardiserad mätmetod och kan användas för att jämföra olika elverktyg med varandra. De totala vibrations- och bulleremissionsvärden som anges kan även användas för en preliminär uppskattning av exponeringen.

⚠ VARNING! De faktiska vibrations- och bulleremissionsvärden som uppstår när man arbetar kan avvika från de värden som anges beroende på hur elverktyget används i praktiken. För att skydda användaren är det nödvändigt att bestämma säkerhetsåtgärder som baseras på en uppskattning av vibrationsbelastningen under de faktiska användningsförhållandena (alla delar av driftscykeln måste räknas med, till exempel även när elverktyget är avstängt och när det är påkopplat, men körs utan belastning).

Laddningstider

Produkten ingår i serie **X 20 V TEAM** och kan användas med batterier i serie **X 20 V TEAM**. Batterierna i serie **X 20 V TEAM** får bara laddas med laddare i serie **X 20 V TEAM**.

Vi rekommenderar att denna produkt endast används med följande batterier: PAP 20 B1, PAP 20 B3, Smart PAPS 204 A1, Smart PAPS 208 A1

Vi rekommenderar att ladda dessa batterier med följande laddare: PLG 20 A3, PLG 20 A4, PLG 20 C1, PLG 20 C2, PLG 20 C3, PLG 201 A1, PDSLK 20 A1, PDSLK 20 B1, Smart PLGS 2012 A1

Tekniska data för batteri och laddare: Se separat anvisning.

Laddningstiden påverkas bland annat av omgivningens och batteriets temperatur samt på den nätspänning som tillförs och kan därför under vissa omständigheter variera från de tider som anges.

Laddningstid (min.)	PAP 20 A1 PAP 20 A2 PAP 20 B1	PAP 20 A3 PAP 20 B3 Smart PAPS 204 A1	Smart PAPS 208 A1
PLG 20 A1 PLG 20 A4 PLG 20 C1	60	120	240
PLG 20 C2	45	80	165
PLG 20 A2 PLG 20 A3 PLG 20 C3 PDSL G 20 A1 PDSL G 20 B1	35	60	120
PLG 201 A1	135	250	500
Smart PLGS 2012 A1	35	45	50

Säkerhetsanvisningar

Det här avsnittet innehåller grundläggande säkerhetsanvisningar för användning av produkten.

▲ WARNING! Person- och sakskador på grund av felaktig hantering av batteriet. Följ säkerhetsanvisningarna och instruktionerna för laddning och användning i bruksanvisningarna till batteriet och laddaren i modellserie **X 20 V TEAM**. En detaljerad beskrivning av laddningsprocessen och ytterligare information finns i denna separata bruksanvisning.

Säkerhetsanvisningarnas betydelse

▲ FARA! Om den här säkerhetsanvisningen inte följs inträffar en olycka. Följden blir allvarliga personskador eller dödsfall.

▲ WARNING! Om den här säkerhetsanvisningen inte följs kan en olycka inträffa. Följden kan bli allvarliga personskador eller dödsfall.

▲ AKTA! Om den här säkerhetsanvisningen inte följs inträffar en olycka. Följden kan bli lättare eller medelsvåra personskador.

OBSERVERA! Om den här säkerhetsanvisningen inte följs inträffar en olycka. Följden kan bli sakskador.

Bildtecken och symboler

Symboler på produkten



Produkten ingår i serie **X 20 V TEAM** och kan användas med batterier i serie **X 20 V TEAM**. Batterierna i serie **X 20 V TEAM** får bara laddas med laddare i serie **X 20 V TEAM**.



Läs bruksanvisningen



Använd hörselskydd



Använd skyddsglasögon



Använd mask



Dra ut låshylsan



Borrning/Skruvar



Hammarborrning



Borrhammarfunktionen får inte användas med monterad snabbchuck.



Elektriska apparater får inte kastas i hushållsavfallet.

Bildsymboler på smörjfett



Se upp!



Ej lämplig för barn under tre år



Avfallshantera förpackningen på ett miljövänligt sätt



Återvinningssymbol



Återvinningskod



Smörjfett, verktyg



Ej lämplig för växellådor

Symboler i manualen



Se upp!



Läs bruksanvisningen



Elektriska apparater får inte kastas i hushållsavfallet.



Kasta inte batteriet i hushållssoporna.

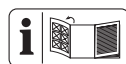

Bilder av produkten finns på den uppvikbara sidan

Allmänna säkerhetsvarningar för elverktyg

▲ VARNING! Läs alla säkerhetsvarningar, instruktioner, illustrationer och specifikationer som medföljer detta elverktyg. Underlåtenhet att följa alla instruktioner som anges nedan kan resultera i elektriska stötar, brand och/eller allvarliga skador.

Spara alla varningar och instruktioner för framtida referens.

Termen "elverktyg" i varningarna syftar på ditt nätdrivna (sladd) elverktyg eller batteridrivna (sladdlösa) elverktyg.

1. **ARBETSOMRÅDETS SÄKERHET**
 - a) **Se till att arbetsområdet är rent och väl upplyst.** Röriga eller mörka områden leder lättare till olyckor.
 - b) **Använd inte elverktyg i explosiv atmosfär, som i närvaro av brandfarliga vätskor, gaser eller damm.** Elverktyg skapar gnistor som kan antända damm eller ångor.
 - c) **Håll barn och åskådare borta medan du använder ett elverktyg.** Distractioner kan medföra att du tappar kontrollen.
2. **ELEKTRISK SÄKERHET**
 - a) **Elverktygskontakter måste matcha uttaget. Modifiera aldrig kontakten på något sätt. Använd inte några adapterkontakter med jordade elverktyg.** Omodifierade kontakter och matchande uttag minskar risken för elektriska stötar.

- b) **Undvik kroppskontakt med jordade ytor, såsom rör, radiatorer, spisar och kylskåp.** Det finns en ökad risk för elektriska stötar om din kropp är jordad.
- c) **Utsätt inte elverktyg för regn eller våta förhållanden.** Vatten som kommer in i ett elverktyg ökar risken för elektriska stötar.
- d) **Var inte hårdhänt med sladden. Använd aldrig sladden för att bära, dra eller koppla ur elverktyget. Håll sladden borta från värme, olja, vassa kanter eller rörliga delar.** Skadade eller intrasslade sladdar ökar risken för elektriska stötar.
- e) **När du använder ett elverktyg utomhus ska du använda en förlängningsladd som är lämplig för utomhusbruk.** Användning av en sladd som är lämplig för utomhusbruk minskar risken för elektriska stötar.
- f) **Om det är oundvikligt att använda ett elverktyg på en fuktig plats, ska du använda en jordfelsbrytare (RCD).** Användning av en jordfelsbrytare minskar risken för elektriska stötar.
3. **PERSONLIG SÄKERHET**
- a) **Var uppmärksam, titta på vad du gör och använd sunt förnuft när du använder ett elverktyg. Använd inte ett elverktyg när du är trött eller påverkad av droger, alkohol eller medicin.** Ett ögonblick av bristande uppmärksamhet när du använder elverktyg kan leda till allvarliga personskador.
- b) **Använd personlig skyddsutrustning. Använd alltid ögonskydd.** Skyddsutrustning som en dammask, halkfria skyddsskor, hjälm eller hörselskydd som används för lämpliga förhållanden kommer att minska personskador.
- c) **Förhindra oavsiktlig start. Se till att strömbrytaren är i avstängt läge innan du ansluter till strömkällan och/eller batteripaketet, plockar upp eller bär verktyget.** Om du bär elverktyg med fingret på strömbrytaren eller strömsätter elverktyg som har strömbrytaren på ökar risken för olyckor.
- d) **Ta bort eventuell justeringsnyckel eller skiftnyckel innan du sätter på elverktyget.** En skiftnyckel eller en nyckel som sitter kvar på en roterande del av elverktyget kan leda till personskada.
- e) **Överskrid inte dina förmågor. Se till att alltid ha rätt fotfäste och balans.** Detta möjliggör bättre kontroll över elverktyget i oväntade situationer.
- f) **Klä dig på rätt sätt. Bär inte löst sittande kläder eller smycken. Håll ditt hår och kläder borta från rörliga delar.** Lösa kläder, smycken eller långt hår kan fastna i rörliga delar.
- g) **Om enheter tillhandahålls för anslutning av dammsugnings- och uppsamlingsanläggningar, ska du se till att dessa är anslutna och används på korrekt sätt.** Användning av dammuppsamling kan minska dammrelaterade faror.
- h) **Låt inte din vana vid frekvent användning av verktyg göra att du blir oförsiktig och ignorerar verktygets säkerhetsprinciper.** En vårdslös handling kan orsaka allvarlig skada inom en bråkdel av en sekund.

4. **ANVÄNDNING OCH SKÖTSEL AV ELVERKTYG**
- a) **Tvinga inte elverket. Använd korrekt elverktyg för ändamålet.** Rätt elverktyg kommer att göra jobbet både bättre och säkrare i den hastighet som det är designat för.
- b) **Använd inte elverket om strömbrytaren inte slår på och av det.** Ett elverktyg som inte kan styras med strömbrytaren är farligt och måste repareras.
- c) **Koppla bort kontakten från strömkällan och/eller ta bort batteripaketet, om det är avtagbart, från elverket innan du gör några justeringar, byter tillbehör eller förvarar elverket.** Sådana förebyggande säkerhetsåtgärder minskar risken för att elverket startas av misstag.
- d) **Förvara elverktyg som inte används utom räckhåll för barn, och låt inte personer som inte är vana att hantera elverket eller dessa instruktioner använda elverket.** Elverktyg är farliga i händerna på utbildade användare.
- e) **Underhåll elverket och tillbehör. Kontrollera om rörliga delar är felinriktade eller fastnar, delar som går sönder och andra tillstånd som kan påverka elverktygets funktion. Om elverket är skadat ska det repareras före användning.** Många olyckor orsakas av dåligt underhållna elverktyg.
- f) **Se till att skärverktyg hålls vassa och rena.** Korrekt underhållna skärverktyg med vassa egg är mindre benägna att fastna och är lättare att kontrollera.
- g) **Använd elverket, tillbehören och verktygsbits osv. i enlighet med dessa instruktioner, med hänsyn till arbetsförhållandena och det arbete som ska utföras.** Användning av elverket för andra ändamål än de avsedda kan resultera i farliga situationer.
- h) **Håll handtag och greppytorna torra, rena och fria från olja och fett.** Hala handtag och greppytorna medger inte säker hantering och kontroll av verktyget i oväntade situationer.
5. **ANVÄNDNING OCH SKÖTSEL AV BATTERIVERKTYG**
- a) **Ladda endast med den laddare som specificerats av tillverkaren.** En laddare som är lämplig för en typ av batteripaket kan skapa brandrisk när den används med ett annat batteripaket.
- b) **Elverktyg ska endast användas med specifikt avsedda batteripaket.** Användning av andra batteripaket kan medföra risk för skador och brand.
- c) **När batteripaketet inte används ska det hållas borta från andra metallföremål, som gem, mynt, nycklar, spikar, skruvar eller andra små metallföremål som kan skapa en anslutning från en batteripol till en annan.** Kortslutning av batteripolerna kan orsaka brännskador eller brand.
- d) **Om batteriet hanteras oförsiktigt kan vätska läcka från batteriet. Undvik då kontakt. Om kontakt sker av misstag ska du spola med vatten. Om vätska kommer i kontakt med ögonen ska du även uppsöka sjukvård.**

den. Vätska som sprutas ut från batteriet kan orsaka irritation eller brännskador.

- e) **Använd inte ett batteripaket eller ett verktyg som är skadat eller modifierat.** Skadade eller modifierade batterier kan uppvisa oförsägligt beteende som kan leda till brand, explosion eller risk för skada.
- f) **Utsätt inte ett batteripaket eller ett verktyg för eld eller för höga temperaturer.** Exponering för eld eller temperaturer över 130 °C kan orsaka explosion.
- g) **Följ alla laddningsinstruktioner och ladda inte batteripaketet eller verktyget utanför det temperaturintervall som anges i instruktionerna.** Felaktig laddning eller vid temperaturer som ligger utanför det specificerade intervallet kan skada batteriet och öka risken för brand.

6. SERVICE

- a) **Låt en kvalificerad reparatör, som endast använder identiska reservdelar, serva ditt elverktyg.** Detta säkerställer att elverktygets säkerhet upprätthålls.
- b) **Utför aldrig service på skadade batteripaket.** Service av batteripaket bör endast utföras av tillverkaren eller auktoriserade serviceleverantörer.

Säkerhetsvarningar för hammare

Säkerhetsanvisningar för alla användningssätt

- **Använd hörselskydd.** Buller kan orsaka dövhet.
- **Använd extrahandtag(en) om sådana medföljer verktyget.** Förlopad kontroll kan orsaka personskador.

- **Håll elverktyget i de isolerade greppytorna vid arbetsmoment där skärtilbehöret eller fästelementen kan komma i kontakt med dolda ledningar.** Skärtilbehör eller fästelementen som kommer i kontakt med en strömförande ledning kan göra exponerade metalldelar på elverktyget strömförande och ge användaren en elektrisk stöt.

Säkerhetsanvisningar vid användning av långa bits med borrhammare

- **Börja alltid borra på låg hastighet och när borbittens spets har kontakt med arbetsstycket.** Vid högre hastigheter kan borbitten lätt böjas om den får rotera fritt utan kontakt med arbetsstycket, vilket kan orsaka personskador.
- **Tryck endast rakt på borbitten och tryck inte för hårt.** Borbitten kan böjas och bryta av eller orsaka kontrollförlust, vilket kan leda till personskador.

Ytterligare säkerhetsanvisningar

- **Säkra arbetsstycket.** Ett arbetsstycke som är fastspänt i en uppspanningsanordning eller ett skruvstycke hålls säkrare än med handen.
- **Stäng genast av elverktyget om insatsverktyget blockerar. Var beredd på att det höga vridmomentet kan orsaka ett kast.** Insatsverktyget blockerar om det fastnar i arbetsstycket eller om elverktyget överbelastas.
- **Vänta alltid tills elverktyget har stannat helt innan du lägger ner det.** Tillsatsverktyget kan fastna och få dig att tappa kontrollen över elverktyget.

- **Använd lämpliga detektorer för att avgöra om det finns dolda matningsledningar eller kontakta det lokala elbolaget för hjälp.** Kontakt med elkablar kan orsaka eldsvåda och elchocker. Om gasledningar skadas kan det leda till explosion. Brott på vattenledningar orsakar materiella skador.
- **Använd endast tillbehör som rekommenderas av PARKSIDE.** Olämpliga tillbehör kan orsaka elchock eller eldsvåda.

Restrisker

Även om elverktyget används enligt föreskrifterna finns det alltid risker kvar. På grund av produktens konstruktion och utformning kan följande skador uppstå:

- Hörselskador om inget lämpligt hörsel skydd används.
- Vibrationsskador i händer och armar om produkten används under en längre tid eller inte hanteras eller underhålls på rätt sätt.

▲ VARNING! Ett farligt elektromagnetiskt fält uppstår när produkten används. Under vissa omständigheter kan detta fält påverka aktiva eller passiva medicinska implantat. För att minska risken för allvarliga eller livsfarliga skador rekommenderar vi personer som använder medicinska implantat att rådgöra med sin läkare och implantatets tillverkare innan elverktyget används.

Förberedelser

▲ VARNING! Det finns risk för personsador om produkten startar av missstag. Sätt inte in batteriet i produkten förrän den är helt redo för drift.

Manöverdelar

Lär dig hur delarna ser ut och fungerar innan du börjar använda produkten.

- **Riktningssomkopplare (5) (Fig. A)**

▲ AKTA! Risk för personsador! Ställ riktningssomkopplaren (5) i mittläge innan du utför något arbete på produkten (t.ex. underhåll, byte av verktyg etc.) och när du transporterar och förvarar den. Detta förhindrar oavsiktlig tryckning av På/Av-knappen (6). **OBSERVERA!** Använd riktningssomkopplaren endast när produkten står stilla!

Omkopplarens riktning sedd bakifrån.

- **Vänster** Högergång ↶
- **Mitt**  Inkopplingsspärr
- **Höger** Vänstergång ↷
- **Funktionsväljare (4)**
OBSERVERA! Risk för saksador! Använd funktionsväljaren endast när produkten står stilla. Använd funktionsväljaren (4) för att välja produktens driftläge. Vrid funktionsväljaren (4) så att pilmarkeringen pekar på önskad symbol (se *Välja driftläge*, S. 31).
- **På/Av-knapp (6)**
 - Påkoppling: Tryck
 - Steglös varvtalsreglering: Ju längre du trycker på På/Av-knappen, desto högre blir varvtalet.
 - Avstängning: Släpp

Välja verktyg

Anvisningar

- För att borramra behöver du en SDS-Plus verktygshållare (18). **OBSERVERA!** Risk för saksador! Funktionen "Hammarborrning" får endast användas när snabbchucken inte är monterad!

- Använd snabbchucken med SDS-Plus-adapter (15) för att borra utan slag i trä, metall och plast.
- Använd bitsförlängningen (19)/skruvbits (20) för skruvning, som du sätter i via snabbchucken med SDS-Plus adapter (15).

Montera och demontera insatsverktyget

Anvisningar

- Verktygshållare (1): SDS-Plus
OBSERVERA! Risk för saksador! Använd snabbchucken (15) endast för driftsättet "Borra/skruva".
- SDS-Plus insatsverktyg/snabbchuck har ett visst radiellt spel på grund av sin konstruktion. Detta har ingen inverkan på borringens noggrannhet.
- Rengör insatsverktyget med SDS-verktygshållaren innan arbetet påbörjas och smörj in insatsänden något med det fett (21) som ingår i leveransen (0,5–1 g).
- Se till att dammskyddskåpan (2) inte skadas när verktyget sätts i. Dammskyddskåpan (2) förhindrar till stor del att borddamm tränger in i verktygshållaren under drift.
OBSERVERA! En skadad dammskyddskåpa (2) måste omedelbart bytas ut. Vi rekommenderar att detta utförs av ett kundtjänsten.
- Riktningssuppgifter avser vy bakifrån.

Montera insatsverktyget (SDS-Plus) (Fig. B)

1. Låsa upp SDS-Plus verktygshållaren (1): Dra låshylsan (3) bakåt.
2. Sätt in insatsverktyget i SDS-Plus verktygshållaren (1) medan du vrider på den.
3. Spänna fast insatsverktyget: Släpp låshylsan (3).

4. Kontrollera att insatsverktyget sitter fast ordentligt genom att dra i det.

Demontera insatsverktyget (SDS-Plus) (Fig. B)

1. Låsa upp SDS-Plus verktygshållaren (1): Dra låshylsan (3) bakåt.
2. **▲ AKTA!** Risk för brännskador! Insatsverktyg - särskilt borrar - kan bli mycket varma. Använd skyddshandskar vid behov.
Ta bort insatsverktyget.

Montera snabbchucken (Fig. C)

1. Låsa upp SDS-Plus verktygshållaren (1): Dra låshylsan (3) bakåt.
2. Vrid snabbchucken (15) när du sätter in den i SDS-Plus verktygshållaren (1).
3. Kontrollera att snabbchucken (15) är ordentligt låst genom att dra i den.

Sexkantsskaft/rundskaft Sätta i insatsverktyg (Fig. D)

Anvisningar

- Chuckspännvidd: 0,8–10 mm
- Rotationsriktningen är ingraverad i snabbchucken (15).

Tillvägagångssätt

1. Öppna chocken: Vrid snabbchucken (15) i riktning mot **RELEASE**.
2. Skjut in insatsverktyget så långt som möjligt i chucköppningen (16).
Spänna fast insatsverktyget: Vrid snabbchucken (15) i riktning mot **GRIP**.

Sexkantsskaft/rundskaft Ta bort insatsverktyg (Fig. D)

1. Öppna chocken: Vrid snabbchucken (15) i riktning mot **RELEASE**.
2. **▲ AKTA!** Risk för brännskador! Insatsverktyg - särskilt borrar - kan bli mycket varma. Använd skyddshandskar vid behov.
Ta bort insatsverktyget.

Demontera snabbchucken (Fig. C)

1. Låsa upp SDS-Plus verktygshållaren (1): Dra låshylsan (3) bakåt.
2. Ta bort snabbchucken (15).

Kontrollera batteriets laddningsnivå

Lysdioder	Betydelse
röd, orange, grön	Batteriet är laddat
röd, orange	Batteriet är delvis laddat
röd	Batteriet måste laddas

1. Tryck på knappen (8) bredvid laddningsindikatorn (9) på batteriet (10). Laddningsindikatorns lysdioder visar batteriets laddningsnivå.
2. Ladda batteriet (10) när bara den röda lampan i laddningsindikatorn (9) lyser.



Ladda batteriet

Se även laddarens bruksanvisning.

Anvisningar

- Låt ett varmt batteri svalna innan du laddar det.

Vrid funktionsväljaren (4) så att pilmarkeringen pekar på önskad symbol.

Symbol	Driftläge	Material	Chuck	Rotationsriktning	Insatsverktyg
	Hammarboring	tegel, Betong, Sten (Murverk)	SDS-Plus	Högergång ↻	Borr (SDS-Plus hållare)
	Borring	trä, Metall, plast	Snabbchuck	Högergång ↻	Borr (rundskaft-hållare)
	Skrivar	Skruv	Snabbchuck	Inskruvning: Högergång ↻ Utskruvning: Vänstergång ↺	Bits-förlängning, Skruvbits

Sätta in och ta ut batteriet

▲ VARNING! Det finns risk för personskador om produkten startar av miss-

- Utsätt inte batteriet för starkt solljus under en längre tid och placera det inte på värmeelement (max. 50 °C).

Ladda batteriet

1. Ta ut batteriet (10) ur produkten.
2. Skjut in batteriet (10) i laddningsfacket på laddaren (23).
3. Anslut laddaren (23) till ett eluttag.
4. Bryt strömmen till laddaren (23) när batteriet är färdigladdat.
5. Dra ut batteriet (10) ur laddaren (23).

Drift

Välja driftläge

Anvisningar

- **Använd klämmor eller något annat praktiskt sätt för att fästa och stötta arbetsstycket på en stabil plattform.** När du håller i arbetsstycket med handen eller mot kroppen blir det instabilt, vilket kan leda till att du förlorar kontrollen.

tag. Sätt inte in batteriet i produkten förrän den är helt redo för drift.

OBSERVERA! Risk för saksador! Ett felaktigt batteri kan skada produkten och batteriet.

Sätta in batteriet

1. Skjut in batteriet (10) längs styrskenan i batterihållaren (12).

Batteriet låses hörbart.

Ta ut batteriet

1. Tryck och håll in batteriutlösaren (11) på batteriet (10).
2. Dra ut batteriet ur batterihållaren (12).

Koppla på och stänga av

▲ VARNING! Risk för personsador på grund av oavsiktlig permanent drift av produkten. Kontrollera innan batteriet sätts in i produkten att På-/Av-knappen (6) fungerar korrekt och att den går tillbaka till läget Av när den släpps.

Påkoppling

1. Sätt in batteriet (10) i produkten.
2. Välj rotationsriktning med riktningssomkopplaren (5).
3. Håll På-/Av-knappen (6) intryckt. LED-arbetslampan (14) lyser.

Avstängning

1. Släpp På-/Av-knappen (6).
2. Vänta tills elverktyget stannat helt innan du lägger det ifrån dig.
3. Vid arbetspauser: Koppla riktningssomkopplaren (5) till mittläget. Denna försiktighetsåtgärd förhindrar att elverktyget slås på oavsiktligt.
4. Ta ut batteriet (10) ur produkten när du lämnar produkten obevakad eller när du har avslutat arbetet.

Transport

Gör så här när du ska flytta på sågen:

- Stäng av produkten och ta ur batteriet (10). Kontrollera att alla rörliga delar har stannat helt .

- Ta bort insatsverktyget.
- Bär alltid enheten i handtaget (7).

Rengöring, underhåll och förvaring

▲ VARNING! Det finns risk för personsador om produkten startar av missstag. Rengör och underhåll produkten på ett säkert sätt. Stäng av produkten och ta ut batteriet (10).

Reparations- och underhållsarbeten som inte beskrivs i den här anvisningen får endast utföras av vårt servicecenter. Använd endast originalreservdelar.

Rengöring

▲ VARNING! Risk för elchock! Spruta aldrig vatten på produkten.

OBSERVERA! Skaderisk. Kemiska ämnen kan skada produktens plastdelar. Använd inga rengörings- eller lösningsmedel.

- Håll ventilationsöppningar, motorhus och handtag rena. Använd en fuktig trasa eller en borste.
- Rengör SDS-Plus verktyghållaren (1). För att göra detta, dra låshylsan (3) bakåt och ta bort dammskyddslocket (2) framåt.

Underhåll

- Kontrollera produkten före varje användning med avseende på uppenbara defekter, t.ex. lösa, slitna eller skadade delar.
 - Smörj regelbundet in insatsändan på SDS-insatsverktyget något med det fett (21) som ingår i leveransen (0,5–1 g). Smörjning av SDS-insatsverktyget bör upprepas när det knappt finns något fett kvar på skaftet.
- OBSERVERA!** Smörjning av verktyghållaren säkerställer smidig drift och längre livslängd.

Förvaring

Förvara produkten och tillbehören alltid på en:

- ren plats
- torr plats
- skyddat mot damm
- I den medföljande förvaringsväskan (22)
- utom räckhåll för barn

Lagringstemperaturen för batteriet och produkten ligger mellan 0° C och 45° C. Undvik extrem kyla eller värme vid förvaringen så att batteriet inte tappar prestanda.

Om du tänker förvara sågen under en längre tid (t.ex. över vintern) ska du ta ut batteriet (följ den separata anvisningen för batteriet och laddaren).

Kassering/miljöskydd

Ta ut batteriet och lämna in produkten, tillbehören och förpackningen till miljövänlig återvinning.



Elektriska apparater får inte kastas i hushållsavfallet.

Symbolen med den överkryssade soptunnan på hjul innebär att denna produkt inte får kastas som osorterat kommunalt avfall i slutet av sin livslängd.

Direktiv 2012/19/EU för hantering av elektriskt och elektroniskt avfall:

Alla som använder elektriska och elektroniska produkter är skyldiga enligt lag att lämna in dem till miljövänlig återvinning när de inte ska användas längre. På så sätt kan vi skona miljön och spara på våra resurser.

Beroende på vilka regler som gäller i ditt land finns följande möjligheter:

- lämna tillbaka produkten till en återförsäljare,
- lämna produkten till en offentlig avfallshanterare,
- skicka tillbaka produkten till tillverkaren eller distributören.

Tillbehör och hjälpmedel till uttjänta produkter som inte innehåller några elektriska delar berörs inte av detta.

Anvisningar för bortskaffande av uppladdningsbara batterier



Kasta inte batteriet bland hushållsoporna, i en eld (explosionsrisk) eller i vatten. Skadade batterier kan skada miljön och människors hälsa om giftiga ångor eller vätskor tränger ut.

Kassera batterierna enligt lokala bestämmelser. Defekta eller använda batterier måste återvinnas i enlighet med direktiv 2006/66/EG. Lämna in batterierna till en batteriinsamling så att de kan återvinnas utan att skada miljön. Kontakt ditt lokala avfallshanteringsföretag eller vårt servicecenter om du har några frågor. Lämna endast in urladdade batterier till återvinning. Vi rekommenderar att sätta en tejpbit över batteripolerna som skydd mot kortslutning. Öppna inte batteriet.

Service

Garanti

Bästa kund!

På denna produkt lämnar vi 3 års garanti efter inköpsdatumet.

I händelse av defekter hos denna produkt omfattas du av lagstadgade rättigheter gentemot säljaren av produkten. Dessa

rättigheter begränsas inte av vår nedan beskrivna garanti.

Garantivillkor

Garantitiden börjar löpa per inköpsdatumet. Vänligen förvara originalkassakvittot väl. Det behövs som köpbevis.

Om ett material- eller fabriktionsfel uppträder inom tre år från inköpsdatumet för denna produkt, reparerar eller byter vi ut – efter vårt gottfinnande – produkten kostnadsfritt för dig. Detta garantiåtagande förutsätter att den defekta produkten och inköpsdokumentet (kassakvittot) visas upp inom treårsperioden med en kortfattad beskrivning över vari felet består och när det uppstod.

Om defekten täcks av vår garanti, erhåller du den reparerade eller en ny produkt i retur. Ingen ny garantiperiod börjar löpa vid reparation eller utbyte av produkten.

Garantitid och lagstadgade garantianspråk

Garantitiden förlängs inte om garantiåtagandet tas i anspråk. Detta gäller även för ersatta och reparerade delar. Skador och brister som ev. fanns redan vid köpet måste anmälas omedelbart efter uppackning. Reparationer som utförs efter garantitidens utgång debiteras.

Garantiomfattning

Produkten har tillverkats med omsorg enligt strikta kvalitetsdirektiv och den har kontrollerats noggrant före utleverans.

Garantin avser material- eller tillverkningsfel. Denna garanti omfattar inte produkt-delar som är utsatta för ett normalt slitage och därför kan betraktas som förbrukningsdelar (t.ex. Borr) eller skador på ömtåliga delar.

Denna garanti upphör att gälla om produkten har skadats, ej använts på ändamålsenligt sätt eller ej underhållits. Alla de instruktioner som anges i manualen skall

följas exakt för en korrekt användning av produkten. Användningsändamål och hantering, som manualen avråder ifrån eller varnar för, skall ovillkorligen undvikas.

Produkten är avsedd enbart för privat bruk, ej för kommersiellt bruk. Vid missbruk och felaktig behandling, utövande av våld och vid ingrepp som inte har gjorts av vårt auktoriserade servicekontor, upphör garantin att gälla.

Rutiner vid garantiärenden

För att ditt ärende skall kunna behandlas snabbt, ber vi dig tänka på följande:

- Vid alla kontakter ber vi dig ha kassakvittot och artikelnumret (IAN 449869_2310) till hands som köpbevis.
- Artikelnumret anges på typskylten, en graverad platta.
- Om funktionsfel eller andra defekter uppstår: vänligen kontakta först nedanstående serviceavdelning per **telefon** eller **e-post**. Du får då information om hur reklamationen går till.
- Efter samråd med vår kundtjänst kan du skicka in en produkt som har konstaterats defekt till den meddelade serviceadressen portofritt och med bifogande av köpdokumentet (kassakvittot) och uppgift om vari felet består och när det uppstod. För undvikande av mottagningsproblem och extrakostnader ber vi dig använda dig uteslutande av den meddelade adressen. Kontrollera att försändelsen inte skickas ofrånkerad, som skrymmande gods, express eller med annan specialfrakt. Skicka in produkten med samtliga tillbehör som du fick med vid köpet, och tänk på att emballera väl inför transporten.

Reparationservice

Kontakta vårt servicecenter om det krävs reparationer **som inte omfattas av**

garantin. Då ger vi dig gärna ett kostnadsförslag.

- Vi kan endast hantera produkter som har skickats in ordentligt förpackade och frakterade.
- **Observera:** Skicka in din rengjorda produkt och information om felet till den adress du får av vårt servicecenter.
- Vi tar inte emot produkter om frakten inte betalats av avsändaren och inte heller produkter som klassas som skrymmande gods eller som skickas med express eller annan specialfrakt.
- Vi tar hand om uttjänta produkter som skickas in till oss utan kostnad.

Service-Center

SE Service Sverige
Tel.: 0770 930 739
E-mail: grizzly@lidl.se
IAN 449869_2310

FI Service Finland
Tel.: 010309 3582
E-mail: grizzly@lidl.fi
IAN 449869_2310

Importör

Observera att följande adress inte är någon serviceadress. Kontakta först ovan nämnda servicecenter.

Grizzly Tools GmbH & Co. KG
Stockstädter Str. 20
63762 Großostheim
TYSKLAND
www.grizzlytools.de

Reservdelar och tillbehör

Reservdelar och tillbehör kan beställas på www.grizzlytools.shop. Kontakta vår webbshop om du har problem med beställningen. Kontakta Service-Center, S. 35 för övriga frågor

Pos. nr.	Benämning	Beställningsnr.
15	Snabbchuck (SDS-Plus adapter)	91110393
19	Bits-förlängning	91110395

Felsökning

Följande tabell ska hjälpa dig att åtgärda mindre fel:

Problem	Möjlig orsak	Åtgärda fel
Produkten startar inte	Batteriet (10) är inte isatt	Sätta in batteriet, S. 32
	På-/Av-knappen (6) är defekt	Kontakta vårt servicecenter.
	Batteriet (10) är urladdat	Ladda batteriet, S. 31
	Motorn är defekt	Kontakta vårt servicecenter.
Produkten arbetar med avbrott	Glappkontakt i produkten	Kontakta vårt servicecenter.
	På-/Av-knappen (6) är defekt	

Översättning av den ursprungliga EG-försäkran om överensstämmelse

Produkt: **Batteridrivna borrhämmare**

Modell: **PABH 20-Li D4**

Serienummer: 000001 - 190000

Föremålet för försäkran ovan överensstämmer med den relevanta harmoniserade unionslagstiftningen:

2006/42/EC • 2014/30/EU • 2011/65/EU & (EU) 2015/863
Produkt med batteri Smart PAPS 204 A1/
Smart PAPS 208 A1: 2014/53/EU

Föremålet för försäkran ovan överensstämmer med Europaparlamentets och rådets direktiv 2011/65/EU av den 8 juni 2011 om begränsning av användningen av vissa farliga ämnen i elektrisk och elektronisk utrustning.

För att säkerställa överensstämmelse har följande harmoniserade standarder och nationella standarder och föreskrifter tillämpats:

EN 62841-1:2015/A11:2022
EN IEC 62841-2-6:2020/A11:2020 • EN IEC 63000:2018
IEC 62471:2006 • EN 62471:2008
EN IEC 55014-1:2021 • EN IEC 55014-2:2021
Produkt med batteri Smart PAPS 204 A1/Smart PAPS 208 A1:
EN 301 489-1 V2.2.3:2019 • Draft EN 301 489-17 V3.2.5:2022
EN 300 328 V2.2.2:2019 • EN 50663:2017

Denna försäkran om överensstämmelse utfärdas på tillverkarens eget ansvar:

 Grizzly Tools GmbH & Co. KG
 Stockstädter Str. 20
 63762 Großostheim
 TYSKLAND
 01.04.2024



Christian Frank
 Tillverkarens representant för dokumentation

Spis treści

Wprowadzenie.....37

Użytkowanie zgodne z przeznaczeniem.....	38
Zakres dostawy/akcesoria.....	38
Zestawienie elementów urządzenia.....	38
Opis działania.....	39
Dane techniczne.....	39

Wskazówki dotyczące bezpieczeństwa.....40

Znaczenie wskazówek dotyczących bezpieczeństwa.....	40
Piktogramy i symbole.....	41
Ogólne ostrzeżenia dotyczące bezpieczeństwa elektronarzędzi.....	42
Ostrzeżenia dotyczące bezpieczeństwa młota.....	45
Ryzyko resztkowe.....	46

Przygotowanie.....46

Elementy obsługowe.....	46
Wybór narzędzia.....	47
Montaż i demontaż narzędzia końcowego.....	47
Sprawdzanie stanu naładowania akumulatora.....	48
Ładowanie akumulatora.....	48

Eksploatacja.....49

Wybór trybu pracy.....	49
Wkładanie i wyciąganie akumulatora.....	49
Włączanie i wyłączanie.....	50

Transport.....50

Czyszczenie, konserwacja i przechowywanie.....50

Czyszczenie.....	50
Konserwacja.....	51
Przechowywanie.....	51

Utylizacja /ochrona środowiska.....51

Instrukcja utylizacji akumulatorów.....	52
---	----

Serwis..... 52

Gwarancja.....	52
Serwis naprawczy.....	53
Service-Center.....	54
Importer.....	54

Części zamienne i akcesoria.....54

Rozwiązywanie problemów.....54

Tłumaczenie oryginalnej deklaracji zgodności WE..... 55

Widok rozłożony.....77

Wprowadzenie

Serdecznie gratulujemy zakupu nowej akumulatorowej młotowiertarki (w dalszej części dokumentu określanego jako elektronarzędzie).

Zdecydowali się Państwo na zakup urządzenia wysokiej jakości. Urządzenie zostało poddane kontroli jakości w trakcie produkcji oraz kontroli końcowej. Dzięki temu gwarantujemy sprawność Państwa urządzenia.



Instrukcja obsługi jest integralną częścią urządzenia. Zawiera ona ważne wskazówki dotyczące bezpieczeństwa, użytkowania i utylizacji. Należy uważnie przeczytać instrukcję obsługi. Należy zapoznać się z elementami obsługowymi i zasadami prawidłowego użytkowania urządzenia. Z urządzenia należy korzystać tylko zgodnie z opisem i w podanych zakresach użytkowania. Instrukcję obsługi należy dobrze przechowywać, a przekazując urządzenie innym osobom należy dołączyć całą dokumentację.

Użytkowanie zgodne z przeznaczeniem

Urządzenie jest przeznaczone wyłącznie do następujących celów:

- Wkręcanie i luzowanie śrub
- Wiercenie w drewnie, metalu lub tworzywie sztucznym
- Wiercenie udarowe w obmurzu

Eksploracja wyłącznie w suchych pomieszczeniach.

Każdy inny rodzaj zastosowania, który nie został wyraźnie dopuszczony w niniejszej instrukcji obsługi, może stanowić źródło poważnych niebezpieczeństw dla użytkownika oraz prowadzić do uszkodzeń urządzenia. Operator lub użytkownik jest odpowiedzialny za wypadki lub szkody innych osób lub ich własności. Urządzenie jest przeznaczone do użytku prywatnego. Urządzenie nie zostało zaprojektowane do ciągłego użytku komercyjnego. Użytkowanie urządzenia do celów komercyjnych powoduje utratę gwarancji. Producent nie odpowiada za szkody spowodowane użyciem urządzenia w sposób niezgodny z przeznaczeniem lub jego nieprawidłową obsługą.

Urządzenie jest częścią serii

X 20 V TEAM i może być zasilane za pomocą akumulatorów serii **X 20 V TEAM**. Akumulatory serii **X 20 V TEAM** można ładować tylko za pomocą ładowarek z serii **X 20 V TEAM**.

Zakres dostawy/akcesoria

Rozpakować urządzenie i sprawdzić zakres dostawy.

Materiały opakowaniowe należy usuwać zgodnie z przepisami.

- Akumulatorowa wiertarka udarowa
- Uchwyt wiertarski szybkocmocujący (Adapter SDS-Plus): \varnothing 10 mm

- 3x 150 mm SDS-Plus Wiertło: \varnothing 6/8/10 mm
- 3x HSS Wiertło (Uchwyt trzpienia o przekroju okrągłym): \varnothing 5/6/8 mm
- Przedłużenie końcówek (Uchwyt sześciokątny)
- 6x 50 mm Bit do wkręcania (S2): 5.5/PH1/PZ1/PZ2/T20/T25;
2x 50 mm Bit do wkręcania (S2): PH2
- Smar (50 g)
- Walizka
- Tłumaczenie instrukcji oryginalnej

Akumulator i ładowarka nie są zawarte w zakresie dostawy.

Zestawienie elementów urządzenia

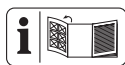

Ilustracje znajdują się na przedniej rozkładanej stronie.

- 1 Uchwyt narzędziowy SDS-Plus
- 2 Osłona zabezpieczająca przed zapyleniem
- 3 Tuleja mocująca
- 4 Selektor funkcji
- 5 Przełącznik kierunku obrotów
- 6 Włacznik/wyłącznik
- 7 Rękojeść (Izolowana powierzchnia uchwytu)
- 8 Przycisk (Wskaźnik poziomu naładowania)
- 9 Wskaźnik poziomu naładowania
- 10 Akumulator
- 11 Element odblokowujący akumulator
- 12 Uchwyt akumulatora
- 13 Dodatkowy uchwyt (Izolowana powierzchnia uchwytu)
- 14 Lampka robocza LED
- 15 Uchwyt wiertarski szybkocmocujący
- 16 Otwór uchwytu wiertarskiego

- 17 Wiertło (Uchwyt trzpienia o przekroju okrągłym)
- 18 Wiertło (Uchwyt SDS Plus)
- 19 Przedłużenie końcówek
- 20 Bit do wkręcania
- 21 Smar
- 22 Walizka
- 23 Ładowarka

Opis działania

Akumulatorowa młotowiertarka jest wyposażona w uchwyt narzędzia SDS-Plus (brak możliwości zdejmowania), zdejmowany uchwyt wiertarski szybkomocujący, w funkcję kierunku pracy w prawą/lewą stronę i w lampę roboczą LED.

Funkcje elementów obsługowych podano w poniższych opisach.

Dane techniczne

Akumulatorowa wiertarka udarowa PABH 20-Li D4

Napięcie obliczeniowe U 20 V ==

Ciężar z akumulatorem (20 V, 4 Ah)

..... ≈ 2 kg

Prędkość obrotowa biegu jałowego n_0

..... 0-900 min⁻¹

Liczba uderzeń 0-5000 min⁻¹

Energia udarowa 1 Joule

Zakres mocowania uchwytu wiertarskiego

..... 0,8-10 mm

Maks. średnica otworu

-Obmurze 10 mm

-drewno 16 mm

-metal 8 mm

Poziom ciśnienia akustycznego (L_{pA})

..... 98,7 dB; $K_{pA}=3$ dB

Poziom mocy akustycznej (L_{WA})

..... 106,7 dB; $K_{WA}=3$ dB

Wibracje ($a_{h,HD}$) .. 10,2 m/s²; $K=1,5$ m/s²

Akumulator Li-Ion

Temperatura ≤ 50 °C

- ładowanie 4 - 40 °C

- Eksploatacja -20 - 50 °C

- Przechowywanie 0 - 45 °C

Akumulator PARKSIDE Performance Smart Smart PAPS 204 A1/Smart PAPS 208 A1

- pasmo częstotliwości

..... 2400-2483,5 MHz

- moc nadawania ≤ 20 dBm

Wartości emisji hałasu i wibracji zostały ustalone zgodnie z normami i przepisami, wyszczególnionymi w deklaracji zgodności.

Podana łączna wartość drgań i wartość emisji hałasu zostały zmierzone zgodnie z unormowaną metodą pomiarów i mogą zostać wykorzystane do porównania tego elektronarzędzia z innym. Podana łączna wartość drgań i wartość emisji hałasu mogą zostać wykorzystane także do wstępnej oceny narażenia.

▲ OSTRZEŻENIE! Wartości emisji drgań i hałasu mogą różnić się w trakcie rzeczywistego użytkowania elektronarzędzia od wartości podanej, w zależności od sposobu eksploatacji elektronarzędzia. Należy próbować maksymalnie ograniczać narażenie na wibracje. Przykładowym sposobem zmniejszenia narażenia na wibracje jest ograniczenie czasu pracy. Należy przy tym uwzględnić wszystkie elementy cyklu eksploatacji (na przykład czas, w którym elektronarzędzie jest wylądzone, oraz czas, w których jest ono wprawdzie włączone, ale pracuje bez obciążenia).

Czas ładowania

Urządzenie jest częścią serii

X 20 V TEAM i może być zasilane za pomocą akumulatorów serii **X 20 V TEAM**. Akumulatory serii **X 20 V TEAM** można ładować

tylko za pomocą ładowarek z serii **X 20 V TEAM**.

Zalecamy użytkowanie urządzenia wyłącznie z następującymi akumulatorami: PAP 20 B1, PAP 20 B3, Smart PAPS 204 A1, Smart PAPS 208 A1
Zalecamy ładowanie akumulatorów za pomocą następujących ładowarek: PLG 20 A3, PLG 20 A4, PLG 20 C1, PLG 20 C2, PLG 20 C3, PLG 201 A1,

PDSLГ 20 A1, PDSLГ 20 B1, Smart PLGS 2012 A1

Dane techniczne akumulatora i ładowarki: Patrz osobna instrukcja obsługi.

Czas ładowania zależy m.in. od takich czynników, jak temperatura otoczenia i akumulatora, a także od danego napięcia sieciowego, dlatego w określonych okolicznościach czas ten może odbiegać od podanych wartości.

Czas ładowania (min.)	PAP 20 A1 PAP 20 A2 PAP 20 B1	PAP 20 A3 PAP 20 B3 Smart PAPS 204 A1	Smart PAPS 208 A1
PLG 20 A1 PLG 20 A4 PLG 20 C1	60	120	240
PLG 20 C2	45	80	165
PLG 20 A2 PLG 20 A3 PLG 20 C3 PDSLГ 20 A1 PDSLГ 20 B1	35	60	120
PLG 201 A1	135	250	500
Smart PLGS 2012 A1	35	45	50

Wskazówki dotyczące bezpieczeństwa

W niniejszym rozdziale opisano podstawowe wskazówki dotyczące bezpieczeństwa w ramach użytkowania urządzenia.

▲ OSTRZEŻENIE! Szkody na osobach i szkody rzeczowe wynikające z niewłaściwego postępowania z akumulatorem. Należy przestrzegać uwag dotyczących bezpieczeństwa i wskazówek w zakresie ładowania i prawidłowego użytkowania podanych w instrukcji obsługi akumulatora i ładowarki serii **X 20 V TEAM**. Szczegółowy opis procesu ładowania i dalsze in-

formacje można znaleźć w tej oddzielnej instrukcji obsługi.

Znaczenie wskazówek dotyczących bezpieczeństwa

▲ NIEBEZPIECZEŃSTWO! W przypadku nieprzestrzegania niniejszej wskazówki dotyczącej bezpieczeństwa, dojdzie do wypadku. Jego skutkiem są poważne obrażenia ciała lub zgon.

▲ OSTRZEŻENIE! W przypadku nieprzestrzegania niniejszej wskazówki dotyczącej bezpieczeństwa, dojdzie do wypadku. Jego skutkiem mogą być poważne obrażenia ciała lub zgon.

▲ UWAGA! W przypadku nieprzestrzeżenia niniejszej wskazówki dotyczącej bezpieczeństwa, dojdzie do wypadku. Jego skutkiem mogą być lekkie lub średnie obrażenia ciała.







WSKAZÓWKA! W przypadku nieprzestrzegania niniejszej wskazówki dotyczącej bezpieczeństwa, dojdzie do wypadku. Jego skutkiem może być szkoda materialna.

Piktogramy i symbole

Piktogramy na urządzeniu



Urządzenie jest częścią serii **X 20 V TEAM** i może być zasilane za pomocą akumulatorów serii **X 20 V TEAM**. Akumulatory serii **X 20 V TEAM** można ładować tylko za pomocą ładowarek z serii **X 20 V TEAM**.

-  Przeczytać instrukcję obsługi
-  Stosować środki ochrony słuchu
-  Stosować środki ochrony oczu
-  Stosować maskę
-  Pociągnąć tuleję mocującą
-  Wiercenie/Skręcanie
-  Wiercenie udarowe



W momencie, gdy na urządzeniu jest zainstalowany uchwyt wiertarski szybkoobrotowy, nie wolno wykorzystywać funkcji młotowiertarki.



Urządzeń elektrycznych nie należy wyrzucać razem z odpadami komunalnymi.

Piktogramy na smarze



Uwaga!



Produkt nie jest przeznaczony dla dzieci poniżej trzeciego roku życia



Opakowanie utylizować zgodnie z zasadami ochrony środowiska



Symbol przydatności do recyklingu



Kod recyklingu



Smar, narzędzie



Produkt nie jest przeznaczony do przekładni

Symbole w instrukcji obsługi



Uwaga!



Przeczytać instrukcję obsługi



Urządzeń elektrycznych nie należy wyrzucać razem z odpadami komunalnymi.



Nie wyrzucać do odpadów domowych.

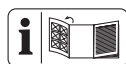

Rysunki urządzenia na rozkładanej stronie

Ogólne ostrzeżenia dotyczące bezpieczeństwa elektronarzędzi

▲ OSTRZEŻENIE! Przeczytaj wszystkie ostrzeżenia dotyczące bezpieczeństwa, instrukcje, ilustracje i specyfikacje dołączone do tego elektronarzędzia. Nieprzestrzeganie wszystkich poniższych instrukcji może być przyczyną porażenia prądem, pożaru i/lub poważnych obrażeń. **Zachowaj wszystkie ostrzeżenia i instrukcje do wykorzystania w przyszłości.**

Pojęcie „elektonarzędzie” w ostrzeżeniach odnosi się do elektronarzędzia zasilanego sieciowo (przewodowo) lub akumulatorowo (bezprowadowo).

1. BEZPIECZEŃSTWO W MIEJSCU PRACY

- a) **Utrzymuj miejsce pracy w czystości oraz dobrze oświetlone.** Nieuporządkowane lub ciemne miejsce sprzyjają wypadkom.
- b) **Nie korzystaj z elektronarzędzi w środowisku zagrożonym wybuchem, np. w obecności łatwopalnych cieczy, gazów lub pyłów.** Elektronarzędzia wytwarzają iskry, które mogą spowodować zapłon pyłu lub oparów.
- c) **Podczas pracy z elektronarzędziem należy trzymać dzieci i osoby postronne z daleka.** Rozproszenie uwagi może spowodować utratę kontroli nad narzędziem.

2. BEZPIECZEŃSTWO ELEKTRYCZNE

- a) **Wtyki sieciowe elektronarzędzi muszą pasować do gniazda zasilania. Nigdy nie wolno w żaden sposób modyfikować wtyków sieciowych. Korzysta-**

jąc z uziemionych elektronarzędzi nie wolno używać żadnych wtyczek adaptacyjnych.

Niezmodyfikowane wtyki sieciowe i pasujące gniazda zasilania zmniejszają ryzyko porażenia prądem.

- b) **Unikać kontaktu ciała z uziemionymi powierzchniami, takimi jak rury, grzejniki, piece i lodówki.** Istnieje zwiększone ryzyko porażenia prądem, jeśli ciało jest uziemione.
- c) **Nie wystawiaj elektronarzędzi na działanie deszczu lub wilgoci.** Woda przedostająca się do elektronarzędzia zwiększa ryzyko porażenia prądem.
- d) **Nie wolno korzystać z kabla zasilającego niezgodnie z jego przeznaczeniem. Nigdy nie używaj kabla zasilającego do przenoszenia, ciągnięcia lub odłączania elektronarzędzia. Trzymaj kabel zasilający z dala od źródeł ciepła, oleju, ostrych krawędzi lub poruszających się części.** Uszkodzone lub zaplątane kable zasilające zwiększają ryzyko porażenia prądem.
- e) **Podczas pracy z elektronarzędziem na zewnątrz należy stosować kabel zasilający przeznaczony do użytku na zewnątrz.** Użycie kabla zasilającego przeznaczonego do użytku na zewnątrz zmniejsza ryzyko porażenia prądem.
- f) **Jeżeli nie można uniknąć pracy elektronarzędzia w wilgotnym miejscu, należy użyć zasilania zabezpieczonego wyłącznikiem różnicowo-prądowym (RCD).** Zastosowanie wyłącznika różnicowo-prądowego zmniejsza ryzyko porażenia prądem.

3. **BEZPIECZEŃSTWO OSOBISTE**
- a) **Pracując z elektronarzędziem zachowaj czujność, patrz co robisz i kieruj się zdrowym rozsądkiem. Nie korzystaj z elektronarzędzia, gdy jesteś zmęczony lub pod wpływem narkotyków, alkoholu bądź leków.** Chwila nieuwagi podczas obsługi elektronarzędzia może spowodować poważne obrażenia ciała.
- b) **Stosuj środki ochrony indywidualnej. Zawsze stosuj ochronę oczu.** Sprzęt ochronny, taki jak maska przeciwpyłowa, antypoślizgowe obuwie ochronne, kask lub ochronniki słuchu, stosowane w odpowiednich warunkach, ograniczają obrażenia ciała.
- c) **Zapobiegaj niezamierzonemu uruchomieniu. Przed podłączeniem do źródła zasilania i/lub akumulatora, podniesieniem lub przenoszeniem narzędzia upewnij się, że wyłącznik jest w pozycji wyłączonej.** Przenoszenie elektronarzędzi z palcem na włączniku lub włączanie elektronarzędzi z włączonym włącznikiem sprzyja wypadkom.
- d) **Przed włączeniem elektronarzędzia usuń klucz nastawczy lub klucz maszynowy.** Klucz maszynowy lub klucz pozostawiony na obracającej się części elektronarzędzia może spowodować obrażenia ciała.
- e) **Nie sięgaj zbyt daleko. Utrzymuj właściwą postawę i równowagę przez cały czas.** Umożliwia to lepszą kontrolę nad elektronarzędziem w nieoczekiwanych sytuacjach.
- f) **Ubieraj się odpowiednio. Nie noś luźnej odzieży ani biżuterii.** Trzymaj włosy i ubrania z dala od ruchomych części. Luźne ubrania, biżuteria lub długie włosy mogą zostać pochwycone przez ruchome części.
- g) **Jeśli na wyposażeniu znajdują się urządzenia do podłączania instalacji odpylających i zbierających, należy dopilnować, aby były one podłączone i właściwie użytkowane.** Stosowanie systemu odpylania może zmniejszyć zagrożenia związane z pyłem.
- h) **Nie pozwól, aby przyzwyczajenie wynikające z częstego używania narzędzi spowodowało u Ciebie nadmierną pewność siebie i zignorować zasady bezpieczeństwa narzędzi.** Nieostrożne działanie może w ciągu ułamka sekundy spowodować poważne obrażenia.
4. **OBSŁUGA I KONSERWACJA ELEKTRONARZĘDZI**
- a) **Nie należy przeciążać elektronarzędzi. Zawsze używaj odpowiedniego elektronarzędzia do danego zastosowania.** Właściwe elektronarzędzie wykona pracę lepiej i bezpieczniej, w tempie, do którego zostało zaprojektowane.
- b) **Nie korzystaj z elektronarzędzia, jeśli nie ma możliwości włączenia i wyłączenia go przełącznikiem.** Każde elektronarzędzie, które nie może być sterowane za pomocą przełącznika jest niebezpieczne i musi zostać naprawione.
- c) **Przed dokonaniem jakichkolwiek regulacji, zmianą akcesoriów lub przechowywaniem elektronarzędzia należy odłączyć wtyk sieciowy od źródła zasilania i/lub wyjąć akumu-**

lator, jeśli jest odłączany. Takie prewencyjne środki bezpieczeństwa zmniejszają ryzyko przypadkowego uruchomienia elektronarzędzia.

- d) **Nie używane elektronarzędzia należy przechowywać w miejscu niedostępnym dla dzieci i nie dopuszczać do obsługi elektronarzędzia przez osoby nieobeznane z elektronarzędziem lub niniejszą instrukcją.** Elektronarzędzia są niebezpieczne w rękach nieprzeszkolonych użytkowników.
- e) **Konserwuj elektronarzędzia i akcesoria. Sprawdź elektronarzędzie pod kątem rozregulowania lub blokowania się ruchomych części, czy nie doszło do ich pęknięcia oraz czy nie występują inne okoliczności, które mogą wpływać na działanie elektronarzędzia. Jeśli elektronarzędzie jest uszkodzone, zleć jego naprawę przed użyciem.** Wiele wypadków jest powodowanych przez źle konserwowane elektronarzędzia.
- f) **Utrzymuj narzędzia tnące ostre i czyste.** Prawidłowo konserwowane narzędzia tnące z ostrymi krawędziami tnącymi są mniej podatne na zakleszczenia i łatwiejsze do kontrolowania.
- g) **Używaj elektronarzędzia, osprzętu, końcówek narzędzi itp. zgodnie z niniejszą instrukcją, uwzględniając warunki pracy i wykonywaną pracę.** Używanie elektronarzędzia do czynności niezgodnych z przeznaczeniem może prowadzić do niebezpiecznych sytuacji.
- h) **Utrzymuj uchwyty i powierzchnie chwytne suche, czyste i**

wolne od oleju i smaru. Śliskie uchwyty i powierzchnie chwytne nie pozwalają na bezpieczną obsługę i kontrolę narzędzia w nieoczekiwanych sytuacjach.

5. **OBSŁUGA I KONSERWACJA NARZĘDZI AKUMULATOROWYCH**
- a) **Ładuj wyłącznie za pomocą ładowarki określonej przez producenta.** Ładowarka, która jest odpowiednia dla jednego typu akumulatora, może stwarzać ryzyko pożaru, gdy jest używana z innym akumulatorem.
- b) **Elektronarzędzi używaj wyłącznie z przeznaczonymi do tego celu akumulatorami.** Używanie jakichkolwiek innych akumulatorów może stwarzać niebezpieczeństwo obrażeń i pożaru.
- c) **Gdy akumulator nie jest używany, należy trzymać go z dala od innych metalowych przedmiotów, takich jak spinacze, monety, klucze, gwoździe, śruby lub inne małe metalowe przedmioty, mogą spowodować zwarcie zacisków urządzenia.** Zwarcie ze sobą biegunów akumulatora może spowodować poparzenia lub pożar.
- d) **W trudnych warunkach z akumulatora może wydobywać się ciecz; należy unikać kontaktu z nią. W razie przypadkowego kontaktu, splukać wodą. W przypadku kontaktu cieczy z oczami, należy dodatkowo zwrócić się o pomoc lekarską.** Ciecz wydostająca się z akumulatora może powodować podrażnienia lub oparzenia.

- e) **Nie używaj akumulatora ani narzędzia, które jest uszkodzone lub zmodyfikowane.** Uszkodzone lub zmodyfikowane akumulatory mogą zachowywać się nieprzewidywalnie, co może spowodować pożar, wybuch lub ryzyko obrażeń.
- f) **Nie narażaj akumulatora lub narzędzia na działanie ognia lub nadmiernej temperatury.** Wystawienie na działanie ognia lub temperatury powyżej 130°C może spowodować wybuch.
- g) **Przestrzegaj wszystkich instrukcji ładowania i nie ładuj akumulatora ani narzędzia poza zakresem temperatur wskazanym w instrukcji.** Nieprawidłowe ładowanie lub ładowanie w temperaturach spoza podanego zakresu może spowodować uszkodzenie akumulatora i zwiększyć ryzyko pożaru.
6. **SERWIS**
- a) **Elektronarzędzie powinno być serwisowane przez wykwalifikowanego pracownika serwisu przy użyciu wyłącznie identycznych części zamiennych.** Zapewni to utrzymanie bezpieczeństwa elektronarzędzia.
- b) **Nigdy nie należy serwisować uszkodzonych akumulatorów.** Serwisowanie akumulatorów powinien być wykonywany wyłącznie przez producenta lub autoryzowany serwis.

Ostrzeżenia dotyczące bezpieczeństwa młota

Wskazówki bezpieczeństwa dla wszystkich operacji

- **Zakładać nauszniki.** Narażenie na hałas może spowodować utratę słuchu.

- **Użyć dodatkowych uchwytów, jeśli zostały dostarczone z narzędziem.** Utrata kontroli może spowodować obrażenia ciała.
- **Trzymaj elektronarzędzie za izolowane powierzchnie chwytające podczas wykonywania operacji, w której osprzęt tnący lub spinacze mogłyby zetknąć się z ukrytym okablowaniem.** Osprzęt tnący lub spinacze mające kontakt z przewodem pod napięciem może spowodować, że odstąpięte metalowe części elektronarzędzia elektrycznego znajdą się pod napięciem, co może być przyczyną porażenia operatora prądem elektrycznym.

Wskazówki bezpieczeństwa podczas używania długich bitów z młotami obrotowymi

- **Zawsze zaczynać wiercenie z niewielką prędkością, kiedy końcówka bitu styka się z detalem.** Przy większych prędkościach bit może się zagiąć, jeśli będzie obracał się swobodnie bez kontaktu z detalem, co spowoduje obrażenia ciała.
- **Dociskać tylko w linii bezpośredniej z bitem i nie wywierać nadmiernego nacisku.** Bity mogą się zgiąć, powodując pęknięcia lub utratę kontroli ze skutkiem w postaci obrażeń ciała.

Additional safety instructions

- **Należy zabezpieczyć obrabiany przedmiot.** Zamocowanie obrabianego przedmiotu w urządzeniu mocującym lub imadle jest bezpieczniejsze niż trzymanie go w ręku.
- **Wyłączać narzędzie elektryczne od razu, kiedy narzędzie użytkowe zostanie zablokowane. Przygotować się na wysokie reakcje momentu obrotowego.**

wego, które powodują odbicie.

Narzędzie użytkowe blokuje się, jeśli zakleszczy się w detali lub jeśli narzędzie elektryczne będzie przeciążone.

- **Zawsze odczekać, aż narzędzie elektryczne całkowicie się zatrzyma przed odłożeniem go w dół.** Narzędzie użytkowe może się zablokować i doprowadzić do utraty kontroli nad narzędziem elektrycznym.
- **Użyć odpowiednich detektorów do ustalenia, czy są ukryte przewody zasilania lub skontaktować się z lokalnym przedsiębiorstwem komunalnym, aby uzyskać pomoc.** Kontakt z kablami elektrycznymi może spowodować pożar i porażenie elektryczne. Uszkodzenie przewodów gazu może spowodować wybuch. Pękające rury wody powodują uszkodzenia mienia.
- **Używaj wyłącznie akcesoriów zalecanych przez firmę PARKSIDE.** Nieodpowiednie akcesoria mogą spowodować porażenie prądem lub pożar.

Ryzyko resztkowe

Nawet przy prawidłowej obsłudze tego elektronarzędzia zawsze istnieje ryzyko resztkowe. Z uwagi na konstrukcję i wykonanie tego elektronarzędzia mogą wystąpić następujące niebezpieczeństwa:

- Uszkodzenie słuchu w przypadku nie stosowania odpowiednich ochronników słuchu.
- Szkody zdrowotne, spowodowane przez przenoszenie drgań na ręce, jeśli urządzenie jest użytkowane przez dłuższy czas lub jest nieprawidłowo prowadzone i konserwowane.

▲ OSTRZEŻENIE! Zagrożenie generowane przez pole elektromagnetyczne podczas pracy urządzenia. Pole to może

w określonych okolicznościach zakłócać pracę aktywnych lub pasywnych implantów medycznych. Aby zmniejszyć niebezpieczeństwo poważnych lub śmiertelnych obrażeń ciała, przed przystąpieniem do obsługi urządzenia przez osoby z implantami medycznymi zalecamy konsultację się z lekarzem i producentem implantu medycznego.

Przygotowanie

▲ OSTRZEŻENIE! Ryzyko obrażeń ciała w wyniku przypadkowego uruchomienia urządzenia. Akumulator należy umieszczać w urządzeniu dopiero wtedy, gdy jest ono całkowicie przygotowane do pracy.

Elementy obsługowe

Przed pierwszym użyciem urządzenia należy się zapoznać z jego elementami obsługowymi.

• Przetącnik kierunku obrotów (5) (rys. A)

▲ UWAGA! Niebezpieczeństwo obrażeń ciała! Przed rozpoczęciem wszelkich prac na urządzeniu (np. konserwacja, wymiana narzędzi itp.) oraz na czas jego transportu i przechowywania należy ustawić przetącnik kierunku obrotów (5) w położeniu środkowym. Zapobiegnie to przypadkowemu uruchomieniu włącznika/wyłącznika (6).

WSKAZÓWKA! Przetącnik kierunku obrotów należy uruchamiać tylko, gdy urządzenie jest w postoju!

Ustawienie przetącnika, patrząc od tyłu.

- **Lewa strona** Bieg w prawo ↻
- **Na środku**  Blokada załączania
- **Prawa strona** Bieg w lewo ↻

• Selektor funkcji (4)

WSKAZÓWKA! Ryzyko uszkodzenia! Selektor funkcji należy uruchamiać tylko, gdy urządzenie jest zatrzymane. Za pomocą selektora funkcji (4) można wybierać tryb pracy urządzenia. Obrócić selektor funkcji w taki sposób (4), aby oznaczenie ze strzałką wskazywało na żądany symbol (patrz *Wybór trybu pracy*, s. 49).

• Włącznik/wyłącznik (6)

- Włączanie: Wciśnięcie
- Regulacja prędkości obrotowej w sposób płynny: Im dalej zostanie naciśnięty włącznik/wyłącznik, tym wyższa będzie prędkość obrotowa.
- Wyłączanie: Zwolnienie

Wybór narzędzia

Wskazówki

- Do wiercenia udarowego potrzebne jest wiertło z uchwytem SDS-Plus (18). WSKAZÓWKA! Ryzyko uszkodzenia! Tryb pracy „Wiercenie udarowe” można stosować jedynie wtedy, gdy na urządzeniu nie jest zainstalowany uchwyt wiertarski szybkoobrotowy!
- Do wiercenia bez funkcji udarowej w drewnie, metalu i tworzywie sztucznym należy stosować uchwyt wiertarski szybkoobrotowy z adapterem SDS-Plus (15).
- Do wkręcania należy stosować przedłużenie bitów (19)/bity do wkręcania (20), które można umieszczać w uchwycie wiertarskim szybkoobrotowym z adapterem SDS-Plus (15).

Montaż i demontaż narzędzia końcowego

Wskazówki

- Uchwyt narzędziowy (1): SDS-Plus WSKAZÓWKA! Ryzyko uszkodzenia! Uchwyt wiertarski szybkoobrotowy

(15) należy stosować jedynie dla trybu pracy „Wiercenie/wkręcanie”.

- W zależności od systemu narzędzie końcowe SDS-Plus/uchwyt wiertarski szybkoobrotowy może wykazywać nieznaczne luzy w płaszczynie promieniowej. Nie ma to wpływu na dokładność wiercenia.
- Przed rozpoczęciem pracy należy oczyścić narzędzie końcowe z uchwytem SDS i delikatnie nasmarować tyłką końcówką przy użyciu smaru wchodzącego w skład zestawu (21), (0,5- 1 g).
- Podczas zakładania narzędzia należy uważać, aby nie uszkodzić osłony zabezpieczającej przed zapyleniem (2). Osłona zabezpieczająca przed zapyleniem (2) ogranicza w dużym stopniu możliwość przedostawania się pyłu generowanego podczas wiercenia do uchwytu narzędzi. WSKAZÓWKA! Uszkodzoną osłonę zabezpieczającą przed zapyleniem (2) należy natychmiast wymieniać. Zaleca się, aby wymianę powierzać serwisowi obsługi klienta.
- Informacje dotyczące kierunków - patrz od tyłu.

Montaż (rys. B) narzędzia końcowego (SDS-Plus)

1. Odblokować uchwyt narzędzi SDS-Plus (1): Pociągnąć tuleję blokującą (3) w tył.
2. Wkręcić narzędzie końcowe w uchwyt narzędzia SDS-Plus (1).
3. Zaciskanie narzędzia końcowego: Zwolnić tuleję blokującą (3).
4. Pociągając za narzędzie końcowe sprawdzić jego prawidłowe osadzenie.

Demontaż (rys. B) narzędzia końcowego (SDS-Plus)

1. Odblokować uchwyt narzędzi SDS-Plus (1): Pociągnąć tuleję blokującą (3) w tył.
2. **▲ UWAGA!** Niebezpieczeństwo poparzenia! Narzędzia końcowe – w szczególności wiertła – mogą się bardzo nagrzewać. W razie potrzeby należy nosić rękawice ochronne.
Wyciągnąć narzędzie końcowe.

Montaż uchwytu wiertarskiego szybkoemocującego (rys. C)

1. Odblokować uchwyt narzędzi SDS-Plus (1): Pociągnąć tuleję blokującą (3) w tył.
2. Wkręcić uchwyt wiertarski szybkoemocujący (15) w uchwyt narzędzia SDS-Plus (1).
3. Skontrolować prawidłowe zablokowanie, pociągając za uchwyt wiertarski szybkoemocujący (15).

Zakładanie narzędzi końcowych, trzpień sześciokątny/trzpień o przekroju okrągłym (rys. D)

Wskazówki

- Zakres mocowania uchwytu wiertarskiego: 0,8–10 mm
- Kierunek obracania jest wygrawerowany na uchwycie wiertarskim szybkoemocującym (15).

Sposób postępowania

1. Otwieranie uchwytu wiertarskiego: Obrócić uchwyt wiertarski szybkoemocujący (15) w kierunku **RELEASE**.
2. Wsunąć narzędzie końcowe jak najdalej w otwór uchwytu wiertarskiego (16).
Zaciskanie narzędzia końcowego: Obrócić uchwyt wiertarski szybkoemocujący (15) w kierunku **GRIP**.

Zdejmowanie narzędzi końcowych, trzpień sześciokątny/trzpień o przekroju okrągłym (rys. D)

1. Otwieranie uchwytu wiertarskiego: Obrócić uchwyt wiertarski szybkoemocujący (15) w kierunku **RELEASE**.
2. **▲ UWAGA!** Niebezpieczeństwo poparzenia! Narzędzia końcowe – w szczególności wiertła – mogą się bardzo nagrzewać. W razie potrzeby należy nosić rękawice ochronne.
Wyciągnąć narzędzie końcowe.

Demontaż uchwytu wiertarskiego szybkoemocującego (rys. C)

1. Odblokować uchwyt narzędzi SDS-Plus (1): Pociągnąć tuleję blokującą (3) w tył.
2. Wyciągnąć uchwyt wiertarski szybkoemocujący (15).

Sprawdzanie stanu naładowania akumulatora

Kontrolki LED	Znaczenie
czerwony, pomarańczowy, zielony	Akumulator jest naładowany
czerwony, pomarańczowy	Akumulator jest częściowo naładowany
czerwony	Akumulator wymaga ładowania

1. Wcisnąć przycisk (8) obok wskaźnika poziomu naładowania (9) na akumulatorze (10).
Wskaźnik poziomu naładowania z kontrolkami LED sygnalizuje poziom naładowania akumulatorów.
2. Akumulator (10) należy naładować, gdy na wskaźniku stanu naładowania (9) świeci się już tylko czerwona kontrolka LED.

Ładowanie akumulatora

Patrz również instrukcja obsługi ładowarki.



Wskazówki

- Gdy akumulator jest rozgrzany, przed ładowaniem należy odczekać do jego wystudzenia.
- Nie narażać akumulatora na dłuższe oddziaływanie silnego promieniowania słonecznego i nie kłaść go na grzejnikach (maks. 50 °C).

Ładowanie akumulatora

1. Wyjmij akumulator (10) z urządzenia.
2. Wsunąć akumulator (10) do wnętrza ładowarki akumulatora (23).
3. Podłączyć ładowarkę akumulatora (23) do gniazda.
4. Po zakończeniu procesu ładowania odłączyć ładowarkę akumulatora (23) od sieci.

Obrócić selektor funkcji w taki sposób (4), aby oznaczenie ze strzałką wskazywało na żądany symbol.

Symbol	Tryb pracy	Materiał	Uchwyt wiertarski	Kierunek obrotu	Narzędzie końcowe
	Wiercenie udarowe	cegła, Beton, Kamień (Obmurze)	SDS-Plus	Bieg w prawo ↻	Wiertło (Uchwyt SDS Plus)
	Wiercenie	drewno, Metal, tworzywo sztuczne	Uchwyt wiertarski szybko-mocujący	Bieg w prawo ↻	Wiertło (Uchwyt trzypienia o przekroju okrągłym)
	Skręcanie	Śruba	Uchwyt wiertarski szybko-mocujący	Wkręcanie: Bieg w prawo ↻ Wykręcanie: Bieg w lewo ↻	Przedłużenie końcówek, Bit do wkręcania

Wkładanie i wyciąganie akumulatora

▲ OSTRZEŻENIE! Ryzyko obrażeń ciała w wyniku przypadkowego uruchomienia urządzenia. Akumulator należy umieszczać w urządzeniu dopiero wtedy,

5. Wyciągnąć akumulator (10) z ładowarki akumulatora (23).

Eksploatacja

Wybór trybu pracy

Wskazówki

- **Użyj zacisków lub innego praktycznego sposobu, aby zabezpieczyć przedmiot na stabilnej podstawie.** Trzymanie przedmiotu obrabianego ręką lub przy ciele powoduje jego niestabilność i może prowadzić do utraty kontroli nad nim.

gdy jest ono całkowicie przygotowane do pracy.

WSKAZÓWKA! Ryzyko uszkodzenia! Zastosowanie niewłaściwego akumulatora może doprowadzić do uszkodzenia urządzenia i akumulatora.

Wkładanie akumulatora

1. Wsunąć akumulator (10) wzdłuż prowadnicy szynowej w uchwyt akumulatora (12).
Akumulator wskazuje na swoje miejsce, wydając charakterystyczny dźwięk.

Wyciąganie akumulatora

1. Wcisnąć i przytrzymać przycisk zwalnający (11) na akumulatorze (10).
2. Wyciągnąć akumulator z uchwytu akumulatora (12).

Włączanie i wyłączanie

▲ OSTRZEŻENIE! Ryzyko obrażeń ciała w wyniku niezamierzonego uruchomienia urządzenia w trybie ciągłym. Przed umieszczeniem akumulatora w urządzeniu należy sprawdzić, czy włącznik/wyłącznik (6) działa prawidłowo i czy w momencie zwolnienia powraca do położenia WYŁ.

Włączanie

1. Umieścić akumulator (10) w urządzeniu.
2. Wybrać za pomocą przełącznika kierunku obrotów (5) odpowiedni kierunek obrotów.
3. Wcisnąć i przytrzymać włącznik/wyłącznik (6).
Świeci się lampka robocza LED (14).

Wyłączanie

1. Zwolnić włącznik/ wyłącznik (6).
2. Zanim odłożymy elektronarzędzie należy odczekać do jego całkowitego zatrzymania się.
3. Podczas przerw w pracy: Ustawić przełącznik kierunku obrotów (5) na środku. Taki środek ostrożności zapobiegnie przypadkowemu uruchomieniu elektronarzędzia.
4. W momencie pozostawienia urządzenia bez nadzoru lub po zakończeniu

pracy należy wyciągać akumulator (10) z urządzenia.

Transport

Wskazówki w zakresie transportu urządzenia:

- Wyłączyć urządzenie i wyciągnąć z niego akumulator (10). Należy się upewnić, że wszystkie ruchome elementy całkowicie się zatrzymały.
- Wyciągnąć narzędzie robocze.
- Urządzenie należy zawsze trzymać za rękojęść (7).

Czyszczenie, konserwacja i przechowywanie

▲ OSTRZEŻENIE! Ryzyko obrażeń ciała w wyniku przypadkowego uruchomienia urządzenia. Podczas prac konserwacyjnych i czyszczenia należy się zabezpieczać. Wyłączyć urządzenie i wyciągnąć z niego akumulator (10).

Wykonanie prac naprawczych i konserwacyjnych, które nie zostały opisane w tej instrukcji, należy powierzać naszym specjalistom z działu serwisowego. Stosować tylko oryginalne części zamienne.

Czyszczenie

▲ OSTRZEŻENIE! Porażenie elektryczne! Nigdy nie spryskiwać urządzenia wodą.

WSKAZÓWKA! Ryzyko uszkodzenia.

Substancje chemiczne mogą oddziaływać agresywnie na elementy wykonane z tworzywa sztucznego. Nie stosować środków czyszczących wzgl. rozpuszczalników.

- Dbać o czystość i drożność otworów wentylacyjnych, obudowy silnika i

uchwytów urządzenia. Używać do tego wilgotnej ściereczki lub szczotki.

- Oczyszczyć uchwyt narzędzia SDS-Plus (1). W tym celu należy pociągnąć tuleję blokującą (3) w tył i zdjąć osłonę zabezpieczającą przed zapyleniem (2) w przód.

Konserwacja

- Przed każdym użyciem należy skontrolować urządzenie pod kątem widocznych usterek, takich jak luźne, zużyte lub uszkodzone części.
- Wtykaną końcówkę należy narzędzia końcowego SDS należy regularnie delikatnie smarować przy użyciu smaru wchodzącego w skład zestawu (21), (0,5–1 g). Smarowanie narzędzia końcowego SDS należy powtórzyć, gdy do trzpienia przylega już jedynie niewielka ilość smaru.

WSKAZÓWKA! Smarowanie uchwytu narzędzia gwarantuje płynną pracę i dłuższą żywotność urządzenia.

Przechowywanie

Urządzenie należy przez cały czas przechowywać w warunkach:

- czystych
- suchych
- zabezpieczonych przed zapyleniem
- W dostarczonej walizce do przechowywania (22)
- poza zasięgiem dzieci

Temperatura przechowywania akumulatora i urządzenia wynosi od 0 °C do 45 °C. Podczas przechowywania należy unikać ekstremalnie niskich lub wysokich temperatur, aby zapobiec utracie wydajności akumulatora.

Przed dłuższym przechowywaniem (np. przed sezonem zimowym) należy wyciągnąć akumulator z urządzenia (postępo-

wać według osobnej instrukcji obsługi akumulatora i ładowarki).

Utylizacja /ochrona środowiska

Wyjmij akumulator z urządzenia i przekaz urządzenie, akumulator, akcesoria oraz opakowanie do punktu recyklingu odpadów.



Urządzeń elektrycznych nie należy wyrzucać razem z odpadami komunalnymi.

Symbol przekreślonego kosza na śmieci oznacza, że po zakończeniu okresu użytkowania tego produktu nie wolno wyrzucać jako niesortowanych odpadów komunalnych.

Dyrektywa 2012/19/UE w sprawie zużytego sprzętu elektrycznego i elektronicznego:

Konsumenci są prawnie zobowiązani po zakończeniu okresu żywotności urządzeń elektrycznych i elektronicznych do ich przekazywania do ponownego przetworzenia zgodnie z zasadami ochrony środowiska. Dzięki temu można zapewnić wykorzystanie urządzeń zgodnie z zasadami ochrony środowiska i ochrony zasobów.

W zależności od adaptacji na gruncie prawa krajowego mogą być do wyboru następujące możliwości:

- zwrot w miejscu zakupu,
- zwrot w oficjalnym punkcie zbiórki,
- odesłanie do producenta/podmiotu wprowadzającego produkt na rynek.

Przepisy te nie obejmują akcesoriów i środków pomocniczych dołączonych do starych urządzeń, które nie zawierających elementów elektrycznych.

Zużyty sprzęt może mieć szkodliwy wpływ na środowisko i zdrowie ludzi z uwagi na potencjalną zawartość niebezpiecznych substancji, mieszanin oraz części składowych. Gospodarstwo domowe spełnia ważną rolę w przyczynianiu się do ponownego użycia i odzysku surowców wtórnych, w tym recyklingu zużytego sprzętu. Na tym etapie kształtuje się postawy, które wpływają na zachowanie wspólnego dobra jakim jest czyste środowisko naturalne.

Instrukcja utylizacji akumulatorów



Nie wyrzucaj akumulatora do śmieci domowych, ognia (ryzyko wybuchu) lub wody. Uszkodzone akumulatory mogą szkodzić środowisku naturalnemu i zdrowiu ludzi, jeśli wydostaną się z nich trujące opary lub ciecze.

Akumulatory utylizuj zgodnie z lokalnymi przepisami. Uszkodzone lub zużyte akumulatory należy przekazywać do recyklingu zgodnie z dyrektywą 2006/66/WE. Akumulatory należy oddać w punkcie zbiórki zużytych baterii, skąd zostaną przekazane do ponownego przetworzenia w sposób przyjazny dla środowiska. O szczegóły należy pytać w lokalnym zakładzie gospodarki odpadami lub w naszym Centrum Serwisowym. Akumulatory należy utylizować w stanie rozładowanym. Zalecamy zakrycie biegunów kawałkiem taśmy klejącej w celu ochrony przed ewentualnym zwarcieniem. Nie otwieraj akumulatora.

Serwis

Gwarancja

Szanowna Klientko, Szanowny Kliencie, na zakupione urządzenie otrzymują Państwo 3 lata gwarancji od daty zakupu.

W przypadku wad tego produktu przysługują Państwu ustawowe prawa w stosunku do sprzedawcy produktu. Prawa te nie są ograniczone przez naszą przedstawioną niżej gwarancję.

Warunki gwarancji

Okres gwarancji rozpoczyna się z datą zakupu. Prosimy zachować oryginalny paragon. Będzie on potrzebny jako dowód zakupu.

Jeśli w okresie trzech pięciu lat od daty zakupu tego produktu wystąpi wada materiałowa lub fabryczna, produkt zostanie – wedle naszego wyboru – bezpłatnie naprawiony lub wymieniony. Gwarancja zakłada, że w okresie trzech lat uszkodzone urządzenie zostanie przesłane wraz z dowodem zakupu (paragonem) z krótkim opisem, gdzie wystąpiła wada i kiedy się pojawiła.

Jeśli defekt jest objęty naszą gwarancją, otrzymają Państwo z powrotem naprawiony lub nowy produkt. Wraz z wymianą urządzenia lub ważnej części, zgodnie z art. 581 § 1 aktualnej wersji Kodeksu cywilnego, okres gwarancji rozpoczyna się od nowa.

Okres gwarancji i ustawowe roszczenia z tytułu wad

Okres gwarancji nie wydłuża się z powodu świadczenia gwarancyjnego. Obowiązuje to również dla wymienionych lub naprawionych części. Ewentualne uszkodzenia i wady istniejące już w momencie zakupu należy zgłosić bezzwłocznie po rozpakowaniu. Naprawy przypadające po upływie okresu gwarancji są odpłatne.

Zakres gwarancji

Urządzenie wyprodukowano z zachowaniem staranności zgodnie z surowymi normami jakościowymi i dokładnie sprawdzono przed wysyłką.

Gwarancja obowiązuje dla wad materiałowych lub fabrycznych. Gwarancja nie rozciąga się na części produktu, które podlegają normalnemu zużyciu i można je uznać za części zużywalne (np. Wiertło), oraz na uszkodzenia części delikatnych.

Gwarancja przepada, jeśli produkt został uszkodzony, nie był zgodnie z przeznaczeniem użytkowany i konserwowany. Użytkowanie zgodnie z przeznaczeniem wiąże się z przestrzeganiem wszystkich wskazówek zawartych w instrukcji obsługi. Należy bezwzględnie unikać zastosowań i działań, których odradza się lub przed którymi ostrzega się w instrukcji obsługi.

Produkt jest przeznaczony do użytku prywatnego, a nie komercyjnego. W przypadku niewłaściwego i nieodpowiedniego obchodzenia się z urządzeniem, stosowania „na siłę” i zabiegów, które nie zostały przeprowadzone przez nasz autoryzowany oddział, gwarancja wygasa.

Realizacja w przypadkach objętych gwarancją

Aby zagwarantować szybkie przetworzenie Państwa sprawy, prosimy o przestrzeganie poniższych wskazówek:

- W przypadku wszelkich zapytań prosimy o przygotowanie paragonu i numeru identyfikacyjnego jako dowodu zakupu (IAN 449869_2310).
- Numer artykułu znajduje się na tabliczce znamionowej.
- W przypadku wystąpienia usterek lub innych wad prosimy o skontaktowanie się z wymienionym niżej działem serwisowym **telefonicznie** lub **mailowo**. Uzyskaj Państwo wówczas szczegółowe informacje na temat realizacji reklamacji.
- Uszkodzony produkt mogą Państwo wystać po skontaktowaniu się z na-

szym działem obsługi klienta, załączając dowód zakupu (paragon) i określając, na czym polega wada i kiedy wystąpiła, bezpłatnie na podany adres serwisu. Aby uniknąć problemów z odbiorem i dodatkowych kosztów, prosimy o wystanie przesyłki na adres, który Państwu podano. Należy się upewnić, żeby wysyłka nie nastąpiła odpłatnie, jako ponadwymiarowa, ekspresowo lub na innych specjalnych warunkach. Prosimy o przesłanie urządzenia wraz ze wszystkimi częściami wyposażenia otrzymanymi przy zakupie i zadbanie o wystarczająco bezpieczne opakowanie.

Serwis naprawczy

W sprawie napraw, **które nie podlegają gwarancji**, należy się zwracać do Centrum Serwisowego. Centrum Serwisowe prześle Państwu odpowiedni kosztorys.

- Możemy naprawiać tylko urządzenia w odpowiednim opakowaniu i przesłane z uregulowaną opłatą pocztową.
- Wskazówka:** Oczyszczone urządzenie wraz z informacją na temat uszkodzenia należy przysyłać bezpośrednio na adres podany przez Centrum Serwisowe.
- Urządzenia przesłane bez opłaty, jako towary niewymiarowe, w trybie ekspresowym lub w ramach innych typów przesyłek specjalnych, nie będą przyjmowane.
 - Przesłane, uszkodzone urządzenia utylizujemy bezpłatnie.

Service-Center

Serwis Polska

Tel.: 22 397 4996 (Opłata za połączenie zgodna z cennikiem operatora)

E-mail: grizzly@lidl.pl

IAN 449869_2310

Importer

Uwaga: poniższy adres nie jest adresem działu serwisowego. Najpierw skontaktuj się z podanym wyżej centrum serwisowym.

Grizzly Tools GmbH & Co. KG

Stockstädter Str. 20

63762 Grobostheim

NIEMCY

www.grizzlytools.de

Części zamienne i akcesoria

Części zamienne i akcesoria można zamówić na stronie

www.grizzlytools.shop. Jeśli w ramach procedury Państwa zamówienia pojawią się problemy, prosimy o kontakt za pośrednictwem naszego sklepu internetowego. W razie kolejnych pytań należy zwracać się do Service-Center, s. 54

Nr stan.	Opis	Nr zamów.
15	Uchwyt wiertarski szybkocujący (Adapter SDS-Plus)	91110393
19	Przedłużenie końcówek	91110395

Rozwiązywanie problemów

Poniższa tabeli stanowi pomoc w ramach usuwania błędów:

Problem	Możliwa przyczyna	Sposób usunięcia problemu
Urządzenie nie uruchamia się	Brak akumulatora (10) w urządzeniu	Wkładanie akumulatora, s. 50
	Uszkodzony włącznik/wyłącznik (6)	Należy się zwrócić do Centrum Serwisowego.
	Akumulator (10) rozładowany	Ładowanie akumulatora, s. 48
	Uszkodzony silnik	Należy się zwrócić do Centrum Serwisowego.
Urządzenie pracuje z przerwami	Chwiejny styk wewnątrz urządzenia	Należy się zwrócić do Centrum Serwisowego.
	Uszkodzony włącznik/wyłącznik (6)	

Tłumaczenie oryginalnej deklaracji zgodności WE

Produkt: **Akumulatorowa wiertarka udarowa**

Model: **PABH 20-Li D4**

Numer serii: 000001 - 190000

Wymieniony powyżej przedmiot niniejszej deklaracji jest zgodny z odpowiednimi wymaganiami unijnego prawodawstwa harmonizacyjnego

**2006/42/EC • 2014/30/EU • 2011/65/EU & (EU) 2015/863
Produkt z baterią Smart PAPS 204 A1/Smart PAPS 208 A1: 2014/53/EU**

Opisany powyżej przedmiot deklaracji jest zgodny z dyrektywą Parlamentu Europejskiego i Rady 2011/65/EU z dnia 8 czerwca 2011 r. w sprawie ograniczenia stosowania niektórych niebezpiecznych substancji w sprzęcie elektrycznym i elektronicznym.

Aby zapewnić zgodność, zastosowano następujące normy zharmonizowane oraz normy i przepisy krajowe:

**EN 62841-1:2015/A11:2022
EN IEC 62841-2-6:2020/A11:2020 • EN IEC 63000:2018
IEC 62471:2006 • EN 62471:2008
EN IEC 55014-1:2021 • EN IEC 55014-2:2021
Produkt z baterią Smart PAPS 204 A1/Smart PAPS 208 A1:
EN 301 489-1 V2.2.3:2019 • Draft EN 301 489-17 V3.2.5:2022
EN 300 328 V2.2.2:2019 • EN 50663:2017**

Niniejsza deklaracja zgodności wydana zostaje na wyłączną odpowiedzialność producenta:



Grizzly Tools GmbH & Co. KG
Stockstädter Str. 20
63762 Großostheim
NIEMCY
01.04.2024

Christian Frank

Upoważniony przedstawiciel dokumentacji

Inhaltsverzeichnis

Einleitung.....56

Bestimmungsgemäße Verwendung.....	56
Lieferumfang/Zubehör.....	57
Übersicht.....	57
Funktionsbeschreibung.....	57
Technische Daten.....	58

Sicherheitshinweise..... 59

Bedeutung der Sicherheitshinweise.....	59
Bildzeichen und Symbole.....	59
Allgemeine Sicherheitshinweise für Elektrowerkzeuge.....	60
Sicherheitshinweise für Hämmer.....	64
Restrisiken.....	65

Vorbereitung..... 65

Bedienteile.....	65
Werkzeug auswählen.....	65
Einsatzwerkzeug montieren und demontieren.....	66
Ladezustand des Akkus prüfen.....	67
Akku aufladen.....	67

Betrieb.....67

Betriebsart wählen.....	67
Akku einsetzen und entnehmen.....	68
Ein- und Ausschalten.....	68

Transport..... 68

Reinigung, Wartung und Lagerung..... 69

Lagerung..... 69

Reinigung.....	69
Wartung.....	69
Lagerung.....	69

Entsorgung/Umweltschutz..... 69

Zusätzliche Entsorgungshinweise für Deutschland.....	70
Entsorgungshinweise für Akkus.....	70

Service..... 70

Garantie.....	70
Reparatur-Service.....	72

Service-Center.....	72
Importeur.....	72

Ersatzteile und Zubehör..... 72

Fehlersuche.....73

Original-EG-Konformitätserklärung..... 74

Explosionszeichnung..... 77

Einleitung

Herzlichen Glückwunsch zum Kauf Ihres neuen Akku-Bohrhammers (nachfolgend Gerät oder Elektrowerkzeug genannt). Sie haben sich damit für ein hochwertiges Gerät entschieden. Dieses Gerät wurde während der Produktion auf Qualität geprüft und einer Endkontrolle unterzogen. Die Funktionsfähigkeit Ihres Gerätes ist somit sichergestellt.



Die Betriebsanleitung ist Bestandteil dieses Geräts. Sie enthält wichtige Hinweise für Sicherheit, Gebrauch und Entsorgung. Lesen Sie die Betriebsanleitung sorgfältig. Machen Sie sich mit den Bedienteilen und dem richtigen Gebrauch des Gerätes vertraut. Benutzen Sie das Gerät nur wie beschrieben und für die angegebenen Einsatzbereiche. Bewahren Sie die Betriebsanleitung gut auf und händigen Sie alle Unterlagen bei Weitergabe des Geräts an Dritte mit aus.

Bestimmungsgemäße Verwendung

Das Gerät ist ausschließlich für folgende Verwendungen bestimmt:

- Eindrehen und Lösen von Schrauben
- Bohren in Holz, Metall oder Kunststoff
- Schlagbohren in Mauerwerk

Betrieb ausschließlich in trockenen Räumen.

Jede andere Verwendung, die in dieser Betriebsanleitung nicht ausdrücklich zugelassen wird, kann eine ernsthafte Gefahr für den Benutzer darstellen und zu Schäden am Gerät führen. Der Bediener oder Nutzer des Geräts ist für Unfälle oder Schäden an anderen Menschen oder deren Eigentum verantwortlich. Das Gerät ist für den Einsatz im Heimwerkerbereich bestimmt. Es wurde nicht für den gewerblichen Dauereinsatz konzipiert. Bei gewerblichem Einsatz erlischt die Garantie. Der Hersteller haftet nicht für Schäden, die durch bestimmungswidrige Verwendung oder falsche Bedienung verursacht wurden.

Das Gerät ist Teil der Serie

X 20 V TEAM und kann mit Akkus der **X 20 V TEAM** Serie betrieben werden. Akkus der Serie **X 20 V TEAM** dürfen nur mit Ladegeräten der Serie **X 20 V TEAM** geladen werden.

Lieferumfang/Zubehör

Packen Sie das Gerät aus und überprüfen Sie den Lieferumfang.

Entsorgen Sie das Verpackungsmaterial ordnungsgemäß.

- Akku-Bohrhammer
- Schnellspannbohrfutter (SDS-Plus Adapter): Ø 10 mm
- 3x 150 mm SDS-Plus Bohrer: Ø 6/8/10 mm
- 3x HSS Bohrer (Rundschaft-Aufnahme): Ø 5/6/8 mm
- Bit-Verlängerung (Sechskant-Aufnahme)
- 6x 50 mm Schraub-Bit (S2): 5.5/PH1/PZ1/PZ2/T20/T25; 2x 50 mm Schraub-Bit (S2): PH2
- Schmierfett (50 g)
- Aufbewahrungskoffer
- Originalbetriebsanleitung

Akku und Ladegerät sind nicht im Lieferumfang enthalten.

Übersicht



Die Abbildungen des Geräts finden Sie auf der vorderen Ausklappseite.

- 1 Werkzeugaufnahme SDS-Plus
- 2 Staubschutzkappe
- 3 Verriegelungshülse
- 4 Funktionswahlschalter
- 5 Drehrichtungsschalter
- 6 Ein-/Ausschalter
- 7 Handgriff (isolierte Grifffläche)
- 8 Taste (Ladezustandsanzeige)
- 9 Ladezustandsanzeige
- 10 Akku
- 11 Akku-Entriegelung
- 12 Akku-Halter
- 13 Zusatzhandgriff (isolierte Grifffläche)
- 14 LED-Arbeitslicht
- 15 Schnellspannbohrfutter
- 16 Bohrfutteröffnung
- 17 Bohrer (Rundschaft-Aufnahme)
- 18 Bohrer (SDS-Plus-Aufnahme)
- 19 Bit-Verlängerung
- 20 Schraub-Bit
- 21 Schmierfett
- 22 Aufbewahrungskoffer
- 23 Ladegerät

Funktionsbeschreibung

Der Akku-Bohrhammer ist mit einer Werkzeugaufnahme SDS-Plus (nicht abnehmbar), einem abnehmbaren Schnellspannbohrfutter, Rechts-/Linkslauf und einer integrierten LED-Arbeitsleuchte ausgestattet. Die Funktion der Bedienteile entnehmen Sie bitte den nachfolgenden Beschreibungen.

Technische Daten

Akku-Bohrhammer .PABH 20-Li D4

Bemessungsspannung U	20 V ==
Gewicht mit Akku (20 V, 4 Ah)	≈ 2 kg
Leerlaufdrehzahl n_0	0-900 min ⁻¹
Schlagzahl	0-5000 min ⁻¹
Schlagenergie	1 Joule
Bohrfutter-Spannweite	0,8-10 mm
Max. Bohrdurchmesser	
- Mauerwerk	10 mm
- Holz	16 mm
- Metall	8 mm
Schalldruckpegel L_{pA} ..	98,7 dB; $K_{pA}=3$ dB
Schallleistungspegel L_{WA}	
.....	106,7 dB; $K_{WA}=3$ dB
Vibration $a_{h,HD}$	10,2 m/s ² ; $K=1,5$ m/s ²
Akku	Li-Ion
Temperatur	≤ 50 °C
- Ladevorgang	4 - 40 °C
- Betrieb	-20 - 50 °C
- Lagerung	0 - 45 °C
PARKSIDE Performance Smart Akku	
Smart PAPS 204 A1/Smart PAPS 208 A1	
- Frequenzband	2400-2483,5 MHz
- Sendeleistung	≤ 20 dBm

Lärm- und Vibrationswerte wurden entsprechend den in der Konformitätserklärung genannten Normen und Bestimmungen ermittelt.

Der angegebene Schwingungsgesamtwert und der angegebene Geräuschemissionswert sind nach einem genormten Prüfverfahren gemessen worden und können zum Vergleich eines Elektrowerkzeugs mit einem anderen verwendet werden. Der angegebene Schwingungsgesamtwert und der angegebene Geräuschemissionswert können auch zu einer vorläufigen Einschätzung der Belastung verwendet werden.

▲ WARNUNG! Die Schwingungs- und Geräuschemissionen können während der tatsächlichen Benutzung des Elektrowerkzeugs von dem Angabewert abweichen, abhängig von der Art und Weise, in der das Elektrowerkzeug verwendet wird. Es ist notwendig, Sicherheitsmaßnahmen zum Schutz des Bedieners festzulegen, die auf einer Abschätzung der Schwingungsbelastung während der tatsächlichen Benutzungsbedingungen beruhen (hierbei sind alle Anteile des Betriebszyklus zu berücksichtigen, beispielsweise Zeiten, in denen das Elektrowerkzeug abgeschaltet ist, und solche, in denen es zwar eingeschaltet ist, aber ohne Belastung läuft).

Ladezeiten

Das Gerät ist Teil der Serie **X 20 V TEAM** und kann mit Akkus der **X 20 V TEAM** Serie betrieben werden. Akkus der Serie **X 20 V TEAM** dürfen nur mit Ladegeräten der Serie **X 20 V TEAM** geladen werden.

Wir empfehlen Ihnen, dieses Gerät ausschließlich mit folgenden Akkus zu betreiben: PAP 20 B1, PAP 20 B3, Smart PAPS 204 A1, Smart PAPS 208 A1

Wir empfehlen Ihnen, diese Akkus mit folgenden Ladegeräten zu laden: PLG 20 A3, PLG 20 A4, PLG 20 C1, PLG 20 C2, PLG 20 C3, PLG 201 A1, PDSL G 20 A1, PDSL G 20 B1, Smart PLGS 2012 A1

Technische Daten von Akku und Ladegerät: Siehe separate Anleitung.

Die Ladezeit wird u.a. durch Faktoren wie Temperatur der Umgebung und des Akkus, sowie der anliegenden Netzspannung beeinflusst und kann ggf. von den angegebenen Werten abweichen.

Ladezeit (Min.)	PAP 20 A1 PAP 20 A2 PAP 20 B1	PAP 20 A3 PAP 20 B3 Smart PAPS 204 A1	Smart PAPS 208 A1
PLG 20 A1 PLG 20 A4 PLG 20 C1	60	120	240
PLG 20 C2	45	80	165
PLG 20 A2 PLG 20 A3 PLG 20 C3 PDSLГ 20 A1 PDSLГ 20 B1	35	60	120
PLG 201 A1	135	250	500
Smart PLGS 2012 A1	35	45	50

Sicherheitshinweise

Dieser Abschnitt behandelt die grundlegenden Sicherheitshinweise beim Gebrauch des Geräts.

▲ WARNUNG! Personen- und Sachschäden durch unsachgemäßen Umgang mit dem Akku. Beachten Sie die Sicherheitshinweise und Hinweise zum Aufladen und der korrekten Verwendung in der Betriebsanleitung Ihres Akkus und Ladegeräts der Serie **X 20 V TEAM**. Eine detaillierte Beschreibung zum Ladevorgang und weitere Informationen finden Sie in dieser separaten Bedienungsanleitung.

Bedeutung der Sicherheitshinweise

▲ GEFAHR! Wenn Sie diesen Sicherheitshinweis nicht befolgen, tritt ein Unfall ein. Die Folge ist schwere Körperverletzung oder Tod.

▲ WARNUNG! Wenn Sie diesen Sicherheitshinweis nicht befolgen, tritt möglicherweise ein Unfall ein. Die Folge ist

möglicherweise schwere Körperverletzung oder Tod.

▲ VORSICHT! Wenn Sie diesen Sicherheitshinweis nicht befolgen, tritt ein Unfall ein. Die Folge ist möglicherweise leichte oder mittelschwere Körperverletzung.

HINWEIS! Wenn Sie diesen Sicherheitshinweis nicht befolgen, tritt ein Unfall ein. Die Folge ist möglicherweise ein Sachschaden.

Bildzeichen und Symbole

Bildzeichen auf dem Gerät



Das Gerät ist Teil der Serie **X 20 V TEAM** und kann mit Akkus der **X 20 V TEAM** Serie betrieben werden. Akkus der Serie **X 20 V TEAM** dürfen nur mit Ladegeräten der Serie **X 20 V TEAM** geladen werden.



Betriebsanleitung lesen





Gehörschutz benutzen

 Augenschutz benutzen

 Maske benutzen

 Verriegelungshülse ziehen

 Bohren/Schrauben

 Hammerbohren

 Mit aufgesetztem Schnellspannbohrfutter darf die Bohrhammerfunktion nicht benutzt werden.

 Elektrogeräte gehören nicht in den Hausmüll.

Bildzeichen auf dem Schmierfett

 Achtung!

 Nicht für Kinder unter drei Jahren geeignet

 Verpackung umweltgerecht entsorgen

 Recycling-Symbol

 Recycling-Code

 Schmierfett, Werkzeug

 Nicht für Getriebe geeignet

Bildzeichen in der Betriebsanleitung

 Achtung!

 Betriebsanleitung lesen

 Elektrogeräte gehören nicht in den Hausmüll.

 Werfen Sie den Akku nicht in den Hausmüll.

 Abbildungen des Geräts auf Ausklappseite

Allgemeine Sicherheitshinweise für Elektrowerkzeuge

⚠ WARNUNG! Lesen Sie alle Sicherheitshinweise, Anweisungen, Bebilderungen und technischen Daten, mit denen dieses Elektrowerkzeug versehen ist. Versäumnisse bei der Einhaltung der nachfolgenden Anweisungen können elektrischen Schlag, Brand und/oder schwere Verletzungen verursachen. **Bewahren Sie alle Sicherheitshinweise und Anweisungen für die Zukunft auf.**

Der in den Sicherheitshinweisen verwendete Begriff „Elektrowerkzeug“ bezieht sich auf netzbetriebene Elektrowerkzeuge (mit Netzleitung) oder auf akkubetriebene Elektrowerkzeuge (ohne Netzleitung).

1. **Arbeitsplatzsicherheit**
 - a) **Halten Sie Ihren Arbeitsbereich sauber und gut beleuchtet.** Unordnung oder unbeleuchtete Arbeitsbereiche können zu Unfällen führen.
 - b) **Arbeiten Sie mit dem Elektrowerkzeug nicht in explosionsgefährdeter Umgebung, in der sich brennbare Flüssigkeiten, Gase oder Stäube befinden.** Elektrowerkzeuge erzeugen Funken, die den Staub oder die Dämpfe entzünden können.
 - c) **Halten Sie Kinder und andere Personen während der Benut-**

zung des Elektrowerkzeuges fern. Bei Ablenkung können Sie die Kontrolle über das Elektrowerkzeug verlieren.

2. Elektrische Sicherheit

- a) **Der Anschlussstecker des Elektrowerkzeugs muss in die Steckdose passen. Der Stecker darf in keiner Weise verändert werden. Verwenden Sie keine Adapterstecker gemeinsam mit schutzgeerdeten Elektrowerkzeugen.** Unveränderte Stecker und passende Steckdosen verringern das Risiko eines elektrischen Schlages.
- b) **Vermeiden Sie Körperkontakt mit geerdeten Oberflächen wie von Rohren, Heizungen, Herden und Kühlschränken.** Es besteht ein erhöhtes Risiko durch elektrischen Schlag, wenn Ihr Körper geerdet ist.
- c) **Halten Sie das Elektrowerkzeug von Regen oder Nässe fern.** Das Eindringen von Wasser in ein Elektrowerkzeug erhöht das Risiko eines elektrischen Schlages.
- d) **Zweckentfremden Sie die Anschlussleitung nicht, um das Elektrowerkzeug zu tragen, aufzuhängen oder um den Stecker aus der Steckdose zu ziehen. Halten Sie die Anschlussleitung fern von Hitze, Öl, scharfen Kanten oder sich bewegendenden Teilen.** Beschädigte oder verwickelte Anschlussleitungen erhöhen das Risiko eines elektrischen Schlages.
- e) **Wenn Sie mit einem Elektrowerkzeug im Freien arbeiten, verwenden Sie nur Verlängerungsleitungen, die auch für den Außenbereich geeignet**

sind. Die Anwendung einer für den Außenbereich geeigneten Verlängerungsleitung verringert das Risiko eines elektrischen Schlages.

- f) **Wenn der Betrieb des Elektrowerkzeuges in feuchter Umgebung nicht vermeidbar ist, verwenden Sie einen Fehlerstromschutzschalter.** Der Einsatz eines Fehlerstromschutzschalters vermindert das Risiko eines elektrischen Schlages.

3. Sicherheit von Personen

- a) **Seien Sie aufmerksam, achten Sie darauf, was Sie tun, und gehen Sie mit Vernunft an die Arbeit mit einem Elektrowerkzeug. Benutzen Sie kein Elektrowerkzeug, wenn Sie müde sind oder unter Einfluss von Drogen, Alkohol oder Medikamenten stehen.** Ein Moment der Unachtsamkeit beim Gebrauch des Elektrowerkzeugs kann zu ernsthaften Verletzungen führen.
- b) **Tragen Sie persönliche Schutzausrüstung und immer eine Schutzbrille.** Das Tragen persönlicher Schutzausrüstung, wie Staubmaske, rutschfeste Sicherheitsschuhe, Schutzhelm oder Gehörschutz, je nach Art und Einsatz des Elektrowerkzeugs, verringert das Risiko von Verletzungen.
- c) **Vermeiden Sie eine unbeabsichtigte Inbetriebnahme. Vergewissern Sie sich, dass das Elektrowerkzeug ausgeschaltet ist, bevor Sie es an die Stromversorgung und/oder den Akku anschließen, es aufnehmen oder tragen.** Wenn Sie beim Tragen des Elektrowerkzeugs den Finger am Schalter haben oder das Elektrowerkzeug eingeschaltet an die Stromversorgung

- gung anschließen, kann dies zu Unfällen führen.
- d) **Entfernen Sie Einstellwerkzeuge oder Schraubenschlüssel, bevor Sie das Elektrowerkzeug einschalten.** Ein Werkzeug oder Schlüssel, der sich in einem drehenden Teil des Elektrowerkzeugs befindet, kann zu Verletzungen führen.
- e) **Vermeiden Sie eine abnormale Körperhaltung. Sorgen Sie für einen sicheren Stand und halten Sie jederzeit das Gleichgewicht.** Dadurch können Sie das Elektrowerkzeug in unerwarteten Situationen besser kontrollieren.
- f) **Tragen Sie geeignete Kleidung. Tragen Sie keine weite Kleidung oder Schmuck. Halten Sie Haare und Kleidung fern von sich bewegenden Teilen.** Lockere Kleidung, Schmuck oder lange Haare können von sich bewegenden Teilen erfasst werden.
- g) **Wenn Staubabsaug- und -auf-fangeinrichtungen montiert werden können, sind diese anzuschließen und richtig zu verwenden.** Verwendung einer Staubabsaugung kann Gefährdungen durch Staub verringern.
- h) **Wiegen Sie sich nicht in falscher Sicherheit und setzen Sie sich nicht über die Sicherheitsregeln für Elektrowerkzeuge hinweg, auch wenn Sie nach vielfachem Gebrauch mit dem Elektrowerkzeug vertraut sind.** Achtloses Handeln kann binnen Sekundenbruchteilen zu schweren Verletzungen führen.
4. **Verwendung und Behandlung des Elektrowerkzeugs**
- a) **Überlasten Sie das Elektrowerkzeug nicht. Verwenden Sie für Ihre Arbeit das dafür bestimmte Elektrowerkzeug.** Mit dem passenden Elektrowerkzeug arbeiten Sie besser und sicherer im angegebenen Leistungsbereich.
- b) **Benutzen Sie kein Elektrowerkzeug, dessen Schalter defekt ist.** Ein Elektrowerkzeug, das sich nicht mehr ein- oder ausschalten lässt, ist gefährlich und muss repariert werden.
- c) **Ziehen Sie den Stecker aus der Steckdose und/oder entfernen Sie einen abnehmbaren Akku, bevor Sie Geräteeinstellungen vornehmen, Einsatzwerkzeuge wechseln oder das Elektrowerkzeug weglegen.** Diese Vorsichtsmaßnahme verhindert den unbeabsichtigten Start des Elektrowerkzeugs.
- d) **Bewahren Sie unbenutzte Elektrowerkzeuge außerhalb der Reichweite von Kindern auf. Lassen Sie keine Personen das Elektrowerkzeug benutzen, die mit diesem nicht vertraut sind oder diese Anweisungen nicht gelesen haben.** Elektrowerkzeuge sind gefährlich, wenn sie von unerfahrenen Personen benutzt werden.
- e) **Pflegen Sie das Elektrowerkzeug und Einsatzwerkzeug mit Sorgfalt. Kontrollieren Sie, ob bewegliche Teile einwandfrei funktionieren und nicht klemmen, ob Teile gebrochen oder so beschädigt sind, dass die Funktion des Elektrowerkzeugs beeinträchtigt ist. Lassen Sie beschädigte Teile vor dem Ein-**

- satz des Elektrowerkzeugs reparieren.** Viele Unfälle haben ihre Ursache in schlecht gewarteten Elektrowerkzeugen.
- f) **Halten Sie Schneidwerkzeuge scharf und sauber.** Sorgfältig gepflegte Schneidwerkzeuge mit scharfen Schneidkanten verklemmen sich weniger und sind leichter zu führen.
- g) **Verwenden Sie Elektrowerkzeug, Zubehör, Einsatzwerkzeuge usw. entsprechend diesen Anweisungen. Berücksichtigen Sie dabei die Arbeitsbedingungen und die auszuführende Tätigkeit.** Der Gebrauch von Elektrowerkzeugen für andere als die vorgesehenen Anwendungen kann zu gefährlichen Situationen führen.
- h) **Halten Sie Griffe und Griffflächen trocken, sauber und frei von Öl und Fett.** Rutschige Griffe und Griffflächen erlauben keine sichere Bedienung und Kontrolle des Elektrowerkzeugs in unvorhergesehenen Situationen.
5. **Verwendung und Behandlung des Akkuwerkzeugs**
- a) **Laden Sie die Akkus nur mit Ladegeräten auf, die vom Hersteller empfohlen werden.** Durch ein Ladegerät, das für eine bestimmte Art von Akkus geeignet ist, besteht Brandgefahr, wenn es mit anderen Akkus verwendet wird.
- b) **Verwenden Sie nur die dafür vorgesehenen Akkus in den Elektrowerkzeugen.** Der Gebrauch von anderen Akkus kann zu Verletzungen und Brandgefahr führen.
- c) **Halten Sie den nicht benutzten Akku fern von Büroklammern, Münzen, Schlüsseln, Nägeln, Schrauben oder anderen kleinen Metallgegenständen, die eine Überbrückung der Kontakte verursachen könnten.** Ein Kurzschluss zwischen den Akkukontakten kann Verbrennungen oder Feuer zur Folge haben.
- d) **Bei falscher Anwendung kann Flüssigkeit aus dem Akku austreten. Vermeiden Sie den Kontakt damit. Bei zufälligem Kontakt mit Wasser abspülen. Wenn die Flüssigkeit in die Augen kommt, nehmen Sie zusätzlich ärztliche Hilfe in Anspruch.** Austretende Akkuflüssigkeit kann zu Hautreizungen oder Verbrennungen führen.
- e) **Benutzen Sie keinen beschädigten oder veränderten Akku.** Beschädigte oder veränderte Akkus können sich unvorhersehbar verhalten und zu Feuer, Explosion oder Verletzungsgefahr führen.
- f) **Setzen Sie einen Akku keinem Feuer oder zu hohen Temperaturen aus.** Feuer oder Temperaturen über 130 °C können eine Explosion hervorrufen.
- g) **Befolgen Sie alle Anweisungen zum Laden und laden Sie den Akku oder das Akkuwerkzeug niemals außerhalb des in der Betriebsanleitung angegebenen Temperaturbereichs.** Falsches Laden oder Laden außerhalb des zugelassenen Temperaturbereichs kann den Akku zerstören und die Brandgefahr erhöhen.
6. **Service**
- a) **Lassen Sie Ihr Elektrowerkzeug nur von qualifiziertem Fachpersonal und nur mit Original-Ersatzteilen reparieren.** Damit wird

sichergestellt, dass die Sicherheit des Elektrowerkzeugs erhalten bleibt.

- b) **Warten Sie niemals beschädigte Akkus.** Sämtliche Wartung von Akkus sollte nur durch den Hersteller oder bevollmächtigte Kundendienststellen erfolgen.

Sicherheitshinweise für Hämmer

Sicherheitshinweise für alle Arbeiten

- **Tragen Sie Gehörschutz** Die Einwirkung von Lärm kann Gehörverlust bewirken.
- **Benutzen Sie Zusatzgriffe, wenn diese mit dem Elektrowerkzeug mitgeliefert werden.** Der Verlust der Kontrolle kann zu Verletzungen führen.
- **Halten Sie das Elektrowerkzeug an den isolierten Griffflächen, wenn Sie Arbeiten ausführen, bei denen das Einsatzwerkzeug oder die Schraube verborgene Stromleitungen treffen kann.** Der Kontakt mit einer spannungsführenden Leitung kann auch metallene Geräteteile unter Spannung setzen und zu einem elektrischen Schlag führen.

Sicherheitshinweise bei Verwendung langer Bohrer mit Bohrhämmern

- **Beginnen Sie den Bohrvorgang immer mit niedriger Drehzahl und während das Bohrwerkzeug Kontakt mit dem Werkstück hat.** Bei höheren Drehzahlen kann sich der Bohrer leicht verbiegen, wenn er sich ohne Kontakt mit dem Werkstück frei drehen kann, und zu Verletzungen führen.

- **Üben Sie keinen übermäßigen Druck und nur in Längsrichtung zum Bohrwerkzeug aus.** Bohrer können sich verbiegen und dadurch brechen oder zu einem Verlust der Kontrolle und zu Verletzungen führen.

Zusätzliche Sicherheitshinweise

- **Sichern Sie das Werkstück.** Ein mit Spannvorrichtungen oder Schraubstock festgehaltenes Werkstück ist sicherer gehalten als mit Ihrer Hand.
- **Schalten Sie das Elektrowerkzeug sofort aus, wenn das Einsatzwerkzeug blockiert. Seien Sie auf hohe Reaktionsmomente gefasst, die einen Rückschlag verursachen.** Das Einsatzwerkzeug blockiert, wenn das Elektrowerkzeug überlastet wird.
- **Warten Sie, bis das Elektrowerkzeug zum Stillstand gekommen ist, bevor Sie es ablegen.** Das Einsatzwerkzeug kann sich verhaken und zum Verlust der Kontrolle über das Elektrowerkzeug führen.
- **Verwenden Sie geeignete Suchgeräte, um verborgene Versorgungsleitungen aufzuspüren, oder ziehen Sie die örtliche Versorgungsgesellschaft hinzu.** Kontakt mit Elektroleitungen kann zu Feuer und elektrischem Schlag führen. Beschädigung einer Gasleitung kann zur Explosion führen. Eindringen in eine Wasserleitung verursacht Sachbeschädigung.
- **Verwenden Sie ausschließlich Zubehör, welches von PARKSIDE empfohlen wurde.** Ungeeignetes Zubehör kann zu elektrischem Schlag oder Feuer führen.

Restrisiken

Auch wenn Sie dieses Elektrowerkzeug vorschriftsmäßig bedienen, bleiben immer Restrisiken bestehen. Folgende Gefahren können im Zusammenhang mit der Bauweise und Ausführung dieses Elektrowerkzeugs auftreten:

- Gehörschäden, falls kein geeigneter Gehörschutz getragen wird.
- Gesundheitsschäden, die aus Hand-Arm-Schwingungen resultieren, falls das Gerät über einen längeren Zeitraum verwendet wird oder nicht ordnungsgemäß geführt und gewartet wird.

▲ WARNUNG! Gefahr durch elektromagnetisches Feld, das während das Gerät im Betrieb ist, erzeugt wird. Das Feld kann unter bestimmten Umständen aktive oder passive medizinische Implantate beeinträchtigen. Um die Gefahr von ernsthaften oder tödlichen Verletzungen zu verringern, empfehlen wir Personen mit medizinischen Implantaten ihren Arzt und den Hersteller des medizinischen Implantats zu konsultieren, bevor das Gerät bedient wird.

Vorbereitung

▲ WARNUNG! Verletzungsgefahr durch ungewollt anlaufendes Gerät. Setzen Sie den Akku erst dann in das Gerät ein, wenn das Gerät vollständig für den Einsatz vorbereitet ist.

Bedienteile

Lernen Sie vor dem ersten Betrieb des Geräts die Bedienteile kennen.

- **Drehrichtungsschalter (5)**
(Abb. A)

▲ VORSICHT! Verletzungsgefahr!
Bringen Sie vor allen Arbeiten am Gerät (z.B. Wartung, Werkzeugwechsel

etc.) sowie bei dessen Transport und Aufbewahrung den Drehrichtungsschalter (5) in Mittelstellung. Dies verhindert ein unbeabsichtigtes Betätigen des Ein-/ Ausschalters (6).

HINWEIS! Betätigen Sie den Drehrichtungsschalter nur, wenn das Gerät stillsteht!

Richtung des Schalter von hinten gesehen.

- **Links** Rechtslauf ↺
- **Mitte**  Einschaltsperr
- **Rechts** Linkslauf ↻

- **Funktionswahlschalter (4)**

HINWEIS! Beschädigungsgefahr! Betätigen Sie den Funktionswahlschalter nur, wenn das Gerät still steht. Mit dem Funktionswahlschalter (4) wählen Sie die Betriebsart des Gerätes. Drehen Sie den Funktionswahlschalter (4) so, dass die Pfeil-Markierung auf das gewünschte Symbol zeigt (siehe *Betriebsart wählen*, S. 67).

- **Ein-/Ausschalter (6)**

- Einschalten: Drücken
- Drehzahl stufenlos regulieren: Je weiter Sie den Ein-/Ausschalter drücken, desto höher ist die Drehzahl.
- Ausschalten: Loslassen

Werkzeug auswählen

Hinweise

- Zum Hammerbohren benötigen Sie einen Bohrer mit SDS-Plus-Aufnahme (18).

HINWEIS! Beschädigungsgefahr! Die Betriebsart „Hammerbohren“ darf nur verwendet werden, wenn das Schnellspannbohrfutter nicht aufgesetzt ist!

- Zum Bohren ohne Schlag in Holz, Metall und Kunststoff verwenden Sie das Schnellspannbohrfutter mit SDS-Plus Adapter (15).

- Zum Schrauben verwenden Sie die Bit-Verlängerung (19)/Schraub-Bits (20), die Sie über das Schnellspannbohrfutter mit SDS-Plus Adapter (15) einsetzen.

Einsatzwerkzeug montieren und demontieren

Hinweise

- Werkzeugaufnahme (1): SDS-Plus
HINWEIS! Beschädigungsgefahr! Verwenden Sie das Schnellspannbohrfutter (15) nur für die Betriebsart "Bohren/Schrauben".
- Das SDS-Plus Einsatzwerkzeug/Schnellspannbohrfutter hat systembedingt etwas radiales Spiel. Dies hat keine Auswirkungen auf die Genauigkeit der Bohrung.
- Reinigen Sie vor der Arbeit das Einsatzwerkzeug mit SDS-Aufnahme und fetten Sie das Einsteckende, mit dem im Lieferumfang enthaltenen Schmierfett (21), etwas (0,5–1 g) ein.
- Achten Sie beim Einsetzen des Werkzeuges darauf, dass die Staubschutzkappe (2) nicht beschädigt wird. Die Staubschutzkappe (2) verhindert weitgehend das Eindringen von Bohrstaub in die Werkzeugaufnahme während des Betriebes.
HINWEIS! Eine beschädigte Staubschutzkappe (2) ist sofort zu ersetzen. Es wird empfohlen, dies von einem Kundendienst vornehmen zu lassen.
- Richtungsangaben von hinten gesehen.

Einsatzwerkzeug (SDS-Plus) montieren (Abb. B)

1. Werkzeugaufnahme SDS-Plus (1) entriegeln: Ziehen Sie die Verriegelungshülse (3) nach hinten.
2. Setzen Sie das Einsatzwerkzeug drehend in die Werkzeugaufnahme SDS-Plus (1) ein.

3. Einsatzwerkzeug festklemmen: Lassen Sie die Verriegelungshülse (3) los.
4. Überprüfen Sie durch Ziehen am Einsatzwerkzeug den festen Sitz.

Einsatzwerkzeug (SDS-Plus) demontieren (Abb. B)

1. Werkzeugaufnahme SDS-Plus (1) entriegeln: Ziehen Sie die Verriegelungshülse (3) nach hinten.
2. **▲ VORSICHT!** Verbrennungsgefahr! Einsatzwerkzeuge – insbesondere Bohrer – können sehr heiß werden. Tragen Sie gegebenenfalls Schutzhandschuhe. Entfernen Sie das Einsatzwerkzeug.

Schnellspannbohrfutter montieren (Abb. C)

1. Werkzeugaufnahme SDS-Plus (1) entriegeln: Ziehen Sie die Verriegelungshülse (3) nach hinten.
2. Setzen Sie das Schnellspannbohrfutter (15) drehend in die Werkzeugaufnahme SDS-Plus (1) ein.
3. Überprüfen Sie durch Ziehen am Schnellspannbohrfutter (15) die einwandfreie Verriegelung.

Sechskantschaft/Rundschaft Einsatzwerkzeuge einsetzen (Abb. D)

Hinweise

- Bohrfutter-Spannweite: 0,8–10 mm
- Die Drehrichtung ist im Schnellspannbohrfutter (15) eingraviert.

Vorgehen

1. Bohrfutter öffnen: Drehen Sie das Schnellspannbohrfutter (15) in Richtung **RELEASE**.
2. Schieben Sie das Einsatzwerkzeug so weit wie möglich in die Bohrfutteröffnung (16).
Einsatzwerkzeug festklemmen: Drehen Sie das Schnellspannbohrfutter (15) in Richtung **GRIP**.

Sechskantschaft/Rundschaft Einsatzwerkzeuge entnehmen (Abb. D)

1. Bohrfutter öffnen: Drehen Sie das Schnellspannbohrfutter (15) in Richtung **RELEASE**.
2. **▲ VORSICHT!** Verbrennungsgefahr! Einsatzwerkzeuge – insbesondere Bohrer – können sehr heiß werden. Tragen Sie gegebenenfalls Schutzhandschuhe. Entfernen Sie das Einsatzwerkzeug.

Schnellspannbohrfutter demontieren (Abb. C)

1. Werkzeugaufnahme SDS-Plus (1) entriegeln: Ziehen Sie die Verriegelungshülse (3) nach hinten.
2. Entnehmen Sie das Schnellspannbohrfutter (15).

Ladezustand des Akkus prüfen

LEDs	Bedeutung
rot, orange, grün	Akku geladen
rot, orange	Akku teilweise geladen
rot	Akku muss geladen werden

1. Drücken Sie die Taste (8) neben der Ladezustandsanzeige (9) am Akku (10). Die LEDs der Ladezustandsanzeige zeigen den Ladezustand des Akkus.
2. Laden Sie den Akku (10) auf, wenn nur noch die rote LED der Ladezustandsanzeige (9) leuchtet.

Drehen Sie den Funktionswahlschalter (4) so, dass die Pfeil-Markierung auf das gewünschte Symbol zeigt.

Symbol	Betriebsart	Material	Bohrfutter	Drehrichtung	Einsatzwerkzeug
	Hammerbohren	Ziegel, Beton, Stein (Mauerwerk)	SDS-Plus	Rechtslauf ↻	Bohrer (SDS-Plus-Aufnahme)

Akku aufladen

Siehe auch Betriebsanleitung des Ladegeräts.

Hinweise

- Lassen Sie einen erwärmten Akku vor dem Laden abkühlen.
- Setzen Sie den Akku nicht über längere Zeit starker Sonneneinstrahlung aus und legen Sie ihn nicht auf Heizkörpern ab (max. 50 °C).

Akku aufladen

1. Nehmen Sie den Akku (10) aus dem Gerät.
2. Schieben Sie den Akku (10) in den Ladeschacht des Akku-Ladegeräts (23).
3. Schließen Sie das Akku-Ladegerät (23) an eine Steckdose an.
4. Nach erfolgtem Ladevorgang trennen Sie das Akku-Ladegerät (23) vom Netz.
5. Ziehen Sie den Akku (10) aus dem Akku-Ladegerät (23).

Betrieb

Betriebsart wählen

Hinweise

- **Befestigen und sichern Sie das Werkstück mittels Zwingen oder auf andere Art und Weise an einer stabilen Unterlage.** Wenn Sie das Werkstück nur mit der Hand oder gegen Ihren Körper halten, bleibt es labil, was zum Verlust der Kontrolle führen kann.

Symbol	Betriebsart	Material	Bohrfutter	Drehrichtung	Einsatzwerkzeug
	Bohren	Holz, Metall, Kunststoff	Schnellspannbohrfutter	Rechtslauf ↻	Bohrer (Rundschaff-Aufnahme)
	Schrauben	Schraube	Schnellspannbohrfutter	Eindrehen: Rechtslauf ↻ Ausdrehen: Linkslauf ↻	Bit-Verlängerung, Schraub-Bit

Akku einsetzen und entnehmen

▲ WARNUNG! Verletzungsgefahr durch ungewollt anlaufendes Gerät. Setzen Sie den Akku erst dann in das Gerät ein, wenn das Gerät vollständig für den Einsatz vorbereitet ist.

HINWEIS! Beschädigungsgefahr! Falscher Akku kann Gerät und Akku beschädigen.

Akku einsetzen

1. Schieben Sie den Akku (10) entlang der Führungsschiene in den Akku-Halter (12).
Der Akku verriegelt hörbar.

Akku entnehmen

1. Drücken und halten Sie die Akku-Entriegelung (11) am Akku (10).
2. Ziehen Sie den Akku aus dem Akku-Halter (12).

Ein- und Ausschalten

▲ WARNUNG! Verletzungsgefahr durch ungewollten Dauerbetrieb des Gerätes. Prüfen Sie vor dem Einsetzen der Akkus in das Gerät, dass der Ein-/Aus-schalter (6) ordnungsgemäß funktioniert und beim Loslassen in die Aus-Stellung zurückkehrt.

Einschalten

1. Setzen Sie den Akku (10) in das Gerät ein.

2. Wählen Sie mit dem Drehrichtungsschalter (5) die Drehrichtung.
3. Drücken und halten Sie den Ein-/Aus-schalter (6).
Das LED-Arbeitslicht (14) leuchtet.

Ausschalten

1. Lassen Sie den Ein-/Ausschalter (6) los.
2. Warten Sie, bis das Elektrowerkzeug zum Stillstand gekommen ist, bevor Sie es ablegen.
3. In Arbeitspausen: Stellen Sie den Drehrichtungsschalter (5) in die Mitte. Diese Vorsichtsmaßnahme verhindert den unbeabsichtigten Start des Elektrowerkzeugs.
4. Entnehmen Sie den Akku (10) aus dem Gerät, wenn Sie das Gerät unbeaufsichtigt lassen oder mit der Arbeit fertig sind.

Transport

Hinweise zum Transport des Geräts:

- Schalten Sie das Gerät aus und entfernen Sie den Akku (10). Vergewissern Sie sich, dass alle sich bewegenden Teile zum vollständigen Stillstand gekommen sind.
- Entfernen Sie das Einsatzwerkzeug.
- Tragen Sie das Gerät immer am Handgriff (7).

Reinigung, Wartung und Lagerung

▲ WARNUNG! Verletzungsgefahr durch ungewollt anlaufendes Gerät. Schützen Sie sich bei Wartungs- und Reinigungsarbeiten. Schalten Sie das Gerät aus und entfernen Sie den Akku (10). Lassen Sie Instandsetzungsarbeiten und Wartungsarbeiten, die nicht in dieser Anleitung beschrieben sind, von unserem Service-Center durchführen. Verwenden Sie nur Original-Ersatzteile.

Reinigung

▲ WARNUNG! Elektrischer Schlag! Spritzen Sie das Gerät niemals mit Wasser ab.

HINWEIS! Beschädigungsgefahr. Chemische Substanzen können die Kunststoffteile des Gerätes angreifen. Verwenden Sie keine Reinigungs- bzw. Lösungsmittel.

- Halten Sie Lüftungsschlitze, Motorgehäuse und Griffe des Gerätes sauber. Verwenden Sie dazu ein feuchtes Tuch oder eine Bürste.
- Reinigen Sie die Werkzeugaufnahme SDS-Plus (1). Ziehen Sie dazu die Verriegelungshülse (3) nach hinten und nehmen Sie die Staubschutzkappe (2) nach vorne ab.

Wartung

- Kontrollieren Sie das Gerät vor jedem Gebrauch auf offensichtliche Mängel wie lose, abgenutzte oder beschädigte Teile.
- Fetten Sie das Einsteckende des SDS-Einsatzwerkzeuges regelmäßig mit dem im Lieferumfang enthaltenen Schmierfett (21) etwas (0,5–1 g) ein. Das Fetten des SDS-Einsatzwerkzeuges sollte wiederholt werden, wenn auf dem Schaft kaum noch Fett haftet.

HINWEIS! Die Schmierung der Werkzeugaufnahme gewährleistet einen reibungslosen Betrieb und eine längere Lebensdauer.

Lagerung

Lagern Sie Gerät und Zubehör stets:

- sauber
- trocken
- staubgeschützt
- Im mitgelieferten Aufbewahrungskoffer (22)

• außerhalb der Reichweite von Kindern
Die Lagertemperatur für den Akku und das Gerät beträgt zwischen 0 °C und 45 °C. Vermeiden Sie während der Lagerung extreme Kälte oder Hitze, damit der Akku nicht an Leistung verliert.

Nehmen Sie den Akku vor einer längeren Lagerung (z. B. Überwinterung) aus dem Gerät (separate Bedienungsanleitung für Akku und Ladegerät beachten).

Entsorgung/ Umweltschutz

Nehmen Sie den Akku aus dem Gerät und führen Sie Gerät, Akku, Zubehör und Verpackung einer umweltgerechten Wiederverwertung zu.



Elektrogeräte gehören nicht in den Hausmüll.

Das Symbol der durchgestrichenen Mülltonne bedeutet, dass dieses Elektro- bzw. Elektronikgerät am Ende seiner Lebensdauer nicht im Hausmüll entsorgt werden darf, sondern vom Endnutzer einer getrennten Sammlung zugeführt werden muss.

Richtlinie 2012/19/EU über Elektro- und Elektronik-Altgeräte:

Verbraucher sind gesetzlich dazu verpflichtet, Elektro- und Elektronikgeräte am Ende ihrer Lebensdauer einer umweltgerechten Wiederverwertung zuzuführen. Auf diese Weise wird eine umwelt- und ressourcenschonende Verwertung sichergestellt.

Je nach Umsetzung in nationales Recht können Sie folgende Möglichkeiten haben:

- an einer Verkaufsstelle zurückgeben,
- an einer offiziellen Sammelstelle abgeben,
- an den Hersteller/Inverkehrbringer zurücksenden.

Nicht betroffen sind den Altgeräten beigefügte Zubehörteile und Hilfsmittel ohne Elektrobestandteile.

Zusätzliche Entsorgungshinweise für Deutschland

Das Gerät ist bei eingerichteten Sammelstellen, Wertstoffhöfen oder Entsorgungsbetrieben abzugeben. Zudem sind Vertreiber von Elektro- und Elektronikgeräten sowie Vertreiber von Lebensmitteln zur Rücknahme verpflichtet. LIDL bietet Ihnen Rückgabemöglichkeiten direkt in den Filialen und Märkten an. Rückgabe und Entsorgung sind für Sie kostenfrei.

Beim Kauf eines Neugerätes haben Sie das Recht, ein entsprechendes Altgerät unentgeltlich zurückzugeben.

Zusätzlich haben Sie die Möglichkeit, unabhängig vom Kauf eines Neugerätes, unentgeltlich (bis zu drei) Altgeräte abzugeben, die in keiner Abmessung größer als 25 cm sind.

Bitte entnehmen Sie vor der Rückgabe Batterien oder Akkumulatoren, die nicht vom Altgerät umschlossen sind, sowie Lampen, die zerstörungsfrei entnommen werden

können und führen diese einer separaten Sammlung zu.

Entsorgungshinweise für Akkus



Der Akku darf am Ende der Nutzungszeit nicht über den Hausmüll entsorgt werden. Werfen Sie den Akku nicht ins Feuer (Explosionsgefahr) oder ins Wasser. Beschädigte Akkus können der Umwelt und ihrer Gesundheit schaden, wenn giftige Dämpfe oder Flüssigkeiten austreten.

Entsorgen Sie Akkus nach den lokalen Vorschriften. Defekte oder verbrauchte Akkus müssen gemäß Richtlinie 2006/66/EG recycelt werden. Geben Sie Akkus an einer Altbatteriesammelstelle ab, wo sie einer umweltgerechten Wiederverwertung zugeführt werden. Fragen Sie hierzu Ihre lokalen Müllentsorger oder unser Service-Center. Entsorgen Sie Akkus im entladenen Zustand. Wir empfehlen die Pole mit einem Klebestreifen zum Schutz vor einem Kurzschluss abzudecken. Öffnen Sie den Akku nicht.

Service

Garantie

Sehr geehrte Kundin, sehr geehrter Kunde, Sie erhalten auf dieses Produkt 3 Jahre Garantie ab Kaufdatum.

Im Falle von Mängeln dieses Produkts stehen Ihnen gegen den Verkäufer des Produkts gesetzliche Rechte zu. Diese gesetzlichen Rechte werden durch unsere im Folgenden dargestellte Garantie nicht eingeschränkt.

Garantiebedingungen

Die Garantiefrist beginnt mit dem Kaufdatum. Bitte bewahren Sie den Original-Kassenbon gut auf. Diese Unterlage wird als Nachweis für den Kauf benötigt.

Tritt innerhalb von drei Jahren ab dem Kaufdatum dieses Produkts ein Material- oder Fabrikationsfehler auf, wird das Produkt von uns – nach unserer Wahl – für Sie kostenlos repariert oder ersetzt. Diese Garantieleistung setzt voraus, dass innerhalb der Drei-Jahres-Frist das defekte Produkt und der Kaufbeleg (Kassenbon) vorgelegt und schriftlich kurz beschrieben wird, worin der Mangel besteht und wann er aufgetreten ist.

Wenn der Defekt von unserer Garantie gedeckt ist, erhalten Sie das reparierte oder ein neues Produkt zurück. Mit Reparatur oder Austausch des Produkts beginnt kein neuer Garantiezeitraum.

Garantiezeit und gesetzliche Mängelansprüche

Die Garantiezeit wird durch die Gewährleistung nicht verlängert. Dies gilt auch für ersetzte und reparierte Teile. Eventuell schon beim Kauf vorhandene Schäden und Mängel müssen sofort nach dem Auspacken gemeldet werden. Nach Ablauf der Garantiezeit anfallende Reparaturen sind kostenpflichtig.

Garantieumfang

Das Produkt wurde nach strengen Qualitätsrichtlinien sorgfältig produziert und vor Anlieferung gewissenhaft geprüft.

Die Garantieleistung gilt für Material- oder Fabrikationsfehler. Diese Garantie erstreckt sich nicht auf Produktteile, die normaler Abnutzung ausgesetzt sind und daher als Verschleißteile angesehen werden können (z. B. Bohrer) oder für Beschädigungen an zerbrechlichen Teilen.

Diese Garantie verfällt, wenn das Produkt beschädigt, nicht sachgemäß benutzt oder nicht gewartet wurde. Für eine sachgemäße Benutzung des Produkts sind alle in der Betriebsanleitung aufgeführten Anweisungen genau einzuhalten. Verwendungszwecke und Handlungen, von denen in der

Betriebsanleitung abgeraten oder vor denen gewarnt wird, sind unbedingt zu vermeiden.

Das Produkt ist lediglich für den privaten und nicht für den gewerblichen Gebrauch bestimmt. Bei missbräuchlicher und unsachgemäßer Behandlung, Gewaltanwendung und bei Eingriffen, die nicht von unserer autorisierten Service-Niederlassung vorgenommen wurden, erlischt die Garantie.

Abwicklung im Garantiefall

Um eine schnelle Bearbeitung Ihres Anliegens zu gewährleisten, folgen Sie bitte den folgenden Hinweisen:

- Bitte halten Sie für alle Anfragen den Kassenbon und die Artikelnummer (IAN 449869_2310) als Nachweis für den Kauf bereit.
- Die Artikelnummer entnehmen Sie bitte dem Typenschild.
- Sollten Funktionsfehler oder sonstige Mängel auftreten, kontaktieren Sie zunächst das nachfolgend benannte Service-Center **telefonisch** oder per **E-Mail**. Sie erhalten dann weitere Informationen über die Abwicklung Ihrer Reklamation.
- Ein als defekt erfasstes Produkt können Sie, nach Rücksprache mit unserem Service-Center unter Beifügung des Kaufbelegs (Kassenbons) und der Angabe, worin der Mangel besteht und wann er aufgetreten ist, für Sie portofrei an die Ihnen mitgeteilte Service-Anschrift übersenden. Um Annahmeprobleme und Zusatzkosten zu vermeiden, benutzen Sie unbedingt nur die Adresse, die Ihnen mitgeteilt wird. Stellen Sie sicher, dass der Versand nicht unfrei, per Sperrgut, Express oder sonstiger Sonderfracht erfolgt. Senden Sie das Produkt bitte inkl. aller beim Kauf mitgelieferten Zubehörteile ein und sorgen Sie

für eine ausreichend sichere Transportverpackung.

Reparatur-Service

Für Reparaturen, **die nicht der Garantie unterliegen**, wenden Sie sich an das Service-Center. Dort erhalten Sie gerne einen Kostenvoranschlag.

- Wir können nur Geräte bearbeiten, die ausreichend verpackt und frankiert eingeschickt wurden.

Hinweis: Bitte senden Sie Ihr Gerät gereinigt und mit Hinweis auf den Defekt an die vom Service-Center genannte Adresse.

- Nicht angenommen werden unfrei eingeschickte Geräte sowie Geräte, die per Sperrgut, Express oder mit sonstiger Sonderfracht versendet wurden.
- Wir entsorgen Ihre eingesendeten, defekten Geräte kostenlos.

Service-Center

DE Service Deutschland
Tel.: 0800 54 35 111
E-Mail: grizzly@lidl.de
IAN 449869_2310

AT Service Österreich
Tel.: 0800 447744
E-Mail: grizzly@lidl.at
IAN 449869_2310

CH Service Schweiz
Tel.: 0800 56 44 33
E-Mail: grizzly@lidl.ch
IAN 449869_2310

Importeur

Bitte beachten Sie, dass die folgende Anschrift keine Serviceanschrift ist. Kontaktieren Sie zunächst das oben genannte Service-Center.

Grizzly Tools GmbH & Co. KG
Stockstädter Str. 20
63762 Großostheim
DEUTSCHLAND
www.grizzlytools.de

Ersatzteile und Zubehör

Ersatzteile und Zubehör erhalten Sie unter www.grizzlytools.shop.

Sollten bei Ihrem Bestellvorgang Probleme auftreten, kontaktieren Sie uns über unseren Online-Shop. Bei weiteren Fragen wenden Sie sich an das Service-Center, S. 72.

Pos.-Nr.	Bezeichnung	Best.-Nr.
15	Schnellspannbohrfutter (SDS-Plus Adapter)	91110393
19	Bit-Verlängerung	91110395

Fehlersuche

Die folgende Tabelle hilft Ihnen kleine Störungen zu beseitigen:

Problem	Mögliche Ursache	Fehlerbehebung
Gerät startet nicht	Akku (10) nicht eingesetzt	<i>Akku einsetzen, S. 68</i>
	Ein-/Ausschalter (6) defekt	Wenden Sie sich an das Service-Center.
	Akku (10) entladen	<i>Akku aufladen, S. 67</i>
	Motor defekt	Wenden Sie sich an das Service-Center.
Gerät arbeitet mit Unterbrechungen	Interner Wackelkontakt	Wenden Sie sich an das Service-Center.
	Ein-/Ausschalter (6) defekt	

Original-EG-Konformitätserklärung

Produkt: **Akku-Bohrhammer**

Modell: **PABH 20-Li D4**

Seriennummer: 000001 - 190000

Der oben beschriebene Gegenstand der Erklärung erfüllt die einschlägigen Harmonisierungsrechtsvorschriften der Union:

**2006/42/EG • 2014/30/EU • 2011/65/EU & (EU) 2015/863
Produkt mit Akku Smart PAPS 204 A1/Smart PAPS 208 A1: 2014/53/EU**

Der oben beschriebene Gegenstand der Erklärung erfüllt die Vorschriften der Richtlinie 2011/65/EU des Europäischen Parlaments und des Rates vom 8. Juni 2011 zur Beschränkung der Verwendung bestimmter gefährlicher Stoffe in Elektro- und Elektronikgeräten.

Um die Konformität zu gewährleisten, wurden folgende harmonisierte Normen sowie nationale Normen und Bestimmungen angewendet:

**EN 62841-1:2015/A11:2022
EN IEC 62841-2-6:2020/A11:2020 • EN IEC 63000:2018
IEC 62471:2006 • EN 62471:2008
EN IEC 55014-1:2021 • EN IEC 55014-2:2021
Produkt mit Akku Smart PAPS 204 A1/Smart PAPS 208 A1:
EN 301 489-1 V2.2.3:2019 • Draft EN 301 489-17 V3.2.5:2022
EN 300 328 V2.2.2:2019 • EN 50663:2017**

Die alleinige Verantwortung für die Ausstellung dieser Konformitätserklärung trägt der Hersteller:

 Grizzly Tools GmbH & Co. KG
Stockstädter Str. 20
63762 Großostheim
DEUTSCHLAND
01.04.2024



Christian Frank
Dokumentationsbevollmächtigter

Explosionszeichnung • Sprängskiss • Räjätyskuva • Widok rozłożony

PABH 20-Li D4

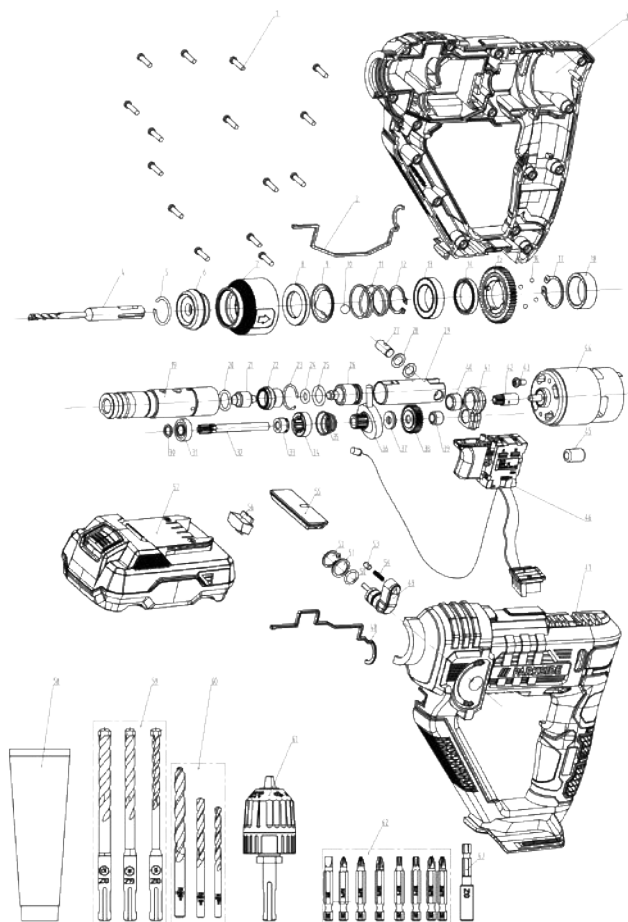

informativ • informatiivinen • informacyjny

GRIZZLY TOOLS GMBH & CO. KG

Stockstädter Straße 20

63762 Großostheim

GERMANY

Tietojen tila · Informationsstatus · Stan informacj ·

Stand der Informationen: 01/2024

Ident.-No.: 71001518012024-FI/PL

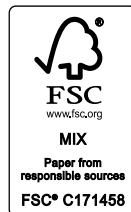

IAN 449869_2310

