

/// PARKSIDE®

SOLAR-TIERVERTREIBER PTUS 1 A1 EFFAROUCHEUR SOLAIRE PTUS 1 A1 SOLAR POWERED ANIMAL REPELLER PTUS 1 A1



(DE) (AT) (CH)

SOLAR-TIERVERTREIBER PTUS 1 A1

Gebrauchsanweisung

(FR) (BE)

EFFAROUCHEUR SOLAIRE PTUS 1 A1

Notice d'utilisation

(PL)

SOLARNY ODSTRASZACZ ZWIERZĄT PTUS 1 A1

Instrukcja użytkowania

(SK)

SOLÁRNY ODPUDZOVAČ ZVIERAT PTUS 1 A1

Návod na používanie

(DK)

DYRESKRÆMMER MED SOLCELLE PTUS 1 A1

Brugervejledning

(HU)

NAPELEMES ÁLLATRIASZTÓ PTUS 1 A1

Használati útmutató

(GB) (IE)

SOLAR POWERED ANIMAL REPELLER PTUS 1 A1

Instructions for use

(NL) (BE)

SOLAR-DIERENVERJAGER PTUS 1 A1

Gebruiksaanwijzing

(CZ)

SOLÁRNÍ ODPUZOVAČ ZVÍŘAT PTUS 1 A1

Návod k použití

(ES)

AHUYENTADOR SOLAR DE ANIMALES PTUS 1 A1

Instrucciones de uso

(IT)

REPELENTE PER ANIMALI A ENERGIA SOLARE PTUS 1 A1

Istruzioni d'uso



IAN 436144_2304



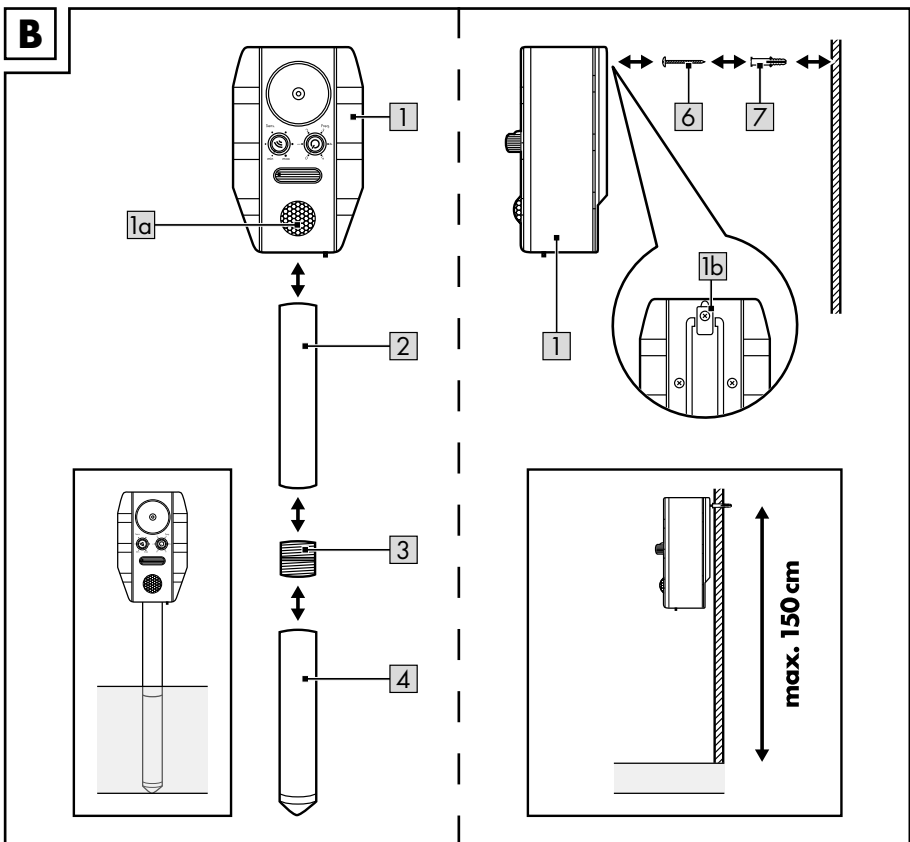
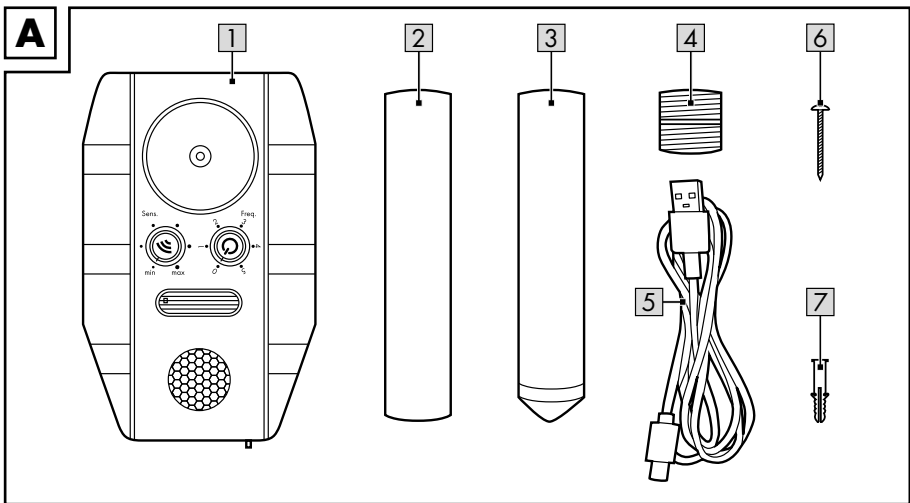

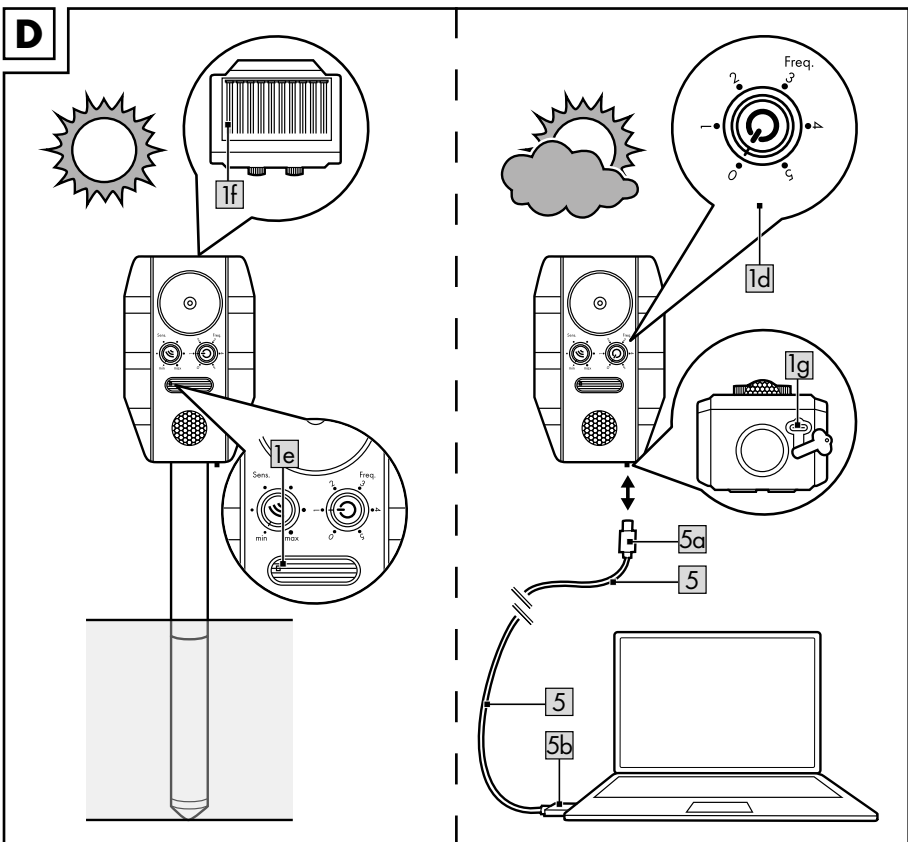
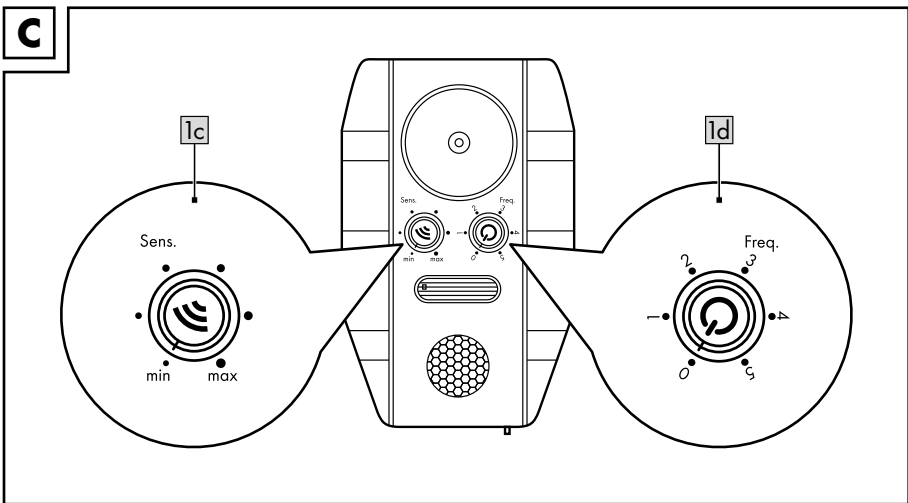

Herzlichen Glückwunsch!
Mit Ihrem Kauf haben Sie sich für einen hochwertigen Artikel entschieden. Machen Sie sich vor der ersten Verwendung mit dem Artikel vertraut.



Lesen Sie hierzu aufmerksam die nachfolgende Gebrauchsanweisung.

Benutzen Sie den Artikel nur wie beschrieben und für die angegebenen Einsatzbereiche. Bewahren Sie diese Gebrauchsanweisung gut auf. Händigen Sie alle Unterlagen bei Weitergabe des Artikels an Dritte ebenfalls mit aus.

Lieferumfang (Abb. A)

- 1 x Solar-Tiervertreiber, zerlegt (1-4)
- 1 x USB-Kabel (5)
- 1 x Montagmaterial (6, 7)
- 1 x Gebrauchsanweisung

Technische Daten

Energieversorgung Akku:
1 x 3,7V Li-Ion (18650) \equiv 1300 mAh,
4,81 Wh
Eingang: 5V \equiv 1A
USB-Kabel: Typ C
Verwenden Sie keine Netzteile mit einem Ausgangsstrom >1A

\equiv Symbol für Gleichspannung



Schutzklasse II

Dieser Artikel darf nur an Geräten der Schutzklasse II angeschlossen werden, die dieses Symbol tragen.

Bewegungssensor:
Reichweite: ca. 8 m
Erfassungswinkel: ca. 110°
Schallfrequenz: ca. 13,5-45,5 kHz

IP 44 spritzwassergeschützt



Herstellungsdatum (Monat/Jahr):
10/2023

CE Hiermit erklärt Delta-Sport Handelskontor GmbH, dass dieser Artikel mit den folgenden grundlegenden Anforderungen und den übrigen einschlägigen Bestimmungen übereinstimmt:
2014/30/EU – EMV-Richtlinie
2011/65/EU – RoHS-Richtlinie

Bestimmungsgemäße Verwendung

Der Artikel ist nur für den privaten Gebrauch im Außenbereich und nicht für den gewerblichen Gebrauch zu verwenden. Der Artikel dient zur Vertreibung von Tieren mithilfe hochfrequenter Töne und/oder Blinklicht.

Sicherheitshinweise

Wichtig: Lesen Sie diese Gebrauchsanweisung sorgfältig und bewahren Sie diese unbedingt auf!

! Lebensgefahr!

- Lassen Sie Kinder nie unbeaufsichtigt mit dem Verpackungsmaterial. Es besteht Erstickungsgefahr.

! Verletzungsgefahr!

- Dieser Artikel kann von Kindern ab 8 Jahren und darüber sowie von Personen mit verringerten physischen, sensorischen oder mentalen Fähigkeiten oder Mangel an Erfahrung und Wissen benutzt werden, wenn sie beaufsichtigt oder bezüglich des sicheren Gebrauchs des Artikels unterwiesen wurden und die daraus resultierenden Gefahren verstehen. Kinder dürfen

nicht mit dem Artikel spielen.
Reinigung und Benutzer-Wartung dürfen nicht von Kindern ohne Beaufsichtigung durchgeführt werden.

- Der Artikel ist kein Spielzeug.
- Prüfen Sie den Artikel vor jedem Gebrauch auf Beschädigungen oder Abnutzungen. Der Artikel darf nur in einwandfreiem Zustand verwendet werden!
- Es dürfen keine Modifikationen am Artikel vorgenommen werden!
- Stellen Sie sicher, dass bei Entfernung des Gehäuses auch der Erdspeiß entfernt wird. Dieser kann eine Gefahrenquelle darstellen (z. B. Stolpern).
- Achtung. Der Artikel erzeugt Lichtblitze, die bei empfindlichen Personen Epilepsie auslösen können.
- Achtung. Nicht in Ohrnähe anwenden. Missbrauch kann zu Gehörschäden führen.
- Die Lichtquelle dieser Leuchte ist nicht ersetzbar; wenn die Lichtquelle ihr Lebensdauernende erreicht hat, ist die gesamte Leuchte zu ersetzen.

Vermeidung von Sachschäden!

- Achten Sie darauf, dass die Solarzelle nicht verschmutzt oder im Winter durch Schnee und Eis bedeckt ist. Sonst verringert sich die Leistungsfähigkeit der Solarzelle.
- Beachten Sie, dass kalte Temperaturen einen negativen Einfluss auf die Akku-Betriebsdauer haben.

Warnhinweise integrierter Akku

- Der Akku ist nicht austauschbar.
- Laden Sie nur intakte und unbeschädigte Akkus.
- Verwenden Sie zum Laden des Akkus ausschließlich das mitgelieferte USB-Kabel.
- Schützen Sie den Akku vor mechanischen Beschädigungen. Brandgefahr!

- Da sich der Akku während des Ladevorgangs erwärmt, ist es erforderlich, auf eine ausreichende Belüftung zu achten. Decken Sie den Artikel niemals ab!
- Sollte aus dem Akku und dem Artikel Elektrolytlösung auslaufen, vermeiden Sie den Kontakt mit Augen, Schleimhäuten und Haut. Spülen Sie betroffene Stellen sofort mit reichlich klarem Wasser und suchen Sie einen Arzt auf. Die Elektrolytlösung kann Reizungen hervorrufen.
- Trennen Sie den Artikel vom USB-Kabel, wenn dieser vollständig aufgeladen ist.
- Laden und lagern Sie den Artikel niemals in der Nähe von großen Hitzequellen oder offenem Feuer, dies könnte eine Explosion des Akkus zur Folge haben.
- Sollte der Akku während des Ladevorganges brennen, löschen Sie ihn nicht mit Wasser, sondern beispielsweise mit trockenem Sand.
- Lassen Sie den Artikel während des Ladevorganges nicht unbeaufsichtigt und achten Sie auf eine eventuelle Überhitzung.
- Laden Sie den Akku nur bei einer Umgebungstemperatur von 5-35 °C.
- Die Ladekontakte am Gerät dürfen nicht durch metallische Gegenstände verbunden werden.
- Ist der Artikel einem starken Schlag ausgesetzt gewesen, lagern Sie diesen für die nächsten 30 Minuten an einem sehr sicheren Ort (z. B. in einer Metallkiste).
- Versuchen Sie niemals, einen Akku oder den Artikel zu manipulieren, modifizieren oder zu reparieren.
- Wenn der Akku das Ende seiner Lebenszeit erreicht hat, muss der Artikel entsorgt werden. Versuchen Sie nicht, den Akku zu ersetzen.

Gefahr!

- Der Akku darf nicht ins Feuer geworfen oder kurzgeschlossen werden. Der Akku kann überhitzen und explodieren.
- Der Akku darf nicht auseinandergenommen werden.

Montage (Abb. B)

Stecken Sie den Artikel (1) mit Erdspieß (2-4) in den Boden oder befestigen Sie ihn mit dem beiliegenden Montagematerial (6, 7) an der Wand.

Erdspießmontage

1. Stecken Sie den Artikel mit Erdspieß am gewünschten Ort in den Boden.

Hinweis: Platzieren Sie den Artikel niemals direkt auf dem Boden, um Beschädigungen durch Überflutung zu vermeiden.

Hinweis: Wenden Sie beim Aufstellen keine Gewalt an (z. B. Hammerschläge), um den Artikel nicht zu beschädigen.

2. Richten Sie den Artikel mit dem integrierten Bewegungssensor (1a) auf den zu überwachenden Bereich. Achten Sie darauf, dass der Bereich frei von Hindernissen ist.

Wandmontage

1. Montieren Sie den Artikel mit dem mitgelieferten Montagematerial an der Wand.

Hinweis: Prüfen Sie vor dem Befestigen des Artikels, ob das mitgelieferte Montagematerial für Ihre Wand geeignet ist. Falls die Wandbeschaffenheit anderes Montagematerial erfordert, erkundigen Sie sich im Fachhandel.

2. Montieren Sie die Schraube max. 150 cm über dem Boden.

Hinweis: Die Schraube muss ca. 1 cm aus der Wand hervorstehen, damit der Artikel an der Aufhängung (1b) befestigt werden kann.

Verwendung (Abb. C)

Bewegungssensor einstellen

Stellen Sie mit dem Regler (1c) die Empfindlichkeit des Bewegungssensors ein. Wird eine Bewegung erfasst, erzeugt der Artikel für ca. 30 Sek. Schall bzw. Blinklicht.

Hinweis: Der max. Erfassungsbereich von ca. 8 m wird auf Position „MAX“ erreicht.

Schallfrequenz einstellen

Stellen Sie mit dem Regler (1d) das gewünschte Programm ein.

Hinweis: Bei der Auswahl des jeweiligen Programms ertönt einmalig ein Signalton.

Hinweis: Schallfrequenzen von 0,016 kHz bis max. 20 kHz sind grundsätzlich vom Menschen wahrnehmbar, einige Programme des Artikels senden Schallfrequenzen in diesem Bereich aus. Platzieren Sie den Artikel in diesem Fall außerhalb der Hörweite.

Hinweis: Der Artikel beeinträchtigt keine elektronischen Geräte (z. B. Herzschrittmacher, Garagentoröffner, Fernbedienungen).

Programm	Beschreibung
0	keine Funktion aktiv
1	13,5-20 kHz, vertreibt Tauben, Hunde und Wild
2	15,5-25 kHz, vertreibt Hunde, Katzen, Nagetiere, Vögel, Marder, Wild und Füchse
3	25-45,5 kHz, vertreibt Hunde, Katzen, Nagetiere und Vögel
4	Blinklicht
5	kombinierte Verwendung der Programme 1-4

Akku laden (Abb. D)

Bei Auslieferung des Artikels ist der Akku bereits aufgeladen.

Hinweis: Der Ladezustand des Akkus wird beim Einschalten auf der Ladezustandsanzeige (1e) mit einer roten LED angezeigt.

rote LED	Beschreibung
blinkt schnell	Der Akku muss aufgeladen werden.
leuchtet nicht (kein Soundeffekt möglich)	Niedrige Spannung, der Akku muss sofort geladen werden.
blinkt langsam	Der Akku befindet sich im Ladezustand.
leuchtet	Der Akku ist voll aufgeladen.

Mit Solarpanel laden

- Positionieren Sie den Artikel so, dass das Solarpanel (1f) direktem Sonnenlicht ausgesetzt ist, um eine optimale Ladung des Akkus zu gewährleisten.
- Das Solarpanel muss mindestens 8 Stunden direktem Sonnenlicht ausgesetzt sein, um den entladenen Akku vollständig aufzuladen.

Hinweis: Der Ladevorgang findet unabhängig vom ausgewählten Programm statt.

Mit USB-Kabel laden

Bei wenig Sonnenlicht bietet es sich an, den Artikel über das mitgelieferte USB-Kabel (5) zu laden, um eine vollständige Aufladung zu erreichen.

Hinweis: Der Ladevorgang muss im Innenraum stattfinden, da durch die geöffnete USB-Buchse (1g) der Spritzwasserschutz des Artikels nicht gewährleistet ist.

1. Schalten Sie den Regler (1d) der Schallfrequenz beim Ladevorgang auf das Programm „0“, um Störungen zu vermeiden.

2. Verbinden Sie das Kabelende (5a) des USB-Kabels (5) mit der USB-Buchse des Artikels.
3. Stecken Sie das andere Kabelende (5b) des USB-Kabels in einen USB-Port eines eingeschalteten Laptops/Notebooks oder einer Ladestation mit USB-Port.

Hinweis: Die Ladedauer des Akkus beträgt je nach aktuellem Ladezustand ca. 5-10 Stunden.

4. Entfernen Sie das USB-Kabel vom Artikel, wenn der Akku vollständig geladen ist.

Lagerung, Reinigung

Lagern Sie den Artikel bei Nichtbenutzung immer ausgeschaltet, trocken und sauber bei Raumtemperatur.

Nur mit einem feuchten Reinigungstuch reinigen und anschließend trockenwischen. WICHTIG! Nie mit scharfen Reinigungsmitteln reinigen.

Hinweise zur Entsorgung



Die durchgestrichene Mülltonne ist ein Verbraucherhinweis der Richtlinie 2012/19/EU und weist darauf hin, dass dieses Gerät am Ende seiner

Nutzungszeit nicht im Hausmüll entsorgt werden darf. Das Gerät ist bei eingerichteten Sammelstellen, Wertstoffhöfen oder Entsorgungsbetrieben abzugeben. Zudem sind Vertreiber von Elektro- und Elektronikgeräten sowie Vertreiber von Lebensmitteln zur Rücknahme verpflichtet.

LIDL bietet Ihnen Rückgabemöglichkeiten direkt in den Filialen und Märkten an. Rückgabe und Entsorgung sind für Sie kostenfrei.

Beim Kauf eines Neugeräts haben Sie das Recht, ein entsprechendes Altgerät unentgeltlich zurückzugeben.

Zusätzlich haben Sie die Möglichkeit, unabhängig vom Kauf eines Neugeräts, unentgeltlich (bis zu drei) Altgeräte abzugeben, die in keiner Abmessung größer als 25 cm sind.

Bitte löschen Sie vor der Rückgabe alle personenbezogenen Daten.

Bitte entnehmen Sie vor der Rückgabe Batterien oder Akkus, die nicht vom Altgerät umschlossen sind, sowie Lampen, die zerstörungsfrei entnommen werden können, und führen diese einer separaten Sammlung zu. Batterien/Akkus dürfen nicht über den Hausmüll entsorgt werden. Sie können giftige Schwermetalle enthalten und unterliegen der Sondermüllbehandlung. Die chemischen Symbole der Schwermetalle sind wie folgt: Cd = Cadmium, Hg = Quecksilber, Pb = Blei. Geben Sie deshalb verbrauchte Batterien/Akkus bei einer kommunalen Sammelstelle ab.



Weitere Informationen zur Entsorgung des ausgedienten Geräts erhalten Sie bei Ihrer Gemeinde- oder Stadtverwaltung. Entsorgen Sie das Gerät und die Verpackung umweltschonend. Bewahren Sie Verpackungsmaterialien (wie z. B. Folienbeutel) für Kinder unerschbar auf.



Beachten Sie die Kennzeichnung der Verpackungsmaterialien bei der Abfalltrennung, diese sind gekennzeichnet mit Abkürzungen (a) und Nummern (b) mit folgender Bedeutung: 1-7: Kunststoffe / 20-22: Papier und Pappe / 80-98: Verbundstoffe.

Der Artikel und die Verpackungsmaterialien sind recycelbar, entsorgen Sie diese getrennt für eine bessere Abfallbehandlung.

Hinweise zur Garantie und Serviceabwicklung

Der Artikel wurde mit großer Sorgfalt und unter ständiger Kontrolle produziert. DELTA-SPORT HANDELSKONTOR GmbH räumt privaten Endkunden auf diesen Artikel drei Jahre Garantie ab Kaufdatum (Garantiefrist) nach Maßgabe der folgenden Bestimmungen ein. Die Garantie gilt nur für Material- und Verarbeitungsfehler. Die Garantie erstreckt sich nicht auf Teile, die der normalen Abnutzung unterliegen und deshalb als Verschleißteile anzusehen sind (z. B. Batterien) sowie nicht auf zerbrechliche Teile, z. B. Schalter, Akkus oder Teile, die aus Glas gefertigt sind.

Ansprüche aus dieser Garantie sind ausgeschlossen, wenn der Artikel unsachgemäß oder missbräuchlich oder nicht im Rahmen der vorgesehenen Bestimmung oder des vorgesehenen Nutzungsumfangs verwendet wurde oder Vorgaben in der Anleitung/Anweisung nicht beachtet wurden, es sei denn, der Endkunde weist nach, dass ein Material- oder Verarbeitungsfehler vorliegt, der nicht auf einem der vorgenannten Umstände beruht.

Ansprüche aus der Garantie können nur innerhalb der Garantiefrist unter Vorlage des Originalkassenbelegs geltend gemacht werden. Bitte bewahren Sie deshalb den Originalkassenbeleg auf. Die Garantiefrist wird durch etwaige Reparaturen aufgrund der Garantie, gesetzlicher Gewährleistung oder Kulanz nicht verlängert.

Dies gilt auch für ersetzte und reparierte Teile. Bitte wenden Sie sich bei Beanstandungen zunächst an die untenstehende Service-Hotline und setzen Sie sich per E-Mail mit uns in Verbindung. Liegt ein Garantiefall vor, wird der Artikel von uns – nach unserer Wahl – für Sie kostenlos repariert, ersetzt oder der Kaufpreis erstattet. Weitere Rechte aus der Garantie bestehen nicht.

Ihre gesetzlichen Rechte, insbesondere Gewährleistungsansprüche gegenüber dem jeweiligen Verkäufer, werden durch diese Garantie nicht eingeschränkt.

IAN: 436144_2304

DE Kundenservice Deutschland
Tel.: 0800 5435 111
E-Mail: deltasport@lidl.de

AT Service Österreich
Tel.: 0800 447744
E-Mail: deltasport@lidl.at

CH Service Schweiz
Tel.: 0800 56 44 33
E-Mail: deltasport@lidl.ch

Fehlerbehebung

Fehler	Mögliche Ursache	Lösung
Funktionsstörung	Der Artikel wird durch andere Funkübertragungsgeräte in unmittelbarer Nähe gestört.	Entfernen Sie die Störquellen aus der Umgebung des Artikels.
	Die Umgebungstemperatur befindet sich außerhalb 0-45 °C.	Nehmen Sie den Artikel außer Betrieb. Der Artikel ist gemäß Batterieschutz nur im Umgebungstemperatur 0-45 °C funktionsfähig.
	Solarzelle ist verschmutzt.	Reinigen Sie die Solarzelle.

Congratulations!

You have chosen to purchase a high-quality product. Familiarise yourself with the product before using it for the first time.



Read the following instructions for use carefully.

Use the product only as described and only for the given areas of application. Store these instructions for use carefully. When passing the product on to third parties, please also hand over all accompanying documents.

Scope of delivery (fig. A)

- 1 x solar animal-repellent device, unassembled (1-4)
- 1 x USB cable (5)
- 1 x set of assembly materials (6, 7)
- 1 x instructions for use

Technical data

Power supply for rechargeable battery:
1 x 3.7V Li-Ion (18650)  1300mAh,
4.81Wh

Input: 5V  1A

USB cable: Type C

Do not use any power supply units with an output current greater than >1A

 Symbol for DC voltage

 Protection level II

This product may be connected only to protection level II devices bearing this symbol.

Motion sensor:

Range: approx. 8m

Angle of coverage: approx. 110°

Sound frequency: approx. 13.5-45.5kHz

IP 44 splash-proof

 Date of manufacture (month/year):
10/2023

CE Delta-Sport Handelskontor GmbH hereby declares that this product conforms to the following basic requirements and other applicable

regulations:

2014/30/EU – EMC Directive

2011/65/EU – RoHS Directive

UK CA UK Conformity Assessed
Delta-Sport Handelskontor GmbH hereby declares that this product meets the following basic requirements, as well as other important regulations:

Electromagnetic Compatibility Regulations 2016
The Restriction of the Use of Certain Hazardous Substances in Electrical and Electronic Equipment Regulations 2012

Intended use

The product is only for private use outdoors and is not for commercial use. The product acts as a deterrent to animals through the use of high-frequency sounds and/or flashing light.

Safety instructions

Important: Read these instructions for use carefully and be sure to keep them handy!

 **Danger to life!**

- Never leave children unsupervised with the packaging material. Risk of suffocation.

 **Risk of injury!**

- This product can be used by children above the age of 8 and by people with reduced physical, sensory, or mental capacities or by those lacking experience and knowledge provided they are supervised or have been instructed in the safe use of the product and

understand the risks involved. Children may not play with the product. Cleaning and user maintenance may not be performed by children without supervision.

- The product is not a toy.
- Check the product for damage and wear before each use. The product may be used only when in good working order and condition!
- Do not make any modifications to the product!
- When removing the housing make sure also to remove the ground spike. This may constitute a hazard (e.g., to be tripped over).
- Warning. The product produces flashes that may trigger epilepsy in sensitised individuals.
- Warning. Do not use close to the ear! Misuse may cause damage to hearing.
- The light source for this lighting fixture is not replaceable; when the light source has reached the end of its service life, the entire lighting fixture must be replaced.

Avoiding material damage!

- Make sure that the solar cell does not become soiled or covered by snow and ice in winter. Otherwise the efficiency of the solar cell is reduced.
- Take into account that cold temperatures can have a negative influence on the service life of the rechargeable battery.

Warnings regarding integrated rechargeable battery

- The rechargeable battery is not replaceable.
- Charge only intact and undamaged rechargeable batteries.
- To charge the rechargeable battery use only the USB charging cable supplied.
- Protect the rechargeable battery from mechanical damage. Fire hazard!

- Since the rechargeable battery gets hot during charging, ensure adequate ventilation. Never leave the product covered!
- Should electrolyte solution leak from the rechargeable battery and the product, avoid contact with eyes, mucous membranes and skin. Rinse off affected areas with plenty of clean water and consult a doctor immediately. The electrolyte solution may cause irritations.
- Disconnect the product from the charging cable when it is fully charged.
- Never charge and store the product near major sources of heat or near open flame as this could lead to explosion of the rechargeable battery.
- If the rechargeable battery catches fire during charging, do not use water to extinguish it, but use for example dry sand.
- Do not leave the product unattended during charging and be sure to guard against any possible overheating.
- Charge the rechargeable battery only at an ambient temperature of between 5 and 35 °C.
- The charging contacts on the device may not come into contact with metallic objects.
- If the product has received a heavy blow, store it for the next 30 minutes in a very safe location (e.g. in a metal box).
- Never try to manipulate, modify or repair a rechargeable battery or the product.
- When the rechargeable battery has reached the end of its life, the product must be disposed of. Do not attempt to replace the rechargeable battery.

Danger!

- The rechargeable battery may not be thrown onto a fire or short-circuited. The rechargeable battery can overheat and explode.
- The rechargeable battery may not be disassembled.

Set-up (fig. B)

Use the ground spike (2-4) to stake the product (1) in the ground or fasten it onto the wall using the assembly materials (6, 7) provided.

Ground spike set-up

1. Stake the product in the ground with the ground spike at the desired location.

Note: To prevent damage caused by flooding, never place the product directly on the ground.

Note: In order not to damage the product do not apply force (e.g., by hammering) when setting up.

2. Align the product with the built-in motion sensor (1a) towards the area that is to be monitored. Make sure that the area is unimpeded by any obstacles.

Wall mounting

1. Mount the product on the wall using the assembly materials provided.

Note: Before fixing the product in place check that the materials supplied for attachment are suitable for your wall. Should the condition of your wall require other assembly materials, contact your professional dealer.

2. Mount the screw no more than 150cm above the ground.

Note: The screw must protrude about 1cm from the wall so that the product can be attached to the mounting bracket (1b).

Use (fig. C)

Adjusting the motion sensor

Adjust the sensitivity of the motion sensor with the control unit (1c). If a movement is detected, the product produces sound or a flashing light for about 30 seconds.

Note: The maximum range of detection is reached at about 8m at the "MAX" position.

Adjusting the sound frequency

Set the desired programme with the control unit (1d).

Note: When the respective selection is made you will hear a single beep.

Note: Sound frequencies from 0.016kHz up to max. 20kHz are generally perceptible to human beings; some of the product's programmes transmit sound frequencies in this range. In this case position the product out of hearing distance.

Note: The product does not affect electronic devices such as cardiac pacemakers, garage door openers, remote controls, etc.

Programme	Description
0	no function active
1	13.5-20kHz, scares off pigeons, dogs and wild animals
2	15.5-25kHz, scares off dogs, cats, rodents, birds, martens, wild animals and foxes
3	25-45.5kHz, scares off dogs, cats, rodents and birds
4	flashing light
5	combined use of programmes 1-4

Charging the rechargeable battery (fig. D)

The rechargeable battery is already charged upon delivery.

Note: The status of the rechargeable battery is indicated on the charge level indicator (1e) by a red LED when you switch on.

red LED	Description
light flashes rapidly	The rechargeable battery needs to be charged.
does not light up (no sound effect possible)	Low voltage, the rechargeable battery must be charged immediately.
light flashes slowly	The rechargeable battery is being charged.
lights up	The rechargeable battery is fully charged.

Charging with the solar panel

- Position the product so that the solar panel (1f) is exposed to direct sunlight to guarantee optimal charging of the rechargeable battery.
- The solar panel must be exposed to direct sunlight for at least 8 hours to charge the rechargeable battery fully.

Note: The charging process runs no matter which programme is selected.

Charging with the USB cable

When there is not much sunlight it is advisable to charge the product via the USB cable (5) supplied to charge at full capacity.

Note: Charging must be done indoors since with the USB port (1g) open the product's splash protection is not guaranteed.

1. When charging, switch the sound frequency control unit (1d) to the "0" programme to prevent any malfunction.

2. Connect the end (5a) of the USB cable (5) with the product's USB port.
3. Connect the other end (5b) of the USB cable to a USB port of a switched-on laptop/notebook or of a charging station with a USB port.

Note: The charge time for the rechargeable battery is about 5-10 hours depending on its current charge status.

4. Remove the USB cable from the product when the rechargeable battery is fully charged.

Storage, cleaning

When not in use, always store the product switched off, clean and dry at room temperature.

Only clean the product with a damp cloth and wipe dry afterwards.

IMPORTANT! Never clean the product with harsh cleaning agents.

Disposal



The accompanying symbol indicates that this device complies with Directive 2012/19/EU. This directive indicates that you may not dispose of this device

along with basic household waste at the end of its useful life and instead must hand it in to specifically designated collection sites, valuable substance collection stations, or waste disposal facilities.

Look after the environment and dispose of waste properly.

Batteries may not be disposed of with household waste. They may contain toxic heavy metals and are subject to hazardous waste treatment. The chemical symbols of the heavy metals are as follows: Cd = cadmium, Hg = mercury, Pb = lead. Dispose of used batteries at a municipal collection site.



For further information about disposal of the product no longer needed, contact your local council. Dispose of the product and the packaging in an environmentally friendly manner. Store the packaging materials (foil bags, for example) out of the reach of children.



Note the label on the packaging materials when separating waste, as these are labelled with abbreviations (a) and numbers (b) with the following meaning: 1-7: plastics / 20-22: paper and cardboard / 80-98: composite materials. The product and the packaging materials can be recycled, dispose of them separately for better treatment of waste.

Notes on the guarantee and service handling

The product was produced with great care and under continuous quality control. DELTA-SPORT HANDELSKONTOR GmbH gives private end customers a three-year guarantee on this product from the date of purchase (guarantee period) in accordance with the following provisions. The guarantee is only valid for material and manufacturing defects. The guarantee does not cover parts subject to normal wear and tear that are thus considered wear parts (e.g. batteries) or fragile parts such as switches, or parts made of glass.

Claims under this guarantee are excluded if the product has been used incorrectly, improperly, or contrary to the intended purpose, or if the provisions in the instructions for use were not observed, unless the end customer proves that a material or manufacturing defect exists that was not caused by one of the aforementioned circumstances.

Claims under the guarantee can only be made within the guarantee period by presenting the original sales receipt. Please therefore keep the original sales receipt. The guarantee period is not extended by any repairs carried out under the guarantee, under statutory guarantees, or as a gesture of goodwill. This also applies to replaced and repaired parts.

If you wish to make a claim please first contact the service hotline mentioned below or contact us by e-mail. If there is a guarantee case, then the product will be repaired or replaced free of charge to you or the purchase price will be refunded, depending on our choice.

Your legal rights, in particular guarantee claims against the respective seller, are not limited by this guarantee.

IAN: 436144_2304

GB Service Great Britain
Tel.: 0800 404 7657
E-Mail: deltasport@lidl.co.uk

IE Service Ireland
Tel.: 1800 101010
E-Mail: deltasport@lidl.ie

Troubleshooting

Fault	Possible cause	Solution
Malfunction	The product is affected by other radio transmission devices in the direct vicinity.	Remove the sources of the interference from the vicinity of the product.
	The ambient temperature is not within 0-45 °C.	Disable the product. In accordance with battery protection the product can only function within a temperature range of 0-45 °C.
	Solar cell is soiled.	Clean the solar cell.

Félicitations !

Vous venez d'acquérir un article de grande qualité. Avant la première utilisation, familiarisez-vous avec l'article.



Pour cela, veuillez lire attentivement la notice d'utilisation suivante.

Utilisez l'article uniquement comme indiqué et pour les domaines d'utilisation mentionnés. Conservez bien cette notice d'utilisation. Si vous cédez l'article à un tiers, veillez à lui remettre l'ensemble de la documentation.

Contenu de la livraison (fig. A)

- 1 x répulsif solaire pour animaux, démonté (1-4)
- 1 x câble USB (5)
- 1 x matériel de montage (6, 7)
- 1 x notice d'utilisation

Données techniques

Alimentation batterie :

1 x 3,7V Li-Ion (18650) \equiv 1300 mAh, 4,81 Wh

Entrée : 5V \equiv 1A

Câble USB : Type C

Ne pas utiliser de bloc d'alimentation avec un courant de sortie >1A

\equiv Symbole de courant continu



Classe de protection II

Cet article ne peut être raccordé qu'à des appareils de la classe II portant ce symbole.

Capteur de mouvement :

Portée : env. 8 m

Angle de détection : env. 110°

Fréquence de son : env. 13,5-45,5 kHz



Protégé contre les éclaboussures d'eau



Date de fabrication (mois/année) : 10/2023

CE Par la présente, Delta-Sport Handelskontor GmbH déclare que cet article est conforme aux exigences de base suivantes et aux autres réglementations pertinentes en vigueur :
2014/30/UE- Directive CEM
2011/65/UE- Directive RoHS

Utilisation conforme

L'article doit être utilisé uniquement pour un usage privé à l'extérieur et non pour un usage commercial. Cet article est destiné à faire fuir les animaux à l'aide de sons à haute fréquence et/ou de lumières clignotantes.

Consignes de sécurité

Important : Lisez attentivement cette notice d'utilisation et conservez-la absolument !

Danger de mort !

- Ne laissez jamais des enfants manipuler le matériau d'emballage sans surveillance. Danger d'étouffement.

Risque de blessure !

- Cet article ne peut être utilisé par des enfants à partir de 8 ans et par des personnes ayant des aptitudes physiques, sensorielles ou mentales réduites ou manquant d'expérience et de connaissances, uniquement si ces derniers sont supervisés ou ont reçu des instructions concernant une utilisation sécurisée de l'article et qu'ils comprennent les risques encourus. Les enfants ne doivent

pas jouer avec l'article. Le nettoyage et l'entretien relevant de l'utilisateur ne doivent pas être réalisés par des enfants sans surveillance.

- Cet article n'est pas un jouet.
- Avant chaque utilisation, vérifiez que l'article ne montre aucun signe de dégradation ou d'usure. L'article ne doit être utilisé qu'en parfait état !
- Aucune modification ne doit être apportée à l'article !
- Lorsque vous enlevez le boîtier, veillez à ce que le piquet soit également retiré de la terre. Celui-ci peut représenter une source de danger (p. ex., si l'on trébuche dessus).
- Attention. Cet article génère des éclairs qui peuvent déclencher des crises d'épilepsie chez les personnes sensibles.
- Attention. Ne pas utiliser près des oreilles ! Une mauvaise utilisation peut être à l'origine de problèmes auditifs.
- La source lumineuse de ce luminaire n'est pas remplaçable ; une fois que la durée de vie de la source lumineuse touche à sa fin, tout le luminaire doit être remplacé.

Évitez les dégâts matériels !

- Veillez à ce que la cellule solaire ne soit pas sale ni recouverte de neige ou de glace en hiver. Ceci peut nuire à la performance de la cellule solaire.
- Notez que les températures froides ont une influence néfaste sur l'autonomie de la batterie.

Avertissement concernant la batterie intégrée

- La batterie n'est pas remplaçable.
- Ne chargez que des batteries intactes et en bon état.
- Utilisez uniquement le câble de chargement USB fourni pour charger la batterie.
- Protégez la batterie contre les dommages mécaniques. Risque d'incendie !

- Étant donné que la batterie se réchauffe pendant le chargement, assurez-vous que la ventilation est suffisante. Ne couvrez jamais l'article !
- En cas de fuite d'électrolyte de la batterie et de l'article, évitez tout contact avec les yeux, les muqueuses et la peau. Rincez immédiatement les zones affectées avec beaucoup d'eau claire et consultez un médecin. La solution d'électrolyte peut provoquer des irritations.
- Débranchez l'article du câble USB lorsqu'il est complètement chargé.
- Ne chargez et ne stockez jamais le produit à proximité de sources de chaleur importantes ou de flammes nues, car cela pourrait provoquer l'explosion de la batterie.
- Si la batterie prend feu pendant le chargement, ne l'éteignez pas avec de l'eau, mais avec du sable sec par exemple.
- Ne laissez pas l'article sans surveillance pendant le chargement et prenez garde quant à une éventuelle surchauffe.
- Chargez la batterie uniquement à une température ambiante de 5 à 35 °C.
- Les contacts de charge de l'appareil ne doivent pas être connectés par des objets métalliques.
- Si l'article a subi un gros choc, rangez-le dans un endroit sécurisé pendant 30 minutes (p. ex., dans une boîte en métal).
- N'essayez jamais de manipuler, modifier ou réparer la batterie ou l'article.
- Lorsque la durée de vie de la batterie est arrivée à son terme, l'article doit être mis au rebut. N'essayez pas de remplacer la batterie.

Danger !

- La batterie ne doit pas être jetée au feu ni être court-circuitée. La batterie peut surchauffer et exploser.
- La batterie ne doit pas être désassemblée.

Montage (fig. B)

Plantez l'article (1) avec son piquet (2-4) dans le sol ou fixez-le au mur avec le matériel de montage fourni (6, 7).

Montage sur piquet

1. Plantez l'article avec le piquet dans le sol à l'endroit souhaité.

Remarque : Ne placez jamais l'article directement sur le sol afin que celui-ci ne soit pas endommagé s'il entre en contact avec de l'eau abondante au sol.

Remarque : N'employez pas la force lorsque vous positionnez l'article (p. ex., des coups de marteau) car ceci pourrait l'endommager.

2. Dirigez l'article avec son capteur de mouvement intégré (1a) vers la zone à surveiller. Veillez à ce qu'aucun obstacle ne se trouve dans cette zone.

Montage au mur

1. Montez l'article au mur à l'aide du matériel de montage fourni.

Remarque : Avant de fixer l'article au mur, assurez-vous que le matériel de montage fourni est adapté à votre mur. Si un autre matériel de montage est requis en raison de la structure de votre mur, renseignez-vous dans un magasin spécialisé.

2. Montez la vis à max. 150 cm du sol.

Remarque : La vis doit dépasser d'environ 1 cm du mur pour que l'article puisse être fixé au moyen de l'étrier (1b).

Utilisation (fig. C)

Régler le capteur de mouvement

Réglez la sensibilité du capteur de mouvement à l'aide du régulateur (1c). Si un mouvement est détecté, l'article produit un son ou une lumière clignotante pendant environ 30 secondes.

Remarque : Sur la position « MAX », vous atteignez la zone de détection maximale d'environ 8 m.

Régler la fréquence sonore

Sélectionnez le programme souhaité à l'aide du régulateur (1d).

Remarque : Une fois le programme souhaité sélectionné, un signal sonore retentit une fois.

Remarque : Certains programmes de l'article émettent des fréquences sonores allant de 0,016 kHz à 20 kHz, lesquelles sont en principe perceptibles par l'homme. C'est pourquoi il est recommandé de placer l'article hors de portée auditive.

Remarque : L'article n'affecte pas les appareils électroniques (p. ex., les stimulateurs cardiaques, les ouvre-portes de garage, les télécommandes).

Programme	Description
0	Aucune fonction activée
1	13,5-20 kHz, éloigne les pigeons, les chiens et le gibier
2	15,5-25 kHz, éloigne les chiens, les chats, les rongeurs, les oiseaux, les mantes, le gibier et les renards
3	25-45,5 kHz, éloigne les chiens, les chats, les rongeurs et les oiseaux
4	Lumière clignotante
5	Utilisation combinée des programmes 1-4

Chargement de la batterie (fig. D)

Lorsque vous achetez l'article, la batterie est déjà chargée.

Remarque : Lorsque vous allumez l'article, l'état de charge de la batterie est indiqué par une LED rouge sur l'indicateur de chargement (1e).

LED rouge	Description
Clignote rapidement	La batterie doit être rechargée.
Ne produit pas de lumière (aucun signal sonore possible)	Tension faible, la batterie doit être rechargée immédiatement.
Clignote lentement	La batterie est en cours de chargement.
Produit une lumière	La batterie est complètement rechargée.

Recharger avec le panneau solaire

- Afin de garantir une charge optimale de la batterie, positionnez l'article de telle manière que le panneau solaire (1f) soit exposé à la lumière directe du soleil.
- Le panneau solaire doit être exposé au moins 8 heures à la lumière directe du soleil pour que la batterie déchargée puisse être complètement rechargée.

Remarque : Le chargement peut être effectué indépendamment du programme sélectionné.

Recharger avec le câble USB

Pour recharger complètement l'article en cas de faible ensoleillement, il est conseillé de le recharger au moyen du câble USB fourni (5).

Remarque : Le chargement doit avoir lieu dans des espaces intérieurs, car lorsque la prise USB (1g) est ouverte, l'article n'est pas protégé contre les éclaboussures d'eau.

1. Lors du chargement, placez le régulateur (1d) de la fréquence sonore sur le programme « 0 » afin d'éviter les interférences.

2. Branchez l'extrémité (5a) du câble USB (5) à la prise USB de l'article.
3. Connectez l'autre extrémité (5b) du câble USB au port USB d'un ordinateur portable/notebook en marche ou d'une station de charge dotée d'un port USB.

Remarque : La durée de chargement de la batterie est d'environ 5 à 10 heures, selon l'état de charge du moment.

4. Retirez le câble USB de l'article lorsque la batterie est complètement rechargée.

Stockage, nettoyage

Lorsque vous n'utilisez pas l'article, rangez-le toujours éteint, sec, propre et à une température ambiante.

Ne le nettoyer qu'avec un chiffon humide et l'essuyer ensuite.

IMPORTANT ! Ne jamais laver avec des produits de nettoyage agressifs.

Mise au rebut





Le symbole ci-contre indique que ce produit est soumis à la directive 2012/19/UE. Cette directive stipule qu'à la fin de sa durée d'utilisation,

vous ne devez pas jeter ce produit avec les déchets ménagers normaux, mais le déposer dans des centres de collecte spécialement aménagés, des centres de recyclage ou des entreprises de traitement des déchets. Protégez l'environnement et procédez à une élimination dans le respect des normes en vigueur.

Les piles/batteries ne doivent pas être jetées avec les ordures ménagères. Elles peuvent contenir des métaux lourds toxiques et sont soumises à un traitement spécial des déchets. Les symboles chimiques des métaux lourds sont les suivants : Cd = cadmium, Hg = mercure, Pb = plomb. Alors, retournez les piles/batteries usagées à un point de collecte municipal.

*  Ce produit est recyclable. Il est soumis à la responsabilité élargie du fabricant et est collecté séparément.

 Vous obtiendrez plus d'informations relatives à l'élimination du produit usagé auprès de votre commune ou de votre municipalité. Éliminez le produit et l'emballage dans le respect de l'environnement. Conservez les matériaux d'emballage (comme les sachets en plastique) hors de portée des enfants.

 Notez le marquage des matériaux d'emballage lors du tri des déchets. Ceux-ci sont marqués par les abréviations (a) et les chiffres (b) avec la signification suivante : 1 - 7 : plastique / 20 - 22 : papier et carton / 80 - 98 : matériaux composites. Le produit et les matériaux d'emballage sont recyclables. Éliminez-les séparément pour une meilleure gestion des déchets. Le logo Triman n'est valable que pour la France.

Indications concernant la garantie et le service après-vente

L'article a été produit avec grand soin et sous un contrôle constant. DELTA-SPORT HANDELS-KONTOR GmbH accorde au client final privé une garantie de trois ans sur cet article à compter de la date d'achat (période de garantie) conformément aux dispositions suivantes. La garantie ne vaut que pour les défauts de matériaux et de fabrication. La garantie ne couvre pas les pièces soumises à une usure normale, lesquelles doivent donc être considérées comme des pièces d'usure (comme par ex. les piles), de même qu'elle ne couvre pas les pièces fragiles, telles que les interrupteurs, les batteries ou les pièces fabriquées en verre.

Les réclamations au titre de cette garantie sont exclues si l'article a été utilisé de manière abusive ou inappropriée, hors du cadre de son usage ou du champ d'application prévu ou si les instructions de la notice d'utilisation n'ont pas été respectées, à moins que le client final ne prouve que l'article présentait un défaut de matériau ou de fabrication n'étant pas dû à l'une des conditions mentionnées ci-dessus.

Les réclamations au titre de la garantie ne peuvent être adressées pendant la période de garantie qu'en présentant le ticket de caisse original. Veuillez pour cela conserver le ticket de caisse original. Ceci s'applique également aux pièces remplacées et réparées.

Si vous avez des plaintes à formuler, veuillez d'abord contacter le service d'assistance téléphonique ci-dessous ou nous contacter par courrier électronique. Si le cas est couvert par la garantie, nous nous engageons - à notre appréciation - à réparer ou à remplacer l'article gratuitement pour vous ou à vous rembourser le prix d'achat. Aucun autre droit ne découle de la garantie. Vos droits légaux, en particulier les droits de garantie contre le vendeur concerné, ne sont pas limités par cette garantie.

* Article L217-16 du Code de la consommation

Lorsque l'acheteur demande au vendeur, pendant le cours de la garantie commerciale qui lui a été consentie lors de l'acquisition ou de la réparation d'un bien meuble, une remise en état couverte par la garantie, toute période d'immobilisation d'au moins sept jours vient s'ajouter à la durée de la garantie qui restait à courir. Cette période court à compter de la demande d'intervention de l'acheteur ou de la mise à disposition pour réparation du bien en cause, si cette mise à disposition est postérieure à la demande d'intervention.

Indépendamment de la garantie commerciale souscrite, le vendeur reste tenu des défauts de conformité du bien et des vices rédhibitoires dans les conditions prévues aux articles L217-4 à L217-13 du Code de la consommation et aux articles 1641 à 1648 et 2232 du Code Civil.

Article L217-4 du Code de la consommation

Le vendeur livre un bien conforme au contrat et répond des défauts de conformité existant lors de la délivrance.

Il répond également des défauts de conformité résultant de l'emballage, des instructions de montage ou de l'installation lorsque celle-ci a été mise à sa charge par le contrat ou a été réalisée sous sa responsabilité.

Article L217-5 du Code de la consommation

Le bien est conforme au contrat :

1° S'il est propre à l'usage habituellement attendu d'un bien semblable et, le cas échéant :

- s'il correspond à la description donnée par le vendeur et posséder les qualités que celui-ci a présentées à l'acheteur sous forme d'échantillon ou de modèle ;
- s'il présente les qualités qu'un acheteur peut légitimement attendre eu égard aux déclarations publiques faites par le vendeur, par le producteur ou par son représentant, notamment dans la publicité ou l'étiquetage ;

2° Ou s'il présente les caractéristiques définies d'un commun accord par les parties ou être propre à tout usage spécial recherché par l'acheteur, porté à la connaissance du vendeur et que ce dernier a accepté.

Article L217-12 du Code de la consommation

L'action résultant du défaut de conformité se prescrit par deux ans à compter de la délivrance du bien.

Article 1641 du Code civil

Le vendeur est tenu de la garantie à raison des défauts cachés de la chose vendue qui la rendent impropre à l'usage auquel on la destine, ou qui diminuent tellement cet usage que l'acheteur ne l'aurait pas acquise, ou n'en aurait donné qu'un moindre prix, s'il les avait connus.

Article 1648 1er alinéa du Code civil

L'action résultant des vices rédhibitoires doit être intentée par l'acquéreur dans un délai de deux ans à compter de la découverte du vice.

Les pièces détachées indispensables à l'utilisation du produit sont disponibles pendant la durée de la garantie du produit.

IAN : 436144_2304

(FR) Service France
Tel. : 0800 919 270
E-Mail : deltasport@lidl.fr

(BE) Service Belgique
Tel. : 0800 12089
E-Mail : deltasport@lidl.be

* n'est valable que pour la France

Dépannage

Erreur	Cause possible	Solution
Dysfonctionnement	L'article est perturbé par d'autres appareils de transmission radio se trouvant à proximité immédiate.	Éliminez les sources d'interférence se trouvant dans l'environnement de l'article.
	La température ambiante se situe au-delà de l'intervalle de 0 à 45 °C.	Mettez l'article hors service. Pour protéger la batterie, l'article ne doit être mis en marche que lorsque la température ambiante est comprise entre 0 et 45 °C.
	La cellule solaire est sale.	Nettoyez la cellule solaire.

Gefeliciteerd!

Met uw aankoop hebt u voor een hoogwaardig artikel gekozen. Zorg ervoor dat u voor het eerste gebruik met het artikel vertrouwd raakt.



Lees hiervoor de volgende gebruiksaanwijzing zorgvuldig door.

Gebruik het artikel alleen zoals omschreven en voor het aangegeven doel. Bewaar deze gebruiksaanwijzing goed. Geef alle documenten mee als u het artikel aan iemand anders geeft.

In het leveringspakket inbegrepen (afb. A)

- 1 x dierenverrijver op zonne-energie, gedomonteerd (1-4)
- 1 x USB-kabel (5)
- 1 x montage materiaal (6, 7)
- 1 x gebruiksaanwijzing

Technische gegevens

Energievoorziening accu:

1 x 3,7V li-ion (18650) === 1300 mAh,
4,81 Wh

Ingang: 5V === 1A

USB-kabel: Type C

Gebruik geen voedingseenheden met een uitgangsstroom >1A

=== Symbool voor gelijkspanning



Beschermingsniveau II

Dit artikel mag alleen aangesloten worden op apparaten van het beschermingsniveau II die dit symbool dragen.

Bewegingssensor:

Reikwijdte: ca. 8 m

Detectiehoek: ca. 110°

Geluidsfrequentie: ca. 13,5-45,5 kHz

IP 44 spatwaterdicht



Productiedatum (maand/jaar):
10/2023

CE Hiermee verklaart de firma Delta-Sport Handelskontor GmbH dat dit artikel aan de volgende fundamentele eisen voldoet en met de overige

ter zake geldende bepalingen overeenstemt:

2014/30/EU – EMC-richtlijn

2011/65/EU – RoHS-richtlijn

Voorgescreven gebruik

Het artikel is alleen bestemd voor privégebruik buitenshuis en mag niet voor commerciële doeleinden gebruikt worden. Het artikel dient voor het verdrijven van dieren met behulp van hoge-frequentiegeluiden en/of knipperlicht.

Veiligheidsinstructies

Belangrijk: Lees deze gebruiksaanwijzing zorgvuldig en berg ze onvoorwaardelijk op!



Levensgevaar!

- Laat kinderen nooit zonder toezicht met het verpakkingsmateriaal. Er bestaat verstikkingsgevaar.



Gevaar voor blessures!

- Dit artikel kan door kinderen met een leeftijd vanaf 8 jaar en ouder en ook door personen met verminderde fysieke, zintuiglijke of mentale capaciteiten of die een gebrek aan ervaring en kennis hebben, gebruikt worden indien zij onder toezicht of met het oog op het veilige gebruik van het artikel uitleg kregen en de daaruit voortvloeiende gevaren begrijpen. Kinderen mogen niet met het artikel

spelen. Reiniging en gebruikersonderhoud mogen niet door kinderen zonder toezicht uitgevoerd worden.

- Het artikel is geen speelgoed.
- Controleer het artikel telkens vóór gebruik op beschadigingen of slijtageverschijnselen. Het artikel mag uitsluitend in een perfecte staat gebruikt worden!
- Er mogen geen aanpassingen aan het artikel doorgevoerd worden!
- Vergewis u ervan dat bij verwijdering van de behuizing ook de aardspies verwijderd wordt. Deze kan een gevaarbron vormen (bv. struikelen).
- Waarschuwing. Het artikel produceert lichtflitsen die bij gevoelige personen epilepsie kunnen veroorzaken.
- Waarschuwing. Niet dicht bij het oor gebruiken. Verkeerd gebruik kan gehoorschade veroorzaken.
- De lichtbron van deze armatuur kan niet vervangen worden; wanneer de lichtbron het einde van haar levensduur bereikt heeft, dient de complete armatuur vervangen te worden.

Preventie van materiële schade!

- Let erop dat de zonnecel niet vervuild of in de winter door sneeuw en ijs bedekt is. Anders neemt het prestatievermogen van de zonnecel af.
- Neem in acht dat koude temperaturen een negatieve invloed op de werkingsduur van de accu hebben.

Waarschuwingeninstructies geïntegreerde accu

- De accu kan niet vervangen worden.
- Laad alleen intacte en onbeschadigde accu's.
- Gebruik voor het laden van de accu uitsluitend de bijgeleverde USB-kabel.
- Bescherm de accu tegen mechanische beschadigingen. Brandgevaar!

- Omdat de accu tijdens het laadproces warm wordt, is het noodzakelijk om op voldoende ventilatie te letten. Dek het artikel nooit af!
- Indien er uit de accu en het artikel elektrolytoplossing loopt, vermijdt u het contact met ogen, slijmvliezen en huid. Spoel de getroffen lichaamsdelen met overvloedig veel, helder water en consulteer een arts. De elektrolytoplossing kan irritaties veroorzaken.
- Verbreek het artikel van de USB-kabel wanneer deze volledig opgeladen is.
- Het artikel nooit in de nabijheid van grote hittebronnen of open vuur laden en opbergen, dit zou een explosie van de accu tot gevolg kunnen hebben.
- Indien de accu tijdens het laadproces vuur vat, blust u deze niet met water, maar bijvoorbeeld met droog zand.
- Laat het artikel tijdens het laadproces niet zonder toezicht en let op eventuele oververhitting.
- Laad de accu alleen bij een omgevingstemperatuur van 5-35°C.
- De laadcontacten aan het apparaat mogen niet door metalen voorwerpen verbonden worden.
- Is het artikel aan een felle klap blootgesteld geweest, dan bergt u het voor de volgende 30 minuten op een zeer veilige plaats (bv. in een metalen krat) op.
- Tracht nooit een accu of het artikel te manipuleren, te modificeren of te repareren.
- Wanneer de accu het einde van zijn levensduur bereikt heeft, moet het artikel afgevoerd worden. Tracht niet, de accu te vervangen.

Gevaar!

- De accu mag niet in het vuur geworpen of kortgesloten worden. De accu kan oververhitten en ontploffen.
- De accu mag niet uit elkaar gehaald worden.

Montage (afb. B)

Steek het artikel (1) met aardspies (2-4) in de grond of bevestig deze met het bijgevoegde montage materiaal (6, 7) aan de wand.

Montage van de aardspies

1. Steek het artikel met aardspies op de gewenste plaats in de grond.

Opmerking: Plaats het artikel nooit direct op de grond om beschadigingen door overstroming te vermijden.

Opmerking: Gebruik bij het opstellen geen geweld (bv. hamerslagen) om het artikel niet te beschadigen.

2. Richt het artikel met de geïntegreerde bewegingssensor (1a) op de te bewaken zone. Let erop dat de zone vrij van hindernissen is.

Wandmontage

1. Monteer het artikel met het bijgeleverde montage materiaal aan de wand.

Opmerking: Controleer vooraleer het artikel te bevestigen, of het bijgeleverde montage materiaal geschikt voor uw wand is. Indien de hoedanigheid van uw wand ander montage materiaal vereist, informeert u zich in de vakhandel.

2. Monteer de schroef max. 150 cm boven de grond.

Opmerking: De schroef moet ca. 1 cm uit de wand uitsteken, opdat het artikel aan de ophanging (1b) bevestigd kan worden.

Gebruik (afb. C)

Bewegingssensor instellen

Stel met de regelaar (1c) de gevoeligheid van de bewegingssensor in. Wordt er een beweging gedetecteerd, dan produceert het artikel ca. 30 sec. lang geluid of knipperlicht.

Opmerking: De max. detectiezone van ca. 8 m wordt in positie „MAX“ bereikt.

Geluidsfrequentie instellen

Stel met de regelaar (1d) het gewenste programma in.

Opmerking: Bij de selectie van het betreffende programma weerklinkt eenmalig een geluidssignaal.

Opmerking: Schakelfrequenties van 0,016 kHz tot max. 20 kHz zijn in principe door de mens waarneembaar, een aantal programma's van het artikel stuurt schakelfrequenties in deze zone uit. Plaats het artikel in dit geval buiten het gehoorbereik.

Opmerking: Het artikel heeft geen nadelige invloed op elektronische apparaten (bv. pacemaker, garagepoortopener, afstandsbedieningen).

Programma	Beschrijving
0	geen functie actief
1	13,5-20 kHz, verdrijft duiven, honden en wilde dieren
2	15,5-25 kHz, verdrijft honden, katten, knaagdieren, vogels, marters, wilde dieren en vossen
3	25-45,5 kHz, verdrijft honden, katten, knaagdieren en vogels
4	Knipperlicht
5	gecombineerd gebruik van de programma's 1-4

Accu laden (afb. D)

Bij levering van het artikel is de accu reeds opgeladen.

Opmerking: De laadtoestand van de accu wordt bij het inschakelen op de laadindicator (1e) met een rode led aangegeven.

rode led	Beschrijving
knippert snel	De accu moet opgeladen worden.
is niet verlicht (geen geluidseffect mogelijk)	Lage spanning, de accu moet onmiddellijk geladen worden.
knippert langzaam	De accu bevindt zich in de laadtoestand.
is verlicht	De accu is volledig opgeladen.

Met zonnepaneel laden

- Positioneer het artikel zodanig, dat het zonnepaneel (1f) aan direct zonlicht blootgesteld is om een optimale lading van de accu te garanderen.
- Het zonnepaneel moet minstens 8 uur lang aan direct zonlicht blootgesteld zijn om de ontladen accu volledig op te laden.

Opmerking: Het laadproces vindt onafhankelijk van het geselecteerde programma plaats.

Met USB-kabel laden

Bij weinig zonlicht is het aangewezen om het artikel via de bijgeleverde USB-kabel (5) te laden om tot een volledige oplading te komen.

Opmerking: Het laadproces moet binnenshuis plaatsvinden, omdat door de geopende USB-bus (1g) de spatwaterbescherming van het artikel niet gegarandeerd is.

1. Schakel de regelaar (1d) van de schakelfrequentie tijdens het laadproces op het programma „0” om storingen te vermijden.

2. Verbind het kabeluiteinde (5a) van de USB-kabel (5) met de USB-bus van het artikel.
3. Steek het andere kabeluiteinde (5b) van de USB-kabel in een USB-poort van een ingeschakelde laptop/notebook of van een laadstation met USB-poort.

Opmerking: Afhankelijk van de actuele laadtoestand bedraagt de laadduur van de accu ca. 5-10 uur.

4. Verwijder de USB-kabel van het artikel wanneer de accu volledig geladen is.

Opslag, reiniging

Berg het artikel bij niet-gebruik altijd uitgeschakeld, droog en netjes bij kamertemperatuur op. Reinig het artikel alleen met een vochtige schoonmaakdoek en droog het vervolgens af. **BELANGRIJK!** Reinig nooit met agressieve reinigingsmiddelen.

Afvalverwerking



Het hiernaast afgebeelde symbool geeft aan dat dit apparaat aan de richtlijn 2012/19/EU onderworpen is.

Deze richtlijn impliceert dat u dit apparaat op de einde van de gebruiksduur daarvan niet samen met het normale huisvuil mag afvoeren, maar op speciaal voorziene inzamelpunten, in recyclagecentra of bij afvalverwerkende bedrijven moet afgeven. Draag zorg voor het milieu en voer deskundig af.

Batterijen/accu's mogen niet via het huisafval worden afgevoerd. Ze kunnen giftige zware metalen bevatten en moeten worden behandeld als klein chemisch afval. De chemische symbolen van de zware metalen zijn als volgt: Cd = cadmium, Hg = kwik, Pb = lood. Geef verbruikte batterijen/accu's daarom af bij een gemeentelijk inzamelpunt.



Bijkomende informatie over de afvoer van het onbruikbaar geworden apparaat krijgt u bij uw gemeente- of stadsbestuur. Voer het apparaat en de verpakking milieuvriendelijk af. Berg verpakkingsmaterialen (zoals bv. foliezakjes) op buiten het bereik van kinderen.



Neem de markering van verpakkingsmaterialen voor de afvalscheiding in acht. Deze zijn gemarkeerd met afkortingen (a) en nummers (b) met de volgende betekenis: 1 - 7: kunststoffen / 20 - 22: papier en karton / 80 - 98: composietmaterialen.

Het artikel en de verpakkingsmaterialen zijn recyclebaar; voer ze gescheiden af voor een betere afvalbehandeling.

Opmerkingen over garantie en serviceafhandeling

Het artikel werd met de grootste zorgvuldigheid en onder permanent toezicht geproduceerd. De firma DELTA-SPORT HANDELSKON-TOR GmbH verleent particuliere eindklanten op dit artikel drie jaar garantie, te rekenen vanaf de datum van aankoop (garantietermijn) en dit op grond van de volgende bepalingen. De garantie geldt alleen voor materiaal- en verwerkingsfouten. De garantie is niet van toepassing op onderdelen die aan een normale slijtage onderhevig zijn en daarom als niet-slijt-vaste onderdelen te beschouwen zijn (bv. batterijen) en evenmin op breekbare onderdelen, bv. schakelaars, accu's of onderdelen die van glas gemaakt zijn.

Uit de garantie voortvloeiende claims zijn uitgesloten als het artikel onvakkundig, verkeerd of niet in het kader van de voorziene bepaling of in het kader van het voorziene gebruiksdoeleinde gebruikt werd of indien richtlijnen in de gebruiksaanwijzing niet in acht genomen werden, tenzij de eindklant aantoonde dat er sprake is van een materiaal- of verwerkingsfout die niet op één van de hoger vermelde omstandigheden gebaseerd is.

Uit de garantie voortvloeiende claims kunnen alleen tijdens de garantieperiode op vertoon van de originele kassabon ingediend worden. Gelieve daarom de originele kassabon te bewaren. De garantieperiode wordt door eventuele reparaties op grond van de garantie, wettelijke waarborg of coulance niet verlengd. Dit geldt ook voor vervangen en gerepareerde onderdelen.

Gelieve u bij klachten in eerste instantie tot de hieronder vermelde servicehotline te richten of met ons per e-mail contact op te nemen. Is er sprake van een garantiegeval, dan wordt het artikel door ons – naar onze keuze – voor u gratis gerepareerd, wordt het vervangen of wordt de aankoop som terugbetaald. Verdere rechten op grond van de garantie bestaan niet. Uw wettelijke rechten, in het bijzonder rechten op garantie tegenover de betreffende verkoper, worden door deze garantie niet beperkt.

IAN: 436144_2304

BE Service België
Tel.: 0800 12089
E-Mail: deltasport@lidl.be

NL Service Nederland
Tel.: 0800 0249630
E-Mail: deltasport@lidl.nl

Oplossen van fouten

Fout	Mogelijke oorzaak	Oplossing
Functiestooring	Het artikel wordt door andere draadloze apparatuur in de onmiddellijke nabijheid gestoord.	Verwijder de storingsbronnen uit de omgeving van het artikel.
	De omgevingstemperatuur situeert zich buiten 0-45 °C.	Stel het artikel buiten werking. Het artikel functioneert conform de batterijbescherming alleen bij een omgevingstemperatuur van 0-45 °C.
	Zonnecel is vervuild.	Reinig de zonnecel.

Gratulujemy!

Decydując się na ten produkt, otrzymując Państwo towar wysokiej jakości. Należy zapoznać się z produktem przed jego pierwszym użyciem.



Należy uważnie przeczytać następującą instrukcję użytkowania.

Produkt ten należy użytkować wyłącznie w opisany sposób oraz zgodnie ze wskazanym przeznaczeniem. Niniejszą instrukcję użytkowania należy przechowywać w bezpiecznym miejscu. Przekazując produkt innej osobie, należy upewnić się, że otrzyma ona także całą dokumentację dotyczącą produktu.

Zakres dostawy (rys. A)

- 1 x solarny odstraszcacz zwierząt, w częściach (1, 4)
- 1 x kabel USB (5)
- 1 x materiał montażowy (6, 7)
- 1 x instrukcja użytkowania

Dane techniczne

Zasilanie, akumulator:

1 x 3,7V Li-Ion (18650)  1300 mAh, 4,81 Wh

Napięcie wejściowe: 5V  1A

Kabel USB: Typ C

Nie należy używać zasilaczy o prądzie wyjściowym > 1A

 Symbol prądu stałego

 Klasa ochronności II

Niniejszy artykuł może być podłączony tylko do urządzeń klasy ochronności II, które posiadają ten symbol.

Czujnik ruchu:

Zasięg: ok. 8 m

Kąt detekcji: ok. 110°

Częstotliwość dźwięku: 13,5-45,5 kHz

 ochrona przed wodą rozbryzgową

 Data produkcji (miesiąc/rok):
10/2023

 Delta-Sport Handelskontor GmbH oświadcza niniejszym, że ten artykuł jest zgodny z zasadniczymi wymogami i innymi stosownymi postanowieniami:

2014/30/UE – Dyrektywa w sprawie harmonizacji ustawodawstw państw członkowskich dotyczących udostępniania na rynku urządzeń radiowych EMV

2011/65/UE – Dyrektywa w sprawie ograniczenia stosowania niektórych niebezpiecznych substancji w sprzęcie elektrycznym i elektronicznym RoHS

Zastosowanie zgodne z przeznaczeniem

Artykuł ten przeznaczony jest wyłącznie do użytku prywatnego na zewnątrz a nie do użytku komercyjnego. Artykuł służy do odstraszenia zwierząt za pomocą dźwięków o wysokiej częstotliwości i/albo migającego światła.

Wskazówki bezpieczeństwa

Ważne: Należy uważnie przeczytać niniejszą instrukcję użytkowania i koniecznie zachować ją na później!

Niebezpieczeństwo dla życia!

- Nigdy nie pozostawiać dzieci z materiałem opakowaniowym bez nadzoru. Istnieje niebezpieczeństwo uduszenia.

Niebezpieczeństwo zranienia!

- Z niniejszego artykułu mogą korzystać dzieci powyżej 8. roku życia oraz osoby o ograniczonych zdolnościach fizycznych, sensorycznych lub umysłowych, bądź osoby nieposiadające doświadczenia i wiedzy, pod warunkiem, że pozostają one pod nadzorem lub zostały poinstruowane w zakresie bezpiecznego korzystania

z tego artykułu i rozumieją związane z tym ryzyko. Nie wolno dzieciom bawić się tym artykułem. Prace związane z czyszczeniem i konserwacją nie mogą być wykonywane przez dzieci pozostawione bez nadzoru.

- Niniejszy artykuł nie jest zabawką.
- Przed każdym użyciem sprawdzić, czy artykuł nie posiada uszkodzeń bądź śladów zużycia. Z artykułu wolno korzystać tylko wtedy, gdy znajduje się w nienagannym stanie!
- Nie należy dokonywać żadnych modyfikacji artykułu!
- Upewnić się, że przy usuwaniu obudowy usunięta zostanie również kotwa. Może ona stanowić źródło zagrożenia (np. przez potknięcie).
- Ostrzeżenie. Artykuł wytwarza błyski świetlne, które u osób wrażliwych mogą wywołać ataki epilepsji.
- Ostrzeżenie. Nie używaj w pobliżu uszu. Niewłaściwe użycie może powodować uszkodzenie słuchu.
- Źródło światła lampki jest niewymienne; jeśli źródło światła osiągnie koniec swojej żywotności, należy wymienić całą lampkę.

Unikanie szkód materialnych!

- Należy upewnić się, że ogniwo słoneczne nie jest zabrudzone lub zimą pokryte śniegiem i lodem. W przeciwnym razie zmniejszy się wydajność ogniwa słonecznego.
- Należy mieć na uwadze, że niskie temperatury mają negatywny wpływ na żywotność akumulatorów.

Ostrzeżenia dotyczące zintegrowanego akumulatora

- Akumulator jest niewymienne.
- Ładować można wyłącznie sprawne i nieuszkodzone akumulatory.
- Do ładowania akumulatora należy stosować wyłącznie dostarczony w zestawie kabel USB.
- Chronić akumulator przed uszkodzeniami mechanicznymi. Niebezpieczeństwo pożaru!

- W trakcie ładowania akumulator się nagrzewa, dlatego konieczne należy zadbać o odpowiednią wentylację. Nigdy nie przykrywać artykułu!
- W przypadku wycieku roztworu elektrolitu z akumulatora i artykułu należy unikać kontaktu z oczami, błonami śluzowymi i skórą. Skazone miejsca natychmiast przepłukać dużą ilością czystej wody, a następnie zasięgnąć porady lekarskiej. Roztwór elektrolitu może powodować podrażnienia.
- Po całkowitym naładowaniu artykułu należy odłączyć od niego kabel USB.
- Nigdy nie należy ładować ani przechowywać artykułu w pobliżu dużych źródeł ciepła lub otwartego ognia, ponieważ grozi to wybuchem akumulatora.
- W przypadku zapalenia się akumulatora w trakcie ładowania nie należy gasić go wodą, lecz na przykład suchym piaskiem.
- Nie pozostawiać artykułu w trakcie ładowania bez nadzoru i sprawdzać pod kątem ewentualnego przegrzania.
- Akumulator należy ładować wyłącznie w temperaturze otoczenia 5-35 °C.
- Nie należy łączyć styków ładowania przy urządzeniu za pomocą metalowych przedmiotów.
- W przypadku mocnego uderzenia artykułu należy odłożyć go w bezpieczne miejsce i przechowywać tam około 30 minut (na przykład w metalowym pudełku).
- Nigdy nie próbować manipulować, modyfikować ani naprawiać akumulatora czy artykułu.
- Gdy akumulator osiągnie kres swojej żywotności, należy go zutylizować. Nigdy nie należy próbować wymieniać akumulatora.

Niebezpieczeństwo!

- Nie wrzucać akumulatora do ognia i nie doprowadzać do zwarcia. Akumulator może się przegrzać i eksplodować.
- Akumulatora nie wolno rozmontowywać na części.

Montaż (rys. B)

Wetknąć artykuł (1) kotwą (2-4) do ziemi albo przymocować go przy pomocy dołączonego materiału montażowego (6, 7) do ściany.

Montaż kotwy

1. Wetknąć artykuł kotwą do ziemi w żądanym miejscu.

Wskazówka: Nigdy nie umieszczać artykułu bezpośrednio na ziemi, aby uniknąć szkód przez zalanie.

Wskazówka: Aby nie uszkodzić artykułu, przy ustawianiu go nie używać siły (np. poprzez uderzanie młotkiem).

2. Skierować artykuł z wbudowanym czujnikiem ruchu (1a) na obszar, który ma być monitorowany. Zwrócić uwagę na to, aby w tym obszarze nie było przeszkód.

Montaż ścienny

1. Zamontować artykuł do ściany za pomocą dołączonego materiału montażowego.

Wskazówka: Przed przymocowaniem artykułu do ściany należy sprawdzić, czy załączony materiał montażowy nadaje się do danej ściany. Jeśli dany rodzaj ściany wymaga innego materiału montażowego, prosimy zwrócić się do sklepu specjalistycznego.

2. Śrubę zamontować maksymalnie 150 cm nad podłogiem.

Wskazówka: Śruba musi wystawać ze ściany na ok. 1 cm, żeby artykuł mógł być zamocowany na zawieszaniu (1b).

Zastosowanie (rys. C)

Ustawianie czujnika ruchu

Za pomocą pokrętki regulacji (1c) ustawić czułość czujnika ruchu. W przypadku wykrycia ruchu artykuł generuje dźwięk lub migające światło przez około 30 sekund.

Wskazówka: Maksymalny zasięg detekcji wynoszący około 8 m jest osiąganym w pozycji „MAX”.

Ustawianie częstotliwości dźwięku

Za pomocą pokrętki regulacji (1d) ustawić żądany program.

Wskazówka: Po wybraniu danego programu rozlegnie się jednorazowo sygnał dźwiękowy.

Wskazówka: Częstotliwości dźwięku od 0,016 kHz do maksymalnie 20 kHz są na ogół odbierane przez człowieka; niektóre programy opisane w artykule emitują częstotliwości dźwięku w tym zakresie. W takim przypadku należy umieścić artykuł poza zasięgiem słuchu.

Wskazówka: Artykuł nie zakłóca działania urządzeń elektronicznych (np. rozruszników serca, pilotów do drzwi garażowych, pilotów zdalnego sterowania).

Program	Opis
0	żadna funkcja nie jest aktywna
1	13,5-20 kHz, odstrasza gołębie, psy i zwierzyne łowną
2	15,5-25 kHz, odstrasza psy, koty, gryzonie, ptaki, kuny, zwierzyne łowną i lisy
3	25-45,5 kHz, odstrasza psy, koty, gryzonie i ptaki
4	migające światło
5	połączone użycie programów 1-4

Ładowanie akumulatora (rys. D)

W momencie dostawy artykułu akumulator jest już naładowany.

Wskazówka: Stan naładowania akumulatora jest przy włączeniu sygnalizowany przez czerwoną diodę LED na wyświetlaczu stanu naładowania (1e).

czerwona dioda LED	Opis
szybko miga	Akumulator musi zostać naładowany.
nie świeci (brak efektu dźwiękowego)	Niskie napięcie, akumulator musi być natychmiast naładowany.
wolno miga	Akumulator jest właśnie ładowany.
świeci się	Akumulator jest całkowicie naładowany.

Ładowanie za pomocą panela słonecznego

- Aby zapewnić optymalne ładowanie akumulatora, należy umieścić artykuł tak, żeby panel słoneczny (1f) był wystawiony na bezpośrednie działanie promieni słonecznych.
- Panel słoneczny musi być przynajmniej przez 8 godzin wystawiony na bezpośrednie działanie promieni słonecznych, aby całkowicie naładować rozładowany akumulator.

Wskazówka: Proces ładowania odbywa się niezależnie od wybranego programu.

Ładowanie za pomocą kabla USB

Przy niewielkim nasłonecznieniu zaleca się ładowanie artykułu za pomocą dostarczonego kabla USB (5), aby uzyskać pełne naładowanie.

Wskazówka: Ładowanie musi się odbywać wewnątrz pomieszczeń, gdyż ze względu na otwarte gniazdko USB (1g) nie jest zapewniona ochrona artykułu przed wodą rozbryzgową.

1. Aby uniknąć zakłóceń podczas ładowania, należy przetęczyć pokrętko regulacji (1d) częstotliwości dźwięku na program „0”.

2. Podłączyć końcówkę (5a) kabla USB (5) do gniazdka USB- artykułu.

3. Podłączyć drugą końcówkę (5b) kabla USB do portu USB włączonego laptopa/notebooka lub stacji ładowania wyposażonej w port USB.

Wskazówka: Czas ładowania akumulatora wynosi ok. 5-10 godzin w zależności od aktualnego poziomu naładowania.

4. Po całkowitym naładowaniu akumulatora należy odłączyć kabel USB.

Przechowywanie, czyszczenie

Podczas nieużywania należy zawsze przechowywać artykuł w stanie wyłączonym, suchym i czystym w temperaturze pokojowej.

Czyścić wyłącznie przy użyciu wilgotnej ściereczki, następnie wytrzeć do sucha.

WAŻNE! Nie czyścić przy użyciu ostrych środków czyszczących.

Uwagi odnośnie recyklingu



Znajdujący się obok symbol wskazuje, że niniejsze urządzenie podlega Dyrektywie 2012/19/UE. Dyrektywa ta stanowi, że po zakończeniu okresu użytkowania

urządzenia nie wolno wyrzucać wraz z normalnymi odpadami domowymi, lecz należy oddać je do specjalnie utworzonych punktów zbiórki, centrów recyklingu lub firm zajmujących się utylizacją odpadów. Należy chronić środowisko i właściwie usuwać odpady.

Zużyty sprzęt może mieć szkodliwy wpływ na środowisko i zdrowie ludzi z uwagi na potencjalną zawartość niebezpiecznych substancji, mieszanin oraz części składowych. Gospodarstwo domowe spełnia ważną rolę w przyczynianiu się do ponownego użycia i odzysku surowców wtórnych, w tym recyklingu zużytego sprzętu. Na tym etapie kształtuje się postawy, które wpływają na zachowanie wspólnego dobra jakim jest czyste środowisko naturalne.

Baterii/akumulatorów nie wolno wyrzucać razem z odpadami domowymi. Mogą zawierać toksyczne metale ciężkie i podlegają obróbce odpadów niebezpiecznych. Symbole chemiczne metali ciężkich są następujące: Cd = kadm, Hg = rtęć, Pb = ołów. Zużyte baterie/akumulatory należy oddawać w miejscach punkcie zbiórki.



Szczegółowe informacje na temat sposobów usuwania zużytego urządzenia uzyskają Państwo u władz gminnych i miejskich. Urządzenie oraz opakowanie należy usunąć w sposób przyjazny dla środowiska. Materiały opakowaniowe (np. worki foliowe) należy przechowywać w miejscu niedostępnym dla dzieci.



Przestrzegać oznakowania materiałów opakowaniowych podczas segregacji odpadów. Są one oznaczone skrótami (a) i liczbami (b) o następującym znaczeniu: 1-7: tworzywa sztuczne / 20-22: papier i karton / 80-98: materiały kompozytowe. Produkt i materiały opakowaniowe nadają się do recyklingu, należy je osobno zutylizować w celu lepszego przetwarzania odpadów.

Wskazówki dotyczące gwarancji i obsługi serwisowej

Artykuł został wyprodukowany z najwyższą starannością i pod stałą kontrolą. DELTA-SPORT HANDELSKONTOR GmbH przyznaje klientowi końcowemu na niniejszy artykuł trzy lata gwarancji od daty zakupu (okres gwarancyjny) z zastrzeżeniem poniższych postanowień. Gwarancja dotyczy wyłącznie wad materiałowych i wad wykonania. Gwarancja nie obejmuje części, które podlegają normalnemu zużyciu i z tego względu należy je traktować jako części zużywalne (np. baterie) i nie obejmuje części kruchych, np. przetłaczników, akumulatorów ani części wykonanych ze szkła.

Wyklucza się roszczenia z tytułu niniejszej gwarancji w przypadku użycia artykułu w sposób niewłaściwy lub sprzeczny z jego przeznaczeniem lub w sposób wykraczający poza przewidziane przeznaczenie lub poza przewidziany zakres użytkowania lub jeśli wytyczne zawarte w instrukcji obsługi nie były przestrzegane, chyba że klient końcowy udowodni istnienie wady materiałowej lub wady wykonania, która nie wynika z podanych wyżej przyczyn.

Roszczenia z tytułu gwarancji można zgłaszać wyłącznie w okresie gwarancyjnym za okazaniem oryginalnego dowodu zakupu. Prosimy zatem zachować oryginalny dowód zakupu! W przypadku jakichkolwiek reklamacji prosimy skontaktować się z nami najpierw za pośrednictwem podanej poniżej infolinii serwisowej lub drogą e-mailową. W przypadku objętym gwarancją artykuł zostanie – według naszego uznania – bezpłatnie naprawiony, wymieniony lub nastąpi zwrot ceny zakupu. Z gwarancji nie wynikają żadne inne prawa. Niniejsza gwarancja nie ogranicza Państwa ustawowych praw, w szczególności roszczeń gwarancyjnych wobec danego sprzedawcy. W przypadku wymiany części lub całego artykułu okres gwarancji przedłuża się o trzy lata zgodnie z art. 581 § 1 kodeksu cywilnego. Po upływie czasu gwarancji powstałe naprawy są płatne.

IAN: 436144_2304

 Serwis Polska
Tel.: 22 397 4996
E-Mail: deltasport@lidl.pl

Usuwanie usterek

Usterka	Możliwa przyczyna	Rozwiązanie
Zakłócenia w funkcjonowaniu	Artykuł jest zakłócany przez inne urządzenia transmitujące sygnał radiowy znajdujące się w bezpośrednim sąsiedztwie.	Usunąć źródła zakłóceń z sąsiedztwa artykułu.
	Temperatura otoczenia znajduje się poza zakresem 0-45 °C.	Wyłączyć artykuł z eksploatacji. Zgodnie z wytycznymi dotyczącymi ochrony baterii artykuł działa tylko w temperaturze otoczenia 0-45 °C.
	Ogniwo słoneczne jest zabrudzone.	Wyczyścić ogniwo słoneczne.

Srdečně blahopřejeme!

Svým nákupem jste se rozhodli pro kvalitní výrobek. Před prvním použitím se prosím seznámte s tímto výrobkem.



Pozorně si přečtete následující návod k použití.

Používejte tento výrobek pouze tak, jak je popsáno, a pro uvedené účely. Ušchovejte si tento návod k použití pro budoucí použití. Pokud výrobek předáte třetí osobě, předejte jí i veškerou dokumentaci.

Rozsah dodávky (obr. A)

- 1 x solární odpuzovač zvířat, rozložený (1-4)
- 1 x kabel USB (5)
- 1 x montážní materiál (6, 7)
- 1 x návod k použití

Technická data

Napájení akumulátor:

1 x 3,7V Li-Ion (18650) === 1300 mAh,
4,81 Wh

Vstup: 5V === 1A

Kabel USB: Typ C

Nepoužívejte napájecí adaptéry s výstupním proudem >1A

=== Symbol pro stejnosměrné napětí



Třída ochrany II

Tento výrobek smí být připojen pouze k přístro-
jům ochranné třídy II, které nesou tento symbol.

Senzor pohybu:

Dosah: cca 8 m

Úhel detekce: cca 110°

Frekvence zvuku: cca 13,5-45,5 kHz



chráněno proti oštríkové vodě



Datum výroby (měsíc/rok):
10/2023

CE Delta-Sport Handelskontor GmbH tímto prohlašuje, že tento výrobek je ve shodě s následujícími základními požadavky a ostatními příslušnými

ustanoveními:

2014/30/EU – směrnice o elektromagnetické kompatibilitě

2011/65/EU – směrnice RoHS

Použití ke stanovenému účelu

Výrobek je vhodný pouze pro privátní potřebu ve venkovních prostorech a nikoli pro podnikatelské použití. Výrobek se používá k odhánění zvířat pomocí vysokofrekvenčních zvuků a/ nebo blikajících světél.

Bezpečnostní pokyny

Důležité: Pečlivě přečtete tento návod k použití a bezpodmínečně ho uschovejte!

⚠ Ohrožení života!

- Nikdy nenechávejte děti bez dohledu s obalovým materiálem. Existuje nebezpečí udušení.

⚠ Nebezpečí úrazu!

- Tento výrobek mohou používat děti od 8 let a výše a osoby se sníženými fyzickými, sensorickými nebo mentálními schopnostmi nebo nedostatkem zkušeností a znalostí, pokud jsou pod dohledem nebo byly poučeny ohledně bezpečného používání výrobku a rozumí z toho plynoucím nebezpečím. Děti si nesmí s výrobkem hrát. Čištění a užívatelskou údržbu nesmí provádět.

děť děti bez dohledu.

- Výrobek není hračka.
- Kontrolujte výrobek před každým použitím, zda není poškozen nebo opotřeben. Výrobek smí být používán pouze v bezvadném stavu!
- Na výrobku nesmí být prováděny žádné úpravy!
- Ujistěte se, že při demontáži krytu byl odstraněn i zemnicí trn. To může být zdrojem nebezpečí (např. zakopnutí).
- Upozornění. Výrobek generuje světelné záblesky, které mohou u citlivých osob vyvolat epileptický záchvat.
- Upozornění. Nepoužívejte těsně u ucha. Nesprávné použití může poškodit sluch.
- Světelný zdroj tohoto svítidla není vyměnitelný; jakmile světelný zdroj dosáhne konce své životnosti, musí být vyměněno celé svítidlo.

Vyloučení věcných škod!

- Dbejte na to, aby solární článek nebyl znečištěný nebo v zimě pokrytý sněhem a ledem. V opačném případě se snižuje výkon solárního článku.
- Upozorňujeme, že nízké teploty mají negativní vliv na životnost akumulátoru.

Varovné pokyny pro integrovaný akumulátor

- Akumulátor není vyměnitelný.
- Nabíjejte pouze neporušené a nepoškozené akumulátory.
- Pro nabíjení akumulátoru používejte výlučně společně dodávaný kabel USB.
- Akumulátor chraňte před mechanickým poškozením. Nebezpečí požáru!

- Protože akumulátor se během nabíjení zahřívá, je žádoucí dbát na dostatečné větrání. Výrobek nikdy nezakrývejte!
- Pokud by z akumulátoru a z výrobku vytekl roztok elektrolytu, zabraňte kontaktu s očima, sliznicemi a kůží. Postižená místa ihned oplachujte dostatkem čerstvé vody a vyhledejte lékaře. Roztok elektrolytu může vyvolat podráždění.
- Výrobek odpojte od nabíjecího kabelu, pokud je tento plně nabit.
- Nikdy výrobek nenabíjejte ani neskladujte v blízkosti velkých zdrojů horka nebo otevřeného ohně, mohlo by to mít za následek explozi akumulátoru.
- Pokud by akumulátor během nabíjení začal hořet, nehaste ho vodou, nýbrž například suchým pískem.
- Během nabíjení nenechávejte výrobek bez dohledu a dejte pozor na případné přehřátí.
- Akumulátor nabíjejte pouze při okolní teplotě 5–35 °C.
- Kontakty pro nabíjení na přístroji nesmí být spojovány kovovými předměty.
- Pokud byl výrobek vystaven silnému nárazu, uložte ho na příštích 30 minut na velmi bezpečném místě (např. do kovové bedny).
- Nikdy nezkoušejte do akumulátoru nebo do výrobku zasahovat, upravovat ho nebo opravovat.
- Pokud akumulátor dosáhl konce své životnosti, musí být výrobek zlikvidován. Nepokoušejte se akumulátor nahradit.

Nebezpečí!

- Akumulátor nesmíte vhodit do ohně nebo ho spojovat na krátko. Aku se může přehřát a explodovat.
- Akumulátor se nesmí rozebírat.

Sestavení (obr. B)

Zasuňte výrobek (1) zemním trnem (2-4) do země nebo jej připevněte ke stěně pomocí přiloženého montážního materiálu (6, 7).

Montáž zemního trnu

1. Zasuňte výrobek zemním trnem do země na požadované místo.

Upozornění: Nikdy nepokládejte výrobek přímo na zem, aby nedošlo k jeho poškození zaplavením.

Upozornění: Při instalaci nepoužívejte sílu (např. údery kladivem), abyste výrobek nepoškodili.

2. Nasměrujte výrobek integrovaným senzorem pohybu (1a) na sledovaný prostor. Ujistěte se, že v daném prostoru nejsou žádné překážky.

Montáž na stěnu

1. Připevněte výrobek na stěnu pomocí dodaného montážního materiálu.

Upozornění: Ověřte si před upevněním výrobku, zda dodaný montážní materiál se hodí pro Vaši stěnu. Pokud stav stěny vyžaduje jiný montážní materiál, zeptejte se ve specializovaném obchodě.

2. Šroub namontujte max. 150 cm nad zemí.

Upozornění: Šroub musí vyčnívat asi 1 cm ze stěny, aby bylo možné výrobek připevnit k závěsu (1b).

Používání (obr. C)

Nastavení senzoru pohybu

Pomocí ovladače (1c) nastavte citlivost senzoru pohybu. Pokud je detekován pohyb, výrobek vydává zvuk nebo bliká po dobu přibližně 30 sekund.

Upozornění: V poloze „MAX“ je dosaženo maximálního detekčního dosahu cca 8 m.

Nastavení zvukové frekvence

Pomocí ovladače (1d) nastavte požadovaný program.

Upozornění: Při volbě příslušného programu zazní jedenkrát zvukový signál.

Upozornění: Zvukové frekvence od 0,016 kHz do max. 20 kHz jsou pro člověka v principu vnímatelné, některé programy tohoto výrobku vysílají zvukové frekvence v tomto rozsahu. V takovém případě umístěte výrobek mimo doslech.

Upozornění: Výrobek neruší elektronická zařízení (např. kardiostimulátory, otvírače garážových vrat, dálkové ovladače).

Program	Popis
0	žádná funkce není aktivní
1	13,5-20 kHz, odhání holuby, psy a zvěřinu
2	15,5-25 kHz, odpuzuje psy, kočky, hlodavce, ptáky, kuny, zvěřinu a lišky.
3	25-45,5 kHz, odpuzuje psy, kočky, hlodavce a ptáky
4	blíkač světlo
5	kombinované použití programů 1 až 4

Nabíjení akumulátoru (obr. D)

Akumulátor je nabitý již při dodání výrobku.

Upozornění: Úroveň nabití akumulátoru je po zapnutí přístroje indikována červenou LED diodou na indikátoru úrovně nabití (1e).

červená LED dioda	Popis
bliká rychle	Akumulátor musí být nabitý.
nesvítí (není možný žádný zvukový efekt)	Nízké napětí, akumulátor je třeba okamžitě nabít.
bliká pomalu	Akumulátor je ve stavu nabíjení.
rozsvítí se	Akumulátor je plně nabitý.

Nabíjení solárním panelem

- Umístěte výrobek tak, aby byl solární panel (1f) vystaven přímému slunečnímu světlu, aby bylo zajištěno optimální nabíjení akumulátoru.
- Solární panel musí být vystaven přímému slunečnímu záření po dobu nejméně 8 hodin, aby se vybitý akumulátor plně nabítil.

Upozornění: Proces nabíjení probíhá nezávisle na zvoleném programu.

Nabíjení kabelem USB

Pokud je málo slunečního světla, doporučuje se k úplnému nabití nabíjet výrobek pomocí dodaného kabelu USB (5).

Upozornění: Proces nabíjení musí probíhat v interiéru, protože otevřená zásuvka USB (1g) nezaručuje ochranu před stříkající vodou.

1. Během nabíjení přepněte ovladač zvukové frekvence (1d) na program „0“, abyste zabránili rušení.

2. Připojte konec (5a) kabelu USB (5) do zásuvky USB výrobku.

3. Druhý konec (5b) kabelu USB zapojte do USB portu zapnutého laptopu/notebooku nebo nabíjecí stanice s USB portem.

Upozornění: Doba nabíjení akumulátoru je přibližně 5-10 hodin v závislosti na aktuálním stavu nabití.

4. Po úplném nabití akumulátoru odpojte kabel od výrobku.

Uskladnění, čištění

Pokud výrobek nepoužíváte, skladujte jej vždy vypnutý, suchý a čistý při pokojové teplotě.

Čistěte pouze vlhkým hadříkem na čištění a následně utírejte dosucha.

DŮLEŽITÉ! K čištění nikdy nepoužívejte agresivní čisticí prostředky.

Pokyny k likvidaci



Tento doprovodný symbol označuje, že toto zařízení podléhá směrnici 2012/19/EU. Tato směrnice uvádí, že toto zařízení nesmíte po skončení jeho

životnosti likvidovat s běžným domovním odpadem, ale musíte jej odevzdat na speciálně zřízených sběrných místech, v recyklačních střediscích nebo ve společnostech pro likvidaci odpadu. Chraňte životní prostředí a provádějte řádnou likvidaci.

Poškození životního prostředí v důsledku nesprávné likvidace baterií/akumulátorů! Baterie/akumulátory nesmějí být likvidovány spolu s komunálním odpadem. Mohou obsahovat toxické těžké kovy a podléhají zpracování nebezpečného odpadu. Chemické symboly těžkých kovů jsou následující: Cd = kadmium, Hg = rtuť, Pb = olovo. Použité baterie/akumulátory proto likvidujte v místním sběrném místě.



O možnostech likvidace vysloužilého výrobku se informujte u Vaší obecní nebo městské správy. Výrobek a obaly likvidujte ekologicky. Uchovávejte obalové materiály (jako např. fóliové sáčky) nedostupné pro děti.



Při třídění odpadu dodržujte označení balicích materiálů, které jsou označeny zkratkami (a) a čísly (b) s následujícím významem: 1–7: plasty / 20–22: papír a karton / 80–98: smíšený odpad. Výrobek a balicí materiály jsou recyklovatelné, likvidujte je odděleně pro lepší zpracování odpadu.

Pokyny k záruce a průběhu služby

Výrobek byl vyroben s velkou péčí a za stálé kontroly. DELTA-SPORT HANDELSKONTOR GmbH poskytuje koncovým privátním zákazníkům na tento výrobek tři roky záruky od data nákupu (záruční lhůta) podle následující ustanovení. Záruka se týká pouze vad materiálu a závad ve zpracování. Záruka se nevztahuje na díly, které podléhají normálnímu opotřebením, a proto je nutné na ně pohlížet jako na rychle opotřebitelné díly (např. baterie), a na křehké díly, např. vypínače, akumulátory nebo díly vyrobené ze skla.

Nároky z této záruky jsou vyloučeny, pokud výrobek byl používán neodborně nebo nedovoleným způsobem nebo nikoli v rámci stanoveného účelu určení nebo předpokládaného rozsahu používání nebo nebyla dodržena zadání v návodu k obsluze, ledaže by koncový zákazník prokázal, že existuje vada materiálu nebo došlo k chybě ve zpracování, které nevyplývají z některé výše uvedených okolností.

Nároky ze záruky lze uplatnit pouze v rámci záruční lhůty po předložení originálního pokladního dokladu. Proto si prosím uschovejte originál pokladního dokladu. Doba záruky se neprodlužuje případnými opravami na základě záruky, zákonné záruky nebo kulance. Totéž platí také pro vyměněné a opravené díly. Při reklamaci se prosím obraťte na níže uvedenou horkou linku servisu nebo se s námi spojte e-mailem. Pokud se vyskytne případ reklamace, výrobek Vám – dle naší volby – bezplatně opravíme, vyměníme nebo Vám vrátíme kupní cenu. Další práva ze záruky nevznikají.

Vaše zákonná práva, zejména nároky na zajištění záruky vůči konkrétnímu prodejci, nejsou touto zárukou omezena.

IAN: 436144_2304

 Servis Česko
Tel.: 800 143 873
E-Mail: deltasport@lidl.cz

Odstraňování závad

Chyby	Možná příčina	Řešení
Poruchy	Výrobek je rušen jinými rádiovými vysílacími zařízeními v bezprostřední blízkosti.	Odstraňte zdroje rušení z okolí výrobku.
	Okolní teplota se pohybuje mimo 0-45 °C.	Odstavte výrobek z provozu. V souladu s ochranou baterie je výrobek funkční pouze při okolní teplotě 0-45 °C.
	Solární článek je znečištěný.	Vyčistěte solární článek.

Blahoželáme!

Svojím nákupom ste sa rozhodli pre kvalitný výrobok. Pred prvým použitím sa s výrobkom dôkladne oboznámte.



Pozorne si prečítajte tento návod na používanie.

Výrobok používajte len uvedeným spôsobom a na uvedený účel. Tento návod na používanie si dobre uschovajte. Pri odovzdávaní výrobku tretej osobe odovzdajte s výrobkom aj všetky podklady.

Obsah balenia (obr. A)

- 1 x solárny odpudzovač zvierat, rozložený (1-4)
- 1 x USB-kábel (5)
- 1 x montážny materiál (6, 7)
- 1 x návod na používanie

Technické údaje

Zásobovanie energiou akumulátor:

1 x 3,7V Li-Ion (18650) === 1300 mAh,
4,81 Wh

Vstup: 5V === 1A

USB-kábel: Typ C

Nepoužívajte časti siete s výstupným prúdom >1A

=== Symbol pre jednosmerné napätie



Trieda ochrany II

Tento výrobok sa smie pripojiť len k prístrojom s triedou ochrany II, ktoré majú tento symbol.

Pohybový senzor:

Dosah: cca 8 m

Uhol snímania: cca 110°

Frekvencia zvuku: cca 13,5-45,5 kHz



chránený pred vodou



Dátum výroby (mesiac/rok):
10/2023

CE Delta-Sport Handelskontor GmbH týmto prehlasuje, že sa tento výrobok zhoduje s nasledovnými základnými požiadavkami a ostatnými príslušnými ustanoveniami:

Smernica 2014/30/EÚ – o elektromagnetickej kompatibilite

Smernica 2011/65/EÚ – obmedzenie používania určitých nebezpečných látok v elektrických a elektronických zariadeniach

Používanie podľa určenia

Výrobok je určený len pre súkromné použitie v exteriéri a nie pre komerčné účely.

Výrobok slúži na odpudzovanie zvierat pomocou vysokofrekvenčných tónov a/alebo prerušovaného svetla.

Bezpečnostné pokyny

Dôležité: Tento návod na používanie dôkladne prečítajte a bezpodmienečne ho uschovajte!

⚠ Nebezpečenstvo života!

- Nikdy nenechávajte deti bez dohľadu s obalovým materiálom. Hrozí nebezpečenstvo udusenía.

⚠ Nebezpečenstvo poranenia!

- Tento výrobok môžu používať deti od 8 rokov a viac ako aj osoby so zníženými fyzickými, senzorickými alebo mentálnymi schopnosťami alebo s nedostatkom skúseností a vedomostí, ak je nad nimi dohľad alebo boli inštruované o bezpečnom používaní výrobku a z toho vyplývajúcich nebezpečenstvách. Deti sa s výrobkom nesmú hrať. Čiste-

nie a údržbu pri používaní nesmú robiť deti bez dohľadu.

- Výrobok nie je hračka.
- Pred každým používaním výrobku skontrolujte, či nie je poškodený alebo opotrebovaný. Výrobok sa smie používať len v bezchybnom stave!
- Na výrobku sa nesmú robiť žiadne modifikácie!
- Zabezpečte, aby sa pri odstránení telesa odstránil aj hrot do zeme. Tento by mohol znamenať zdroj nebezpečenstva (napr. potknutie).
- Upozornenie. Výrobok vytvára elektrické záblesky, ktoré môžu u citlivých osôb vyvolať epilepsiu.
- Upozornenie. Nepoužívať tesne pri uchu. Nesprávne použitie môže spôsobiť poškodenie sluchu.
- Zdroj svetla tohto svietidla sa nedá nahradiť, keď zdroj svetla dosiahne koniec životnosti, musí sa nahradiť celé svietidlo.

Zabránenie vecným škodám!

- Dávajte pozor na to, aby nebola solárna bunka znečistená alebo v zime zakrytá snehom a ľadom. V opačnom prípade sa zníži výkonnosť solárnej bunky.
- Nezabudnite, že studené teploty majú negatívny vplyv na prevádzkovú životnosť akumulátora.

Výstražné pokyny pre integrovaný akumulátor

- Akumulátor nie je vymeniteľný.
- Nabíjajte len intaktný a nepoškodený akumulátor.
- Na nabíjanie akumulátora používajte výhradne dodaný USB-kábel.
- Akumulátor chráňte pred mechanickými poškodeniami. Nebezpečenstvo požiaru!

- Pretože sa akumulátor počas nabíjania zahrieva, je potrebné, aby ste dbali na dostatočné vetranie. Výrobok nikdy nezakrývajte!
- Ak by z akumulátora a výrobku vytekal elektrolytický roztok, vyvarujte sa kontaktu s očami, sliznicami a pokožkou. Postihnuté miesto ihneď vypláchnite dostatočným množstvom čistej vody a ihneď vyhľadajte lekára. Elektrolytický roztok môže vyvolať podráždenia.
- Odpojte výrobok od USB-kábla, keď je úplne nabitý.
- Výrobok nikdy nenabíjajte a neskladujte v blízkosti veľkých zdrojov tepla alebo otvoreného ohňa, čo by mohlo mať za dôsledok výbuch akumulátora.
- Ak by akumulátor počas nabíjania horel, nehaste ho vodou, ale napríklad suchým pieskom.
- Výrobok nenechávajte počas nabíjania bez dohľadu a dávajte pozor, aby nedošlo k prípadnému prehriatiu.
- Akumulátor nabíjajte len pri teplote okolia 5-35 °C.
- Nabíjacie kontakty na prístroji sa nesmú spojiť prostredníctvom kovových predmetov.
- Ak je výrobok vystavený silnému nárazu, uložte ho na ďalších 30 minút na veľmi bezpečnom mieste (napr. v kovovej debni).
- Nikdy sa nepokúšajte manipulovať s akumulátorom alebo výrobkom, modifikovať ich alebo opravovať.
- Keď sa akumulátoru ukončí životnosť, musí sa výrobok zlikvidovať. Nepokúšajte sa akumulátor nahradiť.

Nebezpečenstvo!

- Akumulátor sa nesmie hádzať do ohňa alebo skratovať. Akumulátor sa môže prehriať a explodovať.
- Akumulátor sa nesmie rozoberať.

Montáž (obr. B)

Zastrčte výrobok (1) hrotom (2-4) do zeme alebo ho pripevnite pomocou montážneho materiálu (6, 7) na stenu.

Montáž hrotu do zeme

1. Zastrčte výrobok na želanom mieste hrotom do zeme.

Poznámka: Nikdy neumiestňujte výrobok priamo na zemi, aby ste zabránili poškodeniam v dôsledku zaplavenia.

Poznámka: Pri inštalácii nepoužívajte silu (napr. údery kladiva), aby ste nepoškodili výrobok.

2. Výrobok s integrovaným pohybovým senzorom (1a) nasmerujte na oblasť, ktorá sa má kontrolovať. Dbajte na to, aby sa priestore nenachádzali prekážky.

Montáž na stenu

1. Výrobok namontujte na stenu pomocou dodaného montážneho materiálu.

Poznámka: Pred pripevnením výrobku skontrolujte, či je dodaný montážny materiál vhodný pre Vašu stenu. Ak si kvalita steny vyžaduje iný montážny materiál, poinformujte sa v odbornej predajni.

2. Max. 150 cm nad zemou namontujte skrutku.

Poznámka: Skrutka musí vyčnievať zo steny cca 1 cm, aby sa dal výrobok pripevniť na záver (1b).

Používanie (obr. C)

Nastavenie pohybového senzoru

Pomocou regulátora (1c) nastavte citlivosť pohybového senzoru. Keď sa zaznamená pohyb, vyrobí výrobok zvuk príp. striedavé svetla na cca 30 sek.

Poznámka: Max. rozsah snímania cca 8 m sa dosiahne na polohe „MAX“.

Nastavenie zvukovej frekvencie

Pomocou regulátora (1d) nastavte želaný program.

Poznámka: Pri výbere príslušného programu zaznie jedinečný tón signálu.

Poznámka: Frekvencie zvuku od 0,016 kHz do max. 20 kHz človek v zásade vníma, niektoré programy výrobku vysielajú frekvencie zvuku v tomto rozsahu. V takom prípade umiestnite výrobok mimo dosluchu.

Poznámka: Výrobok neobmedzuje elektronické prístroje (napr. kardiostimulátor, otvárač garážovej brány, diaľkové ovládania).

Program	Popis
0	Žiadna funkcia nie je aktívna
1	13,5-20 kHz, odpudzuje holuby, psy a divú zver
2	15,5-25 kHz, odpudzuje psy, mačky, hlodavce, vtáky, kuny, divú zver a líšky
3	25-45,5 kHz, odpudzuje psy, mačky, hlodavce a vtáky
4	Striedavé svetlo
5	Kombinované používania programov 1-4

Nabíjanie akumulátora (obr. D)

Pri expedícii výrobku je akumulátor už nabitý.

Poznámka: Stav nabíjania akumulátor sa zobrazuje pri zapnutí na indikácii stavu nabíjania (1e) červeným LED svetlom.

červené LED svetlo	Popis
bliká rýchlo	Akumulátor sa musí nabíť.
nesvieti (zvukový efekt nie je možný)	Nízke napätie, akumulátor sa musí ihneď nabíť.
bliká pomaly	Akumulátor sa nabíja.
svieti	Akumulátor je plne nabitý.

Nabíjanie solárny panelom

- Výrobok umiestnite tak, aby bol solárny panel (1f) vystavený priamemu slnečnému svetlu, aby sa tak zabezpečilo optimálne nabitie akumulátora.
- Solárny panel musí byť vystavený priamemu slnečnému svetlu najmenej 8 hodín, aby bol vybitý akumulátor plne nabitý.

Poznámka: Proces nabíjania prebieha nezávisle od zvoleného programu.

Nabíjanie USB-káblom

Pri nedostatku slnečného svetla je možnosť nabíjať výrobok pomocou dodaného USB-káblu (5), aby sa dosiahlo úplné nabitie.

Poznámka: Proces nabíjania musí prebiehať v interiéri, pretože kvôli otvorenému puzdru USB (1g) nemusí byť zaručená ochrana výrobku pred striekajúcou vodou.

1. Aby ste zabránili poruchám, zapnite regulátor (1d) frekvencie zvuku pri procese nabíjania na program „0“.

2. Pripojte koniec (5a) USB-kábla (5) s USB-puzdrom výrobku.

3. Zasuňte druhý koniec (5b) kábla USB do USB-portu zapnutého laptopu/notebooku alebo nabíjacej stanice s USB portom.

Poznámka: Doba nabíjania akumulátora činí podľa aktuálneho stavu nabitia cca 5-10 hodín.

4. Odstráňte USB-kábel z výrobku, keď je akumulátor úplne nabitý.

Skladovanie, čistenie

Pri nepoužívaní skladujte výrobok vždy vypnutý, suchý a čistý pri izbovej teplote.

Čistite len vlhkou handričkou a nakoniec utrite dosucha.

DÔLEŽITÉ! Výrobok nikdy nečistite ostrými čistiacimi prostriedkami.

Pokyny k likvidácii



Vedľa uvedený symbol znázorňuje, že tento prístroj podlieha smernici 2012/19/EÚ. Táto smernica oznamuje, že tento výrobok nesmiete na konci

jeho doby používania likvidovať spolu s bežným domácim odpadom, ale ho musíte odovzdať v špeciálne zriadených zberných dvoroch, recyklačných centrách alebo likvidačných prevádzkach.

Chráňte životné prostredie a likvidujte odborne.

Batérie/akumulátory sa nesmú likvidovať spolu s domovým odpadom. Môžu obsahovať toxické ťažké kovy a podliehajú spracovaniu špeciálneho odpadu. Chemické symboly ťažkých kovov sú nasledovné: Cd = kadmium, Hg = ortuť, Pb = olovo. Použité batérie/akumulátory preto odovzdajte v komunálnom zbernom mieste.



Ďalšie informácie o možnostiach likvidácie zastaraného prístroja dostanete na svojej obecnej alebo mestskej správe. Prístroj a obal zlikvidujte ekologicky. Obalový materiál (ako napr. fóliové vrecká) uschovajte mimo dosahu detí.



Pri triedení odpadu dodržiavajte označenie obalových materiálov, ktoré sú označené skratkami (a) a číslami (b) s nasledujúcim významom: 1 - 7: plasty / 20 - 22: papier a lepenka / 80 - 98: kompozitné látky.

Výrobok a obalové materiály sú recyklovateľné, likvidujte tieto oddelene pre lepšie spracovanie odpadu.

Pokyny k záruke a priebehu servisu

Výrobok bol vyrobený veľmi starostlivo a pod stálou kontrolou. Na tento výrobok poskytuje DELTA-SPORT HANDELSKONTOR GmbH súkromným koncovým užívateľom trojročnú záruku odo dňa kúpy (záručná lehota) po splnení nasledovných podmienok. Záruka platí len na chyby materiálu a spracovania. Záruka sa netýka dielov, ktoré podliehajú bežnému opotrebeniu a preto ich možno považovať za opotrebitelné diely (napr. batérie), ako aj krehkých dielov, napr. vypínače, akumulátory alebo diely, ktoré sú vyrobené zo skla.

Nároky z tejto záruky zanikajú, keď sa výrobok používal neodborne alebo nesprávne, mimo určenia na používanie alebo určeného rozsahu používania alebo neboli dodržané pokyny návodu na obsluhu, s výnimkou, že koncový užívateľ preukáže, že ide o chybu materiálu alebo spracovania, ktorá nebola spôsobená niektorou z hore uvedených okolností.

Záruku je možné uplatniť len počas záručnej lehoty po predložení originálu pokladničného dokladu. Originál pokladničného dokladu preto prosím uschovajte. Záručná doba sa kvôli prípadným záručným opravám, zákonnej záruke alebo ako obchodné gesto nepredlžuje. Platí to aj pre vymenené a opravené diely. Pri reklamáciách sa prosím najskôr obráťte na dole uvedenú Service-Hotline alebo sa s nami spojte prostredníctvom e-mailu. Ak sa jedná o záručný prípad, výrobok - podľa našej voľby - bezplatne opravíme, vymeníme alebo vrátime kúpnu cenu. Ďalšie práva zo záruky nevyplývajú.

Vaše zákonné práva, hlavne nároky na záručné plnenie voči príslušnému predajcovi, nie sú touto zárukou obmedzené.

IAN: 436144_2304



Servis Slovensko

Tel.: 0850 232001

E-Mail: deltasport@lidl.sk

Odstránenie chýb

Závaďa	Možné príčiny	Riešenie
Porucha funkcie	Výrobok je rušený inými prístrojmi s rádiovým prenosom v bezprostrednej blízkosti.	Odstráňte zdroje rušenia z okolia výrobku.
	Teplota okolia je mimo 0-45 °C.	Výrobok uveďte mimo prevádzku. Výrobok je funkčný podľa ochrany batérie len pri teplote okolia 0-45 °C.
	Solárna bunka je znečistená.	Solárnu bunku vyčistite.

¡Enhorabuena!

Con su compra se ha decidido por un artículo de gran calidad. Familiarícese con el artículo antes de usarlo por primera vez.



Para ello, lea detenidamente las siguientes instrucciones de uso.

Use el artículo solo de la forma descrita y para los campos de aplicación indicados. Conserve estas instrucciones de uso a buen recaudo. Entregue todos los documentos en caso de traspasar el artículo a terceros.

Contenido de suministro (fig. A)

- 1 x ahuyentador solar de animales, desmontado (1-4)
- 1 x cable USB (5)
- 1 x material de montaje (6, 7)
- 1 x instrucciones de uso

Datos técnicos

Alimentación de energía de la batería:

1 x 3,7V Li-Ion (18650) \equiv 1300 mAh, 4,81 Wh

Entrada: 5V \equiv 1A

Cable USB: Tipo C

No emplee fuentes de alimentación con una corriente de salida >1A

\equiv Símbolo para corriente continua

 Clase de protección II

Este artículo solo debe conectarse con dispositivos de la clase de protección II con este símbolo.

Sensor de movimiento:

Alcance: aprox. 8 m

Ángulo de cobertura: aprox. 110°

Frecuencia sonora: aprox. 13,5-45,5 kHz

IP 44 A prueba de salpicaduras

 Fecha de fabricación (mes/año): 10/2023

CE Por la presente, Delta-Sport Handelskontor GmbH declara que este artículo cumple con los requisitos básicos siguientes y las demás disposiciones pertinentes:

2014/30/UE – Directiva CEM

2011/65/UE – Directiva RoHS

Uso conforme al fin previsto

El artículo ha sido diseñado únicamente para su uso privado en exteriores, no siendo apto para el uso comercial. El artículo ha sido diseñado para ahuyentar animales con ayuda de sonidos de alta frecuencia y/o luz intermitente.

Indicaciones de seguridad

Importante: ¡Lea este manual de instrucciones de uso atentamente y guárdelo bien!

 **¡Peligro de muerte!**

- No deje a los niños en ningún momento sin vigilancia con el material de embalaje. Existe peligro de asfixia.

 **¡Peligro de lesiones!**

- Este artículo puede ser empleado por niños mayores de 8 años, así como por personas con las facultades físicas, sensoriales o mentales mermadas o falta de experiencia y conocimientos, si se encuentran bajo supervisión o han sido instruidos sobre el uso seguro del artículo y entienden los peligros derivados del mismo. Los niños no deben jugar con el artículo. Los niños no deben realizar la

limpieza ni el mantenimiento de usuario sin vigilancia.

- El artículo no es un juguete.
- Compruebe si el artículo presenta daños o signos de desgaste antes de cada uso. ¡El artículo solo debe ser usado si se encuentra en perfecto estado!
- ¡No está permitido realizar modificaciones al artículo!
- Asegúrese de retirar también la estaca cuando se retire la carcasa. Esta podría representar una fuente de peligro (p. ej., tropiezos).
- Advertencia. El artículo produce destellos de luz que pueden desencadenar epilepsia en personas sensibles.
- Advertencia. No utilizar cerca del oído. Un mal uso puede causar problemas de audición.
- La fuente de luz de esta lámpara no puede sustituirse; cuando la fuente de luz alcance el final de su vida útil deberá sustituirse la lámpara completa.

¡Prevención de daños materiales!

- Tenga cuidado de que la célula solar no esté sucia o cubierta de nieve o hielo en invierno. De lo contrario, se reducirá el rendimiento de la célula solar.
- Tenga en cuenta que las temperaturas frías tienen una influencia negativa en la vida útil de la batería.

Advertencias para la batería integrada

- La batería no se puede cambiar.
- Cargue únicamente baterías intactas y sin daños.
- Para cargar la batería emplee únicamente el cable USB suministrado.
- Proteja la batería de los daños mecánicos. ¡Peligro de incendio!

- Como la batería se calienta durante el proceso de carga, es necesario disponer de una ventilación adecuada. ¡No cubra el artículo bajo ninguna circunstancia!
- Si de la batería y el artículo se escapa la solución electrolítica, evite el contacto con los ojos, las mucosas y la piel. Enjuague las partes afectadas inmediatamente con abundante agua clara y consulte a un médico. La solución electrolítica puede provocar irritaciones.
- Desconecte el artículo del cable USB una vez que se haya cargado por completo.
- No cargue ni guarde el artículo nunca cerca de grandes fuentes de calor o fuegos abiertos; esto podría hacer que la batería explote.
- Si la batería se incendiara mientras se está cargando, no la apague con agua, emplee por ejemplo arena seca en su lugar.
- No deje el artículo sin vigilancia en ningún momento mientras se esté cargando y tenga cuidado de que no se sobrecaliente.
- Cargue la batería únicamente con una temperatura ambiente de 5-35 °C.
- Los contactos de carga del aparato no deben conectarse mediante objetos metálicos.
- Si el artículo hubiera sufrido un fuerte golpe, guárdelo durante los siguientes 30 minutos en un lugar muy seguro (p. ej., en una caja de metal).
- No intente bajo ninguna circunstancia manipular, modificar o reparar una batería o el artículo.
- El artículo deberá eliminarse cuando la batería alcance el final de su vida útil. No intente sustituir la batería.

¡Peligro!

- La batería no debe arrojarse al fuego ni ponerse en cortocircuito. La batería puede sobrecalentarse y explotar.
- La batería no debe desmontarse.

Montaje (fig. B)

Introduzca el artículo (1) con la estaca (2-4) en el suelo o fíjelo con el material de montaje suministrado (6, 7) a la pared.

Montaje de la estaca

1. Introduzca el artículo con la estaca en el lugar deseado del suelo.

Nota: No coloque el artículo nunca directamente en el suelo para prevenir daños derivados de una inundación.

Nota: No aplique violencia (p. ej., martillazos) cuando lo coloque para no dañar el artículo.

2. Dirija el artículo con el sensor de movimiento integrado (1a) hacia la zona que se desee vigilar. Tenga cuidado de que en la zona no haya obstáculos.

Montaje en la pared

1. Monte el artículo en la pared con el material de montaje suministrado.

Nota: Antes de fijar el artículo compruebe si el material de montaje suministrado es apto para su pared. Si debido a las características de la pared es necesario emplear otro material de montaje, infórmese al respecto en un establecimiento especializado.

2. Monte el tornillo a una distancia máx. de 150 cm del suelo.

Nota: El tornillo debe sobresalir aprox. 1 cm de la pared para que el artículo pueda fijarse en el soporte de montaje (1b).

Uso (fig. C)

Ajuste del sensor de movimiento

Ajuste la sensibilidad del sensor de movimiento empleando el regulador (1c). Si se detecta un movimiento, el artículo generará un sonido o una luz intermitente durante aprox. 30 s.

Nota: El campo de registro máximo de aprox. 8 m se alcanza en la posición «MÁX».

Ajuste de la frecuencia sonora

Ajuste el programa deseado empleando el regulador (1d).

Nota: Al seleccionar el programa correspondiente suena una señal acústica una vez.

Nota: En principio, las personas pueden percibir frecuencias sonoras entre 0,016 kHz y un máx. de 20 kHz, algunos programas del artículo emiten frecuencias sonoras en este rango. Coloque el artículo en ese caso fuera del alcance del oído.

Nota: El artículo no afecta a ningún dispositivo electrónico (p. ej., marcapasos, dispositivos para abrir puertas de garajes, mandos a distancia).

Programa	Descripción
0	Sin función activa
1	13,5-20 kHz, ahuyenta palomas, perros y venados
2	15,5-25 kHz, ahuyenta perros, gatos, roedores, pájaros, martas, venados y zorros
3	25-45,5 kHz, ahuyenta perros, gatos, roedores y pájaros
4	Luz intermitente
5	Uso combinado de los programas 1-4

Carga de la batería (fig. D)

La batería ya está cargada cuando se entrega el artículo.

Nota: El nivel de carga de la batería se muestra al encenderlo en el indicador del nivel de carga (1e) con un LED rojo.

LED rojo	Descripción
parpadea rápidamente	La batería debe cargarse.
no se ilumina (no son posibles efectos sonoros)	Tensión baja, la batería debe cargarse inmediatamente.
parpadea lentamente	La batería se encuentra en el nivel de carga.
se ilumina	La batería está completamente cargada.

Carga con panel solar

- Coloque el artículo de forma que el solar panel (1f) esté expuesto directamente a la luz solar para garantizar una carga óptima de la batería.
- El panel solar debe estar expuesto a la luz solar directa un mínimo de 8 horas para poder cargar completamente la batería descargada.

Nota: El proceso de carga se ejecuta independientemente del programa seleccionado.

Carga con cable USB

Si hay poca luz solar, el artículo se puede cargar empleando el cable USB (5) suministrado para alcanzar una carga completa.

Nota: El proceso de carga debe realizarse en interiores ya que con el conector USB (1g) abierto no puede garantizarse la protección frente a las salpicaduras de agua del artículo.

1. Conmute el regulador (1d) de la frecuencia sonora al programa «0» durante el proceso de carga para evitar interferencias.

2. Conecte el extremo del cable (5a) del cable de USB (5) con el conector USB del artículo.
3. Introduzca el otro extremo del cable (5b) del cable USB en un puerto USB de un ordenador portátil encendido o una estación de carga con puerto USB.

Nota: La batería tardará en cargarse aprox. entre 5 y 10 horas, dependiendo del nivel de carga actual.

4. Retire el cable USB del artículo cuando la batería se haya cargado completamente.

Almacenamiento, limpieza

Si no va a utilizarlo, almacene siempre el artículo apagado, seco y limpio y a temperatura ambiente.

Limpie solo con un paño de limpieza húmedo y después seque frotándolo.

¡IMPORTANTE! No lo limpie con productos de limpieza agresivos.

Indicaciones para la eliminación



Este símbolo indica que el dispositivo está sujeto a la Directiva 2012/19/UE. Esta directiva especifica que este dispositivo no puede ser eliminado con

la basura doméstica normal al final de su vida útil, sino que debe ser entregado en puntos de recogida, centros de reciclaje o empresas eliminadoras de basura especialmente habilitados al efecto. Proteja el medio ambiente y elimine los productos correctamente.

No deseche las pilas/acumuladores con la basura doméstica. Pueden contener metales pesados y deben ser tratados como residuos especiales. Los símbolos químicos de los metales pesados son estos: Cd = cadmio, Hg = mercurio, Pb = plomo. Por ello, elimine las pilas/acumuladores en un punto de recogida comunitario.



En su administración local o municipal podrán informarle sobre otras posibilidades de eliminación del artículo usado. No deje material de embalaje, como bolsas de plástico, en manos de niños. Guarde el material de embalaje en un lugar inaccesible para éstos.



Al separar los residuos, tenga en cuenta la marcación de los materiales de embalaje, que se indica con abreviaturas (a) y números (b) que significan lo siguiente: 1-7: plásticos / 20-22: papel y cartón / 80-98: materiales compuestos.

El artículo y su material de embalaje son reciclables, deséchelos separados para un mejor tratamiento de los residuos.

Indicaciones relativas a la garantía y la gestión de servicios

El artículo ha sido fabricado con gran esmero y sometido a controles constantes. Para el mismo, DELTA-SPORT HANDELSKONTOR GmbH ofrece a los clientes finales particulares una garantía de tres años a contar desde la fecha de compra (periodo de garantía) con arreglo a las condiciones que se exponen a continuación. La garantía tiene validez únicamente para fallos del material y fabricación. La garantía no cubre las piezas sometidas a un desgaste normal, las cuales se consideran piezas de desgaste (p. ej., pilas) así como tampoco piezas frágiles como, p. ej., interruptores, baterías o piezas fabricadas en vidrio o cristal.

Se excluyen derechos derivados de esta garantía, si se ha realizado un uso incorrecto o abusivo del artículo o que no se encuentre dentro del marco del uso o ámbito de uso previstos o si no se ha observado lo recogido en el manual de instrucciones, a no ser que el cliente final demuestre que existen fallos del material o fabricación no derivados de una de las circunstancias expuestas anteriormente. Las demandas derivadas de la garantía sólo podrán presentarse dentro del periodo de garantía exhibiendo el comprobante de compra original. Le rogamos, por ello, que conserve el comprobante de compra original. El periodo de garantía no se verá prolongado por ningún tipo de reparación realizada con motivo de la garantía, la garantía legal o como gesto de buena voluntad. Esto se aplica también a las piezas sustituidas o reparadas.

Por favor, dirija sus quejas primero a la línea telefónica del servicio de atención al cliente que se indica a continuación o póngase en contacto con nosotros por correo electrónico. Si el caso está cubierto por la garantía, a nuestra elección, repararemos o cambiaremos gratuitamente el artículo o le restituiremos el precio de compra del mismo. De la garantía no se derivan otros derechos.

Esta garantía no limitará sus derechos legales, especialmente los derechos de garantía frente al vendedor correspondiente.

IAN: 436144_2304

ES Servicio España
Tel.: 900 984 989
E-Mail: deltasport@lidl.es

Solución de fallos

Fallo	Causa posible	Solución
Fallo de funcionamiento	El artículo sufre interferencias debido a que hay dispositivos de transmisión por radio cerca.	Retire las fuentes de interferencias del entorno del artículo.
	La temperatura ambiente se encuentra fuera del rango 0-45 °C.	Ponga el artículo fuera de servicio. El artículo solo puede funcionar conforme a la protección de la batería con una temperatura ambiente entre 0 y 45 °C.
	La célula solar está sucia.	Limpie la célula solar.

Hjertelig tillykke!

Du har valgt at købe et kvalitetsprodukt. Lær produktet at kende, inden du bruger det første gang.



Det gør du ved at læse nedenstående brugervejledning omhyggeligt.

Brug kun produktet som beskrevet og til de angivne anvendelsesområder. Opbevar denne brugervejledning et sikkert sted. Udlever også alle dokumenter, hvis produktet videregives til en tredjepart.

Leveringsomfang (afb. A)

- 1 x solcelledrevet dyreskræmmer, adskilt (1-4)
- 1 x USB-kabel (5)
- 1 x monteringsmateriale (6, 7)
- 1 x brugervejledning

Tekniske data

Strømforsyning akku:

1 x 3,7V Li-Ion (18650) \equiv 1300 mAh, 4,81 Wh

Indgang: 5V \equiv 1A

USB-kabel: Type C

Brug ikke strømforsyninger med en udgangsstrøm på >1A

\equiv Symbol for jævnstrøm



Beskyttelsesklasse II

Denne artikel må kun tilsluttes enheder i beskyttelsesklasse II, der er forsynet med dette symbol.

Bevægelsessensor:

Rækkevidde: ca. 8 m

Registreringsvinkel: ca. 110°

Lydfrekvens: ca. 13,5-45,5 kHz

IP 44 sprøjtevandsbeskyttet



Fremstillingsdato (måned/år):
10/2023

CE Hermed erklærer Delta-Sport Handelskontor GmbH, at denne artikel overholder følgende, grundlæggende krav og de øvrige relevante bestemmelser:

2014/30/EU - EMV-direktivet

2011/65/EU - RoHS-direktivet

Tilsigtet brug

Artiklen skal kun anvendes til privat brug udendørs og er ikke til kommerciel brug. Artiklen bruges til at fordrive dyr ved hjælp af højfrekvente lyde og/eller blinkende lys.

Sikkerhedsoplysninger

Vigtigt: Læs denne brugervejledning omhyggeligt og sørg for at gemme den!

Livsfare!

- Lad aldrig børn være uden opsyn med emballagematerialet. Der er fare for kvælning.

Fare for tilskadekomst!

- Denne artikel kan bruges af børn fra 8-årsalderen og derover og af personer med nedsatte fysiske, sensoriske eller mentale evner eller manglende erfaring og viden, forudsat de er under opsyn eller er blevet instrueret i, hvordan man bruger artiklen sikkert, og forstår de deraf følgende farer. Børn må ikke lege med artiklen. Rengøring og brugervedligeholdelse må ikke udføres af børn, medmindre de er under opsyn.

- Artiklen er ikke legetøj.
- Kontrollér artiklen for skader eller slitage før hver brug. Artiklen må kun bruges i fejlfri tilstand!
- Der må ikke foretages nogen ændringer på artiklen!
- Sørg ved fjernelse af huset for, at jordspyd-det også fjernes. Det kan udgøre en kilde til fare (f.eks. at snuble).
- Advarsel. Artiklen afgiver lysglimt, der kan udløse epilepsi hos sensitive personer.
- Advarsel. Må ikke anvendes tæt ved øret! Forkert brug kan give høreskader.
- Lyskilden i denne lampe kan ikke udskiftes; når lyskilden har nået enden af sin levetid, skal hele lampen udskiftes.

Undgå materielle skader!

- Sørg for, at solcellen ikke er tilsnævset eller dækket af sne og is om vinteren. Ellers forringes solcellens ydeevne.
- Bemærk, at kolde temperaturer har en negativ indvirkning på levetiden for akku'er.

Advarseloplysninger om integrerede akku'er

- Akku'en kan ikke udskiftes.
- Oplad kun intakte og ubeskadigede akku'er.
- Brug kun det medfølgende USB-kabel til at lade akku'en op med.
- Beskyt akkuen mod mekaniske beskadigelser. Brandfare!

- Da akku'en bliver varm under opladningen, er det nødvendigt at sørge for tilstrækkelig ventilation. Dæk aldrig artiklen til!
- Skulle der lække elektrolytopløsning fra akku'en og artiklen, så undgå kontakt med øjne, slimhinder og hud. Skyl straks de pågældende steder med rigeligt, rent vand og søg lægehjælp. Elektrolytopløsningen kan føre til irritationer.
- Skil artiklen fra USB-kablet, når denne er fuldt opladet.
- Oplad og opbevar aldrig artiklen i nærheden af store varmekilder eller åben ild, da dette kan medføre, at akku'en eksploderer.
- Skulle akku'en begynde at brænde under opladning, sluk ikke ilden med vand, men derimod f.eks. med tørt sand.
- Lad ikke artiklen være uden opsyn under opladningen og pas på en eventuel overopledning.
- Lad kun akku'en op ved en omgivelsestemperatur på 5-35 °C.
- Ladekontakterne på enheden må ikke forbindes med metalliske genstande.
- Har artiklen været udsat for et hårdt slag, så gem den på et meget sikkert sted i de næste 30 minutter (f.eks. i en metalkasse).
- Forsøg aldrig at manipulere med, ændre på eller reparere en akku eller artiklen.
- Når akku'en har nået slutningen på dens levetid, skal artiklen bortskaffes. Forsøg ikke at erstatte akku'en.

Fare!

- Akku'en må ikke kastes på ild eller kortsluttes. Akku'en kan overophedes og eksplodere.
- Akku'en må ikke skilles ad.

Montering (afb. B)

Sæt artiklen (1) i jorden med et jordspyd (2-4) eller fastgør den til væggen med det medfølgende monteringsmateriale (6, 7).

Jordspydmontering

1. Sæt artiklen i jorden med jordspyddet på det ønskede sted.

Bemærk: Anbring aldrig artiklen direkte på jorden for at undgå beskadigelser fra oversvømmelse.

Bemærk: Brug ikke magt (f.eks. slag med en hammer) ved opstilling for ikke at beskadige artiklen.

2. Ret med den indbyggede bevægelsessensor (1 a) artiklen mod det område, der skal overvåges. Sørg for, at området er fri for forhindringer.

Vægmontering

1. Montér artiklen på væggen ved hjælp af det medfølgende monteringsmateriale.

Bemærk: Kontrollér før montering af artiklen, om det medfølgende monteringsmateriale er egnet til din væg. Hvis væggens beskaffenhed kræver andet monteringsmateriale, indhent oplysninger hos en specialforhandler.

2. Montér skruen maks. 150 cm over jorden.

Bemærk: Skruen skal rage ca. 1 cm ud fra væggen, så artiklen kan fastgøres til ophænget (1b).

Brug (afb. C)

Indstilling af bevægelsessensoren

Indstil med regulatoren (1 c) bevægelsessensorens følsomhed. Registreres der en bevægelse, frembringer artiklen lyd eller blinkende lys i ca. 30 sekunder.

Bemærk: Det maksimale registreringsområde på ca. 8 m nås ved positionen „MAX“.

Indstilling af lydfrekvensen

Indstil med regulatoren (1 d) det ønskede program.

Bemærk: Ved valg af det respektive program, lyder der en gang en signallyd.

Bemærk: Lydfrekvenser fra 0,016 kHz til maks. 20 kHz er grundlæggende mærkbare for mennesker, enkelte programmer i artiklen udsender lydfrekvenser i dette område. Anbring i dette tilfælde artiklen uden for hørevidde.

Bemærk: Artiklen påvirker ikke elektroniske apparater (f.eks. pacemakere, garageportåbner, fjernbetjening).

Program	Beskrivelse
0	Ingen funktion aktiv
1	13,5-20 kHz, fordriver duer, hunde og vildt
2	15,5-25 kHz, fordriver hunde, katte, gnavere, fugle, mår, vildt og ræve
3	25-45,5 kHz, fordriver hunde, katte, gnavere og fugle
4	Blinkende lys
5	Kombineret anvendelse af programmerne 1-4

Akku'en lades op (afb. D)

Ved levering af artiklen, er akku'en allerede ladet op.

Bemærk: Akku'ens ladetilstand vises med en rød LED på ladetilstandsindikatoren (1e), når der tændes.

rød LED	Beskrivelse
blinket hurtigt	Akku'en skal lades op.
lyser ikke (ingen lydeffekt mulig)	Lav spænding, akku'en skal lades op med det samme.
blinket langsomt	Akku'en er i opladningstilstand.
lyser	Akku'en er fuldt opladet.

Opladning med solcellepanel

- Placér artiklen således, at solpanelet (1f) udsættes for direkte sollys for at sikre optimal opladning af akku'en.
- Solpanelet skal udsættes for direkte sollys i mindst 8 timer for at lade den afladene akku fuldstændigt op.

Bemærk: Opladningsprocessen finder sted uafhængigt af valgt program.

Opladning med USB-kabel

Er der for lidt sollys, kan artiklen lades op med det medfølgende USB-kabel (5) for at opnå fuld opladning.

Bemærk: Opladningen skal foregå indendørs, da det åbne USB-stik (1g) ikke garanterer artiklens stænkvandsbeskyttelse.

1. Slå regulatoren (1d) til lydfrekvensen hen på programmet „0“ under opladning for at undgå fejl.

2. Tilslut kabelenden (5a) på USB-kablet (5) til artiklens USB-stik.

3. Sæt den anden kabelende (5b) på USB-kablet i en USB-port på en tændt laptop/notebook eller en oplader med USB-port.

Bemærk: Akku'ens opladningstid er ca. 5-10 timer afhængigt af den aktuelle opladningstilstand.

4. Fjern USB-kablet fra artiklen, når akku'en ladet fuldstændigt op.

Opbevaring, rengøring

Opbevar altid artiklen slukket, ren og tør ved stuetemperatur, når den ikke er i brug.

Rengøres kun med en fugtig rengøringsklud, og tørres af bagefter.

VIGTIGT! Må aldrig rengøres med skrappe rengøringsmidler.

Henvisninger vedr. bortskaffelse



Symbolet ved siden af angiver, at denne enhed er omfattet af direktiv 2012/19/EU. Dette direktiv fastslår, at man ved slutningen af denne enheds

levetid ikke må bortskaffe den sammen med det normale husholdningsaffald, men skal aflevere den hos specielt udstyrede indsamlingssteder, på genbrugspladser eller til affaldshåndteringsvirksomheder. Skån miljøet og bortskaf sagkyndigt.

Batterier, genopladelige eller ej, må ikke bortskaffes sammen med husholdningsaffaldet. De kan indeholde giftige tungmetaller, og er derfor underlagt den samme håndtering som farligt affald. Tungmetallernes kemiske symboler er som følger: Cd = cadmium, Hg = kviksølv, Pb = bly. Indlever derfor de brugte batterier, genopladelige eller ej, på en af de kommunale genbrugsstationer.



Yderligere informationer om bortskaffelse af det udtjente apparat kan indhentes hos kommunen. Bortskaffelse af apparatet og emballagen på en miljøvenlig måde. Opbevar emballagematerialer (som f.eks. folieposer) utilgængeligt for børn.



Vær opmærksom på emballagematerialernes mærkning under affaldssorteringen. Disse er markeret med forkortelser (a) og tal (b), der har følgende betydning: 1-7: Kunststoffer / 20-22: Papir og pap / 80-98: Kompositmaterialer. Produktet og emballagematerialerne kan genbruges, hvorfor du bedes bortskaffe dem separat for at opnå en bedre affaldshåndtering.

Oplysninger om garanti og servicehåndtering

Varen er fremstillet med største omhu og under løbende kontrol. DELTA-SPORT HANDELS-KONTOR GmbH yder private slutkunder tre års garanti på varen fra købsdato (Garantifrist) i henhold til følgende bestemmelser. Garantien gælder kun for materiale- og fremstillingsfejl. Garantien omfatter ikke dele, der er udsat for normal slid og derfor skal betragtes som sliddele (f.eks. batterier) og ikke skrøbelige dele, f.eks. kontakter, genopladelige batterier eller dele, der er fremstillet af glas.

Garantien kan ikke gøres gældende, hvis varen er blevet anvendt ukorrekt eller uagtsomt eller til andre formål end det tilsigtede eller i det tilsigtede omfang. Garantien bortfalder ligeledes ved manglende overholdelse af anvisningerne i betjeningsvejledningen. Kunden skal kunne påvise, at der er tale om materiale- eller fremstillingsfejl og ikke fejl som følge af ovenstående omstændigheder.

Garantien kan kun gøres gældende i garanti-perioden mod fremvisning af original kvittering. Gem derfor den originale kvittering. Garanti-perioden forlænges ikke i tilfælde af reparation i henhold til garantien, den lovpligtige garanti eller pr. kulance. Dette gælder også for udskiftede og reparerede dele.

I tilfælde af klager er det muligt at kontakte nedenstående servicelinje eller kontakte os pr. e-mail. Ved garantisager vil vi efter eget skøn reparere varen uden beregning, ombytte varen eller refundere købsprisen. Der er ingen yderligere rettigheder under garantien.

Dine lovmæssige rettigheder, herunder navnlig garantikrav over for sælger, indskrænkes ikke som følge af denne garanti.

IAN: 436144_2304

 Service Danmark
Tel.: 32 710005
E-Mail: deltasport@lidl.dk

Fejlfinding

Fejl	Mulig årsag	Løsning
Funktionsfejl	Artiklen forstyrres af andet radiotransmissionsudstyr i umiddelbar nærhed.	Fjern kilderne til interferens fra artiklens omgivelser.
	Omgivelsestemperaturen er udenfor 0-45 °C.	Tag artiklen ud af drift. I overensstemmelse med batteribeskyttelsen fungerer artiklen kun ved en omgivelsestemperatur på 0-45 °C.
	Solcellen er tilsnavset.	Rengør solcellen.

Congratulazioni!

Avete acquistato un articolo di alta qualità. Consigliamo di familiarizzare con l'articolo prima di cominciare ad utilizzarlo.



Leggere attentamente le seguenti istruzioni d'uso.

Utilizzare l'articolo solo nel modo descritto e per gli ambiti di applicazione indicati. Conservare accuratamente queste istruzioni d'uso. In caso di trasferimento dell'articolo a terzi, consegnare tutti i documenti insieme all'articolo.

Contenuto della confezione (imm. A)

- 1 x scaccia animali a energia solare, smontato (1-4)
- 1 x cavo USB (5)
- 1 x materiale di montaggio (6, 7)
- 1 x istruzioni d'uso

Dati tecnici

Alimentazione di corrente batteria ricaricabile:

1 x 3,7V Li-Ion (18650) \equiv 1300 mAh, 4,81 Wh

Ingresso: 5V \equiv 1A

Cavo USB: tipo C

Non utilizzare alimentatori con una corrente in uscita >1A



Simbolo di tensione continua



Classe di protezione II

Questo articolo può essere collegato solo ad apparecchiature della classe di protezione II sulle quali sia apposto questo simbolo.

Sensore di movimento:

portata: ca. 8 m

Angolo di rilevamento: ca. 110°

Frequenza di commutazione: ca. 13,5-45,5 kHz



con protezione dagli spruzzi d'acqua



Data di produzione (mese/anno):
10/2023

CE Con la presente, Delta-Sport Handelskontor GmbH dichiara che questo articolo è conforme ai seguenti requisiti di base e alle altre disposizioni interessate:

2014/30/UE - Direttiva EMC

2011/65/UE - Direttiva RoHS

Utilizzo conforme

L'articolo è destinato solo all'utilizzo privato in ambienti esterni e non all'utilizzo commerciale. L'articolo si usa per scacciare gli animali tramite suoni ad alta frequenza e/o luce intermittente.

Indicazioni di sicurezza

Importante: Leggere attentamente queste istruzioni d'uso, che devono essere assolutamente conservate!

⚠ Pericolo di morte!

- Non lasciare mai i bambini incustoditi con il materiale di imballaggio. Rischio di soffocamento.

⚠ Pericolo di ferirsi!

- Questo articolo può essere utilizzato da bambini a partire da 8 anni di età e oltre, nonché da persone con facoltà fisiche, sensoriali oppure mentali limitate, oppure con mancanza di esperienza e conoscenze, qualora essi siano sorvegliati oppure siano stati istruiti sull'utilizzo sicuro dell'articolo e comprendano i pericoli che ne possono derivare. I bambini non devono giocare con l'articolo. La

pulizia e la manutenzione affidata all'utente non possono essere condotte da bambini non sorvegliati.

- L'articolo non è un giocattolo.
- Prima di ogni utilizzo verificare che l'articolo non presenti danni o segni di usura. L'articolo può essere utilizzato solo se in perfetto stato!
- Non è consentito apportare modifiche all'articolo!
- Nel momento in cui si toglie l'alloggiamento, sincerarsi che venga via anche il picchetto piantato nella terra. In caso contrario potrebbe essere fonte di pericoli (ad es. inciampamento).
- Avvertenza. L'articolo emette lampi di luce che potrebbero indurre l'epilessia in persone sensibili.
- Avvertenza. Non usare vicino alle orecchie. Un uso scorretto può causare danni all'udito.
- La fonte luminosa di questa lampada non è sostituibile; quando la fonte luminosa ha raggiunto il termine della propria durata di impiego, è necessario sostituire l'intera lampada.

Evitare danni materiali!

- Verificare che la cella fotovoltaica non sia sporca oppure, in inverno, che non sia coperta da neve e ghiaccio. In caso contrario si riducono le prestazioni della cella fotovoltaica.
- Le basse temperature influiscono negativamente la durata di funzionamento della batteria ricaricabile.

Avvertenze per la batteria ricaricabile integrata

- La batteria ricaricabile non si può sostituire.
- Caricare soltanto batterie ricaricabili intatte e non danneggiate.
- Per ricaricare la batteria ricaricabile, utilizzare esclusivamente il cavo USB fornito in dotazione.
- Proteggere la batteria ricaricabile dai danni meccanici. Pericolo d'incendio!

- Poiché la batteria ricaricabile si riscalda durante la procedura di ricarica, è necessario garantire una sufficiente areazione. Non coprire mai l'articolo!
- Se dalla batteria ricaricabile e dall'articolo dovesse fuoriuscire della soluzione elettrolitica, evitare il contatto con occhi, mucose e pelle. Lavare immediatamente le zone interessate con acqua abbondante e consultare un medico. La soluzione elettrolitica può provocare irritazioni.
- Staccare l'articolo dal cavo USB quando l'articolo è completamente ricaricato.
- Non ricaricare né conservare mai l'articolo nelle vicinanze di fonti di calore intense o di fiamme libere, altrimenti ciò potrebbe provocare un'esplosione della batteria ricaricabile.
- Se la batteria ricaricabile dovesse infiammarsi durante la procedura di ricarica, non spegnere le fiamme con acqua, bensì ad esempio con della sabbia asciutta.
- Non lasciare incustodito l'articolo durante la procedura di ricarica e verificare un eventuale surriscaldamento.
- Ricaricare la batteria ricaricabile solo ad una temperatura ambientale tra 5 e 35 °C.
- I contatti di ricarica sull'articolo non devono essere collegati tramite oggetti metallici.
- Se l'articolo dovesse avere subito un forte colpo, conservarlo per i 30 minuti successivi in un luogo molto sicuro (ad es. in una cassetta metallica).
- Non tentare mai di manipolare, modificare o riparare una batteria ricaricabile oppure l'articolo.
- Quando la batteria ricaricabile ha raggiunto la fine della sua durata di impiego, è necessario smaltire l'articolo. Non tentare di sostituire la batteria ricaricabile.

Pericolo!

- La batteria ricaricabile non deve essere gettata nel fuoco né collegata in corto circuito. La batteria ricaricabile può surriscaldarsi ed esplodere.
- La batteria ricaricabile non deve essere disassemblata.

Montaggio (imm. B)

Inserire l'articolo (1) con il picchetto (2-4) nel terreno oppure fissarlo alla parete con il materiale di montaggio (6, 7) in dotazione.

Montaggio con picchetto

1. Inserire l'articolo nella terra con il picchetto nel punto desiderato.

Indicazione: Non posizionare mai l'articolo direttamente nella terra, in modo da evitare che si danneggi in caso di abbondante acqua.

Indicazione: Non esercitare forza durante l'installazione (ad es. evitare di martellarlo), altrimenti si rischia di danneggiare l'articolo.

2. Orientare l'articolo con il sensore di movimento integrato (1a) verso l'area da monitorare. Fare attenzione che l'area zona sia priva di ostacoli.

Montaggio a parete

1. Montare l'articolo a parete con il materiale di montaggio fornito in dotazione.

Indicazione: Prima di fissare l'articolo, verificare che il materiale di fissaggio fornito in dotazione sia adeguato alla propria parete. Se le condizioni della parete richiedono l'uso di materiali di montaggio diversi, procurarli in commercio.

2. Montare la vite max 150 cm sopra il terreno.

Indicazione: La vite deve sporgere dalla parete di ca. 1 cm per poter fissare l'articolo alla sospensione (1b).

Utilizzo (imm. C)

Impostazione del sensore di movimento

Con il regolatore (1c) impostare la sensibilità del sensore di movimento. Se viene rilevato un movimento, l'articolo emette un suono o una luce lampeggiante per ca. 30 sec.

Indicazione: L'area di rilevamento max di ca. 8 m si raggiunge con la posizione "MAX".

Impostazione della frequenza sonora

Con il regolatore (1d) impostare il programma desiderato.

Indicazione: Selezionando il programma, viene emesso un segnale acustico per una volta.

Indicazione: Le frequenze da 0,016 kHz fino a max. 20 kHz in linea di principio sono percepite dall'orecchio umano, alcuni programmi dell'articolo emettono frequenze sonore in questo intervallo. In questo caso, posizionare l'articolo in un punto dove non disturbi.

Indicazione: L'articolo non interferisce con apparecchi elettronici (ad es. pacemaker, dispositivi di apertura garage, telecomandi).

Programma	Descrizione
0	nessuna funzione attiva
1	13,5-20 kHz, allontana piccioni, cani e animali selvatici
2	15,5-25 kHz, allontana cani, gatti, roditori, uccelli, martore, animali selvatici e volpi
3	25-45,5 kHz, allontana cani, gatti, roditori e uccelli
4	luce lampeggiante
5	utilizzo combinato dei programmi 1-4

Ricaricare la batteria ricaricabile (imm. D)

Alla consegna dell'articolo, la batteria ricaricabile è già carica.

Indicazione: Lo stato di carica della batteria ricaricabile viene mostrato all'accensione con un LED rosso sul display dello stato di carica (1e).

LED rosso	Descrizione
lampeggia rapidamente	La batteria ricaricabile deve essere ricaricata.
non si accende (non sono possibili effetti sonori)	Tensione bassa, la batteria ricaricabile va ricaricata immediatamente.
lampeggia lentamente	La batteria ricaricabile è in carica.
accesa	La batteria ricaricabile è completamente carica.

Ricarica con modulo fotovoltaico

- Posizionare l'articolo in modo tale che il modulo fotovoltaico (1f) sia esposto alla luce diretta del sole per garantire una carica ottimale della batteria ricaricabile.
- Se la batteria ricaricabile è scarica, il modulo fotovoltaico deve essere esposto per almeno 8 ore alla luce diretta del sole per ricaricarla completamente.

Indicazione: La procedura di carica è indipendente dal programma selezionato.

Carica con cavo USB

In caso di scarsa luce solare, è possibile caricare l'articolo con il cavo USB in dotazione (5) per raggiungere una carica completa.

Indicazione: La procedura di carica deve avvenire al chiuso, in quanto con la presa USB (1g) aperta non è possibile garantire la protezione dagli spruzzi dell'articolo.

1. Per evitare guasti, posizionare il regolatore (1d) della frequenza sonora sul programma "0" durante la procedura di carica.

2. Collegare l'estremità cavo (5a) del cavo USB (5) con la presa USB dell'articolo.
3. Inserire l'altra estremità cavo (5b) del cavo USB in una porta USB di un laptop/notebook acceso oppure di una stazione di carica con porta USB.

Indicazione: La durata di carica della batteria ricaricabile è di ca. 5-10 ore a seconda dello stato effettivo di carica.

4. Rimuovere il cavo USB dall'articolo quando la batteria ricaricabile è completamente carica.

Conservazione, pulizia

In caso di non utilizzo, conservare l'articolo sempre spento, asciutto e pulito a temperatura ambiente.

Pulire solo con un panno umido e quindi asciugare.

IMPORTANTE! Non utilizzare mai detergenti aggressivi.

Smaltimento



Il simbolo accanto indica che questa apparecchiatura è soggetta alla Direttiva 2012/19/UE. Questa

direttiva prevede che alla fine del suo periodo di impiego non sia consentito smaltire questa apparecchiatura insieme ai normali rifiuti domestici, bensì presso centri di raccolta appositamente allestiti, presso strutture di riciclaggio dei materiali oppure presso aziende di smaltimento.

Rispettate l'ambiente e smaltite i rifiuti correttamente.

Le batterie non devono essere smaltite come rifiuti domestici. Possono contenere metalli pesanti tossici e sono soggetti a un trattamento speciale dei rifiuti. I simboli chimici dei metalli pesanti sono i seguenti: Cd = cadmio, Hg = mercurio, Pb = piombo. Pertanto, restituire le batterie usate in un punto di raccolta comunale.



Presso la propria amministrazione comunale o cittadina è possibile ottenere ulteriori informazioni sullo smaltimento dell'apparecchiatura usata. Smaltire l'apparecchiatura e la confezione nel rispetto dell'ambiente. Conservare i materiali della confezione (come ad es. i sacchetti) in modo che non siano raggiungibili per i bambini.



Si noti la marcatura dei materiali di imballaggio durante la separazione dei rifiuti, questi sono contrassegnati da abbreviazioni (a) e numeri (b) con il seguente significato: 1-7: materiali plastici / 20-22: carta e cartone / 80-98: materiali compositi. L'articolo e i materiali di imballaggio sono riciclabili, smaltirli separatamente per una migliore gestione dei rifiuti.

Avvertenze sulla garanzia e sulla gestione dei servizi di assistenza

L'articolo è stato prodotto con la massima cura e sotto un continuo controllo. DELTA-SPORT HANDELSKONTOR GmbH concede ai clienti finali privati, su questo articolo, tre anni di garanzia dalla data di acquisto (termine di garanzia) sulla base delle seguenti disposizioni. La garanzia vale per difetti del materiale o di fabbricazione. Questa garanzia non si estende a componenti del prodotto esposti a normale logorio, che possono pertanto essere considerati come componenti soggetti a usura (esempio capacità della batteria, calcificazione, lampade, pneumatici, filtri, spazzole...). La garanzia non si estende altresì a danni che si verificano su componenti delicati (esempio interruttori, batterie, parti realizzate in vetro, schermi, accessori vari) nonché a danni derivanti dal trasporto o altri incidenti.

Dalla presente garanzia sono escluse le richieste legate a casi di utilizzo non conforme oppure di abuso dell'articolo, oppure di utilizzo avvenuto non nell'ambito delle condizioni previste oppure del campo di impiego previsto, oppure in caso di non osservanza delle direttive riportate nelle istruzioni d'uso, a meno che il cliente non dimostri che sussista un vizio di materiale o di lavorazione che non sia riconducibile ad una delle circostanze riportate sopra. Le richieste di garanzia possono essere avanzate solo entro il relativo termine, su presentazione dello scontrino originale di acquisto. Si prega quindi di conservare lo scontrino originale. Il termine di garanzia non sarà prolungato a seguito di eventuali riparazioni effettuate sulla base della garanzia, della garanzia obbligatoria prevista per legge oppure di accondiscendenza. Ciò vale anche per le parti sostituite oppure riparate.

In caso di contestazione rivolgersi dapprima alla hotline di assistenza sotto indicata oppure mettersi in contatto con noi via e-mail. Laddove sussista un caso coperto dalla garanzia, l'articolo sarà – a nostra discrezione – da noi riparato gratuitamente, sostituito oppure sarà rimborsato il prezzo di acquisto. Non sussistono ulteriori diritti derivanti dalla garanzia.

I vostri diritti giuridici, in particolare i diritti di garanzia obbligatoria prevista dalla legge nei confronti del relativo venditore, non sono limitati dalla presente garanzia.

IAN: 436144_2304

IT Assistenza Italia
Tel.: 800781188
E-Mail: deltasport@lidl.it

Risoluzione degli errori

Errore	Possibile causa	Soluzione
Funzionamento anomalo	L'articolo è disturbato da altri dispositivi di trasmissione radio presenti nelle immediate vicinanze.	Rimuovere le fonti di disturbo attorno all'articolo.
	La temperatura ambiente è al di fuori dell'intervallo 0-45 °C.	Mettere l'articolo fuori servizio. In base alla protezione della batteria ricaricabile, l'articolo può funzionare soltanto a una temperatura ambiente di 0-45 °C.
	La cella fotovoltaica è sporca.	Pulire la cella fotovoltaica.

Szívből gratulálunk!

Vásárlásával kiváló minőségű terméket választott. Használatba vétele előtt ismerkedjen meg a termékkel.



Figyelmesen olvassa el az alábbi használati útmutatót.

A termék kizárólag az itt ismertetett módon, a rendeltetésének megfelelően használja. Gondosan őrizze meg a használati útmutatót. A termék továbbadásakor adja át az összes kapcsolódó dokumentumot is.

A csomag tartalma (A ábra)

- 1 x napelemes állatricsztó, szétszerelve (1-4)
- 1 x USB-kábel (5)
- 1 x szereléstechikai anyag (6, 7)
- 1 x használati útmutató

Műszaki adatok

A készülék akkumulátorral működik:

1 x 3,7V Li-Ion (18650) \approx 1300 mAh, 4,81 Wh

Bemenet: 5V \approx 1A

USB kábel: C típus

Ne használjon tápegységeket >1A kimenő árammal

 Egyenfeszültség jele

 II. védelmi osztály

A terméket csak azon II. védelmi osztályú készülékekhez szabad csatlakoztatni, amelyek ez a szimbólum megtalálható.

Mozgásérzékelő:

Hatótávolság: kb. 8 m

Hatósóág: kb. 110°

Hangfrekvencia: kb. 13,5–45,5 kHz

IP 44 fröccsenő víz ellen védett

 Gyártás dátuma (hónap/év): 10/2023

CE A Delta-Sport Handelskontor GmbH ezennel kijelenti, hogy ez a termék megfelel a következő alapvető követelményeknek és az egyéb vonatkozó rendelkezéseknek:

2014/30/EU – elektromágneses összeférhetőségről szóló irányelv (EMC)

2011/65/EU – Az egyes veszélyes anyagok elektromos és elektronikus berendezésekben való alkalmazásának korlátozásáról szóló irányelv (RoHS)

Rendeltetészerű használat

A termék kizárólag kültéri személyes használatra és nem kereskedelmi célú felhasználásra készült. A termék állatok nagyfrekvenciás hangokkal és/vagy villogó fényekkel való elűzésére szolgál.

Biztonsági utasítások

Fontos: alaposan olvassa el a használati útmutatót és mindenképpen őrizze meg!

⚠ Életveszély!

- A gyermekeket soha ne hagyja felügyelet nélkül a csomagolóanyaggal. Fulladásveszély áll fenn.

⚠ Sérülésveszély!

- Ezt a terméket 8 évnél fiatalabb gyermek, valamint csökkent fizikai, érzékszervi vagy mentális képességekkel bíró vagy tapasztalat és tudás hiányában szenvedő személyek csak akkor használhatják, ha felügyelet alatt állnak, vagy a készülék biztonságos használatáról ki lettek oktatva, és a termék használatából adódó

veszélyeket megértették. A gyermekek nem játszhatnak a termékkel. A tisztítást és a felhasználói karbantartást a gyermekek felügyelet nélkül nem végezhetik.

- A termék nem játékszer.
- Használat előtt mindig ellenőrizze, hogy nem láthatók-e sérülés vagy kopás jelei a terméken. A terméket csak kifogástalan állapotban szabad használni!
- Tilos a terméken változtatásokat eszközölni!
- Ügyeljen arra, hogy a ház eltávolításakor a leszúró hegy is eltávolításra kerüljön. Ez veszélyforrást jelenthet (pl. botlás).
- Figyelmeztetés. A termék villódzása az arra érzékeny személyeknél epilepsziát válthat ki.
- Figyelmeztetés. Ne használja fürdőszobában. A rendellenes használat halláskárosodást okozhat.
- A lámpa fényforrása nem cserélhető; amikor a fényforrás elérte az élettartamának végét, a teljes lámpát ki kell cserélni.

Vagyon károk megelőzése!

- Ügyeljen arra, hogy a napelem télen ne legyen piszkos vagy hóval és jéggel borított. Ellenkező esetben a napelem teljesítőképessége csökken.
- Vegye figyelembe, hogy a hideg hőmérséklet negatív hatással van az akkumulátorok élettartamára.

A beépített akkumulátorra vonatkozó figyelmeztető utasítások

- Az akkumulátor nem cserélhető.
- Csak ép és sértetlen akkumulátorokat töltsön.
- Az akkumulátor töltéséhez kizárólag a mellékelt USB-kábelt használja.
- Védje az akkumulátort a mechanikai sérülésektől. Tűzveszély!

- Mivel az akkumulátor a töltési folyamat alatt felmelegszik, ügyeljen a kellő szellőzésre. Soha ne takarja le a terméket!
- Amennyiben az akkumulátorból és a termékből elektrolit oldat folyna, úgy kerülje annak szembe, nyálkahártyára és bőrre kerülését. Az érintett testrészeket azonnal öblítse le bőségesen vízzel, és forduljon orvoshoz. Az elektrolitoldat irritálhatja a bőrt.
- Válassza le a terméket az USB-kábelről, amikor teljesen feltöltődött.
- A terméket soha ne töltsen és tárolja nagy hőforrások vagy nyílt láng közelében, mivel annak következményeként az akkumulátor felrobbanhat.
- Amennyiben az akkumulátor a törlési folyamat alatt kigyullad, ne vízzel oltsa el, hanem például száraz homokkal.
- A törlési folyamat alatt ne hagyja a terméket felügyelet nélkül, és ügyeljen az esetleges túlmelegedésre.
- Az akkumulátort csak 5–35 °C-os körüze-ti hőmérsékleten töltsen.
- A készülék töltőérintkezőit tilos fém tárgyakkal egymáshoz csatlakoztatni (összekötni).
- Ha a termék erős ütésnek volt kitéve, akkor a következő 30 percben nagyon biztonságos helyen tárolja (pl. fémdobozban).
- Soha ne próbálja meg az akkumulátort vagy a terméket megváltoztatni, módosítani vagy megjavítani.
- Amikor az akkumulátor az élettartama végéhez ér, a terméket ártalmatlanítani kell. Ne próbálja meg kicserélni az akkumulátort.

Veszély!

- Az akkumulátort tilos tűzbe dobni vagy rövidre zárni. Az akkumulátor túlmelegedhet és felrobbanhat.
- Az akkumulátort tilos szétszedni.

Szerelés (B ábra)

Helyezze a terméket (1) a leszúró hegygel (2-4) a földbe, vagy a mellékelt szereléses technikai anyaggal (6, 7) rögzítse a falhoz.

A leszúró hegy elhelyezése

1. Szúrja le a leszúró hegygel ellátott terméket a kívánt helyen a talajba.

Megjegyzés: az árvíz okozta károk elkerülése érdekében soha ne tegye a terméket közvetlenül a talajba.

Megjegyzés: a felállítás során a termék sérülésének elkerülése érdekében ne alkalmazzon nagy erőt (pl. kalapácsütés).

2. A beépített mozgásérzékelővel ellátott terméket (1a) irányítsa a megfigyelendő területre. Győződjön meg arról, hogy a terület akadálymentes.

Falra rögzítés

1. Szerelje fel a terméket a falra a mellékelt szereléses technikai anyagok segítségével.

Megjegyzés: a termék rögzítése előtt ellenőrizze, hogy a mellékelt szereléses technikai anyagok megfelelőek-e az Ön falához. Ha a fal állapota más szereléses technikai anyagot igényel, kérdezze meg a helyi szakkereskedőt.

2. A csavart a talaj fölött legfeljebb 150 cm-re szerelje fel.

Megjegyzés: a csavarnak kb. 1 cm-re ki kell állnia a falból, hogy a terméket a felfüggesztéshez lehessen rögzíteni (1b).

Használat (C ábra)

Mozgásérzékelő beállítása

A szabályozóval (1c) állítsa be a mozgásérzékelő érzékenységet. Ha mozgást észlel, a termék kb. 30 másodpercig hangot vagy villogó fényt generál.

Megjegyzés: a kb. 8 m-es maximális érzékelési tartomány a „MAX” állásban érhető el.

A hangfrekvencia beállítása

Állítsa be a kívánt programot a szabályozóval (1d).

Megjegyzés: az adott program kiválasztásakor egyszer megszólal egy jelzőhang.

Megjegyzés: a 0,016 kHz-től 20 kHz-ig terjedő hangfrekvenciák alapvetően érzékelhetőek az ember számára – a termék egyes programjai ebben a tartományban bocsátanak ki hangfrekvenciákat. Ebben az esetben helyezze a terméket hallótávolságon kívülre.

Megjegyzés: a termék nem zavarja az elektronikus eszközöket (pl. szívritmus-szabályozók, garázskapu nyitók, távirányítók).

Program	Leírás
0	nincs aktív funkció
1	13,5–20 kHz, elriasztja a galambokat, kutyákat és vadakat
2	15,5–25 kHz, elriasztja a kutyákat, macskákat, rágcsálókát, madarakat, nyesteket, vadakat és rókákat
3	25–45,5 kHz, elriasztja a kutyákat, macskákat, rágcsálókát és madarakat
4	villogó
5	az 1–4. programok kombinált használata

Az akkumulátor töltése (D ábra)

Az akkumulátor a termék kiszállításakor feltöltött állapotban érkezik.

Megjegyzés: az akkumulátor töltöttségi állapotát a készülék bekapcsolásakor a töltöttség-szint-jelző (1e) piros LED-je jelzi.

piros LED	Leírás
gyorsan villog	Az akkumulátort fel kell tölteni.
nem világít (nincs hanghatás)	Alacsony feszültség, az akkumulátort azonnal fel kell tölteni.
lassan villog	Az akkumulátor töltés alatt van.
világít	Az akkumulátor teljesen fel van töltve.

Töltés napelemmel

- A terméket az akkumulátor optimális töltése érdekében úgy helyezze el, hogy a napelem (1f) közvetlen napfénynek legyen kitéve.
- A napelemet legalább 8 órán keresztül közvetlen napfénynek kell érnie, hogy a lemerült akkumulátor teljesen feltöltődjön.

Megjegyzés: a töltési folyamat a kiválasztott programtól függetlenül zajlik.

Töltés USB kábellel

Ha kevés napfény éri a készüléket, a teljes töltöttség eléréséhez célszerű azt a mellékelt USB-kábelen (5) keresztül tölteni.

Megjegyzés: a töltési folyamatnak beltérben kell történnie, mivel a nyitott USB-csatlakozó (1g) nem garantálja a termék fröccsenő víz elleni védelmét.

1. A hangfrekvencia-szabályozót (1d) az interferencia elkerülése érdekében a töltési folyamat alatt kapcsolja a „0” programra.

2. Csatlakoztassa az USB kábel (5) kábelvégét (5a) a termék USB-aljzatához.

3. Dugja az USB kábel másik kábelvégét (5b) egy bekapcsolt laptop/notebook vagy egy USB porttal rendelkező töltőállomás USB portjába.

Megjegyzés: az akkumulátor töltési ideje az aktuális töltöttségi állapottól függően kb. 5-10 óra.

4. A termék teljes feltöltődését követően húzza ki az USB-kábelt a termékből.

Tárolás, tisztítás

A terméket mindig kikapcsolt állapotban, száraz, tiszta és szobahőmérsékletű helyen tárolja, ha azt nem használja.

Csak nedves törlőkendővel tisztítsa meg, utána törölje szárazra.

FONTOS! Ne használjon éles tisztítószeret a tisztításhoz.

Tudnivalók a hulladékkezelésről



Az oldalsó szimbólum azt jelzi, hogy a készülék a 2012/19/EU irányelv hatálya alá tartozik. Ez az irányelv kimondja, hogy ezt a készüléket a

hasznos élettartamának végén nem szabad a normál háztartási hulladékkal együtt ártalmatlanítani, hanem a speciálisan erre a célra kialakított gyűjtőhelyeken, újrahasznosító központokban vagy hulladékfeldolgozóknál kell leadni őket. Óvja a környezetet és ártalmatlanítsa szakszerűen a terméket.

Az elemeket/akkumulátorokat tilos a háztartási hulladékokkal együtt kidobni. Ugyanis mérgező nehézfémeket tartalmazhatnak, ami a különleges hulladékkezeléshez tartozik. A nehézfémek vegyjelei: Cd = kadmium, Hg = higany, Pb = ólom. Ezért a használt elemeket/akkumulátorokat a közszégi gyűjtőhelyen adja le.



Az elhasználdott készülék ártalmatlanításával kapcsolatos további információkat a települési vagy városi önkormányzattól tudhatja meg. A készüléket és a csomagolást környezetbarát módon ártalmatlanítsa. A csomagolóanyagokat (például fóliatasakokat) tartsa távol a gyermekektől.



A szelektív hulladékgyűjtés során vegye figyelembe a csomagolóanyagokon lévő jelzéseket, ahol a rövidítések (a) és számok (b) jelentése:

1-7: műanyagok / 20-22: papír és karton / 80-98: kötőanyagok.

A termékek és a csomagolóanyagok újrahasznosíthatók, ezért a jobb hulladékkezelés érdekében külön gyűjtse ezeket.

A garanciával és a szerviz lebonyolításával kapcsolatos útmutató

A termék nagy gondossággal és állandó ellenőrzés mellett készült. A DELTA-SPORT HANDELSKONTOR GmbH privát végső felhasználóknak a vásárlás dátumától számított három év (garancia időtartama) garanciát ad erre a termékre a következő rendelkezések szerint. A garancia csak anyaghibára és feldolgozási hibára érvényes. A garancia nem terjed ki a szokásos elhasználódásnak kitett, ezért kopó alkatrésznek tekintendő alkatrészekre (pl. elemek), valamint a törékeny alkatrészekre sem, például a kapcsolókra, az akkumulátorok ra vagy az üvegből készült alkatrészekre.

Kizárásra kerül a garanciaigény, ha a terméket szakszerűtlenül vagy helytelenül, nem rendeltetésszerűen vagy nem az előírányzott felhasználási körben használták, vagy figyelmen kívül hagyták a kezelési útmutató előírásait, kivéve, ha a végső felhasználó bizonyítja, hogy olyan anyag- vagy feldolgozási hiba áll fenn, amely nem a fent említett körülmények valamelyikéből ered.

A garanciaigény csak a garancia időtartamán belül, az eredeti pénztári bizonylat bemutatásával érvényesíthető. Ezért kérjük, őrizze meg az eredeti pénztári bizonylatot. A garancia, a törvényes garancia vagy a méltányosság alapján végzett esetleges javítások a garancia időtartamát nem hosszabbítják meg. Ez vonatkozik a kicserélt és javított alkatrészekre is. Kérjük, hogy reklamáció esetén először az alábbi szervizvonalat hívja, vagy e-mailen keressen minket. Garanciális esetekben a terméket saját döntésünk alapján ingyenesen megjavítjuk, kicseréljük vagy megtérítjük a vételárát. A garanciából további jogok nem következnek.

A jelen garancia nem korlátozza az Ön törvényes jogait, különösen a mindenkorı értékesítıvel szembeni garanciaigényét.

IAN: 436144_2304

(HU) Szerviz Magyarország
Tel.: 06800 21225
E-Mail: deltasport@lidl.hu

Hibaelhárítás

Hiba	Lehetséges okok	Megoldás
Üzemzavar	A terméket a közvetlen közelében lévő más rádióadó készülékek zavarják.	Távolítsa el a zavaró forrásokat a termék környezetéből.
	A környezeti hőmérséklet 0-45 °C-on kívül van.	Helyezze a terméket üzemmen kívül. Az akkumulátorvédelem szerint a termék csak 0-45 °C-os környezeti hőmérsékleten működőképes.
	A napelem elszennyeződött.	Tisztítsa meg a napelemet.

DELTA-SPORT HANDELSKONTOR GMBH

Wragekamp 6 • 22397 Hamburg

GERMANY



10/2023

Delta-Sport-Nr.: TU-13602

10.05.2023 / PM 12:56

IAN 436144_2304

