



**LED SOLAR LIGHTS/LED-SOLARLEUCHTEN/
BALISES SOLAIRES À LED**

GB IE NI MT

LED SOLAR LIGHTS
Operation and safety notes

FR BE CH

BALISES SOLAIRES À LED
Instructions d'utilisation et consignes de sécurité

IT CH MT

LAMPADA LED A ENERGIA SOLARE
Indicazioni per l'uso e per la sicurezza

PT

CANDEIROS SOLARES LED
Instruções de utilização e de segurança

DE AT BE CH

LED-SOLARLEUCHTEN
Bedienungs- und Sicherheitshinweise

NL BE

LED-LAMPEN OP ZONNE-ENERGIE
Bedienings- en veiligheidsinstructies

ES

LÁMPARAS SOLARES LED
Instrucciones de utilización y de seguridad

IAN 495411_2510

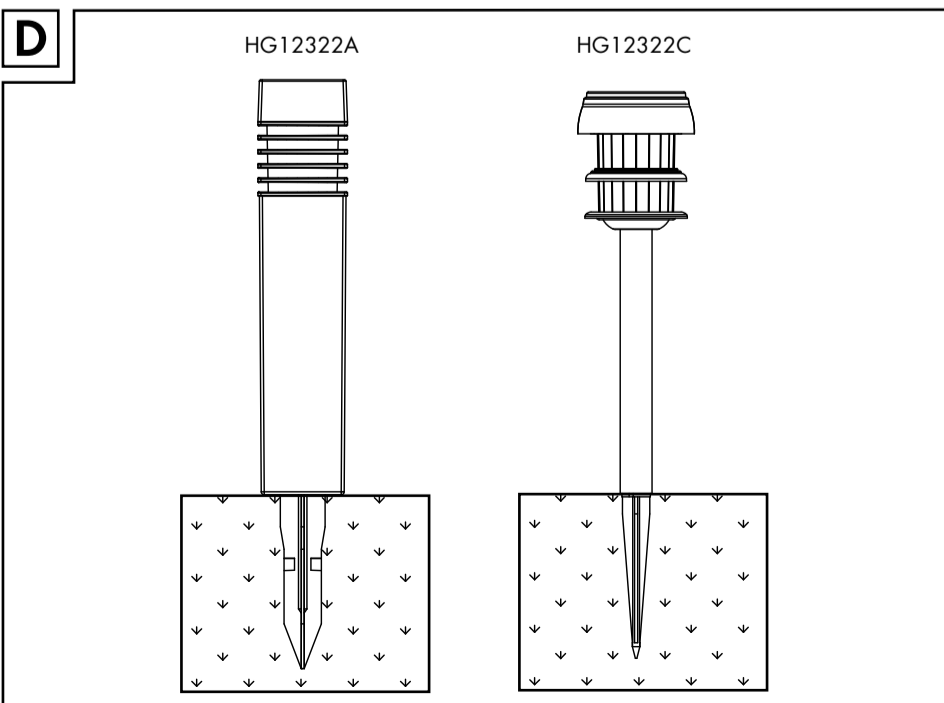
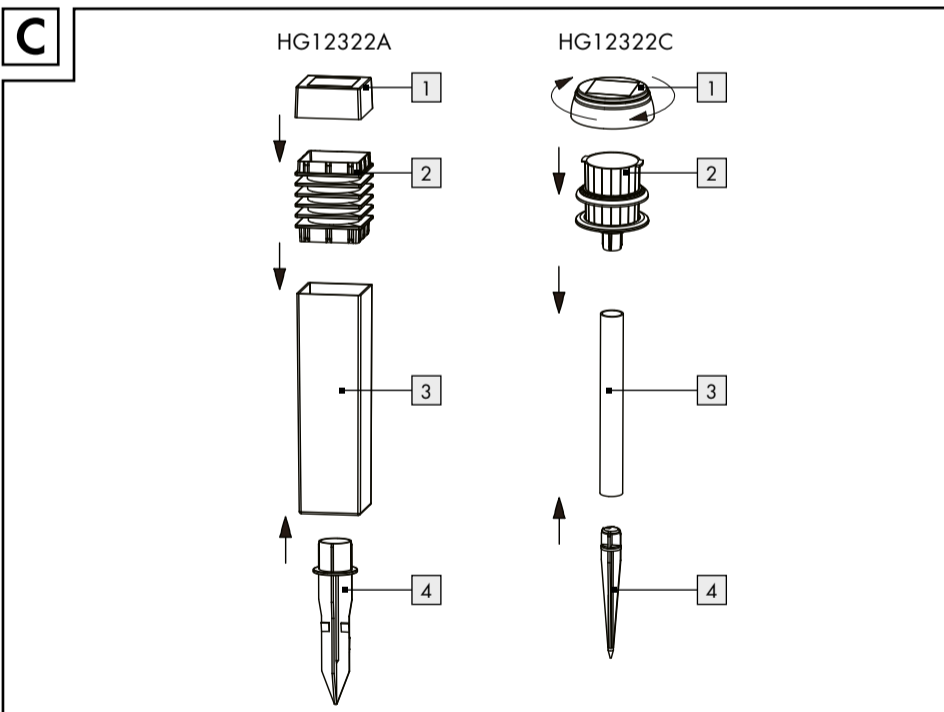
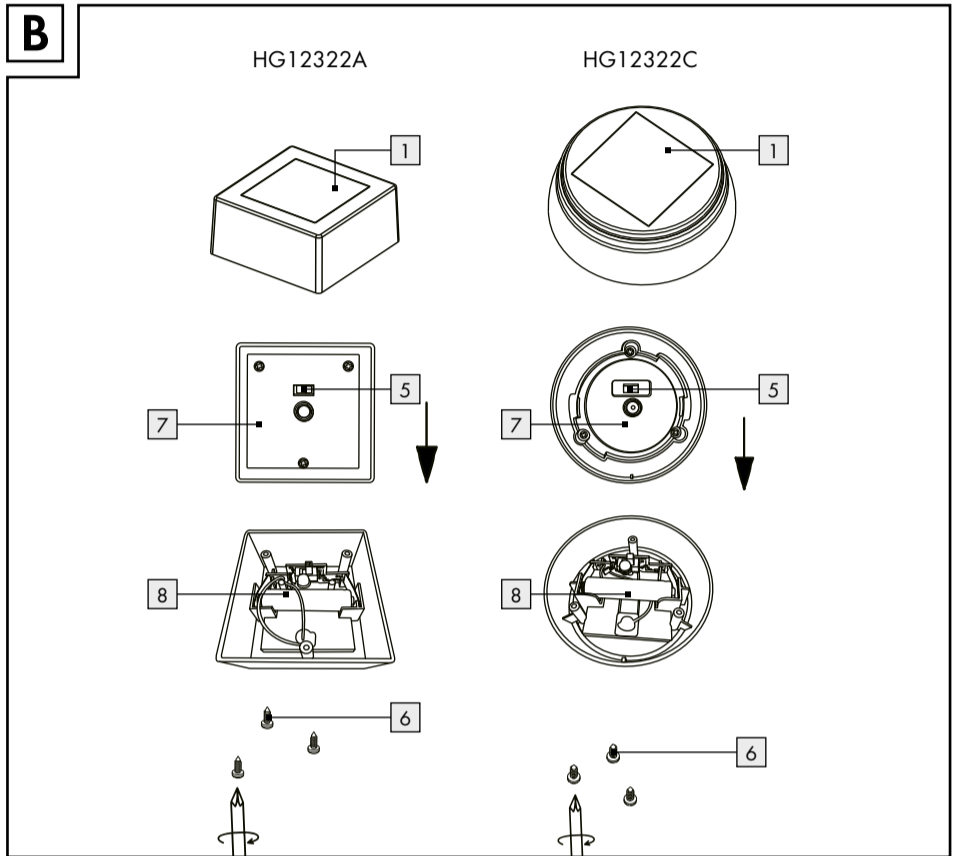
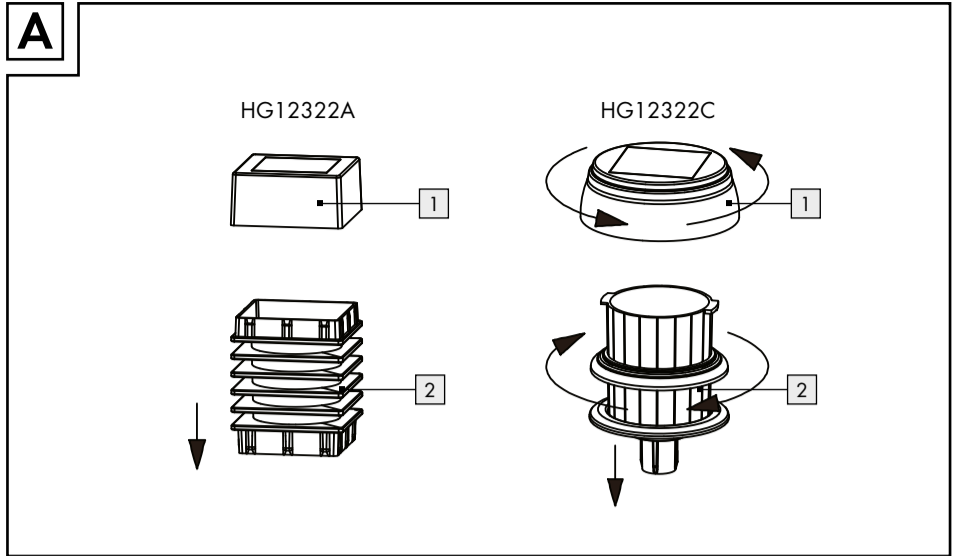

Warning and symbols used

The symbols shown are used in the operating instructions, on the packaging and on the unit.









	DANGER! This symbol with the signal word "DANGER" indicates a hazard with a high degree of risk which, if not avoided, will result in serious injury or death.		CAUTION! This symbol, along with the signal word "CAUTION", indicates a low-risk danger which may cause minor or moderate injuries if the danger warning is not observed.
	WARNING! This symbol together with the signal word "WARNING" indicates a hazard of moderate risk which can lead to death or serious injuries if not avoided.		ATTENTION! This symbol, along with the signal word "ATTENTION", indicates that property damage is possible.
	Read instructions before use		NOTE: This symbol with the signal word "NOTE" provides further useful information.
	Direct current/voltage		CE mark indicates conformity with relevant EU directives applicable for this product.
	The product automatically switches on in twilight conditions and off again when normal outdoor lighting conditions return. Make sure that the solar panel is not influenced by any other source of light such as yard or street lighting as otherwise the product will not come on in twilight.		The solar panel need to be as directly exposed to sunlight as possible. Cardinal direction: Orientation towards the south is optimum. Orientations with slight deviations towards the west are preferable to those with slight deviations towards the east. Horizontal orientation: The horizontal orientation of the solar panel depends on the geographic latitude of the mounting location. In central Europe, and angle of 30°-40° is ideal.
	This action sign indicates to wear suitable protective gloves! Follow the instructions to avoid hands striking or being struck by objects or being in contact with thermal or chemical materials!		Protection class III
	Safety information Instructions for use		Maximum rated ambient temperature
	UKCA mark indicates conformity with relevant Great Britain regulations applicable for this product. (The UKCA mark logo is valid in Great Britain only.)		

LED solar lights

● Proper use

The product is intended for outdoor use. The product is intended for private use only and not intended for commercial or for use in other applications.

● Description of parts and features

- | | |
|---|---|
|  Solar cell housings |  Fastening screws |
|  Lamp shade |  Battery compartment lid |
|  Pole |  Rechargeable battery |
|  Ground stake | |
|  ON/OFF switch | |

● Scope of delivery

- | | |
|---|------------------------|
| 4 Solar cell housings with LED and rechargeable battery | 4 Poles |
| 4 Lamp shades | 4 Ground stakes |
| | 1 Instructions for use |

● Technical data

- Operating voltage: 1.2V===
 Rechargeable battery: 1 x Ni-MH rechargeable battery/AAA/1.2V===
 Bulb: 1 x LED (not replaceable)
 Power: max. 22 mW
 Degree of protection:  IP44 (splash proof)
- Solar cell: 40 x 40 mm (L x W)
 Lighting Duration (with full charge): 8 hours
 Operating temperature: 0°C to 40°C
 Storage temperature: -10°C to 45°C
 Operating humidity: 40 to 75% RH
 Dimensions: 6 x 6 x 39 cm (for model A)
 Ø 7.5 x 37 cm (for model C)

- Net weight: 220 g (incl. Battery)
 (for model A)
 100 g (incl. Battery)
 (for model C)

Safety instructions

YOU SHOULD STORE ALL SAFETY INFORMATION AND INSTRUCTIONS IN A SAFE PLACE IN CASE YOU NEED TO REFER TO THEM AGAIN IN THE FUTURE!

- This product can be used by children aged from 8 years and above and persons with reduced physical, sensory or mental capabilities or lack of experience and knowledge if they have been given supervision or instruction concerning use of the product in a safe way and understand the hazards involved. Children shall not play with the product. Cleaning and user maintenance shall not be made by children without supervision.
- Do not use the product if you detect any kind of damage.
- The illuminant is not replaceable.
- If the illuminant fails at the end of its life, the entire product must be replaced.

● Product-specific safety instructions

- Make sure that the solar cell is free of dirt winter. Otherwise the performance of the solar cell will diminish.

Safety instructions for batteries/rechargeable batteries

- **DANGER TO LIFE!** Keep batteries/rechargeable batteries out of reach of children. If accidentally swallowed seek immediate medical attention.
- Swallowing may lead to burns, perforation of soft tissue, and death. Severe burns can occur within 2 hours of ingestion.

-  **DANGER OF EXPLOSION!** Never recharge non-rechargeable batteries. Do not short-circuit batteries/rechargeable batteries and/or open them. Overheating, fire or bursting can be the result.
- Never throw batteries/rechargeable batteries into fire or water.
- Do not exert mechanical loads to batteries/rechargeable batteries.



Risk of leakage of batteries/rechargeable batteries

- Avoid extreme environmental conditions and temperatures, which could affect batteries/rechargeable batteries, e.g. radiators/direct sunlight.
- If batteries/rechargeable batteries have leaked, avoid contact with skin, eyes and mucous membranes with the chemicals! Flush immediately the affected areas with fresh water and seek medical attention!
-  **WEAR PROTECTIVE GLOVES!** Leaked or damaged batteries/rechargeable batteries can cause burns on contact with the skin. Wear suitable protective gloves at all times if such an event occurs.
- In the event of a leakage of batteries/rechargeable batteries, immediately remove them from the product to prevent damage.
- Remove batteries/rechargeable batteries if the product will not be used for a longer period.

Risk of damage of the product

- Only use the specified type of battery/rechargeable battery!
- Insert batteries/rechargeable batteries according to polarity marks (+) and (-) on the battery/rechargeable battery and the product.
- Use a dry, lint-free cloth or cotton swab to clean the contacts on the battery/rechargeable battery and in the battery compartment before inserting!
- Remove exhausted batteries/rechargeable batteries from the product immediately.

● Functioning

The solar cell installed in the product converts sunlight into electrical energy and stores it in 1 Ni-MH rechargeable battery. Switch on the product with the ON/OFF switch . The product will automatically light on as it begins to get dark. The in-built LED is a very long-life and energy-saving light source. The light duration depends on the amount of sunlight, the angle of light on the solar cell and the temperature (the rechargeable battery capacity is temperature-dependent). A vertical angle of light at temperatures above the freezing point is ideal. The rechargeable battery  does not achieve maximum capacity until after several charge and discharge cycles.

● Winter-time use











Due to the low level of solar radiation in the winter, the charging of the rechargeable battery may be reduced and correspondingly the effectiveness of the product may decrease. For this reason, check that the solar cell remains clear of shadow for the whole day, despite the low position of the sun.





● Preparing for use

Note: Remove all packaging materials from the product.

● Installing the product

Install the product in accordance with Figures A, C, D:

1. For model A: Take the solar cell housing  out of the lamp shade  (see Fig. A). For model C: Rotate the solar cell housing  anti-clockwise out of the lamp shade  (see Fig. A).
2. Move the ON/OFF switch  into the ON position to switch the light on.
3. Insert the solar cell housing  into the lamp shade . For model C please tighten the solar cell housing  by turning it clockwise.
4. Place the lamp shade  on to the pole .









5. Take out the ground stake  from the pole  and insert the ground stake  into the pole .
6. Your product is ready for use (see Fig. D).





● Setting up the product

- Insert the assembled product far enough into the ground (lawn, flower bed) for it to be stable.
- Make sure you keep proper footing and balance at all times. Do not use any force when assembling or setting-up the product, e.g. hammer blows. This will damage the product. In order to achieve the best result, set the product up in a place where the solar cell will get direct sunlight for as long as possible.
- Make sure that the solar cell is not influenced by any other source of light such as yard or street lighting as otherwise the light will not come on in twilight.
- The light automatically switches on in twilight conditions and off again when normal outdoor lighting conditions return.

● Replacing the rechargeable battery

The rechargeable battery should be replaced every 12 months to ensure optimum performance.

1. Separate the solar cell housing  from the lamp shade . For model C move the solar cell housing  anti-clockwise (see Fig. A). Switch off the light with the ON/OFF switch .
2. Loosen the fastening screws  by using a small cross head screwdriver and then lever out the battery compartment lid  of the solar cell housing  with the help of a slot screwdriver (see Fig. B).
3. Take care not to damage the cables and cable connections (see Fig. B).
4. Exchange the old rechargeable battery  to a new one. Take care about the correct polarity, when inserting the new rechargeable battery. The polarity is indicated in the battery compartment. The new rechargeable battery has to have the same technical data like the old one (see "Technical data").

5. Now again fasten the battery compartment lid , fasten the fastening screws  by using a small cross head screwdriver. Slide the ON/OFF switch  to the position ON.
6. Connect the solar cell housing  again to the lamp shade  and then connect every part of the product to each other (see Fig. C).

● Charging the rechargeable battery

Note that the product must be switched on when the rechargeable battery is charging. The charging time of the rechargeable battery when the solar cell is used depends on the intensity of the sunlight and the angle of incidence of the light on the solar cell. Place the solar cell as perpendicular as possible to the angle of incidence of the light. In this way you will receive the highest light levels.

● Maintenance and care

The LED cannot be replaced. The product is maintenance-free, except for any necessary change of rechargeable battery.

- Clean the product regularly with a dry, lint-free cloth. Use a slightly dampened cloth to remove more stubborn dirt.

● Storage when not in use

- Batteries must be removed before storage.
- Store the product in a dry indoor location protected from direct sunlight, preferably in its original packaging.

● Troubleshooting

Note: This product has delicate electronic components. This means that if it is placed near an object that transmits radio signals, it could cause interference. If you notice that the product is malfunctioning, remove any sources of interference from the area of the product.

Note: Electrostatic discharges may cause the product to malfunction. In the event of such malfunctions, remove the rechargeable battery briefly and reinsert it.

Error	Cause	Solution
The light will not switch on even though the sun shone on the product all day.	Artificial sources of light, e.g. street lighting, are interfering with the product.	Mount the product in a place where it cannot be disturbed by other sources of light.
The light does not switch on or switches on only briefly.	The rechargeable battery is broken or there was not enough daylight.	Replace the rechargeable battery or mount the product in a place where it can receive more sunlight.

● Disposal

Packaging:

The packaging is made of environmentally friendly materials, which may be disposed of through your local recycling facilities.

-  Observe the marking of the packaging materials for waste separation, which are marked with abbreviations (a) and numbers (b) with following meaning: 1-7: plastics/20-22: paper and fibreboard/80-98: composite materials.

Product:

-  Contact your municipality for information on how to dispose of your worn-out product.

-  The adjacent symbol of a crossed out dustbin on wheels indicates this product is subject to directive 2012/19/EU. This directive states at the end of the life this product must not be disposed of through regular household refuse but must be returned to special collection sites, recycling depots or waste management companies.



The product incl. accessories, manual and packaging materials are recyclable and are subject to extended producer responsibility. Dispose them separately, following the illustrated Info-tri (sorting information), for better waste treatment. The Triman logo is valid in France only.

This disposal is free of charge to you.

Protect the environment and dispose of properly.

Batteries/accumulators:

 **Environmental damage through incorrect disposal of the batteries/accumulators!**

Defective or exhausted batteries/rechargeable batteries must be recycled in accordance with DIRECTIVE 2023/1542. Return batteries/rechargeable batteries to the appropriate local collection facilities.

The symbol showing the crossed-out bin on batteries or rechargeable batteries means that such batteries must not be disposed of in domestic waste. Remove the batteries/battery pack from the product before disposing of them/it. They may contain toxic heavy metals and are subject to hazardous waste regulations.

The chemical symbols of the heavy metals are: Cd = cadmium, Hg = mercury, Pb = lead.

● Warranty

The product has been manufactured to strict quality guidelines and meticulously examined before delivery. In the event of material or manufacturing defects you have legal rights against the retailer of this product. Your legal rights are not limited in any way by our warranty detailed below.

The warranty for this product is 3 years from the date of purchase. The warranty period begins on the date of purchase. Keep the original sales receipt in a safe location as this document is required as proof of purchase.

Any damage or defects already present at the time of purchase must be reported without delay after unpacking the product.

Should the product show any fault in materials or manufacture within 3 years from the date of purchase, we will repair or replace it – at our choice – free of charge to you. The warranty period is not extended as a result of a claim being granted. This also applies to replaced and repaired parts.

This warranty becomes void if the product has been damaged, or used or maintained improperly.

The warranty covers material or manufacturing defects. This warranty does not cover product parts subject to normal wear and tear, thus considered consumables (e.g. batteries, tubes, cartridges), nor damage to fragile parts, e.g. switches or glass parts.

For this product, the rechargeable battery is also covered by its warranty period.

Warranty claim procedure

To ensure quick processing of your case, please observe the following instructions:

Please have the till receipt and the item number (IAN 495411_2510) available as proof of purchase. You will find the item number on the rating plate, an engraving on the front page of the instructions for use (bottom left), or as a sticker on the rear or bottom of the product.

If functional or other defects occur, please contact the service department listed either by telephone or by e-mail.

You can return a defective product to us free of charge to the service address that will be provided to you. Ensure that you enclose the proof of purchase (till receipt) and information about what the defect is and when it occurred.

Service

GB Service Great Britain
Tel.: 0800 404 7657
E-Mail: owim@lidl.co.uk

IE Service Ireland
Tel.: 1800 101010
E-Mail: owim@lidl.ie

NI Service Northern Ireland
E-Mail: owim@lidl.ie

MT Service Malta
Tel.: 80062230
E-Mail: owim@lidl.com.mt

CE IP44 UK CA

Verwendete Warnhinweise und Symbole

Die abgebildeten Symbole werden in der Bedienungsanleitung, auf der Verpackung und auf dem Gerät verwendet.

	GEFAHR! Dieses Symbol mit dem Signalwort „GEFAHR“ bezeichnet eine Gefährdung mit einem hohen Risikograd, die, wenn sie nicht vermieden wird, eine schwere Verletzung oder den Tod zur Folge hat.		VORSICHT! Dieses Symbol mit dem Signalwort „VORSICHT“ bezeichnet eine Gefährdung mit einem niedrigen Risikograd, die, wenn sie nicht vermieden wird, eine geringe oder mäßige Verletzung zur Folge haben kann.
	WARNUNG! Dieses Symbol mit dem Signalwort „WARNUNG“ bezeichnet eine Gefährdung mit einem mittleren Risikograd, die, wenn sie nicht vermieden wird, eine schwere Verletzung oder den Tod zur Folge haben kann.		ACHTUNG! Dieses Symbol mit dem Signalwort „ACHTUNG“ zeigt die Gefahr einer möglichen Sachbeschädigung an.
	Vor Gebrauch Bedienungsanleitung lesen		HINWEIS: Dieses Symbol mit dem Signalwort „HINWEIS“ bietet weitere nützliche Informationen.
	Gleichstrom/-spannung		Das CE-Zeichen bestätigt die Konformität mit den für das Produkt zutreffenden EU-Richtlinien.
	Das Produkt schaltet sich bei niedriger Helligkeit automatisch ein und bei normaler Umgebungshelligkeit schaltet es sich wieder aus. Stellen Sie sicher, dass das Solarpanel nicht von einer anderen Lichtquelle, wie z. B. Hof- oder Straßenbeleuchtung, beeinflusst wird, da sich das Produkt sonst in der Dämmerung nicht einschaltet.		Das Solarpanel benötigt möglichst direkte Sonneneinstrahlung. Himmelsrichtung: Optimal ist eine Ausrichtung nach Süden. Wählen Sie eher eine Ausrichtung mit leichten Abweichungen nach Westen als mit einer leichten Abweichung nach Osten. Horizontale Ausrichtung: Die horizontale Ausrichtung des Solarpanels ist abhängig vom geographischen Breitengrad des Montageortes. Als ideal gilt in Mitteleuropa ein Winkel von 30°–40°.
	Dieses Zeichen weist darauf hin, dass geeignete Schutzhandschuhe zu tragen sind! Befolgen Sie die Anweisungen, um zu vermeiden, dass die Hände an Gegenstände stoßen oder mit thermischen oder chemischen Stoffen in Berührung kommen!		Schutzklasse III
	Sicherheitshinweise Handlungsanweisungen		ta Maximale Umgebungstemperatur
	Das UKCA-Zeichen bestätigt die Konformität mit den für das Produkt zutreffenden Richtlinien in Großbritannien. (Das UKCA-Zeichen gilt nur für Großbritannien.)		

GB/IE/NI/MT

DE/AT/BE/CH

LED-Solarleuchten

Bestimmungsgemäße Verwendung

Das Produkt dient zur Beleuchtung im Außenbereich. Das Produkt ist nur für den privaten Einsatzbereich, nicht für den gewerblichen Einsatz und nur für die angegebenen Einsatzbereiche bestimmt.

Teilebeschreibung

1 Solarzellogehäuse	6 Befestigungsschrauben
2 Lampenschirm	7 Akkufachdeckel
3 Stab	8 Akku
4 Erdspieß	
5 ON-/OFF-Schalter (EIN/AUS)	

Lieferumfang

4 Solarzellogehäuse mit LED und Akku	4 Stäbe
4 Lampenschirme	4 Erdspieße
	1 Bedienungsanleitung

Technische Daten

Betriebsspannung:	1,2 V===
Akku:	1 x Ni-MH-Akku/AAA/1,2 V===
Leuchtmittel:	1 x LED (nicht austauschbar)
Leistung:	max. 22 mW
Schutzart:	IP44 (spritzwassergeschützt)
Solarzelle:	40 x 40 mm (L x B)
Leuchtdauer (bei vollem Akku):	8 Stunden
Betriebstemperatur:	0 °C bis 40 °C
Lagertemperatur:	-10 °C bis 45 °C
Lagerfeuchtigkeit:	40 bis 75 % RH
Maße:	6 x 6 x 39 cm (für Modell A), Ø 7,5 x 37 cm (für Modell C)

Nettogewicht: 220 g (inkl. Batterie) (für Modell A), 100 g (inkl. Batterie) (für Modell C)

Sicherheitshinweise

BEWAHREN SIE ALLE SICHERHEITSHINWEISE UND ANWEISUNGEN FÜR DIE ZUKUNFT AUF!

- Dieses Produkt kann von Kindern ab 8 Jahren und darüber sowie von Personen mit verringerten physischen, sensorischen oder mentalen Fähigkeiten oder Mangel an Erfahrung und Wissen benutzt werden, wenn sie beaufsichtigt oder bezüglich des sicheren Gebrauchs des Produkts unterwiesen wurden und die daraus resultierenden Gefahren verstehen. Kinder dürfen nicht mit dem Produkt spielen. Reinigung und Benutzerwartung dürfen nicht von Kindern ohne Beaufsichtigung durchgeführt werden.
- Verwenden Sie das Produkt nicht, wenn Sie irgendwelche Beschädigungen feststellen.
- Das Leuchtmittel ist nicht austauschbar.
- Sollte das Leuchtmittel am Ende seiner Lebensdauer ausfallen, muss das ganze Produkt ersetzt werden.

Produktspezifische Sicherheitshinweise

- Achten Sie darauf, dass die Solarzelle nicht verschmutzt ist. Dies verringert die Leistungsfähigkeit der Solarzelle.

Sicherheitshinweise für Batterien/Akkus

- **LEBENSGEFAHR!** Halten Sie Batterien/Akkus außer Reichweite von Kindern. Suchen Sie im Falle eines Verschluckens sofort einen Arzt auf!
- Verschlucken kann zu Verbrennungen, Perforation von Weichgewebe und Tod führen. Schwere Verbrennungen können innerhalb von 2 Stunden nach dem Verschlucken auftreten.

- **EXPLOSIONSGEFAHR!** Laden Sie nicht aufladbare Batterien niemals wieder auf. Schließen Sie Batterien/Akkus nicht kurz und/oder öffnen Sie diese nicht. Überhitzung, Brandgefahr oder Platzen können die Folge sein.
- Werfen Sie Batterien/Akkus niemals in Feuer oder Wasser.
- Setzen Sie Batterien/Akkus keiner mechanischen Belastung aus.

Risiko des Auslaufens von Batterien/Akkus

- Vermeiden Sie extreme Bedingungen und Temperaturen, die auf Batterien/Akkus einwirken können, z. B. auf Heizkörpern/direkte Sonneneinstrahlung.
- Wenn Batterien/Akkus ausgelaufen sind, vermeiden Sie den Kontakt von Haut, Augen und Schleimhäuten mit den Chemikalien! Spülen Sie die betroffenen Stellen sofort mit klarem Wasser und suchen Sie einen Arzt auf!
- **SCHUTZHANDSCHUHE TRAGEN!** Ausgelaufene oder beschädigte Batterien/Akkus können bei Berührung mit der Haut Verätzungen verursachen. Tragen Sie deshalb in diesem Fall geeignete Schutzhandschuhe.
- Im Falle eines Auslaufens der Batterien/Akkus entfernen Sie diese sofort aus dem Produkt, um Beschädigungen zu vermeiden.
- Entfernen Sie die Batterien/Akkus, wenn das Produkt längere Zeit nicht verwendet wird.

Risiko der Beschädigung des Produkts

- Verwenden Sie ausschließlich den angegebenen Batterietyp/Akkutyp!
- Setzen Sie Batterien/Akkus gemäß der Polaritätskennzeichnung (+) und (-) an Batterie/Akku und des Produkts ein.
- Reinigen Sie Kontakte an Batterie/Akku und im Batteriefach vor dem Einlegen mit einem trockenen, fusselfreien Tuch oder Wattestäbchen!
- Entfernen Sie erschöpfte Batterien/Akkus umgehend aus dem Produkt.

Funktionsweise

Die eingebaute Solarzelle des Produkts wandelt bei Sonneneinstrahlung das Licht in elektrische Energie um und speichert diese in einem Ni-MH-Akku. Schalten Sie das Produkt mit dem ON-/OFF-Schalter [5] ein. Das Produkt schaltet sich bei beginnender Dunkelheit automatisch ein. Die eingebaute LED ist ein sehr langlebiges und energiesparendes Leuchtmittel. Die Leuchtdauer ist von der Sonneneinstrahlung, dem Einfallswinkel des Lichts auf die Solarzelle und der Temperatur (wegen der Temperaturabhängigkeit der Akkukapazität) abhängig. Ideal ist ein senkrechter Lichteinfallswinkel bei Temperaturen über dem Gefrierpunkt. Der Akku [8] erreicht erst nach mehreren Lade- und Entladezyklen seine maximale Kapazität.

Winterbetrieb

Aufgrund der geringen Sonneneinstrahlung im Winter kann es zu einer reduzierten Ladung des Akkus und damit zu einer verringerten Leistungsfähigkeit des Produktes kommen. Prüfen Sie deshalb, ob die Solarzelle trotz tiefem Sonnenstand den ganzen Tag über schattenfrei bleibt.

Inbetriebnahme

Hinweis: Entfernen Sie vollständig das Verpackungsmaterial.

Produkt montieren

Montieren Sie das Produkt gemäß Abbildungen A, C, D:

1. Für Modell A: Nehmen Sie das Solarzellengehäuse [1] aus dem Lampenschirm [2] (siehe Abb. A). Für Modell C: Drehen Sie das Solarzellengehäuse [1] gegen den Uhrzeigersinn aus dem Lampenschirm [2] (siehe Abb. A).
2. Schieben Sie den ON-/OFF-Schalter [5] auf Position „ON“, um das Licht einzuschalten.

DE/AT/BE/CH

DE/AT/BE/CH

3. Setzen Sie das Solarzellengehäuse **1** in den Lampenschirm **2** ein. Für Modell C drehen Sie das Solarzellengehäuse **1** im Uhrzeigersinn fest.
4. Stecken Sie den Lampenschirm **2** auf den Stab **3**.
5. Nehmen Sie den Erdspeiß **4** aus dem Stab **3** heraus und setzen Sie den Erdspeiß **4** mit der Spitze nach unten zeigend in den Stab **3** ein (siehe Abb. C).
6. Ihr Produkt ist nun einsatzbereit (siehe Abb. D).

● Produkt aufstellen

- Stecken Sie das montierte Produkt so weit in den Boden (Rasen, Blumenbeet), dass es stabil steht.
- Achten Sie auf einen sicheren Stand. Wenden Sie bei der Montage bzw. beim Aufstellen keine Gewalt an, z. B. durch Hammerschläge. Dies beschädigt das Produkt. Um ein optimales Ergebnis zu erzielen, stellen Sie das Produkt an einem Ort auf, an dem die Solarzelle möglichst lange direktem Sonnenlicht ausgesetzt ist.
- Stellen Sie sicher, dass die Solarzelle nicht von einer anderen Lichtquelle, wie z. B. Hof- oder Straßenbeleuchtung beeinflusst wird, da sich das Licht sonst in der Dämmerung nicht einschaltet.
- Bei niedriger Helligkeit schaltet sich das Licht automatisch ein, bei normaler Umgebungshelligkeit schaltet sich das Licht wieder aus.

● Akku austauschen

Um eine optimale Leistung zu erzielen, sollte der Akku alle 12 Monate ausgetauscht werden.

1. Trennen Sie das Solarzellengehäuse **1** vom Lampenschirm **2**. Für Modell C drehen Sie dazu das Solarzellengehäuse **1** gegen den Uhrzeigersinn (siehe Abb. A). Schalten Sie das Licht mit dem ON-/OFF-Schalter **5** aus, indem Sie den Schalter auf die Position „OFF“ schieben.
2. Lösen Sie mittels eines kleinen Kreuzschlitzschraubendrehers die Befestigungsschrauben **6**. Hebeln Sie anschließend den Akkufachdeckel **7**

- des Solarzellengehäuses **1** mittels eines Schlitzschraubendrehers (siehe Abb. B) auf.
3. Achten Sie darauf, dass Sie keine Kabel oder Kabelverbindungen beschädigen (siehe Abb. B).
4. Ersetzen Sie den alten Akku **8** durch einen neuen. Achten Sie beim Einsetzen auf die richtige Polarität. Diese wird im Akkufach angezeigt. Verwenden Sie nur Akkus des empfohlenen Typs (siehe „Technische Daten“).
5. Schließen Sie den Akkufachdeckel **7**, ziehen Sie die Befestigungsschrauben **6** mittels eines kleinen Kreuzschlitzschraubendrehers an. Schieben Sie den ON-/OFF-Schalter **5** auf die Position „ON“.
6. Verbinden Sie das Solarzellengehäuse **1** wieder mit dem Lampenschirm **2**. Setzen Sie anschließend die anderen Teile des Produkts zusammen (siehe Abb. C).

● Akku aufladen

Achten Sie darauf, dass das Produkt eingeschaltet sein muss, wenn der Akku lädt. Die Ladedauer der Akkus bei Nutzung der Solarzelle ist abhängig von der Lichtintensität der Sonnenstrahlung und dem Einfallswinkel des Lichts auf die Solarzelle. Stellen Sie die Solarzelle möglichst senkrecht zum Licht einfallswinkel auf. So erhalten Sie die höchste Strahlungsintensität.

● Wartung und Reinigung

Die LED ist nicht austauschbar. Das Produkt ist bis auf einen erforderlichen Akkuwechsel wartungsfrei.

- Reinigen Sie das Produkt regelmäßig mit einem trockenen, fusselfreien Tuch. Verwenden Sie bei stärkeren Verschmutzungen ein leicht angefeuchtetes Tuch.

● Lagerung bei Nichtgebrauch

- Die Batterien müssen vor der Lagerung entfernt werden.

- Lagern Sie das Produkt an einem trockenen, vor direkter Sonneneinstrahlung geschützten Ort, vorzugsweise in der Originalverpackung.

● Fehler beheben

Hinweis: Das Produkt enthält empfindliche elektronische Bauteile. Daher ist es möglich, dass es durch Funkübertragungsgeräte in unmittelbarer Nähe gestört wird. Falls Sie Störungen in der Funktion feststellen, entfernen Sie solche Störquellen aus der Umgebung des Produkts.

Hinweis: Elektrostatische Entladungen können zu Funktionsstörungen führen. Entfernen Sie bei solchen Funktionsstörungen kurzzeitig den Akku und setzen Sie diesen erneut ein.

Fehler	Ursache	Lösung
Das Licht schaltet sich nicht ein, obwohl das Produkt den ganzen Tag von der Sonne angestrahlt wurde.	Künstliche Lichtquellen, wie z. B. Straßenlichter, stören das Produkt.	Montieren Sie das Produkt an einer Stelle, an der es nicht von anderen Lichtquellen gestört werden kann.
Das Licht schaltet sich nicht oder nur kurz ein.	Der Akku ist kaputt oder das Tageslicht hat nicht ausgereicht.	Tauschen Sie den Akku aus oder montieren Sie das Produkt an einer Stelle, an der es mehr Sonnenlicht erhält.

● Entsorgung

Verpackung: Die Verpackung besteht aus umweltfreundlichen Materialien, die Sie über die örtlichen Recyclingstellen entsorgen können.

 Beachten Sie die Kennzeichnung der Verpackungsmaterialien bei der Abfalltrennung, diese sind gekennzeichnet mit

Abkürzungen (a) und Nummern (b) mit folgender Bedeutung: 1–7: Kunststoffe/20–22: Papier und Pappe/80–98: Verbundstoffe.

Produkt:



Möglichkeiten zur Entsorgung des ausgedienten Produkts erfahren Sie bei Ihrer Gemeinde oder Stadtverwaltung.



Das Symbol der durchgestrichenen Mülltonne bedeutet, dass dieses Gerät am Ende der Nutzungszeit nicht über den Haushaltsmüll entsorgt werden darf. Das Gerät ist bei eingerichteten Sammelstellen, Wertstoffhöfen oder Entsorgungsbetrieben abzugeben. Zudem sind Verreiber von Elektro- und Elektronikgeräten sowie Verreiber von Lebensmitteln zur Rücknahme verpflichtet. LIDL bietet Ihnen Rückgabemöglichkeiten direkt in den Filialen und Märkten an. Rückgabe und Entsorgung sind für Sie kostenfrei. Beim Kauf eines Neugerätes haben Sie das Recht, ein entsprechendes Altgerät unentgeltlich zurückzugeben. Zusätzlich haben Sie die Möglichkeit, unabhängig vom Kauf eines Neugerätes, unentgeltlich (bis zu drei) Altgeräte abzugeben, die in keiner Abmessung größer als 25 cm sind. Bitte löschen Sie vor der Rückgabe alle personenbezogenen Daten. Bitte entnehmen Sie vor der Rückgabe Batterien oder Akkumulatoren, die nicht vom Altgerät umschlossen sind, sowie Lampen, die zerstörungsfrei entnommen werden können und führen diese einer separaten Sammlung zu.



Das Produkt inkl. Zubehör, die Anleitung und die Verpackungsmaterialien sind recyclebar und unterliegen einer erweiterten Herstellerverantwortung. Entsorgen Sie diese getrennt, den abgebildeten Info-tri (Sortierinformation) folgend, für eine bessere Abfallbehandlung. Das Triman-Logo gilt nur für Frankreich.

Diese Entsorgung ist für Sie kostenfrei. Schonen Sie die Umwelt und entsorgen Sie fachgerecht.

Batterien/Akkus:



Umweltschäden durch falsche Entsorgung der Batterien/Akkus!

Defekte oder verbrauchte Batterien/Akkus müssen gemäß VERORDNUNG 2023/1542 entsorgt werden. Geben Sie Batterien/Akkus über die angebotenen lokalen Sammeleinrichtungen zurück.

Das Symbol der durchgestrichenen Mülltonne für Batterien oder Akkus bedeutet, dass Sie Batterien und Akkus nicht im Hausmüll entsorgen dürfen. Entnehmen Sie die Batterien/den Akku-Pack aus dem Produkt vor der Entsorgung. Diese können giftige Schwermetalle enthalten und unterliegen der Sondermüllbehandlung.

Die chemischen Symbole der Schwermetalle sind wie folgt: Cd = Cadmium, Hg = Quecksilber, Pb = Blei.

Sie sind gesetzlich verpflichtet, alte Batterien und Akkus nach Gebrauch zurückzugeben. Geben Sie deshalb verbrauchte Batterien und Akkus kostenfrei im Handelsgeschäft z. B. in Ihrer LIDL Filiale oder bei einer kommunalen Sammelstelle ab.

● Garantie

Das Produkt wurde nach strengen Qualitätsrichtlinien hergestellt und vor der Auslieferung sorgfältig geprüft. Im Falle von Material- oder Herstellungsfehlern haben Sie gegenüber dem Verkäufer des Produkts gesetzliche Rechte. Ihre gesetzlichen Rechte werden in keiner Weise durch unsere unten aufgeführte Garantie eingeschränkt.

Die Garantie für dieses Produkt beträgt 3 Jahre ab Kaufdatum. Die Garantiezeit beginnt mit dem Kaufdatum. Bewahren Sie den Originalkaufbeleg an einem sicheren Ort auf, da dieses Dokument als Nachweis des Kaufs erforderlich ist.

Alle Schäden oder Mängel, die bereits zum Zeitpunkt des Kaufs vorhanden sind, müssen unverzüglich nach dem Auspacken des Produkts gemeldet werden.

Sollte das Produkt innerhalb von 3 Jahren ab Kaufdatum einen Material- oder Herstellungsfehler aufweisen, werden wir es – nach unserer Wahl – kostenlos für Sie reparieren oder ersetzen. Die Garantiezeit verlängert sich durch einen stattgegebenen Gewährleistungsanspruch nicht. Dies gilt auch für ersetzte und reparierte Teile.

Diese Garantie erlischt, wenn das Produkt beschädigt oder unsachgemäß verwendet oder gewartet wurde.

Die Garantie deckt Material- und Herstellungsfehler ab. Diese Garantie erstreckt sich weder auf Produktteile, die normalem Verschleiß unterliegen, und somit als Verschleißteile gelten (z. B. Batterien, Schläuche, Farbpatronen), noch auf Schäden an zerbrechlichen Teilen, z. B. Schalter oder Teile aus Glas.

Bei diesem Produkt gilt die Garantiezeit auch für den Akku.

● Abwicklung im Garantiefall

Um eine schnelle Bearbeitung Ihres Anliegens zu gewährleisten, folgen Sie bitte den folgenden Hinweisen:

Bitte halten Sie für alle Anfragen den Kassenbon und die Artikelnummer (IAN 495411_2510) als Nachweis für den Kauf bereit.

Die Artikelnummer entnehmen Sie bitte dem Typenschild, einer Gravur, auf dem Titelblatt Ihrer Bedienungsanleitung (unten links) oder als Aufkleber auf der Rück- oder Unterseite des Produkts. Sollten Funktionsfehler oder sonstige Mängel auftreten, kontaktieren Sie zunächst die nachfolgend benannte Serviceabteilung telefonisch oder per E-Mail.

Ein als defekt erfasstes Produkt können Sie dann unter Beifügung des Kaufbelegs (Kassenbon) und der Angabe, worin der Mangel besteht und wann er aufgetreten ist, für Sie portofrei an die Ihnen mitgeteilte Service-Anschrift übersenden.

● Service

DE Service Deutschland
Tel.: 0800 5435 111
E-Mail: owim@lidl.de

AT Service Österreich
Tel.: 0800 447744
E-Mail: owim@lidl.at

BE Service Belgien
Tel.: 0800 12089
E-Mail: owim@lidl.be

CH Service Schweiz
Tel.: 0800 56 44 33
E-Mail: owim@lidl.ch

CE IP44 UK CA

Avertissements et symboles utilisés		Les symboles illustrés sont utilisés dans le mode d'emploi, sur l'emballage et sur l'appareil.	
	DANGER ! Ce symbole accompagné du mot « DANGER » caractérise une situation de danger présentant un degré de risque élevé qui, si elle n'est pas évitée, entraîne la mort ou des blessures graves.		PRUDENCE ! Ce symbole accompagné du mot « PRUDENCE » caractérise une situation de danger présentant un degré de risque faible qui, si elle n'est pas évitée, peut entraîner des blessures légères ou modérées.
	AVERTISSEMENT ! Ce symbole accompagné du mot-clé « AVERTISSEMENT » caractérise une situation de danger présentant un degré de risque moyen qui, si elle n'est pas évitée, peut entraîner des blessures graves ou la mort.		ATTENTION ! Ce symbole accompagné du mot-clé « ATTENTION » indique le risque de dommages matériels éventuels.
	Lire le mode d'emploi avant utilisation		REMARQUE : ce symbole accompagné du mot-clé « REMARQUE » propose des informations utiles supplémentaires.
	Courant continu/Tension continue		Le marquage CE confirme la conformité avec les directives UE applicables au produit.
	Le produit s'allume automatiquement en cas de luminosité faible et s'éteint de nouveau lorsque le niveau de luminosité ambiante est normal. Assurez-vous que le panneau solaire n'est pas influencé par une autre source de lumière, par ex. un éclairage de cour ou de rue, car sinon le produit ne s'allumera pas au crépuscule.		Le panneau solaire doit, autant que possible, être exposé à un ensoleillement direct. Direction cardinale : Une orientation plein sud est optimale. Choisissez plutôt une orientation avec de légers écarts vers l'ouest plutôt qu'avec un léger écart vers l'est. Orientation horizontale : L'orientation horizontale du panneau solaire dépend de la latitude géographique de l'emplacement de montage. En Europe centrale, l'angle idéal se situe entre 30° et 40°.
	Ce symbole indique qu'il est nécessaire de porter des gants de protection appropriés ! Suivez les instructions afin d'éviter que vos mains ne heurtent des objets ou n'entrent en contact avec des substances thermiques ou chimiques !		Classe de protection III
	Consignes de sécurité Instructions de manipulation	ta	Température ambiante maximale
	Le marquage UKCA indique la conformité aux réglementations de la Grande-Bretagne applicables à ce produit. (Le logo de marquage UKCA est valable uniquement en Grande-Bretagne.)		

Balises solaires à LED

● Utilisation conforme

Le produit sert à l'éclairage des espaces extérieurs. Le produit se destine à une utilisation privée, et non à une utilisation commerciale ou à d'autres domaines d'utilisation.

● Descriptif des pièces

	Boîtier à cellule solaire		Interrupteur ON/OFF (MARCHE/ARRÊT)
	Abat-jour		Vis de fixation
	Tige		Couvercle du compartiment à pile
	Piquet		Pile

● Contenu de la livraison

4 boîtiers de cellule solaire avec LED et pile	4 tiges
4 abat-jours	4 piquets
	1 mode d'emploi

● Caractéristiques techniques

Tension de service :	1,2 V ===
Pile :	1 x pile Ni-MH/AAA/1,2 V ===
Ampoule :	1 x LED (ne peut être remplacée)
Puissance :	max. 22 mW
Indice de protection :	IP44 (projections d'eau)
Cellule solaire :	40 x 40 mm (L x l)
Durée d'éclairage (lorsque la pile entièrement chargée) :	8 heures
Température de fonctionnement :	de 0 °C à 40 °C
Température de stockage :	de -10 °C à 45 °C
Humidité de stockage :	de 40 à 75 % HR

Dimensions :	6 x 6 x 39 cm (pour le modèle A), Ø 7,5 x 37 cm (pour modèle C)
Poids net :	220 g (avec pile) (pour modèle A), 100 g (avec pile) (pour modèle C)

Consignes de sécurité

CONSERVEZ TOUTES LES CONSIGNES DE SÉCURITÉ ET INSTRUCTIONS POUR L'AVENIR !

- Ce produit peut être utilisé par des enfants âgés de 8 ans et plus ainsi que par des personnes ayant des capacités physiques, sensorielles ou mentales réduites ou manquant d'expérience ou de connaissances, s'ils sont surveillés ou s'ils ont été informés de l'utilisation sûre du produit et comprennent les risques liés à son utilisation. Les enfants ne doivent pas jouer avec le produit. Le nettoyage et l'entretien du produit ne doivent pas être effectués par des enfants laissés sans surveillance.
- Ne pas utiliser ce produit si vous constatez le moindre endommagement.
- L'ampoule ne peut pas être remplacée.
- Si l'ampoule arrive en fin de vie, l'ensemble du produit doit alors être remplacé.

● Instructions de sécurité spécifiques au produit

- Veillez à ce que la cellule solaire reste propre. La saleté réduit les performances de la cellule solaire.

Consignes de sécurité relatives aux piles/aux piles rechargeables

- **DANGER DE MORT !** Rangez les piles/piles rechargeables hors de la portée des enfants. En cas d'ingestion, consultez immédiatement un médecin !

FR/BE/CH

FR/BE/CH

- L'ingestion peut provoquer des brûlures, la perforation des tissus mous et la mort. Des brûlures graves peuvent survenir dans les 2 heures suivant l'ingestion.
- **RISQUE D'EXPLOSION !** Ne rechargez jamais des piles non rechargeables. Ne court-circuitez pas les piles/piles rechargeables et/ou ne les ouvrez pas ! Autrement, vous risquez de provoquer une surchauffe, un incendie ou une explosion.
- Ne jetez jamais des piles/piles rechargeables au feu ou dans l'eau.
- Ne pas soumettre les piles/piles rechargeables à une charge mécanique.

Risque de fuite des piles/piles rechargeables

- Évitez d'exposer les piles/piles rechargeables à des conditions et températures extrêmes susceptibles de les endommager, par ex. sur des radiateurs/exposition directe aux rayons du soleil.
- Lorsque les piles/piles rechargeables fuient, évitez tout contact du produit chimique avec la peau, les yeux ou les muqueuses ! Rincez les zones touchées à l'eau claire et consultez immédiatement un médecin !
- **PORTER DES GANTS DE PROTECTION !** Les piles/piles rechargeables endommagées ou sujettes à des fuites peuvent provoquer des brûlures au contact de la peau. Vous devez donc porter des gants adéquats pour les manipuler.
- En cas de fuite des piles/piles rechargeables, retirez les aussitôt du produit pour éviter tout endommagement.
- Retirez les piles/piles rechargeables, si vous ne comptez pas utiliser le produit pendant une période prolongée.

Risque d'endommagement du produit

- Exclusivement utiliser le type de pile/pile rechargeable spécifié.
- Insérez les piles/piles rechargeables conformément à l'indication de polarité (+) et (-) indiquée sur la pile/pile rechargeable et sur le produit.

- Avant l'insertion de la pile, nettoyez les contacts de la pile/de la pile rechargeable ainsi que ceux présents dans le compartiment à piles en vous servant d'un chiffon sec et non pelucheux ou d'un coton-tige !
- Retirez immédiatement les piles/piles rechargeables usées du produit.

● Fonctionnement

La cellule solaire intégrée dans le produit transforme la lumière du soleil en énergie électrique et l'accumule dans une pile Ni-MH. Allumez le produit à l'aide de l'interrupteur ON/OFF [5]. Le produit s'allume automatiquement à la tombée de la nuit. La LED intégrée est une ampoule économe en énergie d'une grande longévité. La durée d'allumage du produit dépend du rayonnement solaire, de l'angle d'incidence de la lumière sur la cellule solaire et de la température ambiante (en raison de la dépendance à la température que témoigne la capacité de la pile). La condition idéale pour l'utilisation du produit est un angle d'incidence vertical avec des températures situées au-dessus du point de gel. La pile [8] ne délivre sa capacité maximale qu'après plusieurs cycles de chargement et déchargement.

● Fonctionnement en hiver

En raison du faible ensoleillement en hiver, la charge de la batterie peut diminuer et entraîner une réduction de performance du produit. Assurez-vous donc que la cellule solaire reste sans ombre toute la journée malgré la position basse du soleil.

● Mise en service

Remarque : Veuillez retirer entièrement les matériaux composant l'emballage.

● Montage du produit

Assemblez le produit conformément aux illustrations A, C, D :

1. Pour le modèle A : Retirez le boîtier de cellule solaire [1] de l'abat-jour [2] (voir ill. A). Pour le modèle C : Dévissez le boîtier de cellule solaire [1] hors de l'abat-jour [2] en le tournant dans le sens anti-horaire (voir ill. A).
2. Poussez l'interrupteur ON/OFF [5] sur la position « ON », pour allumer la lampe.
3. Remplacez le boîtier de cellule solaire [1] dans l'abat-jour [2]. Pour le modèle C : Vissez fermement le boîtier de cellule solaire [1] en le tournant dans le sens horaire.
4. Fixez l'abat-jour [2] sur la tige [3].
5. Retirez le piquet [4] de la tige [3] et placez le piquet [4] avec sa pointe orientée vers le bas dans la tige [3] (voir ill. C).
6. Votre produit est désormais prêt à l'emploi (voir ill. D).

● Installation du produit

- Plantez aussi profondément que possible le produit assemblé dans le sol (pelouse, massif de fleurs) afin qu'il soit installé de manière stable.
- Veillez à vous assurer de sa stabilité. Ne pas faire usage de force, par ex. utiliser un marteau, lors du montage ou de l'installation. Le produit pourrait être endommagé. Afin d'obtenir un résultat optimal, placez le produit dans un endroit où la cellule solaire est exposée le plus longtemps possible aux rayons directs du soleil.
- Assurez-vous que la cellule solaire ne soit pas influencée par une autre source de lumière, par ex. l'éclairage d'une cour ou d'une rue, ce qui empêcherait la lumière du produit de se déclencher au coucher du soleil.
- En cas de luminosité faible, le produit s'allume automatiquement, et le produit s'éteint de nouveau si la lumière ambiante est normale.

● Remplacer la pile

Afin d'assurer une puissance optimale, il convient de remplacer la pile tous les 12 mois.

1. Retirez le boîtier de cellule solaire [1] de l'abat-jour [2]. Pour le modèle C : Tournez pour ceci le boîtier de cellule solaire [1] dans le sens anti-horaire (voir ill. A). Éteignez la lampe en basculant l'interrupteur ON/OFF [5] en position « OFF ».
2. Desserrez les vis de fixation [6] à l'aide d'un petit tournevis cruciforme. Soulevez ensuite le couvercle du compartiment à pile [7] du boîtier de la cellule solaire [1] avec un tournevis plat (voir ill. B).
3. Veillez à ne pas endommager de câble ni de raccord de câble (voir ill. B).
4. Remplacez l'ancienne pile [8] par une pile neuve. Lors de la mise en place de la pile, veillez à respecter la polarité. Celle-ci est indiquée dans le compartiment à pile. Utilisez uniquement des piles correspondant au type spécifié (voir « Caractéristiques techniques »).
5. Fermez le couvercle du compartiment à piles [7] et serrez les vis de fixation [6] à l'aide d'un petit tournevis cruciforme. Basculez l'interrupteur ON/OFF [5] sur la position « ON ».
6. Connectez le boîtier à cellule solaire [1] de nouveau avec l'abat-jour [2]. Assemblez ensuite les autres pièces du produit (voir ill. C).

● Chargement de la pile

Tenez compte du fait que le produit doit être allumé lorsque la pile charge. La durée de chargement de la pile en cas d'utilisation de la cellule solaire dépend de l'intensité lumineuse du rayonnement solaire et de l'angle d'incidence de la lumière sur la cellule solaire. Placez la cellule solaire le plus verticalement possible par rapport à l'angle d'incidence de la lumière. Vous obtiendrez ainsi une intensité de rayonnement optimale.

FR/BE/CH

FR/BE/CH

● **Entretien et nettoyage**

La LED n'est pas remplaçable. Hormis le remplacement des piles en cas de besoin, le produit ne nécessite pas d'entretien.

- Nettoyez le produit régulièrement avec un chiffon sec et non-pelucheux. En cas de salissures plus importantes, utilisez un chiffon légèrement humide.

● **Stockage en cas de non-utilisation**

- Les piles doivent être retirées avant le stockage.
- Stockez le produit dans un endroit sec, protégé d'un ensoleillement direct, de préférence dans son emballage d'origine.

● **Problèmes et solutions**

Remarque : Le produit contient des composants électroniques fragiles. Il peut donc être perturbé par la proximité d'appareils émettant des ondes radios. Si vous remarquez des défaillances lors du fonctionnement du produit, éloignez les sources d'interférences se trouvant à proximité.

Remarque : Les décharges électrostatiques peuvent entraîner des dysfonctionnements. En cas de dérangements, enlever la pile, puis la réinsérer au bout d'un moment.

Dysfonctionnement	Cause	Solution
La lumière ne s'allume pas, alors que le produit est resté exposé au soleil toute la journée.	Les sources de lumière artificielles, par ex. des lampadaires, perturbent le produit.	Montez le produit à un endroit où il ne risque pas d'être gêné par d'autres sources de lumière.

Dysfonctionnement	Cause	Solution
La lampe de s'allume pas ou s'éteint peu après.	La pile est endommagée ou la lumière du jour a été insuffisante.	Remplacez la pile, ou installez le produit à un endroit où il sera davantage exposé à la lumière.

● **Mise au rebut**

Emballage : L'emballage se compose de matières recyclables pouvant être mises au rebut dans les déchetteries locales.



Veillez respecter l'identification des matériaux d'emballage pour le tri sélectif, ils sont identifiés avec des abréviations (a) et des chiffres (b) ayant la signification suivante : 1-7 : plastiques/20-22 : papiers et cartons/80-98 : matériaux composite.

Produit :



Les possibilités de recyclage des produits usés sont à demander auprès de votre municipalité.



Le symbole de la poubelle à roulettes barrée ci-contre indique que ce produit est soumis aux dispositions de la directive 2012/19/UE. Cette directive stipule que vous ne devez pas jeter ce produit avec les ordures ménagères mais dans des centres de collecte désignés, des centres de recyclage ou des services d'élimination des déchets.



Le produit ainsi que les accessoires et les matériaux d'emballage sont recyclables et relèvent de la responsabilité élargie du producteur. Éliminez-les séparément, en suivant l'Info-tri illustrée, dans

l'intérêt d'un meilleur traitement des déchets. Le logo Tri-man n'est valable qu'en France.

La mise au rebut est gratuite.

Éliminez correctement pour protéger l'environnement.

Piles/accumulateurs:



Risques pour l'environnement en cas d'élimination incorrecte des piles/batteries !

Les piles/batteries défectueuses ou usagées doivent être recyclées conformément au RÈGLEMENT 2023/1542. Les piles/piles rechargeables doivent être rapportées dans les centres de collecte locaux proposés.

Le symbole de la poubelle barrée sur les piles ou les batteries signifie que vous ne devez pas jeter les piles ou les batteries avec les ordures ménagères. Retirez les piles/le pack de batteries du produit avant sa mise au rebut. Ceux-ci peuvent contenir des métaux lourds toxiques et doivent être considérés comme des déchets spéciaux.

Les symboles chimiques des métaux lourds sont les suivants : Cd = cadmium, Hg = mercure, Pb = plomb.

● **Garantie**

Article L217-16 du Code de la consommation

Lorsque l'acheteur demande au vendeur, pendant le cours de la garantie commerciale qui lui a été consentie lors de l'acquisition ou de la réparation d'un bien meuble, une remise en état couverte par la garantie, toute période d'immobilisation d'au moins sept jours vient s'ajouter à la durée de la garantie qui restait à courir. Cette période court à compter de la demande d'intervention de l'acheteur ou de la mise à disposition pour réparation du bien en cause, si cette mise à disposition est postérieure à la demande d'intervention.

Indépendamment de la garantie commerciale souscrite, le vendeur reste tenu des défauts de conformité du bien et des vices rédhibitoires dans

les conditions prévues aux articles L217-4 à L217-13 du Code de la consommation et aux articles 1641 à 1648 et 2232 du Code Civil.

Article L217-4 du Code de la consommation

Le vendeur livre un bien conforme au contrat et répond des défauts de conformité existant lors de la délivrance.

Il répond également des défauts de conformité résultant de l'emballage, des instructions de montage ou de l'installation lorsque celle-ci a été mise à sa charge par le contrat ou a été réalisée sous sa responsabilité.

Article L217-5 du Code de la consommation

Le bien est conforme au contrat :

- S'il est propre à l'usage habituellement attendu d'un bien semblable et, le cas échéant :
 - s'il correspond à la description donnée par le vendeur et possède les qualités que celui-ci a présentées à l'acheteur sous forme d'échantillon ou de modèle ;
 - s'il présente les qualités qu'un acheteur peut légitimement attendre eu égard aux déclarations publiques faites par le vendeur, par le producteur ou par son représentant, notamment dans la publicité ou l'étiquetage ;
- Ou s'il présente les caractéristiques définies d'un commun accord par les parties ou être propre à tout usage spécial recherché par l'acheteur, porté à la connaissance du vendeur et que ce dernier a accepté.

Article L217-12 du Code de la consommation

L'action résultant du défaut de conformité se prescrit par deux ans à compter de la délivrance du bien.

Article 1641 du Code civil

Le vendeur est tenu de la garantie à raison des défauts cachés de la chose vendue qui la rendent impropre à l'usage auquel on la destine, ou qui diminuent tellement cet usage que l'acheteur ne l'aurait pas acquise, ou n'en aurait donné qu'un moindre prix, s'il les avait connus.

Article 1648 1er alinéa du Code civil

L'action résultant des vices rédhibitoires doit être intentée par l'acquéreur dans un délai de deux ans à compter de la découverte du vice.

Les pièces détachées indispensables à l'utilisation du produit sont disponibles pendant la durée de la garantie du produit.

Le produit a été fabriqué selon des critères de qualité stricts, et contrôlé consciencieusement avant sa livraison. En cas de défaut de matériau ou de fabrication, vous avez des droits légaux vis-à-vis du vendeur du produit. Vos droits légaux ne sont en aucun cas limités par notre garantie mentionnée ci-dessous.

La garantie de ce produit est de 3 ans à partir de la date d'achat. La période de garantie commence à la date d'achat. Conservez l'original de la preuve d'achat dans un endroit sûr car ce document est nécessaire pour prouver l'achat.

Tout dommage ou défaut déjà présent au moment de l'achat doit être signalé immédiatement après le déballage du produit.

Si le produit présente un défaut de matériau ou de fabrication dans les 3 ans qui suivent la date d'achat, nous le réparerons ou le remplacerons - à notre choix - gratuitement pour vous. La période de garantie n'est pas prolongée par une demande de garantie acceptée. Cette mesure s'applique également pour les pièces remplacées et réparées.

Cette garantie est annulée si le produit a été endommagé ou utilisé ou entretenu de manière incorrecte.

La garantie couvre les défauts de matériels et de fabrication. Cette garantie ne couvre pas les pièces du produit soumises à une usure normale, et qui sont donc considérées comme des pièces d'usure (par exemple les piles, tuyaux, les cartouches d'encre), ni les dommages aux pièces fragiles, par exemple les interrupteurs ou les pièces en verre.

La période de garantie s'applique également à la batterie sur ce produit.

● **Faire valoir sa garantie**

Pour garantir la rapidité d'exécution de la procédure de garantie, veuillez respecter les indications suivantes :

Veillez conserver le ticket de caisse et la référence du produit (IAN 495411_2510) à titre de preuve d'achat pour toute demande.

Le numéro de référence de l'article est indiqué sur la plaque d'identification, gravé sur la page de titre de votre manuel (en bas à gauche) ou sur un autocollant apposé sur la face arrière ou inférieure du produit.

En cas de dysfonctionnement du produit, ou de tout autre défaut, contactez en premier lieu le service après-vente par téléphone ou par e-mail aux coordonnées indiquées ci-dessous.

Vous pouvez alors envoyer franco de port tout produit considéré comme défectueux au service clientèle indiqué, accompagné de la preuve d'achat (ticket de caisse) et d'une description écrite du défaut avec mention de sa date d'apparition.

● **Service après-vente**

FR Service après-vente France
Tél. : 0800 919270
E-Mail : owim@lidl.fr

BE Service après-vente Belgique
Tél. : 0800 12089
E-Mail : owim@lidl.be

CH Service après-vente Suisse
Tél. : 0800 56 44 33
E-Mail : owim@lidl.ch



Gebruikte waarschuwingen en symbolen			
De afgebeelde symbolen worden in de gebruiksaanwijzing, op de verpakking en op het apparaat gebruikt.			
	GEVAAR! Dit symbool met het signaalwoord 'GEVAAR' duidt op een gevaar met een hoog risico dat, als het niet wordt vermeden, leidt tot ernstig letsel of de dood.		PAS OP! Dit symbool met het signaalwoord 'PAS OP' duidt op een gevaar met een laag risico dat, als het niet wordt vermeden, kan leiden tot licht of middelzwaar letsel.
	WAARSCHUWING! Dit symbool met het signaalwoord 'WAARSCHUWING' duidt op een gevaar met een gemiddeld risico dat, als het niet wordt vermeden, kan leiden tot ernstig letsel of de dood.		LET OP! Dit symbool met het signaalwoord 'LET OP' duidt op het gevaar voor mogelijk materiële schade.
	Voor gebruik de gebruiksaanwijzing lezen		OPMERKING: dit symbool met het signaalwoord 'OPMERKING' geeft nuttige aanvullende informatie.
	Gelijkstroom/-spanning		Het CE-teken bevestigt de conformiteit met de voor het product van toepassing zijnde EU-richtlijnen.
	Het product wordt bij weinig licht automatisch ingeschakeld en bij normale lichtomstandigheden weer uitgeschakeld. Zorg ervoor dat het zonnepaneel niet door een andere lichtbron zoals bijv. tuin- of straatverlichting wordt beïnvloed omdat het product dan niet vanzelf wordt ingeschakeld als het donker wordt.		Het zonnepaneel heeft zoveel mogelijk direct zonlicht nodig. Afstelling: Een afstelling op het zuiden is optimaal. Kies liever een afstelling met een lichte afwijking naar het westen dan met een lichte afwijking naar het oosten. Horizontale afstelling: De horizontale afstelling van het zonnepaneel is afhankelijk van de geografische breedtegraad van de montageplek. Ideaal in Midden-Europa is een hoek van 30°-40°.
	Dit teken wijst u erop dat er geschikte veiligheidshandschoenen gedragen moeten worden! Volg de aanwijzingen op om te voorkomen dat de handen tegen voorwerpen stoten of met thermische of chemische stoffen in aanraking komen!		Beschermingsklasse III
	Veiligheidsinstructies Instructies	ta	Maximale omgevingstemperatuur
	De UKCA-markering duidt op conformiteit met relevante GB-richtlijnen die van toepassing zijn op dit product. (Het logo van de UKCA-markering is uitsluitend geldig in Groot-Brittannië.)		

LED-lampen op zonne-energie

● Correct gebruik

Het product is bedoeld voor de verlichting buitenshuis. Het product is bedoeld voor het gebruik in privé huishoudens en niet voor commercieel gebruik of voor gebruik op andere gebieden.

● Beschrijving van de onderdelen

- | | |
|--|--|
|  Behuizing van de zonnecel |  Bevestigings-schroeven |
|  Lampenkap |  Deksel van batterijvak |
|  Staaf |  Batterij |
|  Grondpen | |
|  ON-/OFF-schakelaar (AAN/UIT) | |

● Omvang van de levering

- | | |
|--|--|
| 4 behuizingen voor de zonnecel met LED en batterij | 4 staven
4 grondpennen
1 bedieningshandleiding |
| 4 lampenkappen | |

● Technische gegevens

- Voedingsspanning: 1,2V===
 Batterij: 1 x Ni-MH-batterij/AAA/1,2V===
 Verlichtingsmiddel: 1 x LED (niet vervangbaar)
 Vermogen: max. 22 mW
 Beschermingstype:  IP44 (spatwaterdicht)
- Zonnecel: 40 x 40 mm (L x B)
 Verlichtingsduur (bij volle accu): 8 uur
 Bedrijfstemperatuur: 0 °C tot 40 °C
 Opslagtemperatuur: -10 °C tot 45 °C
 Opslagvochtigheid: 40 tot 75% RH
 Afmetingen: 6 x 6 x 39 cm (voor model A),

Ø 7,5 x 37 cm
 (voor model C)
 Netto gewicht: 220 g (incl. batterij)
 (voor model A),
 100 g (incl. batterij)
 (voor model C)



Veiligheidsinstructies

BEWAAR ALLE VEILIGHEIDSIINSTRUCTIES EN AANWIJZINGEN OM DEZE LATER TE KUNNEN RAADPLEGEN!

- Dit product kan door kinderen vanaf 8 alsmede door personen met verminderde fysieke, sensorische of mentale vaardigheden of een gebrek aan ervaring en kennis worden gebruikt, als zij onder toezicht staan of geïnstrueerd werden met betrekking tot het veilige gebruik van het product en zij de hieruit voortvloeiende gevaren begrijpen. Kinderen mogen niet met het product spelen. Reiniging en onderhoud mag niet door kinderen zonder toezicht worden uitgevoerd.
- Gebruik het product niet als u beschadigingen heeft geconstateerd.
- Het verlichtingsmiddel kan niet worden vervangen.
- Mocht het verlichtingsmiddel aan het einde van zijn levensduur uitvallen, dan dient het gehele product te worden vervangen.

● Productspecifieke veiligheidsinstructies

- Zorg ervoor dat de zonnecel niet verontreinigd is. Dit vermindert de prestaties van de zonnecel.



Veiligheidsinstructies voor batterijen/accu's

- **LEVENSGEVAAR!** Houd batterijen/accu's buiten het bereik van kinderen. Raadpleeg bij inslikken onmiddellijk een arts!

- Het inslikken kan chemische brandwonden, perforatie van zacht weefsel en de dood tot gevolg hebben. Ernstige brandwonden kunnen binnen 2 uur na het inslikken optreden.
-  **EXPLOSIEGEVAAR!** Laad niet oplaadbare batterijen nooit op. Sluit de batterijen/accu's niet kort en/of open deze niet. Daardoor kan de batterij oververhit raken, in brand vliegen of exploderen.
- Gooi batterijen/accu's nooit in het vuur of water.
- Stel batterijen/accu's nooit bloot aan mechanische belastingen.



Risico dat de batterijen/accu's lekken

- Vermijd extreme omstandigheden en temperaturen die invloed op de batterijen/accu's zouden kunnen hebben bijv. radiatoren/direct zonlicht.
- Bij lekkende batterijen/accu's het contact van de chemicaliën met de huid, ogen en slijmvliezen vermijden! Spoel de desbetreffende plekken direct af met schoon water en raadpleeg onmiddellijk een arts!
-  **DRAAG VEILIGHEIDSHANDSCHOENEN!** Lekkende of beschadigde batterijen/accu's kunnen in geval van huidcontact chemische brandwonden veroorzaken. Draag daarom in dit geval geschikte veiligheidshandschoenen.
- Als de batterijen/accu's lekken, dient u deze direct uit het product te halen om beschadigingen te vermijden.
- Verwijder de batterijen/accu's, als u het product gedurende een langere periode niet gebruikt.

Risico op beschadiging van het product

- Gebruik uitsluitend het aangegeven type batterij/accu!
- Plaats de batterijen/accu's volgens de weergegeven polariteit (+) en (-) op batterij/accu en op product.
- Reinig de contacten van de batterij/accu en in het batterijvak voor het plaatsen met een droge, pluisvrije doek of wattenstaafje!
- Verwijder verbruikte batterijen/accu's direct uit het product.

● Functie

De geïntegreerde zonnecel van het product zet het licht bij zonnestraling om in elektrische energie en slaat deze op in de Ni-MH-batterij. Schakel het product met de ON-/OFF-schakelaar  in. Bij beginnende donkerheid schakelt het product zich automatisch in. De ingebouwde LED is een duurzame en energiebesparende lamp. De verlichtingsduur is afhankelijk van de zonnestraling, de invalshoek van het licht op de zonnecel en de temperatuur (op basis van de temperatuurafhankelijkheid van de accucapaciteit). Een verticale lichtinval bij temperaturen boven het vriespunt is hiervoor ideaal. De batterij  bereikt pas na meerdere laad- en ontladcycli de maximale capaciteit.

● Gebruik in de winter









Vanwege het weinige zonlicht in de winter kan het opladen van de batterij in de winter afnemen en zo ook de prestaties van het product. Controleer daarom of de zonnecel de hele dag schaduwvrij blijft ondanks de lage stand van de zon.

● Ingebruikname

Opmerking: verwijder het verpakkingsmateriaal alstublieft in zijn geheel.







● Product monteren

Monteer het product overeenkomstig de afbeeldingen A, C, D:

1. Voor model A: trek de behuizing van de zonnecel  uit de lampenkap  (zie afb. A). Voor model C: draai de behuizing van de zonnecel  tegen de wijzers van de klok in uit de lampenkap  (zie afb. A).
2. Schuif de ON-/OFF-schakelaar  op „ON” om het licht in te schakelen.
3. Plaats de behuizing van de zonnecel  in de lampenkap . Voor model C draait u de behuizing van de zonnecel  met de wijzers van de klok mee vast.

NL/BE

NL/BE









4. Steek de lampenkap  op de staaf .
5. Haal de grondpen  uit de staaf  en plaats de grondpen  met de punt naar onder in de staaf  (zie afb. C).
6. Uw product is nu gereed voor gebruik (zie afb. D).

● Product plaatsen





- Steek het gemonteerde product zover in de grond (het gazon, een bloemperk) totdat het stabiel staat.
- Zorg voor een veilige stand. Pas bij de montage c.q. het plaatsen geen geweld toe, bijv. hamerslagen. Hiermee beschadigt u het product. Voor een optimaal resultaat plaatst u het product op een plek waar de zonnecel zo lang mogelijk aan direct zonlicht wordt blootgesteld.
- Zorg ervoor dat de zonnecel niet door een andere lichtbron, bijv. tuin- of straatverlichting wordt beïnvloed, aangezien het licht anders tijdens de schemering niet wordt ingeschakeld.
- Bij verminderde helderheid gaat het product automatisch aan, bij normale helderheid gaat het product weer uit.

● Batterij vervangen

Voor een optimaal vermogen dient u de batterij om de 12 maanden te vervangen.

1. Scheid de behuizing van de zonnecel  van de lampenkap . Voor model C draait u hiervoor de behuizing van de zonnecel  tegen de wijzers van de klok in (zie afb. A). Schakel de lamp met de ON-/OFF-schakelaar  uit door de schakelaar naar de positie „OFF” te schuiven.
2. Maak de bevestigingsschroeven  met behulp van een kleine kruiskopschroevendraaier los. Til vervolgens de deksel van het batterijvak  van de behuizing van de zonnecel  met behulp van een schroevendraaier met platte kop (zie afb. B).
3. Let erop, dat u geen kabel of kabelverbindingen beschadigt (zie afb. B).
4. Vervang de oude batterij  door een nieuwe. Let tijdens het plaatsen op de juiste polariteit.

Deze wordt in het batterijvak aangegeven. Gebruik alleen batterijen van het aanbevolen type (zie „Technische gegevens”).

5. Sluit het deksel van het accuvak  draai de bevestigingsschroeven  met behulp van een kleine kruiskopschroevendraaier vast. Schuif de ON-/OFF-schakelaar  op „ON”.
6. Verbind de behuizing van de zonnecel  weer met de lampenkap . Zet vervolgens de andere delen van het product in elkaar (zie afb. C).

● Batterij opladen

Let erop dat het product moet zijn ingeschakeld als de batterij laadt. De oplaadduur van de batterij bij gebruik van de zonnecel is afhankelijk van de lichtintensiteit van de zonnestralen en de invalshoek van het licht op de zonnecel. Zet de zonnecel zo haaks mogelijk op de lichtinval. Zo krijgt de zonnecel het meeste licht.

● Onderhoud en reiniging

De LED is niet vervangbaar. Het product is, afgezien van het vervangen van de batterij, onderhoudsvrij.

- Reinig het product regelmatig met een droge, pluisvrije doek. Gebruik een iets vochtige doek voor het verwijderen van hardnekkige verontreinigingen.

● Opslag bij niet-gebruik

- De batterijen moeten voor het opbergen worden verwijderd.
- Bewaar het product op een droge, tegen direct zonlicht beschermde plek, bij voorkeur in de originele verpakking.

● Storingen verhelpen

Opmerking: het product bevat gevoelige elektronische componenten. Om die reden is het mogelijk dat het apparaat gestoord wordt door

draadloze radiografische apparaten in de buurt. Bij eventuele functionele storingen moeten mogelijke storingsbronnen uit de omgeving van het product worden verwijderd.

Opmerking: elektrostatische ontladingen kunnen leiden tot functiestoringen. Verwijder in geval van dergelijke functiestoringen even de batterij en plaats deze opnieuw.

Storing	Oorzaak	Oplossing
Het licht gaat niet aan, terwijl het product de hele dag aan de zon was blootgesteld.	Kunstmatige lichtbronnen, zoals bijv. straatlantaarns, verstoren het product.	Monteer het product op een andere locatie, waar het niet door andere lichtbronnen kan worden verstoord.
Het licht schakelt zich niet of slechts kort in.	De batterij is kapot of het daglicht was niet voldoende.	Vervang de batterij of monteer het product op een locatie waar het meer zonlicht krijgt.

● Afvoer

Verpakking:

De verpakking bestaat uit milieuvriendelijke grondstoffen die u via de plaatselijke recyclingcontainers kunt afvoeren.



Neem de aanduiding van de verpakkingsmaterialen voor de afvalscheiding in acht. Deze zijn gemarkeerd met de afkortingen (a) en een cijfers (b) met de volgende betekenis: 1-7: kunststoffen/20-22: papier en vezelplaten/80-98: composietmaterialen.

Product:



Uw gemeentelijke overheid verstrekt informatie over de mogelijkheden om het uitgediende product af te voeren.



Het hiernaast afgebeelde symbool van een doorgestreepte vuilniscontainer op wieltjes geeft aan dat dit apparaat voldoet aan de richtlijn 2012/19/EG. Deze richtlijn houdt in dat u dit apparaat aan het einde van de gebruiksduur niet via het normale huisvuil mag afvoeren, maar dat u het op een speciaal hiervoor ingericht inzamelpunt, bij een milieupark of afvalverwerkend bedrijf af moet geven.



Het product, waaronder het toebehoren, en de verpakkingsmaterialen kunnen worden gerecycled en zijn onderhevig aan een uitgebreide verantwoordelijkheid van de fabrikant. Gooi ze apart weg, overeenkomstig de aangegeven Info-tri (informatie over afvalscheiding), voor een beter afvalbeheer. Het Triman-logo geldt alleen voor Frankrijk.

Deze afvoer is voor u gratis.

Ontzie het milieu en voer producten op een correcte manier af.

Batterijen/accu's:



Milieuvriendelijk door een verkeerde verwijdering van de batterijen/accu's!

Defecte of verbruikte batterijen/accu's moeten volgens de VERORDENING 2023/1542 worden afgevoerd. Geef batterijen/accu's en/of het apparaat af bij de daarvoor bestemde plaatselijke inzamelstations.

Het symbool van de doorgestreepte vuilcontainer op batterijen of accu's betekent dat u batterijen en accu's niet bij het huisvuil mag doen. Haal de batterijen/het accupack uit het product alvorens het weg te gooien. Deze kunnen giftige zware metalen bevatten en vallen onder het chemisch afval.

De chemische symbolen van de zware metalen zijn als volgt: Cd = cadmium, Hg = kwik, Pb = lood.

NL/BE

NL/BE

● Garantie

Het product werd volgens strenge kwaliteitsrichtlijnen gemaakt en voor de uitlevering zorgvuldig gecontroleerd. In geval van materiaal- of fabricagefouten hebt u tegenover de verkoper van het product wettelijke rechten. Uw wettelijke rechten worden op geen enkele manier door onze hieronder vermelde garantie beperkt.

De garantie voor dit product bedraagt 3 jaar vanaf aankoopdatum. De garantietermijn gaat in op de datum van aankoop. Bewaar het originele bewijs van aankoop op een veilige plek aangezien dit document nodig is als bewijs.

Alle beschadigingen of gebreken die reeds op het moment van aankoop aanwezig zijn, moeten meteen na het uitpakken van het product worden gemeld.

Mocht het product binnen 3 jaar na aankoopdatum een materiaal- of fabricagefout vertonen, zullen wij het – naar onze keuze – gratis voor u repareren of vervangen. De garantietermijn wordt door een plaatsgevonden garantieverlening niet verlengd. Dit geldt ook voor vervangen en gerepareerde onderdelen.

Deze garantie vervalt als het product werd beschadigd of onjuist is gebruikt of onderhouden.

De garantie dekt materiaal- en fabricagefouten af. Deze garantie dekt geen productonderdelen die aan normale slijtage onderhevig zijn en daarom als verbruiksartikelen worden beschouwd (bv. batterijen, slangen, inktpatronen), noch dekt zij schade aan breekbare onderdelen, bv. schakelaars of onderdelen die van glas zijn gemaakt.

Bij dit product geldt de garantietermijn ook voor de oplaadbare batterij.

● Afwikkeling in geval van garantie

Om een snelle afhandeling van uw reclamatie te waarborgen dient u de volgende instructies in acht te nemen:

Houd bij alle vragen alstublieft de kassabon en het artikelnummer (IAN 495411_2510) als bewijs van aankoop bij de hand.

Het artikelnummer vindt u op de typeplaat, ingegraveerd, op het titelblad van uw handleiding (linksonder) of als sticker op de achter- of onderzijde.

Wanneer er storingen in de werking of andere gebreken optreden, dient u eerst telefonisch of per e-mail contact met de onderstaande service-afdeling op te nemen.

Een als defect geregistreerd product kunt u dan samen met uw aankoopbewijs (kassabon) en vermelding van de concrete schade alsmede het tijdstip van optreden voor u franco aan het u mee-gedeelde servicepunt verzenden.

● Service

NL Service Nederland
Tel.: 0800 0249630
E-Mail: owim@lidl.nl

BE Service België
Tel.: 0800 12089
E-Mail: owim@lidl.be

CE IP44 UK CA

Avvertenze e simboli utilizzati

I simboli raffigurati vengono utilizzati nelle istruzioni per l'uso, sulla confezione e sul dispositivo.

	PERICOLO! Questo simbolo abbinato alla parola "PERICOLO" indica un pericolo con un grado di rischio elevato che, se non evitato, provoca lesioni gravi o morte.		CAUTELA! Questo simbolo abbinato alla parola "CAUTELA" indica un pericolo con un grado di rischio basso che, se non evitato, può provocare lesioni moderate o lievi.
	AVVERTENZA! Questo simbolo con la parola "AVVERTENZA" indica un pericolo con un grado di rischio medio che, se non evitato, può provocare lesioni gravi o morte.		ATTENZIONE! Questo simbolo abbinato alla parola "ATTENZIONE" indica il rischio di danni materiali.
	Prima di utilizzare, leggere le istruzioni per l'uso		NOTA: questo simbolo abbinato alla parola "NOTA" indica la presenza di ulteriori informazioni utili.
	Tensione/corrente continua		Il marchio CE garantisce la conformità alle Direttive UE specifiche per il prodotto.
	In presenza di scarsa luminosità, il prodotto si accende automaticamente, mentre in presenza di una normale luminosità ambientale, si spegne nuovamente. Assicurarsi che il pannello solare non subisca l'influsso di un'altra fonte luminosa, ad es. l'illuminazione di un cortile o quella stradale perché, in tal caso, il prodotto non si accenderebbe al tramonto.		Il pannello solare necessita di un'esposizione ai raggi solari il più diretta possibile. Punto cardinale: l'orientamento ottimale è quello verso sud. Selezionare un orientamento con leggeri scostamenti verso ovest piuttosto che un leggero scostamento verso est. Orientamento orizzontale: l'orientamento orizzontale del pannello solare dipende dalla latitudine geografica del punto di montaggio. In Europa centrale l'inclinazione ideale è di 30° - 40°.
	Questo simbolo indica che si devono indossare guanti protettivi idonei! Attenersi alle istruzioni onde evitare che le mani urtino oggetti o entrino in contatto con sostanze termiche o chimiche!		Classe di isolamento III
	Avvertenze di sicurezza Istruzioni per l'uso	ta	Massima temperatura ambiente
	Il marchio UKCA garantisce la conformità con le direttive specifiche per il prodotto in Gran Bretagna. (Il marchio UKCA è valido soltanto per la Gran Bretagna.)		

NL/BE

IT/CH/MT

Lampada LED a energia solare

● Uso conforme alla destinazione d'uso

Il prodotto è destinato all'illuminazione in ambienti esterni. Il prodotto è destinato esclusivamente all'uso privato e non all'uso commerciale e si presta solamente alle destinazioni d'uso descritte.

● Descrizione dei componenti

- | | |
|--|---------------------------------------|
| 1 Alloggiamento della cella fotovoltaica | 5 Interruttore ON/OFF (ACCESO/SPENTO) |
| 2 Paralume | 6 Viti di fissaggio |
| 3 Asta | 7 Coperchio del vano portabatterie |
| 4 Picchetto | 8 Batteria ricaricabile |

● Contenuto della confezione

- | | |
|--|-----------------------------------|
| 4 alloggiamenti della cella fotovoltaica con LED e batteria ricaricabile | 4 aste |
| 4 paralumi | 4 picchetti |
| | 1 manuale di istruzioni per l'uso |

● Specifiche tecniche

- | | |
|---|--|
| Tensione di esercizio: | 1,2V=== |
| Batteria ricaricabile: | 1 batteria Ni-MH/AAA/1,2V=== |
| Lampadina: | 1 LED (non sostituibile) |
| Potenza: | max. 22 mW |
| Tipo di protezione: | IP44 (protetto contro gli spruzzi d'acqua) |
| Cella fotovoltaica: | 40 x 40 mm (L x l) |
| Durata d'illuminazione (a batteria completamente carica): | 8 ore |
| Temperatura di esercizio: | da 0 °C a 40 °C |

Temperatura di conservazione: da -10 °C a 45 °C
Umidità di conservazione: da 40 a 75% RH
Dimensioni: 6 x 6 x 39 cm (per il modello A), Ø 7,5 x 37 cm (per il modello C)

Peso netto: 220 g (incl. batteria) (per modello A), 100 g (incl. batteria) (per modello C)

Avvertenze di sicurezza

CONSERVARE TUTTE LE INDICAZIONI E LE AVVERTENZE DI SICUREZZA PER EVENTUALI CONSULTAZIONI FUTURE!

- Questo prodotto può essere usato da bambini dagli 8 anni in su e da persone con capacità fisiche, sensoriali o mentali limitate, oppure senza esperienza e conoscenza in merito, soltanto se sorvegliate oppure istruite circa un uso sicuro del prodotto e se dimostrano di comprendere i pericoli a esso connessi. I bambini non devono giocare con il prodotto. La pulizia e la manutenzione eseguibili dall'utente non possono essere effettuate da bambini senza la supervisione di un adulto.
- Non utilizzare il prodotto se si rilevano danneggiamenti.
- La lampadina non è sostituibile.
- Se la lampadina giunge al termine del proprio ciclo di servizio, l'intero prodotto deve essere sostituito.

● Avvertenze di sicurezza specifiche per il prodotto

- Assicurarsi che la cella fotovoltaica non sia sporca. Ciò ridurrebbe le prestazioni della cella fotovoltaica.

Avvertenze di sicurezza per batterie/accumulatori

- PERICOLO DI MORTE!** Tenere le batterie/gli accumulatori fuori dalla portata dei bambini. In caso di ingerimento consultare subito un medico!
- L'ingerimento può provocare ustioni, perforazione di tessuti molli e la morte. Eventuali ustioni gravi possono comparire anche nel corso delle 2 ore successive all'ingerimento.
- PERICOLO DI ESPLOSIONE!** Non ricaricare mai batterie non ricaricabili. Non cortocircuitare e/o aprire le batterie o gli accumulatori. Ne conseguirebbe un rischio di incendio, surriscaldamento o scoppio.
- Non gettare mai le batterie/gli accumulatori nel fuoco o in acqua.
- Non esercitare alcuna pressione meccanica sulle batterie/sugli accumulatori.

Rischio di perdita di liquido dalle batterie/dagli accumulatori

- Evitare condizioni e temperature estreme che possano ripercuotersi sulle batterie/sugli accumulatori, quali ad esempio la vicinanza a termosifoni o l'irraggiamento solare diretto.
- Evitare il contatto delle sostanze chimiche con la pelle, gli occhi e le mucose in caso di fuoriuscita del liquido dalle batterie/dagli accumulatori! Sciacquare subito le aree colpite con acqua pulita e consultare immediatamente un medico!
- INDOSSARE GUANTI PROTETTIVI!** Batterie e accumulatori danneggiati o che presentano perdite possono corrodere la pelle in caso di contatto. Pertanto, in questo caso indossare sempre guanti di protezione adatti.
- Nel caso di perdita di liquido delle batterie/degli accumulatori, rimuoverli subito dal prodotto per evitare danneggiamenti.
- Rimuovere le batterie/gli accumulatori, quando il prodotto non viene utilizzato a lungo.

Rischio di danneggiamento del prodotto

- Utilizzare esclusivamente il tipo di batterie/di accumulatori indicato!

- Inserire le batterie/gli accumulatori secondo il contrassegno della polarità (+) e (-) sulla batteria/sull'accumulatore del prodotto.
- Pulire i contatti della batteria/dell'accumulatore e quelli presenti nel vano portabatterie con un panno asciutto e privo di lanugine o un bastoncino cotonato prima dell'inserimento!
- Rimuovere immediatamente le batterie/gli accumulatori esausti dal prodotto.

● Funzionamento

In presenza di irradiazione solare, la cella fotovoltaica installata nel prodotto trasforma la luce in energia elettrica e la accumula in una batteria ricaricabile Ni-MH. Accendere il prodotto tramite l'interruttore ON/OFF [5]. Il prodotto si accende automaticamente al sopraggiungere dell'oscurità. Il LED integrato è una lampadina a lunga durata e a risparmio energetico. La durata dell'illuminazione dipende dall'irraggiamento solare, dall'angolo di incidenza della luce sulla cella fotovoltaica e dalla temperatura (la capacità delle batterie dipende dalla temperatura). L'ideale è rappresentato da un angolo di incidenza verticale in presenza di una temperatura superiore al punto di congelamento. La batteria ricaricabile [8] raggiunge la sua capacità massima soltanto dopo che sono stati eseguiti diversi cicli di ricarica e scaricamento.

● Funzionamento nel periodo invernale

A causa della bassa irradiazione solare, in inverno è possibile incorrere in una carica ridotta della batteria e può ridursi di conseguenza il rendimento del prodotto. Controllare pertanto che la cella fotovoltaica non venga coperta dall'ombra per tutto il giorno nonostante la bassa posizione del sole.

● Messa in funzione

Nota: rimuovere completamente il materiale di imballaggio.

● Montaggio del prodotto

Montare il prodotto come descritto nelle figure A, C, D:

1. Per il modello A: estrarre l'alloggiamento della cella fotovoltaica [1] dal paralume [2] (vedi fig. A).
Per il modello C: ruotare l'alloggiamento della cella fotovoltaica [1] in senso antiorario per staccarlo dal paralume [2] (vedi fig. A).
2. Muovere l'interruttore ON/OFF [5] in posizione "ON" per accendere la luce.
3. Inserire l'alloggiamento della cella fotovoltaica [1] nel paralume [2]. Per il modello C ruotare saldamente l'alloggiamento della cella fotovoltaica [1] in senso orario.
4. Infilare il paralume [2] sull'asta [3].
5. Estrarre il picchetto [4] dall'asta [3] e posizionare il picchetto [4] nell'asta [3] con la punta verso il basso (vedi fig. C).
6. Il prodotto è ora pronto per l'uso (vedi fig. D).

● Collocazione del prodotto

- Inserire il prodotto montato, per quanto possibile, nel terreno (erba, aiuola di fiori) affinché sia stabile.
- Accertarsi che il prodotto sia posizionato in modo sicuro. Non applicare forza durante il montaggio e l'installazione, ad es. con colpi di martello. Ciò danneggerebbe il prodotto. Per ottenere un risultato ottimale, installare il prodotto in un luogo dove la cella fotovoltaica sia esposta il più a lungo possibile alla luce diretta del sole.
- Assicurarsi che la cella fotovoltaica non subisca l'influsso di un'altra fonte di luce come per es. l'illuminazione di strade o dei cortili, poiché la luce in questo caso non si accenderebbe al sopraggiungere dell'oscurità.
- In presenza di scarsa luminosità, la luce si accende automaticamente mentre, in presenza di un'illuminazione normale, la luce si spegne di nuovo.

● Sostituzione della batteria ricaricabile

Per raggiungere una prestazione ottimale, la batteria ricaricabile deve essere sostituita ogni 12 mesi.

1. Estrarre l'alloggiamento della cella fotovoltaica [1] dal paralume [2]. Per il modello C ruotare a tal fine l'alloggiamento della cella fotovoltaica [1] in senso antiorario (vedi fig. A). Spegner la luce tramite l'interruttore ON/OFF [5], muovendo quest'ultimo in posizione "OFF".
2. Svitare le viti di fissaggio [6] con un piccolo cacciavite a croce. Infine, con un cacciavite a taglio sollevare il coperchio del vano portabatterie [7] dell'alloggiamento della cella fotovoltaica [1] (vedi fig. B).
3. Assicurarsi di non danneggiare cavi o raccordi (vedi fig. B).
4. Sostituire la batteria ricaricabile vecchia [8] con una nuova. Durante l'inserimento, assicurarsi di rispettare la corretta polarità. Questa è indicata all'interno del vano batterie. Utilizzare soltanto batterie ricaricabili della tipologia indicata (vedi "Specifiche tecniche").
5. Chiudere il vano portabatterie [7] e fissare le viti di fissaggio [6] con un piccolo cacciavite a croce. Spostare l'interruttore ON/OFF [5] in posizione "ON".
6. Unire nuovamente l'alloggiamento della cella fotovoltaica [1] con il paralume [2]. Infine assemblare le altre componenti del prodotto (vedi fig. C).

● Caricamento della batteria ricaricabile

Accertarsi che il prodotto sia acceso quando la batteria ricaricabile è in carica. Durante l'utilizzo della cella fotovoltaica, il tempo impiegato dalle batterie ricaricabili per ricaricarsi dipende dall'intensità dell'irraggiamento solare e dall'angolo di incidenza della luce sulla cella fotovoltaica stessa. Collocare la cella fotovoltaica nella posizione più perpendicolare possibile rispetto all'angolo di incidenza della luce. In questo modo si otterrà la massima intensità di irraggiamento.

● Manutenzione e pulizia

Il LED non è sostituibile. Il prodotto non necessita manutenzione, a parte la necessaria sostituzione della batteria ricaricabile.

- Pulire regolarmente il prodotto con un panno asciutto e privo di pelucchi. In caso di sporco ostinato, utilizzare un panno leggermente inumidito.

● Conservazione in caso di inutilizzo

- Prima della conservazione le batterie devono essere rimosse.
- Conservare il prodotto preferibilmente nella confezione originale, in un luogo asciutto e protetto dall'irraggiamento solare diretto.

● Risoluzione degli errori

Nota: il prodotto contiene componenti elettronici sensibili. Quindi è possibile che venga disturbato dalla presenza di apparecchi a trasmissione radio nelle immediate vicinanze. Se si rilevano interferenze, rimuovere tali fonti di interferenza dalle vicinanze del prodotto.

Nota: le scariche elettrostatiche possono provocare malfunzionamenti. In caso di tali malfunzionamenti, rimuovere per poco tempo la batteria ricaricabile e inserirla nuovamente.

Problema	Causa	Soluzione
La luce non si accende, anche se il prodotto è stato esposto tutto il giorno alla luce solare.	Fonti di illuminazione artificiali, ad esempio l'illuminazione stradale, interferiscono con il prodotto.	Montare il prodotto in un punto in cui altre fonti di illuminazione non possano interferire con esso.

Problema	Causa	Soluzione
La luce non si accende o resta accesa solo per poco tempo.	La batteria ricaricabile è rotta oppure la luce del giorno non è sufficiente.	Sostituire la batteria ricaricabile oppure montare il prodotto in un luogo in cui possa ricevere maggiore luce solare.

● Smaltimento

Imballaggio:

L'imballaggio è composto da materiali ecologici che possono essere smaltiti presso i siti di raccolta locali per il riciclo.



Observare l'identificazione dei materiali di imballaggio per lo smaltimento differenziato, i quali sono contrassegnati da abbreviazioni (a) e da numeri (b) con il seguente significato: 1-7: plastiche/20-22: carta e cartone/80-98: materiali compositi.

Prodotto:



Informarsi presso l'amministrazione comunale o locale circa le possibilità di smaltimento del prodotto usato.



Il simbolo a lato, raffigurante un bidone dei rifiuti su ruote barrato, indica che il presente apparecchio è soggetto alla direttiva 2012/19/UE. Tale direttiva stabilisce che, finita la sua vita utile, questo apparecchio non debba essere smaltito con la normale spazzatura domestica, bensì debba essere consegnato a centri di raccolta appositi, a centri per il riciclaggio o a impianti per lo smaltimento dei rifiuti.



Il prodotto, i suoi accessori e i materiali di imballaggio sono riciclabili e soggetti alla responsabilità estesa

IT/CH/MT

IT/CH/MT

del produttore. Per un migliore trattamento dei rifiuti, smaltirli separatamente seguendo i diversi simboli della raccolta differenziata. Il logo Triman è valido solamente per la Francia.

Tale smaltimento è gratuito.

Rispettare l'ambiente e smaltire il prodotto in maniera corretta.

Batterie/accumulatori:



Lo smaltimento scorretto di batterie/accumulatori danneggia l'ambiente.

Le batterie/accumulatori difettosi o esausti devono essere smaltiti ai sensi della DIRETTIVA 2023/1542. Consegnare le batterie/accumulatori presso i centri di raccolta locali preposti.

Il simbolo del secchio della spazzatura barrato presente sulle batterie/accumulatori indica che queste batterie/accumulatori non possono essere smaltiti con i normali rifiuti domestici. Rimuovere le batterie/il pacchetto batteria dal prodotto prima dello smaltimento. Questi componenti possono contenere metalli tossici pesanti e sono soggetti a procedure di smaltimento speciali.

I simboli chimici dei metalli pesanti sono i seguenti: Cd = Cadmio, Hg = Mercurio, Pb = Piombo.

● Garanzia

Il prodotto è stato fabbricato accuratamente secondo severe direttive di qualità ed è stato controllato meticolosamente prima della consegna. In caso di difetti di materiale o fabbricazione l'acquirente può far valere diritti legali nei confronti del venditore. La nostra garanzia sotto riportata non costituisce alcun limite ai diritti legali dell'acquirente.

Questo prodotto è garantito per 3 anni con decorrenza dalla data di acquisto. La garanzia decorre dalla data d'acquisto. Conservare lo scontrino originale in un posto sicuro perché questo documento viene richiesto come prova dell'avvenuto acquisto.

Tutti i danni o difetti presenti già al momento dell'acquisto devono essere comunicati subito dopo l'apertura della confezione.

Se entro 3 anni dalla data di acquisto di questo prodotto si rileva un difetto di materiale o di fabbricazione, noi procederemo, a nostra discrezione, alla riparazione o sostituzione gratuita del prodotto o al rimborso del prezzo di acquisto. Un eventuale intervento in garanzia non prolunga né rinnova il periodo di garanzia stesso. Ciò vale anche per le parti sostituite e riparate.

Questa garanzia decade in caso di danneggiamento oppure uso o manutenzione impropri del prodotto.

La prestazione in garanzia vale per difetti del materiale o di fabbricazione. Questa garanzia non si estende a componenti del prodotto esposti a normale logorio, che possono pertanto essere considerati come componenti soggetti a usura (esempio capacità della batteria, calcificazione, lampade, pneumatici, filtri, spazzole...). La garanzia non si estende altresì a danni che si verificano su componenti delicati (esempio interruttori, parti realizzate in vetro, schermi, accessori vari) nonché danni derivanti dal trasporto o altri incidenti.

Il periodo di garanzia di questo prodotto vale anche per la batteria.

● Gestione dei casi in garanzia

Per garantire un rapido disbrigo delle proprie pratiche, seguire le istruzioni seguenti:

Per ogni richiesta si prega di conservare lo scontrino e il codice dell'articolo (IAN 495411_2510) come prova d'acquisto. Il numero d'articolo può essere dedotto dalla targhetta, da un'incisione, dal frontespizio delle istruzioni (in basso a sinistra) oppure dall'adesivo applicato sul retro o sul lato inferiore. In caso di disfunzioni o avarie, contattare innanzitutto i partner di assistenza elencati di seguito telefonicamente oppure via e-mail.

Si può inviare il prodotto ritenuto difettoso all'indirizzo del centro di assistenza indicato con spedizione esente da affrancatura, completo del documento di acquisto (scontrino) e della descrizione del difetto, specificando anche quando tale difetto si è verificato.

● Assistenza

IT Assistenza Italia

Tel.: 800 781188
E-Mail: owim@lidl.it

CH Assistenza Svizzera

Tel.: 0800 56 44 33
E-Mail: owim@lidl.ch

MT Assistenza Malta

Tel.: 800 62230
E-Mail: owim@lidl.com.mt

CE IP44 UK CA

IT/CH/MT

IT/CH/MT

Indicaciones de advertencia y símbolos empleados		Los símbolos representados se utilizan en el manual de instrucciones, el embalaje y el aparato.	
	¡PELIGRO! Este símbolo con la palabra indicadora «PELIGRO» señala un peligro con un nivel de riesgo alto que, si no se evita, provocaría lesiones graves o incluso la muerte.		¡PRECAUCIÓN! Este símbolo con la palabra indicadora «PRECAUCIÓN» señala un peligro con un nivel de riesgo bajo que, si no se evita, puede provocar lesiones leves o moderadas.
	¡ADVERTENCIA! Este símbolo con la palabra indicadora «ADVERTENCIA» señala un peligro con un nivel de riesgo medio que, si no se evita, puede provocar lesiones graves o incluso la muerte.		¡ATENCIÓN! Este símbolo con la palabra indicadora «ATENCIÓN» señala el peligro de que pueda producirse un daño material.
	Leer las instrucciones de uso antes de la utilización		NOTA: Este símbolo con la palabra indicadora «NOTA» ofrece información útil adicional.
	Corriente/tensión continua		El marcado CE atestigua la conformidad con las normativas de la UE aplicables al producto.
	En caso de poca claridad, el producto se enciende de forma automática y, con claridad normal, se vuelve a apagar. Asegúrese de que el panel solar no recibe la influencia de otra fuente de luz, como p. ej. el alumbrado de una finca o de la calle pues, de ser así, el producto no se encenderá al anochecer.		El panel solar requiere la mayor incidencia directa de luz solar posible. Punto cardinal: La orientación óptima es hacia el sur. Elija preferentemente una orientación con una ligera desviación hacia el oeste en lugar de una ligera desviación hacia el este. Orientación horizontal: La orientación horizontal del panel solar depende de la latitud geográfica del lugar de montaje. El ángulo ideal para Europa Central es de 30°-40°.
	¡Este símbolo indica que se deben utilizar guantes de protección adecuados! ¡Siga las instrucciones para evitar que las manos choquen contra objetos o entren en contacto con sustancias térmicas o químicas!		Clase de protección III
	Indicaciones de seguridad Instrucciones de uso	ta	Temperatura ambiental máxima
	El marcado UKCA atestigua la conformidad con las normativas aplicables al producto en Gran Bretaña. (El marcado UKCA solo es válido en Gran Bretaña.)		

Lámparas solares led

● Especificaciones de uso

El producto sirve para la iluminación de áreas exteriores. Este producto es solo para el uso privado, no ha sido concebido para un uso comercial ni para otros usos diferentes al previsto.

● Descripción de los componentes

- | | | | |
|--|----------------------------|--|--|
| | Carcasa de la célula solar | | Interruptor ON/OFF (ENCENDIDO/APAGADO) |
| | Pantalla de la lámpara | | Tornillos de fijación |
| | Barra | | Tapa del compartimento de la batería |
| | Piqueta | | Batería |

● Volumen de suministro

- | | |
|--|---------------------------|
| 4 carcacas de célula solar con LED y batería | 4 barras |
| 4 pantallas de lámpara | 4 piquetas |
| | 1 manual de instrucciones |

● Características técnicas

- Tensión de servicio: 1,2V===
Batería: 1 x batería Ni-MH/AAA/1,2V===
Bombilla: 1 x LED (no intercambiable)
Potencia: máx. 22 mW
Tipo de protección: IP44 (protegido contra salpicaduras de agua)
- Célula solar: 40 x 40 mm (largo x ancho)
Duración de luz (con batería cargada): 8 horas
Temperatura de funcionamiento: 0 °C a 40 °C
Temperatura de almacenamiento: -10 °C a 45 °C
Humedad de almacenamiento: 40 a 75 % HR

- Dimensiones: 6 x 6 x 39 cm
(para el modelo A),
Ø 7,5 x 37 cm
(para el modelo C)
Peso neto: 220 g (incluyendo la pila)
(para el modelo A),
100 g (incluyendo la pila)
(para el modelo C)

⚠ Advertencias de seguridad

¡CONSERVE TODAS LAS INSTRUCCIONES DE SEGURIDAD PARA FUTURAS CONSULTAS!

- Este producto puede ser utilizado por niños mayores de 8 años, así como por personas con capacidades físicas, sensoriales o mentales reducidas o que cuenten con poca experiencia y falta de conocimientos, siempre y cuando se les haya enseñado cómo utilizar el producto de forma segura y hayan comprendido los peligros que pueden resultar de un mal uso del mismo. No deje que los niños jueguen con el producto. Las labores de limpieza y mantenimiento no pueden ser efectuadas por niños sin la supervisión de un adulto.
- Nunca utilice el producto si detecta algún tipo de daño.
- La bombilla no es reemplazable.
- Si la bombilla falla al final de su vida útil, deberá reemplazar todo el producto.

● Indicaciones de seguridad específicas del producto

- Procure que la célula solar no se ensucie. Esto disminuye la potencia de la célula solar.

⚠ Indicaciones de seguridad sobre las pilas/baterías

- ¡PELIGRO DE MUERTE!** Mantenga las pilas/baterías fuera del alcance de los niños. ¡En caso de ingestión, acuda inmediatamente a un médico!

- La ingestión puede provocar quemaduras, perforaciones de tejidos blandos y la muerte. Las quemaduras graves pueden aparecer pasadas 2 horas tras la ingestión.
- ¡PELIGRO DE EXPLOSIÓN!** No recargue nunca pilas no recargables. No ponga las pilas/baterías en cortocircuito ni tampoco las abra. Estas podrían recalentarse, explotar o provocar un incendio.
- Nunca arroje pilas/baterías al fuego o al agua.
- No aplique cargas mecánicas sobre las pilas/baterías.

Riesgo de sulfatación de las pilas/baterías

- Evite condiciones y temperaturas extremas que puedan influir en el funcionamiento de las pilas/baterías, por ejemplo, acercarlas a un radiador o exponerlas directamente a la luz solar.
- ¡Si las pilas/baterías se sulfatan, evite el contacto de la piel, los ojos y las mucosas con los productos químicos! ¡En caso de entrar en contacto con el ácido, lave inmediatamente la zona afectada con abundante agua y busque atención médica!
- ¡UTILICE GUANTES DE SEGURIDAD!** Las pilas/baterías sulfatadas o dañadas pueden provocar abrasiones al entrar en contacto con la piel. Por tanto, es imprescindible el uso de guantes de protección en estos casos.
- En caso de sulfatación de las pilas/baterías, retírelas inmediatamente del producto para evitar daños.
- Retire las pilas/baterías del producto si no va a utilizarlo durante un período de tiempo prolongado.

Riesgo de daño del producto

- ¡Utilice exclusivamente el tipo de pila/batería indicado!
- Introduzca las pilas/baterías teniendo en cuenta la polaridad marcada con (+) y (-) tanto en las pilas/baterías como en el producto.
- ¡Limpie los contactos de la pila/batería y en el compartimento de las pilas antes de la inserción con un paño seco y libre de pelusas o un bastoncillo de algodón!
- Retire inmediatamente las pilas/baterías agotadas del producto.

● Funcionamiento

La célula solar integrada del producto transforma la luz solar incidente en energía eléctrica y la almacena en la batería Ni-MH. Encienda el producto con el interruptor ON/OFF . El producto se enciende automáticamente cuando empieza a oscurecer. El LED de la lámpara tiene una vida útil muy larga y un consumo de energía mínimo. La duración de la luz depende de la radiación solar, del ángulo de incidencia de la luz sobre la célula solar y de la temperatura (debido a la dependencia de la temperatura de la batería). El ángulo de incidencia ideal es vertical con temperaturas por encima del punto de congelación. La batería alcanza su máxima capacidad tras varios ciclos de carga y descarga.

● Uso en invierno

Debido a la baja incidencia de la radiación solar en invierno, es posible que disminuya la carga de la batería y se reduzca así la potencia del producto. Por ello, compruebe que la célula solar no queda a la sombra durante todo el día a pesar de la posición baja del sol.

● Puesta en funcionamiento

Nota: Retire completamente el material de embalaje.

● Instalar el producto

Monte el producto tal y como se muestra en las ilustraciones A, C, D:

- Para el modelo A: retire la carcasa de la célula solar de la pantalla de la lámpara (ver fig. A).
Para el modelo C: gire la carcasa de la célula solar en el sentido contrario a las agujas del reloj y sáquela de la pantalla de la lámpara (ver fig. A).
- Para encender la luz, coloque el interruptor ON/OFF en la posición «ON».

- Coloque la carcasa de la célula solar en la pantalla de la lámpara . Para el modelo C, enrosque la carcasa de la célula solar en el sentido de las agujas del reloj.
- Coloque la pantalla de la lámpara sobre la barra .
- Saque la piqueta de la barra e inserte la piqueta con la punta indicando hacia abajo en la barra (ver fig. C).
- El producto ya está listo para su uso (ver fig. D).

● Colocar el producto

- Clave el producto ya montado en el suelo (césped, arriates) lo suficiente para que se mantenga estable.
- Asegúrese de que el producto se encuentra firmemente insertado. No aplique fuerza excesiva al montarlo y/o colocarlo, por ej. martillazos. Esto puede dañar el producto. Para obtener un resultado óptimo, coloque el producto en un lugar en el que la célula solar esté expuesta el mayor tiempo posible directamente a la luz solar.
- Asegúrese de que la célula solar no recibe la influencia de otra fuente de luz, como p.ej. el alumbrado de una finca o de la calle pues, de ser así, la luz no se encenderá al anochecer.
- En caso de poca claridad, la luz se enciende de forma automática y con claridad normal, la luz se vuelve a apagar.

● Sustitución de la batería

Para conseguir el mejor rendimiento, debería cambiar la batería cada 12 meses.

- Separe la carcasa de la célula solar de la pantalla de la lámpara . Para el modelo C, gire la carcasa de la célula solar en el sentido contrario a las agujas del reloj (ver fig. A). Apague la luz con el interruptor ON/OFF colocando el interruptor en la posición «OFF».
- Afloje los tornillos de fijación utilizando un destornillador de estrella. A continuación, levante la tapa del compartimento de la batería .

- de la carcasa de la célula solar utilizando un destornillador plano (ver fig. B).
- Asegúrese de no dañar ningún cable o conexión (ver fig. B).
- Cambie la batería antigua por una nueva. Al introducir la batería, asegúrese de que la polaridad sea la correcta. Esta se especifica en el compartimento de las baterías. Utilice únicamente baterías del tipo recomendado (ver «Características técnicas»).
- Cierre la tapa del compartimento de la batería , apriete los tornillos de fijación utilizando un destornillador de estrella. Ponga el interruptor ON/OFF en posición «ON».
- Vuelva a conectar la carcasa de la célula solar en la pantalla de la lámpara . A continuación, monte las demás piezas del producto (ver fig. C).

● Cargar la batería

Tenga en cuenta que el producto deberá estar encendido mientras la batería se carga. La duración de la recarga de la batería al usar la célula solar depende de la intensidad de la radiación solar y del ángulo de incidencia de los rayos solares en la célula solar. Coloque la célula solar lo más vertical posible con respecto del ángulo de incidencia de la luz. De esta manera obtendrá la mayor intensidad de radiación.

● Mantenimiento y limpieza

La bombilla LED no es reemplazable. El producto no requiere mantenimiento alguno, con excepción del cambio de batería.

- Limpie el producto periódicamente con un paño seco sin pelusas. Para la suciedad más persistente, utilice un paño ligeramente humedecido.

● Almacenamiento en caso de no utilizar el producto

- Las pilas deben retirarse antes del almacenamiento.
- Guarde el producto en un lugar seco y protegido de la luz solar directa, preferiblemente en su embalaje original.

● Solucionar problemas

Nota: El producto contiene componentes electrónicos sensibles. Por ello, la proximidad de aparatos de radiotransmisión puede afectar al producto. En caso de detectar daños en el funcionamiento, retire las fuentes de interferencias del entorno del producto.

Nota: Las cargas electrostáticas pueden producir fallos de funcionamiento. Si se dan tales fallos, retire unos instantes la batería e introdúzcala de nuevo.

Problema	Causa	Solución
La luz no se enciende a pesar de que el producto ha recibido los rayos del sol todo el día.	Las fuentes de luz artificial, por ej. la luz de las farolas, interfieren con el producto.	Monte el producto en un lugar donde no pueda verse afectado por otras fuentes luminosas.
La luz no se enciende o solo lo hace brevemente.	La batería está defectuosa o la luz del día no ha sido suficiente.	Sustituya la batería o monte el producto en un lugar donde reciba más luz solar.

● Eliminación

Embalaje:

El embalaje está compuesto por materiales no contaminantes que pueden ser desechados en el centro de reciclaje local.



Tenga en cuenta el distintivo del embalaje para la separación de residuos.

Está compuesto por abreviaturas (a) y números (b) que significan lo siguiente: 1-7: plásticos/20-22: papel y cartón/80-98: materiales compuestos.

Producto:



Para obtener información sobre las posibilidades de eliminación del producto al final de su vida útil, acuda a la administración de su comunidad o ciudad.



El símbolo de un contenedor de basura con ruedas tachado indica que este aparato está sometido a la directiva 2012/19/UE. Esta normativa estipula que este aparato no puede ser desechado con la basura doméstica una vez finalizada su vida útil, sino que debe ser entregado en uno de los puntos de recogida, reciclaje o desecho especialmente indicados para ello.



El producto, incluidos los accesorios, y el material de embalaje son reciclables y están sujetos a la responsabilidad extendida del fabricante. Deséchelos por separado siguiendo la información ilustrada de recogida selectiva para un mejor tratamiento de los residuos. El logotipo Triman se aplica solo para Francia.

Esta gestión no le supondrá ningún gasto.

Contribuya a proteger el medio ambiente y desheche los productos adecuadamente.

Pilas/acumuladores:



¡El desecho incorrecto de las pilas/baterías puede dañar el medioambiente!

Las pilas/baterías defectuosas o usadas deben reciclarse según lo indicado en el REGLAMENTO

2023/1542. Para ello, entregue las pilas/baterías en los puntos de recogida locales indicados.

El símbolo del cubo de basura tachado en las pilas o baterías significa que no debe tirar las pilas y las baterías en la basura doméstica. Retire las baterías/paquete de pilas del producto antes de desecharlo. Pueden contener metales pesados tóxicos sujetos a la normativa en materia de residuos especiales.

Los símbolos químicos de los metales pesados son: Cd = Cadmio, Hg = Mercurio, Pb = Plomo.

● Garantía

El producto ha sido fabricado según normas de calidad exigentes y ha sido probado minuciosamente antes de la entrega. En caso de fallos de material o de fabricación, dispone de derechos legales frente al vendedor del producto. Nuestra garantía mencionada a continuación no restringe sus derechos legales de ningún modo.

La garantía para este producto es de 3 años a partir de la fecha de compra. La garantía empieza el día de la fecha de compra. Conserve el justificante de compra original en un lugar seguro, ya que este documento es necesario para demostrar la compra.

Todos los daños o defectos ya presente en el momento de la compra deben informarse inmediatamente tras desembalar el producto.

Si el producto presenta defectos de material o fabricación en los 3 años a partir de la fecha de compra, lo repararemos o sustituiremos, según nuestra elección, gratuitamente para usted. El período de garantía no se extiende por una reclamación de garantía aprobada. Esto también es aplicable a las piezas sustituidas y reparadas.

La garantía pierde su validez si el producto se daña o se utiliza o mantiene de forma inadecuada.

La garantía cubre defectos de material y fabricación. Esta garantía no cubre las piezas del producto

sujetas a un uso y desgaste normal y, por lo tanto, consideradas piezas de desgaste (por ej. pilas, mangueras, cartuchos de tinta) ni los daños a las piezas frágiles, por ej. interruptores o piezas de cristal.

En este producto, el periodo de garantía también se aplica a la batería.

● Tramitación de la garantía

Para garantizar una rápida tramitación de su consulta, tenga en cuenta las siguientes indicaciones:

Para realizar cualquier consulta, tenga a mano el recibo y el número de artículo (IAN 495411_2510) como justificante de compra. Encontrará el número de artículo en una inscripción de la placa identificativa, en la portada de las instrucciones (abajo a la izquierda) o en una pegatina en la parte posterior o inferior. Si el producto fallase o presentase algún defecto, póngase primero en contacto con el departamento de asistencia indicado, ya sea por teléfono o correo electrónico. Puede enviarnos el producto defectuoso libre de franqueo adjuntando el recibo de compra (ticket de compra) e indicando dónde está y cuándo ha ocurrido el fallo a la dirección de asistencia que le indicamos.

● Asistencia

ES Asistencia en España

Tel.: 900984989

E-Mail: owim@idl.es

CE IP44 UK CA

ES

ES

Avisos e símbolos utilizados	
Os símbolos apresentados são utilizados no manual de instruções, na embalagem e no aparelho.	
	PERIGO! Este símbolo com a palavra de sinalização "PERIGO" indica um perigo com um elevado grau de risco que, se não for evitado, resultará em ferimentos graves ou morte.
	AVISO! Este símbolo com a palavra de sinalização "AVISO" indica um perigo com um grau de risco médio que, se não for evitado, pode causar ferimentos graves ou a morte.
	Ler o manual de instruções antes da utilização
	Corrente/tensão contínua
	A marca CE confirma a conformidade com as diretivas da UE aplicáveis ao produto.
	CUIDADO! Este símbolo com a palavra de sinalização "CUIDADO" indica um perigo com um nível de risco baixo que, se não for evitado, pode resultar em lesões ligeiras ou moderadas.
	ATENÇÃO! Este símbolo com a palavra de sinalização "ATENÇÃO" indica o perigo de possíveis danos materiais.
	NOTA: este símbolo acompanhado da palavra de sinalização "NOTA" oferece mais informações adicionais úteis.
	O painel solar necessita da maior quantidade possível de luz solar direta. Direção: O melhor alinhamento é para sul. Dê preferência a uma orientação com um ligeiro desvio para oeste em vez de um ligeiro desvio para este. Alinhamento horizontal: O alinhamento horizontal do painel solar depende da latitude geográfica do local de montagem. Na Europa Central, o ângulo ideal é de 30°-40°.
	Este símbolo indica que devem ser usadas luvas de proteção adequadas! Siga as instruções para evitar que as mãos batam em objetos ou entrem em contacto com substâncias térmicas ou químicas!
	Indicações de segurança Indicações de manuseamento
	A marca UKCA atesta a conformidade do produto com as regulamentações aplicáveis em vigor na Grã-Bretanha. (A marca UKCA aplica-se exclusivamente ao mercado da Grã-Bretanha.)

Candeeiros solares LED

● Utilização correta

O produto é usado para a iluminação de espaços ao ar livre. O produto destina-se apenas para uso privado, não para uso comercial e apenas para as áreas de aplicação especificadas.

● Descrição das peças

- | | |
|---------------------------|---------------------------------------|
| 1 Carcaça da célula solar | 5 Interruptor ON/OFF (LIGAR/DESLIGAR) |
| 2 Abajur | 6 Parafusos de fixação |
| 3 Barra | 7 Tampa do compartimento da pilha |
| 4 Estaca | 8 Pilha |

● Material fornecido

- | | |
|---|------------------------|
| 4 Carcaça de célula solar com LED e pilha | 4 Barras |
| 4 Abajures | 4 Estacas |
| | 1 Manual de instruções |

● Dados técnicos

- Tensão de serviço: 1,2 V==
Pilha: 1 x Pilha Ni-MH/AAA/1,2 V==
Lâmpada: 1 x LED (não substituível)
Potência: máx. 22 mW
Grau de proteção: IP44 (à prova de salpicos de água)
- Célula solar: 40 x 40 mm (C x L)
Tempo de iluminação (pilha completamente carregada): 8 Horas
Temperatura de funcionamento: 0 °C a 40 °C
Temperatura de armazenamento: -10 °C a 45 °C

- Humidade de armazenamento: 40 a 75 % RH
Dimensões: 6 x 6 x 39 cm (para o modelo A), Ø 7,5 x 37 cm (para o modelo C)
Peso líquido: 220 g (incluindo pilha) (para o modelo A), 100 g (incluindo pilha) (para o modelo C)

Indicações de segurança

GUARDE TODAS AS INDICAÇÕES DE SEGURANÇA E INSTRUÇÕES PARA CONSULTA FUTURA!

- Este produto pode ser utilizado por crianças a partir dos 8 anos, assim como por pessoas com capacidades físicas, sensoriais ou mentais reduzidas ou falta de experiência e conhecimento, se forem vigiadas ou instruídas em relação ao uso seguro do produto e se compreenderem os perigos que daí possam resultar. As crianças não podem brincar com o produto. A limpeza e a manutenção a cargo do utilizador não devem ser realizadas por crianças sem a devida vigilância.
- Não utilize o produto, se detetar qualquer dano.
- A lâmpada não é substituível.
- Caso a lâmpada deixe de funcionar no final da sua vida útil, substituir o produto inteiro.

● Indicações de segurança relativas ao produto

- Certifique-se de que a célula solar não está suja. Tal reduz o desempenho da célula solar.

Indicações de segurança relativas às pilhas/baterias

- PERIGO DE MORTE!** Mantenha as pilhas e baterias fora do alcance das crianças. Se a

PT

PT

- pilha/bateria for ingerida, contacte imediatamente um médico!
- A ingestão pode causar queimaduras, perfuração de tecidos moles e morte. Podem ocorrer queimaduras graves no prazo de 2 horas após a ingestão.
- **PERIGO DE EXPLOÇÃO!** Nunca carregue pilhas não recarregáveis. Não faça ligação direta de pilhas ou baterias e/ou abra elas. As consequências poderão ser o sobreaquecimento, perigo de incêndio ou a explosão.
- Nunca atire as pilhas ou baterias para chamas ou água.
- Não exponha as pilhas ou baterias a uma carga mecânica demasiada elevada.

Risco de derrame das pilhas/baterias

- Evite condições e temperaturas extremas que possam ter efeito sobre as pilhas ou baterias, por ex. elementos de aquecimento/radiação solar direta.
- Se uma pilhas/baterias vazar, evite o contato com a pele, os olhos e tecidos e o material químico! Lave imediatamente a zona afetada com bastante água limpa abundante e consulte um médico logo que possível!
- **UTILIZAR LUVAS DE PROTEÇÃO!** As pilhas ou baterias gastas ou danificadas podem provocar queimaduras ao entrarem em contacto com a pele. Por isso, nestes casos use sempre luvas adequadas.
- Caso a pilha/bateria vaze, remova ela imediatamente do produto para evitar danos.
- Remova as pilhas ou baterias, se o produto não foi utilizado durante um longo período.

Perigo de dano ao produto

- Utilize apenas o tipo de pilha ou bateria indicado!
- Insira as pilhas/baterias de acordo com a especificação de polaridade (+) e (-) na pilha/bateria e produto.
- Limpe os contactos da pilha/bateria e o compartimento da mesma com um pano seco e sem fiapos ou um cotonete de algodão antes de a inserir!

- Retire de imediato as pilhas ou baterias gastas do produto.

● Modo de funcionamento

A célula solar integrada do produto converte a luz dos raios solares em energia elétrica, acumulando-a numa pilha NiMH. Ligue o produto com o interruptor ON/OFF [5]. O produto liga automaticamente no início da escuridão. O LED integrado é uma lâmpada económica e de vida útil prolongada. O período de iluminação depende da exposição solar, do ângulo de incidência da luz sobre a célula solar e da temperatura (devido à dependência da capacidade da pilha recarregável em relação à temperatura). O ideal é um ângulo perpendicular de incidência da luz com temperaturas acima do ponto de congelamento. A pilha [8] só atinge a sua capacidade máxima após vários ciclos de carga e descarga.

● Modo inverno

Devido à baixa incidência solar no inverno, pode ocorrer uma redução da carga da pilha e, consequentemente, uma diminuição do desempenho do produto. Verifique, portanto, se a célula solar permanece livre de sombra durante todo o dia, mesmo quando o sol está baixo.

● Colocação em funcionamento

Nota: remova completamente o material da embalagem.

● Montar produto

Monte o produto de acordo com as figuras A, C, D:

1. Para o modelo A: Retirar a carcaça da célula solar [1] do abajur [2] (ver Fig. A). Para o modelo C: Rode a carcaça da célula solar [1] no sentido anti-horário para fora do abajur [2] (ver Fig. A).
2. Coloque o interruptor ON/OFF [5] na posição "ON", para ligar a luz.

3. Coloque a carcaça da célula solar [1] no abajur [2]. Para o modelo C, aperte a carcaça da célula solar [1] no sentido horário.
4. Coloque o abajur [2] na barra [3].
5. Retire a estaca [4] da barra [3] e coloque a estaca [4] com a ponta para baixo dentro da barra [3] (ver Fig. C).
6. Agora, o seu produto está pronto para ser usado (ver Fig. D).

● Montar o produto

- Insira o produto montado no chão (relva, canteiro), de modo a que fique estável.
- Certifique-se de que existe um posicionamento seguro. Durante a montagem ou instalação, não exerça uma força excessiva, por ex. usando um martelo. Tal danifica o produto. Para obter um ótimo resultado, posicione o produto num local onde a célula solar apanhe luz solar directa e da forma mais prolongada possível.
- Certifique-se de que a célula solar não é influenciada por uma outra fonte de luz, como por ex. iluminação da entrada de casa ou iluminação rodoviária, caso contrário, a luz não se ativará ao anoitecer.
- No caso de uma luminosidade reduzida, a luz liga-se automaticamente; com uma luminosidade ambiental normal, volta a desligar-se.

● Substituir a pilha

Para obter um desempenho ideal, a pilha deve ser substituída a cada 12 meses.

1. Retire a carcaça da célula solar [1] do abajur [2]. Para o modelo C, gire a carcaça da célula solar [1] no sentido anti-horário (ver Fig. A). Desligue a luz com o interruptor ON/OFF [5], colocando o interruptor na posição "OFF".
2. Solte os parafusos de fixação [6] mediante uma pequena chave estrela. Remova depois a tampa do compartimento da pilha [7] da carcaça da célula solar [1] mediante uma chave de fenda (ver Fig. B).
3. Esteja atento para que não danifique cabos ou conexões de cabos (ver Fig. B).

4. Substitua a pilha [8] por uma nova. Durante a colocação, respeite a polaridade correta. Esta é indicada no compartimento da pilha. Utilize apenas pilhas do mesmo tipo (ver "Dados técnicos").
5. Feche a tampa do compartimento da pilha [7], aperte os parafusos de fixação [6] com uma chave de fendas de estrela pequena. Deslize o interruptor ON/OFF [5] para a posição "ON".
6. Volte a fixar a carcaça da célula solar [1] ao abajur [2]. Monte depois as outras peças do produto (ver Fig. C).

● Carregar pilha

Tenha em atenção que o produto deve estar ligado enquanto a pilha estiver em carga. O tempo de carregamento da pilha recarregável aquando da utilização da célula solar depende da intensidade da luz dos raios solares e do ângulo de incidência da luz da célula solar. Coloque a célula solar o mais vertical possível em relação ao ângulo de incidência da luz. Desta forma, obtém uma maior intensidade da radiação solar.

● Manutenção e limpeza

O LED não é substituível. O produto não necessita de manutenção até que seja necessária a substituição da pilha.

- Limpe o produto regularmente com um pano seco e que não largue firos. Em caso de maior sujidade, utilizar um pano ligeiramente humedecido.

● Armazenamento em caso de não utilização

- As pilhas devem ser removidas antes do armazenamento.
- Armazene o produto num local seco, protegido da luz solar directa, de preferência na embalagem original.

● Eliminar erros

Nota: o produto contém componentes eletrónicos sensíveis. Por isso, é possível que sofra interferência através de equipamentos de transmissão de rádio existentes nas imediações. Caso verifique interferências no funcionamento, retire essas fontes de interferências das imediações do produto.

Nota: cargas eletrostáticas podem causar interferências no funcionamento. Retire a pilha em caso de tais interferências durante algum tempo e volte a colocá-la.

Erro	Causa	Solução
A luz não se liga, embora o produto tenha estado exposto à radiação solar durante todo o dia.	Fontes de luz artificial, como, por ex. candeeiros públicos, interferem com o produto.	Monte o produto num local onde não possa sofrer interferências de outras fontes de iluminação.
A luz não se liga ou liga-se apenas por pouco tempo.	A pilha está gasta ou a luz do dia não foi suficiente.	Troque a pilha ou monte o produto num local com mais luz solar.

● Eliminação

Embalagem:

A embalagem é feita com materiais não poluentes que podem ser eliminados nos contentores de reciclagem locais.

Esteja atento à especificação dos materiais da embalagem para a separação de lixo. Estas são identificadas com abreviações (a) e números (b) com o seguinte significado: 1-7: Plásticos/20-22: Papel e papelão/80-98: Materiais compostos.

Produto:

As possibilidades de reciclagem dos artigos utilizados poderão ser averiguadas no seu Município ou Câmara Municipal.

O símbolo ao lado de um contentor de lixo riscado indica que este aparelho está abrangido pela diretiva

2012/19/UE. Esta diretiva diz que este aparelho não deve ser eliminado no lixo doméstico normal mas sim em eco centros, pontos de coleta ou empresas de eliminação especializadas para eliminação de lixo eletrónico.



O produto, incluindo os acessórios e materiais de embalagem, são recicláveis e estão sujeitos a uma responsabilidade alargada do fabricante. Elimine-os separadamente, seguindo as informações-tri (informações de triagem) ilustradas, para um melhor tratamento dos resíduos. O logotipo Triman somente vale para a França.

O produto, incluindo os acessórios e materiais de embalagem, são recicláveis e estão sujeitos a uma responsabilidade alargada do fabricante. Elimine-os separadamente, seguindo as informações-tri (informações de triagem) ilustradas, para um melhor tratamento dos resíduos. O logotipo Triman somente vale para a França.

Esta eliminação é gratuita.

Proteja o meio-ambiente e elimine corretamente.

Pilhas/acumuladores:

Dano ambiental devido a eliminação incorreta das pilhas/dos acumuladores!

As pilhas/ baterias defeituosas ou usadas devem ser eliminadas em conformidade com o REGULAMENTO 2023/1542. Devolver as pilhas/pilhas recarregáveis aos serviços de recolha locais.

O símbolo do caixote do lixo riscado com uma cruz nas pilhas ou baterias significa que não deve deitar as pilhas e baterias no lixo doméstico. Retire as pilhas/baterias recarregáveis do produto antes de o deitar fora. Estas podem conter metais pesados tóxicos e estão sujeitas a tratamento de resíduos perigosos.

Os símbolos químicos dos metais pesados são os seguintes Cd = cádmio, Hg = mercúrio, Pb = chumbo.

● Garantia

O produto foi fabricado de acordo com diretrizes de qualidade rigorosas e cuidadosamente testado antes da entrega. Em caso de defeitos materiais ou de fabrico, tem direitos legais contra o vendedor do produto. Os seus direitos legais não são limitados de forma alguma pela nossa garantia abaixo apresentada.

A garantia para este produto é de 3 anos a partir da data de compra. O período de garantia começa na data da compra. Guarde o recibo de compra original num local seguro, pois este documento é exigido como prova de compra.

Quaisquer danos ou defeitos já presentes no momento da compra devem ser comunicados imediatamente após a desembalagem do produto.

No caso de o produto apresentar um defeito de material ou de fabrico dentro de 3 anos a partir da data de compra, repará-lo-emos ou substituí-lo-emos gratuitamente, à nossa critério. O período de garantia não pode ser prolongado por uma reclamação de garantia concedida. Isto também se aplica às peças substituídas e reparadas.

Esta garantia é nula se o produto tiver sido danificado ou utilizado ou mantido de forma inadequada.

A garantia cobre defeitos de material e de fabrico. Esta garantia não cobre peças do produto sujeitas a desgaste normal e, portanto, consideradas peças consumíveis (por ex., baterias, mangueiras, cartuchos de tinta), nem cobre danos em peças frágeis, por ex., interruptores ou peças feitas em vidro.

Com a troca do aparelho, de acordo com DL 67/2003, o tempo de garantia se inicia novamente.

Com este produto, o período de garantia também se aplica à bateria.

● Procedimento no caso de ativação da garantia

De forma a garantir um rápido processamento do seu pedido, solicitamos as seguintes indicações:

Para qualquer questão, guarde o talão de compra e o número de artigo (IAN 495411_2510) como comprovativo da mesma.

Podem ver o número do artigo na placa de identificação, gravura, na folha título do manual (em baixo esquerda) ou no adesivo na lado de baixo ou de trás.

Caso erros de função ou outras falhas ocorram, entre em contato primeiramente com o seguinte departamento de serviço por telefone ou e-mail. Um produto identificado como falho, pode ser enviado gratuitamente para o endereço de serviço anexando o comprovativo de compra (nota) e a indicação da falha e quando ela ocorreu.

● Assistência técnica

PT Serviço Portugal
Tel. 800 849000
E-Mail: owim@idl.pt

CE IP44 UK CA

IX

OWIM GmbH & Co. KG
Stiftsbergstraße 1
74167 Neckarsulm
GERMANY

Model no.: HG12322A/HG12322C
Version: 03/2026

Last Information Update · Stand der Informationen · Version des informations · Stand van de informatie · Versione delle informazioni · Estado de las informaciones · Estado das informações: 01/2026 · Ident.No.: HG12322A/C012026-1