



WANNENFÜLL-/BRAUSE-ARMATUR

DE AT CH

WANNENFÜLL-/BRAUSE-ARMATUR

Montage-, Bedienungs- und Sicherheitshinweise

IT CH

MISCELATORE PER VASCA O DOCCIA

Istruzioni di montaggio, d'uso e di sicurezza

FR CH

MITIGEUR DE BAIGNOIRE / DOUCHE

Instructions de montage, d'utilisation et
consignes de sécurité

IAN 333735_1907

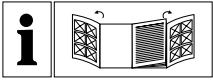

DE/AT/CH	Montage-, Bedienungs- und Sicherheitshinweise	Seite	5
FR/CH	Instructions de montage, d'utilisation et consignes de sécurité	Page	11
IT/CH	Istruzioni di montaggio, d'uso e di sicurezza	Pagina	17

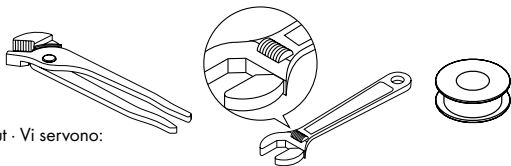

Sie benötigen · Il vous faut · Vi servono:

A

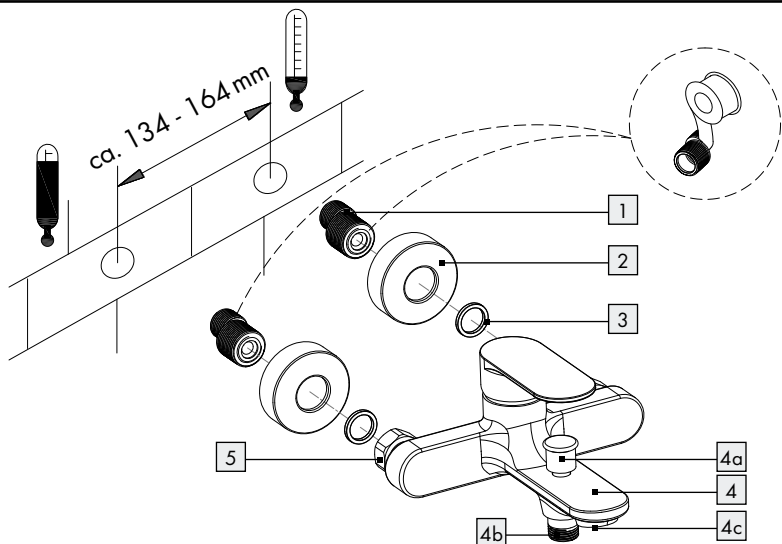

B

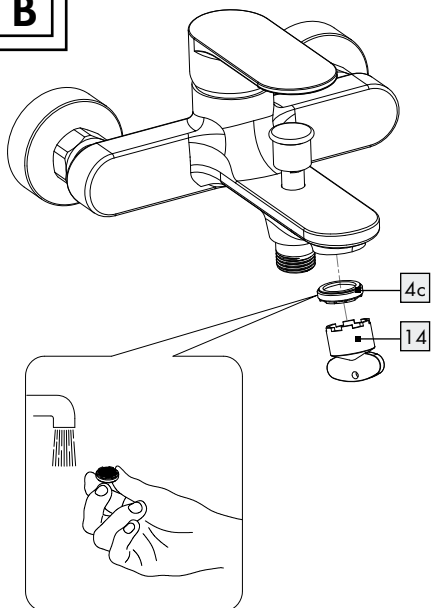

C

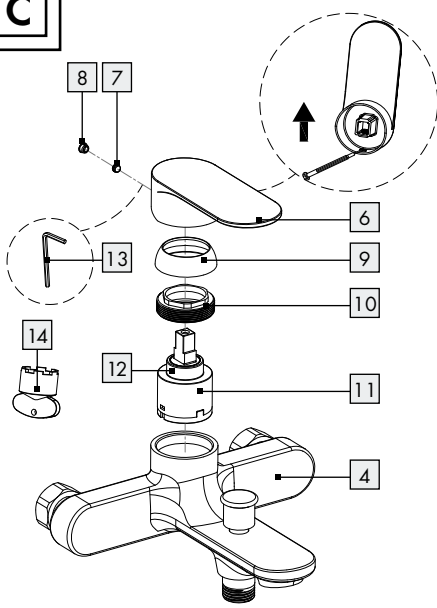

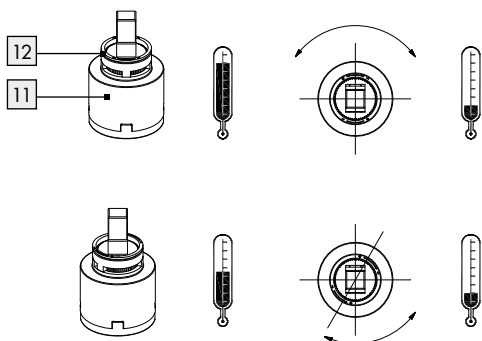
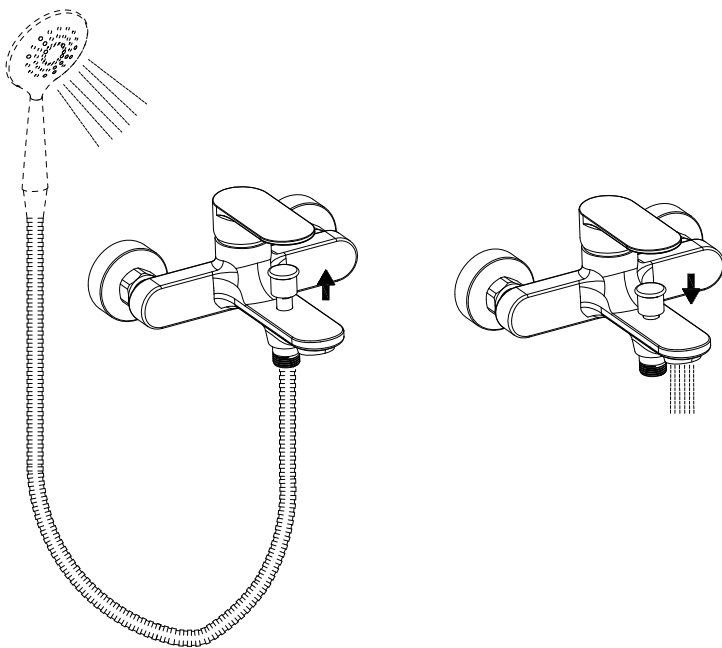
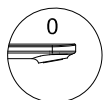
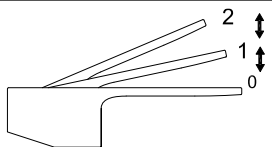
D**E****F**

Einleitung	Seite	6
Bestimmungsgemäße Verwendung	Seite	6
Teilebeschreibung	Seite	6
Technische Daten	Seite	6
Sicherheitshinweise	Seite	6
Montage	Seite	7
Armatür installieren	Seite	7
Armatür durchspülen	Seite	7
Bedienung	Seite	7
In Betrieb nehmen	Seite	7
Umschalter Wassereinlauf Wanne / Duschbrause	Seite	8
Wasserspar-Funktion	Seite	8
Temperaturbegrenzung einstellen	Seite	8
Wartung und Reinigung	Seite	8
Armatür pflegen und reinigen	Seite	8
Entsorgung	Seite	9
Informationen	Seite	9
Trinkbarkeit von Leitungswasser	Seite	9
Garantie	Seite	9
Abwicklung im Garantiefall	Seite	10
Service	Seite	10

Wannenfüll-/Brause-Armatur

● Einleitung

Wir beglückwünschen Sie zum Kauf Ihres neuen Produkts. Sie haben sich damit für ein hochwertiges Produkt entschieden. Machen Sie sich vor der ersten Inbetriebnahme mit dem Produkt vertraut. Lesen Sie hierzu aufmerksam die nachfolgende Bedienungsanleitung und die Sicherheitshinweise. Benutzen Sie das Produkt nur wie beschrieben und für die angegebenen Einsatzbereiche. Bewahren Sie diese Anleitung an einem sicheren Ort auf. Händigen Sie alle Unterlagen bei Weitergabe des Produktes an Dritte mit aus.

● Bestimmungsgemäße Verwendung

Dieses Produkt ist für alle druckfesten Warmwassersysteme wie Zentralheizung, Durchlauferhitzer, Druckboiler o.ä. geeignet. Nicht geeignet ist es für Niederdruck-Warmwasserbereiter wie z.B. Holz- oder Kohlebadöfen, Öl- oder Gasbadöfen, offene Elektrospeicher. Im Zweifelsfall wenden Sie sich bitte an einen Installateur oder Fachberater. Eine andere Verwendung als zuvor beschrieben oder eine Veränderung des Produkts ist nicht zulässig und führt zur Beschädigung. Darüber hinaus können weitere lebensgefährliche Gefahren und Verletzungen die Folge sein. Das Produkt ist nur zur Eigenanwendung, nicht für den medizinischen oder kommerziellen Gebrauch vorgesehen. Für durch unsachgemäße Verwendung entstandene Schäden übernimmt der Hersteller keine Haftung.

● Teilebeschreibung

- 1 2 S-Anschlüsse
- 2 2 Rosetten
- 3 2 Dichtungsringe
- 4 1 Armaturenkörper
- 4a 1 Umschalter
- 4b 1 Gewinde (für den Brauseschlauch)



- 4c 1 Mischdüse
- 5 2 Muttern (für S-Anschlüsse)
- 6 1 Einstellhebel
- 7 1 Arretierungsschraube
- 8 1 Plastikabdeckung
- 9 1 Kartuschen-Abdeckring
- 10 1 Kartuschen-Sicherungsring
- 11 1 Kartusche
- 12 1 Einstellung
- 13 1 Innensechskantschlüssel
- 14 1 Schlüssel für Luftsprudler

● Technische Daten

- Anschlussmaße: 136 - 164 mm
Anschlüsse (Brauseschlauch): G $\frac{1}{2}$ " (ca. 21 mm)
Mutter der Wasseranschlüsse: ca. 28,5 mm



Sicherheitshinweise

-  **⚠️ WARNUNG! LEBENS- UND UNFALLGEFAHR FÜR KLEINKINDER UND KINDER!**
Lassen Sie Kinder niemals unbeaufsichtigt mit dem Verpackungsmaterial. Es besteht Erstickungsgefahr. Halten Sie das Produkt von Kindern fern. Das Produkt ist kein Spielzeug.
-  **VORSICHT VOR ELEKTRISCHEM SCHLAG!** Undichtigkeiten oder Wasseraustritt können zu Lebensgefahr durch elektrischen Schlag führen. Prüfen Sie alle Verbindungen sorgfältig auf Dichtigkeit. Stellen Sie zudem sicher, dass alle Leitungen von elektrischen Geräten korrekt und sicher installiert sind.
- **VORSICHT! VERLETZUNGSGEFAHR!**
Stellen Sie sicher, dass alle Teile unbeschädigt und sachgerecht montiert sind. Bei unsachgemäßer Montage besteht Verletzungsgefahr. Bitte beachten Sie, dass Unterlegscheiben und Dichtungen Verschleißteile sind, welche von Zeit zu Zeit ausgetauscht werden müssen. Beschädigte Teile können die Sicherheit und Funktion beeinflussen.
- **ACHTUNG! GEFAHR DER SACHBESCHÄDIGUNG!** Lassen Sie die Montage nur durch

fachkundige Personen durchführen. Undichtigkeiten oder Wasseraustritt können zu erheblichen Sachschäden an Gebäude oder Hausrat führen. Prüfen Sie daher alle Verbindungen sorgfältig auf Dichtigkeit.

- Achten Sie darauf, dass alle Dichtungen den korrekten Sitz haben, um Wasseraustritt durch Undichtigkeit zu verhindern.
- **VORSICHT! VERBRÜHUNGSGEFAHR!** Achten Sie bei der Warmwassereinstellung darauf, dass die Temperatur des Wassers nicht zu heiß eingestellt ist.
- Machen Sie sich vor der Installation mit allen Gegebenheiten vor Ort vertraut, z.B. Wasseranschluss und Absperrvorrichtung.
- Bitte lesen Sie diese Bedienungsanleitung vor Montage und Gebrauch aufmerksam durch. Bewahren Sie alle Sicherheitshinweise und Anweisungen für die Zukunft auf!

● Montage

● **Armatur installieren**

Hinweis: Decken Sie zu schraubende Teile jeweils mit einem feuchten Tuch oder mit Kunststoffklammern ab, damit die Teile nicht zerkratzen.

- Drehen Sie vor der Installation die Haupt-Wasserzufuhr ab, um Wasseraustritt durch Undichtigkeit zu verhindern.
- Installieren Sie die Armatur an den Wandanschluß, wie in Abbildung A dargestellt.

Zubehör (Duschkopf und Brauseschlauch)* anschließen:

Hinweis: Decken Sie zu schraubende Teile jeweils mit einem feuchten Tuch oder mit Kunststoffklammern ab, damit die Teile nicht zerkratzen.

- Schrauben Sie einen handelsüblichen Brauseschlauch* am Gewinde **4b** fest.
- Befestigen Sie einen handelsüblichen Duschkopf* am Brauseschlauch*.

- Richten Sie sich zusätzlich nach den Montagehinweisen des Zubehörs.

* (nicht im Lieferumfang enthalten)

● **Armatur durchspülen**

- Um mögliche Verunreinigungen zu beseitigen, muss die Armatur vor dem ersten Gebrauch gespült werden. Gehen Sie dazu wie folgt vor (s. Abb. B).
- Schrauben Sie die Mischdüse **4c** ab.
- Öffnen Sie die Haupt-Wasserzufuhr und lassen Sie das Wasser zwei Minuten lang laufen.
- Schrauben Sie die Mischdüse anschließend wieder an.

● Bedienung

● **In Betrieb nehmen**

Hinweis: Spülen Sie nach längerem Nichtgebrauch der Armatur die Leitungen zunächst gründlich durch, um Trinkwasser-Stagnation und Rückstände aufzulösen.

- Öffnen Sie die Haupt-Wasserzufuhr.
- Heben Sie den Einstellhebel **6** an und schwenken Sie ihn nach rechts oder links, um die Stärke bzw. Temperatur des Wasserflusses zu regulieren.

Heißwasser:

- Schwenken Sie den Einstellhebel nach links.

Kaltwasser:

- Schwenken Sie den Einstellhebel nach rechts.
- Prüfen Sie den Betrieb der Mischbatterie. Schwenken Sie dafür den Einstellhebel in alle erlaubten Positionen. Bitte prüfen Sie die Anschlüsse regelmäßig auf Dichtigkeit.

● Umschalter Wassereinlauf Wanne / Duschbrause

Wannenfüllung:

- Drücken Sie den Umschalter **4a** nach unten. Das Wasser fließt durch die Mischdüse **4c**.

Duschen:

- Ziehen Sie den Umschalter nach oben. Das Wasser fließt durch den Brauseschlauch und den angeschlossenen Duschkopf.

Hinweis: Wenn Sie den Wasserfluss mit dem Einstellhebel **6** abstellen, schaltet die Armatur automatisch auf Wannenfüllung um.

● Wasserspar-Funktion

- Die Kartusche **11** in dieser Armatur verfügt über eine Ökofunktion. Diese vermindert die Durchflussmenge durch den Wasserhahn. Dadurch können Sie bis zu 50% Wasser einsparen (s. Abb. F).
- Heben Sie den Einstellhebel **6** an, bis Sie einen leichten Widerstand spüren. In dieser Einstellung wird der Wasserfluss begrenzt.
- Wenn Sie den Wasserfluss erhöhen wollen, heben Sie den Einstellhebel **6** weiter an, bis Sie den Widerstand überwunden haben.

● Temperaturbegrenzung einstellen

Die Kartusche **11** dieser Armatur verfügt über eine Temperaturbegrenzung. Diese Funktion ist werksseitig nicht aktiviert (neutrale Einstellung).

- ⚠ **VORSICHT!** Verändern Sie die Einstellung der Temperaturbegrenzung erst, nachdem Sie die Armatur montiert haben.
- Stellen Sie die Haupt-Wasserzufuhr ab.
- Entfernen Sie die Plastikabdeckung **8**, vorsichtig mit einem kleinen, flachen Schraubendreher (siehe Abb. C).

- Lösen Sie die Arretierungsschraube **7** mit einem Innensechskantschlüssel **13** durch Drehen gegen den Uhrzeigersinn.

⚠ **VORSICHT!** Schraube nicht vollständig herausdrehen, nur lösen, bis sich der Einstellhebel **6** leicht abnehmen lässt.

- Entnehmen Sie den Einstellhebel **6**.
- Lösen Sie den Kartuschen-Abdeckung **9** von Hand und schrauben Sie dann den Kartuschen-Sicherungsring **10** mit Hilfe einer Rohrzange ab.
- Ziehen Sie nun den Einstellring **12** mit Hilfe eines Schraubendrehers nach oben.

Hinweis: Entfernen Sie nicht die Kartusche.

- Platzieren Sie den Einstellring in gewünschter Position, wie in Abbildung D dargestellt.
- **Hinweis:** Der Einstellring **12** kann den Drehwinkel des Griffs einschränken, sodass die Durchflussmenge von Warmwasser begrenzt werden kann.
- Ziehen Sie den Kartuschen-Sicherungsring **10** mit Hilfe der Rohrzange wieder auf dem Armaturenkörper **4** fest. Befestigen Sie den Kartuschen-Abdeckung **9** von Hand.
- Setzen Sie den Einstellhebel **6** wieder auf den Armaturenkörper **4** und ziehen Sie die Arretierungsschraube mit dem Innensechskantschlüssel **13** durch Drehen im Uhrzeigersinn fest.
- Drücken Sie die Plastikabdeckung **8** in die Öffnung.
- Stellen Sie die Haupt-Wasserzufuhr an und überprüfen Sie die Temperaturbegrenzung.

● Wartung und Reinigung

● Armatur pflegen und reinigen

Beachten Sie, dass Sanitärarmaturen einer besonderen Pflege bedürfen. Beachten Sie daher die folgenden Anweisungen:

- Verwenden Sie keine ätzenden oder alkoholhaltigen Mittel zur Reinigung, da diese das Produkt beschädigen könnten.

- Reinigen Sie Ihre Armaturen nur mit klarem Wasser, milden Reinigungsmitteln und einem weichen Tuch bzw. Leder.
- Schrauben Sie die Mischdüse 4c in regelmäßigen Abständen heraus und entfernen Sie kalkhaltige Rückstände oder Fremdkörper.

Bei Nichtbeachtung der Pflegeanleitung muss mit Schäden an der Oberfläche gerechnet werden. Garantieansprüche können dann nicht geltend gemacht werden.

● Entsorgung

Die Verpackung besteht aus umweltfreundlichen Materialien, die Sie über die örtlichen Recyclingstellen entsorgen können.

Möglichkeiten zur Entsorgung des ausgedienten Produkts erfahren Sie bei Ihrer Gemeinde oder Stadtverwaltung.

● Informationen

● Trinkbarkeit von Leitungswasser

- Informieren Sie sich bei Ihren örtlichen Behörden über die Trinkbarkeit des Wassers in Ihrer Stadt/ Gemeinde.

Generell gilt für die Trinkbarkeit von Leitungswasser folgende Empfehlung:

- Lassen Sie Wasser aus Leitungen eine kurze Zeit laufen, wenn es länger als vier Stunden in den Leitungen stagniert hat. Verwenden Sie kein Stagnationswasser zur Zubereitung von Speisen und Getränken, besonders nicht bei der Ernährung von Säuglingen. Andernfalls können gesundheitliche Beschwerden auftreten. Frisches Wasser können Sie daran erkennen, dass es spürbar kühler die Leitung verlässt, als Stagnationswasser.
- Verwenden Sie kein Stagnationswasser aus verchromten Leitungen zur Ernährung und/

oder zur Körperpflege, wenn Sie gegen Nickel allergisch sind. Solches Wasser kann stark nickelhaltig sein und eine allergische Reaktion hervorrufen.

- Nutzen Sie kein Trinkwasser aus Bleileitungen für die Zubereitung von Säuglingsnahrung und/ oder während der Schwangerschaft für die Zubereitung von Lebensmitteln. Blei wird ins Trinkwasser abgegeben und ist für Säuglinge und Kleinkinder besonders gesundheitsschädlich.

● Garantie

Das Produkt wurde nach strengen Qualitätsrichtlinien sorgfältig produziert und vor Anlieferung gewissenhaft geprüft. Im Falle von Mängeln dieses Produkts stehen Ihnen gegen den Verkäufer des Produkts gesetzliche Rechte zu. Diese gesetzlichen Rechte werden durch unsere im Folgenden dargestellte Garantie nicht eingeschränkt.

Sie erhalten auf dieses Produkt 5 Jahre Garantie ab Kaufdatum. Die Garantiefrist beginnt mit dem Kaufdatum. Bitte bewahren Sie den Original-Kassenbon gut auf. Diese Unterlage wird als Nachweis für den Kauf benötigt.

Tritt innerhalb von 5 Jahren ab dem Kaufdatum dieses Produkts ein Material- oder Fabrikationsfehler auf, wird das Produkt von uns – nach unserer Wahl – für Sie kostenlos repariert oder ersetzt. Diese Garantie verfällt, wenn das Produkt beschädigt, nicht sachgemäß benutzt oder gewartet wurde.

Die Garantieleistung gilt für Material- oder Fabrikationsfehler. Diese Garantie erstreckt sich nicht auf Produktteile, die normaler Abnutzung ausgesetzt sind (z. B. Batterien) und daher als Verschleißteile angesehen werden können oder Beschädigungen an zerbrechlichen Teilen, z. B. Schalter, Akkus oder die aus Glas gefertigt sind.

● Abwicklung im Garantiefall

Um eine schnelle Bearbeitung Ihres Anliegens zu gewährleisten, folgen Sie bitte den folgenden Hinweisen:

Bitte halten Sie für alle Anfragen den Kassenbon und die Artikelnummer (z. B. IAN 123456_7890) als Nachweis für den Kauf bereit.

Die Artikelnummer entnehmen Sie bitte dem Typenschild, einer Gravur, auf dem Titelblatt Ihrer Anleitung (unten links) oder als Aufkleber auf der Rück- oder Unterseite.

Sollten Funktionsfehler oder sonstige Mängel auftreten, kontaktieren Sie zunächst die nachfolgend benannte Serviceabteilung telefonisch oder per E-Mail.

Ein als defekt erfasstes Produkt können Sie dann unter Beifügung des Kaufbelegs (Kassenbon) und der Angabe, worin der Mangel besteht und wann er aufgetreten ist, für Sie portofrei an die Ihnen mitgeteilte Service-Anschrift übersenden.

● Service

DE Service Deutschland

Tel.: 0800 5435 111
(kostenfrei aus dem dt.
Festnetz / Mobilfunknetz)
E-Mail: owim@lidl.de

AT Service Österreich

Tel.: 0820 201 222 (0,15 EUR / Min.)
E-Mail: owim@lidl.at

CH Service Schweiz

Tel.: 0842 665566
(0,08 CHF / Min., Mobilfunk
max. 0,40 CHF / Min.)
E-Mail: owim@lidl.ch

Introduction	Page 12
Utilisation conventionnelle.....	Page 12
Description des pièces.....	Page 12
Caractéristiques techniques.....	Page 12
Consignes de sécurité	Page 12
Montage	Page 13
Installation du robinet.....	Page 13
Rinçage de la robinetterie.....	Page 13
Utilisation	Page 13
Mise en service.....	Page 13
Inverseur arrivée d'eau baignoire / douche.....	Page 14
Fonction d'économie d'eau.....	Page 14
Réglage de la limitation de la température.....	Page 14
Maintenance et nettoyage	Page 14
Entretien et nettoyage de la robinetterie.....	Page 14
Recyclage	Page 15
Informations	Page 15
Potabilité de l'eau du robinet.....	Page 15
Garantie	Page 15
Faire valoir sa garantie.....	Page 15
Service après-vente.....	Page 16

Mitigeur de baignoire / douche

● Introduction

Nous vous félicitons pour l'achat de votre nouveau produit. Vous avez opté pour un produit de grande qualité. Avant la première mise en service, vous devez vous familiariser avec toutes les fonctions du produit. Veuillez lire attentivement le mode d'emploi ci-dessous et les consignes de sécurité. N'utilisez le produit que pour l'usage décrit et les domaines d'application cités. Conserver ces instructions dans un lieu sûr. Si vous donnez le produit à des tiers, remettez-leur également la totalité des documents.

● Utilisation conventionnelle

Ce produit convient pour tout type de système d'eau chaude résistant à la pression comme un chauffage central, un chauffe-eau instantané, un chauffe-eau à pression, etc. Il ne convient pas pour les chauffe-eau à basse pression tels que les chauffe-eau pour bains à bois ou à charbon, les chauffe-eau pour bains à mazout ou à gaz, les fourneaux électriques à accumulation ouverts. En cas de doute, consulter un installateur ou un spécialiste. Tout autre utilisation que celle décrite plus haut ou modification de ce produit est interdite et peut causer son endommagement. Il peut en outre en résulter des risques mortels ou des blessures. Le produit est uniquement destiné à un usage domestique, il n'est pas prévu pour une utilisation médicale ou commerciale. Le fabricant n'assume aucune responsabilité en cas d'utilisation non conforme à l'usage prévu.

● Description des pièces

- 1 2 vis filetée (pour le flexible de douche)
- 2 2 rosaces
- 3 2 bagues d'étanchéité
- 4 1 corps de robinetterie
- 4a 1 commutateur
- 4b 1 vis filetée (pour le flexible de douche)
- 4c 1 mélangeur

- 5 2 écrous (pour raccords en forme de s)
- 6 1 levier de réglage
- 7 1 vis de serrage
- 8 1 cache en plastique
- 9 1 cartouche de bague de recouvrement
- 10 1 circlip de cartouche
- 11 1 cartouche
- 12 1 bague de réglage
- 13 1 clé à vis à six pans creux
- 14 1 clé pour aérateur

● Caractéristiques techniques

Dimensions des raccords : 136-164 mm
Raccords (flexible de douche) : G1/2" (env. 21 mm)
Écrous des raccords d'eau : env. 28,5 mm



Consignes de sécurité

-  **AVERTISSEMENT ! DANGER DE MORT ET D'ACCIDENT POUR LES ENFANTS EN BAS ÂGE ET LES ENFANTS !** Ne laissez jamais les enfants manipuler sans surveillance le matériel d'emballage. Risque d'étouffement. Tenez hors de portée des enfants. Cet article n'est pas un jouet !
-  **ATTENTION AU RISQUE D'ÉLECTROCUTION !** Toute fuite ou écoulement d'eau peut représenter un danger de mort par décharge électrique. Contrôlez minutieusement l'étanchéité de tous les raccords. Il faut en outre s'assurer que tous les câbles des appareils électriques soient installés correctement et en toute sécurité.
- **PRUDENCE ! RISQUE DE BLESSURES !** Vérifiez que toutes les pièces sont en parfait état et correctement montées. Risque de blessures en cas de montage incorrect. N'oubliez pas que les rondelles et garnitures sont des pièces d'usure qui doivent être remplacées de temps en temps. Les pièces endommagées peuvent avoir un impact sur la sécurité et le fonctionnement du matériel.

- **ATTENTION ! RISQUE DE DÉGÂTS MATÉRIELS !** Confiez exclusivement le montage à des techniciens qualifiés. Des fuites ou sorties d'eau peuvent entraîner des dégâts considérables des bâtiments ou du mobilier. Veuillez donc contrôler soigneusement l'étanchéité de tous les raccords.
- Vérifiez que tous les joints sont correctement positionnés pour éviter toute sortie d'eau par défaut d'étanchéité.
- **PRUDENCE ! RISQUE DE BRÛLURE PAR DE L'EAU BOUILLANTE !** Veillez lors du réglage de l'eau chaude à ce que la température de l'eau ne soit pas trop chaude.
- Se familiariser avant l'installation avec toutes les particularités sur place, par ex. avec les raccords d'eau et les dispositifs d'arrêt.
- Lire attentivement le mode d'emploi avant le montage et l'utilisation du produit. Conserver toutes les consignes de sécurité et instructions pour consultation ultérieure !

● Montage

● Installation du robinet

Remarque : Recouvrez les parties à visser d'un linge humide ou d'une gaine en plastique afin que les pièces ne soient pas rayées.

- Fermez l'arrivée d'eau principale avant installation, pour éviter une sortie d'eau par manque d'étanchéité.
- Installer la robinetterie au raccord mural, comme indiqué sur la figure A.

Raccordement des accessoires (tête de douche et flexible de douche)* :

Remarque : Recouvrez les parties à visser d'un linge humide ou d'une gaine en plastique afin que les pièces ne soient pas rayées.

- Vissez un flexible de douche standard* sur le filetage [4b](#).

- Fixez une tête de douche standard* sur le flexible de douche*.
- Suivez en outre les directives de montage des accessoires.

* (ne fait pas partie de la livraison)

● Rinçage de la robinetterie

- Afin d'éliminer les éventuelles impuretés, il convient de rincer la robinetterie avant la première utilisation. Procéder comme suit (voir fig. B).
- Dévisser la buse de mélange [4c](#).
- Ouvrir l'alimentation principale en eau et laisser l'eau couler pendant deux minutes.
- Revisser la buse de mélange.

● Utilisation

● Mise en service

Remarque : Rincez généreusement les conduites de la robinetterie après une longue période d'inactivité pour éliminer eaux stagnantes et possibles résidus.

- Ouvrez l'alimentation principale en eau.
- Remontez le levier de réglage [6](#) et tournez-le à droite ou à gauche pour régler l'intensité du jet et la température de l'eau.

Eau chaude :

- Tournez le levier de réglage vers la gauche.

Eau froide :

- Tournez le levier de réglage vers la droite.
- Contrôlez le fonctionnement du mitigeur. Tournez le levier de réglage dans toutes les positions possibles. Contrôlez régulièrement l'étanchéité de tous les raccords.

● Inverseur arrivée d'eau baignoire / douche

Remplissage de la baignoire :

- Poussez l'inverseur [4a] vers le bas. L'eau coule par la buse mélangeuse [4c].

Douche :

- Tirez l'inverseur vers le haut. L'eau coule par le tuyau de la douche et la tête de douche raccordée.

Remarque : Si vous coupez l'eau par le biais du levier de réglage, la robinetterie passe automatiquement en remplissage baignoire [6].

● Fonction d'économie d'eau

- La cartouche [11] de cette robinetterie est équipée d'une fonction Éco. Cette fonction diminue le débit d'écoulement grâce au robinet. Elle vous permet d'économiser jusqu'à 50 % d'eau (voir fig. F).
- Levez le levier de réglage [6] jusqu'à ce que vous sentiez une légère résistance. Grâce à ce réglage, le débit de l'eau est limité.
- Si vous souhaitez augmenter le débit de l'eau, continuez à lever le levier de réglage [6], jusqu'à dépasser la résistance rencontrée.

● Réglage de la limitation de la température

La cartouche [11] de cette robinetterie est équipée d'une limitation de la température. Cette fonction n'est pas activée d'usine (réglage neutre).

⚠ ATTENTION ! Le réglage de la limitation de la température ne doit être effectué qu'après avoir monté la robinetterie.

- Coupez l'arrivée d'eau principale.
- Retirez le cache en plastique [8] avec précaution à l'aide d'un petit tournevis plat (voir ill. C).
- Retirez la vis d'arrêt [7] en tournant dans le sens inverse des aiguilles d'une montre avec une clé Allen.

⚠ ATTENTION ! Ne dévissez pas complètement la vis, desserrez-la seulement jusqu'à ce que le levier de réglage [6] puisse être retiré facilement.

- Retirez le levier de réglage [6].
- Desserrez la bague de recouvrement de la cartouche à la main [9] et dévissez ensuite le circlip de la cartouche [10] à l'aide d'une pince à tubes.
- Tirez maintenant l'anneau d'ajustement [12] vers le haut à l'aide d'un tournevis.

Remarque : Ne retirez pas la cartouche.

- Placez l'anneau d'ajustement dans la position souhaitée comme montré sur l'image D.

Remarque : La bague de réglage [12] peut restreindre l'angle de rotation de la poignée permettant ainsi une limitation du débit d'eau chaude.

- Resserrez les circlips des cartouches [10] sur le bras de levier [4] à l'aide de la clé serre-tubes. Fixez les anneaux de couvercle des cartouches [9] à la main.
- Remplacez le levier de réglage [6] sur le corps de la robinetterie [4] et resserrez la vis de blocage à l'aide d'une clé à six pans creux, en tournant dans le sens des aiguilles d'une montre.
- Appuyez le cache en plastique [8] dans l'ouverture.
- Ouvrir l'alimentation principale en eau et vérifier la limitation de température.

● Maintenance et nettoyage

● Entretien et nettoyage de la robinetterie

Les robinetteries sanitaires requièrent un entretien particulier. Veuillez donc respecter les instructions suivantes :

- N'utilisez pas de produits décapants ni de produit contenant de l'alcool car ils pourraient endommager le dispositif.
- Nettoyez uniquement votre robinetterie à l'eau claire avec un détergent neutre et un chiffon doux ou une peau de chamois.

- Dévissez régulièrement la buse de mélange 4c et éliminez les dépôts de calcaire ou les corps étrangers.

Le non-respect de l'instruction d'entretien peut entraîner des dommages sur la surface. Il est alors impossible de revendiquer les droits de garantie.

● Recyclage

L'emballage se compose exclusivement de matières recyclables qui peuvent être mises au rebut dans les déchetteries locales.

Les possibilités de recyclage des produits usés sont à demander auprès de votre municipalité.

● Informations

● Potabilité de l'eau du robinet

- Informez-vous auprès des autorités locales sur la potabilité de l'eau dans votre ville / commune.

D'une façon générale, pour la potabilité de l'eau du robinet, nous recommandons :

- Laissez couler l'eau un bref moment si elle a stagné plus de quatre heures dans les tuyaux. N'utilisez pas l'eau stagnante pour préparer les repas et les boissons, et surtout pas dans la préparation des aliments pour nourrissons. Dans le cas contraire, il existe des risques pour la santé. L'eau qui sort du robinet est bonne lorsqu'elle est nettement plus fraîche que l'eau stagnante.
- N'utilisez pas d'eau stagnante venant de tuyauteries chromées pour la nourriture et / ou les soins corporels si vous êtes allergique au nickel. Une telle eau peut contenir une grande quantité de nickel et provoquer des réactions allergiques.
- N'utilisez pas d'eau potable venant de tuyauteries de plomb pour la préparation d'aliments pour nourrisson et / ou pendant la grossesse

pour la préparation des aliments. Le plomb pénètre dans l'eau potable, ce qui est particulièrement dangereux pour la santé des nourrissons et des jeunes enfants.

● Garantie

Le produit a été fabriqué selon des critères de qualité stricts et contrôlé consciencieusement avant sa livraison. En cas de défaillance, vous êtes en droit de retourner ce produit au vendeur. La présente garantie ne constitue pas une restriction de vos droits légaux.

Ce produit bénéficie d'une garantie de 5 ans à compter de sa date d'achat. La durée de garantie débute à la date d'achat. Veuillez conserver le ticket de caisse original. Il fera office de preuve d'achat.

Si un problème matériel ou de fabrication devait survenir dans 5 ans suivant la date d'achat de ce produit, nous assurons à notre discrétion la réparation ou le remplacement du produit sans frais supplémentaires. La garantie prend fin si le produit est endommagé suite à une utilisation inappropriée ou à un entretien défaillant.

La garantie couvre les vices matériels et de fabrication. Cette garantie ne s'étend ni aux pièces du produit soumises à une usure normale (p. ex. des piles) et qui, par conséquent, peuvent être considérées comme des pièces d'usure, ni aux dommages sur des composants fragiles, comme des interrupteurs, des batteries ou des éléments fabriqués en verre.

● Faire valoir sa garantie

Pour garantir la rapidité d'exécution de la procédure de garantie, veuillez respecter les indications suivantes :

Veillez conserver le ticket de caisse et la référence du produit (par ex. IAN 123456_7890) à titre de preuve d'achat pour toute demande.

Le numéro de référence de l'article est indiqué sur la plaque d'identification, gravé sur la page de titre de votre manuel (en bas à gauche) ou sur un autocollant apposé sur la face arrière ou inférieure du produit.

En cas de dysfonctionnement du produit, ou de tout autre défaut, contactez en premier lieu le service après-vente par téléphone ou par e-mail aux coordonnées indiquées ci-dessous.

Vous pouvez alors envoyer franco de port tout produit considéré comme défectueux au service clientèle indiqué, accompagné de la preuve d'achat (ticket de caisse) et d'une description écrite du défaut avec mention de sa date d'apparition.

● Service après-vente

FR Service après-vente France

Tél. : 0800 919270

E-Mail : owim@lidl.fr

CH Service après-vente Suisse

Tél. : 0842 665566

(0,08 CHF/Min., mobile max.)

0,40 CHF/Min.)

E-Mail : owim@lidl.ch

Introduzione	Pagina 18
Utilizzo secondo la destinazione d'uso.....	Pagina 18
Descrizione dei componenti.....	Pagina 18
Dati tecnici.....	Pagina 18
Indicazioni di sicurezza	Pagina 18
Montaggio	Pagina 19
Installazione del rubinetto.....	Pagina 19
Risciacquo del rubinetto.....	Pagina 19
Uso	Pagina 19
Messa in funzione.....	Pagina 19
Commutatore ingresso acqua vasca/soffione.....	Pagina 20
Funzione di risparmio dell'acqua.....	Pagina 20
Regolazione del limite di temperatura.....	Pagina 20
Manutenzione e pulizia	Pagina 20
Cura e pulizia dell'armatura.....	Pagina 20
Smaltimento	Pagina 21
Informazioni	Pagina 21
Potabilità dell'acqua di condotta.....	Pagina 21
Garanzia	Pagina 21
Gestione dei casi in garanzia.....	Pagina 22
Assistenza.....	Pagina 22

Miscelatore per vasca o doccia

● Introduzione

Congratulazioni per l'acquisto del vostro nuovo prodotto. Con esso avete optato per un prodotto di qualità. Familiarizzare con il prodotto prima di metterlo in funzione per la prima volta. A tale scopo, leggere attentamente le seguenti istruzioni d'uso e le avvertenze di sicurezza. Utilizzare il prodotto solo come descritto e per i campi di applicazione indicati. Conservare queste istruzioni in un luogo sicuro. Consegnare tutta la documentazione in caso di cessione del prodotto a terzi.

● Utilizzo secondo la destinazione d'uso

Questo prodotto è adatto a tutti gli impianti di acqua calda quali riscaldamento centralizzato, scaldabagno, boiler a pressione ecc. Esso non è adatto per scaldacqua a bassa pressione di alimentazione, quali ad esempio scaldabagno a legna o a carbone, ad olio o a gas, oppure accumulatori elettrici aperti. In caso di dubbio si prega di rivolgersi a un installatore o a un consulente specializzato. Non sono ammessi un utilizzo diverso da quello precedentemente descritto né una modifica del prodotto, giacché in questo modo esso potrebbe subire danni. Ciò può inoltre provocare pericoli di morte e di lesioni. L'utilizzo prodotto è previsto solo per uso personale, e non è idoneo per uso medico o commerciale. Il produttore non si assume alcuna responsabilità per eventuali danni derivanti da un utilizzo improprio del prodotto.

● Descrizione dei componenti

- 1 2 raccordi ad S
- 2 2 rosette
- 3 2 anelli di tenuta
- 4 1 corpo del rubinetto
- 4a 1 commutatore
- 4b 1 filetto (per il tubo flessibile doccia)
- 4c 1 ugello miscelatore



- 5 2 dadi (per raccordi ad S)
- 6 1 leva di regolazione
- 7 1 vite di bloccaggio
- 8 1 coperchio in plastica
- 9 1 anello di copertura cartuccia
- 10 1 anello di sicurezza cartuccia
- 11 1 cartuccia
- 12 1 anello di regolazione
- 13 1 chiave a brugola
- 14 1 chiave diffusore per bollicine d'aria

● Dati tecnici

Dimensioni raccordo: 136-164 mm
Raccordi (tubo flessibile doccia): G $\frac{1}{2}$ " (ca. 21 mm)
Dado per raccordi acqua: ca. 28,5 mm



Indicazioni di sicurezza

-  **ATTENZIONE! PERICOLO PER L'INCOLUMITÀ DEI BAMBINI!** Non lasciare mai i bambini incustoditi con il materiale per imballaggio. Sussiste pericolo di soffocamento. Tenere lontano dalla portata dei bambini. Questo articolo non è un giocattolo!
-  **FARE ATTENZIONE A POSSIBILI SCOSSE ELETTRICHE!** Eventuali difetti di ermeticità o perdite d'acqua possono provocare pericoli di morte a causa di scossa elettrica. Controllare con cura la tenuta di tutti i collegamenti. Inoltre assicurarsi che tutte le linee di apparecchi elettrici siano installate in modo corretto e sicuro.
- **ATTENZIONE! PERICOLO DI FERITE!** Assicurarsi che tutti i componenti siano intatti e siano montati correttamente. In caso di montaggio non corretto sussiste pericolo di infortunio. Si prega di osservare che le rondelle e le guarnizioni sono pezzi soggetti a usura che vanno sostituiti di tanto in tanto. Componenti danneggiati possono compromettere la sicurezza e il funzionamento.
- **ATTENZIONE! PERICOLO DI DANNI A COSE!** Fare eseguire il montaggio solamente a

personale esperto. Controllate la tenuta corretta di tutte le guarnizioni onde evitare una perdita d'acqua. Controllare tutti i collegamenti per la loro perfetta tenuta.

- Componenti danneggiati possono compromettere la sicurezza e il funzionamento.
- **ATTENZIONE! PERICOLO DI SCOTTATURA!** Eseguendo la regolazione dell'acqua calda fare attenzione a che la temperatura dell'acqua non venga regolata su livelli troppo elevati.
- Prima dell'installazione si deve prendere visione di tutte le condizioni sul posto, quali l'allacciamento all'acqua e il dispositivo di intercettazione.
- Prima del montaggio e dell'uso, leggere attentamente le presenti istruzioni d'uso. Conservare le indicazioni di sicurezza e le istruzioni per eventuali necessità future!

● Montaggio

● Installazione del rubinetto

Nota: coprire i pezzi da avvitare con un panno umido o pinze di plastica per evitare che essi si graffino.

- Prima di eseguire l'installazione, interrompere l'alimentazione generale dell'acqua onde evitare una perdita per mancanza di tenuta.
- Installare il rubinetto sul raccordo a parete, come rappresentato nella figura A.

Collegamento degli accessori (doccetta e tubo flessibile doccia)*:

Nota: coprire i pezzi da avvitare con un panno umido o pinze di plastica per evitare che essi si graffino.

- Avvitare saldamente un comune tubo flessibile per doccia* al filetto **4b**.
- Fissare il comune tubo flessibile per doccia* alla doccetta*.

- Fare riferimento alle indicazioni di montaggio degli accessori.

* (non in dotazione)

● Risciacquo del rubinetto

- Per eliminare possibili impurità, il rubinetto deve essere risciacquato prima di usarlo per la prima volta. A tal fine, procedere come indicato di seguito (vedi fig. B):
- Svitare l'ugello miscelatore **4c**.
- Aprire l'alimentazione generale dell'acqua e lasciare scorrere l'acqua per due minuti.
- Riavvitare poi nuovamente l'ugello miscelatore.

● Uso

● Messa in funzione

Nota: se il rubinetto non viene utilizzato per un periodo prolungato, è necessario far scorrere a fondo l'acqua per eliminare residui e sostanze stagnanti dell'acqua potabile.

- Aprire l'alimentazione generale dell'acqua.
- Sollevare la leva di regolazione **6** e ruotarla verso destra o sinistra per regolare la forza del getto e/o la temperatura dell'acqua.

Acqua calda:

- Ruotare la leva di regolazione verso sinistra.

Acqua fredda:

- Ruotare la leva di regolazione verso destra.
- Controllare il funzionamento del miscelatore. Spostare la leva in tutte le posizioni permesse. Controllare regolarmente la tenuta dei raccordi.

● Commutatore ingresso acqua vasca / soffione

Riempimento della vasca:

- Spingere in basso il commutatore [4a]. L'acqua scorre nell'ugello miscelatore [4c].

Doccia:

- Tirare in alto il commutatore. L'acqua fluisce attraverso il tubo flessibile della doccia e la doccetta collegata.

Nota: nel caso in cui si interrompe il flusso d'acqua con la leva di regolazione [6], il rubinetto riempie passa direttamente all'impostazione di riempimento della vasca.

● Funzione di risparmio dell'acqua

- La cartuccia [11] di questo miscelatore dispone di una funzione Eco. Tale funzione serve a limitare la portata del flusso che attraversa il miscelatore e consente quindi di risparmiare fino al 50% di acqua (vedere figura F).
- Sollevare la leva di regolazione [6] fino a che non si avverte una leggera resistenza. In questo modo il flusso d'acqua viene regolato.
- Per aumentare il flusso sollevare la leva di regolazione [6] fin quando non si supera la resistenza avvertita.

● Regolazione del limite di temperatura

La cartuccia [11] di questo rubinetto dispone di un sistema di regolazione del limite della temperatura. Questa funzione non è attivata di fabbrica (impostazione neutra).

⚠ ATTENZIONE! Regolare il limite di temperatura solo dopo aver montato il rubinetto.

- Chiudere l'alimentazione generale dell'acqua.

- Rimuovere con attenzione il coperchio in plastica [8] mediante un piccolo cacciavite piatto (vedi fig. C).

- Allentare la vite di bloccaggio [7] con la chiave a brugola [13] ruotandola in senso antiorario.

⚠ ATTENZIONE! Non svitare del tutto la vite, ma allentarla solamente fino a quando si possa rimuovere con facilità la leva di regolazione [6].

- Rimuovere la leva di regolazione [6].
- Allentare a mano l'anello di copertura della cartuccia [9] e avvitare quindi l'anello di sicurezza della cartuccia [10] con l'ausilio di un'apposita tenaglia.
- Estrarre quindi l'anello di regolazione [12] verso l'alto mediante un cacciavite.

Nota: non rimuovere la cartuccia.

- Posizionare l'anello di regolazione come desiderato, come rappresentato nella figura D.

Nota: l'anello di regolazione [12] può limitare la rotazione dell'impugnatura; pertanto, il flusso di acqua calda può risultare ridotto.

- Ricollocare saldamente l'anello di sicurezza della cartuccia [10] sul corpo del rubinetto [4] con l'ausilio di un'apposita tenaglia. Stringere a mano l'anello di copertura della cartuccia [9].
- Ricollocare la leva di regolazione [6] sul corpo del rubinetto [4] e avvitare saldamente la vite di bloccaggio con la chiave a brugola [13] ruotandola in senso orario.
- Spingere il coperchio in plastica [8] nell'apertura.
- Aprire l'alimentazione generale dell'acqua e controllare il limite della temperatura.

● Manutenzione e pulizia

● Cura e pulizia dell'armatura

Osservare che le armature sanitarie richiedono una cura particolare. Osservate le seguenti istruzioni:

- Non usare detersivi corrosivi o contenenti alcool per la pulizia, essi potrebbero danneggiare il prodotto.

- Pulire le armature solo con acqua fresca, con detersivi non aggressivi e con un panno morbido o con una pelle di daino.
- Svitare l'ugello miscelatore **Ac** ad intervalli regolari e rimuovere i residui di calcare o i corpi estranei.

In caso di non osservanza delle istruzioni per la cura si deve contare con danneggiamenti della superficie. In questo caso non è possibile fare valere il diritto di garanzia.

● Smaltimento

L'imballaggio è composto da materiali ecologici, che possono essere smaltiti presso i siti di riciclaggio locali.

Potete informarvi sulle possibilità di smaltimento del prodotto consumato dall'amministrazione comunale e cittadina.

● Informazioni

● **Potabilità dell'acqua di condotta**

- Informarsi presso le autorità locali circa la potabilità dell'acqua nella città o comune di residenza.

In genere, con riferimento alla potabilità dell'acqua, è cosa buona mettere in pratica i seguenti suggerimenti:

- Lasciare scorrere brevemente l'acqua dalle condutture, qualora essa sia stagnata in essa più di quattro ore. Non utilizzare acqua di stagnazione per la preparazione di cibi e bevande, in modo particolare per la nutrizione di lattanti. In caso contrario, possono insorgere problemi di salute. È possibile riconoscere l'acqua fresca dal fatto che l'acqua scorre dalla conduttura sensibilmente più fresca rispetto all'acqua stagnante.

- Non utilizzare acqua stagnante proveniente da condutture rivestite di cromo per la nutrizione e la cura del corpo, nel caso che si soffra di allergie al nichel. Tale tipologia di acqua può presentare un forte contenuto di nichel e provocare reazioni allergiche.
- Non utilizzare acqua potabile proveniente da condutture in piombo per la preparazione di cibo per lattanti e/o per la preparazione di cibi durante la gravidanza. Il piombo viene rilasciato nell'acqua ed è particolarmente dannoso per la salute di lattanti e di bambini piccoli.

● Garanzia

Il prodotto è stato prodotto secondo severe direttive di qualità e controllato con premura prima della consegna. In caso di difetti del prodotto, l'acquirente può far valere i propri diritti legali nei confronti del venditore. Questi diritti legali non vengono limitati in alcun modo dalla garanzia di seguito riportata.

Questo prodotto è garantito per 5 anni a partire dalla data di acquisto. Il termine di garanzia ha inizio a partire dalla data di acquisto. Conservare lo scontrino di acquisto originale in buone condizioni. Questo documento servirà a documentare l'avvenuto acquisto.

Il prodotto da Lei acquistato dà diritto ad una garanzia di 5 anni a partire dalla data di acquisto. La presente garanzia decade nel caso di danneggiamento del prodotto, di utilizzo o di manutenzione inadeguati.

La prestazione di garanzia vale sia per difetti di materiale che per difetti di fabbricazione. La presente garanzia non si estende a parti del prodotto soggette a normale usura e che possono essere identificate, pertanto, come parti soggette a usura (p. es., le batterie), né a danni su parti staccabili, come interruttore, batterie o simili, realizzate in vetro.

● Gestione dei casi in garanzia

Per garantire un rapido disbrigo delle proprie pratiche, seguire le istruzioni seguenti:

Per ogni richiesta si prega di conservare lo scontrino e il codice dell'articolo (ad es. IAN 123456_7890) come prova d'acquisto.

Il numero d'articolo può essere dedotto dalla targhetta, da un'incisione, dal frontespizio delle istruzioni (in basso a sinistra) oppure dall'adesivo applicato sul retro o sul lato inferiore.

In caso di disfunzioni o avarie, contattare innanzitutto i partner di assistenza elencati di seguito telefonicamente oppure via e-mail.

Si può inviare il prodotto ritenuto difettoso all'indirizzo del centro di assistenza indicato con spedizione esente da affrancatura, completo del documento di acquisto (scontrino) e della descrizione del difetto, specificando anche quando tale difetto si è verificato.

● Assistenza

IT Assistenza Italia

Tel.: 02 36003201

E-Mail: owim@lidl.it

CH Assistenza Svizzera

Tel.: 0842 665566

(0,08 CHF / Min., telefonia mobile
max. 0,40 CHF / Min.)

E-Mail: owim@lidl.ch

OWIM GmbH & Co. KG

Stiftsbergstraße 1
74167 Neckarsulm
GERMANY

Model-No.: HG05765

Version: 12/2019

Stand der Informationen · Version des
informations · Versione delle informazioni:
11/2019 · Ident.-No.: HG05765112019-1

IAN 333735_1907

