



**ROBOT VACUUM CLEANER / SAUGROBOTER /
ASPIRATEUR ROBOT SSRA E4**

SK

ROBOTICKÝ VYSÁVAČ

Návod na obsluhu

IAN 500199_2504

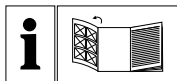

SK

Pred čítaním si odklopte stranu s obrázkami a potom sa oboznámte so všetkými funkciami prístroja.

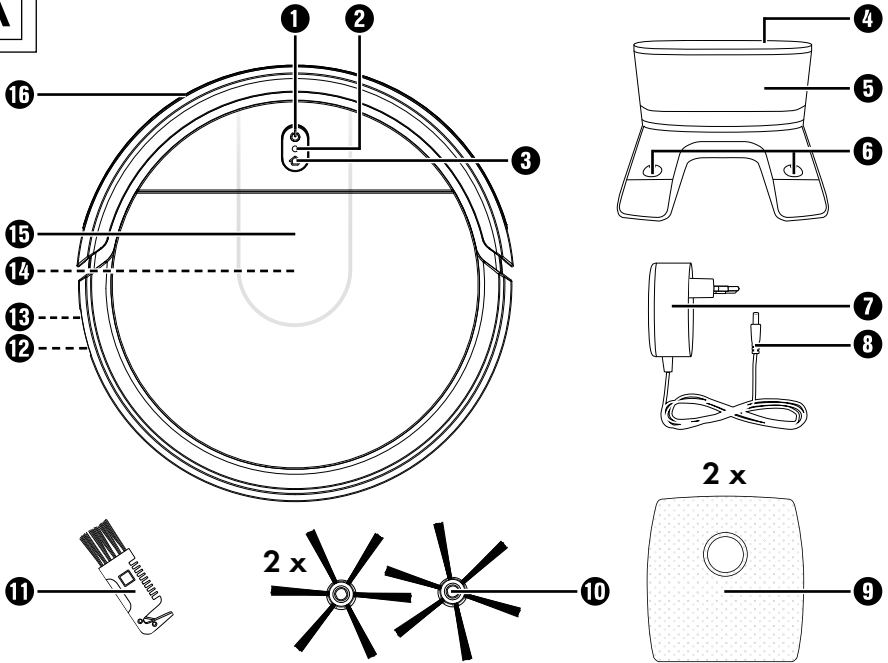
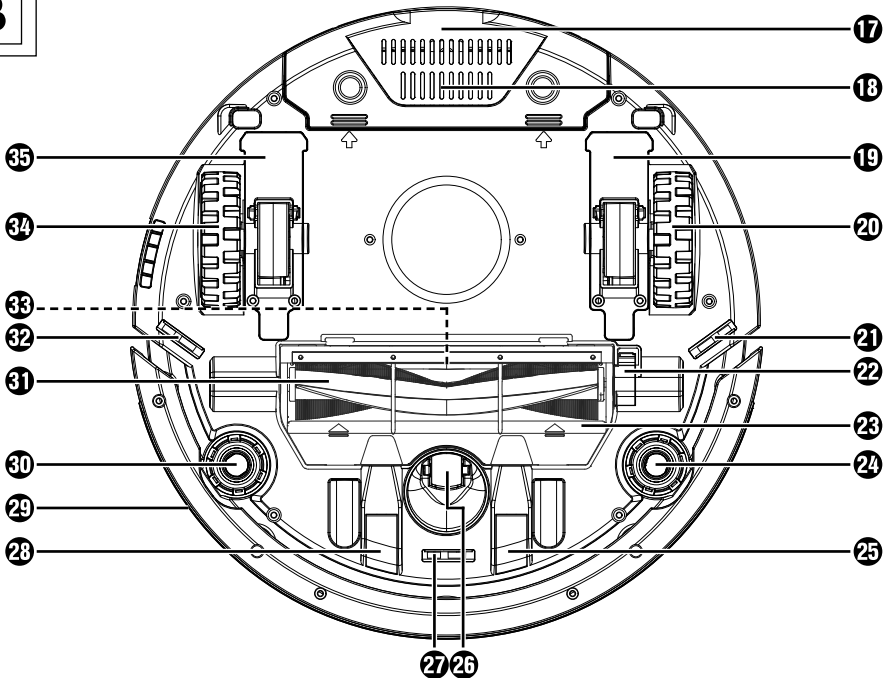
A**B**

Obsah

1. Úvod	2
1.1. Používanie v súlade s určeným účelom	2
1.2. Upozornenia týkajúce sa ochranných známkok	2
2. Použité výstražné upozornenia a symboly	2
3. Bezpečnostné pokyny	3
4. Opis prístroja	8
5. Rozsah dodávky	8
6. Uvedenie do prevádzky	9
6.1. Upevnenie bočných kief	9
6.2. Zapnutie/vypnutie prístroja a pohotovostný režim (bez aplikácie)	9
6.3. Nabíjanie prístroja	9
7. Obsluha a prevádzka	10
7.1. Pokyny o pracovnej oblasti	10
7.2. Vysávanie	10
7.3. Pozastavenie vysávania	10
7.4. Riadenie cez aplikáciu LIDL Home	11
7.5. Voľba režimu vysávania	14
7.6. Nastavenie vysávacieho výkonu	15
8. Čistenie	16
9. Výmena akumulátora	20
10. Skladovanie	20
11. Odstraňovanie chýb	21
12. Likvidácia	22
12.1. Likvidácia prístroja a obalu	22
12.2. Likvidácia batérií/akumulátorov	22
13. Technické údaje	23
14. Zjednodušené vyhlásenie o zhode EÚ	24
15. Objednávanie náhradných dielov	24
16. Záruka spoločnosti Kompennass Handels GmbH	24
16.1. Servis	25
16.2. Dovožca	25

1. Úvod

Srdečne vám gratulujeme ku kúpe vášho nového prístroja. Touto kúpou ste sa rozhodli pre prístroj vysokej kvality.



Návod na obsluhu je súčasťou tohto prístroja. Obsahuje dôležité upozornenia týkajúce sa bezpečnosti, používania a likvidácie. Pred použitím prístroja sa oboznámte so všetkými pokynmi na obsluhu a bezpečnostnými pokynmi. Prístroj používajte len tak, ako je opísané, a len v uvedených oblastiach použitia. Pri postúpení prístroja tretej osobe odovzdajte spolu s ním aj všetky dokumenty.

1.1. Používanie v súlade s určeným účelom

Tento prístroj je vhodný na vysávanie voľne ležiacich suchých nečistôt, napríklad prachu, chlupov alebo omrvínok, na hladkých podlahových krytínach a kobercoch s krátkym vlasom. Prístroj používajte iba v interiéri. Prístroj je určený výlučne na súkromné a nie na komerčné použitie. Prístroj používajte výlučne na určený účel. Iné použitie, než bolo uvedené vyššie, alebo zmena prístroja nie sú dovolené a môžu viesť k poraneniam a/alebo poškodeniam. Výrobca nepreberá žiadnu zodpovednosť za škody, ktoré vzniknú v dôsledku použitia v rozpore s určeným účelom.

1.2. Upozornenia týkajúce sa ochranných známk

Ochranná značka a obchodný názov SilverCrest sú majetkom príslušného vlastníka.

Android™ je registrovanou značkou spoločnosti Google Inc.

iOS® je registrovanou značkou spoločnosti Apple Inc.







Slovné označenie **Bluetooth®** a logo **Bluetooth®** sú registrované ochranné známky spoločnosti Bluetooth SIG, Inc. (Special Interest Group).







Všetky ďalšie názvy a prístroje môžu byť ochrannými známkami alebo registrovanými ochrannými známkami príslušných vlastníkov.

2. Použité výstražné upozornenia a symboly

V tomto návode na obsluhu, na obale a na prístroji sú použité nasledujúce výstražné upozornenia a symboly (ak je to relevantné):

	NEBEZPEČENSTVO! Výstražné upozornenie s týmto symbolom a signálnym slovom „NEBEZPEČENSTVO“ označuje bezprostrednú nebezpečnú situáciu, ktorá, ak sa jej nezabráni, má za následok smrť alebo ťažké poranenie.
	VÝSTRAHA! Výstražné upozornenie s týmto symbolom a signálnym slovom „VÝSTRAHA“ označuje možnú nebezpečnú situáciu, ktorá, ak sa jej nezabráni, by mohla mať za následok smrť alebo ťažké poranenie.
	OPATRNE! Výstražné upozornenie s týmto symbolom a signálnym slovom „OPATRNE“ označuje možnú nebezpečnú situáciu, ktorá, ak sa jej nezabráni, by mohla mať za následok malé alebo mierne poranenie.
	POZOR! Výstražné upozornenie s týmto symbolom a signálnym slovom „POZOR“ označuje možnú situáciu, ktorá, ak sa jej nezabráni, by mohla mať za následok vecnú škodu.
	Upozornenie: Upozornenie obsahuje dodatočné informácie, ktoré uľahčujú manipuláciu s prístrojom.
	Prečítajte si návod.
	Jednosmerný prúd/jednosmerné napätie

	Striedavý prúd/striedavé napätie
	Trieda ochrany II: ochrana vďaka dvojitej alebo zosilnenej izolácii.
	Prístroj používajte iba vo vnútorných priestoroch.
	Tento výrobok spĺňa požiadavky platných európskych a národných smerníc.
	Nevyhadzujte elektrické prístroje do komunálneho odpadu!
	Obal odovzdajte na ekologickú likvidáciu.

	Obal z recyklovateľných materiálov. Pri triedení odpadu dbajte na označenie obalových materiálov: Sú označené skratkami (a) a číslami (b) s nasledujúcim významom: 1 – 7: plasty, 20 – 22: papier a lepenka, 80 – 98: kompozitné materiály.
 	Obal obsahuje zložky papiera a/alebo lepenky. Obal obsahuje zložky plastu a/alebo kovu.
	
	FR Cet appareil et ses accessoires se recyclent A DÉPOSER EN MAGASIN OU A DÉPOSER EN DÉCHÈTERIE Points de collecte sur www.quefairedesdechets.fr Privilégiez la réparation ou le don de votre appareil!
	FR ÉLÉMENTS D'EMBALLAGE BAG DE TRI
	FR : Produkt, obal a návod na obsluhu sú recyklovateľné, podliehajú rozšírenej zodpovednosti výrobcu a zbierajú sa oddelene.

3. Bezpečnostné pokyny

NEBEZPEČENSTVO!

- Pred použitím skontrolujte, či nie je prístroj viditeľne poškodený. Neužívajte do prevádzky poškodený prístroj ani prístroj, ktorý spadol.
- Pred každým uvedením do prevádzky skontrolujte, či nabíjacia stanica, sieťový kábel, resp. sieťový adaptér nie sú poškodené.
- Nabíjaciu stanicu a sieťový adaptér nepoužívajte, keď sú poškodené. Nepoužívajte poškodené sieťové zástrčky.
- Sieťový adaptér a pevne pripojený napájací kábel sa nesmú opravovať. V prípade chyby sa musí vymeniť kompletný sieťový adaptér za konštrukčne rovnaký.

- Poškodenú sieťovú zástrčku alebo sieťový kábel dajte ihneď vymeniť autorizovaným personálom s odbornou spôsobilosťou, v zákazníckom servise alebo podobne kvalifikovanou osobou, aby ste predišli ohrozeniam.
- Opravy nechajte vykonať len v špecializovanej dielni. V žiadnom prípade nerozoberajte prístroj sami. V prípade zásahov, ktoré nevykoná špecializovaný podnik, môže dôjsť k poraneniam.
- Na nabíjanie akumulátora používajte len dodaný odoberateľný sieťový adaptér alebo nabíjaciu stanicu.
- Sieťový adaptér pripojte iba do dobre dosiahnuteľnej a riadne nainštalovanej zásuvky. Miestne sieťové napätie musí zodpovedať technickým údajom sieťového adaptéra.
- Sieťový kábel vyťahujte zo zásuvky vždy za zástrčku, neťahajte za sieťový kábel. Sieťový kábel nezalamujte ani nestláčajte.
- Nedotýkajte sa sieťového adaptéra alebo prístroja mokkými či vlhkými rukami.
- Nikdy neponárajte prístroj, nabíjaciu stanicu alebo sieťový adaptér do vody ani tekutín.
- Nepoužívajte sieťový adaptér s predlžovacím káblom. Sieťový adaptér zasunúť priamo do zásuvky.
-  Prístroj nenabíjajte ani nepoužívajte na voľnom priestranstve.
- Nikdy nenechávajte obalový materiál v blízkosti detí bez dozoru. Hrozí nebezpečenstvo udusenía.

VÝSTRAHA!

- Tento prístroj môžu používať deti staršie ako 8 rokov, ako aj osoby so zníženými fyzickými, zmyslovými alebo mentálnymi schopnosťami, prípadne s nedostatkom skúseností a vedomostí, ak sú pod dohľadom alebo ak boli o bezpečnom používaní prístroja poučené a pochopili súvisiace riziká.
- Deti sa s prístrojom nesmú hrať. Deti nesmú vykonávať čistenie a používateľskú údržbu bez dohľadu.

- So sieťovým káblom manipulujte opatrne, aby sa predišlo poškodeniam. Nepoužívajte sieťový kábel na pohybovanie prístrojom alebo nabíjacou stanicou alebo na ich ťahanie.
- Nedovoľte, aby prístroj prechádzal cez sieťový kábel, a chráňte prístroj pred tepelnými zdrojmi.
- Prístroj nepoužívajte v izbe, v ktorej sa nachádzajú deti.
- O prevádzke prístroja informujte ostatných ľudí v miestnosti, aby nikto na prístroj nestúpil ani sa oň nepotkol.
- Nedovoľte, aby sa vlasy, oblečenie a prsty dostali do blízkosti otvorov a prevádzkových dielov prístroja.
- Nedovoľte, aby prístroj nasal horľavé materiály, napr. benzín alebo toner z tlačiarne alebo kopírky.
- Nedovoľte, aby prístroj nasal horiace predmety, napr. cigarety, zápalky, popol, ani iné predmety, ktoré môžu spôsobiť požiar.

⚠ VÝSTRAHA! Nebezpečenstvo poranenia v dôsledku nesprávneho zaobchádzania s akumulátorom!

- Akumulátor neohrievajte nad maximálnu teplotu uvedenú v teplotách okolia (pozri kapitolu **13. Technické údaje**).
- Akumulátor nikdy neotvárajte ani nedeformujte.
- Akumulátor nehádzte do otvoreného ohňa.
- Akumulátor neskratujte.
- Prístroj nepoužívajte, keď je akumulátor nafúknutý alebo zdeformovaný.
- Akumulátor vymeňte iba za rovnaký typ alebo typ odporúčaný výrobcom.
- Použitý akumulátor zlikvidujte podľa údajov výrobcu.
- Na nabíjanie akumulátora používajte len dodaný originálny sieťový adaptér.
- Pri extrémnych podmienkach môže dôjsť k vytečeniu akumulátorových článkov. Pri kontakte kvapaliny s pokožkou alebo pri vniknutí do očí je potrebné postihnuté miesto okamžite opláchnuť, príp. vypláchnuť čistou vodou. Vyhľadajte lekára.

! POZOR!

- Používajte výlučne uvedený typ batérií a akumulátora.
- Pripojte akumulátory k prístroju podľa označenia polarít (+/červená) a (-/čierna).
- Vybité batérie/akumulátory bezodkladne vyberte z prístroja.
- Používajte iba diely príslušenstva, ktoré odporúča výrobca.
- Pravidelne kontrolujte a čistite filter a nádobu na prach, aby sa predĺžila životnosť vášho prístroja.
- Nikdy nepoužívajte prístroj bez filtra, aby sa nepoškodil motor.
- Prístroj pred prepravou vždy vypnite.
- Minimálne raz za mesiac prístroj úplne nabite, aby ste predišli hĺbkovému vybitiu a tým poškodeniu akumulátora.
- Sensory prístroja nezakrývajte ani neprelepujte. V opačnom prípade sa prístroj nebude vedieť orientovať.
- Pravidelne čistite senzory. Keď sú senzory znečistené, prístroj môže spadnúť zo schodov alebo vyvýšených miest.
- Nepoužívajte prístroj pri teplotách vyšších ako +40°C alebo nižších ako +10°C.
- Prístroj používajte len v uzatvorených miestnostiach a nikdy ho nevystavujte kvapkajúcej alebo striekajúcej vode.
- Prístroj nepoužívajte na mokrych alebo vlhkých podlahách.
- Prístroj nepoužívajte v blízkosti otvoreného ohňa.
- Pred použitím odstráňte prekážky, napríklad elektrický kábel, hračky a iné predmety.
- Hrany koberca založte pod koberec.

- Záclony a obrusy nenechajte ležať na podlahe.
- V priestoroch so schodmi prístroj otestujte. Tak sa uistíte, či prístroj dokáže rozpoznať hranu, aby nepadol.
- Nevstupujte do pracovnej oblasti prístroja. Prístroj potom tento priestor nedokáže vyčistiť.
- Nedovoľte, aby prístroj vysával materiály, ktoré by ho mohli upchať, napr. kamienky, papierový odpad atď.
- Prístroj nepoužívajte, ak je nasávací otvor zablokovaný.
- Odstráňte prach, vlasy, vatu atď., aby mohol vzduch plynulo prúdiť cez nasávací otvor. Pred použitím sa uistite, že je riadne vložená nádoba na prach a filtre.
- Pred každým uvedením prístroja do prevádzky skontrolujte čistenú plochu a zohľadnite uvedené bezpečnostné pokyny.





Výrobok je vybavený lítiovo-iónovým akumulátorom, resp. je akumulátor priložený k výrobku. Akumulátor nehádzte do ohňa a nevystavujte ho vysokým teplotám. Hrozí nebezpečenstvo výbuchu!

- Sieťový adaptér nepoužívajte pre iný výrobok a neskúšajte nabíjať tento prístroj pomocou iného sieťového adaptéra. Používajte iba sieťový adaptér (model SSRA E4-1) a nabíjaciu stanicu (model SSRA E4), ktoré boli dodané spolu s týmto prístrojom.
- Nikdy neskladujte prístroj vo vybitom stave. Dlhšie skladovanie vo vybitom stave môže spôsobiť trvalé poškodenie akumulátora. Keď sa prístroj skladuje dlhší čas, musí sa pravidelne kontrolovať stav nabitia akumulátora. Optimálny stav nabitia je v rozsahu 50 – 80 %.

4. Opis prístroja

(obrázky pozri na roztváracíj strane)

Obrázok A

- 1 Tlačidlo štart/stop 
- 2 Prevádzková/nabíjacia LED kontrolka
- 3 Tlačidlo Home 
- 4 Prevádzková LED kontrolka nabíjacej stanice
- 5 Nabíjacia stanica
- 6 Nabíjacie kontakty
- 7 Sieťový adaptér
- 8 Konektor
- 9 Filter EPA
- 10 Bočné kefy
- 11 Čistiaca kefka
- 12 Nabíjacia zásuvka CHARGE (pre konektor)
- 13 Spínač zap/vyp I/O
- 14 Nádobá na prach (v prístroji)
- 15 Kryt nádoby na prach
- 16 Infračervený prijímač

Obrázok B

- 17 Kryt priehradky na akumulátor
- 18 Vetracie otvory
- 19 Kryt kolesa vpravo
- 20 Pravé koleso
- 21 Právý senzor
- 22 Blokovanie rotačnej kefy
- 23 Kryt rotačnej kefy
- 24 Právý držiak bočnej kefy

- 25 Právý nabíjací kontakt
- 26 Predné koleso
- 27 Predný senzor
- 28 Ľavý nabíjací kontakt
- 29 Ochrana pred kolíziou (po celom obvode)
- 30 Ľavý držiak bočnej kefy
- 31 Rotačná kefa
- 32 Ľavý senzor
- 33 Nasávací otvor
- 34 Ľavé koleso
- 35 Kryt kolesa vľavo

5. Rozsah dodávky

Hneď po vybalení skontrolujte úplnosť dodávky, ako aj bezchybný stav prístroja.

- 1 robotický vysávač
- 1 nabíjacia stanica
- 4 bočné kefy (2 náhradné kefy)
- 2 filtre EPA-12 (1 náhradný filter)
- 1 sieťový adaptér
- 1 čistiaca kefka
- 1 návod na obsluhu

Upozornenie

- ▶ Skontrolujte, či je dodávka kompletná a či nie je viditeľne poškodená. V prípade nekompletnej dodávky alebo poškodení spôsobených nedostatočným balením alebo dopravou sa obráťte na servisnú poradenskú linku (pozri kapitolu **16.1. Servis**).
- ▶ Odstráňte z prístroja a všetkých dielov príslušenstva všetky obalové materiály a ochranné fólie.

6. Uvedenie do prevádzky

6.1. Upevnenie bočných kief

- ◆ Namontujte bočné kiefy 10 do držiakov 24/30 vľavo a vpravo na spodnej strane prístroja.
- ◆ Bočné kiefy 10 zatlačte pevne do držiakov 24/30, kým počuteľne nezapadnú.

6.2. Zapnutie/vypnutie prístroja a pohotovostný režim (bez aplikácie)

- 1) Prepnite spínač zap/vyp 18 do polohy I na prepnutie prístroja do pohotovostného režimu. Zaznie signálny tón a prevádzková/nabíjacia LED kontrolka 2 svieti namodro.
- 2) Stlačte tlačidlo štart/stop U 1 na prístroji, aby ste spustili režim vysávania Classic. Zaznie signálny tón a prevádzková/nabíjacia LED kontrolka 2 bliká namodro.
- 3) Stlačte tlačidlo štart/stop U 1 na prístroji, aby ste prístroj pred vypnutím prepli do pohotovostného režimu. Zaznie signálny tón a prevádzková/nabíjacia LED kontrolka 2 svieti namodro.
- 4) Na vypnutie prístroja prepnite spínač zap/vyp 18 do polohy O. Prevádzková/nabíjacia LED kontrolka 2 zhasne.

i Upozornenie

- ▶ Prístroj po zapnutí vysáva štandardne v režime vysávania **Classic**.
- ▶ Po ukončení vysávania prístroj nevypínajte. Nechajte ho v nabíjacej stanici 5, aby sa nabíj na nasledujúce vysávanie.

6.3. Nabíjanie prístroja

⚠ POZOR!

- ▶ Zabezpečte, aby nabíjacia stanica 5 nebola vystavená priamemu slnečnému žiareniu.
- ▶ Nabíjajúcu stanicu 5 neumiestňujte v blízkosti schodov.

i Upozornenie

- ▶ Pred prvým použitím prístroj úplne nabite.
- ▶ V priestore 1 m zľava/sprava od nabíjacej stanice 5, ako aj 2 m pred ňou neumiestňujte žiadne predmety.
- ▶ V okolí nabíjajúcej stanice 5 sa 15 cm nad podlahou nesmú nachádzať žiadne zrkadlá ani iné silne reflektujúce predmety. V prípade potreby ich zakryte.
- ▶ Polohu nabíjacej stanice 5 meňte podľa možnosti zriedka.
- ▶ Hneď ako sa prístroj nabije, bude prevádzková/nabíjacia LED kontrolka 2 svietiť namodro.
- ◆ Nabíjajúcu stanicu 5 postavte plocho k stene a zapojte sieťový adaptér 7 do zásuvky. Zasuňte konektor 8 sieťového adaptéra 7 do prípojky na pravej strane nabíjacej stanice 5. Prevádzková LED kontrolka 4 nabíjajúcej stanice 5 svieti načerveno.
- ◆ Počas prevádzky alebo v pohotovostnom režime krátko stlačte tlačidlo Home U 3 na prístroji alebo v hlavnej ponuke aplikácie vyberte režim Home (pozri kapitolu **7.4. Riadenie cez aplikáciu LIDL Home**), aby prístroj prešiel do nabíjacej stanice 5 a začal sa nabíjať. Prevádzková/nabíjacia LED kontrolka 2 bliká pomaly načerveno, keď je nabitý.
- ◆ Prístroj môžete nabíjať aj priamo cez nabíjajúcu zásuvku **CHARGE**. Zapojte konektor 8 sieťového adaptéra 7 do nabíjajúcej zásuvky **CHARGE 12** na prístroji a sieťový adaptér 7 pripojte do zásuvky.

7. Obsluha a prevádzka

7.1. Pokyny o pracovnej oblasti

Môže sa stať, že prístroj z dôvodu komplexnosti domáceho prostredia niektoré oblasti vynechá. Pre lepší výsledok vysávania odporúčame používať prístroj denne. Pred prevádzkou prístroja zohľadnite nasledujúce pokyny (pozri tiež obr. 1):

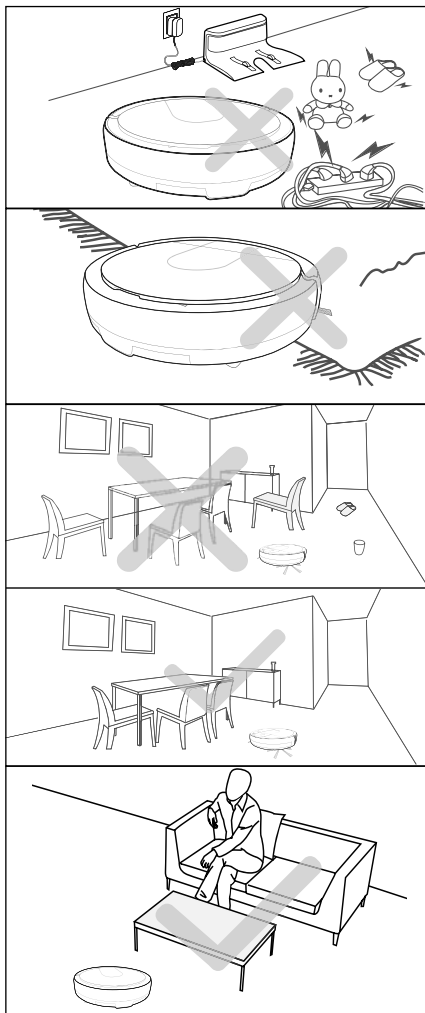

Obr. 1

- ◆ Pred použitím odstráňte prekážky, napríklad elektrický kábel, hračky a iné predmety.
- ◆ Hrany koberca založte pod koberec. Záclony a obrusy nenechajte ležať na podlahe.
- ◆ Pokúste sa nábytok postaviť tak, aby prístroju neprekážal.
- ◆ Nevstupujte do pracovnej oblasti prístroja. Prístroj potom tento priestor nedokáže vyčistiť.
- ◆ V priestoroch so schodmi prístroj otestujte. Tak zistíte, či dokáže rozpoznať hranu, aby nespadol.

7.2. Vysávanie

- ◆ V pohotovostnom režime stlačte tlačidlo štart/stop **⏻ 1** na prístroji alebo v hlavnej ponuke aplikácie zvolte režim vysávania **Classic** (pozri kapitolu **7.4. Riadenie cez aplikáciu LIDL Home**). Zaznie signálny tón a prevádzková/nabíjacia LED kontrolka **2** bliká namodro.
- ◆ Prístroj začne vysávať v režime vysávania **Classic**.

7.3. Pozastavenie vysávania

- ◆ Počas prevádzky stlačte tlačidlo štart/stop **⏻ 1** na prístroji alebo v hlavnej ponuke aplikácie zvolte režim **Standby** (pozri kapitolu **7.4. Riadenie cez aplikáciu LIDL Home**), aby ste vysávanie prerušili. Zaznie signálny tón a prevádzková/nabíjacia LED kontrolka **2** svieti na modrozeleno. Prístroj sa nachádza v pohotovostnom režime.
- ◆ V pohotovostnom režime stlačte tlačidlo štart/stop **⏻ 1** na prístroji alebo v hlavnej ponuke aplikácie zvolte režim vysávania **Classic** (pozri kapitolu **7.4. Riadenie cez aplikáciu LIDL Home**), aby ste pokračovali vo vysávaní. Cez aplikáciu môžete zvoliť aj iný režim vysávania (pozri kapitolu **7.5. Voľba režimu vysávania**).

i Upozornenie

- ▶ Prístroj po 5 minútach pohotovostného režimu automaticky prejde do režimu spánku. Prevádzková/nabíjacia LED kontrolka **2** zhasne.
- ◆ Keď sa prístroj nachádza v režime spánku, stlačte krátko tlačidlo štart/stop **1** alebo tlačidlo Home **3** na prístroji alebo v hlavnej ponuke aplikácie zvolíte **Standby** (pozri kapitolu **7.4. Riadenie cez aplikáciu LIDL Home**), aby ste prístroj znova prepili do pohotovostného režimu. Prístroj môžete znova spustiť aj priamo cez aplikáciu tak, že zvolíte režim vysávania.

i Upozornenie

- ▶ Keď prístroj začne po prestávke znova vysávať, oblasť naplánuje nanovo a vysatú oblasť možno znova povysáva.

7.4. Riadenie cez aplikáciu LIDL Home

Systémové požiadavky

- Smartfón/tablet s minimálne WLAN 802.11 b/g
- 2,4 GHz WLAN
- Android 6.0 alebo novší
- iOS 11.0 alebo novší



Naskenujte zobrazený QR kód a prejdete do obchodu App Store alebo na Google Play. V popise aplikácie nájdete podrobné informácie o funkciách aplikácie **LIDL Home** a môžete si ju stiahnuť.



Spustíte aplikáciu a prejdete do časti **Pridať prístroj**. Na nasledujúcej obrazovke prejdite v aplikácii vpravo hore na symbol  a naskenujte tento QR kód. Riadte sa pokynmi v aplikácii, aby ste prístroj spojili s aplikáciou.

Prípadne postupujte takto:

- ◆ Uistite sa, že je prístroj zapnutý a že na vašom smartfóne/tablete sú zapnuté WLAN a **Bluetooth®**.
- ◆ Stlačte na cca 5 sekúnd tlačidlo Home **3** na prístroji, aby ste prístroj prepili do režimu WLAN. Keď zaznie signálny tón, pustite tlačidlo Home **3**. Prevádzková/nabíjacia LED kontrolka **2** rýchlo bliká namodro.
- ◆ Spustíte aplikáciu **LIDL Home** a riadte sa pokynmi v aplikácii, aby ste prístroj spojili s aplikáciou.
- ◆ Po úspešnom spojení s aplikáciou sa otvorí hlavná ponuka prístroja.
- ◆ V hlavnej ponuke môžete zvoliť režim vysávania, pomocou režimu **Standby** prerušiť proces vysávania alebo pomocou **Home** poslať prístroj do nabíjacej stanice.

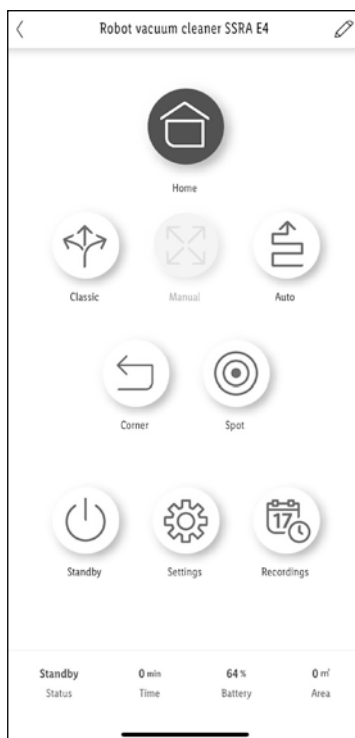

- ◆ Prístroj sa zobrazuje aj v prehľade **Všetky prístroje**. Zvoľte prístroj, aby ste prešli do hlavnej ponuky.



ⓘ Upozornenie

- ▶ V aplikácii je prístroj štandardne označený ako **robotický vysávač SSRA E4**. V hlavnej ponuke môžete tento názov zmeniť pomocou symbolu ceruzky  vpravo hore (napr. pri použití viacerých robotických vysávačov).
- ◆ V stavovej lište na spodnom okraji hlavnej ponuky vidíte aktuálny stav prístroja, napr. režim vysávania, nabíjanie alebo pohotovostný režim, aktuálny čas vysávania, stav akumulátora a vysatú plochu v štvorcových metroch.



- ◆ V režime vysávania **Manuálne** môžete prístroj riadiť manuálne pomocou tlačidiel so šípkami.

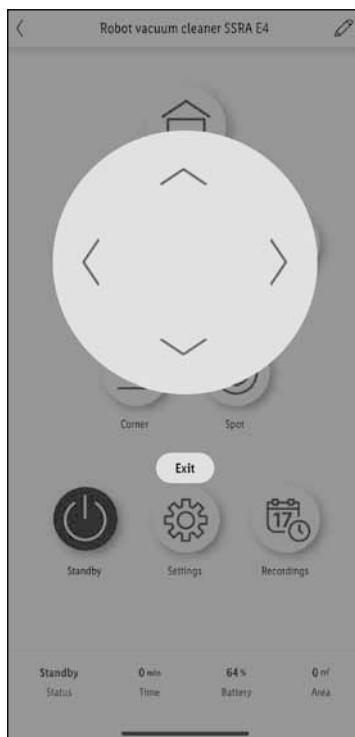

ⓘ Upozornenie

- ▶ Pri stlačení tlačidla so šípkou dozadu v režime vysávania **Manuálne** sa prístroj otočí o 180°.
- ◆ V časti **Nastavenia** môžete **robotu** vyhľadať, pričom sa tento ozve akustickým signálom. V časti **Nastavenia** môžete tiež **Hľadať robot**. Robot sa ozve akustickým signálom. Pre proces vysávania môžete vytvoriť **Časový plán**, nastaviť **Vysávací výkon**, skontrolovať stav kief a filtra a po čistení, resp. po výmene všetko resetovať, ako aj resetovať všetky kiefy a filter.

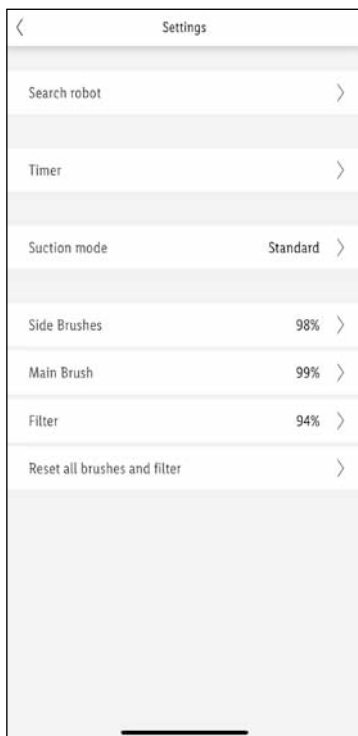

- ◆ V časti **Záznamy** vidíte zaznamenané procesy vysávania. Môžete ich aj vymazať.

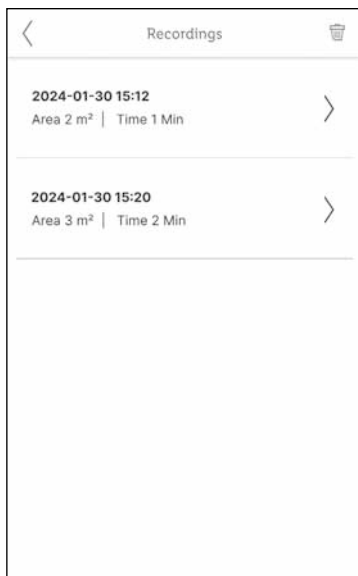

- ◆ Pre každý zaznamenaný proces vysávania je k dispozícii aj detailný prehľad.

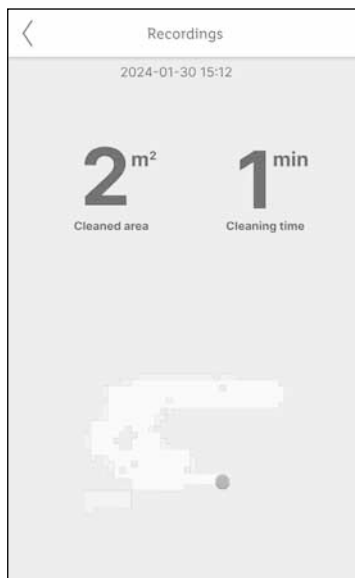



i Upozornenie

- Záznam procesu vysávania je možný iba v režime vysávania **Classic/Auto**. Pri prevádzke v režime vysávania **Classic/Auto** sa záznam spustí automaticky.

Odstránenie prístroja a obnovenie výrobných nastavení

- ◆ Otvorte aplikáciu **LIDL Home** a vyberte kartu **Domov**. Vyberte prístroj a prejdite vpravo hore na symbol ceruzky. Prejdite na **Odstrániť prístroj** a potom na **Odpojiť a vymazať údaje**. Možnosťou **Potvrdiť** sa prístroj resetuje na výrobné nastavenie a vaše údaje sa úplne vymažú.

i Upozornenie

- ▶ Na resetovanie aktuálneho spojenia WLAN a opätovné zapnutie prístroja do režimu WLAN stlačte na cca 5 sekúnd tlačidlo Home  ③ na prístroji. Keď zaznie signálny tón, pusťte tlačidlo Home  ③. Prevádzková/nabíjacia LED kontrolka  rýchlo bliká namodro. Prístroj sa môže teraz spojiť s iným smartfónom/tabletom na ovládanie cez aplikáciu **Lidl Home**.

DÔLEŽITÉ: Prístroj sa tým neresetuje na výrobné nastavenie a vaše údaje sa úplne nevymažú.

Ustanovenia o ochrane osobných údajov

Úplné znenie smernice o ochrane údajov je dostupné v aplikácii v časti **Môj priestor, Ustanovenia o ochrane údajov**.

7.5. Voľba režimu vysávania

- ◆ Na dosiahnutie lepšieho výsledku vysávania umožňuje prístroj rôzne režimy vysávania, ktoré môžete zvoliť v hlavnej ponuke aplikácie (pozri kapitolu **7.4. Riadenie cez aplikáciu LIDL Home**).
- ◆ Pred výberom nasledujúceho režimu vysávania sa uistite, že je prístroj zapnutý. Ak sa prístroj nachádza v režime spánku, môžete ho znova spustiť aj priamo cez aplikáciu tak, že zvolíte režim vysávania.

Classic

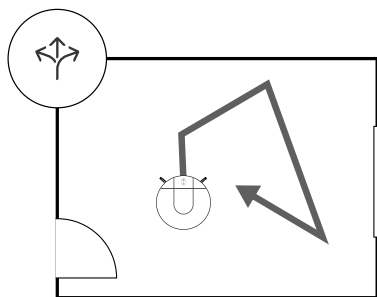

Obr. 2

V tomto režime vysávania prechádza prístroj náhodne. V tomto režime vysávania sa tiež zaznamenáva proces vysávania.

- ◆ Stlačte tlačidlo štart/stop  ① na prístroji alebo v hlavnej ponuke aplikácie zvolte režim vysávania **Classic** (pozri kapitolu **7.4. Riadenie cez aplikáciu LIDL Home**), čím tento režim vysávania spustíte.

Auto

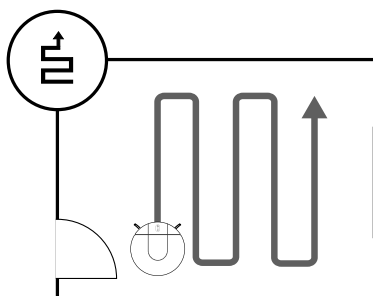

Obr. 3

V tomto režime vysávania prechádza prístroj po paralelných prekrývajúcich sa dráhach. Najprv v zújme orientácie a premerania miestnosti vysaje okraje miestnosti. V tomto režime vysávania sa tiež zaznamenáva proces vysávania.

- ◆ V hlavnej ponuke aplikácie zvolte režim vysávania **Auto** (pozri kapitolu **7.4. Riadenie cez aplikáciu LIDL Home**), čím tento režim spustíte.

Bodové

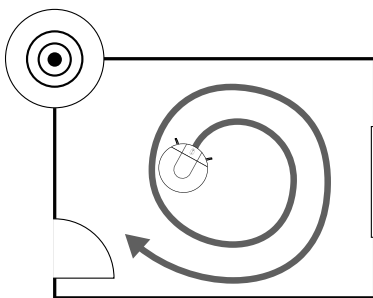

Obr. 4

Tento režim vysávania je vhodný pre veľmi znečistenú alebo zaprášenu oblasť. V režime vysávania **Bodové** sa prístroj koncentruje na čistenú oblasť a vysáva ju v tvare špirály.

- ♦ V hlavnej ponuke aplikácie zvolíte režim vysávania **Bodové** (pozri kapitolu **7.4. Riadenie cez aplikáciu LIDL Home**), čím tento režim spustíte.

Rohy

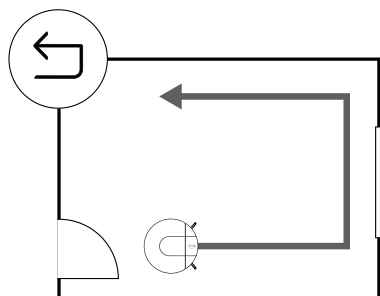

Obr. 5

Tento režim vysávania je vhodný na čistenie rohov a hrán jednej miestnosti. V režime vysávania **Rohy** prechádza prístroj pozdĺž okrajov miestnosti.

- ♦ V hlavnej ponuke aplikácie zvolíte režim vysávania **Rohy** (pozri kapitolu **7.4. Riadenie cez aplikáciu LIDL Home**), čím tento režim spustíte.

Manuálne

- ♦ Zvoľte v hlavnej ponuke aplikácie režim vysávania **Manuálne** a riadte prístroj pomocou tlačidiel smeru v aplikácii (pozri kapitolu **7.4. Riadenie cez aplikáciu LIDL Home**).

Home

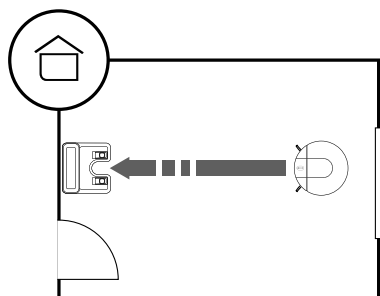

Obr. 6

Tento režim použijete, aby sa prístroj vrátil do nabíjacej stanice ❹ a začal sa nabíjať.

- ♦ Počas prevádzky alebo v pohotovostnom režime krátko stlačte tlačidlo Home ❸ na prístroji alebo v hlavnej ponuke aplikácie vyberte režim **Home** (pozri kapitolu **7.4. Riadenie cez aplikáciu LIDL Home**), aby prístroj prešiel do nabíjacej stanice ❹.

❶ Upozornenie

- ▶ Prístroj sa počas prevádzky automaticky vráti do nabíjacej stanice ❹ vtedy, keď je stav akumulátora príliš nízky (menej ako 20 %).

7.6. Nastavenie vysávacieho výkonu

❶ Upozornenie

- ▶ Vysávací výkon prístroja má štyri stupne, ktoré sa odlišujú sacou silou, hlučnosťou a spotrebou energie.
- ▶ Prístroj po zapnutí štandardne vysáva so stredným vysávacím výkonom **Standard**.
- ▶ S najnižším vysávacím výkonom **Eco** je pri plnom nabití akumulátora možný čas prevádzky 120 minút.

Vysávací výkon prístroja môžete nastaviť v aplikácii (pozri kapitolu **7.4. Riadenie cez aplikáciu LIDL Home**):

- ♦ V hlavnej ponuke aplikácie v časti **Nastavenia** zvolíte položku **Vysávací výkon**. Tam môžete nastaviť vysávací výkon ako **Eco**, **Standard**, **Max** alebo **Boost**.

8. Čistenie

⚠ NEBEZPEČENSTVO!

- ▶ Pred každým čistením vytriahnite sieťový adaptér 7 z zásuvky. Hrozí nebezpečenstvo úrazu elektrickým prúdom!

⚠ POZOR!

- ▶ Nepoužívajte agresívne, chemické ani abrazívne čistiace prostriedky. Môžu narušiť povrch prístroja.
- ▶ Zabezpečte, aby sa pri čistení nedostala do prístroja žiadna vlhkosť, aby sa tak predišlo jeho neopraviteľnému poškodeniu.

i Upozornenie

- ▶ Skôr ako budete prístroj čistiť, vypnite ho.

Diel prístroja	Intervaly čistenia
nádoba na prach 14	týždenne, vyprázdnenie po každom použití
filter EPA 9	týždenne, 2x týždenne pri silnom znečistení
bočné kefy 10	každé 2 týždne
rotačná kefa 31	týždenne, 2x týždenne pri silnom znečistení
senzory 21/27/32	každé 2 týždne
nabíjacie kontakty 6/25/28	každé 2 týždne
kolesá 20/26/34	každé 2 týždne

Čistenie prístroja

- ♦ Kryt prístroja vyčistíte jemne navlhčenou handričkou. V prípade silných nečistôt dajte na handričku jemný čistiaci prostriedok.
- ♦ Vyčistíte senzory 21/27/32 na spodnej strane prístroja mäkkou suchou handričkou.

Čistenie nádoby na prach a filtra

⚠ POZOR!

- ▶ Filter EPA 9 neoplachujte vodou. Filter EPA 9 sa tým môže poškodiť.

- 1) Zložte kryt 15 nádoby na prach 14 a vytriahnite ju za držadlo z prístroja (pozri obr. 7 a 8).

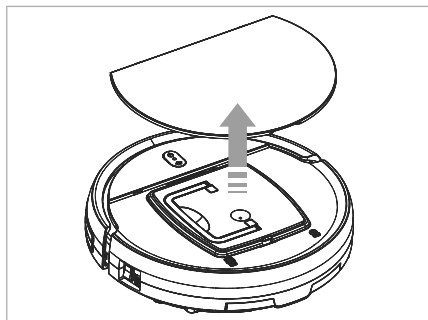

Obr. 7

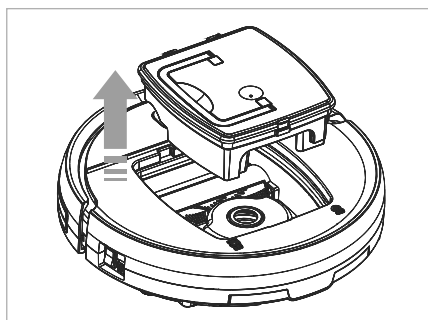

Obr. 8

- 2) Otvorte blokovanie na veku nádoby na prach 14 a vyklopte veko nahor (pozri obr. 9).

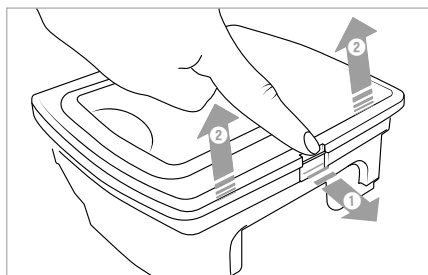

Obr. 9

- 3) Vytiahnite filter EPA 9 z veka nádoby na prach 14 (pozri obr. 10).

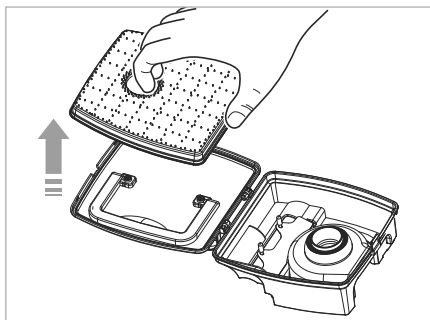

Obr. 10

- 4) Vyprázdnite obsah nádoby na prach 14 do nádoby na odpad (pozri obr. 11).

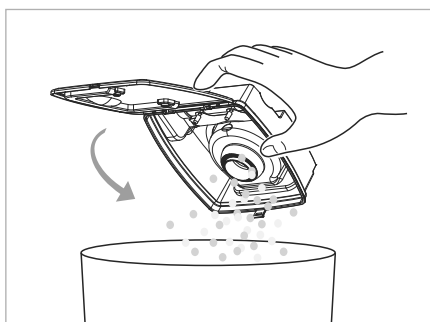

Obr. 11

- 5) Vyčistite nádobu na prach 14 studenou alebo vlažnou vodou (pozri obr. 12). Nádobu na prach 14 nechajte úplne vysušiť na vzduchu a až potom ju znova vložte do prístroja.

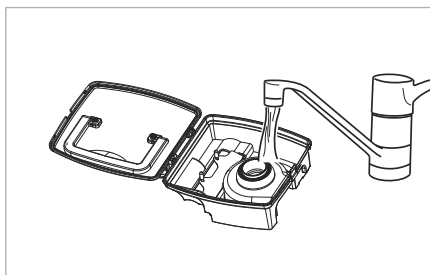

Obr. 12

- 6) Filter EPA 9 ľahko vyklepte do nádoby na odpad alebo ho opatrne vyčistite mäkkou kefkou (pozri obr. 13).

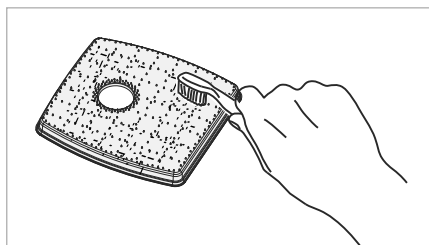

Obr. 13

- 7) Upevnite filter EPA 9 na veko nádoby na prach 14 a veko zaklopte (pozri obr. 14).

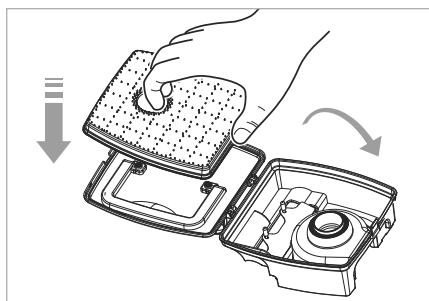

Obr. 14

- 8) Vložte nádobu na prach 14 znova do prístroja a upevnite kryt 15 na prístroji.

i Upozornenie

- ▶ Odporúčame vymieňať filter EPA 9 každých 6 mesiacov alebo po cca 150 prevádzkových hodinách.

Čistenie kief

! POZOR!

- ▶ Prístroj používajte len s riadne namontovanými bočnými kefami 10 a rotačnou kefou 31.

i Upozornenie

- ▶ Pravidelne čistite rotačnú kefu 31 a bočné kefy 10, aby ste zaistili riadnu prevádzku prístroja a predišli výpadkom.

Rotačná kefa

- 1) Zatláčajte hornú stranu krytu rotačnej kefy **23** dozadu, aby ste ju vybrali z prístroja (pozri obr. 15).

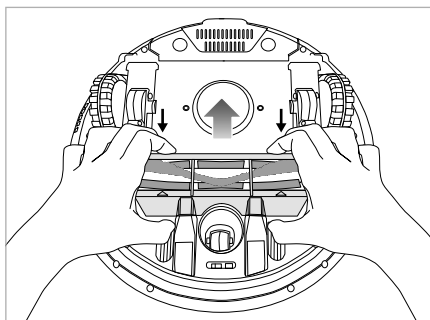

Obr. 15

- 2) Odoberte blokovanie rotačnej kefy **22**. Uchopte rotačnú kefu **31** na pravej strane a vyberte ju z prístroja (pozri obr. 16). Odstráňte vlasy a nečistoty pomocou čistiacej kefy **11**. V prípade potreby vyčistite aj priečnik rotačnej kefy (pozri obr. 17).

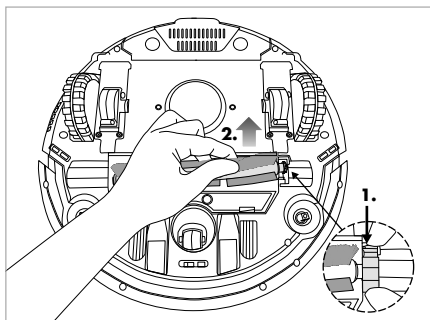

Obr. 16

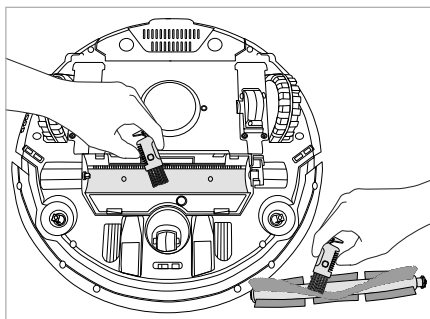

Obr. 17

- 3) Ak chcete rotačnú kefu **31** znova vložiť, najprv ju zasunúť do ľavého držiaka a potom ju nechajte zapadnúť do pravého držiaka (obr. 18).

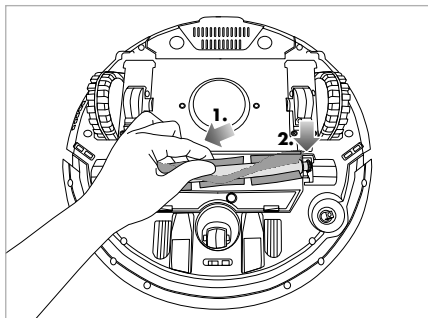

Obr. 18

- 4) Nasadíte blokovanie rotačnej kefy **22** a zatlačte ho nadol, aby počutiteľne zapadlo.
- 5) Upevníte kryt rotačnej kefy **23** na prístroj.

Bočné kefy

- ◆ Malou silou vytiahnite bočné kefy **10** z držiakov **24/25** a odstráňte vlasy a nečistoty.

i Upozornenie

- Ohnuté alebo zakrivené štetiny bočných kef **10** môžete znova vyrovnať horúcou vodou.

Čistenie bočných kolies

- 1) Krížovým skrutkovačom (nie je súčasťou dodávky) uvoľnite obidve skrutky na kryte kolesa **19/25** (pozri obr. 19).

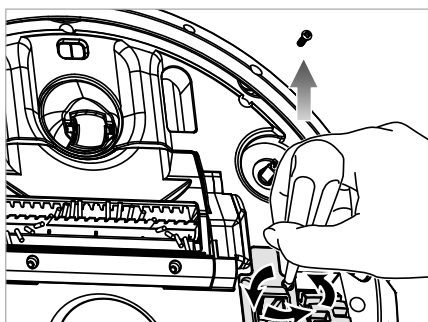

Obr. 19

- 2) Zatláče koleso 20/34 nadol a uvoľnite pružinu z krytu kolesa 19/35 a z držáka kolesa. Vyberte kryt kolesa 19/35 z prístroja (pozri obr. 20).

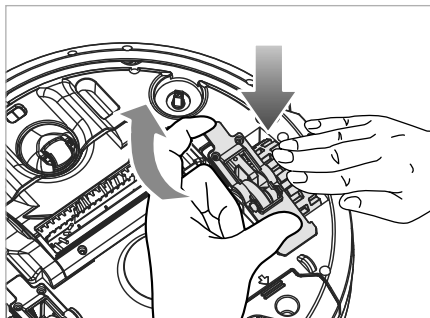

Obr. 20

- 3) Koleso 20/34 vyťahnite trošku z prístroja a vyčistite ho jemne navlhčenou handričkou alebo čistiacou kefkou 11 (pozri obr. 21 a 22). V prípade potreby vyčistite aj priečnik kolesa.

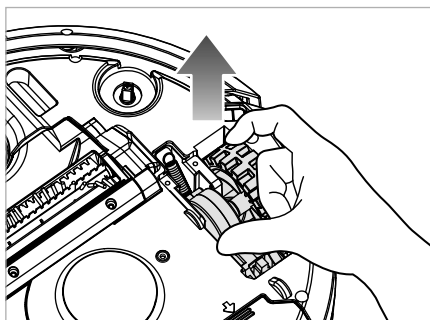

Obr. 21

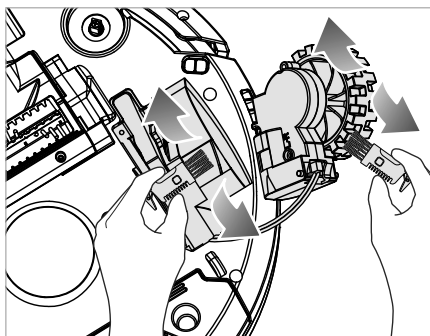

Obr. 22

- 4) Nasadíte koleso 20/34 znova do priečnika (pozri obr. 23).

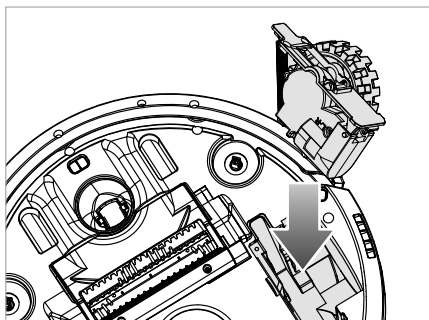

Obr. 23

- 5) Upevnite pružinu na držák kolesa a na kryt kolesa 19/35 (pozri obr. 24).

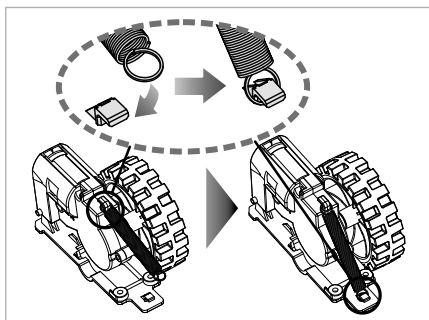

Obr. 24

- 6) Zatláče koleso 20/34 nadol a pripievte kryt kolesa 19/35 na prístroj (pozri obr. 25).

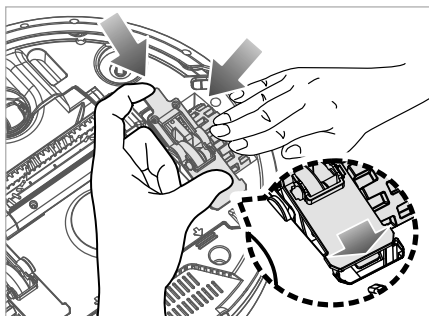

Obr. 25

- 7) Krížovým skrutkovačom utiahnite obidve skrutky na kryte kolesa 19/35.

Čistenie nabíjacej stanice

- ◆ Povrch nabíjacej stanice ⑤ vyčistíte jemne navlhčenou handričkou.
- ◆ Nabíjacie kontakty ⑥ vyčistíte mäkkou, suchou handričkou.

9. Výmena akumulátora

! POZOR!

- ▶ Používajte iba typ akumulátora odporúčaný výrobcom (pozri kapitolu **13. Technické údaje**). Použitie iného typu akumulátora môže viesť k poškodeniu prístroja.

i Upozornenie

- ▶ Skôr ako vymeníte akumulátor, vypnite prístroj.
- ▶ Nový akumulátor pred prvým použitím úplne nabite.
- ▶ Starý akumulátor odborne zlikvidujte.

- 1) Zložte kryt priehradky na akumulátor ⑰ z prístroja (pozri obr. 26).

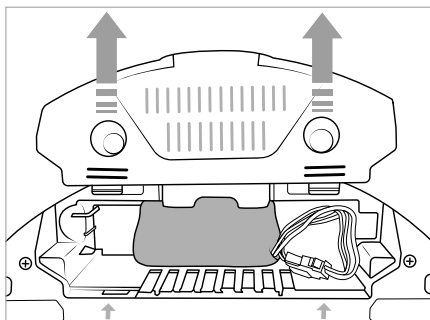

Obr. 26

- 2) Odpojte konektor akumulátora (pozri obr. 27) a vyberte akumulátor z priehradky na akumulátor.

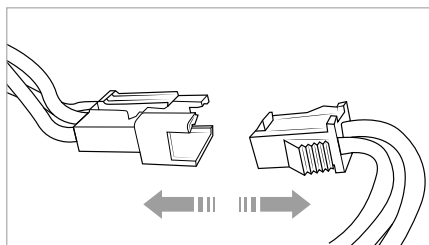

Obr. 27

- 3) Nový akumulátor vložte do priehradky na akumulátor a pripojte k nemu konektor.

i Upozornenie

- ▶ Skôr ako znova upevníte kryt priehradky na akumulátor ⑰, dávajte pozor na to, aby boli kábel a konektor riadne uložené v priehradke na akumulátor a neboli stlačené.
- 4) Znova nasuňte kryt priehradky na akumulátor ⑰ na priehradku na akumulátor, kým počutelne nezapadne.
- 5) Zapnite prístroj a skontrolujte, či riadne funguje.



10. Skladovanie

! POZOR!

- ▶ Nikdy neskladujte prístroj vo vybitom stave. Dlhšie skladovanie vo vybitom stave môže spôsobiť trvalé poškodenie akumulátora. Keď sa prístroj skladuje dlhší čas, musí sa pravidelne kontrolovať stav nabitia akumulátora. Optimálny stav nabitia je v rozsahu 50 – 80 %.
- ◆ Ak prístroj nebudete dlhší čas používať, odpojte ho od elektrického napájania.
- ◆ Prístroj uložte na bezprašnom a suchom mieste bez priameho slnečného žiarenia.

11. Odstraňovanie chýb

Problém	Príčina	Riešenie
Prístroj sa nedá zapnúť.	Akumulátor je úplne vybitý.	Nasaďte prístroj na nabíjaciu stanicu 5 tak, aby sa nabíjacie kontakty 25/28 prístroja a nabíjacie kontakty 6 nabíjacej stanice 5 dotýkali. Prípadne zapojte konektor 8 sieťového adaptéra 7 do nabíjacej zásuvky Charge 12 na prístroji a sieťový adaptér 7 pripojte do zásuvky.
	Akumulátor nefunguje.	Vymeňte akumulátor za nový (pozri kapitolu 9. Výmena akumulátora).
Prístroj sa nedá nabiť.	Prístroj nie je dobre pripojený k nabíjaciim kontaktom 6 nabíjacej stanice 5 .	Skontrolujte, či majú nabíjacie kontakty 25/28 prístroja a nabíjacie kontakty 6 nabíjacej stanice 5 úplný kontakt.
	Nabíjacia stanica 5 nie je pripojená k zdroju napájania a prístroj je zapnutý, čím sa spotrebúva prúd.	Nechajte prístroj v nabíjacej stanici 5 , aby sa dostatočne nabil na nasledujúce vysávanie. Neodpájajte nabíjaciu stanicu 5 od zdroja napájania.
Počas vysávania prístroj uviazol.	Prístroju stoja v ceste káble, závesy alebo koberce.	Prístroj automaticky vyhľadá rozličné riešenia, aby obišiel prekážky. Ak to nie je možné, odpracte prekážky alebo premiestnite prístroj.
Prístroj prejde do nabíjacej stanice 5 , aby sa nabil, hoci proces vysávania nie je ukončený.	Akumulátor je takmer vybitý, preto sa prístroj automaticky vráti do nabíjacej stanice 5 .	Prístroj nabite a spustíte vysávanie, hneď ako sa nabije.
	Čas prístroja prevádzky sa môže líšiť v závislosti od komplexnosti miestnosti, stupňa znečistenia, charakteru podlahy a zvoleného vysávacieho výkonu.	Prístroj nabite a spustíte vysávanie, hneď ako sa nabije.
Prístroj nevysáva.	Prístroj nie je zapnutý.	Zapnite prístroj.
	Akumulátor nie je dostatočne nabitý.	Prístroj nabite.
	Nasávací otvor 33 je upchatý alebo prístroj je zablokováný.	Vypnite prístroj a vyčistite nádobu na prach 14 a rotačnú kefu 31 . Uistite sa, či nie je nasávací otvor 33 upchatý.
	Nádoba na prach 14 je plná.	Vyprázdnite nádobu na prach 14 (pozri kapitolu 8. Čistenie).

Problém	Príčina	Riešenie
Prevádzková/nabíjacia LED kontrolka ② svieti načerveno a zaznie viacero signálnych tónov.	Prístroj je zaseknutý alebo rotačná kefa ③ je zablokovaná alebo bočné kefy ⑩ sú zablokované.	Položte prístroj na voľnú plochu. Skontrolujte rotačnú kefu ③ a bočné kefy ⑩, prípadne odstráňte príčinu zablokovania. Ak by prevádzková/nabíjacia LED kontrolka ② ďalej svietila načerveno, prístroj úplne vypnite a znovu zapnite.
Prístroj nenadviazal spojenie s aplikáciou.	WLAN a Bluetooth® nie sú zapnuté.	Uistite sa, že sú na vašom smartfóne/tablete zapnuté WLAN a Bluetooth®.
	Prístroj je ešte pripojený k inému smartfónu/tabletu.	Na resetovanie aktuálneho spojenia WLAN a opätovné zapnutie prístroja do režimu WLAN stlačte na cca 5 sekúnd tlačidlo Home  ③ na prístroji. Keď zaznie signálny tón, pustite tlačidlo Home  ③. Prevádzková/nabíjacia LED kontrolka ② rýchlo bliká namodro. Prístroj sa teraz môže spojiť s iným smartfónom/tabletom na ovládanie cez aplikáciu.

Upozornenie

- ▶ Ak pomocou uvedených krokov nedokážete problém vyriešiť, kontaktujte poradenskú linku servisu (pozri kapitolu **16.1. Servis**).

Obal sa skladá z ekologických materiálov, ktoré môžete zlikvidovať v miestnych recyklačných strediškách.

Obal zlikvidujte ekologicky.

12. Likvidácia

12.1. Likvidácia prístroja a obalu



Symbol preškrtnutej odpadovej nádoby znamená, že tento prístroj sa nesmie po skončení životnosti likvidovať ako bežný komunálny odpad. Prístroj je potrebné odovzdať na zriadených zberných miestach, v zberných dvoroch alebo v prevádzkach na likvidáciu odpadov.

Pred vrátením vymažte všetky osobné údaje.

Pred vrátením vyberte batérie alebo akumulátory, ktoré nie sú uzavreté v starom prístroji, ako aj žiarovky, ktoré je možné vybrať bez poškodenia, a odovzdajte ich na samostatný zber.

V prípade pevne zabudovaných akumulátorov sa musí pri likvidácii upozorniť na to, že prístroj obsahuje akumulátor.

12.2. Likvidácia batérií/akumulátorov



S batériami/akumulátormi sa musí zaobchádzať ako so špeciálnym odpadom, a preto sa musia ekologicky zlikvidovať na zodpovedajúcich miestach (predajca, špecializovaný predajca, verejné miesta na zber odpadu, komerčné podniky zaoberajúce sa likvidáciou odpadu). Batérie/akumulátory môžu obsahovať jedovaté ťažké kovy. Obsiahnuté ťažké kovy sa označujú písmenami uvedenými pod symbolom: Cd = kadmium, Hg = ortuť, Pb = olovo.

Batérie/akumulátory preto neodhadzujte do domového odpadu, ale odovzdajte ich na samostatný zber.





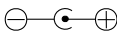

Batérie/akumulátory odovzdajte len vo vybitom stave.

13. Technické údaje

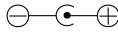
Robotický vysávač	
Model	SSRA E4
Prevádzkové napätie/ prevádzkový prúd	15 V $\overline{\text{---}}$, 0,75 A
Menovitý výkon	30 W
Akumulátor (3S1865029)	Lítiovo-iónový akumulátor (3 články), 11,1 V $\overline{\text{---}}$, 2900 mAh
Polarita konektora	
Čas prevádzky (pri plnom nabití akumulá- tora)	cca 90 minút (v režime vysávania Auto a pri strednom vysávacom výkone Standard)
Frekvenčné pásmo	2400 - 2483,5 MHz
Vysielací výkon	< 20 dBm

Nabíjacia stanica	
Model	SSRA E4
Menovité výstupné napätie/výstupný prúd	15 V $\overline{\text{---}}$, 0,75 A
Menovité vstupné napätie/vstupný prúd	15 V $\overline{\text{---}}$, 0,75 A

Sieťový adaptér	
Výrobca	KOMPERNASS HANDELS GMBH, BURGSTRASSE 21, 44867 BOCHUM, NEMECKO Registračný súd AG Bochum Registračné číslo: HRB 4598
Model	SSRA E4-1
Vstupné napätie	100 - 240 V ~
Frekvencia vstupného striedavého prúdu	50/60 Hz

Sieťový adaptér	
Výstupné napätie	15,0 V $\overline{\text{---}}$
Výstupný prúd	0,75 A
Výstupný výkon	11,25 W
Priemerná účinnosť v prevádzke	83,5 %
Účinnosť pri nízkom zaťažení (10 %)	76,8 %
Príkon pri nulovom zaťažení	0,09 W
Vstupný prúd	0,35 A
Polarita konektora	
Trieda ochrany	
Trieda účinnosti	6 
Krytie	IP20: Ochrana proti vniknutiu pevných cu- dzích telies s priemerom ≥ 12,5 mm
Bezpečnostný transfor- mátor odolný proti skratu	
Menovitá teplota okolia (ta)	40 °C
Spínaný zdroj	
Poistka	T1.0A 
Bezpečnostná značka podľa nemeckého zákona o bezpečnosti výrobkov (testované spoločnosťou TÜV Süd)	

Aplikácia	
Systémové požiadavky	iOS 11.0 a novší, Android 6.0 a novší

i Upozornenie

- Používateľ nemusí prepínať výrobok na 50 alebo 60 Hz. Výrobok sa prispôsobí ako na 50 Hz, tak aj na 60 Hz.

14. Zjednodušené vyhlásenie o zhode EÚ

CE Týmto spoločnosť Kompernaß Handels GmbH vyhlasuje, že typ rádiového zariadenia **Robotický vysávač SSRA E4** zodpovedá smernici 2014/53/EÚ, smernici 2009/125/EC a smernici 2011/65/EÚ.

Kompletný text vyhlásenia o zhode EÚ je k dispozícii na nasledujúcej internetovej adrese: https://dl.kompernass.com/500199_DOC.pdf

15. Objednávanie náhradných dielov

Náhradné diely pre tento produkt si môžete trvalo pohodlne doobjednať na internete na www.kompernass.com.

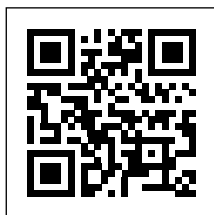

Naskenujte QR-kód pomocou vášho smartfónu/tabletu. Pomocou tohto QR kódu sa dostanete priamo na našu webovú stránku a môžete si prezrieť a objednať dostupné náhradné diely.

i Upozornenie

- Ak by ste mali mať problémy s online objednávkou, môžete sa obrátiť telefonicky alebo e-mailom na naše servisné centrum.
- Pri objednávke vždy uveďte číslo výrobku (IAN) 500199_2504.
- Zohľadnite, prosím, že online objednávanie náhradných dielov nie je možné pre všetky krajiny.

16. Záruka spoločnosti Kompernass Handels GmbH

Vážená zákaznička, vážený zákazník, na tento prístroj máte záruku 3 roky od dátumu zakúpenia. V prípade nedostatkov tohto výrobku máte práva vyplývajúce zo zákona voči predajcovi tohto výrobku. Tieto Vaše práva vyplývajúce zo zákona nie sú obmedzené našou zárukou, uvedenou nižšie.

Záručné podmienky

Záručná doba začína plynúť dátumom zakúpenia. Prosím, uschovajte si pokladničný blok. Tento bude potrebný ako dôkaz o zakúpení.

Ak v priebehu troch rokov od dátumu zakúpenia tohto výrobku dôjde k chybe materiálu alebo výrobnnej chybe, výrobok vám – podľa nášho uváženia – bezplatne opravíme, vymeníme alebo uhradíme kúpnu cenu. Podmienkou tohto záručného plnenia je, že počas trojročnej lehoty sa poškodený prístroj a doklad o zakúpení (pokladničný blok) predloží so stručným opisom, v čom spočíva nedostatok prístroja a kedy sa vyskytol.

Ak je chyba pokrytá našou zárukou, zašleme Vám späť opravený alebo nový výrobok. Opravou alebo výmenou výrobku nezačína plynúť žiadna nová záručná doba.

Záručná doba a zákonné nároky na odstránenie chýb

Záručná doba sa záručným plnením nepredĺži. To platí aj pre vymenené a opravené diely. Poškodenia a chyby zistené prípadne už pri kúpe, sa musia hlásiť okamžite po vybalení. Po uplynutí záručnej doby podliehajú prípadné opravy poplatku.

Rozsah záruky

Prístroj bol starostlivo vyrobený v súlade s prísnyimi smernicami kvality a pred dodaním bol svedomito preskúšaný.

Záručné plnenie sa vzťahuje na chyby materiálu alebo výrobné chyby. Táto záruka sa nevzťahuje na časti výrobku, ktoré sú vystavené bežnému opotrebovaniu a preto ich možno pokladať za rýchlo opotrebitelné diely, ani na poškodenia krehkých dielov, ako sú napríklad spínače alebo diely vyrobené zo skla.

Táto záruka zaniká v prípade poškodenia výrobku neodborným používaním alebo neodbornou údržbou. Na správne používanie výrobku sa musia presne dodržiavať všetky pokyny, uvedené v návode na obsluhu. Bezpodmienečne sa musí zabrániť použitiu alebo úkonom, ktoré sa v návode na obsluhu neodporúčajú alebo pred ktorými sa varuje.

Výrobok je určený len na súkromné použitie a nie na priemyselné používanie. Záruka zaniká pri nesprávnom a neodbornom zaobchádzaní, pri použití násilia a pri zásahoch, ktoré neboli vykonané našim autorizovaným servisom.

Vybavenie v prípade záruky

Na zaručenie rýchleho vybavenia Vašej žiadosti postupujte podľa nasledujúcich pokynov:

- Na všetky otázky majte pripravený pokladničný doklad a číslo výrobku (IAN) 500199_2504 ako doklad o nákupe.
- Číslo výrobku nájdete na typovom štítku na výrobku, na gravúre na výrobku, na titulnej stránke návodu na obsluhu (dole vľavo) alebo ako nálepku na zadnej alebo spodnej strane výrobku.
- Ak dôjde k funkčným poruchám alebo iným nedostatkom, kontaktujte najprv nižšie uvedené servisné oddelenie **telefonicky** alebo **e-mailom**.
- Výrobok, zaevidovaný ako poruchový, môžete potom spolu s dokladom o nákupe (pokladničný blok) a uvedením popisu chyby a dátumu, kedy k nej došlo, bezplatne odoslať na adresu servisného strediska, ktorá Vám bude oznámená.



Na webovej stránke www.lidl-service.com si môžete stiahnuť tieto a mnoho ďalších príručiek, videá o výrobkoch a inštalačný softvér.

Pomocou tohto QR-kódu sa dostanete priamo na stránku servisu Lidl (www.lidl-service.com) a pomocou zadania čísla výrobku (IAN) 500199_2504 otvoríte váš návod na obsluhu.

16.1. Servis

SK Servis Slovensko

Tel. 0850 232001

E-Mail: kompernass@lidl.sk

IAN 500199_2504

16.2. Dovoza

Majte na pamäti, že nižšie uvedená adresa nie je adresou servisného strediska. Najprv kontaktujte uvedené servisné stredisko.

KOMPERNASS HANDELS GMBH

BURGSTRASSE 21

44867 BOCHUM

NEMECKO

www.kompernass.com



KOMPERNASS HANDELS GMBH

BURGSTRASSE 21
44867 BOCHUM
GERMANY
www.kompernass.com

Stav informácií : 09 / 2025 · Ident.-No.: SSRAE4-062025-1

IAN 500199_2504