



ALU-SCOOTER

DE AT CH

ALU-SCOOTER

Gebrauchsanweisung

IT CH

MONOPATINO IN ALLUMINIO

Istruzioni d'uso

FR CH

TROTINETTE EN ALUMINIUM

Notice d'utilisation

GB

ALUMINIUM SCOOTER

Instructions for use

IAN 499173_2204

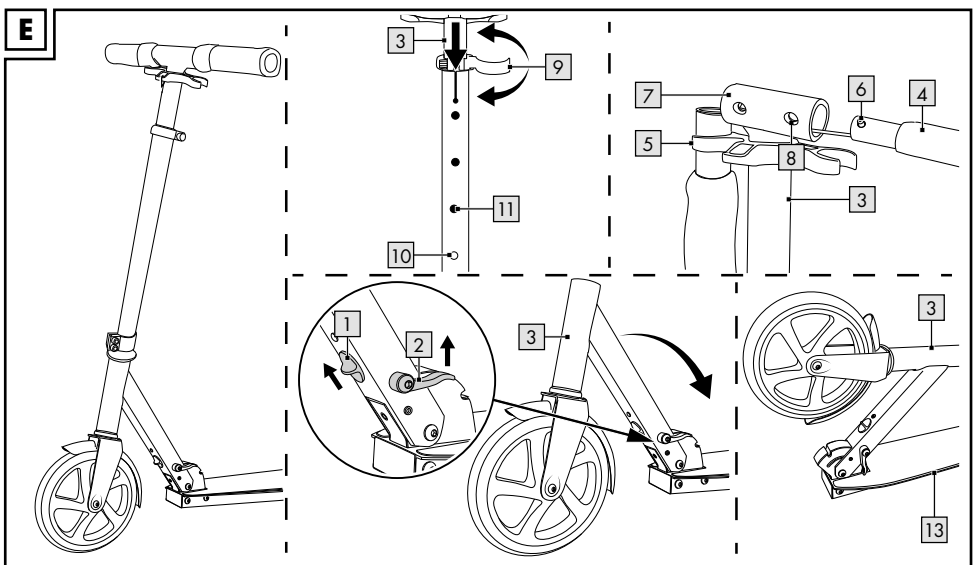
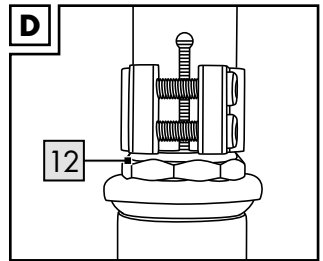
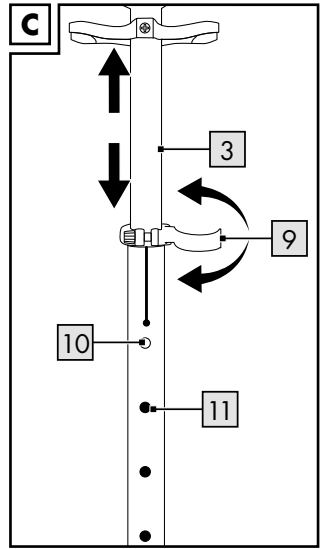
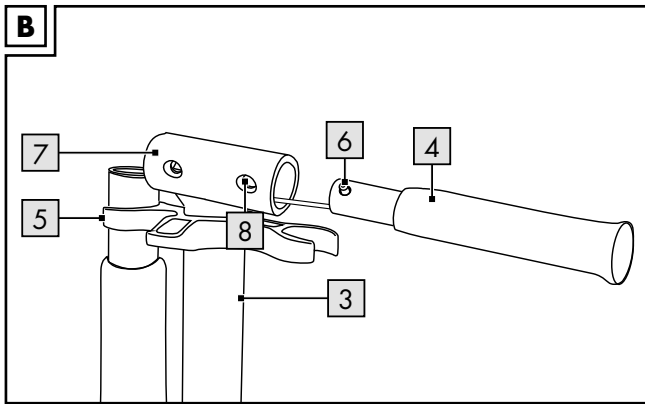
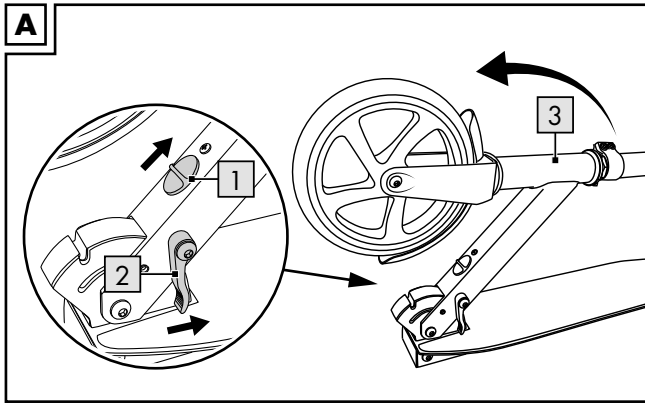

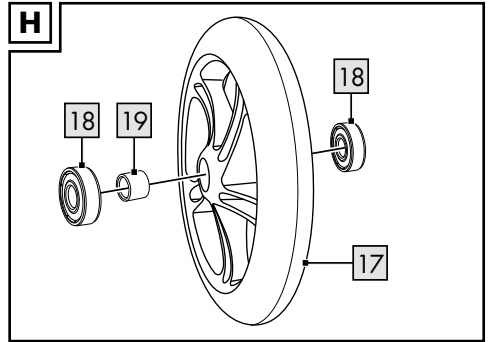
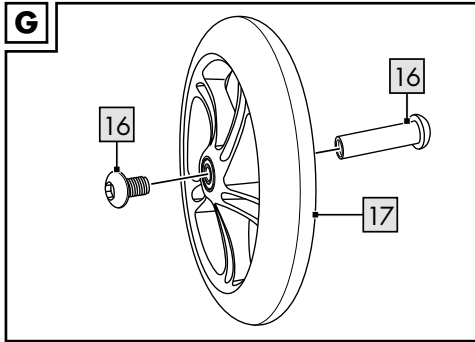
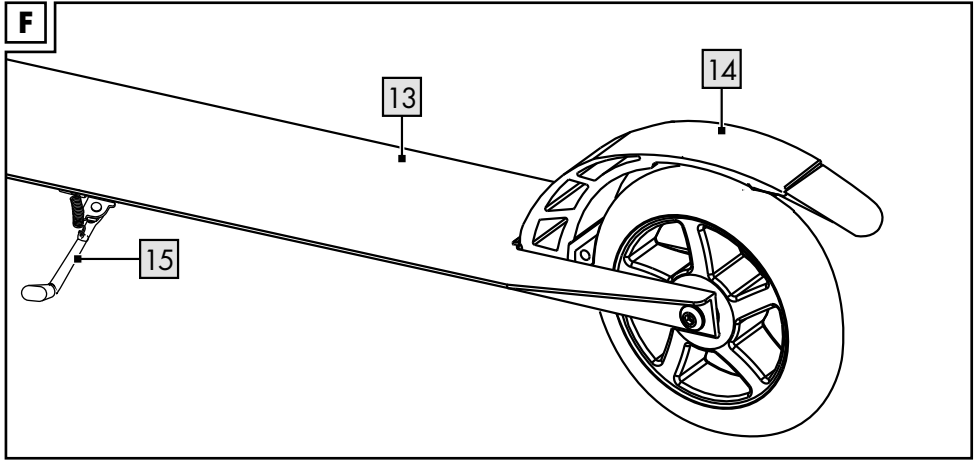

DE AT CH

Lieferumfang.....	6
Technische Daten.....	6
Bestimmungsgemäße Verwendung.....	6
Sicherheitshinweise.....	6
Montage.....	7
Artikel in den Transportzustand versetzen.....	7
Verwendung.....	7
Wartung.....	8
Austausch der Kugellager.....	8
Lagerung, Reinigung.....	8
Hinweise zur Entsorgung.....	8
Hinweise zur Garantie und Serviceabwicklung.....	9

IT CH

Contenuto della fornitura.....	15
Dati tecnici.....	15
Uso conforme alla destinazione.....	15
Indicazioni di sicurezza.....	15
Montaggio.....	16
Preparazione dell'articolo per il trasporto.....	16
Uso.....	16
Manutenzione.....	17
Sostituzione dei cuscinetti a sfera.....	17
Conservazione, pulizia.....	17
Smaltimento.....	17
Avvertenze sulla garanzia e sulla gestione dei servizi di assistenza.....	18

FR CH

Étendue de la livraison.....	10
Caractéristiques techniques.....	10
Utilisation conforme à sa destination.....	10
Consignes de sécurité.....	10
Montage.....	11
Mise de l'article en état de transport.....	11
Utilisation.....	11
Maintenance.....	12
Remplacement des roulements à billes.....	12
Stockage, nettoyage.....	12
Mise au rebut.....	12
Indications concernant la garantie et le service après-vente.....	13

GB

Package contents.....	19
Technical data.....	19
Intended use.....	19
Safety information.....	19
Assembly.....	20
Preparing the product for transport.....	20
Use.....	20
Maintenance.....	20
Replacing the ball bearings.....	21
Storage, cleaning.....	21
Disposal.....	21
Notes on the guarantee and service handling.....	21

Herzlichen Glückwunsch!

Mit Ihrem Kauf haben Sie sich für einen hochwertigen Artikel entschieden. Machen Sie sich vor der ersten Verwendung mit dem Artikel vertraut.



Lesen Sie hierzu aufmerksam die nachfolgende Gebrauchsanweisung.

Benutzen Sie den Artikel nur wie beschrieben und für die angegebenen Einsatzbereiche. Bewahren Sie diese Gebrauchsanweisung gut auf. Händigen Sie alle Unterlagen bei Weitergabe des Artikels an Dritte ebenfalls mit aus.

Lieferumfang

- 1 x Alu-Scooter (inklusive Tragegurt)
- 1 x Innensechskant-Schlüssel
- 1 x Gebrauchsanweisung

Technische Daten

Maximale Belastung: Klasse A - 100 kg



Maximale Belastung: 100 kg

Lenkerhöhe: verstellbar von ca. 75 - 93 cm

Maße aufgeklappt:

ca. 82 x 32,6 x 93 cm (L x B x H)

Maße zusammengeklappt:

ca. 72 x 12 x 26 cm (L x B x H)

Trittlfläche: ca. 10,5 x 32 cm (B x L)

Gewicht: ca. 3,5 kg

Rollen: \varnothing 175 mm

Lager: ABEC 7



Herstellungsdatum (Monat/Jahr):

11/2022

Bestimmungsgemäße Verwendung

Dieser Artikel ist kein Spielzeug, sondern ein Freizeitprodukt. Der Artikel beinhaltet Kleinteile, die von Kindern verschluckt werden können und erfordert Konzentration sowie gute motorische Fähigkeiten.

Dieser Artikel ist für den privaten Gebrauch im Außenbereich mit einer maximalen Belastung von 100 kg konstruiert worden.

Dieser Artikel ist nicht für Sprünge geeignet.

Dieser Artikel darf nicht auf öffentlichen Straßen eingesetzt werden. Informieren Sie sich vor der Verwendung über die gesetzlichen Bestimmungen.



Sicherheitshinweise

WARNING!

Erstickungsgefahr für Kinder!

Lassen Sie Kinder nicht unbeaufsichtigt mit dem Verpackungsmaterial oder dem Artikel spielen.

Verletzungsgefahr!

- Der Aufbau des Artikels sollte aufgrund vorhandener Kleinteile stets durch Erwachsene erfolgen!
- Der Artikel darf nur von einer Person zur gleichen Zeit verwendet werden.
- Prüfen Sie den Artikel vor jedem Gebrauch auf Beschädigungen oder Abnutzungen. Kontrollieren Sie stets den festen Sitz aller Verbindungselemente und Verschlusssteile wie den Klappmechanismus und die Höhenverstellung der Lenksäule. Der Artikel darf nur in einwandfreiem Zustand verwendet werden!
- Vergewissern Sie sich, dass Schrauben und Muttern ihre Selbstsperrreigenschaft bewahren.
- Ändern Sie den Artikel nicht so ab, dass Sie unter Umständen Ihre Sicherheit gefährden.
- Verwenden Sie den Artikel nicht im Innenbereich. Auf glatten Oberflächen wie Laminat, Parkett, Holzdielen, Fliesen usw. können die Reifen ihren Halt verlieren und wegrutschen.



Gefahr von Quetschungen der Finger!

- Achten Sie beim Aus- und Einklappen des Artikels auf Quetsch- und Scherstellen.
- Tragen Sie stets geeignete Schutzvorrichtungen (Helm, Hand-, Handgelenk-, Ellbogen- und Knie-schützer) sowie Schuhe!
- Nehmen Sie immer Rücksicht auf andere Personen!
- Verwenden Sie den Artikel nur auf geeigneten Oberflächen, die eben, sauber und trocken sind. Fahren Sie möglichst abseits von anderen Verkehrsteilnehmern. Meiden Sie abschüssiges Gelände, Treppen und offene Gewässer.



- Fahren Sie nie bei Dunkelheit oder schlechten Sichtverhältnissen.
- Bei Dauergebrauch wird die Bremse heiß. Berühren Sie diese vor dem Abkühlen nicht, um Verbrennungen zu vermeiden.
- Lassen Sie Ihr Kind den Artikel nicht unbeaufsichtigt benutzen, da Kinder die potenziellen Gefahren nicht einschätzen können.

Vermeidung von Sachschäden!

- Meiden Sie Wasser, Öl, Schlaglöcher und sehr raue Oberflächen.

Montage

(Bilder gelten beispielhaft für alle Artikelvarianten)

Der Artikel wird im Transportzustand zusammengeklappt geliefert.

Um ihn in Fahrbereitschaft zu versetzen, gehen Sie folgendermaßen vor:

Ausklappen (Abb. A)

1. Schieben Sie den Sicherungshebel (1) nach oben und halten Sie ihn.
2. Ziehen Sie den Hebel (2) nach oben, lassen Sie danach den Sicherungshebel (1) los und klappen Sie die Lenksäule (3) nach vorne, bis diese einrastet.

Griffe montieren (Abb. B)

1. Lösen Sie die Griffe (4) aus den Halterungen (5).
2. Drücken Sie die Arretierknöpfe (6) an den Griffen (4) herunter und schieben Sie die Griffe (4) auf beiden Seiten in das T-Rohr (7) der Lenksäule (3). Die Arretierknöpfe (6) müssen hörbar in die vorgesehenen Bohrungen (8) einrasten.

Lenksäulenhöhe einstellen

(Abb. C)

Die Lenksäule kann auf vier verschiedene Höhen eingestellt werden.

Der Artikel darf nur verwendet werden, wenn der Arretierknopf in eine der vier vorgesehenen Bohrungen eingerastet ist und die Lenksäule anschließend mit dem Schnellverschluss gesichert wird!

1. Lösen Sie den Schnellverschluss (9) an der Lenksäule (3).
2. Ziehen Sie die Lenksäule (3) nach oben, bis der Arretierknopf (10) in eine der vier Bohrungen (11) einrastet.
3. Sichern Sie die Lenksäule (3) durch Feststellen des Schnellverschlusses (9).

Lenkkopflager (Abb. D)

Bei Auslieferung des Artikels ist das Lenkkopflager (12) voreingestellt. Sollte der Lenker nach einiger Zeit zu viel Spiel haben oder zu schwergängig werden, lassen Sie das Lenkkopflager (12) von einem Fachhändler oder einem Fahrradgeschäft einstellen.

Artikel in den

Transportzustand versetzen (Abb. E)

1. Lösen Sie den Schnellverschluss (9) an der Lenksäule (3) und drücken Sie den Arretierknopf (10).
2. Schieben Sie die Lenksäule (3) bis ganz nach unten und stellen Sie den Schnellverschluss (9) fest.
3. Drücken Sie die Arretierknöpfe (6) der Griffe und ziehen Sie die Griffe (4) aus dem T-Rohr (7).
4. Befestigen Sie die Griffe in den Halterungen (5).
5. Schieben Sie den unteren Sicherungshebel (1) nach oben und halten Sie ihn. Ziehen Sie den Hebel (2) nach oben, lassen Sie danach den Sicherungshebel (1) los.
6. Drücken Sie die Lenksäule (3) in Richtung Deck (13), bis diese einrastet.

Verwendung

Fahren, Bremsen, Abstellen

(Abb. F)

- Klappen Sie den Ständer (15) ein, bevor Sie den Artikel verwenden.
- Zum Fahren stellen Sie ein Bein auf das Deck (13) und geben Sie mit dem anderen Bein durch regelmäßiges Abstoßen Schwung.
- Zum Bremsen auf das Bremsblech (14) treten.

- Zum Abstellen den Ständer (15) ausklappen. Der Artikel darf nur auf ebenem Untergrund abgestellt werden.

Wartung

Austausch der Rollen (Abb. G)

Wichtig!

Beachten Sie das Kapitel „Technische Daten“. Rollen, die einen anderen Durchmesser haben, können die Fahreigenschaften verändern und unter Umständen zu einer Gefährdung des Nutzers führen.

Verwenden Sie keine Rollen, die sich nicht einwandfrei einbauen lassen. Bauen Sie niemals größere Rollen ein als die ursprünglichen Rollen des Artikels.

Rollen nutzen sich ab. Diese Abnutzung ist von vielen Faktoren, wie zum Beispiel dem Boden, der Größe und dem Gewicht des Benutzers, den Wetterbedingungen, dem Material der Rollen und von deren Härte, abhängig.

Daher ist es notwendig, sie hin und wieder auszutauschen.

1. Lösen Sie die Achsschrauben (16) mit zwei Innensechskantschlüsseln Größe 5.
2. Ziehen Sie die Achsschrauben (16) heraus und entfernen Sie die Rolle (17).
3. Bauen Sie die neue Rolle (17) wieder ein und befestigen Sie diese mit den Achsschrauben (16).

Nach dem Austausch:

Wenn die Rolle nach dem Austausch seitlich schleift, nicht verwenden!

Vergewissern Sie sich, dass alle Schrauben nach den ersten Fahrminuten noch fest sind und sich nichts gelöst oder gelockert hat.

Spannen Sie die Rolle noch einmal, um sicherzustellen, dass sie ruhig läuft und die Lager keine Geräusche machen.

Austausch der Kugellager (Abb. H)

1. Bauen Sie die Rollen (17), wie im Abschnitt „Austausch der Rollen“ beschrieben, aus.
2. Hebeln Sie mit einem Innensechskantschlüssel ein Lager (18) heraus.
3. Entfernen Sie den Abstandshalter (19) aus der Rolle (18) und drehen Sie diese um.
4. Hebeln Sie das andere Lager (18) mit einem Innensechskantschlüssel heraus.
5. Drücken Sie ein neues Lager (18) ein. Drehen Sie die Rolle (17) um, setzen Sie den Abstandshalter (19) ein und drücken Sie anschließend ein zweites neues Lager (18) ein.
6. Befestigen Sie die Rolle (17) wieder, wie im Abschnitt „Austausch der Rollen“ beschrieben.

Lagerung, Reinigung

Nach Gebrauch des Artikels empfehlen wir gründliches Reinigen und Trocknen.

Entfernen Sie kleine Steinchen oder andere Gegenstände, die unter Umständen an den Rollen hängen geblieben sind. Nasse oder feuchte Kugellager mit einem sauberen Tuch trocknen. Fetten Sie die Lager mit einem geeigneten Lagerfett von außen ein, um äußere Rostbildung zu vermeiden. Bewahren Sie den Artikel stets an einem trockenen Ort auf.

Hinweise zur Entsorgung



Entsorgen Sie den Artikel und die Verpackungsmaterialien entsprechend den aktuellen örtlichen Vorschriften.

Bewahren Sie Verpackungsmaterialien (wie z. B. Folienbeutel) für Kinder unreachbar auf. Weitere Informationen zur Entsorgung des ausgedienten Artikels erhalten Sie bei Ihrer Gemeinde- oder Stadtverwaltung. Entsorgen Sie den Artikel und die Verpackung umweltschonend.



Der Recycling-Code dient der Kennzeichnung verschiedener Materialien zur Rückführung in den Wiederverwertungskreislauf (Recycling). Der Code besteht aus einem Recyclingsymbol für den Verwertungskreislauf und einer Nummer, die das Material kennzeichnet.

Hinweise zur Garantie und Serviceabwicklung

Der Artikel wurde mit großer Sorgfalt und unter ständiger Kontrolle produziert. DELTA-SPORT HANDELSKONTOR GmbH räumt privaten Endkunden auf diesen Artikel drei Jahre Garantie ab Kaufdatum (Garantiefrist) nach Maßgabe der folgenden Bestimmungen ein. Die Garantie gilt nur für Material- und Verarbeitungsfehler.

Die Garantie erstreckt sich nicht auf Teile, die der normalen Abnutzung unterliegen und deshalb als Verschleißteile anzusehen sind (z. B. Batterien) sowie nicht auf zerbrechliche Teile, z. B. Schalter, Akkus oder Teile, die aus Glas gefertigt sind.

Ansprüche aus dieser Garantie sind ausgeschlossen, wenn der Artikel unsachgemäß oder missbräuchlich oder nicht im Rahmen der vorgesehenen Bestimmung oder des vorgesehenen Nutzungsumfangs verwendet wurde oder Vorgaben in der Anleitung/Anweisung nicht beachtet wurden, es sei denn, der Endkunde weist nach, dass ein Material- oder Verarbeitungsfehler vorliegt, der nicht auf einem der vorgenannten Umstände beruht.

Ansprüche aus der Garantie können nur innerhalb der Garantiefrist unter Vorlage des Originalkassenbelegs geltend gemacht werden. Bitte bewahren Sie deshalb den Originalkassenbeleg auf. Die Garantiefrist wird durch etwaige Reparaturen aufgrund der Garantie, gesetzlicher Gewährleistung oder Kulanz nicht verlängert. Dies gilt auch für ersetzte und reparierte Teile. Bitte wenden Sie sich bei Beanstandungen zunächst an die untenstehende Service-Hotline oder setzen Sie sich per E-Mail mit uns in Verbindung. Liegt ein Garantiefall vor, wird der Artikel von uns – nach unserer Wahl – für Sie kostenlos repariert, ersetzt oder der Kaufpreis erstattet. Weitere Rechte aus der Garantie bestehen nicht. Ihre gesetzlichen Rechte, insbesondere Gewährleistungsansprüche gegenüber dem jeweiligen Verkäufer, werden durch diese Garantie nicht eingeschränkt.

IAN: 499173_2204

- (DE)** Kundenservice Deutschland
Tel.: 0800 5435 111
E-Mail: deltasport@lidl.de
- (AT)** Service Österreich
Tel.: 0800 447744
E-Mail: deltasport@lidl.at
- (CH)** Service Schweiz
Tel.: 0800 56 44 33
E-Mail: deltasport@lidl.ch

Félicitations !

Vous venez d'acquérir un article de grande qualité. Avant la première utilisation, familiarisez-vous avec l'article.

 **Pour cela, veuillez lire attentivement la notice d'utilisation suivante.**

Utilisez l'article uniquement comme indiqué et pour les domaines d'utilisation mentionnés. Conservez bien cette notice d'utilisation. Si vous cédez l'article à un tiers, veillez à lui remettre l'ensemble de la documentation.

Étendue de la livraison

- 1 trottinette en aluminium (avec bandoulière)
- 1 clé Allen
- 1 notice d'utilisation

Caractéristiques techniques

Charge maximale : classe A – 100 kg



Charge maximale : 100 kg

Hauteur du guidon : réglable d'env. 75 à 93 cm

Dimensions déplié :

env. 82 x 32,6 x 93 cm (L x La x H)

Dimensions replié :

env. 72 x 12 x 26 cm (L x La x H)

Plate-forme d'appui : env. 10,5 x 32 cm (La x L)

Poids : env. 3,5 kg

Roues : ø 175 mm

Roulement : ABEC 7

 Date de fabrication (mois/année) : 11/2022

Utilisation conforme à sa destination

Cet article n'est pas un jouet mais un article de loisir. L'article comporte des petites pièces que les enfants risquent d'avaler et nécessite concentration et excellentes capacités motrices.

Cet article a été conçu pour une utilisation privée en extérieur avec une charge maximale de 100 kg.

L'article n'est pas prévu pour effectuer des sauts.

Cet article ne doit pas être utilisé sur la voie publique. Informez-vous avant l'utilisation des dispositions légales en vigueur.

Consignes de sécurité

AVERTISSEMENT !

Dangers de suffocation pour les enfants !

Ne laissez pas les enfants jouer sans surveillance avec le matériel d'emballage ou l'article.

Risque de blessure !

- Le montage de l'article doit toujours être effectué par un adulte en raison de la présence de petites pièces !
- L'article ne peut être utilisé que par une seule personne à la fois.
- Avant chaque utilisation, vérifiez que l'article n'est pas endommagé et ne présente pas de signes d'usure. Vérifiez toujours que tous les éléments de fixation et les pièces de verrouillage, tels que le mécanisme de pliage et le réglage en hauteur du guidon, sont bien en place. L'article ne doit être utilisé qu'en parfait état !
- Assurez-vous que les boulons et écrous conservent leurs propriétés auto-bloquantes.
- Ne modifiez pas l'article d'une manière mettant votre sécurité en danger.
- N'utilisez pas l'article à l'intérieur. Les roues risquent de ne pas adhérer sur les surfaces lisses comme le stratifié, le parquet, le plancher, les carrelages, etc., et de glisser.

Risque d'écrasement des doigts !

- Lors du dépliage et du repliement de l'article, faites attention aux points de pincement et de cisaillement.
- Portez toujours des dispositifs de protection appropriés (casque, protège-mains, protège-poignets, protège-coudes et genouillères) ainsi que des chaussures !
- Faites toujours attention aux autres personnes !
- N'utilisez l'article que sur des surfaces planes, propres et sèches. Si possible, éloignez-vous des autres usagers de la route. Évitez les terrains en pente, les escaliers et les eaux libres.



- Ne roulez jamais dans l'obscurité ou dans des conditions de mauvaise visibilité.
- En cas d'utilisation prolongée, le frein devient chaud. Pour éviter les brûlures, ne le touchez pas tant qu'il n'a pas refroidi.
- Ne permettez pas à votre enfant d'utiliser l'article sans surveillance, car les enfants ne peuvent pas évaluer les dangers potentiels.

Éviter les dommages matériels !

- Évitez l'eau, l'huile, les nids de poule et les surfaces très rugueuses.

Montage

(Les images sont des exemples pour toutes les variantes d'article)

L'article est livré plié en position de transport. Procédez comme suit pour le mettre en état de rouler :

Dépliage (fig. A)

1. Poussez le levier de sécurité (1) vers le haut et tenez-le.
2. Tirez le levier (2) vers le haut, relâchez ensuite le levier de sécurité (1) et ramenez la colonne de direction (3) vers l'avant jusqu'à ce qu'elle s'enclenche.

Montage des poignées (fig. B)

1. Enlevez les poignées (4) des supports (5).
2. Appuyez sur les boutons de verrouillage (6) des poignées (4) et glissez les poignées (4) des deux côtés dans le tube en T (7) de la colonne de direction (3). Les boutons de verrouillage (6) doivent s'enclencher de manière audible dans les trous (8) prévus à cet effet.

Réglage de la hauteur de la colonne de direction (fig. C)

La colonne de direction peut être réglée à quatre hauteurs différentes. L'article ne peut être utilisé que si le bouton de verrouillage est engagé dans l'un des quatre trous prévus à cet effet et que la colonne de direction est ensuite fixée avec la fermeture rapide !

1. Desserrez le système de verrouillage rapide (9) de la colonne de direction (3).
2. Tirez la colonne de direction (3) vers le haut jusqu'à ce que le bouton de verrouillage (10) s'enclenche dans l'un des quatre trous (11).
3. Bloquez la colonne de direction (3) en verrouillant le système de verrouillage rapide (9).

Roulement du guidon (fig. D)

Le roulement du guidon (12) est pré-réglé à la livraison de l'article. Si le guidon a trop de jeu ou devient dur au bout de quelques temps, faites régler le roulement du guidon (12) par un revendeur ou par un magasin de vélos.

Mise de l'article en état de transport (fig. E)

1. Desserrez le système de verrouillage rapide (9) de la colonne de direction (3) et appuyez sur le bouton de verrouillage (10).
2. Faites glisser la colonne de direction (3) complètement vers le bas et bloquez le système de verrouillage rapide (9).
3. Appuyez sur les boutons de fermeture (6) des poignées et retirez les poignées (4) du tube en T (7).
4. Fixez les poignées aux supports (5).
5. Poussez le levier de sécurité inférieur (1) vers le haut et tenez-le.
Tirez le levier (2) vers le haut, relâchez ensuite le levier de sécurité (1).
6. Appuyez sur la colonne de direction (3) en direction de la plateforme d'appui (13), jusqu'à ce qu'elle s'enclenche.

Utilisation

Conduite, freinage, immobilisation (fig. F)

- Repliez la béquille (15) avant d'utiliser l'article.
- Pour la conduite, placez une jambe sur la plate-forme d'appui (13) et donnez de l'impulsion avec l'autre jambe par des impulsions régulières.

- Appuyer sur la tôle de frein (14) pour freiner.
- Déplier la béquille (15) pour immobiliser l'article. L'article ne doit être immobilisé que sur une surface plane.

Maintenance

Remplacement des roues (fig. G)

Important !

Respectez les instructions du chapitre « Caractéristiques techniques ».

Des roues d'un diamètre différent peuvent modifier les caractéristiques de conduite et éventuellement mettre l'utilisateur en danger.

N'utilisez pas de roues qui ne peuvent pas être installées correctement.

Ne jamais installer de plus grandes roues que les roues d'origine de l'article.

Les roues s'usent. Cette usure dépend d'un grand nombre de facteurs, comme par exemple le sol, la taille et le poids de l'utilisateur, les conditions météorologiques, le matériau des roues et leur dureté.

Il est de ce fait nécessaire de les remplacer de temps en temps.

1. Dévissez les vis des axes (16) à l'aide de deux clés hexagonales de 5.
2. Retirez les vis des axes (16) et enlevez la roue (17).
3. Remontez la nouvelle roue (17) et fixez-la avec les vis de l'essieu (16).

Après le remplacement :

Si la roue bouge latéralement après le remplacement, ne pas utiliser la trottinette !

Assurez-vous que toutes les vis sont toujours serrées dès les premières minutes de conduite et que rien ne s'est desserré ou détaché.

Resserrez la roue pour assurer son bon fonctionnement et pour que les roues ne fassent pas de bruit.

Remplacement des roulements à billes (fig. H)

1. Démontez les roues (17), comme décrit au chapitre « Remplacement des roues ».
2. Utilisez une clé hexagonale pour retirer un roulement (18).
3. Enlevez la bague d'écartement (19) de la roue (18) et retournez-la.
4. Sortez l'autre roulement (18) à l'aide d'une clé hexagonale.
5. Insérez un nouveau roulement (18). Faites tourner la roue (17), insérez l'écarteur (19), puis introduisez un deuxième palier (18) neuf.
6. Remontez la roue (17) comme décrit dans le chapitre « Remplacement des roues ».

Stockage, nettoyage

Nous conseillons un nettoyage et un séchage minutieux après utilisation de l'article.

Enlevez les petits cailloux ou autres objets qui ont pu coller aux roues. Sécher les roulements à billes humides ou mouillés avec un chiffon propre. Graissez l'extérieur des roulements avec une graisse pour roulements adaptée, afin de prévenir toute formation de rouille. Conservez toujours l'article dans un endroit sec.

Mise au rebut



Ce produit est recyclable. Il est soumis à la responsabilité élargie du fabricant et est collecté séparément.



Éliminez l'article et les matériaux d'emballage conformément aux réglementations locales actuelles en vigueur. Conservez les matériaux d'emballage (comme les sachets en plastique) hors de portée des enfants. Vous obtiendrez plus d'informations relatives à l'élimination de l'article usagé auprès de votre commune ou de votre municipalité. Éliminez l'article et l'emballage dans le respect de l'environnement.



Le code de recyclage est utilisé pour identifier les différents matériaux à retourner dans le cycle de recyclage. Ce code se compose du symbole de recyclage, représentant le cycle de recyclage ainsi que d'un numéro identifiant le matériau.

Indications concernant la garantie et le service après-vente

L'article a été produit avec grand soin et sous un contrôle constant. DELTA-SPORT HANDELS-KONTOR GmbH accorde au client final privé une garantie de trois ans sur cet article à compter de la date d'achat (période de garantie) conformément aux dispositions suivantes.

La garantie ne vaut que pour les défauts de matériaux et de fabrication. La garantie ne couvre pas les pièces soumises à une usure normale, lesquelles doivent donc être considérées comme des pièces d'usure (comme par ex. les piles), de même qu'elle ne couvre pas les pièces fragiles, telles que les interrupteurs, les batteries ou les pièces fabriquées en verre.

Les réclamations au titre de cette garantie sont exclues si l'article a été utilisé de manière abusive ou inappropriée, hors du cadre de son usage ou du champ d'application prévu ou si les instructions de la notice d'utilisation n'ont pas été respectées, à moins que le client final ne prouve que l'article présentait un défaut de matériau ou de fabrication n'étant pas dû à l'une des conditions mentionnées ci-dessus.

Les réclamations au titre de la garantie ne peuvent être adressées pendant la période de garantie qu'en présentant le ticket de caisse original. Veuillez pour cela conserver le ticket de caisse original. Ceci s'applique également aux pièces remplacées et réparées.

Si vous avez des plaintes à formuler, veuillez d'abord contacter le service d'assistance téléphonique ci-dessous ou nous contacter par courrier électronique. Si le cas est couvert par la garantie, nous nous engageons - à notre appréciation - à réparer ou à remplacer l'article gratuitement pour vous ou à vous rembourser le prix d'achat. Aucun autre droit ne découle de la garantie. Vos droits légaux, en particulier les droits de garantie contre le vendeur concerné, ne sont pas limités par cette garantie.

Article L217-16 du Code de la consommation

Lorsque l'acheteur demande au vendeur, pendant le cours de la garantie commerciale qui lui a été consentie lors de l'acquisition ou de la réparation d'un bien meuble, une remise en état couverte par la garantie, toute période d'immobilisation d'au moins sept jours vient s'ajouter à la durée de la garantie qui restait à courir. Cette période court à compter de la demande d'intervention de l'acheteur ou de la mise à disposition pour réparation du bien en cause, si cette mise à disposition est postérieure à la demande d'intervention.

Indépendamment de la garantie commerciale souscrite, le vendeur reste tenu des défauts de conformité du bien et des vices rédhibitoires dans les conditions prévues aux articles L217-4 à L217-13 du Code de la consommation et aux articles 1641 à 1648 et 2232 du Code Civil.

Article L217-4 du Code de la consommation

Le vendeur livre un bien conforme au contrat et répond des défauts de conformité existant lors de la délivrance.

Il répond également des défauts de conformité résultant de l'emballage, des instructions de montage ou de l'installation lorsque celle-ci a été mise à sa charge par le contrat ou a été réalisée sous sa responsabilité.

Article L217-5 du Code de la consommation

Le bien est conforme au contrat :

1° S'il est propre à l'usage habituellement attendu d'un bien semblable et, le cas échéant :

- s'il correspond à la description donnée par le vendeur et possède les qualités que celui-ci a présentées à l'acheteur sous forme d'échantillon ou de modèle ;
- s'il présente les qualités qu'un acheteur peut légitimement attendre eu égard aux déclarations publiques faites par le vendeur, par le producteur ou par son représentant, notamment dans la publicité ou l'étiquetage ;

2° Ou s'il présente les caractéristiques définies d'un commun accord par les parties ou être propre à tout usage spécial recherché par l'acheteur, porté à la connaissance du vendeur et que ce dernier a accepté.

Article L217-12 du Code de la consommation

L'action résultant du défaut de conformité se prescrit par deux ans à compter de la délivrance du bien.

Article 1641 du Code civil

Le vendeur est tenu de la garantie à raison des défauts cachés de la chose vendue qui la rendent impropre à l'usage auquel on la destine, ou qui diminuent tellement cet usage que l'acheteur ne l'aurait pas acquise, ou n'en aurait donné qu'un moindre prix, s'il les avait connus.

Article 1648 1er alinéa du Code civil

L'action résultant des vices rédhibitoires doit être intentée par l'acquéreur dans un délai de deux ans à compter de la découverte du vice.

Les pièces détachées indispensables à l'utilisation du produit sont disponibles pendant la durée de la garantie du produit.

IAN : 499173_2204

 Service Suisse

Tel. : 0800 56 44 33

E-Mail : deltasport@lidl.ch

Congratulazioni!

Avete acquistato un articolo di alta qualità. Consigliamo di familiarizzare con l'articolo prima di cominciare ad utilizzarlo.

 **Leggere attentamente le seguenti istruzioni d'uso.**

Utilizzare l'articolo solo nel modo descritto e per gli ambiti di applicazione indicati. Conservare accuratamente queste istruzioni d'uso. In caso di trasferimento dell'articolo a terzi, consegnare tutti i documenti insieme all'articolo.

Contenuto della fornitura

- 1 x monopattino in alluminio (con tracolla per il trasporto)
- 1 x chiave a brugola esagonale
- 1 x istruzioni d'uso

Dati tecnici

Carico massimo: classe A - 100 kg



Carico massimo: 100 kg

Altezza del manubrio: regolabile tra ca. 75-93 cm

Misure aperto:

ca. 82 x 32,6 x 93 cm (L x l x A)

Misure del prodotto chiuso:

ca. 72 x 12 x 26 cm (L x l x A)

Pedana: ca. 10,5 x 32 cm (l x L)

Peso: ca. 3,5 kg

Ruote: ø 175 mm

Cuscinetti: ABEC 7



Data di produzione (mese/anno):

11/2022

Uso conforme alla destinazione

Questo articolo non è un giocattolo bensì un prodotto per il tempo libero. L'articolo contiene pezzi piccoli, che potrebbero essere ingeriti dai bambini, e richiede concentrazione e buone abilità motorie.

Questo articolo è stato concepito per uso privato all'esterno, con un carico massimo di 100 kg.

Questo articolo non è adatto per saltare.

Questo articolo non può essere utilizzato su strade pubbliche. Prima dell'uso, informarsi sulle disposizioni di legge vigenti.

Indicazioni di sicurezza

AVVERTENZA!

Rischio di soffocamento per i bambini. Non lasciare che i bambini giochino non sorvegliati con il materiale di imballaggio né con l'articolo stesso.

Pericolo di lesioni!

- A causa della presenza di piccole parti, l'articolo deve essere sempre montato da un adulto.
- L'articolo non può essere utilizzato contemporaneamente da più di una persona.
- Prima di ogni uso, controllare se l'articolo presenta danni o segni d'usura. Verificare sempre che tutti gli elementi di giunzione e le parti di blocco, come l'elemento di chiusura e la regolazione dell'altezza del piantone del manubrio, siano saldamente fissati. Utilizzare l'articolo solo se in perfette condizioni.
- Assicurarsi che dadi e bulloni mantengano le loro caratteristiche autobloccanti.
- Non modificare l'articolo in nessun modo che possa comprometterne la sicurezza.
- Non utilizzare l'articolo in ambienti chiusi. Su superfici lisce come laminato, parquet, pavimento in legno, piastrelle ecc., le ruote possono perdere aderenza e scivolare.



Pericolo di schiacciamento delle dita!

- Prestare particolare attenzione ai punti di schiacciamento e di taglio durante l'apertura e la chiusura dell'articolo.
- Indossare sempre scarpe e protezioni adeguate (casco, protezione per i palmi, parapolsi, gomitiere e ginocchiere).
- Prestare sempre attenzione alle altre persone.
- Utilizzare l'articolo solo su una superficie adeguata, uniforme, pulita e asciutta. Guidare sempre a debita distanza dagli altri utenti della strada. Evitare terreni in pendenza, scale e bacini d'acqua.
- Non utilizzare l'articolo in caso di buio o di condizioni di scarsa visibilità.



- Durante l'uso continuo i freni si surriscaldano. Non toccarli mai prima che si siano raffreddati in modo da evitare eventuali ustioni.
- Non lasciare che il bambino usi l'articolo senza sorveglianza, poiché non è ancora in grado di valutare i potenziali pericoli.

Evitare danni agli oggetti!

- Evitare acqua, olio, buche e superfici molto ruvide.

Montaggio

(Le figure sono solo indicative e valgono per tutte le varianti dell'articolo)

L'articolo viene consegnato chiuso per il trasporto.

Per prepararlo all'utilizzo, procedere come segue:

Apertura (fig. A)

1. Tirare la leva di fissaggio (1) verso l'alto e mantenerla in questa posizione.
2. Tirare la leva (2) verso l'alto, quindi lasciare la leva di fissaggio (1) e spostare in avanti il piantone del manubrio (3) in modo che possa incastrarsi.

Montaggio manopole (fig. B)

1. Staccare le manopole (4) dai supporti (5).
2. Premere i tasti di arresto (6) delle manopole (4) verso il basso e spingere le manopole (4) da entrambi i lati nel tubo a T (7) del piantone (3). I tasti di arresto (6) devono scattare in modo udibile incastrandosi nei fori predisposti (8).

Regolazione dell'altezza del piantone del manubrio (fig. C)

Il piantone del manubrio può essere impostato a quattro diverse altezze. L'articolo può essere utilizzato solo quando i tasti di arresto sono incastrati in uno dei quattro fori previsti e il piantone del manubrio viene fissato con la chiusura rapida.

1. Aprire la chiusura rapida (9) sul piantone del manubrio (3).
2. Tirare verso l'alto il piantone del manubrio (3) fino a quando il tasto di arresto (10) si incastra in uno dei quattro fori (11).
3. Bloccare il piantone del manubrio (3) fissando la chiusura rapida (9).

Cuscinetto del manubrio (fig. D)

L'articolo viene consegnato con il cuscinetto del manubrio (12) preimpostato. Nel caso in cui, dopo un certo periodo di tempo, il manubrio abbia troppo gioco oppure sia troppo duro, si consiglia di far regolare il cuscinetto del manubrio (12) da un rivenditore specializzato o un negozio di biciclette.

Preparazione dell'articolo per il trasporto (fig. E)

1. Aprire la chiusura rapida (9) sul piantone del manubrio (3) e premere il tasto di arresto (10).
2. Spingere il piantone del manubrio (3) verso il basso fino in fondo e serrare la chiusura rapida (9).
3. Premere i tasti di arresto (6) delle manopole ed estrarle (4) dal tubo a T (7).
4. Fissare le manopole ai rispettivi supporti (5).
5. Tirare la leva di fissaggio inferiore (1) verso l'alto e mantenerla in questa posizione. Tirare la leva (2) verso l'alto e poi rilasciare la leva di fissaggio (1).
6. Spingere il piantone del manubrio (3) verso la pedana (13) fino a quando non si incastra.

Uso

Avanzare, frenare, parcheggiare (fig. F)

- Prima di utilizzare l'articolo, chiudere il cavalletto (15).
- Per guidare, posizionare una gamba sulla pedana (13) e con l'altra gamba dare lo slancio con spinte regolari.
- Per frenare, premere sulla lamiera del freno (14).

- Per parcheggiare, aprire il cavalletto (15).
L'articolo può essere parcheggiato solo su una superficie piana.

Manutenzione

Sostituzione delle ruote (fig. G)

Importante!

Fare riferimento al capitolo "Dati tecnici". Ruote di diametro diverso possono alterare le caratteristiche di guida e, in determinate condizioni, possono mettere in pericolo l'utente.

Non utilizzare mai ruote che non possono essere montate correttamente.

Non montare mai ruote più grandi di quelle originali fornite con l'articolo.

Le ruote si usurano. L'usura delle ruote dipende da vari fattori, per esempio il terreno, la statura e il peso dell'utilizzatore, le condizioni meteorologiche, il materiale con cui sono realizzate e la relativa durezza.

Per questo, di tanto in tanto, è necessario sostituirle.

1. Allentare le viti dell'asse (16) utilizzando due chiavi a brugola esagonali da 5.
2. Estrarre le viti dell'asse (16) e rimuovere la ruota (17).
3. Montare la nuova ruota (17) e fissarla con le viti dell'asse (16).

Dopo la sostituzione:

Se dopo la sostituzione la ruota genera attrito lateralmente, non utilizzare l'articolo.

Assicurarsi che le viti siano ancora serrate dopo i primi minuti di utilizzo e che non si siano allentate o sbloccate.

Serrare nuovamente le viti delle ruote in modo da assicurarsi che girino in modo uniforme e che i cuscinetti non generino rumori anomali.

Sostituzione dei cuscinetti a sfera (fig. H)

1. Rimuovere le ruote (17) come descritto nella sezione "Sostituzione delle ruote".
2. Estrarre il cuscinetto (18) con una chiave a brugola esagonale.
3. Rimuovere il distanziale (19) dalla ruota (18) e girarla.
4. Estrarre l'altro cuscinetto (18) con una chiave a brugola esagonale.
5. Inserire un nuovo cuscinetto (18). Far girare la ruota (17), inserire il distanziale (19) e inserire infine un secondo cuscinetto nuovo (18).
6. Serrare la ruota (17) come descritto nella sezione "Sostituzione delle ruote".

Conservazione, pulizia

Dopo l'uso, consigliamo di pulire e asciugare accuratamente l'articolo.

Rimuovere sassolini o altri oggetti che potrebbero essere rimasti incastrati nelle ruote. Asciugare i cuscinetti umidi o bagnati con un panno pulito. Lubrificare esternamente i cuscinetti con un prodotto apposito per evitare la formazione di ruggine. Conservare l'articolo sempre in un luogo asciutto.

Smaltimento



Smaltire l'articolo e i materiali della confezione nel rispetto delle attuali normative locali. Conservare i materiali della confezione (come ad es. i sacchetti) in modo che non siano raggiungibili per i bambini. Presso la propria amministrazione comunale o cittadina è possibile ottenere ulteriori informazioni sullo smaltimento dell'articolo alla fine del suo periodo di impiego. Smaltire l'articolo e la confezione nel rispetto dell'ambiente.



Il codice di riciclaggio serve per indicare i diversi materiali per il loro ritorno al ciclo di riutilizzo (recycling). Il codice è composto da un simbolo di riciclaggio per il ciclo di riutilizzo e da un numero che contraddistingue il materiale.

Avvertenze sulla garanzia e sulla gestione dei servizi di assistenza

L'articolo è stato prodotto con la massima cura e sotto un continuo controllo. DELTA-SPORT HANDELSKONTOR GmbH concede ai clienti finali privati, su questo articolo, tre anni di garanzia dalla data di acquisto (termine di garanzia) sulla base delle seguenti disposizioni. La garanzia vale solo per i vizi di materiale e di lavorazione. La garanzia non si estende alle parti soggette ad un normale degradamento e che siano quindi da considerarsi come pezzi soggetti ad usura (ad es. le batterie) né ai pezzi fragili come ad es. interruttori, batterie ricaricabili oppure pezzi in vetro.

Dalla presente garanzia sono escluse le richieste legate a casi di utilizzo non conforme oppure di abuso dell'articolo, oppure di utilizzo avvenuto non nell'ambito delle condizioni previste oppure del campo di impiego previsto, oppure in caso di non osservanza delle direttive riportate nelle istruzioni d'uso, a meno che il cliente non dimostri che sussista un vizio di materiale o di lavorazione che non sia riconducibile ad una delle circostanze riportate sopra.

Le richieste di garanzia possono essere avanzate solo entro il relativo termine, su presentazione dello scontrino originale di acquisto. Si prega quindi di conservare lo scontrino originale. Il termine di garanzia non sarà prolungato a seguito di eventuali riparazioni effettuate sulla base della garanzia, della garanzia obbligatoria prevista per legge oppure di accondiscendenza. Ciò vale anche per le parti sostituite oppure riparate.

In caso di contestazione rivolgersi dapprima alla hotline di assistenza sotto indicata oppure mettersi in contatto con noi via e-mail. Laddove sussista un caso coperto dalla garanzia, l'articolo sarà - a nostra discrezione - da noi riparato gratuitamente, sostituito oppure sarà rimborsato il prezzo di acquisto. Non sussistono ulteriori diritti derivanti dalla garanzia.

I vostri diritti giuridici, in particolare i diritti di garanzia obbligatoria prevista dalla legge nei confronti del relativo venditore, non sono limitati dalla presente garanzia.

IAN: 499173_2204

 Assistenza Svizzera
Tel.: 0800 56 44 33
E-Mail: deltasport@lidl.ch

Congratulations!

You have chosen to purchase a high-quality product. Familiarise yourself with the product before using it for the first time.

 **Read the following instructions for use carefully.**

Use the product only as described and only for the given areas of application. Store these instructions for use carefully. When passing the product on to third parties, please also hand over all accompanying documents.

Package contents

1 x aluminium scooter (including carry strap)

1 x hex key

1 x instructions for use

Technical data

Maximum load: class A – 100kg



Maximum load: 100kg

Handlebar height: adjustable from approx. 75–93cm

Dimensions unfolded:

approx. 82 x 32.6 x 93cm (L x W x H)

Dimensions folded up:

approx. 72 x 12 x 26cm (L x W x H)

Deck surface: approx. 10.5 x 32cm (W x L)

Weight: approx. 3.5kg

Wheels: Ø 175mm

Bearings: ABEC 7

 Date of manufacture (month/year):

11/2022

Intended use

This is a leisure product, not a toy. The product contains small parts which could be swallowed by children, and requires concentration and good motor skills.

This product is designed for private outdoor use with a maximum load of 100kg.

This product is not suitable for jumps.

This product must not be used on public roads.

Familiarise yourself with the statutory regulations before using the product.

Safety information

WARNING!

Suffocation hazard for children!

Do not allow children to play unsupervised with the packaging materials or the product.

Risk of injury!

- The product must be assembled by adults only, due to small parts!
- The product may only be used by one person at a time.
- Check the product for damage or wear before each use. Always check that all connectors and fasteners, such as the folding mechanism and the height adjustment on the steering column are tight. Use the product only if it is in perfect condition!
- Make sure that the screws and bolts retain their self-locking properties.
- Do not modify the product in a way that might endanger your safety.
- Do not use the product indoors. The tyres may lose their grip and skid on smooth surfaces like laminate, parquet, wooden floorboards, tiles, etc.



Danger of crushed fingers!

- Pay attention to pinch and shear points when folding and unfolding the product.
- Always wear suitable protection (helmet, hand protectors, elbow pads, knee pads and wrist guards) and shoes!
- Always show consideration for other people!
- Only use the product on appropriate surfaces that are level, clean and dry. Keep away from other traffic users, if possible. Avoid sloping terrain, stairs and open water.
- Never drive in the dark or when visibility is poor.
- The brake gets hot if used continuously. To avoid getting burned, do not touch it until it has cooled down.
- Do not let your child use the product unsupervised, as children cannot assess potential dangers.



Preventing damage to the product!

- Avoid water, oil, potholes and very rough surfaces.

Assembly

(The pictures can be used as examples for all product varieties)

The product is supplied folded up in its transportable state.

Proceed as follows to get it ready for scooting:

Unfolding (Fig. A)

1. Slide the safety lever (1) upwards and hold it.
2. Pull the lever (2) upwards, then release the safety lever (1) and fold the steering column (3) forwards until it locks into place.

Mounting the grips (Fig. B)

1. Remove the grips (4) from the brackets (5).
2. Press down on the locking knobs (6) on the grips (4) and push the grips (4) on both sides into the T-tube (7) of the steering column (3).
The locking knobs (6) must snap audibly into place into the holes (8) provided.

Adjusting the height of the steering column (Fig. C)

The steering column can be adjusted to four different heights.

The product may only be used if the locking knob is locked in place into one of the four holes provided and the steering column is then secured with the quick release fastener!

1. Open the quick release fastener (9) on the steering column (3).
2. Pull the steering column (3) upwards, until the locking knob (10) locks into place in one of the four holes (11).
3. Secure the steering column (3) by closing the quick release fastener (9).

Steering head bearing (Fig. D)

The steering head bearing (12) is pre-set when the product is supplied. After a while, if the handlebars have too much play or become too stiff, have the steering head bearing (12) adjusted by a specialist dealer or at a bicycle shop.

Preparing the product for transport (Fig. E)

1. Open the quick release fastener (9) on the steering column (3) and press the locking knob (10).
2. Push the steering column (3) all the way down and close the quick release fastener (9).
3. Press the locking knobs (6) on the grips and pull the grips (4) out of the T-tube (7).
4. Attach the grips to the brackets (5).
5. Slide the lower safety lever (1) upwards and hold it.
Pull the lever (2) upwards, then release the safety lever (1).
6. Press the steering column (3) towards the deck (13) until it snaps into place.

Use

Riding, braking, parking (Fig. F)

- Fold in the kickstand (15) before using the product.
- To ride, put one foot on the deck (13) and give momentum by regularly pushing off with the other leg.
- Step on the brake plate (14) to brake.
- Swing out the stand (15) to park. The product may only be parked on a level surface.

Maintenance

Replacing the wheels (Fig. G) Important!

Pay attention to the 'Technical data' section. Wheels with a different diameter may alter the riding characteristics and possibly endanger the user.

Do not use wheels that cannot be installed properly.

Never use wheels that are larger than the original wheels on the product.

Wheels wear out. This wear depends on many factors, such as, for example, the terrain, the size and weight of the user, the weather conditions, the material of the wheels and their hardness, etc..

Therefore, it is necessary to replace them now and then.

1. Loosen the axle bolts (16) with two size 5 hex keys.
2. Pull out the axle bolts (16) and remove the wheel (17).
3. Install the new wheel (17) and secure it with the axle bolts (16).

After replacing the wheels:

Do not use the wheels if they pull sideways after replacing them!

After the first few minutes of riding, make sure that all screws are still tight and that nothing has detached or become loose.

Tension the wheel once more to make sure that it is running quietly and that the bearing isn't making any noise.

Replacing the ball bearings (Fig. H)

1. Remove the wheels (17) as described in the section 'Replacing the wheels'.
2. Use a hex key to lever out a bearing (18).
3. Remove the spacer (19) from the wheel (18) and turn it over.
4. Lever out the other bearing (18) with a hex key.
5. Press in a new bearing (18). Turn the wheel (17) over, insert the spacer (19) and then press in a second new bearing (18).
6. Reattach the wheel (17) as described in the section 'Replacing the wheels'.

Storage, cleaning

We recommend that you clean and dry the product thoroughly after use.

Remove small stones or other objects that may have got caught on the wheels. Dry wet or damp ball bearings with a clean cloth. Grease the bearings from the outside with a suitable bearing lubricant to prevent external rust.

Always store the product in a dry place.

Disposal



Dispose of the product and packaging materials in accordance with current local regulations. Store the packaging materials (foil bags, for example) out of the reach of children. For further information about disposal of the product no longer needed, contact your local council. Dispose of the product and the packaging in an environmentally friendly manner.



The Recycling Code distinguishes different materials to be returned for recycling. The Code consists of the recycling symbol for the recycling process and a number that identifies the material.

Notes on the guarantee and service handling

The product was produced with great care and under continuous quality control. DELTA-SPORT HANDELSKONTOR GmbH gives private end customers a three-year guarantee on this product from the date of purchase (guarantee period) in accordance with the following provisions. The guarantee is only valid for material and manufacturing defects. The guarantee does not cover parts subject to normal wear and tear that are thus considered wear parts (e.g. batteries) or fragile parts such as switches, rechargeable batteries, or parts made of glass.

Claims under this guarantee are excluded if the product has been used incorrectly, improperly, or contrary to the intended purpose, or if the provisions in the instructions for use were not observed, unless the end customer proves that a material or manufacturing defect exists that was not caused by one of the aforementioned circumstances.

Claims under the guarantee can only be made within the guarantee period by presenting the original sales receipt. Please therefore keep the original sales receipt. The guarantee period is not extended by any repairs carried out under the guarantee, under statutory guarantees, or as a gesture of goodwill. This also applies to replaced and repaired parts.

If you wish to make a claim please first contact the service hotline mentioned below or contact us by e-mail. If there is a guarantee case, then the product will be repaired or replaced free of charge to you or the purchase price will be refunded, depending on our choice.

Your legal rights, in particular guarantee claims against the respective seller, are not limited by this guarantee.

IAN: 499173_2204

 Service Great Britain
Tel.: 0800 404 7657
E-mail: deltasport@lidl.co.uk

DELTA-SPORT HANDELSKONTOR GMBH

Wragekamp 6 • DE-22397 Hamburg
GERMANY



11/2022

Delta-Sport-Nr.: AS-11733

10.07.2022 / PM 2:11

IAN 499173_2204

