



Ash Vacuum Cleaner PAS 1200 E4

DK

Askesuger

Oversættelse af den originale driftsvejledning

NL BE

Aszuiger

Vertaling van de originele gebruiksaanwijzing

FR BE

Aspirateur de cendres

Traduction des instructions d'origine

DE AT CH

Aschesauger

Originalbetriebsanleitung

IAN 345813_2001

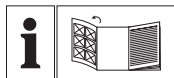

DK

Før du læser, vend siden med billeder frem og bliv bekendt med alle apparatets funktioner.

FR BE

Avant de lire le mode d'emploi, ouvrez la page contenant les illustrations et familiarisez-vous ensuite avec toutes les fonctions de l'appareil.

NL BE

Vouw vóór het lezen de pagina met de afbeeldingen open en maak u vertrouwd met alle functies van het apparaat.

DE AT CH

Klappen Sie vor dem Lesen die Seite mit den Abbildungen aus und machen Sie sich anschließend mit allen Funktionen des Gerätes vertraut.

DK	Oversættelse af den originale driftsvejledning	Side	4
FR / BE	Traduction des instructions d'origine	Page	16
NL / BE	Vertaling van de originele gebruiksaanwijzing	Pagina	28
DE / AT / CH	Originalbetriebsanleitung	Seite	40

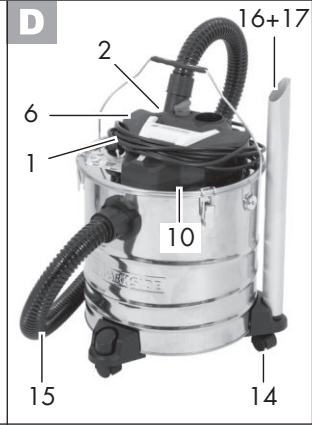
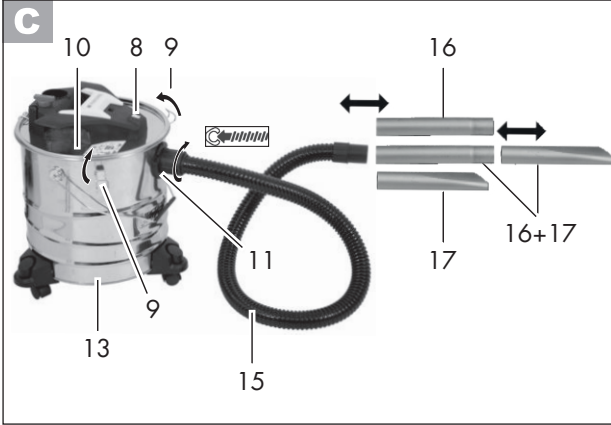
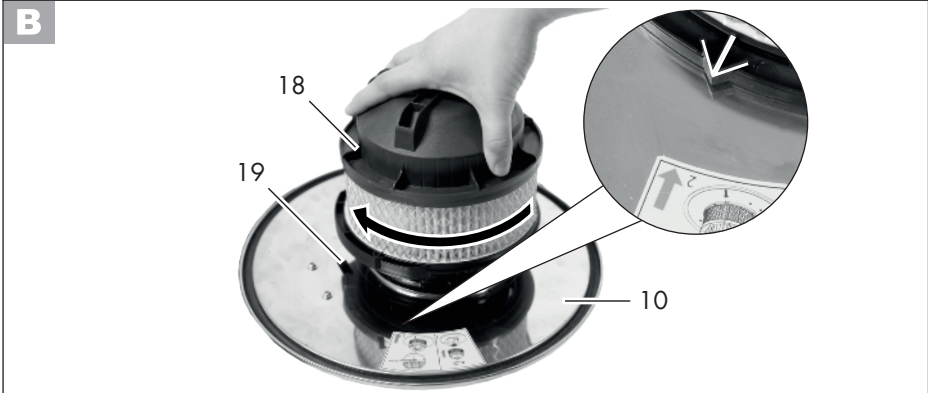

Indhold

Introduktion	4
Anvendelsesformål	4
Generel beskrivelse	5
Leveringsomfang	5
Funktionsbeskrivelse	5
Oversigt.....	5
Tekniske data	5
Sikkerhedsinformationer	6
Billedtegn i vejledningen	6
Billedtegn i vejledningen	7
Generelle sikkerhedsanvisninger	7
Montering	9
Montering af rullerne	9
Montering af foldefilter	9
Montering af sugeslange.....	9
Tænd/sluk	10
Arbejdsanvisninger	10
Filter-rensnings-kontakt	10
Rengøring og vedligeholdelse.....	11
Generelle rengøringsarbejder.....	11
Rengøring af foldefilter	11
Opbevaring	11
Bortskaffelse/miljøbeskyttelse ..	11
Reserve dele / Tilbehør	12
Fejlsøgning	13
Garanti	14
Reparations-service	15
Service-Center	15
Importør	15
Oversættelse af den originale	
CE-konformitetserklæring	52
Ekspllosionstegning	57

Introduktion

Hjertelig tillykke med købet af dit nye apparat. Du har besluttet dig for et produkt af højeste kvalitet.

Dette apparats kvalitet blev kontrolleret under produktionen og det blev underkastet en slutkontrol. Dermed er dit apparats funktionsevne garanteret.



Betjeningsvejledningen er bestanddel af dette produkt.

Den indeholder vigtige informationer vedrørende sikkerhed, brug, vedligeholdelse og bortskaffelse. Gør dig inden brugen af produktet fortrolig med alle betjenings- og sikkerhedsinformationer. Benyt kun produktet som beskrevet og kun til de anførte indsatsområder. Opbevar vejledningen godt og lad alle dokumenter følge med ved videregivelse af produktet til tredje.

Anvendelsesformål

Den motordrevne askesuger er et husholdningsapparat til sugning af afkølet aske og afkølet opsningsmateriale fra kaminer, brændeovne, askebægre eller grillapparater.

Apparatet er ikke egnet til opugning af væsker, sod eller puds- eller cementstøv eller til udsugning af varmekedler og oliebrændeovne.

Opsugning af glødende aske eller brændbare, eksplosive eller sundhedsfarlige stoffer og støv (støvklasse L, M, H) er forbudt. Dette apparat er ikke egnet til erhvervs-mæssig brug. Ved erhvervs-mæssig brug bortfalder garantien.

Producenten påtager sig intet ansvar for skader, der forårsages på grund af ukorrekt brug eller forkert betjening.

Generel beskrivelse



Illustrationerne findes på udklappingsiden.

Leveringsomfang

Kontrollér indholdet ved udpakningen af maskinen. Bortskaf indpakningsmaterialet forskriftsmæssigt.

- Beholderlåg
- Metalbeholder
- Sugelangse
- Sugerør
- Fugedyse
- Foldefilter
- Betjeningsvejledning

Funktionsbeskrivelse

Askesugeren er udstyret med en stabil metalbeholder med låg og ruller. Sugeseæt- tet består af en fleksibel sugelangse, et sugerør i aluminium og en opsats til fuge- rensnig.

En sikkerhedsafbryder forhindrer, at appa- ratet kan betjenes uden filter.

En termoafbryder tjener til frakobling af strømkredsen ved overophedning eller brand i det indre af apparatet.

Betjeningsdelenes funktion forklares i de efterfølgende beskrivelser.

Oversigt



- 1 Nettilslutningsledning
- 2 Holder til sugerør/sugelangse
- 3 Filter-rensnings-kontakt
- 4 Holder til sugelangse
- 5 Bæregreb
- 6 Holder til netkabel
- 7 Kontrolvindue til niveaувisning
- 8 Tænd-/slukknop
- 9 Låseclips
- 10 Beholderlåg
- 11 Slangetilslutning
- 12 Hank til metalbeholder
- 13 Metalbeholder
- 13 Ruller med tilslutningsport
- 15 Sugelangse
- 16 Sugerør
- 17 Fugedyse
- 18 Foldefilter



- 19 Sikkerhedsafbryder

Tekniske data

Askesuger..... PAS 1200 E4

Nominel spænding .220-240 V~, 50/60 Hz

Nominelt strømforbrug

(tilslutningseffekt) 1200 W

Netkabel længde 5,0 m

Kapslingsklasse II

Beskyttelsestype IPX0

Sugeeffekt 16,5 kPA (165 mbar)

Volumen for metalbeholder

brutto 18 l

effektiv 14 l

Sugelangens

Længde ca. 150 cm

Udvendig diameter ca. 35 mm

Sugerør:

Længde (Sugerør + fugedyse) ca. 40 cm

Diameter ca. 35 mm

Vægt (inkl. tilbehør) ca. 3,9 kg

Sikkerhedsinformationer

Dette apparat kan benyttes af børn fra 8 år og derover samt af personer med indskrænkede fysiske, sensoriske eller mentale evner eller mangel på erfaring og viden, hvis disse bliver overvåget eller er blevet undervist i en sikker brug af apparatet og forstår de deraf resulterende farer. Børn må ikke lege med apparatet. Rengøring og brugervedligeholdelse må ikke udføres af børn uden opsyn.

Billedtegn i vejledningen

Kun til afkølet aske, se betjeningsvejledningen!

Indsug ikke sod eller brændbare stoffer. Kontrollér under sugningen uafbrudt slanger og suger med henblik på opvarmning.

Tøm og rengør sugeren før og efter sugning.

Rengør filteret regelmæssigt.



Advarsel!



Læs grundigt inden brug. Opbevar som opslagsværk



Udsæt ikke maskinen for regn



Max. 40 °C / 104 °F

Kun til afkølet aske*! Der er brandfare, hvis sugematerialet overskrider en temperatur på 40 °C (104 °F)!

* „Afkølet aske“ er aske, der er afkølet tilstrækkeligt længe og ikke længere indeholder glødereder. Dette kan kontrolleres ved at rode op i asken med et metallisk hjælpemiddel, inden apparatet tages i brug. Der udgår ingen mærkbar varmestråling fra den afkølede aske.



Opsug ingen væsker med apparatet!

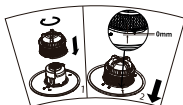

Sæt foldefilteret rigtigt i

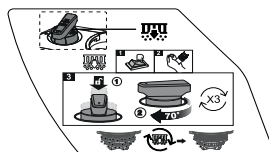

Halvautomatisk filterrensningssystem



Kontakt til filterrensningssystem



Sugeslangetilslutning på metalbeholder



Apparater må ikke bortskaffes med husholdningsaffald.



Kapslingsklasse II

Billedtegn i vejledningen



Faretegn med angivelser til forebyggelse af person- eller materiel skade.



Påbudstegn med angivelser til forebyggelse af skader.



Sæt netstikket i stikkontakten.



Træk netstikket ud.



Henvisningstegn med informationer til bedre omgang med apparatet.

Generelle sikkerhedsanvisninger



Anvisningerne i denne driftsvejledning skal følges. Desuden skal sikkerhedsforskrifterne og forskrifterne til forebyggelse af ulykker overholdes.



Forsigtig: Ved brug af apparatet skal følgende grundlæggende sikkerhedsforanstaltninger overholdes til beskyttelse mod kvæstelser og brand:

På denne måde forhindrer du ulykker og kvæstelser forårsaget af elektrisk stød:

- Sørg for, at netkablet ikke beskadiges på grund af trækning over skarpe kanter, indeklemning eller trækning i kablet.
- Inden enhver brug, bedes du kontrollere forsyningsledning og forlænger kabel for skader og aldring. Benyt ikke apparatet, hvis kablet er beskadiget eller slidt. Livsfare på grund af elektriske stød.
- Hvis dette apparats tilslutningsledning bliver beskadiget, skal den udskiftes af producenten eller dennes kundeservice eller en lignende kvalificeret person, for at undgå risici.
- Sluk for sugeren og træk netstikket ud:
 - når apparatet ikke anvendes,
 - før apparatet åbnes,
 - ved alt vedligeholdelses- og rengøringsarbejde,
 - hvis netkablet er beskadiget eller snoet.
- Træk ikke i kablet for at trække stikket ud af stikkontakten. Beskyt kablet mod varme, olie og skarpe kanter.
- Kontroller, at netspændingen stemmer overens med oplysningerne på typeskiltet.
- Tilslut sugeren kun til en stikkontakt, som er sikret med mindst 16 A.
- Tilslut maskinen kun til en stikkontakt med et fejlstrømsrelæ (RCD-relæ) med en nominel fejlstrømsværdi på ikke mere end 30 mA.
- Udsæt ikke apparatet for regnvej. Brug ikke askesugeren i fugtige eller våde omgivelser.
- Beskyt dig mod elektrisk stød. Rør ikke ved dele med jordforbindelse (fx rør, radiatorer, komfurer, køleaggregater).
- Benyt forlængerkablet udendørs. Udendørs må der kun bruges dertil godkendte og tilsvarende mærkede forlængerkabler.
- Undgå utilsigtet start. Sørg for, at askesugerens afbryder er slukket, når stikket sættes i stikkontakten.

Sådan undgår du ulykker og kvæstelser:

- Lad aldrig en driftsklar suger tilbage på arbejdspladsen uden opsyn.
- Mennesker og dyr må ikke afsuges med apparatet.
- Dyser og sugerør må ikke løftes op i hovedhøjde under arbejdet, da der er risiko for tilskadekomst.
- Opsug ingen varme, glødende, brændbare, eksplosive eller sundhedsfarlige stoffer og støv (støvklasse L, M, H). Hertil hører blandt andet varm aske, benzin, opløsningsmidler, syre eller lud. Der er brandfare og risiko for kvæstelser.
- OBS! Farlige stoffer (fx benzin, opløsningsmidler, syre eller lud) samt aske fra ikke tilladt brændsel (fx fra oliefyringsovne eller varmekedler) må ikke indsuges! Der er risiko for personskader.
- Indsug ikke fint brændbart støv; der er eksplosionsfare.
- Opsug ikke varm aske eller varme, glødende eller brændende genstande (fx trækul, cigaretter etc.). Der er fare for brand.
- Opsug ikke væsker, sod eller puds- og cementstøv. Disse kan beskadige apparatet.
- Det opsugede materiale må ikke overskride en temperatur på 40 °C. Opsugningsmateriale, der udefra betragtet forekommer at være afkølet, kan stadig være varmt indvendigt. Varme materialer kan antændes igen i luftstrømmen. Desuden kan apparatet beskadiges.
- Sluk apparatet i tilfælde af opvarmning, og tag strømskikket ud. Lad apparatet køle af under opsyn i det fri.

Forsigtig! Sådan undgår du skader på apparatet og eventuelt deraf resulterende personskader:

- Kontroller, at sugeren er samlet korrekt og at filtrene er i den rigtige position.
- Anbring ikke apparatet på et varmekølt gulv under indsugningen. Anvend af sikkerhedsmæssige årsager et ildfast underlag i forbindelse med rengøring af ovne, kaminer eller grillapparater.
- Sluk ikke varme askepartikler med vand, da der på grund af de pludselige temperaturforskelle kan opstå revner i kaminen.
- Anvend kun de reserve- og tilbehørsdele, som leveres og anbefales af vort Service Center. Brug af fremmede dele medfører omgående bortfald af garantien.
- Lad kun vore autoriserede kunderservicecentre udføre reparationer.
- Følg anvisningerne om rengøring og vedligeholdelse af sugeren.
- Tøm og rengør sugeren før og efter sugning, så det undgås, at der samler sig materialer i sugeren, der kan udgøre en brandfare.
- Opbevar sugeren på et tørt sted og uden for børns rækkevidde.

Montering



Træk netstikket ud. Der er fare for kvæstelser ved elektrisk stød.

Montering af rullerne

Sæt de tre ruller (A 14) fast til den nedre kant af kabinettet i de pågældende hvælvinger. Hvælvingerne befinder sig på undersiden af kabinettet

B Montering af foldefilter



Før første ibrugtagning er foldefilteret (18) allerede monteret.

1. Sæt foldefilteret (18) på beholderlåget (10), der er vendt om.
2. Skru foldefilteret (18) fast med uret.

Foldefilteret (18) skal hvile på beholderlåget (10) og kontakten til sikkerhedsafbryderen (19) trykkes ned. Pilen ved foldefilteret (18) skal befinde sig på samme højde, som pilen på etiketten ved beholderlåget (10).

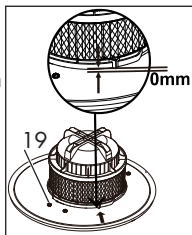

Hvis ikke sikkerhedsafbryderen (17) er trykket ned, kan apparatet ikke startes.



Hvis foldefilteret (18) bliver drejet videre, end det som pileretningen på etiketten indikerer, kan foldefilteret suge sig fast til beholderlåget (10).



3. Sæt beholderlåget (10) på metalbeholderen (13) og luk det med låseclipsene (9).



Når beholderlåget (10) sættes på, skal du sørge for, at tænd-/slukknappen (8) og slangetilslutningen (11) omtrent flugter med hinanden, da beholderlåget ellers ikke kan sættes rigtigt på.



Montering af sugeslange

1. Tilslut sugeslangen (15). Indsæt hertil det drejelige plastendestykke med det påtrykte symbol  i slangetilslutningen (11), og skru det fast med uret (bajonetlås).



Når sugeslangen (15) monteres eller løsnes, skal du holde om det sorte plastendestykke og ikke om sugeslangen (15). Slangen kan blive beskadiget, idet den fordrejes eller bøjes.

Sugerør:

Sæt sugerøret (16) på det stive endestykke på sugeslangen (15).

Fugedyse:

Sæt fugedysen (17) på det stive endestykke af sugeslangen (15).

Sugerør og fugedyse:

Sæt fugedysen (17) på sugerøret (16) og dette på det stive endestykke af sugeslangen (15).

Tænd/sluk



Sæt netstikket i stikkontakten.



Apparatet er udstyret med en sikkerhedsafbryder (B 19), der kun muliggør drift, når foldefilteret (B 18) er indbygget korrekt.

Tilkobling:

Skift tænd-/slukknappen (8) til stilling „I“

Frakobling:

Skift tænd-/slukknappen (8) til stilling „0“

A Arbejdsanvisninger



Opsugning af glødende aske eller brændbare, eksplosive eller sundhedsfarlige stoffer er forbudt. Der er risiko for kvæstelser!

- Anbring apparatet på en plan varmere-sistent overflade.
- Anvend altid sugerøret (16) til sugning. Ved ringe tilsmudsning holdes sugerøret (16) i en afstand på ca. 1 cm over asken. Større askemængder fjernes ved at neddyppe sugerøret (16) direkte.
- Sug udelukkende afkølet aske med en temperatur på under 40 °C.
- Kontrollér under sugningen uafbrudt metalbeholderen (13) og sugeslangen (14) med henblik på opvarmning.
- Sluk apparatet i tilfælde af opvarmning, og tag strømstikket ud. Lad apparatet køle af under opsyn i det fri.

- I arbejds-pauser kan du sætte sugerøret (16) i holderen (2) ved beholderlåget (10) eller sætte den fast i en opsatsport ved en af hjulene (14).
- Brug altid bæregrebet (5) til transport af apparatet.
- Metalbeholderen (13) må maksimalt fyldes halvt op, så foldefilteret (18) altid er frit.
- Tøm beholderen udendørs for at undgå tilsmudsning (se „Rengøring/vedligeholdelse“).
- Rengør foldefilteret (18) (se „Rengøring/vedligeholdelse“):
 - ved aftagende sugeseffekt,
 - når kontrolvinduet til niveauvisningen (7) på beholderlåget bliver rødt.

A Filter-rensnings-kontakt



Tilslut apparatets strømstik, og tænd for apparatet.

Hvis sugeseffekten aftager, kan du opnå en forbedret sugeseffekt ved at betjene kontakten til filterrensningen (3).

1. Tænd apparatet.
2. Luk sugeåbningen af sugerøret/sugeslangen (16/15) med hånden.
3. Tryk kontakten (3) nedad for at åbne. Hold kontakten trykket og drej den efterfølgende 70° med uret, indtil du hører en klik-lyd.
4. Slip nu kontakten. Gentag denne proces tre gange.



Rengøring og vedligeholdelse



Træk netstikket ud. Der er fare for kvæstelser ved elektrisk stød.



Sprøjt ikke vand på beholderlåget (A 10). Brug ingen skarpe rengørings- eller opløsningsmidler til rengøringen. Dette kan beskadige apparatet.

A Generelle rengøringsarbejder

Rengør apparatet efter hver brug:

- Udfør rengøringen i det fri for at undgå tilsmudsning.
- Tag beholderlåget (10) af og tøm metalbeholderen (13). Rengør metalbeholderen (13) med vand og lad den tørre.
- Når sugeslangen (15) er fjernet, skal tilslutningerne rengøres for støv- og sodpartikler. Derved er det nemt at indsætte sugeslangen (15) igen.
- Rengør foldefilteret (18) (se „Rengøring af foldefilter“).

B Rengøring af foldefilter



Udskift foldefilteret (A 18), når det er slidt, beskadiget eller stærkt tilsmudset (se „Bortskaffelse/miljøbeskyttelse“).

1. Tag beholderlåget (10) af.
2. Drej foldefilteret (18) mod uret og tag det af.
3. Bank foldefilteret (18) og rengør det med en pensel eller håndkost.
Rengør ikke foldefilteret i vand.
4. Sæt foldefilteret (18) på beholderlåget (10), der er vendt om.

5. Skru foldefilteret (18) fast med uret. Foldefilteret (18) skal ligge på beholderlåget (10) og sikkerhedskontakten (19) trykkes nedad. Pilen ved foldefilteret (18) skal befinde sig på samme højde, som pilen på etiketten ved beholderlåget (10).

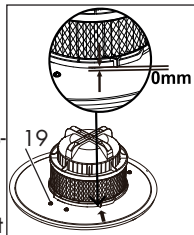

D Opbevaring

- Når apparatet skal opbevares, vikles tilslutningsledningen (1) omkring holderen (6) på beholderlåget (10).
- Opbevar maskinen et tørt og støvbeskyttet sted uden for børns rækkevidde.

Til pladsbesparende opbevaring af askesugeren kan du fx:

- sætte den anden ende af slangen i holderen (2);
- sætte sugerøret (16) og fugedysen (17) på en af de tre hjul med tilslutningsport (14).

Bortskaffelse/miljøbeskyttelse

Aflever maskine, tilbehør og emballage til miljøvenligt genbrug.



Apparater må ikke bortskaffes med husholdningsaffald.

Aflever apparatet på en genbrugsstation. De anvendte plast- og metaldele kan sorteres efter materiale og således afleveres til genbrug. Spørg i denne forbindelse vort servicecenter. Vi bortskaffer dine defekte indsendte apparater gratis.

Reserve dele / Tilbehør

Reserve dele og tilbehør kan bestilles på
www.grizzly-service.eu

Hvis du ikke har internet, kan du også henvende dig telefonisk til vores servicecenter (se „Service-Center“, side 15). Hav de nedenfor anførte bestillingsnumre klar.

Pos. Betjenings- vejledning	Pos. Eksplodings- tegning	Betegnelse	Bestillings- numre
A 15	19	Sugeslange	91102908
A 16+17	10+11	Sugerør + Fugedyse	91102909
A 18	13	Foldefilter	91102910
A 13	18	Metalbeholder	91102911

A Fejlsøgning

Problem	Mulig årsag	Fejlfhjælpning
Apparatet starter ikke	Der er ingen strøm	Kontrollér stikkontakt, elkabel, ledning, strømstik og sikring, og få dem repareret af en autoriseret elektriker ved behov
	Apparatet er ikke tændt	Tænd for apparatet se „Tilkobling/frakobling“)
	Sikkerhedsstop på grund af manglende eller forkert indsat foldefilter (18)	Sæt foldefilteret rigtigt i (se „Rengøring/vedligeholdelse“)
	Tænd-/slukknappen (8) er defekt	Reparation ved kundeservice
	Motoren er defekt	
Reduceret eller manglende sugeeffekt	Sugeslangen (15) eller sugerøret (16) er tilstoppet	Eliminér tilstopninger og blokeringer
	Metalbeholderen (13) er ikke lukket	Luk metalbeholderen
	Metalbeholderen (13) er fyldt for højt op	Tøm metalbeholderen (se „Rengøring/vedligeholdelse“)
	Foldefilteret (18) er tilstoppet	Rengør eller udskift foldefilteret (se „Rengøring/vedligeholdelse“)

Garanti

Kære kunde!

På dette apparat yder vi 3 års garanti fra købsdato.

Skulle der forekomme defekter på dette produkt har du lovpligtige rettigheder mod sælgeren af produktet. Disse lovpligtige rettigheder bliver ikke indskrænket af den efterfølgende anførte garanti.

Garantibetingelser

Garantien træder i kraft med købsdatoen. Opbevar den originale kassebon godt. Dette bilag kræves som dokumentation for købet. Skulle der indenfor tre år efter dette produkts købsdato optræde en materiale- eller fabrikationsfejl, bliver produktet – efter vores skøn – repareret eller ombyttet gratis. Denne garantiydelse forudsætter, at det defekte apparat og købsbilaget (kassebon) indenfor den tre års frist bliver indsendt og at der vedlægges en kort skriftligt beskrivelse af defekten og hvornår den er optrådt.

Hvis defekten er dækket af vores garanti, får du apparatet repareret eller ombyttet. Med reparationen eller ombytningen begynder garantiperioden ikke forfra

Garantiperiode og lovpligtige produktansvarskrav

Garantiperioden bliver ikke forlænget af garantien. Dette gælder også for ombyttede og reparerede dele. Eventuel allerede ved købet eksisterende skader og defekter skal meldes straks efter udpakningen. Efter udløb af garantiperioden forefaldende reparationer er omkostningspligtige.

Garantiens omfang

Apparatet blev produceret meget omhyggeligt efter strenge kvalitetsretningslinjer og kontrolleret grundigt inden det forlod fabrikken.

Garantiydelsen gælder for materiale- eller fabrikationsfejl. Denne garanti gælder ikke for produktdele som er udsat for en normal nedslidning og derfor kan anses som sliddele (f.eks. Filter) eller for beskadigelser på skrøbelige dele (f.eks. kontakter).

Garantien bortfalder, hvis produktet bliver beskadiget, ikke-formålsbestemt anvendt eller ikke vedligeholdt. For en korrekt brug af produktet skal alle i betjeningsvejledningen anførte anvisninger følges nøje. Anvendelsesformål og handlinger, som der frarådes eller advares imod i betjeningsvejledningen, skal ubetinget undgås.

Produktet er kun beregnet til privat og ikke til erhvervsmæssig brug. Ved misbrug og usagkyndig håndtering vold og ved indgreb, der ikke er foretaget på vores autoriserede servicestede, bortfalder garantien.

Afvikling af et garantitilfælde

For at garantere en hurtig behandling af dit anliggende, bedes du følge følgende henvisninger:

- Hav ved alle forespørgsler kassebonen og identifikationsnummeret (IAN 345813_2001) parat som dokumentation for købet.
- Artikelnummeret fremgår af mærkepladen, en indgravering.
- Skulle der optræde funktionsfejl eller andre defekter bedes du først kontakte den efterfølgende anførte serviceafdeling, **telefonisk** eller pr. **e-mail**. Der får du så yderligere informationer om afviklingen af din reklamation.

- Et som defekt registreret produkt kan du, efter aftale med vores kundeservice og med vedlagt købsbilag (kassebon) samt en kort beskrivelse af, hvori defekten består og hvornår denne defekt er optrådt indsende portofrit til den serviceadresse, som du får meddelt. For at undgå problemer med modtagelsen og ekstra omkostninger, bedes du ubetinget benytte den adresse, som du får meddelt. Sørg for, at forsendelsen ikke sker ufrankeret, som voluminøs pakke, ekspres eller som en anden specialforsendelse. Indsend apparatet inkl. alle ved købet medfølgende tilbehørsdele og sørg for en tilstrækkelig sikker transportemballage.

Reparations-service

Du kan lade reparationer, **der ikke er omfattet af garantien**, udføre hos vores service-filial mod betaling. Denne udfærdiger dig gerne et omkostningsoverslag.

Vi kan kun bearbejde apparater, der er indsendt tilstrækkeligt emballeret og frankeret.

OBS: Indsend dit apparat rengjort og med en beskrivelse af defekten til vores service-filial.

Ufrankerede - som voluminøs pakke, ekspres eller som en anden specialforsendelse – indsendte apparater bliver ikke modtaget.

Vi bortskaffer dine defekte indsendte apparater gratis.

Service-Center



Service Danmark

Tel.: 32 710005

E-Mail: grizzly@lidl.dk

IAN 345813_2001

Importør

Vær opmærksom på, at følgende adresse ikke er en serviceadresse. Kontakt først det ovenfor nævnte servicecenter.

Grizzly Tools GmbH & Co. KG

Stockstädter Straße 20

63762 Großostheim

Tyskland

www.grizzly-service.eu

Table des matières

Introduction	16
Emploi	16
Description générale	17
Volume de la livraison	17
Description du fonctionnement	17
Aperçu	17
Données techniques	17
Règles de sécurité	18
Symboles sur l'appareil	18
Symboles utilisés dans le mode d'emploi	19
Consignes générales de sécurité	19
Montage	21
Monter les roulettes	21
Monter le filtre plissé	21
Monter le tuyau d'aspiration	22
Mise en marche/Arrêt	22
Instructeurs de travail.....	22
Interrupteur de nettoyage du filtre.....	23
Nettoyage/Entretien.....	23
Travaux de nettoyage généraux	23
Nettoyer le filtre plissé	23
Pièces de rechange/Accessoires..	24
Rangement	24
Récupération/ Environnement	25
Garantie	25
Service Réparations	26
Service-Center	26
Importateur	26
Dépistage des dysfonctionnement.....	27
Traduction de la déclaration de conformité CE originale	53
Vue éclatée	57

Introduction

Toutes nos félicitations pour l'achat de votre nouvel appareil. Vous avez ainsi choisi un produit de qualité supérieure. La qualité de l'appareil a été vérifiée pendant la production et il a été soumis à un contrôle final. Le fonctionnement de votre appareil est donc ainsi garanti.



La notice d'utilisation fait partie de ce produit. Elle contient des instructions importantes pour la sécurité, l'utilisation et l'élimination des déchets. Avant d'utiliser ce produit, lisez attentivement les consignes d'emploi et de sécurité. N'utilisez le produit que tel que décrit et uniquement pour les domaines d'emploi indiqués. Conservez cette notice et remettez-la avec tous les documents si vous cédez le produit à un tiers.

Emploi

Cet aspirateur de cendres motorisé est un appareil électroménager servant à aspirer les cendres froides ainsi que les matières aspirables froides présentes dans les cheminées, les poêles au charbon de bois, les cendriers ou les barbecues.

L'appareil n'est pas adapté pour aspirer des liquides, de la suie et des poussières de ciment ainsi que pour aspirer les résidus des chaudières et des poêles à huile. Il est interdit d'aspirer des cendres brûlantes ainsi que des matières et des poussières combustibles, explosives ou présentant un danger pour la santé (classe de poussière L, M, H).

Cet appareil n'est pas adapté à une utilisation industrielle. Toute utilisation industrielle met fin à la garantie. Le fabricant décline toute responsabilité en cas de dommages dus à un usage non conforme aux dispositions suivantes ou à une mauvaise utilisation.

Description générale



Les illustrations se trouvent sur le rabat avant.

Volume de la livraison

Déballiez l'appareil et contrôlez si les pièces sont au complet.

Débarrassez-vous du matériel d'emballage de façon réglementaire.

- Couvercle du collecteur
- Collecteur en métal
- Flexible d'aspiration
- Tuyau d'aspiration
- Suceur à fentes
- Filtre de plis
- Notice d'utilisation

Description du fonctionnement

L'aspirateur à cendres est équipé d'un réservoir métallique solide avec couvercle et roulettes. L'unité d'aspiration est composée d'un tuyau d'aspiration flexible, d'un tube d'aspiration en aluminium et d'un embout de nettoyage des fentes.

Un interrupteur thermique sert à couper le circuit électrique en cas de surchauffe ou d'incendie à l'intérieur de l'appareil. Les descriptions suivantes vous donneront plus de détails sur la fonction des accessoires.

Aperçu



- 1 Câble réseau
- 2 Support pour tube d'aspiration/ flexible d'aspiration
- 3 Interrupteur de nettoyage du filtre
- 4 Support pour tuyau d'aspiration

- 5 Poignée de transport
- 6 Support pour cordon d'alimentation
- 7 Regard pour indicateur de niveau
- 8 Commutateur marche/ arrêt
- 9 Clips de fermeture
- 10 Couvercle du collecteur
- 11 Raccord de tuyauterie
- 12 Anse du collecteur en métal
- 13 Collecteur en métal
- 14 Roulettes avec port d'enfichage
- 15 Flexible d'aspiration
- 16 Tuyau d'aspiration
- 17 Suceur à fentes
- 18 Filtre de plis



- 19 Interrupteur de sécurité

Données techniques

Aspirateur de cendres PAS 1200 E4

Tension d'évaluat.. 220-240 V~, 50/60Hz

Puissance raccordée

(puissance connectée)..... 1200 W

Longueur du câble réseau 5,0 m

Classe de protection..... II

Type de protection..... IPX0

Puissance

d'aspiration..... 16,5 kPA (165 mbar)

Capacité du collecteur,

brute env. 18 l

effective 14 l

Longueur du flexible

d'aspiration env. 150 cm

Diamètre externe du flexible

d'aspiration env. 35 mm

Longueur tuyau d'aspiration +

suceur à fentes..... env. 40 cm

Diamètre tuyau d'aspiration... env. 35 mm

Poids (accessoires inclus)..... env. 3,9 kg

Règles de sécurité

Cet appareil peut être utilisé par des enfants à partir de 8 ans et plus et par des personnes ayant des capacités physiques, sensorielles ou mentales réduites ou un manque d'expérience et de connaissances à condition qu'elles aient reçu une supervision ou des instructions concernant l'utilisation de l'appareil en toute sécurité et qu'elles comprennent les dangers encourus. Les enfants ne doivent pas jouer avec l'appareil. Le nettoyage et l'entretien par l'utilisateur ne doivent pas être effectués par des enfants sans surveillance.

Symboles sur l'appareil

Seulement pour des cendres froides, voir le mode d'emploi !
Ne pas aspirer de suie ni de matières combustibles.
En utilisant l'aspirateur, contrôler en permanence l'échauffement des tuyaux et de l'aspirateur.
Après et avant de passer l'aspirateur, le vider et le nettoyer. Veuillez nettoyer le filtre régulièrement.



Attention!



Lire attentivement avant utilisation. A conserver pour consultation ultérieure.



Ne pas exposer l'appareil à la pluie



Ne pas aspirer de liquides avec l'appareil !



Max. 40°C / 104°F

Seulement pour des cendres froides *! Danger d'incendie si la température du matériau à aspirer excède 40°C (104°F) !

- * Par „cendres froides“ il faut entendre des cendres qui ont refroidi suffisamment longtemps et qui ne contiennent plus aucun nid de braise. Ceci peut être vérifié en brassant les cendres avec une barre métallique avant d'utiliser l'appareil. Aucune chaleur rayonnante perceptible ne doit être émise par des cendres froides.

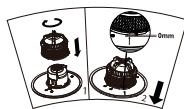

Positionner correctement le filtre plissé

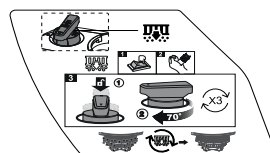

Système semi-automatique à filtre autonettoyant



Interrupteur du système de nettoyage du filtre



Tuyau d'aspiration Raccordement Réceptacle en métal



Les appareils ne peuvent pas être jetés dans la poubelle à déchets ménagers.



Classe de protection II

Symboles utilisés dans le mode d'emploi



Signes de danger avec conseils de prévention des accidents sur les personnes ou des dégâts matériels.



Signes indicatifs (l'impératif est expliqué à la place des points d'exclamation) avec conseils de prévention des dégâts.



Branchez la fiche d'alimentation.



Retirez la fiche de secteur.



Signes de conseils avec des informations pour une meilleure manipulation de l'appareil.

Consignes générales de sécurité



Les consignes de cette notice doivent être observées. Il faut également tenir compte des prescriptions légales de sécurité et de prévention des accidents.



Attention ! En cas d'utilisation d'outils électriques, afin de se protéger contre les chocs électriques, les risques de blessure et d'incendie, les mesures de sécurité fondamentales suivantes doivent être observées :

Vous éviterez ainsi les blessures et les accidents dus au choc électrique :

- Veillez à ne pas endommager le câble d'alimentation en le tirant sur des bords tranchants, en le coinçant ou en l'utilisant pour transporter l'appareil.
- Avant chaque utilisation, contrôlez la conduite d'alimentation et le câble de prolongation pour détecter dommages et vieillissement. N'utilisez pas l'appareil, si le câble est endommagé ou est usé.
- Si le câble d'alimentation est endommagé, il doit être remplacé par le fabricant, son service après-vente ou des personnes de qualification similaire afin d'éviter un danger.
- Eteignez l'appareil et débranchez-le :
 - lorsque vous n'utilisez pas l'appareil,
 - avant d'ouvrir l'appareil,
 - lors de travaux d'entretien et de nettoyage,
 - lorsque le câble d'alimentation est endommagé ou emberlificoté.
- N'utilisez pas le câble d'alimentation pour débrancher l'appareil. Protégez le câble d'alimentation de la chaleur, d'huile et de bords tranchants lorsque vous l'enlevez de la prise secteur.
- Veillez à ce que la tension du secteur soit compatible avec les données se trouvant sur la plaque signalétique.
- Ne branchez l'appareil qu'à une prise de courant protégée au moins par un fusible 16A.

- Ne branchez l'appareil qu'à une prise de courant équipée d'un interrupteur de protection contre les courants de court-circuit (interrupteur RCD) avec une intensité assignée qui ne dépasse pas 30 mA.
- N'exposez pas l'appareil à la pluie. N'utilisez pas l'appareil dans un environnement humide ou mouillé.
- Protégez-vous des décharges électriques. Evitez le contact du corps avec les parties mises à la terre (par exemple, les tubes radiateurs, cuisinières électriques, réfrigérateurs).
- Utilisez le câble de prolongation pour l'extérieur. En plein air, n'employez que des câbles de prolongation autorisés et caractérisés en conséquence.
- Evitez tout démarrage involontaire. Lorsque vous insérez la fiche dans la prise de courant, vérifiez d'abord que le commutateur est en position Arrêt.

Vous évitez ainsi accidents et blessures :

- Ne laissez jamais sans surveillance un appareil prêt à fonctionner.
- N'aspirez pas d'individus et d'animaux avec l'appareil.
- Veillez à ce que les suceurs et le tuyau d'aspiration ne se trouvent pas à proximité de la tête lors de l'utilisation. Vous risquez de vous blesser.
- N'aspirez aucune matière ou poussière chaude, brûlante, combustible, explosive ou présentant un danger pour la santé (classe de poussière L, M, H) comme par exemple de la cendre chaude, de l'essence, des solvants, des acides ou de la lessive. Vous risquez de vous blesser.
- Attention! On ne doit pas aspirer des matières dangereuses (par exemple, de l'essence, des solvants, des acides ou des lessives) ainsi que la cendre des combustibles interdits (par exemple, celle provenant des poêles de chauffage au mazout ou des chaudières de chauffage) ! Il existe un risque de dommages corporels.
- N'aspirez aucun fine poussière combustible, il y a danger d'explosion.
- N'absorbez aucune cendre chaude ni objets brûlants ou combustibles par exemple, charbon de bois, cigarettes, etc.). Il y a risque d'incendie.
- N'absorbez aucun liquide, suie ou poussière de nettoyage et de ciment. Ceci pourrait endommager l'appareil.
- La matière pulvérulente ne doit pas dépasser une température de 40°C. La matière pulvérulente qui paraît refroidie extérieurement peut encore être chaude à l'intérieur. La matière pulvérulente chaude peut s'enflammer de nouveau dans le flux d'air. En outre, l'appareil peut être endommagé.

En cas d'échauffement de l'appareil, éteignez-le et retirez la fiche de secteur. Laissez refroidir l'appareil en plein air sous surveillance.

Vouz éviterez d'endommager l'appareil et des dommages pour les personnes :

- Faites attention à ce que l'appareil soit monté correctement et que le filtre soit en position correcte.
- Pendant l'aspiration ne posez pas l'appareil sur un parquet thermosensible. Pour des raisons de sécurité, pour le nettoyage des poêles, cheminées ou rôtissoires, utilisez un support incombustible.
- N'utilisez pas d'eau pour éliminer les particules de cendres chaudes car cela pourrait générer des fissures dans votre cheminée en raison de la soudaine différence de température.
- Utilisez seulement des pièces de rechange et des accessoires recommandés et livrés par notre centre de service. L'utilisation de pièces étrangères entraîne la perte immédiate du droit de garantie.
- Ne faites exécuter les réparations que par les agences de service après-vente que nous avons autorisées.
- Faites attention aux instructions au nettoyage et à la maintenance de l'appareil.
- Avant et après le passage de l'aspirateur, vider l'aspirateur et le nettoyer afin d'éviter l'accumulation de matériaux qui forment une charge calorifique.
- Conservez l'appareil dans un endroit sec et hors de la portée des enfants.

Montage



Avant toute intervention sur l'appareil, retirez la fiche de secteur.
Danger de décharge électrique!

Monter les roulettes

Clipsez les trois roulettes (**A** 14) sur le bord inférieur du carter dans chaque bombement. Les bombements se situent sur la face inférieure du carter.

B Monter le filtre plissé



Avant la première mise en service, le filtre plissé (18) est déjà monté.

1. Posez le filtre plissé (18) sur le couvercle du réservoir renversé (10).
2. Vissez le filtre plissé (18) dans le sens horaire.

Le filtre plissé (18) doit s'appuyer sur le couvercle du réservoir (10) et le bouton de l'interrupteur de sécurité (19) être en bas.

La flèche sur le filtre plissé (18) doit être à la même hauteur que la flèche sur l'étiquette du couvercle du réservoir (10).

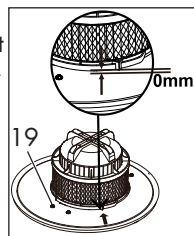

Si l'interrupteur de sécurité (19) n'est pas actionné, l'appareil ne démarre pas.



Si le filtre plissé (18) est tourné plus loin, comme l'indique la flèche sur l'étiquette, le filtre plissé peut sucer hermétiquement au couvercle du réservoir (10).

- C** 3. Posez le couvercle du réservoir (10) sur le réceptacle en métal (13) et vissez-le avec les clips de fermeture (9).



Pour placer le couvercle du réservoir (10), vous devez veiller à ce que l'interrupteur marche/arrêt (8) et le raccordement de tuyau (11) soient grossièrement alignés, sinon le couvercle du réservoir ne peut pas se fermer correctement.

C Monter le tuyau d'aspiration

1. Connectez le flexible d'aspiration (15). En plus, insérez l'embout synthétique tournant avec le symbole imprimé  dans le raccordement de la tuyauterie (11) et vissez dans le sens horaire (fermeture à baïonnette).



Lorsque vous montez ou que vous desserrez le tuyau flexible (15), saisissez l'embout synthétique noir et non le flexible d'aspiration (15). Le tuyau flexible (15) pourrait être endommagé en le tordant ou en le déformant.

Tube d'aspiration:

Placez le tuyau d'aspiration (16) sur l'embout rigide du flexible d'aspiration (15).

Suceur à fentes :

Insérez le suceur à fentes (17) sur l'extrémité rigide du tuyau d'aspiration (15).

Tube d'aspiration et suceur à fentes:

Insérez le suceur à fentes (17) sur le tube d'aspiration (16) et celui-ci sur l'extrémité rigide du tuyau d'aspiration (15)

Mise en marche/Arrêt



Branchez la fiche d'alimentation.



L'appareil est équipé d'un interrupteur de sécurité (**B** 19) qui autorise le fonctionnement uniquement avec le filtre plissé (**B** 18) correctement installé.

Mise en marche de l'aspirateur:

Commutateur Marche/Arrêt (**A** 8) en position „1“

Arrêt de l'aspirateur :

Commutateur Marche/Arrêt (**A** 8) en position „0“

A Instructions de travail



Il est interdit d'aspirer des cendres encore chaudes ainsi que des matières inflammables, explosives ou nocives. Vous risquez de vous blesser.

- Posez l'appareil sur une surface insensible à la chaleur.
- Pour l'aspiration, utilisez toujours le tuyau d'aspiration (16). En présence d'un faible encrassement, maintenez le tuyau d'aspiration (16) environ 1 cm au-dessus des cendres. Pour retirer de grandes quantités de cendres à la fois, plongez le tuyau (16) directement dedans.
- Aspirez exclusivement de la cendre refroidie et ayant une température inférieure à 40°C.
- Pendant l'aspiration, contrôlez continuellement le collecteur en métal (13) et le flexible d'aspiration (15) pour détecter tout réchauffement.
- Si l'appareil chauffe, arrêtez-le et retirez la fiche de secteur. Laissez refroidir

- l'appareil en plein air sous surveillance.
- Pendant les pauses, vous pouvez enfi-cher le tube d'aspiration (16) dans le support (2) sur le couvercle du réservoir (10) ou dans un port d'enfichage sur l'une des roulettes (14).
- En cas de transport de l'appareil, utilisez toujours la poignée de transport (5).
- Le collecteur en métal (13) ne doit être rempli au maximum que jusqu'à la moitié afin que le filtre de plis (18) reste toujours efficace.
- Videz le collecteur en plein air pour éviter les pollutions (voir «Nettoyage/Entretien»).
- Nettoyez le filtre de plis (18) (voir « Nettoyage/Entretien »):
 - en cas de puissance d'aspiration affaiblie,
 - si la fenêtre d'inspection de l'annonce d'engorgement (7) sur le couvercle de collecteur devient rouge.

A Interrupteur de nettoyage du filtre

 Branchez le câble d'alimentation de l'appareil et allumez l'appareil.

En cas de performances d'aspirations plus faibles, vous pouvez obtenir une meilleure performance d'aspiration en activant l'interrupteur de nettoyage du filtre (3).

1. Mettez l'appareil en marche.
2. Fermez l'ouverture d'aspiration du tube d'aspiration/tuyau d'aspiration (16/15) à la main.
3. Déverrouillez l'interrupteur (3). en l'appuyant vers le bas. Maintenez l'interrupteur enfoncé et tournez-le de 70° dans le sens horaire jusqu'à ce que vous entendiez un déclic.



4. Relâchez alors l'interrupteur. Répétez la procédure trois fois.

Nettoyage/Entretien



Avant toute intervention sur l'appareil, retirez la fiche de secteur. Danger de choc électrique.



Ne nettoyez pas le couvercle de la cuve (A 10) au jet d'eau. N'utilisez aucun produit de nettoyage ou détergent agressif pour nettoyer l'appareil. L'appareil pourrait être endommagé.

A Travaux de nettoyage généraux

Nettoyez l'appareil après chaque utilisation :

- Exécutez le nettoyage en plein air pour éviter les pollutions.
- Retirez le couvercle de collecteur (10) et videz le collecteur en métal (13). Nettoyez le collecteur en métal (13) avec de l'eau et séchez-le.
- Après avoir retiré le flexible d'aspiration (15) nettoyez les particules de poussière et de suie présentes sur les raccords. Cela garantit une remise en place facile du flexible d'aspiration (15).
- Nettoyez le filtre plissé (18) (cf. « Nettoyer le filtre plissé »).

B Nettoyer le filtre plissé



Remplacez le filtre de plis (A 18), s'il est endommagé, usé ou très sale. (voir «Pièces de rechange/ Accessoires»).

1. Retirez le couvercle du collecteur (10).
2. Tournez le filtre plissé (18) dans le sens antihoraire et retirez-le.
3. Battez le filtre de plis (18) et nettoyez-le avec un pinceau ou une balayette.
Ne lavez pas le filtre de plis (18) dans l'eau.
4. Posez le filtre plissé (18) sur le couvercle du réservoir renversé (10).

5. Vissez le filtre plissé (18) dans le sens horaire

Le filtre plissé (18) doit reposer sur le couvercle du réservoir (10) et pousser l'interrupteur de sécurité (19) vers le bas.

La flèche sur le filtre plissé (18) doit être à la même hauteur que la flèche sur l'étiquette du couvercle du réservoir (10).

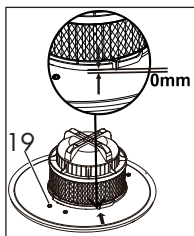

D Rangement

- Avant de ranger l'appareil, enroulez le câble de réseau (1) autour de la fixation (6) située sur le couvercle du collecteur (10).
- Stockez l'appareil dans un endroit sec et hors de la portée des enfants.

Pour un stockage peu encombrant de l'aspirateur à cendres, vous pouvez par exemple :

- enficher l'autre extrémité du tuyau sur le support (2) ;
- enficher le tube d'aspiration (16) et le suceur à fentes (17) sur l'une des trois roulettes avec port d'enchâssement (14).

Pièces de rechange/Accessoires

Vous obtiendrez des pièces de rechange et des accessoires à l'adresse www.grizzly-service.eu

Si vous ne disposez d'aucun accès Internet, veuillez téléphoner au centre de SAV (voir «Service-Center» page 26).

Veuillez tenir prêts les numéros de commande indiqués ci-dessous.

Position Notice d'utilisation	Position Vue éclatée	Désignation	N° de commande
A 15	19	Flexible d'aspiration en métal	91102908
A 16+17	10+11	Tuyau d'aspiration+Suceur à fentes	91102909
A 18	13	Filtre de plis	91102910
A 13	18	Collecteur en métal	91102911

Récupération/ Environnement

Respectez la réglementation relative à la protection de l'environnement (recyclage) pour l'élimination de l'appareil, des accessoires et de l'emballage.



Les appareils ne peuvent pas être jetés dans la poubelle à déchets ménagers.

Déposez l'appareil à un centre de recyclage. Les pièces de plastique et de métal utilisées peuvent faire l'objet d'une collecte sélective et être ainsi recyclées. Vous pouvez demander conseil sur ce point à notre centre de services. Nous récupérons gratuitement vos appareils.

Garantie

Chère cliente, cher client,
Ce produit bénéficie d'une garantie de 3 ans, valable à compter de la date d'achat. En cas de manques constatés sur ce produit, vous disposez des droits légaux contre le vendeur du produit. Ces droits légaux ne sont pas limités par notre garantie présentée par la suite.

Conditions de garantie

Le délai de garantie débute avec la date d'achat. Veuillez conserver soigneusement le ticket de caisse original. En effet, ce document vous sera réclamé comme preuve d'achat.

Si un défaut de matériel ou un défaut de fabrication se présente au cours des trois ans suivant la date d'achat de ce produit, nous réparons gratuitement ou remplaçons ce produit - selon notre choix. Cette garantie suppose que l'appareil défectueux et le

justificatif d'achat (ticket de caisse) nous soient présentés durant cette période de trois ans et que la nature du manque et la manière dont celui-ci est apparu soient explicités par écrit dans un bref courrier. Si le défaut est couvert par notre garantie, le produit vous sera retourné, réparé ou remplacé par un neuf. Aucune nouvelle période de garantie ne débute à la date de la réparation ou de l'échange du produit.

Durée de garantie et demande légale en dommages-intérêts

La durée de garantie n'est pas prolongée par la garantie. Ce point s'applique aussi aux pièces remplacées et réparées. Les dommages et les manques éventuellement constatés dès l'achat doivent immédiatement être signalés après le déballage. À l'expiration du délai de garantie les réparations occasionnelles sont à la charge de l'acheteur.

Volume de la garantie

L'appareil a été fabriqué avec soin, selon de sévères directives de qualité et il a été entièrement contrôlé avant la livraison.

La garantie s'applique aux défauts de matériel ou aux défauts de fabrication. Cette garantie ne s'étend pas aux parties du produit qui sont exposées à une usure normale et peuvent être donc considérées comme des pièces d'usure (par exemple le filtre) ou pour des dommages affectant les parties fragiles (par exemple les interrupteurs).

Cette garantie prend fin si le produit endommagé n'a pas été utilisé ou entretenu d'une façon conforme. Pour une utilisation appropriée du produit, il faut impérativement respecter toutes les instructions citées dans le manuel de l'opérateur. Les actions et les domaines d'utilisation déconseillés

dans la notice d'utilisation ou vis-à-vis desquels une mise en garde est émise, doivent absolument être évités.

Marche à suivre dans le cas de garantie

Pour garantir un traitement rapide de votre demande, veuillez suivre les instructions suivantes :

- Tenez vous prêt à présenter, sur demande, le ticket de caisse et le numéro d'identification (IAN 345813_2001) comme preuve d'achat.
- Vous trouverez le numéro d'article sur la plaque signalétique.
- Si des pannes de fonctionnement ou d'autres manques apparaissent, prenez d'abord contact, par **téléphone** ou par **e-Mail**, avec le service après-vente dont les coordonnées sont indiquées ci-dessous. Vous recevrez alors des renseignements supplémentaires sur le déroulement de votre réclamation.
- En cas de produit défectueux vous pouvez, après contact avec notre service clients, envoyer le produit, franco de port à l'adresse de service après-vente indiquée, accompagné du justificatif d'achat (ticket de caisse) et en indiquant quelle est la nature du défaut et quand celui-ci s'est produit. Pour éviter des problèmes d'acceptation et des frais supplémentaires, utilisez absolument seulement l'adresse qui vous est donnée. Assurez-vous que l'expédition ne se fait pas en port dû, comme marchandises encombrantes, envoi express ou autre taxe spéciale. Veuillez renvoyer l'appareil, y compris tous les accessoires livrés lors de l'achat et prenez toute mesure pour avoir un emballage de transport suffisamment sûr.

Service Réparations

Vous pouvez, contre paiement, faire exécuter par notre service, des réparations **qui ne font pas partie de la garantie**. Nous vous enverrons volontiers un devis estimatif. Nous ne pouvons traiter que des appareils qui ont été correctement emballés et qui ont envoyés suffisamment affranchis.

Attention: veuillez renvoyer à notre agence de service votre appareil nettoyé et avec une note indiquant le défaut constaté. Les appareils envoyés en port dû - comme marchandises encombrantes, en envoi express ou avec toute autre taxe spéciale ne seront pas acceptés. Nous exécutons gratuitement la mise aux déchets de vos appareils défectueux renvoyés.

Service-Center

FR **Service France**
Tel.: 0800 919270
E-Mail: grizzly@lidl.fr
IAN 345813_2001

BE **Service Belgique**
Tel.: 070 270 171
(0,15 EUR/Min.)
E-Mail: grizzly@lidl.be
IAN 345813_2001

Importateur

Veuillez noter que l'adresse suivante n'est pas une adresse de service après-vente. Contactez d'abord le service après-vente cité plus haut.

Grizzly Tools GmbH & Co. KG
Stockstädter Straße 20
63762 Großostheim
Allemagne
www.grizzly-service.eu

A Dépistage des dysfonctionnement

Problème	Cause possible	Solution
L'appareil ne démarre pas	Il n'est pas branché sur le réseau	Contrôle de la prise, du câble, de la conduite, de la fiche et du fusible, réparation éventuelle par un électricien.
	L'appareil n'est pas sous tension	Mettre l'appareil sous tension (voir «Mise en marche/Arrêt»)
	Arrêt de sécurité en raison du filtre de plis (18) manquant ou mal positionné	Utiliser correctement le filtre de plis (voir «Nettoyage/Entretien»)
	Le commutateur marche/arrêt (8) est défectueux	Réparation par service après-vente
	Le moteur est défectueux	
Aspiration trop faible ou pas d'aspiration	Flexible d'aspiration (15) ou tuyau d'aspiration (16) bouché	Éliminer les bouchages et les blocages
	Le collecteur en métal (13) n'est pas fermé	Fermer le collecteur en métal
	Le collecteur en métal (13) est plein	Vider le collecteur en métal (voir «Nettoyage/Entretien»)
	Le filtre de plis (18) est bouché	Nettoyer ou remplacer le filtre de plis (voir «Nettoyage/Entretien»)

Inhoud

Inleiding	28
Gebruik	28
Algemene beschrijving	29
Omvang van de levering	29
Functiebeschrijving	29
Overzicht	29
Technische gegevens	29
Veiligheidsaanwijzingen	30
Aanwijzingen op het apparaat	30
Symbolen in de handleiding	31
Algemene veiligheidsinstructies	31
Montage	33
Rollen monteren	33
Vouwfilter monteren	33
Zuigslang monteren	34
In-/uitschakelen	34
Instructies voor de werking	34
Filterreinigings-schakelaar	35
Reiniging/onderhoud	35
Algemene reinigings- werkzaamheden	35
Plooiënfilter reinigen	35
Reserveonderdelen/Accessoires .	36
Opslag	36
Wegdoen van het apparaat/ milieubescherming	36
Opsporing van fouten	37
Garantie	38
Reparatieservice	39
Service-Center	39
Importeur	39
Vertaling van de originele CE-conformiteitsverklaring	54
Explosietekening	57

Inleiding

Hartelijk gefeliciteerd met de aankoop van uw nieuw apparaat. Daarmee hebt u voor een hoogwaardig product gekozen. Dit apparaat werd tijdens de productie op kwaliteit gecontroleerd en aan een eindcontrole onderworpen. De functionaliteit van uw apparaat is bijgevolg verzekerd.



De gebruiksaanwijzing vormt een bestanddeel van dit product. Ze omvat belangrijke aanwijzingen voor veiligheid, gebruik en afvalverwijdering. Maak u vóór het gebruik van het product met alle bedienings- en veiligheidsinstructies vertrouwd. Gebruik het product uitsluitend zoals beschreven en voor de aangegeven toepassingsgebieden. Bewaar de handleiding goed en overhandig alle documenten bij het doorgeven van het product mee aan derden.

Gebruik

De elektrisch aangedreven aszuiger is een huishoudelijk apparaat, bestemd voor het opzuigen van koude as en koude stof en vuil van schouwen, houtskoolovens, asbakken of barbecues.

Het apparaat is niet geschikt voor het opzuigen van vloeistof, roet, stuc- of cementstof of voor het uitzuigen van verwarmingsketels of ovens op stookolie. Het opzuigen van gloeiende as en brandbare, explosieve of gezondheidsschadende materialen en stoffen (stofklasse L. M. H) is verboden.

Dit apparaat is niet geschikt voor commercieel gebruik. Bij commercieel gebruik vervalt de garantie. De producent is niet verantwoordelijk voor schade als het apparaat niet volgens de voorschriften wordt gebruikt of als het verkeerd wordt bediend.

Algemene beschrijving



U vindt de afbeeldingen van het apparaat op de uitklappagina.

Omvang van de levering

Pak het apparaat uit en controleer, of het volledig is. Verwijder het verpakkingsmateriaal volgens voorschrift.

- Deksel van reservoir
- Metalen reservoir
- Zuigslang
- Zuigbuis)
- Voegenmondstuk
- Harmonicafilter
- Gebruiksaanwijzing

Functiebeschrijving

De aszuiger is uitgerust met een stabiele metalen container met deksel en rollen. De zuiginstallatie bestaat uit een flexibele zuigslang, een aluminium zuigbuis en een hulpstuk voor het reinigen van de voegen. Een veiligheidsschakelaar verhindert dat het apparaat zonder filter kan worden gebruikt. Een thermische schakelaar dient voor het uitschakelen van het stroomcircuit bij oververhitting of brand vanbinnen in het apparaat. De bediening van de onderdelen staat hieronder beschreven.

Overzicht

- A**
- 1 Het snoer
 - 2 Houder voor zuigpijp/-slang
 - 3 Filterreinigingsschakelaar
 - 4 Houder voor zuigslang
 - 5 Draaggreep
 - 6 Houder voor netkabel
 - 7 Kijkvenster vulpeilindicator
 - 8 Aan-/uitschakelaar
 - 9 Afsluitclips
 - 10 Deksel van reservoir
 - 11 Slangaansluiting
 - 12 Hendel voor metalen reservoir
 - 13 Metalen reservoir
 - 14 Rollen met inplugpoort
 - 15 Zuigslang
 - 16 Zuigbuis
 - 17 Voegenmondstuk
 - 18 Harmonicafilter
- B** 19 Veiligheidsschakelaar

Technische gegevens

Aszuiger	PAS 1200 E4
Toegekende s	
panning	220-240 V~, 50/60 Hz
Toegekende opname	
(aansluitvermogen)	1200 W
Kabellengte	5,0 m
Beschermingsniveau	□ II
Beschermingsklasse	IPX0
Zuigkracht	16,5 kPa (165 mbar)
Inhoud van de reservoir	
bruto	18 l
effectief	14 l
Lengte zuigslang	ca. 150 cm
Buitendiameter zuigslang	ca. 35 mm
Lengte Zuigbuis en	
voegenmondstuk	ca. 40 cm
Diameter Zuigbuis	ca. 35 mm
Gewicht (incl. alle accessoires)	ca. 3,9 kg

Veiligheidsaanwijzingen

Dit apparaat kan door kinderen vanaf 8 jaar en ouder en tevens door personen met verminderde fysieke, zintuiglijke of mentale capaciteiten of met een gebrek aan ervaring en kennis gebruikt worden wanneer ze onder toezicht staan of met het oog op het gebruik van het apparaat geïnstrueerd werden en zich van de daaruit resulterende gevaren bewust zijn. Kinderen mogen niet met het apparaat spelen. Reiniging en gebruikersonderhoud mogen niet door kinderen zonder toezicht doorgevoerd worden.

Aanwijzingen op het apparaat

Alleen voor koude as, zie gebruiksaanwijzing!
Geen roet en brandbare stoffen opzuigen. Bij het zuigen slangen en zuiger voortdurend controleren op opwarming. Na en voor het zuigen de zuiger legen en reinigen. Reinig regelmatig het filter.



Pas op!



Zorgvuldig lezen vóór gebruik. Voor raadpleging bewaren.



Apparaat niet blootstellen aan regen!



Max. 40 °C / 104 °F

Alleen voor koude as*!
Er bestaat gevaar voor brand als de temperatuur van het zuiggoed hoger is dan 40 °C (104°F)!

* „Koude as“ is as, die voldoende lang is afgekoeld en geen gloeiende kooltjes meer bevat. Dit kan worden vastgesteld door de as met een metalen hulpmiddel te doorkammen, voordat het apparaat wordt gebruikt. De koude as geeft geen waarneembare warmtestraling meer af.



Zuig geen vloeistoffen op met het apparaat!

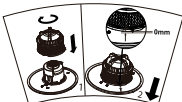

Plooiënfilter correct plaatsen

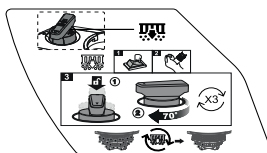

Halfautomatisch filterzelfreinigingssysteem



Schakelaar voor filterreinigingssysteem



Zuigslang Aansluiting
Metalen vat



Machines horen niet bij huishoudelijk afval thuis.



Beschermingsniveau II

Symbolen in de handleiding



Gevaarsymbolen met gegevens ter preventie van lichamelijke letsels en materiële schade.



Gebodsteken met gegevens ter preventie van beschadigingen.



Stekker in het stopcontact inpluggen



Stekker uit het stopcontact trekken



Aanwijzingsteken met informatie voor een betere omgang met het apparaat.

Algemene veiligheidsinstructies



De aanwijzingen in deze gebruikshandleiding moeten worden nageleefd, net als de toepasselijke wettelijke veiligheidsvoorschriften en voorschriften ter preventie van ongevallen.



Opgelet! Bij het gebruik van elektrisch gereedschap dienen ter bescherming tegen een elektrische schok en tegen gevaar voor verwondingen en brand volgende essentiële veiligheidsmaatregelen getroffen te worden:

Zo vermijdt u ongevallen en verwondingen door een elektrische schok:

- Let erop dat de netkabel niet door trekken over scherpe randen, inklemmen of trekken aan de kabel wordt beschadigd.
- Controleer telkens vóór gebruik de netaansluitleiding en de verlengkabel op schade en veroudering. Gebruik het apparaat niet als de kabel beschadigd of versleten is.
- Als het netsnoer van dit apparaat beschadigd wordt, moet het door de fabrikant of door zijn klantenserviceafdeling of door een gelijkwaardig gekwalificeerde persoon vervangen worden om gevaren te vermijden.
- Altijd het apparaat uitschakelen en de netstekker eruit trekken:
 - als het apparaat niet wordt gebruikt,
 - voordat u het apparaat opent,
 - bij alle onderhouds- en reinigingswerkzaamheden,
 - wanneer de aansluitingsleiding beschadigd of verward geraakt is.
- Gebruik de kabel niet om de stekker uit het stopcontact te trekken. Bescherm de kabel tegen hitte, olie en scherpe kanten.
- Let erop dat de netspanning met de gegevens op het typeplaatje overeenstemt.
- Sluit het apparaat uitsluitend op een stopcontact aan, dat tenminste met 16A beveiligd is.
- Sluit het apparaat aan op een stopcontact met een aardlekschakelaar (RCD-schakelaar) met een gemeten lekstroom van niet meer dan 30 mA.

- Stel het apparaat niet bloot aan regen. Gebruik het apparaat niet in een vochtige of natte omgeving.
- Bescherm uzelf tegen een elektrische schok. Voorkom lichaamscontact met gearde onderdelen (bijv. buizen, radiatoren, elektrische kachels, koelapparaten).
- Gebruik een verlengsnoer voor buiten. Gebruik in de open lucht alleen daarvoor goedgekeurde en dienovereenkomstig aangekeurde verlengsnoeren.
- Voorkom dat het apparaat per ongeluk wordt gestart. Controleer eerst of de schakelaar is uitgezet, voordat de stekker in het stopcontact wordt gestoken.

Zo vermijdt u ongevallen en verwondingen:

- Laat een bedrijfsklaar apparaat nooit zonder toezicht op uw arbeidsplaats achter.
- Het apparaat is niet bestemd voor gebruik op mensen en dieren.
- Mondstukken en zuigbuis mogen tijdens gebruik wegens blessurerisico niet op ooghoogte komen.
- Zuigt u geen hete, gloeiende, brandbare, explosieve of gezondheidsschadende materialen of stoffen (stofklasse L, M, H) op. Daartoe behoren onder andere hete as, benzine, oplosmiddelen, zuren of logen. Er bestaat verwondinggevaar.
- Let op! Gevaarlijke stoffen (bijv. benzine, oplosmiddelen, zuren of logen) evenals de as van ontoelaatbare brandstoffen (bijv. van ovens op stookolie of verwarmingsketels) mogen niet

opgezogen worden! Er bestaat gevaar voor lichamelijk letsel.

- Zuig in geen geval fijn brandbaar stof op, dit levert explosiegevaar op.
- Zuig in geen geval hete as of hete, gloeiende of brandbare voorwerpen (bijv. houtskool, sigaretten ...) op. Dit levert brandgevaar op.
- Zuig geen vloeistoffen, roet of stuc- of cementstof op. Hierdoor kan het apparaat beschadigd raken.
- Het op te zuigen materiaal mag niet warmer zijn dan 40°C. Het op te zuigen materiaal, dat aan de buitenzijde afgekoeld lijkt, kan van binnen nog altijd heet zijn. Heet materiaal kan door de luchtstroom weer ontvlammen. Bovendien kan het apparaat daardoor beschadigd raken. Schakel het apparaat uit als u merkt dat het warm wordt en trek de stekker uit het stopcontact. Laat het apparaat in de buitenlucht alleen onder toezicht afkoelen.

Zo vermijdt u schade aan het apparaat en eventueel daaruit voortvloeiende lichamelijke letsels:

- Houd er rekening mee, dat het apparaat correct gemonteerd moet zijn en het filter in de juiste positie zit.
- Zet het apparaat bij het opzuigen niet op een warmtegevoelige vloer neer. Gebruik uit veiligheidsoverwegingen bij het reinigen van ovens, schoorstenen of grill-apparaten altijd een vuurvaste ondergrond.

- Blus hete asdeeltjes nooit met water, want door het plotselinge temperatuurverschil kunnen er scheuren in uw schoorsteen ontstaan.
- Gebruik alleen reserveonderdelen en toebehoren, die door ons servicecenter geleverd en aanbevolen worden. Door het gebruik van andere onderdelen verliest de garantie haar geldigheid.
- Laat reparaties alleen bij een door ons geautoriseerde klantenservice uitvoeren.
- Zie de instructies voor het reinigen en onderhouden van het apparaat.
- Maak de zuiger voor en na het zuigen leeg, om het ophopen van materialen, die in de zuiger een brandrisico vormen, te voorkomen.
- Berg het apparaat altijd op een droge plaats en buiten het bereik van kinderen op.

Montage



Trek voor aanvang van alle werkzaamheden aan het apparaat eerst de stekker uit het stopcontact. Gevaar voor een elektrische schok!

Rollen monteren

Klem de drie rollen (A 14) aan de onderkant van de behuizing op de respectievelijke uitstulpingen. De uitstulpingen bevinden zich op de onderkant van de behuizing

B Vouwfilter monteren



Voor de eerste inbedrijfstelling is het metalen plooienvilter (18) al voorgemonteerd.

1. Plaats het plooienvilter (18) op het omgedraaide deksel van het filterhuis (10).
2. Schroef het plooienvilter (18) rechtsom vast.

Het plooienvilter (18) moet op het deksel (10) rusten en de schakelaar van de veiligheidsschakelaar (19) naar beneden drukken.

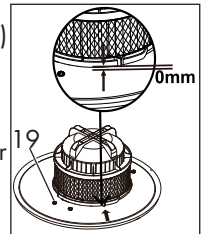

De pijl op het plooienvilter (18) moet uitgelijnd zijn op de pijl op het label van het deksel van het filterhuis (10).



Is de veiligheidsschakelaar (19) niet ingedrukt, dan laat het apparaat zich niet starten.



Als het plooienvilter (18) voorbij de pijl op het label wordt gedraaid, dan wordt het plooienvilter tegen het deksel van het filterhuis (10) vastgezogen.



3. Plaats het vatdeksel (10) op het metalen vat (13) en sluit het met de sluitclips (9).



Let er bij de plaatsing van het filterdeksel (10) op dat de aansluiting (11) grofweg op een lijn liggen, anders laat het filterdeksel zich niet goed plaatsen.

C Zuigslang monteren

Sluit vervolgens de zuigslang (15) aan. Steek daarvoor het draaibare kunststof eindstuk met het opgedrukte symbool  in de slangaansluiting (11) en schroef het rechtsom vast (bajonetsluiting).



Pak bij het monteren c.q. losdraaien van de zuigslang (15) altijd het zwarte kunststof eindstuk vast en niet de zuigslang (15). De slang (15) kan door verdraaien of verbuigen beschadigd raken.

Zuigpijp:

Steek de zuigbuis (16) op het starre eindstuk van de zuigslang (15).

Voegenmondstuk:

Steek het voegenmondstuk (17) op het starre einde van de zuigslang (15).

Zuigpijp en voegenmondstuk:

Steek het voegenmondstuk (17) op de zuigpijp (16) en deze op het starre einde van de zuigslang (15).

In-/uitschakelen



Steek de netstekker erin.



Het apparaat is voorzien van een veiligheidsschakelaar (B 19) die normaal bedrijf alleen toestaat bij correct ingebouwd plooiënfilter (B 18).

Inschakelen:

Schakelaar "Aan/uit" (zie A 8) in stand „I”

Uitschakelen:

Schakelaar "Aan/uit" (zie A 8) in stand „0”

A Instructies voor de werking



Het opzuigen van brandbare, explosieve stoffen of stoffen, die gevaarlijk voor de gezondheid zijn, is verboden. Gevaar voor verwondingen!

- Zet het apparaat op een vlakke ondergrond die bestand is tegen warmte.
- Gebruik voor het zuigen altijd de zuigbuis (16). Bij geringe vervuiling houdt u de zuigbuis (16) op een afstand van ca. 1 cm boven de as. Grotere ashoeveelheden verwijdert u door de zuigbuis (16) direct in de as te steken.
- Zuig uitsluitend afgekoelde as met een temperatuur lager dan 40°C op.
- Controleer bij het zuigen regelmatig of het metalen reservoir (13) en de zuigslang (15) niet heet worden.
- Schakel het apparaat uit als u merkt dat het warm wordt en trek te stekker uit het stopcontact. Laat het apparaat in de buitenlucht alleen onder toezicht afkoelen.
- Tijdens werkpauze kunt u de zuigpijp (16) in de houder (2) op het reservoirdeksel (10) of in een inplugpoort van een van de rollen (14) steken.
- Maak bij het transport van het apparaat altijd gebruik van de draaggreep (5).
- Het metalen reservoir (13) mag maximaal tot de helft worden gevuld, zodat het harmonicafilter (18) altijd vrij blijft.
- Leeg het reservoir in de buitenlucht, om verontreinigingen te voorkomen (zie „Reiniging/onderhoud”).
- Reinig de harmonicafilter (18) (zie „Reiniging/onderhoud”):
 - wanneer het zuigvermogen afneemt,
 - wanneer het kijkvenster van de verstopningsindicator (7) op het deksel van de bak rood wordt.

A Filterreinigungs- schakelaar



Plug de netstekker van het apparaat in en schakel het apparaat in

Bij afnemende zuigprestaties kunt u door bediening van de filterreinigungs-schakelaar (3) een verbetering van de zuigprestaties bewerkstelligen

1. Schakel het apparaat in.
2. Sluit handmatig de aanzuigopening van de zuigpijp/-slang (16/15).
3. Druk de schakelaar (3) voor het ontgrendelen omlaag. Houd de schakelaar ingedrukt en draai hem ondertussen 70° rechtsom totdat hij hoorbaar vastklikt.
4. Laat nu de schakelaar los. Herhaal het proces driemaal.



Reiniging/onderhoud



De netstekker eruit trekken.
Gevaar door elektrische schok.



Spuit het containerdeksel (A 10) niet schoon met water. Gebruik voor de reiniging van het apparaat geen bijtende schoonmaak- of oplosmiddelen. Dat kan het apparaat beschadigen.

A Algemene reinigungs- werkzaamheden

Reinig het apparaat na ieder gebruik:

- Voer een reinigungsbeurt altijd in de buitenlucht uit, om verontreiniging te voorkomen.

- Neem het deksel van het reservoir (10) en leeg het metalen reservoir (13). Reinig daarna het metalen reservoir (13) met water en laat het goed drogen.
- Na de verwijdering van de zuigslang (15) verwijdert u stof- en roetdeeltjes van de aansluitingen. Dit garandeert het vlotte hergebruik van de zuigslang (15).
- Reinig het plooienfilter (18) (zie "Plooienfilter reinigen").

B Plooienfilter reinigen



Vervang het harmonicafilter (18) als het versleten, beschadigd of extreem vervuild is. (zie „Reserveonderdelen/Accessoires“).

1. Neem het deksel van het reservoir (10).
2. Draai het harmonicafilter (18) linksom en verwijder hem.
3. Klop het harmonicafilter (18) uit en reinig dit met een borsteltje of handveger.
Reinig de harmonicafilter (18) niet in water.
4. Plaats het plooienfilter (18) op het omgedraaide filterdeksel (10).
5. Schroef het plooienfilter (18) rechtsom vast.

Het plooienfilter (18) moet op het deksel (10) rusten en de veiligheidsschakelaar (19) naar onderen drukken..

De pijl op het plooienfilter (18) moet uitgelijnd zijn op de pijl op het label van het deksel van het filterhuis (10).

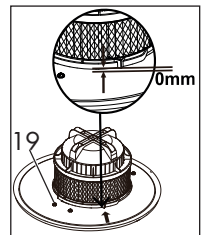

D Opslag

- Als u het apparaat wilt opbergen, wik- kelt u het elektrische snoer (1) rond de houder (6) op het deksel van het reser- voir (10).
- Berg het apparaat altijd op een droge plaats en buiten het bereik van kinde- ren op.

Op de aszuigmachine compact op te ber- gen, kunt u bijvoorbeeld:

- het andere uiteinde van de slang in de houder (2) steken;
- de zuigpijp (16) en het voegenmond- stuk (17) op een van de drie rollen met inplugpoort (14) steken.

Wegdoen van het apparaat/ milieubescherming

Breng het apparaat, de toebehoren en de verpakking naar een geschikt recyclagepunt.



Apparaten horen niet in het huisvuil.

Geef t u het apparaat bij een recycling- plaats af. De gebruikte kunststof- en me- talen onderdelen worden op materiaal gesorteerd en kunnen worden hergebruikt. Voor vragen hieromtrent kunt u terecht bij ons servicecenter.

De afvalverwijdering van uw defecte inge- zonden apparaten voeren wij gratis door.

Reserveonderdelen/Accessoires

Reserveonderdelen en accessoires verkrijgt u op www.grizzly-service.eu

Indien u geen Internet hebt, neem dan telefonisch contact op met het Service-Center (zie „Service-Center“ pagina 39). Hou de onderstaande bestelnummers klaar.

Pos. Gebruiks- aanwijzing	Pos. Explosie- tekening	Benaming	Bestel- nummers
A 15	19	Zuigslang	91102908
A 16+17	10+11	Zuigbuis+Voegenmondstuk	91102909
A 18	13	Harmonicafilter	91102910
A 13	18	Metalen reservoir	91102911

A Opsporing van fouten

Probleem	Mogelijke oorzaak	Oplossing van de fout
Apparaat start niet	Netspanning ontbreekt	Stopcontact, kabel, leiding, stekker en zekering nakijken, eventueel herstelling door vakkundig elektrotechnicus
	Het apparaat is niet ingeschakeld	Het apparaat inschakelen (zie „In-/uitschakelen“)
	Veiligheidsstop vanwege een ontbrekend of verkeerd geplaatst plooiënfilter (18)	Het harmonicafilter correct aanbrengen (zie „Reiniging/onderhoud“)
	Schakelaar „Aan/uit“ (8) defect	Herstelling door klantenserviceafdeling
	Motor defect	
Gering of ontbrekend aanzuigvermogen	Zuigslang (15) of zuigbuis (16) verstopt	Verstoppingen en blokkeringen verhelpen
	Het metalen reservoir (13) is niet afgesloten	Het metalen reservoir sluiten
	Het metalen reservoir (13) is vol	Het metalen reservoir legen (zie „Reiniging/onderhoud“)
	Het harmonicafilter (18) is verstopt	Het harmonicafilter reinigen of vervangen (zie „Reiniging/onderhoud“)

Garantie

Geachte cliënte, geachte klant,
U krijgt op dit apparaat 3 jaar garantie, te rekenen vanaf de datum van aankoop. Ingeval van gebreken aan dit product heeft u tegenover de verkoper van het product wettelijke rechten. Deze wettelijke rechten worden door onze hierna beschreven garantie niet beperkt.

Garantievoorwaarden

De garantietermijn begint met de datum van aankoop. Gelieve de originele kassabon goed te bewaren. Dit document wordt als bewijs van de aankoop benodigd. Indien er zich binnen drie jaar, te rekenen vanaf de datum van aankoop van dit product, een materiaal- of fabricagefout voordeet, wordt het product door ons – naar onze keuze – voor u gratis gerepareerd of vervangen. Deze garantievergoeding stelt voorop dat binnen de termijn van drie jaar het defecte apparaat en het bewijs van aankoop (kassabon) voorgelegd en dat schriftelijk kort beschreven wordt, waarin het gebrek bestaat en wanneer het zich voorgedaan heeft.

Als het defect door onze garantie gedekt is, krijgt u het gerepareerde of een nieuw product terug. Met herstelling of uitwisseling van het product begint er geen nieuwe garantieperiode.

Garantieperiode en wettelijke kwaliteitsgarantie

De garantieperiode wordt door de garantievergoeding niet verlengd. Dit geldt ook voor vervangen en gerepareerde onderdelen. Eventueel al bij de aankoop bestaande beschadigingen en gebreken moeten onmiddellijk na het uitpakken gemeld worden. Na het verstrijken van de garantieperiode tot stand komende repara-

ties worden tegen verplichte betaling van de kosten uitgevoerd.

Omvang van de garantie

Het apparaat werd volgens strikte kwaliteitsrichtlijnen zorgvuldig geproduceerd en vóór aflevering nauwgezet getest.

De garantievergoeding geldt voor materiaal- of fabricagefouten. Deze garantie is niet van toepassing op productonderdelen, die aan een normale slijtage blootgesteld zijn en daarom als aan slijtage onderhevige onderdelen beschouwd kunnen worden (b.v. filters) of op beschadigingen aan breekbare onderdelen (b.v. schakelaars). Deze garantie valt weg wanneer het product beschadigd, niet oordeelkundig gebruikt of niet onderhouden werd. Voor een vakkundig gebruik van het product dienen alle in de gebruiksaanwijzing vermelde aanwijzingen nauwgezet in acht genomen te worden. Gebruiksdoeleinden en handelingen, die in de gebruiksaanwijzing afgeraden worden of waarvoor gewaarschuwd wordt, dienen onvoorwaardelijk vermeden te worden.

Het product is uitsluitend voor het privé- en niet voor het commerciële gebruik bestemd. Bij een verkeerde of onoordeelkundige behandeling, toepassing van geweld en bij ingrepen, die niet door het door ons geautoriseerde servicefiliaal doorgevoerd werden, valt de garantie weg.

Afhandeling ingeval van garantie

Gelieve aan de volgende aanwijzingen gevolg te geven om een snelle behandeling van uw verzoek te garanderen:

- Gelieve voor alle aanvragen de kassabon en het identificatienummer (IAN 345813_2001) als bewijs van de aankoop klaar te houden.

- Gelieve het artikelnummer uit het typeplaatje.
- Indien er zich functiefouten of andere gebreken voordien, contacteert u in eerste instantie de hierna vernoemde serviceafdeling **telefonisch** of per **e-mail**. U krijgt dan bijkomende informatie over de afhandeling van uw klacht.
- Een als defect geregistreerd product kunt u, na overleg met onze klantenservice, mits toevoeging van het bewijs van aankoop (kassabon) en de vermelding, waarin het gebrek bestaat en wanneer het zich voorgedaan heeft, voor u franco naar het u medegedeelde serviceadres zenden. Om problemen bij de acceptatie en extra kosten te vermijden, maakt u onvoorwaardelijk uitsluitend gebruik van het adres, dat u medegedeeld wordt. Zorg ervoor dat de verzending niet ongefrankeerd, als volumegoed, per expresse of via een andere speciale verzendingswijze plaatsvindt. Gelieve het apparaat met inbegrip van alle bij de aankoop bijgeleverde accessoires in te zenden en voor een voldoende veilige transportverpakking te zorgen.

Reparatieservice

U kunt reparaties, **die niet onder de garantie vallen**, tegen berekening door ons servicefiliaal laten doorvoeren. Zij maakt graag voor u een kostenraming op. Wij kunnen uitsluitend apparaten behandelen, die voldoende verpakt en gefrankeerd ingezonden werden.

Opgelet: Gelieve uw apparaat gereinigd en met een aanwijzing op het defect naar ons servicefiliaal te zenden.

Ongefrankeerd – als volumegoed, per expresse of via een andere speciale verzendingswijze – ingezonden apparaten worden niet geaccepteerd.

De afvalverwerking van uw defecte ingezonden apparaten voeren wij gratis door.

Service-Center



Service Nederland

Tel.: 0900 0400223

(0,10 EUR/Min.)

E-Mail: grizzly@lidl.nl

IAN 345813_2001



Service België

Tel.: 070 270 171

(0,15 EUR/Min.)

E-Mail: grizzly@lidl.be

IAN 345813_2001

Importeur

Gelieve in acht te nemen dat het volgende adres geen serviceadres is. Contacteer in eerste instantie het hoger vermelde servicecenter.

Grizzly Tools GmbH & Co. KG

Stockstädter Straße 20

D-63762 Großostheim

www.grizzly-service.eu

Inhalt

Einleitung	40
Bestimmungsgemäße	
Verwendung	40
Allgemeine Beschreibung	41
Lieferumfang.....	41
Funktionsbeschreibung	41
Übersicht	41
Technische Daten	41
Sicherheitshinweise	42
Symbole auf dem Gerät.....	42
Bildzeichen in der Anleitung.....	43
Allgemeine Sicherheitshinweise	43
Montage	45
Rollen montieren	45
Faltenfilter montieren	45
Saugschlauch montieren	46
Ein-/Ausschalten	46
Arbeitshinweise	46
Filter-Reinigungs-Schalter	47
Reinigung/Wartung	47
Allgemeine Reinigungsarbeiten	47
Faltenfilter reinigen.....	48
Aufbewahrung.....	48
Entsorgung/Umweltschutz	48
Fehlersuche	49
Ersatzteile/Zubehör	49
Garantie	50
Reparatur-Service	51
Service-Center	51
Importeur	51
Original-	
EG-Konformitätserklärung	55
Explosionszeichnung	57

Einleitung

Herzlichen Glückwunsch zum Kauf Ihres neuen Gerätes. Sie haben sich damit für ein hochwertiges Gerät entschieden. Dieses Gerät wurde während der Produktion auf Qualität geprüft und einer Endkontrolle unterzogen. Die Funktionsfähigkeit Ihres Gerätes ist somit sichergestellt.



Die Betriebsanleitung ist Bestandteil dieses Gerätes. Sie enthält wichtige Hinweise für Sicherheit, Gebrauch und Entsorgung. Machen Sie sich vor der Benutzung des Gerätes mit allen Bedien- und Sicherheitshinweisen vertraut. Benutzen Sie das Gerät nur wie beschrieben und für die angegebenen Einsatzbereiche. Bewahren Sie die Anleitung gut auf und händigen Sie alle Unterlagen bei Weitergabe des Gerätes an Dritte mit aus.

Bestimmungsgemäße Verwendung

Der motorbetriebene Aschesauger ist ein Haushaltsgerät und zum Saugen von kalter Asche und kaltem Sauggut aus Kaminen, Holzkohleöfen, Aschenbechern oder Grillgeräten bestimmt.

Das Gerät ist nicht geeignet zum Aufsaugen von Flüssigkeiten, Ruß und Putz- oder Zementstaub sowie zum Aussaugen von Heizkesseln und Ölfeueröfen.

Das Aufsaugen von glühender Asche sowie brennbaren, explosiven oder gesundheitsgefährdenden Stoffen und Stäuben (Staubklasse L, M, H) ist verboten.

Dieses Gerät ist nicht zur gewerblichen Nutzung geeignet. Bei gewerblichem Einsatz erlischt die Garantie.

Der Hersteller haftet nicht für Schäden, die durch bestimmungswidrigen Gebrauch oder falsche Bedienung verursacht wurden.

Allgemeine Beschreibung



Die Abbildungen finden Sie auf der Ausklappseite.

Lieferumfang

Packen Sie das Gerät aus und kontrollieren Sie, ob es vollständig ist. Entsorgen Sie das Verpackungsmaterial ordnungsgemäß.

- Behälterdeckel
- Metallbehälter
- Saugschlauch
- Saugrohr
- Fugendüse
- Faltenfilter
- Betriebsanleitung

Funktionsbeschreibung

Der Aschesauger ist mit einem stabilen Metallbehälter mit Deckel und Rollen ausgestattet. Die Sauggarnitur besteht aus einem flexiblen Saugschlauch, einem Alu-Saugrohr und einem Aufsatz zur Fugenreinigung.

Ein Sicherheitsschalter verhindert, dass das Gerät ohne Filter betrieben werden kann.

Ein Thermo-Schalter dient der Abschaltung des Stromkreises bei Überhitzung oder Brand im Innern des Gerätes.

Die Funktion der Bedienteile entnehmen Sie bitte den nachfolgenden Beschreibungen.

Übersicht

- A**
- 1 Netzanschlussleitung
 - 2 Halterung für Saugrohr/Saugschlauch
 - 3 Filter-Reinigungs-Schalter
 - 4 Halterung für Saugschlauch
 - 5 Tragegriff
 - 6 Halterung für Netzkabel
 - 7 Sichtfenster Füllstandsanzeige
 - 8 Ein-/ Ausschalter
 - 9 Verschlussclips
 - 10 Behälterdeckel
 - 11 Schlauchanschluss
 - 12 Henkel für Metallbehälter
 - 13 Metallbehälter
 - 14 Rollen mit Ansteckport
 - 15 Saugschlauch
 - 16 Saugrohr
 - 17 Fugendüse
 - 18 Faltenfilter

- B** 19 Sicherheitsschalter

Technische Daten

Aschesauger PAS 1 200 E4

Bemessungs- spannung	220-240 V~; 50/60 Hz
Bemessungsaufnahme (Anschlussleistung).....	1 200 W
Länge der Netzanschlussleitung	5,0 m
Schutzklasse	□ II
Schutzart.....	IPX0
Saugleistung.....	16,5 kPA (165 mbar)
Fassungsvermögen Metallbehälter	
brutto	18 l
effektiv.....	14 l
Länge Saugschlauch.....	ca. 150 cm
Außendurchmesser	
Saugschlauch	ca. 35 mm
Länge Saugrohr + Fugendüse ...	ca. 40 cm
Durchmesser Saugrohr.....	ca. 35 mm
Gewicht (inkl. aller Zubehörteile).....	ca. 3,9 kg

Sicherheitshinweise

Dieses Gerät kann von Kindern ab 8 Jahren und darüber sowie von Personen mit verringerten physischen, sensorischen oder mentalen Fähigkeiten oder Mangel an Erfahrung und Wissen benutzt werden, wenn sie beaufsichtigt oder bezüglich des sicheren Gebrauchs des Gerätes unterwiesen wurden und die daraus resultierenden Gefahren verstehen. Kinder dürfen nicht mit dem Gerät spielen. Reinigung und Benutzer-Wartung dürfen nicht von Kindern ohne Beaufsichtigung durchgeführt werden.

Symbole auf dem Gerät

Nur für kalte Asche, siehe Bedienungsanleitung!
Kein Ruß und brennbare Stoffe einsaugen. Beim Saugen ständig Schläuche und Sauger auf Erwärmung überprüfen.
Nach und vor dem Saugen den Sauger entleeren und reinigen. Bitte regelmäßig den Filter reinigen.



Achtung!



Vor Gebrauch sorgfältig lesen. Aufbewahren zum Nachschlagen.



Gerät nicht dem Regen aussetzen



Max. 40°C / 104°F

Nur für kalte Asche*!
Es besteht Brandgefahr, wenn das Sauggut eine Temperatur von 40°C (104°F) überschreitet!

* „Kalte Asche“ ist Asche, die ausreichend lange erkaltet ist und keine Glutnester mehr enthält. Dies kann festgestellt werden, indem die Asche mit einem metallenen Hilfsmittel durchkämmt wird, bevor das Gerät zum Einsatz kommt. Von der kalten Asche geht keine wahrnehmbare Wärmestrahlung mehr aus.



Keine Flüssigkeiten mit dem Gerät aufsaugen!

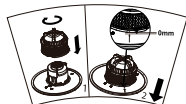

Faltenfilter richtig einsetzen

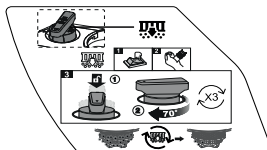

Halbautomatisches Filter-Selbst-Reinigungssystem



Schalter für Filter-Reinigungssystem.



Saugschlauch Anschluss Metallbehälter



Elektrogeräte gehören nicht in den Hausmüll.



Schutzklasse II

Bildzeichen in der Anleitung



Gefahrenzeichen mit Angaben zur Verhütung von Personen- oder Sachschäden.



Gebotszeichen mit Angaben zur Verhütung von Schäden.



Netzstecker einstecken



Netzstecker ziehen



Hinweiszeichen mit Informationen zum besseren Umgang mit dem Gerät.

Allgemeine Sicherheitshinweise



Die Hinweise in dieser Betriebsanleitung müssen befolgt werden. Außerdem sind die Sicherheits- und Unfallverhütungsvorschriften des Gesetzgebers zu beachten.



Vorsicht: Beim Gebrauch des Gerätes sind zum Schutz gegen Verletzungs- und Brandgefahr folgende grundsätzliche Sicherheitsmaßnahmen zu beachten:

So vermeiden Sie Unfälle und Verletzungen durch elektrischen Schlag:

- Achten Sie darauf, dass die Netzanschlussleitung nicht durch Ziehen über scharfe Kanten, Ein-

klemmen oder Ziehen am Kabel beschädigt wird.

- Überprüfen Sie vor jeder Benutzung die Netzanschlussleitung und das Verlängerungskabel auf Schäden und Alterung. Benutzen Sie das Gerät nicht, wenn das Kabel beschädigt oder abgenutzt ist.
- Wenn die Anschlussleitung dieses Gerätes beschädigt wird, muss sie durch den Hersteller oder seinen Kundendienst oder eine ähnliche qualifizierte Person ersetzt werden, um Gefährdungen zu vermeiden.
- Schalten Sie das Gerät aus und ziehen Sie den Netzstecker:
 - wenn das Gerät nicht verwendet wird,
 - bevor das Gerät geöffnet wird,
 - bei allen Wartungs- und Reinigungsarbeiten,
 - wenn die Netzanschlussleitung beschädigt oder verwickelt ist.
- Benutzen Sie die Netzanschlussleitung nicht, um den Stecker aus der Steckdose zu ziehen. Schützen Sie das Kabel vor Hitze, Öl und scharfen Kanten.
- Achten Sie darauf, dass die Netzspannung mit den Angaben des Typenschildes übereinstimmt.
- Schließen Sie das Gerät nur an eine Steckdose an, die mit mindestens 16 A abgesichert ist.
- Schließen Sie das Gerät an eine Steckdose mit Fehlerstrom-Schutteinrichtung (RCD) mit einem Bemessungsfehlerstrom von nicht mehr als 30 mA an.
- Setzen Sie das Gerät nicht dem Regen aus. Benutzen Sie das

Gerät nicht in feuchter oder nasser Umgebung.

- Schützen Sie sich vor elektrischem Schlag. Vermeiden Sie Körperberührung mit geerdeten Teilen (z. B. Rohren, Radiatoren, Elektroherden, Kühlgeräten).
- Benutzen Sie Verlängerungskabel für den Außenbereich. Verwenden Sie im Freien nur dafür zugelassene und entsprechend gekennzeichnete Verlängerungskabel.
- Vermeiden Sie unbeabsichtigten Anlauf. Vergewissern Sie sich, dass der Schalter beim Einstecken des Steckers in die Steckdose ausgeschaltet ist.

So vermeiden Sie Unfälle und Verletzungen:

- Hinterlassen Sie ein betriebsbereites Gerät nie unbeaufsichtigt am Arbeitsplatz.
- Menschen und Tiere dürfen mit dem Gerät nicht abgesaugt werden.
- Düsen und Saugrohr dürfen beim Arbeiten nicht in Kopfhöhe kommen. Es besteht Verletzungsgefahr.
- Saugen Sie keine heißen, glühenden, brennbaren, explosiven oder gesundheitsgefährdenden Stoffe oder Stäube (Staubklasse L, M, H) auf. Dazu zählen unter anderem heiße Asche, Benzin, Lösungsmittel, Säuren oder Laugen. Es besteht Brand- und Verletzungsgefahr.
- Achtung! Gefahrenstoffe (z. B. Benzin, Lösungsmittel, Säuren oder Laugen) sowie Asche von unzulässigen Brennstoffen (z. B. aus Ölf Feuerungsöfen oder Heizkesseln) dürfen nicht eingesaugt werden! Es

besteht die Gefahr von Personenschäden.

- Saugen Sie keine feinen brennbaren Stäube ein, es besteht Explosionsgefahr.
- Saugen Sie keine heiße Asche und heiße, glühende oder brennende Gegenstände (z. B. Holzkohle, Zigaretten ...) auf. Es besteht Brandgefahr.
- Saugen Sie keine Flüssigkeiten, Ruß oder Putz- und Zementstaub auf. Sie könnten das Gerät beschädigen.
- Das Sauggut darf eine Temperatur von 40 °C nicht überschreiten. Sauggut, welches von außen abgekühlt aussieht, kann innen immer noch heiß sein. Heißes Sauggut kann sich im Luftstrom wieder entzünden. Außerdem kann das Gerät beschädigt werden. Schalten Sie bei einer Erwärmung das Gerät aus und ziehen Sie den Netzstecker. Lassen Sie das Gerät im Freien unter Aufsicht abkühlen.

So vermeiden Sie Geräteschäden und eventuell daraus resultierende Personenschäden:

- Achten Sie darauf, dass das Gerät korrekt zusammengesetzt ist und der Filter in der richtigen Position ist.
- Stellen Sie das Gerät beim Einsaugen nicht auf wärmeempfindliche Fußböden ab. Benutzen Sie aus Sicherheitsgründen beim Reinigen von Öfen, Kaminen oder Grillgeräten eine feuerfeste Unterlage.
- Löschen Sie heiße Aschepartikel nicht mit Wasser, da durch die

plötzlichen Temperaturunterschiede Risse in Ihrem Kamin entstehen können.

- Benutzen Sie nur Ersatz- und Zubehörteile, die von unserem Service-Center geliefert und empfohlen werden. Der Einsatz von Fremdteilen führt zum sofortigen Verlust des Garantieanspruches.
- Lassen Sie Reparaturen nur durch von uns ermächtigte Kundendienststellen ausführen.
- Beachten Sie die Hinweise zur Reinigung und Wartung des Gerätes.
- Entleeren und reinigen Sie nach und vor dem Saugen den Sauger, um die Ansammlung von Materialien, die eine Brandlast darstellen, im Sauger zu vermeiden.
- Bewahren Sie das Gerät an einem trockenen Ort und außerhalb der Reichweite von Kindern auf.

Montage



Ziehen Sie vor allen Arbeiten an dem Gerät den Netzstecker. Gefahr durch elektrischen Schlag!

Rollen montieren

Klippen Sie die drei Rollen (A 14) an die Unterkante des Gehäuses an die jeweiligen Wölbungen. Die Wölbungen befinden sich auf der Unterseite des Gehäuses.

B Faltenfilter montieren



Vor der ersten Inbetriebnahme ist der Faltenfilter (18) bereits vormontiert.

1. Setzen Sie den Faltenfilter (18) auf den umgedrehten Behälterdeckel (10).
2. Schrauben Sie den Faltenfilter (18) im Uhrzeigersinn fest.

Der Faltenfilter (18) muss am Behälterdeckel (10) aufliegen und den Schalter des Sicherheitsschalters (19) nach unten drücken.

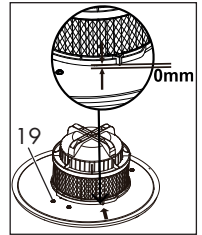

Der Pfeil am Faltenfilter (18) muss auf derselben Höhe liegen, wie der Pfeil auf dem Label des Behälterdeckels (10).



Ist der Sicherheitsschalter (19) nicht gedrückt, lässt sich das Gerät nicht starten.



Ist der Faltenfilter (18) weiter gedreht, wie die Pfeilmarkierung auf dem Label vorgibt, kann sich der Faltenfilter am Behälterdeckel (10) festsaugen.





3. Setzen Sie den Behälterdeckel (10) auf den Metallbehälter (13) auf und verschließen Sie ihn mit den Verschlussclips (9).



Beim Aufsetzen des Behälterdeckels (10) müssen Sie darauf achten, dass sich Ein-/Ausschalter (8) und Schlauchanschluss (11) grob in einer Flucht befinden, sonst lässt sich der Behälterdeckel nicht richtig aufsetzen.

C Saugschlauch montieren

1. Schließen Sie den Saugschlauch (15) an. Dazu stecken Sie das drehbare Kunststoff-Endstück mit dem aufgedruckten Symbol  in den Schlauchanschluss (11) und schrauben es im Uhrzeigersinn fest (Bajonett-Verschluss).

 Umfassen Sie beim Montieren bzw. Lösen des Saugschlauches (15) das schwarze Kunststoff-Endstück und nicht den Saugschlauch (15). Der Schlauch könnte durch Verdrehen oder Verbiegen beschädigt werden.

Saugrohr:

Stecken Sie das Saugrohr (16) auf das starre Endstück des Saugschlauches (15).

Fugendüse:

Stecken Sie die Fugendüse (17) auf das starre Endstück des Saugschlauches (15).

Saugrohr und Fugendüse:

Stecken Sie die Fugendüse (17) auf das Saugrohr (16) und dieses auf das starre Endstück des Saugschlauches (15).

Ein-/Ausschalten



Stecken Sie den Netzstecker des Gerätes ein.



Das Gerät ist mit einem Sicherheitschalter (B 19) ausgestattet, der den Betrieb nur mit korrekt eingebautem Faltenfilter (B 18) zulässt.

Einschalten:

Ein-/Ausschalter (A 8) in Stellung „I“

Ausschalten:

Ein-/Ausschalter (A 8) in Stellung „0“



Arbeitshinweise



Das Aufsaugen von glühender Asche sowie brennbaren, explosiven oder gesundheitsgefährdenden Stoffen ist verboten. Es besteht Verletzungsgefahr!

- Stellen Sie das Gerät auf eine ebene wärmeunempfindliche Fläche.
- Verwenden Sie zum Saugen stets das Saugrohr (16). Bei geringer Verschmutzung halten Sie das Saugrohr (16) in einem Abstand von ca. 1 cm über die Asche. Große Aschemengen entfernen Sie, indem Sie das Saugrohr (16) direkt eintauchen.
- Saugen Sie ausschließlich abgekühlte Asche von weniger als 40 °C.
- Prüfen Sie beim Saugen ständig Metallbehälter (13) und Saugschlauch (15) auf Erwärmung.
- Schalten Sie bei einer Erwärmung das Gerät aus und ziehen Sie den Netzstecker. Lassen Sie das Gerät im Freien unter Aufsicht abkühlen.

- In Arbeitspausen können Sie das Saugrohr (16) in die Halterung (2) am Behälterdeckel (10) oder in einen Aufsteckport an einer der Rollen (14) stecken.
- Verwenden Sie zum Transport des Gerätes stets den Tragegriff (5).
- Füllen Sie den Metallbehälter (13) maximal bis zur Hälfte, damit der Faltenfilter (18) stets frei bleibt.
- Entleeren Sie den Behälter im Freien, um Verschmutzungen zu vermeiden (siehe „Reinigung/Wartung“).
- Reinigen Sie den Faltenfilter (18) (siehe „Reinigung/Wartung“):
 - bei nachlassender Saugleistung,
 - wenn das Sichtfenster der Füllstandsanzeige (7) auf dem Behälterdeckel rot wird.

A Filter-Reinigungs-Schalter

 Stecken Sie den Netzstecker des Gerätes ein und schalten Sie das Gerät ein.

Bei nachlassender Saugleistung können Sie durch Betätigen des Filter-Reinigungs-Schalters (3) eine Verbesserung der Saugleistung erzielen.

1. Schalten Sie das Gerät ein.
2. Verschließen Sie die Ansaugöffnung des Saugrohres/Saugschlauches (16/15) mit der Hand.
3. Drücken Sie den Schalter (3) zum Entriegeln nach unten. Halten Sie den Schalter gedrückt und drehen Sie ihn um 70° im Uhrzeigersinn bis ein Klacken zu hören ist. 
4. Jetzt lassen Sie den Schalter los. Wiederholen Sie den Vorgang dreimal.

Reinigung/Wartung



Vor allen Arbeiten an dem Gerät den Netzstecker ziehen.
Gefahr durch elektrischen Schlag!



Spritzen Sie den Behälterdeckel (**A** 10) nicht mit Wasser ab. Verwenden Sie zur Reinigung des Geräts keine scharfen Reinigungs- bzw. Lösungsmittel. Das Gerät könnte beschädigt werden.

A Allgemeine Reinigungsarbeiten

Reinigen Sie das Gerät nach jeder Benutzung:

- Führen Sie die Reinigung im Freien aus, um Verschmutzungen zu vermeiden.
- Nehmen Sie den Behälterdeckel (10) ab und leeren Sie den Metallbehälter (13). Reinigen Sie den Metallbehälter (13) mit Wasser und lassen Sie ihn trocknen.
- Nach dem Entfernen des Saugschlauches (15) reinigen Sie die Anschlüsse von Staub- und Rußpartikeln. Dies gewährleistet das leichtgängige Wiedereinsetzen des Saugschlauches (15).
- Reinigen Sie den Faltenfilter (18) (siehe „Faltenfilter reinigen“).

B Faltenfilter reinigen

i Ersetzen Sie den Faltenfilter (A 18), wenn er verschlissen, beschädigt oder stark verschmutzt ist (siehe „Ersatzteile/Zubehör“).

1. Nehmen Sie den Behälterdeckel (10) ab.
2. Drehen Sie den Faltenfilter (18) gegen den Uhrzeigersinn und nehmen Sie ihn ab.
3. Klopfen Sie den Faltenfilter (18) aus und reinigen Sie ihn mit einem Pinsel oder Handfeger.

Reinigen Sie den Faltenfilter nicht in Wasser.

4. Setzen Sie den Faltenfilter (18) auf den umgedrehten Behälterdeckel (10).
5. Schrauben Sie den Faltenfilter (18) im Uhrzeigersinn fest. Der Faltenfilter (18) muss am Behälterdeckel (10) aufliegen und den Schalter des Sicherheitsschalters (19) nach unten drücken.

Der Pfeil am Faltenfilter (18) muss auf derselben Höhe liegen, wie der Pfeil auf dem Label des Behälterdeckels (10).

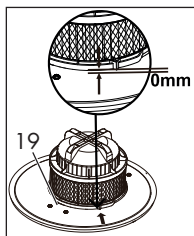

D Aufbewahrung

- Zur Aufbewahrung wickeln Sie die Netzanschlussleitung (1) um die Halterung (6) auf dem Behälterdeckel (10).
- Bewahren Sie das Gerät an einem trockenen Ort und außerhalb der Reichweite von Kindern auf.

Zur platzsparenden Lagerung des Aschesaugers können Sie zum Beispiel:

- das andere Ende des Schlauches auf Halterung (2) aufstecken;
- das Saugrohr (16) und die Fugendüse (17) auf eine der drei Rollen mit Ansteckport (14) aufstecken.

Entsorgung/ Umweltschutz

Führen Sie Gerät, Zubehör und Verpackung einer umweltgerechten Wiederverwertung zu.



Elektrogeräte gehören nicht in den Hausmüll.

Geben Sie das Gerät an einer Verwertungsstelle ab. Die verwendeten Kunststoff- und Metallteile können sortenrein getrennt werden und so einer Wiederverwertung zugeführt werden. Fragen Sie hierzu unser Service-Center.

Die Entsorgung Ihrer defekten, eingesendeten Geräte führen wir kostenlos durch.

A Fehlersuche

Problem	Mögliche Ursache	Fehlerbehebung
Gerät startet nicht	Netzspannung fehlt	Steckdose, Kabel, Leitung, Stecker und Sicherung prüfen, ggf. Reparatur durch Elektrofachmann
	Gerät ist nicht eingeschaltet	Gerät einschalten (siehe „Ein-/ Ausschalten“)
	Sicherheitsstopp wegen fehlendem oder falsch eingesetztem Faltenfilter (18)	Faltenfilter korrekt einsetzen (siehe „Reinigung/Wartung“)
	Ein-/Ausschalter (8) defekt	Reparatur durch Kundendienst
	Motor defekt	
Reduzierte oder fehlende Saugleistung	Saugschlauch (15) oder Saugrohr (16) verstopft	Verstopfungen und Blockierungen beseitigen
	Metallbehälter (13) ist nicht verschlossen	Metallbehälter schließen
	Metallbehälter (13) zu hoch befüllt	Metallbehälter entleeren (siehe „Reinigung/Wartung“)
	Faltenfilter (18) ist zugesetzt	Faltenfilter reinigen oder ersetzen (siehe „Reinigung/Wartung“)

Ersatzteile/Zubehör

Ersatzteile und Zubehör erhalten Sie unter www.grizzly-service.eu

Sollten Sie kein Internet haben, so wenden Sie sich bitte telefonisch an das Service-Center (siehe „Service-Center“ Seite 51). Halten Sie die unten genannten Bestellnummern bereit.

Position Betriebsanleitung	Position Explosionszeichnug	Bezeichnung	Bestell-Nr.
A 15	19	Saugschlauch	91102908
A 16+17	10+11	Saugrohr + Fugendüse	91102909
A 18	13	Faltenfilter	91102910
A 13	18	Metallbehälter	91102911

Garantie

Sehr geehrte Kundin, sehr geehrter Kunde, Sie erhalten auf dieses Gerät 3 Jahre Garantie ab Kaufdatum.

Im Falle von Mängeln dieses Produkts stehen Ihnen gegen den Verkäufer des Produkts gesetzliche Rechte zu. Diese gesetzlichen Rechte werden durch unsere im Folgenden dargestellte Garantie nicht eingeschränkt.

Garantiebedingungen

Die Garantiefrist beginnt mit dem Kaufdatum. Bitte bewahren Sie den Original-Kassenbon gut auf. Diese Unterlage wird als Nachweis für den Kauf benötigt. Tritt innerhalb von drei Jahren ab dem Kaufdatum dieses Produkts ein Material- oder Fabrikationsfehler auf, wird das Produkt von uns – nach unserer Wahl – für Sie kostenlos repariert oder ersetzt. Diese Garantieleistung setzt voraus, dass innerhalb der Drei-Jahres-Frist das defekte Gerät und der Kaufbeleg (Kassenbon) vorgelegt und schriftlich kurz beschrieben wird, worin der Mangel besteht und wann er aufgetreten ist. Wenn der Defekt von unserer Garantie gedeckt ist, erhalten Sie das reparierte oder ein neues Produkt zurück. Mit Reparatur oder Austausch des Produkts beginnt kein neuer Garantiezeitraum.

Garantiezeit und gesetzliche Mängelansprüche

Die Garantiezeit wird durch die Gewährleistung nicht verlängert. Dies gilt auch für ersetzte und reparierte Teile. Eventuell schon beim Kauf vorhandene Schäden und Mängel müssen sofort nach dem Auspacken gemeldet werden. Nach Ablauf der Garantiezeit anfallende Reparaturen sind kostenpflichtig.

Garantieumfang

Das Gerät wurde nach strengen Qualitätsrichtlinien sorgfältig produziert und vor Anlieferung gewissenhaft geprüft.

Die Garantieleistung gilt für Material- oder Fabrikationsfehler. Diese Garantie erstreckt sich nicht auf Produktteile, die normaler Abnutzung ausgesetzt sind und daher als Verschleißteile angesehen werden können (z. B. Filter) oder für Beschädigungen an zerbrechlichen Teilen (z. B. Schalter). Diese Garantie verfällt, wenn das Produkt beschädigt, nicht sachgemäß benutzt oder nicht gewartet wurde. Für eine sachgemäße Benutzung des Produkts sind alle in der Betriebsanleitung aufgeführten Anweisungen genau einzuhalten. Verwendungszwecke und Handlungen, von denen in der Betriebsanleitung abgeraten oder vor denen gewarnt wird, sind unbedingt zu vermeiden. Das Produkt ist lediglich für den privaten und nicht für den gewerblichen Gebrauch bestimmt. Bei missbräuchlicher und unsachgemäßer Behandlung, Gewaltanwendung und bei Eingriffen, die nicht von unserer autorisierten Service-Niederlassung vorgenommen wurden, erlischt die Garantie.

Abwicklung im Garantiefall

Um eine schnelle Bearbeitung Ihres Anliegens zu gewährleisten, folgen Sie bitte den folgenden Hinweisen:

- Bitte halten Sie für alle Anfragen den Kassenbon und die Identifikationsnummer (IAN 345813_2001) als Nachweis für den Kauf bereit.
- Die Artikelnummer entnehmen Sie bitte dem Typenschild.
- Sollten Funktionsfehler oder sonstige Mängel auftreten kontaktieren Sie zunächst die nachfolgend benannte Serviceabteilung **telefonisch** oder per **E-Mail**.

Sie erhalten dann weitere Informationen über die Abwicklung Ihrer Reklamation.

- Ein als defekt erfasstes Produkt können Sie, nach Rücksprache mit unserem Kundenservice, unter Beifügung des Kaufbelegs (Kassenbons) und der Angabe, worin der Mangel besteht und wann er aufgetreten ist, für Sie portofrei an die Ihnen mitgeteilte Service-Anschrift übersenden. Um Annahmeprobleme und Zusatzkosten zu vermeiden, benutzen Sie unbedingt nur die Adresse, die Ihnen mitgeteilt wird. Stellen Sie sicher, dass der Versand nicht unfrei, per Sperrgut, Express oder sonstiger Sonderfracht erfolgt. Senden Sie das Gerät bitte inkl. aller beim Kauf mitgelieferten Zubehörteile ein und sorgen Sie für eine ausreichend sichere Transportverpackung.

Reparatur-Service

Sie können Reparaturen, **die nicht der Garantie unterliegen**, gegen Berechnung von unserer Service-Niederlassung durchführen lassen. Sie erstellt Ihnen gerne einen Kostenvoranschlag.

Wir können nur Geräte bearbeiten, die ausreichend verpackt und frankiert eingeschickt wurden.

Achtung: Bitte senden Sie Ihr Gerät gereinigt und mit Hinweis auf den Defekt an unsere Service-Niederlassung.

Unfrei - per Sperrgut, Express oder mit sonstiger Sonderfracht - eingeschickte Geräte werden nicht angenommen.

Die Entsorgung Ihrer defekten, eingesendeten Geräte führen wir kostenlos durch.

Service-Center

DE Service Deutschland
Tel.: 0800 54 35 111
E-Mail: grizzly@lidl.de
IAN 345813_2001

AT Service Österreich
Tel.: 0820 201 222
(0,15 EUR/Min.)
E-Mail: grizzly@lidl.at
IAN 345813_2001

CH Service Schweiz
Tel.: 0842 665566
(0,08 CHF/Min.,
Mobilfunk max. 0,40 CHF/Min.)
E-Mail: grizzly@lidl.ch
IAN 345813_2001

Importeur

Bitte beachten Sie, dass die folgende Anschrift keine Serviceanschrift ist. Kontaktieren Sie zunächst das oben genannte Service-Center.

Grizzly Tools GmbH & Co. KG

Stockstädter Straße 20
D-63762 Großostheim
DEUTSCHLAND
www.grizzly-service.eu



Oversættelse af den originale CE-konformitetserklæring

Hiermit beståtigen wir, dass der

**Askesuger
af serien PAS 1200 E4**

Serienummer
202004000001 - 202009093614

opfylder følgende gældende EF-direktiver i deres respektive gyldige version:

2014/30/EU • 2014/35/EU • 2011/65/EU*

For at sikre overensstemmelsen, blev følgende harmoniserede standarder samt nationale standarder og regler anvendt:

**EN 60335-1:2012/A2:2019 • EN 60335-2-2:2010/A1:2013 • PPP 52341D:2015
EN 62233:2008 • EN 55014-1:2017 • EN 55014-2:2015
EN IEC 61000-3-2:2019 • EN 61000-3-3:2013/A1:2019 • EN 62321-1:2013**

Det er udelukkende producentens ansvar at udarbejde denne overensstemmelseserklæring (20)**:



Grizzly Tools GmbH & Co. KG
Stockstädter Straße 20
D-63762 Großostheim, GERMANY
30.09.2020

Christian Frank
(Dokumentationsbefuldmægtiget)

* Erklæringens ovennævnte genstand opfylder forskrifterne i Europaparlamentets og Rådets direktiv 2011/65/EU af 8. juni 2011 til begrænsning af anvendelsen af visse farlige stoffer i elektrisk og elektronisk udstyr

** De sidste to cifre i det år, hvor CE-mærkningen blev anbragt.

(FR)

(BE)

Traduction de la déclaration de conformité CE originale

Nous certifions par la présente que l'
**Aspirateur de cendres
de construction PAS 1200 E4**

Numéro de série
202004000001 - 202009093614

est conforme aux directives UE actuellement en vigueur :

2014/30/EU • 2014/35/EU • 2011/65/EU*

En vue de garantir la conformité les normes harmonisées ainsi que les normes et décisions nationales suivantes ont été appliquées :

**EN 60335-1:2012/A2:2019 • EN 60335-2-2:2010/A1:2013 • PPP 52341D:2015
EN 62233:2008 • EN 55014-1:2017 • EN 55014-2:2015
EN IEC 61000-3-2:2019 • EN 61000-3-3:2013/A1:2019 • EN 62321-1:2013**

Le fabricant assume seul la responsabilité d'établir la présente déclaration de conformité (20)** :



Grizzly Tools GmbH & Co. KG
Stockstädter Straße 20
D-63762 Großostheim, GERMANY
30.09.2020

Christian Frank
(Chargé de documentation)

* L'objet de la déclaration décrit ci-dessus est conforme aux dispositions de la directive 2011/65/UE du Parlement Européen et du Conseil du 8 juin 2011 sur la limitation de l'utilisation de certaines substances dangereuses dans les équipements électriques et électroniques.

** Les deux derniers chiffres de l'année dans laquelle le marquage CE a été fixé.

NL

BE

Vertaling van de originele CE-conformiteitsverklaring

Hiermede bevestigen wij dat de

Aszuiger

bouwserie PAS 1200 E4

Serienummer

202004000001 - 202009093614

is overeenkomstig met de hierna volgende, van toepassing zijnde EU-richtlijnen:

2014/30/EU • 2014/35/EU • 2011/65/EU*

Om de overeenstemming te waarborgen, werden de hierna volgende, in overeenstemming gebrachte normen en nationale normen en bepalingen toegepast:

**EN 60335-1:2012/A2:2019 • EN 60335-2-2:2010/A1:2013 • PPP 52341D:2015
EN 62233:2008 • EN 55014-1:2017 • EN 55014-2:2015
EN IEC 61000-3-2:2019 • EN 61000-3-3:2013/A1:2019 • EN 62321-1:2013**

De exclusieve verantwoordelijkheid voor de uitgifte van deze conformiteitsverklaring (20)** wordt gedragen door de fabrikant:



Grizzly Tools GmbH & Co. KG
Stockstädter Straße 20
D-63762 Großostheim, GERMANY
30.09.2020

Christian Frank
(Documentatiegelastigde)

* Föremålet som beskrivs ovan överensstämmer med föreskrifterna i Europaparlamentet och rådets direktiv 2011/65/EU från 8 juni 2011 om begränsning av vissa farliga ämnen i elektrisk och elektronisk utrustning.

** De två sista siffrorna för det år som CE-märkningen gjordes.

DE

AT

CH

Original EG-Konformitätserklärung

Hiermit bestätigen wir, dass der
Aschesauger
Baureihe PAS 1200 E4

Seriennummer
202004000001 - 202009093614

folgenden einschlägigen EU-Richtlinien in ihrer jeweils gültigen Fassung entspricht:

2014/30/EU • 2014/35/EU • 2011/65/EU*

Um die Übereinstimmung zu gewährleisten, wurden folgende harmonisierte Normen sowie nationale Normen und Bestimmungen angewendet:

EN 60335-1:2012/A2:2019 • EN 60335-2-2:2010/A1:2013 • PPP 52341D:2015
EN 62233:2008 • EN 55014-1:2017 • EN 55014-2:2015
EN IEC 61000-3-2:2019 • EN 61000-3-3:2013/A1:2019 • EN 62321-1:2013

Die alleinige Verantwortung für die Ausstellung dieser Konformitätserklärung (20)** trägt der Hersteller:

CE Grizzly Tools GmbH & Co. KG
Stockstädter Straße 20
63762 Großostheim, GERMANY
30.09.2020



Christian Frank
Dokumentationsbevollmächtigter

* Der oben beschriebene Gegenstand der Erklärung erfüllt die Vorschriften der Richtlinie 2011/65/EU des Europäischen Parlaments und des Rates vom 8. Juni 2011 zur Beschränkung der Verwendung bestimmter gefährlicher Stoffe in Elektro- und Elektronikgeräten.

** Die beiden letzten Ziffern des Jahres, in dem die CE-Kennzeichnung angebracht wurde.

Eksplasionstegning • Vue éclatée Explosietekening • Explosionszeichnung

PAS 1200 E4

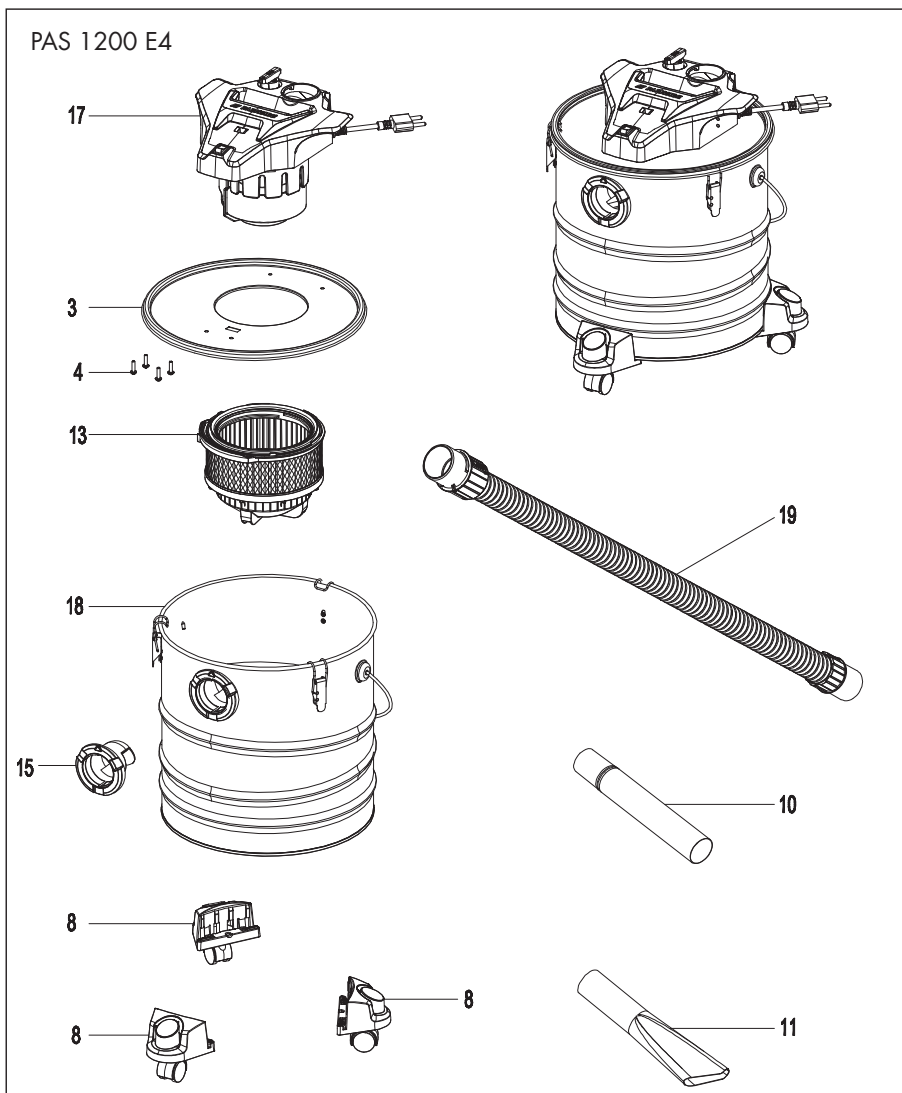

informativ, informatif, informatief

20200515_rev02_ks

GRIZZLY TOOLS GMBH & CO. KG

Stockstädter Straße 20
DE-63762 Großostheim
GERMANY

Tilstand af information

Version des informations · Stand van de informatie

Stand der Informationen: 05/2020

Ident.-No.: 72080662052020-DK/BE/NL



IAN 345813_2001

