



PDF ONLINE
www.lidl-service.com

PURSUIT CAT TOY

(GB) (IE) (NI)

PURSUIT CAT TOY

Instructions for use

(FR) (BE)

JOUET POUR CHAT – ATTRAPE LA FICELLE

Notice d'utilisation

(DE) (AT) (CH)

KATZENSPIELZEUG FANG DIE SCHNUR

Gebrauchsanweisung

(DK)

KATTELEGETØJ FANG SNOREN

Brugervejledning

(NL) (BE)

KATTENSPEELGOED VANG HET TOUWTJE

Gebruiksaanwijzing



IAN 307316_1904

(GB) (IE) (NI) (DK) (FR)
(BE) (NL) (DE) (AT) (CH)

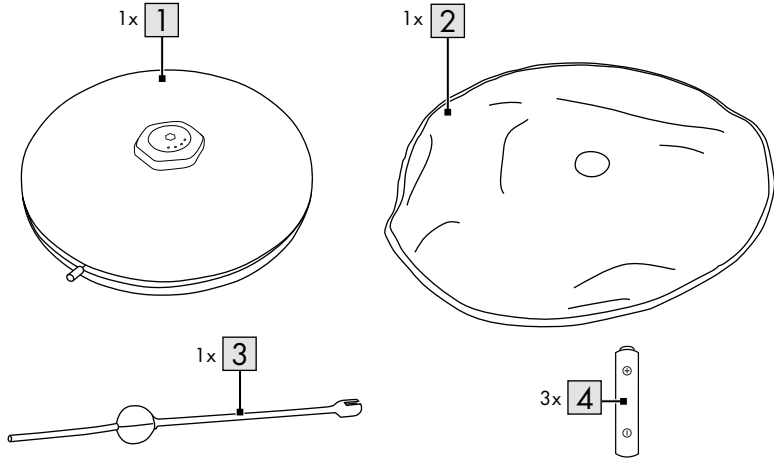
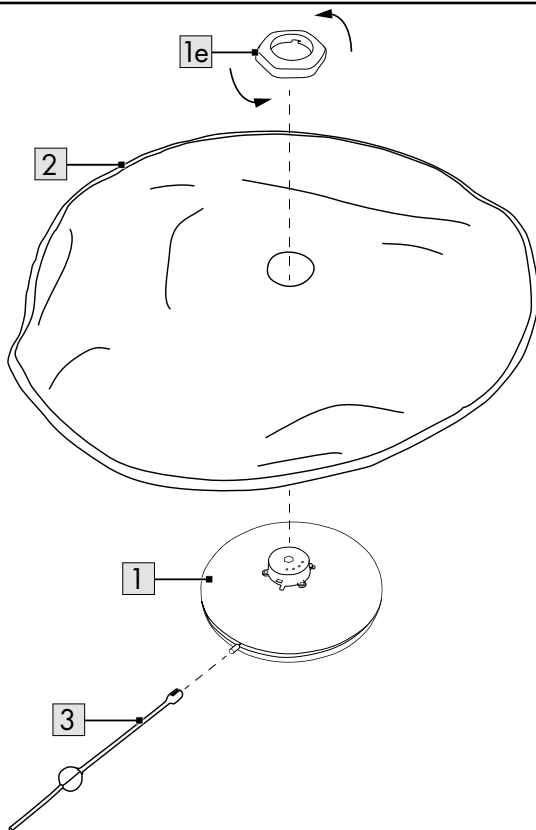
A**B**

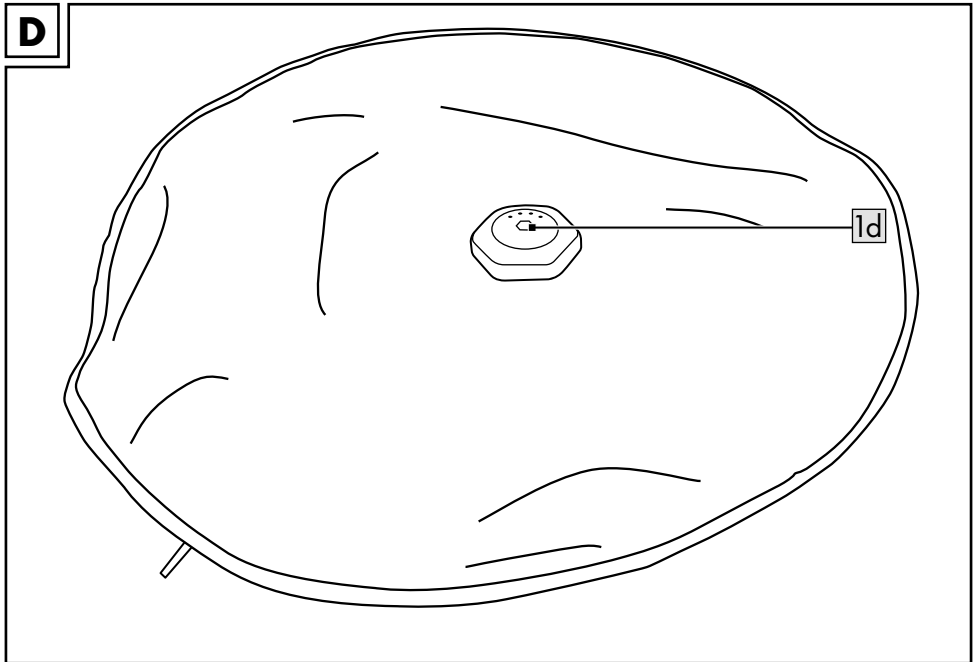
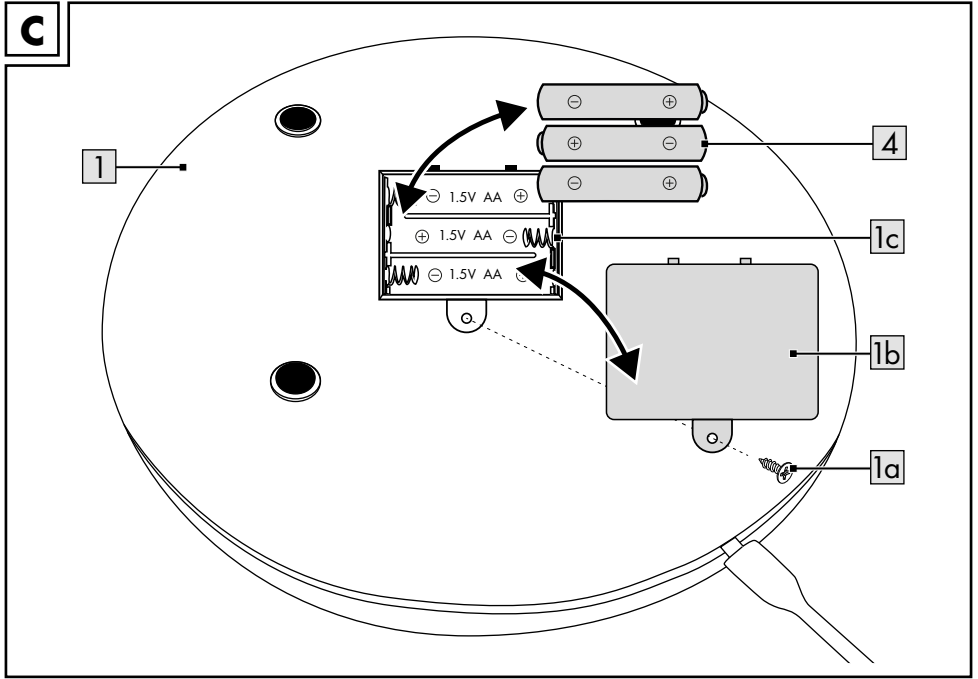

Congratulations!

You have chosen to purchase a high-quality product. Familiarise yourself with the product before using it for the first time.

 **Read the following instructions for use carefully.**

Use the product only as described and only for the given areas of application. Store these instructions for use carefully. When passing the product on to third parties, please also hand over all accompanying documents.

Package contents (Fig. A)

1 x cat toy, disassembled (1-3)
3 x battery (1.5V  LR6, AA) (4)
1 x instructions for use

Technical data

Battery power supply:

3 x 1.5V  LR6, AA

 Date of manufacture (month/year):
11/2019

 Symbol for DC voltage

Intended use

This product is a toy for cats and is not a toy in accordance with the Toy Safety Directive! The product is intended for private use.

Safety information

Important: read these instructions for use carefully and keep them in a safe place!

Life-threatening hazard!

- Never leave children unattended with the packaging materials. There is a risk of suffocation.

Risk of injury!

- Place the product on a level and solid surface. Do not place it near stairs.
- Do not place dangerous objects, such as candles, on or near the product.
- Not a toy for children!
- Keep away from children!
- Only use under supervision.
- Supervise animals while playing.

- Replace the product when it shows signs of wear.
- Check the product for damage or wear before each use. Only use the product if it is in perfect condition!
- The product may only be used for its intended purpose.

Warnings on batteries!

- Remove the batteries if they are empty or if the product is not going to be used for an extended period.
 - Do not use different battery types or brands, new and used batteries in combination, or batteries with different capacities, as they leak and can thus cause damage.
 - Observe the polarity (+/-) when inserting batteries.
 - Change all batteries at the same time and dispose of the old batteries properly.
 - Warning! Batteries may not be charged or reactivated in any way. They may not be dismantled, thrown into fire, or short-circuited.
 - Always keep batteries out of the reach of children.
 - Do not use rechargeable batteries!
 - The cleaning and user-maintenance may not be carried out by children without supervision.
 - Clean the batteries and the device contacts as necessary and before inserting the batteries.
 - Do not expose the batteries to extreme conditions (e.g. radiators or direct sunlight). Otherwise there is an increased risk of leaks.
 - Batteries can endanger life if swallowed. Keep batteries out of the reach of small children for this reason. Seek medical help immediately if a battery is swallowed.
- ## Danger!
- Handle a damaged or leaking battery with extreme care and dispose of it properly and immediately. Wear gloves to handle the battery.
 - If you come into contact with battery acid then wash the affected area with soap and water. If battery acid gets in your eye rinse it out with water and seek medical help immediately!
 - Do not short-circuit the terminals.

Assembly (Fig. B)

Assemble the product as follows before using it for the first time.

1. Unfasten the screw cap (1e) from the product (1).
2. Fasten the rod (3) onto the product.
3. Fasten the cover (2) on the product.
4. Refasten the screw cap onto the product.

Inserting/replacing the batteries (Fig. C)

WARNING! Observe the following instructions to avoid mechanical and electrical damage.

Before using the product for the first time, insert the batteries (4) included with the product.

Inserting the batteries

1. Loosen the screw (1a) of the battery compartment cover (1b) on the underside of the product (1) with a suitable screwdriver (not included in the package contents) and remove it.
2. Carefully insert the batteries (4) included with the product into the battery compartment (1c). The batteries must be completely inside the battery holder.

Note: check the plus/minus poles of the batteries and insert them correctly.

3. Screw the battery compartment cover (1b) back onto the underside of the product.

Replacing the batteries

WARNING! Observe the following instructions to avoid mechanical and electrical damage.

When the batteries are flat, replace them as described in the insertion instructions. Remove the batteries from the product before inserting new ones.

Use (Fig. D)

1. Place the product on a level and solid surface.
2. Press the button (1d) once to activate the product's function.

Note: the product has four speed levels. Press the button to select the various speed levels.

3. Press the button five times to deactivate the product's function.

Storage, cleaning

When not in use, always store the product dry, clean, without batteries and at room temperature. Wipe clean with a dry cloth only. **IMPORTANT!** Never clean the product with harsh cleaning agents.

Disposal



In the interest of protecting the environment, do not throw your product into the household waste once you are finished with it, but rather take it to a specialty disposal facility. Find out about collection sites and their hours of operation from your local authority.

Defective or used batteries must be recycled pursuant to Directive 2006/66/EC and changes to it. Return batteries and/or the product via the collecting sites provided. Packaging materials, such as plastic bags, must be kept away from children. Keep the packaging materials out of reach of children.



Environmental damage caused by improper disposal of batteries! Batteries may not be disposed of with household waste. They may contain toxic heavy metals and are subject to hazardous waste treatment. The chemical symbols of the heavy metals are as follows: Cd = cadmium, Hg = mercury, Pb = lead. Dispose of used batteries at a municipal collection site.



Dispose of the product and packaging in an environmentally friendly manner.



Note the label on the packaging materials when separating waste, as these are labelled with abbreviations (a) and numbers (b) with the following meaning: 1-7: plastics/20-22: paper and cardboard/80-98: composite materials.

The product and the packaging materials can be recycled, dispose of them separately for better treatment of waste. The Triman logo only applies to France. Find out how to dispose of the used product from your municipal or city administration.

Notes on the guarantee and service handling

The product was produced with great care and under constant supervision. You receive a three-year warranty for this product from the date of purchase. Please retain your receipt. The warranty applies only to material and workmanship and does not apply to misuse or improper handling. Your statutory rights, especially the warranty rights, are not affected by this warranty.

With regard to complaints, please contact the following service hotline or contact us by e-mail. Our service employees will advise as to the subsequent procedure as quickly as possible. We will be personally available to discuss the situation with you.

Any repairs under the warranty, statutory guarantees or through goodwill do not extend the warranty period. This also applies to replaced and repaired parts. Repairs after the warranty are subject to a charge.

IAN: 307316_1904

GB Service Great Britain
Tel.: 0800 404 7657
E-Mail: deltasport@lidl.co.uk

IE Service Ireland
NI Tel.: 1890 930 034
(0,08 EUR/Min., (peak))
(0,06 EUR/Min., (off peak))
E-Mail: deltasport@lidl.ie

Hjertelig tillykke!

Du har valgt at købe et kvalitetsprodukt. Lær produktet at kende, inden du bruger det første gang.

Det gør du ved at læse nedenstående brugervejledning omhyggeligt.

Brug kun produktet som beskrevet og til de angivne anvendelsesområder. Opbevar denne brugervejledning et sikkert sted. Udlever også alle dokumenter, hvis produktet videregives til en tredjepart.

Leveringsomfang (fig. A)

- 1 x kattelegetøj, adskilt (1-3)
- 3 x batteri (1,5V ) LR6, AA) (4)
- 1 x brugervejledning

Tekniske data

Strømforsyning, batteri:

3 x 1,5V  LR6, AA

 Fremstillingsdato (måned/år):
11/2019

 Symbol for jævnspænding

Bestemmelsesmæssig brug

Denne artikel er et legetøj til katte og er ikke et legetøj jævnfør børnelegetøjsdirektivet! Artiklen er beregnet til privat brug.

Sikkerhedsanvisninger

Vigtigt: Læs denne brugervejledning omhyggeligt, og opbevar den til senere brug!

Livsfare!

- Lad aldrig børn være alene med emballagematerialet. Der er kvælningsfare.

Fare for kvæstelser!

- Stil artiklen på et jævnt og fast underlag. Stil det ikke i nærheden af trapper.
- Stil ingen farlige genstande som f.eks. stearinlys på eller i nærheden af artiklen.
- Artiklen er ikke legetøj for børn!
- Opbevares utilgængeligt for børn!

- Må kun anvendes under opsyn.
- Hold opsyn med dyr under leg.
- Udskift artiklen ved tegn på slitage.
- Kontroller artiklen for skader og slitage inden hver brug. Artiklen må kun anvendes i fejlfri stand!
- Artiklen må kun anvendes til det tilsigtede formål.

Advarseloplysninger, batterier!

- Fjern batterierne, når de er brugt op, eller artiklen ikke er i brug i længere tid.
- Brug aldrig forskellige batterityper, -mærker, ingen nye og brugte batterier sammen eller nogle med forskellige kapaciteter, da disse kan lække og forårsage skade.
- Vær opmærksom på polariteten (+/-), når de lægges i.
- Udskift alle batterier samtidigt og bortskaf de gamle batterier korrekt.
- Advarsel! Batterier må ikke oplades eller genaktiveres med andre midler, skilles ad, kastes i ild eller kortsluttes.
- Opbevar batterierne utilgængeligt for børn.
- Brug ikke genopladelige batterier!
- Rengøring og brugervedligeholdelse må ikke foretages af børn uden de er under opsyn.
- Rengør ved behov batteriernes og apparatets kontakter før ilægning.
- Udsæt ikke batterierne for ekstreme forhold (f.eks. radiatorer eller direkte sollys). Der er i givet fald øget risiko for lækage.
- Batterier kan være livsfarlige, hvis de sluges. Derfor skal batterierne opbevares utilgængeligt for små børn. Hvis et batteri sluges, skal der søges lægehjælp med det samme.

Fare!

- Vær yderst forsigtig med et beskadiget eller lækkende batteri og bortskaf et sådant korrekt med det samme. Brug handsker til det.
- Hvis man kommer i kontakt med batterisyre, vask det berørte område med sæbe og vand. Hvis syren kommer i øjet, skylles det med vand og der søges lægehjælp med det samme!
- Tilslutningsklemmerne må ikke kortsluttes.

Samling (fig. B)

Sæt artiklen sammen som følger inden første brug.

1. Skru skruelukningen (1e) af artiklen (1).
2. Fastgør staven (3) på artiklen.
3. Læg afdækningen (2) oven på artiklen.
4. Skru skruelukningen på artiklen igen.

Isætning/udskiftning af batterier (fig. C)

ADVARSEL! Overhold følgende anvisninger for at undgå mekaniske og elektriske skader.

Sæt de medfølgende batterier (4) i, inden artiklen anvendes første gang.

Isætning af batterier

1. Løs skruen (1a) i batteridækslet (1b) på undersiden af artiklen (1) med en egnet skruetrækker (medfølger ikke ved levering) og tag det af.
2. Læg forsigtigt de medfølgende batterier (4) i batterirummet (1c). Batterierne skal sættes helt ind i batteriholderen.

Bemærk: Vær opmærksom på batteriernes plus-/minuspoler og på korrekt isætning.

3. Skru batteridækslet (1b) på undersiden af artiklen fast igen.

Udskiftning af batterier

ADVARSEL! Overhold følgende anvisninger for at undgå mekaniske og elektriske skader.

Hvis batterierne ikke længere virker, kan du skifte dem som beskrevet for isætning. Tag batterierne i artiklen ud, før du sætter de nye batterier i.

Brug (fig. D)

1. Stil artiklen på et jævnt og fast underlag.
2. Tryk en gang på knappen (1d) for at tænde for artiklens funktion.

Bemærk: Artiklen har fire hastighedstrin. Tryk på knappen for at vælge mellem de forskellige hastighedstrin.

3. Tryk fem gange på knappen for at slukke for artiklens funktion.

Opbevaring, rengøring

Opbevar altid artiklen tør, ren, uden batterier og ved stuetemperatur, når den ikke er i brug. Tør den kun af med en tør rengøringsklud. **VIGTIGT!** Må aldrig rengøres med skrappere rengøringsmidler.

Henvisninger vedr. bortskaffelse



Med henblik på at beskytte miljøet bedst muligt, er det vigtigt, at du ikke smider dit produkt ud sammen med husholdningsaffaldet, når det ikke længere kan anvendes, men i stedet sørger for at bortskaffe det på en forsvarlig måde. For at få oplysninger om genbrugsstationer og deres åbningstider, bedes du kontakte deres ansvarlige administration. Defekte eller brugte batterier, genopladelige eller ej, skal genbruges i overensstemmelse med direktiv 2006/66/EF samt alle ændringer heraf. Du skal indlevere batterierne, genopladelige eller ej, og/eller produktet hos de genbrugsstationer, der findes i dit lokalområde. Emballagematerialer som f.eks. plasticposer er ikke beregnede til børn. Opbevar emballagematerialet utilgængeligt for børn.



Miljøskader på grund af ukorrekt bortskaffelse af batterierne, genopladelige eller ej! Batterier, genopladelige eller ej, må ikke bortskaffes sammen med husholdningsaffaldet. De kan indeholde giftige tungmetaller, og er derfor underlagt den samme håndtering som farligt affald. Tungmetallernes kemiske symboler er som følger: Cd = cadmium, Hg = kviksølv, Pb = bly. Indlever derfor de brugte batterier, genopladelige eller ej, på en af de kommunale genbrugsstationer.



Bortskaf produktet og emballagematerialerne miljørigtigt.



Vær opmærksom på emballagematerialernes mærkning under affaldssorteringen. Disse er markeret med forkortelser (a) og tal (b), der har følgende betydning: 1-7: Kunststoffer/20-22: Papir og pap/80-98: Kompositmaterialer.

Produktet og emballagematerialerne kan genbruges, hvorfor du bedes bortskaffe dem separat for at opnå en bedre affaldshåndtering. Triman-logoet er kun gældende for Frankrig. De forskellige bortskaffelsesmuligheder, der eksisterer for det udtjente produkt, kan du få mere information om hos kommune- eller byforvaltningen.

Oplysninger om garanti og servicehåndtering

Produktet er fremstillet med største omhu og under vedvarende kontrol. Der ydes en garanti på tre år fra købsdatoen på dette produkt. Opbevar venligst kvitteringen fra købet.

Garantien gælder kun for materiale- og fabrikationsfejl og bortfalder ved misbrug eller uhensigtsmæssig anvendelse. Deres lovpligtige rettigheder, særligt garantikrav, begrænses ikke af denne garanti.

Ved eventuelle klager bedes du henvende dig til nedenstående service-hotline eller tage kontakt til os via e-mail. Medarbejderne i vores kundeservice vil så aftale den videre fremgangsmåde med dig. Vi vil under alle omstændigheder rådgive dig personlig.

Garantiperioden forlænges ikke ved eventuelle reparationer inden for garantien eller ved kulance. Dette gælder også for udskiftede og reparerede dele. Efter udløb af garantien er forefaldende reparationer forbundet med omkostninger.

IAN: 307316_1904

DK Service Danmark
Tel.: 32 710005
E-Mail: deltasport@lidl.dk

Félicitations !

Vous venez d'acquérir un article de grande qualité. Avant la première utilisation, familiarisez-vous avec l'article.



Pour cela, veuillez lire attentivement la notice d'utilisation suivante.

Utilisez l'article uniquement comme indiqué et pour les domaines d'utilisation mentionnés. Conservez bien cette notice d'utilisation. Si vous cédez l'article à un tiers, veillez à lui remettre l'ensemble de la documentation.

Étendue de la livraison (fig. A)

1 jouet pour chat, démonté (1 - 3)

3 piles (1,5V , AA) (4)

1 notice d'utilisation

Caractéristiques techniques

Alimentation en énergie à piles :

3 piles 1,5V , AA



Date de fabrication (mois/année) :
11/2019

 Symbole de tension continue

Utilisation conforme à sa destination

Cet article est un jouet pour chats et n'est pas un jouet au sens de la directive sur les jouets ! L'article est destiné à un usage privé.



Consignes de sécurité

Important : lisez attentivement cette notice d'utilisation et conservez-la absolument !

Danger de mort !

- Ne laissez jamais les enfants sans surveillance avec le matériel d'emballage. Il y a danger de suffocation.

Risque de blessure !

- Posez l'article sur un sol plan et solide. Ne pas mettre en place à proximité d'escaliers.

- Ne posez pas d'objets dangereux tels que des bougies sur ou à proximité de l'article.
- L'article n'est pas un jouet pour enfants !
- Tenir hors de portée des enfants !
- Utilisation uniquement sous surveillance.
- Surveiller les animaux pendant le jeu.
- Remplacez l'article si des signes d'usure apparaissent.
- Avant chaque utilisation, vérifiez que l'article n'est pas endommagé ou usé. L'article ne doit être utilisé qu'en parfait état !
- L'article doit être uniquement utilisé dans le but prévu.

Consignes pour les piles !

- Retirer les piles lorsqu'elles sont usagées ou en cas de non-utilisation prolongée de l'article.
- Ne pas utiliser des piles de type ou de marque différent, des piles neuves et usagées en même temps ou des piles dont la capacité est différente car celles-ci fuient et peuvent causer des dommages.
- Respecter la polarité (+/-) lors de l'insertion.
- Remplacer toutes les piles en même temps et éliminer les piles usagées selon les directives en vigueur.
- Avertissement ! Les piles ne doivent être ni chargées ni réactivées par d'autres moyens. Elles ne doivent être ni démontées, ni jetées au feu ni court-circuitées.
- Toujours conserver les piles hors de portée des enfants.
- Ne pas utiliser des piles rechargeables !
- Le nettoyage et l'entretien incombant à l'utilisateur ne doivent pas être effectués par des enfants non surveillés.
- Nettoyer les contacts de la pile et de l'appareil si nécessaire et avant l'insertion.
- Ne pas exposer les piles à des conditions extrêmes (p. ex. radiateurs ou rayons directs du soleil). Il existe sinon un risque élevé de fuite.
- L'ingestion de piles peut être mortelle. Par conséquent, conserver les piles hors de portée des jeunes enfants. En cas d'ingestion d'une pile, consulter immédiatement un médecin.

Danger !

- Les piles abîmées ou qui fuient doivent être manipulées avec une extrême précaution et mises au rebut immédiatement selon les directives en vigueur. Porter alors des gants.
- En cas de contact avec de l'acide des piles, laver l'endroit atteint avec de l'eau et du savon. En cas de contact de l'acide de piles avec les yeux, les laver avec de l'eau et consulter immédiatement un médecin !
- Les bornes ne doivent pas être court-circuitées.

Montage (fig. B)

Avant la première utilisation, assemblez l'article comme suit.

1. Dévissez le bouchon à vis (1e) de l'article (1).
2. Fixez la tige (3) sur l'article.
3. Placez la plaquette de recouvrement (2) sur l'article.
4. Vissez à nouveau le bouchon à vis sur l'article.

Mise en place/remplacement des piles (fig. C)

ATTENTION ! Tenez compte des instructions suivantes afin d'éviter toute détérioration mécanique et électrique.

Avant la première utilisation de l'article, insérez les piles fournies (4).

Mise en place des piles

1. À l'aide d'un tournevis approprié (non compris dans l'étendue de la livraison), desserrez la vis (1a) du couvercle du compartiment à piles (1b) situé sur le dessous de l'article (1) et enlevez-le.
2. Insérez soigneusement les piles fournies (4) dans le compartiment à piles (1c). Les piles doivent être parfaitement positionnées dans le logement de piles.

Remarque : prêtez attention au pôle positif/négatif des piles et à une insertion correcte.

3. Revissez bien le couvercle du compartiment à piles (1b) sur le dessous de l'article.

Remplacement des piles

ATTENTION ! Tenez compte des instructions suivantes afin d'éviter toute détérioration mécanique et électrique.

Si les piles ne fonctionnent plus, vous pouvez les remplacer comme décrit pour la mise en place. Retirez les piles placées dans l'article avant d'insérer les nouvelles piles.

Utilisation (fig. D)

1. Posez l'article sur un sol plan et solide.
 2. Appuyez une fois sur le bouton (1d) pour mettre l'article en marche.
- Remarque :** l'article dispose de quatre niveaux de vitesse. Appuyez à nouveau sur le bouton pour sélectionner les différents niveaux de vitesse de l'article.
3. Appuyez cinq fois sur le bouton pour stopper le fonctionnement de l'article.

Stockage, nettoyage

Lorsque vous n'utilisez pas l'article, rangez-le toujours dans un endroit sec, propre, sans piles et à une température ambiante. Essayez uniquement avec un chiffon de nettoyage à sec. **IMPORTANT !** Ne jamais laver avec des produits de nettoyage agressifs.

Mise au rebut



Afin de protéger l'environnement, ne jetez pas votre article avec les ordures ménagères lorsqu'il ne vous est plus utile, mais jetez-le de façon appropriée. Vous

pouvez obtenir des informations sur les points de collecte et leurs heures d'ouverture auprès des autorités compétentes de votre localité.

Les piles/batteries défectueuses ou usagées doivent être recyclées conformément à la directive 2006/66/CE et à ses amendements. Retournez les piles/batteries et/ou l'article à travers les possibilités de collecte offertes. Les matériaux d'emballage comme les sacs plastique ne doivent pas tomber entre les mains des enfants. Gardez le matériel d'emballage hors de la portée des enfants.



Dommmages environnementaux dus à l'élimination inappropriée des piles/batteries ! Les piles/batteries ne doivent pas être jetées avec les ordures ménagères. Elles peuvent contenir des métaux lourds toxiques et sont soumises à un traitement spécial des déchets. Les symboles chimiques des métaux lourds sont les suivants : Cd = cadmium, Hg = mercure, Pb = plomb. Alors, retournez les piles/batteries usagées à un point de collecte municipal.



Ce produit est recyclable. Il est soumis à la responsabilité élargie du fabricant et est collecté séparément.



Jetez l'article et l'emballage dans le respect de l'environnement.



Notez le marquage des matériaux d'emballage lors du tri des déchets. Ceux-ci sont marqués par les abréviations (a) et les chiffres (b) avec la signification suivante : 1 - 7 : plastique/20 - 22 : papier et carton/80 - 98 : matériaux composites. L'article et les matériaux d'emballage sont recyclables. Éliminez-les séparément pour une meilleure gestion des déchets. Le logo Triman ne s'applique qu'à la France. Vous pouvez vous renseigner auprès des autorités locales ou municipales pour savoir comment vous débarrasser de l'article mis au rebut.

Indications concernant la garantie et le service après-vente

Le produit a été fabriqué avec le plus grand soin et sous un contrôle permanent. Vous avez sur ce produit une garantie de trois ans à partir de la date d'achat. Conservez le ticket de caisse. La garantie est uniquement valable pour les défauts de matériaux et de fabrication, elle perd sa validité en cas de maniement incorrect ou non conforme. Vos droits légaux, tout particulièrement les droits relatifs à la garantie, ne sont pas limitées par cette garantie.

En cas d'éventuelles réclamations, veuillez vous adresser à la hotline de garantie indiquée ci-dessous ou nous contacter par e-mail. Nos employés du service client vous indiqueront la marche à suivre le plus rapidement possible. Nous vous renseignerons personnellement dans tous les cas.

La période de garantie n'est pas prolongée par d'éventuelles réparations sous la garantie, les garanties implicites ou le remboursement. Ceci s'applique également aux pièces remplacées et réparées. Les réparations nécessaires sont à la charge de l'acheteur à la fin de la période de garantie.

Article L217-16 du Code de la consommation

Lorsque l'acheteur demande au vendeur, pendant le cours de la garantie commerciale qui lui a été consentie lors de l'acquisition ou de la réparation d'un bien meuble, une remise en état couverte par la garantie, toute période d'immobilisation d'au moins sept jours vient s'ajouter à la durée de la garantie qui restait à courir. Cette période court à compter de la demande d'intervention de l'acheteur ou de la mise à disposition pour réparation du bien en cause, si cette mise à disposition est postérieure à la demande d'intervention.

Indépendamment de la garantie commerciale souscrite, le vendeur reste tenu des défauts de conformité du bien et des vices rédhibitoires dans les conditions prévues aux articles L217-4 à L217-13 du Code de la consommation et aux articles 1641 à 1648 et 2232 du Code Civil.

Article L217-4 du Code de la consommation

Le vendeur livre un bien conforme au contrat et répond des défauts de conformité existant lors de la délivrance.

Il répond également des défauts de conformité résultant de l'emballage, des instructions de montage ou de l'installation lorsque celle-ci a été mise à sa charge par le contrat ou a été réalisée sous sa responsabilité.

Article L217-5 du Code de la consommation

Le bien est conforme au contrat :

1° S'il est propre à l'usage habituellement attendu d'un bien semblable et, le cas échéant :

- s'il correspond à la description donnée par le vendeur et possède les qualités que celui-ci a présentées à l'acheteur sous forme d'échantillon ou de modèle ;
- s'il présente les qualités qu'un acheteur peut légitimement attendre eu égard aux déclarations publiques faites par le vendeur, par le producteur ou par son représentant, notamment dans la publicité ou l'étiquetage ;

2° Ou s'il présente les caractéristiques définies d'un commun accord par les parties ou être propre à tout usage spécial recherché par l'acheteur, porté à la connaissance du vendeur et que ce dernier a accepté.

Article L217-12 du Code de la consommation

L'action résultant du défaut de conformité se prescrit par deux ans à compter de la délivrance du bien.

Article 1641 du Code civil

Le vendeur est tenu de la garantie à raison des défauts cachés de la chose vendue qui la rendent impropre à l'usage auquel on la destine, ou qui diminuent tellement cet usage que l'acheteur ne l'aurait pas acquise, ou n'en aurait donné qu'un moindre prix, s'il les avait connus.

Article 1648 1er alinéa du Code civil

L'action résultant des vices rédhibitoires doit être intentée par l'acquéreur dans un délai de deux ans à compter de la découverte du vice.

Les pièces détachées indispensables à l'utilisation du produit sont disponibles pendant la durée de la garantie du produit.

IAN: 307316_1904

 Service Belgique

Tel. : 070 270 171 (0,15 EUR/Min.)

E-Mail : deltasport@lidl.be

Gefeliciteerd!

Met uw aankoop hebt u voor een hoogwaardig artikel gekozen. Zorg ervoor dat u voor het eerste gebruik met het artikel vertrouwd raakt.

 Lees hiervoor de volgende gebruiksaanwijzing zorgvuldig door.

Gebruik het artikel alleen zoals omschreven en voor het aangegeven doel. Bewaar deze gebruiksaanwijzing goed. Geef alle documenten mee als u het artikel aan iemand anders geeft.

Leveringsomvang (afb. A)

1 x kattenspeelgoed, gedemonteerd (1 - 3)

3 x batterij (1,5V \equiv LR6, AA) (4)

1 x gebruiksaanwijzing

Technische gegevens

Stroomvoorziening batterij:

3 x 1,5V \equiv LR6, AA

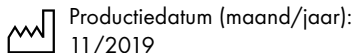
 Productiedatum (maand/jaar):
11/2019

\equiv Symbool voor gelijkspanning

Beoogd gebruik

Dit artikel is speelgoed voor katten en geen speelgoed als bedoeld in de kinderspeelgoed-richtlijn! Het artikel is bedoeld voor particulier gebruik.

Veiligheidstips

Belangrijk: lees deze gebruiksaanwijzing zorgvuldig door en bewaar hem!

Levensgevaar!

- Laat kinderen nooit zonder toezicht alleen met het verpakkingsmateriaal. Er bestaat verstikkingsgevaar.

Kans op lichamelijk letsel!

- Plaats het artikel op een vlakke en stevige ondergrond. Plaats het artikel niet in de buurt van een trap.
- Plaats geen gevaarlijke voorwerpen, zoals kaarsen, op of in de buurt van het artikel.
- Geen speelgoed voor kinderen!

- Houd het artikel uit de buurt van kinderen!
- Gebruik het artikel alleen onder toezicht.
- Houd toezicht op dieren tijdens het spelen.
- Vervang het artikel als het tekenen van slijtage vertoont.
- Controleer het artikel voor elk gebruik op beschadigingen of slijtage. Het artikel mag alleen in goede staat worden gebruikt!
- Het artikel mag alleen worden gebruikt voor het beoogde doel.

Waarschuwingeninstructies batterijen!

- Verwijder de batterijen wanneer deze opgebruikt zijn of als het artikel langere tijd niet gebruikt wordt.
- Gebruik geen verschillende batterijtypes, -merken, geen nieuwe en gebruikte batterijen met elkaar en die met een verschillende capaciteit, omdat deze uitlopen en zodoende schade kunnen veroorzaken.
- Let op de polariteit (+/-) bij de plaatsing van de batterijen.
- Vervang alle batterijen gelijktijdig en voer de oude batterijen af zoals voorgeschreven.
- Waarschuwing! Batterijen mogen niet geladen of met andere middelen gereactiveerd, niet gedemonteerd, niet in het vuur geworpen of kortgesloten worden.
- Berg batterijen altijd buiten het bereik van kinderen op.
- Gebruik geen oplaadbare batterijen!
- Reiniging en gebruikersonderhoud mogen niet door kinderen zonder toezicht uitgevoerd worden.
- Reinig al naar behoefte en vóór de plaatsing de batterij- en apparaatcontacten.
- Stel de batterijen niet bloot aan extreme omstandigheden (bv. radiator of direct zonlicht). Er bestaat meer gevaar dat de batterijen uitlopen.
- Batterijen kunnen bij het inslikken levensgevaarlijk zijn. Bewaar batterijen daarom buiten het bereik van kleine kinderen. Wordt een batterij ingeslikt, dan moet onmiddellijk medische hulp ingeroepen worden.

Gevaar!

- Ga met een beschadigde of uitlopende batterij uiterst voorzichtig om en voer deze onmiddellijk zoals voorgeschreven af. Draag daarbij handschoenen.
- Wanneer u met batterijzuur in aanraking komt, wast u het getroffen lichaamsdeel met water en zeep. Raakt er batterijzuur in uw oog, dan spoelt u het met water uit en laat u zich onmiddellijk medisch behandelen!
- De aansluitklemmen mogen niet kortgesloten worden.

Samling (fig. B)

Sæt artiklen sammen som følger inden første brug.

1. Skru skruelukningen (1a) af artiklen (1).
2. Fastgør staven (3) på artiklen.
3. Læg afdækningen (2) oven på artiklen.
4. Skru skruelukningen på artiklen igen.

Isætning/udskiftning af batterier (fig. C)

ADVARSEL! Overhold følgende anvisninger for at undgå mekaniske og elektriske skader.

Sæt de medfølgende batterier (4) i, inden artiklen anvendes første gang.

Isætning af batterier

1. Løsn skruen (1a) i batteridækslet (1b) på undersiden af artiklen (1) med en egnet skruetrækker (medfølger ikke ved levering) og tag det af.
2. Læg forsigtigt de medfølgende batterier (4) i batterirummet (1c). Batterierne skal sættes helt ind i batteriholderen.

Bemærk: Vær opmærksom på batteriernes plus-/minuspole og på korrekt isætning.

3. Skru batteridækslet (1b) på undersiden af artiklen fast igen.

Udskiftning af batterier

ADVARSEL! Overhold følgende anvisninger for at undgå mekaniske og elektriske skader.

Hvis batterierne ikke længere virker, kan du skifte dem som beskrevet for isætning. Tag batterierne i artiklen ud, før du sætter de nye batterier i.

Brug (fig. D)

1. Stil artiklen på et jævnt og fast underlag.
2. Tryk en gang på knappen (1d) for at tænde for artiklens funktion.

Bemærk: Artiklen har fire hastighedstrin. Tryk på knappen for at vælge mellem de forskellige hastighedstrin.

3. Tryk fem gange på knappen for at slukke for artiklens funktion.

Opslag, reining

Bewaar het artikel wanneer u dit niet gebruikt altijd droog, schoon en zonder batterijen op kamertemperatuur. Veeg alleen schoon met een droge schoonmaakdoek.

BELANGRIJK! Reinig nooit met agressieve reinigingsmiddelen.

Afvalverwerking





Gooi uw afgedankte artikel ter bescherming van het milieu niet bij het huisafval, maar breng het naar een erkende afvalinzamelaar. U kunt bij uw gemeente

informereren naar inzamelpunten en hun openingstijden.

Defecte of lege batterijen/accu's moeten conform richtlijn 2006/66/EG en wijzigingen ervan worden gerecycled. Geef batterijen/accu's en/of het artikel terug via de aangeboden inzamelvoorzieningen. Geef verpakkingsmaterialen zoals foliezakjes niet aan kinderen. Berg het verpakkingsmateriaal buiten bereik van kinderen op.

 Milieuschade door verkeerde afvoer van batterijen/accu's! Batterijen/accu's mogen niet via het huisafval worden afgevoerd. Ze kunnen giftige zware metalen bevatten en moeten worden behandeld als klein chemisch afval. De chemische symbolen van de zware metalen zijn als volgt: Cd = cadmium, Hg = kwik, Pb = lood. Geef verbruikte batterijen/accu's daarom af bij een gemeentelijk inzamelpunt.

 Voer het artikel en de verpakking op een milieuvriendelijke manier af.

 Neem de markering van verpakkingsmaterialen voor de afvalscheiding in acht.

Deze zijn gemarkeerd met afkortingen (a) en nummers (b) met de volgende betekenissen: 1 - 7: kunststoffen/20 - 22: papier en karton/80 - 98: composietmaterialen. Het artikel en de verpakkingsmaterialen zijn recyclebaar; voer ze gescheiden af voor een betere afvalbehandeling. Het Triman-logo is alleen van toepassing voor Frankrijk. Informatie over de mogelijkheden om het afgedankte artikel af te voeren, wordt verstrekt door de gemeentelijke overheid.

Opmerkingen over garantie en serviceafhandeling

Het product is geproduceerd met grote zorg en onder voortdurende controle. U ontvangt een garantie van drie jaar op dit product, vanaf de datum van aankoop. Bewaar alstublieft uw aankoopbewijs.

De garantie geldt alleen voor materiaal- en fabricagefouten en vervalt bij foutief of oneigenlijk gebruik. Uw wettelijke rechten, met name het garantierecht, worden niet beïnvloed door deze garantie.

In geval van reclamaties dient u zich aan de beneden genoemde service-hotline te wenden of zich per e-mail met ons in verbinding te zetten. Onze servicemedewerkers zullen de verdere handelswijze zo snel mogelijk met u afspreken. Wij zullen u in ieder geval persoonlijk te woord staan.

De garantieperiode wordt na eventuele reparaties en op basis van de garantie, wettelijke garantie of coulance niet verlengd. Dit geldt ook voor vervangen en gerepareerde delen. Na afloop van de garantieperiode dienen eventuele reparaties te worden betaald.

IAN: 307316_1904

 Service België
Tel.: 070 270 171 (0,15 EUR/Min.)
E-Mail: deltasport@lidl.be

 Service Nederland
Tel.: 0900 0400223 (0,10 EUR/Min.)
E-Mail: deltasport@lidl.nl

Herzlichen Glückwunsch!

Mit Ihrem Kauf haben Sie sich für einen hochwertigen Artikel entschieden. Machen Sie sich vor der ersten Verwendung mit dem Artikel vertraut.

 **Lesen Sie hierzu aufmerksam die nachfolgende Gebrauchsanweisung und die Sicherheitshinweise.**

Benutzen Sie den Artikel nur wie beschrieben und für die angegebenen Einsatzbereiche. Bewahren Sie diese Gebrauchsanweisung gut auf. Händigen Sie alle Unterlagen bei Weitergabe des Artikels an Dritte ebenfalls mit aus.

Lieferumfang (Abb. A)

1 x Katzenspielzeug, zerlegt (1 - 3)
3 x Batterie (1,5V  LR6, AA) (4)
1 x Gebrauchsanweisung

Technische Daten

Energieversorgung Batterie:

3 x 1,5V  LR6, AA

 Herstellungsdatum (Monat/Jahr):
11/2019

 Symbol für Gleichspannung

Bestimmungsgemäße Verwendung

Dieser Artikel ist ein Spielzeug für Katzen und kein Spielzeug im Sinne der Kinderspielzeugrichtlinie! Der Artikel ist für den privaten Gebrauch bestimmt.

Sicherheitshinweise

Wichtig: Lesen Sie diese Gebrauchsanweisung sorgfältig und bewahren Sie sie unbedingt auf!

Lebensgefahr!

- Lassen Sie Kinder nie unbeaufsichtigt mit dem Verpackungsmaterial. Es besteht Erstickungsgefahr.

Verletzungsgefahr!

- Stellen Sie den Artikel auf einen ebenen und festen Untergrund. Nicht in der Nähe von Treppen aufstellen.
- Keine gefährlichen Gegenstände, wie z. B. Kerzen, auf dem Artikel oder in seiner Nähe platzieren.
- Kein Spielzeug für Kinder!
- Von Kindern fernhalten!
- Nur unter Aufsicht verwenden.
- Tiere beim Spielen beaufsichtigen.
- Artikel bei Anzeichen von Abnutzung ersetzen.
- Prüfen Sie den Artikel vor jedem Gebrauch auf Beschädigungen oder Abnutzungen. Der Artikel darf nur in einwandfreiem Zustand verwendet werden!
- Der Artikel darf nur zu dem vorgesehenen Zweck verwendet werden.

Warnhinweise Batterien!

- Entfernen Sie die Batterien, wenn diese verbraucht sind oder der Artikel längere Zeit nicht verwendet wird.
- Benutzen Sie keine verschiedenen Batterie-Typen, -Marken, keine neuen und gebrauchten Batterien miteinander oder solche mit unterschiedlicher Kapazität, da diese auslaufen und somit Schäden verursachen können.
- Beachten Sie die Polarität (+/-) beim Einlegen.
- Tauschen Sie alle Batterien gleichzeitig aus und entsorgen Sie die alten Batterien vorschriftsmäßig.
- Warnung! Batterien dürfen nicht geladen oder mit anderen Mitteln reaktiviert, nicht auseinandergenommen, nicht ins Feuer geworfen oder kurzgeschlossen werden.
- Bewahren Sie Batterien immer außerhalb der Reichweite von Kindern auf.
- Verwenden Sie keine wiederaufladbaren Batterien!
- Reinigung und Benutzer-Wartung dürfen nicht von Kindern ohne Beaufsichtigung durchgeführt werden.
- Reinigen Sie bei Bedarf und vor dem Einlegen die Batterie- und Gerätekontakte.

- Setzen Sie die Batterien keinen extremen Bedingungen aus (z. B. Heizkörper oder direkte Sonneneinstrahlung). Es besteht ansonsten erhöhte Auslaufgefahr.
- Batterien können beim Verschlucken lebensgefährlich sein. Bewahren Sie deshalb Batterien für Kleinkinder unerreichbar auf. Wurde eine Batterie verschluckt, muss sofort medizinische Hilfe in Anspruch genommen werden.

Gefahr!

- Gehen Sie mit einer beschädigten oder auslaufenden Batterie äußerst vorsichtig um und entsorgen Sie diese umgehend vorschriftsmäßig. Tragen Sie dabei Handschuhe.
- Wenn Sie mit Batteriesäure in Berührung kommen, waschen Sie die betreffende Stelle mit Wasser und Seife. Gelangt Batteriesäure in Ihr Auge, spülen Sie es mit Wasser aus und begeben Sie sich umgehend in ärztliche Behandlung!
- Die Anschlussklemmen dürfen nicht kurzgeschlossen werden.

Zusammenbau (Abb. B)

Bauen Sie den Artikel vor der ersten Verwendung wie folgt zusammen.

1. Drehen Sie den Schraubverschluss (1e) von dem Artikel (1) ab.
2. Befestigen Sie den Stab (3) an dem Artikel.
3. Legen Sie die Abdeckung (2) auf den Artikel.
4. Drehen Sie den Schraubverschluss wieder auf den Artikel.

Batterien einsetzen/ austauschen (Abb. C)

ACHTUNG! Beachten Sie folgende Anweisungen, um mechanische und elektrische Beschädigungen zu vermeiden.

Setzen Sie vor der ersten Verwendung des Artikels die beiliegenden Batterien (4) ein.

Batterien einsetzen

1. Lösen Sie mithilfe eines passenden Schraubendrehers (nicht im Lieferumfang enthalten) die Schraube (1a) des Batteriefachdeckels (1b) auf der Unterseite des Artikels (1) und entfernen Sie diesen.

2. Legen Sie die beiliegenden Batterien (4) vorsichtig in das Batteriefach (1c). Die Batterien müssen sich komplett in der Batteriehalterung befinden.

Hinweis: Achten Sie auf die Plus-/Minus-Pole der Batterien und auf das korrekte Einsetzen.

3. Schrauben Sie den Batteriefachdeckel (1b) an der Unterseite des Artikels wieder fest.

Batterien austauschen

ACHTUNG! Beachten Sie folgende Anweisungen, um mechanische und elektrische Beschädigungen zu vermeiden.

Sollten die Batterien nicht mehr funktionieren, tauschen Sie diese, wie beim Einsetzen beschrieben, aus. Entnehmen Sie vor dem Einsetzen der neuen Batterien die im Artikel liegenden Batterien.

Verwendung (Abb. D)

1. Stellen Sie den Artikel auf einen ebenen und festen Untergrund.
2. Drücken Sie einmal auf den Knopf (1d), um die Funktion des Artikels einzuschalten.

Hinweis: Der Artikel verfügt über vier Geschwindigkeitsstufen. Drücken Sie auf den Knopf, um die verschiedenen Geschwindigkeitsstufen auszuwählen.

3. Drücken Sie fünfmal auf den Knopf, um die Funktion des Artikels auszuschalten.

Lagerung, Reinigung

Lagern Sie den Artikel bei Nichtbenutzung immer trocken, sauber, ohne Batterien und bei Raumtemperatur. Nur mit einem trockenen Reinigungstuch sauber wischen.

WICHTIG! Nie mit scharfen Reinigungsmitteln reinigen.

Hinweise zur Entsorgung



Werfen Sie Ihren Artikel, wenn er ausgedient hat, im Interesse des Umweltschutzes nicht in den Hausmüll, sondern führen Sie ihn einer fachgerechten

Entsorgung zu. Über Sammelstellen und deren Öffnungszeiten können Sie sich bei Ihrer zuständigen Verwaltung informieren.

Defekte oder verbrauchte Batterien/Akkus müssen gemäß Richtlinie 2006/66/EG und deren Änderungen recycelt werden. Geben Sie Batterien/Akkus und/oder den Artikel über die angebotenen Sammeleinrichtungen zurück. Verpackungsmaterialien, wie z. B. Folienbeutel, gehören nicht in Kinderhände. Bewahren Sie das Verpackungsmaterial für Kinder unerreichbar auf.



Umweltschäden durch falsche Entsorgung der Batterien/Akkus! Batterien/Akkus dürfen nicht über den Hausmüll entsorgt

werden. Sie können giftige Schwermetalle enthalten und unterliegen der Sondermüllbehandlung. Die chemischen Symbole der Schwermetalle sind wie folgt: Cd = Cadmium, Hg = Quecksilber, Pb = Blei. Geben Sie deshalb verbrauchte Batterien/Akkus bei einer kommunalen Sammelstelle ab.



Entsorgen Sie den Artikel und die Verpackung umweltschonend.



Beachten Sie die Kennzeichnung der Verpackungsmaterialien bei der Abfalltrennung, diese sind gekennzeichnet mit

Abkürzungen (a) und Nummern (b) mit folgender Bedeutung: 1-7: Kunststoffe/20-22: Papier und Pappe/80-98: Verbundstoffe.

Der Artikel und die Verpackungsmaterialien sind recycelbar, entsorgen Sie diese getrennt für eine bessere Abfallbehandlung. Das Triman-Logo gilt nur für Frankreich. Möglichkeiten zur Entsorgung des ausgedienten Artikels erfahren Sie bei Ihrer Gemeinde- oder Stadtverwaltung.

Hinweise zur Garantie und Serviceabwicklung

Der Artikel wurde mit großer Sorgfalt und unter ständiger Kontrolle produziert. Sie erhalten auf diesen Artikel drei Jahre Garantie ab Kaufdatum. Bitte bewahren Sie den Kassenbon auf.

Die Garantie gilt nur für Material- und Fabrikationsfehler und entfällt bei missbräuchlicher oder unsachgemäßer Behandlung. Ihre gesetzlichen Rechte, insbesondere die Gewährleistungsrechte, werden durch diese Garantie nicht eingeschränkt.

Bei etwaigen Beanstandungen wenden Sie sich bitte an die unten stehende Service-Hotline oder setzen Sie sich per E-Mail mit uns in Verbindung. Unsere Servicemitarbeiter werden das weitere Vorgehen schnellstmöglich mit Ihnen abstimmen. Wir werden Sie in jedem Fall persönlich beraten. Die Garantiezeit wird durch etwaige Reparaturen aufgrund der Garantie, gesetzlicher Gewährleistung oder Kulanz nicht verlängert. Dies gilt auch für ersetzte und reparierte Teile. Nach Ablauf der Garantie anfallende Reparaturen sind kostenpflichtig.

IAN: 307316_1904

DE Service Deutschland

Tel.: 0800-5435111

E-Mail: deltasport@lidl.de

AT Service Österreich

Tel.: 0820 201 222 (0,15 EUR/Min.)

E-Mail: deltasport@lidl.at

CH Service Schweiz

Tel.: 0842 665566 (0,08 CHF/Min.,
Mobilfunk max. 0,40 CHF/Min.)

E-Mail: deltasport@lidl.ch

DELTA-SPORT HANDELSKONTOR GMBH

Wragekamp 6 • DE-22397 Hamburg
GERMANY



11/2019

Delta-Sport-Nr.: KS-7080

IAN 307316_1904