



HOLZBABYSCHAUKEL WOODEN BABY SWING BALANÇOIRE BÉBÉ EN BOIS

DE AT CH

HOLZBABYSCHAUKEL

Gebrauchsanweisung

FR BE

BALANÇOIRE BÉBÉ EN BOIS

Notice d'utilisation

PL

HUŚTAWKA DREWNIANA DLA DZIECI

Instrukcja użytkowania

SK

DETSKÁ DŘEVĚNÁ HOJDAČKA

Navod na používanie

DK

BABYGYNGE AF TRÆ

Brugervejledning

GB IE

WOODEN BABY SWING

Instructions for use

NL BE

HOUTEN BABYSCHEMEL

Gebruiksaanwijzing

CZ

DĚTSKÁ DŘEVĚNÁ HOUPAČKA

Návod k použití

ES

COLUMPIO DE MADERA PARA BEBÉ

Instrucciones de uso



IAN 388444_2104

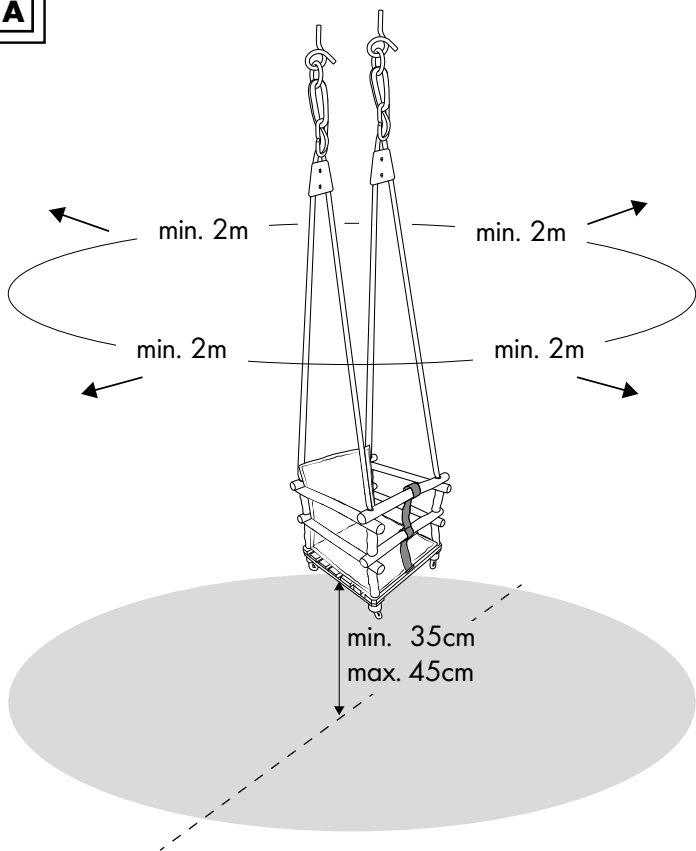

A

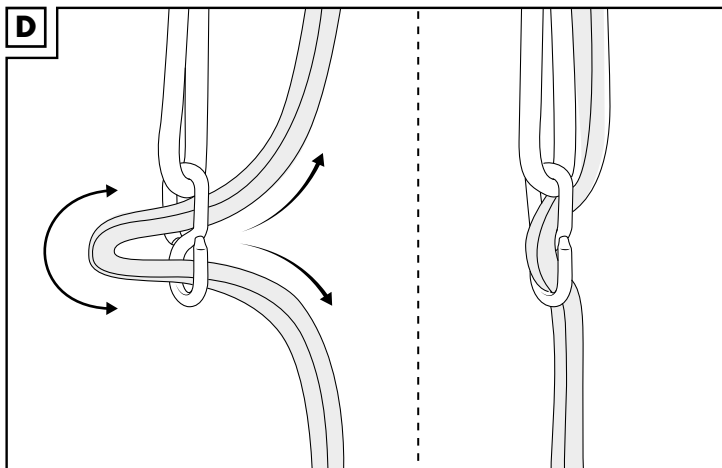
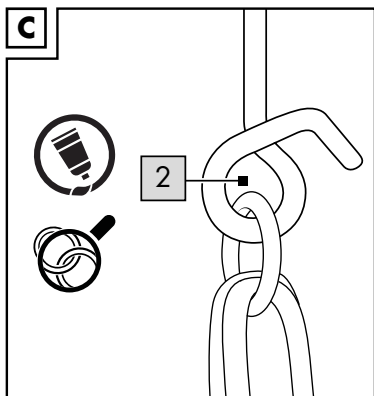
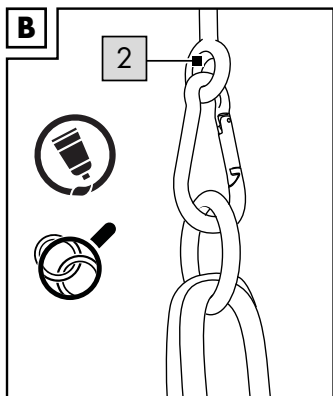

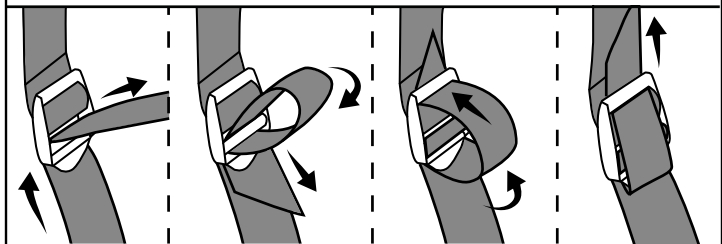
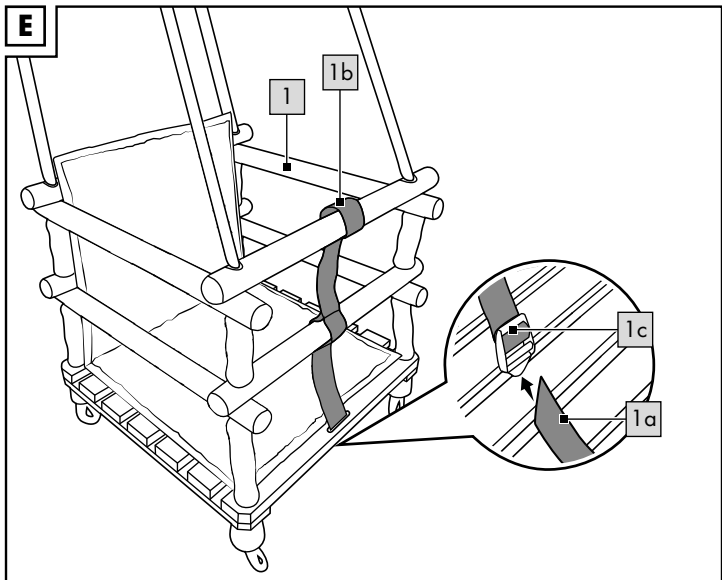

DE **AT** **CH**

Gebrauchsanweisung 6 - 13

GB **IE**

Instructions for use 14 - 20

FR **BE**

Notice d'utilisation 21 - 29

NL **BE**

Gebruiksaanwijzing 30 - 37

PL

Instrukcja użytkowania 38 - 45

CZ

Návod k použití 46 - 52

SK

Návod na používanie 53 - 59

ES

Instrucciones de uso 60 - 67

DK

Brugervejledning 68 - 74

Herzlichen Glückwunsch!

Mit Ihrem Kauf haben Sie sich für einen hochwertigen Artikel entschieden. Machen Sie sich vor der ersten Verwendung mit dem Artikel vertraut.

 **Lesen Sie hierzu aufmerksam die nachfolgende Gebrauchsanweisung.**

Benutzen Sie den Artikel nur wie beschrieben und für die angegebenen Einsatzbereiche. Bewahren Sie diese Gebrauchsanweisung gut auf. Händigen Sie alle Unterlagen bei Weitergabe des Artikels an Dritte ebenfalls mit aus.

Lieferumfang

1 x Schaukel

1 x Gebrauchsanweisung

Technische Daten



Maximale Belastung des Artikels: 20 kg

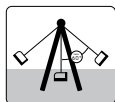

Maximale Auslenkung 60°

Höhenverstellbar von 150 bis 170 cm



Aufhängungshaken und -ösen mit wasserfestem Maschinenfett fetten



Ringe, Haken und Ösen regelmäßig prüfen



Herstellungsdatum (Monat/Jahr):

10/2021

CE Hiermit erklärt Delta-Sport Handelskontor GmbH, dass dieser Artikel mit den folgenden grundlegenden Anforderungen und den übrigen einschlägigen Bestimmungen übereinstimmt:

2009/48/EU – Spielzeug-Richtlinie

Bestimmungsgemäße Verwendung

Der Artikel ist als Spielzeug für den privaten Gebrauch für Kinder über 12 Monaten konzipiert. Der Artikel ist zur Verwendung im Innenbereich bestimmt. Der Artikel darf nicht auf öffentlichen Plätzen wie Spielplätzen, in Schulen etc. benutzt werden.

Sicherheitshinweise

- Kinder dürfen nur unter Aufsicht Erwachsener mit dem Artikel spielen.
- Achtung. Nur für den Hausgebrauch!
- Achtung. Der Artikel ist für den Gebrauch im Innenbereich bestimmt.

Verletzungsgefahr!

- Achtung. Mindestbenutzeralter: 12 Monate!
- Achtung. Höchstbenutzergewicht: 20 kg!
- Stellen Sie vor der Deckenmontage sicher, dass die gewählte Decke bzw. der Holzbalken zum Befestigen des Artikels geeignet ist. Erkundigen Sie sich ggf. im Fachhandel.
- Überprüfen Sie, ob die Decke für eine Deckenmontage des Artikels geeignet ist. Ungeeignete Deckenbeschaffenheiten können zu Verletzungen führen.
- Achtung. Der Abstand zwischen dem Sitzelement der Schaukel und dem Boden muss mindestens 35 cm und maximal 45 cm betragen.
- Der Artikel darf immer nur von einer Person gleichzeitig verwendet werden.

- Achten Sie darauf, dass Ihr Kind bei der Verwendung des Artikels keinen Helm oder Kleidung mit Kordeln trägt, da diese sich verfangen und das Kind sich verletzen könnte.
- Nicht von dem Artikel abspringen, solange dieser schwingt. Erst absteigen, wenn der Artikel zum Stillstand gekommen ist.
- Beachten Sie, dass sich der Artikel bei starker Sonneneinstrahlung erhitzen kann.
- Achten Sie auf genügend Platz zu Gegenständen und anderen Personen, damit niemand verletzt werden kann.
- Benutzen Sie die Schaukel niemals stehend oder kniend! Es besteht Verletzungsgefahr.

Vermeidung von Sach- und Personenschäden!

- Die Montage ist durch einen Erwachsenen durchzuführen.
- Montieren Sie die Schaukel nur wie in dieser Gebrauchsanweisung beschrieben, andere Befestigungsmethoden können das Seil oder das Halteelement beschädigen.
- Befestigen Sie die Schaukel mit so viel Platz zu anderen Gegenständen, dass niemand verletzt werden kann. Beachten Sie dabei den Radius, den die Schaukel beim Schwingen erreicht.
- Die Schaukel darf nicht in der Nähe von Treppen angebracht werden.
- Achten Sie darauf, dass sich im Schaukelbereich keine kantigen oder harten Gegenstände befinden.
- Der Artikel sollte einen angemessenen Sicherheitsabstand von mindestens 2 m zu Treppen, Wänden und anderen Hindernissen haben.
- Befestigen Sie die Schaukel nicht über Beton, Asphalt oder sonstigen harten Oberflächen.
- Nach der Montage ist die Festigkeit durch einen Erwachsenen zu kontrollieren.
- An dem Artikel dürfen keine technischen Änderungen vorgenommen werden.

Maximale Auslenkung 60°

- Vorsicht! Ein zu kräftiges Anziehen des Schaukelsitzes über die vorgeschlagene maximale Auslenkung kann dazu führen, dass der Sitz kippt und das Kind herausfällt!

Gefahren durch Verschleiß!

- Die Kunststoffverbinder am Ende der Seile dürfen nicht gelöst werden, da diese der sicheren Aufhängung des Artikels dienen.
- Die Seile und Ringe sind vor jedem Gebrauch durch Erwachsene zu überprüfen, um Verletzungen durch defekte Teile zu vermeiden. Sobald das Befestigungselement der Schaukel Mängel aufweist, darf die Schaukel nicht mehr benutzt werden.
- Schaukelsitze, Ketten, Seile und anderes Zubehör sind vor jedem Gebrauch auf Anzeichen von Verschleiß zu prüfen.
- Prüfen Sie regelmäßig die Decke und die Aufhängung, an denen der Artikel befestigt wurde.
- Prüfen Sie den Artikel vor jedem Gebrauch auf Beschädigungen oder Abnutzungen. Der Artikel darf nur in einwandfreiem Zustand verwendet werden!

Montage der Schaukel

Fetten Sie die metallenen Aufhängungsringe der Gitterschaukel sowie Ihre kundenseitigen Aufhängungshaken, die ständiger Reibung ausgesetzt sind, vor dem ersten Gebrauch mit handelsüblichem wasserfesten Maschinenfett ein.

Hinweis:

Befestigen Sie die Schaukel nur an Einrichtungen, bei denen Sie mit absoluter Sicherheit eine ausreichende Festigkeit garantieren können. Verwenden Sie zur Montage mind. 10 mm starke Schraubhaken, die um mindestens 540° umgebogen oder komplett geschlossen sind, um ein unbeabsichtigtes Lösen zu verhindern.

In Holzbalken muss die Befestigung komplett durch das Holz gesteckt sein und von oben gekontert werden, um eine ausreichend sichere Verbindung zu erreichen.

Unterschiedliche Befestigungshaken

Befestigen Sie das Schaukelement nur an einer geeigneten Halterung.

Diese sind:

Nr. 1: eine geschlossene Halterungsöse, die über einen Karabinerhaken an dem Schaukelement befestigt wird (Abb. B).

Nr. 2: ein Rundhaken, der um 540° umgebogen ist, um ein unbeabsichtigtes Lösen zu verhindern (Abb. C).

Hinweis: Das Auge der Halterungsösen (2) muss quer zur Schaukelrichtung angebracht werden, damit das Befestigungselement der Schaukel bei der Nutzung nicht zu stark beschädigt wird.

Höheneinstellung des Schaukelements

Durch den Ring am oberen Ende der Schaukel kann die Höhe der Sitzauflage eingestellt werden.

Nachdem Sie die Länge des Seils eingestellt haben, zieht es sich bei Belastung wieder fest (Abb. D).

Stellen Sie die Länge der beiden Seile so ein, dass sich die Schaukel in absoluter Waage befindet.

Verwendung

Um das Kind während des Schaukelns sicher anstoßen zu können, befestigen Sie den Sicherheitsgurt (1b). Gehen Sie dabei wie folgt vor:

1. Setzen Sie das Kind mit den Beinen voran in die Schaukel (1).

Hinweis: Die Beine des Kindes müssen zwischen der unteren Strebe und dem Boden der Schaukel hindurchgesteckt werden.

2. Fädeln Sie das Gurtende (1a) unterhalb der Schaukel, wie in Abb. E gezeigt, durch die Gurtschnalle (1c) und schließen Sie den Gurt.

Hinweis: Ziehen Sie den Gurt straff, aber nicht zu eng, damit das Kind sicher, aber nicht eingeklemmt sitzt.

Lagerung

- Lagern Sie den Artikel bei Nichtbenutzung immer trocken und sauber bei Raumtemperatur.
- Beachten Sie, dass sich Holz durch wechselnde Temperaturen, Luftfeuchtigkeit und andere Einflüsse verändern kann.
- Das Holz im Artikel ist ein Naturprodukt und daher kann es in Farbe und Struktur zu kleinen Abweichungen kommen.

Reinigung, Wartung und Pflege

- Reinigen Sie den Artikel mit einer weichen Bürste und milder Seifenlauge.
- Lassen Sie den Artikel nach der Reinigung vollständig trocknen.
- Behandeln Sie den Artikel mit Holzpflegeöl aus dem Fachhandel. Die Pflege sollten Sie mehrmals pro Saison durchführen. Das Holz muss für den Pflegevorgang vollständig trocken sein!
- Befolgen Sie die Herstellerhinweise des ausgewählten Pflegeöls.

WICHTIG! Nie mit scharfen Reinigungsmitteln reinigen.

Das Sitzpolster ist nicht waschbar. Reinigen Sie es mit einem feuchten Tuch und einem milden Reinigungsmittel.



Hinweise zur Entsorgung

Entsorgen Sie den Artikel und die Verpackungsmaterialien entsprechend aktueller örtlicher Vorschriften. Verpackungsmaterialien, wie z. B. Folienbeutel, gehören nicht in Kinderhände. Bewahren Sie das Verpackungsmaterial für Kinder unerreichbar auf.



Entsorgen Sie den Artikel und die Verpackung umweltschonend.



Der Recycling-Code dient der Kennzeichnung verschiedener Materialien zur Rückführung in den Wiederverwertungskreislauf (Recycling). Der Code besteht aus dem Recyclingsymbol – das den Verwertungskreislauf widerspiegeln soll – und einer Nummer, die das Material kennzeichnet.

Hinweise zur Garantie und Serviceabwicklung

Der Artikel wurde mit großer Sorgfalt und unter ständiger Kontrolle produziert. DELTA-SPORT HANDELSKONTOR GmbH räumt privaten Endkunden auf diesen Artikel drei Jahre Garantie ab Kaufdatum (Garantiefrist) nach Maßgabe der folgenden Bestimmungen ein. Die Garantie gilt nur für Material- und Verarbeitungsfehler. Die Garantie erstreckt sich nicht auf Teile, die der normalen Abnutzung unterliegen und deshalb als Verschleißteile anzusehen sind (z. B. Batterien) sowie nicht auf zerbrechliche Teile, z. B. Schalter, Akkus oder Teile, die aus Glas gefertigt sind. Ansprüche aus dieser Garantie sind ausgeschlossen, wenn der Artikel unsachgemäß oder missbräuchlich oder nicht im Rahmen der vorgesehenen Bestimmung oder des vorgesehenen Nutzungsumfangs verwendet wurde oder Vorgaben in der Anleitung/Anweisung nicht beachtet wurden, es sei denn, der Endkunde weist nach, dass ein Material- oder Verarbeitungsfehler vorliegt, der nicht auf einem der vorgenannten Umstände beruht.

Ansprüche aus der Garantie können nur innerhalb der Garantiefrist unter Vorlage des Originalkassenbelegs geltend gemacht werden.

Bitte bewahren Sie deshalb den Originalkassenbeleg auf. Die Garantiefrist wird durch etwaige Reparaturen aufgrund der Garantie, gesetzlicher Gewährleistung oder Kulanz nicht verlängert. Dies gilt auch für ersetzte und reparierte Teile.

Bitte wenden Sie sich bei Beanstandungen zunächst an die untenstehende Service-Hotline oder setzen Sie sich per E-Mail mit uns in Verbindung. Liegt ein Garantiefall vor, wird der Artikel von uns – nach unserer Wahl – für Sie kostenlos repariert, ersetzt oder der Kaufpreis erstattet. Weitere Rechte aus der Garantie bestehen nicht.

Ihre gesetzlichen Rechte, insbesondere Gewährleistungsansprüche gegenüber dem jeweiligen Verkäufer, werden durch diese Garantie nicht eingeschränkt.

IAN: 388444_2104

DE Service Deutschland

Tel.: 0800-5435111

E-Mail: deltasport@lidl.de

AT Service Österreich

Tel.: 0820 201 222 (0,15 EUR/Min.)

E-Mail: deltasport@lidl.at

CH Service Schweiz

Tel.: 0842 665566

(0,08 CHF/Min., Mobilfunk max. 0,40 CHF/Min.)

E-Mail: deltasport@lidl.ch

Congratulations!

You have chosen to purchase a high-quality product. Familiarise yourself with the product before using it for the first time.



Read the following instructions for use carefully.

Use the product only as described and only for the given areas of application. Store these instructions for use carefully. When passing the product on to third parties, please also hand over all accompanying documents.

Package contents

1 x swing

1 x instructions for use

Technical data



Maximum weight limit of the product: 20kg

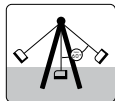

Maximum displacement 60°

Height adjustable from 150 to 170cm



Grease suspension hooks and eyelets with waterproof machine oil



Check rings, hooks and eyelets regularly



Date of manufacture (month/year):

10/2021



UK Conformity Assessed



Delta-Sport Handelskontor GmbH hereby declares that this product meets the following basic requirements, as well as other important regulations:

2009/48/EC – Toy Safety Directive

Intended use

The product was designed as a toy for private use for children over 12 months of age. The product is intended for indoor use. The product must not be used in public places such as playgrounds, schools, etc.

Safety information

- Children may only play with the product under adult supervision.
- Warning. Only for domestic use!
- Warning. The product is intended for indoor use.

Risk of injury!

- Warning. Minimum user age: 12 months!
- Warning. Maximum user weight: 20kg!
- Before ceiling installation, make sure that the selected ceiling or wooden beam is suitable for mounting the product. Enquire at a specialist store if necessary.
- Make sure that the ceiling is suitable for mounting the product. Unsuitable ceiling structures can lead to injuries.
- Warning. The distance between the swing seat and the floor must be at least 35cm and no more than 45cm.
- The product may only be used by one person at a time.

- Make sure that your child is not wearing a helmet or clothes with cords when using the product, as these can get caught and injure the child.
- Do not jump off the product while it is swinging. Only get off the product when it has come to a complete stop.
- Be aware that the product can heat up in intense sunlight.
- Ensure there is enough space around the product from objects and other people, so that no one gets injured.
- Never swing in a standing or kneeling position! There is a risk of injury.

Preventing damage and injury!

- The product must be mounted by an adult.
- Mount the product only as described in these instructions for use. Other attachment methods could damage the cable or retaining element.
- Mount the swing far enough away from other objects so that no one can be injured. In doing so, consider the radius the swing will reach when it is swinging.
- The swing must not be mounted near steps.
- Ensure there are no sharp-edged or hard objects in the swinging area.
- The product should be a suitably safe distance of at least 2m away from stairs, walls and other obstacles.
- Do not mount the swing above concrete, asphalt or other hard surfaces.
- After mounting, the stability of the product must be checked by an adult.
- No technical alterations may be made to the product.

Maximum displacement 60°

- Caution! Pushing the swing seat too powerfully, above the suggested maximum displacement, can cause the seat to tip over and the child to fall out!

Dangers due to wear and tear!

- The plastic connectors on the ends of the cables must not be loosened, as these ensure the safe suspension of the product.

- The cables and rings must be inspected by an adult before each use, to prevent injuries caused by defective parts. As soon as the swing's attachment show any defects, you must stop using the swing.
- The seat, chains, cables and other accessories must be inspected for wear before each use.
- Regularly check the ceiling and frame to which the product is attached.
- Check the product for damage or wear before each use. Only use the product if it is in perfect condition!

Mounting the swing

Before using the product for the first time, grease the metal suspension rings of the lattice swing and the suspension hooks you have additionally supplied – all of which are exposed to constant friction – with commercially available, waterproof machine grease.

Note:

Only mount the swing on fixtures where you can guarantee sufficient stability with absolute certainty. For mounting, use at least 10mm sturdy screw hooks that are bent at least 540° or completely closed to prevent unintended release.

When mounting on wooden beams, the attachment must pass all the way through the wood and be secured with a nut from above, to ensure a sufficiently secure connection.

Various mounting hooks

Only attach the swing to a suitable mount.

These are:

No. 1: a closed eyelet, attached to the swing component with a carabiner (Fig. B).

No. 2: a round hook bent 540°, to prevent unintended release (Fig. C).

Note: the eye of the eyelets (2) must be attached at right angles to the direction of the swing, so that the attachment on the swing is not too severely damaged by use.

Setting the height of the swing

The height of the seat can be adjusted at the ring at the top of the swing. Once you have set the length of the cable, it will tighten again under load (Fig. D).

Adjust the length of both cables so the swing is perfectly balanced.

Use

Fasten the safety belt (1b) so that you can safely push the child in the swing. Proceed as follows:

1. Sit the child in the swing (1) with their legs facing forward.

Note: the child's legs must be inserted between the bottom bar and the bottom of the swing.

2. Thread the end (1a) of the belt through the buckle (1c) below the swing as shown in Fig. E, and close it.

Note: pull the belt taut but not too tight, so that the child is secured but not cramped by it.

Storage

- When not in use, always store the product clean and dry at room temperature.
- Please be aware that wood can change due to alterations in temperature, humidity and other influences.
- The wood used in the product is a natural product and therefore there may be slight deviations in colour and structure.

Cleaning, maintenance and care

- Clean the product with a soft brush and mild soapy water.
- Allow the product to dry completely after cleaning.
- Treat the product with protective wood oil from a specialist retailer. You should treat the product several times per season. The wood must be completely dry before carrying out treatment!
- Follow the manufacturer's instructions for the selected oil.

IMPORTANT! Never clean the product with harsh cleaning agents.

The seat padding is not washable. Clean it with a damp cloth and a mild detergent.



Disposal

Dispose of the article and the packaging materials in accordance with current local regulations. Packaging materials such as foil bags are not suitable to be given to children. Keep the packaging materials out of the reach of children.



Dispose of the products and the packaging in an environmentally friendly manner.



The recycling code is used to identify various materials for recycling. The code consists of the recycling symbol – which is meant to reflect the recycling cycle – and a number which identifies the material.

Notes on the guarantee and service handling

The product was produced with great care and under continuous quality control. DELTA-SPORT HANDELSKONTOR GmbH gives private end customers a three-year guarantee on this product from the date of purchase (guarantee period) in accordance with the following provisions.

The guarantee is only valid for material and manufacturing defects. The guarantee does not cover parts subject to normal wear and tear that are thus considered wear parts (e.g. batteries) or fragile parts such as switches, rechargeable batteries, or parts made of glass.

Claims under this guarantee are excluded if the product has been used incorrectly, improperly, or contrary to the intended purpose, or if the provisions in the instructions for use were not observed, unless the end customer proves that a material or manufacturing defect exists that was not caused by one of the aforementioned circumstances.

Claims under the guarantee can only be made within the guarantee period by presenting the original sales receipt. Please therefore keep the original sales receipt. The guarantee period is not extended by any repairs carried out under the guarantee, under statutory guarantees, or as a gesture of goodwill. This also applies to replaced and repaired parts.

If you wish to make a claim please first contact the service hotline mentioned below or contact us by e-mail. If there is a guarantee case, then the product will be repaired or replaced free of charge to you or the purchase price will be refunded, depending on our choice.

Your legal rights, in particular guarantee claims against the respective seller, are not limited by this guarantee.

IAN: 388444_2104

GB Service Great Britain
Tel.: 0800 404 7657
E-Mail: deltasport@lidl.co.uk

IE Service Ireland
Tel.: 1890 930 034 (0,08 EUR/Min., (peak))
(0,06 EUR/Min., (off peak))
E-Mail: deltasport@lidl.ie

Félicitations !

Vous venez d'acquérir un article de grande qualité. Avant la première utilisation, familiarisez-vous avec l'article.



Pour cela, veuillez lire attentivement la notice d'utilisation suivante.

Utilisez l'article uniquement comme indiqué et pour les domaines d'utilisation mentionnés. Conservez bien cette notice d'utilisation. Si vous cédez l'article à un tiers, veillez à lui remettre l'ensemble de la documentation.

Étendue de la livraison

1 balançoire

1 notice d'utilisation

Caractéristiques techniques



Charge maximale de l'article : 20 kg

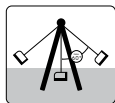

Déviati on maximale de 60°

Réglable en hauteur de 150 à 170 cm



Lubrifier les crochets et œillets de suspension avec de la graisse hydrofuge pour machines



Contrôler régulièrement les anneaux, crochets et œillets



Date de fabrication (mois/année) :

10/2021

CE Delta-Sport Handelskontor GmbH déclare par la présente que cet article répond aux exigences essentielles et aux autres dispositions en vigueur suivantes :

2009/48/CE – Directive relative à la sécurité des jouets

Utilisation conforme à sa destination

L'article est conçu comme un jouet pour les enfants à partir de 12 mois et est destiné à un usage privé. L'article est conçu pour une utilisation en intérieur. L'article ne doit pas être utilisé dans des lieux publics comme des aires de jeux, des écoles, etc.

Consignes de sécurité

- Les enfants ne doivent jouer avec l'article que sous la surveillance d'un adulte.
- Attention. Réservé à un usage familial !
- Attention. L'article est destiné à être utilisé en intérieur.

Risque de blessure !

- Attention. Âge minimal de l'utilisateur : 12 mois !
- Attention. Poids maximal de l'utilisateur : 20 kg !
- Avant la fixation au plafond, assurez-vous que le plafond ou la poutre en bois choisis conviennent à la fixation de l'article. Si nécessaire, adressez-vous à votre revendeur spécialisé.
- Assurez-vous que le plafond est adapté à la fixation au plafond de l'article. Des surfaces de plafond inappropriées peuvent causer des blessures.
- Attention. La distance entre le siège de la balançoire et le sol doit être de 35 cm au minimum et de 45 cm au maximum.
- L'article ne doit être utilisé que par une seule personne à la fois.

- Lors de l'utilisation de l'article, veillez à ce que votre enfant ne porte pas de casque ou de vêtements à cordelettes/lacets dans la mesure où ceux-ci pourraient s'accrocher et l'enfant pourrait être blessé.
- Ne pas sauter de l'article tant qu'il oscille. Descendre de l'article lorsqu'il ne bouge plus.
- Notez que l'article peut chauffer en cas de fort ensoleillement.
- Veillez à ce qu'il y ait suffisamment d'espace entre les objets et les autres personnes afin de ne blesser personne.
- N'utilisez jamais la balançoire debout ou à genoux ! Il y a un risque de blessure.

Éviter les dommages matériels et corporels !

- Le montage doit être effectué par un adulte.
- Montez la balançoire uniquement comme décrit dans cette notice d'utilisation. Toute autre méthode de fixation pourrait endommager la corde ou l'élément de support.
- Fixez la balançoire à une distance suffisante de tout autre objet de manière à ce que personne ne puisse se blesser. Tenez compte du rayon qu'atteint la balançoire lors du balancement.
- La balançoire ne doit pas être installée à proximité d'escaliers.
- Veillez à ce qu'aucun objet dur ou pointu ne se trouve dans la zone de balancement.
- L'article doit se trouver à une distance de sécurité appropriée d'au moins 2 m des escaliers, murs et autres obstacles.
- Ne fixez pas la balançoire au-dessus d'une surface en béton, de l'asphalte ou de toute autre surface dure.
- Une fois le montage terminé, la solidité doit être contrôlée par un adulte.
- Aucune modification technique ne doit être effectuée sur l'article.

Déviations maximale de 60°

- Prudence ! Une poussée trop forte de la balançoire au-delà de la déviation maximale recommandée peut entraîner le basculement du siège et la chute de l'enfant !

Dangers causés par l'usure !

- Les fixations en plastique aux extrémités des cordes ne doivent pas être défaits, car ils servent à la suspension sûre de l'article.
- Les cordes et anneaux doivent être vérifiés par un adulte avant chaque utilisation afin d'éviter les blessures causées par des pièces défectueuses. La balançoire ne doit plus être utilisée dès lors que son élément de fixation présente des défauts.
- Le siège de balançoire, les chaînes, les cordes et les autres accessoires doivent être contrôlés avant chaque utilisation pour détecter tout signe d'usure.
- Contrôler régulièrement le plafond et la fixation auxquels l'article a été installé.
- Avant chaque utilisation, vérifiez que l'article n'est pas endommagé ou usé. L'article ne doit être utilisé qu'en parfait état !

Montage de la balançoire

Lubrifiez les anneaux de suspension métalliques de la balançoire ainsi que vos crochets de suspension, constamment soumis à des frottements, avant la première utilisation avec de la graisse hydrofuge pour machines ordinaire.

Remarque :

Installez la balançoire seulement sur des infrastructures pour lesquelles vous pouvez garantir de manière absolument sûre une solidité suffisante. Utilisez pour le montage des crochets à visser de 10 mm d'épaisseur minimum, coudés à 540° ou ronds pour empêcher tout desserrage accidentel. Dans les poutres en bois, la fixation doit traverser le bois et être bloquée par le haut, pour obtenir une liaison suffisamment sûre.

Crochets de fixation divers

N'accrochez l'élément de la balançoire qu'à un support adapté.
Il s'agit :

N° 1 : d'un anneau de support fermé, fixé à l'élément de la balançoire au moyen d'un crochet mousqueton (fig. B).

N° 2 : d'un crochet rond coudé de 540° pour empêcher tout desserrage accidentel (fig. C).

Remarque : l'œil des anneaux de support (2) doit être placé transversalement au sens de la balançoire, pour que l'élément de fixation de la balançoire ne soit pas trop abîmé lors de l'utilisation.

Réglage de la hauteur de l'élément de la balançoire

L'anneau situé à l'extrémité supérieure de la balançoire permet de régler la hauteur du siège.

Après avoir réglé la longueur de la corde, elle se resserme une fois sollicitée (fig. D).

Réglez la longueur des deux cordes de manière à ce que la balançoire se trouve totalement à l'horizontale.

Utilisation

Afin de pouvoir pousser l'enfant en toute sécurité sur la balançoire, attachez la ceinture de sécurité (1b). Procédez comme suit :

1. Placez l'enfant dans la balançoire (1) avec les pieds vers l'avant.

Remarque : les jambes de l'enfant doivent passer entre l'entretoise inférieure et le fond de la balançoire.

2. Passez l'extrémité de la ceinture (1a) sous la balançoire, comme indiqué dans la fig. E, à travers la boucle de ceinture (1c) et refermez la ceinture.

Remarque : tirez la ceinture de manière à ce qu'elle soit tendue mais pas trop serrée afin que l'enfant soit assis de manière sécurisée, mais qu'il ne soit pas coincé.

Stockage

- Lorsque vous n'utilisez pas l'article, rangez-le toujours dans un endroit sec et propre à une température ambiante.

- Veuillez noter que la qualité du bois peut changer en raison des variations de température, d'humidité et d'autres influences.
- Le bois contenu dans l'article est un produit naturel et peut donc présenter de petites variations de couleur et de structure.

Nettoyage, maintenance et entretien

- Nettoyez l'article avec une brosse douce et de l'eau savonneuse.
- Laissez l'article sécher complètement après le nettoyage.
- Entretenez l'article avec de l'huile d'entretien pour bois disponible dans les magasins spécialisés. L'entretien doit être effectué plusieurs fois par saison. Le bois doit être complètement sec pour l'entretien !
- Respectez les indications données par le fabricant de l'huile d'entretien choisie.

IMPORTANT ! Ne lavez jamais avec des produits de nettoyage agressifs.

Le coussin du siège n'est pas lavable. Nettoyez-le avec un chiffon humide et un produit de nettoyage doux.



Mise au rebut

Éliminez l'article et le matériel d'emballage conformément aux directives locales en vigueur. Le matériel d'emballage tel que les sachets en plastique par exemple ne doivent pas arriver dans les mains des enfants. Conservez le matériel d'emballage hors de portée des enfants.



Ce produit est recyclable. Il est soumis à la responsabilité élargie du fabricant et est collecté séparément.



Éliminez les produits et les emballages dans le respect de l'environnement.



Le code de recyclage est utilisé pour identifier les différents matériaux pour le retour dans le circuit de recyclage. Le code se compose du symbole de recyclage, qui doit correspondre au circuit de recyclage, et d'un numéro identifiant le matériau.

Indications concernant la garantie et le service après-vente

L'article a été produit avec grand soin et sous un contrôle constant.

DELTA-SPORT HANDELSKONTOR GmbH accorde au client final privé une garantie de trois ans sur cet article à compter de la date d'achat (période de garantie) conformément aux dispositions suivantes.

La garantie ne vaut que pour les défauts de matériaux et de fabrication. La garantie ne couvre pas les pièces soumises à une usure normale, lesquelles doivent donc être considérées comme des pièces d'usure (comme par ex. les piles), de même qu'elle ne couvre pas les pièces fragiles, telles que les interrupteurs, les batteries ou les pièces fabriquées en verre.

Les réclamations au titre de cette garantie sont exclues si l'article a été utilisé de manière abusive ou inappropriée, hors du cadre de son usage ou du champ d'application prévu ou si les instructions de la notice d'utilisation n'ont pas été respectées, à moins que le client final ne prouve que l'article présentait un défaut de matériau ou de fabrication n'étant pas dû à l'une des conditions mentionnées ci-dessus.

Les réclamations au titre de la garantie ne peuvent être adressées pendant la période de garantie qu'en présentant le ticket de caisse original. Veuillez pour cela conserver le ticket de caisse original. Ceci s'applique également aux pièces remplacées et réparées.

Si vous avez des plaintes à formuler, veuillez d'abord contacter le service d'assistance téléphonique ci-dessous ou nous contacter par courrier électronique. Si le cas est couvert par la garantie, nous nous engageons - à notre appréciation - à réparer ou à remplacer l'article gratuitement pour vous ou à vous rembourser le prix d'achat. Aucun autre droit ne découle de la garantie.

Vos droits légaux, en particulier les droits de garantie contre le vendeur concerné, ne sont pas limités par cette garantie.

Article L217-16 du Code de la consommation

Lorsque l'acheteur demande au vendeur, pendant le cours de la garantie commerciale qui lui a été consentie lors de l'acquisition ou de la réparation d'un bien meuble, une remise en état couverte par la garantie, toute période d'immobilisation d'au moins sept jours vient s'ajouter à la durée de la garantie qui restait à courir. Cette période court à compter de la demande d'intervention de l'acheteur ou de la mise à disposition pour réparation du bien en cause, si cette mise à disposition est postérieure à la demande d'intervention.

Indépendamment de la garantie commerciale souscrite, le vendeur reste tenu des défauts de conformité du bien et des vices rédhibitoires dans les conditions prévues aux articles L217-4 à L217-13 du Code de la consommation et aux articles 1641 à 1648 et 2232 du Code Civil.

Article L217-4 du Code de la consommation

Le vendeur livre un bien conforme au contrat et répond des défauts de conformité existant lors de la délivrance.

Il répond également des défauts de conformité résultant de l'emballage, des instructions de montage ou de l'installation lorsque celle-ci a été mise à sa charge par le contrat ou a été réalisée sous sa responsabilité.

Article L217-5 du Code de la consommation

Le bien est conforme au contrat :

1° S'il est propre à l'usage habituellement attendu d'un bien semblable et, le cas échéant :

- s'il correspond à la description donnée par le vendeur et posséder les qualités que celui-ci a présentées à l'acheteur sous forme d'échantillon ou de modèle ;
- s'il présente les qualités qu'un acheteur peut légitimement attendre eu égard aux déclarations publiques faites par le vendeur, par le producteur ou par son représentant, notamment dans la publicité ou l'étiquetage ;

2° Ou s'il présente les caractéristiques définies d'un commun accord par les parties ou être propre à tout usage spécial recherché par l'acheteur, porté à la connaissance du vendeur et que ce dernier a accepté.

Article L217-12 du Code de la consommation

L'action résultant du défaut de conformité se prescrit par deux ans à compter de la délivrance du bien.

Article 1641 du Code civil

Le vendeur est tenu de la garantie à raison des défauts cachés de la chose vendue qui la rendent impropre à l'usage auquel on la destine, ou qui diminuent tellement cet usage que l'acheteur ne l'aurait pas acquise, ou n'en aurait donné qu'un moindre prix, s'il les avait connus.

Article 1648 1er alinéa du Code civil

L'action résultant des vices rédhibitoires doit être intentée par l'acquéreur dans un délai de deux ans à compter de la découverte du vice.

Les pièces détachées indispensables à l'utilisation du produit sont disponibles pendant la durée de la garantie du produit.

IAN : 388444_2104

FR Service France

Tel. : 0800 919270

E-Mail : deltasport@lidl.fr

BE Service Belgique

Tel. : 070 270 171

(0,15 EUR/Min.)

E-Mail : deltasport@lidl.be

Gefeliciteerd!

Met uw aankoop hebt u voor een hoogwaardig artikel gekozen. Zorg ervoor dat u voor het eerste gebruik met het artikel vertrouwd raakt.

 **Lees hiervoor de volgende gebruiksaanwijzing zorgvuldig door.**

Gebruik het artikel alleen zoals omschreven en voor het aangegeven doel. Bewaar deze gebruiksaanwijzing goed. Geef alle documenten mee als u het artikel aan iemand anders geeft.

Leveringsomvang

1 x schommel

1 x gebruiksaanwijzing

Technische gegevens



Maximale belasting van het artikel: 20 kg

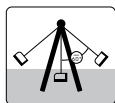

Maximale uitslag 60°

In hoogte verstelbaar van 150 tot 170 cm



Vet ophanghaken en -ogen in met waterbestendig machinevet



Controleer ringen, haken en ogen regelmatig



Productiedatum (maand/jaar):

10/2021

CE Hierbij verklaart Delta-Sport Handelskontor GmbH dat dit artikel voldoet aan de volgende basiseisen en de overige ter zake doende bepalingen:

2009/48/EG - Speelgoedrichtlijn

Beoogd gebruik

Dit artikel is speelgoed voor kinderen vanaf 12 maanden oud en bestemd voor particulier gebruik. Het artikel is bedoeld voor gebruik binnenshuis. Het artikel mag niet worden gebruikt in openbare ruimten, zoals speelplaatsen, scholen, enz.

Veiligheidstips

- Kinderen mogen alleen onder toezicht van volwassenen met het artikel spelen.
- Waarschuwing. Uitsluitend voor huishoudelijk gebruik!
- Waarschuwing. Het artikel is bestemd voor gebruik binnenshuis.

Kans op lichamelijk letsel!

- Waarschuwing. Minimale leeftijd gebruiker: 12 maanden!
- Waarschuwing. Maximaal gewicht gebruiker: 20 kg!
- Verzeker u voordat u het artikel aan het plafond monteert, ervan dat het gekozen plafond resp. de houten balk geschikt is voor de bevestiging van het artikel. Informeer zo nodig in een vakhandel.
- Controleer of het plafond geschikt is om het artikel aan te monteren. Een ongeschikt plafondtype kan leiden tot letsel.
- Waarschuwing. De afstand tussen het zitgedeelte van de schommel en de bodem moet ten minste 35 cm bedragen en maximaal 45 cm.
- Het artikel mag door slechts één persoon tegelijk worden gebruikt.

- Let er goed op dat het kind tijdens het gebruik van het artikel geen helm of kleding met koordjes draagt: deze kunnen vast komen te zitten waardoor het kind gewond kan raken.
- Spring niet van het artikel zolang dit beweegt. Klim pas van het artikel wanneer het tot stilstand is gekomen.
- Houd er rekening mee dat het artikel onder invloed van sterke zonnestrallen heet kan worden.
- Let erop dat er voldoende afstand is ten opzichte van voorwerpen of andere personen, zodat niemand gewond kan raken.
- Gebruik de schommel nooit staand of op de knieën! Er bestaat kans op lichamelijk letsel.

Voorkomen van persoonlijk letsel en materiële schade!

- De montage dient te worden uitgevoerd door een volwassene.
- Monteer de schommel alleen zoals beschreven in deze gebruiksaanwijzing. Andere bevestigingsmethoden kunnen het touw of de houder beschadigen.
- Bevestig de schommel op een dusdanige afstand van andere voorwerpen dat niemand gewond kan raken. Houd hierbij rekening met de radius van de schommel tijdens het schommelen.
- De schommel mag niet in de buurt van een trap worden opgehangen.
- Houd er rekening mee dat zich binnen het bereik van de schommel geen puntige of harde voorwerpen bevinden.
- Bij de opbouw van het artikel moet een gepaste afstand van ten minste 2 m ten opzichte van trappen, wanden en andere hindernissen worden aangehouden.
- Bevestig de schommel niet boven een ondergrond van beton, asfalt of ander hard materiaal.
- Na de montage moet een volwassene de stevigheid controleren.
- Aan het artikel mogen geen technische wijzigingen worden aangebracht.

Maximale uitslag 60°

- Pas op! Te krachtig aanduwen van het schommelzitje tot voorbij de aanbevolen maximale uitslag kan ertoe leiden dat het zitje kantelt en het kind eruit valt!

Gevaren als gevolg van slijtage!

- De kunststof verbinders aan het uiteinde van de touwen mogen niet worden verwijderd, omdat deze ertoe dienen het artikel veilig te kunnen ophangen.
- De touwen en ringen dienen voor elk gebruik door een volwassene te worden gecontroleerd, om letsel door defecte onderdelen te voorkomen. Zodra het bevestigingselement van de schommel beschadigingen vertoont, mag de schommel niet meer worden gebruikt.
- Schommelzitjes, kettingen, touwen en andere accessoires moeten voor elk gebruik op tekenen van slijtage worden gecontroleerd.
- Controleer regelmatig het plafond en de ophanging waaraan het artikel is bevestigd.
- Controleer het artikel voor elk gebruik op beschadigingen of slijtage. Het artikel mag alleen in goede staat worden gebruikt!

Montage van de schommel

Vet de metalen ophangringen van de hekschommel en de door u als klant te leveren ophanghaken die voortdurend aan wrijving zijn blootgesteld, voor het eerste gebruik in met in de handel verkrijgbaar, waterbestendig machinevet.

Aanwijzing:

Bevestig de schommel alleen aan inrichtingen waarbij u met absolute zekerheid voldoende stevigheid kunt garanderen. Gebruik voor de montage schroefhaken van minimaal 10 mm dik, die een draaiing hebben van ten minste 540° of die volledig gesloten zijn, om onbedoeld loskomen te voorkomen.

Bij montage in een houten balk moet de bevestiging volledig door het hout worden gestoken en van boven worden geborgd met een moer om een voldoende veilige verbinding te verkrijgen.

Verschillende bevestigingshaken

Bevestig het schommelelement alleen aan een hiertoe geschikte houder.

Dit is:

Nr. 1: een dicht houderoog dat met een karabijnhaak aan het schommelelement wordt bevestigd (afb. B).

Nr. 2: een ronde haak met een draaiing van 540° , om onbedoeld loskomen te voorkomen (afb. C).

Aanwijzing: het oog van de houderogen (2) moet dwars ten opzichte van de schommelrichting worden geplaatst, om te voorkomen dat het bevestigingselement van de schommel tijdens het gebruik te zeer beschadigd raakt.

Hoogte-instelling van het schommelelement

De hoogte van het zitgedeelte kan worden ingesteld met de ring aan de bovenzijde van de schommel.

Nadat u de lengte van het touw hebt ingesteld, wordt de ring bij belasting weer vast aangetrokken (afb. D).

Stel de lengte van de beide touwen zo in dat de schommel absoluut recht hangt.

Gebruik

Bevestig de veiligheidsriem (1b) om het kind tijdens het schommelen veilig te kunnen aanduwen. Ga hierbij als volgt te werk:

1. Zet het kind met de benen eerst in de schommel (1).

Aanwijzing: de benen van het kind moeten tussen de onderste stang en de bodem van de schommel door worden gestoken.

2. Steek het riemuiteinde (1 a) onder de schommel zoals getoond in afb. E door de riemgesp (1 c) en sluit de riem.

Aanwijzing: trek de riem stevig maar niet te strak aan, zodat het kind veilig maar niet klem zit.

Opslag

- Bewaar het artikel wanneer u dit niet gebruikt altijd droog en schoon op kamertemperatuur.
- Houd er rekening mee dat hout door wisselende temperaturen, luchtvochtigheid en andere invloeden veranderingen kan ondergaan.
- Het hout in het artikel is een natuurproduct en daarom kunnen kleine kleur- en structuurafwijkingen voorkomen.

Reiniging, onderhoud en verzorging

- Reinig het artikel met een zachte borstel en een milde zeepoplossing.
- Laat het artikel na het reinigen volledig drogen.
- Behandel het artikel met houtbehandelingsolie uit de vakhandel. U dient het onderhoud meerdere keren per seizoen uit te voeren. Vóór de onderhoudsbeurt moet het hout volledig droog zijn!
- Volg de instructie van de fabrikant van de gekozen behandelingsolie.

BELANGRIJK! Reinig nooit met agressieve reinigingsmiddelen.

Het zitkussen kan niet worden gewassen. Reinig het met een vochtige doek en een mild reinigingsmiddel.



Afvalverwerking

Voer het artikel en verpakkingsmaterialen in overeenstemming met actuele lokale voorschriften af. Verpakkingsmaterialen, zoals bv. foliezakjes, horen niet thuis in kinderhanden. Berg het verpakkingsmateriaal buiten het bereik van kinderen op.



Voer de producten en verpakkingen op milieuvriendelijke wijze af.



De recyclingcode dient om verschillende materialen te kenmerken ten behoeve van hergebruik via het recyclingproces. De code bestaat uit het recyclingsymbool, dat het recyclingproces weerspiegelt, en een getal dat het materiaal identificeert.

Opmerkingen over garantie en serviceafhandeling

Het artikel werd met de grootste zorgvuldigheid en onder permanent toezicht geproduceerd. De firma DELTA-SPORT HANDELSKONTOR GmbH verleent particuliere eindklanten op dit artikel drie jaar garantie, te rekenen vanaf de datum van aankoop (garantietermijn) en dit op grond van de volgende bepalingen. De garantie geldt alleen voor materiaal- en verwerkingsfouten. De garantie is niet van toepassing op onderdelen die aan een normale slijtage onderhevig zijn en daarom als niet-slijtvaste onderdelen te beschouwen zijn (bv. batterijen) en evenmin op breekbare onderdelen, bv. schakelaars, accu's of onderdelen die van glas gemaakt zijn.

Uit de garantie voortvloeiende claims zijn uitgesloten als het artikel onvakkundig, verkeerd of niet in het kader van de voorziene bepaling of in het kader van het voorziene gebruiksdoeleinde gebruikt werd of indien richtlijnen in de gebruiksaanwijzing niet in acht genomen werden, tenzij de eindklant aantoonbaar is dat er sprake is van een materiaal- of verwerkingsfout die niet op één van de hoger vermelde omstandigheden gebaseerd is.

Uit de garantie voortvloeiende claims kunnen alleen tijdens de garantieperiode op vertoon van de originele kassabon ingediend worden. Gelieve daarom de originele kassabon te bewaren. De garantieperiode wordt door eventuele reparaties op grond van de garantie, wettelijke waarborg of coulance niet verlengd. Dit geldt ook voor vervangen en gerepareerde onderdelen.

Gelieve u bij klachten in eerste instantie tot de hieronder vermelde servicehot-line te richten of met ons per e-mail contact op te nemen. Is er sprake van een garantiegeval, dan wordt het artikel door ons – naar onze keuze – voor u gratis gerepareerd, wordt het vervangen of wordt de aankoopsom terugbetaald. Verdere rechten op grond van de garantie bestaan niet. Uw wettelijke rechten, in het bijzonder rechten op garantie tegenover de betreffende verkoper, worden door deze garantie niet beperkt.

IAN: 388444_2104

BE Service België

Tel.: 070 270 171 (0,15 EUR/Min.)

E-Mail: deltasport@lidl.be

NL Service Nederland

Tel.: 0900 0400223 (0,10 EUR/Min.)

E-Mail: deltasport@lidl.nl

Gratulujemy!

Decydując się na ten produkt, otrzymują Państwo towar wysokiej jakości. Należy zapoznać się z produktem przed jego pierwszym użyciem.

 **Należy uważnie przeczytać następującą instrukcję użytkowania.**

Produkt ten należy użytkować wyłącznie w opisany sposób oraz zgodnie ze wskazanym przeznaczeniem. Niniejszą instrukcję użytkowania należy przechowywać w bezpiecznym miejscu. Przekazując produkt innej osobie, należy upewnić się, że otrzyma ona także całą dokumentację dotyczącą produktu.

Zakres dostawy

1 x huśtawka

1 x instrukcja użytkowania

Dane techniczne



Maksymalne obciążenie produktu: 20 kg

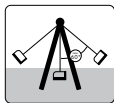

Maksymalne wychylenie 60°

Wysokość regulowana od 150 do 170 cm



Haki do wieszania wraz z oczkami nasmarować wodoodpornym smarem do maszyn



Regularnie sprawdzać obręcze, haki i oczka



Data produkcji (miesiąc/rok):

10/2021



Firma Delta-Sport Handelskontor GmbH oświadcza, że niniejszy produkt spełnia najważniejsze wymagania oraz jest zgodny z podanymi poniżej wytycznymi:

2009/48/WE – dyrektywa w sprawie bezpieczeństwa zabawek

Użytkowanie zgodne z przeznaczeniem

Produkt został opracowany jako zabawka do użytku prywatnego przez dzieci powyżej 12. miesiąca życia. Produkt przeznaczony do użytku w pomieszczeniach. Produkt nie może być używany w miejscach użyteczności publicznej, takich jak place zabaw, szkoły itp.



Wskazówki bezpieczeństwa

- Dzieci mogą bawić się tym produktem tylko pod opieką dorosłych.
- Ostrzeżenie. Wyłącznie do użytku domowego!
- Ostrzeżenie. Ten produkt jest przeznaczony do użytku w pomieszczeniach.

Niebezpieczeństwo odniesienia obrażeń!

- Ostrzeżenie. Minimalny wiek użytkownika: 12 miesięcy!
- Ostrzeżenie. Maksymalna waga użytkownika: 20 kg!
- Przed montażem na suficie należy upewnić się, że sufit lub belka drewniana nadaje się do zamocowania tego produktu. W razie potrzeby zasięgnąć rady specjalisty.
- Sprawdzić, czy sufit nadaje się do montażu sufitowego produktu. Montaż na nieodpowiedniej powierzchni sufitowej może doprowadzić do odniesienia obrażeń.
- Ostrzeżenie. Odstęp pomiędzy siedziskiem huśtawki a podłożem powinien wynosić do najmniej 35 cm i maksymalnie 45 cm.

- Produkt może być używany tylko przez jedną osobę w tym samym czasie.
- Należy upewnić się, że podczas użytkowania produktu dziecko nie ma na sobie kasku ani ubrania ze sznurkami, ponieważ może to spowodować ich zaplątanie i obrażenia ciała.
- Nie wolno skakać z produktu podczas kołysania. Z produktu należy schodzić po jego całkowitym zatrzymaniu.
- Należy pamiętać, że produkt może się nagrzewać podczas wysokich temperatur.
- Upewnić się, że zapewniono odpowiedni odstęp od innych przedmiotów i osób w taki sposób, by nikt nie doznał obrażeń.
- Nigdy nie korzystać z huśtawki na stojąco ani na kolanach! Istnieje niebezpieczeństwo odniesienia obrażeń.

Zapobieganie szkodom mienia i obrażeniom u osób!

- Montaż musi być przeprowadzony przez osobę dorosłą.
- Huśtawkę należy montować tylko w sposób opisany w niniejszej instrukcji użytkowania, inne metody mocowania mogą uszkodzić linę lub element mocujący.
- Huśtawkę należy mocować z zachowaniem odpowiedniego odstępu od innych przedmiotów, aby nikt nie doznał obrażeń. Należy zwrócić uwagę na promień, jaki osiąga huśtawka podczas kołysania.
- Nie wolno montować huśtawki w pobliżu schodów.
- Upewnić się, że w obszarze huśtawki nie ma żadnych ostrych lub twardych przedmiotów.
- Produkt powinien znajdować się w odpowiedniej bezpiecznej odległości co najmniej 2 m od schodów, ścian i innych przeszkód.
- Nie mocować huśtawki nad betonem, asfaltem i innymi twardymi powierzchniami.
- Po wykonaniu montażu osoba dorosła powinna sprawdzić zamocowanie.
- Nie należy wprowadzać żadnych zmian technicznych w produkcie.

Maksymalne wychylenie 60°

- Ostrożnie! Zbyt mocne popychanie siedziska przekraczające sugerowane maksymalne wychylenie może doprowadzić do tego, że siedzisko się przechyli i dziecko z niego wypadnie!

Zagrożenia spowodowane użytkowaniem!

- Nie wolno odłączać elementów łączących z tworzywa sztucznego na końcu liny, ponieważ służą one do bezpiecznego zawieszania produktu.
- Aby zapobiec obrażeniom ciała przez uszkodzone części, osoba dorosła powinna przed każdym użyciem sprawdzić linkę i obręcz. W wypadku uszkodzenia elementu mocującego nie należy używać huśtawki.
- Przed każdym użyciem należy sprawdzić siedziska huśtawki, linkę i inne akcesoria pod kątem śladów zużycia.
- Należy regularnie sprawdzać sufit i zawieszony mocowanie, na których jest zamocowany produkt.
- Przed każdym użyciem należy sprawdzić produkt pod kątem uszkodzeń lub zużycia. Produkt może być używany wyłącznie, jeśli jest w idealnym stanie!

Montaż huśtawki

Przed pierwszym użyciem należy nasmarować dostępnym w handlu smarem wodoodpornym metalowe obręcze do wieszania huśtawki klatkowej, jak również wykorzystywane przez siebie haki do wieszania, które to elementy są stale narażone na tarcie.

Wskazówka:

Huśtawkę należy mocować jedynie do urządzeń, w wypadku których można z absolutną pewnością zagwarantować wystarczającą wytrzymałość. Aby zapobiec przypadkowemu poluzowaniu, do montażu należy wykorzystać haki śrubowe o grubości co najmniej 10 mm, wygięte pod kątem co najmniej 540° lub całkowicie zamknięte.

Aby uzyskać wystarczająco bezpieczne połączenie elementów, w wypadku belek drewnianych mocowanie musi być całkowicie zakryte przez drewno i zablokowane od góry.

Różne haki mocujące

Element huśtawki należy mocować wyłącznie do odpowiednich uchwytów.

Odpowiednie uchwyty to:

Nr 1: zamknięte oczko mocowania, które jest mocowane za pomocą karabińczyka na elemencie do huśtania (rys. B).

Nr 2: hak okrągły, wygięty pod kątem 540° , zapobiegający przypadkowemu zsunięciu (rys. C).

Wskazówka: oczko mocowania (2) musi przebiegać poprzecznie w stosunku do kierunku ustawienia huśtawki, co ma na celu uniemożliwienie nadmiernego uszkodzenia elementu mocującego podczas użytkowania huśtawki.

Regulacja wysokości huśtawki

Wysokość siedziska można regulować za pomocą pierścienia umieszczonego w górnej części huśtawki.

Po dostosowaniu długości liny dociągana jest ona pod obciążeniem (rys. D). Ustawić długość obu lin w taki sposób, aby huśtawka znajdowała się w pozycji absolutnie poziomej.

Użytkowanie

Aby bezpiecznie rozbujać dziecko na huśtawce, zamocować pas bezpieczeństwa (1b). W tym celu należy wykonać następujące kroki:

1. Posadzić dziecko na huśtawce (1) nogami do przodu.

Wskazówka: nóżki dziecka należy przełożyć pomiędzy dolnym szczeblem a podłożem huśtawki.

2. Przewlec końcówkę pasa (1a) pod huśtawką, w sposób przedstawiony na rys. E przez sprzączkę pasa (1c) i zapiąć pas.

Wskazówka: zaciągnąć pas dość ciasno, jednakże nie za ciasno, aby dziecko było zabezpieczone, ale nie zakleszczone.

Przechowywanie

- Podczas nieużywania należy zawsze przechowywać produkt w suchym i czystym miejscu, w temperaturze pokojowej.
- Należy pamiętać, że wygląd drewna może się zmieniać ze względu na różne temperatury, zmienną wilgotność i inne czynniki.
- Drewno jest produktem naturalnym i dlatego mogą wystąpić niewielkie różnice w jego kolorze i strukturze.

Czyszczenie, konserwacja i pielęgnacja

- Czyścić produkt miękką szczoteczką i łagodnym roztworem mydlanym.
- Po umyciu pozostawić produkt do całkowitego wyschnięcia.
- Pokryć produkt specjalistycznym olejem do pielęgnacji drewna. Pielęgnację należy wykonywać kilka razy w sezonie. Proces pielęgnacji przeprowadzać tylko wtedy, gdy drewno jest całkowicie suche!
- Postępować zgodnie z instrukcjami producenta wybranego oleju pielęgnacyjnego.

WAŻNE! Nie czyścić przy użyciu ostrych środków czyszczących.

Poduszki siedzenia nie można prać. Element ten należy czyścić wilgotną ściereczką lub łagodnym środkiem czyszczącym.



Uwagi odnośnie recyklingu

Artykuł oraz materiały opakowaniowe należy usunąć zgodnie z aktualnymi przepisami obowiązującymi w danym miejscu. Materiały opakowaniowe, jak np. worki foliowe nie powinny znaleźć się w rękach dzieci. Materiał opakowaniowy należy przechowywać w miejscu niedostępnym dla dzieci.



Zutylizować produkt i opakowanie w sposób przyjazny dla środowiska.



Kod materiału do recyklingu służy do oznaczenia różnych materiałów przeznaczonych do zwrotu do przetwórstwa wtórnego (recyklingu).

Kod składa się z symbolu, który powinien odzwierciedlać cykl odzysku, oraz numeru oznaczającego materiał.

Wskazówki dotyczące gwarancji i obsługi serwisowej

Artykuł został wyprodukowany z najwyższą starannością i pod stałą kontrolą. DELTA-SPORT HANDELSKONTOR GmbH przyznaje klientowi końcowemu na niniejszy artykuł trzy lata gwarancji od daty zakupu (okres gwarancyjny) z zastrzeżeniem poniższych postanowień. Gwarancja dotyczy wyłącznie wad materiałowych i wad wykonania. Gwarancja nie obejmuje części, które podlegają normalnemu zużyciu i z tego względu należy je traktować jako części zużywalne (np. baterie) i nie obejmuje części kruchych, np. przełączników, akumulatorów ani części wykonanych ze szkła.

Wyklucza się roszczenia z tytułu niniejszej gwarancji w przypadku użycia artykułu w sposób niewłaściwy lub sprzeczny z jego przeznaczeniem lub w sposób wykraczający poza przewidziane przeznaczenie lub poza przewidziany zakres użytkowania lub jeśli wytyczne zawarte w instrukcji obsługi nie były przestrzegane, chyba że klient końcowy udowodni istnienie wady materiałowej lub wady wykonania, która nie wynika z podanych wyżej przyczyn.

Roszczenia z tytułu gwarancji można zgłaszać wyłącznie w okresie gwarancyjnym za okazaniem oryginalnego dowodu zakupu. Prosimy zatem zachować oryginalny dowód zakupu!

W przypadku jakichkolwiek reklamacji prosimy skontaktować się z nami najpierw za pośrednictwem podanej poniżej infolinii serwisowej lub drogą e-mailową. W przypadku objętym gwarancją artykuł zostanie – według naszego uznania – bezpłatnie naprawiony, wymieniony lub nastąpi zwrot ceny zakupu. Z gwarancji nie wynikają żadne inne prawa.

Niniejsza gwarancja nie ogranicza Państwa ustawowych praw, w szczególności roszczeń gwarancyjnych wobec danego sprzedawcy.

W przypadku wymiany części lub całego artykułu okres gwarancji przedłuża się o trzy lata zgodnie z art. 581 § 1 kodeksu cywilnego. Po upływie czasu gwarancji powstałe naprawy są płatne.

IAN: 388444_2104

PL Serwis Polska

Tel.: 22 397 4996

E-Mail: deltasport@lidl.pl

Srdečně blahopřejeme!

Svým nákupem jste se rozhodli pro kvalitní výrobek. Před prvním použitím se prosím seznámete s tímto výrobkem.



Pozorně si přečtete následující návod k použití.

Používejte tento výrobek pouze tak, jak je popsáno, a pro uvedené účely. Uchovejte si tento návod k použití pro budoucí použití. Pokud výrobek předáte třetí osobě, předejte jí i veškerou dokumentaci.

Obsah balení

1 x houpačka

1 x návod k použití

Technické údaje



Maximální zatížení výrobku: 20 kg

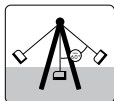

Maximální vychýlení 60°

Výškově nastavitelná od 150 do 170 cm



Zavěšovací háky a oka namažte vodovzdorným mazacím strojním tukem



Kroužky, háky a oka pravidelně kontrolujte



Datum výroby (měsíc/rok):
10/2021

CE Společnost Delta-Sport Handelskontor GmbH tímto prohlašuje, že tento výrobek je v souladu s následujícími základními požadavky a ostatními příslušnými ustanoveními:

2009/48/ES – Směrnice o bezpečnosti hraček

Použití dle určení

Výrobek je hračka pro děti od 12 měsíců, je určen jen pro soukromé použití. Výrobek je určen pro použití ve vnitřních prostorách. Výrobek nesmí být používán ve veřejných místech a na prostranstvích jako dětská hřiště, školy atd.

Bezpečnostní pokyny

- Děti si smí s výrobkem hrát jen pod dohledem dospělé osoby.
- Upozornění. Jen pro domácí použití!
- Upozornění. Výrobek je určen pro použití ve vnitřních prostorách.

Nebezpečí poranění!

- Upozornění. Minimální věk uživatele: 12 měsíců!
- Upozornění. Maximální hmotnost uživatele: 20 kg!
- Před montáží na strop se ujistěte, že je vybraný strop, resp. dřevěný trám pro upevnění výrobku vhodný. V případě potřeby se informujte ve specializovaném obchodě.
- Zkontrolujte, zda je strop vhodný pro montáž výrobku. Nevhodná kvalita stropu může vést k poraněním.
- Upozornění. Vzdálenost mezi sedákem houpačky a zemí musí být minimálně 35 cm a maximálně 45 cm.
- Výrobek smí používat v jednu dobu vždy jen jedna osoba.
- Dbejte na to, aby vaše dítě při použití výrobku nenosilo žádnou helmu nebo oblečení se šňůrami, protože se mohou zaplést a dítě se může zranit.

- Neseskakovat z výrobku dokud je v pohybu. Z výrobku sestupujte až se úplně zastaví.
- Upozorňujeme, že se tento výrobek může při silném slunečním záření zahřívat.
- Dbejte na dostatek místa vůči předmětům a jiným osobám, aby nebyl nikdo zraněný.
- Nikdy nepoužívejte houpačku ve stoje nebo v kleče! Hrozí nebezpečí poranění.

Prevence věcných škod a poškození zdraví osob!

- Montáž musí provádět dospělá osoba.
- Houpačku instalujte pouze tak, jak je popsáno v tomto návodu k použití, jiné způsoby upevnění mohou mít za následek poškození lana nebo držáku.
- Houpačku upevněte s dostatečným odstupem od ostatních předmětů, aby nikdo nemohl být zraněn. Vezměte přitom do úvahy rozsah pohybu houpačky při houpání.
- Houpačka nesmí být umístěna v blízkosti schodů.
- Ujistěte se, že se v prostoru pro houpání nenachází žádné hranaté nebo tvrdé předměty.
- Výrobek by měl být umístěn v přiměřené bezpečné vzdálenosti minimálně 2 m od schodů, zdí a jiných překážek.
- Neupevňujte houpačku nad beton, asfalt nebo jiné tvrdé povrchy.
- Po montáži musí pevnost zkontrolovat dospělá osoba.
- Na výrobku nesmí být prováděny žádné technické změny.

Maximální vychýlení 60°

- Upozornění! Příliš výrazné posunutí sedátka houpačky přes maximální navržené vychýlení může vést k převrácení sedátka a k vypadnutí dítěte!

Nebezpečí v důsledku opotřebení!

- Plastové spojky na konci lana se nesmějí uvolnit, protože slouží bezpečnému zavěšení výrobku.

- Lana a kroužky musí před každým použitím zkontrolovat dospělá osoba, aby se zabránilo poraněním kvůli vadným dílům. Pokud upevňovací prvek houpačky vykazuje nějakou vadu, nesmí se houpačka používat.
- Před každým použitím zkontrolujte, zda sedátka houpačky, řetězy, lana a další příslušenství nejeví známky opotřebení.
- Pravidelně kontrolujte strop a závěs, na nichž byl výrobek upevněn.
- Výrobek před každým použitím zkontrolujte, zda není poškozený nebo opotřebovaný. Tento výrobek se smí používat pouze v bezvadném stavu!

Montáž houpačky

Před prvním použitím namažte kovové zavěšovací kroužky houpačky s ohrádkou a Vaše vlastní zavěšovací háky, které jsou soustavně vystavené tření běžným vodovzdorným mazacím strojním tukem.

Upozornění:

Upevňujte houpačku jen na zařízení, u kterých můžete zaručit s absolutní jistotou dostatečnou pevnost. Použijte k montáži min. 10 mm silné šroubové háky, které jsou zahnuté minimálně o 540° nebo zcela uzavřené, aby nedošlo k nechtěnému uvolnění.

V dřevěných nosnících musí být upevnění zastrčeno úplně skrz dřevo a shora zajištěno protimatkou, aby se dosáhlo dostatečně bezpečného propojení.

Různé upevňovací háky

Upevněte prvek houpačky jen na jeden vhodný držák.

Jsou to:

Č. 1: uzavřené upevňovací oko, které se přes karabinu upevňuje k prvku houpačky (obr. B).

Č. 2: kruhový hák ohnutý o 540°, který zabraňuje neúmyslnému uvolnění (obr. C).

Upozornění: Očko upevňovacích ok (2) musí být připevněno příčně vůči směru houpačky, aby se upevňovací prvek houpačky při použití příliš nepoškozoval.

Nastavení výšky prvku houpačky

Prostřednictvím kroužku na horním konci houpačky lze nastavit výšku sedátka. Poté, co jste nastavili délku lana, opět se při zatížení utáhne (obr. D). Nastavte délku obou lan tak, aby se houpačka nacházela v absolutní rovnováze.

Použití

Abyste mohli dítě při houpání bezpečně odrážet, upevněte bezpečnostní pás (1 b). Postupujte následovně:

1. Posadte dítě do houpačky nohama dopředu (1).

Upozornění: Nohy dítěte musíte prostrčit mezi nejspodnější příčku a dno houpačky.

2. Provlékněte konec pásu (1 a) pod houpačkou, dle obr. E, skrz přezku pásu (1 c) a zapněte pás.

Upozornění: Neutahujte pás příliš těsně, aby dítě sedělo bezpečně, ale nebylo sevřené.

Uskladnění

- Pokud výrobek nepoužíváte, skladujte jej vždy suchý a čistý při pokojové teplotě.
- Dřevo se může vlivem střídání teplot, vlhkosti či působením dalších vlivů měnit.
- Dřevo, které je součástí výrobku, je přírodní produkt, a proto se v barvě a struktuře můžou objevit malé odchylky.

Čištění, údržba a péče

- Očistěte výrobek měkkým kartáčem a jemným mýdlovým roztokem.
- Po čištění nechte výrobek zcela vyschnout.
- Ošetřete výrobek olejem na ošetření dřeva od specializovaných prodejců. Péče by měla být prováděna několikrát za sezónu. Dřevo musí být pro proces ošetření zcela suché!

- Dodržujte pokyny výrobce vybraného oleje.

DŮLEŽITÉ! K čištění nikdy nepoužívejte agresivní čisticí prostředky.

Sedací polštář nelze prát. Čistěte jej vlhkým hadříkem a neagresivním čisticím prostředkem.



Pokyny k likvidaci

Výrobek a obalový materiál likvidujte do odpadu podle aktuálních místních předpisů. Obalový materiál, jako např. fóliové sáčky, nepatří do dětských rukou. Obalový materiál uchovávejte z dosahu dětí.



Zlikvidujte produkty a balení ekologicky.



Recyklační kód identifikuje různé materiály pro recyklaci. Kód se skládá z recyklačního symbolu - který indikuje recyklační cyklus - a čísla identifikujícího materiál.

Pokyny k záruce a průběhu služby

Výrobek byl vyroben s velkou péčí a za stálé kontroly.

DELTA-SPORT HANDELSKONTOR GmbH poskytuje koncovým privátním zákazníkům na tento výrobek tři roky záruky od data nákupu (záruční lhůta) podle následující ustanovení. Záruka se týká pouze vad materiálu a závad ve zpracování. Záruka se nevztahuje na díly, které podléhají normálnímu opotřebením, a proto je nutné na ně pohlížet jako na rychle opotřebitelné díly (např. baterie), a na křehké díly, např. vypínače, akumulátory nebo díly vyrobené ze skla.

Nároky z této záruky jsou vyloučeny, pokud výrobek byl používán neodborně nebo nedovoleným způsobem nebo nikoli v rámci stanoveného účelu určení nebo předpokládaného rozsahu používání nebo nebyla dodržena zadání v návodu k obsluze, ledaže by koncový zákazník prokázal, že existuje vada materiálu nebo došlo k chybě ve zpracování, které nevyplývají z některé výše uvedených okolností.

Nároky ze záruky lze uplatnit pouze v rámci záruční lhůty po předložení originálního pokladního dokladu. Proto si prosím uschovejte originál pokladního dokladu. Doba záruky se neprodlužuje případnými opravami na základě záruky, zákonné záruky nebo kulance. Totéž platí také pro vyměněné a opravené díly.

Při reklamacích se prosím obraťte na níže uvedenou horkou linku servisu nebo se s námi spojte e-mailem. Pokud se vyskytne případ reklamace, výrobek Vám – dle naší volby – bezplatně opravíme, vyměníme nebo Vám vrátíme kupní cenu. Další práva ze záruky nevznikají.

Vaše zákonná práva, zejména nároky na zajištění záruky vůči konkrétnímu prodejci, nejsou touto zárukou omezena.

IAN: 388444_2104

 Servis Česko

Tel.: 800143873

E-Mail: deltasport@lidl.cz

Blahoželáme!

Svojím nákupom ste sa rozhodli pre kvalitný výrobok. Pred prvým použitím sa s výrobkom dôkladne oboznámte.



Pozorne si prečítajte tento návod na používanie.

Výrobok používajte len uvedeným spôsobom a na uvedený účel. Tento návod na používanie si dobre uschovajte. Pri odovzdávaní výrobku tretej osobe odovzdajte s výrobkom aj všetky podklady.

Rozsah dodávky

1 x hojdačka

1 x návod na používanie

Technické údaje



Maximálne zaťaženie výrobku: 20 kg

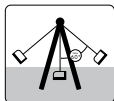

Maximálne vychýlenie 60°

Nastaviteľná výška od 150 do 170 cm



Mazanie závesných hákov a ôk vodotesným mazacím tukom na stroje



Pravidelná kontrola krúžkov, hákov a závesných ôk



Dátum výroby (mesiac/rok):
10/2021

CE Spoločnosť Delta-Sport Handelskontor GmbH týmto vyhlasuje, že tento výrobok je v súlade s nasledujúcimi základnými požiadavkami a ostatnými príslušnými ustanoveniami: 2009/48/ES – Smernica o bezpečnosti hračiek

Určené použitie

Tento výrobok je určený ako hračka na súkromné použitie pre deti vo veku nad 12 mesiacov. Tento výrobok je určený na použitie v interiéri. Výrobok sa nesmie používať na verejných priestranstvách, ako sú detské ihriská, školy a pod.

Bezpečnostné pokyny

- Deti sa s výrobkom smú hrať len pod dohľadom dospeléj osoby.
- Upozornenie. Iba na domáce použitie!
- Upozornenie. Výrobok je určený na použitie v interiéri.

Nebezpečenstvo poranenia!

- Upozornenie. Minimálny vek používateľa: 12 mesiacov!
- Upozornenie. Maximálna hmotnosť používateľa: 20 kg!
- Pred montážou na strop sa ubezpečte o tom, že zvolený strop, resp. drevený trám sú vhodné na pripevnenie výrobku. V prípade potreby sa informujte v špecializovanej predajni.
- Skontrolujte, či je strop vhodný na montáž výrobku na strop. Nevhodné vlastnosti stropu môžu viesť k zraneniam.
- Upozornenie. Vzdialenosť medzi sedadlom hojdačky a zemou musí byť minimálne 35 cm a maximálne 45 cm.
- Výrobok smie používať v rovnakom čase vždy len jedna osoba.

- Dbajte na to, aby dieťa pri používaní výrobku nemalo prilbu alebo oblečenie so šnúrkami, pretože tieto sa môžu zachytiť a dieťa by sa mohlo zraniť.
- Z výrobku sa nesmie zoskakovať, pokiaľ je ešte v pohybe. Zostupujte na zem až po úplnom zastavení výrobku.
- Majte na pamäti, že výrobok sa pri silnom slnečnom žiarení môže rozpáliť.
- Dbajte na dostatočnú vzdialenosť k predmetom a iným osobám, aby sa nikto nemohol zraniť.
- Nikdy nepoužívajte hojdačku v stojaci alebo v polohe na kolenách! Hrozí nebezpečenstvo poranenia.

Zabránenie škodám na majetku a ujám na zdraví!

- Montáž musí vykonať jedna dospelá osoba.
- Hojdačku zmontujte len takým spôsobom, ako je opísané v tomto návode na používanie, iné metódy upevnenia by mohli poškodiť lano alebo držiaci prvok.
- Hojdačku upevnite tak, aby medzi ňou a inými predmetmi bolo toľko miesta, aby sa nikto nemohol zraniť. Dbajte pritom na rádius, ktorý hojdačka dosahuje pri hojdaní.
- Hojdačka sa nesmie umiestniť v blízkosti schodov.
- Dbajte na to, aby sa v blízkosti hojdačky nenachádzali žiadne hranaté alebo tvrdé predmety.
- Výrobok by mal mať primeranú bezpečnostnú vzdialenosť minimálne 2 m od schodov, múrov, a iných prekážok.
- Hojdačku neupevňujte nad betón, asfalt alebo iné tvrdé povrchy.
- Po montáži musí dospelá osoba skontrolovať pevnosť.
- Na výrobku sa nesmú vykonávať žiadne technické zmeny.

Maximálne vychýlenie 60°

- Pozor! Príliš silné potlačenie sedadla hojdačky nad rámec navrhovaného maximálneho vychýlenia môže viesť k prevrátaniu sedadla a vypadnutiu dieťaťa!

Nebezpečenstvá v dôsledku opotrebenia!

- Plastové spojky na koncoch lán sa nesmú uvoľňovať, pretože slúžia na bezpečné zavesenie výrobku.
- Pred každým použitím musí dospelá osoba skontrolovať laná a krúžky, aby sa zabránilo zraneniam v dôsledku poškodených dielov. Ak upevňovací prvok hojdačky vykazuje nedostatky, hojdačka sa už nesmie používať.
- Pred každým použitím je potrebné skontrolovať, či sedadlá hojdačky, reťaze, laná a ostatné príslušenstvo nevykazujú známky opotrebenia.
- Pravidelne kontrolujte strop a záves, na ktorom je výrobok upevnený.
- Pred každým použitím skontrolujte, či výrobok nie je poškodený alebo opotrebovaný. Výrobok sa smie používať len v bezchybnom stave!

Montáž hojdačky

Kovové závesné krúžky mriežkovej hojdačky, ako aj závesné háky, ktoré ste si zaobstarali, sú vystavené neustálemu treniu, namažte ich pred prvým použitím bežným vodovzdorným strojovým mazacím tukom.

Upozornenie:

Hojdačku upevnite len na zariadeniach, pri ktorých môžete s absolútnou istotou zaručiť dostačujúcu pevnosť. Na montáž použite min. 10 mm hrubé skrutkové háky, ktoré sú ohnuté o min. 540° alebo sú úplne uzavreté, aby sa zabránilo neúmyselnému uvoľneniu.

V drevených trámoch sa musí upevnenie kompletne prestrčiť cez drevo a zhora zaistiť skrutkovou maticou, aby bol spoj dostatočne bezpečný.

Rôzne upevňovacie háky

Hojdací prvok upevnite len na vhodný držiak.

Sú to:

Č. 1: zatvorené upevňovacie oko, ktoré sa k hojdaciemu prvku pripevní pomocou karabínky (obr. B).

Č. 2: kruhový hák, ktorý je ohnutý o 540° , aby sa zabránilo neúmyselnému uvoľneniu (obr. C).

Upozornenie: Oko upevňovacích ôk (2) je nutné upevniť priečne k smeru hojdačky, aby sa upevňovací prvok hojdačky pri používaní príliš nepoškodil.

Nastavenie výšky hojdacieho prvku

Pomocou krúžku na hornom konci hojdačky je možné nastaviť výšku sedadla. Po nastavení dĺžky lana sa lano opäť pevne utiahne pri zaťažení (obr. D). Dĺžku oboch lán nastavte tak, aby sa hojdačka nachádzala v maximálnej vodorovnej polohe.

Použitie

Na bezpečné potláčanie dieťaťa počas hojdania pripevnite bezpečnostný pás (1b). Postupujte pritom takto:

1. Dieťa posadzte nohami dopredu do hojdačky (1).

Upozornenie: Nohy dieťaťa sa musia prestrčiť medzi spodnú priečku a dno sedadla.

2. Koniec popruhu (1a) pod hojdačkou prevlečte cez pracku na popruhu (1c), ako je znázornené na obr. E, a zatvorte popruh.

Upozornenie: Popruh utiahnite pevne, nie však príliš natesno, aby dieťa sedelo bezpečne, nie však úplne zovreté.

Skladovanie

- Pri nepoužívaní skladujte výrobok vždy suchý a čistý pri izbovej teplote.
- Upozorňujeme, že drevo sa môže meniť v dôsledku meniacich sa teplôt, vlhkosti a iných vplyvov.
- Drevo vo výrobku je prírodným produktom, a preto môže dôjsť k malým odchýlkam vo farbe a štruktúre.

Čistenie, údržba a ošetrovanie

- Výrobok čistíte mäkkou kefou a jemným mydlovým roztokom.
- Po očistení nechajte výrobok úplne preschnúť.
- Výrobok ošetríte olejom na ošetrovanie dreva zo špecializovanej predajne. Ošetrovanie by ste mali vykonávať niekoľkokrát za sezónu. Pred ošetrením musí byť drevo úplne suché!
- Dodržiavajte pokyny výrobcu zvoleného oleja na ošetrovanie dreva.

DÔLEŽITÉ! Výrobok nikdy nečistíte ostrými čistiacimi prostriedkami.

Výplň sedadla sa nedá prať. Vyčistite ju vlhkou handričkou a slabým čistiacim prostriedkom.



Pokyny k likvidácii

Výrobok a obalový materiál zlikvidujte v súlade s aktuálnymi miestnymi predpismi. Obalový materiál, ako napr. fóliové vrecúško nepatrí do rúk detí. Obalový materiál uschovajte mimo dosahu detí.



Výrobky a obaly likvidujte ekologickým spôsobom.



Recyklačný kód slúži na označenia rôznych materiálov na navrátenie do obehu opätovného využitia. Kód sa skladá z recyklačného symbolu - ktorý má odzrkadľovať zhodnotenie recyklačného obehu - a číslo označujúce materiál.

Pokyny k záruke a priebehu servisu

Výrobok bol vyrobený veľmi starostlivo a pod stálou kontrolou. Na tento výrobok poskytuje DELTA-SPORT HANDELSKONTOR GmbH súkromným koncovým užívateľom trojročnú záruku odo dňa kúpy (záručná lehota) po splnení nasledovných podmienok.

Záruka platí len na chyby materiálu a spracovania. Záruka sa netýka dielov, ktoré podliehajú bežnému opotrebeniu a preto ich možno považovať za opotrebitelné diely (napr. batérie), ako aj krehkých dielov, napr. vypínače, akumulátory alebo diely, ktoré sú vyrobené zo skla.

Nároky z tejto záruky zanikajú, keď sa výrobok používal neodborne alebo nesprávne, mimo určenia na používanie alebo určeného rozsahu používania alebo neboli dodržané pokyny návodu na obsluhu, s výnimkou, že koncový užívateľ preukáže, že ide o chybu materiálu alebo spracovania, ktorá nebola spôsobená niektorou z hore uvedených okolností.

Záruku je možné uplatniť len počas záručnej lehoty po predložení originálu pokladničného dokladu. Originál pokladničného dokladu preto prosím uschovajte. Záručná doba sa kvôli prípadným záručným opravám, zákonnej záruke alebo ako obchodné gesto nepredlžuje. Platí to aj pre vymenené a opravené diely.

Pri reklamáciách sa prosím najskôr obráťte na dole uvedenú Service-Hotline alebo sa s nami spojte prostredníctvom e-mailu. Ak sa jedná o záručný prípad, výrobok – podľa našej voľby – bezplatne opravíme, vymeníme alebo vrátime kúpnu cenu. Ďalšie práva zo záruky nevyplývajú.

Vaše zákonné práva, hlavne nároky na záručné plnenie voči príslušnému predajcovi, nie sú touto zárukou obmedzené.

IAN: 388444_2104

 Servis Slovensko

Tel.: 0850 232001

E-Mail: deltasport@lidl.sk

¡Enhorabuena!

Con su compra se ha decidido por un artículo de gran calidad. Familiarícese con el artículo antes de usarlo por primera vez.

 **Para ello, lea detenidamente las siguientes instrucciones de uso.**

Use el artículo solo de la forma descrita y para los campos de aplicación indicados. Conserve estas instrucciones de uso a buen recaudo. Entregue todos los documentos en caso de traspasar el artículo a terceros.

Alcance de suministro

1 colupio

1 instrucciones de uso

Datos técnicos



Carga máxima del artículo: 20 kg

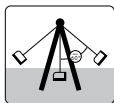

Amplitud de oscilación máxima 60°

Altura regulable entre 150 y 170 cm



Engrase los ganchos y los ojales de suspensión con grasa para máquinas resistente al agua



Compruebe regularmente las anillas, los ganchos y los ojales



Fecha de fabricación (mes/año):

10/2021

CE Por la presente, Delta-Sport Handelskontor GmbH declara que este artículo cumple con los siguientes requisitos básicos y las disposiciones pertinentes:

2009/48/CE – Directiva sobre la seguridad de los juguetes

Uso previsto

Este artículo está diseñado como un juguete para niños mayores de 12 meses para su uso privado. El artículo es apto solo para uso en interiores. El artículo no se debe usar en lugares públicos como parques infantiles, escuelas, etc.

Indicaciones de seguridad

- Los niños solamente deben jugar con el artículo bajo la supervisión de un adulto.
- Advertencia. Solo para uso doméstico.
- Advertencia. El artículo está destinado al uso en interiores.

¡Peligro de lesiones!

- Advertencia. Edad mínima del usuario: ¡12 meses!
- Advertencia. Peso máximo del usuario: ¡20 kg!
- Antes del montaje, asegúrese de que el techo o las vigas de madera sean adecuadas para la fijación del artículo. Si es necesario, infórmese en un comercio especializado.
- Compruebe que el techo sea adecuado para montar este artículo. Un techo no adecuado puede ocasionar lesiones.
- Advertencia. La distancia entre el asiento del columpio y el suelo debe ser de un mínimo de 35 cm y un máximo de 45 cm.
- El artículo solo debe ser usado por una persona a la vez.

- Asegúrese de que su hijo no lleve casco ni ropa con cordones cuando use el artículo, ya que estos podrían enredarse y su hijo podría resultar herido.
- No se debe saltar del artículo mientras se está balanceando. Solo se debe bajar una vez que el artículo se haya parado.
- Tenga en cuenta que el artículo se puede calentar en caso de radiación solar intensa.
- Asegúrese de que haya suficiente espacio respecto a objetos y otras personas para que nadie resulte herido.
- Nunca utilice el columpio de pie o de rodillas. Existe peligro de lesiones.

¡Evite daños materiales y personales!

- El montaje debe realizarlo un adulto.
- Monte el columpio únicamente tal como se describe en estas instrucciones de uso; otros métodos de fijación pueden dañar la cuerda o el elemento de soporte.
- Fije el columpio con suficiente espacio respecto a otros objetos para que nadie resulte herido. Tenga en cuenta el radio que alcanza el columpio al balancearse.
- El columpio no se debe colocar cerca de escaleras.
- Asegúrese de que no haya objetos duros o angulares en la zona del columpio.
- El artículo debe tener una distancia de seguridad adecuada de por lo menos 2 m respecto a escaleras, paredes y otros obstáculos.
- No fije el columpio sobre hormigón, asfalto u otras superficies duras.
- Después del montaje, un adulto debe controlar la resistencia.
- No se deben realizar modificaciones técnicas en el artículo.

Amplitud de oscilación máxima 60°

- ¡Precaución! Si se empuja el asiento del columpio con demasiada fuerza superando la amplitud de oscilación máxima propuesta, puede volcarse el asiento y el niño se puede caer.

¡Peligro por desgaste!

- No se permite soltar los conectores de plástico de los extremos de las cuerdas, ya que sirven para la suspensión segura del artículo.
- Las cuerdas y las anillas deben ser comprobadas por un adulto antes de cada uso para evitar lesiones debidas a piezas defectuosas. En cuanto el elemento de fijación del columpio presente un defecto, ya no se deberá utilizar el columpio.
- Los asientos de columpio, las cadenas, las cuerdas y otros accesorios deben controlarse antes de cada uso para detectar posibles signos de desgaste.
- Compruebe regularmente el techo y la suspensión en los que está fijado el artículo.
- Compruebe antes de cada uso que el artículo no presenta daños ni desgaste. Solo se debe usar el artículo si se encuentra en un estado óptimo.

Montaje del columpio

Antes del primer uso, engrase las anillas de suspensión metálicas del columpio con asiento cesta, así como los ganchos de suspensión aportados por el usuario que se ven expuestos a una fricción constante, con una grasa convencional para máquinas resistente al agua.

Nota:

Fije el columpio solo a instalaciones de las que esté absolutamente seguro que pueden garantizar suficiente resistencia. Para el montaje utilice ganchos roscados con un grosor mínimo de 10 mm y que estén curvados al menos en 540° o completamente cerrados para evitar que se suelten accidentalmente. En vigas de madera, la fijación debe insertarse completamente a través de la madera y fijarse desde arriba para lograr una conexión suficientemente segura.

Distintos ganchos de fijación

Fije el elemento del columpio solamente en un soporte apropiado.

Este es:

N.º 1: un ojal de soporte cerrado que se fija mediante un mosquetón al elemento del columpio (Fig. B).

N.º 2: un gancho redondo curvado en 540° para evitar que se suelte accidentalmente (Fig. C).

Nota: El ojal de las argollas de sujeción (2) debe instalarse transversalmente a la dirección del columpio para que el elemento de fijación del columpio no se desgaste demasiado con el uso.

Ajuste de la altura del elemento del columpio

La altura del asiento se puede ajustar mediante la anilla del extremo superior del columpio.

Después de ajustar la longitud de la cuerda, esta se vuelve a apretar con la carga (Fig. D).

Ajuste la longitud de ambas cuerdas de manera que el columpio esté totalmente horizontal.

Utilización

Fije la correa de seguridad (1b) para poder impulsar el niño con seguridad cuando esté montado en el columpio. Para este fin, proceda de la siguiente forma:

1. Coloque el niño en el columpio (1) con las piernas hacia delante.

Nota: Las piernas del niño deben introducirse entre el travesaño inferior y la base del columpio.

2. Tal como se muestra en la Fig. E, pase el extremo de la correa (1a) por debajo del columpio, a través de la hebilla (1c) y ciérrela.

Nota: No tense excesivamente la correa, de modo que el niño quede sujeto con seguridad, pero no aprisionado.

Almacenamiento

- Si no va a utilizarlo, almacene siempre el artículo seco y limpio y a temperatura ambiente.
- Tenga en cuenta que la madera puede verse afectada por los cambios de temperatura, la humedad ambiental y otro tipo de efectos.
- La madera del artículo es un producto natural y, por ello, puede sufrir ligeras variaciones de color y estructura.

Limpieza, mantenimiento y cuidado

- Limpie el artículo con un cepillo blando y agua jabonosa suave.
 - Deje que el artículo se seque por completo después de limpiarlo.
 - Trate el artículo con un aceite de mantenimiento para madera, disponible en comercios especializados. El mantenimiento se debe llevar a cabo varias veces a lo largo de la temporada. Para ello, la madera debe estar totalmente seca.
 - Siga las instrucciones del fabricante del aceite de mantenimiento elegido.
- ¡IMPORTANTE! No lo limpie con productos de limpieza agresivos.

El acolchado del asiento no es lavable. Límpielo con un paño húmedo y un detergente suave.



Indicaciones para la eliminación

Elimine el artículo y el material de embalaje conforme a la normativa legal local en la actualidad. No deje material de embalaje, como bolsas de plástico, en manos de niños. Guarde el material de embalaje en un lugar inaccesible para éstos.



Deseche los productos y embalajes de manera respetuosa con el medio ambiente.



El código de reciclaje sirve para identificar diversos materiales para reincorporarlos en el ciclo de reciclaje. El código consta del símbolo de reciclaje, el cual debe reflejar el ciclo de recuperación, y de un número que identifica el material.

Indicaciones relativas a la garantía y la gestión de servicios

El artículo ha sido fabricado con gran esmero y sometido a controles constantes. Para el mismo, DELTA-SPORT HANDELSKONTOR GmbH ofrece a los clientes finales particulares una garantía de tres años a contar desde la fecha de compra (periodo de garantía) con arreglo a las condiciones que se exponen a continuación. La garantía tiene validez únicamente para fallos del material y fabricación.

La garantía no cubre las piezas sometidas a un desgaste normal, las cuales se consideran piezas de desgaste (p. ej., pilas) así como tampoco piezas frágiles como, p. ej., interruptores, baterías o piezas fabricadas en vidrio o cristal.

Se excluyen derechos derivados de esta garantía, si se ha realizado un uso incorrecto o abusivo del artículo o que no se encuentre dentro del marco del uso o ámbito de uso previstos o si no se ha observado lo recogido en el manual de instrucciones, a no ser que el cliente final demuestre que existen fallos del material o fabricación no derivados de una de las circunstancias expuestas anteriormente.

Las demandas derivadas de la garantía sólo podrán presentarse dentro del periodo de garantía exhibiendo el comprobante de compra original. Le rogamos, por ello, que conserve el comprobante de compra original. El periodo de garantía no se verá prolongado por ningún tipo de reparación realizada con motivo de la garantía, la garantía legal o como gesto de buena voluntad.

Esto se aplica también a las piezas sustituidas o reparadas.

Por favor, dirija sus quejas primero a la línea telefónica del servicio de atención al cliente que se indica a continuación o póngase en contacto con nosotros por correo electrónico. Si el caso está cubierto por la garantía, a nuestra elección, repararemos o cambiaremos gratuitamente el artículo o le restituiremos el precio de compra del mismo. De la garantía no se derivan otros derechos.

Esta garantía no limitará sus derechos legales, especialmente los derechos de garantía frente al vendedor correspondiente.

IAN: 388444_2104

ES Servicio España
Tel.: 900 984 989
E-Mail: deltasport@lidl.es

Hjertelig tillykke!

Du har valgt at købe et kvalitetsprodukt. Lær produktet at kende, inden du bruger det første gang.

 **Det gør du ved at læse nedenstående brugervejledning omhyggeligt.**

Brug kun produktet som beskrevet og til de angivne anvendelsesområder. Opbevar denne brugervejledning et sikkert sted. Udlever også alle dokumenter, hvis produktet videregives til en tredjepart.

Leveringsomfang

1 x gyng

1 x brugervejledning

Tekniske data



Maksimal belastning for artiklen: 20 kg

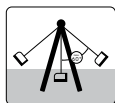

Maksimalt udsving 60°

Kan justeres i højden fra 150 til 170 cm



Smør ophængningskroge- og øskner med vandfast maskinfedt



Kontroller ringe, kroge og øskner regelmæssigt



Fremstillingsdato (måned/år):

10/2021

CE Hermed erklærer Delta-Sport Handelskontor GmbH, at denne artikel er i overensstemmelse med følgende grundlæggende krav og de øvrige gældende bestemmelser:

2009/48/EF – legetøjsdirektiv

Bestemmelsesmæssig brug

Artiklen er udviklet som legetøj beregnet til børn fra 12 måneder til privat brug. Artiklen er beregnet til indendørs brug. Artiklen må ikke anvendes på offentlige steder som legepladser, skoler osv.

Sikkerhedsanvisninger

- Børn må kun lege med artiklen under opsyn af voksne.
- Advarsel. Kun til privat brug!
- Advarsel. Artiklen er beregnet til indendørs brug.

Fare for kvæstelser!

- Advarsel. Minimumsalder for brugeren: 12 måneder!
- Advarsel. Maksimal brugervægt: 20 kg!
- Kontroller inden loftsmontering, at det valgte loft eller træbjælken er egnet til fastgøring af artiklen. Spørg evt. i dit byggemarked.
- Kontroller, om loftet egner sig til loftsmontering af artiklen. Uegnede lofter kan medføre kvæstelser.
- Advarsel. Afstanden mellem gyngens siddeflade og underlaget skal være mindst 35 cm og maksimalt 45 cm.
- Artiklen må kun anvendes af én person på samme tid.
- Sørg for, at dit barn ikke bærer hjelm eller tøj med snore under brugen af artiklen, da disse kan sidde fast, og være til fare for barnet.
- Spring ikke af artiklen, mens den er i bevægelse. Stig først af, når artiklen hænger stille.
- Bemærk, at artiklen kan blive varm i kraftigt sollys.

- Sørg for tilstrækkelig afstand til genstande og andre personer, så ingen kan komme til skade.
- Brug aldrig gytgen stående på fødder eller knæ! Der er fare for kvæstelser.

Undgå materielle skader og personskader!

- Montering skal foretages af en voksen.
- Gytgen må kun monteres som beskrevet i denne brugervejledning. Andre fastgøringsmetoder kan beskadige tovet eller beslaget.
- Sæt gytgen op med så god afstand til andre genstande, at ingen kan komme til skade. Vær opmærksom på den svingradius, som gytgen kan opnå.
- Gytgen må ikke anbringes i nærheden af trapper.
- Sørg for, at der ikke befinder sig genstande med skarpe kanter eller hårde genstande i nærheden af gytgen.
- Artiklen skal have en passende sikkerhedsafstand på mindst 2 m til trapper, vægge og andre forhindringer.
- Sæt ikke gytgen op over beton, asfalt eller andre hårde overflader.
- Efter montering skal styrken kontrolleres af en voksen.
- Der må ikke foretages tekniske ændringer på artiklen.

Maksimalt udsving 60°

- Forsigtig! Hvis der skubbes kraftigt til gytgesædet, så det svinger længere end det anbefalede maksimale udsving, kan det medføre at sædet vipper, og barnet falder ud!

Fare på grund af slitage!

- Plasticsamlingerne for enden af tovene må ikke løsnes, da de bidrager til en sikker ophængning af artiklen.
- Tove og ringene skal kontrolleres af en voksen inden hver brug for at undgå skader på grund af defekte dele. Så snart et af gytgens fastgøringslementer udviser tegn på beskadigelse, må gytgen ikke længere anvendes.

- Gyngesæder, kæder, tove og andet tilbehør skal før hver brug kontrolleres for tegn på slid.
- Kontroller regelmæssigt loftet og ophænget, som artiklen er fastgjort på.
- Kontroller artiklen for skader og slitage inden hver brug. Artiklen må kun anvendes i fejlfri stand!

Montering af gyngen

Smør gittergyngens ophængningsring af metal og ophængningskroge, som du selv har anskaffet, før første brug med almindelige vandfast maskinfedt, da de er udsat for konstant gnidning.

Bemærk:

Fastgør kun gyngen på anordninger, som du med sikkerhed kan garantere er stærke nok. Anvend til monteringen min. 10 mm tykke gyngekroge, der er bøjet mindst 540° eller er helt lukkede, for at forhindre at de går løs ved et uheld.

I træbjælker skal fastgøringen stikkes helt igennem træet og kontraspændes på oversiden for at skabe en tilstrækkeligt stærk forbindelse.

Forskellige monteringskroge

Fastgør kun gyngedelementerne til en egnet anordning.

Det kan være følgende:

Nr. 1: en lukket øsken, der fastgøres til gyngedelementet med en karabinhage (fig. B).

Nr. 2: en gyngekrog, der er bøjet 540° for at forhindre, at den går løs ved et uheld (fig. C).

Bemærk: Øsknens øje (2) skal anbringes på tværs af gyngeretningen, så gyngens fastgøringselement ikke beskadiges for kraftigt under brugen.

Højdeindstilling af gyngeelementet

Sædets højde kan indstilles med ringen i den øverste ende af gyngen. Efter du har indstillet tovets længde, trækkes det fast igen ved belastning (fig. D).

Indstil længden af de to tove, så gyngen er helt vandret.

Brug

Spænd sikkerhedsbæltet (1b) for at kunne skubbe barnet sikkert i gyngen. Gå frem som følger:

1. Sæt barnet med benene foran i gyngen (1).

Bemærk: Barnets ben skal stikkes ind mellem den nederste tværstiver og gyngens bund.

2. Træk bælteenden (1a) under gyngen, som vist i fig. E, gennem bæltespændet (1c), og luk bæltet.

Bemærk: Stram bæltet godt til, men ikke for stramt, så barnet sidder sikkert, men ikke er klemt fast.

Opbevaring

- Opbevar altid artiklen tør og ren ved stuetemperatur, når den ikke er i brug.
- Vær opmærksom på, at træet kan ændre sig på grund af skiftende temperaturer, luftfugtighed og andre faktorer.
- Træet i artiklen er et naturprodukt, og der kan derfor forekomme mindre afvigelser i farve og struktur.

Rengøring, vedligeholdelse og pleje

- Rengør artiklen med en blød børste og mildt sæbevand.
- Lad artiklen tørre helt efter rengøringen.
- Behandl artiklen med træplejeolie fra byggemarkedet. Plejen skal udføres flere gange pr. sæson. Træet skal være helt tørt inden plejeproceduren!
- Følg anvisningerne fra producenten af den valgte plejeolie.

VIGTIGT! Må aldrig rengøres med skrappe rengøringsmidler.

Sædets hynde kan ikke vaskes. Rengør den med en fugtig klud og et mildt rengøringsmiddel.



Henvisninger vedr. bortskaffelse

Bortskaf artikel og emballage i overensstemmelse med lokalt gældende forskrifter. Emballagematerialer som f.eks. plastposer hører ikke hjemme i børnehænder. Opbevar emballagen utilgængeligt for børn.



Bortskaf produkter og emballage miljørigtigt.



Genbrugskoden anvendes til mærkning af forskellige materialer med henblik på genvinding. Koden består af genbrugssymbolet – som afspejler genvindingskredsløbet – og et nummer, der kendetegner materialet.

Oplysninger om garanti og servicehåndtering

Varen er fremstillet med største omhu og under løbende kontrol.

DELTA-SPORT HANDELSKONTOR GmbH yder private slutkunder tre års garanti på varen fra købsdato (Garantifrist) i henhold til følgende bestemmelser. Garantien gælder kun for materiale- og fremstillingsfejl. Garantien omfatter ikke dele, der er udsat for normal slid og derfor skal betragtes som sliddele (f.eks. batterier) og ikke skrøbelige dele, f.eks. kontakter, genopladelige batterier eller dele, der er fremstillet af glas.

Garantien kan ikke gøres gældende, hvis varen er blevet anvendt ukorrekt eller uagtsomt eller til andre formål end det tilsigtede eller i det tilsigtede omfang. Garantien bortfalder ligeledes ved manglende overholdelse af anvisningerne i betjeningsvejledningen. Kunden skal kunne påvise, at der er tale om materiale- eller fremstillingsfejl og ikke fejl som følge af ovenstående omstændigheder.

Garantien kan kun gøres gældende i garantiperioden mod fremvisning af original kvittering. Gem derfor den originale kvittering. Garantiperioden forlænges ikke i tilfælde af reparation i henhold til garantien, den lovpligtige garanti eller pr. kulance. Dette gælder også for udskiftede og reparerede dele.

I tilfælde af klager er det muligt at kontakte nedenstående servicelinje eller kontakte os pr. e-mail. Ved garantisager vil vi efter eget skøn reparere varen uden beregning, ombytte varen eller refundere købsprisen. Der er ingen yderligere rettigheder under garantien.

Dine lovmæssige rettigheder, herunder navnlig garantikrav over for sælger, indskrænkes ikke som følge af denne garanti.

IAN: 388444_2104

 Service Danmark

Tel.: 32 710005

E-Mail: deltasport@lidl.dk



DELTA-SPORT HANDELSKONTOR GMBH

Wragekamp 6 • DE-22397 Hamburg
GERMANY



Delta-Sport-Nr.: BS-9827, BS-9828

10.20.2021 / AM 9:22

IAN 388444_2104

8 