

DE AT CH

Klappen Sie vor dem Lesen die Seite mit den Abbildungen aus und machen Sie sich anschließend mit allen Funktionen des Produkts vertraut.

GB IE

Before reading, unfold the page containing illustrations and familiarise yourself with all functions of the product.

FR BE

Avant de commencer à lire, dépliez la page avec l'illustration et familiarisez-vous avec toutes les fonctions du produit.

NL BE

Klap voor het lezen de pagina met de afbeelding uit en maak uzelf met alle functies van het product vertrouwd.

CZ

Před začátkem čtení otevřete stránku s obrázkem a potom se dobře seznámte se všemi funkcemi produktu.

PL

Przed przeczytaniem niniejszej instrukcji należy otworzyć stronę z ilustracją i zapoznać się ze wszystkimi funkcjami produktu.

SK

Pred čítaním si rozbaľte stránku s obrázkom a potom sa oboznámte so všetkými funkciami výrobku.

## AUTOSITZAUFLAGE BEHEIZBAR

DE AT CH

### AUTOSITZAUFLAGE BEHEIZBAR

Montage- und Sicherheitshinweise

FR BE

### COUSSIN CHAUFFANT POUR SIÈGE AUTO

Instructions de montage et consignes de sécurité

CZ

### VYHŘÍVANÝ POTAH AUTOSEDADLA

Pokyny k montáži a bezpečnostní pokyny

SK

### VYHŘÍVANÝ POTAH AUTOSEDADLA

Pokyny k montáži a bezpečnostní pokyny

GB IE

### HEATED SEAT PAD

Assembly and safety advice

NL BE

### VERWARMBAAR AUTOSTOELKUSSEN

Montage- en veiligheidsinstructies

PL

### PODGRZEWANA MATA NA SIEDZENIE

### SAMOCHODOWE

Wskazówki dotyczące montażu oraz bezpieczeństwa

DE/AT/CH	Montage- und Sicherheitshinweise	Seite	5
GB/IE	Assembly and safety advice	Page	10
FR/BE	Instructions de montage et consignes de sécurité	Page	15
NL/BE	Montage- en veiligheidsinstructies	Pagina	20
CZ	Pokyny k montáži a bezpečnostní pokyny	Strana	25
PL	Wskazówki dotyczące montażu oraz bezpieczeństwa	Strona	30
SK	Pokyny pre montáž a bezpečnosť	Strana	35



DE AT CH

### Lieferumfang

- 1 Bedienelement
- 2 Schiebeschalter
- 3 Heisitzauflieger
- 4 Befestigungsgurte 2 x
- 5 Spannbander 4 x

- 6 Befestigungshaken 4 x
- 7 12V-Stecker
- 8 Sprungfeder
- 9 Sicherung
- 10 Steckerspitze
- 11 Schraubaufsatz

GB IE

### Scope of delivery

- 1 Control element
- 2 Slide switch
- 3 Heated seat pad
- 4 Fastening straps 2 x
- 5 Tightening straps 4 x

- 6 Fastening hooks 4 x
- 7 12V plug
- 8 Coil spring
- 9 Fuse
- 10 Plug tip
- 11 Screw cap

FR BE

### Contenu de la livraison

- 1 lment de commande
- 2 Commutateur coulissant
- 3 Coussin chauffant
- 4 2 sangles de fixation
- 5 5 sangles de serrage

- 6 4 crochets de fixation
- 7 Prise 12V
- 8 Ressort
- 9 Fusible
- 10 Prise jack
- 11 Raccord filet

NL BE

### Leveringsomvang

- 1 Bedieningselement
- 2 Schuifschakelaar
- 3 Stoelverwarmingkussen
- 4 Bevestigingsgordel 2 x
- 5 Spanbanden 4 x
- 6 Bevestigingshaak 4 x

- 7 12 V-stekker
- 8 Spiraalveer
- 9 Zekering
- 10 Stekkerpunt
- 11 Schroefbevestiging

CZ

### Rozsah dodvky

- 1 Ovldc prvek
- 2 Posuvn spna
- 3 Vyhvn potah sedadla
- 4 Upevovac popruhy 2x
- 5 Upinc psky 4x

- 6 Upevovac hky 4x
- 7 Zstrka 12 V
- 8 Pruina
- 9 Pojistka
- 10 Hrot zstrky
- 11 Œroubovac nstavec

PL

### Zakres dostawy

- 1 Element sterujcy
- 2 Przeacznik suwakowy
- 3 Maa grzewcza
- 4 Paski mocujce 2x
- 5 Tamy napinajce 4x
- 6 Haki mocujce 4x

- 7 Wtyczka 12 V
- 8 Sprzyna
- 9 Bezpiecznik
- 10 Gowica wtyczki
- 11 Przykrciana nasadka

SK

### Rozsah dodvky

- 1 Ovldc prvek
- 2 Posuvn spna
- 3 Vyhvn potah sedadla
- 4 Upevovac popruhy 2x
- 5 Upinc psky 4x

- 6 Upevovac hky 4x
- 7 Zstrka 12 V
- 8 Pruina
- 9 Pojistka
- 10 Hrot zstrky
- 11 Œroubovac nstavec

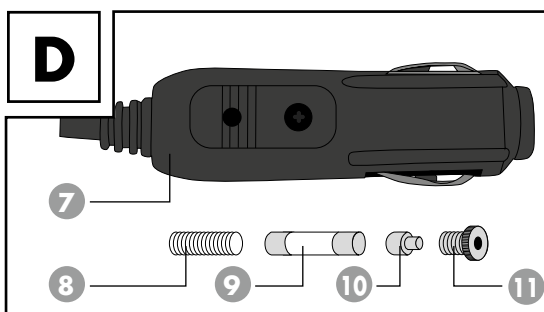
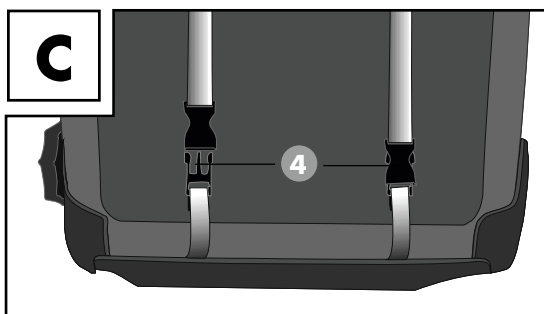

## Autositzauflage beheizbar

### 1. Allgemeines

#### **1.1 Bedienungsanleitung lesen und aufbewahren**

Diese Bedienungsanleitung gehört zu diesem Heisitzauflieger. Sie enthlt wichtige Informationen zur Inbetriebnahme und Handhabung.

Lesen Sie die Bedienungsanleitung, insbesondere die Sicherheitshinweise, sorgfltig durch, bevor Sie den Heisitzauflieger einsetzen. Die Nichtbeachtung dieser Bedienungsanleitung kann zu schweren Verletzungen, Sachschden oder Schden an dem Heisitzauflieger fhren.

Die Bedienungsanleitung basiert auf den in der Europischen Union gltigen Normen und Regeln. Beachten Sie im Ausland auch landesspezifische Richtlinien und Gesetze.

Bewahren sie die Bedienungsanleitung fr die weitere Nutzung auf. Die Bedienungsanleitung kann im PDF Format von unserem Kundendienst angefordert werden.

### **Wichtige Anweisungen. Fr den spteren Gebrauch aufbewahren.**

Wenn Sie den Heisitzauflieger an Dritte weitergeben, geben Sie unbedingt diese Bedienungsanleitung mit.

#### **1.2 Zeichenerklrung**

Die folgenden Symbole und Signalworte werden in dieser Bedienungsanleitung, auf dem Heisitzauflieger oder auf der Verpackung verwendet.

#### **! GEFAHR!**

Dieses Signalsymbol/-wort bezeichnet eine Gefhrdung mit einem hohen Risikograd, die, wenn sie nicht vermieden wird den Tod oder eine schwere Verletzung zur Folge hat.

#### **! WARNUNG!**

Dieses Signalsymbol/-wort bezeichnet eine Gefhrdung mit einem mittleren Risikograd, die, wenn sie nicht vermieden wird, den Tod oder eine schwere Verletzung zur Folge haben kann.

#### **! VORSICHT!**

Dieses Signalsymbol/-wort bezeichnet eine Gefhrdung mit einem niedrigen Risikograd, die, wenn sie nicht vermieden wird, eine geringfgige oder mige Verletzung zur Folge haben kann.

#### **HINWEIS!**

Dieses Signalsymbol/-wort warnt vor mglichen Sachschden.



Konformittserklrung (siehe Kapitel „Konformittserklrung“): Mit diesem Symbol gekennzeichnete Produkte erfllen alle anzuwendenden Gemeinschaftsvorschriften des Europischen Wirtschaftsraums.



Darf nicht von sehr jungen Kindern (0-3 Jahre) benutzt werden.

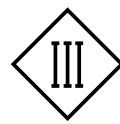

Gert der Schutzklasse III



Nicht waschen



Anweisung lesen



Keine Nadeln hinein stecken



Nicht gefaltet oder im zusammen geschobenen Zustand gebrauchen

### 2. Sicherheit

#### **2.1 Bestimmungsgemer Gebrauch**

Der Heisitzauflieger ist ausschlielich zum Wrmen von Personen whrend der Autofahrt konzipiert. Er ist ausschlielich fr den Privatgebrauch bestimmt und nicht fr den gewerblichen Bereich geeignet.

Verwenden Sie den Heisitzauflieger nur wie in dieser Bedienungsanleitung beschrieben. Jede andere Verwendung gilt als nicht bestimmungsgem und kann zu Sachschden oder sogar zu Personenschden fhren. Der Heisitzauflieger ist kein Kinderspielzeug.

Der Hersteller oder Hndler bernimmt keine Haftung fr Schden, die durch nicht bestimmungsgemen oder falschen Gebrauch entstanden sind.

#### **2.2 Sicherheitshinweise**

#### **! GEFAHR!**

#### **Lebensgefahr!**

Fehlerhaftes Anbringen des Heisitzaufliegers kann den Austritt des Sitzairbags im Falle eines Aufpralls verhindern/ verflschen.

- Nutzen Sie den Heisitzauflieger nur so, dass der Sitzairbag nicht abgedeckt bzw. beeintrchtigt wird. Bei Fragen zum Sitzairbag lesen Sie das Handbuch zu Ihrem

- Fahrzeug oder fragen Sie bei Ihrer Werkstatt nach.
- Halten Sie sich beim Anbringen des Heizsitzauflegers unbedingt an diese Bedienungsanleitung.
- Positionieren Sie den verschobenen Heizsitzauflieger neu. Ist dies aufgrund einer Verformung oder fortgeschrittener Abnutzung nicht mehr möglich, entfernen Sie den Heizsitzauflieger.

### **WARNUNG!**

#### **Stromschlaggefahr!**

Fehlerhafte Elektroinstallation oder zu hohe Netzspannung können zu elektrischem Stromschlag führen.

- Schließen Sie den Heizsitzauflieger nur an eine 12V-Bordnetzsteckdose eines Fahrzeuges (Zigarettenanzünder) an.
- Achten Sie darauf, dass die 12V-Bordnetzsteckdose immer gut zugänglich ist, damit Sie das Anschlusskabel bei einem Störfall schnell vom Strom trennen können.
- Betreiben Sie den Heizsitzauflieger nicht, wenn er sichtbare Schäden aufweist oder das Anschlusskabel bzw. der 12V-Stecker defekt ist.
- Wenn das Anschlusskabel des Heizsitzauflegers beschädigt ist, muss es durch den Hersteller oder seinen Kundendienst oder eine ähnlich qualifizierte Person ersetzt werden, um Gefährdungen zu vermeiden.
- Öffnen Sie den Heizsitzauflieger nicht, sondern überlassen Sie die Reparatur Fachkräften. Wenden Sie sich dazu an eine Fachwerkstatt. Bei eigenständig durchgeführten Reparaturen, unsachgemäßem Anschluss oder falscher Bedienung sind Haftung- und Garantieansprüche ausgeschlossen.
- Bei Reparaturen dürfen nur Teile verwendet werden, die den ursprünglichen Gerätedaten entsprechen. In diesem Heizsitzauflieger befinden sich elektrische und mechanische Teile, die zum Schutz gegen Gefahrquellen unerlässlich sind.
- Tauchen Sie weder den Heizsitzauflieger noch Anschlusskabel, oder -stecker in Wasser oder andere Flüssigkeiten.
- Fassen Sie den 12V-Stecker niemals mit feuchten Händen an.
- Ziehen Sie den 12V-Stecker nie am Anschlusskabel aus der 12V-Bordnetzsteckdose, sondern fassen Sie ihn immer direkt an.
- Verwenden Sie das Anschlusskabel nie als Tragegriff.
- Halten Sie den Heizsitzauflieger, den 12V-Stecker und das Anschlusskabel von offenem Feuer und heißen Flächen fern.
- Knicken Sie das Anschlusskabel nicht und legen Sie es nicht über scharfe Kanten.
- Verwenden Sie den Heizsitzauflieger nur im Innenraum von Fahrzeugen. Betreiben Sie ihn nie im Regen.
- Sorgen Sie dafür, dass Kinder keine Gegenstände in den Heizsitzauflieger hineinstecken.
- Wenn Sie den Heizsitzauflieger nicht benutzen, ihn reinigen oder wenn eine Störung auftritt, schalten Sie den Heizsitzauflieger immer aus und ziehen Sie den 12V-Stecker aus der 12V-Bordnetzsteckdose.

- Ziehen Sie das Anschlusskabel vor jeder Reinigung und Pflege und nach dem Gebrauch aus der 12V-Bordnetzsteckdose.

### **WARNUNG!**

**Gefahren für Kinder und Personen mit verringerten physischen, sensorischen oder mentalen Fähigkeiten (beispielsweise teilweise Behinderte, ältere Personen mit Einschränkung ihrer physischen und mentalen Fähigkeiten) oder Mangel an Erfahrung und Wissen (beispielsweise ältere Kinder).**

- Kinder jünger als 3 Jahre dürfen den Heizsitzauflieger nicht benutzen, da sie unfähig sind, auf eine Überhitzung zu reagieren.
- Kinder älter als 3 Jahre dürfen den Heizsitzauflieger nur dann benutzen, wenn ein Elternteil oder eine Aufsichtsperson das Bedienelement voreingestellt hat oder das Kind ist ausreichend eingewiesen worden, wie es die Regel- und/oder Steuereinheit sicher betreibt.
- Dieser Heizsitzauflieger kann von Kindern ab 8 Jahren und darüber sowie von Personen mit verringerten physischen, sensorischen oder mentalen Fähigkeiten oder Mangel an Erfahrung und Wissen benutzt werden, wenn sie beaufsichtigt werden oder bezüglich des sicheren Gebrauchs des Heizsitzauflegers unterwiesen wurden und die daraus resultierenden Gefahren verstehen. Kinder dürfen nicht mit dem Heizsitzauflieger spielen. Reinigung und Benutzerwartung dürfen nicht von Kindern ohne Beaufsichtigung durchgeführt werden.
- Lassen Sie den Heizsitzauflieger während des Betriebs nicht unbeaufsichtigt.
- Lassen Sie Kinder nicht mit der Verpackungsfolie spielen. Sie können sich beim Spielen darin verfangen und ersticken.

### **WARNUNG!**

#### **Verbrennungsgefahr!**

Während des Gebrauchs wird der Heizsitzauflieger warm.

- Verwenden Sie die Heizfunktion nicht bei direktem Kontakt zwischen Haut und dem Heizsitzauflieger.
- Verwenden Sie den Heizsitzauflieger nicht bei Hilflosen, Kleinkindern oder Personen, die unempfindlich gegen Hitze sind (z.B. Diabetikern, Personen mit krankheitsbedingten Hautveränderungen oder vernarbten Hautarealen im Anwendungsgebiet, nach der Einnahme von schmerzlindernden Medikamenten oder Alkohol) und anderen schutzbedürftigen Personen, die nicht auf eine Überhitzung reagieren können.
- Verwenden Sie den Heizsitzauflieger nicht an Körperpartien, die entzündet, verletzt oder angeschwollen sind. Fragen Sie im Zweifelsfall einen Arzt. Andernfalls können sich Entzündungen, Verletzungen oder Schwellungen verschlimmern.

- Achten Sie darauf, dass Sie oder andere Personen nicht einschlafen, während der Heizsitzauflieger in Betrieb ist.

## HINWEIS!

### Beschädigungsgefahr!

Unsachgemäßer Umgang mit dem Heizsitzauflieger kann zu Beschädigungen des Heizsitzaufliegers führen.

- Verwenden Sie keine Decken, Kissen oder Bezüge auf dem Heizsitzauflieger.
- Bringen Sie das Anschlusskabel nicht mit heißen Teilen in Berührung.
- Setzen Sie den Heizsitzauflieger niemals hoher Temperatur (Heizung etc.) oder Witterungseinflüssen (Regen etc.) aus.
- Tauchen Sie den Heizsitzauflieger zum Reinigen niemals in Wasser und verwenden Sie zur Reinigung keinen Dampfreiniger.
- Verwenden Sie den Heizsitzauflieger nicht mehr, wenn er Risse oder Sprünge hat oder sich verformt hat. Ersetzen Sie beschädigte Bauteile nur durch passende Originalersatzteile.
- Stecken Sie keine Nadeln oder spitze Gegenstände in den Heizsitzauflieger.
- Betreiben Sie den Heizsitzauflieger nicht in der Nähe von Wärmequellen, offenen Flammen wie Kerzen oder im direkten Sonnenlicht, um eine Überhitzung zu vermeiden.
- Achten Sie beim Betrieb darauf, dass der 12V-Stecker fest in der 12V-Bordnetzsteckdose steckt und diese frei von Schmutz ist. Bei ungenügendem Kontakt zwischen Stecker und 12V-Bordnetzsteckdose kann die Fahrzeugvibration dafür sorgen, dass die Stromzufuhr in kurzen Abständen ein- und ausschaltet. Dies kann zu Überhitzung führen.
- Schalten Sie den Heizsitzauflieger nicht im gefalteten oder zusammen geschobenem Zustand ein.
- Legen Sie keine schweren Gegenstände wie Koffer auf den Heizsitzauflieger.

### 3. Heizsitzauflieger und Lieferumfang prüfen

## HINWEIS!

### Beschädigungsgefahr!

Wenn Sie die Verpackung unvorsichtig mit einem scharfen Messer oder anderen spitzen Gegenständen öffnen, kann der Heizsitzauflieger schnell beschädigt werden.

- Gehen Sie daher beim Öffnen sehr vorsichtig vor.
1. Nehmen Sie den Heizsitzauflieger aus der Verpackung und kontrollieren Sie, ob er oder die Einzelteile Schäden aufweisen. Ist dies der Fall, benutzen Sie den Heizsitzauflieger nicht. Wenden Sie sich an den Hersteller.
  2. Prüfen Sie ob die Lieferung vollständig ist (**siehe Abb. A**).

## 4. Gebrauch

## ⚠️ WARNUNG!

### Verletzungsgefahr!

Unsachgemäßer Umgang mit dem Heizsitzauflieger kann zu Verletzungen und Beschädigungen an dem Heizsitzauflieger führen.

- Achten Sie vor der Inbetriebnahme darauf, dass der 12V-Stecker und die Anschlussleitung trocken sind.
- Schalten Sie den Heizsitzauflieger bei Schmerzen sofort aus.
- Knicken oder falten Sie den Heizsitzauflieger nicht und halten Sie ihn von Wasser und anderen Flüssigkeiten fern.
- Nutzen Sie den Heizsitzauflieger nicht in der Nähe von offenen Flammen oder anderen Wärmequellen wie starker Sonneneinstrahlung.
- Prüfen Sie den Heizsitzauflieger regelmäßig auf Abnutzungen und Beschädigungen. Falls solche Anzeichen vorhanden sind, der Heizsitzauflieger unsachgemäß genutzt wurde oder nicht mehr funktioniert, nutzen Sie ihn nicht mehr. Geben Sie den Heizsitzauflieger beim Händler zurück.

### 4.1 Heizsitzauflieger befestigen

## ⚠️ WARNUNG!

### Verletzungsgefahr!

Unsachgemäße Montage des Heizsitzaufliegers kann zu Verletzungen führen.

- Befestigen Sie den Heizsitzauflieger und die Anschlusskabel so, dass die Bewegungsfreiheit des Fahrers nicht eingeschränkt wird.
1. Legen Sie den Heizsitzauflieger ③ auf den Autositz.
  2. Kontrollieren Sie unbedingt, dass der Heizsitzauflieger keinen Airbag abdeckt und damit behindert.
  3. Befestigen Sie den Heizsitzauflieger mit den Befestigungsgurten ④ an der Rückenlehne des Autositzes (siehe Abb. A, C).
  4. Fixieren Sie den Heizsitzauflieger, indem Sie die Spannbänder ⑤ und Befestigungshaken ⑥ mit der Sitzfläche verankern.
  5. Achten Sie darauf, dass das Anschlusskabel nirgends eingeklemmt wird.

### 4.2 Heizsitzauflieger betreiben

Nutzen Sie den Heizsitzauflieger nur bei laufendem Motor, um ein Entladen der Fahrzeugbatterie zu vermeiden.

1. Stecken Sie den 12V-Stecker ⑦ in die 12V-Bordnetzsteckdose.
2. Wählen Sie nun die gewünschte Heizstufe aus, indem Sie den Schiebeschalter ② entweder auf „LOW“ (39-46°C) oder „HIGH“ (45-52°C) stellen. Die jeweilige Betriebs-LED leuchtet auf (siehe Abb. B).



- Schalten Sie den Heizsitzauflieger aus, indem Sie den Schiebeschalter auf „OFF“ stellen.
- Ziehen Sie dann den 12V-Stecker aus der 12V-Bordnetzsteckdose.

## 5. Reinigung

### HINWEIS!

#### Kurzschlussgefahr!

In das Gehäuse eingedrungenes Wasser kann einen Kurzschluss verursachen.

- Tauchen Sie den Heizsitzauflieger niemals in Wasser.
- Achten Sie darauf, dass kein Wasser in den Heizsitzauflieger gelangt.

### HINWEIS!

#### Beschädigungsgefahr!

Unsachgemäßer Umgang mit dem Heizsitzauflieger kann zu Beschädigung führen.

- Verwenden Sie keine aggressiven Reinigungsmittel, Bürsten mit Metall- oder Nylonborsten, sowie scharfe oder metallische Reinigungsgegenstände wie Messer, harte Spachtel und dergleichen. Diese können die Oberflächen beschädigen.
- Geben Sie den Heizsitzauflieger keinesfalls in die Waschmaschine.

- Ziehen Sie vor der Reinigung den 12V-Stecker aus der 12V-Bordnetzsteckdose.
- Lassen Sie den Heizsitzauflieger vollständig abkühlen.
- Wischen Sie den Heizsitzauflieger mit einem leicht angefeuchteten Tuch ab.
- Lassen Sie alle Teile danach vollständig trocknen.

## 6. Wartung



### WARNUNG!

#### Brand- und Verletzungsgefahr!

Verwenden Sie ausschließlich Ersatzsicherungen mit den angegebenen technischen Daten.

In dem 12V-Stecker befindet sich eine Sicherung, um das Bordnetz des Fahrzeugs zu schützen. Überprüfen und wechseln Sie die Sicherung, wenn der Heizsitzauflieger nicht mehr funktioniert (**siehe Abb. D**).

- Schrauben Sie den Schraubaufsatz **11** gegen den Uhrzeigersinn von dem 12V-Stecker **7** ab.
- Entnehmen Sie die Steckerspitze **10**.
- Entnehmen Sie die Sicherung **9**.
- Setzen Sie eine neue Glasrohrsicherung (6 x 30) mm, Typ F5AL250V auf die Sprungfeder **8**.
- Platzieren Sie die Steckerspitze wieder auf der neuen Sicherung.
- Drehen Sie den Schraubaufsatz im Uhrzeigersinn auf den 12V-Stecker.

## 7. Aufbewahrung

- Lassen Sie den Heizsitzauflieger vollständig abkühlen.
- Lagern Sie den Heizsitzauflieger an einem sauberen und trockenen Ort.
- Bewahren Sie den Heizsitzauflieger unzugänglich für Kinder auf.
- Vermeiden Sie, dass der Heizsitzauflieger während der Lagerung geknickt wird, indem schwere Gegenstände auf ihm abgelegt werden.
- Beschweren Sie den Heizsitzauflieger nicht mit schweren Gegenständen.

## 8. Fehlersuche

Bei hier nicht aufgeführten Störungen wenden Sie sich bitte an den Hersteller.

Störung	Mögliche Ursache	Behebung
Der Heizsitzauflieger zeigt keine Funktion.	Der 12V-Stecker steckt nicht in der 12V-Bordnetzsteckdose.	Stecken Sie den 12V-Stecker richtig in die 12V-Bordnetzsteckdose.
	An der 12V-Bordnetzsteckdose liegt keine Spannung an.	In vielen Fahrzeugen muss die Zündung eingeschaltet sein, damit die 12V-Bordnetzsteckdose Spannung führt.
Die Zündung ist eingeschaltet doch der Heizsitzauflieger funktioniert nicht.	Die Fassung der 12V-Bordnetzsteckdose ist verschmutzt. Der Kontakt ist somit gestört	Reinigen Sie die 12V-Bordnetzsteckdose ordnungsgemäß.
	Die Sicherung des 12V-Steckers ist durchgebrannt.	Tauschen Sie die Sicherung des 12V-Steckers aus, siehe Kapitel „Wartung“.
	Die Fahrzeug-Sicherung ist durchgebrannt	Tauschen Sie die Fahrzeug-Sicherung der 12V-Bordnetzsteckdose. Beachten Sie dazu das Handbuch zu Ihrem Fahrzeug.

## 9. Technische Daten

Gewicht:	ca. 510g
Abmessungen Sitzteil:	43,5 x 49 x 2 cm
Abmessungen Rückenteil:	54,5 x 49 x 2 cm
Abmessung gesamt:	98 x 49x x 2 cm
Material außen:	Polyester und Polypropylen
Material innen:	PU-Schaumstoff und Polyester
max. Temperatur:	55° C
Leistung:	34,8 W (Low: 31 W, High: 34,8 W)
Nennspannung:	12V
Schutzklasse:	III
Sicherung:	(6 x 30) mm, Typ F5AL250V

Dieser Heizsitzauflieger wurde von der TÜV Rheinland Group (TÜV Krafftahrt GmbH, Institut für Verkehrssicherheit, Typprüfstelle Fahrzeuge/Fahrzeugteile, Am Grauen Stein, 51105 Köln) geprüft.

Seitenairbagtauglichkeit im Vergleich zur Serie geprüft. Siehe Verwendungsbereich (Typenliste) und technischer Bericht Nr. 83SG0170. Abzurufen unter **www.walsergroup.com/clix**

## 10. Konformitätserklärung



Die EU-Konformitätserklärung kann beim Hersteller angefordert werden.

## 11. Entsorgung

### 11.1 Verpackung entsorgen



Entsorgen Sie die Verpackung sortenrein. Geben Sie Pappe und Karton zum Altpapier, Folien in die Wertstoff-Sammlung.

### 11.2 Heizsitzauflieger entsorgen

(Anwendbar in der Europäischen Union und anderen europäischen Staaten mit Systemen zur getrennten Sammlung von Wertstoffen)



#### **Altgeräte dürfen nicht in den Hausmüll!**

Sollte der Heizauflieger einmal nicht mehr benutzt werden können, so ist jeder Verbraucher **gesetzlich verpflichtet, Altgeräte getrennt vom Hausmüll**, z.B. bei einer Sammelstelle seiner Gemeinde/ seines Stadtteils, abzugeben. Damit wird gewährleistet, dass Altgeräte fachgerecht verwendet und negative Auswirkungen auf die Umwelt vermieden werden. Deswegen sind Elektrogeräte mit obenstehendem Symbol gekennzeichnet.

## 12. Hersteller

Walser GmbH  
Radetzkystraße 114  
6845 Hohenems  
Österreich  
office@walsergroup.com

Bedienungsanleitung Stand 23.04.2018

## 13. Service & Garantie

Das Produkt wurde mit großer Sorgfalt und unter ständiger Kontrolle produziert. Sie erhalten auf dieses Produkt drei Jahre Garantie ab Kaufdatum. Bitte bewahren Sie den Kassenbon auf. Die Garantie gilt nur für Material- und Fabrikationsfehler und entfällt bei missbräuchlicher oder unsachgemäßer Behandlung. Ihre gesetzlichen Rechte, insbesondere die Gewährleistungsrechte, werden durch diese Garantie nicht eingeschränkt.

Geltungsbereich: Bitte wenden Sie sich an die für Sie eingerichtete Service-Hotline oder setzen Sie sich mit der Servicestelle im europäischen Wirtschaftsraum in Verbindung.

Kosten: Kostenfreie Reparatur bzw. Austausch oder Geldrückgabe. Keine Transportkosten.

TIPP: Bevor Sie Ihr Produkt einsenden, wenden Sie sich telefonisch an unsere Hotline. So können wir Ihnen bei eventuellen Bedienungsfehlern helfen.

Serviceadresse:

Walser Industrie- und Handels GmbH  
office@walsergroup.com  
www.walsergroup.com  
Kostenfreie Service Hotline: 00800 00300030

Retourenadresse:

Walser Customer Service Germany  
Walser GmbH  
Bleicheweg 15, Postfach 3325  
DE-88131 Lindau  
DEUTSCHLAND

**IAN 322271**

## Heated seat pad

### 1. General

#### **1.1 Reading and looking after the user manual**

This user manual belongs to this heated seat pad. It contains important information concerning operation and handling.

Read the user manual carefully, especially the safety instructions, before you use the heated seat pad. Failure to follow this user manual can result in serious personal injury or damage to the heated seat pad.

The user manual is based on the standards and regulations valid in the European Union. You must also observe the country-specific guidelines and laws when abroad.

Keep the user manual safe for further use.

### **Important instructions. Keep for future reference.**

If you pass on the heated seat pad to a third party, you must also pass on this user manual with it.

#### **1.2 Explanation of symbols**

The following symbols and signal words are used in this user manual, on the heated seat pad or on the packaging.

#### **! DANGER!**

This signal symbol/word indicates a hazard with a high level of risk, which will result in death or serious injury, if not avoided.

#### **! WARNING!**

This signal symbol/word indicates a hazard with a medium level of risk, which can result in death or serious injury, if not avoided.

#### **! CAUTION!**

This signal symbol/word indicates a hazard with a low level of risk, which can result in moderate or minor injury, if not avoided.

#### **NOTICE!**

This signal symbol/word warns against potential damage to property.



Declaration of Conformity (see section, Declaration of Conformity): Products labelled with this icon comply with all applicable regulations of the European Economic

Community.



Must not be used by very young children (0-3

years)



Device protection class III

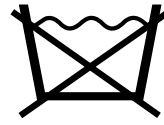

Do not wash

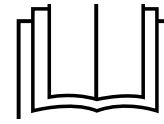

Read Instructions



Do not insert needles



Do not fold or use in a pushed-together condition.

### 2. Safety

#### **2.1 Intended use**

The heated seat pad is designed exclusively for heating of persons while driving. It is intended solely for private use and is not suitable for the commercial sector.

Use the heated seat pad only as described in this user manual. Any other use is considered to be improper and may result in damage to property or even personal injury. The heated seat pad is not a toy.

The manufacturer or dealer will not accept liability for damage caused by improper or incorrect use.

#### **2.2 Safety instructions**

#### **! DANGER!**

#### **Danger to life!**

Faulty attachment of the heated seat pad can prevent/distort the discharge of the seat airbag in case of a collision.

- Use the heated seat pad only in such a way that the seat airbag is not covered or affected. For questions about the seat airbag read the handbook for your car or ask your garage.
- Strictly follow this user manual when attaching the heated seat pad.
- Reposition the heated seat pad when shifted. If this is no longer possible due to deformation or advanced wear, remove the heated seat pad.



## **WARNING!**

### **Danger of electric shock!**

Faulty electrical installation or excess supply voltage may cause an electric shock.

- Only connect the heated seat pad to a 12V electrical power socket of a vehicle (cigarette lighter).
- Ensure that the 12 V vehicle power socket is always easily accessible, so that you can quickly disconnect the power cable in the case of accident or malfunction.
- Do not operate the heated seat pad if it has been visibly damaged or the connecting cable or the 12V plug is defective.
- If the power cable of the heated seat pad is damaged, it must be replaced by the manufacturer or its service agent or a similarly qualified person, to avoid danger.
- Do not open up the heated seat pad but refer to a qualified servicing technician. Use a specialist workshop for this. Liability and warranty claims are excluded for repairs conducted independently, and for improper connection or incorrect operation.
- When carrying out repairs, only parts may be used which comply with the original unit specifications. There are electrical and mechanical parts in this heated seat pad, which are essential to protect against sources of hazard.
- Do not immerse either the heated seat pad or the power cable or plug in water or other liquids.
- Never grasp the 12V plug with wet hands.
- Never pull the 12V plug from the 12 V vehicle power socket with the power cable, but always grip it directly.
- Never use the power cord as a carrying handle.
- Keep the heated seat pad, the 12V plug and power cable away from open flames and hot surfaces.
- Do not bend the power cable and do not place it over sharp edges.
- Use the heated seat pad only in the interior of vehicles. Never operate it in the rain.
- Ensure that children do not push objects into the heated seat pad.
- If you are not using the heated seat pad, or cleaning it, or if an error occurs, turn the heated seat pad off and pull the 12V plug from the 12V vehicle power socket.
- Unplug the power cord from the 12V vehicle power socket before cleaning and maintenance and after use.

## **WARNING!**

**Risks to children and persons with reduced physical, sensory or mental capabilities (e.g. partially disabled, elderly persons with restricted physical and mental capabilities), or lack of experience and knowledge (for example, older children).**

- Children younger than 3 years must not use the heated seat pad because they are unable to respond to overheating.

- Children older than 3 years are allowed to use the heated seat pad only if a parent or guardian has preset the control element or the child has been sufficiently instructed in how to safely operate the regulating and/or control unit.
- This heated seat pad can be used by children aged 8 years and above and persons with reduced physical, sensory or mental capabilities or lack of experience and knowledge if they are under supervision or have been given instruction concerning the safe use of the heated seat pad and understand the resulting risks. Children must not play with the heated seat pad. Cleaning and user maintenance shall not be undertaken by children without supervision.
- Do not leave the heated seat pad unattended during operation.
- Do not let children play with the packaging film. They can get caught up in packaging and suffocate while playing.

## **WARNING!**

### **Risk of burns!**

During use, the heated seat pad will become warm.

- Do not use the heating function with direct contact between the skin and the heated seat pad.
- Do not use the heated seat pad with helpless persons, small children or persons who are insensitive to heat (e.g. diabetics, persons with disease-related skin changes or scarred skin in the area of use, after taking pain-relieving medication or alcohol) and other vulnerable people who are unable to react to overheating.
- Do not use the heated seat pad on parts of the body which are inflamed, injured or swollen. If in doubt, refer to a doctor. Otherwise, inflammation, injury or swelling can worsen.
- Make sure that you or someone else do not go to sleep while the heated seat pad is in operation.

## **NOTICE!**

### **Risk of damage!**

Improper handling of the heated seat pad can cause damage to the heated seat pad.

- Do not use blankets, pillows or covers on the heated seat pad.
- Do not bring the power cable into contact with hot parts.
- Never expose the heated seat pad to high temperatures (heating, etc.) or the influence of weather (rain, etc.).
- Never immerse the heated seat pad in water to clean or use a steam cleaner for cleaning.
- Do not use the heated seat pad if it has cracks or fissures or is deformed. Replace any damaged components only with matching original spare parts.
- Do not insert needles or pointed objects in the heated seat pad.

- To avoid overheating, do not operate the heated seat pad near to heat sources, open flames such as candles, or in direct sunlight.
- When operating, ensure that the 12V plug is firmly plugged into the 12 V vehicle power outlet and it is free from dirt. In the case of insufficient contact between the plug and 12V vehicle power outlet, the vehicle vibration can lead to the power supply switching on and off for short intervals. This can lead to overheating.
- Do not switch on the heated seat pad when folded or in a pushed-together condition.
- Do not place heavy objects such as suitcases on the heated seat pad.

### **3. Checking heated seat pad and scope of supply**

#### **NOTICE!**

#### **Risk of damage!**

The heated seat pad can be easily damaged, if you carelessly open the packaging with a sharp knife or other sharp object.

- Therefore, follow these steps very carefully when opening.
1. Take the heated seat pad from the packaging and check whether the pad or individual parts are damaged. If this is the case, do not use the heated seat pad. Consult the manufacturer.
  2. Check whether the delivery is complete (see Fig. A).

### **4. Use**

#### **! WARNING!**

#### **Risk of injury!**

Improper handling of the heated seat pad may cause personal injury and damage to the heated seat pad.

- Before operating make sure that the 12V plug and the power cable are dry.
- Turn off the heated seat pad immediately with any pain.
- Do not bend or fold the heated seat pad and keep it away from water and other liquids.
- Do not use heated seat pad near open flames or other heat sources such as strong sunlight.
- Check for wear and damage of the heated seat pad regularly. If such signs are present, or the heated seat pad has been used improperly or stops working, do not use it any longer. Return the heated seat pad back to the merchant.

### **4.1 Fixing the heated seat pad**

#### **! WARNING!**

#### **Risk of injury!**

Improper installation of heated seat pads may result in injury.

- Fix the heated seat pad and the power cable so that the

driver's freedom of movement is not restricted.

1. Place the heated seat pad ③ on the car seat.
2. Be sure to check that the heated seat pad does not cover any airbag and restricts it as a result.
3. Attach the heated seat pad with the fastening straps ④ on the backrest of the car seat.
4. Fix the heated seat pad by anchoring the tightening straps ⑤ and fastening hooks ⑥ to the seat surface.
5. Make sure that the power cable is never pinched.

### **4.2 Operating the heated seat pad**

Use heated seat pad only with the engine running.

1. Plug the 12V plug ⑦ into the 12V vehicle power socket.
2. Now select the desired heating level, by setting the slide switch ② either to „LOW“ (35-45°C) or „HIGH“ (40-50°C). The power LED will light up.
3. Turn off the heated seat pad by setting the slide switch to „OFF“.
4. Then unplug the 12V plug from the 12V vehicle power socket.

### **5. Cleaning**

#### **NOTICE!**

#### **Risk of short circuit!**

Water penetrating into the housing can cause a short circuit.

- Never immerse the heated seat pad in water.
- Ensure that water does not get into the heated seat pad.

#### **NOTICE!**

#### **Risk of damage!**

Improper handling of the heated seat pad can cause damage.

- Do not use abrasive cleaners, brushes with metal or nylon bristles and sharp or metallic cleaning objects such as knives, scrapers and the like. This will damage the surface.
- Never put the heated seat pad in the washing machine.

1. Before cleaning unplug the 12V plug from the 12V vehicle power socket.
2. Let the heated seat pad cool completely.
3. Wipe the heated seat pad off with a slightly damp cloth.
4. Allow all parts to dry completely afterwards.

### **6. Maintenance**

There is a fuse in the 12V plug to protect the electrical system of the vehicle. Check and replace the fuse when the heated seat pad no longer works (see Fig. E).

1. Unscrew the screw cap ⑪ counter clockwise from the 12V plug ⑦.
2. Remove the plug tip ⑩.

3. Remove the fuse 9.
4. Insert a new glass tube fuse (F5AL250V) onto the spring 8.
5. Place the plug tip back on top of the new fuse.
6. Turn the screw cap clockwise to the 12V connector

## 7. Storage

- Allow the heated seat pad to cool completely.
- Store the heated seat pad in a clean, dry place.
- Keep the heated seat pad out of reach for children.
- Avoid that the heated seat pad is kinked during storage by heavy objects being placed on it.
- Do not weigh down the heated seat pad with heavy objects.

## 8. Troubleshooting

For faults not listed here, please contact the manufacturer.

Fault	Possible cause	Rectification
The heated seat pad is not functioning.	The 12V connector is not plugged into the 12V vehicle power connector.	Plug the 12V plug into the 12V vehicle power socket correctly.
	There is no voltage at the 12V vehicle power socket.	In many vehicles, the ignition must be turned on for the 12V vehicle power socket to be live.
The ignition is switched on but the heated seat pad does not work.	The 12V electrical power socket fitting is dirty. The contact is therefore interrupted	Clean the 12V vehicle power socket properly.
	The fuse of the 12V plug has blown.	Replace the fuse of the 12V plug, see section Maintenance.
	The vehicle fuse has blown	Replace the vehicle fuse for the 12V vehicle power connector. Please refer to the handbook for your vehicle.

## 9. Technical data

Weight:	ca. 510g
Measurement seat part:	ca. 43,5 x 49 x 1 cm
Measurement rear part:	ca. 54,5 x 49 x 1 cm
Measurement total:	ca. 98 x 49x x 1 cm
External material:	Polyester und Polypropylen
Internal material:	Polyurethane foam and Polyester
Temperature max.:	50° C

Power rating:	36,0 W (Low: 31,2 W, High: 36 W)
Power supply:	12V
Protection class:	III
Fuse:	(6 x 30) mm, Typ F5AL250V

This heated seat pad has been tested by TÜV-TÜV Rheinland Group (TÜV Kraftfahrt GmbH. Institute for Traffic Safety, Type testing vehicles/vehicle parts, Am Grauen Stein, 51105 Cologne).

Suitability for side airbags rated and tested in comparison with series production. See application range (type list) and technical report no. 83SG0170. Retrieve under **www.walsergroup.com/clix**

## 10. Declaration of Conformity



The EU declaration of conformity can be requested from the manufacturer.

## 11. Disposal

### 11.1 Disposal of packaging



Dispose of the packaging separated by type. Put paper board and cardboard in paper recycling, and plastic films in material recycling.

### 11.2 Disposal of old appliances

(Applicable in the European Union and other European countries with systems for separate collection of recyclables)



### Old appliances must not be put in household waste!

If the heated seat pad is longer usable, each consumer is **required by law to dispose of old appliances separately from household waste**, e.g. at a collection site in his community/city district. This ensures that old appliances are properly used and negative effects on the environment are avoided. Therefore, electrical and electronic equipment is marked with the above symbol.

## 12. Manufacturer

Walser GmbH  
 Radetzkystraße 114  
 6845 Hohenems  
 Österreich  
 office@walsergroup.com

User manual status 26.3.2019

### **13. Service & Guarantee**

This product has been produced with great care and under continuous quality control. The product comes with a three year guarantee from date of purchase. Please keep your receipt safe. The guarantee applies only to material and manufacturing defects and does not apply to misuse or improper treatment. Your statutory rights, especially the rights of warranty, are not restricted by this guarantee.

Extent of validity: Please use the service hotline which has been provided for you or contact the service centre in the European Economic Area.

Costs: Repair or replacement free of charge or a refund of the purchase cost. Shipping costs will not be charged.

Advisory notice: Before returning your product, contact our hotline by telephone, so that we can help you with any operating errors.

Service address:

Walser Industrie- und Handels GmbH

office@walsergroup.com

www.walsergroup.com

Kostenfreie Service Hotline: 00800 00300030

Return address:

Walser Customer Service Germany

Walser GmbH

Bleicheweg 15, Postfach 3325

DE-88131 Lindau

GERMANY

**IAN 322271**

## Coussin chauffant pour siège auto

### 1. Généralités

#### **1.1 Lire et conserver le mode d'emploi**

Le présent mode d'emploi fait partie du coussin chauffant pour siège auto. Il contient des informations importantes concernant son fonctionnement et sa manipulation.

Lisez attentivement le présent mode d'emploi, en particulier les consignes de sécurité, avant d'utiliser le coussin chauffant pour siège auto. Le non-respect de ces instructions peut entraîner des blessures graves, des dommages matériels ou des dommages au coussin chauffant. Ce mode d'emploi est basé sur les normes et les règles en vigueur dans l'Union européenne. À l'étranger, respectez les lignes directrices et les lois spécifiques des pays concernés. Conservez ce mode d'emploi pour une utilisation ultérieure. Vous pouvez également le solliciter en format PDF auprès de notre service consommateurs.

#### **Instructions importantes. A conserver pour une utilisation ultérieure.**

Si vous transmettez le coussin chauffant à une tierce personne, remettez-lui impérativement le présent mode d'emploi.

#### **1.2 Explication des signes et symboles**

Les symboles et les mots suivants sont employés dans ce mode d'emploi, sur le coussin chauffant ou sur l'emballage.

#### **! DANGER!**

Ce symbole / mot indique une situation comportant un risque élevé, et si elle n'est pas évitée, elle entraînera la mort ou des blessures graves.

#### **! AVERTISSEMENT!**

Ce symbole / mot indique une situation comportant un risque moyen, et si elle persiste, elle peut entraîner la mort ou des blessures graves.

#### **! ATTENTION!**

Ce symbole / mot indique une situation comportant un risque faible, et si elle n'est pas évitée, elle peut entraîner des blessures légères ou modérées.

#### **REMARQUE!**

Ce symbole / mot met en garde contre d'éventuels dommages matériels.



Déclaration de conformité (voir le chapitre « Déclaration de conformité ») : les produits

portant ce symbole satisfont à toutes les règles communautaires applicables dans l'Espace économique européen.



Conserver hors de la portée des très jeunes enfants (0-3 ans).



Appareil de la classe de protection III



Ne pas laver



Lire les instructions



Ne pas introduire d'aiguille



Non pas utiliser plié ni froissé

### 2. Sécurité

#### **2.1 Utilisation adéquate**

Ce coussin chauffant est exclusivement conçu pour réchauffer les personnes pendant un trajet en voiture. Il est uniquement destiné à un usage privé et non pas à un usage commercial.

Utilisez ce coussin chauffant de la manière décrite dans ce mode d'emploi. Toute autre utilisation sera considérée comme non conforme et pourra entraîner des dommages matériels voire des blessures physiques. Ce coussin chauffant n'est pas un jouet. Le fabricant ou votre revendeur déclinera toute responsabilité pour les dommages causés par une utilisation inappropriée ou incorrecte.

#### **2.2 Instructions de sécurité**

#### **! DANGER!**

#### **Danger de mort !**

Un montage incorrect du coussin chauffant peut empêcher / fausser le déploiement de l'airbag latéral en cas de choc.

- N'utilisez ce coussin chauffant que de manière à ce que l'airbag du siège ne soit ni couvert ni entravé. Pour toute question au sujet de l'airbag latéral, lisez le manuel de votre véhicule ou renseignez-vous auprès de votre garage.
- Lors de la mise en place du coussin chauffant, respectez impérativement les instructions du présent mode d'emploi.
- Si le coussin s'est déplacé, repositionnez-le. Si cela



est impossible en raison d'une déformation ou d'une usure avancée, retirez le coussin chauffant.

### **⚠ AVERTISSEMENT! Risque de décharge électrique !**

Une installation électrique défectueuse ou une tension d'alimentation trop élevée peut provoquer une décharge électrique.

- Ne connectez le coussin chauffant qu'à la prise de bord 12V d'un véhicule (allume-cigare).
- Veillez à ce que la prise de bord 12V soit toujours accessible, afin que vous puissiez retirer rapidement le câble de connexion électrique en cas d'incident.
- Ne pas utiliser le coussin chauffant s'il comporte des dommages visibles ou si la prise 12V ou le câble de raccordement est défectueux.
- Si le câble de raccordement du coussin chauffant est endommagé, il doit être remplacé par le fabricant ou par son service après-vente, ou par une personne qualifiée à cet effet, pour éviter tout danger.
- N'ouvrez pas le coussin chauffant et laissez les professionnels effectuer les réparations. Pour ce faire, adressez-vous à un atelier spécialisé. En cas de réparations effectuées par vos soins ou par des tiers non agréés, en cas de connexion incorrecte ou d'utilisation inappropriée, tout recours en responsabilité civile et tout droit à garantie est exclu.
- Pour les réparations ne peuvent être utilisées que des pièces qui correspondent aux données d'origine de l'appareil. Ce coussin chauffant contient des éléments électriques et mécaniques indispensables pour assurer la protection contre les sources de danger.
- Ne plongez ni le coussin chauffant, ni le câble de connexion, ni la prise de connexion dans de l'eau ni dans quelque autre liquide que ce soit.
- Ne touchez jamais la prise 12V avec les mains mouillées.
- Ne retirez jamais la prise 12V de la prise de bord 12V en tirant sur le câble de raccordement, mais retirez-la directement.
- N'utilisez jamais le cordon comme si c'était une poignée de transport.
- Maintenez le coussin chauffant, la prise 12 V et le cordon de connexion à l'abri des flammes et des surfaces chaudes.
- Ne pliez pas le câble et ne le posez pas sur des arêtes vives.
- Utilisez le coussin chauffant uniquement à l'intérieur d'un véhicule. Ne l'utilisez jamais sous la pluie.
- Veillez à ce que les enfants n'introduisent jamais quoi que ce soit dans le coussin chauffant.
- Si vous n'utilisez pas le coussin chauffant, si vous le nettoyez ou s'il présente une panne, éteignez-le toujours et retirez la fiche 12V de la prise de bord 12V.
- Débranchez le cordon de raccordement de la prise de bord 12V avant le nettoyage et l'entretien et après toute utilisation.

### **⚠ AVERTISSEMENT! Dangereux pour les enfants et les personnes dont les capacités physiques, sensorielles ou mentales sont réduites (par exemple les personnes partiellement handicapées, les personnes âgées dont les capacités physiques et mentales sont diminuées), ou qui manquent d'expérience et de connaissances (par exemple des enfants plus grands).**

- Les enfants de moins de 3 ans ne peuvent en aucun cas utiliser le coussin chauffant, parce qu'ils sont incapables de réagir à une éventuelle surchauffe.
- Les enfants de plus de 3 ans ne sont autorisés à utiliser le coussin chauffant que si un parent ou un adulte qui les surveille a préalablement réglé l'élément de commande ou si l'enfant a été suffisamment instruit sur la manière d'utiliser l'unité de contrôle et/ou de commande en toute sécurité.
- Ce coussin chauffant peut être utilisé par les enfants de 8 ans et plus ainsi que par des personnes dont les capacités physiques, sensorielles ou mentales sont diminuées, ou qui manquent d'expérience et de connaissances, si elles sont supervisées ou si elles ont été instruites pour une utilisation sûre du coussin chauffant et qu'elles comprennent les risques qui en découlent. Les enfants ne doivent en aucun cas jouer avec le coussin chauffant. Le nettoyage et l'entretien de la part de l'utilisateur ne peuvent en aucun cas être réalisés par des enfants sans surveillance.
- Ne laissez pas le coussin chauffant sans surveillance pendant son fonctionnement.
- Ne laissez pas les enfants jouer avec le film d'emballage. Ils pourraient s'y enchevêtrer en jouant et s'étouffer.

### **⚠ AVERTISSEMENT! Risques de brûlures !**

Tandis qu'il fonctionne, la température du coussin chauffant augmente.

- N'utilisez pas la fonction de chauffage en cas de contact direct de la peau avec le coussin chauffant.
- N'utilisez pas le coussin chauffant pour des personnes impotentes, des enfants petits ou des personnes insensibles à la chaleur (par exemple des personnes diabétiques, des personnes présentant des modifications de la peau consécutives à une maladie ou ayant la peau meurtrie dans la zone d'utilisation, après la prise de médicaments analgésiques ou d'alcool) ni pour d'autres personnes vulnérables qui ne sont pas en mesure de réagir en cas de surchauffe.
- N'utilisez pas le coussin chauffant sur des parties du corps qui sont enflammées, blessées ou gonflées. En cas de doute, consultez un médecin. Dans le cas contraire, les inflammations, les blessures ou les gonflements pourraient s'aggraver.
- Veillez à ce que vous ou toute autre personne qui

utilisez le coussin chauffant ne vous endormiez pas pendant qu'il est en marche.

## REMARQUE!

### Risque de dommages !

Une mauvaise manipulation du coussin chauffant peut endommager ce dernier.

- Ne posez ni couvertures, ni oreillers, ni housses sur le coussin chauffant.
- Ne mettez pas le cordon de raccordement en contact avec des pièces chaudes.
- N'exposez jamais le coussin chauffant à des températures élevées (chauffage, etc.) ni aux intempéries (pluie, etc.).
- Ne plongez jamais le coussin chauffant dans l'eau pour le nettoyer et n'utilisez pas de nettoyeur à vapeur.
- N'utilisez plus le coussin chauffant s'il présente des fentes ou des fissures ou s'il est déformé. Ne remplacez les pièces endommagées que par des pièces de rechange d'origine appropriées.
- N'insérez pas d'aiguille ni d'objet pointu dans le coussin chauffant.
- N'utilisez pas le coussin chauffant à proximité de sources de chaleur, de flammes ouvertes telles que des bougies ni en plein soleil pour éviter la surchauffe.
- Lors du fonctionnement, veillez à ce que la fiche 12V soit fermement branchée sur la prise allume-cigare 12V et que cette dernière soit exempte de saleté. En cas de contact insuffisant entre la fiche et la prise de bord 12V, les vibrations du véhicule peuvent faire en sorte que l'alimentation électrique soit mise en route et coupée à de courts intervalles. Cela peut provoquer une surchauffe.
- Ne mettez jamais le coussin chauffant en marche lorsqu'il est plié ou froissé.
- Ne placez pas d'objets lourds tels que des valises sur le coussin chauffant.

### 3. Contrôler le coussin chauffant et le contenu de la livraison

## REMARQUE!

### Risque de dommages !

Ouvrir l'emballage sans y prendre garde avec un couteau aiguisé ou d'autres objets pointus risque d'endommager le coussin.

- Par conséquent, soyez très prudent lors de l'ouverture.

1. Sortez le coussin chauffant de l'emballage et vérifiez s'il présente des dommages partiels ou sur sa totalité. Si tel est le cas, n'utilisez pas le coussin chauffant. Adressez-vous au fabricant.
2. Vérifiez si la livraison est complète (**cf. Fig. A**).

## 4. Utilisation

### ⚠ AVERTISSEMENT!

### Risque de blessure !

Une mauvaise manipulation du coussin chauffant peut causer des blessures et endommager le coussin.

- Avant la mise en service, assurez-vous que la prise 12V et le cordon de connexion sont secs.
- Éteignez immédiatement le coussin chauffant en cas de douleurs.
- Ne pas plier ni courber le coussin chauffant et le maintenir loin de l'eau et de tout autre liquide.
- Ne pas utiliser le coussin chauffant près de flammes ouvertes ou d'autres sources de chaleur comme les rayons du soleil.
- Contrôlez régulièrement le coussin chauffant pour vérifier son état d'usure et rechercher d'éventuels dommages. Si ces signes sont présents, si le coussin chauffant a été utilisé de manière incorrecte ou s'il cesse de fonctionner, ne l'utilisez plus. Rapportez le coussin chauffant au revendeur.

### 4.1 Fixation du coussin chauffant

### ⚠ AVERTISSEMENT!

### Risque de blessure !

Une mauvaise mise en place du coussin chauffant peut causer des blessures.

- Fixez le coussin chauffant et les câbles de connexion de sorte à ne jamais limiter la liberté de mouvement du conducteur.
1. Posez le coussin chauffant ③ sur le siège de la voiture.
  2. Contrôlez impérativement que le coussin chauffant ne couvre aucun airbag et donc n'en entrave aucun.
  3. Fixez le coussin chauffant avec les sangles de fixation ④ contre le dossier du siège de la voiture (cf. Fig. A, C).
  4. Fixez le coussin chauffant en reliant les sangles de serrage ⑤ et les crochets de fixation ⑥ à la surface d'assise.
  5. Assurez-vous que le câble de connexion n'est coincé à aucun endroit.

### 4.2 Utilisation du coussin chauffant

N'utilisez le coussin chauffant que lorsque le moteur est en marche, afin d'éviter de décharger la batterie du véhicule.

1. Branchez la fiche 12V ⑦ dans la prise de bord 12V.
2. Puis sélectionnez le degré de chauffage souhaité en positionnant le commutateur coulissant ② sur « LOW » (35-45 °C) ou sur « HIGH » (40-50 °C). Le LED de fonctionnement respectif s'allume (cf. fig. B).
3. Éteignez le coussin chauffant en positionnant le commutateur coulissant sur « OFF ».
4. Puis retirez la fiche 12V de la prise de bord 12V.

## 5. Nettoyage

### REMARQUE!

#### Risque de court-circuit !

Si de l'eau pénètre dans le boîtier, cela peut provoquer un court-circuit.

- Ne plongez jamais le coussin chauffant dans l'eau.
- Assurez-vous qu'il n'y a pas de pénétration d'eau dans le coussin chauffant.

### REMARQUE!

#### Risque de dommages !

Une mauvaise manipulation du coussin chauffant peut entraîner des dommages.

- N'utilisez pas de produits nettoyants abrasifs, ni de brosses à poils métalliques ou en nylon, ni d'objets de nettoyage pointus ou métalliques tels que des couteaux, du mastic dur et similaires. En effet, ces objets pourraient endommager la surface.
- Ne mettez en aucun cas le coussin chauffant dans le lave-linge.

1. Retirez la fiche 12V de la prise de bord 12V avant le nettoyage.
2. Laissez refroidir complètement le coussin chauffant.
3. Essuyez le coussin chauffant avec un chiffon légèrement humidifié.
4. Puis laissez sécher tous les éléments.

## 6. Entretien



### AVERTISSEMENT!

#### Risque d'incendie et de blessures !

Utilisez uniquement des fusibles de rechange correspondant aux spécifications indiquées.

La fiche 12V contient un fusible destiné à protéger le système électrique du véhicule. Vérifiez et remplacez le fusible lorsque le coussin chauffant ne fonctionne plus (cf. Fig. D).

1. Dévissez le raccord fileté ⑪ de la prise 12V ⑦ dans le sens inverse des aiguilles d'une montre.
2. Retirez la pointe de la fiche ⑩.
3. Retirez le fusible ⑨.
4. Posez un nouveau fusible à tube de verre (6 x 30) mm, type F5AL250V sur le ressort ⑧.
5. Placez à nouveau la pointe de la fiche sur le nouveau fusible.
6. Vissez le raccord fileté sur la prise 12V dans le sens des aiguilles d'une montre.

## 7. Stockage

- Laissez le coussin chauffant refroidir complètement.
- Stockez le coussin chauffant dans un endroit propre et sec.
- Conservez le coussin chauffant hors de la portée des enfants.
- Évitez que le coussin chauffant soit plié pendant son

stockage par des objets lourds posés dessus.

- Ne posez pas d'objets lourds sur le coussin chauffant.

## 8. Résolution de problèmes

Pour toute anomalie non présentée ici, veuillez contacter le fabricant.

Problème	Cause possible	Pour y remédier
Le coussin chauffant ne fonctionne pas.	La fiche 12V n'est pas branchée dans la prise de bord 12V.	Brancher la fiche 12V correctement dans la prise de courant 12V du véhicule.
	Il n'y a pas de tension sur la prise 12V du véhicule.	Dans de nombreux véhicules, l'allumage doit être enclenché pour que la prise 12V du véhicule soit sous tension.
L'allumage est enclenché, mais le coussin chauffant ne fonctionne pas.	La sertissure de la prise de courant 12V est sale. Cela perturbe le contact.	Nettoyez correctement la prise 12V du véhicule.
	Le fusible de la prise de 12V est grillé.	Remplacez le fusible de la prise 12V, voir le chapitre « Maintenance ».
	Le fusible du véhicule est grillé.	Remplacez le fusible du véhicule de la prise de bord 12V. Pour ce faire, reportez-vous au manuel de votre véhicule.

## 9. Caractéristiques techniques

Poids :	env. 510g
Dimensions de la partie assise :	env. 43,5 x 49 x 1 cm
Dimensions de la partie dorsale :	env. 54,5 x 49 x 1 cm
Dimensions totales :	env. 98 x 49 x 1 cm
Matériau extérieur :	polyester et polypropylène
Matériau intérieur :	mousse PU et polyester
Température max. :	50 °C
Puissance:	36,0 W (Low: 31,2 W, High: 36 W)
Tension nominale :	12V
Classe de protection :	III
Fusible :	(6 x 30) mm, type F5AL250V

Ce coussin chauffant a été contrôlé par TÜV Rheinland Group (TÜV Kraftfahrt GmbH. Institut de sécurité routière, organisme de contrôle de type véhicules / pièces de véhicules, Am Grauen Stein, D-51105 Cologne). Les airbags latéraux ont été testés et évalués en comparaison par rapport à la série. Voir domaine d'utilisation (liste de types) et rapport technique n° 83SG0170. Peut être consulté sous [www.walsergroup.com/clix](http://www.walsergroup.com/clix)

## 10. Déclaration de conformité



La déclaration de conformité CE peut être sollicitée auprès du fabricant.

## 11. Élimination

### 11.1 Élimination de l'emballage



Éliminez l'emballage dans le respect du tri. Jetez le carton-pâte et le carton avec le papier, les films avec les matières recyclables.

### 11.2 Élimination du coussin chauffant

(applicable dans l'Union européenne et d'autres pays européens disposant de systèmes sélectifs de collecte des matières recyclables)



**Les appareils électriques usagés ne doivent pas être jetés avec les ordures ménagères !**

Si un jour le coussin chauffant n'est plus utilisé, chaque consommateur est **légalement tenu de jeter les appareils électriques usagers séparément – jamais avec les déchets ménagers** - par exemple dans un point de collecte de sa commune / son quartier. Cela garantit que les appareils usagés sont employés correctement et évite des effets négatifs sur l'environnement. C'est la raison pour laquelle les appareils électriques et électroniques sont identifiés par le symbole présenté ci-dessus.



Ce produit est recyclable, soumis à une responsabilité étendue du producteur et collecté séparément.

## 12. Fabricant

Walser GmbH  
Radetzkystraße 114  
6845 Hohenems, Autriche  
office@walsergroup.com

Mode d'emploi mis à jour le 26/03/2019

## 13. Service après-vente et garantie

La fabrication de ce produit a été réalisée avec beaucoup de précautions et soumise à des contrôles permanents. Vous bénéficiez pour ce produit d'une garantie de trois ans à compter de la date d'achat. Nous vous invitons à conserver le ticket de caisse. La garantie est valable uniquement en cas de défaut matériel ou de fabrication et perd toute validité en cas de traitement abusif ou non conforme. La présente garantie ne limite pas vos droits, en particulier vos droits à garantie, prévus par la législation.

Validité : veuillez vous adresser à la hotline de service créée pour vous ou prendre contact avec le centre de service dans l'espace économique européen. Coûts : réparation ou remplacement gratuit ou remboursement. Pas de frais de transport.

CONSEIL : avant de renvoyer votre produit, contactez notre Hotline par téléphone. Nous pourrions alors vous venir en aide en cas de d'éventuelles erreurs d'utilisation.

Adresse du service après-vente:  
Walser Industrie- und Handels GmbH  
office@walsergroup.com  
www.walsergroup.com  
Numéro de l'assistance téléphonique:  
00800 00300030

Adresse pour les retours de colis :  
Walser Customer Service Germany  
Walser GmbH  
Bleicheweg 15, Case postale 3325  
DE-88131 Lindau  
ALLEMAGNE

## IAN 322271

### Article L217-16 du Code de la consommation

Lorsque l'acheteur demande au vendeur, pendant le cours de la garantie commerciale qui lui a été consentie lors de l'acquisition ou de la réparation d'un bien meuble, une remise en état couverte par la garantie, toute période d'immobilisation d'au moins sept jours vient s'ajouter à la durée de la garantie qui restait à courir. Cette période court à compter de la demande d'intervention de l'acheteur ou de la mise à disposition pour réparation du bien en cause, si cette mise à disposition est postérieure à la demande d'intervention.

Indépendamment de la garantie commerciale souscrite, le vendeur reste tenu des défauts de conformité du bien et des vices rédhibitoires dans les conditions prévues aux articles L217-4 à L217-13 du Code de la consommation et aux articles 1641 à 1648 et 2232 du Code Civil.

### Article L217-4 du Code de la consommation

Le vendeur livre un bien conforme au contrat et répond des défauts de conformité existant lors de la délivrance.

Il répond également des défauts de conformité résultant de l'emballage, des instructions de montage ou de l'installation lorsque celle-ci a été mise à sa charge par le contrat ou a été réalisée sous sa responsabilité.

### Article L217-5 du Code de la consommation

Le bien est conforme au contrat :

1° S'il est propre à l'usage habituellement attendu d'un bien semblable et, le cas échéant :

- s'il correspond à la description donnée par le vendeur et possède les qualités que celui-ci a présentées à l'acheteur sous forme d'échantillon ou de modèle ;
  - s'il présente les qualités qu'un acheteur peut légitimement attendre eu égard aux déclarations publiques faites par le vendeur, par le producteur ou par son représentant, notamment dans la publicité ou l'étiquetage ;
- 2° Ou s'il présente les caractéristiques définies d'un commun accord par les parties ou

être propre à tout usage spécial recherché par l'acheteur, porté à la connaissance du vendeur et que ce dernier a accepté.

### Article L217-12 du Code de la consommation

L'action résultant du défaut de conformité se prescrit par deux ans à compter de la délivrance du bien.

### Article 1641 du Code civil

Le vendeur est tenu de la garantie à raison des défauts cachés de la chose vendue qui la rendent impropre à l'usage auquel on la destine, ou qui diminuent tellement cet usage que l'acheteur ne l'aurait pas acquise, ou n'en aurait donné qu'un moindre prix, s'il les avait connus.

### Article 1648 1er alinéa du Code civil

L'action résultant des vices rédhibitoires doit être intentée par l'acquéreur dans un délai de deux ans à compter de la découverte du vice.

Les pièces détachées indispensables à l'utilisation du produit sont disponibles pendant la durée de la garantie du produit.

## Verwarmbaar autostoelkussen

### 1. Algemeen

#### **1.1 Gebruiksaanwijzing lezen en bewaren**

Deze gebruiksaanwijzing behoort bij dit stoelverwarmingskussen. Zij bevat belangrijke informatie over inbedrijfstelling en behandeling.

Lees de gebruiksaanwijzing en in het bijzonder de veiligheidsvoorschriften zorgvuldig door, voor u het stoelverwarmingskussen gebruikt. Het niet naleven van deze gebruiksaanwijzing kan tot zware verwondingen, materiële schade of schades aan het stoelverwarmingskussen leiden. De gebruiksaanwijzing is gebaseerd op de in de Europese Unie geldende normen en regels. Let in het buitenland ook op specifiek voor dat land geldende richtlijnen en wetten.

Bewaar de gebruiksaanwijzing voor verder gebruik. De gebruiksaanwijzing kan als Pdf bij onze klantenservice aangevraagd worden.

### **Belangrijke aanwijzingen. Voor later gebruik bewaren.**

Wanneer u het stoelverwarmingskussen aan derden doorgeven, geef dan altijd deze gebruiksaanwijzing mee.

#### **1.2. Verklaring van symbolen**

De volgende symbolen en signaalwoorden worden in deze gebruiksaanwijzing, op het stoelverwarmingskussen of op de verpakking toegepast.

**⚠ GEVAAR!** Dit signaalsymbool/-woord is een aanduiding voor een gevaar met een hoog risiconiveau, wat, wanneer dit niet wordt verhinderd, de dood of een ernstige overtreding tot gevolg heeft.

**⚠ WAARSCHUWING!** Dit signaalsymbool/-woord is een aanduiding voor een gevaar met een gemiddeld risiconiveau, wat, wanneer dit niet wordt verhinderd, de dood of een ernstig letsel tot gevolg heeft.

**⚠ VOORZICHTIG!** Dit signaalsymbool/-woord is een aanduiding voor een gevaar met een laag risiconiveau, wat, wanneer dit niet wordt verhinderd, een lichte of matige verwonding tot gevolg kan hebben.

**LET OP!** Dit signaalsymbool/-woord waarschuwt voor mogelijke materiële schade.

**CE** Conformiteitsverklaring (zie hoofdstuk „Conformiteitsverklaring“): Met dit symbool gemarkeerde producten voldoen aan alle toepasselijke voorschriften van de Europese

Unie.



Mag niet door zeer jonge kinderen (0-3 jaar) gebruikt worden.

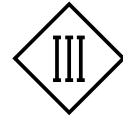

Apparaat van beveiligingsklasse III



Niet wassen



Instructie lezen



Geen naalden in steken



Niet in gevouwen of in elkaar geschoven staat gebruiken

### 2. Veiligheid

#### **2.1 Beoogd gebruik**

Het stoelverwarmingskussen is uitsluitend voor het warmte van personen tijdens de autorit samengesteld. Het is uitsluitend voor privégebruik bestemd en niet voor het bedrijfsleven geschikt.

Gebruik het stoelverwarmingskussen alleen zoals in deze gebruiksaanwijzing beschreven. Iedere andere toepassing geldt als ondoelmatig en kan tot materiële schade of zelfs tot persoonlijk letsel leiden. Het stoelverwarmingskussen is geen kinderspeelgoed.

De fabrikant of dealer accepteert geen aansprakelijkheid voor schades, die door ondoelmatig of verkeerd gebruik zijn ontstaan.

#### **2.2 Veiligheidsinstructies**

**⚠ GEVAAR!** **Levensgevaar!**

Verkeerd aanbrengen van het stoelverwarmingskussen kan de werking van de stoelairbag in het geval van een botsing verhinderen/beïnvloeden.

- Gebruik het stoelverwarmingskussen alleen zo, dat de stoelairbag niet afgedekt resp. beïnvloedt wordt. Lees bij vragen over de stoelairbag het handboek van uw auto of vraag bij uw garage na.



- Houdt u zich bij het aanbrengen van het stoelverwarmingskussen onder alle omstandigheden aan deze gebruiksaanwijzing.
- Positioneer het verschoven stoelverwarmingskussen opnieuw. Is dit als gevolg van vervorming of vergevorderde slijtage niet meer mogelijk, verwijder dan het stoelverwarmingskussen.

### **WAARSCHUWING! Gevaar voor elektrische schok!**

Verkeerde elektrische installatie of te hoge netspanning kunnen tot elektrische schokken leiden.

- Sluit het stoelverwarmingskussen alleen aan op een 12V-contactdoos van een auto (sigarettenaansteker).
- Zorg ervoor, dat de 12V-stroomaansluiting steeds goed toegankelijk is, zodat u de aansluitkabel bij een storing snel kunt loskoppelen.
- Gebruik het stoelverwarmingskussen niet, wanneer er zichtbare schade is of de aansluitkabel resp. de 12 V-stekker defect is.
- Wanneer de aansluitkabel van het stoelverwarmingskussen beschadigd is, moet het door de producent of zijn klantenservice of een andere gekwalificeerde persoon worden vervangen, om gevaren te vermijden.
- Open het stoelverwarmingskussen niet, maar laat reparatie over aan vakmensen. Neem contact op met een officiële garage. Bij zelfstandig uitgevoerde reparaties, ondeskundige aansluiting of verkeerde bediening zijn aansprakelijkheid en aanspraak op garantie uitgesloten.
- Bij reparaties mogen alleen delen worden gebruikt, die overeen komen met de oorspronkelijke gegevens van de apparaten. In dit stoelverwarmingskussen zitten elektrische en mechanische delen, die ter bescherming tegen gevaren van essentieel belang zijn.
- Dompel het stoelverwarmingskussen, de aansluitkabels of stekkers nooit in water of andere vloeistoffen.
- Grijp de 12 V-stekker nooit met vochtige handen beet.
- Trek de 12 V-stekker nooit aan de aansluitkabel uit de 12 V-contactdoos, maar pak deze altijd rechtstreeks beet.
- Gebruik de aansluitkabel nooit als draaggreep.
- Houd het stoelverwarmingskussen, de 12 V-stekker en de aansluitkabel bij open vuur en hete oppervlakken uit de buurt.
- Knik de aansluitkabel niet en leg deze niet over scherpe randen.
- Gebruik het stoelverwarmingskussen alleen in de binnenruimte van voertuigen. Gebruik het nooit in de regen.
- Zorg ervoor dat kinderen geen voorwerpen in het stoelverwarmingskussen steken.
- Wanneer u het stoelverwarmingskussen niet gebruikt, het schoonmaakt of wanneer een storing optreedt, altijd het stoelverwarmingskussen uitschakelen en de 12

V-stekker uit de 12V-stroomaansluiting trekken.

- Draai de aansluitkabel vooruit iedere reiniging en onderhoud en na het gebruik uit de 12V-contactdoos.

### **WAARSCHUWING! Risico's voor kinderen en personen met verminderde fysieke, zintuiglijke of mentale vaardigheden (bijvoorbeeld gedeeltelijk gehandicapte, oudere personen met beperking van hun fysieke en mentale vaardigheden) of gebrek aan ervaring en kennis (bijvoorbeeld oudere kinderen).**

- Kinderen jonger dan 3 jaar mogen het stoelverwarmingskussen niet gebruiken, omdat ze niet in staat zijn om op een oververhitting te reageren.
- Kinderen ouder dan 3 jaar mogen het stoelverwarmingskussen alleen dan gebruiken, wanneer een van de ouders of een toezichhoudend persoon het bedieningselement voor het gebruik ingesteld heeft of het kind voldoende is geïnstrueerd hoe het de regel- en/of besturingseenheid veilig bedient.
- Dit stoelverwarmingskussen kan door kinderen vanaf 8 jaar en daarboven evenals door personen met verminderde fysieke, zintuiglijke of mentale vaardigheden of gebrek aan ervaring en kennis gebruikt worden, wanneer ze onder toezicht staan of met betrekking tot het veilige gebruik van het stoelverwarmingskussen zijn geïnstrueerd en de voortvloeiende gevaren begrijpen. Kinderen mogen niet met het stoelverwarmingskussen spelen. Reiniging en onderhoud mogen niet door kinderen zonder toezicht worden uitgevoerd.
- Laat het stoelverwarmingskussen tijdens het gebruik niet onbeheerd achter.
- Laat kinderen niet met de verpakkingsfolie spelen. Zij kunnen bij het spelen erin vast komen te zitten en stikken.

### **WAARSCHUWING! Verbrandingsgevaar!**

Tijdens het gebruik wordt het stoelverwarmingskussen warm.

- Gebruik de verwarmingsfunctie niet bij direct contact tussen huid en het stoelverwarmingskussen.
- Gebruik het stoelverwarmingskussen niet bij hulpeloze, kleine kinderen of mensen die ongevoelig voor hitte zijn (bijv. diabetici, personen met ziekte-gerelateerde veranderingen van de huid of littekens in het toepassingsgebied, nadat de inname van pijnstillende medicijnen of alcohol) en andere kwetsbare mensen die niet op een oververhitting kunnen reageren.
- Gebruik het stoelverwarmingskussen niet op lichaamsdelen, die ontstoken, gewond of opgezwollen zijn. Vraag bij twijfel een dokter. Anders kunnen ontstekingen, blessures of zwellingen verergeren.
- Zorg ervoor dat u of andere personen niet inslapen

terwijl het stoelverwarmingskussen in werking is.

## LET OP!

### **Gevaar voor beschadiging!**

Ondeskundige behandeling van het stoelverwarmingskussen kan tot beschadigen van het stoelverwarmingskussen leiden.

- Gebruik geen dekens, kussens of overtrekken op het stoelverwarmingskussen.
- Breng de aansluitkabel niet met hete onderdelen in aanraking.
- Stel het stoelverwarmingskussen nooit aan hoge temperatuur (verwarming etc.) of weersinvloeden (regen etc.) bloot.
- Dompel het stoelverwarmingskussen voor het schoonmaken nooit in water en gebruik voor de reiniging geen stoomreiniger.
- Gebruik het stoelverwarmingskussen niet meer, wanneer deze scheuren of barsten vertoont of vervormd is. Vervang beschadigde componenten alleen door de juiste originele onderdelen.
- Steek geen naalden of scherpe voorwerpen in het stoelverwarmingskussen.
- Gebruik het stoelverwarmingskussen niet in de nabijheid van warmtebronnen, open vlammen zoals kaarsen of rechtstreeks in het zonlicht, om oververhitting te vermijden.
- Let er bij het gebruik op, dat de 12 V-stekker stevig in de 12V-stroomaansluiting zit en deze vrij van vuil is. Bij onvoldoende contact tussen stekker en 12V-stroomaansluiting kunnen de trillingen van de auto ervoor zorgen dat de stroomtoevoer met korte tussenpozen in- en uitschakelt. Dit kan tot oververhitting leiden.
- Schakel het stoelverwarmingskussen niet in gevouwen of in elkaar geschoven toestand in.
- Plaats geen zware voorwerpen zoals koffers op het stoelverwarmingskussen.

### **3. Stoelverwarmingskussen en leveringsomvang controleren**

## LET OP!

### **Gevaar voor beschadiging!**

Wanneer u de verpakking onvoorzichtig met een scherp mes of een ander puntig voorwerp opent, kan het stoelverwarmingskussen snel beschadigd worden.

- Gaat u daarom bij het openen bijzonder voorzichtig te werk.
1. Neem het stoelverwarmingskussen uit het verpakking en controleer, of deze of de afzonderlijke onderdelen beschadigd zijn. Is dit het geval, dan, gebruik dan het stoelverwarmingskussen niet. Neem contact op met de producent.

2. Controleer of de levering volledig is (**zie Afb. A**).

## **4. Gebruik**

### **WAARSCHUWING!**

### **Letselgevaar!**

Ondeskundige behandeling van het stoelverwarmingskussen kan tot letsel en beschadigen van het stoelverwarmingskussen leiden.

- Let er voor de ingebruikname op, dat de 12 V-stekker en de aansluitkabel droog zijn.
- Schakel het stoelverwarmingskussen bij pijn onmiddellijk uit.
- Knik of vouw het stoelverwarmingskussen niet en houdt u het uit de buurt van water en andere vloeistoffen.
- Gebruik het stoelverwarmingskussen niet in de nabijheid van open vlammen of andere warmtebronnen zoals sterke zonlichtinstraling.
- Controleer het stoelverwarmingskussen regelmatig op slijtage en beschadigen. Als dergelijke tekenen zichtbaar zijn, het stoelverwarmingskussen ondeskundig gebruikt werd of niet meer werkt, gebruik het dan niet meer. Geeft u het stoelverwarmingskussen aan de dealer terug.

### **4.1 Stoelverwarmingskussen bevestigen**

### **WAARSCHUWING!**

### **Letselgevaar!**

- Bevestig het stoelverwarmingskussen en de aansluitkabels zo, dat de bewegingsvrijheid van de bestuurder niet beperkt wordt.
1. Leg het stoelverwarmingskussen op de autostoel.
  2. Controleer altijd, of het stoelverwarmingskussen geen airbag afdekt en daardoor belemmert.
  3. Bevestig het stoelverwarmingskussen met de bevestigingsgordels aan de rugleuning van de autostoel (zie Afb. A, C).
  4. Zet het stoelverwarmingskussen vast, door de spanbanden en bevestigingshaak aan het zitvlak vast te maken.
  5. Zorg ervoor dat de aansluitkabel nergens tussen geklemd wordt.

### **4.2 Stoelverwarmingskussen gebruiken**

Gebruik het stoelverwarmingskussen alleen bij draaiende motor, om het ontladen van de voertuigaccu te vermijden.

1. Steek de 12 V-stekker in de 12 V-stroomaansluiting.
2. Selecteer nu de gewenste verwarmingsstand, door de schuifschakelaar ofwel op „LOW“ (35-45 °C) of „HIGH“ (40-50 °C) in te stellen. De desbetreffende bedieningsled gaat branden (zie Afb. B).
3. Schakel het stoelverwarmingskussen uit, door de schuifschakelaar op „OFF“ te zetten.

4. Trek vervolgens de 12 V-stekker uit de 12 V-stroomaansluiting.

## 5. Reiniging

### LET OP!

#### Kortsluitingsgevaar!

In de behuizing binnengedrongen water kan kortsluiting veroorzaken.

- Dompel het stoelverwarmingskussen nooit in water.
- Let op dat er geen water in het stoelverwarmingskussen komt.

### LET OP!

#### Gevaar voor beschadiging!

Ondeskundige behandeling van het stoelverwarmingskussen kan tot beschadiging leiden.

- Gebruik geen agressieve reinigingsmiddelen, borstels met metaal of nylonborstels, of scherpe of metalen reinigingshulpmiddelen zoals messen, harde plamuurmessen en dergelijke. Deze kunnen de oppervlakken beschadigen.
- Doe het stoelverwarmingskussen in geen geval in de wasmachine.

1. Trek voor de reiniging de 12 V-stekker uit de 12 V-stroomaansluiting.
2. Laat het stoelverwarmingskussen volledig afkoelen.
3. Veeg het stoelverwarmingskussen met een licht vochtig gemaakte doek af.
4. Laat alle delen daarna volledig drogen.

## 6. Onderhoud

### ⚠ WAARSCHUWING!

#### Brand- en letselgevaar!

Gebruik uitsluitend zekeringen met de aangegeven technische gegevens.

In de 12 V-stekker zit een zekering, om het boordnet van het voertuig te beschermen. Controleer en vervang de zekering wanneer het stoelverwarmingskussen niet meer werkt (**zie afb. D**).

1. Schroef de schroefbevestiging 11 linksom van de 12 V-stekker 7 af.
2. Verwijder de stekkerpunt 10.
3. Verwijder de zekering 9.
4. Plaats een nieuwe glaszekering (6 x 30) mm, type F5AL250V op de spiraalveer 8.
5. Plaats de stekkerpunt weer op de nieuwe zekering.
6. Draai de schroefbevestiging rechtsom op de 12V-Stecker.

## 7. Bewaren

- Laat het stoelverwarmingskussen volledig afkoelen.
- Bewaar het stoelverwarmingskussen op een schone en droge plek.
- Bewaar het stoelverwarmingskussen buiten bereik van kinderen op.
- Vermijd dat het stoelverwarmingskussen tijdens de opslag geknikt wordt, door er zware voorwerpen op te leggen.
- Verzwaar het stoelverwarmingskussen niet met zware voorwerpen.

## 8. Storingzoeken

Richt u zich bij niet vermelde storingen tot de fabrikant.

Storing	Mogelijke oorzaak	Oplossing
Het verwarmingskussen werkt niet.	De 12 V-stekker zit niet in de 12V-stroomaansluiting.	Steek de 12 V-stekker correct in de 12V-stroomaansluiting.
	Op de 12V-stroomaansluiting staat geen spanning.	In veel voertuigen moet de ontsteking ingeschakeld zijn, voordat de 12V-stroomaansluiting stroom krijgt.
De ontsteking is ingeschakeld maar het stoelverwarmingskussen werkt niet.	De fitting van de 12 V-stroomaansluiting van de auto is vervuild. Het contact is daardoor onderbroken	Reinig de 12V-stroomaansluiting volgens de voorschriften.
	De zekering van de 12 V-stekker is doorgebrand.	Verwissel de zekering van de 12 V-stekker, zie hoofdstuk „Onderhoud“.
	De zekering van de auto is doorgebrand	Vervang de zekering van de auto voor de 12V-stroomaansluiting. Zie daarover het instructieboekje van uw auto.

## 9. Technische gegevens

Gewicht:	ca. 510g
Afmetingen zitgedeelte:	ca. 43,5 x 49 x 1 cm
Afmetingen ruggedeelte:	ca. 54,5 x 49 x 1 cm
Afmeting totaal:	ca. 98 x 49 x 1 cm
Materiaal buitenzijde:	polyester en polypropyleen
Materiaal binnenzijde:	PU-schuimmateriaal en polyester
Max. temperatuur:	50 ° C
Vermogen:	36,0 W (Low: 31,2 W, High: 36 W)
Nominale spanning:	12 V
Beveiligingsklasse:	III
Zekering:	(6 x 30) mm, type F5AL250V

Dit stoelverwarmingskussen is door de TÜV Rheinland Group (TÜV Kraftfahrt GmbH, Institut für Verkehrssicherheit, keurstation voertuigen/voertuigdelen, Am Grauen Stein, 51105 Keulen) getest.

Geschiktheid voor de zijairbag in vergelijking met het model getest. Zie toepassingsgebied (typelijst) en technisch verslag Nr. 83SG0170. Te downloaden op [www.walsergroup.com/clix](http://www.walsergroup.com/clix)

## 10. Conformiteitsverklaring



De EU-conformiteitsverklaring kan bij de producent worden aangevraagd.

## 11. Afvalverwijdering

### 11.1 Verpakking als afval verwijderen



Verwijder de verpakking gescheiden. Doe papier en karton bij het oud papier, foliën in de recyclinginzameling.

### 11.2 Stoelverwarmingskussen als afval verwijderen

(Toepasbaar in de Europese Unie en andere Europese staten met systemen voor de gescheiden verzameling van recyclebaar materiaal)



### **Gebruikte elektrische apparaten niet bij het gewone huisvuil!**

Wanneer het verwarmingskussen eenmaal niet meer gebruikt kan worden, dan is iedere consument **wettelijk verplicht, oude apparaten apart van het huisafval**, bijv. bij een verzamelplaats van zijn/haar gemeente/stadswijk, af te geven. Daarmee wordt verzekerd, dat oude apparaten op de juiste

manier gebruikt worden en negatieve effecten op het milieu worden vermeden. Om die reden zijn elektrische apparaten met bovenstaande symbool gekenmerkt.

## 12. Fabrikant

Walser GmbH  
Radetzkystraße 114, 6845 Hohenems, Österreich  
[office@walsergroup.com](mailto:office@walsergroup.com)

Gebruiksaanwijzing per datum 26.03.2019

## 13. Service & Garantie

Het product werd met grote zorgvuldigheid en onder voortdurende controle geproduceerd. U krijgt op dit product drie jaar garantie vanaf koopdatum. Bewaar alstublieft de kassabon. De garantie geldt alleen voor materiaal- en fabricagefouten en vervalt bij ondoelmatige of ondeskundige behandeling. Uw wettelijke rechten, in het bijzonder het recht op garantie, worden door deze garantie niet beperkt.

Toepassingsgebied: neem contact op met de voor u ingerichte servicehotline of neem contact op met de serviceafdeling in de Europese Unie.

Kosten: Kosteloze reparatie resp. vervanging of teruggave van uw geld. Geen transportkosten.

TIP: Neem telefonisch contact op met onze hotline voordat u uw product opstuurt. Dan kunnen wij u bij eventuele problemen met de bediening helpen.

Serviceadres:

Walser Industrie- und Handels GmbH

[office@walsergroup.com](mailto:office@walsergroup.com)

[www.walsergroup.com](http://www.walsergroup.com)

Telefoonnummer van de service hotline: 00800 00300030

Retouradres:

Walser Customer Service Germany

Walser GmbH

Bleicheweg 15, Postfach 3325

DE-88131 Lindau

GERMANY

**IAN 322271**

## Vyhřívání potah autosedaadla

### 1. Všeobecné pokyny

#### **1.1 Návod k obsluze si přečtěte a uschovejte**

Tento návod k obsluze patří k tomuto vyhřívánímu potahu sedadla. Obsahuje důležité informace k uvedení do provozu a pro zacházení.

Přečtěte si pečlivě návod k obsluze, obzvláště bezpečnostní pokyny, dříve než nasadíte vyhřívání potah sedadla. Nedodržení tohoto návodu k obsluze může způsobit těžká poranění, věcné škody nebo poškození vyhřívánímu potahu sedadla.

Návod k obsluze vychází z norem a předpisů platných v Evropské unii. V zahraničí dodržujte také směrnice a zákony specifické pro daný stát.

Návod k obsluze uschovejte pro další použití. Návod k obsluze může být vyžádán naším zákaznickým servisem ve formátu PDF.

### **Důležitá upozornění. Uschovejte pro další použití.**

Jestliže vyhřívání potah sedadla předáte třetí osobě, bezpodmínečně předejte také návod k obsluze.

#### **1.2 Vysvětlení symbolů**

V tomto návodu k obsluze, na vyhřívánímu potahu sedadla nebo na obalu jsou použity dále uvedené symboly a signální slova.

#### **⚠ NEBEZPEČÍ!**

signální symbol / slovo označuje ohrožení s vysokým stupněm rizika, které způsobí smrt nebo těžké poranění, jestliže se jej nevyvarujete.

#### **⚠ VAROVÁNÍ!**

Tento signální symbol / slovo označuje ohrožení se středním stupněm rizika, které může způsobit smrt nebo těžké poranění, jestliže se jej nevyvarujete.

#### **⚠ POZOR!**

Tento signální symbol / slovo označuje ohrožení s nízkým stupněm rizika, které může způsobit nepatrné nebo mírné poranění, jestliže se jej nevyvarujete.

#### **UPOZORNĚNÍ!**

Tento symbol / slovo varuje před možnými věcnými škodami.



Prohlášení o shodě (viz kapitola „Prohlášení o shodě“): Produkty označené tímto symbolem splňují všechny platné společné předpisy evropského hospodářského prostoru.



Nesmí být používáno velmi mladými dětmi (0-3 roky).



Zařízení třídy ochrany III



Neperte



Přečtěte si návod



Nezastrukujte dovnitř jehly



Nepoužívejte ve složeném nebo do sebe zasunutém stavu

### 2. Bezpečnost

#### **2.1 Předpokládané použití**

Vyhřívání potah sedadla je navržen výlučně pro ohřívání osob při jízdě v automobilu. Je určen výhradně pro soukromé použití a není vhodný pro oblast podnikání.

Používejte vyhřívání potah sedadla pouze způsobem popsaným v tomto návodu k obsluze. Každé ostatní použití platí jako nepředpokládané použití a může způsobit věcné škody nebo dokonce poranění osob. Vyhřívání potah sedadla není žádná dětská hračka.

Výrobce nebo prodejce nepřebírají žádnou odpovědnost za škody vzniklé nepředpokládaným nebo chybným použitím.

#### **2.2 Bezpečnostní upozornění**

#### **⚠ NEBEZPEČÍ!**

#### **Smrtelné nebezpečí!**

Chybné upevnění vyhřívánímu potahu sedadla může zabránit / změnit vystřelení airbagu sedadla v případě nárazu.

- Používejte vyhřívání potah sedadla pouze tak, aby airbag sedadla nebyl přikrytý, popřípadě nebyla ovlivněna jeho funkce. Jestliže máte dotazy k airbagu sedadla, přečtěte si příručku ke svému vozidlu nebo se zeptejte ve své servisní dílně.
- Při upevňování vyhřívánímu potahu sedadla dodržujte bezpodmínečně tento návod k obsluze.
- Posunutý vyhřívání potah sedadla znovu ustavte do požadované polohy. Jestliže to již není možné kvůli ztrátě tvaru nebo pokročilému opotřebení, odstraňte



vyhřívání potah sedadla.

## **VAROVÁNÍ!**

### **Nebezpečí zásahu elektrickým proudem!**

Chybná elektrická instalace nebo příliš vysoké elektrické napětí mohou způsobit zásah elektrickým proudem.

- Vyhřívání potah sedadla připojte pouze do palubní elektrické zásuvky 12 V vozidla (zapalovač cigaret).
- Dbejte na to, aby palubní elektrická zásuvka 12 V byla vždy dobře přístupná, aby při poruše bylo možné potah rychle odpojit od proudu.
- Vyhřívání potah sedadla neprovozujte, jestliže je viditelně poškozený nebo připojovací kabel, popřípadě zástrčka 12 V jsou poškozené.
- Jestliže připojovací kabel vyhřívání potahu sedadla je poškozený, musíte jej nechat vyměnit výrobcem nebo jeho zákaznickým servisem nebo podobně kvalifikovanou osobou, abyste zabránili vzniku ohrožení.
- Vyhřívání potah sedadla neotevírejte, opravu přenechte kvalifikovaným pracovníkům. obraťte se na odbornou servisní dílnu. Když provedete sami opravy, neodborné připojení nebo budete obsluhu provádět chybně, nároky z titulu odpovědnosti nebo záruky jsou vyloučeny.
- Při opravách smějí být použity pouze díly, které odpovídají původním údajům zařízení. V tomto vyhřívání potahu sedadla jsou umístěny elektrické a mechanické díly, které jsou nezbytné pro ochranu proti zdrojům nebezpečí.
- Nevkládejte nikdy vyhřívání potah sedadla nebo připojovací kabel ani zástrčku do vody nebo jiných kapalin.
- Nedotýkejte se nikdy zástrčky 12 V vlhkými rukami.
- Nevytahujte nikdy zástrčku 12 V z palubní elektrické zásuvky 12 V za připojovací kabel, ale vždy ji uchopte přímo.
- Nepoužívejte nikdy připojovací kabel jako držadlo.
- Vyhřívání potah sedadla, zástrčku 12 V a připojovací kabel nevystavujte působení otevřeného ohně a horkých povrchů.
- Nelámejte připojovací kabel a nepokládejte jej přes ostré hrany.
- Používejte vyhřívání potah sedadla pouze uvnitř vozidel. Neprovozujte jej nikdy v dešti.
- Zajistěte, aby děti nezastřkovaly do vyhřívání potahu sedadla žádné předměty.
- Když vyhřívání potah sedadla nepoužíváte, čistíte nebo je porouchaný, vždy jej vypněte a zástrčku 12 V vytáhněte z palubní elektrické zásuvky 12 V.
- Před každým čištěním, údržbou a po použití připojovací kabel vytáhněte z palubní elektrické zásuvky 12 V.

## **VAROVÁNÍ!**

### **Nebezpečí pro děti a osoby se sníženými fyzickými, smyslovými nebo mentálními schopnostmi (například částečně**

### **postižené, starší osoby s omezením fyzických a mentálních schopností) nebo s omezenými zkušenostmi a znalostmi (například starší děti).**

- Děti mladší než 3 roky nesmějí vyhřívání potah sedadla používat, protože nejsou schopni reagovat na přehřátí.
- Děti starší než 3 roky smějí vyhřívání potah sedadla používat pouze tehdy, když jeden z rodičů nebo dohlížející osoba předem nastavili ovládací prvek nebo dítě bylo dostatečně poučeno, jak má samostatně bezpečně provozovat regulační a/nebo řídicí jednotku.
- Tento vyhřívání potah sedadla mohou používat děti od 8 let a také osoby se sníženými fyzickými, smyslovými nebo mentálními schopnostmi nebo s omezenými zkušenostmi a znalostmi, jestliže jsou pod dozorem nebo byly poučeny o bezpečném použití vyhřívání potahu sedadla a rozumějí z toho plynoucím nebezpečím. Děti nesmějí bez dozoru provádět čištění a uživatelskou údržbu.
- Nenechávejte při provozu vyhřívání potah sedadla bez dozoru.
- Nenechávejte děti, aby si hrály s obalovou fólií. Mohou se při hře zamotat dovnitř a udusit.

## **VAROVÁNÍ!**

### **Nebezpečí popálení!**

Vyhřívání potah sedadla je při použití teplý.

- Nepoužívejte funkci vytápění při přímém kontaktu pokožky s vyhříváním potahem sedadla.
- Nepoužívejte vyhřívání potah sedadla u bezmocných osob, malých dětí nebo osob, které jsou necitlivé na teplo (například diabetici, osoby se změnami pokožky způsobenými nemocí nebo se zjizvenými plochami kůže, osoby po požití léků zmírňujících bolest nebo alkoholu) a další osoby potřebující ochranu, které nemohou reagovat na přehřátí.
- Nepoužívejte vyhřívání potah sedadla na části těla, které jsou zanícené nebo opuchlé. V případě pochybností se zeptejte lékaře. Může dojít ke zhoršení stavu zanícených míst, poranění nebo otoků.
- Dbejte na to, abyste sami nebo jiné osoby neusnuli, když vyhřívání potah sedadla je v provozu.

## **UPOZORNĚNÍ!**

### **Nebezpečí poškození!**

Neodborné zacházení s vyhříváním potahem sedadla může způsobit jeho poškození.

- Nepoužívejte žádné příkrývky, polštáře nebo povlaky umístěné na vyhřívání potahu sedadla.
- Připojovací kabel se nesmí dotýkat horkých dílů.
- Nevystavujte vyhřívání potah sedadla nikdy působení vysoké teploty (vytápění) nebo vlivu počasí (déšť atd.).

- Nevkládejte nikdy vyhřívaný potah sedadla při čištění do vody a nepoužívejte k čištění žádný parní čistič.
- Nepoužívejte vyhřívaný potah sedadla, když se na něm objevily trhliny nebo praskliny nebo změnil svůj tvar. Poškozené díly vyměňte pouze za vhodné originální díly.
- Nezasťrkujte do vyhřívaného potahu sedadla žádné jehly nebo špičaté předměty.
- Neprovazujte vyhřívaný potah sedadla v blízkosti tepelných zdrojů, otevřeného ohně, jako jsou svíčky, nebo na přímém slunečním světle, abyste zamezili jeho přehřátí.
- Dávejte při provozu pozor na to, aby zástrčka 12 V byla pevně zasunuta do palubní elektrické zásuvky 12 V a vždy byla bez nečistot. Při nedostatečném kontaktu mezi zástrčkou a palubní elektrickou zásuvkou 12 V mohou vibrace vozidla způsobit, že přívod proudu se v krátkých intervalech zapíná a vypíná. Tento stav může způsobit přehřátí.
- Nezapínejte vyhřívaný potah sedadla ve složeném nebo do sebe zasunutém stavu.
- Nepokládejte žádné těžké předměty, jako jsou kufry, na vyhřívaný potah sedadla.

### **3. Zkontrolujte vyhřívaný potah sedadla a úplnost dodávky**

#### **UPOZORNĚNÍ!**

#### **Nebezpečí poškození!**

Když obal neopatrně otevřete ostrým nožem nebo jinými špičatými předměty, může dojít k poškození vyhřívaného potahu sedadla.

- Při otvírání postupujte velmi opatrně.
1. Vyjměte vyhřívaný potah sedadla z obalu a zkontrolujte, jestli jednotlivé díly nejsou poškozené. Jestliže jsou poškozené, vyhřívaný potah sedadla nepoužívejte. obraťte se na výrobce.
  2. Zkontrolujte, jestli dodávka je úplná (**viz obr. A**).

### **4. Použití**

#### **VAROVÁNÍ!**

#### **Nebezpečí poranění!**

Neodborné zacházení s vyhřívaným potahem sedadla může způsobit jeho poškození a poranění osob.

- Před uvedením do provozu zkontrolujte, jestli zástrčka 12 V a připojovací vedení jsou suché.
- Při bolestech vyhřívaný potah sedadla ihned vypněte.
- Vyhřívaný potah sedadla nelámejte ani neskládejte a dbejte na to, aby nepřišel do styku s vodou a jinými kapalinami.
- Nepoužívejte vyhřívaný potah sedadla v blízkosti otevřeného ohně nebo jiných tepelných zdrojů, jako je silné sluneční záření.

- Pravidelně kontrolujte vyhřívaný potah sedadla, jestli není opotřebený nebo poškozený. Jestliže existují takové známky, vyhřívaný potah sedadla byl neodborně používán nebo již nefunguje, nadále již jej nepoužívejte. Vyhřívaný potah sedadla odevzdejte u prodejce.

### **4.1 Upevnění vyhřívaného potahu sedadla**

#### **VAROVÁNÍ!**

#### **Nebezpečí poranění!**

Neodborná montáž vyhřívaného potahu sedadla může způsobit poranění.

- Vyhřívaný potah sedadla a připojovací kabel upevněte tak, aby nebyla omezena volnost pohybů řidiče.
1. Položte vyhřívaný potah sedadla **3** na autosedadlo.
  2. Bezpodmínečně zkontrolujte, jestli vyhřívaný potah sedadla nepřikrývá žádný airbag a nepřekáží.
  3. Upevněte vyhřívaný potah sedadla pomocí upevňovacích popruhů **4** na opěradlo autosedadla (viz obr. A, C).
  4. Upevněte vyhřívaný potah sedadla tak, že upínací pásy **5** a upevňovací háčky **6** připevníte na sedák.
  5. Dbejte na to, aby připojovací kabel nebyl nikde sevřený.

### **4.2 Provoz vyhřívaného potahu sedadla**

Používejte vyhřívaný potah sedadla pouze při běžícím motoru, abyste zamezili vybití baterie vozidla.

1. Zasuňte zástrčku 12 V **7** do palubní elektrické zásuvky 12 V.
2. Zvolte nyní požadovaný stupeň vytápění tak, že posuvný spínač **2** nastavíte buď na „LOW“ (NÍZKÝ) (35-45 °C) nebo „HIGH“ (VYSOKÝ) (40-50 °C). Rozsvítí se příslušná provozní kontrolka LED (viz obr. B).
3. Vyhřívaný potah sedadla vypnete tak, že posuvný spínač nastavíte do polohy „OFF“ (VY/NUTO).
4. Vytáhněte zástrčku 12 V z palubní elektrické zásuvky 12 V.

### **5. Čištění**

#### **UPOZORNĚNÍ!**

#### **Nebezpečí zkratu!**

Voda, která vnikne do pouzdra, může způsobit zkrat.

- Nevkládejte nikdy vyhřívaný potah sedadla do vody.
- Zajistěte, aby voda nevnikla do vyhřívaného potahu sedadla.

#### **UPOZORNĚNÍ!**

#### **Nebezpečí poškození!**

Neodborné zacházení s vyhřívaným potahem sedadla může způsobit jeho poškození.

- Nepoužívejte žádné agresivní čisticí prostředky, kartáče s kovovými nebo nylonovými štětinami a ostré nebo

kovové čisticí předměty, jako jsou nůž, tvrdá špachtle a podobné věci. Tyto předměty mohou poškodit povrch.

- Vyhřívání potah sedadla v žádném případě nedávejte do automatické pračky.

1. Před čištěním vytáhněte zástrčku 12 V z palubní elektrické zásuvky 12 V.
2. Nechte vyhřívání potah sedadla úplně vychladnout.
3. Otřete vyhřívání potah sedadla lehce navlhčenou utěrkou.
4. Potom všechny díly nechte úplně vyschnout.

## 6. Údržba



**VAROVÁNÍ!**

**Nebezpečí požáru a poranění!**

Používejte výhradně náhradní pojistky se zadanými technickými údaji.

V zástrčce 12 V je umístěna pojistka k ochraně palubní elektrické sítě vozidla. Zkontrolujte a vyměňte pojistku, když vyhřívání potah sedadla již nefunguje (**viz obr. D**).

1. Vyšroubujte šroubovací nástavec 11 proti směru ručiček ze zástrčky 12 V 7.
2. Vyměňte hrot zástrčky 10.
3. Vyměňte pojistku 9.
4. Nasadte novou skleněnou trubičkovou pojistku (6 x 30) mm, typ F5AL250V, na pružinu 8.
5. Umístěte hrot zástrčky opět na novou pojistku.
6. Našroubujte šroubovací nástavec po směru ručiček na zástrčku 12 V.

## 7. Uschování

- Nechte vyhřívání potah sedadla úplně vychladnout.
- Uložte vyhřívání potah sedadla na čistém a suchém místě.
- Uschovejte vyhřívání potah sedadla tak, aby k němu děti neměly přístup.
- Vyhřívání potah sedadla nesmí být při skladování přelomený, když jsou na něm položeny těžké předměty.
- Nezatěžujte vyhřívání potah sedadla těžkými předměty.

## 8. Vyhledání chyby

Při poruše, která zde není uvedena, se prosím obraťte na výrobce.

Porucha	Možná příčina	Odstranění
Vyhřívání potah sedadla nefunguje.	Zástrčka 12 V není zasunutá do palubní elektrické zásuvky 12 V.	Zasuňte zástrčku 12 V správně do palubní elektrické zásuvky 12 V.
	V palubní elektrické zásuvce 12 V není žádné napětí.	V mnoha vozidlech musí být zapnuté zapalování, aby palubní elektrická zásuvka 12 V byla pod napětím.
Zapalování je zapnuté, ale vyhřívání potah sedadla nefunguje.	Objímka palubní elektrické zásuvky 12 V je znečištěná. Kontakt je proto přerušovaný	Vyčistěte pořádně palubní elektrickou zásuvku 12 V.
	Pojistka palubní elektrické zásuvky 12 V je spálená.	Vyměňte pojistku zástrčky 12 V, viz kapitola „Údržba“.
	Pojistka vozidla je spálená	Vyměňte pojistku vozidla pro palubní elektrickou zásuvku 12 V. Dodržujte přitom příručku svého vozidla.

## 9. Technické údaje

Hmotnost:	cca 510 g
Rozměry sedací části:	cca 43,5 x 49 x 1 cm
Rozměry zádové části:	cca 54,5 x 49 x 1 cm
Rozměry celkem:	cca 98 x 49 x 1 cm
Vnější materiál:	polyester a polypropylen
Vnitřní materiál:	PU-pěna a polyester
Max. teplota:	50 °C
Výkon:	34,8 W (Low: 31,2 W, High: 36 W)
Jmenovité napětí:	12 V
Třída ochrany:	III
Pojistka:	(6 x 30) mm, typ F5AL250V

Tento vyhřívání potah sedadla byl ověřen společností TÜV Rheinland Group (TÜV Krafftahrt GmbH, Institut pro bezpečnost dopravy, místo pro zkoušku typu vozidel / dílu vozidel, Am Grauen Stein, 51105 Köln).

Zkouška způsobilosti bočního airbagu porovnáním se sériovým provedením. Viz oblast použití (typový list) a technická zpráva č. 83SG0170. Lze prohlédnout na

[www.walsergroup.com/clix](http://www.walsergroup.com/clix)

## 10. Prohlášení o shodě



EU prohlášení o shodě lze vyžádat u výrobce.

## 11. Likvidace

### **11.1 Likvidace obalu**



Obal likvidujte podle druhu odpadu. Lepenku a karton odevzdejte do starého papíru, fólie do sběru cenných surovin.

### **11.2 Likvidace vyhřívaného potahu sedadla**

(použitelné v Evropské unii a dalších evropských státech se systémem pro oddělený sběr cenných surovin)



### **Stará zařízení nesmí do domovního odpadu!**

Jestliže vyhřívaný potah sedadla již nebudete používat, každý uživatel má ze **zákona povinnost odevzdat stará zařízení odděleně od domovního odpadu**, například do sběrného místa obce / městské části. Tímto způsobem je zajištěno, že stará zařízení budou odborně použita a zabrání se tak negativním vlivům na životní prostředí. Proto jsou elektrické přístroje označeny výše uvedeným symbolem.

## 12. Výrobce

Walser GmbH  
Radetzkystraße 114  
6845 Hohenems  
Rakousko  
office@walsergroup.com

Návod k obsluze stav 26.03.2019

## 13. Paslaugos ir garantija

Gaminys pagamintas labai kruopščiai ir atliekant nuolatinę kontrolę. Šiam gaminiui suteikiama trejų metų garantija, pradedama skaičiuoti nuo pirkimo dienos. Išsaugokite kasos čekį. Garantija taikoma tik medžiagų ir gamybos defektams, ji panaikinama, jeigu gaminys buvo naudojamas ne pagal paskirtį arba neteisingai. Ši garantija neapriboja Jums įstatymų suteikiamų teisių, ypač teisių į garantijas.

Galiojimo sritis: kreipkitės į Jums įsteigtą aptarnavimo karštąją liniją arba susisiekite su Europos ekonominės erdvės aptarnavimo centru.

Kaštai: nemokamas remontas arba keitimas, arba pinigų grąžinimas. Nemokamas gabenimas.

Patarimas: prieš siųsdami mums gaminį, kreipkitės telefonu į mūsų karštąją liniją. Galbūt galėsime padėti esant valdymo klaidų.

Priežiūros tarnybos adresas:

Walser Industrie- und Handels GmbH

office@walsergroup.com

www.walsergroup.com

Aptarnavimo tarnybos karštosios linijos telefono numeris:

00800 00300030

Grąžinimo adresas:

Walser Customer Service Germany

Walser GmbH

Bleicheweg 15, Postfach 3325

DE-88131 Lindau

GERMANY

**IAN 32271**

## Podgrzewana mata na siedzenie samochodowe

### 1. Informacje ogólne

#### **1.1 Instrukcja obsługi – do przeczytania i zachowania**

Niniejsza instrukcja obsługi dotyczy maty grzewczej na siedzenie samochodu. Instrukcja zawiera ważne informacje na temat uruchomienia i obsługi produktu.

Instrukcję obsługi, a w szczególności instrukcję bezpieczeństwa, należy dokładnie przeczytać przed rozpoczęciem użytkowania maty grzewczej. Nieprzestrzeganie niniejszej instrukcji obsługi może spowodować poważne obrażenia ciała, szkody materialne lub uszkodzenie maty.

Instrukcja obsługi opiera się na normach i regulacjach obowiązujących w Unii Europejskiej. W innych krajach należy przestrzegać również obowiązujących w nich wytycznych i przepisów.

Instrukcję obsługi należy zachować do wykorzystania w przyszłości. Instrukcję można zamówić w formacie PDF w naszym dziale obsługi klienta.

#### **Ważne wskazówki. Zachować do późniejszego użytku.**

W przypadku przekazywania maty grzewczej osobom trzecim należy bezwzględnie przekazać im również niniejszą instrukcję obsługi.

#### **1.2 Objasnienie symboli**

Poniższe symbole i hasła ostrzegawcze zostały umieszczone w niniejszej instrukcji obsługi, na macie grzewczej lub na opakowaniu.

**! NIEBEZPIECZENSTWO!** To oznaczenie/hasło ostrzegawcze oznacza zagrożenie o wysokim stopniu ryzyka, którego zlekceważenie powoduje śmierć lub ciężkie obrażenia.

**! PRZESTROGA!** To oznaczenie/hasło ostrzegawcze oznacza zagrożenie o średnim stopniu ryzyka, którego zlekceważenie może spowodować śmierć lub ciężkie obrażenia.

**! OSTROŻNIE!** To oznaczenie/hasło ostrzegawcze oznacza zagrożenie o niskim stopniu ryzyka, którego zlekceważenie może spowodować niewielkie lub umiarkowane obrażenia.

**NOTYFIKACJA!** To oznaczenie/hasło ostrzegawcze oznacza ostrzeżenie przed możliwymi szkodami materialnymi.

**CE** Deklaracja zgodności (patrz rozdział „Deklaracja zgodności”). Produkty oznaczone tym symbolem są zgodne ze wszystkimi stosownymi przepisami wspólnotowymi Europejskiego Obszaru Gospodarczego.



Produkt nie może być używany przez bardzo małe dzieci (w wieku od 0 do 3 lat).



Urządzenie III klasy ochronności



Nie prać



Przeczytać instrukcję



Nie wbijać igieł ani zakończonych ostro przedmiotów



Nie używać produktu bez jego rozłożenia i rozprostowania

### 2. Bezpieczeństwo

#### **2.1 Użytkowanie zgodne z przeznaczeniem**

Mata grzewcza jest przeznaczona wyłącznie do ogrzewania kierowcy lub pasażera podczas jazdy samochodem. Produkt służy wyłącznie do użytku prywatnego i nie został opracowany z myślą o użytku komercyjnym.

Maty grzewczej należy używać wyłącznie w sposób opisany w niniejszej instrukcji obsługi. Każdy inny sposób użytkowania będzie uznawany za niezgodny z przeznaczeniem i może spowodować szkody materialne, a nawet uszczerbek na zdrowiu. Mata grzewcza nie jest zabawką dla dzieci.

Producent lub sprzedawca nie ponosi odpowiedzialności za szkody powstałe w wyniku niezgodnego z przeznaczeniem lub nieprawidłowego użytkowania produktu.

#### **2.2 Instrukcje bezpieczeństwa**

**! NIEBEZPIECZENSTWO!** **Zagrożenie życia!**

Nieprawidłowe zamocowanie maty grzewczej może uniemożliwić/zakłócić wystrzelenie bocznej poduszki powietrznej w przypadku zderzenia.



- Z maty grzewczej korzystać wyłącznie tak, by nie zakrywać i nie ograniczać działania bocznej poduszki powietrznej. W przypadku pytań dotyczących bocznej poduszki powietrznej należy zapoznać się z podręcznikiem obsługi samochodu lub skonsultować z pracownikiem lokalnego warsztatu.
- Przy montażu maty grzewczej bezwzględnie przestrzegać niniejszej instrukcji obsługi.
- W przypadku przesunięcia się maty grzewczej zamocować ją na nowo. Jeśli ze względu na deformację lub wysoki stopień zużycia stało się to niemożliwe, matę należy usunąć.

### PRZESTROGA!

#### **Niebezpieczeństwo porażenia prądem elektrycznym!**

Wadliwa instalacja elektryczna lub zbyt wysokie napięcie sieciowe może spowodować porażenie prądem elektrycznym.

- Matę grzewczą należy podłączać wyłącznie do gniazda zapalniczki w samochodzie (12 V).
- Należy zadbać o to, aby gniazdo zapalniczki 12 V zawsze było łatwo dostępne, co pozwoli szybko odłączyć kabel przyłączeniowy od sieci elektrycznej w przypadku awarii.
- Z maty grzewczej nie należy korzystać w przypadku uszkodzenia samej maty, kabla przyłączeniowego lub wtyczki 12 V.
- Aby uniknąć niebezpieczeństwa w przypadku uszkodzenia kabla przyłączeniowego, wymianę kabla zlecić producentowi, jego działowi obsługi klienta lub odpowiednio wykwalifikowanemu fachowcowi.
- Nie wolno samodzielnie otwierać maty grzewczej – naprawę należy powierzyć specjalistom. W tym celu należy zwrócić się do specjalistycznego warsztatu. W przypadku samodzielnie przeprowadzonych napraw, nieodpowiedniego podłączenia lub nieprawidłowej obsługi roszczenia z tytułu odpowiedzialności i gwarancji są wykluczone.
- Do przeprowadzania napraw mogą być używane wyłącznie części zgodne z oryginalnymi parametrami urządzenia. Mata grzewcza zawiera części elektryczne i mechaniczne, które są niezbędne do ochrony przed źródłami zagrożeń.
- Nie zanurzać maty grzewczej, kabla przyłączeniowego ani wtyczki w wodzie lub innych cieczach.
- Nie dotykać wtyczki 12 V wilgotnymi dłońmi.
- Wtyczkę 12 V należy przy wyciąganiu z gniazda zapalniczki 12 V zawsze chwytać bezpośrednio. Nie ciągnąć za kabel przyłączeniowy.
- Nie używać kabla przyłączeniowego jako uchwytu do przenoszenia.
- Matę grzewczą, wtyczkę 12 V i kabel przyłączeniowy trzymać z dala od otwartego ognia i gorących powierzchni.

- Nie zginać kabla przyłączeniowego ani układać go na ostrych krawędziach.
- Maty grzewczej używać wyłącznie we wnętrzu samochodów. Nie uruchamiać jej na deszczu.
- Zadbać o to, by dzieci nie wkładały do maty grzewczej żadnych przedmiotów.
- Gdy mata grzewcza nie jest używana, a także gdy jest czyszczona lub gdy wystąpiła usterka, wyjąć wtyczkę 12 V z gniazda zapalniczki 12 V.
- Przed każdym czyszczeniem i pielęgnacją oraz po zakończeniu użytkowania odłączyć kabel przyłączeniowy od gniazda zapalniczki 12 V.

### PRZESTROGA!

#### **Niebezpieczeństwo dla dzieci i osób o ograniczonej sprawności fizycznej, sensorycznej lub umysłowej (np. osób częściowo niepełnosprawnych, osób starszych o ograniczonej sprawności fizycznej i umysłowej) oraz niedysponujących odpowiednim doświadczeniem i wiedzą (np. starszych dzieci).**

- Dzieci poniżej 3. roku życia nie mogą korzystać z maty grzewczej, ponieważ nie są w stanie zareagować na przegrzanie.
- Dzieci powyżej 3. roku życia mogą korzystać z maty grzewczej tylko wtedy, gdy rodzic lub opiekun odpowiednio ustawił element sterujący lub gdy dziecko zostało właściwie zapoznane z bezpiecznym korzystaniem z modułu regulacyjnego i/lub sterującego.
- Mata grzewcza może być obsługiwana przez dzieci powyżej 8. roku życia oraz osoby z ograniczoną sprawnością fizyczną, sensoryczną lub umysłową bądź osoby niedysponujące odpowiednim doświadczeniem i wiedzą tylko wtedy, gdy znajdują się one pod nadzorem lub otrzymały instrukcje dotyczące bezpiecznego korzystania z maty i są świadome zagrożeń wynikających z jej użytkowania. Dzieciom nie wolno bawić się matą grzewczą. Urządzenie nie może być czyszczone ani konserwowane przez dzieci bez nadzoru.
- Włączonej maty grzewczej nie należy pozostawiać bez nadzoru.
- Nie pozwalać dzieciom na zabawę folią opakowaniową. Podczas zabawy dzieci mogą zaplątać się w folię i udusić.

### PRZESTROGA!

#### **Niebezpieczeństwo poparzenia!**

Uruchomiona mata grzewcza nagrzewa się.

- Nie używać funkcji podgrzewania w przypadku bezpośredniego kontaktu maty grzewczej ze skórą.
- Z maty grzewczej nie mogą korzystać osoby nieporadne, małe dzieci ani osoby niewrażliwe na wysoką temperaturę

(np. diabetycy, osoby z chorobowymi zmianami skórnymi lub bliznami na skórze mającej kontakt z matą, osoby po zażyciu leków przeciwbólowych lub spożyciu alkoholu) i inne osoby wymagające ochrony, które nie są w stanie zareagować na przegrzanie.

- Mata grzewcza nie może stykać się z częściami ciała, w których występuje stan zapalny, zranienie lub obrzęk. W razie wątpliwości należy skonsultować się z lekarzem. W przeciwnym wypadku stan zapalny, rana lub obrzęk może ulec pogorszeniu.
- Nie dopuszczać do zaśnięcia użytkownika na uruchomionej macie grzewczej.

## NOTYFIKACJA!

### Niebezpieczeństwo uszkodzenia!

Nieodpowiednie obchodzenie się z matą grzewczą może spowodować jej uszkodzenie.

- Nie kłaść na macie grzewczej koców, poduszek ani bielizny pościelowej.
- Nie dopuszczać do kontaktu kabla przyłączeniowego z gorącymi częściami.
- Nie wystawiać maty grzewczej na działanie wysokiej temperatury (ogrzewanie itp.) ani warunków atmosferycznych (deszcz itp.).
- Podczas czyszczenia nie zanurzać maty grzewczej w wodzie oraz nie stosować do czyszczenia myjki parowej.
- Przerwać korzystanie z maty grzewczej, gdy pojawią się w niej rozdarcia, pęknięcia lub deformacje. Uszkodzone części wymieniać wyłącznie na właściwe oryginalne części zamienne.
- W matę grzewczą nie wolno wbijać igieł ani innych ostrych przedmiotów.
- Aby zapobiec przegrzaniu, nie uruchamiać maty grzewczej w pobliżu źródeł ciepła, otwartego ognia (np. świec) ani w bezpośrednim świetle słonecznym.
- Podczas korzystania z produktu zwrócić uwagę na to, czy wtyczka 12 V jest stabilnie umieszczona w gnieździe zapalniczki 12 V, a gniazdo nie jest zabrudzone. W przypadku niedostatecznego styku między wtyczką i gniazdem zapalniczki 12 V drgania w samochodzie mogą spowodować włączanie i wyłączanie dopływu prądu w krótkich odstępach czasu. Może to doprowadzić do przegrzania.
- Nie używać maty grzewczej bez jej rozłożenia i rozprostowania.
- Nie kłaść na matę grzewczą ciężkich przedmiotów, takich jak walizki.

### 3. Sprawdzenie maty grzewczej i zakresu dostawy

## NOTYFIKACJA!

### Niebezpieczeństwo uszkodzenia!

Nieostrożne otwarcie opakowania za pomocą ostrego noża lub innych ostrych przedmiotów może szybko spowodować uszkodzenie maty grzewczej.

- Dlatego przy otwieraniu opakowania należy postępować bardzo ostrożnie.

1. Wyjąć matę grzewczą i sprawdzić, czy ona sama i poszczególne części nie są uszkodzone. W przypadku stwierdzenia uszkodzeń nie wolno korzystać z maty. Należy wówczas skontaktować się z producentem.
2. Sprawdzić, czy produkt jest kompletny (**patrz Rys. A**).

### 4. Użytkowanie

## ! PRZESTROGA!

### Niebezpieczeństwo obrażeń!

Nieodpowiednie obchodzenie się z matą grzewczą może spowodować obrażenia ciała i uszkodzenia samego produktu.

- Podczas uruchamiania upewnić się, że wtyczka 12 V i przewód przyłączeniowy są suche.
- W przypadku pojawienia się bólu natychmiast wyłączyć matę grzewczą.
- Nie zginać i nie składać maty grzewczej. Trzymać ją z dala od wody i innych cieczy.
- Nie korzystać z maty grzewczej w pobliżu otwartego ognia i innych źródeł ciepła, takich jak silne promienie słoneczne.
- Regularnie sprawdzać matę grzewczą pod kątem zużycia i uszkodzeń. W przypadku oznak wskazujących na zużycie lub uszkodzenie, nieodpowiedniego użytkowania lub utraty funkcjonalności maty należy zaprzestać jej użytkowania. Należy wówczas zwrócić matę sprzedawcy.

#### 4.1 Mocowanie maty grzewczej

## ! PRZESTROGA!

### Niebezpieczeństwo obrażeń!

Nieprawidłowe zamontowanie maty grzewczej może prowadzić do obrażeń.

- Matę grzewczą i kabel przyłączeniowy zamocować tak, aby nie ograniczały one swobody ruchów kierowcy.
1. Umieścić matę na siedzeniu samochodowym. <sup>3</sup>
  2. Bezwzględnie sprawdzić, czy mata nie zasłania poduszki powietrznej, ponieważ mogłoby to utrudnić działanie poduszki.
  3. Przymocować matę do oparcia siedzenia samochodowego za pomocą pasków mocujących (patrz Rys. A, C). <sup>4</sup>
  4. Przymocować matę do siedziska za pomocą taśm napinających i haków mocujących <sup>5</sup> + <sup>6</sup>
  5. Zwrócić uwagę, by kabel przyłączeniowy w żadnym miejscu nie był ściśnięty.

#### 4.2 Korzystanie z maty grzewczej

Z maty grzewczej korzystać wyłącznie przy uruchomionym

silniku, aby zapobiec rozładowaniu się akumulatora samochodu.

1. Umieścić wtyczkę 12 V **7** w gnieździe zapalniczki 12 V.
2. Wybrać odpowiedni poziom ciepła, ustawiając przełącznik suwakowy **2** w pozycji „LOW” (35–45°C) lub „HIGH” (40–50°C). Zaświeci się wówczas odpowiednia dioda LED (patrz Rys. B).
3. Wyłączyć matę grzewczą, przestawiając przełącznik suwakowy na pozycję „OFF”.
4. Wyjąć wtyczkę 12 V z gniazda zapalniczki 12 V.

## 5. Czyszczenie

### NOTYFIKACJA!

#### Niebezpieczeństwo zwarcia!

Jeśli do wnętrza urządzenia dostanie się woda, może to spowodować zwarcie.

- Nie zanurzać maty grzewczej w wodzie.
- Do wnętrza maty grzewczej nie może dostać się woda.

### NOTYFIKACJA!

#### Niebezpieczeństwo uszkodzenia!

Nieodpowiednie obchodzenie się z matą grzewczą może spowodować jej uszkodzenie.

- Nie używać agresywnych środków czyszczących, szczotek z włosiem metalowym lub nylonowym ani ostrych lub metalicznych przyrządów do czyszczenia, takich jak noże, ostre szpachelki itp. Mogą one uszkodzić powierzchnię.
- Nie wkładać maty grzewczej do pralki.

1. Przed czyszczeniem wyjąć wtyczkę 12 V z gniazda zapalniczki 12 V.
2. Zaczekać, aż mata całkowicie ostygnie.
3. Przetrzeć matę lekko wilgotną ściereczką.
4. Pozostawić wszystkie części do całkowitego wyschnięcia.

## 6. Konserwacja

### ⚠ PRZESTROGA!

#### Niebezpieczeństwo pożaru i odniesienia obrażeń!

Stosować wyłącznie bezpieczniki zamienne o podanych parametrach technicznych.

We wtyczce 12 V znajduje się bezpiecznik do ochrony sieci pokładowej samochodu. Bezpiecznik należy sprawdzić i wymienić, gdy mata grzewcza nie działa (**patrz Rys. D**).

1. Odkręcić przykręcaną nasadkę **11** w kierunku przeciwnym do ruchu wskazówek zegara od wtyczki 12 V **7**.
2. Zdjąć głowicę wtyczki **10**.
3. Wyjąć bezpiecznik **9**.
4. Umieścić nowy bezpiecznik rurkowy szklany (6 x 30)

mm typu F5AL250V na sprężynie. **8**

5. Umieścić głowicę wtyczki na nowym bezpieczniku.
6. Przykręcić nasadkę w kierunku zgodnym z ruchem wskazówek zegara do wtyczki 12 V.

## 7. Przechowywanie

- Zaczekać, aż mata grzewcza całkowicie ostygnie.
- Przechowywać matę grzewczą w czystym i suchym miejscu.
- Przechowywać matę grzewczą w miejscu niedostępnym dla dzieci.
- Podczas przechowywania nie umieszczać na macie grzewczej ciężkich przedmiotów, powodujących jej zagięcie.
- Nie obciążać maty grzewczej ciężkimi przedmiotami.

## 8. Wyszukiwanie usterek

W przypadku wystąpienia niewymienionych tu usterek należy skontaktować się z producentem.

Usterka	Możliwa przyczyna	Rozwiązanie
Mata grzewcza nie działa.	Wtyczka 12 V nie została włożona do gniazda zapalniczki 12 V.	Prawidłowo umieścić wtyczkę 12 V w gnieździe zapalniczki 12 V.
	Brak napięcia w gnieździe zapalniczki 12 V.	W wielu samochodach konieczne jest włączenie zapłonu, aby do gniazda zapalniczki 12 V zostało doprowadzone napięcie.
Zapłon jest włączony, lecz mata grzewcza nie działa.	Oprawa gniazda zapalniczki 12 V jest zabrudzona. Zakłóca to połączenie na styku gniazda i wtyczki.	Prawidłowo wyczyścić gniazdo zapalniczki 12 V.
	Bezpiecznik wtyczki 12 V jest przepalony.	Wymienić bezpiecznik wtyczki 12 V – patrz rozdział „Konserwacja”.
	Bezpiecznik samochodowy jest przepalony.	Wymienić bezpiecznik gniazda zapalniczki 12 V. Postępować zgodnie z podręcznikiem obsługi samochodu.

## 9. Dane techniczne

Waga:	ok. 510 g
Wymiary części mocowanej na siedzisku:	ok. 43,5 x 49 x 1 cm
Wymiary części mocowanej na oparciu:	ok. 54,5 x 49 x 1 cm
Wymiary całkowite:	ok. 98 x 49 x 1 cm
Materiał wierzchni:	poliester i polipropylen
Materiał wewnętrzny:	pianka PU i poliester
Temperatura maks.:	50°C
Moc:	36,0 W (Low: 31,2 W, High: 36 W)
Napięcie znamionowe:	12 V
Klasa ochronności:	III
Bezpiecznik:	(6 x 30) mm, typ F5AL250V

Ta mata grzewcza została sprawdzona przez grupę TÜV Rheinland (TÜV Kraftfahrt GmbH, Institut für Verkehrssicherheit, Typprüfstelle Fahrzeuge/Fahrzeugteile, Am Grauen Stein, 51105 Kolonia, Niemcy).

Sprawdzono prawidłowe działanie bocznych poduszek powietrznych w porównaniu z wyposażeniem seryjnym. Patrz zakres stosowania (lista typów) i raport techniczny nr 83SG0170. Informacje dostępne na stronie

[www.walsergroup.com/clix](http://www.walsergroup.com/clix)

## 10. Deklaracja zgodności



Deklarację zgodności UE można otrzymać na żądanie od producenta.

## 11. Utylizacja

### 11.1 Utylizacja opakowania



Opakowanie zutilizować w sposób zgodny z jego rodzajem. Tekturę i karton wyrzucić do pojemnika na makulaturę, a opakowania foliowe do odpowiedniego pojemnika na surowce wtórne.

### 11.2 Utylizacja maty grzewczej

(Dotyczy Unii Europejskiej i innych państw europejskich dysponujących systemem segregacji surowców wtórnych).



**Zużytego sprzętu nie wolno wyrzucać do zwykłego pojemnika na śmieci!**

Jeśli mata grzewcza nie nadaje się już do użytku, użytkownik jest **ustawowo zobowiązany do niewyrzucania użytego sprzętu do zwykłego pojemnika na śmieci** – urządzenie należy oddać np.

w punkcie zbiórki odpadów w danej gminie/dzielnicy miasta. Pozwala to zapewnić odpowiednią utylizację zużytego sprzętu i uniknąć jego negatywnych oddziaływań na środowisko. Dlatego urządzenia elektryczne są oznakowane powyższym symbolem.

## 12. Producent

Walser GmbH, Radetzkystraße 114  
6845 Hohenems, Österreich  
office@walsergroup.com

Instrukcja obsługi, stan na dzień 26.03.2019

## 13. Serwis i gwarancja

Produkt został wytworzony bardzo starannie, a proces produkcji odbywał się pod stałą kontrolą. Na produkt obowiązuje trzyletnia gwarancja od daty zakupu. Należy zachować paragon. Gwarancja obejmuje wyłącznie wady materiału i wady fabryczne; przestaje obowiązywać w przypadku niewłaściwego lub niefachowego obchodzenia się z produktem. Niniejsza gwarancja nie ogranicza ustawowych praw klienta, a w szczególności jego uprawnień z tytułu rękopis. Zakres obowiązywania: należy zadzwonić pod wyznaczony numer infolinii serwisowej lub skontaktować się z punktem serwisowym na terenie Europejskiego Obszaru Gospodarczego.

Koszty: bezpłatna naprawa lub wymiana bądź zwrot pieniędzy. Brak kosztów transportu.

Wymiana przedmiotu lub ważnej jego części zgodnie z art. 581 §1 obowiązującego kodeksu cywilnego powoduje wznowienie okresu gwarancji.

**WSKAZÓWKA:** przed odesłaniem produktu należy skontaktować się telefonicznie z naszą infolinią. Pozwoli to nam wyjaśnić wątpliwości w przypadku ewentualnych błędów w obsłudze.

Adres serwisu:

Walser Industrie- und Handels GmbH  
office@walsergroup.com

[www.walsergroup.com](http://www.walsergroup.com)

Numer infolinii działu serwisowego: 00800 00300030

Adres do zwrotów:

Walser Customer Service Germany

Walser GmbH

Bleicheweg 15, Postfach 3325

DE-88131 Lindau

GERMANY

**IAN 322271**



## Podložka na sedadlo do auta vyhrievaná

### 1. Všeobecne

#### **1.1 Návod na používanie si prečítajte a odložte**

Tento návod na používanie patrí k tejto vyhrievanej podložke na sedadlo. Obsahuje dôležité informácie na montáž a používanie.

Prečítajte si pozorne návod na používanie hlavne bezpečnostné pokyny, predtým než založíte vyhrievanú podložku na sedadlo. Nedodržanie tohto návodu na používanie môže spôsobiť ťažké poranenie, vecné škody alebo škody na vyhrievanej podložke na sedadlo.

Návod na používanie je založený na normách a pravidlách platných v Európskej únii. Dodržujte aj smernice a zákony špecifické pre danú krajinu v zahraničí.

Uschovajte návod na používanie pre ďalšie využitie. Návod na obsluhu je možné vyžiadať v našom zákaznickom servise vo formáte PDF.

### **Dôležité pokyny. Uchovávajú pre neskoršie použitie.**

Ak vyhrievanú podložku na sedadlo dáte tretiemu, bezpodmienečne mu dajte aj tento návod na používanie.

#### **1.2 Vysvetlenie značiek**

Nasledujúce symboly a signálne slová sa používajú v tomto návode na používanie, vyhrievanej podložke na sedadlo alebo na obale.

**⚠ NEBEZPEČENSTVO!** Tento signálny symbol/ slovo označuje nebezpečenstvo s vysokým stupňom rizika, ak sa mu nezabráni, následkom je smrť alebo ťažké zranenie.

**⚠ VAROVANIE!** Tento signálny symbol/ slovo označuje nebezpečenstvo so stredným stupňom rizika, ak sa mu nezabráni, následkom môže byť smrť alebo ťažké zranenie.

**⚠ OPATRNOŠŤ!** Tento signálny symbol/ slovo označuje nebezpečenstvo so stredným stupňom rizika, ak sa mu nezabráni, následkom môže byť malé alebo stredné zranenie.

**UPOZORNENIE!** Tento signálny symbol/ slovo varuje pred možnými vecnými škodami.

**CE** Vyhlásenie o zhode (pozri kapitolu „Vyhlásenie o zhode“): Výrobky označené týmto symbolom sú v súlade so všetkými platnými právnymi predpismi Európskeho hospodárskeho priestoru.



Nesmie byť používané veľmi malými deťmi (0-3 roky).



Zariadenie triedy ochrany III



Neprať



Prečítajte si návod



Nevkladajte dovnútra ihly



Nepoužívajte v poskladanom alebo zloženom stave

### 2. Bezpečnosť

#### **2.1 Používanie podľa určenia**

Vyhrievaná podložka na sedadlo je konštruovaná výlučne na ohrievanie osôb počas jazdy autom. Je určená výlučne na súkromné používanie a nie pre komerčný sektor.

Vyhrievanú podložku na sedadlo používajte ako je to popísané v návode na používanie. Každé iné použitie je považované ako iné než podľa určenia a môže spôsobiť vecné škody alebo dokonca zranenie osôb. Vyhrievaná podložka na sedadlo nie je detská hračka.

Výrobca alebo predajca nepreberá záruku za škody, ktoré vznikli iným použitím než podľa určenia alebo nesprávnym používaním.

#### **2.2 Bezpečnostné pokyny**

**⚠ NEBEZPEČENSTVO!** **Ohrozenie života!**

Nesprávne upevnenie vyhrievanej podložky na sedadlo môže brániť/porušiť funkciu sedadlového airbagu v prípade nárazu.

- Vyhrievanú podložku na sedadlo používajte len tak, aby sedadlový airbag nebol zakrytý resp. ovplyvnený. V prípade otázok na sedadlový airbag si prečítajte príručku k vášmu vozidlu alebo sa opýtajte vo vašom servise.
- Pri upevňovaní tejto vyhrievanej podložky na sedadlo sa bezpodmienečne riadte týmto návodom na používanie.
- Znova nastavte polohu posunutej vyhrievanej podložky na sedadlo. Ak to nie je možné z dôvodu deformácie alebo pokročilého opotrebovania, vyhrievanú podložku



na sedadlo odoberte.

## **VAROVANIE!**

### **Nebezpečenstvo úrazu elektrickým prúdom!**

Nesprávna elektroinštalácia alebo veľmi vysoké sieťové napätie môžu spôsobiť zásah elektrickým prúdom.

- Vyhrievanú podložku na sedadlo pripájajte len na palubnú zásuvku 12V motorového vozidla (zapaľovač na cigarety).
- Dbajte na to, aby palubná zásuvka 12V bola vždy dobre prístupná, aby sa pripojovací kábel mohol v prípade poruchy rýchlo odpojiť od prúdu.
- Vyhrievanú podložku na sedadlo nepoužívajte, keď vykazuje viditeľné poškodenia alebo je poškodený pripojovací kábel resp. zástrčka 12 V.
- Keď pripojovací kábel vyhrievanej podložky na sedadlo je poškodený, musí ho vymeniť výrobca alebo služba zákazníkom alebo kvalifikovaná osoba, aby sa zabránilo ohrozeniu.
- Vyhrievanú podložku na sedadlo neotvárajte, ale opravu prenechajte odborníkovi. Navštívte odborný servis. V prípade svojvoľne vykonaných opráv, neodborného pripojenia alebo nesprávnej obsluhy sú nároky za garanciu a ručenie vylúčené.
- Pri opravách sa smú použiť len časti, ktoré odpovedajú pôvodným údajom zariadenia. V tejto vyhrievanej podložke na sedadlo sa nachádzajú elektrické a mechanické časti, ktoré sú nevyhnutné na ochranu pred zdrojmi nebezpečenstva.
- Vyhrievanú podložku na sedadlo ani pripojovací kábel alebo zástrčku neponárajte do vody alebo iných kvapalín.
- Zástrčku 12 V nikdy nechytajte holými rukami.
- Zástrčku 12 V nikdy nevyťahujte za pripojovací kábel z palubnej zásuvky 12 V.
- Pripojovací kábel nepoužívajte ako držiak na nosenie.
- Vyhrievanú podložku na sedadlo, zástrčku 12 V a pripojovací kábel držte ďaleko od otvoreného ohňa a horúcich plôch.
- Pripojovací kábel neprelamujte a nedávajte ho na ostré hrany.
- Vyhrievanú podložku na sedadlo používajte len v interiéri vozidla. Nepoužívajte ju v daždi.
- Postarajte sa, aby deti nestrkali do vyhrievanej podložky na sedadlo žiadne predmety.
- Keď vyhrievanú podložku na sedadlo nepoužívate, čistíte ju alebo ak nastala porucha, vždy ju vypnite a zástrčku 12 V vytiahnite z palubnej zásuvky 12V.
- Pred každým čistením a ošetrovaním a po používaní vytiahnite pripojovací kábel z palubnej zásuvky 12V.

## **VAROVANIE!**

### **Nebezpečenstvo pre deti a osoby so zníženými fyzickými, senzorickými alebo mentálnymi schopnosťami**

### **(napríklad čiastočne zdravotne postihnutí, staršie osoby s obmedzením ich fyzických a mentálnych schopností) alebo nedostatkom skúseností a vedomostí (napríklad staršie deti).**

- Deti mladšie ako 3 roky nesmú používať vyhrievanú podložku na sedadlo, pretože sú neschopné reagovať na prehriatie.
- Deti staršie ako 3 roky smú používať vyhrievanú podložku na sedadlo len vtedy, ak jeden z rodičov alebo osoba dávajúca pozor ju predtým nastavila alebo dieťa bolo dostatočne poučené, ako sa ovláda regulačná a/alebo riadiaca jednotka.
- Túto vyhrievanú podložku na sedadlo môžu používať deti od 8 rokov, ako aj osoby s obmedzenými fyzickými, senzorickými alebo mentálnymi schopnosťami alebo s nedostatkom skúseností a vedomostí, ak sú pod dozorom alebo boli poučené o bezpečnom používaní a porozumeli nebezpečenstvám, ktoré z nej vyplývajú. Deti sa nesmú hrať s vyhrievanou podložkou na sedadlo. Čistenie a údržbu používateľom nesmú vykonávať deti bez dozoru.
- Vyhrievanú podložku na sedadlo nenechávajte počas prevádzky bez dohľadu.
- Nenechajte sa hrať deti s obalom. Pri hraní sa môžu zamotať a zadusiť.

## **VAROVANIE!**

### **Nebezpečenstvo popálenia!**

Počas používania sa vyhrievaná podložka na sedadlo zohreje.

- Funkciu vyhrievania nepoužívajte pri priamom dotyku medzi pokožkou a vyhrievanou podložkou na sedadlo.
- Nepoužívajte podložku na sedadlo pre bezmocné osoby, malé deti alebo osoby, ktoré sú necitlivé na teplo (napr. diabetici, osoby so zmenami pokožky spôsobenými nemocou, po použití liekov na zmiernenie bolesti alebo alkoholu) a iné osoby odkázané na ochranu, ktoré nemôžu reagovať na prehriatie.
- Nepoužívajte vyhrievanú podložku na sedadlo na časti tela, ktoré sú zapálené, zranené alebo opuchnuté. Ak máte pochybnosti, poraďte sa s lekárom. V opačnom prípade sa môže zhoršiť zápal, zranenie alebo opuch.
- Dbajte na to, aby ste vy alebo iné osoby nespali počas prevádzky vyhrievanej podložky na sedadlo.

## **UPOZORNENIE!**

### **Nebezpečenstvo poškodenia!**

Nesprávna manipulácia s vyhrievanou podložkou na sedadlo môže spôsobiť jej poškodenie.

- Na vyhrievanú podložku na sedadlo nepoužívajte prikrývky, vankúše ani poťahy.
- Nevystavujte pripojovací kábel dotyku s horúcimi

časťami.

- Nikdy nevystavujte vyhrievanú podložku na sedadlo vysokej teplote (vykurovanie atď.) ani vplyvom počasia (dážď atď.).
- Nečistíte vyhrievanú podložku na sedadlo nikdy vo vode a na čistenie nepoužívajte parný čistič.
- Nepoužívajte vyhrievanú podložku na sedadlo, keď má trhliny alebo praskliny alebo je deformovaná. Poškodené časti nahraďte len vhodnými originálnymi náhradnými dielmi.
- Do vyhrievanej podložky na sedadlo nestrkajte ihly alebo špicaté predmety.
- Vyhrievanú podložku na sedadlo neprevádzkujte v blízkosti zdrojov tepla, otvoreného ohňa, ako sú sviečky alebo priame slnečné svetlo, aby ste predišli prehriatiu.
- Pri používaní dávajte pozor, aby zástrčka 12 V bola pevne zastrčená v palubnej zásuvke 12 V a nebola znečistená. V prípade nedostatočného kontaktu medzi zástrčkou a palubnou zásuvkou 12 V môžu vibrácie vozidla spôsobiť, že sa prívod prúdu v krátkych intervaloch zapne a vypne. Môže to spôsobiť prehriatie.
- Vyhrievanú podložku na sedadlo nezapínajte v poskladanom alebo zloženom stave.
- Na vyhrievanú podložku na sedadlo neukladajte žiadne ťažké predmety ako je kufor.

### **3. Kontrola vyhrievanej podložky na sedadlo a obsahu balenia**

#### **UPOZORNENIE!**

#### **Nebezpečenstvo poškodenia!**

Nedbalé otvorenie obalu s ostrým nožom alebo iným ostrým predmetom môže rýchlo poškodiť vyhrievanú podložku na sedadlo.

- Preto buďte veľmi opatrní pri otváraní.

1. Vyberte vyhrievanú podložku na sedadlo z obalu a skontrolujte, či nie je poškodená alebo jej jednotlivé časti. Ak je poškodená, nepoužívajte ju. Obráťte sa na výrobcu.

2. Skontrolujte, či obsah je úplný (**pozri obrázok. A**).

### **4. Používanie**

#### **VAROVANIE!**

#### **Nebezpečenstvo zranenia!**

Neodborné zaobchádzanie s vyhrievanou podložkou na sedadlo môže spôsobiť zranenia a jej poškodenie.

- Pred uvedením do prevádzky dbajte na to, aby zástrčka 12 V a pripojovacie vedenie boli suché.
- V prípade bolesti vyhrievanú podložku na sedadlo okamžite vypnite.
- Neprelamujte alebo neskladajte vyhrievanú podložku na sedadlo a nedržte ju v blízkosti vody alebo iných

kvapalín.

- Vyhrievanú podložku na sedadlo nepoužívajte v blízkosti plameňa alebo tepelných zdrojov ako silné slnečné žiarenie.
- Vyhrievanú podložku na sedadlo pravidelne kontrolujte na opotrebovanie a poškodenia. Ak sa objavia takéto príznaky, vyhrievaná podložka na sedadlo bola používaná nesprávne alebo už nefunguje, tak ju už nepoužívajte. Vyhrievanú podložku na sedadlo vráťte predajcovi.

### **4.1 Upevnenie vyhrievanej podložky na sedadlo**

#### **VAROVANIE!**

#### **Nebezpečenstvo zranenia!**

Neodborná montáž vyhrievanej podložky na sedadlo môže spôsobiť zranenia.

- Vyhrievanú podložku na sedadlo a pripojovací kábel upevnite tak, aby nebola obmedzená pohyblivosť vodiča.

1. Položte vyhrievanú podložku na sedadlo ③ na autosedadlo.
2. Uistite sa bezpodmienečne, že vyhrievaná podložka na sedadlo nezakrýva ani nebráni airbagu.
3. Upevnite vyhrievanú podložku na sedadlo pomocou upevňujúcich pásov ④ na operadlo autosedadla (pozri obr. A, C).
4. Vyhrievanú podložku na sedadlo zafixujte, pričom napínacie pásy ⑤ a háčiky ⑥ upevnite na ploche sedadla.
5. Uistite sa, že pripojovací kábel nie je nikde zaseknutý.

### **4.2 Používanie vyhrievanej podložky na sedadlo**

Nutzen Sie den Heisitzaufleger nur bei laufendem Motor, um ein Entladen der Fahrzeugbatterie zu vermeiden.

1. Zastrčte zástrčku 12 V ⑦ do palubnej zásuvky 12 V.
2. Zvoľte požadovaný stupeň vyhrievania, nastavením posuvného spínača ② na „LOW“ (NÍZKE) (35-45°C) alebo „HIGH“ (VYSOKÉ) (40-50°C). Príslušná prevádzková LED sa rozsvieti (pozri obr. B).
3. Vyhrievanú podložku na sedadlo vypnete tak, že posuvný spínač prepnete do polohy „OFF“ (VYP).
4. Vytiahnite zástrčku 12 V z palubnej zásuvky 12 V.

### **5. Čistenie**

#### **UPOZORNENIE!**

#### **Nebezpečenstvo skratu!**

Voda vniknutá do krytu môže spôsobiť skrat.

- Vyhrievanú podložku na sedadlo nikdy neponárajte do vody.
- Dbajte na to, aby do vyhrievanej podložky na sedadlo nevnikla voda.

## UPOZORNENIE!

### Nebezpečenstvo poškodenia!

Nesprávne zaobchádzanie s vyhrievanou podložkou na sedadlo môže spôsobiť jej poškodenie.

- Nepoužívajte agresívne čistiace prostriedky, kefy s kovovými alebo nylonovými štetinami, ako aj ostré alebo kovové čistiace prostriedky, ako sú nože, tvrdé špachtle a podobne. Tieto môžu poškodiť povrchy.
- Vyhrievanú podložku na sedadlo nedávajte v žiadnom prípade do práčky.

1. Pred čistením vytiahnite zástrčku 12 V z palubnej zásuvky 12 V.
2. Vyhrievanú podložku na sedadlo nechajte úplne vychladnúť.
3. Vyhrievanú podložku na sedadlo utrite s mierne navlhčenou tkaninou.
4. Všetky časti nechajte úplne vyschnúť.

## 6. Údržba

### VAROVANIE!

### Nebezpečenstvo požiaru a zranenia!

Používajte len náhradné poistky s uvedenými technickými údajmi.

V zástrčke 12 V je umiestnená poistka, aby bola chránená sieť palubnej dosky motorového vozidla. Keď vyhrievaná podložka na sedadlo už nie je funkčná, skontrolujte a vymeňte poistku (**pozri obr. D**).

1. Závitovú vložku 11 vyskrutkujte proti smeru otáčania hodinových ručičiek zo zástrčky 12 V 7.
2. Odoberte hrot zástrčky 10.
3. Vyberte poistku 9.
4. Vložte novú sklenenú poistku (6 x 30) mm, typ F5AL250V do pružiny 8.
5. Hrot zástrčky opäť založte na novú poistku.
6. Závitovú vložku zaskrutkujte v smere otáčania hodinových ručičiek do zástrčky 12 V.

## 7. Uschovanie

- Vyhrievanú podložku na sedadlo nechajte úplne vychladnúť.
- Vyhrievanú podložku na sedadlo skladujte na čistom a suchom mieste.
- Vyhrievanú podložku odložte na mieste neprístupnom pre deti.
- Počas skladovania nedovoľte, aby sa vyhrievanú podložku na sedadlo zalomila tým, že sa na ňu umiestnia ťažké predmety.
- Nezaťažujte vyhrievanú podložku na sedadlo ťažkými predmetmi.

## 8. Vyhľadávanie porúch

V prípade chýb, ktoré tu nie sú uvedené, kontaktujte výrobcu.

Porucha	Možná príčina	Odstránenie
Vyhrievaná podložka na sedadlo nevykazuje žiadnu funkciu.	Zástrčka 12 V nie je zastrčená do palubnej zásuvky 12 V.	Zastrčte správne zástrčku 12 V do palubnej zásuvky 12 V.
	V palubnej zásuvke 12 V nie je napätie.	V mnohých vozidlách sa musí zapnúť zapaľovanie, aby v zásuvke 12 V bolo napätie.
Zapaľovanie je zapnuté, ale vyhrievaná podložka na sedadlo nefunguje.	Objímka palubnej zásuvky 12 V je znečistená. Tým je rušený kontakt.	Riadne vyčistite palubnú zásuvku 12 V.
	Poistka v zástrčke 12 V je prepálená.	Vymeňte poistku 12V, pozri kapitolu „Údržba“.
	Je prepálená poistka vo vozidle.	Vymeňte poistku vo vozidle pre palubnú zásuvku 12 V. Postupujte pritom podľa návodu pre vaše vozidlo.

## 9. Technické údaje

Hmotnosť:	asi 510 g
Rozmery sedacej časti:	asi 43,5 x 49 x 1 cm
Rozmery časti operadla:	asi 54,5 x 49 x 1 cm
Celkové rozmery:	asi 98 x 49 x 1 cm
Vonkajší materiál:	Polyester a polypropylén
Vnútorný materiál:	PU pena a polyester
max. teplota:	50° C
Výkon:	36,0 W (Low: 31,2 W, High: 36 W)
Menovité napätie:	12V
Trieda ochrany:	III
Poistka:	(6 x 30) mm, typ F5AL250V

Táto vyhrievaná podložka na sedadlo bola preskúšaná TÜV-TÜV Rheinland Group (TÜV Kraftfahrt GmbH. Institut für Verkehrssicherheit -Institút pre bezpečnosť cestnej premávky), skúšobné miesto typu motorové vozidlá /diely motorových vozidiel, Am Grauen Stein, 51105 Köln). Bola skúšaná spôsobilosť bočného airbagu v porovnaní so sériou. Pozri oblasť použitia (zoznam typov) a technickú správu č. 83SG0170. Prístup [www.walsergroup.com/clix](http://www.walsergroup.com/clix)

## 10. Vyhlásenie o zhode



EÚ vyhlásenie o zhode je možné si vyžiadať u výrobcu.

## 11. Likvidácia

### **11.1 Likvidácia obalu**



Obal likvidujte triedene. Lepenku a kartón dajte k recyklovanému papieru, fóliu do zberu recyklovateľných materiálov.

### **11.2 Likvidácia vyhrievanej podložky na sedadlo**

(Platí v Európskej únii a iných európskych krajinách so systémami pre separovaný zber recyklovateľných materiálov)



### **Staré prístroje sa nesmú likvidovať s domácim odpadom!**

Ak sa vyhrievacia podložka už nemôže používať, každý spotrebiteľ je zo **zákona povinný odovzdať staré spotrebiče oddelene od domáceho odpadu**, napr. v zbernom mieste jeho obce / okresu. Tým sa zabezpečí, aby sa staré spotrebiče používali odborne a aby sa zabránilo negatívnym vplyvom na životné prostredie. Z tohto dôvodu sú elektrické zariadenia označené vyššie uvedeným symbolom.

## 12. Výrobca

Walser GmbH  
Radetzkystraße 114  
6845 Hohenems  
Rakúsko  
office@walsergroup.com

Návod na používanie stav 26.03.2019

## 13. Paslaugos ir garantija

Gaminys pagamintas labai kruopščiai ir atliekant nuolatinę kontrolę. Šiam gaminiui suteikiama trejų metų garantija, pradedama skaičiuoti nuo pirkimo dienos. Išsaugokite kasos čekį. Garantija taikoma tik medžiagų ir gamybos defektams, ji panaikinama, jeigu gaminys buvo naudojamas ne pagal paskirtį arba neteisingai. Ši garantija neapriboja Jums įstatymų suteikiamų teisių, ypač teisių į garantijas.

Galiojimo sritis: kreipkitės į Jums įsteigtą aptarnavimo karštąją liniją arba susisiekite su Europos ekonominės erdvės aptarnavimo centru.

Kaštai: nemokamas remontas arba keitimas, arba pinigų grąžinimas. Nemokamas gabenimas.

Patarimas: prieš siųsdami mums gaminį, kreipkitės telefonu į mūsų karštąją liniją. Galbūt galėsime padėti esant valdymo klaidų.

Priežiūros tarnybos adresas:

Walser Industrie- und Handels GmbH

office@walsergroup.com

www.walsergroup.com

Aptarnavimo tarnybos karštosios linijos telefono numeris:

00800 00300030

Grąžinimo adresas:

Walser Customer Service Germany

Walser GmbH

Bleicheweg 15, Postfach 3325

DE-88131 Lindau

GERMANY

**IAN 322271**

