



WATER BUTT PUMP PERP 4000 D3

(GB) (CY)

WATER BUTT PUMP

User manual
Translation of the original instructions

(HU)

ELEKTROMOS ESŐVÍZ SZIVATTYÚ

Használati útmutató
Eredeti használati utasítás fordítása

(SI)

ELEKTRIČNA ČRPALKA ZA DEŽEVNICO

Navodila za uporabo
Prevod izvirnih navodil

(CZ)

ELEKTRICKÉ ČERPADLO NA DEŠŤOVOU VODU

Návod na obsluhu
Překlad původního návodu k používání

(SK)

ELEKTRICKÉ ČERPADLO NA DAŽĎOVÚ VODU

Návod na obsluhu
Preklad pôvodného návodu na použitie

(RO)

POMPĂ ELECTRICĂ PENTRU BUTOIUL CU APĂ DE PLOAIE

Instrucțiuni de utilizare
Traducere a instrucțiunilor originale

(DE) (AT) (BE) (CH)

ELEKTRO-REGENFASSPUMPE

Bedienungsanleitung
Originalbetriebsanleitung



GB/CY	User manual	Page	5
HU	Használati útmutató	Oldal	20
SI	Navodila za uporabo	Stran	36
CZ	Návod na obsluhu	Strana	52
SK	Návod na obsluhu	Strana	67
RO	Instrucțiuni de utilizare	Pagina	83
DE/AT/BE/CH	Bedienungsanleitung	Seite	99

A

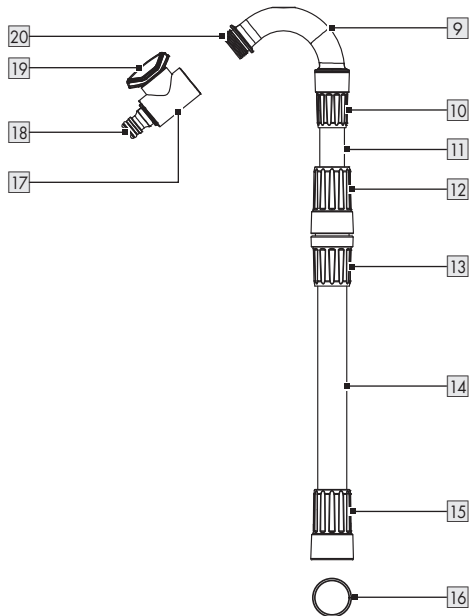
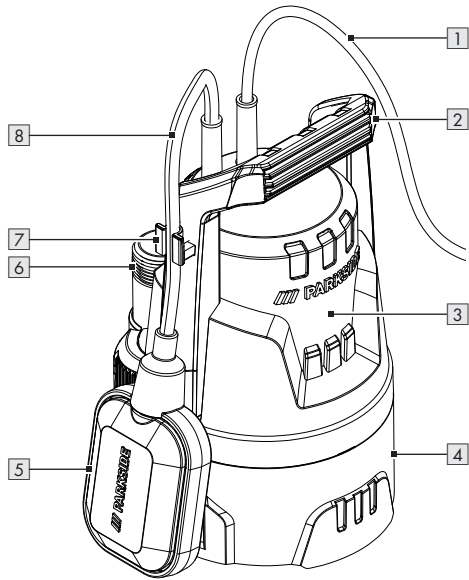

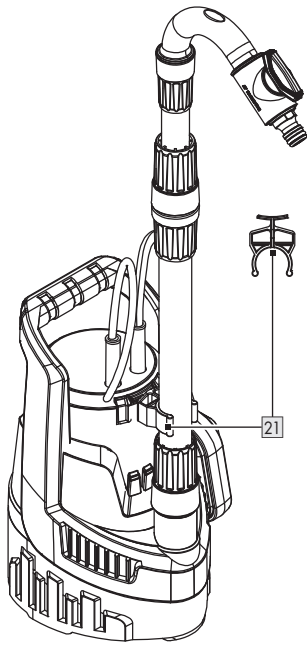
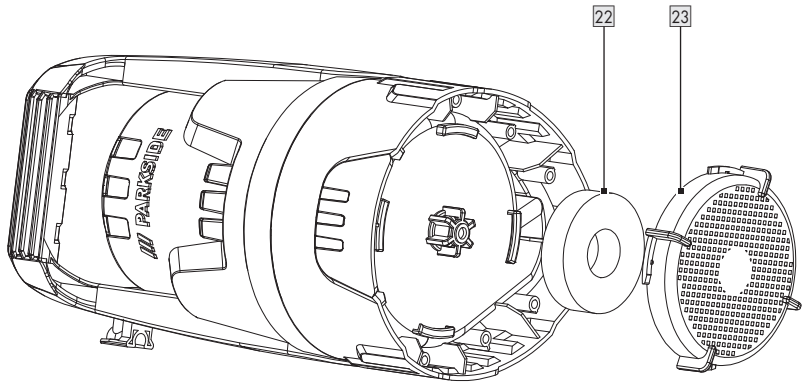
B**C**

List of pictograms used Page 6

Introduction Page 7

 Intended use Page 7

 Scope of delivery Page 7

 Parts list Page 7

 Functional description Page 8

 Technical data Page 8

Safety instructions Page 9

Before first use Page 13

 Unpacking the product Page 13

Preparation Page 13

 Assembly Page 13

 Immersing the product Page 13

 Extending the pipe Page 13

 Connecting a water hose Page 14

 Mains connection Page 14

Operation Page 14

 Adjusting the float switch Page 14

 Switching on/off Page 14

Troubleshooting Page 15

Cleaning and care Page 16

 Cleaning Page 16

 Maintenance Page 16

 Repair Page 16

 Storage Page 17

 Replacement parts/Accessories Page 17

Disposal Page 17







Warranty Page 17

 Warranty claim procedure Page 18

Service Page 18

EU declaration of conformity Page 19

List of pictograms used

	<p>This symbol means that the user manual must be observed when using the product.</p>		<p>This symbol on the product indicates that the product is not suitable for water containing sand.</p>
	<p>DANGER! – Designating a hazard with high risk, which will result in death or severe injury if not avoided (e.g. risk of suffocation)</p>		<p>Disconnect the mains plug from the socket-outlet immediately if the mains cord is damaged.</p>
	<p>WARNING! – Designating a hazard with moderate risk, which can result in death or severe injury if not avoided (e.g. risk of electric shock)</p>		<p>Max. immersion depth</p>
	<p>CAUTION! – Designating a hazard with low risk, which could result in minor or moderate injury if not avoided (e.g. risk of scalding)</p>		<p>Risk of electric shock</p>
	<p>NOTICE! – Warns of possible damage to property/the product if not avoided (e.g. risk of short circuit)</p>		<p>CE mark indicates conformity with relevant EU directives applicable for this product.</p>
			<p>Safety information</p>
			<p>Instructions for use</p>

WATER BUTT PUMP

● Introduction

We congratulate you on the purchase of your new product. You have chosen a high quality product. The instructions for use are part of the product. They contain important information concerning safety, use and disposal. Before using the product, please familiarise yourself with all of the safety information and instructions for use. Only use the product as described and for the specified applications. If you pass the product on to anyone else, please ensure that you also pass on all the documentation with it.

● Intended use

- The product is intended for pumping water from a rain barrel or rain collection tank.
- The product is suitable for garden irrigation.
- The product is intended for private garden use.
- The product is intended exclusively for pumping clear water and rainwater with a temperature of up to +35 °C.
- Any other use that is not specifically approved in this user manual (e.g. pumping foodstuffs, salt water, motor fuel, chemical substances or water containing abrasive substances) can result in damage to the product and pose a serious danger to the user.
- The product is not suitable for continuous operation. Continuous operation shortens the service life and voids the warranty.
- The product is not intended for commercial use or for similar uses.
- Any other use or modification of the product are considered improper use and can result in hazards such as

death, life-threatening injuries and damage.

- The manufacturer is not liable for any damages caused by improper use.
- The operator or user of the product is responsible for any accidents or personal injury and/or material damage to third parties or their property.
- Observe all applicable local safety regulations, standards and ordinances.

● Scope of delivery

DANGER!

- ▶ The product and the packaging are not children's toys! Children must not play with plastic bags, sheets and small parts! There is a danger of choking and suffocation!

- 1 Water Butt Pump
- 1 Pipe
- 1 Control stop with elbow fitting (pre-assembled)
- 1 Sealing ring
- 1 Pipe holder
- 1 User manual

● Parts list

Before reading, unfold the pages containing the illustrations and familiarise yourself with all functions of the product.

- 1 Mains cord with mains plug
- 2 Carrying handle
- 3 Pump housing
- 4 Suction foot
- 5 Float switch
- 6 Pressure connection
- 7 Cable clamp
- 8 Cable
- 9 Elbow fitting
- 10 Screw sleeve (for elbow fitting)
- 11 Extension pipe

- 12 Upper screw sleeve (for extension pipe)
- 13 Lower screw sleeve (for extension pipe)
- 14 Pipe
- 15 Screw sleeve (for pressure connection)
- 16 Sealing ring
- 17 Control stop
- 18 Hose connection
- 19 Regulating valve
- 20 Outlet
- 21 Pipe holder
- 22 Filter
- 23 Filter cover

● Functional description

- The product is equipped with a float switch 5 that automatically switches the product on or off depending on the water level.

When the float switch floats on the water surface, the product is switched on.

The float switch sinks as the water level drops. The float switch moves into an increasingly vertical position and hangs on the cable 8.

At a certain angle, the float switch switches the product off.

- The product features an overload protection. In the event of an overload, the product is switched off by the built-in thermal circuit breaker. After cooling down, the motor restarts automatically.
- The elbow fitting 9 on the pipe 14 can be hooked into a rain barrel and allows for water extraction via a water hose (not included).
- The control stop 17 has the function of a water tap.

● Technical data

Water Butt Pump	PERP 4000 D3
Model number:	HG14081
Rated voltage:	230 V~, 50 Hz
Power consumption:	400 W
Protection class:	I
IP protection type:	IPX8
Delivery rate Q_{\max} :	max. 4,000 l/h
Delivery height H_{\max} :	max. 13 m
Immersion depth:	max. 7 m
Permissible particle size (pumpable suspended sediment):	max. 3 mm
Water temperature T_{\max} :	max. +35 °C
Mains cord length:	10 m

Performance data





Safety instructions

BEFORE USING THE PRODUCT, FAMILIARISE YOURSELF WITH ALL OF THE SAFETY INFORMATION AND INSTRUCTIONS FOR USE! WHEN PASSING THIS PRODUCT ON TO OTHERS, ALSO INCLUDE ALL THE DOCUMENTS!

In the case of damage resulting from non-compliance with these operating instructions the warranty claim becomes invalid! No liability is accepted for consequential damage! In the case of material damage or personal injury caused by incorrect handling or non-compliance with the safety instructions, no liability is accepted!

Children and persons with limitations



⚠ WARNING! DANGER OF DEATH AND ACCIDENTS FOR TODDLERS AND CHILDREN!

Never leave children unsupervised with the packaging material. The packaging material represents a danger of suffocation. Children frequently underestimate the dangers.

- This product can be used by persons with reduced physical, sensory or mental capabilities or lack of experience and knowledge if they have been given supervision or instruction concerning use of the product in a safe way and understand the hazards involved.
- This product shall not be used by children.
- Children shall not play with the product.

- Cleaning and user maintenance shall not be made by children.

Operation

- Always disconnect the product from the mains supply before assembling, disassembling or cleaning.
- Do not use the product at altitudes over 2,000 m.
- Persons who are not familiar with this user manual must not use the product. Local regulations may specify the minimum age of the operator.
- Wear sturdy shoes to protect against electric shock.
- Do not use the product if there are people in the water extraction point.
- Keep children and pets away from the product.
- Do not use the product in the vicinity of flammable liquids or gases. Otherwise there is a risk of fire or explosion.
- Do not use the product to pump water containing sand.
- Pumping aggressive, abrasive, corrosive, flammable (e.g. motor fuels) or explosive liquids, salt water, cleaning agents and foodstuffs is not permitted.
- The temperature of the water to be pumped must not exceed +35 °C.
- Do not use the product if it is damaged or incomplete. Before commissioning, have a specialist check whether the required electrical safety measures are in place.
- Monitor the product during operation to make sure that the automatic switch-off function works properly in case there is a risk of dry running.
- Regularly check the product for correct functioning.
- Regularly check the function of the float switch (see “Adjusting the float switch”).

- The product is not suitable for continuous operation (e.g. for water features in garden ponds).
- The lubricants used in the product may cause damage or contamination if they escape. Do not use the product in garden ponds with fish stocks or valuable plants.
- Do not carry or fix the product by the mains cord or a hose connected to the pressure connection. Only carry the product by the carrying handle.
- Do not leave the product outdoors during freezing weather conditions.
- Protect the product from frost and dry running.
- Do not modify the product.
- Do not use any accessories that are not recommended by **PARKSIDE**. This can result in electric shock or fire.
- Observe the special safety instructions and notes in the “Preparation” and “Operation” chapters.
- Observe the instructions in the “Cleaning and care” chapter. All other actions, in particular opening the housing, may only be carried out by a qualified electrician. If repairs are required, contact our Service Centre (see “Service”).

Electrical safety

⚠ WARNING! Risk of electric shock! Never attempt to repair the product yourself. In case of malfunction, repairs are to be conducted by qualified personnel only.

⚠ WARNING! Risk of electric shock! Never use a damaged product. Disconnect the product from the mains supply and contact your retailer if it is damaged.

- Before connecting the mains plug to the mains supply: Check that the voltage and the current rating correspond with the mains supply details shown on the product's rating label.
- Regularly check the mains plug and the mains cord for damages. If the mains cord is damaged, it must be replaced by the manufacturer, its service agent or similarly qualified persons in order to avoid a hazard.
- A replacement mains cord must not have a cross-section that is smaller than those of rubber hoses with the designation 05RN8-F. The mains cord must have a length of 10 m.
- Protect the mains cord against damages. Do not let it hang over sharp edges, do not squeeze or bend it. Keep the mains cord away from hot surfaces and open flames.
- Disconnect the product from the socket-outlet by pulling the mains plug, but not by pulling on the mains cord.
- The product must only be connected to a socket-outlet via a residual-current circuit breaker (RCD) with a rated leakage current of not more than 30 mA and a 6 A fuse.
- The mains plug must be freely accessible when the product is in operation.
- Make sure that the socket-outlet is protected from flooding and wet conditions.
- Only use an extension cord with a wire cross section of at least 2.5 mm². The extension cord must be splash-proof and designed for outdoor use. Always roll out the cable drum completely before use. Check the extension cord for damage.
- Check the product and electrical connection before each use.

● Before first use

● Unpacking the product

1. Take the product out of the packaging and remove all packaging materials and plastic wrappings.
2. Check to make sure that all listed parts are included (see “Scope of delivery”).
3. Check whether the product and all parts are in good condition, if any damage or defect is detected, do not use the product, but follow the procedure described in chapter “Warranty”.

● Preparation

● Assembly

1. Screw the control stop [17] onto the outlet [20] of the elbow fitting [9] (already pre-assembled upon delivery).
2. Insert the elbow fitting [9] into the extension pipe [11].
3. Tighten the screw sleeve [10] by hand to secure the elbow fitting [9].
4. Clamp the pipe [14] into the pipe holder [21] on the pump housing [3] (Fig. B).
5. Place the screw sleeve [15] with the sealing ring [16] on the pressure connection [6]. Tighten the screw sleeve by hand.
6. Open the regulating valve [19].

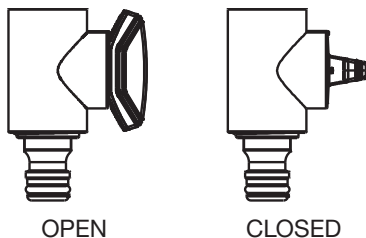

● Immersing the product

⚠ WARNING! Risk of electric shock!

- ▶ Do not hold the product by the mains cord [1] or cable [8]. Otherwise the mains cord or cable may be damaged.

⚠ NOTICE! Risk of product damage!

- ▶ Dirt and sand accumulate at the bottom of the rain barrel over time, which could damage the product. We recommend placing the suction foot [4] on top of a brick.

NOTE

- ▶ Before immersing the product: Open the regulating valve [19] to ensure that the product is vented (see “Assembly”).
- Hold the product by the elbow fitting [9] or attach a rope to the carrying handle [2] to lower or pull up the product.
- The control stop [17] must protrude over the edge of the rain barrel. Extend the pipe [14], if necessary (see “Extending the pipe”).

● Extending the pipe

1. Loosen the upper screw sleeve [12] from the lower screw sleeve [13] by hand.
2. Pull the extension pipe [11] out to the desired length.
3. Tighten the upper screw sleeve [12] into the lower screw sleeve [13] by hand.

● Connecting a water hose

- Connect a suitable water hose (not included) to the hose connection [18] on the control stop [17].

● Mains connection

NOTE

- ▶ The product is equipped with a safety plug.
- ▶ The product is intended for connection to an isolated ground receptacle with 230 V~, 50 Hz and an earth leakage circuit breaker (ELCB).

- Only connect the mains plug [1] to the socket-outlet once the product is ready for use.

● Operation

NOTE

- ▶ The water level in the rain barrel must be at least 60 mm upon initial start-up.

● Adjusting the float switch

Automatic operation

⚠ NOTICE! Risk of product damage!

- ▶ There is a risk of dry running if the cable [8] of the float switch [5] is too long. This may occur in particular when the cable is not clamped into the cable clamp [7].

NOTE

- ▶ Position the float switch [5] so that it can be raised and lowered freely by the water. The respective height for the switch-on/switch-off point must be easily reachable.

NOTE

- ▶ The switch-on/switch-off points of the float switch [5] are infinitely adjustable.

1. Remove the cable [8] from the cable clamp [7], if necessary.
2. Press the cable [8] in the desired position into the cable clamp [7].

Manual operation

NOTE

- ▶ The product runs continuously in manual operation.

- Position the float switch [5] directly vertically in the cable clamp [7]. The cable [8] on the float switch should point downwards.

● Switching on/off

⚠ NOTICE! Risk of product damage!

- ▶ Monitor the product during operation to make sure that the automatic switch-off function works properly in case the product is about to run dry.

NOTE

- ▶ If the water level is too low, the float switch [5] automatically switches off the product.
- ▶ The product does not switch off when you close the regulating valve [19]. Always switch off the product after use.
- ▶ Use the regulating valve [19] to regulate the amount of water that flows into the connected water hose.

1. Make sure the regulating valve **19** is open (see “Assembly”).
2. Fully immerse the product (see “Immersing the product”).
3. **Switching on:** Connect the mains plug **1** to a socket-outlet. The product starts operating immediately.
4. **Switching off:** Disconnect the mains plug **1** from the socket-outlet.

● Troubleshooting

Problem	Possible cause	Solution
The product does not start.	The product is not connected to the mains supply.	Check the socket-outlet and mains cord with mains plug 1 and have them repaired by a specialist, if necessary.
	The float switch 5 does not switch.	Adjust the position of the float switch 5 (see “Adjusting the float switch”).
	The water level is too low during start-up.	Ensure that the water level is at least 60 mm.
	The product has been switched off by the built-in thermal circuit breaker.	Wait until the motor switches on again after cooling down. Disconnect the mains plug 1 from the socket-outlet. Clean the suction foot 4 , (see “Cleaning and care”).
The product is running but not pumping any water or the flow rate is insufficient.	The filter cover 23 and/or filter 22 are clogged.	Clean the filter cover 23 and/or filter 22 (see “Cleaning and care”).
	The pressure line is closed.	Open the regulating valve 19 or other taps, nozzles, etc.
	The performance is reduced due to heavily contaminated and/or abrasive water admixtures.	Clean the product. Replace the filter 22 , if necessary (see “Cleaning and care”).
The product does not switch off.	The float switch 5 cannot sink.	Adjust the position of the float switch 5 (see “Adjusting the float switch”).
The product switches off after a short running time.	The motor protection switches off the product in case of excessive water contamination.	Clean the product. Replace the filter 22 , if necessary (see “Cleaning and care”).
	The motor protection switches off the product when the water temperature is too high.	Ensure that the water temperature does not exceed +35 °C.

● Cleaning and care

⚠ WARNING!

- ▶ Disconnect the product from the mains before cleaning, maintenance and when not in use.

NOTE

- ▶ Carry out the cleaning and maintenance work described in the following sections on a regular basis. This will ensure a long and reliable service life.
- ▶ Have any repair and maintenance work that is not described in this user manual carried out by our Service Centre (see “Service”). Only use original parts.

● Cleaning

⚠ NOTICE! Risk of product damage!

- ▶ Do not use chemical, alkaline, abrasive or other aggressive detergents or disinfectants to clean this product as they might be harmful to its surfaces.

- After each use: Clean the product, in particular the suction foot [4] and the float switch [5], with clear water.
- Remove lint and fibrous particles that may have become lodged on or under the pump housing [3] with a water jet.

Cleaning/replacing the filter

⚠ NOTICE! Risk of product damage!

- ▶ Do not use the product without the filter [22] installed.

NOTE

- ▶ The product features a replaceable filter [22] in the suction foot [4]. The filter protects the product from contamination. Depending on the degree of contamination of the water, the filter should be checked occasionally and cleaned, if necessary.

Fig. C

1. Disconnect the mains plug [1] from the socket-outlet.
2. Turn the filter cover [23] a ¼ turn clockwise.
3. Remove the filter cover [23].
4. Remove the filter [22].
5. Clean the filter [22] under running water.
6. Install the filter [22] and filter cover [23] in reverse order.

Flushing the product

NOTE

- ▶ After pumping heavily contaminated water, the product must be flushed to prevent deposits from forming inside it.

- Pump lukewarm water (max. +35 °C) until the pumped water is clear.

● Maintenance

- Before and after each use: Check the product and accessories for wear and damage. If required, replace worn or damaged accessories.

● Repair

- This product does not contain any parts that can be repaired by the user.
- Contact an authorised service centre or a similarly qualified person to have the product checked and repaired.

● Storage

- Before storage: Clean the product (see “Cleaning”).
- Store the product and its accessories in a dark, dry, frost-free, well-ventilated place.
- Always store the product in a place that is inaccessible to children.
- Before prolonged periods of non-use (e.g. over winter): Clean the product (see “Cleaning”). Otherwise debris and residues can lead to start-up problems during next use.

Space-saving storage

NOTE

- ▶ Keep the sealing ring **16** in a safe place.

- Loosen the screw sleeve **15** by hand. Remove the pipe **14** from the pressure connection **6** and pipe holder **21**.

● Replacement parts/ Accessories

- Customers can obtain compatible replacement parts and accessories via www.optimex-shop.com.
- You can only place orders online.
- Contact the service hotline (see „Service“) for further information.
- Have the order number ready for your order.

Part	Order number
22 Filter	99950753301

● Disposal

The packaging is made entirely of recyclable materials, which you may dispose of at local recycling facilities.



Observe the marking of the packaging materials for waste separation, which are marked with abbreviations (a) and numbers (b) with following meaning: 1–7: plastics/20–22: paper and fibreboard/80–98: composite materials.

Product:



Contact your local refuse disposal authority for more details of how to dispose of your worn-out product.



To help protect the environment, please dispose of the product properly when it has reached the end of its useful life and not in the household waste. Information on collection points and their opening hours can be obtained from your local authority.

● Warranty

The product has been manufactured to strict quality guidelines and meticulously examined before delivery. In the event of material or manufacturing defects you have legal rights against the retailer of this product. Your legal rights are not limited in any way by our warranty detailed below.

The warranty for this product is 3 years from the date of purchase. The warranty period begins on the date of purchase. Keep the original sales receipt in a safe location as this document is required as proof of purchase.

Any damage or defects already present at the time of purchase must be reported without delay after unpacking the product.

Should the product show any fault in materials or manufacture within 3 years from the date of purchase, we will repair or replace it – at our choice – free of charge to you. The warranty period is not extended as a result of a claim being granted. This also applies to replaced and repaired parts.

This warranty becomes void if the product has been damaged, or used or maintained improperly.

The warranty covers material or manufacturing defects. This warranty does not cover product parts subject to normal wear and tear, thus considered consumables (e.g. batteries, tubes, cartridges), nor damage to fragile parts, e.g. switches or glass parts.

● **Warranty claim procedure**

So that your request can be processed quickly, please observe the following instructions:

For all inquiries, please have the receipt and item number (IAN 507533_2507) ready as proof of purchase.

The article number can be taken from the identification label on the product, engraving on the product, the front cover of your manual (at the bottom left), or the sticker on the back or bottom of the product.

If malfunctions or other defects arise, first contact the service department indicated below by phone or email.

You can then send a product recorded as defective to the communicated service address postage-free, making sure to enclose proof of purchase (receipt) and information on the details of the defect and when it occurred.



You can download and view this and numerous other manuals at parkside-diy.com. This QR code takes you directly to parkside-diy.com. Choose your country and use the search screen to search for the operating instructions. Entering the item number (IAN) 507533_2507 takes you to the operating instructions for your item.

● **Service**

Ⓞ **Service Great Britain**

Tel.: 08000518970

Contact form on parkside-diy.com

IAN 507533_2507

Ⓞ **Service Cyprus**

Tel.: 80094242

Contact form on parkside-diy.com

IAN 507533_2507

● EU declaration of conformity

EN

EU DECLARATION OF CONFORMITY (No 507533_2507)
--

IAN: 507533_2507
Product identification: "PARKSIDE" Water Butt Pump
Model Number: HG14081

The object of the declaration described above is in conformity with the relevant Union harmonisation legislation:

Directive 2006/42/EC
Directive 2014/30/EU
Directive 2011/65/EU and all related amendments

References to the relevant harmonised standards used or references to the other technical specifications in relation to which conformity is declared:

N° / Parts
Directive 2006/42/EC
EN 60335-1:2012/A16:2023
EN 60335-2-41:2021/A11:2021
EN 62233:2008
Directive 2014/30/EU
EN IEC 55014-1:2021
EN IEC 55014-2:2021
EN IEC 61000-3-2:2019/A2:2024
EN 61000-3-3:2013/A2:2021

The object of the declaration described above is in conformity with Directive 2011/65/EU of the European Parliament and of the Council of 8 June 2011 on the restriction of the use of certain hazardous substances in electrical and electronic equipment:

N° / Parts
EN IEC 63000:2018

Keeper of the technical documentation: OWIM GmbH & Co.KG

Signed for and on behalf of:
OWIM GmbH & Co. KG, Stiftsbergstraße 1, 74167 Neckarsulm, Germany

This declaration of conformity is issued under the sole responsibility of the manufacturer.

Translation of the original declaration of conformity

Neckarsulm	24-Nov.	<i>ppa. Budmei</i>	<i>ppa. T. Maier</i>
Place	Date	ppa. Jens Buchheim Authorised Signatory	ppa. Dr. Thorsten Maier Authorised Signatory



A felhasznált piktogramok/szimbólumok listája	Oldal	21
Bevezető	Oldal	22
Rendeltetésszerű használat	Oldal	22
A csomagolás tartalma	Oldal	22
Alkatrészelista	Oldal	22
Funkcióleírás	Oldal	23
Műszaki adatok	Oldal	23
Biztonsági utasítások	Oldal	24
Mielőtt először használná	Oldal	28
A termék kicsomagolása	Oldal	28
Előkészületek	Oldal	28
Összeszerelés	Oldal	28
A termék bemelegítése	Oldal	28
A cső meghosszabbítása	Oldal	29
Vízömlő csatlakoztatása	Oldal	29
Elektromos csatlakozás	Oldal	29
Kezelés	Oldal	29
Az úszókapcsoló beállítása	Oldal	29
Be-/kikapcsolás	Oldal	30
Hibaelhárítás	Oldal	30
Tisztítás és ápolás	Oldal	31
Tisztítás	Oldal	31
Karbantartás	Oldal	32
Javítás	Oldal	32
Tárolás	Oldal	32
Pótalkatrészek/tartozékok	Oldal	33
Mentesítés	Oldal	33
Garancia	Oldal	33
Garanciális ügyek lebonyolítása	Oldal	34
Szerviz	Oldal	34
EU-Megfelelőségi nyilatkozat	Oldal	35

A felhasznált piktogramok/szimbólumok listája

	<p>Ez a szimbólum arra utal, hogy a termék használata során figyelembe kell venni a használati útmutatóban leírtakat.</p>		<p>A terméken ez a szimbólum arra figyelmeztet, hogy a termék nem használható homokos vízzel.</p>
	<p>VESZÉLY! – Magas kockázati szintű veszélyre utal, melyet ha nem kerülnek el, az halálesethez vagy súlyos sérüléshez vezet (pl. fulladásveszély)</p>		<p>Ha az elektromos vezeték sérült, azonnal húzza ki a csatlakozót a konnektorból.</p>
	<p>FIGYELMEZTETÉS! – Közepes kockázati szintű veszélyre utal, melyet ha nem kerülnek el, az halálesethez vagy súlyos sérüléshez vezethet (pl. áramütés kockázata)</p>		<p>Max. bemelegítési mélység</p>
	<p>VIGYÁZAT! – Alacsony kockázati szintet jelentő veszélyt jelez, amely, ha nem kerüljük el, kisebb vagy közepes mértékű sérülést okozhat (pl. leforrázás veszélye)</p>		<p>Áramütésveszély</p>
	<p>FIGYELEM! – Figyelmeztet a lehetséges anyagi károokra (pl. rövidzárlat veszélye)</p>		<p>A CE-jelzés azt jelzi, hogy a termék megfelel a rá vonatkozó EU előírásoknak.</p>
			<p>Biztonsági utasítások</p>
			<p>Kezelési utasítások</p>

ELEKTROMOS ESŐVÍZ SZIVATTYÚ

● **Bevezető**

Gratulálunk új termékének vásárlása alkalmából. Ezzel a döntésével vállalatunk értékes terméke mellett döntött. A használati utasítás ezen termék része. A biztonságra, a használatára és a megsemmisítésre vonatkozó fontos tudnivalókat tartalmazza. A termék használata előtt ismerje meg az összes használati és biztonsági tudnivalót. A terméket csak a leírtak szerint és a megadott felhasználási területeken alkalmazza. A termék harmadik személy számára való továbbadása esetén kézbesítse vele annak a teljes dokumentációját is.

● **Rendeltetészerű használat**

- A termék víz kiemelésére használható esőgyűjtő hordóból vagy tartályból.
- A termék kerti locsolásra használható.
- A termék kertekben, magáncélra használható.
- A termék kizárólag legfeljebb +35 °C-os tiszta víz és esővíz szállítására használható.
- Az ebben a használati útmutatóban kifejezetten nem engedélyezett használati mód (pl. élelmiszerek, sós víz, üzemanyagok, vegyi anyagok vagy karcoló anyagokat tartalmazó víz szállítása) a termék károsodásához vezethet és a felhasználó számára is komoly veszélyt jelenthet.
- A termék tartós működésre nem alkalmas. A tartós működés az élettartam csökkenéséhez vezethet, és a garancia is érvényét veszti.
- A termék üzleti vagy ahhoz hasonló célokra nem alkalmas.
- A termék más használati módjai, módosításai nem rendeltetészerűnek

minősülnek és életveszély, sérülések és károk kockázatával járnak.

- A gyártó nem vállal felelősséget a nem rendeltetészerű használatból eredő károkért.
- A balesetekért vagy személyi sérülésekért és/vagy a harmadik személyeket vagy azok tulajdonát ért károkért a termék üzemeltetője vagy felhasználója felelős.
- Vegyen figyelembe minden alkalmazandó helyi biztonsági előírást, szabványt és rendeletet.

● **A csomagolás tartalma**

▲ VESZÉLY!

- ▶ A termék és a csomagolóanyagok nem játékszerek! Gyermekek nem játszhatnak a műanyag zacskókkal, fóliákkal és az apró alkatrészekkel! Lenyelés és fulladás veszélye!

- 1 Elektromos esővíz szivattyú
- 1 Cső
- 1 Vízmegállító könyökidommal (felszerelve)
- 1 Tömítőgyűrű
- 1 Csőtartó
- 1 Használati útmutató

● **Alkatrészlista**

Elolvásás előtt hajtogassa ki az ábrákat tartalmazó oldalakat és ismerkedjen meg a termék funkcióival.

- 1 Elektromos vezeték csatlakozóval
- 2 Hordfűl
- 3 Szivattyúház
- 4 Tapadókorongos láb
- 5 Úszókapcsoló
- 6 Nyomáscsatlakozó
- 7 Kábeltartó
- 8 Kábel
- 9 Könyökidom
- 10 Csavaros hüvely (a könyökidomhoz)
- 11 Hosszabbítócső

- 12 Felső csavaros hüvely
(a hosszabbítócsőhöz)
- 13 Alsó csavaros hüvely
(a hosszabbítócsőhöz)
- 14 Cső
- 15 Csavaros hüvely
(a nyomáscsatlakozóhoz)
- 16 Tömítőgyűrű
- 17 Vízmegállító
- 18 Tömlőcsatlakozó
- 19 Szabályozószelep
- 20 Vízkimenet
- 21 Csőtartó
- 22 Szűrő
- 23 Szűrőfedél

● Funkcióleírás

- A termék egy úszókapcsolóval rendelkezik [5], amely a víz állásától függően be- és kikapcsolja a terméket.
Ha az úszókapcsoló a víz felszínén lebeg, a termék be van kapcsolva. Az úszókapcsoló a víz szintjével együtt süllyed. Az úszókapcsoló egyre függőlegesebb helyzetbe kerül, és a kábelen [8] lóg.
Egy bizonyos szög elérése után az úszókapcsoló kikapcsolja a terméket.
- A termék túlterhelés elleni védelemmel rendelkezik. Túlterhelés esetén a beépített biztonsági termokapcsoló kikapcsolja a terméket. Lehűlés után a motor magától újraindul.
- A csövön [14] lévő könyökidom [9] beakasztható egy esővízgyűjtő hordóba, így a víz egy víztömlő segítségével kiemelhető.
- A vízmegállító [17] vízcsapként működik.

● Műszaki adatok

Elektromos esővíz szivattyú	PERP 4000 D3
Modellszám:	HG14081
Névleges feszültség:	230 V~, 50 Hz
Bemenő teljesítmény:	400 W
Védelmi osztály:	I
IP védelmi osztály:	IPX8
Szivattyúzási mennyiség Q_{\max} :	max. 4000 l/h
Emelési magasság H_{\max} :	max. 13 m
Süllyedési mélység:	max. 7 m
Megengedett részecskeméret (felszívható iszapos anyagok):	max. 3 mm
Víz hőmérséklet T_{\max} :	max. +35 °C
Az elektromos vezeték hossza:	10 m

Teljesítményadatok

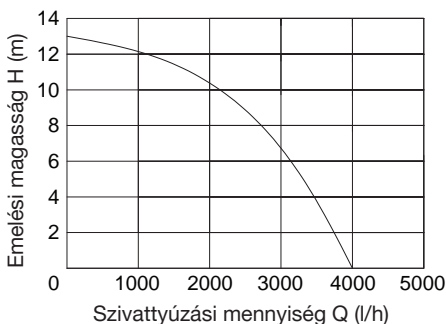



Biztonsági utasítások

A TERMÉK HASZNÁLATA ELŐTT ISMERKEDJEN MEG MINDEN BIZTONSÁGI ÉS HASZNÁLATI UTASÍTÁSSAL! HA A TERMÉKET TOVÁBBADJA, ADJA MELLÉ EZEKET A DOKUMENTUMOKAT IS!

A jelen használati útmutatóban leírtak figyelmen kívül hagyásából adódó károk esetén a garancia érvényét veszti! A következményes károkért nem vállalunk felelősséget! A szakszerűtlen használat vagy a biztonsági utasítások figyelmen kívül hagyása miatti anyagi károkért és személyi sérülésekért nem vállalunk felelősséget!

Gyermekek és fogyatékkal élők



⚠ FIGYELMEZTETÉS! ÉLET- ÉS BAL-ESETVESZÉLY GYERMEKEK, KISGYERMEKEK SZÁMÁRA! Soha ne hagyja gyermekeit felügyelet nélkül a csomagolóanyagokkal. A csomagolóanyagok fulladásveszélyt okozhatnak. A gyermekek gyakran alábecsülik a veszélyeket.

- A terméket akkor használhatják csökkent testi, érzékszervi vagy szellemi képességű, valamint megfelelő tapasztalattal és tudással nem rendelkező személyek, ha számukra felügyeletet biztosítanak vagy ha utasításokat kapnak a termék biztonságos használatával kapcsolatban és megértik az azzal járó veszélyeket.
- Ez a terméket nem használhatják gyermekek.

- Gyermeknek nem játszhatnak a készülékkel.
- A tisztítást és a felhasználói karbantartást nem végezhetik gyermekek.

Kezelés

- Az össze- és szétszerelés, valamint tisztítás előtt mindig húzza ki a készülék csatlakozóját a konnektorból.
- A terméket ne használja 2000 m-nél magasabban.
- A terméket nem használhatják olyan személyek, akik nincsenek tisztában a használati útmutatóban leírtakkal. A helyi előírások meghatározhatják az üzemeltető minimális életkorát.
- Az áramütés elleni védelem érdekében viseljen tartós lábbelit.
- Ne használja a terméket, ha a vízvételi helyen emberek tartózkodnak.
- A gyermekeket és a háziállatokat tartsa távol a terméktől.
- Ne használja a terméket gyúlékony folyadékok vagy gázok közelében. Ilyen esetben égés vagy robbanás kockázata áll fenn.
- A terméket ne használja homokos víz szivattyúzására.
- Az agresszív, karcoló, maró, gyúlékony (pl. üzemanyagok) vagy robbanékony folyadékok, sós víz, tisztítószer, valamint élelmiszerek szivattyúzása nem engedélyezett.
- A szállított víz hőmérséklete nem haladhatja meg a +35 °C-ot.
- Ne használja a terméket, ha az sérült vagy hiányos. Az első üzembe helyezés előtt ellenőriztesse egy szakemberrel, hogy a szükséges elektromos védelmi óvintézkedéseket megtették-e.
- Használat közben tartsa a terméket felügyelet alatt, hogy ellenőrizze, megfelelően működik-e.

- az automatikus kikapcsolási funkció, amikor szárazüzem kockázata áll fenn.
- Rendszeresen ellenőrizze a készülék kifogástalan működését.
 - Rendszeresen ellenőrizze az úszókapcsoló működését (lásd „Az úszókapcsoló beállítása” c. részt).
 - A termék tartós használatra nem alkalmas (pl. kerti tavak csobogóihoz).
 - A termékben lévő kenőanyagok szivárgás esetén károkat és szennyeződések okozhatnak. A terméket ne használja kerti halastavakban vagy értékes növényekhez.
 - Ne szállítsa vagy rögzítse a terméket az elektromos vezetékénél vagy a nyomáscsatlakozóra kötött tömlőnél fogva. A terméket csak a hordfülnél tartva hordozza.
 - Ne hagyja a terméket kültéren fagyos időben.
- A terméket óvja a fagytól és a szárazüzemtől.
 - Ne végezzen a terméken semmilyen átalakítást.
 - Ne használjon olyan alkatrészeket, melyeket nem a **PARKSIDE** javasol. Az áramütéshez és tüzesethez vezethet.
 - Vegye figyelembe a különleges biztonsági utasításokat, valamint az „Előkészületek” és a „Kezelés” c. fejezetek utasításait.
 - Kövesse a „Tisztítás és ápolás” c. fejezet utasításait. Minden azon felüli, különösképpen a burkolat felnyitásával járó műveletet csak elektromossági szakember végezhet. Javításért forduljon szervizközpontunkhoz (lásd a „Szerviz” c. részt).

Elektromos biztonság

⚠ FIGYELMEZTETÉS!

Áramütésveszély!

Ne próbálja meg saját kezűleg megjavítani a készüléket. Hibás működés esetén a termék

javítási munkáit bízva képzett szakemberre.

⚠ FIGYELMEZTETÉS!

Áramütésveszély! Ne használja a terméket, ha sérült. Ha a termék megsérült, válassza hálózati áramellátásról és forduljon az eladójához.

- Mielőtt az elektromos csatlakozót a konnektorba dugná: Ügyeljen arra, hogy a hálózati feszültség adatai megfeleljenek a termék adattábláján feltüntetett névleges feszültség adatainak.
- Rendszeresen ellenőrizze az elektromos vezeték és a csatlakozó épségét. Ha a termék elektromos vezetéke megsérül, a kockázatok elkerülése érdekében azt a gyártónak, annak az ügyfélszolgálatának, vagy egy annak megfelelő képzettségű szakembernek kell kicserélnie.

- A csere elektromos vezeték átmérője nem lehet kisebb, mint a 05RN8-F jelölésű gumitömlős vezetékek. Az elektromos vezeték hossza legyen 10 m.
- Óvja az elektromos vezetéket a sérülésektől. Ne hagyja azt éles sarkokon átlógni, becsípődni, és ne hajlítsa meg. Az elektromos vezetéket tartsa forró felületektől és nyílt lángoktól távol.
- Amikor a csatlakozót kihúzza a konnektorból, magát az elektromos csatlakozót húzza, ne a vezetéket.
- A terméket csak maradékáram-megszakítóval védett konnektorba szabad csatlakoztatni, melynek működési árama nem haladja meg a 30 mA értéket, valamint 6 A biztosítókkal rendelkezik.
- A termék működése alatt az elektromos csatlakozónak könnyen hozzáférhetőnek kell lennie.

- Ügyeljen arra, hogy a konnektor vízáramtól és nedvességtől védett legyen.
- Csak legalább 2,5 mm² huzalátmérőjű hosszabbítókábeleket használjon. A hosszabbítókábelnek ráfröccsenő víz elleni védelemmel kell rendelkeznie, és kültéri használatra alkalmasnak kell lennie. A kábeldobot használat előtt mindig teljesen tekerje le. Ellenőrizze a hosszabbító épségét.
- Használat előtt mindig ellenőrizze a terméket és az elektromos csatlakozást.

● **Mielőtt először használná**

● **A termék kicsomagolása**

1. Vegye ki a terméket a csomagolásból, és szabaduljon meg az összes csomagolóanyagtól és védőfóliától.
2. Ellenőrizze, hogy minden alkatrész megvan-e, és hogy a csomagolás minden alkatrészét tartalmaz-e (lásd „A csomagolás tartalma” c. részt).
3. Ellenőrizze, hogy a termék és minden alkatrész jó állapotban van-e. Ha sérülést vagy hibát talál, ne használja a terméket, hanem járjon el a „Garancia” c. fejezetben leírtak szerint.

● **Előkészületek**

● **Összeszerelés**

1. Csavarja rá a vízmegállítót [17] a könyökidom [9] vízkimenetére [20] (kiszállításkor már fel van szerelve).
2. Dugja rá a könyökidomot [9] a hosszabbítócsőre [11].
3. A könyökidom [9] rögzítéséhez húzza meg a csavaros hüvelyt [10] kézzel.
4. Csatolja be a csövet [14] a szivattyúházon [3] lévő csőtartóba [21] (B ábra).
5. Illesze rá a csavaros hüvelyt [15] a tömítőgyűrűvel [16] együtt a nyomáscsatlakozóra [6]. Húzza meg a csavaros hüvelyt kézzel.
6. Nyissa meg a szabályozószelepet [19].

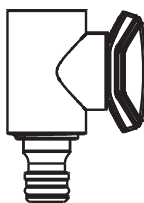

NYITVA

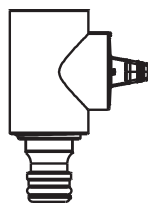

ZÁRVA

● **A termék bemelegítése**

⚠ **FIGYELMEZTETÉS!** **Áramütésveszély!**

- ▶ A terméket ne tartsa az elektromos vezetékénél [1] vagy a kábelénél [8] fogva. Attól az elektromos vezeték vagy a kábel megsérülhet.

⚠ **FIGYELEM! A termék sérülésének kockázata!**

- ▶ Idővel az esőgyűjtő hordók alján szennyeződések és homok gyűlhet össze, melyek kárt tehetnek a termékben. Javasolt a tapadókorongos lábat [4] egy téglára állítani.

MEGJEGYZÉS

- ▶ A termék bemeztése előtt: Nyissa meg a szabályozószerepet [19] a termék légtelenítéséhez (lásd az „Összeszerelés” c. részt).
- A termék bemeztéséhez és kiemeléséhez tartsa meg a terméket a könyökidomnál [9] fogva, vagy kössön egy madzagot a hordfültre [2].
- A vízmegállítónak [17] ki kell lógnia az esővízgyűjtő hordó szélénél. Szükség esetén hosszabbítsa meg a csövet [14] (lásd „A cső meghosszabbítása” c. részt).

● A cső meghosszabbítása

1. Lazítsa ki kézzel a felső csavaros hüvelyt [12] az alsó csavaros hüvelyről [13].
2. Húzza ki a hosszabbítócsövet [11] a kívánt hosszúságra.
3. Húzza meg kézzel a felső csavaros hüvelyt [12] az alsó csavaros hüvelyben [13].

● Víztümlő csatlakoztatása

- Csatlakoztasson egy megfelelő víztümlőt (nincs mellékelve) a vízmegállítón [17] lévő tömlőcsatlakozóra [18].

● Elektromos csatlakozás

MEGJEGYZÉS

- ▶ A termék biztonsági dugasszal rendelkezik.
- ▶ A terméket maradékáram-megszakítóval (RCD-kapcsoló) ellátott, 230 V~, 50 Hz értékű földelt konnektorba kell csatlakoztatni.
- Az elektromos csatlakozót [1] csak akkor dugja be a konnektorba, ha a termék üzemkész.

● Kezelés

MEGJEGYZÉS

- ▶ Az üzembe helyezéskor az esővízgyűjtő tartályban lévő víz szintjének legalább 60 mm-nek kell lennie.

● Az úszókapcsoló beállítása

Automatikus működés

▲ FIGYELEM! A termék sérülésének kockázata!

- ▶ Szárazüzem kockázata áll fenn, ha az úszókapcsoló [5] kábele [8] túl hosszúra van állítva. Ez leginkább akkor történhet meg, ha a kábel nincs beszorítva a kábeltartóba [7].

MEGJEGYZÉS

- ▶ Igazítsa az úszókapcsolót [5] úgy, hogy a vízben könnyedén ki tudjon emelkedni vagy le tudjon süllyedni. A be- és kikapcsolási pont adott magasságát könnyedén kell elérnie.
- ▶ Az úszókapcsoló [5] be- és kikapcsolási pontjai fokozatmentesen állíthatók.

1. Szükség esetén oldja ki a kábelt [8] a kábeltartóból [7].
2. Nyomja be a kábelt [8] a kábeltartó [7] kívánt helyére.

Kézi működtetés

MEGJEGYZÉS

- ▶ Manuális működés során a termék folyamatosan üzemel.
- Állítsa az úszókapcsolót [5] közvetlenül függőlegesen a kábeltartóban [7]. Az úszókapcsolón a kábelnek [8] lefelé kell állnia.

● Be-/kikapcsolás

⚠ FIGYELEM! A termék sérülésének kockázata!

- ▶ Használat közben tartsa a terméket felügyelet alatt, hogy ellenőrizze, megfelelően működik-e az automatikus kikapcsolási funkció, amikor szárazüzem kockázata áll fenn.

MEGJEGYZÉS

- ▶ Ha a víz szintje túl alacsony, az úszókapcsoló [5] automatikusan kikapcsolja a terméket.
- ▶ A termék a szabályozószelep [19] elzárásakor nem kapcsol ki. Használat után mindig kapcsolja ki a terméket.

MEGJEGYZÉS

- ▶ A szabályozószeleppel [19] beállíthatja a csatlakoztatott víztömlőben folyó víz mennyiségét.

1. Ügyeljen arra, hogy a szabályozószelep [19] nyitva legyen (lásd az „Összeszerelés” c. részt).
2. Merítse le a terméket teljesen (lásd „A termék bemeletése” c. részt).
3. **Bekapcsolás:** Dugja be az elektromos csatlakozót [1] egy konnektorba. A termék azonnal működésbe lép.
4. **Kikapcsolás:** Húzza ki az elektromos csatlakozót [1] a konnektorból.

● Hibaelhárítás

Probléma	Lehetséges ok	Megoldás
A termék nem indul.	A termék nem csatlakozik az áramforráshoz.	Ellenőrizze az elektromos vezetékét és a csatlakozót [1], és szükség esetén javíttassa meg egy szakemberrel.
	Az úszókapcsoló [5] nem kapcsol.	Állítson az úszókapcsoló [5] helyzetén (lásd „Az úszókapcsoló beállítása” c. részt).
	A víz szintje üzembe helyezéskor túl alacsony.	Ügyeljen arra, hogy a víz szintje legalább 60 mm legyen.
	A terméket a beépített biztonsági termokapcsoló kikapcsolta.	Várja meg, amíg a termék lehűlés után bekapcsol. Húzza ki az elektromos csatlakozót [1] a konnektorból. Tisztítsa meg a tapadókorongos lábat [4] (lásd a „Tisztítás és ápolás” c. részt).

Probléma	Lehetséges ok	Megoldás
A termék működik, de nem szivattyúzza a vizet, vagy a szivattyúzási mennyiség kevés.	A szűrőfedél [23] és/vagy a szűrő [22] eltömődött.	Tisztítsa meg a szűrőfedeleket [23] és/vagy a szűrőt [22] (lásd a „Tisztítás és ápolás” c. részt).
	A nyomásvezeték el van zárva.	Nyissa meg a szabályozószelepet [19] ill. egyéb csapokat, fűvókákat stb.
	A teljesítmény a vízbe keveredett erősen szennyezett és/vagy karcoló anyagok miatt lecsökken.	Tisztítsa meg a terméket. Szükség esetén cserélje ki a szűrőt [22] (lásd a „Tisztítás és ápolás” c. részt).
A termék nem kapcsol ki.	Az úszókapcsoló [5] nem tud lesüllyedni.	Állítson az úszókapcsoló [5] helyzetén (lásd „Az úszókapcsoló beállítása” c. részt).
A termék rövid működés után kikapcsol.	A motorvédelem erősen szennyezett víz esetén kikapcsolja a terméket.	Tisztítsa meg a terméket. Szükség esetén cserélje ki a szűrőt [22] (lásd a „Tisztítás és ápolás” c. részt).
	A motorvédelem magas vízhőmérséklet esetén kikapcsolja a terméket.	Ügyeljen arra, hogy a víz hőmérséklete ne haladja meg a +35 °C-ot.

● Tisztítás és ápolás

⚠ FIGYELMEZTETÉS!

- ▶ A termék tisztítása vagy karbantartása előtt, illetve ha nincs használatban, szüntesse meg a termék áramellátását.

MEGJEGYZÉS

- ▶ Rendszeresen végezze el az alábbi szakaszokban leírt tisztítási és karbantartási munkákat. Ezáltal biztosítható a hosszú távú, megbízható használat.
- ▶ Az ebben a használati útmutatóban nem említett javítási és karbantartási munkák elvégzését bízza szervizközpontunkra (lásd a „Szerviz” c. részt). Csak eredeti alkatrészeket használjon.

● Tisztítás

⚠ FIGYELEM! A termék sérülésének kockázata!

- ▶ A termék tisztításához ne használjon vegyszer alapú, lúgos, maró hatású, vagy egyéb agresszív tisztító- vagy fertőtlenítőszeret, mert ezek károsíthatják a felületeket.
- Minden használat után: Tisztítsa meg a terméket tiszta vízzel, különös tekintettel a tapadókorongos lábra [4] és az úszókapcsolóra [5].
- Vízszög segítségével távolítsa el a szivattyúházon [3] vagy az alatt lerakódott szőszöket és szálal részecskéket.

A szűrő tisztítása/cseréje

⚠ FIGYELEM! A termék sérülésének kockázata!

- ▶ Ne használja a terméket behelyezett szűrő [22] nélkül.

MEGJEGYZÉS

- ▶ A termék tapadókorongos lábában [4] egy cserélhető szűrő [22] található. A szűrő védi a terméket a szennyeződésektől. A víz szennyezettségi fokától függően a szűrőt időnként meg kell vizsgálni, és szükség esetén meg kell tisztítani.

C ábra

1. Húzza ki az elektromos csatlakozót [1] a konnektorból.
2. Fordítsa el a szűrőfedelelet [23] ¼ fordulattal az óramutató járásával megegyező irányban.
3. Vegye ki a szűrőfedelelet [23].
4. Vegye ki a szűrőt [22].
5. Tisztítsa meg a szűrőt [22] folyó víz alatt.
6. Szerelje be a szűrőt [22] és a szűrőfedelelet [23] fordított sorrendben.

A termék átöblítése

MEGJEGYZÉS

- ▶ Erősen szennyezett víz szivattyúzása után a belső lerakódások megelőzése érdekében a terméket át kell öblíteni.

- Szivattyúzzon langyos vizet (max. +35 °C), amíg az átszivattyúzott víz tiszta nem lesz.

● Karbantartás

- Minden használat előtt és után: Ellenőrizze a terméket és a tartozékokat, hogy azok nincsenek-e elkopva vagy nem sérültek-e meg. Szükség esetén az elkopott vagy sérült tartozékokat cserélje ki.

● Javítás

- Jelen termék nem tartalmaz olyan alkatrészeket, amelyeket a felhasználó javíthat.
- A termék átvizsgálásához vagy javításához forduljon egy arra jogosult javítóműhelyhez vagy egy annak megfelelő képzettségű személyhez.

● Tárolás

- Tárolás előtt: Tisztítsa meg a terméket (lásd a „Tisztítás” c. részt).
- A terméket és alkatrészeit tárolja sötét, száraz, fagymentes és jól szellőző helyen.
- A terméket mindig gyermekek számára nem elérhető helyen tárolja.
- A használat tartós szünetelése esetén (pl. télen): Tisztítsa meg a terméket (lásd a „Tisztítás” c. részt). Különböző lerakódások és anyagmaradékok a következő üzembe helyezéskor megnehezíthetik a beindítást.

Helytakarékos tárolás

MEGJEGYZÉS

- ▶ Tartsa a tömítőgyűrűt [16] biztonságos helyen.
- Lazítsa ki a csavaros hüvelyt [15] kézzel. Vegye le a csövet [14] a nyomáscsatlakozóról [6] és a csőtartóból [21].

● Pótalkatrészek/tartozékok

- Ügyfeleink kompatibilis pótalkatrészeket és tartozékokat a www.optimex-shop.com oldalról szerezhetnek.
- Rendeléseket csak online tud leadni.
- További információkat a ügyfélszolgálati forródrótján kaphat (lásd a „Szerviz” c. részt).
- A rendeléshez készítse elő a rendelési számot.

Alkatrész	Rendelési szám
 Szűrő	99950753301

● Mentésítés

A csomagolás környezetbarát anyagokból készült, amelyeket a helyi újrahasznosító helyeken adhat le ártalmatlanítás céljából.



A hulladék elkülönítéséhez vegye figyelembe a csomagolóanyagban található jelzéseket. Ezek rövidítéseket (a) és számokat (b) tartalmaznak a következő jelentéssel: 1–7: műanyagok/20–22: papír és karton/80–98: kötőanyagok.

Termék:



A kiszolgált termék megsemmisítési lehetőségeiről lakóhelye illetékes önkormányzatánál tájékozódhat.



A környezete érdekében, ne dobja a kiszolgált terméket a háztartási szemétkébe, hanem adja le szakszerű ártalmatlanításra. A gyűjtőhelyekről és azok nyitvatartási idejéről az illetékes önkormányzatnál tájékozódhat.

● Garancia

A terméket gondosan, szigorú minőségi előírások betartásával gyártottuk, és a szállítás előtt gondosan ellenőriztük. Anyag- vagy gyártási hibák esetén a termék eladójával szemben törvényes jogok illetik meg. Az Ön törvényes jogait az általunk alább meghatározott garancia semmilyen módon nem korlátozza.

Erre a termékre 3 év garanciát adunk a vásárlás dátumától számítva. A garancia idő a vásárlás dátumával kezdődik. Biztonságos helyen őrizze meg az eredeti vásárlói bizonylatot, mert ez a dokumentum szükséges a vásárlás bizonyításához.

A vásárláskor fennálló károkat és hiányosságokat a termék kicsomagolása után haladéktalanul jelezze.

Ha ezen a terméken a vásárlástól számított 3 éven belül anyag- vagy gyártási hibát észlel, választásunk szerint ingyenesen megjavítjuk vagy kicseréljük a terméket. A garancia idő nem hosszabbodik meg a helyette nyújtott szavatossági igény által. Ez a kicserélt vagy javított alkatrészekre is érvényes.

A garancia megszűnik, ha a terméket megrongálták, ill. nem szakszerűen kezelték vagy végezték a karbantartást.

A garancia az anyag- és gyártási hibákra vonatkozik. Ez a garancia nem terjed ki azokra a termékalkatrészekre, amelyek normál kopásnak vannak kitéve, és ezért gyorsan kopó alkatrésznek minősülnek (pl. elemekre, tömlőkre, tintapatronokra), illetve a törékeny alkatrészek sérülésére, pl. kapcsolókra vagy üveg alkatrészekre.

● Garanciális ügyek lebonyolítása

Megkeresése gyors feldolgozásához kérjük, kövesse az alábbi utasításokat:

Megkeresés esetén kérjük, mindig készítse elő a pénztárblokkot és a termékszámot (IAN 507533_2507) a vásárlás igazolására.

A termékszámot kérjük, olvassa le a típus tábláról, a terméken elhelyezett gravírozásból, az útmutató címlapjáról (alul a bal oldalon), vagy a termék hátsó vagy alsó oldalán található matricáról.

Működési hiba vagy egyéb hiányosság fellépése esetén először vegye fel a kapcsolatot a következőkben felsorolt szervizek valamelyikével telefonon, vagy e-mailen.

A hibásnak ítélt terméket a pénztárblokk és a hiba leírásának és keletkezési idejének megjelölésével, díjmentesen küldheti el az Ön számára kijelölt szerviz címére.



A parkside-diy.com oldalon ezt és számos további kézikönyvet tud megtekinteni és letölteni. Ezzel a QR-kóddal közvetlenül a parkside-diy.com oldalra jut. Válassza ki az országot, és a keresőfelületen keresse meg a használati útmutatókat. A termék szám (IAN) 507533_2507 beírásával juthat el az Ön termékének használati útmutatójához.

● Szerviz

HU Szerviz Magyarország

Tel.: 0680021647

A formanyomtatvány itt elérhető:

parkside-diy.com

IAN 507533_2507

● EU-Megfelelőségi nyilatkozat

HU

EU-MEGFELELŐSÉGI NYILATKOZAT (507533_2507. sz.)

IAN: 507533_2507
Termékazonosító: "PARKSIDE" Elektromos esővíz szivattyú
Típuszám: HG14081

A fent ismertetett nyilatkozat tárgya megfelel a vonatkozó uniós harmonizációs jogszabálynak:

2006/42/EK irányelve
2014/30/EU irányelve
2011/65/EU irányelve az összes kapcsolódó módosítással

Az alkalmazott harmonizált szabványokra hivatkozás vagy az azokra az egyéb műszaki leírásokra való hivatkozás, amelyekkel kapcsolatban megfeleléségi nyilatkozatot tettek:

Szám / vonatkozó részek
2006/42/EK irányelve
EN 60335-1:2012/A16:2023
EN 60335-2-41:2021/A11:2021
EN 62233:2008
2014/30/EU irányelve
EN IEC 55014-1:2021
EN IEC 55014-2:2021
EN IEC 61000-3-2:2019/A2:2024
EN 61000-3-3:2013/A2:2021

A fent ismertetett nyilatkozat tárgya megfelel az egyes veszélyes anyagok elektromos és elektronikus berendezésekben való alkalmazásának korlátozásáról szóló, 2011. június 8-i 2011/65 / EU európai parlamenti és tanácsi irányelvnek:

Szám / vonatkozó részek
EN IEC 63000:2018

A műszaki dokumentáció tulajdonosa: OWIM GmbH & Co.KG

A nyilatkozatot a nevében és megbízásában írták alá:

OWIM GmbH & Co. KG, Stiftsbergstraße 1, 74167 Neckarsulm, Németország

A jelen megfeleléségi nyilatkozatot a gyártó kizárólagos felelősségére bocsátják ki.

Az eredeti megfeleléségi nyilatkozat fordítása

Neckarsulm

Hely

24/11/2025

Dátum







ppa. Uéns Buchheim
ppa. Uéns Buchheim
meghatalmazott aláíró

ppa. Dr. Thorsten Maier
ppa. Dr. Thorsten Maier
meghatalmazott aláíró

CE

Seznam uporabljenih piktogramov/simbolov	Stran	37
Uvod	Stran	38
Predvidena uporaba	Stran	38
Obseg dobave	Stran	38
Seznam delov	Stran	38
Opis delovanja	Stran	39
Tehnični podatki	Stran	39
Varnostni napotki	Stran	39
Pred prvo uporabo	Stran	43
Odstranjevanje izdelka iz embalaže	Stran	43
Priprava	Stran	43
Sestavljanje	Stran	43
Potopitev izdelka	Stran	44
Podaljšanje cevi	Stran	44
Priključitev cevi za vodo	Stran	44
Električni priključek	Stran	44
Uporaba	Stran	44
Nastavitev plovnega stikala	Stran	44
Vklop/izklop	Stran	45
Odpravljanje napak	Stran	45
Čiščenje in nega	Stran	46
Čiščenje	Stran	46
Vzdrževanje	Stran	47
Popravila	Stran	47
Shranjevanje	Stran	47
Nadomestni deli/pribor	Stran	47
Odstranjevanje	Stran	48
Garancijski list	Stran	48
Postopek pri uveljavljanju garancije	Stran	50
Servis	Stran	50
Izjava EU o skladnosti	Stran	51

Seznam uporabljenih piktogramov/simbolov

	<p>Ta simbol pomeni, da je treba pri uporabi izdelka upoštevati navodila za uporabo.</p>		<p>Ta simbol na izdelku označuje, da izdelek ni primeren za vodo, ki vsebuje pesek.</p>
	<p>NEVARNOST! – Označuje nevarnost z visoko stopnjo tveganja, ki lahko povzroči smrt ali hude telesne poškodbe, če se ji ne izognete (npr. nevarnost zadužitve)</p>		<p>Če je električni vtič poškodovan, takoj izvlecite priključni kabel iz vtičnice.</p>
	<p>OPOZORILO! – Označuje nevarnost s srednjo stopnjo tveganja, ki lahko povzroči smrt ali hude telesne poškodbe, če se ji ne izognete (npr. nevarnost električnega udara)</p>		<p>Najv. globina potopitve</p>
	<p>PREVIDNO! – Označuje nevarnost z nizko stopnjo tveganja, ki lahko povzroči lažje do srednje hude telesne poškodbe, če se ji ne izognete (npr. nevarnost opeklin)</p>		<p>Nevarnost električnega udara</p>
	<p>POZOR! – Opozarja pred morebitno materialno škodo (npr. nevarnost kratkega stika)</p>	 	<p>Znak CE potrjuje skladnost z direktivami EU, ki veljajo za izdelek.</p> <p>Varnostni napotki Navodila za ravnanje</p>

ELEKTRIČNA ČRPALKA ZA DEŽEVNICO

● **Uvod**

Iskrene čestitke ob nakupu vašega novega izdelka. Odločili ste se za zelo kakovosten izdelek. To navodilo za uporabo je sestavni del tega izdelka. Vsebuje pomembna navodila za varnost, uporabo in odstranitev. Preden začnete izdelek uporabljati, se seznanite z vsemi navodili za uporabo in varnostnimi napotki. Izdelek uporabljajte samo tako, kot je opisano, in samo za navedena področja uporabe. Če izdelek odstopite novemu lastniku, mu zraven izročite tudi vse dokumente.

● **Predvidena uporaba**

- Izdelek je namenjen za črpanje vode iz sodov za deževnico ali zbiralnikov deževnice.
- Izdelek je primeren za namakanje vrtov.
- Izdelek je namenjen za zasebno uporabo v vrtu.
- Izdelek je namenjen izključno za črpanje čiste vode in deževnice s temperaturo do +35 °C.
- Vsakršna drugačna uporaba, ki ni izrecno dovoljena v teh navodilih za uporabo (npr. črpanje živil, slane vode, motornih goriv, kemičnih snovi ali vode z abrazivnimi snovmi), lahko izdelek poškoduje in predstavlja resno tveganje za uporabnika.
- Izdelek ni primeren za neprekinjeno delovanje. Neprekinjeno delovanje skrajšuje življenjsko dobo in razveljavlja garancijo.
- Izdelek ni primeren za komercialne ali druge namene.
- Druge uporabe ali spremembe izdelka se štejejo za nenamenske in lahko povzročijo tveganja, kot so smrt, poškodbe ali škoda.

- Za škodo, nastalo pri nestrokovni uporabi, proizvajalec ne prevzame jamstva.
- Upravljevec ali uporabnik izdelka je odgovoren za nezgode ali telesne poškodbe in/ali materialno škodo, povzročeno tretjim osebam ali na njihovi lastnini.
- Upoštevajte vse veljavne lokalne varnostne predpise, standarde in uredbe.

● **Obseg dobave**

⚠ NEVARNOST!

- ▶ Izdelki in embalažni materiali niso otroške igrače! Otroci se ne smejo igrati s plastičnimi vrečkami, folijami in majhnimi deli! Obstaja nevarnost zaužitja in zadužitve!

- 1 Električna črpalka za deževnico
- 1 Cev
- 1 Regulacijska zapora s kotnim elementom (vnaprej nameščena)
- 1 Tesnilni obroč
- 1 Držalo cevi
- 1 Navodila za uporabo

● **Seznam delov**

Pred branjem odprite strani s slikami in se nato seznanite z vsemi funkcijami izdelka.

- 1 Priključni kabel z električnim vtičem
- 2 Ročaj za prenašanje
- 3 Ohišje črpalke
- 4 Sesalni podstavek
- 5 Plovno stikalo
- 6 Tlačni priključek
- 7 Kabelska sponka
- 8 Kabel
- 9 Kotni element
- 10 Vijačni tulec (za kotni element)
- 11 Podaljševalna cev
- 12 Zgornji vijačni tulec (za podaljševalno cev)

- 13 Spodnji vijačni tulec (za podaljševalno cev)
- 14 Cev
- 15 Vijačni tulec (za tlačni priključek)
- 16 Tesnilni obroč
- 17 Regulacijska zapora
- 18 Priključek za cev
- 19 Regulacijski ventil
- 20 Izpust
- 21 Držalo cevi
- 22 Filter
- 23 Pokrov filtra

● Opis delovanja

- Izdelek ima plovno stikalo [5], ki samodejno vklopi ali izklopi izdelek glede na vodno gladino. Če plovno stikalo plava na površini vode, se izdelek vklopi. Plovno stikalo se spušča skupaj z gladino vode. Plovno stikalo se premika v vedno bolj navpičen položaj in visi na kablju [8]. Pod določenim kotom plovno stikalo izklopi izdelek.
- Izdelek ima zaščito pred preobremenitvijo. V primeru preobremenitve izdelek izklopi vgrajeno toplotno zaščitno stikalo. Po ohlaiditvi se motor samodejno ponovno zažene.
- Kotni element [9] na cevi [14] je mogoče priključiti na sod za deževnico in omogoča odvajanje vode z vodovodno cevjo (ni priložena).
- Regulacijska zapora [17] ima funkcijo vodne pipe.

● Tehnični podatki

Električna črpalka za deževnico	PERP 4000 D3
Številka modela:	HG14081
Nazivna napetost:	230 V~, 50 Hz
Priključna moč:	400 W

Zaščitni razred:	I
IP zaščita:	IPX8
Pretok črpalke Q_{max} :	najv. 4000 l/h
Višina črpanja H_{max} :	najv. 13 m
Globina potopitve:	najv. 7 m
Dopustna velikost delcev (črpljiva suspendirana snov):	najv. 3 mm
Temperatura vode T_{max} :	najv. +35 °C
Dolžina priključnega kabla:	10 m

Podatki o zmogljivosti

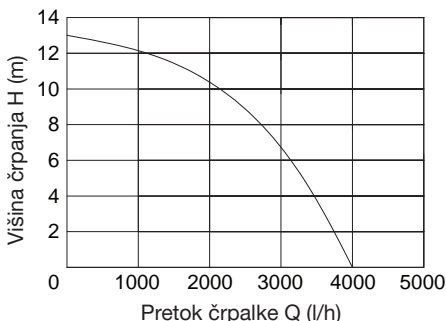

Varnostni napotki

**PRED UPORABO
IZDELKA SE SEZNANITE
Z VSEMI VARNOSTNIMI
NAVODILI IN NAVODILI ZA
UPORABO! ČE IZDELEK
POSREDUJETE DRUGIM
OSEBAM, PRILOŽITE
TUDI VSE DOKUMENTE!**

Pri škodi zaradi neupoštevanja teh navodil za uporabo garancija preneha veljati! Ne prevzemamo odgovornosti za posledično škodo! Ne prevzemamo odgovornosti za gmotno škodo ali telesne poškodbe, ki so nastale zaradi nepravilne uporabe ali neupoštevanja varnostnih navodil!

Otroci in osebe s posebnimi potrebami



⚠ OPOZORILO! NEVARNOST SMRTI IN NESREČE ZA DOJENČKE IN OTROKE! Otrok z embalažnim materialom nikoli ne pustite nenadzorovanih. Obstaja nevarnost zadušitve z embalažnim materialom. Otroci pogosto podcenjujejo nevarnosti.

- Ta izdelek smejo uporabljati osebe z zmanjšanimi telesnimi, zaznavnimi ali duševnimi sposobnostmi ali s pomanjkanjem izkušenj in/ali znanja, če so pri tem pod nadzorom ali so bile seznanjene z varno uporabo izdelka in razumejo posledične nevarnosti.
- Otroci ne smejo uporabljati tega izdelka.
- Otroci se ne smejo igrati z izdelkom.
- Otroci ne smejo izvajati čiščenja in uporabniškega vzdrževanja.

Uporaba

- Pred sestavljanjem ali razstavljanjem in čiščenjem izdelek vedno izklopite iz električnega omrežja.
- Izdelka ne uporabljajte na mestih, višjih od 2000 m.
- Osebe, ki niso seznanjene s temi navodili za uporabo, izdelka ne smejo uporabljati. Lokalni predpisi lahko določajo najnižjo starost upravljavca.

- Za zaščito pred električnim udarom nosite robustne čevlje.
- Izdelka ne uporabljajte, če se na mestu izpusta zadržujejo ljudje.
- Otrokom in hišnim ljubljencem preprečite dostop do izdelka.
- Izdelka ne uporabljajte v bližini vnetljivih tekočin ali plinov. V nasprotnem primeru lahko pride do požara ali eksplozije.
- Izdelka ne uporabljajte za črpanje vode, ki vsebuje pesek.
- Črpanje agresivnih, abrazivnih, jedkih, vnetljivih (npr. motornih goriv) ali eksplozivnih tekočin, slane vode, čistil in živil ni dovoljeno.
- Temperatura črpane vode ne sme presegati +35 °C.
- Izdelka ne uporabljajte, če je poškodovan ali ni popoln. Pred zagonom izdelka naj strokovnjak preveri, ali so zagotovljeni zahtevani ukrepi za električno varnost.
- Med delovanjem nadzorujte izdelek, da zagotovite pravilno delovanje funkcije samodejnega izklopa, če obstaja nevarnost teka na suho.
- Redno preverjajte, ali izdelek deluje brezhibno.
- Redno preverjajte delovanje plovnega stikala (glejte poglavje »Nastavitev plovnega stikala«).
- Izdelek ni primeren za neprekinjeno delovanje (npr. za vodotoke v vrtnih ribnikih).
- Maziva, ki se uporabljajo v izdelku, lahko povzročijo poškodbe ali onesnaženje, če iztečejo. Izdelka ne uporabljajte v vrtnih ribnikih z ribjim življenjem ali dragocenimi rastlinami.
- Izdelka ne prenašajte in ne pritrjujte na priključni kabel ali cev, ki je priključena na tlačni priključek. Izdelek prenašajte samo za ročaj za prenašanje.
- Izdelka ne puščajte na prostem v mrzlih vremenskih razmerah.
- Izdelek zaščitite pred mrazom in vlažnostjo.

- Izdelka ne predelujte.
- Ne uporabljajte dodatne opreme, ki jo **PARKSIDE** ne priporoča. To lahko povzroči električni udar ali požar.
- Upoštevajte posebna varnostna navodila in opombe v poglavjih »Priprava« in »Uporaba«.
- Upoštevajte navodila v poglavju »Čiščenje in nega«. Vse druge ukrepe, zlasti odpiranje ohišja, sme izvajati le usposobljen električar. Če so potrebna popravila, se obrnite na naš servisni center (glejte poglavje »Servis«).

Električna varnost

⚠ **OPOZORILO! Nevarnost električnega udara!**

Izdelka ne smete nikoli sami popravljati. Pri napačnem delovanju sme popravila opraviti izključno usposobljeno osebje.

⚠ **OPOZORILO! Nevarnost električnega udara!**

Ne uporabljajte izdelka, če je poškodovan. Odklopite izdelek iz električnega

omrežja in se posvetujte s prodajalcem, če je poškodovan.

- Pred priključitvijo električnega vtiča na napajanje: Pazite, da nazivna napetost na tipski ploščici izdelka ustreza omrežni napetosti vašega električnega omrežja.
- Redno preverjajte, ali je poškodovan električni vtič ali priključni kabel. Če je priključni kabel poškodovan, ga mora zamenjati proizvajalec, njegova služba za stranke ali ustrezno podobno kvalificirano osebje, da se izognete nevarnostim.
- Nadomestni priključni kabel ne sme imeti manjšega preseka od gumijastih cevni vodov z oznako 05RN8-F. Dolžina priključnega kabla mora biti 10 m.
- Priključni kabel zaščitite pred poškodbami. Pazite, da kabel ne visi prek ostrih robov in da ga ne prepogibajte. Priključni kabel ne sme biti v bližini vročih površin ali odprtega ognja.

- Vedno vlecite za električni vtič, ne za priključni kabel, da vtič odklopite iz vtičnice.
- Izdelek smete priključiti samo na vtičnico, zaščiteno z diferenčnim zaščitnim stikalom z nazivnim prožilnim tokom največ 30 mA ter varovalko 6 A.
- Med delovanjem izdelka mora biti električni vtič prosto dostopen.
- Poskrbite, da bo vtičnica zaščitena pred poplavo in vlago.
- Uporabljajte samo podaljševalne kable s presekom prevodnika najmanj 2,5 mm². Podaljševalni kabel mora biti zaščiten pred škropljenjem in primeren za uporabo na prostem. Pred uporabo vedno popolnoma odvijte kabelski boben. Preverite, ali podaljševalni kabel ni poškodovan.
- Pred vsako uporabo preverite izdelek in električni priključek.

● Pred prvo uporabo

● Odstranjevanje izdelka iz embalaže

1. Izdelek odstranite iz embalaže in z njega odstranite vse embalažne materiale ter zaščitne folije.
2. Preverite, ali so priloženi vsi deli in ali je dobava enaka opisani (glejte poglavje »Obseg dobave«).
3. Preverite, ali so vsi deli in izdelek v dobri stanju. Če opazite poškodbo ali okvaro, izdelka ne uporabljajte, ampak ravnajte, kot je opisano v poglavju »Garancijski list«.

● Priprava

● Sestavljanje

1. Na izpust **20** kotnega elementa **9** privijte regulacijsko zaporo **17** (ob dobavi je že vnaprej nameščena).
2. Vstavite kotni element **9** v podaljševalno cev **11**.
3. Ročno zategnite vijačni tulec **10**, da pritrdite kotni element **9**.
4. Cev **14** vpnite v držalo cevi **21** na ohišju črpalke **3** (sl. B).
5. Na tlačni priključek **6** namestite vijačni tulec **15** s tesnilnim obročem **16**. Zategnite vijačni tulec.
6. Odprite regulacijski ventil **19**.

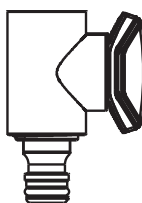

ODPRTO

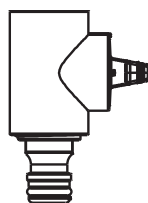

ZAPRTO

● Potopitev izdelka

⚠ OPOZORILO! Nevarnost električnega udara!

- ▶ Izdelka ne držite za priključni kabel [1] oz. kabel [8]. V nasprotnem primeru se lahko priključni kabel ali kabel poškoduje.

⚠ POZOR! Nevarnost poškodbe izdelka!

- ▶ Sčasoma se na dnu sode za deževnico nabirata nesnaga in pesek, ki lahko poškodujeta izdelek. Priporočamo, da sesalni podstavek [4] postavite na opeko.

OPOMBA

- ▶ Pred potopitvijo izdelka: Odprite regulacijski ventil [19], da se izdelek lahko odzračuje (glejte poglavje »Sestavljanje«).

- Držite izdelek za kotni element [9] ali pritrдите vrv na ročaj za prenašanje [2], da lahko izdelek spustite ali dvignete.
- Regulacijska zapora [17] mora segati čez rob sode za deževnico. Po potrebi podaljšajte cev [14] (glejte poglavje »Podaljšanje cevi«).

● Podaljšanje cevi

1. Z roko odvijte zgornji vijačni tulec [12] s spodnjega vijačnega tulca [13].
2. Izvlecite podaljševalni kabel [11] na želeno dolžino.
3. Z roko privijte zgornji vijačni tulec [12] v spodnji vijačni tulec [13].

● Priključitev cevi za vodo

- Na priključek za cev [18] regulacijske zapore [17] priključite ustrezno cev za vodo (ni priložena).

● Električni priključek

OPOMBA

- ▶ Izdelek je opremljen z varnostnim vtičem.
- ▶ Izdelek je namenjen za priključitev na vtičnico z varnostnim kontaktom z zaščitno napravo na diferenčni tok (stikalom RCD) z 230 V~, 50 Hz.

- Električni vtič [1] priključite v vtičnico šele, ko je izdelek pripravljen za uporabo.

● Uporaba

OPOMBA

- ▶ Vodna gladina v sodu za deževnico mora biti ob zagonu najmanj 60 mm.

● Nastavitev plovnega stikala

Samodejno delovanje

⚠ POZOR! Nevarnost poškodbe izdelka!

- ▶ Če je kabel [8] plovnega stikala [5] predolg, obstaja nevarnost teka na suho. To se lahko zgodi zlasti, če kabel ni zataknen v kabelski sponki [7].

OPOMBA

- ▶ Plovno stikalo [5] namestite tako, da se bo lahko neovirano dvigalo in spuščalo iz vode. Višina točke vklopa/izklopa mora biti lahko dosegljiva.
- ▶ Točke vklopa/izklopa plovnega stikala [5] so brezstopenjsko nastavljive.

1. Če je treba, kabel [8] sprostite iz kableske sponke [7].
2. Kabel [8] potisnite v želeni položaj v kablesko sponko [7].

Ročno delovanje

OPOMBA

- ▶ Pri ročnem delovanju izdelek deluje neprekinjeno.
- Plovno stikalo [5] namestite navpično neposredno v kablesko sponko [7]. Kabel [8] na plovnem stikalu mora biti obrnjen navzdol.

● Vklop/izklop

⚠ POZOR! Nevarnost poškodbe izdelka!

- ▶ Med delovanjem nadzorujte izdelek, da zagotovite pravilno delovanje funkcije samodejnega izklopa, če obstaja nevarnost teka na suho.

OPOMBA

- ▶ Če je vodna gladina prenizka, plovno stikalo [5] samodejno izklopi izdelek.
- ▶ Izdelek se ne izklopi, če zaprete regulacijski ventil [19]. Po uporabi izdelek vedno izklopite.
- ▶ Z regulacijskim ventilom [19] lahko regulirate količino vode, ki teče v priključeno cev za vodo.

1. Zagotovite, da bo regulacijski ventil [19] odprt (glejte poglavje »Sestavljanje«).
2. Izdelek popolnoma potopite (glejte poglavje »Potopitev izdelka«).
3. **Vklop:** Električni vtič [1] priključite v vtičnico. Izdelek začne takoj delovati.
4. **Izklop:** Električni vtič [1] izvlecite iz vtičnice.

● Odpravljanje napak

Težava	Morebitni vzrok	Rešitev
Izdelek se ne zažene.	Izdelek ni priključen na električno napajanje.	Preverite vtičnico in priključni kabel z električnim vtičem [1] in jih po potrebi popravite pri strokovnem serviserju.
	Plovno stikalo [5] se ne vklopi.	Nastavitev položaja plovnega stikala [5] (glejte poglavje »Nastavitev plovnega stikala«).
	Vodna gladina je ob zagonu prenizka.	Prepričajte se, ali je vodna gladina najmanj 60 mm.
	Izdelek se je izklopil z vgrajenim toplotnim zaščitnim stikalom.	Počakajte, da se motor ponovno vklopi, ko se ohladi. Električni vtič [1] izvlecite iz vtičnice. Očistite sesalni podstavek [4] (glejte poglavje »Čiščenje in nega«).

Težava	Morebitni vzrok	Rešitev
Izdelek deluje, vendar ne črpa vode ali pa je pretok črpalke nezadostna.	Pokrov filtra 23 in/ali filter 22 sta zamašena.	Očistite pokrov filtra 23 in/ali filter 22 (glejte poglavje »Čiščenje in nega«).
	Tlačni vod je zaprt.	Odprite regulacijski ventil 19 oz. druge pipe, šobe itd.
	Delovanje je zmanjšano zaradi močno onesnažene in/ali hrapavih primesi v vodi.	Očistite izdelek. Po potrebi zamenjajte filter 22 (glejte poglavje »Čiščenje in nega«).
Izdelek se ne izklopi.	Plovno stikalo 5 se ne more potopiti.	Nastavitev položaja plovnega stikala 5 (glejte poglavje »Nastavitev plovnega stikala«).
Izdelek se po krajšem času delovanja izklopi.	Zaščita motorja izklopi izdelek, če je onesnaženost vode prevelika.	Očistite izdelek. Po potrebi zamenjajte filter 22 (glejte poglavje »Čiščenje in nega«).
	Zaščita motorja izklopi izdelek, če je temperatura vode previsoka.	Prepričajte se, ali temperatura vode ne presega +35 °C.

● Čiščenje in nega

⚠ OPOZORILO!

- ▶ Pred čiščenjem ali vzdrževanjem ter kadar izdelka ne uporabljate odklopite električno napajanje izdelka.

OPOMBA

- ▶ Redno izvajajte čiščenje in vzdrževanje, opisano v naslednjih razdelkih. To zagotavlja dolgo in zanesljivo uporabo.
- ▶ Popravila in vzdrževalna dela, ki niso opisana v teh navodilih za uporabo, prepustite našemu servisnemu centru (glejte poglavje »Servis«). Uporabljajte samo originalne dele.

● Čiščenje

⚠ POZOR! Nevarnost poškodbe izdelka!

- ▶ Za čiščenje izdelka ne uporabljajte kemičnih, alkalnih, abrazivnih ali drugih agresivnih čistil ali razkužil, saj ta lahko poškodujejo površino izdelka.
- Po vsaki uporabi: Izdelek, zlasti sesalni podstavek **4** in plovno stikalo **5**, očistite s čisto vodo.
- Z vodnim curkom odstranite kosme in vlaknaste delce, ki so se morda usedli na ohišje črpalke **3** ali pod njega.

Čiščenje/zamenjava filtra

⚠ POZOR! Nevarnost poškodbe izdelka!

- ▶ Izdelka ne uporabljajte brez nameščenega filtra **22**.

OPOMBA

- ▶ Izdelek ima v sesalnem podstavku [4] zamenljiv filter [22]. Filter ščiti izdelek pred onesnaženjem. Glede na stopnjo onesnaženosti vode je treba filter občasno preveriti in ga po potrebi očistiti.

Sl. C

1. Električni vtič [1] izvlecite iz vtičnice.
2. Pokrov filtra [23] zavrtite za ¼ obrata v smeri urnega kazalca.
3. Odstranite pokrov filtra [23].
4. Odstranite filter [22].
5. Filter [22] očistite pod tekočo vodo.
6. Filter [22] in pokrov filtra [23] namestite v obratnem vrstnem redu.

Izpiranje izdelka

OPOMBA

- ▶ Po črpanju močno onesnažene vode je treba izdelek temeljito sprati, da se v njem prepreči nabiranje usedlin.

- Črpajte mlačno vodo (najv. +35 °C), dokler črpana voda ni čista.

● Vzdrževanje

- Pred in po vsaki uporabi: Preverite, ali niso izdelek in pribor morda obrabljeni in poškodovani. Po potrebi zamenjajte obrabljen ali poškodovan pribor.

● Popravila

- Ta izdelek ne vsebuje delov, ki bi jih lahko popravil uporabnik.
- Za pregled in popravilo izdelka se obrnite na pooblaščen servis ali podobno usposobljeno osebo.

● Shranjevanje

- Pred shranjevanjem: Izdelek očistite (glejte poglavje »Čiščenje«).
- Izdelek in njegovo dodatno opremo shranjujte v temnem, suhem, hladnem in dobro prezračevanem prostoru.
- Izdelek vedno hranite izven dosega otrok.
- Pred daljšo neuporabo (npr. zimskim shranjevanjem): Izdelek očistite (glejte poglavje »Čiščenje«). V nasprotnem primeru lahko usedline in ostanki povzročijo težave pri zagonu ob naslednji uporabi naprave.

Prostorsko varčno shranjevanje

OPOMBA

- ▶ Tesnilni obroč [16] hranite na varnem mestu.

- Z roko odvijte vijačni tulec [15]. Odstranite cev [14] iz tlačnega priključka [6] in iz držala cevi [21].

● Nadomestni deli/pribor

- Kupci lahko združljive nadomestne dele in pribor naročijo v spletni trgovini www.optimex-shop.com.
- Naročila lahko oddate samo prek spleta.
- Za dodatne informacije se obrnite na servisni telefon (glejte poglavje »Servis«).
- Za naročilo imejte pripravljeno številko za naročanje.

Del	Številka za naročanje
[22] Filter	99950753301

● **Odstranjevanje**

Embalaza je narejena iz okolju primernih materialov, ki jih lahko oddate za recikliranje na lokalnih zbirališčih odpadkov.



Upoštevajte oznake embalažnih materialov za ločevanje odpadkov, ki so označene s kraticami (a) in števkami (b) z naslednjim pomenom: 1–7: umetne mas/20–22: papir in karton/80–98: vezni materiali.

Izdelek:



O možnostih odstranjevanja odsluženega izdelka se lahko pozanimате pri svoji občinski ali mestni upravi.



Ko je vaš izdelek dotrajan, ga zaradi varovanja okolja ne odvrzite med gospodinjске odpadke, temveč ga oddajte na ustreznem zbirališču tovrstnih odpadkov. O zbirnih mestih in njihovih delovnih časih se lahko pozanimате pri svoji pristojni občinski upravi.

Pooblaščeni serviser:

OWIM GmbH & Co. KG
Stiftsbergstraße 1
74167 Neckarsulm
NEMČIJA

Servisna telefonska številka: 080 080917

Garancijski list

1. S tem garancijskim listom OWIM GmbH & Co. KG, Stiftsbergstraße 1, 74167 Neckarsulm, Nemčija jamčimo, da bo izdelek v garancijskem roku ob normalni in pravilni uporabi brezhibno deloval in se zavezujemo, da bomo ob izpolnjenih spodaj navedenih pogojih odpravili morebitne pomanjkljivosti in okvare zaradi napak v materialu ali izdelavi oziroma po svoji presoji izdelek zamenjali ali vrnili kupnino.
2. Garancija je veljavna na ozemlju Republike Slovenije.
3. Garancijski rok za proizvod je 3 leta od datuma izročitve blaga. Datum izročitve blaga je razviden iz računa.
4. Če izdelek ne izpolnjuje specifikacij ali nima lastnosti, navedenih v garancijskem listu ali oglaševalskem sporočilu, lahko potrošnik najprej zahteva odpravo napak. O napaki mora potrošnik obvestiti proizvajalca ali pooblaščeni servis (kontaktna številka in elektronski naslov navedena zgoraj) in zahtevati odpravo napak. Kupec je dolžan ob uveljavljanju zahtevka predložiti garancijski list in račun, kot potrdilo in dokazilo o nakupu ter dnevu izročitve blaga. Svetujemo vam, da pred tem natančno preberete navodila o sestavi in uporabi izdelka.
5. Rok za odpravo napake je 30 dni od dneva, ko je proizvajalec ali pooblaščeni servis prejel zahtevo za odpravo napake. Če napake v tem roku niso odpravljene, mora proizvajalec potrošniku brezplačno zamenjati blago z enakim, novim in brezhibnim blagom. Rok se lahko zaradi narave in kompleksnosti blaga, narave in resnosti neskladnosti ter napora, ki je potreben za dokončanje popravila ali

zamenjave podaljša za najkrajši čas, ki je potreben za dokončanje popravila, vendar največ za 15 dni. O številu dni podaljšane roka in razlogih za podaljšanje mora biti potrošnik obveščen pred potekom 30 dnevnega roka za odpravo napak.

6. Če v roku 30 dni oz. v primeru podaljšanja v roku 45 dni blago ni popravljeno ali blago ni zamenjano z novim, lahko potrošnik od proizvajalca zahteva vračilo celotne kupnine ali zahteva sorazmerno znižanje kupnine. Sorazmerno znižanje kupnine je sorazmerno zmanjšanju vrednosti blaga, ki ga je potrošnik prejel, v primerjavi z vrednostjo, ki bi jo imelo blago, če bi bilo skladno.
7. Če se neskladnost pojavi v manj kot 30 dneh od dobave blaga, lahko potrošnik ob predložitvi blaga od proizvajalca takoj zahteva vračilo plačanega zneska.
8. Proizvajalec oziroma pooblaščen servis lahko potrošniku za čas popravila blaga, za katero je bila izdana obvezna garancija, zagotovi brezplačno uporabo podobnega blaga. Če proizvajalec potrošniku ne zagotovi nadomestnega blaga v začasno uporabo, ima potrošnik pravico uveljavljati škodo, ki jo je utrpel, ker blaga ni mogel uporabljati od trenutka, ko je zahteval popravilo ali zamenjavo, do njune izvršitve.
9. Stroške za material, nadomestne dele, delo, prenos in prevoz izdelkov, ki nastanejo pri odpravljanju okvar oziroma nadomestitvi blaga z novim, krije proizvajalec.
10. V primeru zamenjave blaga ali zamenjave bistvenega dela blaga z novim se potrošniku izda nov garancijski list.
11. V primeru, da proizvod popravlja nepooblaščen servis ali nepooblaščen oseba, kupec ne more uveljavljati zahtevkov iz te garancije.
12. Vzroki za okvaro oziroma nedelovanje izdelka morajo biti lastnosti stvari same in ne vzroki, ki so zunaj proizvajalčeve oziroma prodajalčeve sfere. Kupec ne more uveljavljati zahtevkov iz te garancije, če se ni držal priloženih navodil za sestavo in uporabo izdelka ali če je izdelek kakorkoli spremenjen ali nepravilno vzdrževan.
13. Proizvajalec zagotavlja proti plačilu popravilo, vzdrževanje blaga, nadomestne dele in priklopne aparate vsaj tri leta po poteku garancijskega roka.
14. Obrabni deli oz. potrošni material so izvzeti iz garancije.
15. Vsi potrebni podatki za uveljavljanje garancije in podatki, ki identificirajo blago za katerega velja garancija se nahajajo na dveh ločenih dokumentih (garancijski list, račun).
16. Ta garancija proizvajalca ne izključuje zakonske pravice potrošnika, da zoper prodajalca v primeru neskladnosti blaga brezplačno uveljavlja jamčevalne zahtevke. Ta garancija prav tako ne izključuje pravic potrošnika, ki izhajajo iz obveznega jamstva za skladnost blaga.

Prodajalec:

Lidl Slovenija d.o.o. k.d., Pod lipami 1, SI-1218 Komenda

● Postopek pri uveljavljanju garancije

Za zagotavljanje hitre obdelave vaše zadeve sledite naslednjim napotkom:

Za vse poizvedbe imejte pripravljeni potrdilo o nakupu in številko izdelka (IAN 507533_2507) kot dokazilo o nakupu.

Številka izdelka je navedena na tipski ploščici na izdelku, gravuri na izdelku, naslovnem listu vaših navodil (spodaj levo) ali nalepki na hrbtni ali spodnji strani izdelka.

Če pride do napak v delovanju ali drugih pomanjkljivosti, se najprej obrnite na spodaj navedeni servisni oddelek po telefonu ali e-pošti.

Izdelek, ki je označen za pokvarjenega, lahko nato s priložitvijo računa (potrdila o nakupu) ter z navedbo pomanjkljivosti in kdaj je do nje prišlo brezplačno pošljete na navedeni servisni naslov.



Na strani parkside-diy.com lahko preberete in prenesete ta priročnik in še veliko drugih. S to kodo QR prispete neposredno na stran parkside-diy.com. Izberite svojo državo in prek iskalne maske poiščite navodila za uporabo. Z vnosom številke izdelka (IAN) 507533_2507 prispete do navodil za uporabo tega izdelka.

● Servis

SI Servis Slovenija

Tel.: 080081400

Kontaktni obrazec na

parkside-diy.com

IAN 507533_2507

● Izjava EU o skladnosti

SI

IZJAVA EU O SKLADNOSTI (št. 507533_2507)

IAN: 507533_2507
Identifikacija izdelka: "PARKSIDE" Električna Črpalka za deževnico
Številka modela: HG14081

Predmet navedene izjave je v skladu z ustreznimi zakonodajo Unije o harmonizaciji:

Direktiva 2006/42/EC
Direktiva 2014/30/EU
Direktiva 2011/65/EU z vsemi povezanimi spremembami

Sklicevanja na zadevne harmonizirane standarde ali sklicevanja na druge tehnične specifikacije v zvezi s skladnostjo, ki je navedena v izjavi:

Št. / Deli
Direktiva 2006/42/EC
EN 60335-1:2012/A16:2023
EN 60335-2-41:2021/A11:2021
EN 62233:2008
Direktiva 2014/30/EU
EN IEC 55014-1:2021
EN IEC 55014-2:2021
EN IEC 61000-3-2:2019/A2:2024
EN 61000-3-3:2013/A2:2021

Predmet zgoraj navedene izjave je v skladu z Direktivo 2011/65/EU Evropskega parlamenta in Sveta z dne 8. junija 2011 o omejevanju uporabe nekaterih nevarnih snovi v električni in elektronski opremi:

Št. / Deli
EN IEC 63000:2018

Tehnično dokumentacijo hrani: OWIM GmbH & Co.KG

Podpisano za in v imenu:

OWIM GmbH & Co. KG, Stiftsbergstraße 1, 74167 Neckarsulm, Nemčija

Za izdajo te izjave o skladnosti je odgovoren izključno proizvajalec.

Prevod izvorne izjave o skladnosti

Neckarsulm

Kraj

24/11/2025

Datum

ppa. Jens Buchheim

Prokurist













ppa. Dr. Thorsten Maier

Prokurist

CE

Seznam použitých piktoqramů a symbolů	Strana	53
Úvod	Strana	54
Použití ke stanovenému účelu	Strana	54
Rozsah dodávky	Strana	54
Seznam dílů	Strana	54
Funkční popis	Strana	55
Technické údaje	Strana	55
Bezpečnostní pokyny	Strana	56
Před prvním použitím	Strana	60
Vybalte výrobek	Strana	60
Příprava	Strana	60
Montáž	Strana	60
Ponoření výrobku	Strana	60
Prodloužení trubky	Strana	60
Připojení vodní hadice	Strana	61
Síťová přípojka	Strana	61
Obsluha	Strana	61
Nastavení plovákového spínače	Strana	61
Zapnout/vypnout	Strana	61
Odstraňování poruch	Strana	62
Čištění a péče	Strana	63
Čištění	Strana	63
Údržba	Strana	63
Oprava	Strana	63
Skladování	Strana	64
Náhradní díly/příslušenství	Strana	64
Zlikvidování	Strana	64
Záruka	Strana	64
Postup v případě uplatňování záruky	Strana	65
Servis	Strana	65
EU prohlášení o shodě	Strana	66

Seznam použitých piktogramů a symbolů

	<p>Tento symbol znamená, že při používání výrobku je nutno dodržovat návod k obsluze.</p>		<p>Tento symbol na výrobku označuje, že výrobek není vhodný pro vodu obsahující písek.</p>
	<p>NEBEZPEČÍ! – Označuje ohrožení s vysokým stupněm rizika, které má, pokud se mu nezabrání, za následek smrt nebo těžké zranění (např. nebezpečí udušení)</p>		<p>Když je poškozené přípojné vedení, okamžitě vytáhněte síťovou zástrčku ze zásuvky.</p>
	<p>VAROVÁNÍ! – Označuje nebezpečí se středním stupněm rizika, které může mít, pokud se mu nezabrání, za následek těžké zranění nebo smrt (např. riziko úrazu elektrickým proudem)</p>		<p>Max. hloubka ponoření</p>
	<p>OPATRNĚ! – Označuje ohrožení s nízkým stupněm rizika, které může mít, pokud se mu nezabrání, za následek lehké až střední zranění (např. nebezpečí opaření)</p>		<p>Nebezpečí úrazu elektrickým proudem</p>
	<p>VÝSTRAHA! – Varuje před možným poškozením majetku (např. nebezpečí zkratu)</p>		<p>Značka CE potvrzuje shodu se směrnicemi EU, které se na výrobek vztahují.</p>
			<p>Bezpečnostní pokyny</p>
			<p>Pokyny pro činnost</p>

ELEKTRICKÉ ČERPADLO NA DEŠŤOVOU VODU

● **Úvod**

Blahopřejeme Vám ke koupi nového výrobku. Rozhodli jste se pro kvalitní produkt. Návod k obsluze je součástí tohoto výrobku. Obsahuje důležité pokyny pro bezpečnost, použití a likvidaci. Před použitím výrobku se seznámete se všemi pokyny k obsluze a bezpečnostními pokyny. Používejte výrobek jen popsáním způsobem a na uvedených místech. Při předání výrobku třetí osobě předejte i všechny podklady.

● **Použití ke stanovenému účelu**

- Výrobek je určen k čerpání vody ze sudu na dešťovou vodu nebo sběrné nádrže na dešťovou vodu.
- Výrobek je vhodný pro zalévání zahrady.
- Výrobek je určen pro použití v zahradě.
- Výrobek je určen výhradně k čerpání čisté vody a dešťové vody o teplotě do +35 °C.
- Jakékoli jiné použití, které není výslovně povoleno v tomto návodu k obsluze (např. čerpání potravin, slané vody, motorových paliv, chemických látek nebo vody s abrazivními látkami), může vést k poškození výrobku a představovat vážné nebezpečí pro uživatele.
- Výrobek není určen pro trvalý provoz. Trvalý provoz zkracuje životnost a vede ke ztrátě záruky.
- Výrobek není určen k živnostenskému nebo podobnému využívání.

- Jiné upotřebení nebo úpravy výrobku se považují za užívání v rozporu se stanoveným účelem a mohou vést k rizikům, jako je nebezpečí smrti, zranění nebo poškození.
- Výrobce nenesе žádnou odpovědnost za škody způsobené nesprávným upotřebením.
- Provozovatel nebo uživatel výrobku nese odpovědnost za nehody nebo zranění osob a/nebo škody způsobené třetím osobám nebo na jejich majetku.
- Dodržujte všechny platné místní bezpečnostní předpisy, normy a nařízení.

● **Rozsah dodávky**

⚠ NEBEZPEČÍ!

- ▶ Výrobek a balicí materiály nejsou dětská hračka! Nedovolte dětem hrát si s plastovými sáčky, fóliemi a malými díly! Hrozí nebezpečí polknutí a udušení!

- 1 Elektrické čerpadlo na dešťovou vodu
- 1 Trubka
- 1 Regulační zarážka s úhlovým kusem (předmontovaná)
- 1 Těsnící kroužek
- 1 Držák trubky
- 1 Návod na obsluhu

● **Seznam dílů**

Otevřete před dalším čtením stránku s obrázky a seznámete se se všemi funkcemi výrobku.

- 1 Připojné vedení se síťovou zástrčkou
- 2 Rukojeť pro přenášení
- 3 Skříň čerpadla
- 4 Sací patka
- 5 Plovákový spínač
- 6 Tlakový přípoj
- 7 Kabelová svorka
- 8 Kabel

- 9 Úhlový kus
- 10 Šroubovací objímka (pro úhlový kus)
- 11 Prodlužovací trubka
- 12 Horní šroubovací objímka (pro prodlužovací trubku)
- 13 Spodní šroubovací objímka (pro prodlužovací trubku)
- 14 Trubka
- 15 Šroubovací objímka (pro tlakový přípoj)
- 16 Těsnicí kroužek
- 17 Regulační zarážka
- 18 Hadicová přípojka
- 19 Regulační ventil
- 20 Výstup
- 21 Držák trubky
- 22 Filtr
- 23 Kryt filtru

● Funkční popis

- Výrobek je vybaven plovákovým spínačem [5], který výrobek automaticky zapíná nebo vypíná v závislosti na hladině vody. Pokud plovákový spínač plave na hladině vody, je výrobek zapnutý. Plovákový spínač klesá spolu s hladinou vody. Plovákový spínač se dostává do stále vertikálnější polohy a visí na kabelu [8]. Od určitého úhlu plovákový spínač výrobek vypne.
- Výrobek má ochranu proti přetížení. V případě přetížení se výrobek vypne pomocí zabudovaného tepelného jističe. Po ochlazení se motor sám znovu spustí.
- Úhlový kus [9] na trubce [14] lze zavěsit do sudu na dešťovou vodu a umožňuje odběr vody pomocí hadice (není součástí dodávky).
- Regulační zarážka [17] funguje jako vodovodní kohoutek.

● Technické údaje

Elektrické čerpadlo na dešťovou vodu	PERP 4000 D3
Číslo modelu:	HG14081
Jmenovité napětí:	230 V~, 50 Hz
Příkon:	400 W
Ochranná třída:	I
Druh ochrany IP:	IPX8
Průtočné množství Q_{\max} :	max. 4000 l/h
Čerpací výška H_{\max} :	max. 13 m
Hloubka ponoru:	max. 7 m
Přípustná velikost částic (čerpatelné suspendované látky):	max. 3 mm
Teplota vody T_{\max} :	max. +35 °C
Délka přípojného vedení:	10 m

Výkonové údaje

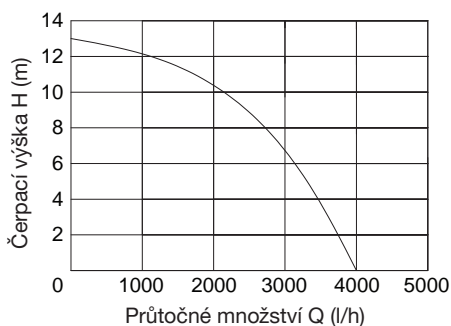



Bezpečnostní pokyny

SEZNAMTE SE PŘED POUŽITÍM VÝROBKU SE VŠEMI BEZPEČNOSTNÍMI POKYNY A POKYNY PRO OBSLUHU! KDYŽ PŘEDÁVÁTE TENTO VÝROBEK JINÝM LIDEM, DEJTE JIM I VŠECHNY DOKUMENTY!

V případě poškození v důsledku nedodržení tohoto návodu na obsluhu se vaše záruka ruší! Za následné škody se nepřebírá žádná odpovědnost! V případě škody na majetku nebo zranění způsobené nesprávným používáním nebo nedodržením bezpečnostních pokynů se nepřebírá žádná odpovědnost!

Děti a osoby se zdravotním omezením



VAROVÁNÍ! NEBEZPEČÍ SMRTI A NEHOD PRO BATOLATA A DĚTI!

Nikdy nenechejte děti bez dozoru s obalovým materiálem.

Existuje nebezpečí udušení obalovým materiálem. Děti často podceňují nebezpečí.

- Tento výrobek může být používán osobami se sníženými fyzickými, smyslovými nebo mentálními schopnostmi nebo nedostatkem zkušeností a/nebo znalostí, když jsou pod dozorem nebo jsou poučeny o bezpečném používání přístroje a rozumějí nebezpečím, která z toho plynou.
- Tento výrobek nesmí být používán dětmi.
- Děti si nesmí s výrobkem hrát.
- Čištění a uživatelskou údržbu nesmějí provádět děti.

Obsluha

- Před montáží, demontáží nebo čištěním vždy odpojte výrobek od napájení.
- Nepoužívejte výrobek v polohách vyšších než 2000 m.
- Výrobek nesmí používat osoby, které nejsou seznámeny s tímto návodem k obsluze. Místní předpisy mohou stanovit minimální věk obsluhy.
- Na ochranu před úrazem elektrickým proudem noste pevnou obuv.
- Nepoužívejte výrobek, pokud se v místě odběru vody nacházejí osoby.
- Vždy udržujte výrobek mimo dosah dětí a domácích zvířat.
- Nepoužívejte výrobek v blízkosti hořlavých kapalin nebo plynů. Jinak hrozí nebezpečí požáru nebo výbuchu.
- Nepoužívejte výrobek k čerpání vody obsahující písek.
- Není povoleno čerpat agresivní, abrazivní, žíravé, hořlavé (např. motorové palivo) nebo výbušné kapaliny, slanou vodu, čisticí prostředky a potraviny.
- Teplota čerpané vody nesmí překročit +35 °C.
- Výrobek nepoužívejte, pokud je poškozený nebo neúplný. Před uvedením do provozu nechte odborníkem zkontrolovat, zda jsou k dispozici nezbytná elektrická ochranná opatření.
- Během provozu výrobek sledujte, abyste se ujistili, že automatická vypínací funkce funguje správně, pokud existuje riziko chodu nasucho.
- Kontrolujte pravidelně, zda výrobek funguje bezvadně.
- Pravidelně kontrolujte funkci plovákového spínače (viz „Nastavení plovákového spínače“).
- Výrobek není vhodný pro nepřetržitý provoz (např. pro vodní toky v zahradních jezírkách).

- Maziva použitá v výrobku mohou při úniku způsobit poškození nebo znečištění. Nepoužívejte výrobek v zahradních rybníčcích s rybami nebo cennými rostlinami.
- Nenoste ani nepřipevňujte výrobek k přípojnému vedení nebo hadici připojené k tlakovému připojení. Noste výrobek jen za rukojeť pro přenášení.
- V mrazivém počasí nenechávejte výrobek venku.
- Chraňte výrobek před mrazem a během nasucho.
- Neprovádějte na výrobku žádné přestavby.
- Nepoužívejte příslušenství, které není doporučeno společností **PARKSIDE**. To může vést ke zranění elektrickým proudem nebo k požáru.
- Dodržujte zvláštní bezpečnostní pokyny a upozornění v kapitolách „Příprava“ a „Obsluha“.

- Dodržujte pokyny uvedené v kapitole „Čištění a péče“. Všechny další úkony, zejména otevírání krytu, smí provádět pouze kvalifikovaný elektrikář. V případě opravy se obraťte na naše Servisní středisko (viz „Servis“).

Elektrická bezpečnost

- ⚠ **VAROVÁNÍ! Nebezpečí úrazu elektrickým proudem!** Nepokoušejte se sami výrobek opravovat. V případě poruchy smí opravy provádět výhradně kvalifikovaný personál.
- ⚠ **VAROVÁNÍ! Nebezpečí úrazu elektrickým proudem!** Poškozený výrobek nepoužívejte. Když je výrobek poškozen oddělte výrobek z elektrického napájení a obraťte se na svého prodejce.

- Před připojením síťové zástrčky k napájení: Dbejte na to, aby jmenovité napětí na typovém štítku výrobku odpovídalo napětí v síti vašeho napájení.
- Pravidelně kontrolujte síťovou zástrčku a přípojně vedení na poškození. Když je přípojně vedení poškozeno, musí být nahrazeno výrobcem, jeho zákaznickým servisem nebo podobně kvalifikovanou osobou, aby se zabránilo nebezpečím.
- Náhradní přípojně vedení nesmí mít menší průřez než gumové hadicové kabely s označením 05RN8-F. Délka přípojněho vedení musí být 10 m.
- Chraňte přípojně vedení před poškozením. Nenechte ho viset přes ostré hrany a nelámejte ani neohýbejte jej. Chraňte přípojně vedení před horkými povrchy a otevřenými plameny.
- Pro vytažení výrobku ze zásuvky tahejte za síťovou zástrčku, nikoliv za přípojně vedení.
- Výrobek smí být připojen pouze k zásuvce chráněné proudovým jističem se jmenovitým zbytkovým proudem nejvýše 30 mA a pojistkou 6 A.
- Síťová zástrčka musí být volně přístupná, když je výrobek v provozu.
- Dbejte na to, aby byla zásuvka chráněna před zaplavením a vlhkostí.
- Používejte pouze prodlužovačky s průřezem žil minimálně 2,5 mm². Prodlužovací kabel musí být chráněn před stříkající vodou a musí být vhodný pro použití ve venkovním prostředí. Vždy před použitím zcela odviňte kabelovou cívku. Zkontrolujte, zda není prodlužovací přívod poškozen.
- Před každým použitím zkontrolujte výrobek a elektrické připojení.

● Před prvním použitím

● Vybalte výrobek

1. Vyjměte výrobek z obalu a odstraňte veškeré balící materiály a ochranné fólie.
2. Zkontrolujte, zda jsou k dispozici všechny díly a zda je rozsah dodávky kompletní (viz „Rozsah dodávky“).
3. Zkontrolujte, zda je výrobek a všechny součásti v dobrém stavu. Pokud zjistíte jakékoli poškození nebo závadu, výrobek nepoužívejte, ale postupujte podle popisu v kapitole „Záruka“.

● Příprava

● Montáž

1. Na výstup [20] úhlového kusu [9] našroubujte regulační záračku [17] (již namontovanou při dodání).
2. Nasadte úhlový kus [9] do prodlužovací trubky [11].
3. Ručně dotáhněte šroubovací objímku [10], abyste zajistili úhlový kus [9].
4. Trubku [14] upněte do držáku trubky [21] na skříni čerpadla [3] (obr. B).
5. Nasadte šroubovací objímku [15] s těsnícím kroužkem [16] na tlakový přípoj [6]. Ručně dotáhněte šroubovací objímku.
6. Otevřete regulační ventil [19].

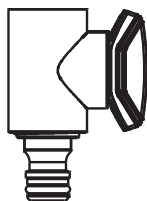

OTEVŘENO

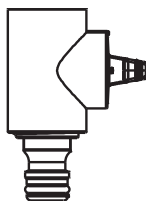

ZAVŘENO

● Ponoření výrobku

⚠ VÁROVÁNÍ! Nebezpečí úrazu elektrickým proudem!

- ▶ Nedržte výrobek za přípojné vedení [1] nebo kabel [8]. V opačném případě může dojít k poškození přípojného vedení nebo kabelu.

⚠ VÝSTRAHA! Riziko poškození výrobku!

- ▶ V průběhu času se na dně sudu na dešťovou vodu hromadí nečistoty a písek, které by mohly výrobek poškodit. Doporučujeme umístit sací patku [4] na cihlu.

UPOZORNĚNÍ

- ▶ Před ponořením výrobku: Otevřete regulační ventil [19], aby mohl být výrobek odvdoušen (viz „Montáž“).
- Držte výrobek za úhlový kus [9] nebo připevněte lano k rukojeti pro přenášení [2], abyste výrobek mohli spustit dolů nebo vytáhnout nahoru.
- Regulační záračka [17] musí přesahovat okraj sudu na dešťovou vodu. V případě potřeby prodlužte trubku [14] (viz „Prodloužení trubky“).

● Prodloužení trubky

1. Ručně uvolněte horní šroubovací objímku [12] ze spodní šroubovací objímky [13].
2. Vytáhněte prodlužovací trubku [11] na požadovanou délku.
3. Horní šroubovací objímku [12] ručně utáhněte ve spodní šroubovací objímce [13].

● Připojení vodní hadice

- Připojte vhodnou vodní hadici (není součástí dodávky) k hadicové přípojce [18] regulační záračky [17].

● Síťová přípojka

UPOZORNĚNÍ

- ▶ Výrobek má zástrčku s ochranným kontaktem.
 - ▶ Výrobek je určen k připojení k zásuvce s ochranným kontaktem a proudovým chráničem (RCD spínač) s napětím 230 V~, 50 Hz.
- Síťovou zástrčku [1] spojte se zásuvkou pouze tehdy, když je výrobek provozuschopný.

● Obsluha

UPOZORNĚNÍ

- ▶ Hladina vody v sudu na dešťovou vodu musí při uvedení do provozu činit minimálně 60 mm.

● Nastavení plovákového spínače

Automatický provoz

⚠ VÝSTRAHA! Riziko poškození výrobku!

- ▶ Pokud je kabel [8] plovákového spínače [5] příliš dlouhý, hrozí riziko chodu nasucho. K tomu může dojít zejména v případě, že kabel není upevněn v kabelové svorce [7].

UPOZORNĚNÍ

- ▶ Umístěte plovákový spínač [5] tak, aby se mohl volně zvedat a spouštět ve vodě. Příslušná výška pro zapínací/vypínací bod musí být snadno dosažitelná.

UPOZORNĚNÍ

- ▶ Zapínací/vypínací body plovákového spínače [5] jsou plynule nastavitelné.

1. V případě potřeby uvolněte kabel [8] z kabelové svorky [7].
2. Zatlačte kabel [8] do požadované polohy v kabelové svorce [7].

Manuální provoz

UPOZORNĚNÍ

- ▶ V ručním režimu je výrobek v nepřetržitém provozu.
- Umístěte plovákový spínač [5] přímo svisle do kabelové svorky [7]. Kabel [8] na plovákovém spínači by měl směřovat dolů.

● Zapnout/vypnout

⚠ VÝSTRAHA! Riziko poškození výrobku!

- ▶ Během provozu výrobek sledujte, abyste se ujistili, že automatická vypínací funkce funguje správně, pokud existuje riziko chodu nasucho.

UPOZORNĚNÍ

- ▶ Pokud je hladina vody příliš nízká, plovákový spínač [5] výrobek automaticky vypne.
- ▶ Výrobek se nevypne, pokud uzavřete regulační ventil [19]. Výrobek po použití vždy vypněte.
- ▶ Regulačním ventilem [19] můžete regulovat množství vody, které proudí do připojeného vodní hadice.

1. Dbejte na to, aby byl regulační ventil **19** otevřený (viz „Montáž“).
2. Výrobek úplně ponořte (viz „Ponoření výrobku“).
3. **Zapnutí:** Spojte síťovou zástrčku **1** se zásuvkou. Výrobek začne ihned pracovat.
4. **Vypnutí:** Síťovou zástrčku **1** oddělte od zásuvky.

● Odstraňování poruch

Problém	Možná příčina	Řešení
Výrobek nespustí.	Výrobek není připojen k napájení.	Zkontrolujte zásuvku a přípojné vedení se síťovou zástrčkou 1 a v případě potřeby je nechte opravit odborníkem.
	Plovákový spínač 5 se neaktivuje.	Upravte polohu plovákového spínače 5 (viz „Nastavení plovákového spínače“).
	Hladina vody je při spuštění příliš nízká.	Dbejte na to, aby hladina vody byla minimálně 60 mm.
	Výrobek byl vypnut vestavěným teplotním jističem.	Počkejte, až se motor po ochlazení znovu zapne. Síťovou zástrčku 1 oddělte od zásuvky. Vyčistěte sací patku 4 (viz „Čištění a péče“).
Výrobek běží, ale nečerpá vodu nebo je průtokné množství nedostatečné.	Kryt filtru 23 a/nebo filtr 22 jsou ucpané.	Vyčistěte kryt filtru 23 a/nebo HEPA filtr 22 (viz „Čištění a péče“).
	Tlakové potrubí je uzavřené.	Otevřete regulační ventil 19 nebo jiné vodovodní kohoutky, trysky atd.
	Výkon je snížen silně znečištěnou a/nebo abrazivní přísadou vody.	Vyčistěte výrobek. V případě potřeby vyměňte filtr 22 (viz „Čištění a péče“).
Výrobek se nevypne.	Plovákový spínač 5 nemůže klesnout.	Upravte polohu plovákového spínače 5 (viz „Nastavení plovákového spínače“).
Výrobek se po krátké době běhu vypne.	Ochrana motoru vypne výrobek v případě přílišného znečištění vody.	Vyčistěte výrobek. V případě potřeby vyměňte filtr 22 (viz „Čištění a péče“).
	Ochrana motoru vypne výrobek v případě příliš vysoké teploty vody.	Dbejte na to, aby teplota vody nepřekročila +35 °C.

● Čištění a péče

⚠ VAROVÁNÍ!

- ▶ Oddělte výrobek od napájení před tím, než ho budete čistit nebo provádět údržbu a když se nebude používat.

UPOZORNĚNÍ

- ▶ Čištění a údržbu popsané v následujících kapitolách provádějte pravidelně. Tím je zajištěno dlouhé a spolehlivé použití.
- ▶ Opravy a údržbu, které nejsou popsány v tomto návodu na obsluhu, nechte provést od našeho servisního střediska (viz „Servis“). Používejte pouze originální díly.

● Čištění

⚠ VÝSTRAHA! Riziko poškození výrobku!

- ▶ K čištění výrobku nepoužívejte žádné chemické, alkalické, abrazivní nebo jiné agresivní čisticí nebo dezinfekční prostředky, protože ty mohou napadnout povrchy.
- Po každém použití: Vyčistěte výrobek, zejména sací patku [4] a plovákový spínač [5], čistou vodou.
- Odstraňte chomáčky a vláknité částice, které se mohly usadit na nebo pod skříní čerpadla [3], proudem vody.

Čištění/nahrazení filtru

⚠ VÝSTRAHA! Riziko poškození výrobku!

- ▶ Nepoužívejte výrobek bez instalovaného filtru [22].

UPOZORNĚNÍ

- ▶ Výrobek je vybaven vyměnitelným filtrem [22] v sací patce [4]. Filtr chrání výrobek před nečistotami. V závislosti na stupni znečištění vody by měl být filtr příležitostně zkontrolován a v případě potřeby vyčištěn.

Obr. C

1. Sítovou zástrčku [1] oddělte od zásuvky.
2. Otočte krytem filtru [23] ¼ otáčky ve směru hodinových ručiček.
3. Odejměte kryt filtru [23].
4. Odejměte filtr [22].
5. Vyčistěte filtr [22] pod tekoucí vodou.
6. Instalujte filtr [22] a kryt filtru [23] v opačném pořadí.

Propláchněte výrobek

UPOZORNĚNÍ

- ▶ Po čerpání silně znečištěné vody musí být výrobek propláchnut, aby se zabránilo usazování nečistot uvnitř.

- Čerpejte vlažnou vodu (max. +35 °C), dokud čerpaná voda není čirá.

● Údržba

- Před každým použitím a po něm: Zkontrolujte výrobek a příslušenství na opotřebení a poškození. V případě potřeby opotřebované nebo poškozené příslušenství vyměňte.

● Oprava

- Tento výrobek neobsahuje žádné části, které by mohly být opravovány uživatelem.
- Obratě se na autorizované servisní středisko nebo na obdobně kvalifikovanou osobu, aby výrobek zkontrolovala a opravila.

● Skladování

- Před skladováním: Očistěte výrobek (viz „Čištění“).
- Výrobek a jeho příslušenství skladujte na tmném, suchém, nezamrzajícím a dobře větraném místě.
- Uchovávejte výrobek vždy mimo dosah dětí.
- Před delším nepoužíváním (např. přes zimu): Očistěte výrobek (viz „Čištění“). V opačném případě mohou usazeniny a zbytky způsobit potíže při dalším spuštění.

Úsporné skladování

UPOZORNĚNÍ

- ▶ Uchovávejte těsnicí kroužek [16] na bezpečném místě.

- Ručně uvolněte šroubovací objímku [15]. Vyjměte trubku [14] z tlakového přípoje [6] a z držáku trubky [21].

● Náhradní díly/příslušenství

- Zákazníci si mohou zakoupit kompatibilní náhradní díly a příslušenství přes www.optimex-shop.com.
- Objednávky můžete zadávat pouze online.
- Pro další informace se obraťte na servisní linku (viz „Servis“).
- Připravte si objednávací číslo své objednávky.

Díl	Objednávací číslo
[22] Filtr	99950753301

● Zlikvidování

Obal se skládá z ekologických materiálů, které můžete zlikvidovat prostřednictvím místních sběrů recyklovatelných materiálů.



Při třídění odpadu se řiďte podle označení obalových materiálů zkratkami (a) a čísly (b), s následujícím významem: 1–7: umělé hmoty/20–22: papír a lepenka/80–98: složené látky.

Výrobek:



O možnostech likvidace vysloužilých zařízení se informujte u správy vaší obce nebo města.



V zájmu ochrany životního prostředí vysloužilý výrobek nevyhazujte do domovního odpadu, ale předejte k odborné likvidaci. O sběrnách a jejich otevíracích hodinách se můžete informovat u příslušné správy města nebo obce.

● Záruka

Výrobek byl vyroben podle přísných směrnic kvality a před dodáním pečlivě otestován. V případě materiálních nebo výrobních vad máte zákonná práva vůči prodejci výrobku. Vaše zákonná práva nejsou níže uvedenou zárukou nijak omezená.

Záruka na tento výrobek je 3 roky od data zakoupení. Záruční doba začíná dnem zakoupení. Originál dokladu o zakoupení si uschovejte na bezpečném místě, protože tento doklad je vyžadován jako doklad o koupi.

Jakékoli poškození nebo závady, které se vyskytly již v okamžiku nákupu, musí být nahlášeny ihned po vybalení výrobku.

Pokud se u výrobku během 3 let od data zakoupení projeví vada materiálu nebo výrobní vada, pak vám ho podle naší volby bezplatně opravíme nebo vyměníme. Záruční doba se po uznané reklamaci neprodlužuje. To platí také pro vyměněné a opravené díly.

Tato záruka je neplatná, pokud byl výrobek poškozený nebo nesprávně používán anebo udržovaný.

Záruka se kryje na materiálové a výrobní vady. Tato záruka se nevztahuje na díly výrobku, které podléhají běžnému opotřebenění, a tím platí jako opotřebitelné díly (např. baterie, hadice, inkoustové barevné patrony), ani se nevztahuje na poškození rozbitných dílů, např. spínačů nebo dílů ze skla.

● Postup v případě uplatňování záruky

V zájmu rychlého zpracování Vašeho požadavku se řiďte následujícími pokyny:

Pro všechny požadavky si uschovejte pokladní stvrzenku jako doklad o nákupu a číslo položky (IAN 507533_2507).

Číslo položky najdete na typovém štítku, je vyryto na výrobku, je uvedeno na titulní stránce Vašeho návodu (vlevo dole) nebo je na nálepce na zadní nebo spodní straně výrobku.

Při poruchách funkce nebo jiných závadách nejdříve kontaktujte telefonicky nebo e-mailem níže uvedené servisní oddělení.

Na adresu servisu, kterou Vám sdělíme, můžete zdarma odeslat pouze výrobek, který byl zaznamenaný jako vadný, a to spolu s pokladním dokladem (stvrzenkou), popisem závady a uvedením doby, kdy k závadě došlo.



Na stránkách parkside-diy.com najdete tuto a celou řadu dalších příruček k nahlédnutí a ke stažení. Pomocí tohoto QR kódu se dostanete přímo na stránky parkside-diy.com. Vyberte svou zemi a vyhledejte návod k obsluze pomocí formuláře k vyhledávání. Zadáním čísla položky (IAN) 507533_2507 se dostanete k návodu k obsluze Vašeho výrobku.

● Servis

CZ Servis Česká republika

Tel.: 800023611

Kontaktní formulář je zapnutý

parkside-diy.com

IAN 507533_2507

● EU prohlášení o shodě

CZ

EU PROHLÁŠENÍ O SHODĚ (č. 507533_2507)

IAN: 507533_2507
Identifikace produktu: "PARKSIDE" Elektrické čerpadlo na dešťovou vodu
Číslo modelu: HG14081

Výše popsaný předmět prohlášení je ve shodě s příslušnými harmonizačními právními předpisy Unie:

Směrnice 2006/42/ES
Směrnice 2014/30/EU
Směrnice 2011/65/EU se všemi souvisejícími změnami

Odkazy na příslušné harmonizované normy nebo na jiné technické specifikace, ve vztahu k nimž se shoda prohlašuje:

Č. / Části
Směrnice 2006/42/ES
EN 60335-1:2012/A16:2023
EN 60335-2-41:2021/A11:2021
EN 62233:2008
Směrnice 2014/30/EU
EN IEC 55014-1:2021
EN IEC 55014-2:2021
EN IEC 61000-3-2:2019/A2:2024
EN 61000-3-3:2013/A2:2021

Předmět výše uvedeného prohlášení je v souladu se směrnicí Evropského parlamentu a Rady 2011/65/EU ze dne 8. června 2011 o omezení používání některých nebezpečných látek v elektrických a elektronických zařízeních:

Č. / Části
EN IEC 63000:2018

Držitel technické dokumentace: OWIM GmbH & Co.KG

Podepsáno za a jménem:

OWIM GmbH & Co. KG, Stiftsbergstraße 1, 74167 Neckarsulm, Německo

Toto prohlášení o shodě se vydává na výhradní odpovědnost výrobce.





Příklad původního prohlášení o shodě

Neckarsulm	24/11/2025	<i>ppa. Budweis</i>	<i>ppa. T. Maier</i>
Místo	Datum	ppa. Jens Buchheim Prokurista	ppa. Dr. Thorsten Maier Prokurista

CE

Zoznam použitých piktogramov/symbolov	Strana	68
Úvod	Strana	69
Použitie v súlade s určením	Strana	69
Rozsah dodávky	Strana	69
Zoznam častí	Strana	69
Popis funkcií	Strana	70
Technické údaje	Strana	70
Bezpečnostné upozornenia	Strana	71
Pred prvým použitím	Strana	75
Vybalenie produktu	Strana	75
Príprava	Strana	75
Montáž	Strana	75
Ponorenie produktu	Strana	75
Predĺženie rúrky	Strana	76
Pripojenie vodovodnej hadice	Strana	76
Prívod prúdu	Strana	76
Obsluha	Strana	76
Nastavenie plavákového spínača	Strana	76
Zapnutie/vypnutie	Strana	77
Odstránenie porúch	Strana	77
Čistenie a starostlivosť	Strana	78
Čistenie	Strana	78
Údržba	Strana	79
Oprava	Strana	79
Skladovanie	Strana	79
Náhradné diely/príslušenstvo	Strana	79
Likvidácia	Strana	80
Záruka	Strana	80
Postup v prípade poškodenia v záruke	Strana	80
Servis	Strana	81
EÚ vyhlásenie o zhode	Strana	82

Zoznam použitých piktoqramov/symbolov

	<p>Tento symbol znamená, že pri používaní produktu sa musí dodržiavať návod na obsluhu.</p>		<p>Tento symbol na produkte upozorňuje na to, že produkt nie je vhodný na vodu, ktorá obsahuje piesok.</p>
	<p>NEBEZPEČENSTVO! – Označuje nebezpečenstvo s vysokým stupňom rizika, ktoré bude mať za následok smrť alebo vážne zranenie, ak sa mu nevyhnete (napr. nebezpečenstvo zadusenía)</p>		<p>Keď je napájací kábel poškodený, okamžite vytiahnite sieťovú zástrčku zo zásuvky.</p>
	<p>VÝSTRAHA! – Označuje nebezpečenstvo so stredným stupňom rizika, ktoré bude mať za následok smrť alebo vážne zranenie, ak sa mu nevyhnete (napr. nebezpečenstvo zásahu elektrickým prúdom)</p>		<p>Maximálna hĺbka ponoru</p>
			<p>Riziko úrazu elektrickým prúdom</p>
	<p>POZOR! – Označuje nebezpečenstvo s nižším stupňom rizika, ktoré bude mať za následok ľahké až stredne ťažké zranenie, ak sa mu nevyhnete (napr. nebezpečenstvo obarenia)</p>		<p>Značka CE potvrdzuje zhodu so smernicami EÚ, ktoré sú relevantné pre produkt.</p>
	<p>OPATRNE! – Varuje pred potenciálnymi materiálnymi škodami (napr. nebezpečenstvo skratu)</p>		<p>Bezpečnostné upozornenia Manipulačné pokyny</p>

ELEKTRICKÉ ČERPADLO NA DAŽĎOVÚ VODU

● **Úvod**

Blahoželáme Vám ku kúpe Vášho nového výrobku. Rozhodli ste sa pre veľmi kvalitný výrobok. Návod na obsluhu je súčasťou tohto výrobku. Obsahuje dôležité upozornenia týkajúce sa bezpečnosti, používania a likvidácie. Skôr ako začnete výrobok používať, oboznámte sa so všetkými pokynmi k obsluhu a bezpečnosti. Výrobok používajte iba v súlade s popisom a v uvedených oblastiach používania. V prípade postúpenia výrobku ďalším osobám odovzdajte aj všetky dokumenty patriace k výrobku.

● **Použitie v súlade s určením**

- Produkt je určený na čerpanie dažďovej vody zo suda alebo z nádrže na zber dažďovej vody.
- Produkt je vhodný na zavlažovanie záhrad.
- Produkt je určený na súkromné využitie v záhrade.
- Produkt je určený výlučne na čerpanie čistej a dažďovej vody s teplotou do +35 °C.
- Akékoľvek iné použitie, ktoré nie je výslovne povolené v tomto návode na obsluhu (napr. čerpanie potravín, slanej vody, motorových palív, chemických látok alebo vody s abrazívnymi látkami), môže spôsobiť škody na produkte a predstavovať vážne nebezpečenstvo pre používateľa.
- Produkt nie je vhodný na nepretržitú prevádzku. Trvalá prevádzka skracuje životnosť a vedie k zániku záruky.
- Produkt nie je určený na priemyselné použitie alebo podobné oblasti použitia.

- Iné použitia alebo úpravy produktu sa považujú za nevhodné a môžu spôsobiť riziká ako ohrozenie života, zranenia a poškodenia.
- Výrobca nepreberá ručenie za škody vzniknuté v dôsledku používania v rozpore s určením.
- Prevádzkovateľ alebo používateľ produktu je zodpovedný za nehody, ujmy na zdraví a/alebo vecné škody spôsobené tretím osobám alebo ich majetku.
- Dbajte na všetky aplikovateľné lokálne bezpečnostné predpisy, normy a nariadenia.

● **Rozsah dodávky**

⚠ NEBEZPEČENSTVO!

- ▶ Produkt a obal nie sú hračky pre deti! Deti sa nesmú hrať s plastovými vreckami, fóliami a malými časťami! Hrozí riziko prehltnutia a udusenía!

- 1 Elektrické čerpadlo na dažďovú vodu
- 1 Rúrka
- 1 Regulačná záračka s kolenovým spojom (predmontovaná)
- 1 Tesniaci krúžok
- 1 Držiak na rúrku
- 1 Návod na obsluhu

● **Zoznam častí**

Pred čítaním si otvorte strany s obrázkami a oboznámte sa so všetkými funkciami produktu.

- 1 Napájací kábel so sieťovou zástrčkou
- 2 Rukoväť
- 3 Teleso čerpadla
- 4 Sacia noha
- 5 Plavákový spínač
- 6 Tlaková prípojka
- 7 Svorka na kábel
- 8 Kábel
- 9 Kolenový spoj
- 10 Závitová objímka (pre kolenový spoj)

- 11 Predĺžovacia tyč
- 12 Horná závitová objímka
(pre predĺžovaciu tyč)
- 13 Spodná závitová objímka
(pre predĺžovaciu tyč)
- 14 Rúrka
- 15 Závitová objímka (pre tlakovú prípojku)
- 16 Tesniaci krúžok
- 17 Regulačná zarážka
- 18 Hadicová prípojka
- 19 Regulačný ventil
- 20 Výpust
- 21 Držiak na rúrku
- 22 Filter
- 23 Kryt filtra

● Popis funkcií

- Produkt je vybavený plavákovým spínačom 5, ktorý produkt automaticky zapína alebo vypína v závislosti od hladiny vody. Keď plavákový spínač pláva na hladine, produkt je zapnutý. Plavákový spínač klesá spolu s hladinou vody. Plavákový spínač sa posúva do čoraz vertikálnejšej polohy a visí z kábla 8. Pri určitom uhle plavákový spínač produkt vypne.
- Produkt disponuje ochranou proti preťaženiu. Ak je produkt preťažený, zabudovaný tepelný snímač ho vypne. Keď motor vychladne, sám sa opäť spustí.
- Kolenový spoj 9 na rúrke 14 možno zavesiť do suda na dažďovú vodu a umožňuje odsávanie vody pomocou vodovodnej hadice (nie je súčasťou balenia).
- Regulačná zarážka 17 funguje ako vodovodný kohútik.

● Technické údaje

Elektrické čerpadlo na dažďovú vodu	PERP 4000 D3
Číslo modelu:	HG14081
Menovité napätie:	230 V~, 50 Hz
Spotreba energie:	400 W
Trieda ochrany:	I
IP druh ochrany:	IPX8
Prietok Q_{max} :	max. 4000 l/h
Výtlačná výška H_{max} :	max. 13 m
Hĺbka ponoru:	max. 7 m
Prípustná veľkosť častíc (absorbovateľné suspendované látky):	max. 3 mm
Teplota vody T_{max} :	max. +35 °C
Dĺžka napájacieho kábla:	10 m

Údaje o výkone

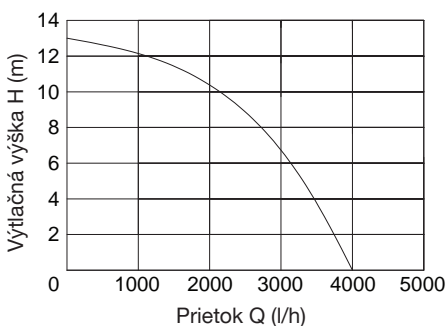



Bezpečnostné upozornenia

**PRED POUŽITÍM
PRODUKTU SA
OBOZNÁMTE
SO VŠETKÝMI
BEZPEČNOSTNÝMI
UPOZORNENIAMÍ A
POKYNMI NA POUŽITIE!
KEĎ BUDETE TENTO
PRODUKT ODOVZDÁVAŤ
ĎALEJ, ODOVZDAJTE
AJ KOMPLETNÚ
DOKUMENTÁCIU K
PRODUKTU!**

V prípade poškodenia z dôvodu nedodržania tohto návodu na používanie zaniká nárok na záruku! Za následne vzniknuté škody nepreberáme žiadnu záruku! V prípade majetkových alebo personálnych škôd z dôvodu neodborného používania alebo nedodržania bezpečnostných upozornení nepreberáme žiadnu zodpovednosť!

Deti a osoby s postihnutím



**⚠ VÝSTRAHA!
NEBEZPEČENSTVO
OHROZENIA
ŽIVOTA A
NEBEZPEČENSTVO
NEHODY PRE
BATOLATÁ A DETI!**

Nikdy nenechávajte deti bez dozoru s obalovým materiálom. Existuje nebezpečenstvo udusenía obalovým materiálom. Deti často podceňujú nebezpečenstvá.

- Tento produkt môžu používať osoby so zníženými fyzickými, zmyslovými alebo duševnými schopnosťami, alebo nedostatkom skúseností a vedomostí, ak sú pod dozorom alebo boli poučené ohľadom bezpečného používania výrobku a z toho vyplývajúcich nebezpečenstiev.
- Tento produkt nesmú používať deti.
- Deti sa nesmú s produktom hrať.

- Čistenie a používateľskú údržbu nesmú vykonávať deti.

Obsluha

- Pred montážou alebo demontážou a pred čistením produkt vždy odpojte od zdroja napájania.
- Produkt nepoužívajte v nadmorskej výške nad 2000 m.
- Deti ani osoby, ktoré nie sú oboznámené s týmto návodom na obsluhu, nesmú produkt používať. Miestne nariadenia môže určovať minimálny vek obsluhujúcej osoby.
- V záujme ochrany pred zásahom elektrickým prúdom noste pevnú obuv.
- Produkt nepoužívajte, ak sa v bezprostrednej blízkosti nachádzajú osoby.
- Deti a domáce zvieratá držte mimo dosahu produktu.
- Produkt nepoužívajte v blízkosti horľavých kvapalín či plynov. Inak hrozí riziko požiaru alebo výbuchu.
- Produkt nepoužívajte na čerpanie vody, ktorá obsahuje piesok.
- Nie je povolené čerpanie agresívnych, abrazívnych, leptavých, horľavých (napr. motorových palív) ani výbušných kvapalín, slanej vody, čistiacich prostriedkov ani potravín.
- Teplota čerpanej vody nesmie presiahnuť +35 °C.
- Produkt nepoužívajte, ak je poškodený alebo neúplný. Pred uvedením do prevádzky musí odborník skontrolovať, či sú dodržané požadované bezpečnostné opatrenia súvisiace s elektrinou.
- Počas prevádzky dohliadajte na produkt, aby ste sa uistili, že funkcia automatického vypnutia funguje správne pre prípad rizika chodu nasucho.
- Pravidelne kontrolujte, či produkt funguje správne.

- Pravidelne kontrolujte funkciu plavákového spínača (pozri „Nastavenie plavákového spínača“).
- Produkt nie je vhodný na nepretržitú prevádzku (napr. na vodné toky v záhradných jazierkach).
- Mazivá použité v produkte môžu v prípade úniku spôsobiť škody alebo kontamináciu. Produkt nepoužívajte v záhradných jazierkach s rybami alebo hodnotnými rastlinami.
- Produkt neprenášajte ani neupevňujte za napájací kábel alebo hadicu, ktorá je pripojená k tlakovej prípojke. Produkt prenášajte iba za rukoväť.
- Produkt nenechávajte vonku, ak mrzne.
- Produkt chráňte pred mrazom a chodom nasucho.
- Na produkte nevykonávajte žiadne prestavby.
- Nepoužívajte príslušenstvo, ktoré neodporúčala firma **PARKSIDE**. Môže to spôsobiť zásah elektrickým prúdom alebo požiar.
- Rešpektujte špeciálne bezpečnostné upozornenia a upozornenia v kapitolách „Príprava“ a „Obsluha“.
- Rešpektujte pokyny v kapitole „Čistenie a starostlivosť“. Všetky opatrenia presahujúce tento rozsah, predovšetkým otváranie telesa, smie vykonávať len odborník na elektrinu. V prípade potreby opravy sa obráťte na naše servisné stredisko (pozri „Servis“).

Elektrická bezpečnosť

⚠ VÝSTRAHA! Riziko úrazu elektrickým prúdom! Nepokúšajte sa opravovať produkt svojpomocne. V prípade poruchy môžu opravy vykonávať výlučne kvalifikovaní odborníci.

⚠ VÝSTRAHA! Riziko úrazu elektrickým prúdom! Nepoužívajte poškodený produkt. Ak je produkt poškodený, odpojte ho z napájania a obráťte sa na predajcu.

- Pred zapojením sieťovej zástrčky do napájania: Dbajte na to, aby menovité napätie na typovom štítku produktu zodpovedalo sieťovému napätiu vášho napájania.
- Sieťovú zástrčku a napájací kábel pravidelne kontrolujte, či nie sú poškodené. Keď je napájací kábel poškodený, musí ho vymeniť výrobca, jeho zákaznícka služba alebo podobne kvalifikovaná osoba, aby sa predišlo nebezpečenstvám.
- Náhradný napájací kábel musí mať prierez najmenej taký ako gumené hadice s označením 05RN8-F. Dĺžka napájacieho kábla musí byť 10 m.
- Chráňte napájací kábel pred poškodením. Nenechajte ho visieť

nad ostrými hranami a nestláčajte ho, ani ho neohýbajte. Napájací kábel držte v dostatočnej vzdialenosti od horúcich plôch a otvoreného plameňa.

- Pri odpájaní produktu zo zásuvky ťahajte za sieťovú zástrčku, nie za napájací kábel.
- Produkt sa smie zapájať len do zásuvky chránenej prúdovým chráničom s menovitým zvyškovým prúdom maximálne 30 mA a 6 A poistkou.
- Keď je produkt v prevádzke, sieťová zástrčka musí byť voľne prístupná.
- Uistite sa, že zásuvka je chránená pred zaplavením a vlhkosťou.
- Používajte iba predĺžovacie káble s prierezom minimálne 2,5 mm². Predĺžovací kábel musí byť odolný voči striekajúcej vode a vhodný na použitie v exteriéri. Pred použitím vždy úplne odviňte bubon na kábel. Skontrolujte, či

predlžovací kábel nie je poškodený.

- Produkt a elektrické pripojenie kontrolujte pred každým použitím.

● Pred prvým použitím

● Vybalenie produktu

1. Produkt vyberte z obalu a odstráňte všetky obalové materiály a ochranné fólie.
2. Skontrolujte, či boli dodané všetky časti a či je popísaný rozsah dodávky kompletný (pozri „Rozsah dodávky“).
3. Skontrolujte, či produkt aj všetky časti sú v dobrom stave. Ak zistíte, že je niečo poškodené alebo chybné, produkt nepoužívajte a postupujte podľa popisu v kapitole „Záruka“.

● Príprava

● Montáž

1. Naskrutkujte regulačnú zarážku [17] na výpust [20] kolenového spoja [9] (predmontovaný pri dodaní).
2. Kolenový spoj [9] vložte do predlžovacej tyče [11].
3. Rukou utiahnite závitovú objímku [10], aby ste zaistili kolenový spoj [9].
4. Upevnite rúrku [14] do držiaka na rúrku [21] na telese čerpadla [3] (obr. B).
5. Nasadte závitovú objímku [15] s tesniacim krúžkom [16] na tlakovú prípojku [6]. Závitovú objímku ručne utiahnite.
6. Otvorte regulačný ventil [19].

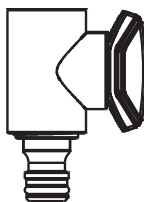

OTVORENÉ

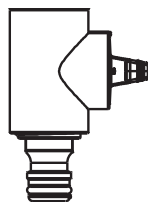

ZATVORENÉ

● Ponorenie produktu

⚠ **VÝSTRAHA! Riziko úrazu elektrickým prúdom!**

- ▶ Produkt nedržte za napájací kábel [1] ani za kábel [8]. V opačnom prípade môže dôjsť k poškodeniu napájacieho kábla alebo kábla.

⚠ **OPATRNE! Riziko poškodenia produktu!**

- ▶ Postupom času sa na dne nádrže na dažďovú vodu hromadia nečistoty a piesok, ktoré by mohli poškodiť produkt. Odporúčame, aby ste saciu nohu [4] umiestnili na tehlu.

UPOZORNENIE

- ▶ Pred ponorením produktu: Otvorte regulačný ventil [19] na odvzdušnenie produktu (pozri „Montáž“).
- Pri spúšťaní alebo vyťahovaní držte produkt za kolenový spoj [9] alebo pripevnite lano k rukoväti [2].
- Regulačná zarážka [17] musí presahovať okraj suda na dažďovú vodu. V prípade potreby predĺžte rúrku [14] (pozri „Predĺženie rúrky“).

● Predĺženie rúrky

1. Uvoľnite hornú závitovú objímku [12] zo spodnej závitovej objímky [13].
2. Predĺžte predĺžovaciu tyč [11] na požadovanú dĺžku.
3. Ručne utiahnite hornú závitovú objímku [12] v spodnej závitovej objímke [13].

● Pripojenie vodovodnej hadice

- Pripojte vhodnú vodovodnú hadicu (nie je súčasťou balenia) k hadicovej prípojke [18] regulačnej záružky [17].

● Prívod prúdu

UPOZORNENIE

- ▶ Produkt má bezpečnostnú zástrčku.
 - ▶ Produkt je určený na pripojenie k uzemnenej zásuvke s prúdovým chráničom (RCD) s napätím 230 V~, 50 Hz.
- Sieťovú zástrčku [1] zapojte do zásuvky až vtedy, keď bude produkt pripravený na prevádzku.

● Obsluha

UPOZORNENIE

- ▶ Hladina vody v sude na dažďovú vodu musí byť pri uvedení do prevádzky najmenej 60 mm.

● Nastavenie plavákového spínača

Automatická prevádzka

⚠ OPATRNE! Riziko poškodenia produktu!

- ▶ Ak je kábel [8] plavákového spínača [5] príliš dlhý, hrozí nebezpečenstvo chodu nasucho. Toto sa môže stať najmä vtedy, ak kábel nie je upnutý vo svorke na kábel [7].

UPOZORNENIE

- ▶ Plavákový spínač [5] umiestnite tak, aby ho voda mohla voľne zdvíhať a spúšťať. Príslušná výška pre bod zapnutia/vypnutia musí byť ľahko dostupná.
- ▶ Body zapnutia/vypnutia plavákového spínača [5] sú plynule nastaviteľné.

1. V prípade potreby uvoľnite kábel [8] zo svorky na kábel [7].
2. Kábel [8] zatlačte do svorky na kábel [7] v požadovanej polohe.

Manuálna prevádzka

UPOZORNENIE

- ▶ V manuálnej prevádzke beží produkt nepretržite.
- Plavákový spínač [5] umiestnite priamo vertikálne do svorky na kábel [7]. Kábel [8] na plavákovom spínači by mal smerovať nadol.

● Zapnutie/vypnutie

⚠ **OPATRNE! Riziko poškodenia produktu!**

- ▶ Počas prevádzky dohliadajte na produkt, aby ste sa uistili, že funkcia automatického vypnutia funguje správne pre prípad rizika chodu nasucho.

UPOZORNENIE

- ▶ Ak je hladina vody príliš nízka, plavákový spínač [5] automaticky vypne produkt.

UPOZORNENIE

- ▶ Produkt sa nevypne, keď zatvoríte regulačný ventil [19]. Produkt vždy po použití vypnite.
- ▶ Regulačný ventil [19] umožňuje regulovať množstvo vody prúdiacej do pripojenej vodovodnej hadice.

1. Uistite sa, že je regulačný ventil [19] otvorený (pozri „Montáž“).
2. Produkt úplne ponorte (pozri „Ponorenie produktu“).
3. **Zapnutie:** Sieťovú zástrčku [1] zapojte do zásuvky. Produkt okamžite spustí prevádzku.
4. **Vypnutie:** Sieťovú zástrčku [1] vytiahnite zo zásuvky.

● Odstránenie porúch

Problém	Možná príčina	Riešenie
Produkt sa nezapína.	Produkt nie je zapojený do napájania.	Skontrolujte zásuvku a napájací kábel so sieťovou zástrčkou [1] a v prípade potreby ich dajte opraviť odborníkovi.
	Plavákový spínač [5] nespína.	Upravte polohu plavákového spínača [5] (pozri „Nastavenie plavákového spínača“).
	Hladina vody je pri uvedení do prevádzky príliš nízka.	Uistite sa, že hladina vody je aspoň 60 mm.
	Produkt bol vypnutý zabudovaným tepelným spínačom.	Počkajte, kým sa motor po vychladnutí znovu naštartuje. Sieťovú zástrčku [1] vytiahnite zo zásuvky. Vyčistite saciu nohu [4] (pozri „Čistenie a starostlivosť“).

Problém	Možná príčina	Riešenie
Produkt beží, ale nečerpá vodu alebo je prietok nedostatočný.	Kryt filtra [23] a/alebo filter [22] sú upchaté.	Očistite kryt filtra [23] a/alebo filter [22] (pozri „Čistenie a starostlivosť“).
	Výtlačná hadica je zatvorená.	Otvorte regulačný ventil [19] alebo iné vodovodné kohútiky, trysky atď.
	Výkon sa znižuje silne znečistenými a/alebo abrazívnymi prísadami do vody.	Produkt očistite. V prípade potreby vymeňte filter [22] (pozri „Čistenie a starostlivosť“).
Produkt sa nevypína.	Plavákový spínač [5] sa nemôže potopiť.	Upravte polohu plavákového spínača [5] (pozri „Nastavenie plavákového spínača“).
Produkt sa po krátkej dobe prevádzky vypne.	Ochrana motora vypne produkt, ak je príliš silne znečistený vodou.	Produkt očistite. V prípade potreby vymeňte filter [22] (pozri „Čistenie a starostlivosť“).
	Ochrana motora vypne produkt, ak je teplota vody príliš vysoká.	Uistite sa, že teplota vody nepresahuje +35 °C.

● Čistenie a starostlivosť

⚠ VÝSTRAHA!

- ▶ Pred čistením alebo údržbou a keď produkt nepoužívate, odpojte ho od napájania.

UPOZORNENIE

- ▶ Čistenie a údržbu popísanú v nasledujúcich odsekoch vykonávajte pravidelne. Zabezpečí sa tým dlhé a spoľahlivé používanie.
- ▶ Údržbu a opravy, ktoré sú popísané v tomto návode na obsluhu, nechajte na naše servisné stredisko (pozri „Servis“). Používajte len originálne diely.

● Čistenie

⚠ OPATRNE! Riziko poškodenia produktu!

- ▶ Na čistenie produktu nepoužívajte chemické, alkalické, abrazívne ani iné agresívne čistiace alebo dezinfekčné prostriedky, pretože by mohli poškodiť povrchy.
- Po každom použití: Produkt, najmä saciu nohu [4] a plavákový spínač [5], vyčistite čistou vodou.
- Prúdom vody odstráňte všetky chuchvalce a vláknité častice, ktoré sa mohli usadiť na telese čerpadla [3] alebo pod ním.

Čistenie/výmena filtra

⚠ OPATRNE! Riziko poškodenia produktu!

- ▶ Produkt nepoužívajte bez nainštalovaného filtra [22].

UPOZORNENIE

- ▶ Produkt má vymeniteľný filter [22] v sacej nohe [4]. Filter chráni produkt pred nečistotami. V závislosti od úrovne znečistenia vody by sa mal filter občas skontrolovať a v prípade potreby vyčistiť.

Obr. C

1. Sieťovú zástrčku [1] vyťahnite zo zásuvky.
2. Kryt filtra [23] otočte o ¼ otáčky v smere hodinových ručičiek.
3. Odstráňte kryt filtra [23].
4. Vyberte filter [22].
5. Vyčistite filter [22] pod tečúcou vodou.
6. Nainštalujte filter [22] a kryt filtra [23] v opačnom poradí.

Prepláchnutie produktu

UPOZORNENIE

- ▶ Po čerpaní silne znečistenej vody je potrebné produkt prepláchnuť, aby sa zabránilo tvorbe usadenín vo vnútri.

- Čerpajte vlažnú vodu (max. +35 °C), kým nebude čerpaná voda číra.

● Údržba

- Pred každým použitím a po každom použití: Skontrolujte, či produkt a jeho príslušenstvo nie je opotrebované alebo poškodené. Opotrebované a poškodené príslušenstvo v prípade potreby vymeňte.

● Oprava

- Tento produkt neobsahuje žiadne časti, ktoré by mohol používateľ opraviť sám.

- Obráťte sa na autorizované servisné stredisko alebo podobne kvalifikovanú osobu, aby produkt skontrolovali a opravili.

● Skladovanie

- Pred uskladnením: Vyčistite produkt (pozri „Čistenie“).
- Produkt a jeho príslušenstvo skladujte na tmavom, suchom, dobre vetranom mieste bez mrazu.
- Produkt skladujte vždy mimo dosahu detí.
- Pred dlhšou nečinnosťou (napr. prezimovanie): Vyčistite produkt (pozri „Čistenie“). Inak by usadeniny a zvyšky mohli pri ďalšom uvedení do prevádzky spôsobiť problémy so spustením.

Úspora miesta pri skladovaní

UPOZORNENIE

- ▶ Tesniaci krúžok [16] uschovajte na bezpečnom mieste.

- Rukou uvoľníte závitovú objímku [15]. Vyberte rúrkú [14] z tlakovej prípojky [6] a z držiaka na rúrkú [21].

● Náhradné diely/ príslušenstvo

- Zákazníci si môžu kompatibilné náhradné diely a príslušenstvo kúpiť cez stránku www.optimex-shop.com.
- Objednávky sa dajú zadávať len online.
- Pre viac informácií sa obráťte na zákaznícku linku (pozri „Servis“).
- Na objednávku si pripravte objednávacie číslo.

Diely	Objednávacie číslo
[22] Filter	99950753301

● **Likvidácia**

Obal pozostáva z ekologických materiálov, ktoré môžete odovzdať na miestnych recyklačných zberných miestach.



Všímajte si prosím označenie obalových materiálov pre triedenie odpadu, sú označené skratkami (a) a číslami (b) s nasledujúcim významom: 1–7: Plasty/20–22: Papier a kartón/80–98: Spojené látky.

Výrobok:



O možnostiach likvidácie opotrebovaného výrobku sa môžete informovať na Vašej obecnej alebo mestskej správe.



Ak výrobok doslúžil, v záujme ochrany životného prostredia ho neodhodte do domového odpadu, ale odovzdajte na odbornú likvidáciu. Informácie o zberných miestach a ich otváracích hodinách získate na Vašej príslušnej správe.

● **Záruka**

Výrobok bol starostlivo vyrobený v súlade s prísnyimi smernicami kvality a pred dodaním dôkladne otestovaný. V prípade materiálových alebo výrobných chýb máte zákonné práva voči predajcovi výrobku. Vaše zákonné práva nie sú žiadnym spôsobom obmedzené našou zárukou uvedenou nižšie.

Záruka na tento výrobok je 3 roky od dátumu nákupu. Záručná doba začína plynúť dátumom kúpy. Originál dokladu o kúpe si uschovajte na bezpečnom mieste, pretože tento doklad je potrebný ako dôkaz o kúpe.

Akékoľvek poškodenie alebo nedostatky prítomné už v čase nákupu je potrebné nahlásiť ihneď po vybalení výrobku.

Ak sa v priebehu 3 rokov od dátumu zakúpenia preukáže, že výrobok vykazuje chyby materiálu alebo spracovania, podľa vlastného uváženia Vám ho bezplatne opravíme alebo vymeníme. Záručná doba sa na základe poskytnutej záručnej reklamácie nepredlžuje. To platí aj pre vymenené alebo opravené diely.

Táto záruka je neplatná, ak bol výrobok poškodený alebo nesprávne používaný alebo udržiavaný.

Záruka sa vzťahuje na chyby materiálu a výrobné chyby. Táto záruka sa nevzťahuje na časti výrobku, ktoré podliehajú bežnému opotrebovaniu, a preto sa považujú za opotrebovateľné diely (napr. batérie, hadice, atramentové kazety), ani na poškodenie krehkých častí, napr. spínačov alebo častí zo skla.

● **Postup v prípade poškodenia v záruke**

Na zabezpečenie rýchleho spracovania svojej žiadosti postupujte podľa ďalej uvedených pokynov:

Pre všetky otázky majte pripravený pokladničný lístok a číslo výrobku (IAN 507533_2507) ako doklad o kúpe.

Číslo výrobku nájdete na typovom štítku výrobku, gravúre výrobku, titulnej strane návodu (vľavo dole) alebo na nálepke na zadnej alebo spodnej strane výrobku.

Pri výskyte funkčných porúch alebo iných nedostatkov sa najprv telefonicky alebo e-mailom obráťte na ďalej uvedené servisné oddelenie.

Výrobok označený ako chybný potom môžete bezplatne zaslať na poskytnutú servisnú adresu, pričom priložte doklad o kúpe (pokladničný lístok) a uveďte, v čom spočíva nedostatok a kedy sa vyskytol.



Na stránke parkside-diy.com si môžete stiahnuť túto a mnohé ďalšie príručky. Týmto QR kódom sa dostanete priamo na parkside-diy.com. Vyberte svoju krajinu a pomocou vyhľadávacej masky vyhľadajte návody na obsluhu. Zadaním čísla výrobku (IAN) 507533_2507 sa dostanete na návod na obsluhu pre svoj výrobok.

● **Servis**

SK **Servis Slovensko**

Tel.: 0800003409

Kontaktný formulár je zapnutý

parkside-diy.com

IAN 507533_2507

● EÚ vyhlásenie o zhode

SK

EÚ VYHLÁSENIE O ZHODE (č. 507533_2507)

IAN: 507533_2507
Identifikácia produktu: "PARKSIDE" Elektrické Čerpadlo na dažďovú vodu
Číslo modelu: HG14081

Uvedený predmet vyhlásenia je v zhode s príslušnými harmonizačnými právnymi predpismi Únie:

Smernica 2006/42/ES
Smernica 2014/30/EU
Smernica 2011/65/EU so všetkými súvisiacimi zmenami a doplneniami

Odkazy na príslušné použité harmonizované normy alebo iné technické špecifikácie, v súvislosti s ktorými sa zhoda vyhlasuje:

Č. / Časti
Smernica 2006/42/ES
EN 60335-1:2012/A16:2023
EN 60335-2-41:2021/A11:2021
EN 62233:2008
Smernica 2014/30/EU
EN IEC 55014-1:2021
EN IEC 55014-2:2021
EN IEC 61000-3-2:2019/A2:2024
EN 61000-3-3:2013/A2:2021

Predmet vyššie uvedeného vyhlásenia je v súlade so smernicou Európskeho parlamentu a Rady 2011/65/EÚ z 8. júna 2011 o obmedzení používania určitých nebezpečných látok v elektrických a elektronických zariadeniach:

Č. / Časti
EN IEC 63000:2018

Držiteľ technickej informácie: OWIM GmbH & Co.KG

Podpísané za a v mene:

OWIM GmbH & Co. KG, Stiftsbergstraße 1, 74167 Neckarsulm, Nemecko

Toto vyhlásenie o zhode sa vydáva na výhradnú zodpovednosť výrobcu.

Preklad pôvodného vyhlásenia o zhode

Neckarsulm

Miesto

24/11/2025

Dátum













ppa. Jens Buchheim
Prokurista

ppa. Dr. Thorster Maier
Prokurista

CE

Lista pictogramelor/simbolurilor utilizate	Pagina	84
Introducere	Pagina	85
Utilizarea conform destinației	Pagina	85
Volumul livrării	Pagina	85
Lista pieselor	Pagina	85
Descrierea funcționării	Pagina	86
Date tehnice	Pagina	86
Indicații de siguranță	Pagina	87
Înainte de prima utilizare	Pagina	91
Despachetarea produsului	Pagina	91
Pregătirea	Pagina	91
Asamblarea	Pagina	91
Scufundați produsul	Pagina	91
Prelungirea țevii	Pagina	92
Conectarea furtunului de apă	Pagina	92
Conectarea la curent	Pagina	92
Utilizarea	Pagina	92
Reglarea comutatorului cu flotor	Pagina	92
Pornirea/oprirea	Pagina	93
Remedierea defecțiunilor	Pagina	93
Curățarea și îngrijirea	Pagina	94
Curățarea	Pagina	94
Întreținerea	Pagina	95
Repararea	Pagina	95
Depozitarea	Pagina	95
Piese de schimb/accesorii	Pagina	95
Înlăturare	Pagina	96
Garanție	Pagina	96
Modul de desfășurare în caz de garanție	Pagina	97
Service	Pagina	97
Declarația UE de conformitate	Pagina	98

Lista pictogramelor/simbolurilor utilizate

	<p>Acest simbol înseamnă că la utilizarea produsului trebuie respectate instrucțiunile de utilizare.</p>		<p>Acest simbol de pe produs indică faptul că produsul nu este adecvat pentru apă cu conținut de nisip.</p>
	<p>PERICOL! – Indică un pericol cu grad ridicat de risc care, dacă nu este evitat, are ca urmare moartea sau o rănire gravă (de ex. pericol de sufocare)</p>		<p>Deconectați imediat ștecherul din priză dacă cablul de alimentare este deteriorat.</p>
	<p>AVERTISMENT! – Indică un pericol cu grad mediu de risc care, dacă nu este evitat, poate avea ca urmare moartea sau o rănire gravă (de ex. pericol de electrocutare)</p>		<p>Adâncime maximă de imersie</p>
	<p>PRECAUȚIE! – Indică un pericol cu grad scăzut de risc care, dacă nu este evitat, poate avea ca urmare o rănire ușoară până la medie (de ex. pericol de opărire)</p>		<p>Risc de electrocutare</p>
	<p>ATENȚIE! – Avertizează cu privire la posibile daune materiale (de ex. pericol de scurtcircuitare)</p>		<p>Semnul CE confirmă conformitatea cu directivele UE referitoare la produs.</p>
			<p>Indicații de siguranță</p>
			<p>Instrucțiuni de manevrare</p>

POMPĂ ELECTRICĂ PENTRU BUTOIUL CU APĂ DE PLOAIE

● **Introducere**

Vă felicităm pentru achiziționarea noului dumneavoastră produs. Ați ales un produs de înaltă calitate. Manualul de utilizare reprezintă o parte integrantă a acestui produs. Acesta conține informații importante referitoare la siguranță, la utilizare și la eliminarea ca deșeu. Înainte de utilizarea acestui produs, familiarizați-vă mai întâi cu instrucțiunile de utilizare și de siguranță. Folosiți produsul numai în modul descris și numai în domeniile de utilizare indicate. Predați toate documentele aferente în cazul în care înstrăinați produsul.

● **Utilizarea conform destinației**

- Produsul este destinat pompării apei dintr-o butelie de apă de ploaie sau dintr-un rezervor de colectare a apei de ploaie.
- Produsul este adecvat pentru irigarea grădinii.
- Produsul este destinat utilizării private în grădină.
- Produsul este destinat exclusiv pentru pomparea apei limpezi și a apei de ploaie cu o temperatură de până la +35 °C.
- Orice altă utilizare care nu este expres permisă în acest manual de instrucțiuni (de exemplu, pomparea de alimente, apă sărată, combustibili pentru motoare, substanțe chimice sau apă cu substanțe abrazive) poate duce la deteriorarea produsului și poate reprezenta un pericol grav pentru utilizator.
- Produsul nu este adecvat pentru funcționarea continuă. Funcționarea continuă scurtează durata de viață și duce la expirarea garanției.

- Produsul nu este destinat pentru uzul profesional sau pentru domenii de utilizare asemănătoare.
- Alte utilizări sau modificări ale produsului sunt considerate ca nefiind neconforme cu destinația și pot duce la riscuri cum ar fi pericol de moarte, răniri și deteriorări.
- Producătorul nu își asumă răspunderea pentru daunele și defectiunile survenite ca urmare a unei deserviri necorespunzătoare.
- Operatorul sau utilizatorul produsului este responsabil pentru accidente sau leziuni ale persoanelor și/sau daune ale proprietății terților sau a bunurilor acestora.
- Respectați toate prescripțiile de siguranță, normele și dispozițiile locale în vigoare.

● **Volumul livrării**

⚠ PERICOL!

► Produsul și materialele de ambalaj nu sunt jucării! Copiii nu trebuie să se joace cu pungile din material plastic, foliile și piesele mici! Există pericol de înghițire și sufocare!

- 1 Pompă electrică pentru butoiul cu apă de ploaie
- 1 Țeavă
- 1 Supapa de reglare cu racord unghiular (preasamblat)
- 1 Inel de etanșare
- 1 Suport pentru țeavă
- 1 Manual de utilizare

● **Lista pieselor**

Înainte de citire desfaceți paginile cu figuri și familiarizați-vă cu toate funcțiile produsului.

- 1 Cablu de alimentare cu ștecher
- 2 Mănerul de transport
- 3 Carcasa pompei
- 4 Picior de aspirație

- 5 Comutator cu flotor
- 6 Racord de presiune
- 7 Clemă de cablu
- 8 Cablu
- 9 Racord unghiular
- 10 Manșon cu filet (pentru racord unghiular)
- 11 Țeavă de prelungire
- 12 Manșon superior cu filet (pentru țeava de prelungire)
- 13 Manșon inferior cu filet (pentru țeava de prelungire)
- 14 Țeavă
- 15 Manșon cu filet (pentru racordul de presiune)
- 16 Inel de etanșare
- 17 Supapa de reglare
- 18 Racordul furtun
- 19 Ventil de reglare
- 20 Ieșire
- 21 Suport pentru țeavă
- 22 Filtru
- 23 Capacul filtrului

● Descrierea funcționării

- Produsul dispune de un comutator cu flotor 5 care pornește sau oprește automat produsul în funcție de nivelul apei. Când comutatorul cu flotor plutește la suprafața apei, produsul este pornit. Comutatorul cu flotor coboară odată cu nivelul apei. Comutatorul cu flotor ajunge într-o poziție din ce în ce mai verticală și atâră de cablu 8. La atingerea unui anumit unghi, comutatorul cu flotor oprește produsul.
- Produsul dispune de protecție împotriva suprasarcinii. În caz de suprasarcină, produsul se oprește prin intermediul întrerupătorului termic încorporat. După răcire, motorul pornește din nou singur.

- Racordul unghiular 9 de pe țeavă 14 poate fi agățat într-un rezervor de apă de ploaie și permite preluarea apei printr-un furtun (nu este inclus).
- Supapa de reglare 17 are funcția unui robinet.

● Date tehnice

Pompă electrică pentru butoiul cu apă de ploaie	PERP 4000 D3
Număr model:	HG14081
Tensiune nominală:	230 V~, 50 Hz
Consum de putere:	400 W
Clasă de protecție:	I
Tip de protecție IP:	IPX8
Debit Q_{\max} :	max. 4000 l/h
Înălțimea de pompare H_{\max} :	max. 13 m
Adâncime de imersie:	max. 7 m
Dimensiunea admisibilă a particulelor (particule în suspensie aspirate):	max. 3 mm
Temperatura apei T_{\max} :	max. +35 °C
Lungimea cablului de alimentare:	10 m

Date privind performanța

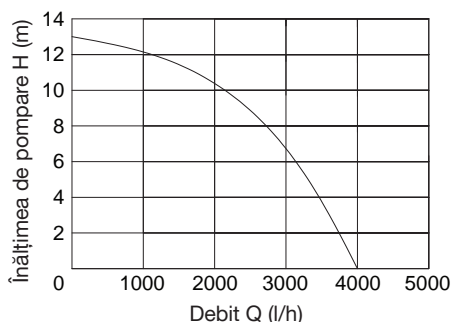



Indicații de siguranță

ÎNAINTE DE UTILIZAREA PRODUSULUI, FAMILIARIZAȚI-VĂ CU TOATE INDICAȚIILE DE SIGURANȚĂ ȘI DE UTILIZARE! DACĂ DAȚI PRODUSUL ALTEI PERSOANE, ATAȘAȚI TOATE DOCUMENTELE!

În cazul deteriorărilor datorate nerespectării acestor instrucțiuni de utilizare, pretenția de garanție dispare! Nu se preia nicio responsabilitate pentru urmări! În cazul deteriorărilor materiale sau a lezării persoanelor datorate unei utilizări necorespunzătoare sau a nerespectării indicațiilor de siguranță, nu se preia nicio responsabilitate!

Copiii și persoanele cu dizabilități



⚠️ AVERTISMENT! PERICOL DE MOARTE ȘI DE ACCIDENTARE PENTRU SUGARI ȘI COPIII! Nu lăsați

niciodată copiii nesupravegheați cu materialele de ambalare. Există pericol de asfixiere datorită materialului de ambalaj. Copiii subapreciază adesea pericolele.

- Acest produs poate fi folosit de persoanele cu capacități fizice, senzoriale sau mentale reduse sau cu lipsă de experiență și/sau cunoștințe dacă aceștia sunt supravegheați sau au fost instruiți în ceea ce privește utilizarea în siguranță a produsului și au înțeles pericolele care rezultă din aceasta.
- Nu este permisă utilizarea produsului de către copii.
- Copiii nu au voie să se joace cu produsul.

- Curățarea și întreținerea de către utilizator nu trebuie făcute de către copii.

Utilizarea

- Decuplați întotdeauna produsul de la alimentarea cu tensiune, înainte de a-l asambla sau dezasambla, precum și înainte de curățare.
- Nu folosiți produsul la altitudini mai mari de 2000 m.
- Persoanele care nu sunt familiarizate cu acest manual de utilizare nu au voie să utilizeze produsul. Reglementările locale pot determina vârsta minimă a operatorului.
- Pentru protecție împotriva electrocutării, purtați încălțăminte robustă.
- Nu utilizați produsul dacă se află persoane în zona de prelevare a apei.
- Țineți copiii și animalele de companie departe de produs.
- Nu folosiți produsul în apropierea lichidelor sau gazelor inflamabile. În caz contrar, există riscul de incendiu sau explozie.
- Nu utilizați produsul pentru pomparea apei cu conținut de nisip.
- Nu este permis transportul de lichide agresive, abrazive, corozive, inflamabile (de exemplu, combustibili pentru motoare) sau explozive, apă sărată, detergenți și produse alimentare.
- Temperatura apei extrase nu trebuie să depășească +35 °C.
- Nu utilizați produsul dacă este deteriorat sau incomplet. Înainte de prima punere în funcțiune, apălați la un specialist pentru a verifica dacă sunt îndeplinite măsurile de protecție electrică necesare.
- Supravegheați produsul în timpul funcționării pentru a vă asigura că funcția de oprire automată funcționează corect în cazul în care există riscul de funcționare în gol.

- Verificați periodic dacă produsul funcționează corect.
- Verificați periodic funcționarea comutatorului cu flotor (vezi „Reglarea comutatorului cu flotor”).
- Produsul nu este adecvat pentru utilizare continuă (de exemplu, pentru cursuri de apă în iazuri de grădină).
- Lubrifianții utilizați în produs pot provoca deteriorări sau murdărirea în cazul în care se scurg. Nu utilizați produsul în iazuri de grădină cu pești sau plante valoroase.
- Nu transportați și nu fixați produsul de cablul de alimentare sau de un furtun conectat la racordul de presiune. Transportați produsul numai de mânerul de transport.
- Nu lăsați produsul în aer liber în condiții meteorologice geroase.
- Protejați produsul de ger și de funcționare uscată.
- Nu efectuați modificări asupra produsului.
- Nu folosiți accesorii care nu au fost recomandate de **PARKSIDE**. Acestea pot duce la electrocutare sau incendiu.
- Respectați instrucțiunile speciale de siguranță și indicațiile din capitolele „Pregătirea” și „Utilizarea”.
- Respectați instrucțiunile din capitolul „Curățarea și îngrijirea”. Toate măsurile suplimentare, în special deschiderea carcasei, trebuie efectuate numai de către un electrician calificat. În cazul unei reparații, adresați-vă centrului nostru de service (vezi „Service”).

Securitatea electrică

⚠️ AVERTISMENT! Risc de electrocutare! Nu încercați să reparați singuri produsul. În cazul unei funcționări defectuoase, reparațiile pot fi efectuate numai de personal calificat.

⚠️ AVERTISMENT! Risc de electrocutare! Nu folosiți un produs deteriorat.

Decuplați produsul de la alimentarea cu curent electric și adresați-vă distribuitorului, dacă este deteriorat.

- Înainte de conectarea ștecherului la alimentarea electrică: Aveți grijă ca tensiunea nominală de pe eticheta de tip a produsului să corespundă cu tensiunea rețelei de alimentare electrică.
- Verificați regulat ștecherul și cablul de alimentare cu privire la deteriorări. Dacă s-a deteriorat cablul de alimentare, el trebuie înlocuit de către producător, de către serviciul său pentru clienți sau de către o altă persoană calificată asemănător, pentru a evita pericolele.
- Un cablu de alimentare de rezervă nu trebuie să aibă o secțiune transversală mai mică decât cea a cablurilor din cauciuc cu denumirea 05RN8-F. Lungimea cablului de alimentare trebuie să fie de 10 m.
- Protejați cablul de alimentare de deteriorări. Nu-l lăsați să atârne peste margini ascuțite și nu-l striviți sau îndoiiți. Țineți departe cablul de alimentare de suprafețele fierbinți și de flăcările deschise.
- Pentru scoaterea ștecherului din priză trageți de ștecher și nu de cablul de alimentare.
- Produsul trebuie conectat numai la o priză protejată de un întrerupător diferențial cu un curent diferențial nominal de maximum 30 mA și de o siguranță de 6 A.
- Ștecherul trebuie să fie liber accesibil atunci când produsul este în funcțiune.
- Asigurați-vă că: priză să fie protejată împotriva inundării și umezelii.
- Utilizați numai cabluri prelungitoare cu o secțiune transversală a firelor de cel puțin 2,5 mm². Cablul prelungitor trebuie să fie

protejat împotriva stropirii cu apă și să fie adecvat pentru utilizarea în exterior. Derulați complet tamburul de cablu înainte de utilizare. Verificați cablul prelungitor să nu prezinte deteriorări.

- Verificați produsul și conexiunea electrică înainte de fiecare utilizare.

● Înainte de prima utilizare

● Despachetarea produsului

1. Scoateți produsul din ambalaj și îndepărtați toate materialele de ambalare și foliile de protecție.
2. Verificați dacă toate componentele sunt prezente și dacă volumul livrării descris este complet (vezi „Volumul livrării”).
3. Verificați dacă produsul și toate componentele sunt în stare bună. Dacă constatați o deteriorare sau un defect, nu utilizați produsul, ci procedați așa cum este descris în capitolul „Garantie”.

● Pregătirea

● Asamblarea

1. Înșurubați supapa de reglare [17] pe ieșirea [20] a racordului unghiular [9] (deja preasamblat la livrare).
2. Introduceți racordul unghiular [9] în țeava de prelungire [11].
3. Strângeți manual manșonul cu filet [10] pentru a fixa racordul unghiular [9].
4. Fixați țeava [14] în suportul pentru țeavă [21] de pe carcasa pompei [3] (fig. B).

5. Puneți manșonul cu filet [15] cu inelul de etanșare [16] pe racordul de presiune [6]. Strângeți manșonul cu filet cu mâna.
6. Deschideți ventilul de reglare [19].

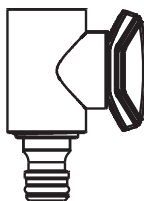

DESCHIS

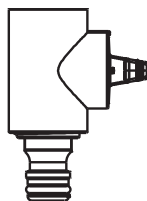

ÎNCHIS

● Scufunțați produsul

⚠️ AVERTISMENT! Risc de electrocutare!

- ▶ Nu țineți produsul de cablul de alimentare [1] sau de cablul [8]. În caz contrar, cablul de alimentare sau cablul poate fi deteriorat.

⚠️ ATENȚIE! Există riscul deteriorării produsului!

- ▶ În timp, la baza rezervorului de apă de ploaie se acumulează murdărie și nisip, care pot deteriora produsul. Vă recomandăm să așezați piciorul de aspirație [4] pe o cărămidă.

INDICAȚIE

- ▶ Înainte de a scufunda produsul: Deschideți ventilul de reglare [19] pentru a permite aerisirea produsului (vezi „Asamblarea”).
- Țineți produsul de racordul unghiular [9] sau fixați o frânghie de mânerul de transport [2] pentru a coborî sau ridica produsul.

- Supapa de reglare [17] trebuie să depășească marginea rezervorului de apă de ploaie. Dacă este necesar, prelungeți țeava [14] (vezi „Prelungirea țevii”).

● Prelungirea țevii

1. Desfaceți manual manșonul superior cu filet [12] de manșonul inferior cu filet [13].
2. Trageți țeava de prelungire [11] până la lungimea dorită.
3. Strângeți manual manșonul superior cu filet [12] în manșonul inferior cu filet [13].

● Conectarea furtunului de apă

- Conectați un furtun de apă adecvat (nu este inclus) la racordul pentru furtun [18] al supapei de reglare [17].

● Conectarea la curent

INDICAȚIE

- ▶ Produsul este prevăzut cu o priză cu contact de protecție.
- ▶ Produsul este destinat conectării la o priză cu contact de protecție cu dispozitiv de protecție împotriva curentului de defect (întrerupător RCD) de 230 V~, 50 Hz.

- Conectați ștecherul [1] la priză numai după ce produsul este gata de funcționare.

● Utilizarea

INDICAȚIE

- ▶ Nivelul apei din rezervorul de apă de ploaie trebuie să fie de cel puțin 60 mm la punerea în funcțiune.

● Reglarea comutatorului cu flotor

Funcționare automată

⚠ ATENȚIE! Există riscul deteriorării produsului!

- ▶ Există riscul de funcționare în gol dacă cablul [8] al comutatorului cu flotor [5] este prea lung. Acest lucru se poate întâmpla în special dacă cablul nu este fixat în clema de cablu [7].

INDICAȚIE

- ▶ Poziționați comutatorul cu flotor [5] astfel încât să poată fi ridicat și coborât liber din apă. Înălțimea corespunzătoare pentru punctul de pornire/oprire trebuie să poată fi atinsă cu ușurință.
- ▶ Punctele de pornire/oprire ale comutatorului cu flotor [5] sunt reglabile în mod continuu.

1. Dacă este necesar, detașați cablul [8] din clema de cablu [7].
2. Apăsăți cablul [8] în poziția dorită în clema de cablu [7].

Operarea manuală

INDICAȚIE

- ▶ În cazul funcționării manuale, produsul funcționează continuu.
- Poziționați comutatorul cu flotor [5] vertical în clema de cablu [7]. Cablul [8] de la comutatorul cu flotor trebuie să fie orientat în jos.

● Pornirea/oprirea

⚠ **ATENȚIE! Există riscul deteriorării produsului!**

- ▶ Supravegheați produsul în timpul funcționării pentru a vă asigura că funcția de oprire automată funcționează corect în cazul în care există riscul de funcționare în gol.

INDICAȚIE

- ▶ Dacă nivelul apei este prea scăzut, comutatorul cu flotor [5] oprește automat produsul.

INDICAȚIE

- ▶ Produsul nu se oprește dacă închideți ventilul de reglare [19]. Opriți întotdeauna produsul după utilizare.
- ▶ Cu ajutorul ventilului de reglare [19] puteți regla cantitatea de apă care curge în furtunul de apă conectat.

1. Asigurați-vă că: ventilul de reglare [19] este deschisă (vezi „Asamblarea”).
2. Scufundați complet produsul (vezi „Scufundați produsul”).
3. **Pornirea:** Introduceți ștecherul [1] în priză. Produsul începe imediat să funcționeze.
4. **Oprirea:** Scoateți ștecherul [1] din priză.

● Remedierea defecțiunilor

Problemă	Cauză posibilă	Remediere
Produsul nu pornește.	Produsul nu este conectat la sursa de alimentare.	Verificați priza și cablul de alimentare cu ștecherul [1] și, dacă este necesar, solicitați repararea acestora de către un specialist.
	Comutatorul cu flotor [5] nu comută.	Reglați poziția comutatorului cu flotor [5] (vezi „Reglarea comutatorului cu flotor”).
	Nivelul apei este prea scăzut la punerea în funcțiune.	Asigurați-vă că: nivelul apei este de cel puțin 60 mm.
	Produsul a fost oprit de comutatorul termic de protecție încorporat.	Așteptați până când motorul se repornește după răcire. Scoateți ștecherul [1] din priză. Curățați piciorul de aspirație [4] (vezi „Curățarea și îngrijirea”).

Problemă	Cauză posibilă	Remediere
Produsul funcționează, dar nu pompează apă sau debitul este insuficient.	Capacul filtrului [23] și/sau filtrul [22] sunt înfundate.	Curățați capacul filtrului [23] și/sau filtrul [22] (vezi „Curățarea și îngrijirea”).
	Conducta de presiune este închisă.	Deschideți ventilul de reglare [19] sau alte robinete, duze etc.
	Puterea este redusă din cauza impurităților puternice și/sau a aditivilor abrazivi din apă.	Curățați produsul. Dacă este necesar, înlocuiți filtrul [22] (vezi „Curățarea și îngrijirea”).
Produsul nu se oprește.	Comutatorul cu flotor [5] nu poate coborî.	Reglați poziția comutatorului cu flotor [5] (vezi „Reglarea comutatorului cu flotor”).
Produsul se oprește după o perioadă scurtă de funcționare.	Protecția motorului oprește produsul în cazul unei poluări excesive a apei.	Curățați produsul. Dacă este necesar, înlocuiți filtrul [22] (vezi „Curățarea și îngrijirea”).
	Protecția motorului oprește produsul în cazul în care temperatura apei este prea ridicată.	Asigurați-vă că: temperatura apei nu trebuie să depășească +35 °C.

● Curățarea și îngrijirea

⚠️ AVERTISMENT!

- ▶ Deconectați produsul de la sursa de alimentare înainte de a-l curăța sau întreține și atunci când nu îl utilizați.

INDICAȚIE

- ▶ Efectuați în mod regulat lucrările de curățare și întreținere descrise în secțiunile următoare. Acest lucru asigură o utilizare îndelungată și fiabilă.
- ▶ Pentru lucrări de reparații și întreținere care nu sunt descrise în aceste instrucțiuni de utilizare, vă rugăm să contactați centrul nostru de service (vezi „Service”). Utilizați numai piese originale.

● Curățarea

⚠️ ATENȚIE! Există riscul deteriorării produsului!

- ▶ Nu folosiți detergenți sau dezinfecțanți chimici, alcalini, abrazivi sau agresivi pentru a curăța produsul, deoarece aceștia pot ataca suprafețele.
- După fiecare utilizare: Curățați produsul în special piciorul de aspirație [4] și comutatorul cu flotor [5], cu apă curată.
- Îndepărtați scamele și particulele fibroase care s-ar putea depune pe sau sub carcasa pompei [3] cu un jet de apă.

Curățarea/înlocuirea filtrului

⚠️ ATENȚIE! Există riscul deteriorării produsului!

- ▶ Nu utilizați produsul fără filtrul [22] instalat.

INDICAȚIE

- ▶ Produsul are un filtru înlocuibil [22] în piciorul de aspirație [4]. Filtrul protejează produsul împotriva impurităților. În funcție de gradul de murdărire a apei, filtrul trebuie verificat ocazional și curățat, dacă este necesar.

Fig. C

1. Scoateți ștecherul [1] din priză.
2. Rotiți capacul filtrului [23] cu ¼ rotație în sensul acelor de ceasornic.
3. Scoateți capacul filtrului [23].
4. Scoateți filtrul [22].
5. Curățați filtrul [22] sub jet de apă.
6. Instalați filtrul [22] și capacul filtrului [23] în ordine inversă.

Spălarea produsului

INDICAȚIE

- ▶ După pomparea apei foarte murdare, produsul trebuie clătit pentru a evita depunerile în interior.

- Pompați apă caldută (max. +35 °C) până când apa pompată este limpede.

● Întreținerea

- Înainte și după fiecare utilizare: Verificați produsul și accesoriile acestuia pentru uzură și deteriorări. Dacă este necesar, înlocuiți accesoriile uzate sau deteriorate.

● Repararea

- Acest produs nu conține piese care pot fi reparate de către utilizator.
- Pentru examinarea și repararea produsului contactați un punct de service autorizat sau o persoană cu o calificare similară.

● Depozitarea

- Înainte de depozitare: Curățați produsul (vezi „Curățarea”).
- Depozitați produsul și accesoriile acestuia într-un loc întunecat, uscat, ferit de îngheț și bine aerisit.
- Nu depozitați niciodată produsul la îndemâna copiilor.
- În cazul unei perioade îndelungate de neutilizare (de ex. iarna): Curățați produsul (vezi „Curățarea”). În caz contrar, depunerile și reziduurile pot duce la dificultăți de pornire la următoarea punere în funcțiune.

Depozitare compactă

INDICAȚIE

- ▶ Păstrați inelul de etanșare [16] într-un loc sigur.

- Desfaceți manual manșonul cu filel [15]. Scoateți țeava [14] din racordul de presiune [6] și din suportul pentru țeavă [21].

● Piese de schimb/accesorii

- Clienții pot achiziționa piese de schimb și accesorii compatibile prin www.optimex-shop.com.
- Puteți plasa comenzi numai online.
- Pentru mai multe informații, contactați linia telefonică de asistență-Service (vezi „Service”).
- Țineți numărul de comandă pregătit pentru comanda dvs.

Piesă	Număr de comandă
[22] Filtru	99950753301

● **Înlăturare**

Ambalajul este produs din material ecologic care pot fi eliminate la punctele locale de reciclare.



Respectați marcajul materialelor de ambalaj pentru eliminarea deșeurilor, acestea sunt marcate de abrevierile (a) și cifrele (b) cu următoarea semnificație: 1–7: plastice/20–22: hârtie și carton/80–98: substanțe de conexiune.

Produsul:



Puteți obține informații despre posibilitățile de eliminare a produsului de la administrația locală.



Pentru a proteja mediul înconjurător nu eliminați produsul dumneavoastră la gunoiul menajer atunci când nu mai poate fi folosit, ci predați-l la un punct de colectare. Vă puteți informa cu privire la punctele de colectare și orarul acestora de la administrația competentă.

● **Garanție**

Produsul a fost fabricat cu atenție, conform unor standarde stricte de calitate și verificat temeinic înainte de livrare. În caz de defecțiuni de material sau de fabricație aveți drepturi legale față de vânzătorul produsului. Drepturile dumneavoastră legale nu sunt limitate în niciun fel de garanția menționată mai jos.

Garanția pentru aceste produs este 3 ani începând de la data achiziției. Durata garanției începe la data achiziției. Păstrați chitanța originală la un loc sigur, deoarece acest document este necesar pentru dovada achiziției.

Toate defecțiunile sau deteriorările care sunt deja existente la momentul achiziției, trebuie anunțate imediat după despachetarea produsului.

Dacă în decurs de 3 ani de la achiziția produsului apare un defect de material sau de fabricație, vă reparăm sau înlocuim gratuit produsul la alegerea noastră. Durata de garanție nu se prelungește după aprobarea unei cerințe de garanție. Aceasta este valabil și pentru piesele schimbate și reparate.

Această garanție se stinge dacă produsul este deteriorat, utilizat sau întreținut în mod necorespunzător.

Garanția acoperă defectele de material și de producție. Această garanție nu acoperă piesele componente ale produsului, care prezintă urme normale de uzură și care sunt considerate piese de schimb (de ex.: baterii, furtunuri, cartușe de vopsea) și nici deteriorările la nivelul pieselor casante, de exemplu întrerupătoare sau piese fabricate din sticlă.

Timpul de nefuncționare din cauza lipsei de conformitate apărute în cadrul termenului de garanție prelungește termenul de garanție legală de conformitate și cel al garanției comerciale și curge, după caz, din momentul la care a fost adusă la cunoștința vânzătorului lipsa de conformitate a produsului sau din momentul prezentării produsului la vânzător/unitatea service până la aducerea produsului în stare de utilizare normală și, respectiv, al notificării în scris în vederea ridicării produsului sau predării efective a produsului către consumator.

Produsele de folosință îndelungată care înlocuiesc produsele defecte în cadrul termenului de garanție vor beneficia de un nou termen de garanție care curge de la data preschimbării produsului.

● Modul de desfășurare în caz de garanție

Pentru a putea asigura o procesare rapidă a cererii dumneavoastră, vă rugăm să urmați următoarele indicații:

Vă rugăm să țineți la îndemână bonul de casă și numărul articolului (IAN 507533_2507) ca dovadă pentru achiziția dumneavoastră.

Vă rugăm să luați numărul de produs de pe plăcuța cu tipul de construcție de pe produs, gravura de pe produs, pagina principală a instrucțiunii de utilizare (jos, stânga) sau de pe spatele sau fundul produsului.

În cazul în care, apar erori de funcționare sau alte defecțiuni, contactați mai întâi prin telefon sau prin e-mail, departamentul de service menționat în continuare.

Dumneavoastră puteți să expediați atunci un produs considerat ca fiind defect, adăugând chitanța de plată (bonul de casă) și menționând, în ce constă defecțiunea și când a apărut aceasta, fără cheltuieli poștale, la adresa de service comunicată.



La parkside-diy.com puteți să vedeți și să descărcați acest manual și multe altele. Cu acest cod QR ajungeți direct la parkside-diy.com. Selectați țara dumneavoastră și căutați manualele de utilizare prin motorul de căutare. Dacă introduceți numărul de articol (IAN) 507533_2507 ajungeți la manualul de utilizare pentru articolul dumneavoastră.

● Service

RO Service România

Tel.: 0800890605

Formular de contact pe
parkside-diy.com

IAN 507533_2507

● Declarația UE de conformitate

RO

DECLARAȚIA UE DE CONFORMITATE (Nr. 507533_2507)

IAN: 507533_2507
Identificarea produsului: "PARKSIDE" Pompă electrică pentru butoiul cu apă de ploaie
Numărul de model: HG14081

Obiectul declarației descris mai sus este în conformitate cu legislația relevantă de armonizare a Uniunii:

Directiva 2006/42/CE
Directiva 2014/30/EU
Directiva 2011/65/UE cu toate modificările aferente

Trimiteri la standardele armonizate sau trimiteri la alte specificații tehnice relevante în legătură cu care se declară conformitatea:

Nr./Părți
Directiva 2006/42/CE
EN 60335-1:2012/A16:2023
EN 60335-2-41:2021/A11:2021
EN 62233:2008
Directiva 2014/30/EU
EN IEC 55014-1:2021
EN IEC 55014-2:2021
EN IEC 61000-3-2:2019/A2:2024
EN 61000-3-3:2013/A2:2021

Obiectul declarației descris mai sus este conform Directivei 2011/65/UE a Parlamentului European și a Consiliului din 8 iunie 2011 privind restricțiile de utilizare a anumitor substanțe periculoase în echipamentele electrice și electronice:

Nr./Părți
EN IEC 63000:2018

Deținătorul documentației tehnice: OWIM GmbH & Co.KG

Semnat pentru și în numele:

OWIM GmbH & Co. KG, Stiftsbergstraße 1, 74167 Neckarsulm, Germania

Prezenta declarație de conformitate este emisă pe răspunderea exclusivă a producătorului.

Traducerea originalului declarației de conformitate

Neckarsulm

Locul

24/11/2025

Data

ppa. Jens Buchheim
Procurist

ppa. Dr. Thorsten Maier
Procurist

CE

Liste der verwendeten Piktogramme/Symbole	Seite 100
Einleitung	Seite 101
Bestimmungsgemäße Verwendung	Seite 101
Lieferumfang	Seite 101
Liste der Teile	Seite 102
Funktionsbeschreibung	Seite 102
Technische Daten	Seite 102
Sicherheitshinweise	Seite 103
Vor der ersten Verwendung	Seite 107
Produkt auspacken	Seite 107
Vorbereitung	Seite 108
Zusammenbau	Seite 108
Produkt eintauchen	Seite 108
Rohr verlängern	Seite 108
Wasserschlauch anschließen	Seite 109
Stromanschluss	Seite 109
Bedienung	Seite 109
Schwimmschalter verstellen	Seite 109
Ein-/ausschalten	Seite 109
Fehlerbehebung	Seite 110
Reinigung und Pflege	Seite 111
Reinigung	Seite 111
Wartung	Seite 112
Reparatur	Seite 112
Lagerung	Seite 112
Ersatzteile/Zubehör	Seite 112
Entsorgung	Seite 113
Garantie	Seite 114
Abwicklung im Garantiefall	Seite 114
Service	Seite 115
EU-Konformitätserklärung	Seite 116

Liste der verwendeten Piktogramme/Symbole

	<p>Dieses Symbol bedeutet, dass bei der Verwendung des Produkts die Bedienungsanleitung zu beachten ist.</p>		<p>Dieses Symbol auf dem Produkt weist darauf hin, dass das Produkt nicht für sandhaltiges Wasser geeignet ist.</p>
	<p>GEFAHR! – Bezeichnet eine Gefahr mit hohem Risikograd, die, wenn sie nicht vermieden wird, den Tod oder eine schwere Verletzung zur Folge hat (z. B. Erstickungsgefahr)</p>		<p>Ziehen Sie den Netzstecker sofort aus der Steckdose, wenn die Anschlussleitung beschädigt ist.</p>
	<p>WARNUNG! – Bezeichnet eine Gefahr mit mittlerem Risikograd, die, wenn sie nicht vermieden wird, den Tod oder eine schwere Verletzung zur Folge haben kann (z. B. Stromschlagrisiko)</p>		<p>Max. Eintauchtiefe</p>
	<p>VORSICHT! – Bezeichnet eine Gefahr mit niedrigem Risikograd, die, wenn sie nicht vermieden wird, eine leichte bis mäßige Verletzung zur Folge haben kann (z. B. Verbrühungsgefahr)</p>		<p>Stromschlagrisiko</p>
	<p>ACHTUNG! – Warnt vor möglichen Sachschäden (z. B. Kurzschlussgefahr)</p>		<p>Das CE-Zeichen bestätigt Konformität mit den für das Produkt zutreffenden EU-Richtlinien.</p>
			<p>Sicherheitshinweise</p>
			<p>Handlungsanweisungen</p>

ELEKTRO-REGENFASSPUMPE

● **Einleitung**

Wir beglückwünschen Sie zum Kauf Ihres neuen Produkts. Sie haben sich damit für ein hochwertiges Produkt entschieden. Die Bedienungsanleitung ist Teil dieses Produkts. Sie enthält wichtige Hinweise für Sicherheit, Gebrauch und Entsorgung. Machen Sie sich vor der Benutzung des Produkts mit allen Bedien- und Sicherheitshinweisen vertraut. Benutzen Sie das Produkt nur wie beschrieben und für die angegebenen Einsatzbereiche. Händigen Sie alle Unterlagen bei Weitergabe des Produkts an Dritte mit aus.

● **Bestimmungsgemäße Verwendung**

- Das Produkt ist zur Förderung von Wasser aus einem Regenfass bzw. Regensammelbehälter bestimmt.
- Das Produkt ist für die Gartenbewässerung geeignet.
- Das Produkt ist für den privaten Einsatz im Garten bestimmt.
- Das Produkt ist ausschließlich zur Förderung von klarem Wasser und Regenwasser mit einer Temperatur von bis zu +35 °C vorgesehen.
- Jede andere Verwendung, die in dieser Bedienungsanleitung nicht ausdrücklich zugelassen wird (z. B. die Förderung von Lebensmitteln, Salzwasser, Motorkraftstoffen, chemischen Substanzen oder Wasser mit abrasiven Stoffen), kann zu Schäden am Produkt führen und eine ernsthafte Gefahr für den Benutzer darstellen.
- Das Produkt ist nicht für den Dauerbetrieb geeignet. Dauerbetrieb verkürzt die Lebensdauer und führt zum Erlöschen der Garantie.

- Das Produkt ist nicht für den gewerblichen Einsatz oder für ähnliche Einsatzbereiche bestimmt.
- Andere Verwendungen oder Veränderungen des Produkts gelten als nicht bestimmungsgemäß und können zu Risiken wie Lebensgefahr, Verletzungen und Beschädigungen führen.
- Für aus bestimmungswidriger Verwendung entstandene Schäden übernimmt der Hersteller keine Haftung.
- Der Betreiber oder Benutzer des Produkts ist für Unfälle oder Personen- und/oder Sachschäden an Dritten oder deren Eigentum verantwortlich.
- Beachten Sie alle anwendbaren lokalen Sicherheitsvorschriften, Normen und Verordnungen.

● **Lieferumfang**

⚠ GEFAHR!

▶ Das Produkt und die Verpackungsmaterialien sind kein Kinderspielzeug! Kinder dürfen nicht mit Kunststoffbeuteln, Folien und Kleinteilen spielen! Es besteht Verschluckungs- und Erstickungsgefahr!

- 1 Elektro-Regenfasspumpe
- 1 Rohr
- 1 Regulierstopp mit Winkelstück (vormontiert)
- 1 Dichtungsring
- 1 Rohralterung
- 1 Bedienungsanleitung

● Liste der Teile

Schlagen Sie vor dem Lesen die Seiten mit den Abbildungen auf und machen Sie sich mit allen Funktionen des Produkts vertraut.

- 1 Anschlussleitung mit Netzstecker
- 2 Tragegriff
- 3 Pumpengehäuse
- 4 Ansaugfuß
- 5 Schwimmschalter
- 6 Druckanschluss
- 7 Kabelklemme
- 8 Kabel
- 9 Winkelstück
- 10 Schraubhülse (für Winkelstück)
- 11 Verlängerungsrohr
- 12 Obere Schraubhülse (für Verlängerungsrohr)
- 13 Untere Schraubhülse (für Verlängerungsrohr)
- 14 Rohr
- 15 Schraubhülse (für Druckanschluss)
- 16 Dichtungsring
- 17 Regulierstopp
- 18 Schlauchanschluss
- 19 Regulierventil
- 20 Auslass
- 21 Rohrhalterung
- 22 Filter
- 23 Filterabdeckung

● Funktionsbeschreibung

- Das Produkt verfügt über einen Schwimmschalter **5**, der das Produkt abhängig vom Wasserstand automatisch ein- oder ausschaltet. Wenn der Schwimmschalter auf der Wasseroberfläche treibt, ist das Produkt eingeschaltet. Der Schwimmschalter senkt sich zusammen mit dem Wasserpegel. Der Schwimmschalter gerät in eine zunehmend senkrechte Position und hängt am Kabel **8**.

Ab einem bestimmten Winkel schaltet der Schwimmschalter das Produkt aus.

- Das Produkt verfügt über einen Überlastschutz. Bei Überlastung wird das Produkt durch den eingebauten Thermoschutzschalter ausgeschaltet. Nach Abkühlung läuft der Motor von selbst wieder an.
- Das Winkelstück **9** am Rohr **14** kann in ein Regenfass eingehängt werden und ermöglicht die Wassere ntnahme über einen Wasser-schlauch (nicht enthalten).
- Der Regulierstopp **17** hat die Funktion eines Wasserhahns.

● Technische Daten

Elektro-Regenfasspumpe	PERP 4000 D3
Modellnummer:	HG14081
Nennspannung:	230 V~, 50 Hz
Leistungsaufnahme:	400 W
Schutzklasse:	I
IP-Schutzart:	IPX8
Fördermenge Q_{\max} :	max. 4 000 l/h
Förderhöhe H_{\max} :	max. 13 m
Eintauchtiefe:	max. 7 m
Zulässige Partikelgröße (saugbare Schwebstoffe):	max. 3 mm
Wassertemperatur T_{\max} :	max. +35 °C
Länge der Anschlussleitung:	10 m

Leistungsdaten

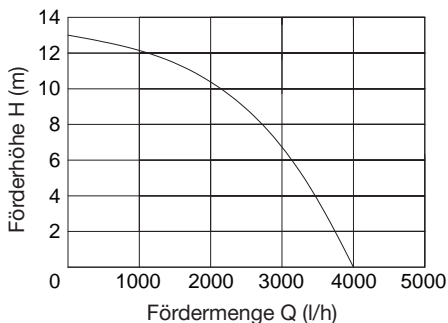

Sicherheitshinweise

MACHEN SIE SICH VOR DER VERWENDUNG DES PRODUKTS MIT ALLEN SICHERHEITSHINWEISEN UND GEBRAUCHS-ANWEISUNGEN VERTRAUT! WENN SIE DIESES PRODUKT AN ANDERE WEITERGEBEN, GEBEN SIE AUCH ALLE DOKUMENTE WEITER!

Im Falle von Schäden aufgrund der Nichteinhaltung dieser Bedienungsanleitung erlischt Ihr Garantieanspruch! Für Folgeschäden wird keine Haftung übernommen! Im Falle von Sach- oder Personenschäden aufgrund einer

unsachgemäßen Benutzung oder Nichteinhaltung der Sicherheitshinweise wird keine Haftung übernommen!

Kinder und Personen mit Einschränkungen



⚠️ **WARNUNG!**

LEBENS- UND UNFALLGEFAHR FÜR KLEINKINDER UND KINDER!

Lassen Sie Kinder niemals unbeaufsichtigt mit dem Verpackungsmaterial. Es besteht Erstickungsgefahr durch Verpackungsmaterial. Kinder unterschätzen häufig die Gefahren.

- Dieses Produkt kann von Personen mit verringerten physischen, sensorischen oder mentalen Fähigkeiten oder Mangel an Erfahrung und Wissen benutzt werden, wenn sie beaufsichtigt werden oder bezüglich des sicheren Gebrauchs des Produkts unterwiesen wurden und die daraus resultierenden Gefahren verstehen.

- Dieses Produkt darf nicht von Kindern verwendet werden.
- Kinder dürfen nicht mit dem Produkt spielen.
- Reinigung und Benutzer-Wartung dürfen nicht von Kindern durchgeführt werden.

Bedienung

- Trennen Sie das Produkt stets von der Stromversorgung, bevor Sie es zusammen- oder auseinanderbauen sowie vor der Reinigung.
- Verwenden Sie das Produkt nicht in Lagen höher als 2 000 m.
- Personen, die mit dieser Bedienungsanleitung nicht vertraut sind, dürfen das Produkt nicht verwenden. Örtliche Bestimmungen können das Mindestalter der Bedienungsperson festlegen.
- Tragen Sie zum Schutz gegen elektrischen Schlag festes Schuhwerk.
- Verwenden Sie das Produkt nicht, wenn sich Personen in der Wasserentnahmestelle befinden.
- Halten Sie Kinder und Haustiere vom Produkt fern.
- Verwenden Sie das Produkt nicht in der Nähe von entzündbaren Flüssigkeiten oder Gasen. Anderenfalls besteht Brand- oder Explosionsrisiko.
- Verwenden Sie das Produkt nicht zum Pumpen von sandhaltigem Wasser.
- Die Förderung von aggressiven, scheuern- den, ätzenden, brennbaren (z. B. Motorenkraftstoffe) oder explosiven Flüssigkeiten, Salzwasser, Reinigungsmitteln und Lebensmitteln ist nicht gestattet.
- Die Temperatur des geförderten Wassers darf +35 °C nicht überschreiten.

- Verwenden Sie das Produkt nicht, wenn es beschädigt oder unvollständig ist. Lassen Sie vor Inbetriebnahme durch eine Fachkraft prüfen, ob die geforderten elektrischen Schutzmaßnahmen vorhanden sind.
- Beaufsichtigen Sie das Produkt während des Betriebs, um sicherzustellen, dass die automatische Abschaltfunktion ordnungsgemäß funktioniert, falls das Risiko eines Trockenlaufs besteht.
- Prüfen Sie regelmäßig, ob das Produkt einwandfrei funktioniert.
- Prüfen Sie regelmäßig die Funktion des Schwimmschalters (siehe „Schwimmschalter verstellen“).
- Das Produkt ist nicht für einen Dauerbetrieb (z. B. für Wasserläufe in Gartenteichen) geeignet.
- Die im Produkt verwendeten Schmiermittel können Beschädigungen oder Verschmutzungen verursachen, wenn sie ausfließen. Verwenden Sie das Produkt nicht in Gartenteichen mit Fischbestand oder wertvollen Pflanzen.
- Tragen bzw. befestigen Sie das Produkt nicht an der Anschlussleitung oder einem Schlauch, der am Druckanschluss angeschlossen ist. Tragen Sie das Produkt nur am Tragegriff.
- Lassen Sie das Produkt bei frostigen Wetterbedingungen nicht im Außenbereich stehen.
- Schützen Sie das Produkt vor Frost und Trockenlauf.
- Führen Sie keine Umbauten am Produkt durch.
- Verwenden Sie kein Zubehör, welches nicht von **PARKSIDE** empfohlen wurde. Dies kann zu elektrischem Schlag oder Feuer führen.

- Beachten Sie die speziellen Sicherheitshinweise und Hinweise in den Kapiteln „Vorbereitung“ und „Bedienung“.
- Beachten Sie die Anweisungen im Kapitel „Reinigung und Pflege“. Alle darüber hinausgehenden Maßnahmen, insbesondere das Öffnen des Gehäuses, dürfen nur von einer Elektrofachkraft ausgeführt werden. Wenden Sie sich im Reparaturfall an unser Service-Center (siehe „Service“).

Elektrische Sicherheit

⚠️ WARNUNG! Stromschlagrisiko! Versuchen Sie nicht, das Produkt selbst zu reparieren. Im Fall einer Fehlfunktion dürfen Reparaturen ausschließlich von qualifiziertem Personal durchgeführt werden.

⚠️ WARNUNG!

Stromschlagrisiko!

Verwenden Sie kein beschädigtes Produkt. Trennen Sie das Produkt von der Stromversorgung und wenden Sie sich an Ihren Händler, wenn es beschädigt ist.

- Vor dem Anschließen des Netzsteckers an die Stromversorgung: Achten Sie darauf, dass die Nennspannung am Typenschild des Produkts mit der Netzspannung Ihrer Stromversorgung übereinstimmt.
- Überprüfen Sie den Netzstecker und die Anschlussleitung regelmäßig auf Schäden. Wenn die Anschlussleitung beschädigt ist, muss sie vom Hersteller, seinem Kundendienst oder ähnlich qualifizierten Personen ersetzt werden, um Gefahren zu vermeiden.

- Eine Ersatz-Anschlussleitung darf keinen geringeren Querschnitt besitzen als Gummischlauchleitungen mit der Bezeichnung 05RN8-F. Die Länge der Anschlussleitung muss 10 m betragen.
 - Schützen Sie die Anschlussleitung vor Schäden. Lassen Sie sie nicht über scharfe Kanten hängen und quetschen oder biegen Sie sie nicht. Halten Sie die Anschlussleitung von heißen Oberflächen und offenen Flammen fern.
 - Ziehen Sie am Netzstecker und nicht an der Anschlussleitung, um den Stecker aus der Steckdose zu ziehen.
 - Das Produkt darf nur mit einer Steckdose verbunden werden, die durch einen Fehlerstrom-Schutzschalter mit einem Bemessungsfehlerstrom von nicht mehr als 30 mA sowie mit einer 6 A-Sicherung geschützt ist.
 - Der Netzstecker muss frei zugänglich sein, wenn das Produkt in Betrieb ist.
 - Achten Sie darauf, dass die Steckdose vor Überflutung und Nässe geschützt ist.
 - Verwenden Sie nur Verlängerungsleitungen mit einem Litzenquerschnitt von mindestens 2,5 mm². Die Verlängerungsleitung muss spritzwassergeschützt und für die Verwendung im Außenbereich geeignet sein. Rollen Sie eine Kabeltrommel vor Gebrauch stets komplett ab. Überprüfen Sie die Verlängerungsleitung auf Schäden.
 - Überprüfen Sie das Produkt und den elektrischen Anschluss vor jeder Verwendung.
- **Vor der ersten Verwendung**
 - **Produkt auspacken**
 1. Entnehmen Sie das Produkt aus der Verpackung und entfernen Sie sämtliche Verpackungsmaterialien und Schutzfolien.

- Prüfen Sie, ob alle Teile vorhanden sind und ob der beschriebene Lieferumfang vollständig ist (siehe „Lieferumfang“).
- Überprüfen Sie, ob sich das Produkt und sämtliche Teile in gutem Zustand befinden. Sollten Sie eine Beschädigung oder einen Defekt feststellen, verwenden Sie das Produkt nicht, sondern verfahren Sie wie im Kapitel „Garantie“ beschrieben.

● **Vorbereitung**

● **Zusammenbau**

- Schrauben Sie den Regulierstopp **17** auf den Auslass **20** des Winkelstücks **9** (bereits vormontiert bei Lieferung).
- Stecken Sie das Winkelstück **9** in das Verlängerungsrohr **11**.
- Ziehen Sie die Schraubhülse **10** handfest an, um das Winkelstück **9** zu sichern.
- Klemmen Sie das Rohr **14** in die Rohralterung **21** am Pumpengehäuse **3** (Abb. B).
- Setzen Sie die Schraubhülse **15** mit dem Dichtungsring **16** auf den Druckanschluss **6**. Ziehen Sie die Schraubhülse handfest an.
- Öffnen Sie das Regulierventil **19**.

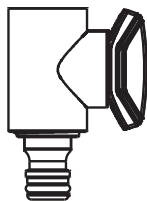

GEÖFFNET

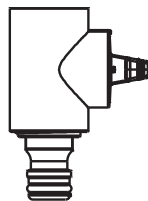

GESCHLOSSEN

● **Produkt eintauchen**

⚠ **WARNUNG! Stromschlagrisiko!**

- ▶ Halten Sie das Produkt nicht an der Anschlussleitung **1** bzw. dem Kabel **8** fest. Anderenfalls kann die Anschlussleitung bzw. das Kabel beschädigt werden.

⚠ **ACHTUNG! Risiko von Produktschäden!**

- ▶ Im Laufe der Zeit sammeln sich Schmutz und Sand, die das Produkt beschädigen könnten, am Regenfassboden an. Wir empfehlen, den Ansaugfuß **4** auf einen Ziegelstein zu stellen.

HINWEIS

- ▶ Bevor Sie das Produkt eintauchen: Öffnen Sie das Regulierventil **19**, damit das Produkt entlüftet werden kann (siehe „Zusammenbau“).
- Halten Sie das Produkt am Winkelstück **9** fest oder befestigen Sie ein Seil am Tragegriff **2**, um das Produkt abzusenken oder hochzuziehen.
- Der Regulierstopp **17** muss über den Rand des Regenfasses hinausragen. Verlängern Sie bei Bedarf das Rohr **14** (siehe „Rohr verlängern“).

● **Rohr verlängern**

- Lösen Sie von Hand die obere Schraubhülse **12** von der unteren Schraubhülse **13**.
- Ziehen Sie das Verlängerungsrohr **11** auf die gewünschte Länge heraus.
- Ziehen Sie die obere Schraubhülse **12** in der unteren Schraubhülse **13** handfest an.

● Wasserschlauch anschließen

- Schließen Sie einen geeigneten Wasserschlauch (nicht enthalten) am Schlauchanschluss [18] des Regulierstopps [17] an.

● Stromanschluss

HINWEIS

- ▶ Das Produkt verfügt über einen Schutzkontaktstecker.
- ▶ Das Produkt ist für den Anschluss an eine Schutzkontaktsteckdose mit Fehlerstrom-Schutzeinrichtung (FI-Schalter) mit 230 V~, 50 Hz bestimmt.

- Verbinden Sie den Netzstecker [1] erst dann mit der Steckdose, wenn das Produkt betriebsbereit ist.

● Bedienung

HINWEIS

- ▶ Der Wasserstand im Regenfass muss bei der Inbetriebnahme mindestens 60 mm betragen.

● Schwimmschalter verstellen

Automatischer Betrieb

⚠ ACHTUNG! Risiko von Produktschäden!

- ▶ Es besteht das Risiko eines Trockenlaufs, wenn das Kabel [8] des Schwimmschalters [5] zu lang gewählt wird. Dies kann insbesondere dann passieren, wenn das Kabel nicht in der Kabelklemme [7] eingeklemmt ist.

HINWEIS

- ▶ Positionieren Sie den Schwimmschalter [5], sodass er frei vom Wasser angehoben und abgesenkt werden kann. Die jeweilige Höhe für den Ein-/Ausschaltpunkt muss leicht erreicht werden können.
- ▶ Die Ein-/Ausschaltpunkte des Schwimmschalters [5] sind stufenlos verstellbar.

1. Lösen Sie bei Bedarf das Kabel [8] aus der Kabelklemme [7].
2. Drücken Sie das Kabel [8] in der gewünschten Position in die Kabelklemme [7].

Manueller Betrieb

HINWEIS

- ▶ Beim manuellen Betrieb läuft das Produkt dauerhaft.
- Positionieren Sie den Schwimmschalter [5] direkt senkrecht in der Kabelklemme [7]. Das Kabel [8] am Schwimmschalter sollte nach unten zeigen.

● Ein-/ausschalten

⚠ ACHTUNG! Risiko von Produktschäden!

- ▶ Beaufsichtigen Sie das Produkt während des Betriebs, um sicherzustellen, dass die automatische Abschaltfunktion ordnungsgemäß funktioniert, falls das Risiko eines Trockenlaufs besteht.

HINWEIS

- ▶ Falls der Wasserstand zu niedrig ist, schaltet der Schwimmschalter [5] das Produkt automatisch aus.



HINWEIS

- ▶ Das Produkt wird nicht ausgeschaltet, wenn Sie das Regulierventil [19] schließen. Schalten Sie das Produkt stets nach der Verwendung aus.
- ▶ Mit dem Regulierventil [19] können Sie die Wassermenge, die in den angeschlossenen Wasserschlauch fließt, regulieren.

1. Achten Sie darauf, dass das Regulierventil [19] geöffnet ist (siehe „Zusammenbau“).
2. Tauchen Sie das Produkt vollständig ein (siehe „Produkt eintauchen“).
3. **Einschalten:** Verbinden Sie den Netzstecker [1] mit einer Steckdose. Das Produkt startet sofort den Betrieb.
4. **Ausschalten:** Trennen Sie den Netzstecker [1] von der Steckdose.

● Fehlerbehebung

Problem	Mögliche Ursache	Lösung
Das Produkt startet nicht.	Das Produkt ist nicht an die Stromversorgung angeschlossen.	Überprüfen Sie die Steckdose sowie die Anschlussleitung mit Netzstecker [1] und lassen Sie sie bei Bedarf von einer Fachkraft reparieren.
	Der Schwimmschalter [5] schaltet nicht.	Verstellen Sie die Position des Schwimmschalters [5] (siehe „Schwimmschalter verstellen“).
	Der Wasserstand ist zu niedrig bei Inbetriebnahme.	Achten Sie darauf, dass der Wasserstand mindestens 60 mm beträgt.
	Das Produkt wurde durch den eingebauten Thermoschutzschalter ausgeschaltet.	Warten Sie, bis sich der Motor nach Abkühlung wieder einschaltet. Trennen Sie den Netzstecker [1] von der Steckdose. Reinigen Sie den Ansaugfuß [4], (siehe „Reinigung und Pflege“).
Das Produkt läuft, aber es pumpt kein Wasser bzw. die Fördermenge ist unzureichend.	Die Filterabdeckung [23] und/oder der Filter [22] sind verstopft.	Reinigen Sie die Filterabdeckung [23] und/oder den Filter [22] (siehe „Reinigung und Pflege“).
	Die Druckleitung ist geschlossen.	Öffnen Sie das Regulierventil [19] bzw. andere Wasserhähne, Düsen, usw.
	Die Leistung ist verringert durch stark verschmutzte und/oder schmirgelnde Wasserbeimengungen.	Reinigen Sie das Produkt. Ersetzen Sie bei Bedarf den Filter [22] (siehe „Reinigung und Pflege“).

Problem	Mögliche Ursache	Lösung
Das Produkt schaltet sich nicht aus.	Der Schwimmschalter  kann nicht absinken.	Verstellen Sie die Position des Schwimmschalters  (siehe „Schwimmschalter verstellen“).
Das Produkt schaltet sich nach kurzer Laufzeit aus.	Der Motorschutz schaltet das Produkt bei zu starker Wasserverschmutzung aus.	Reinigen Sie das Produkt. Ersetzen Sie bei Bedarf den Filter  (siehe „Reinigung und Pflege“).
	Der Motorschutz schaltet das Produkt bei zu hoher Wassertemperatur aus.	Achten Sie darauf, dass die Wassertemperatur +35 °C nicht überschreitet.

● Reinigung und Pflege

WARNUNG!



- ▶ Trennen Sie das Produkt von der Stromversorgung, bevor Sie es reinigen oder warten und wenn Sie es nicht verwenden.

HINWEIS

- ▶ Führen Sie die in den folgenden Abschnitten beschriebenen Reinigungs- und Wartungsarbeiten regelmäßig durch. Dadurch ist eine lange und zuverlässige Nutzung gewährleistet.
- ▶ Lassen Sie Reparatur- und Wartungsarbeiten, die nicht in dieser Bedienungsanleitung beschrieben sind, von unserem Service-Center durchführen (siehe „Service“). Verwenden Sie nur Originalteile.

● Reinigung

ACHTUNG! Risiko von Produktschäden!

- ▶ Verwenden Sie zur Reinigung des Produkts keine chemischen, alkalischen, scheuernden oder anderen aggressiven Reinigungsmittel oder Desinfektionsmittel, da diese die Oberflächen angreifen können.
- Nach jeder Verwendung: Reinigen Sie das Produkt, insbesondere den Ansaugfuß  und den Schwimmschalter , mit klarem Wasser.
- Entfernen Sie Flusen und faserige Partikel, die sich auf bzw. unter dem Pumpengehäuse  festgesetzt haben könnten, mit einem Wasserstrahl.

Filter reinigen/ersetzen

ACHTUNG! Risiko von Produktschäden!

- ▶ Verwenden Sie das Produkt nicht ohne installierten Filter .

HINWEIS

- ▶ Das Produkt verfügt über einen austauschbaren Filter **[22]** im Ansaugfuß **[4]**. Der Filter schützt das Produkt vor Verunreinigungen. Abhängig vom Verschmutzungsgrad des Wassers sollte der Filter gelegentlich geprüft und bei Bedarf gereinigt werden.

Abb. C

1. Trennen Sie den Netzstecker **[1]** von der Steckdose.
2. Drehen Sie die Filterabdeckung **[23]** eine $\frac{1}{4}$ -Drehung im Uhrzeigersinn.
3. Entnehmen Sie die Filterabdeckung **[23]**.
4. Entnehmen Sie den Filter **[22]**.
5. Reinigen Sie den Filter **[22]** unter laufendem Wasser.
6. Installieren Sie den Filter **[22]** und die Filterabdeckung **[23]** in umgekehrter Reihenfolge.

Produkt durchspülen

HINWEIS

- ▶ Nach der Förderung von stark verschmutztem Wasser muss das Produkt durchgespült werden, um Ablagerungen im Inneren zu vermeiden.

- Pumpen Sie lauwarmes Wasser (max. +35 °C), bis das gepumpte Wasser klar ist.

● Wartung

- Vor und nach jeder Verwendung: Überprüfen Sie das Produkt und das Zubehör auf Verschleiß und Beschädigungen. Falls nötig, ersetzen Sie verschlissenes oder beschädigtes Zubehör.

● Reparatur

- Dieses Produkt enthält keine Teile, die vom Benutzer repariert werden können.
- Wenden Sie sich an eine autorisierte Servicestelle oder eine ähnlich qualifizierte Person, um das Produkt überprüfen und reparieren zu lassen.

● Lagerung

- Vor der Lagerung: Reinigen Sie das Produkt (siehe „Reinigung“).
- Lagern Sie das Produkt und sein Zubehör an einem dunklen, trockenen, frostfreien, gut belüfteten Ort.
- Lagern Sie das Produkt immer außer Reichweite von Kindern.
- Vor längerem Nichtgebrauch (z. B. Überwintern): Reinigen Sie das Produkt (siehe „Reinigung“). Anderenfalls können Ablagerungen und Rückstände bei der nächsten Inbetriebnahme zu Anlaufschwierigkeiten führen.

Platzsparende Lagerung

HINWEIS

- ▶ Bewahren Sie den Dichtungsring **[16]** an einem sicheren Ort auf.

- Lösen Sie die Schraubhülse **[15]** von Hand. Entnehmen Sie das Rohr **[14]** vom Druckanschluss **[6]** und aus der Rohrhalterung **[21]**.

● Ersatzteile/Zubehör

- Kunden können kompatible Ersatzteile und Zubehör über www.optimex-shop.com beziehen.
- Sie können Bestellungen nur online aufgeben.
- Wenden Sie sich für weitere Informationen an die Service-Hotline (siehe „Service“).

- Halten Sie die Bestellnummer für Ihre Bestellung bereit.

Teil	Bestellnummer
22 Filter	99950753301

● **Entsorgung**

Die Verpackung besteht aus umweltfreundlichen Materialien, die Sie über die örtlichen Recyclingstellen entsorgen können.



Beachten Sie die Kennzeichnung der Verpackungsmaterialien bei der Abfalltrennung, diese sind gekennzeichnet mit Abkürzungen (a) und Nummern (b) mit folgender Bedeutung: 1–7: Kunststoffe/20–22: Papier und Pappe/80–98: Verbundstoffe.

Produkt:



Möglichkeiten zur Entsorgung des ausgedienten Produkts erfahren Sie bei Ihrer Gemeinde- oder Stadtverwaltung.



Gerät entsorgen

Das Symbol der durchgestrichenen Mülltonne bedeutet, dass dieses Gerät am Ende der Nutzungszeit nicht über den Haushaltsmüll entsorgt werden darf. Das Gerät ist bei eingerichteten Sammelstellen, Wertstoffhöfen oder Entsorgungsbetrieben abzugeben. Zudem sind Vertreiber von Elektro- und Elektronikgeräten sowie Vertreiber von Lebensmitteln zur Rücknahme verpflichtet. LIDL bietet Ihnen Rückgabemöglichkeiten direkt in den Filialen und Märkten an. Rückgabe und Entsorgung sind für Sie kostenfrei. Beim Kauf eines Neugeräts haben Sie das Recht, ein entsprechendes Altgerät unentgeltlich zurückzugeben.

Zusätzlich haben Sie die Möglichkeit, unabhängig vom Kauf eines Neugeräts, unentgeltlich (bis zu drei) Altgeräte abzugeben, die in keiner Abmessung größer als 25 cm sind.

Bitte löschen Sie vor der Rückgabe alle personenbezogenen Daten.

Bitte entnehmen Sie vor der Rückgabe Batterien oder Akkumulatoren, die nicht vom Altgerät umschlossen sind, sowie Lampen, die zerstörungsfrei entnommen werden können und führen diese einer separaten Sammlung zu.

● Garantie

Das Produkt wurde nach strengen Qualitätsrichtlinien hergestellt und vor der Auslieferung sorgfältig geprüft. Im Falle von Material- oder Herstellungsfehlern haben Sie gegenüber dem Verkäufer des Produkts gesetzliche Rechte. Ihre gesetzlichen Rechte werden in keiner Weise durch unsere unten aufgeführte Garantie eingeschränkt.

Die Garantie für dieses Produkt beträgt 3 Jahre ab Kaufdatum. Die Garantiezeit beginnt mit dem Kaufdatum. Bewahren Sie den Originalkaufbeleg an einem sicheren Ort auf, da dieses Dokument als Nachweis des Kaufs erforderlich ist.

Alle Schäden oder Mängel, die bereits zum Zeitpunkt des Kaufs vorhanden sind, müssen unverzüglich nach dem Auspacken des Produkts gemeldet werden.

Sollte das Produkt innerhalb von 3 Jahren ab Kaufdatum einen Material- oder Herstellungsfehler aufweisen, werden wir es – nach unserer Wahl – kostenlos für Sie reparieren oder ersetzen. Die Garantiezeit verlängert sich durch einen stattgegebenen Gewährleistungsanspruch nicht. Dies gilt auch für ersetzte und reparierte Teile.

Diese Garantie erlischt, wenn das Produkt beschädigt oder unsachgemäß verwendet oder gewartet wurde.

Die Garantie deckt Material- und Herstellungsfehler ab. Diese Garantie erstreckt sich weder auf Produktteile, die normalem Verschleiß unterliegen, und somit als Verschleißteile gelten (z. B. Batterien, Schläuche, Farbpatronen), noch auf Schäden an zerbrechlichen Teilen, z. B. Schalter oder Teile aus Glas.

● Abwicklung im Garantiefall

Um eine schnelle Bearbeitung Ihres Anliegens zu gewährleisten, folgen Sie bitte den folgenden Hinweisen:

Bitte halten Sie für alle Anfragen den Kassenbon und die Artikelnummer (IAN 507533_2507) als Nachweis für den Kauf bereit.

Die Artikelnummer entnehmen Sie bitte dem Typenschild am Produkt, einer Gravur am Produkt, dem Titelblatt Ihrer Anleitung (unten links) oder dem Aufkleber auf der Rück- oder Unterseite des Produktes.

Sollten Funktionsfehler oder sonstige Mängel auftreten kontaktieren Sie zunächst die nachfolgend benannte Serviceabteilung telefonisch oder per E-Mail.

Ein als defekt erfasstes Produkt können Sie dann unter Beifügung des Kaufbelegs (Kassenbon) und der Angabe, worin der Mangel besteht und wann er aufgetreten ist, für Sie portofrei an die Ihnen mitgeteilte Service Anschrift übersenden.



Auf parkside-diy.com können Sie diese und viele weitere Handbücher einsehen und herunterladen. Mit diesem QR-Code gelangen Sie direkt auf parkside-diy.com. Wählen Sie Ihr Land aus, und suchen Sie über die Suchmaske nach den

Bedienungsanleitungen. Mittels Eingabe der Artikelnummer (IAN) 507533_2507 gelangen Sie zur Bedienungsanleitung für Ihren Artikel.

● **Service**

DE Service Deutschland
Tel.: 08008855300
Kontaktformular auf
parkside-diy.com
IAN 507533_2507

AT Service Österreich
Tel.: 0800447750
Kontaktformular auf
parkside-diy.com
IAN 507533_2507

BE Service Belgien
Tel.: 080012614
Kontaktformular auf
parkside-diy.com
IAN 507533_2507

CH Service Schweiz
Tel.: 0800563601
Kontaktformular auf
parkside-diy.com
IAN 507533_2507

● EU-Konformitätserklärung

DE

EU-KONFORMITÄTSEKTLÄRUNG (Nr. 507533_2507)

IAN: 507533_2507
Produkt-Identifikation: "PARKSIDE" Elektro-Regenfasspumpe
Modellnummer: HG14081

Der oben beschriebene Gegenstand der Erklärung erfüllt die einschlägigen Harmonisierungsvorschriften der Union:

Richtlinie 2006/42/EG
Richtlinie 2014/30/EU
Richtlinie 2011/65/EU mit allen dazugehörigen Änderungen

Angabe der einschlägigen harmonisierten Normen oder der anderen technischen Spezifikationen, für die die Konformität erklärt wird:

Nr. / Teile
Richtlinie 2006/42/EG
EN 60335-1:2012/A16:2023
EN 60335-2-41:2021/A11:2021
EN 62233:2008
Richtlinie 2014/30/EU
EN IEC 55014-1:2021
EN IEC 55014-2:2021
EN IEC 61000-3-2:2019/A2:2024
EN 61000-3-3:2013/A2:2021

Der Gegenstand der oben beschriebenen Erklärung steht im Einklang mit der Richtlinie 2011/65/EU des Europäischen Parlaments und des Rates vom 8. Juni 2011 zur Beschränkung der Verwendung bestimmter gefährlicher Stoffe in Elektro- und Elektronikgeräten:

Nr. / Teile
EN IEC 63000:2018

Person, die die technische Dokumentation aufbewahrt: OWIM GmbH & Co.KG

Unterzeichnet für und im Namen von:

OWIM GmbH & Co. KG, Stiftsbergstraße 1, 74167 Neckarsulm, Deutschland

Diese Konformitätserklärung wird unter der alleinigen Verantwortung des Herstellers ausgestellt.

Original-Konformitätserklärung

Neckarsulm

Ort

24-Nov.

Datum

ppa Budmeis
ppa Uens Buchheim
Prokurist

ppa Dr. Thorsten Maier
ppa Dr. Thorsten Maier
Prokurist



OWIM GmbH & Co. KG

Stiftsbergstraße 1
74167 Neckarsulm
GERMANY

Model No.: HG14081

Version: 01/2026

IAN 507533_2507

HU

SI

CZ

SK

RO