



FOLDING CHARCOAL BARBECUE HOLZKOHLE-KLAPPGRILL BARBECUE PLIANT AU CHARBON DE BOIS

GB IE NI MT

FOLDING CHARCOAL BARBECUE

Instructions for use

FR CH BE

BARBECUE PLIANT AU CHARBON DE BOIS

Notice d'utilisation

IT CH MT

BARBECUE A CARBONELLA RICHIUDIBILE

Istruzioni d'uso

PT

GRELHADOR DOBRÁVEL PARA CARVÃO VEGETAL

Manual de utilização

DE AT CH BE

HOLZKOHLE-KLAPPGRILL

Gebrauchsanweisung

NL BE

INKLAPBARE HOUTSKOOL BBQ

Gebruiksaanwijzing

ES

BARBACOA PLEGABLE DE CARBÓN

Instrucciones de uso

IAN 507872_2507

GB IE NI DE AT CH
FR BE NL IT ES PT

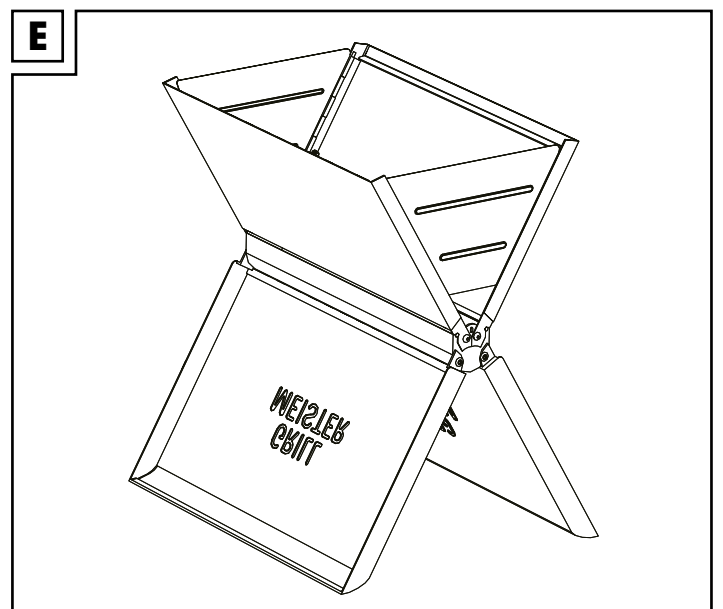
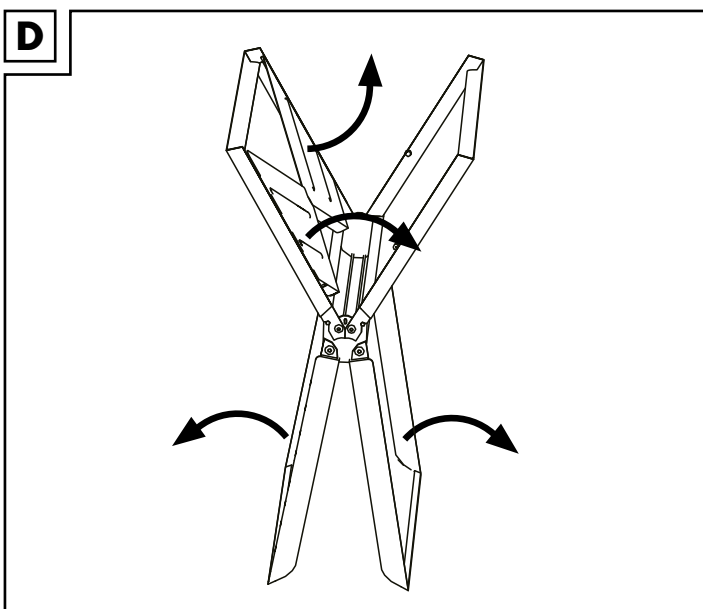
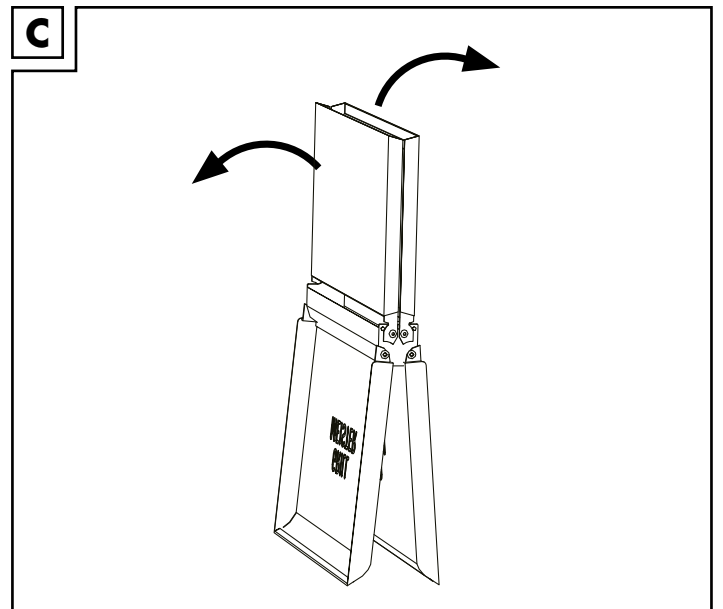
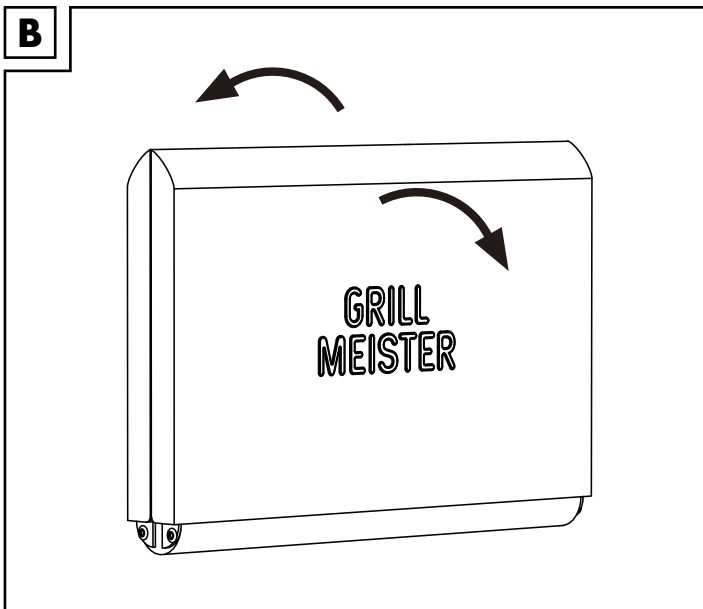
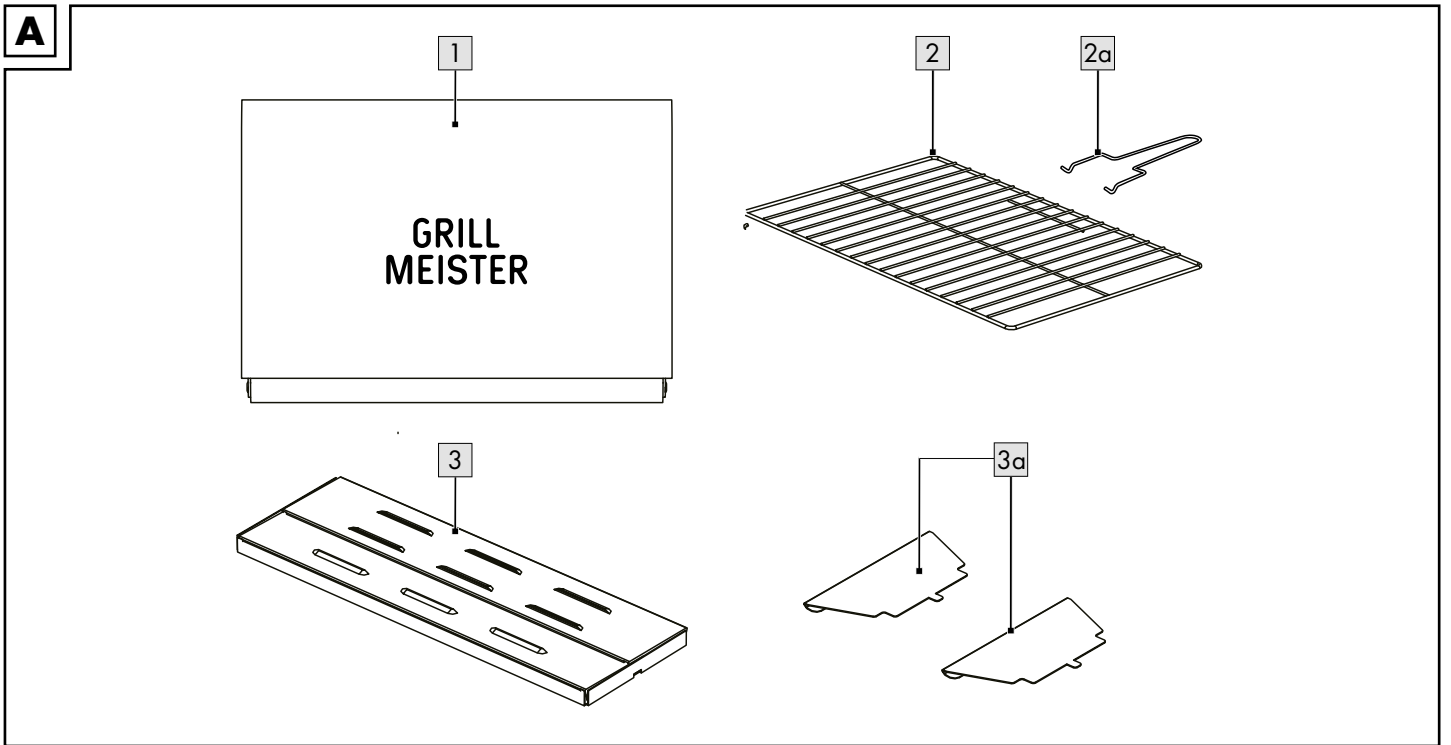

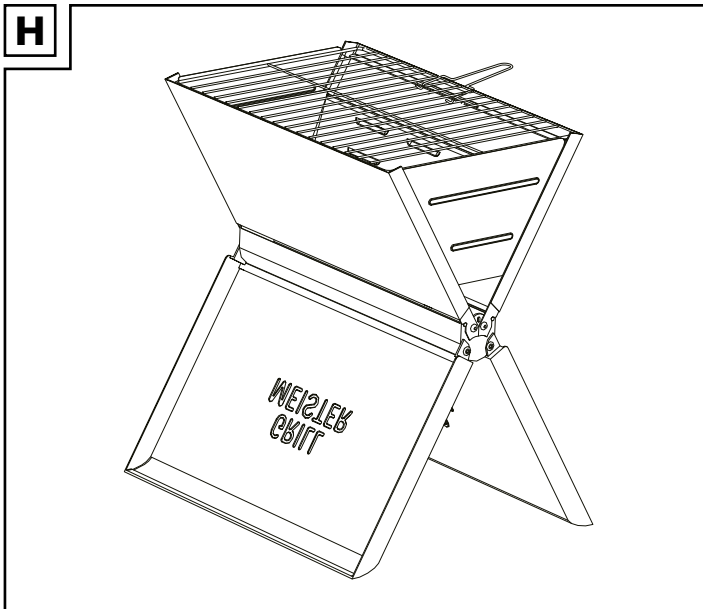
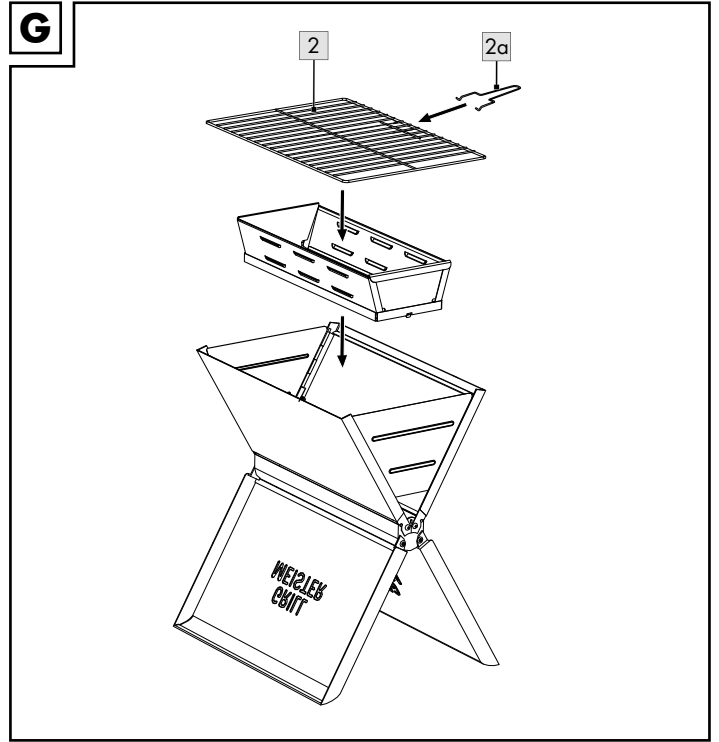
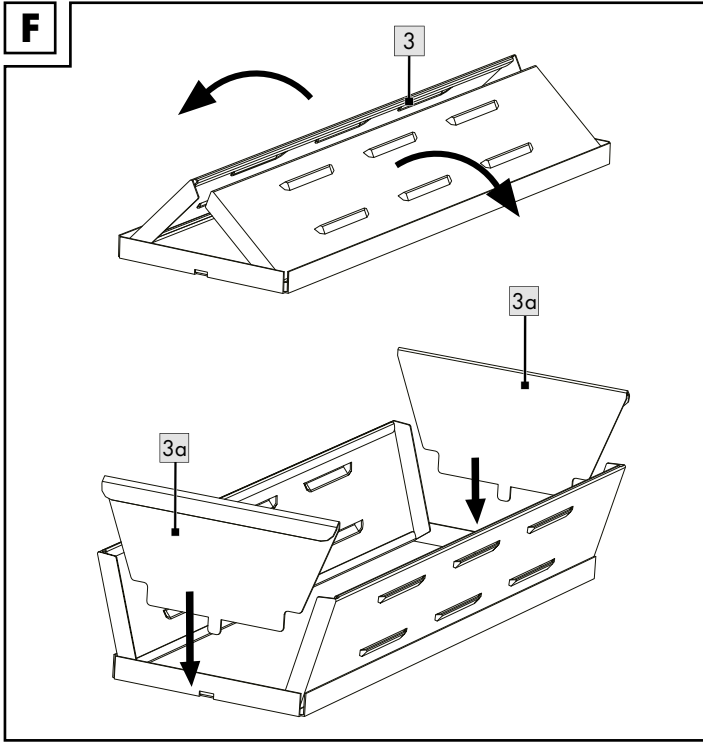

Congratulations!

You have chosen to purchase a high-quality product. Familiarise yourself with the product before using it for the first time.

 **Read the following instructions for use carefully.**

Use the product only as described and only for the given areas of application. Store these instructions for use carefully. When passing the product on to third parties, please also hand over all accompanying documents.

**Package contents/
parts list (Fig. A)**

- 1 x folding charcoal barbecue (1)
- 1 x grill grate (2)
- 1 x handle (2a)
- 1 x charcoal tray (3)
- 2 x side section (3a)
- 1 x instructions for use

Technical data

Weight: 2.8kg

Dimensions (assembled):

36 x 31 x 39cm (L x W x H)

Dimensions (folded):

36 x 25.5 x 4.5cm (L x W x H)

Dimensions of grill surface:

33.5 x 23cm (L x W)

Fuel quantity: max. 210g

Fuel: charcoal briquettes that comply with DIN EN 1860-2

 Date of manufacture (month/year): 10/2025

Intended use

This product is designed for preparing food outdoors for personal use. The product is not suitable for commercial use or for use as a fire pit.

Symbols and signal words used

 General caution sign, serves to identify dangers and hazards (e.g. risks to life, danger of injury or crushing).

 Mandatory symbol, instructs each user to carefully read through the instructions for use before use and to always make them available for all users.

 Always wear barbecue or kitchen gloves. Use gloves in accordance with PPE regulations (heat protection category II, e.g. DIN EN 407).

DANGER! Signal word to indicate an imminent hazardous situation which, if not avoided, will result in death or serious injury.

WARNING! Signal word to indicate a potentially hazardous situation which, if not avoided, could result in death or serious injury.

WARNING! The signal word indicates a hazard with a low degree of risk which, if not avoided, may result in damage to the product or other property.

Safety information

 **Life-threatening hazard!**

- Never leave children unattended with the packaging materials. There is a risk of suffocation.
- **WARNING!** Risk of carbon monoxide poisoning. Do not use the grill in enclosed areas; use outdoors instead!



Do not use the grill in enclosed and/or habitable areas, e.g. buildings, tents, caravans, mobile homes, boats. There is a life-threatening danger of carbon monoxide poisoning.

 **Risk of injury for children!**

- Children must not be allowed to play with the product. Specifically inform children that the product is not a toy.
- Bear in mind that children are playful and like to experiment. Avoid situations and behaviours that are not appropriate for the product.
- The product must be stored somewhere that is inaccessible to children when not in use.

 **Risk of injury!**

- Fill the product with a maximum of 210g of fuel.
- Check the product for damage or wear before each use. Only use the product if it is in perfect condition!

- Do not wear loose clothing when barbecuing and tie back long hair.
- **WARNING!** Do not use alcohol or petrol to light or re-ignite the fire bowl!
- **WARNING!** The grill becomes very hot and must not be moved during operation!
- Do not use in enclosed areas!
- **WARNING!** Keep children and pets away!
- Keep a sufficient distance from hot parts, otherwise any contact can lead to severe burns.
- Always use barbecue utensils with long, heat-resistant handles.
- Always be attentive and pay attention to what you are doing. Do not use the product if you are not concentrating, tired or under the influence of drugs, alcohol or medication. Even a moment of carelessness when using the product can lead to serious injuries.
- Hot fat may drip from the fire tray during use. Keep a safe distance, as otherwise there is a risk of severe burns.

Fire risk!

- Have a fire extinguisher and first-aid kit ready in case of accident or fire.
- Place the product on a safe, level surface before use.
- Only use fuel that complies with DIN EN 1860-2.
- **WARNING!** Do not use alcohol or petrol to light or re-ignite the fire bowl! Use only firelighters compliant with DIN EN 1860-3.
- Only light the fuel in an area protected from wind.

- Position the product so that it is at least one metre away from highly flammable materials.
- Do not leave the product unattended. Ensure that the fuel has completely burnt off and cooled down before disposing of the ashes.
- Flammable liquids poured into the embers form pilot flames or deflagrations. Never use ignition fluid such as petrol or spirit. Do not put fuel soaked with ignition fluid on the embers.

Preventing damage to the product!

- During use, the screw connections may gradually loosen and affect the stability of the product. Check the secureness of the screws before each use. If necessary, retighten all screws to ensure it is firm.
- Do not sit or stand on the product.
- Do not use the product if any parts are missing, damaged or worn.
- Do not use water to extinguish burning materials.
- Check the product for damage or wear before each use. Only use the product if it is in perfect condition!

Assembly/Setup

- After unfolding, remove all individual parts from inside the product (1).
- Assemble the product as shown in Fig. B-G.

Use

WARNING **Risk of injury!**

Incorrect handling of the product may damage the product and injure people.

- Place the product on an easily accessible, level, dry, heat-resistant, non-flammable and sufficiently stable surface (e.g. concrete floor, ground).
- The product must never be used on a wooden floor or other combustible surface.
- Do not use the product on a table or similar work surface.
- Maintain a minimum distance of one metre in all directions from the product.

Place the product in the desired location.

Note: choose a firm, fireproof surface. If you want to place the product on grass, first lay paving stones in the desired location. These will ensure that it stands securely.

Lighting the fuel

WARNING **Risk of injury!**

Improper handling of the product may result in personal injury.

- The product becomes very hot. Never touch it with bare hands when using. Use suitable grill or oven gloves.

Note: heat the product before using it for the first time. The fuel must burn for at least 30 minutes.

1. Remove the grill grate (2) using the handle (2a) and fill the assembled charcoal tray (3) with a maximum of 210g of fuel.

- Place one or two solid fuel igniters on top of the fuel. Light them from above.
- Once the fuel has ignited, spread it evenly in the charcoal tray using a suitable metal object (not included in the package contents).
- Place the grill grate on top and start grilling.

Grilling

WARNING Risk of injury!

Improper handling of the product may result in personal injury.

- When setting up the product, maintain a minimum distance of one metre in all directions.
- There is a risk of injury from possible flash fires.
- The product becomes very hot. Never touch it with bare hands when using. Use suitable grill or oven gloves.

WARNING! Preventing damage to the product!

Incorrect handling of the product may damage the product.

Note: wash the grill grate (2) with warm water and mild washing-up liquid before using it for the first time.

Note: only place the food on the grill once the fuel is covered with a layer of ash!

- Place the food on the grill grate.
- Remove the food when it is as cooked as you want it or when it has browned enough.

Note: the product may darken over time. This is due to smoke and burning.

Storage, cleaning

WARNING Risk of injury!

Improper handling of the product may result in personal injury. The product becomes very hot. Never touch it with bare hands. Use suitable grill or oven gloves.

- Let the product cool down fully before you clean it.

WARNING Fire risk!

Improper use of the product and its fuel can result in personal injury and a fire hazard.

- Never dispose of hot ash or charcoal residues. Wait until they have cooled down completely.

WARNING! Preventing damage to the product!

Incorrect handling of the product may damage the product.

- Do not use aggressive cleaning agents, brushes with metal or nylon bristles, metal or sharp cleaning objects such as knives, metal sponges, etc. These can damage the surface.
- After barbecuing, never pour cold water directly onto the fuel to extinguish it. Otherwise, you could damage the product.

When not in use, always store the product clean and dry at room temperature.

Cleaning the surfaces

- Clean the product after each use.
- Remove the grill grate (2) and clean it thoroughly with mild dish-water. Then dry it thoroughly.

- Dispose of the cold ashes from the charcoal tray (3).
- Remove loose deposits from the product with a wet sponge.
- IMPORTANT!** Never clean the product with harsh cleaning agents.

Disposal



Dispose of the product and packaging materials in accordance with current local regulations. Store the packaging materials (foil bags, for example) out of the reach of children. For further information about disposal of the product no longer needed, contact your local council. Dispose of the product and the packaging in an environmentally friendly manner.



The Recycling Code distinguishes different materials to be returned for recycling. The Code consists of the recycling symbol for the recycling process and a number that identifies the material.

Service handling

IAN: 507872_2507

 Service Great Britain
Tel.: 0800 404 7657
E-Mail: deltasport@lidl.co.uk

 Service Ireland
Tel.: 1800 101010
E-Mail: deltasport@lidl.ie

 Service Malta
Tel.: 80062230
E-Mail: deltasport@lidl.com.mt

Herzlichen Glückwunsch!
Mit Ihrem Kauf haben Sie sich für einen hochwertigen Artikel entschieden. Machen Sie sich vor der ersten Verwendung mit dem Artikel vertraut.

 **Lesen Sie hierzu aufmerksam die nachfolgende Gebrauchsanweisung.**

Benutzen Sie den Artikel nur wie beschrieben und für die angegebenen Einsatzbereiche. Bewahren Sie diese Gebrauchsanweisung gut auf. Händigen Sie alle Unterlagen bei Weitergabe des Artikels an Dritte ebenfalls mit aus.

Lieferumfang/ Teilebezeichnung (Abb. A)

- 1 x Holzkohle-Klappgrill (1)
- 1 x Grillrost (2)
- 1 x Handgriff (2a)
- 1 x Kohleschale (3)
- 2 x Seitenteile (3a)
- 1 x Gebrauchsanweisung

Technische Daten

Gewicht: 2,8 kg
Maße (aufgebaut):
36 x 31 x 39 cm (L x B x H)
Maße (zusammengeklappt):
36 x 25,5 x 4,5 cm (L x B x H)
Maße Grillfläche:
33,5 x 23 cm (L x B)
Brennstoffmenge: max. 210 g
Brennstoff: Holzkohle/-briketts
nach DIN EN 1860-2

 Herstellungsdatum
(Monat/Jahr): 10/2025

Bestimmungsgemäße Verwendung

Dieser Artikel ist für die Zubereitung von grillbaren Speisen im Außenbereich für den privaten Gebrauch konzipiert. Der Artikel ist nicht für gewerbliche Zwecke oder für die Verwendung als Feuerstelle geeignet.

Verwendete Symbole und Signalwörter



Allgemeines Warnzeichen, dient der Kennzeichnung von Gefahren und Gefährdungen (z. B. Lebens-, Verletzungs- oder Quetschgefahren).



Gebotszeichen, weist jeden Benutzer darauf hin, die Gebrauchsanweisung vor dem Gebrauch sorgfältig durchzulesen und für alle Benutzer stets zur Verfügung zu stellen.



Tragen Sie immer Grill- oder Küchenhandschuhe. Verwenden Sie Handschuhe gemäß den PSA-Regularen (Hitzeschutz Kategorie II, z. B. DIN EN 407).

GEFAHR! Signalwort zur Kennzeichnung einer unmittelbar bevorstehenden Gefährdungssituation, die, wenn sie nicht vermieden wird, den Tod oder eine schwere Verletzung zur Folge hat.

WARNUNG! Signalwort zur Kennzeichnung einer möglichen Gefährdungssituation, die, wenn sie nicht vermieden wird, den Tod oder eine schwere Verletzung zur Folge haben könnte.

ACHTUNG! Das Signalwort bezeichnet eine Gefährdung mit einem geringen Risikograd, die, wenn sie nicht vermieden wird, einen Sachschaden am Artikel oder anderem Eigentum zur Folge haben kann.

Sicherheitshinweise

Lebensgefahr!

- Lassen Sie Kinder niemals unbeaufsichtigt mit dem Verpackungsmaterial. Es besteht Erstickungsgefahr.
- **ACHTUNG!** Gefahr einer Kohlenmonoxidvergiftung. Grillgerät nicht in geschlossenen Räumen, sondern nur im Freien betreiben!

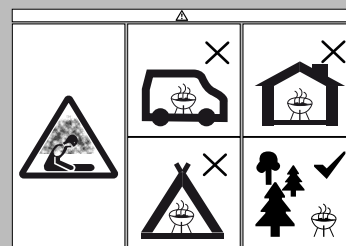

Betreiben Sie den Grill nicht in geschlossenen und/oder bewohnbaren Räumen, z. B. Gebäuden, Zelten, Wohnwagen, Wohnmobilen, Booten. Es besteht Lebensgefahr durch Kohlenmonoxidvergiftung.

Verletzungsfahr für Kinder!

- Kinder dürfen nicht mit dem Artikel spielen. Weisen Sie Kinder insbesondere darauf hin, dass der Artikel kein Spielzeug ist.
- Beachten Sie den natürlichen Spieltrieb und die Experimentierfreudigkeit von Kindern. Verhindern Sie Situationen und Verhaltensweisen, die nicht für den Artikel vorgesehen sind.
- Der Artikel muss bei Nichtgebrauch unzugänglich für Kinder gelagert werden.

Verletzungsgefahr

- Befüllen Sie den Artikel mit max. 210 g Brennstoff.
- Prüfen Sie den Artikel vor jedem Gebrauch auf Beschädigungen oder Abnutzungen. Der Artikel darf nur in einwandfreiem Zustand verwendet werden!
- Tragen Sie beim Grillen keine zu weite Kleidung, lange Haare zurückbinden.
- **ACHTUNG!** Zum Anzünden oder Wiederanzünden keinen Spiritus oder Benzin verwenden!
- **ACHTUNG!** Dieses Grillgerät wird sehr heiß und darf während des Betriebes nicht bewegt werden!
- Nicht in geschlossenen Räumen nutzen!
- **ACHTUNG!** Kinder und Haustiere fernhalten!
- Halten Sie ausreichend Abstand zu heißen Teilen, da andernfalls jeder Kontakt zu schwersten Verbrennungen führen kann.
- Verwenden Sie stets Grillbesteck mit langen, hitzebeständigen Griffen.
- Seien Sie stets aufmerksam und achten Sie immer darauf, was Sie tun. Verwenden Sie das Produkt nicht, wenn Sie unkonzentriert oder müde sind bzw. unter dem Einfluss von Drogen, Alkohol oder Medikamenten stehen. Bereits ein Moment der Unachtsamkeit beim Gebrauch des Artikels kann zu ernsthaften Verletzungen führen.

- Heißes Fett kann während des Gebrauchs aus der Feuerschale tropfen. Halten Sie ausreichend Abstand, da andernfalls schwerste Verbrennungen drohen.

Brandgefahr!

- Halten Sie einen Feuerlöscher und einen Erste-Hilfe-Kasten bereit, um im Fall eines Unfalls oder Feuers vorbereitet zu sein.
- Stellen Sie den Artikel vor dem Gebrauch auf eine sichere, ebene Unterlage.
- Verwenden Sie nur Brennstoff nach DIN EN 1860-2.
- **ACHTUNG!** Zum Anzünden oder Wiederanzünden keinen Spiritus oder Benzin verwenden! Nur Anzündhilfen entsprechend DIN EN 1860-3 verwenden.
- Zünden Sie den Brennstoff nur im windgeschützten Bereich an.
- Stellen Sie den Artikel so auf, dass er mind. 1 m entfernt von leichtentzündlichen Materialien steht.
- Lassen Sie den Artikel nicht unbeaufsichtigt. Stellen Sie sicher, dass der Brennstoff vollständig ausgebrannt und abgekühlt ist, bevor Sie die Asche entfernen.
- Entzündliche Flüssigkeiten, die in die Glut gegossen werden, bilden Stichflammen oder Verpuffungen. Verwenden Sie niemals Zündflüssigkeit wie Benzin oder Spiritus. Geben Sie keinen mit Zündflüssigkeit getränkten Brennstoff auf die Glut.

Vermeidung von Sachschäden!

- Während des Gebrauchs können sich die Verschraubungen allmählich lockern und die Stabilität des Artikels beeinträchtigen. Prüfen Sie die Festigkeit der Schrauben vor jedem Gebrauch. Ziehen Sie ggf. alle Schrauben noch einmal nach, um einen festen Stand zu gewährleisten.
- Setzen oder stellen Sie sich nicht auf den Artikel.
- Verwenden Sie den Artikel nicht, wenn Teile fehlen, beschädigt oder verschlissen sind.
- Verwenden Sie kein Wasser zum Löschen des Brennmaterials.
- Prüfen Sie den Artikel vor jedem Gebrauch auf Beschädigungen oder Abnutzungen. Der Artikel darf nur in einwandfreiem Zustand verwendet werden!

Montage/Aufstellen

- Entnehmen Sie nach dem Aufklappen alle Einzelteile aus dem Inneren des Artikels (1).
- Montieren Sie den Artikel wie in Abb. B-G gezeigt.

Verwendung

WARNUNG! **Verletzungsgefahr!**

Unsachgemäßer Umgang mit dem Artikel kann zu Personenverletzungen sowie Beschädigungen des Artikels führen.

- Stellen Sie den Artikel auf einer gut zugänglichen, ebenen, trockenen, hitzebeständigen, nicht brennbaren und ausreichend stabilen Fläche auf (bspw. Betonboden, Erdboden).

- Der Artikel darf niemals auf einem Holzboden oder einer anderen brennbaren Stellfläche verwendet werden.
- Den Artikel nicht auf einem Tisch oder einer ähnlichen Arbeitsfläche verwenden.
- Halten Sie einen Mindestabstand von 1 m in allen Richtungen zum Artikel ein.

Stellen Sie den Artikel an den gewünschten Ort.

Hinweis: Wählen Sie einen festen, brennfesten Untergrund. Wenn Sie den Artikel auf Rasenboden stellen möchten, legen Sie zunächst Pflastersteine an die gewünschte Stelle. Diese gewährleisten einen sicheren Stand.

Brennstoff anzünden

WARNUNG! **Verletzungsgefahr!**

Unsachgemäßer Umgang mit dem Artikel kann zu Personenverletzungen führen.

- Der Artikel wird sehr heiß. Fassen Sie ihn im Betrieb niemals mit bloßen Händen an. Nutzen Sie geeignete Grill- oder Küchenhandschuhe.

Hinweis: Heizen Sie den Artikel vor dem ersten Gebrauch auf. Der Brennstoff muss mindestens 30 Minuten durchglühen.

1. Nehmen Sie den Grillrost (2) mit dem Handgriff (2a) ab und füllen Sie max. 210 g Brennstoff in die montierte Kohleschale (3).
2. Legen Sie ein oder zwei Feststoffanzünder auf den Brennstoff. Zünden Sie diese von oben an.

3. Verteilen Sie den Brennstoff nach dem Anbrennen mit einem geeigneten Metallgegenstand (nicht im Lieferumfang enthalten) gleichmäßig in der Kohleschale.
4. Legen Sie den Grillrost auf und beginnen Sie mit dem Grillen.

Grillen

WARNUNG! **Verletzungsgefahr!**

Unsachgemäßer Umgang mit dem Artikel kann zu Personenverletzungen führen.

- Halten Sie beim Aufstellen des Artikels einen Mindestabstand von 1 m in alle Richtungen ein.
- Es besteht Verletzungsgefahr durch eine mögliche Stichflamme.
- Der Artikel wird sehr heiß. Fassen Sie ihn im Betrieb niemals mit bloßen Händen an. Nutzen Sie geeignete Grill- oder Küchenhandschuhe.

ACHTUNG! **Vermeidung von Sachschäden!**

Unsachgemäßer Umgang mit dem Artikel kann zu Beschädigungen des Artikels führen.

Hinweis: Waschen Sie den Grillrost (2) vor dem ersten Gebrauch mit warmem Wasser und mildem Spülmittel ab.

Hinweis: Legen Sie das Grillgut erst auf, wenn der Brennstoff mit einer Ascheschicht bedeckt ist!

1. Legen Sie das Grillgut auf den Grillrost.
2. Entnehmen Sie das Grillgut, wenn der gewünschte Garpunkt bzw. Bräunungsgrad erreicht ist.

Hinweis: Der Artikel kann sich mit der Zeit dunkel verfärben. Dies ist auf Rauch und Verbrennungen zurückzuführen.

Lagerung, Reinigung

WARNUNG! **Verletzungsgefahr!**

Unsachgemäßer Umgang mit dem Artikel kann zu Personenverletzungen führen.

Der Artikel wird sehr heiß. Fassen Sie ihn niemals mit bloßen Händen an. Nutzen Sie geeignete Grill- oder Küchenhandschuhe.

- Lassen Sie den Artikel vor jeder Reinigung vollständig auskühlen.

WARNUNG! **Brandgefahr!**

Unsachgemäßer Umgang mit dem Artikel und dessen Brennstoff kann zu Personenverletzungen sowie zur Brandgefahr führen.

- Entsorgen Sie niemals heiße Asche oder Kohlereste. Warten Sie, bis diese vollständig ausgekühlt sind.

ACHTUNG! **Vermeidung von Sachschäden!**

Unsachgemäßer Umgang mit dem Artikel kann zu Beschädigungen des Artikels führen.

- Verwenden Sie keine aggressiven Reinigungsmittel, Bürsten mit Metall- oder Nylonborsten, metallische sowie scharfe Reinigungsgegenstände wie Messer, Metallschwämme u. Ä. Die Oberfläche kann dadurch beschädigt werden.
- Gießen Sie nach dem Grillen nie direkt kaltes Wasser auf den Brennstoff, um diesen zu löschen. Andernfalls könnten Sie den Artikel beschädigen.

Lagern Sie den Artikel bei Nichtbenutzung immer trocken und sauber bei Raumtemperatur.

Reinigen der Oberflächen

- Reinigen Sie den Artikel nach jedem Gebrauch.
- Nehmen Sie den Grillrost (2) ab und reinigen Sie ihn gründlich mit mildem Spülwasser. Trocknen Sie ihn anschließend gründlich ab.
- Entsorgen Sie die kalte Asche aus der Kohleschale (3).
- Entfernen Sie lose Ablagerungen am Artikel mit einem nassen Schwamm.
- **WICHTIG!** Nie mit scharfen Reinigungsmitteln reinigen.

Hinweise zur Entsorgung

 Entsorgen Sie den Artikel und die Verpackungsmaterialien entsprechend den aktuellen örtlichen Vorschriften. Bewahren Sie Verpackungsmaterialien (wie z. B. Folienbeutel) für Kinder unerreikbaar auf. Weitere Informationen zur Entsorgung des ausgedienten Artikels erhalten Sie bei Ihrer Gemeinde- oder Stadtverwaltung.

Entsorgen Sie den Artikel und die Verpackung umweltschonend.

 Der Recycling-Code dient der Kennzeichnung verschiedener Materialien zur Rückführung in den Wiederverwertungskreislauf (Recycling). Der Code besteht aus einem Recyclingsymbol für den Verwertungskreislauf und einer Nummer, die das Material kennzeichnet.

Serviceabwicklung

IAN: 507872_2507

- Ⓝ **DE** Kundenservice Deutschland
Tel.: 0800 5435 111
E-Mail: deltasport@lidl.de
- Ⓝ **AT** Service Österreich
Tel.: 0800 447744
E-Mail: deltasport@lidl.at
- Ⓝ **CH** Service Schweiz
Tel.: 0800 56 44 33
E-Mail: deltasport@lidl.ch
- Ⓝ **BE** Service Belgien
Tel.: 0800 12089
E-Mail: deltasport@lidl.be

Félicitations !

Vous venez d'acquérir un article de grande qualité. Avant la première utilisation, familiarisez-vous avec l'article.

 **Pour cela, veuillez lire attentivement la notice d'utilisation suivante.**

Utilisez l'article uniquement comme indiqué et pour les domaines d'utilisation mentionnés. Conservez bien cette notice d'utilisation. Si vous cédez l'article à un tiers, veuillez à lui remettre l'ensemble de la documentation.

Étendue de la livraison/désignation des pièces (fig. A)

- 1 barbecue pliant au charbon de bois (1)
- 1 grille de cuisson (2)
- 1 poignée (2a)
- 1 bac à charbon (3)
- 2 parties latérales (3a)
- 1 notice d'utilisation

Caractéristiques techniques

Poids : 2,8 kg

Dimensions (monté) :
36 x 31 x 39 cm (L x l x h)

Dimensions (plié) :

36 x 25,5 x 4,5 cm (L x l x h)

Dimensions surface de cuisson :
33,5 x 23 cm (L x l)

Quantité de combustible :
max. 210 g

Combustible : charbon de bois/
briquettes selon DIN EN 1860-2

 Date de fabrication
(mois/année) : 10/2025

Utilisation conforme à sa destination

Cet article a été conçu pour la préparation d'aliments grillés à l'extérieur pour un usage privé. L'article n'est pas destiné à un usage commercial ou à être utilisé comme foyer.

Pictogrammes et mots-clés utilisés

 Avertissement général, sert à signaler les dangers et les risques (par ex. risque de mort, de blessure ou d'écrasement).

 Signe d'obligation, indique que la notice d'utilisation doit être gardée à disposition de tous les utilisateurs et que ceux-ci doivent la lire attentivement avant l'utilisation.

 Portez toujours des gants de barbecue ou de cuisine. Utilisez des gants conformes aux réglementations EPI (protection contre la chaleur de catégorie II, par exemple DIN EN 407).

DANGER ! Mot-clé indiquant une situation de danger imminent qui, si elle n'est pas évitée, entraînera la mort ou une blessure grave.

AVERTISSEMENT ! Mot-clé indiquant une situation de danger potentiel qui, si elle n'est pas évitée, pourrait entraîner la mort ou une blessure grave.

ATTENTION ! Ce mot-clé désigne un danger ayant un degré de risque faible qui, s'il n'est pas évité, peut entraîner des dommages matériels à l'article ou à d'autres biens.

Consignes de sécurité

Danger de mort !

- Ne laissez jamais les enfants sans surveillance avec le matériel d'emballage. Il existe un danger de suffocation.
- ATTENTION ! Risque d'intoxication au monoxyde de carbone. Ne pas utiliser le grill dans des locaux fermés, mais uniquement à l'extérieur !



N'utilisez pas le grill dans des espaces fermés et/ou habitables, par exemple des bâtiments, des tentes, des caravanes, des camping-cars, des bateaux. Il existe un danger de mort par intoxication de monoxyde de carbone.

Risque de blessure pour les enfants !

- Les enfants ne doivent pas jouer avec l'article. Avertissez en particulier les enfants du fait que l'article n'est pas un jouet.
- Méfiez-vous de l'instinct naturel de jeu et de la volonté d'expérimentation des enfants. Évitez les situations et les comportements qui ne sont pas adaptés à l'article.
- L'article doit être rangé hors de portée des enfants lorsqu'il n'est pas utilisé.

Risque de blessure !

- Remplissez l'article avec 210 g de combustible au maximum.
- Avant chaque utilisation, vérifiez que l'article n'est pas endommagé ou usé. L'article ne doit être utilisé qu'en parfait état !

- Ne portez pas de vêtements trop amples lorsque vous utilisez le gril, attachez vos cheveux longs en arrière.
- ATTENTION ! Ne pas utiliser d'alcool à brûler ou d'essence pour l'allumage ou le ré-allumage !
- ATTENTION ! Ce gril devient très chaud et ne doit pas être déplacé pendant son fonctionnement !
- Ne pas utiliser dans des locaux fermés !
- ATTENTION ! Tenir les enfants et les animaux éloignés de l'article !
- Maintenez une distance suffisante avec les pièces chaudes, car tout contact peut entraîner de graves brûlures.
- Utilisez toujours des ustensiles de barbecue avec des manches longs et résistants à la chaleur.
- Soyez toujours attentif et faites toujours attention à ce que vous faites. N'utilisez pas l'article si vous n'êtes pas concentré ou si vous êtes fatigué, ou bien sous l'influence de médicaments, de l'alcool ou de drogues. Un seul moment d'inattention lors de l'utilisation de l'article peut entraîner de graves blessures.
- La graisse chaude peut s'écouler de la vasque pendant l'utilisation. Gardez une distance suffisante, sinon vous risquez de vous brûler gravement.

Risque d'incendie !

- Veillez à avoir un extincteur et une trousse de premiers secours à portée de main pour être prêt en cas d'accident ou d'incendie.

- Avant d'utiliser l'article, placez-le sur une surface plane et sûre.
- N'utilisez que du combustible conforme à la norme DIN EN 1860-2.
- ATTENTION ! Ne pas utiliser d'alcool à brûler ou d'essence pour l'allumage ou le ré-allumage ! N'utiliser que des allume-feu conformes à la norme DIN EN 1860-3.
- N'allumez le combustible qu'à l'abri du vent.
- Placez l'article de manière à ce qu'il se trouve à au moins 1 m de matériaux facilement inflammables.
- Ne laissez pas l'article sans surveillance. Assurez-vous que le combustible est complètement brûlé et refroidi avant d'enlever les cendres.
- Les liquides inflammables versés dans les braises forment des flammes instantanées ou des déflagrations. N'utilisez jamais de liquide d'allumage tel que de l'essence ou de l'alcool. Ne mettez pas de combustible imbibé de liquide d'allumage sur les braises.

Éviter les dommages matériels !

- Pendant l'utilisation, les raccords peuvent se desserrer progressivement et affecter la stabilité de l'article. Vérifiez que les vis sont bien serrées avant chaque utilisation. Si nécessaire, resserrez toutes les vis afin de garantir une bonne stabilité.
- Ne vous asseyez pas et ne montez pas sur l'article.
- N'utilisez pas l'article si des pièces sont manquantes, endommagées ou usées.

- N'utilisez pas d'eau pour éteindre le combustible.
- Avant chaque utilisation, vérifiez que l'article n'est pas endommagé ou usé. L'article ne doit être utilisé qu'en parfait état !

Montage/installation

- Après l'avoir ouvert, retirez toutes les pièces détachées de l'intérieur de l'article (1).
- Montez l'article comme indiqué dans les fig. B à G.

Utilisation

AVERTISSEMENT ! **Risque de blessure !**

Une manipulation incorrecte de l'article peut entraîner des blessures corporelles ainsi que des dommages à l'article.

- Placez l'article sur une surface facilement accessible, plane, sèche, résistante à la chaleur, ininflammable et suffisamment stable (par ex. sol en béton, sol en terre).
- L'article ne doit jamais être utilisé sur un plancher en bois ou sur une autre surface inflammable.
- Ne pas utiliser l'article sur une table ou une surface de travail similaire.
- Respectez une distance minimale de 1 mètre dans toutes les directions par rapport à l'article.

Placez l'article à l'endroit souhaité.

Remarque : choisissez une surface solide et résistante aux flammes. Si vous souhaitez placer l'article sur du gazon, placez d'abord des pavés à l'endroit souhaité afin de garantir une bonne stabilité.

Allumer le combustible

AVERTISSEMENT ! **Risque de blessure !**

Une manipulation incorrecte de l'article peut entraîner des blessures corporelles.

- L'article devient très chaud. Ne le touchez jamais à mains nues pendant le fonctionnement. Utilisez des gants de barbecue ou de cuisine appropriés.

Remarque : chauffez l'article avant de l'utiliser pour la première fois. Le combustible doit être incandescent pendant au moins 30 minutes.

1. Retirez la grille de cuisson (2) à l'aide de la poignée (2a) et versez au maximum 210 g de combustible dans le bac à charbon monté (3).
2. Placez un ou deux allume-feu solides sur le combustible. Allumez-les par le haut.
3. Après avoir brûlé le combustible, répartissez-le uniformément dans le bac à charbon à l'aide d'un objet métallique approprié (non compris dans l'étendue de la livraison).
4. Placez la grille de cuisson et commencez à griller.

Griller

AVERTISSEMENT ! **Risque de blessure !**

Une manipulation incorrecte de l'article peut entraîner des blessures corporelles.

- Lors de la mise en place de l'article, respectez une distance minimale de 1 m dans toutes les directions.
- Il existe un risque de blessure dû à un éventuel jet de flamme.

- L'article devient très chaud. Ne le touchez jamais à mains nues pendant le fonctionnement. Utilisez des gants de barbecue ou de cuisine appropriés.

ATTENTION ! **Éviter les dommages matériels !**

Une manipulation incorrecte de l'article peut entraîner des dommages.

Remarque : avant la première utilisation, lavez la grille de cuisson (2) à l'eau chaude et avec un produit vaisselle doux.

Remarque : ne posez les aliments à griller que lorsque le combustible est recouvert d'une couche de cendres !

1. Placez les aliments à griller sur la grille de cuisson.
2. Retirez les aliments à griller lorsque le point de cuisson ou le degré de brunissement souhaité est atteint.

Remarque : l'article peut foncer avec le temps. Ceci est dû à la fumée et aux brûlures.

Stockage, nettoyage

AVERTISSEMENT ! **Risque de blessure !**

Une manipulation incorrecte de l'article peut entraîner des blessures corporelles.

L'article devient très chaud. Ne le touchez jamais à mains nues. Utilisez des gants de barbecue ou de cuisine appropriés.

- Laissez l'article refroidir complètement avant chaque nettoyage.

AVERTISSEMENT ! **Risque d'incendie !**

Une manipulation inappropriée de l'article et de son combustible peut entraîner des blessures corporelles ainsi qu'un risque d'incendie.

- Ne jetez jamais de cendres chaudes ou de restes de charbon. Attendez leur refroidissement complet.

ATTENTION ! **Éviter les dommages matériels !**

Une manipulation incorrecte de l'article peut entraîner des dommages.

- N'utilisez pas de produits de nettoyage agressifs, de brosses à poils métalliques ou en nylon ou d'objets métalliques ou tranchants tels que des couteaux, des éponges métalliques et autres. Cela pourrait endommager la surface.
- Ne versez jamais directement de l'eau froide sur le combustible après l'utilisation pour l'éteindre. Sinon, vous risquez d'endommager l'article.

Lorsque vous n'utilisez pas l'article, rangez-le toujours dans un endroit sec et propre à une température ambiante.

Nettoyage des surfaces

- Nettoyez l'article après chaque utilisation.
- Retirez la grille de cuisson (2) et nettoyez-la soigneusement avec de l'eau de rinçage douce. Séchez-la ensuite soigneusement.
- Éliminez les cendres froides du bac à charbon (3).
- Enlevez les dépôts non adhérents sur l'article à l'aide d'une éponge mouillée.
- **IMPORTANT !** Ne lavez jamais avec des produits de nettoyage agressifs.

Mise au rebut



Ce produit est recyclable. Il est soumis à la responsabilité élargie du fabricant et est collecté séparément.



Éliminez le produit et les matériaux d'emballage conformément aux réglementations locales actuelles en vigueur. Conservez les matériaux d'emballage (comme les sachets en plastique) hors de portée des enfants. Vous obtiendrez plus d'informations relatives à l'élimination du produit usagé auprès de votre commune ou de votre municipalité. Éliminez le produit et l'emballage dans le respect de l'environnement.



Le code de recyclage est utilisé pour identifier les différents matériaux à retourner dans le cycle de recyclage. Ce code se compose du symbole de recyclage, représentant le cycle de recyclage ainsi que d'un numéro identifiant le matériau.

Indications concernant la garantie et le service après-vente

* Article L217-16 du Code de la consommation

Lorsque l'acheteur demande au vendeur, pendant le cours de la garantie commerciale qui lui a été consentie lors de l'acquisition ou de la réparation d'un bien meuble, une remise en état couverte par la garantie, toute période d'immobilisation d'au moins sept jours vient s'ajouter à la durée de la garantie qui restait à courir.

Cette période court à compter de la demande d'intervention de l'acheteur ou de la mise à disposition pour réparation du bien en cause, si cette mise à disposition est postérieure à la demande d'intervention. Indépendamment de la garantie commerciale souscrite, le vendeur reste tenu des défauts de conformité du bien et des vices rédhibitoires dans les conditions prévues aux articles L217-4 à L217-13 du Code de la consommation et aux articles 1641 à 1648 et 2232 du Code Civil.

Article L217-4 du Code de la consommation

Le vendeur livre un bien conforme au contrat et répond des défauts de conformité existant lors de la délivrance. Il répond également des défauts de conformité résultant de l'emballage, des instructions de montage ou de l'installation lorsque celle-ci a été mise à sa charge par le contrat ou a été réalisée sous sa responsabilité.

Article L217-5 du Code de la consommation

Le bien est conforme au contrat :
1° S'il est propre à l'usage habituellement attendu d'un bien semblable et, le cas échéant :

- s'il correspond à la description donnée par le vendeur et possède les qualités que celui-ci a présentées à l'acheteur sous forme d'échantillon ou de modèle ;
- s'il présente les qualités qu'un acheteur peut légitimement attendre eu égard aux déclarations publiques faites par le vendeur, par le producteur ou par son représentant, notamment dans la publicité ou l'étiquetage ;

2° Ou s'il présente les caractéristiques définies d'un commun accord par les parties ou être propre à tout usage spécial recherché par l'acheteur, porté à la connaissance du vendeur et que ce dernier a accepté.

Article L217-12 du Code de la consommation

L'action résultant du défaut de conformité se prescrit par deux ans à compter de la délivrance du bien.

Article 1641 du Code civil

Le vendeur est tenu de la garantie à raison des défauts cachés de la chose vendue qui la rendent impropre à l'usage auquel on la destine, ou qui diminuent tellement cet usage que l'acheteur ne l'aurait pas acquise, ou n'en aurait donné qu'un moindre prix, s'il les avait connus.

Article 1648 1er alinéa du Code civil

L'action résultant des vices rédhibitoires doit être intentée par l'acquéreur dans un délai de deux ans à compter de la découverte du vice.

Les pièces détachées indispensables à l'utilisation du produit sont disponibles pendant la durée de la garantie du produit.

IAN : 507872_2507

FR Service France
Tel. : 0800 919 270
E-Mail : deltasport@lidl.fr

CH Service Suisse
Tel. : 0800 56 44 33
E-Mail : deltasport@lidl.ch

BE Service Belgique
Tel. : 0800 12089
E-Mail : deltasport@lidl.be

* n'est valable que pour la France

Gefeliciteerd!

Met uw aankoop hebt u voor een hoogwaardig artikel gekozen. Zorg ervoor dat u voor het eerste gebruik met het artikel vertrouwd raakt.



Lees hiervoor de volgende gebruiksaanwijzing zorgvuldig door.

Gebruik het artikel alleen zoals omschreven en voor het aangegeven doel. Bewaar deze gebruiksaanwijzing goed. Geef alle documenten mee als u het artikel aan iemand anders geeft.

Leveringsomvang/ Beschrijving van de onderdelen (afb. A)

- 1 x inklapbare houtskool bbq (1)
- 1 x barbecuerooster (2)
- 1 x handvat (2a)
- 1 x kolenschaal (3)
- 2 x zijpanelen (3a)
- 1 x gebruiksaanwijzing

Technische gegevens

Gewicht: 2,8 kg

Afmetingen (gemonteerd):

36 x 31 x 39 cm (l x b x h)

Afmetingen (opgevouwen):

36 x 25,5 x 4,5 cm (l x b x h)

Afmetingen barbecueoppervlak:

33,5 x 23 cm (l x b)

Brandstofvolume: max. 210 g

Brandstof: houtskool/houtskoolbriketten volgens DIN EN 1860-2



Productiedatum
(maand/jaar): 10/2025

Beoogd gebruik

Dit artikel voor particulier gebruik is ontworpen voor de bereiding buitenshuis van voedsel dat geschikt is om te grillen. Het artikel is niet geschikt voor commerciële doeleinden of voor het gebruik als haard.

Gebruikte symbolen en signaalwoorden



Algemene waarschuwing, dient voor het markeren van gevaren en bedreigingen (bijv. levens-, letsel- of beknellingsgevaar).



Gebod, wijst elke gebruiker erop dat deze voor gebruik de gebruiksaanwijzing zorgvuldig door moet lezen en altijd aan alle gebruikers ter beschikking moet stellen.



Draag altijd barbecuehandschoenen of ovenwanten. Gebruik handschoenen conform de PBM-regelgeving (hittebescherming categorie II, bijv. DIN EN 407).

GEVAAR! Signaalwoord ter markering van een onmiddellijk dreigende gevaarlijke situatie, die, wanneer niet vermeden, leidt tot ernstig letsel of de dood.

WAARSCHUWING! Signaalwoord ter markering van een mogelijke gevaarlijke situatie, die, wanneer niet vermeden, kan leiden tot ernstig letsel of de dood.

WAARSCHUWING! Dit signaalwoord duidt op gering gevaar dat, wanneer niet vermeden, kan leiden tot materiële schade aan het artikel of andere eigendommen.

Veiligheidstips

Levensgevaar!

- Laat kinderen nooit zonder toezicht alleen met het verpakkingsmateriaal. Er bestaat verstikkingsgevaar.
- **WAARSCHUWING!** Kans op koolmonoxidevergiftiging. Gebruik de barbecue niet in afgesloten ruimten, maar in de openlucht!



Gebruik de barbecue niet in afgesloten ruimten of woonruimten, zoals gebouwen, tenten, caravans, campers of boten. Door kans op koolmonoxidevergiftiging bestaat levensgevaar.

Kans op lichamelijk letsel bij kinderen!

- Kinderen mogen niet met het artikel spelen. Wijs kinderen uitdrukkelijk op het feit dat het artikel geen speelgoed is.
- Houd er rekening mee dat kinderen een natuurlijke drang om te spelen hebben en graag experimenteren. Voorkom dat het artikel op een manier wordt gebruikt waarvoor het niet is bestemd.
- Het artikel dient buiten bereik van kinderen te worden opgeslagen wanneer het niet wordt gebruikt.

Kans op lichamelijk letsel!

- Vul het artikel met maximaal 210 g brandstof.

- Controleer het artikel voor elk gebruik op beschadigingen of slijtage. Het artikel mag alleen in goede staat worden gebruikt!
- Draag tijdens het barbecueën geen kleding die te wijd zit en bind lang haar terug.
- **WAARSCHUWING!** Gebruik voor het aansteken of opnieuw aansteken geen spiritus of benzine!
- **WAARSCHUWING!** Deze barbecue wordt zeer heet en mag tijdens het gebruik niet worden verplaatst!
- Gebruik het artikel niet in afgesloten ruimten!
- **WAARSCHUWING!** Houd kinderen en huisdieren uit de buurt van het artikel!
- Houd voldoende afstand tot hete delen, omdat elk contact hiermee tot zeer ernstige brandwonden kan leiden.
- Gebruik altijd barbecuegereedschap met lange, hittebestendige handvatten.
- Wees altijd waakzaam en let er altijd op wat u doet. Gebruik het artikel niet wanneer u ongeconcentreerd of moe bent, of wanneer u onder invloed bent van drugs, alcohol of medicijnen. Het kleinste moment van onoplettendheid tijdens het gebruik van het artikel kan tot ernstig letsel leiden.
- Tijdens het gebruik kan er heet vet uit de vuurschaal druppelen. Houd voldoende afstand omdat u anders zeer ernstige brandwonden kunt oplopen.

Brandgevaar!

- Houd een brandblusser en een verbanddoos bij de hand om in geval van een ongeval of brand voorbereid te zijn.
- Zet het artikel voor gebruik op een veilige, vlakke ondergrond.
- Gebruik alleen brandstof volgens DIN EN 1860-2.
- **WAARSCHUWING!** Gebruik voor het aansteken of opnieuw aansteken geen spiritus of benzine! Gebruik alleen aanmaakhulpmiddelen die voldoen aan DIN EN 1860-3.
- Maak de brandstof alleen aan op een tegen de wind beschutte locatie.
- Plaats het artikel zodanig dat het op ten minste 1 m afstand van licht ontvlambare materialen staat.
- Laat het artikel niet zonder toezicht. Controleer of de brandstof volledig uitgebrand en afgekoeld is, voordat u de as verwijdert.
- Ontvlambare vloeistoffen die op de gloed worden gegoten, veroorzaken steekvlammen of ontploffingen. Gebruik nooit ontstekingsvloeistof zoals benzine of spiritus. Doe geen in een ontstekingsvloeistof gedrenkte vaste brandstof op de gloed.

Voorkomen van materiële schade!

- Tijdens het gebruik kunnen de schroefverbindingen losraken en kan de stabiliteit van het artikel hierdoor negatief worden beïnvloed. Controleer voor elk gebruik of de schroeven vastzitten. Draai zo nodig alle schroeven nog een keer vast om een stevige stand van het artikel te garanderen.

- Ga niet op het artikel zitten of staan.
- Gebruik het artikel niet wanneer onderdelen ontbreken of beschadigd of versleten zijn.
- Gebruik geen water voor het blussen van het brandmateriaal.
- Controleer het artikel voor elk gebruik op beschadigingen of slijtage. Het artikel mag alleen in goede staat worden gebruikt!

Montage/plaatsing

- Verwijder na het uitvouwen van het artikel (1) alle onderdelen die zich erin bevinden.
- Monteer het artikel zoals getoond in afb. B - G.

Gebruik

WAARSCHUWING! **Kans op lichamelijk letsel!**

Onjuist gebruik van het artikel kan tot letsel bij personen en schade aan het artikel leiden.

- Plaats het artikel op een goed toegankelijk, vlak, droog, hittebestendig, niet-brandbaar en voldoende stabiel oppervlak (bijvoorbeeld betonvloer, aardbodem).
- Het artikel mag nooit op een houten vloer of een andere brandbare ondergrond worden gebruikt.
- Gebruik het artikel niet op een tafel of een vergelijkbaar werkoppervlak.
- Houd een afstand tot het artikel van ten minste 1 m in alle richtingen aan.

Plaats het artikel op de gewenste plaats.

Aanwijzing: kies een stevige, brandbestendige ondergrond. Als u het artikel op een gazon wilt plaatsen, legt u allereerst straatstenen op de gewenste plaats. Deze garanderen een stevige stand.

Brandstof aanmaken

WAARSCHUWING! **Kans op lichamelijk letsel!**

Onjuist gebruik van het artikel kan tot letsel bij personen leiden.

- Het artikel wordt zeer heet. Raak het tijdens het gebruik nooit met blote handen aan. Gebruik geschikte barbecuehandschoenen of ovenwanten.

Aanwijzing: warm het artikel voor het eerste gebruik op. De brandstof moet ten minste 30 minuten lang doorgloeien.

1. Neem het barbecuerooster (2) af met het handvat (2a) en vul de gemonteerde kolenschaal (3) met maximaal 210 g brandstof.
2. Leg één of twee aanmaakblokjes op de brandstof. Steek deze van bovenaf aan.
3. Verdeel de brandstof nadat deze vlam heeft gevat met een geschikt metalen voorwerp (niet meegeleverd) gelijkmatig over de kolenschaal.
4. Breng het barbecuerooster aan en begin te barbecueën.

Barbecueën

WAARSCHUWING! **Kans op lichamelijk letsel!**

Onjuist gebruik van het artikel kan tot letsel bij personen leiden.

- Houd bij de plaatsing van het artikel een afstand van ten minste 1 m in alle richtingen aan.
- Er bestaat een kans op lichamelijk letsel door een mogelijke steekvlam.
- Het artikel wordt zeer heet. Raak het tijdens het gebruik nooit met blote handen aan. Gebruik geschikte barbecuehandschoenen of ovenwanten.

WAARSCHUWING! **Voorkomen van materiële schade!**

Onjuist gebruik van het artikel kan tot schade aan het artikel leiden.

Aanwijzing: was het barbecuerooster (2) voor het eerste gebruik af met warm water en een mild afwasmiddel.

Aanwijzing: leg het te barbecueën voedsel pas op de barbecue wanneer de brandstof met een laag as bedekt is!

1. Leg het te barbecueën voedsel op het barbecuerooster.
2. Verwijder het voedsel als het gewenste gaarpunt of de gewenste bruiningsgraad is bereikt.

Aanwijzing: het artikel kan met de tijd donker van kleur worden. Dit wordt veroorzaakt door rook en verbranding.

Opslag, reiniging

WAARSCHUWING! **Kans op lichamelijk letsel!**

Onjuist gebruik van het artikel kan tot letsel bij personen leiden. Het artikel wordt zeer heet. Raak het nooit met blote handen aan. Gebruik geschikte barbecuehandschoenen of ovenwanten.

- Laat het artikel voor elke reinigingsbeurt volledig afkoelen.

WAARSCHUWING! **Brandgevaar!**

Onjuist gebruik van het artikel en de brandstof kan tot letsel bij personen en brandgevaar leiden.

- Voer nooit hete as of kolenresten af. Wacht tot deze volledig zijn afgekoeld.

WAARSCHUWING! **Voorkomen van materiële schade!**

Onjuist gebruik van het artikel kan tot schade aan het artikel leiden.

- Gebruik geen agressieve reinigingsmiddelen, borstels met metalen of nylon borstelharen en geen metalen of scherpe reinigingsproducten zoals messen, metaalsponzen en dergelijke. Hierdoor kan het oppervlak beschadigd raken.
- Giet na het barbecueën nooit koud water direct op de brandstof om deze te doven. Anders kan het artikel beschadigd raken.

Bewaar het artikel wanneer u dit niet gebruikt altijd droog en schoon op kamertemperatuur.

Oppervlakken reinigen

- Reinig het artikel na elk gebruik.
- Neem het barbecuerooster (2) af en reinig het grondig met mild afwaswater. Droog het vervolgens grondig af.
- Voer de koude as uit de kolenchaal (3) af.
- Verwijder losse aanslag op het artikel met een natte spons.
- **BELANGRIJK!** Reinig nooit met agressieve reinigingsmiddelen.

Afvalverwerking



Voer het artikel en de verpakkingsmaterialen af in overeenstemming met de actuele lokale voorschriften. Berg verpakkingsmaterialen (zoals bv. foliezakjes) op buiten het bereik van kinderen. Bijkomende informatie over de afvoer van het onbruikbaar geworden artikel krijgt u bij uw gemeente- of stadsbestuur. Voer het artikel en de verpakking milieuvriendelijk af.



De recyclingcode dient om verschillende materialen voor recyclingdoeleinden te kenmerken. De code bestaat uit een recyclingsymbool voor de recyclingcyclus en een nummer dat het materiaal kenmerkt.

Serviceafhandeling

IAN: 507872_2507

 Service Nederland
Tel.: 0800 0249630
E-Mail: deltasport@lidl.nl

 Service België
Tel.: 0800 12089
E-Mail: deltasport@lidl.be

Congratulazioni!

Avete acquistato un articolo di alta qualità. Consigliamo di familiarizzare con l'articolo prima di cominciare ad utilizzarlo.

Leggere attentamente le seguenti istruzioni d'uso.

Utilizzare l'articolo solo nel modo descritto e per gli ambiti di applicazione indicati. Conservare accuratamente queste istruzioni d'uso. In caso di trasferimento dell'articolo a terzi, consegnare tutti i documenti insieme all'articolo.

Contenuto della fornitura/Descrizione dei componenti (fig. A)

- 1 x barbecue a carbonella richiudibile (1)
- 1 x griglia di cottura(2)
- 1 x impugnatura per la griglia (2a)
- 1 x vaschetta per carbonella (3)
- 2 x pannello laterale (3a)
- 1 x istruzioni d'uso

Dati tecnici

Peso: 2,8 kg

Misure (montato):

36 x 31 x 39 cm (L x L x A):

Misure (chiuso):

36 x 25,5 x 4,5 cm (L x L x A):

Misure area di cottura:

33,5 x 23 cm (L x L)

Quantità di combustibile: 210 g

Combustibile: carbonella/bricchette di carbonella in base alla norma DIN EN 1860-2

 Data di produzione (mese/anno): 10/2025

Uso conforme alla destinazione

L'articolo è progettato per la preparazione di alimenti grigliati in ambienti esterni e destinato esclusivamente all'uso domestico. Questo articolo non è adatto a scopi commerciali né all'utilizzo come braciere o focolare.

Simboli e parole segnaletiche utilizzati



Segnale di avvertenza generico, serve a indicare rischi e pericoli (ad es. rischio per la vita, di lesioni o di schiacciamento).



Segnale di divieto, indica a ogni utente di leggere attentamente le istruzioni d'uso e di metterle sempre a disposizione di tutti gli utenti.



Indossare sempre i guanti da barbecue o da forno. Utilizzare guanti ai sensi delle normative sui dispositivi di protezione individuale (DPI) (protezione dal calore categoria II, ad es. DIN EN 407).

PERICOLO! Parola segnaletica che contraddistingue una situazione di pericolo immediato la quale, se non evitata, può provocare il decesso o un infortunio grave.

AVVERTENZA! Parola segnaletica che contraddistingue una situazione di pericolo possibile la quale, se non evitata, può provocare il decesso o un infortunio grave.

AVVERTENZA! La parola segnaletica definisce un rischio con un basso grado di pericolosità che, se non evitato, può essere causa di danni all'articolo o ad altri beni materiali.

Indicazioni di sicurezza

Pericolo di morte!

- Non lasciare mai il materiale di imballaggio alla portata di bambini non sorvegliati. Rischio di soffocamento.
- **AVVERTENZA!** Pericolo di intossicazione da monossido di carbonio. Non utilizzare il barbecue in ambienti chiusi, ma solo all'aria aperta.

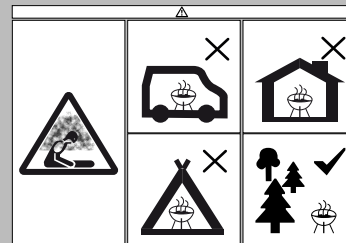

• Non utilizzare il barbecue al chiuso e/o in ambienti abitabili, ad es. edifici, tende, camper, roulotte, barche. Pericolo di morte da intossicazione da monossido di carbonio.

Pericolo di lesioni per i bambini!

- I bambini non devono giocare con l'articolo. Informare i bambini in particolare del fatto che l'articolo non è un giocattolo.
- Tenere in considerazione la naturale propensione al gioco e alla sperimentazione dei bambini. Evitare situazioni e comportamenti nei quali non è previsto l'uso dell'articolo.
- In caso di inutilizzo, conservare l'articolo fuori dalla portata dei bambini.

Pericolo di lesioni!

- Riempire l'articolo al massimo con 210 g di combustibile.
- Prima di ogni uso, controllare se l'articolo presenta danni o segni d'usura. Utilizzare l'articolo solo se in perfette condizioni.
- Non indossare indumenti troppo larghi durante l'utilizzo del barbecue e tenere i capelli lunghi raccolti.
- **AVVERTENZA!** Non utilizzare alcool o benzina per l'accensione o la riaccensione.
- **AVVERTENZA!** Il barbecue diventa molto caldo e non può essere spostato durante l'utilizzo.
- Non utilizzare in ambienti chiusi.
- **AVVERTENZA!** Tenere lontano dalla portata dei bambini e degli animali domestici.
- Tenersi a debita distanza dalle parti calde, poiché altrimenti un eventuale contatto potrebbe comportare ustioni gravi.
- Utilizzare esclusivamente utensili da barbecue dotati di manici lunghi e resistenti alle alte temperature.
- Essere sempre vigili e prestare attenzione alle proprie azioni. Non utilizzare l'articolo quando si è stanchi o non concentrati, oppure sotto l'effetto di droghe, alcool o medicinali. Un solo momento di disattenzione durante l'utilizzo dell'articolo può comportare gravi lesioni.
- Durante l'utilizzo, è possibile che grasso coli dalla vaschetta del braciere. Tenersi a debita distanza poiché in caso contrario sussiste il rischio di ustioni gravi.

Pericolo di incendio!

- Tenere pronto un estintore e una cassetta del pronto soccorso, per essere preparati in caso di incidente o fiamme.
- Prima dell'uso, collocare l'articolo su una superficie sicura e piana.
- Utilizzare solo combustibile consentito dalla norma DIN EN 1860-2.
- **AVVERTENZA!** Non utilizzare alcool o benzina per l'accensione o la riaccensione. Utilizzare solo accenditori conformi alla norma DIN EN 1860-3.
- Accendere il combustibile solo in una zona riparata dal vento.
- Collocare l'articolo in modo che si trovi ad almeno 1 m di distanza da qualsiasi materiale facilmente infiammabile.
- Non lasciare l'articolo incustodito. Assicurarsi che il combustibile sia bruciato completamente e si sia raffreddato prima di rimuovere la cenere.
- I liquidi infiammabili che vengono versati nella brace creano fiammate o lievi esplosioni. Non utilizzare mai liquidi infiammabili, come la benzina o l'alcol. Non gettare sulla brace combustibile imbevuto di liquido infiammabile.

Evitare danni agli oggetti!

- Durante l'utilizzo le avvitature potrebbero allentarsi gradualmente, compromettendo la stabilità dell'articolo. Verificare la tenuta delle viti prima di ogni utilizzo. Eventualmente, serrare di nuovo tutte le viti per garantire una posizione stabile.
- Non sedersi e non salire mai in piedi sull'articolo.

- Non utilizzare l'articolo se alcune parti sono mancanti, danneggiate, deformate o consumate.
- Non utilizzare l'acqua per spegnere il materiale combustibile.
- Prima di ogni uso, controllare se l'articolo presenta danni o segni d'usura. Utilizzare l'articolo solo se in perfette condizioni.

Montaggio/ posizionamento

- Dopo l'apertura, estrarre tutte le componenti presenti all'interno dell'articolo (1).
- Montare l'articolo come mostrato nelle fig. B-G.

Uso

AVVERTENZA **Pericolo di lesioni!**

L'uso improprio dell'articolo può causare lesioni personali e danni all'articolo stesso.

- Collocare l'articolo su una superficie accessibile, piana, asciutta, resistente alle alte temperature, non infiammabile e sufficientemente stabile (ad es. pavimento in cemento o terreno compatto).
- Non utilizzare mai l'articolo su pavimenti in legno o su altre superfici infiammabili.
- Non utilizzare questo articolo su tavoli o superfici simili.
- Mantenere una distanza minima di 1 m dall'articolo in tutte le direzioni.

Collocare l'articolo nella posizione desiderata.

Nota: scegliere una superficie solida e resistente al fuoco. Qualora si intenda collocare l'articolo su una superficie erbosa, predisporre prima delle lastre di pietra nel punto desiderato. Garantisciamo stabilità.

Accensione del combustibile

AVVERTENZA **Pericolo di lesioni!**

L'uso improprio dell'articolo può causare lesioni personali.

- L'articolo diventa molto caldo. Quando lo si utilizza, non maneggiarlo mai a mani nude. Utilizzare guanti da grill o da forno idonei.

Nota: prima del primo utilizzo scaldare l'articolo. Il combustibile deve bruciare per almeno 30 minuti.

1. Rimuovere la griglia di cottura (2) utilizzando l'impugnatura (2a) e riempire la vaschetta per carbonella (3) montata con un massimo di 210 g di combustibile.
2. Posizionare uno o due accendi-fuoco in pastiglia sul combustibile. Accenderli dall'alto.
3. Dopo l'accensione, distribuire il combustibile in modo uniforme nella vaschetta per carbonella utilizzando un idoneo utensile metallico (non incluso nel contenuto della fornitura).
4. Collocare la griglia di cottura sull'articolo e avviare la cottura alla griglia.

Cottura alla griglia

AVVERTENZA **Pericolo di lesioni!**

L'uso improprio dell'articolo può causare lesioni personali.

- Durante il posizionamento dell'articolo, mantenere una distanza minima di 1 m in tutte le direzioni.
- Sussiste il pericolo di lesioni a causa di una possibile fiammata.
- L'articolo diventa molto caldo. Quando lo si utilizza, non maneggiarlo mai a mani nude. Utilizzare guanti da grill o da forno idonei.

AVVERTENZA! **Evitare danni agli oggetti!**

L'uso improprio dell'articolo può causare danni all'articolo stesso.

Nota: prima del primo utilizzo, lavare la griglia di cottura (2) con acqua tiepida e un detergente delicato.

Nota: posizionare gli alimenti sulla griglia solo quando il combustibile è ricoperto da uno strato di cenere.

1. Posizionare gli alimenti sulla griglia di cottura.
2. Rimuovere gli alimenti dalla griglia quando è stato raggiunto il grado di cottura o di doratura desiderato.

Nota: con il tempo, l'articolo può scurirsi. Ciò è dovuto al fumo e ai residui della combustione.

Conservazione, pulizia

AVVERTENZA **Pericolo di lesioni!**

L'uso improprio dell'articolo può causare lesioni personali.

L'articolo diventa molto caldo. Non maneggiarlo mai a mani nude. Utilizzare guanti da grill o da forno idonei.

- Far raffreddare completamente l'articolo prima di pulirlo ogni volta.

AVVERTENZA **Pericolo di incendio!**

L'uso improprio dell'articolo e del combustibile può causare lesioni personali e comportare il pericolo di incendio.

- Non smaltire mai la cenere o i resti della combustione quando sono ancora caldi. Attendere che si raffreddino completamente.

AVVERTENZA! **Evitare danni agli oggetti!**

L'uso improprio dell'articolo può causare danni all'articolo stesso.

- Non utilizzare detergenti aggressivi, spazzole con setole in metallo o nylon o strumenti di pulizia affilati o metallici come coltelli, spugne in metallo ecc. La superficie potrebbe danneggiarsi.
- Dopo la cottura alla griglia, non versare mai acqua fredda direttamente sul combustibile per spegnere il fuoco. In caso contrario si rischia di danneggiare l'articolo.

In caso di mancato utilizzo, riporre l'articolo a temperatura ambiente in un luogo asciutto e pulito.

Pulizia delle superfici

- Pulire l'articolo dopo ogni utilizzo.
- Rimuovere la griglia di cottura (2) e pulirla accuratamente con acqua e detergente delicato. Quindi asciugarla accuratamente.
- Smaltire la cenere fredda dalla vaschetta per carbonella (3).
- Rimuovere eventuali residui depositati sull'articolo con una spugna umida.
- **IMPORTANTE!** Non utilizzare mai detergenti aggressivi.

Smaltimento



Smaltire l'articolo e i materiali della confezione nel rispetto delle attuali normative locali. Conservare i materiali della confezione (come ad es. i sacchetti) in modo che non siano raggiungibili per i bambini. Presso la propria amministrazione comunale o cittadina è possibile ottenere ulteriori informazioni sullo smaltimento dell'articolo alla fine del suo periodo di impiego. Smaltire l'articolo e la confezione nel rispetto dell'ambiente.



Il codice di riciclaggio serve per indicare i diversi materiali per il loro ritorno al ciclo di riutilizzo (recycling). Il codice è composto da un simbolo di riciclaggio per il ciclo di riutilizzo e da un numero che contraddistingue il materiale.

Gestione dei servizi di assistenza

IAN: 507872_2507

IT Assistenza Italia

Tel.: 800781188

E-Mail: deltasport@lidl.it

CH Assistenza Svizzera

Tel.: 0800 56 44 33

E-Mail: deltasport@lidl.ch

MT Assistenza Malta

Tel.: 80062230

E-Mail: deltasport@lidl.com.mt

¡Enhorabuena!

Con su compra se ha decidido por un artículo de gran calidad. Familiarícese con el artículo antes de usarlo por primera vez.

 **Para ello, lea detenidamente las siguientes instrucciones de uso.**

Use el artículo solo de la forma descrita y para los campos de aplicación indicados. Conserve estas instrucciones de uso a buen recaudo. Entregue todos los documentos en caso de traspasar el artículo a terceros.

Alcance de suministro/ denominación de partes (Fig. A)

- 1 barbacoa plegable de carbón (1)
- 1 parrilla (2)
- 1 asa (2a)
- 1 bandeja para carbón (3)
- 2 partes laterales (3a)
- 1 instrucciones de uso

Datos técnicos

Peso: 2,8 kg

Dimensiones (montada):
36 x 31 x 39 cm (L x F x A)

Dimensiones (plegada):
36 x 25,5 x 4,5 cm (L x F x A)

Dimensiones superficie de parrilla:
33,5 x 23 cm (L x F)

Cantidad de combustible:
máx. 210 g

Combustible: carbón vegetal/briquetas de carbón vegetal según DIN EN 1860-2

 Fecha de fabricación (mes/año): 10/2025

Uso previsto

Este artículo se ha diseñado para uso privado para la preparación en el exterior de alimentos aptos para la parrilla. El artículo no es apropiado para fines comerciales ni para el uso como hogar.

Símbolos y palabras indicadoras usados

 Símbolo de advertencia general, sirve para identificar peligros y riesgos (p. ej., peligro de muerte, de lesiones o de aplastamiento).

 Símbolo de obligación, indica a cada usuario que las instrucciones de uso deben leerse atentamente antes del uso y mantener siempre a disposición para todos los usuarios.

 Lleve siempre guantes para barbacoa o cocina. Utilice guantes según los reglamentos de EPI (protección térmica categoría II, p. ej., DIN EN 407).

¡PELIGRO! Palabra indicadora para advertir de una situación de peligro inminente que, de no evitarse, provoca la muerte o lesiones graves.

¡ADVERTENCIA! Palabra indicadora para advertir de una posible situación de peligro que, de no evitarse, podría provocar la muerte o lesiones graves.

¡ADVERTENCIA! La palabra indicadora advierte de un peligro con un nivel de riesgo reducido que, de no evitarse, puede provocar daños materiales en el artículo u otros daños materiales.

Indicaciones de seguridad

¡Peligro de muerte!

- Nunca deje a niños sin supervisión con el material de embalaje. Existe peligro de asfixia.
- ¡ADVERTENCIA! Peligro de intoxicación por monóxido de carbono. No utilice la barbacoa en espacios cerrados, sino únicamente al aire libre.



No utilice la barbacoa en espacios cerrados y/o habitables, p. ej. edificios, carpas, caravanas, casas rodantes, botes. Existe peligro de muerte por intoxicación por monóxido de carbono.

¡Peligro de lesiones para niños!

- Los niños no deben jugar con el artículo. Advierta especialmente a los niños que el artículo no es un juguete.
- Tenga en cuenta el instinto lúdico natural y el afán de experimentar de los niños. Evite situaciones y comportamientos que no estén previstos para el artículo.
- El artículo se debe almacenar fuera del alcance de los niños cuando no se utilice.

¡Peligro de lesiones!

- Llene el artículo con un máximo de 210 g de combustible.
- Compruebe antes de cada uso que el artículo no presenta daños ni desgaste. Solo se debe usar el artículo si se encuentra en un estado óptimo.

- Al usar la barbacoa, no utilice ropa excesivamente holgada y recoja el cabello largo.
- ¡ADVERTENCIA! ¡No utilice combustibles ni alcohol para encender o reavivar el fuego!
- ¡ADVERTENCIA! Esta barbacoa se pone muy caliente y no se debe mover durante el uso.
- ¡No se debe usar en espacios cerrados!
- ¡ADVERTENCIA! ¡Mantenga alejados a los niños y los animales domésticos!
- Mantenga suficiente distancia frente a elementos calientes; de lo contrario, cualquier contacto puede causar quemaduras de máxima gravedad.
- Utilice siempre utensilios de barbacoa con mangos largos resistentes al calor.
- Esté siempre atento y preste atención a lo que está haciendo. No utilice el artículo cuando esté desconcentrado o cansado, y/o bajo la influencia de drogas, alcohol o medicamentos. Un breve descuido durante el uso del artículo puede causar graves lesiones.
- Durante el uso puede gotear grasa caliente de la fuente de fuego. Mantenga suficiente distancia; de lo contrario, existe el peligro de sufrir quemaduras de máxima gravedad.

¡Peligro de incendio!

- Mantenga preparados un extintor y un botiquín para estar preparado en caso de un accidente o incendio.
- Antes de utilizarlo, coloque el artículo sobre una superficie segura y plana.
- Utilice únicamente combustible según DIN EN 1860-2.

- ¡ADVERTENCIA! ¡No utilice combustibles ni alcohol para encender o reavivar el fuego! Utilice solo los medios de encendido que cumplan con la norma DIN EN 1860-3.
- Encienda el combustible solamente en una zona protegida del viento.
- Coloque el artículo de manera que se encuentre a una distancia de, al menos, 1 m de materiales fácilmente inflamables.
- No deje el artículo sin supervisión. Antes de retirar la ceniza, compruebe que el combustible se ha quemado completamente y enfriado.
- Al verter líquidos inflamables en la brasa se producen llamaradas o deflagraciones. No utilice jamás líquidos de encendido como gasolina o alcohol. No coloque combustible empapado en líquidos de encendido sobre la brasa.

¡Evite daños materiales!

- Durante el uso, las uniones atornilladas se pueden ir aflojando y mermar la estabilidad del artículo. Compruebe antes de cada uso que los tornillos están firmemente apretados. Si es necesario, reapriete todos los tornillos para garantizar la estabilidad.
- Nunca se sienta ni se suba sobre el artículo.
- No utilice el artículo si faltan piezas o hay elementos dañados o desgastados.
- No utilice agua para extinguir el combustible.

- Compruebe antes de cada uso que el artículo no presenta daños ni desgaste. Solo se debe usar el artículo si se encuentra en un estado óptimo.

Montaje/colocación

- Después de desplegar el artículo, retire todas las piezas de su interior (1).
- Monte el artículo tal como se muestra en las Fig. B-G.

Utilización

¡ADVERTENCIA! ¡Peligro de lesiones!

El manejo indebido del artículo puede provocar lesiones a personas y daños en el artículo.

- Coloque el artículo sobre una superficie fácilmente accesible, nivelada, seca, resistente al calor, no combustible y suficientemente estable (p. ej., un suelo de hormigón o de tierra).
- El artículo no se debe utilizar nunca en un suelo de madera u otra superficie de base combustible.
- No utilice el artículo en una mesa o una superficie de trabajo similar.
- Respete una distancia mínima de 1 m en todas las direcciones alrededor del artículo.

Coloque el artículo en el lugar deseado.

Nota: Elija una superficie firme y resistente al fuego. Si quiere colocar el artículo en una superficie de césped, coloque primero unas losetas en la zona deseada. Estas aseguran la estabilidad.

Encendido del combustible

¡ADVERTENCIA! ¡Peligro de lesiones!

El manejo inadecuado del artículo puede provocar daños personales.

- El artículo alcanza una temperatura elevada. No lo toque jamás con las manos desnudas durante el uso. Utilice guantes de barbacoa o de cocina apropiados.

Nota: Caliente el artículo antes del primer uso. El combustible debe formar brasa durante un mínimo de 30 minutos.

1. Levante la parrilla (2) con el asa (2a) y coloque un máximo de 210 g de combustible en la bandeja para carbón (3) montada.
2. Coloque una o dos pastillas de encendido encima del combustible. Enciéndalas desde arriba.
3. Una vez que el combustible haya formado la brasa, distribúyalo uniformemente en la bandeja para carbón con la ayuda de un utensilio metálico apropiado (no incluido en el alcance de suministro).
4. Coloque la parrilla y empiece a preparar los alimentos.

Preparación de alimentos a la barbacoa

¡ADVERTENCIA! ¡Peligro de lesiones!

El manejo inadecuado del artículo puede provocar daños personales.

- Al colocar el artículo, respete una distancia mínima de 1 m en todas las direcciones.

- Existe peligro de lesiones por la posible formación de una llamarada.
- El artículo alcanza una temperatura elevada. No lo toque jamás con las manos desnudas durante el uso. Utilice guantes de barbacoa o de cocina apropiados.

¡ADVERTENCIA! ¡Evite daños materiales!

El manejo indebido del artículo puede provocar daños en el artículo.

Nota: Lave la parrilla (2) antes del primer uso con agua caliente y un detergente suave.

Nota: ¡Coloque los alimentos solo una vez que el combustible esté cubierto de una capa de ceniza!

1. Coloque los alimentos en la parrilla.
2. Retire los alimentos una vez que hayan alcanzado el punto de cocción o de tostado deseado.

Nota: Con el tiempo, se puede oscurecer el color del artículo. Esto es debido al humo y las quemaduras.

Almacenamiento, limpieza

¡ADVERTENCIA! ¡Peligro de lesiones!

El manejo inadecuado del artículo puede provocar daños personales.

El artículo alcanza una temperatura elevada. No lo toque jamás con las manos desnudas. Utilice guantes de barbacoa o de cocina apropiados.

- Deje que artículo se enfríe completamente antes de cada limpieza.

¡ADVERTENCIA! ¡Peligro de incendio!

El manejo inadecuado del artículo y su combustible puede provocar lesiones a las personas y peligro de incendio.

- No deseche nunca ceniza o restos de carbón calientes. Espere hasta que se hayan enfriado por completo.

¡ADVERTENCIA! ¡Evite daños materiales!

El manejo indebido del artículo puede provocar daños en el artículo.

- No use limpiadores agresivos, cepillos con cerdas metálicas o de nailon, objetos de limpieza metálicos o afilados, como cuchillos, espátulas duras y similares. Pueden dañar la superficie.
- Después de usar la barbacoa, no vierta nunca agua fría directamente sobre el combustible para extinguirlo. El artículo podría sufrir daños.

Si no va a utilizarlo, almacene siempre el artículo seco y limpio y a temperatura ambiente.

Limpieza de las superficies

- Limpie el artículo después de cada uso.
- Retire la parrilla (2) y límpiela a fondo con agua y un detergente suave. A continuación, séquela cuidadosamente.
- Deseche la ceniza fría de la bandeja para carbón (3).
- Retire los depósitos sueltos en el artículo con una esponja mojada.
- ¡IMPORTANTE! No lo limpie con productos de limpieza agresivos.

Indicaciones para la eliminación



Elimine el artículo y los materiales de embalaje conforme a la correspondiente normativa local vigente. Guarde el material de embalaje (como; p. ej.; las bolsas de plástico) fuera del alcance de los niños. En su administración local o municipal podrá obtener más información sobre la eliminación del artículo usado. Elimine el artículo y el embalaje de forma respetuosa con el medio ambiente.



El código de reciclaje se emplea para señalar los diferentes materiales para su retorno al ciclo de reciclaje. El código se compone de un símbolo de reciclaje para el ciclo de aprovechamiento y un número que señala el material.

Gestión de servicios

IAN: 507872_2507

ES Servicio España
Tel.: 900 984 989
E-Mail: deltasport@lidl.es

Muitos parabéns!

Com esta compra, optou por um artigo de alta qualidade. Antes de o utilizar pela primeira vez, familiarize-se com o artigo.

 **Leia com atenção o seguinte manual de utilização.**

Utilize o artigo apenas conforme descrito e para as aplicações indicadas. Guarde este manual de utilização num local seguro. No caso de transferir o artigo para terceiros, faça-o acompanhar de todos os documentos.

Volume de fornecimento/ Descrição das peças (Fig. A)

- 1 grelhador dobrável para carvão vegetal (1)
- 1 grelha (2)
- 1 pega (2a)
- 1 tabuleiro para carvão (3)
- 2 peças laterais (3a)
- 1 manual de utilização

Dados técnicos

Peso: 2,8 kg

Dimensões (montado):

36 x 31 x 39 cm (C x L x A)

Dimensões (fechado):

36 x 25,5 x 4,5 cm (C x L x A)

Dimensões da área para grelhar:
33,5 x 23 cm (C x L)

Quantidade de material combustível: máx. 210 g

Material combustível: carvão de madeira/briquetes de madeira segundo a norma DIN EN 1860-2

 Data de fabrico
(mês/ano): 10/2025

Utilização prevista

Este artigo destina-se à preparação de alimentos para grelhar, em utilização privada em espaços exteriores. O artigo não é adequado para fins comerciais, nem para ser utilizado como lareira.

Símbolos utilizados e palavras-sinal

 Símbolo de aviso geral destinado à identificação de situações de perigo (por ex., perigo de vida, ferimentos ou contusões).

 Símbolo de obrigação que recomenda ao utilizador que, antes de utilizar o artigo, leia atentamente o manual de utilização, o qual deve ser mantido sempre acessível a todos os utilizadores.

 Use sempre luvas para churrasco ou luvas de cozinha. Utilize luvas de acordo com os regulamentos sobre EPI (proteção contra o calor categoria II, p. ex. DIN EN 407).

PERIGO! Palavra-sinal para indicar uma situação de perigo iminente que, caso não seja evitada, poderá causar a morte ou lesões graves.

ADVERTÊNCIA! Palavra-sinal para indicar uma possível situação de perigo que, caso não seja evitada, poderá causar a morte ou lesões graves.

ATENÇÃO! A palavra-sinal refere-se a um perigo com um nível baixo de risco que, caso não seja evitado, poderá causar danos materiais no artigo ou noutros bens.

Instruções de segurança

Perigo de morte!

- Nunca deixe crianças sem supervisão com o material de embalagem. Existe risco de sufocamento.
- **ATENÇÃO!** Perigo de intoxicação por monóxido de carbono. Não utilize o grelhador em espaços fechados, apenas ao ar livre!



Não utilize o artigo em locais fechados e/ou habitáveis, como, por exemplo, edifícios, tendas, caravanas de campismo, autocaravanas ou barcos. Existe perigo de morte por intoxicação por monóxido de carbono.

Perigo de ferimentos para crianças!

- As crianças não devem brincar com o artigo. Chame a atenção das crianças, em particular, de que o artigo não é um brinquedo.
- Tenha em atenção o instinto de brincar natural e a vontade de experimentar das crianças. Evite situações e comportamentos não previstos para o artigo.
- O artigo deve ser armazenado num lugar inacessível a crianças quando não estiver a ser utilizado.

Perigo de ferimentos!

- Encha o artigo com 210 g de material combustível, no máx.

- Antes de cada utilização, verifique se o artigo apresenta danos ou desgaste. O artigo deve ser utilizado apenas em bom estado!
- Ao grelhar, não utilize vestuário demasiado largo e prenda os cabelos longos.
- **ATENÇÃO!** Para atear ou reatear o fogo nunca utilize álcool ou gasolina!
- **ATENÇÃO!** Durante o funcionamento, o grelhador fica extremamente quente e não deve ser movido!
- Não utilize o grelhador em espaços fechados!
- **ATENÇÃO!** Manter afastadas crianças e animais domésticos!
- Mantenha uma distância suficiente das peças quentes, caso contrário qualquer contacto pode causar queimaduras graves.
- Utilize sempre utensílios para churrasco com cabos longos e resistentes ao calor.
- Esteja sempre atento e tenha cuidado com os seus movimentos. Não utilize o artigo se estiver distraído ou cansado ou se estiver sob o efeito de medicamentos, álcool ou drogas. Já um momento de distração ao usar o artigo pode causar ferimentos graves.
- A gordura quente pode pingar do braseiro durante a utilização. Mantenha uma distância suficiente, caso contrário existe o risco de queimaduras graves.

Perigo de incêndio!

- Tenha um extintor de incêndio e um kit de primeiros socorros à mão, para estar preparado no caso de um acidente ou de um incêndio.

- Antes de começar a utilizar o artigo, coloque-o sobre uma base segura e plana.
- Utilize somente material combustível em conformidade com a norma DIN EN 1860-2.
- **ATENÇÃO!** Para atear ou reatear o fogo nunca utilize álcool ou gasolina! Utilize apenas acendalhas em conformidade com a norma DIN EN 1860-3.
- Acenda o material combustível apenas em locais protegidos do vento.
- Coloque o artigo a pelo menos 1 m de distância de materiais facilmente inflamáveis.
- Não deixe o artigo sem supervisão. Deite fora as cinzas apenas depois de o material combustível se encontrar completamente queimado e arrefecido.
- Os líquidos inflamáveis derramados sobre as brasas provocam dardos de chamas ou deflagrações. Nunca utilize líquidos inflamáveis como gasolina ou álcool. Não coloque material combustível embebido em líquido inflamável sobre as brasas.

Prevenção de danos materiais!

- Durante a utilização, as ligações aparafusadas podem soltar-se gradualmente e comprometer a estabilidade do artigo. Verifique a firmeza dos parafusos antes de cada utilização. Se necessário, aperte novamente todos os parafusos para garantir uma fixação firme.
- Não se sente ou coloque em pé sobre o artigo.
- Não utilize o artigo se faltar alguma peça, estiver danificada ou gasta.

- Não use água para apagar o material combustível.
- Antes de cada utilização, verifique se o artigo apresenta danos ou desgaste. O artigo deve ser utilizado apenas em bom estado!

Montagem/Implantação

- Depois de abrir, retire todas as peças individuais do interior do artigo (1).
- Monte o artigo tal como apresentado nas Fig. B-G.

Utilização

ADVERTÊNCIA! **Perigo de ferimentos!**

O manuseamento inadequado do artigo pode causar ferimentos pessoais e danos nele.

- Coloque o artigo numa superfície facilmente acessível, plana, seca, resistente ao calor, não inflamável e suficientemente estável (por exemplo, piso de betão, terra).
- O artigo nunca poderá ser utilizado sobre um piso de madeira ou qualquer outra superfície inflamável.
- Não utilize o artigo sobre uma mesa ou superfície de trabalho semelhante.
- Mantenha uma distância mínima de 1 m em todas as direcções em relação ao artigo.

Implante o artigo no local desejado.

Nota: escolha uma base sólida e resistente ao fogo. Se pretender colocar o artigo sobre relva, coloque primeiro pedras de pavimentação no local desejado. Elas garantem uma posição segura.

Acender o material combustível

ADVERTÊNCIA! **Perigo de ferimentos!**

A utilização incorreta do artigo pode causar ferimentos pessoais.

- O artigo fica muito quente. Durante o funcionamento não lhe toque com as mãos nuas. Use luvas para churrasco ou luvas de cozinha.

Nota: aqueça o artigo antes da primeira utilização. O material combustível deverá arder durante pelo menos 30 minutos.

1. Retire a grelha (2) com a pega (2a) e coloque no máximo 210 g de material combustível no tabuleiro para carvão montado (3).
2. Coloque duas ou três acendalhas sobre o material combustível. Acenda a partir de cima.
3. Após a ignição, distribua o material combustível uniformemente no tabuleiro para carvão com um objeto metálico adequado (não incluído no volume de fornecimento).
4. Coloque a grelha e comece a grelhar.

Grelhar

ADVERTÊNCIA! **Perigo de ferimentos!**

A utilização incorreta do artigo pode causar ferimentos pessoais.

- Ao implantar o artigo, mantenha uma distância mínima de 1 m em todas as direções em relação ao artigo.
- Existe perigo de ferimentos devido a um possível dardo de chama.

- O artigo fica muito quente. Durante o funcionamento não lhe toque com as mãos nuas. Use luvas para churrasco ou luvas de cozinha.

ATENÇÃO! **Prevenção de danos materiais!**

O manuseamento inadequado do artigo pode causar danos nele.

Nota: lave a grelha (2) com água morna e detergente suave antes da primeira utilização.

Nota: só coloque os alimentos na grelha quando o material combustível estiver coberto por uma camada de cinza!

1. Coloque os alimentos sobre a grelha.
2. Retire os alimentos da grelha quando atingirem o ponto de cozedura ou o grau de dourado desejado.

Nota: é possível que com o passar do tempo o artigo se torne mais escuro. Tal é causado pelo fumo e pela combustão.

Armazenamento e limpeza

ADVERTÊNCIA! **Perigo de ferimentos!**

A utilização incorreta do artigo pode causar ferimentos pessoais. O artigo fica muito quente. Nunca o agarre com as mãos nuas. Use luvas para churrasco ou luvas de cozinha.

- Antes de limpar o artigo, deixe-o arrefecer completamente.

ADVERTÊNCIA! **Perigo de incêndio!**

A utilização incorreta do artigo e do material combustível pode causar ferimentos pessoais e incêndios.

- Nunca descarte cinzas quentes ou restos de carvão. Espere até que tenham arrefecido completamente.

ATENÇÃO! **Prevenção de danos materiais!**

O manuseamento inadequado do artigo pode causar danos nele.

- Não use produtos de limpeza agressivos, escovas com cerdas de metal ou nylon nem objetos de limpeza afiados ou metálicos, como facas, espátulas duras e similares, dado que podem danificar a superfície.
- Após o churrasco, nunca deite água fria diretamente sobre o material combustível para o extinguir. Caso contrário poderá danificar o artigo.

Se não utilizar o artigo, guarde-o sempre seco, limpo e à temperatura ambiente.

Limpeza das superfícies

- Após cada utilização, limpe o artigo.
- Retire a grelha (2) e limpe-a cuidadosamente com água morna e detergente suave. Em seguida seque-a cuidadosamente.
- Remova a cinza fria do tabuleiro para carvão (3).
- Remova os resíduos soltos do artigo com uma esponja molhada.
- **IMPORTANTE!** Nunca efetue a limpeza com produtos de limpeza agressivos.

Instruções para a eliminação



Elimine o artigo e os materiais da embalagem de acordo com as normas locais vigentes. Mantenha os materiais da embalagem (como, por ex. saco de película) fora do alcance das crianças. Consulte a sua câmara municipal ou a sua junta de freguesia para obter outras informações para a eliminação do artigo fora de uso. Elimine o artigo e a embalagem de forma ambientalmente correta.



O código de reciclagem destina-se a identificar diferentes materiais para a reciclagem no circuito de reprocessamento (reciclagem). O código consiste num símbolo de reciclagem para o circuito de revalorização e num número que identifica o material.

Processamento de serviço

IAN: 507872_2507

Ⓟ Assistência Portugal

Tel.: 800849000

E-Mail: deltasport@lidl.pt

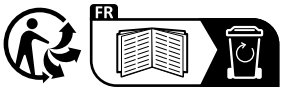

DELTA-SPORT HANDELSKONTOR GMBH
Wragekamp 6 • 22397 Hamburg
GERMANY



Delta-Sport-Nr.: HK-17450

IAN 507872_2507

