

lupilu®

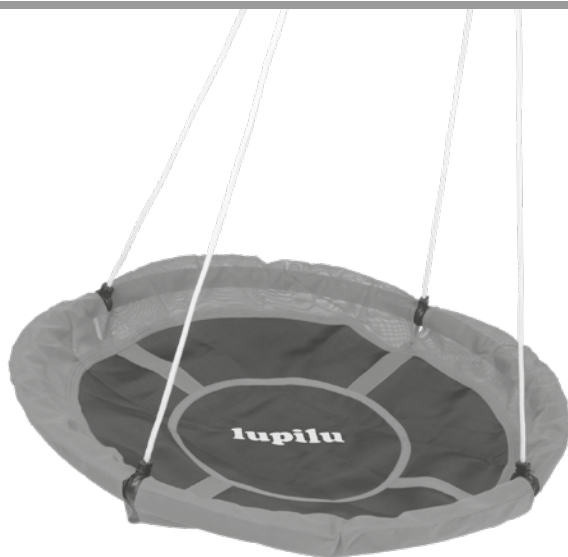

NEST SWING NESTSCHAUKEL BALANÇOIRE NID D'OISEAU

(GB) (IE) (NI) (MT)

NEST SWING

Instructions for use

(FR) (CH) (BE)

BALANÇOIRE NID D'OISEAU

Notice d'utilisation

(IT) (CH) (MT)

ALTELENA CON CESTO

Istruzioni d'uso

(PT)

BALOIÇO

Manual de utilização

(DE) (AT) (CH) (BE)

NESTSCHAUKEL

Gebrauchsanweisung

(NL) (BE)

NESTSCHOMMEL

Gebruiksaanwijzing

(ES)

COLUMPIO NIDO

Instrucciones de uso

UK
CA
CE

IAN 500548_2507

(GB) (IE) (NI) (DE) (AT) (CH) (FR)
(BE) (NL) (IT) (MT) (ES) (PT)

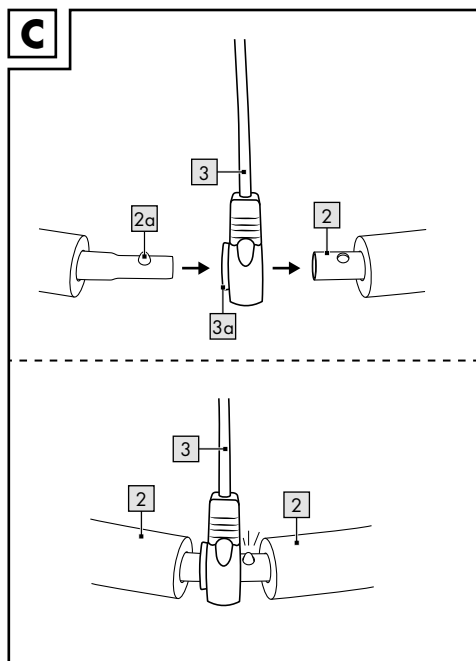
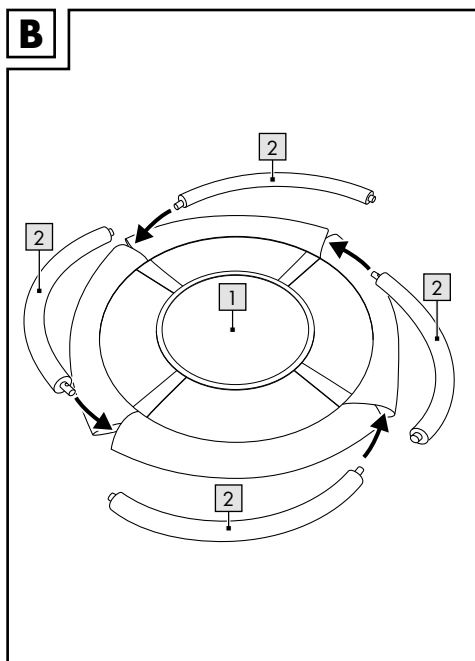
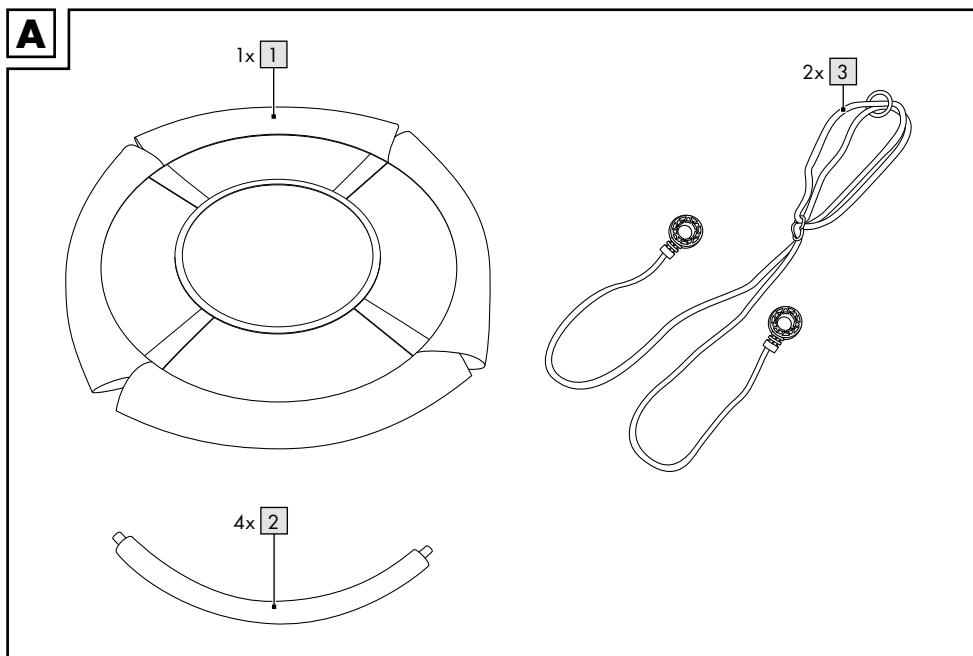

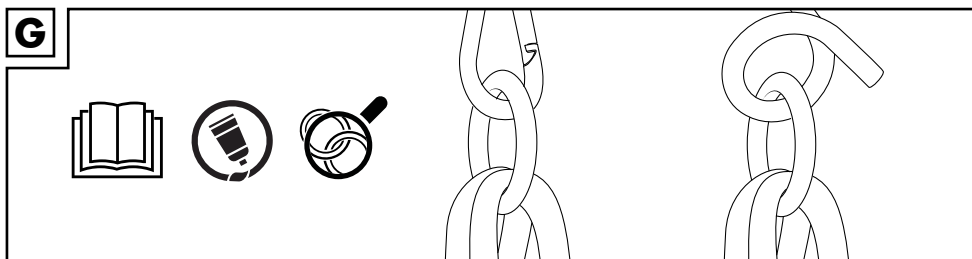
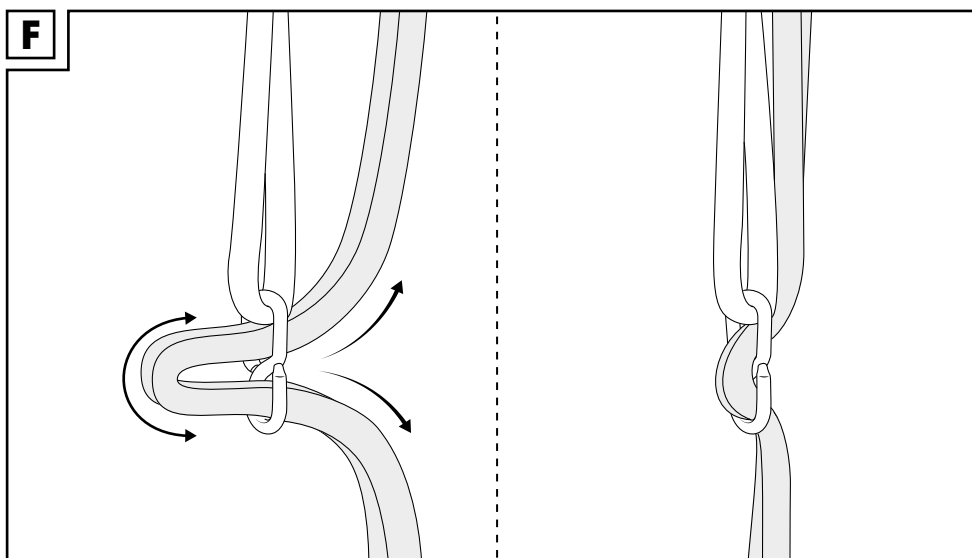
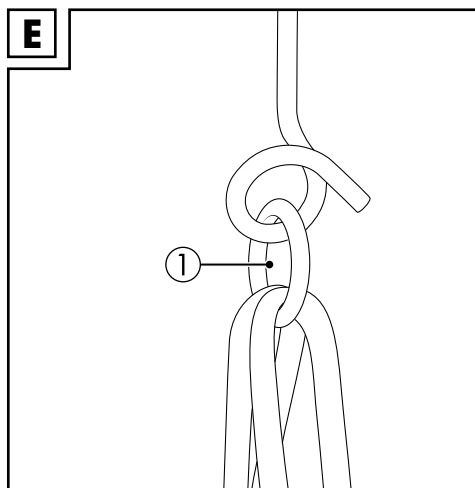
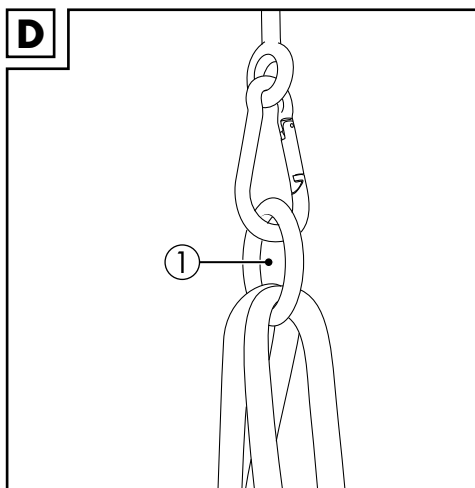

Congratulations!

You have chosen to purchase a high-quality product. Familiarise yourself with the product before using it for the first time.



Read the following instructions for use carefully.

Use the product only as described and only for the given areas of application. Store these instructions for use carefully. When passing the product on to third parties, please also hand over all accompanying documents.

Scope of delivery (Fig. A)

- 1 x nest swing (1)
- 4 x side reinforcement (2)
- 2 x mounting (3)
- 1 x instructions for use

Technical data



Maximum load bearing capacity of the article: 150kg

Height adjustable: 105 - 180cm

Dimensions: Ø113cm



Lubrication of suspension hooks and eye bolts with waterproof machine grease



Regular checking of rings, hooks and eye bolts



Date of manufacture (month/year):
12/2025



Delta-Sport Handelskontor GmbH hereby declares that this article complies with the essential requirements and the other relevant provisions.



UK Conformity Assessed
Delta-Sport Handelskontor GmbH hereby declares that this article complies with the essential requirements and the other relevant provisions.

Correct use

This product is a toy for private use and for children aged 3 years and above. The article may not be used in public facilities such as playgrounds or in schools.

Safety notes



Danger to life!

- Never leave children with the packaging materials unsupervised. There is a risk of suffocation.



Risk of injury!

- Warning. Not suitable for children under 36 months. Risk of falling.
- Warning. Only for domestic use.
- Warning. The distance between the seat of the swing and the floor must be at least 35cm.
- Warning. Intended for outdoor use.
- Children may only play with the product under adult supervision.
- Maximum load of the product: 150kg.
- The swing may only be mounted on fixtures with sufficient stability (solid wood frames, metal frames or concrete ceilings).
- The product may only be installed by an adult.
- Mount the swing only as described in this manual. Other mounting methods could damage the cable or the support element.
- The attachment of the cables, protective covers for the side reinforcements, hooks, and rings must be inspected by an adult before each use to avoid injuries due to defective parts. If the mounting element of the swing is defective, the swing must not be used any more. Check also whether all screws and nuts are tightened firmly before each use and tighten them if necessary.
- All covers of screws and sharp edges must be checked by an adult before each use and replaced if necessary.
- Defective parts should only be replaced with original spare parts and according to the manufacturer's instructions.
- The swing may not be mounted near stairs.

- Mount the swing far enough away from other objects so that no one can be injured. In doing so, consider the radius the swing will reach when it is swinging.
- Make sure there are no hard objects or objects with edges in the swinging area.
- Do not mount the swing over concrete, asphalt, or other hard surfaces.
- Use the appropriate mounting material for mounting the swing in wood or metal frames or concrete ceilings (see Mounting the swing).
- When mounting the swing in a wooden frame or wooden beam, the mounting hooks must be pushed completely through the wood and secured with a nut from above.
- Make sure your child does not wear a helmet or clothing with cords when using this product because these may get caught and the child could be injured.
- Do not jump off the swing while it is swinging. Only get off the swing when it has come to a stop.
- Make sure there is enough room between the swing and other people and objects so that no one can be injured.
- The product should be a suitable safe distance of at least 2m from buildings, stairs, fences, walls, water, overhanging branches, clotheslines, electrical lines, and other obstacles.
- Note that the swing can become hot in strong sunlight.
- No technical alterations may be made to the product.

Swing assembly

Use commercially available waterproof machine grease to lubricate the metal suspension rings of the nest swing as well as any suspension hooks that you yourself provide that are exposed to constant friction.

1. Select a level and clean surface with enough room to assemble the swing.
2. Lay the nest swing (1) out on the floor.

3. Guide the four side reinforcements (2) through the straps on the edge of the nest swing. When inserting the side reinforcements, make sure one thin end points to one thick end (Fig. B).
4. Lay the cables with the suspension elements (3) between the ends of the side reinforcements (2). The protrusion (3a) at the suspension element must show at the thinner end of the side reinforcements (Fig. C).
5. Push the four side reinforcements together. To do this, press the spring push button (2a) at the thinner end down, guide the thin end first through the protrusion (3a) and then into the thicker end (Fig. C).

Warning: make sure that the cable is not twisted.

Note: the parts are correctly locked when the spring push button is audibly engaged.

Important: Attach the swing only to fittings that you can guarantee with absolute certainty to be of sufficient strength. For assembly use standard commercial swing hooks with a minimum thickness of 10mm and with a safety feature to prevent them from inadvertently coming loose. With wooden beams the attachment must go right through the wood and be locked from above to ensure sufficiently secure connection.

Different attachment hooks

Only mount the swing on suitable mounts.

These are:

- No. 1: closed mounting hooks that are fastened to the swing elements with a carabiner hook (Fig. D).
- No. 2: standard commercial swing hooks with a safety feature to prevent them from inadvertently coming loose (Fig. E).

Note! The eye on the mounting eye (1) must be attached transverse to the swing direction so that the attachment element of the swing is not damaged too badly during use.

Setting the height of the swing element

The height of the seat can be set using the ring on the upper end of the swing. Once you have set the length of the rope it will tighten itself when load is placed on the swing (Fig. F). Set the length on both sides in such a way that the swing is absolutely horizontal.

Maintenance (Fig. G)

Check the product's rings, hooks and eye bolts regularly to ensure their good order and condition and use commercially available waterproof machine grease to periodically lubricate the suspension rings that come with the product as well as any suspension hooks that you yourself provide. An alternative is to use an adhesive chain grease.

Storage, cleaning

When not in use, always store the product clean and dry at room temperature.

Clean only with water and wipe dry afterwards with a cloth.

IMPORTANT! Never clean the product with harsh cleaning agents.

Disposal



Dispose of the product and packaging materials in accordance with current local regulations. Store the packaging materials (foil bags, for example) out of the reach of children. For further information about disposal of the product no longer needed, contact your local council. Dispose of the product and the packaging in an environmentally friendly manner.



The Recycling Code distinguishes different materials to be returned for recycling. The Code consists of the recycling symbol for the recycling process and a number that identifies the material.

Notes on the guarantee and service handling

The product was produced with great care and under continuous quality control. DELTA-SPORT HANDELSKONTOR GmbH gives private end customers a three-year guarantee on this product from the date of purchase (guarantee period) in accordance with the following provisions. The guarantee is only valid for material and manufacturing defects. The guarantee does not cover parts that are subject to normal wear and tear and that are thus considered wear parts (e.g. batteries) and it does not cover fragile parts such as switches or parts that are made of glass. Claims under this guarantee are excluded if the product has been used incorrectly, improperly, or contrary to the intended purpose, or if the provisions in the instructions for use were not observed, unless the end customer proves that a material or manufacturing defect exists that was not caused by one of the aforementioned circumstances.

Claims under the guarantee can only be made within the guarantee period by presenting the original sales receipt. Please therefore keep the original sales receipt. The guarantee period is not extended by any repairs carried out under the guarantee, under statutory guarantees, or as a gesture of goodwill. This also applies to replaced and repaired parts.

If you wish to make a claim please first contact the service hotline mentioned below or contact us by e-mail. If there is a guarantee case, then the product will be repaired or replaced free of charge to you or the purchase price will be refunded, depending on our choice. There are no further rights from the guarantee.

Your legal rights, in particular guarantee claims against the respective seller, are not limited by this guarantee.

IAN: 500548_2507

- GB** Service Great Britain
Tel.: 0800 404 7657
E-Mail: deltasport@lidl.co.uk
- IE** Service Ireland
- NI** Tel.: 1800 101010
E-Mail: deltasport@lidl.ie
- MT** Service Malta
Tel.: 80062230
E-Mail: deltasport@lidl.com.mt

Herzlichen Glückwunsch!

Mit Ihrem Kauf haben Sie sich für einen hochwertigen Artikel entschieden. Machen Sie sich vor der ersten Verwendung mit dem Artikel vertraut.



Lesen Sie hierzu aufmerksam die nachfolgende Gebrauchsanweisung.

Benutzen Sie den Artikel nur wie beschrieben und für die angegebenen Einsatzbereiche. Bewahren Sie diese Gebrauchsanweisung gut auf. Händigen Sie alle Unterlagen bei Weitergabe des Artikels an Dritte ebenfalls mit aus.

Lieferumfang (Abb. A)

- 1 x Nestschaukel (1)
- 4 x Seitenverstärkung (2)
- 2 x Aufhängung (3)
- 1 x Gebrauchsanweisung

Technische Daten



Maximale Belastung des Artikels: 150 kg

Höhenverstellbar: 105 - 180 cm

Maße: Ø 113 cm



Aufhängungshaken und -ösen mit wasserfestem Maschinenfett fetten



Ringe, Haken und Ösen regelmäßig prüfen



Herstellungsdatum (Monat/Jahr):
12/2025



Hiermit erklärt Delta-Sport Handelskontor GmbH, dass dieser Artikel mit den grundlegenden Anforderungen und den übrigen einschlägigen Bestimmungen übereinstimmt.

Bestimmungsgemäße Verwendung

Dieser Artikel ist ein Spielzeug für Kinder ab 3 Jahren für den privaten Gebrauch.

Der Artikel darf nicht auf öffentlichen Einrichtungen wie Spielplätzen, in Schulen etc. benutzt werden.

Sicherheitshinweise



Lebensgefahr

- Achtung. Alle Verpackungs- und Befestigungsmaterialien sind nicht Bestandteil des Spielzeugs und müssen aus Sicherheitsgründen stets entfernt werden, bevor der Artikel Kindern zum Spielen übergeben wird.



Verletzungsgefahr!

- Achtung. Nicht für Kinder unter 36 Monaten geeignet. Sturzgefahr.
- Achtung. Nur für den Hausgebrauch.
- Achtung. Der Abstand zwischen dem Sitzelement der Schaukel und dem Boden muss mindestens 35 cm betragen.
- Achtung. Für die Verwendung im Freien bestimmt.
- Kinder dürfen nur unter Aufsicht Erwachsener mit dem Artikel spielen.
- Maximale Belastung des Artikels: 150 kg.
- Die Schaukel darf nur an Einrichtungen mit ausreichender Standfestigkeit (massive Holzgerüste, Metallgerüste oder Betondecken) montiert werden.
- Die Montage ist durch einen Erwachsenen durchzuführen.
- Montieren Sie die Schaukel nur wie in dieser Anleitung beschrieben, andere Befestigungsmethoden können das Seil oder das Halteelement beschädigen.
- Die Befestigung der Seile, Schutzabdeckungen der Seitenverstärkungen, Haken und Ringe sind vor jedem Gebrauch durch Erwachsene zu überprüfen, um Verletzungen durch defekte Teile zu vermeiden. Sobald das Befestigungselement der Schaukel Mängel aufweist, darf die Schaukel nicht mehr verwendet werden. Prüfen Sie ebenfalls vor jedem Gebrauch, ob alle Schrauben und Muttern fest angezogen sind und ziehen Sie diese bei Bedarf nach.

- Alle Abdeckungen von Schrauben und scharfen Kanten sind vor jedem Gebrauch von einem Erwachsenen zu überprüfen und bei Bedarf auszutauschen.
- Defekte Teile sind nur mit Original-Ersatzteilen und entsprechend den Anweisungen des Herstellers auszutauschen.
- Die Schaukel darf nicht in der Nähe von Treppen angebracht werden.
- Befestigen Sie die Schaukel mit so viel Platz zu anderen Gegenständen, dass niemand verletzt werden kann. Beachten Sie dabei den Radius, den die Schaukel beim Schwingen erreicht.
- Achten Sie darauf, dass sich im Schaukelbereich keine kantigen oder harten Gegenstände befinden.
- Befestigen Sie die Schaukel nicht über Beton, Asphalt oder sonstigen harten Oberflächen.
- Verwenden Sie für die jeweilige Montage in Holz- oder Metallgerüsten sowie in Betondecken geeignetes Befestigungsmaterial (siehe Montage der Schaukel).
- Bei der Befestigung in Holzgerüsten bzw. Holzbalken muss der Befestigungshaken komplett durch das Holz gesteckt und von oben mit einer Mutter gekontert werden.
- Achten Sie darauf, dass Ihr Kind bei der Verwendung des Artikels keinen Helm oder Kleidung mit Kordeln trägt, da diese sich verfangen und das Kind sich verletzen könnte.
- Nicht von dem Artikel abspringen, solange dieser schwingt. Erst absteigen, wenn der Artikel zum Stillstand gekommen ist.
- Achten Sie auf genügend Platz zu Gegenständen und anderen Personen, damit niemand verletzt werden kann.
- Der Artikel sollte einen angemessenen Sicherheitsabstand von mindestens 2 m zu Gebäuden, Treppen, Zäunen, Mauern, Gewässern, überhängenden Ästen, Wäscheleinen, elektrischen Leitungen und anderen Hindernissen haben.
- Beachten Sie, dass sich der Artikel bei starker Sonneneinstrahlung erhitzen kann.
- An dem Artikel dürfen keine technischen Änderungen vorgenommen werden.

Montage der Schaukel

Fetten Sie die metallenen Aufhängungsringe der Nestschaukel sowie Ihre Aufhängungshaken, die ständiger Reibung ausgesetzt sind, vor dem ersten Gebrauch mit handelsüblichem wasserfesten Maschinenfett ein.

1. Wählen Sie eine ebene und saubere Fläche mit genügend Platz aus, um den Artikel aufzubauen.
2. Legen Sie die Nestschaukel (1) ausgebreitet auf den Boden.
3. Führen Sie die vier Seitenverstärkungen (2) durch die Laschen am Nestschaukelrand. Achten Sie beim Einlegen der Seitenverstärkungen darauf, dass je ein dünnes Ende zu einem dicken Ende zeigt (Abb. B).
4. Legen Sie die Seile mit den Aufhängungen (3) zwischen die Enden der Seitenverstärkungen (2). Die Ausstülpung (3a) an der Aufhängung muss zum dünneren Ende der Seitenverstärkungen zeigen (Abb. C).

Achtung: Achten Sie darauf, dass die Seile nicht verdreht sind.

5. Stecken Sie die vier Seitenverstärkungen zusammen. Drücken Sie hierzu den Federdruckknopf (2a) am dünneren Ende herunter, führen das dünne Ende erst durch die Ausstülpung (3a) und anschließend in das dickere Ende (Abb. C).

Hinweis: Die Teile sind richtig arretiert, wenn der Federdruckknopf hörbar eingerastet ist.

Wichtig: Befestigen Sie die Schaukel nur an Einrichtungen, bei denen Sie mit absoluter Sicherheit eine ausreichende Festigkeit garantieren können. Verwenden Sie zur Montage mind. 10 mm starke und marktübliche Schaukelhaken mit Sicherungsfunktion, um ein unbeabsichtigtes Lösen zu verhindern. In Holzbalken muss die Befestigung komplett durch das Holz gesteckt sein und von oben gekontert werden, um eine ausreichend sichere Verbindung zu erreichen.

Unterschiedliche Befestigungshaken

Befestigen Sie das Schaukelelement nur an geeigneten Halterungen. Diese sind:

Nr. 1: geschlossene Halterungsösen, die über einen Karabinerhaken an den Schaukelelementen befestigt werden (Abb. D).

Nr. 2: marktüblicher Schaukelhaken mit Sicherungsfunktion, um ein unbeabsichtigtes Lösen zu verhindern (Abb. E).

Hinweis! Das Auge der Halterungsösen (1) muss quer zur Schaukelrichtung angebracht werden, damit das Befestigungselement der Schaukel bei der Nutzung nicht zu stark beschädigt wird.

Höheneinstellung des Schaukelelements

Durch den Ring am oberen Ende der Schaukel kann die Höhe der Sitzauflage eingestellt werden.

Nachdem Sie die Länge des Seils eingestellt haben, zieht es sich bei Belastung wieder fest (Abb. F).

Stellen Sie die Länge der beiden Seile so ein, dass sich die Schaukel in absoluter Waage befindet.

Wartung (Abb. G)

Überprüfen Sie Ringe, Haken und Ösen des Artikels regelmäßig auf einwandfreien Zustand und fetten Sie die Artikel-Aufhängungsringe sowie Ihre Aufhängungshaken wiederkehrend mit handelsüblichem wasserfestem Maschinenfett ein. Alternativ können Sie ein Kettenhaffett nutzen.

Lagerung, Reinigung

Lagern Sie den Artikel bei Nichtbenutzung immer trocken und sauber bei Raumtemperatur. Nur mit Wasser reinigen und anschließend mit einem Reinigungstuch trockenwischen. WICHTIG! Nie mit scharfen Reinigungsmitteln reinigen.

Hinweise zur Entsorgung



Entsorgen Sie den Artikel und die Verpackungsmaterialien entsprechend den aktuellen örtlichen Vorschriften.

Bewahren Sie Verpackungsmaterialien (wie z. B. Folienbeutel) für Kinder unerschwinglich auf. Weitere Informationen zur Entsorgung des ausgesendeten Artikels erhalten Sie bei Ihrer Gemeinde- oder Stadtverwaltung. Entsorgen Sie den Artikel und die Verpackung umweltschonend.



Der Recycling-Code dient der Kennzeichnung verschiedener Materialien zur Rückführung in den Wiederverwertungskreislauf (Recycling). Der Code besteht aus einem Recyclingsymbol für den Verwertungskreislauf und einer Nummer, die das Material kennzeichnet.

Hinweise zur Garantie und Serviceabwicklung

Der Artikel wurde mit großer Sorgfalt und unter ständiger Kontrolle produziert. DELTA-SPORT HANDELSKONTOR GmbH räumt privaten Endkunden auf diesen Artikel drei Jahre Garantie ab Kaufdatum (Garantiefrist) nach Maßgabe der folgenden Bestimmungen ein. Die Garantie gilt nur für Material- und Verarbeitungsfehler. Die Garantie erstreckt sich nicht auf Teile, die der normalen Abnutzung unterliegen und deshalb als Verschleißteile anzusehen sind (z. B. Batterien) sowie nicht auf zerbrechliche Teile wie Schalter oder Teile, die aus Glas gefertigt sind.

Ansprüche aus dieser Garantie sind ausgeschlossen, wenn der Artikel unsachgemäß oder missbräuchlich oder nicht im Rahmen der vorgesehenen Bestimmung oder des vorgesehenen Nutzungsumfangs verwendet wurde oder Vorgaben in der Anleitung/Anweisung nicht beachtet wurden, es sei denn, der Endkunde weist nach, dass ein Material- oder Verarbeitungsfehler vorliegt, der nicht auf einem der vorgenannten Umstände beruht.

Ansprüche aus der Garantie können nur innerhalb der Garantiefrist unter Vorlage des Originalkassenbelegs geltend gemacht werden. Bitte bewahren Sie deshalb den Originalkassenbeleg auf. Die Garantiefrist wird durch etwaige Reparaturen aufgrund der Garantie, gesetzlicher Gewährleistung oder Kulanz nicht verlängert. Dies gilt auch für ersetzte und reparierte Teile. Bitte wenden Sie sich bei Beanstandungen zunächst an die untenstehende Service-Hotline oder setzen Sie sich per E-Mail mit uns in Verbindung. Liegt ein Garantiefall vor, wird der Artikel von uns – nach unserer Wahl – für Sie kostenlos repariert, ersetzt oder der Kaufpreis erstattet. Weitere Rechte aus der Garantie bestehen nicht. Ihre gesetzlichen Rechte, insbesondere Gewährleistungsansprüche gegenüber dem jeweiligen Verkäufer, werden durch diese Garantie nicht eingeschränkt.

IAN: 500548_2507

DE Kundenservice Deutschland

Tel.: 0800 5435 111

E-Mail: deltasport@lidl.de

AT Service Österreich

Tel.: 0800 447744

E-Mail: deltasport@lidl.at

CH Service Schweiz

Tel.: 0800 56 44 33

E-Mail: deltasport@lidl.ch

BE Service Belgien

Tel.: 0800 12089

E-Mail: deltasport@lidl.be

Félicitations !

Vous venez d'acquérir un article de grande qualité. Avant la première utilisation, familiarisez-vous avec l'article.



Pour cela, veuillez lire attentivement la notice d'utilisation suivante.

Utilisez l'article uniquement comme indiqué et pour les domaines d'utilisation mentionnés. Conservez bien cette notice d'utilisation. Si vous cédez l'article à un tiers, veuillez à lui remettre l'ensemble de la documentation.

Contenu de la livraison (fig. A)

- 1 balançoire nid d'oiseau (1)
- 4 renforts latéraux (2)
- 2 suspensions (3)
- 1 notice d'utilisation

Caractéristiques techniques



Charge portante maximale de l'article : 150 kg

Réglable en hauteur : 105 à 180 cm

Dimensions : Ø 113 cm



Graisser les crochets et les œillets de suspension avec de la graisse lubrifiante pour machines résistante à l'eau



Vérifier régulièrement les anneaux, les crochets ainsi que les œillets



Date de fabrication (Mois/Année) : 12/2025



Par la présente, Delta-Sport Handelskontor GmbH déclare que cet article est conforme aux exigences essentielles et aux autres dispositions applicables.

Utilisation conforme

Cet article est un jouet pour les enfants à partir de 3 ans destiné à un usage privé. L'article ne doit pas être utilisé sur des emplacements publics comme les terrains de jeux, dans les écoles etc.

Consignes de sécurité



Danger de mort!

- Ne laissez jamais les enfants sans surveillance avec le matériel d'emballage : il existe un risque d'étouffement.



Risque de blessure !

- Attention. Ne convient pas aux enfants de moins de 36 mois. Risque de chute.
- Attention. Réservé à un usage familial.
- Attention. La distance entre l'assise de la balançoire et le sol doit être de 35 cm au minimum.
- Attention. Convient à une utilisation extérieure.
- Les enfants ne peuvent jouer avec l'article que sous la surveillance d'un adulte.
- Charge maximale de l'article : 150 kg.
- La balançoire ne doit être montée que sur des installations suffisamment résistantes (infrastructures en bois massif, infrastructures métalliques ou plafonds en béton).
- Le montage doit être effectué par un adulte.
- Montez la balançoire uniquement comme cela est décrit dans ce mode d'emploi. Toute autre méthode de fixation pourrait endommager le câble ou l'élément de support.
- La fixation des câbles, housses de protection des garnitures latérales, crochets et anneaux doit être vérifiée par un adulte avant chaque utilisation afin d'éviter les blessures causées par des pièces défectueuses. La balançoire ne doit plus être utilisée dès lors que son élément de fixation présente des défauts. Avant chaque utilisation, vérifiez également si toutes les vis et tous les écrous sont bien serrés et resserrez-les si nécessaire.
- Tous les cache-vis et les bords tranchants doivent être vérifiés par un adulte avant chaque utilisation et remplacés si nécessaire.
- Les pièces défectueuses doivent être remplacées uniquement par des pièces de rechange d'origine et conformément aux instructions du fabricant.
- La balançoire ne doit pas être installée à proximité d'escaliers.

- Fixez la balançoire à une distance suffisante de tout autre objet de manière à ce que personne ne puisse se blesser. Tenez compte du rayon qu'atteint la balançoire lors du balancement.
- Veillez à ce qu'aucun objet dur ou pointu ne se trouve dans la zone de balancement.
- Ne fixez pas la balançoire au-dessus d'une surface en béton, d'asphalte ou au-dessus d'autres surfaces dures.
- Utilisez le matériel de fixation approprié pour le montage sur des infrastructures en bois ou métalliques ainsi que sur des plafonds en béton (voir « Montage de la balançoire »).
- Pour la fixation sur des infrastructures ou poutres en bois, le crochet de fixation doit être inséré complètement dans le bois et être bloqué par le haut avec un écrou.
- Lors de l'utilisation de l'article, veillez à ce que votre enfant ne porte pas de casque ou de vêtements à cordelettes/lacets dans la mesure où ceux-ci pourraient s'accrocher et l'enfant pourrait être blessé.
- Ne pas sauter de l'article tant qu'il oscille. Descendre de l'article lorsqu'il ne bouge plus.
- Veillez à ce qu'il y ait suffisamment d'espace entre les objets et les autres personnes afin de ne blesser personne.
- L'article doit se tenir à une distance de sécurité raisonnable d'au moins 2 m des bâtiments, escaliers, clôtures, murs, sources d'eau, branches en surplomb, cordes à linge, câbles électriques et des autres obstacles.
- Notez que l'article peut chauffer en cas de fort ensoleillement.
- Aucune modification technique ne doit être effectuée sur l'article.

Montage de la balançoire

Avant la première utilisation, graissez les anneaux de suspension en métal de la balançoire nid d'oiseau ainsi que les crochets de suspension fournis par vos soins qui sont exposés à un frottement constant, et ce, avec une graisse lubrifiante pour machines résistante à l'eau.

1. Choisissez une surface plane et propre avec suffisamment d'espace pour installer l'article.
2. Étendez la balançoire nid d'oiseau (1) au sol.
3. Insérez les quatre renforts latéraux (2) dans les passants situés sur le bord de la balançoire nid d'oiseau. Lors de l'insertion des renforts latéraux, veillez à ce que les extrémités fines se retrouvent face aux extrémités épaisses (fig. B).
4. Placez les cordes avec les suspensions (3) entre les extrémités des renforts latéraux (2). La protubérance (3a) sur la suspension doit être orientée vers l'extrémité fine des renforts latéraux (fig. C).

Attention : veillez à ce que les cordes ne soient pas tordues.

5. Assemblez les quatre renforts latéraux entre eux. Appuyez sur le bouton-poussoir à ressort (2a) à l'extrémité fine, insérez l'extrémité fine d'abord dans la protubérance (3a), puis dans l'extrémité épaisse (fig. C).

Remarque : les pièces sont correctement bloquées lorsque le bouton à ressort s'enclenche de manière audible.

Important: Ne fixez la balançoire qu'à des installations dont vous pouvez garantir avec certitude absolue qu'elles offrent une stabilité suffisante. Pour le montage, utilisez des crochets pour balançoire disponibles dans le commerce, de min. 10 mm d'épaisseur et avec une fonction de sécurité pour éviter tout desserrage involontaire. La fixation dans une poutre en bois doit être complètement enfoncée dans le bois et verrouillée par le haut, afin que l'accroche soit suffisamment solide.

Divers crochets de fixation

N'accrochez les éléments de la balançoire qu'aux supports adaptés. Il s'agit :

N° 1 : d'anneaux fermés, fixés aux éléments de la balançoire au moyen d'un crochet mousqueton (fig. D).

N° 2 : crochet pour balançoire avec fonction de sécurité, disponible dans le commerce et permettant d'éviter tout desserrage involontaire (fig. E).

Remarque ! L'œil de l'œillet de support (1) doit être placé à la transversale du sens de balancement pour que l'élément de fixation de la balançoire ne soit pas trop endommagé lors de l'utilisation.

Réglage en hauteur de l'élément de balançoire

Par la bague sur l'extrémité supérieure de la balançoire, il est possible de régler la hauteur du siège.

Après que vous avez réglé la longueur de la corde, elle se fixe lorsqu'elle est sollicitée par une charge (fig. F). Réglez la longueur des deux cordes de sorte à ce que la balançoire soit dans un équilibre absolu.

Entretien (fig. G)

Vérifiez régulièrement que les anneaux, les crochets ainsi que les œillets soient en parfait état. Graissez les anneaux de suspension fournis avec l'article ainsi que les crochets de suspension fournis par vos soins, le tout à plusieurs reprises et avec une graisse lubrifiante pour machines, résistante à l'eau et disponible dans le commerce. Vous pouvez également utiliser une graisse adhésive pour chaîne.

Stockage, nettoyage

Lorsque vous n'utilisez pas l'article, rangez-le toujours dans un endroit sec et propre à une température ambiante.

Nettoyez uniquement avec de l'eau puis essuyez avec un chiffon de nettoyage.

IMPORTANT ! Ne jamais laver avec des produits de nettoyage agressifs.

Mise au rebut



* Ce produit est recyclable. Il est soumis à la responsabilité élargie du fabricant et est collecté séparément.



Éliminez le produit et les matériaux d'emballage conformément aux réglementations locales actuelles en vigueur.

Conservez les matériaux d'emballage (comme les sachets en plastique) hors de portée des enfants. Vous obtiendrez plus d'informations relatives à l'élimination du produit usagé auprès de votre commune ou de votre municipalité. Éliminez le produit et l'emballage dans le respect de l'environnement.



Le code de recyclage est utilisé pour identifier les différents matériaux à retourner dans le cycle de recyclage.

Ce code se compose du symbole de recyclage, représentant le cycle de recyclage ainsi que d'un numéro identifiant le matériau.

Indications concernant la garantie et le service après-vente

L'article a été produit avec grand soin et sous un contrôle constant. DELTA-SPORT HANDELSKONTOR GmbH accorde au client final privé une garantie de trois ans sur cet article à compter de la date d'achat (période de garantie) conformément aux dispositions suivantes. La garantie ne vaut que pour les défauts de matériaux et de fabrication. La garantie ne couvre pas les pièces soumises à une usure normale, lesquelles doivent donc être considérées comme des pièces d'usure (comme p. ex., les piles), de même qu'elle ne couvre pas les pièces fragiles, telles que les interrupteurs ou les pièces fabriquées en verre.

Les réclamations au titre de cette garantie sont exclues si l'article a été utilisé de manière abusive ou inappropriée, hors du cadre de son usage ou du champ d'application prévu ou si les instructions de la notice d'utilisation n'ont pas été respectées, à moins que le client final ne prouve que l'article présentait un défaut de matériau ou de fabrication n'étant pas dû à l'une des conditions mentionnées ci-dessus. Les réclamations au titre de la garantie ne peuvent être adressées pendant la période de garantie qu'en présentant le ticket de caisse original. Veuillez pour cela conserver le ticket de caisse original. Ceci s'applique également aux pièces remplacées et réparées. Si vous avez des plaintes à formuler, veuillez d'abord contacter le service d'assistance téléphonique ci-dessous ou nous contacter par courrier électronique.

Si le cas est couvert par la garantie, nous nous engageons - à notre appréciation - à réparer ou à remplacer l'article gratuitement pour vous ou à vous rembourser le prix d'achat. Aucun autre droit ne découle de la garantie. Vos droits légaux, en particulier les droits de garantie contre le vendeur concerné, ne sont pas limités par cette garantie.

* **Article L217-16 du Code de la consommation**

Lorsque l'acheteur demande au vendeur, pendant le cours de la garantie commerciale qui lui a été consentie lors de l'acquisition ou de la réparation d'un bien meuble, une remise en état couverte par la garantie, toute période d'immobilisation d'au moins sept jours vient s'ajouter à la durée de la garantie qui restait à courir. Cette période court à compter de la demande d'intervention de l'acheteur ou de la mise à disposition pour réparation du bien en cause, si cette mise à disposition est postérieure à la demande d'intervention.

Indépendamment de la garantie commerciale souscrite, le vendeur reste tenu des défauts de conformité du bien et des vices rédhibitoires dans les conditions prévues aux articles L217-4 à L217-13 du Code de la consommation et aux articles 1641 à 1648 et 2232 du Code Civil.

Article L217-4 du Code de la consommation

Le vendeur livre un bien conforme au contrat et répond des défauts de conformité existant lors de la délivrance.

Il répond également des défauts de conformité résultant de l'emballage, des instructions de montage ou de l'installation lorsque celle-ci a été mise à sa charge par le contrat ou a été réalisée sous sa responsabilité.

Article L217-5 du Code de la consommation

Le bien est conforme au contrat :

1° S'il est propre à l'usage habituellement attendu d'un bien semblable et, le cas échéant :

- s'il correspond à la description donnée par le vendeur et posséder les qualités que celui-ci a présentées à l'acheteur sous forme d'échantillon ou de modèle ;

- s'il présente les qualités qu'un acheteur peut légitimement attendre eu égard aux déclarations publiques faites par le vendeur, par le producteur ou par son représentant, notamment dans la publicité ou l'étiquetage ;

2° Ou s'il présente les caractéristiques définies d'un commun accord par les parties ou être propre à tout usage spécial recherché par l'acheteur, porté à la connaissance du vendeur et que ce dernier a accepté.

Article L217-12 du Code de la consommation

L'action résultant du défaut de conformité se prescrit par deux ans à compter de la délivrance du bien.

Article 1641 du Code civil

Le vendeur est tenu de la garantie à raison des défauts cachés de la chose vendue qui la rendent impropre à l'usage auquel on la destine, ou qui diminuent tellement cet usage que l'acheteur ne l'aurait pas acquise, ou n'en aurait donné qu'un moindre prix, s'il les avait connus.

Article 1648 1er alinéa du Code civil

L'action résultant des vices rédhibitoires doit être intentée par l'acquéreur dans un délai de deux ans à compter de la découverte du vice.

Les pièces détachées indispensables à l'utilisation du produit sont disponibles pendant la durée de la garantie du produit.

IAN : 500548_2507

(FR) Service France
Tel. : 0800 919 270
E-Mail : deltasport@lidl.fr

(CH) Service Suisse
Tel. : 0800 56 44 33
E-Mail : deltasport@lidl.ch

(BE) Service Belgique
Tel. : 0800 12089
E-Mail : deltasport@lidl.be

* n'est valable que pour la France

Gefeliciteerd!

Met uw aankoop hebt u voor een hoogwaardig artikel gekozen. Zorg ervoor dat u voor het eerste gebruik met het artikel vertrouwd raakt.



Lees hiervoor de volgende gebruiksaanwijzing zorgvuldig door.

Gebruik het artikel alleen zoals omschreven en voor het aangegeven doel. Bewaar deze gebruiksaanwijzing goed. Geef alle documenten mee als u het artikel aan iemand anders geeft.

Inhoud verpakking (afb. A)

- 1 x nestschommel (1)
- 4 x zijdelingse versterkingen (2)
- 2 x ophangingen (3)
- 1 x gebruiksaanwijzing

Technische gegevens



Maximale belasting: 150 kg

In hoogte verstelbaar: 105 - 180 cm

Afmetingen: Ø 113 cm



Ophanghaken en -ogen met waterbestendig machinevet smeren



Ringen, haken en ogen regelmatig nakijken



Productiedatum (maand/jaar):
12/2025



Delta-Sport Handelskontor GmbH verklaart hierbij dat dit artikel voldoet aan de essentiële eisen en de overige relevante bepalingen.

Correct gebruik

Dit artikel is speelgoed voor kinderen vanaf 3 jaar voor particulier gebruik. Het artikel mag niet worden gebruikt op openbaar terrein zoals speeltuinen, in scholen enz.

Veiligheidsvoorschriften



Levensgevaar!

- Laat kinderen nooit zonder toezicht met het verpakkingsmateriaal. Er bestaat verstikkingsgevaar.



Verwondingsgevaar!

- Waarschuwing. Niet geschikt voor kinderen tot 36 maanden oud. Valrisico.
- Waarschuwing. Uitsluitend voor huishoudelijk gebruik.
- Waarschuwing. De afstand tussen het zitgedeelte van de schommel en de bodem moet ten minste 35 cm bedragen.
- Waarschuwing. Bedoeld voor gebruik buitenshuis.
- Kinderen mogen alleen onder toezicht van volwassenen met het artikel spelen.
- Maximale belasting van het artikel: 150 kg.
- De schommel mat alleen worden gemonteerd aan inrichtingen met voldoende stabiliteit (massieve houten of metalen stelling, of betonnen plafond).
- De montage dient te worden uitgevoerd door een volwassene.
- Monteer de schommel alleen zoals beschreven in deze handleiding. Andere bevestigingsmethoden kunnen het touw of de houder beschadigen.
- De bevestiging van de touwen, afdekkingen van de verstevigingen aan de zijkant, haken en ringen dienen voor elk gebruik door een volwassene te worden gecontroleerd, om verwondingen door defecte onderdelen te voorkomen. Zodra het bevestigingselement van de schommel beschadigingen vertoont, mag de schommel niet meer worden gebruikt. Controleer bovendien voor elk gebruik of alle schroeven en moeren goed zijn aangedraaid en trek deze indien nodig na.
- Alle afdekkingen van schroeven en scherpe randen dienen voor elk gebruik door een volwassene te worden gecontroleerd en indien nodig te worden vervangen.
- Defecte onderdelen mogen alleen door originele reserveonderdelen en volgens de aanwijzingen van de fabrikant worden vervangen.

- De schommel mag niet in de nabijheid van een trap worden opgehangen.
- Bevestig de schommel op een dusdanige afstand van andere voorwerpen dat niemand kan worden verwond. Houd hierbij rekening met de radius van de schommel tijdens het schommelen.
- Houd er rekening mee dat zich binnen bereik van de schommel geen puntige of harde voorwerpen bevinden.
- Bevestig de schommel niet boven een ondergrond van beton, asfalt of ander hard materiaal.
- Gebruik voor de betreffende montage in een houten of metalen stelling de daartoe bestemde bevestigingsmaterialen (zie Montage van de schommel).
- Bij de bevestiging aan een houten stelling of aan een houten balk moet de bevestigingshaak volledig door het hout worden gestoken en aan de bovenzijde worden geborgd met een moer.
- Let erop dat het kind tijdens het gebruik van het artikel geen helm of kleding met koordjes draagt: deze kunnen vast komen te zitten waardoor het kind gewond kan raken.
- Spring niet van het artikel zolang dit beweegt. Klim pas van de schommel wanneer deze tot stilstand is gekomen.
- Let erop dat er voldoende afstand is ten opzichte van voorwerpen of andere personen, zodat niemand gewond kan raken.
- Bij de montage van het artikel moet een gepaste afstand van ten minste 2 m ten opzichte van gebouwen, trappen, hekken, muren, gewassen, overhangende takken, waslijnen, elektrische leidingen en andere hindernissen worden aangehouden.
- Houd er rekening mee dat het artikel onder invloed van sterke zonnestralen heet kan worden.
- Aan het artikel mogen geen technische wijzigingen worden aangebracht.

De schommel monteren

Smeer de metalen ophangringen van de nestschommel en uw door de klant ter beschikking gestelde ophanghaken, die voortdurend aan wrijving blootgesteld zijn, vóór het eerste gebruik met in de handel verkrijgbaar, waterbestendig machinevet in.

1. Kies een rechte en vlakke locatie met voldoende ruimte om het artikel te monteren.
2. Spreid de netschommel (1) uit op de grond.
3. Plaats de vier zijverstevingen (2) door de lussen aan de rand van de nestschommel. Let er bij het plaatsen van deze zijverstevingen op dat steeds een dun uiteinde naar een dik uiteinde wijst (afb. B).
4. Leg de touwen met de ophangingen (3) tussen de uiteinden van de zijverstevingen (2). De uitstulping (3a) aan de ophanging moet naar het dunnere uiteinde van de zijverstevingen wijzen (afb. C).

Waarschuwing: let erop dat de touwen niet verdraaid zijn.

5. Voeg de vier zijverstevingen samen. Druk hiertoe de veerknop (2a) aan het dunnere uiteinde naar beneden, voer het dunne uiteinde eerst door de uitstulping (3a) en steek het vervolgens in het dikkere uiteinde (afb. C).

Aanwijzing: de onderdelen zijn juist vergrendeld als de veerknop hoorbaar is vastgeklikt.

Belangrijk: Bevestig de schommel alleen aan faciliteiten, waarbij u met absolute zekerheid voldoende stevigheid kunt garanderen. Gebruik voor de montage minstens 10 mm dikke en op de markt gebruikelijke schommelhaken met beveiligingsfunctie om te verhinderen dat de schommel ongewild zou loskomen.

In houten balken moet de bevestiging compleet door het hout gestoken zijn en langs boven vastgezet worden om een voldoende veilige verbinding tot stand te brengen.

Verschillende bevestigingshaken

Bevestig het schommelement alleen aan hiertoe geschikte houders. Dit zijn:

Nr. 1: dichte houderogen die met een karabijnhaak worden bevestigd (afb. D).

Nr. 2: op de markt gebruikelijke schommelhaak met beveiligingsfunctie om te verhinderen dat de schommel ongewild zou loskomen (afb. E).

Opgelet! Het oog van de haak (1) moet dwars op de schommelrichting staan zodat het bevestigingselement van de schommel bij gebruik niet te sterk wordt beschadigd.

De hoogte van de schommel instellen

Met de ring aan het bovenste einde van de schommel kan de hoogte van de zit worden aangepast.

Nadat u de lengte van de kabel hebt ingesteld, trekt deze zich bij belasting opnieuw vast (afb. F). Stel de lengte van beide kabels zo in dat de schommel perfect in evenwicht hangt.

Onderhoud (afb. G)

Controleer ringen, haken en ogen van het artikel regelmatig op een perfecte staat en smeer zowel de ophangringen van het artikel als uw door de klant ter beschikking gestelde ophanghaken herhaaldelijk met in de handel verkrijgbaar, waterbestendig machinevet in. Alternatief kunt u kettinghechtvet gebruiken.

Opslag, reiniging

Bewaar het artikel wanneer u dit niet gebruikt altijd droog en schoon op kamertemperatuur.

Reinig alleen met water en veeg vervolgens droog met een schoonmaakdoek.

BELANGRIJK! Reinig nooit met agressieve reinigingsmiddelen.

Afvalverwerking



Voer het artikel en de verpakkingsmaterialen af in overeenstemming met de actuele lokale voorschriften. Berg verpakkingsmaterialen (zoals bv. foliezakjes) op buiten het bereik van kinderen. Bijkomende informatie over de afvoer van het onbruikbaar geworden artikel krijgt u bij uw gemeente- of stadsbestuur. Voer het artikel en de verpakking milieuvriendelijk af.



De recyclingcode dient om verschillende materialen voor recyclingdoeleinden te kenmerken. De code bestaat uit een recyclingsymbool voor de recyclingcyclus en een nummer dat het materiaal kenmerkt.

Opmerkingen over garantie en serviceafhandeling

Het artikel werd met de grootste zorgvuldigheid en onder permanent toezicht geproduceerd. De firma DELTA-SPORT HANDELSKONTOR GmbH verleent particuliere eindklanten op dit artikel drie jaar garantie, te rekenen vanaf de datum van aankoop (garantietermijn) en dit op grond van de volgende bepalingen. De garantie geldt alleen voor materiaal- en verwerkingsfouten. De garantie is niet van toepassing op onderdelen die aan een normale slijtage onderhevig zijn en daarom als slijtageonderdelen te beschouwen zijn (bv. batterijen) en evenmin op breekbare onderdelen zoals schakelaars of onderdelen die van glas gemaakt zijn.

Uit de garantie voortvloeiende claims zijn uitgesloten als het artikel onvakkundig, verkeerd of niet in het kader van de voorziene bepaling of in het kader van het voorziene gebruiksdoeleinde gebruikt werd of indien richtlijnen in de gebruiksaanwijzing niet in acht genomen werden, tenzij de eindklant aantoonde dat er sprake is van een materiaal- of verwerkingsfout die niet op één van de hoger vermelde omstandigheden gebaseerd is.

Uit de garantie voortvloeiende claims kunnen alleen tijdens de garantieperiode op vertoon van de originele kassabon ingediend worden. Gelieve daarom de originele kassabon te bewaren. De garantieperiode wordt door eventuele reparaties op grond van de garantie, wettelijke waarborg of coulance niet verlengd. Dit geldt ook voor vervangen en gerepareerde onderdelen.

Gelieve u bij klachten in eerste instantie tot de hieronder vermelde servicehotline te richten of met ons per e-mail contact op te nemen. Is er sprake van een garantiegeval, dan wordt het artikel door ons – naar onze keuze – voor u gratis gerepareerd, wordt het vervangen of wordt de aankoopssom terugbetaald. Verdere rechten op grond van de garantie bestaan niet.

Uw wettelijke rechten, in het bijzonder rechten op garantie tegenover de betreffende verkoper, worden door deze garantie niet beperkt.

IAN: 500548_2507

BE Service België
Tel.: 0800 12089
E-Mail: deltasport@lidl.be

NL Service Nederland
Tel.: 0800 0249630
E-Mail: deltasport@lidl.nl

Congratulazioni!

Avete acquistato un articolo di alta qualità. Consigliamo di familiarizzare con l'articolo prima di cominciare ad utilizzarlo.



Leggere attentamente le seguenti istruzioni d'uso.

Utilizzare l'articolo solo nel modo descritto e per gli ambiti di applicazione indicati. Conservare accuratamente queste istruzioni d'uso. In caso di trasferimento dell'articolo a terzi, consegnare tutti i documenti insieme all'articolo.

La confezione contiene (Fig. A)

- 1 x altalena con cesto (1)
- 4 x rinforzo laterale (2)
- 2 x sospensione (3)
- 1 x istruzioni d'uso

Dati tecnici



Carico massimo del prodotto: 150 kg

Regolabile in altezza: 105 - 180 cm

Dimensioni: Ø 113 cm



Ingrassare i ganci di sospensione e gli occhielli con grasso per macchine impermeabile.



Controllare regolarmente anelli, ganci e occhielli



Data di produzione (mese/anno):
12/2025



Delta-Sport Handelskontor GmbH dichiara che questo articolo è conforme ai requisiti essenziali e alle

altre disposizioni pertinenti.

Utilizzo conforme alle disposizioni

Questo articolo è un giocattolo per l'uso privato per bambini da 3 anni in su. L'articolo non deve essere utilizzato in strutture pubbliche come parchi giochi, scuole, ecc.

Istruzioni di sicurezza



Pericolo di morte!

- Non permettere mai ai bambini di giocare con il materiale della confezione se non sorvegliati. Essi corrono il rischio di rimanere soffocati.



Pericolo di lesioni!

- Avvertenza. Non adatto a bambini di età inferiore a 36 mesi. Pericolo di caduta.
- Avvertenza. Solo per uso domestico.
- Avvertenza. La distanza tra elemento di seduta dell'altalena e terreno deve essere di almeno 35 cm.
- Avvertenza. Destinato all'uso all'aperto.
- I bambini possono giocare con l'articolo solo sotto la sorveglianza degli adulti.
- Carico massimo dell'articolo: 150 kg.
- L'altalena può essere montata solo su dispositivi con sufficiente stabilità (impalcature in legno massiccio, impalcature metalliche o soffitti in calcestruzzo).
- Il montaggio deve essere eseguito da un adulto.
- Montare l'altalena solo come descritto dalle presenti istruzioni, altri metodi di fissaggio possono danneggiare la fune o l'elemento di supporto.
- Il fissaggio delle funi, delle coperture di protezione, dei rinforzi laterali, dei ganci e degli anelli deve essere controllato prima di ogni uso da adulti, per prevenire lesioni dovute a pezzi difettosi. Appena l'elemento di fissaggio dell'altalena presenta difetti, l'altalena non deve più essere utilizzata. Prima di ogni uso, controllare che tutte le viti e i dadi siano serrati correttamente e se necessario stringerli.
- Tutti i tappi coprivite e gli angoli appuntiti devono essere controllati da un adulto prima di ogni utilizzo e, se necessario, sostituiti.
- Per sostituire le parti difettose, utilizzare solo ricambi originali corrispondenti alle istruzioni del produttore.
- L'altalena non può essere fissata vicino a scale.

- Fissare l'altalena lasciando spazio per altri oggetti in modo che nessuno possa ferirsi. Fare attenzione al raggio che l'altalena raggiunge quando dondola.
- Accertarsi che nella zona dell'altalena non si trovino oggetti duri o spigolosi.
- Non fissare l'altalena su cemento, asfalto o altre superfici dure.
- Utilizzare per il montaggio in impalcature in legno o metallo e in soffitti in cemento, opportuni materiali di fissaggio (si veda montaggio dell'altalena).
- Nel fissaggio in impalcature di legno o travi di legno, i ganci di fissaggio devono essere inseriti completamente nel legno e smussati dall'alto con un dado.
- Accertarsi che i bambini non indossino elmetti o abiti con cordicelle durante l'uso, poiché potrebbero incastrarsi e causare lesioni.
- Non saltare dall'articolo mentre dondola. Scendere solo quando l'articolo è fermo.
- Lasciare sufficiente spazio dagli oggetti e da altre persone in modo che nessuno possa ferirsi.
- L'articolo dovrebbe avere una distanza di sicurezza adeguata di almeno 2 m da edifici, scale, recinti, muri, corsi d'acqua, rami sporgenti, fili per biancheria, linee elettriche e altri ostacoli.
- Si noti che l'articolo può surriscaldarsi in caso di forti raggi del sole.
- Non apportare modifiche all'articolo.

Montaggio dell'altalena

Prima di utilizzare l'articolo per la prima volta, ingrassare gli anelli per appendere l'altalena a nido nonché i ganci che deve acquistare il cliente e che sono sottoposti a continuo attrito con del grasso per macchinari resistente all'acqua comunemente reperibile nei negozi.

1. Scegliere una superficie pulita e piana con sufficiente spazio per montare l'articolo.
2. Appoggiare l'altalena a rete (1) aperta sul pavimento.

3. Far passare i quattro rinforzi laterali (2) attraverso le linguette sul bordo dell'altalena a rete. Quando si inseriscono i rinforzi laterali, accertarsi che ogni estremità sottile sia rivolta verso l'estremità spessa (Fig. B).
4. Inserire le funi con gli attacchi (3) tra le estremità dei rinforzi laterali (2). La sporgenza (3a) sull'attacco deve essere rivolta verso l'estremità sottile dei rinforzi laterali (Fig. C).

Attenzione: accertarsi che le funi non siano attorcigliate.

5. Collegare insieme i quattro rinforzi laterali. Premere il bottone a pressione a molla (2a) sull'estremità sottile verso il basso, inserire l'estremità sottile prima nella sporgenza (3a) e infine nell'estremità spessa (Fig. C).

Nota: le parti sono bloccate correttamente quando si sente il rumore dello scatto in posizione del bottone a pressione della molla.

Attenzione: Fissare l'altalena soltanto a strutture che possano garantire con assoluta certezza la massima stabilità. Per il montaggio, usare ganci per altalena con spessore min. 10 mm con funzione di sicurezza per impedire un distacco accidentale. Sulle travi di legno, il fissaggio deve essere infilato completamente nel legno e bloccato dall'alto in modo da garantire un collegamento sicuro.

Diversi ganci di fissaggio

Fissare l'elemento altalena solo agli opportuni supporti. Essi sono:

N° 1: occhielli di supporto chiusi che vengono fissati con un gancio a moschettone agli elementi dell'altalena (Fig. D).

N° 2: gancio per altalena con funzione di sicurezza per evitare un distacco accidentale (Fig. E).

Avvertenza! L'occhio dei ganci di fissaggio (1) deve essere collocato obliquamente rispetto alla direzione dell'altalena, in maniera tale che l'elemento di fissaggio dell'altalena non sia danneggiato eccessivamente in sede di utilizzo.

Regolazione in altezza dell'elemento di oscillazione

La posizione della seduta può essere regolata tramite l'anello posto all'estremità superiore dell'altalena.

Dopo aver impostato la lunghezza del cavo, fissarla nuovamente in stato di carico (Fig. F). Regolare la lunghezza delle due funi in maniera tale che l'altalena venga a trovarsi in stato di perfetto equilibrio.

Manutenzione (Fig. G)

Controllare regolarmente che gli anelli, i ganci e gli occhielli dell'articolo siano in perfetto stato e ingrassare periodicamente gli anelli di sospensione dell'articolo e i ganci di sospensione lato cliente con del grasso per macchine impermeabile disponibile in commercio. In alternativa, si può usare un grasso adesivo per catene.

Conservazione, pulizia

In caso di mancato utilizzo, riporre l'articolo a temperatura ambiente in un luogo asciutto e pulito.

Pulire solo con acqua, e asciugare infine con un panno.

IMPORTANTE! Non utilizzare mai detergenti aggressivi.

Smaltimento



Smaltire l'articolo e i materiali della confezione nel rispetto delle attuali normative locali. Conservare i materiali della confezione (come ad es. i sacchetti) in modo che non siano raggiungibili per i bambini. Presso la propria amministrazione comunale o cittadina è possibile ottenere ulteriori informazioni sullo smaltimento dell'articolo alla fine del suo periodo di impiego. Smaltire l'articolo e la confezione nel rispetto dell'ambiente.



Il codice di riciclaggio serve per indicare i diversi materiali per il loro ritorno al ciclo di riutilizzo (recycling). Il codice è composto da un simbolo di riciclaggio per il ciclo di riutilizzo e da un numero che contraddistingue il materiale.

Avvertenze sulla garanzia e sulla gestione dei servizi di assistenza

L'articolo è stato prodotto con la massima cura e sotto un continuo controllo. DELTA-SPORT HANDELSKONTOR GmbH concede ai clienti finali privati, su questo articolo, tre anni di garanzia dalla data di acquisto (termine di garanzia) sulla base delle seguenti disposizioni.

* La garanzia vale solo per i vizi di materiale e di lavorazione. La garanzia non si estende alle parti soggette ad un normale degradamento e che siano quindi da considerarsi come pezzi soggetti a usura (p. es. le batterie) né ai pezzi fragili come ad es. interruttori oppure pezzi in vetro.

* * La garanzia vale per difetti del materiale o di fabbricazione. Questa garanzia non si estende a componenti del prodotto esposti a normale logorio, che possono pertanto essere considerati come componenti soggetti a usura (esempio capacità della batteria, calcificazione, lampade, pneumatici, filtri, spazzole...). La garanzia non si estende altresì a danni che si verificano su componenti delicati (esempio interruttori, batterie, parti realizzate in vetro, schermi, accessori vari) nonché a danni derivanti dal trasporto o altri incidenti.

Dalla presente garanzia sono escluse le richieste legate a casi di utilizzo non conforme oppure di abuso dell'articolo, oppure di utilizzo avvenuto non nell'ambito delle condizioni previste oppure del campo di impiego previsto, oppure in caso di non osservanza delle direttive riportate nelle istruzioni d'uso, a meno che il cliente non dimostri che sussista un vizio di materiale o di lavorazione che non sia riconducibile ad una delle circostanze riportate sopra.

Le richieste di garanzia possono essere avanzate solo entro il relativo termine, su presentazione dello scontrino originale di acquisto. Si prega quindi di conservare lo scontrino originale. Il termine di garanzia non sarà prolungato a seguito di eventuali riparazioni effettuate sulla base della garanzia, della garanzia obbligatoria prevista per legge oppure di accondiscendenza. Ciò vale anche per le parti sostituite oppure riparate.

In caso di contestazione rivolgersi dapprima alla hotline di assistenza sotto indicata oppure mettersi in contatto con noi via e-mail. Laddove sussista un caso coperto dalla garanzia, l'articolo sarà - a nostra discrezione - da noi riparato gratuitamente, sostituito oppure sarà rimborsato il prezzo di acquisto. Non sussistono ulteriori diritti derivanti dalla garanzia. I vostri diritti giuridici, in particolare i diritti di garanzia obbligatoria prevista dalla legge nei confronti del relativo venditore, non sono limitati dalla presente garanzia.

IAN: 500548_2507

IT Assistenza Italia
Tel.: 800781188
E-Mail: deltasport@lidl.it

CH Assistenza Svizzera
Tel.: 0800 56 44 33
E-Mail: deltasport@lidl.ch

MT Assistenza Malta
Tel.: 80062230
E-Mail: deltasport@lidl.com.mt

* si applica solo alla Svizzera/Malta

** si applica solo all'Italia

¡Enhorabuena!

Con su compra se ha decidido por un artículo de gran calidad. Familiarícese con el artículo antes de usarlo por primera vez.



Para ello, lea detenidamente las siguientes instrucciones de uso.

Use el artículo solo de la forma descrita y para los campos de aplicación indicados. Conserve estas instrucciones de uso a buen recaudo. Entregue todos los documentos en caso de traspasar el artículo a terceros.

Contenido de suministro (fig. A)

- 1 columpio nido (1)
- 4 refuerzo lateral (2)
- 2 suspensión (3)
- 1 instrucciones de uso

Datos técnicos



Carga máxima del artículo: 150 kg

Altura ajustable: 105 - 180 cm

Medidas: Ø 113 cm



Engrasar los ganchos y los cáncamos de suspensión con grasa para máquinas resistente al agua



Comprobar las anillas, los ganchos y los cáncamos con regularidad



Fecha de fabricación (mes/año):
12/2025



Delta-Sport Handelskontor GmbH declara por la presente que este artículo cumple los requisitos esenciales y las demás disposiciones pertinentes.

Uso conforme al fin previsto

Este artículo es un juguete de uso doméstico para niños a partir de 3 años.

El artículo no debe emplearse en instalaciones públicas como parques, escuelas, etc.

Indicaciones de seguridad



¡Peligro de muerte!

- No deje jamás a los niños sin vigilancia con el material de embalaje. Peligro de asfixia.



¡Peligro de lesiones!

- Advertencia. No conviene para niños menores de 36 meses. Riesgo de caída.
- Advertencia. Solo para uso doméstico.
- Advertencia. Entre el asiento del columpio y el suelo debe existir una distancia de al menos 35 cm.
- Advertencia. Diseñado para el uso en exteriores.
- Los niños deberán jugar con el artículo únicamente bajo la vigilancia de personas adultas.
- Carga máxima del artículo: 150 kg.
- El columpio debe montarse únicamente en instalaciones con una estabilidad suficiente (estructuras macizas de madera, estructuras de metal o techos de hormigón).
- El montaje siempre deberá realizarlo un adulto.
- Instale el columpio únicamente de la forma descrita en estas instrucciones; otros métodos de fijación pueden dañar la cuerda o el elemento de fijación.
- Personas adultas deberán comprobar la fijación de las cuerdas, las cubiertas de protección de los refuerzos laterales, los ganchos y las anillas antes de cada uso para evitar que se produzcan lesiones debido a piezas defectuosas. Si se constata la existencia de daños en el elemento de fijación del columpio, deberá dejar de usarse de inmediato. Compruebe también antes de cada uso que todos los tornillos y tuercas estén bien apretados y vuelva a apretarlos si es necesario.
- Antes de cada uso, un adulto debe comprobar todas las cubiertas de los tornillos y los bordes cortantes y sustituirlas si es necesario.
- Los elementos defectuosos solo deben sustituirse por piezas de recambio originales y conforme a las instrucciones del fabricante.
- El columpio no debe colocarse cerca de escaleras.

- Fije el columpio dejando suficiente espacio respecto a otros objetos para que nadie pueda sufrir lesiones. Tenga en cuenta para ello el radio que alcanza el columpio al balancearse.
- Tenga cuidado de que en el área del columpio no haya objetos duros o angulosos.
- No fije el columpio sobre hormigón, asfalto u otras superficies duras.
- Emplee material de fijación adecuado para el montaje en estructuras de madera y metal, así como en techos de hormigón (véase Montaje del columpio).
- En el caso de fijación en estructuras o vigas de madera, el gancho de fijación debe introducirse completamente en la madera y asegurarse con una tuerca por arriba.
- Tenga cuidado de que su hijo no lleve puesto ningún casco o ropa con cordeles mientras usa el artículo, ya que estos podrían enredarse y lesionar al niño.
- No saltar del artículo mientras esté balanceándose. No bajarse del artículo hasta que se haya parado.
- Tenga cuidado de que haya espacio suficiente respecto a objetos y otras personas para que nadie pueda sufrir lesiones.
- El artículo debería tener una distancia de seguridad adecuada de al menos 2 m respecto a edificios, escaleras, vallas, muros, aguas, ramas salientes, tendederos de ropa, líneas eléctricas y otros obstáculos.
- Tenga en cuenta que el artículo puede calentarse en caso de radiación solar fuerte.
- No está permitido realizar modificaciones técnicas al artículo.

Montaje del columpio

Engrase las anillas de suspensión de metal del columpio nido así como los ganchos de suspensión a proporcionar por el cliente, que están sometidos a roce constante, antes del primer uso con grasa para máquinas resistente al agua de venta habitual en comercios.

1. Elija una superficie plana y limpia con espacio suficiente para montar el artículo.

2. Coloque el columpio nido (1) extendido en el suelo.
 3. Pase los cuatro refuerzos laterales (2) a través de las argollas en el borde del columpio nido. Al introducir los refuerzos laterales, asegúrese de que un extremo fino apunta a un extremo grueso (fig. B).
 4. Coloque las cuerdas con los elementos de suspensión (3) entre los extremos de los refuerzos laterales (2). La protuberancia (3a) del elemento de suspensión debe estar orientada hacia el extremo fino de los refuerzos laterales (fig. C).
- Advertencia:** Asegúrese de que la cuerda no esté retorcida.
5. Conecte los cuatro refuerzos laterales. Para ello, presione hacia abajo el botón con resorte (2a) del extremo fino, introduzca este extremo fino primero por la protuberancia (3a) y, a continuación, por el extremo grueso (fig. C).

Nota: Los elementos están bloqueados correctamente cuando el botón de presión con resorte ha encajado de manera audible.

Importante: Fije el columpio únicamente a instalaciones en las que esté seguro de que se puede garantizar con total seguridad una fijación suficiente. Para el montaje emplee ganchos para columpios de venta en comercios con un espesor mín. de 10 mm y función de seguridad para prevenir que se afloje accidentalmente. En vigas de madera, la fijación debe atravesar la madera por completo y asegurarse con contratuerca por la parte superior para conseguir una unión suficientemente segura.

Diferentes ganchos de fijación

Fije el balanceador únicamente a soportes adecuados. Estos son:

- Nº 1: ojeteros de fijación cerrados en los que el balanceador se fija usando un mosquetón (fig. D).
- Nº 2: ganchos para columpios de venta en comercios con función de seguridad para evitar que se aflojen accidentalmente (fig. E).

¡Nota! El orificio de los ojetes de fijación (1) debe colocarse transversalmente a la dirección de balanceo para que el elemento de fijación del columpio no sufra un desgaste excesivo durante el uso.

Ajuste de la altura del balanceador

La altura del asiento puede ajustarse empleando la anilla del extremo superior del columpio. Una vez ajustada la longitud de la cuerda, vuelva a apretarla firmemente con carga (fig. F). Ajuste la longitud a ambos lados de forma que el columpio se encuentre completamente horizontal.

Mantenimiento (fig. G)

Compruebe con regularidad que las anillas, los ganchos y los cáncamos del artículo se encuentran en perfecto estado y engrase las anillas de suspensión del artículo y los ganchos de suspensión, a proporcionar por el cliente, periódicamente con grasa para máquinas resistente al agua de venta habitual en comercios. De forma alternativa puede emplear también grasa adhesiva.

Almacenamiento, limpieza

Si no va a utilizarlo, almacene siempre el artículo seco y limpio y a temperatura ambiente. Limpie solo con agua y después seque con un paño de limpieza.
¡IMPORTANTE! No lo limpie con productos de limpieza agresivos.

Indicaciones para la eliminación



Elimine el artículo y los materiales de embalaje conforme a la correspondiente normativa local vigente. Guarde el material de embalaje (como, p. ej., las bolsas de plástico) fuera del alcance de los niños. En su administración local o municipal podrá obtener más información sobre la eliminación del artículo usado. Elimine el artículo y el embalaje de forma respetuosa con el medio ambiente.



El código de reciclaje se emplea para señalar los diferentes materiales para su retorno al ciclo de reciclaje. El código se compone de un símbolo de reciclaje para el ciclo de aprovechamiento y un número que señala el material.

Indicaciones relativas a la garantía y la gestión de servicios

El artículo ha sido fabricado con gran esmero y sometido a controles constantes. Para el mismo, DELTA-SPORT HANDELSKONTOR GmbH ofrece a los clientes finales particulares una garantía de tres años a contar desde la fecha de compra (periodo de garantía) con arreglo a las condiciones que se exponen a continuación. La garantía tiene validez únicamente para fallos del material y fabricación. La garantía no cubre las piezas sometidas a un desgaste normal y se consideran por ello piezas de desgaste (p. ej., pilas) así como tampoco a piezas frágiles como interruptores o piezas fabricadas en vidrio o cristal. Se excluyen derechos derivados de esta garantía, si se ha realizado un uso incorrecto o abusivo del artículo o que no se encuentre dentro del marco del uso o ámbito de uso previstos o si no se ha observado lo recogido en el manual de instrucciones, a no ser que el cliente final demuestre que existen fallos del material o fabricación no derivados de una de las circunstancias expuestas anteriormente. Las demandas derivadas de la garantía sólo podrán presentarse dentro del periodo de garantía exhibiendo el comprobante de compra original. Le rogamos, por ello, que conserve el comprobante de compra original. El periodo de garantía no se verá prolongado por ningún tipo de reparación realizada con motivo de la garantía, la garantía legal o como gesto de buena voluntad. Esto se aplica también a las piezas sustituidas o reparadas. Por favor, dirija sus quejas primero a la línea telefónica del servicio de atención al cliente que se indica a continuación o póngase en contacto con nosotros por correo electrónico.

Si el caso está cubierto por la garantía, a nuestra elección, repararemos o cambiaremos gratuitamente el artículo o le restituiremos el precio de compra del mismo. De la garantía no se derivan otros derechos. Esta garantía no limitará sus derechos legales, especialmente los derechos de garantía frente al vendedor correspondiente.

IAN: 500548_2507

 Servicio España
Tel.: 900 984 989
E-Mail: deltasport@lidl.es

Muitos parabéns!

Com esta compra, optou por um artigo de alta qualidade. Antes de o utilizar pela primeira vez, familiarize-se com o artigo.



Leia com atenção o seguinte manual de utilização.

Utilize o artigo apenas conforme descrito e para as aplicações indicadas. Guarde este manual de utilização num local seguro. No caso de transferir o artigo para terceiros, faça-o acompanhar de todos os documentos.

Volume de fornecimento (Fig. A)

- 1 baloiço de ninho (1)
- 4 reforços laterais (2)
- 2 cordas de suspensão (3)
- 1 manual de utilização

Dados técnicos



Carga máxima do artigo: 150 kg

Altura ajustável: 105-180 cm

Dimensões: Ø 113 cm



Lubrificar os ganchos e olhais de suspensão com massa lubrificante à prova de água especial para máquinas



Verificar regularmente anilhas, ganchos e olhais



Data de fabrico (mês/ano):
12/2025



A Delta-Sport Handelskontor GmbH declara que este artigo está em conformidade com os requisitos essenciais e com as outras disposições relevantes.

Utilização prevista

Este artigo é um brinquedo para o uso privado por crianças com idade superior a 3 anos.

O artigo não pode ser utilizado em locais públicos como parques infantis, escolas, etc.

Instruções de segurança



Perigo de morte

- Atenção. Todos os materiais de embalagem e de fixação não fazem parte do brinquedo e devem ser sempre removidos por razões de segurança antes de a criança poder brincar com o artigo.



Perigo de ferimentos!

- Atenção. Contraindicado para crianças com menos de 36 meses. Risco de queda.
- Atenção. Apenas para uso doméstico.
- Atenção. A distância entre o elemento do assento do baloiço e o chão tem de ser de, pelo menos, 35 cm.
- Atenção. Concebido para utilização no exterior.
- As crianças apenas podem brincar com o artigo sob supervisão de um adulto.
- Carga máxima do artigo: 150 kg.
- O baloiço só deve ser montado em instalações com estabilidade suficiente (estruturas em madeira, estruturas metálicas ou tetos de betão).
- A montagem deve ser efetuada por um adulto.
- Monte o baloiço apenas como descrito neste manual. Outros métodos de fixação podem danificar a corda ou o elemento de retenção.
- A fixação das cordas, das tampas de proteção dos reforços laterais, dos ganchos e das anilhas deve ser verificada por um adulto antes de cada utilização, a fim de evitar ferimentos causados por peças defeituosas. Se o elemento de fixação do baloiço tiver defeitos, o baloiço deve deixar de ser utilizado. Antes de cada utilização, verifique também se todos os parafusos e porcas estão bem apertados e, se necessário, aperte-os.
- Todas as coberturas de parafusos e arestas afiadas devem ser verificadas por um adulto antes de cada utilização e substituídas, se necessário.
- As peças danificadas só devem ser substituídas por peças de substituição original e de acordo com as instruções do fabricante.
- O baloiço não deve ser instalado perto de escadas.

- Instale o baloiço com espaço suficiente relativamente a outros objetos, de modo que ninguém se possa magoar. Tenha em atenção o raio descrito pelo baloiço durante o baloiçar.
- Certifique-se de que não existem objetos afiados ou duros na área de baloiço.
- Não monte o baloiço por cima de superfícies de betão, asfalto ou outras superfícies duras.
- Utilize material de fixação adequado para montagem em estruturas de madeira ou de metal, bem como em tetos de betão (ver “Montagem do baloiço”).
- Ao efetuar a montagem em estruturas de madeira ou traves de madeira, o gancho de fixação deve ser completamente inserido na madeira e contra-apoiado por cima com uma porca.
- Ao utilizar o artigo, certifique-se de que a sua criança não utiliza capacete ou roupa com cordões, pois estes podem ficar presos no artigo e causar ferimentos na criança.
- Não deixe que a criança salte do artigo enquanto este está a baloiçar. Deve descer apenas quando o artigo tiver parado.
- Certifique-se de que existe espaço suficiente para objetos e outras pessoas, de modo a evitar ferimentos.
- O artigo deve estar a uma distância de segurança razoável de, pelo menos, 2 m de edifícios, escadas, cercas, muros, ambientes aquáticos, ramos suspensos, estendais de roupa, fiação elétrica e outros obstáculos.
- Tenha em atenção que o artigo pode aquecer quando exposto a luz solar forte.
- Não deve ser efetuada nenhuma alteração técnica no artigo.

Montagem do baloiço

Antes da primeira utilização, aplique massa lubrificante à prova de água especial para máquinas, disponível no mercado, nas anilhas metálicas de suspensão do baloiço de ninho e nos ganchos de suspensão, que são expostos a atrito constante.

1. Escolha uma superfície plana e limpa com espaço suficiente para montar o artigo.
2. Estenda a base do baloiço (1) no chão.
3. Insira os quatro reforços laterais (2) nas abas existentes no rebordo do baloiço. Ao inserir os reforços laterais, certifique-se de que encaixa uma extremidade mais fina numa extremidade mais grossa (Fig. B).
4. Coloque as cordas com as suspensões (3) entre as extremidades dos reforços laterais (2). A saliência (3a) da suspensão deve apontar para a extremidade mais fina dos reforços laterais (Fig. C).

Atenção: certifique-se de que as cordas não estão torcidas.

5. Monte os quatro reforços laterais. Para o efeito, prima o botão de mola (2a) na extremidade mais fina, conduza a extremidade fina primeiro através da saliência (3a) e depois para a extremidade mais grossa (Fig. C).

Nota: as peças estão devidamente fixadas quando o botão de mola encaixa de forma audível.

Importante: instale o baloiço apenas em locais onde tenha a certeza absoluta de que existe firmeza suficiente. Para a montagem, utilize ganchos para baloiço de, pelo menos, 10 mm de espessura, disponíveis no mercado, com função de segurança para evitar que se soltem de forma involuntária. No caso de montagem em vigas de madeira, o elemento de fixação deve entrar completamente na madeira e ser contra-apoiado por cima, de modo a garantir uma fixação suficientemente segura.

Diferentes ganchos de fixação

Fixe o elemento de baloiço apenas a suportes adequados, tais como:

N.º 1: olhais de montagem fechados, que possam ser unidos aos elementos de baloiço através de um mosquetão (Fig. D).

N.º 2: ganchos para baloiço, disponíveis no mercado, com função de segurança para evitar que se soltem de forma involuntária (Fig. E).

Nota! Os orifícios dos olhais de montagem (1) devem ser colocados em posição transversal relativamente à direcção do baloiço, para diminuir o desgaste do elemento de fixação do baloiço durante a sua utilização.

Ajuste de altura do elemento do baloiço

É possível ajustar a altura do assento utilizando os ganchos na parte superior do baloiço. Depois de ajustar o comprimento da corda, o peso do próprio artigo mantém-na apertada na posição (Fig. F).

Ajuste o comprimento das duas cordas para que o baloiço fique perfeitamente equilibrado.

Manutenção (Fig. G)

Verifique regularmente se anilhas, ganchos e olhais do artigo estão em perfeitas condições e lubrifique periodicamente as anilhas de suspensão do artigo e os respetivos ganchos de suspensão com massa lubrificante à prova de água especial para máquinas, disponível no mercado. Em alternativa, pode utilizar uma massa lubrificante adesiva para correntes.

Armazenamento e limpeza

Se não utilizar o artigo, guarde-o sempre seco, limpo e à temperatura ambiente.

Limpe apenas com água e, em seguida, seque com um pano de limpeza.

IMPORTANTE! Nunca efetue a limpeza com produtos de limpeza agressivos.

Instruções para a eliminação



Elimine o artigo e os materiais da embalagem de acordo com as normas locais vigentes. Mantenha os materiais da embalagem (como, por ex. saco de película) fora do alcance das crianças. Consulte a sua câmara municipal ou a sua junta de freguesia para obter outras informações para a eliminação do artigo fora de uso. Elimine o artigo e a embalagem de forma ambientalmente correta.



O código de reciclagem destina-se a identificar diferentes materiais para a recirculação no circuito de reprocessamento (reciclagem). O código consiste num símbolo de reciclagem para o circuito de revalorização e num número que identifica o material.

Indicações sobre a garantia e o processamento de serviço

O artigo foi produzido com grande cuidado e sob controlo permanente. A DELTA-SPORT HANDELSKONTOR GmbH concede aos consumidores finais deste artigo três anos de garantia a partir da data de compra (prazo de garantia) de acordo com as seguintes disposições. A garantia aplica-se apenas a defeitos de material e de fabrico. A garantia não se aplica a peças que estejam sujeitas a desgaste normal e que, por isso, são consideradas peças de desgaste (por ex. pilhas), nem a peças quebráveis, como interruptores ou peças fabricadas em vidro. São excluídos qualquer direitos a esta garantia, caso o artigo seja usado de forma incorreta ou abusiva ou fora do âmbito da disposição prevista ou do âmbito de utilização previsto ou em caso de desrespeito das especificações do manual de operação, exceto se o consumidor final comprovar a existência de um defeito de material ou fabrico que não esteja relacionado com as circunstâncias acima mencionadas.

Os direitos de garantia apenas podem ser acionados dentro do prazo da garantia com a apresentação do comprovativo de compra original. Por esse motivo, deverá guardar o comprovativo de compra original. O prazo de garantia não é alargado em caso de eventuais reparações ao abrigo da garantia, termos legais de garantia ou carência. O mesmo se aplica a peças substituídas ou reparadas.

No caso de reclamações, contacte primeiro a linha de apoio indicada a seguir ou entre em contacto connosco por e-mail. Se for um caso de pedido de garantia, o artigo será reparado gratuitamente, substituído ou o valor da compra será reembolsado – de acordo com o nosso parecer. Não existem outros direitos decorrentes da garantia.

Os seus direitos legais legítimos, em especial os direitos de garantia perante o fabricante, não são limitados por esta garantia.

Segundo a DL 67/2003, com a troca do aparelho dá-se início a um novo prazo de garantia. Depois de expirada a garantia, eventuais reparações implicam o pagamento de custos.

IAN: 500548_2507

 Assistência Portugal

Tel.: 800849000

E-Mail: deltasport@lidl.pt



FR

**DONNEZ
OU
RECYCLEZ**

ASSOCIATION

MAGASIN

LIVRAISON

DÉCHÈTERIE

Adresses sur quefairedemesdechets.fr

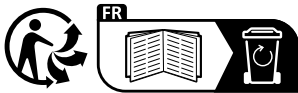

FR

DELTA-SPORT HANDELSKONTOR GMBH

Wragekamp 6 • 22397 Hamburg

GERMANY



12/2025

Delta-Sport-Nr.: BS-13596

10.08.2025 / AM 7:18

IAN 500548_2507

