



ASCHE- UND GROBSCHMUTZFILTER / ASH FILTER VACUUM CLEANER ATTACHMENT / FILTRE À CENDRES ET GROS DÉCHETS PASP 18 A1

(DE) (AT) (CH)

ASCHE- UND GROBSCHMUTZFILTER

Bedienungs- und Sicherheitshinweise

(GB) (IE)

ASH FILTER VACUUM CLEANER ATTACHMENT

Operation and safety notes

(FR) (BE)

FILTRE À CENDRES ET GROS DÉCHETS

Instructions d'utilisation et consignes de sécurité

(NL) (BE)

AS- EN GROFVUILFILTER

Bedienings- en veiligheidsinstructies

(PL)

FILTR DO POPIOŁU I WIĘKSZYCH ZANIECZYSZCZEŃ

Wskazówki dotyczące obsługi i bezpieczeństwa

(CZ)

FILTR NA POPEL A SAZE

Pokyny pro obsluhu a bezpečnostní pokyny

(SK)

FILTER NA POPOL A SADZE

Pokyny pre obsluhu a bezpečnostné pokyny

(ES)

FILTRO PARA CENIZA Y SUCIEDAD GRUESA

Instrucciones de utilización y de seguridad

(DK)

FILTER TIL ASKE OG GROFT SNAVS

Brugs- og sikkerhedsanvisninger

(IT)

BIDONE ASPIRACENERE E SPORCO GROSSOLANO

Indicazioni per l'uso e per la sicurezza

(HU)

HAMU- ÉS DURVASZENNYEZŐDÉS- SZŰRŐ

Kezelési és biztonsági utalások

(SI)

FILTER ZA PEPEL IN GROBO UMAZANIJO

Navodila za upravljanje in varnostna opozorila

IAN 392452_2201

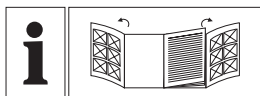

DE/AT/CH	Bedienungs- und Sicherheitshinweise	Seite	5
GB/IE	Operation and safety notes	Page	14
FR/BE	Instructions d'utilisation et consignes de sécurité	Page	22
NL/BE	Bedienings- en veiligheidsinstructies	Pagina	32
PL	Wskazówki dotyczące obsługi i bezpieczeństwa	Strona	41
CZ	Pokyny pro obsluhu a bezpečnostní pokyny	Strana	50
SK	Pokyny pre obsluhu a bezpečnostné pokyny	Strana	58
ES	Instrucciones de utilización y de seguridad	Página	66
DK	Brugs- og sikkerhedsanvisninger	Side	75
IT	Indicazioni per l'uso e per la sicurezza	Pagina	83
HU	Kezelési és biztonsági utalások	Oldal	92
SI	Navodila za upravljanje in varnostna opozorila	Stran	101

A

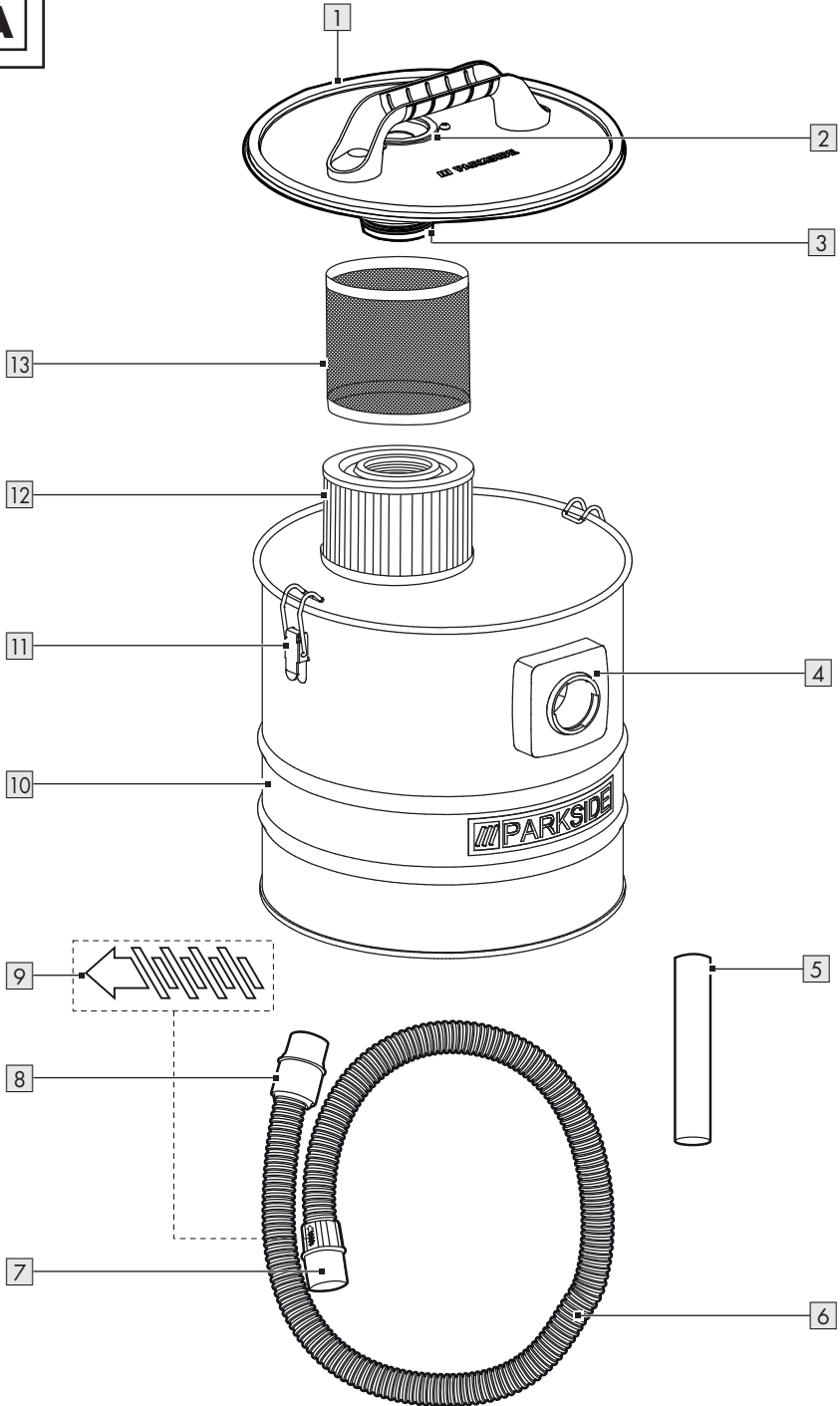

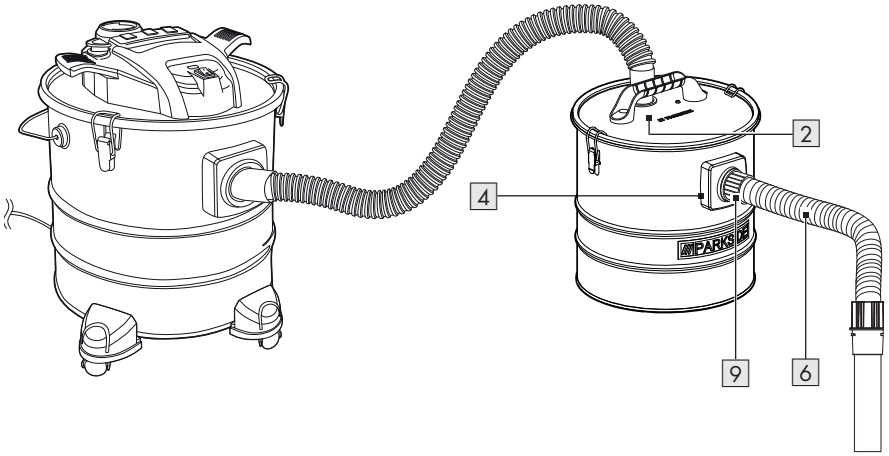
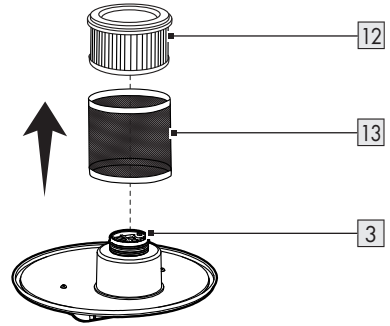
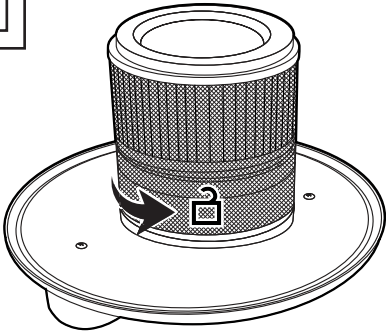
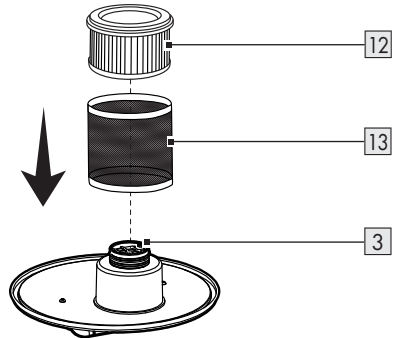
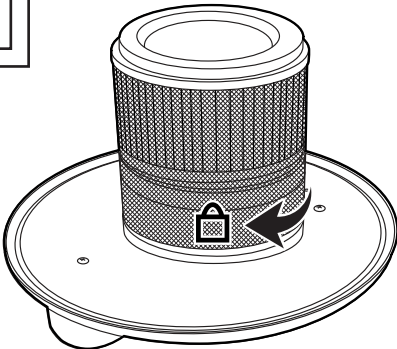











B**C****D**

Verwendete Warnhinweise und Symbole	Seite	6
Einleitung	Seite	7
Bestimmungsgemäßer Gebrauch	Seite	7
Lieferumfang	Seite	7
Teilebeschreibung	Seite	8
Technische Daten	Seite	8
Sicherheitshinweise	Seite	8
Vor dem ersten Gebrauch	Seite	10
Vor dem Gebrauch	Seite	10
Schlauch verbinden	Seite	10
Schlauch abkoppeln	Seite	10
Rohr verbinden	Seite	10
Behälterdeckel befestigen und abnehmen	Seite	10
Bedienung	Seite	10
Produkt mit einem motorbetriebenen Sauger verbinden (nicht mitgeliefert)	Seite	11
Metallbehälter leeren	Seite	11
Faltenfilter reinigen und ersetzen	Seite	11
Reinigung und Pflege	Seite	12
Reinigung	Seite	12
Wartung	Seite	12
Lagerung	Seite	12
Transport	Seite	12
Entsorgung	Seite	12
Garantie	Seite	13
Abwicklung im Garantiefall	Seite	13
Service	Seite	13

Verwendete Warnhinweise und Symbole

In der Bedienungsanleitung, der Kurzanleitung und auf der Verpackung werden die folgenden Warnhinweise verwendet:

	<p>Lesen Sie die Bedienungsanleitung!</p>		<p>Keine brennende Asche absaugen!</p>
	<p>GEFAHR! Dieses Symbol mit dem Signalwort „Gefahr“ bezeichnet eine Gefährdung mit einem hohen Risikograd, die, wenn sie nicht vermieden wird, eine schwere Verletzung oder den Tod zur Folge hat.</p>		<p>Nur kalte Asche absaugen, Temperatur max. 40 °C!</p>
	<p>WARNUNG! Dieses Symbol mit dem Signalwort „Warnung“ bezeichnet eine Gefährdung mit einem mittleren Risikograd, die, wenn sie nicht vermieden wird, eine schwere Verletzung oder den Tod zur Folge haben kann.</p>		<p>Kein Wasser und keine Flüssigkeiten jeglicher Art absaugen!</p>
	<p>VORSICHT! Dieses Symbol mit dem Signalwort „Vorsicht“ bezeichnet eine Gefährdung mit einem niedrigen Risikograd, die, wenn sie nicht vermieden wird, eine geringe oder mäßige Verletzung zur Folge haben kann.</p>		<p>Keine glühenden Materialien absaugen!</p>
	<p>ACHTUNG! Dieses Symbol mit dem Signalwort „Achtung“ zeigt die Gefahr einer möglichen Sachbeschädigung an.</p>		<p>Verriegelt</p>
	<p>Das CE Zeichen bestätigt Konformität mit den für das Produkt zutreffenden EU-Richtlinien.</p>		<p>Entriegelt</p>

ASCHE- UND GROBSCHMUTZFILTER

● **Einleitung**

Wir beglückwünschen Sie zum Kauf Ihres neuen Produkts. Sie haben sich damit für ein hochwertiges Produkt entschieden. Die Bedienungsanleitung ist Teil dieses Produkts. Sie enthält wichtige Hinweise für Sicherheit, Gebrauch und Entsorgung. Machen Sie sich vor der Benutzung des Produkts mit allen Bedien- und Sicherheitshinweisen vertraut. Benutzen Sie das Produkt nur wie beschrieben und für die angegebenen Einsatzbereiche. Händigen Sie alle Unterlagen bei Weitergabe des Produkts an Dritte mit aus.

● **Bestimmungsgemäßer Gebrauch**

Kombiniert mit einem geeigneten Sauger ist das Produkt zum Entfernen von kalter Asche mit einer Temperatur von nicht mehr als 40 °C und anderen kalten Kleinteilen aus Schornsteinen, Holzkohleöfen, Aschenbechern oder Grillrosten bestimmt.

⚠️ WARNUNG!

- ▶ „Kalte Asche“ ist Asche, die ausreichend lange erkalte ist und keine Glutnester mehr enthält. Dies kann festgestellt werden, indem die Asche mit einem metallenen Hilfsmittel durchkämmt wird, bevor das Produkt zum Einsatz kommt. Von der kalten Asche geht keine wahrnehmbare Wärmestrahlung mehr aus.

Das Produkt ist nicht geeignet zum Absaugen der folgenden Materialien:

- Flüssigkeiten
- Ruß und Glut
- Zement-, Gips- und Kalkstaub
- Brennbare, explosive oder gesundheitsgefährdende Materialien
- Heizkessel und Ölfen

⚠️ WARNUNG!

- ▶ Nur Asche von zulässigen Brennstoffen einsaugen!

Jede andere Verwendung oder Veränderung des Produkts gilt als nicht bestimmungsgemäß und kann zu Gefahren wie Tod, Körperverletzung und Sachschäden führen. Der Hersteller haftet nicht für Schäden, die durch unsachgemäßen Gebrauch entstehen. Das Produkt ist ausschließlich für den Hausgebrauch bestimmt. Das Produkt ist nicht für den gewerblichen Gebrauch bestimmt.

HINWEIS

- ▶ Definition eines „geeigneten Saugers“:
 - max. zulässige Leistungsaufnahme: 1200 W
 - max. zulässiger Volumenstrom: 1,4 m³/min
 - max. zulässiger Unterdruck: 20 kPa
- ▶ Diese Informationen finden: Prüfen Sie das Typenschild oder die Bedienungsanleitung des Saugers, mit dem Sie das Produkt verbinden wollen.

● **Lieferumfang**

Prüfen Sie nach dem Auspacken des Produkts, ob die Lieferung vollständig ist und ob alle Teile in gutem Zustand sind. Entfernen Sie vor der Verwendung alle Verpackungsmaterialien.

- 1 Behälterdeckel
- 1 Metallbehälter
- 1 Schlauch
- 1 Rohr
- 1 Drahtgewebe (vorinstalliert)
- 1 Faltenfilter (vorinstalliert)
- 1 Kurzanleitung

● Teilebeschreibung

Schlagen Sie vor dem Lesen die Seite mit den Abbildungen auf und machen Sie sich mit allen Funktionen des Produkts vertraut.

Abb. A

- 1 Behälterdeckel
- 2 Externer Sauganschluss
- 3 Filtergewinde
- 4 Interner Sauganschluss
- 5 Rohr
- 6 Schlauch
- 7 Schlauchkupplung (mit Kupplungsmarkierung)
- 8 Schlauchadapter
- 9  (Kupplungsmarkierung)
- 10 Metallbehälter
- 11 Verriegelung
- 12 Faltenfilter
- 13 Drahtgeflecht

● Technische Daten

Asche- und Grobschmutzfilter	: PASP 18 A1
Modellnummer	: HG08313
Behältervolumen	: 18 l
Schlauchlänge	: 95 cm
Größe	: Ø 30 x H 34,3 cm
Filtertyp	: Klasse M



Sicherheitshinweise

MACHEN SIE SICH VOR DER VERWENDUNG DES PRODUKTS MIT ALLEN SICHERHEITSHINWEISEN UND GEBRAUCHSANWEISUNGEN VERTRAUT! WENN SIE DIESES PRODUKT AN ANDERE WEITERGEBEN, GEBEN SIE AUCH ALLE DOKUMENTE WEITER!

Im Falle von Schäden aufgrund der Nichteinhaltung dieser Bedienungsanleitung erlischt Ihr Garantieanspruch! Für Folgeschäden wird keine Haftung übernommen! Im Falle von Sach- oder Personenschäden aufgrund einer unsachgemäßen Benutzung oder Nichteinhaltung der Sicherheitshinweise wird keine Haftung übernommen!

Kinder und Personen mit Einschränkungen



⚠️ WARNUNG! LEBENS- UND UNFALLGEFAHR FÜR KLEINKINDER UND KINDER!

Lassen Sie Kinder niemals unbeaufsichtigt mit dem Verpackungsmaterial. Es besteht Erstickungsgefahr durch Verpackungsmaterial. Kinder unterschätzen häufig die Gefahren.

- Dieses Produkt kann von Kindern ab 8 Jahren und darüber sowie von Personen mit verringerten physischen, sensorischen oder mentalen Fähigkeiten oder Mangel an Erfahrung und Wissen benutzt werden, wenn sie beaufsichtigt werden oder bezüglich des sicheren Gebrauchs des Produkts unterwiesen wurden und die daraus resultierenden Gefahren verstehen.
- Kinder dürfen nicht mit dem Produkt spielen.
- Reinigung und Benutzer-Wartung dürfen nicht von Kindern durchgeführt werden, es sei denn, sie sind älter als 8 Jahre und werden beaufsichtigt.

Bestimmungsgemäßer Gebrauch

⚠️ WARNUNG! Verletzungsrisiko! Eine unsachgemäße Verwendung kann zu Verletzungen führen. Verwenden Sie das Produkt ausschließlich dieser Anleitung entsprechend. Versuchen Sie nicht, das Produkt in irgendeiner Weise zu verändern.

Bedienung

⚠️ WARNUNG!

Verletzungsrisiko! Das Produkt ist nicht geeignet zum Absaugen der folgenden Materialien:

- Wasser und andere Flüssigkeiten,
 - brennende Asche,
 - jegliches Material mit einer Temperatur über 40 °C
 - Glut
- Defekte Teile müssen immer durch Original-Ersatzteile ersetzt werden.

● Vor dem ersten Gebrauch

⚠️ WARNUNG!

- ▶ Das Produkt und die Verpackung sind kein Kinderspielzeug! Kinder dürfen nicht mit Plastiktüten, Folien und Kleinteilen spielen! Es besteht Verschluckungs- und Erstickungsgefahr!

- Packen Sie alle Teile aus und entfernen Sie alle Verpackungsmaterialien.
- Vergewissern Sie sich, dass der Lieferumfang vollständig und unbeschädigt ist (Abb. A). Wenn Sie feststellen, dass Teile fehlen oder beschädigt sind, verwenden Sie das Produkt nicht und wenden Sie sich an Ihren Händler. Die Verwendung eines unvollständigen oder beschädigten Produkts stellt eine Gefahr für Personen und Gegenstände dar.

● Vor dem Gebrauch

● Schlauch verbinden

Abb. B

- Richten Sie  9 an der Aussparung im internen Sauganschluss 4 aus.
- Schieben Sie die Schlauchkupplung 7 ganz in den internen Sauganschluss 4.
- Drehen Sie die Schlauchkupplung 7 im Uhrzeigersinn, bis sie vollständig eingerastet ist.
- Prüfen Sie, ob der Schlauch 6 korrekt installiert ist, indem Sie leicht an der Schlauchkupplung 7 ziehen. Der Schlauch ist korrekt installiert, wenn die Schlauchkupplung sich nicht bewegt.

● Schlauch abkoppeln

- Drehen Sie die Schlauchkupplung 7 entgegen dem Uhrzeigersinn. Ziehen Sie die Schlauchkupplung heraus.

● Rohr verbinden

- Schieben Sie das breite Rohr 5 in den Schlauchadapter 8.

● Behälterdeckel befestigen und abnehmen

- Behälterdeckel 1 befestigen:
 - Setzen Sie den Behälterdeckel auf den Metallbehälter 10.
 - Befestigen Sie den Behälterdeckel mit den Verriegelungen 11.
- Behälterdeckel 1 abnehmen:
 - Lösen Sie die Verriegelungen 11.
 - Heben Sie den Behälterdeckel vom Metallbehälter 10 ab.

● Bedienung

⚠️ WARNUNG! Verletzungsrisiko!

- ▶ Lesen Sie vor dem Betrieb die Bedienungsanleitung des motorbetriebenen Saugers, den Sie mit dem Produkt verwenden wollen!
- ▶ Saugen Sie keine glühenden Materialien auf. Auch Material, das von außen aussieht, als sei es abgekühlt, kann im Inneren noch sehr heiß sein. Heißes abgesaugtes Material kann sich im Luftstrom wieder entzünden.
- ▶ Heiße Asche sollte nicht mit Wasser gelöscht werden, da der plötzliche Temperaturunterschied zu Rissen im Kamin führen kann.
- ▶ Warten Sie mindestens 24 Stunden, bevor Sie einen Kamin absaugen, um sicherzustellen, dass das Feuer erloschen und die Asche abgekühlt ist.

● Produkt mit einem motorbetriebenen Sauger verbinden (nicht mitgeliefert)

- Befestigen Sie den Behälterdeckel **1** mit den Verriegelungen **11** auf dem Metallbehälter **10**.
- Für die folgenden Schritte benötigen Sie einen motorbetriebenen Sauger und den dazugehörigen Schlauch (Abb. B):
 - Befestigen Sie den Schlauchadapter, der zum Schlauch des motorbetriebenen Saugers gehört, mit dem externen Sauganschluss **2**.
 - Schließen Sie das andere Ende des Schlauchs an den motorbetriebenen Sauger (nicht mitgeliefert) an.
 - Der motorbetriebene Sauger dient jetzt als externe Saugkraftquelle.

⚠️ WARNUNG! Richten Sie sich nach den Handlungsanweisungen einschließlich der Abbildungen in der Bedienungsanleitung des motorbetriebenen Saugers.

● Metallbehälter leeren

- Entfernen Sie den Behälterdeckel **1** vom Metallbehälter **10** (siehe „Behälterdeckel befestigen und abnehmen“). Leeren Sie den Metallbehälter.

⚠️ WARNUNG!

- ▶ Leeren und reinigen Sie das Produkt vor und nach dem Gebrauch, um die Ansammlung von Materialien zu vermeiden, die ein Brandrisiko im Produkt darstellen könnten.

● Faltenfilter reinigen und ersetzen

- Wenn die Saugleistung des Produkts nachlässt, reinigen Sie den Faltenfilter **12**.

Faltenfilter entnehmen

Abb. C

- Nehmen Sie den Behälterdeckel **1** vom Metallbehälter **10** ab (siehe „Behälterdeckel befestigen und abnehmen“).
- Drehen Sie den Behälterdeckel **1** um.

- Halten Sie den Faltenfilter **12** am Rand fest. Drehen Sie den Faltenfilter entgegen dem Uhrzeigersinn.
- Heben Sie den Faltenfilter **12** zusammen mit dem Drahtgeflecht **13** aus dem Produkt heraus.
- Nehmen Sie den Faltenfilter **12** aus dem Drahtgeflecht **13** heraus.

Faltenfilter säubern

HINWEIS

- ▶ Reinigen Sie den Faltenfilter **12** nie mit Wasser. Sie würden den Faltenfilter sonst beschädigen.

- Schütteln Sie den Faltenfilter **12**. Klopfen Sie ggf. mit dem Faltenfilter behutsam auf den Boden.

Faltenfilter einsetzen

Abb. D

- Nehmen Sie den Behälterdeckel **1** vom Metallbehälter **10** ab (siehe „Behälterdeckel befestigen und abnehmen“).
- Drehen Sie den Behälterdeckel **1** um und legen Sie ihn beiseite.
- Setzen Sie den Faltenfilter **12** in das Drahtgeflecht **13** ein.
- Schieben Sie das Drahtgeflecht **13** mit dem eingesetzten Faltenfilter **12** über das Filtergewinde **3**.
- Faltenfilter **12** und Drahtgeflecht **13** fixieren: Halten Sie den Faltenfilter am Rand fest. Drehen Sie den Faltenfilter im Uhrzeigersinn. Sobald der Faltenfilter auf dem Filtergewinde **3** fixiert ist, hält er das Drahtgeflecht in Position.

Faltenfilter ersetzen

⚠️ WARNUNG!

- ▶ Überprüfen Sie den Faltenfilter 12 regelmäßig auf Beschädigungen und Deformierung. Ein beschädigter oder deformierter Faltenfilter lässt sich nicht reinigen und muss ersetzt werden. Dies ist notwendig, um die Funktionsfähigkeit des Produkts aufrechtzuerhalten und das Produkt vor Beschädigungen zu bewahren.
- ▶ Verwenden Sie nur Ersatzfilter von Lidl oder autorisierten Fachhändlern. Filter, die nicht mit dem Produkt kompatibel sind, können zu Verletzungen und Produktschäden führen.

● **Reinigung und Pflege**

● **Reinigung**

- Lassen Sie den Faltenfilter 12 nicht in Berührung mit Wasser oder anderen Flüssigkeiten kommen.
- Halten Sie das Produkt stets sauber, trocken und frei von Öl oder Fett. Befreien Sie das Produkt nach jedem Gebrauch und vor der Lagerung von Staub.
- Eine regelmäßige und ordnungsgemäße Reinigung trägt zur sicheren Verwendung und zur Verlängerung der Lebensdauer des Produkts bei. Reinigen Sie das Produkt am besten direkt nach Beendigung der Arbeiten.
- Reinigen Sie das Produkt mit einem trockenen Tuch.

⚠️ ACHTUNG!

- ▶ Verwenden Sie keine scheuernden, aggressiven Reinigungsmittel, harte Bürsten oder scharfe Gegenstände, um das Produkt oder sein Zubehör zu reinigen. Risiko von Produktschäden.

● **Wartung**

- Dieses Produkt enthält keine Teile, die vom Benutzer selbst repariert werden können. Wenden Sie sich an eine autorisierte Servicestelle oder eine ähnlich qualifizierte Person, um es überprüfen und reparieren zu lassen.

● **Lagerung**

- Reinigen Sie das Produkt vor der Lagerung.
- Lagern Sie das Produkt und sein Zubehör an einem trockenen Ort.
- Lagern Sie das Produkt nicht in der Nähe von offenen Flammen oder Wärmequellen wie Öfen oder Heizgeräten.
- Lagern Sie das Produkt immer an einem für Kinder unzugänglichen Ort.

● **Transport**

- Sichern Sie das Produkt gegen Verrutschen oder Umfallen.

● **Entsorgung**

Die Verpackung besteht aus umweltfreundlichen Materialien, die Sie über die örtlichen Recyclingstellen entsorgen können.



Beachten Sie die Kennzeichnung der Verpackungsmaterialien bei der Abfalltrennung, diese sind gekennzeichnet mit Abkürzungen (a) und Nummern (b) mit folgender Bedeutung: 1-7: Kunststoffe / 20-22: Papier und Pappe / 80-98: Verbundstoffe.

Produkt:



Das Produkt und die Verpackungsmaterialien sind recyclebar und unterliegen einer erweiterten Herstellerverantwortung.

Entsorgen Sie diese getrennt, den abgebildeten Info-tri (Sortierinformation) folgend, für eine bessere Abfallbehandlung.

Das Triman-Logo gilt nur für Frankreich.



Möglichkeiten zur Entsorgung des ausgedienten Produkts erfahren Sie bei Ihrer Gemeinde- oder Stadtverwaltung.



Gerät entsorgen

Das Symbol der durchgestrichenen Mülltonne bedeutet, dass dieses Gerät am Ende der Nutzungszeit nicht über den Hausaltmüll entsorgt werden darf. Das Gerät ist bei eingerichteten Sammelstellen, Wertstoffhöfen oder Entsorgungsbetrieben abzugeben. Zudem sind Vertreiber von Elektro- und Elektronikgeräten sowie Vertreiber von Lebensmitteln zur Rücknahme verpflichtet. LIDL bietet Ihnen Rückgabemöglichkeiten direkt in den Filialen und Märkten an. Rückgabe und Entsorgung sind für Sie kostenfrei.

Beim Kauf eines Neugerätes haben Sie das Recht, ein entsprechendes Altgerät unentgeltlich zurückzugeben.

Zusätzlich haben Sie die Möglichkeit, unabhängig vom Kauf eines Neugerätes, unentgeltlich (bis zu drei) Altgeräte abzugeben, die in keiner Abmessung größer als 25 cm sind.

Bitte löschen Sie vor der Rückgabe alle personenbezogenen Daten.

Bitte entnehmen Sie vor der Rückgabe Batterien oder Akkumulatoren, die nicht vom Altgerät umschlossen sind, sowie Lampen, die zerstörungsfrei entnommen werden können und führen diese einer separaten Sammlung zu.

● Garantie

Das Produkt wurde nach strengen Qualitätsrichtlinien sorgfältig produziert und vor Anlieferung gewissenhaft geprüft. Im Falle von Mängeln dieses Produkts stehen Ihnen gegen den Verkäufer des Produkts gesetzliche Rechte zu. Diese gesetzlichen Rechte werden durch unsere im Folgenden dargestellte Garantie nicht eingeschränkt.

Sie erhalten auf dieses Produkt 3 Jahre Garantie ab Kaufdatum. Die Garantiefrist beginnt mit dem Kaufdatum. Bitte bewahren Sie den Original-Kassenbon gut auf. Diese Unterlage wird als Nachweis für den Kauf benötigt.

Tritt innerhalb von 3 Jahren ab dem Kaufdatum dieses Produkts ein Material- oder Fabrikationsfehler auf, wird das Produkt von uns – nach unserer Wahl – für Sie kostenlos repariert oder ersetzt. Diese Garantie verfällt, wenn das Produkt beschädigt, nicht sachgemäß benutzt oder gewartet wurde.

Die Garantieleistung gilt für Material- oder Fabrikationsfehler. Diese Garantie erstreckt sich nicht auf Produktteile, die normaler Abnutzung ausgesetzt sind (z. B. Batterien) und daher als Verschleißteile angesehen werden können oder Beschädigungen an zerbrechlichen Teilen, z. B. Schalter, Akkus oder die aus Glas gefertigt sind.

● Abwicklung im Garantiefall

Um eine schnelle Bearbeitung Ihres Anliegens zu gewährleisten, folgen Sie bitte den folgenden Hinweisen:

Bitte halten Sie für alle Anfragen den Kassenbon und die Artikelnummer (IAN 392452_2201) als Nachweis für den Kauf bereit.

Die Artikelnummer entnehmen Sie bitte dem Typenschild, einer Gravur, auf dem Titelblatt Ihrer Bedienungsanleitung (unten links) oder als Aufkleber auf der Rück- oder Unterseite des Produkts.

Sollten Funktionsfehler oder sonstige Mängel auftreten, kontaktieren Sie zunächst die nachfolgend benannte Serviceabteilung telefonisch oder per E-Mail.

Ein als defekt erfasstes Produkt können Sie dann unter Beifügung des Kaufbelegs (Kassenbon) und der Angabe, worin der Mangel besteht und wann er aufgetreten ist, für Sie portofrei an die Ihnen mitgeteilte Service-Anschrift übersenden.

● Service

DE Service Deutschland

Tel.: 0800 5435 111

E-Mail: owim@lidl.de

AT Service Österreich

Tel.: 0800 292726

E-Mail: owim@lidl.at

CH Service Schweiz

Tel.: 0800 562153













E-Mail: owim@lidl.ch



Warnings and symbols used	Page	15
Introduction	Page	16
Intended use	Page	16
Scope of delivery	Page	16
Description of parts	Page	17
Technical data	Page	17
Safety advice	Page	17
Before first use	Page	18
Before use	Page	18
Connecting the hose	Page	18
Disconnecting the hose	Page	18
Connecting the tube	Page	18
Fixing and removing the container lid	Page	19
Operation	Page	19
Connecting the product with a motorised vacuum cleaner (not included)	Page	19
Emptying the metal container	Page	19
Cleaning and replacing the pleated filter	Page	19
Cleaning and care	Page	20
Cleaning	Page	20
Maintenance	Page	20
Storage	Page	20
Transportation	Page	20
Disposal	Page	20
Warranty	Page	21
Warranty claim procedure	Page	21
Service	Page	21

Warnings and symbols used

The following warnings are used in the instruction manual, short manual, on the packaging and on the rating label:

	Read the instruction manual!		Do not vacuum burning ashes!
	DANGER! This symbol in combination with the signal word "Danger" marks a high-risk hazard that if not prevented could result in death or serious injury.		Only vacuum cold ashes, temperature max. 40 °C
	WARNING! This symbol in combination with the signal word "Warning" marks a medium-risk hazard that if not prevented could result in death or serious injury.		Do not vacuum water or any kind of fluid!
	CAUTION! This symbol in combination with the signal word "Caution" marks a low-risk hazard that if not prevented could result in minor or moderate injury.		Do not vacuum incandescent materials!
	ATTENTION! This symbol with the signal word "Attention" indicates a possible property damage.		Locked
	CE mark indicates conformity with relevant EU directives applicable for this product.		Unlocked

ASH FILTER VACUUM CLEANER ATTACHMENT

● **Introduction**

We congratulate you on the purchase of your new product. You have chosen a high quality product. The instructions for use are part of the product. They contain important information concerning safety, use and disposal. Before using the product, please familiarise yourself with all of the safety information and instructions for use. Only use the product as described and for the specified applications. If you pass the product on to anyone else, please ensure that you also pass on all the documentation with it.

● **Intended use**

Combined with a suitable vacuum cleaner, the product is intended for removing cold ash with a temperature of no more than 40 °C and other cold small parts from chimneys, charcoal stoves, ash pans or grill grates.

⚠ WARNING!

- ▶ “Cold ash” is ash cooled down for a sufficient time without any pockets of embers inside. This can be confirmed by scouring the ash for pockets of embers by using metal tools before using the product. Cold ash does not emit any recognizable heat.

The product is not suitable for vacuuming the following materials:

- Liquids
- Soot and glowing embers
- Cement, gypsum and lime dust
- Any materials that are combustible, explosive or constitute a health hazard
- Heating boilers and oil-burning ovens

⚠ WARNING!

- ▶ Vacuum only ashes from admissible fuels!

Any other use or modification of the product is considered improper and may result in hazards such as death, personal injury and property damage. The manufacturer is not liable for damage caused by improper use. The product is intended for domestic use only. The product is not intended for commercial use.

NOTE

- ▶ Definition of a “suitable vacuum cleaner”:
 - max. admissible rated power: 1200 W
 - max. admissible flow volume: 1.4 m³/min
 - max. admission underpressure: 20 kPa
- ▶ Finding this information: Check the rating label or instruction manual of the vacuum cleaner with which you want to connect the product.

● **Scope of delivery**

After unpacking the product, check if the delivery is complete and if all parts are in good condition. Remove all packing materials before use.

- 1 Container lid
- 1 Metal container
- 1 Hose
- 1 Tube
- 1 Wire mesh (pre-installed)
- 1 Pleated filter (pre-installed)
- 1 Short manual

● Description of parts

Before reading, unfold the page containing the illustrations and familiarise yourself with all functions of the product.

Fig. A

- 1 Container lid
- 2 External vacuum connector
- 3 Filter thread
- 4 Internal vacuum connector
- 5 Tube
- 6 Hose
- 7 Hose coupler (with coupler marking)
- 8 Hose adaptor
- 9  (Coupler marking)
- 10 Metal container
- 11 Latch
- 12 Pleated filter
- 13 Wire mesh

● Technical data

Ash Filter Vacuum Cleaner Attachment	: PASP 18 A1
Model number	: HG08313
Container volume	: 18 l
Length of hose	: 95 cm
Size	: Ø 30 x H 34.3 cm
Filter type	: Class M



Safety advice

BEFORE USING THE PRODUCT, PLEASE FAMILIARISE YOURSELF WITH ALL OF THE SAFETY INFORMATION AND INSTRUCTIONS FOR USE! WHEN PASSING THIS PRODUCT ON TO OTHERS, PLEASE ALSO INCLUDE ALL THE DOCUMENTS!

In the case of damage resulting from non-compliance with these operating instructions the warranty claim becomes invalid! No liability is accepted for consequential damage! In the case of material damage or personal injury caused by incorrect handling or non-compliance with the safety instructions, no liability is accepted!

Children and persons with limitations



WARNING! DANGER OF DEATH AND ACCIDENTS FOR TODDLERS AND CHILDREN!

Never leave children unsupervised with the packaging material. The packaging material represents a danger of suffocation. Children frequently underestimate the dangers.

- This product can be used by children aged from 8 years and above and persons with reduced physical, sensory or mental capabilities or lack of experience and knowledge if they have been given supervision or instruction concerning use of the product in a safe way and understand the hazards involved.
- Children shall not play with the product.
- Cleaning and user maintenance shall not be made by children unless they are older than 8 and supervised.

Intended use

⚠ WARNING! Risk of injury!

Misuse may lead to injury. Use this product solely in accordance with these instructions. Do not attempt to modify the product in any way.

Operation

⚠ WARNING! Risk of injury!

The product is not suitable for vacuuming the following materials:

- Water and other liquids,
- burning ashes,
- any material with a temperature above 40 °C
- incandescent materials

- Defective components must always be replaced by original spare parts.

● **Before first use**

⚠ WARNING!

- ▶ The product and the packaging are not children's toys! Children must not play with plastic bags, sheets and small parts! There is a danger of choking and suffocation!

- Unpack all parts and remove all packaging materials.
- Make sure the delivery contents are complete and free of damage (Fig. A). If you find that parts are missing or damaged, do not use the product and contact your dealer. Using an incomplete or damaged product represents a hazard to people and property.

● **Before use**

● **Connecting the hose**

Fig. B

- Align  9 with the notch in the internal vacuum connector 4.
- Push the hose coupler 7 fully into the internal vacuum connector 4.
- Turn the hose coupler 7 in a clockwise direction until it is fully engaged.
- Check if the hose 6 is installed properly by pulling the hose coupler 7 slightly. If the hose coupler does not move, the hose is connected properly.

● **Disconnecting the hose**

- Rotate the hose coupler 7 in an anti-clockwise direction. Pull out the hose coupler.

● **Connecting the tube**

- Push the tube 5 into the hose adapter 8.

● Fixing and removing the container lid

- Fixing the container lid **1**:
 - Place the container lid on the metal container **10**.
 - Lock the container lid in place with the latches **11**.
- Removing the container lid **1**:
 - Undo the latches **11**.
 - Lift the container lid off the metal container **10**.

● Operation

⚠ **WARNING! Risk of injury!**

- ▶ Before operation, read the instruction manual of the motorised vacuum cleaner you want to use with the product!
- ▶ Do not vacuum incandescent materials. Even material that looks as though it has cooled off on the outside may still be very hot on the inside. Hot extracted material could be set alight again in the air current.
- ▶ Hot ashes should not be purged with water, as the sudden temperature difference can cause ruptures to the chimney.
- ▶ Wait at least 24 hours before vacuuming a fireplace to make sure that the fire has gone out and the ash has cooled down.

● Connecting the product with a motorised vacuum cleaner (not included)

- Secure the container lid **1** to the metal container **10** with the latches **11**.
- For the following steps, you need a motorised vacuum cleaner and the associated hose (Fig. B):
 - Attach the hose adapter that belongs to the hose of the motorised vacuum cleaner (not included) with the external vacuum connector **2**.
 - Connect the other end of the hose to the motorised vacuum cleaner.

- The motorised vacuum cleaner now serves as an external suction power source for the product.

⚠ **WARNING!** Follow the operation procedures, including the illustrations of the motorised vacuum cleaner's instruction manual.

● Emptying the metal container

- Remove the container lid **1** from the metal container **10** (see "Fixing and removing the container lid"). Empty the metal container.

⚠ **WARNING!**

- ▶ Empty and clean the product before and after use to avoid the collection of materials that could pose a fire hazard in the vacuum cleaner.

● Cleaning and replacing the pleated filter

- When the suction power of the product decreases, clean the pleated filter **12**.

Removing the pleated filter

Fig. C

- Remove the container lid **1** from the metal container **10** (see „Fixing and removing the container lid“).
- Turn over the container lid **1**.
- Hold the pleated filter **12** by the rim. Turn the pleated filter in an anticlockwise direction.
- Lift the pleated filter **12** together with the wire mesh **13** out of the product.
- Take the pleated filter **12** out of the wire mesh **13**.

Cleaning the pleated filter

NOTE

- ▶ Never clean the pleated filter **12** with water. You would otherwise damage the pleated filter.
- Shake the pleated filter **12**. If necessary, tap the pleated filter gently on the floor.

Inserting the pleated filter

Fig. D

- Remove the container lid **1** from the metal container **10** (see „Fixing and removing the container lid“).
- Turn over the container lid **1** and put it to one side.
- Insert the pleated filter **12** into the wire mesh **13**.
- Slide the wire mesh **13** with the inserted pleated filter **12** over the filter thread **3**.
- Fixing the pleated filter **12** and wire mesh **13**: Hold the pleated filter by the rim. Turn the pleated filter clockwise. Once the pleated filter is fixed on the filter thread **3**, it holds the wire mesh in place.

Replacing the pleated filter

⚠ WARNING!

- ▶ Check the pleated filter **12** regularly for damage and deformation. A damaged or deformed pleated filter cannot be cleaned and must be replaced. This is necessary to maintain the functionality of the product and to protect the product from damage.
- ▶ Only use replacement filters from Lidl or authorized resellers. Filters that are not compatible with the product can lead to injury and product damage.

● Cleaning and care

● Cleaning

- Do not let the pleated filter **12** come into contact with water or other liquids.
- Always keep the product clean, dry and free from oil or grease. Remove dust from the product after each use and before storage.
- Regular and proper cleaning will help ensure safe use and prolong the life of the product. The best time for cleaning is right after completing works.
- Clean the product with a dry cloth.

⚠ ATTENTION!

- ▶ Do not use any abrasive, aggressive cleaners, hard brushes, or sharp objects to clean the product or its accessories. Risk of product damage.

● Maintenance

- This product does not contain any parts that can be repaired by the user. Contact an authorized service centre or a similarly qualified person to have it checked and repaired.

● Storage

- Clean the product before storage.
- Store the product and its accessories in a dry place.
- Do not store the product close to open flames or heat sources such as stoves or heating appliances.
- Always store the product in a place that is inaccessible to children.

● Transportation

- Secure the product to prevent it from slipping or falling over.

● Disposal

The packaging is made entirely of recyclable materials, which you may dispose of at local recycling facilities.



Observe the marking of the packaging materials for waste separation, which are marked with abbreviations (a) and numbers (b) with following meaning: 1–7: plastics / 20–22: paper and fibreboard / 80–98: composite materials.

Product:



The product and packaging materials are recyclable and are subject to extended producer responsibility. Dispose them separately, following the illustrated Info-tri (sorting information), for better waste treatment.

The Triman logo is valid in France only.



Contact your local refuse disposal authority for more details of how to dispose of your worn-out product.



To help protect the environment, please dispose of the product properly when it has reached the end of its useful life and not in the household waste. Information on collection points and their opening hours can be obtained from your local authority.

● **Warranty**

The product has been manufactured to strict quality guidelines and meticulously examined before delivery. In the event of product defects you have legal rights against the retailer of this product. Your legal rights are not limited in any way by our warranty detailed below.

The warranty for this product is 3 years from the date of purchase. The warranty period begins on the date of purchase. Please keep the original sales receipt in a safe location. This document is required as your proof of purchase.

Should this product show any fault in materials or manufacture within 3 years from the date of purchase, we will repair or replace it – at our choice – free of charge to you. This warranty becomes void if the product has been damaged, or used or maintained improperly.

The warranty applies to defects in material or manufacture. This warranty does not cover product parts subject to normal wear, thus possibly considered consumables (e.g. batteries) or for damage to fragile parts, e.g. switches, rechargeable batteries or glass parts.

● **Warranty claim procedure**

To ensure quick processing of your case, please observe the following instructions:

Please have the till receipt and the item number (IAN 392452_2201) available as proof of purchase.

You will find the item number on the rating plate, an engraving, on the front page of the instructions for use (bottom left), or as a sticker on the rear or bottom of the product.

If functional or other defects occur, please contact the service department listed either by telephone or by e-mail.

You can return a defective product to us free of charge to the service address that will be provided to you. Ensure that you enclose the proof of purchase (till receipt) and information about what the defect is and when it occurred.

● **Service**

GB **Service Great Britain**

Tel.: 0800 0569216

E-Mail: owim@lidl.co.uk

IE **Service Ireland**

Tel.: 1800 200736













E-Mail: owim@lidl.ie



Avertissements et symboles utilisés	Page	23
Introduction	Page	24
Utilisation conforme aux prescriptions	Page	24
Contenu de l'emballage	Page	24
Description des pièces	Page	25
Données techniques	Page	25
Consignes de sécurité	Page	25
Avant la première utilisation	Page	26
Avant l'utilisation	Page	27
Raccordement du tuyau	Page	27
Retrait du tuyau	Page	27
Raccordement du tube	Page	27
Fixation et retrait du couvercle de la cuve	Page	27
Fonctionnement	Page	27
Raccordement du produit à un aspirateur à moteur (non fourni)	Page	27
Vidage de la cuve en métal	Page	28
Nettoyage et remplacement du filtre plissé	Page	28
Nettoyage et entretien	Page	28
Nettoyage	Page	28
Maintenance	Page	29
Rangement	Page	29
Transport	Page	29
Mise au rebut	Page	29
Garantie	Page	29
Faire valoir sa garantie	Page	31
Service après-vente	Page	31

Avertissements et symboles utilisés

Les avertissements suivants sont utilisés dans le mode d'emploi, le guide de démarrage rapide et sur l'emballage :

	Lisez le mode d'emploi !		Ne pas aspirer de cendres brûlantes !
	DANGER ! Ce symbole avec ce signal important de « Danger » indique un danger avec un risque élevé de blessures graves ou de mort si la situation dangereuse n'est pas évitée.		Aspirer seulement des cendres froides, température maxi 40 °C !
	AVERTISSEMENT ! Ce symbole avec ce signal important d'« Avertissement » indique un danger avec un risque moyen de blessures graves ou de mort si la situation dangereuse n'est pas évitée.		Ne pas aspirer d'eau ou de liquides qu'importe leur nature !
	PRUDENCE ! Ce symbole avec ce signal important de « Prudence » indique un danger avec un risque faible de blessures légères à importantes si la situation dangereuse n'est pas évitée.		Ne pas aspirer de matières incandescentes !
	ATTENTION ! Ce symbole avec la mention « Attention » indique un possible risque de dégâts matériels.		Verrouillé
	Le marquage CE confirme la conformité aux directives de l'UE applicables au produit.		Déverrouillé

FILTRE À CENDRES ET GROS DÉCHETS

● **Introduction**

Nous vous félicitons pour l'achat de votre nouveau produit. Vous avez opté pour un produit de grande qualité. Le mode d'emploi fait partie intégrante de ce produit. Il contient des indications importantes pour la sécurité, l'utilisation et la mise au rebut. Veuillez lire consciencieusement toutes les indications d'utilisation et de sécurité du produit. Ce produit doit uniquement être utilisé conformément aux instructions et dans les domaines d'application spécifiés. Lors d'une cession à tiers, veuillez également remettre tous les documents.

● **Utilisation conforme aux prescriptions**

Combiné à un aspirateur compatible, le produit est prévu pour enlever des cendres froides à une température ne dépassant pas plus de 40 °C et des petits résidus froids des cheminées, grils à charbon de bois, cendriers ou barbecues.

⚠ AVERTISSEMENT !

- ▶ Le terme « cendres froides » se réfère à des cendres qui ont longtemps et suffisamment refroidi et qui ne contiennent plus de braises. Les cendres peuvent être examinées en les ratissant avec un ustensile métallique avant d'utiliser le produit. Des cendres froides ne dégagent pas de chaleur perceptible.

Le produit n'est pas adapté pour aspirer les matières suivantes :

- Liquides
- Suie et braises
- Poussières de ciment, de plâtre et de chaux
- Matières inflammables, explosives ou nocives pour la santé
- Chaudières et poêles à mazout

⚠ AVERTISSEMENT !

- ▶ Aspirer uniquement des cendres de combustibles autorisés !

Toute autre utilisation ou modification du produit sont considérées comme une utilisation non conforme et peuvent entraîner des risques tels que la mort, des blessures et des dégâts matériels. Le fabricant n'assume aucune responsabilité pour les dommages qui seront causés par une utilisation illicite. Le produit est uniquement destiné à un usage domestique. Ce produit n'est pas conçu à des fins commerciales.

REMARQUE

- ▶ Définition d'un « aspirateur compatible » :
 - Consommation d'énergie maxi admissible : 1200 W
 - Débit volumique maxi admissible : 1,4 m³/min
 - Dépression maxi admissible : 20 kPa
- ▶ Trouver ces informations : Vérifiez l'étiquette signalétique ou le mode d'emploi de l'aspirateur avec lequel vous souhaitez utiliser le produit.

● **Contenu de l'emballage**

Après l'ouverture de l'emballage du produit, vérifiez l'exhaustivité de la livraison et si toutes les pièces sont en bon état. Enlevez tous les matériaux d'emballage avant l'utilisation.

- 1 Couvercle de la cuve
- 1 Cuve en métal
- 1 Tuyau
- 1 Tube
- 1 Treillis métallique (pré-installé)
- 1 Filtre plissé (pré-installé)
- 1 Guide de démarrage rapide

● Description des pièces

Avant de lire, dépliez la page des illustrations et familiarisez-vous avec toutes les fonctionnalités du produit.

III. A

- 1 Couvercle de la cuve
- 2 Bouche d'aspiration externe
- 3 Filetage du filtre
- 4 Bouche d'aspiration interne
- 5 Tube
- 6 Tuyau
- 7 Raccord du tuyau (avec repère du raccord)
- 8 Adaptateur du tuyau
- 9  (repère du raccord)
- 10 Cuve en métal
- 11 Clip de verrouillage
- 12 Filtre plissé
- 13 Treillis métallique

● Données techniques

Filtre à cendres et gros déchets	: PASP 18 A1
Numéro de modèle	: HG08313
Contenance de la cuve	: 18 l
Longueur de tuyau	: 95 cm
Dimensions	: Ø 30 x H 34,3 cm
Type de filtre	: Classe M



Consignes de sécurité

AVANT D'UTILISER LE PRODUIT, FAMILIARISEZ-VOUS AVEC TOUTES LES CONSIGNES DE SÉCURITÉ ET LES INSTRUCTIONS CONCERNANT SON UTILISATION ! TRANSMETTEZ TOUS LES DOCUMENTS CONCERNANT LE PRODUIT LORSQUE VOUS LE DONNEZ À UN TIERS !

Dans le cas de dommages résultant du non-respect des instructions du mode d'emploi, le recours à la garantie est annulé ! Toute responsabilité est déclinée pour des dommages consécutifs ! Aucune responsabilité n'est assumée dans le cas de dommages aux biens et aux personnes résultant d'une utilisation inappropriée ou du non-respect des consignes de sécurité !

Enfants et personnes atteintes d'un handicap



⚠️ AVERTISSEMENT ! RISQUE MORTEL ET D'ACCIDENT POUR LES NOURRISSONS ET LES ENFANTS !

Prière de ne jamais laisser des enfants sans surveillance avec des matériaux d'emballage. Les matériaux d'emballage représentent un risque d'asphyxie. Les enfants sous-estiment souvent les dangers.

- Ce produit peut être utilisé par des enfants de plus de 8 ans et par des personnes ayant des capacités physiques, sensorielles ou mentales limitées ou ayant une expérience et des connaissances réduites, seulement s'ils sont surveillés ou s'ils ont reçu des instructions concernant l'utilisation en toute sécurité du produit et ont compris les risques encourus.
- Les enfants ne doivent pas jouer avec le produit.
- Le nettoyage et l'entretien réalisables par l'utilisateur ne doivent pas être effectués par des enfants à moins qu'ils aient plus de 8 ans et qu'ils soient surveillés.

Utilisation conforme aux prescriptions

⚠️ AVERTISSEMENT ! Risque de blessures ! Une utilisation non conforme peut provoquer des blessures. Utilisez ce produit uniquement comme décrit dans ce mode d'emploi. N'essayez pas de modifier le produit d'une quelconque manière.

Fonctionnement

⚠️ AVERTISSEMENT ! Risque de blessures ! Le produit n'est pas adapté pour aspirer les matières suivantes :

- Eau et autres liquides,
- Cendres brûlantes,
- Toute matière à une température dépassant 40 °C
- Braises

- Les pièces défectueuses doivent toujours être remplacées par des pièces de rechange d'origine.

● **Avant la première utilisation**

⚠️ AVERTISSEMENT !

▶ Le produit et les matériaux d'emballage ne sont pas des jouets pour les enfants ! Les enfants ne sont pas autorisés à jouer avec des sacs en plastique, des films et des petites pièces ! Il existe un danger d'asphyxie et d'ingestion !

- Déballer toutes les pièces et retirez tous les matériaux d'emballage.

- Assurez-vous que le contenu de l'emballage est complet et en bon état (ill. A). Si vous trouvez que des pièces manquent ou sont endommagées, n'utilisez pas le produit et contactez votre commerçant.
L'utilisation d'un produit incomplet ou endommagé présente un risque pour les biens et les personnes.

● **Avant l'utilisation**

● **Raccordement du tuyau**

III. B

- Orientez  **9** sur l'évidement de la bouche d'aspiration interne **4**.
- Poussez le raccord du tuyau **7** entièrement dans la bouche d'aspiration interne **4**.
- Tournez le raccord du tuyau **7** dans le sens des aiguilles d'une montre, jusqu'à ce qu'il soit complètement engagé.
- Vérifiez si le tuyau **6** est correctement installé en tirant doucement sur le raccord du tuyau **7**. Le tuyau est installé correctement, si le raccord du tuyau ne bouge pas.

● **Retrait du tuyau**

- Tournez le raccord du tuyau **7** dans le sens inverse des aiguilles d'une montre. Retirez le raccord du tuyau.

● **Raccordement du tube**

- Poussez le tube **5** large dans l'adaptateur du tuyau **8**.

● **Fixation et retrait du couvercle de la cuve**

- Fixer le couvercle de la cuve **1** :
 - Placez le couvercle sur la cuve en métal **10**.
 - Attachez le couvercle de la cuve grâce aux clips de verrouillage **11**.
- Retirer le couvercle de la cuve **1** :
 - Ouvrez les clips de verrouillage **11**.
 - Enlevez le couvercle de la cuve en métal **10**.

● **Fonctionnement**

⚠ AVERTISSEMENT ! Risque de blessures !

- ▶ Avant utilisation, lisez le mode d'emploi de l'aspirateur à moteur que vous souhaitez utiliser avec le produit !
- ▶ N'aspirez pas de matières incandescentes. Même une matière qui semble être refroidie de l'extérieur peut encore être très chaude à l'intérieur. À cause du flux de l'air, la matière aspirée chaude peut s'enflammer à nouveau.
- ▶ Les cendres chaudes ne doivent pas être éteintes avec de l'eau, car la différence soudaine de température peut provoquer des fissures dans le foyer.
- ▶ Attendez au moins 24 heures avant d'aspirer dans le foyer ainsi vous pouvez vous assurer que le feu est éteint et que les cendres ont refroidi.

● **Raccordement du produit à un aspirateur à moteur (non fourni)**

- Attachez le couvercle de la cuve **1** avec les clips de verrouillage **11** sur la cuve en métal **10**.
- Pour les étapes suivantes, vous avez besoin d'un aspirateur à moteur et d'un tuyau compatible (ill. B) :
 - Fixez l'adaptateur du tuyau, qui fait partie du tuyau de l'aspirateur à moteur, à la bouche d'aspiration externe **2**.
 - Raccordez l'autre extrémité du tuyau à l'aspirateur à moteur (non fourni).
 - L'aspirateur à moteur est maintenant l'auxiliaire qui assure l'aspiration externe.

- ⚠ AVERTISSEMENT !** Suivez les instructions de manipulation et les illustrations dans le mode d'emploi de l'aspirateur à moteur.

● Vidage de la cuve en métal

- Enlevez le couvercle de la cuve [1] fixé sur la cuve en métal [10] (voir « Fixation et retrait du couvercle de la cuve »). Videz la cuve en métal.

⚠ **AVERTISSEMENT !**

- ▶ Videz et nettoyez le produit avant et après utilisation pour éviter l'accumulation de matières pouvant présenter un risque d'incendie dans le produit.

● Nettoyage et remplacement du filtre plissé

- Si la puissance d'aspiration du produit diminue, nettoyez le filtre plissé [12].

Retrait du filtre plissé

III. C

- Retirez le couvercle de la cuve [1] de la cuve en métal [10] (voir « Fixation et retrait du couvercle de la cuve »).
- Retournez le couvercle de la cuve [1].
- Tenez le filtre plissé [12] par le bord. Tournez le filtre plissé dans le sens inverse des aiguilles d'une montre.
- Soulevez le filtre plissé [12] avec le treillis métallique [13] hors du produit.
- Retirez le filtre plissé [12] du treillis métallique [13].

Nettoyage du filtre plissé

REMARQUE

- ▶ Ne nettoyez jamais le filtre plissé [12] avec de l'eau. Sinon, vous endommagerez le filtre plissé.
- Secouez le filtre plissé [12]. Si nécessaire, tapez doucement le filtre plissé sur le sol.

Insertion du filtre plissé

III. D

- Retirez le couvercle de la cuve [1] de la cuve en métal [10] (voir « Fixation et retrait du couvercle de la cuve »).
- Retournez le couvercle de la cuve [1] et mettez-le de côté.
- Insérez le filtre plissé [12] dans le treillis métallique [13].
- Poussez le treillis métallique [13] avec le filtre plissé [12] sur le filetage du filtre [3].
- Fixer le filtre plissé [12] et le treillis métallique [13] : Tenez le filtre plissé par le bord. Tournez le filtre plissé dans le sens des aiguilles d'une montre. Dès que le filtre plissé est fixé sur le filetage du filtre [3], il maintient le treillis métallique en place.

Remplacement du filtre plissé

⚠ **AVERTISSEMENT !**

- ▶ Vérifiez régulièrement que le filtre plissé [12] n'est ni endommagé ni déformé. Un filtre plissé endommagé ou déformé ne peut pas être bien nettoyé et doit être remplacé. Cela est nécessaire afin de maintenir la fonctionnalité du produit et de le protéger contre les dommages.
- ▶ N'utilisez que des filtres de rechange de Lidl ou de revendeurs spécialisés agréés. Les filtres incompatibles avec le produit peuvent causer des blessures et endommager le produit.

● Nettoyage et entretien

● Nettoyage

- Évitez tout contact du filtre plissé [12] avec de l'eau ou d'autres liquides.
- Conservez toujours le produit propre, sec et exempt d'huile ou de graisse. Dépoussiérez le produit après chaque utilisation et avant son rangement.

- Un nettoyage régulier et approprié contribuera à garantir une utilisation sûre et à prolonger la durée de vie du produit. Le mieux est de nettoyer le produit immédiatement après avoir terminé le travail.
- Nettoyez le produit avec un chiffon sec.

⚠ ATTENTION !

- ▶ Pour nettoyer le produit et ses accessoires, n'utilisez jamais de produits de nettoyage soit agressifs soit récurants ni de brosses dures ni d'objets pointus. Risque de dommages au produit.

● **Maintenance**

- Ce produit ne contient aucune pièce pouvant être réparée par l'utilisateur. Pour faire vérifier et réparer le produit, contactez un service après-vente agréé ou une personne ayant les qualifications nécessaires.

● **Rangement**

- Nettoyez le produit avant de le ranger.
- Rangez le produit et ses accessoires dans un endroit sec.
- Ne rangez pas le produit à proximité de flammes ou sources de chaleur comme des fours ou appareils de chauffage.
- Rangez toujours le produit dans un endroit qui est hors de la portée des enfants.

● **Transport**

- Sécurisez le produit contre tout glissement et basculement.

● **Mise au rebut**

L'emballage se compose de matières recyclables pouvant être mises au rebut dans les déchetteries locales.



Veillez respecter l'identification des matériaux d'emballage pour le tri sélectif, ils sont identifiés avec des abréviations (a) et des chiffres (b) ayant la signification suivante : 1-7 : plastiques / 20-22 : papiers et cartons / 80-98 : matériaux composite.

Produit :



Le produit et les matériaux d'emballage sont recyclables et relèvent de la responsabilité élargie du producteur.

Éliminez-les séparément, en suivant l'Info-tri illustrée, dans l'intérêt d'un meilleur traitement des déchets.

Le logo Triman n'est valable qu'en France.



Votre mairie ou votre municipalité vous renseigneront sur les possibilités de mise au rebut des produits usagés.



Afin de contribuer à la protection de l'environnement, veuillez ne pas jeter votre produit usagé dans les ordures ménagères, mais éliminez-le de manière appropriée. Pour obtenir des renseignements concernant les points de collecte et leurs horaires d'ouverture, vous pouvez contacter votre municipalité.

● **Garantie**

Article L217-16 du Code de la consommation

Lorsque l'acheteur demande au vendeur, pendant le cours de la garantie commerciale qui lui a été consentie lors de l'acquisition ou de la réparation d'un bien meuble, une remise en état couverte par la garantie, toute période d'immobilisation d'au moins sept jours vient s'ajouter à la durée de la garantie qui restait à courir. Cette période court à compter de la demande d'intervention de l'acheteur ou de la mise à disposition pour réparation du bien en cause, si cette mise à disposition est postérieure à la demande d'intervention.

Indépendamment de la garantie commerciale souscrite, le vendeur reste tenu des défauts de conformité du bien et des vices rédhibitoires dans les conditions prévues aux articles L217-4 à L217-13 du Code de la consommation et aux articles 1641 à 1648 et 2232 du Code Civil.

Article L217-4 du Code de la consommation

Le vendeur livre un bien conforme au contrat et répond des défauts de conformité existant lors de la délivrance.

Il répond également des défauts de conformité résultant de l'emballage, des instructions de montage ou de l'installation lorsque celle-ci a été mise à sa charge par le contrat ou a été réalisée sous sa responsabilité.

Article L217-5 du Code de la consommation

Le bien est conforme au contrat :

1° S'il est propre à l'usage habituellement attendu d'un bien semblable et, le cas échéant :

- s'il correspond à la description donnée par le vendeur et posséder les qualités que celui-ci a présentées à l'acheteur sous forme d'échantillon ou de modèle ;
- s'il présente les qualités qu'un acheteur peut légitimement attendre eu égard aux déclarations publiques faites par le vendeur, par le producteur ou par son représentant, notamment dans la publicité ou l'étiquetage ;

2° Ou s'il présente les caractéristiques définies d'un commun accord par les parties ou être propre à tout usage spécial recherché par l'acheteur, porté à la connaissance du vendeur et que ce dernier a accepté.

Article L217-12 du Code de la consommation

L'action résultant du défaut de conformité se prescrit par deux ans à compter de la délivrance du bien.

Article 1641 du Code civil

Le vendeur est tenu de la garantie à raison des défauts cachés de la chose vendue qui la rendent impropre à l'usage auquel on la destine, ou qui diminuent tellement cet usage que l'acheteur ne l'aurait pas acquise, ou n'en aurait donné qu'un moindre prix, s'il les avait connus.

Article 1648 1er alinéa du Code civil

L'action résultant des vices rédhibitoires doit être intentée par l'acquéreur dans un délai de deux ans à compter de la découverte du vice.

Les pièces détachées indispensables à l'utilisation du produit sont disponibles pendant la durée de la garantie du produit.

Le produit a été fabriqué selon des critères de qualité stricts et contrôlé consciencieusement avant sa livraison. En cas de défaillance, vous êtes en droit de retourner ce produit au vendeur. La présente garantie ne constitue pas une restriction de vos droits légaux.

Ce produit bénéficie d'une garantie de 3 ans à compter de sa date d'achat. La durée de garantie débute à la date d'achat. Veuillez conserver le ticket de caisse original. Il fera office de preuve d'achat.

Si un problème matériel ou de fabrication devait survenir dans 3 ans suivant la date d'achat de ce produit, nous assurons à notre discrétion la réparation ou le remplacement du produit sans frais supplémentaires. La garantie prend fin si le produit est endommagé suite à une utilisation inappropriée ou à un entretien défectueux.

La garantie couvre les vices matériels et de fabrication. Cette garantie ne s'étend ni aux pièces du produit soumises à une usure normale (p. ex. des piles) et qui, par conséquent, peuvent être considérées comme des pièces d'usure, ni aux dommages sur des composants fragiles, comme des interrupteurs, des batteries ou des éléments fabriqués en verre.

● Faire valoir sa garantie

Pour garantir la rapidité d'exécution de la procédure de garantie, veuillez respecter les indications suivantes :

Veuillez conserver le ticket de caisse et la référence du produit (IAN 392452_2201) à titre de preuve d'achat pour toute demande.

Le numéro de référence de l'article est indiqué sur la plaque d'identification, gravé sur la page de titre de votre manuel (en bas à gauche) ou sur un autocollant apposé sur la face arrière ou inférieure du produit.

En cas de dysfonctionnement du produit, ou de tout autre défaut, contactez en premier lieu le service après-vente par téléphone ou par e-mail aux coordonnées indiquées ci-dessous.

Vous pouvez alors envoyer franco de port tout produit considéré comme défectueux au service clientèle indiqué, accompagné de la preuve d'achat (ticket de caisse) et d'une description écrite du défaut avec mention de sa date d'apparition.

● Service après-vente

FR Service après-vente France

Tél.: 0800904879

E-Mail: owim@lidl.fr

BE Service après-vente Belgique

Tél.: 080071011

Tél.: 80023970 (Luxembourg)













E-Mail: owim@lidl.be



Gebruikte waarschuwingen en symbolen	Pagina	33
Inleiding	Pagina	34
Beoogd gebruik	Pagina	34
Leveringsomvang	Pagina	34
Onderdelenbeschrijving	Pagina	35
Technische gegevens	Pagina	35
Veiligheidstips	Pagina	35
Voor het eerste gebruik	Pagina	36
Vóór gebruik	Pagina	37
Slang aankoppelen	Pagina	37
Slang loskoppelen	Pagina	37
Buis verbinden	Pagina	37
Reservoirdeksel bevestigen en verwijderen	Pagina	37
Bediening	Pagina	37
Het product aan een stofzuiger (niet meegeleverd) koppelen	Pagina	37
Metalen reservoir leegmaken	Pagina	37
Vouwfilter schoonmaken en vervangen	Pagina	38
Schoonmaken en onderhoud	Pagina	38
Schoonmaken	Pagina	38
Onderhoud	Pagina	39
Opbergen	Pagina	39
Transport	Pagina	39
Afvoer	Pagina	39
Garantie	Pagina	39
Afwikkeling in geval van garantie	Pagina	40
Service	Pagina	40

Gebruikte waarschuwingen en symbolen

In de gebruiksaanwijzing, de beknopte handleiding en op de verpakking worden de volgende waarschuwingen gebruikt:

	Lees de gebruiksaanwijzing!		Geen brandende as afzuigen!
	GEVAAR! Dit symbool met de aanduiding "Gevaar" duidt op een groot risico op gevaar dat, indien niet vermeden, zware verwondingen of de dood tot gevolg kan hebben.		Alleen koude as afzuigen, temperatuur max. 40 °C!
	WAARSCHUWING! Dit symbool met de aanduiding "Waarschuwing" betekent een middelmatig risico op gevaar dat, indien niet vermeden, zware verwondingen of de dood tot gevolg kan hebben.		Geen water of enig ander soort vloeistoffen afzuigen!
	VOORZICHTIG! Dit symbool met de aanduiding "Voorzichtig" duidt op een klein risico op gevaar dat, indien niet vermeden, kan leiden tot kleine of middelgrote verwondingen.		Geen gloeiend materiaal opzuigen!
	OPGELET! Dit symbool met de aanduiding "Opgelet" geeft aan dat er mogelijk gevaar bestaat op materiële schade.		Vergrendeld
	Het CE-teken bevestigt dat het product voldoet aan de betreffende EU-richtlijnen.		Ontgrendeld

AS- EN GROFVUILFILTER

● **Inleiding**

Hartelijk gefeliciteerd met de aankoop van uw nieuwe product. U heeft voor een hoogwaardig product gekozen. De gebruiksaanwijzing is een deel van het product. Deze bevat belangrijke aanwijzingen voor veiligheid, gebruik en verwijdering. Maakt U zich voor de ingebruikname van het product met alle bedienings- en veiligheidsvoorschriften vertrouwd. Gebruik het product alleen zoals beschreven en voor de aangegeven toepassingsgebieden. Overhandig alle documenten bij doorgifte van het product aan derden.

● **Beoogd gebruik**

In combinatie met een passende stofzuiger, is dit product bestemd voor het verwijderen van koude as met een temperatuur van niet meer dan 40 °C en andere koude kleine objecten uit schoorstenen, houtskoolovens, asbakken of BBQ's.

⚠ WAARSCHUWING!

- ▶ "Koude as" is as die voor voldoende lange tijd is afgekoeld en die geen resten smeulende sintels meer bevat. Dit kan worden vastgesteld door de as met metalen gereedschap om te woelen voor het product gebruikt wordt. Koude as verspreidt geen waarneembare warmtestraling.

Het product is niet geschikt voor het afzuigen van onderstaande materialen:

- Vloeistoffen
- Roet en smeulende sintels
- Cement-, gips- en kalkstof
- Brandbare, explosieve of materialen die een gevaar voor de gezondheid vormen
- Verwarmingsketels en oliekachels

⚠ WAARSCHUWING!

- ▶ Alleen as van toegestane brandbare stoffen opzuigen!

Ieder ander gebruik of veranderingen aangebracht aan het product gelden als incorrect en kunnen leiden tot gevaren zoals overlijden, lichamelijke verwondingen en materiële schade. De fabrikant is niet verantwoordelijk voor schade ontstaan door onjuist gebruik. Het product is uitsluitend bestemd voor gebruik thuis. Dit product is niet bestemd voor commercieel gebruik.

TIP

- ▶ Definitie van een "geschikte stofzuiger":
 - max. toegelaten vermogensverbruik: 1200 W
 - max. toegelaten debiet: 1,4 m³/min
 - max. toegelaten onderdruk: 20 kPa
- ▶ U vindt deze informatie: Op het typeplaatje of de gebruiksaanwijzing van de afzuiger die u aan het product wilt koppelen.

● **Leveringsomvang**

Controleer na het uitpakken van het product of de levering volledig is en alle onderdelen in goede staat verkeren. Verwijder voor gebruik al het verpakkingsmateriaal.

- 1 Reservoirdeksel
- 1 Metaal reservoir
- 1 Slang
- 1 Buis
- 1 Metaal draadzeef (vooraf geïnstalleerd)
- 1 Vouwfilter (vooraf geïnstalleerd)
- 1 Beknopte handleiding

● Onderdelenbeschrijving

Sla, voordat u verder leest, de bladzijde met afbeeldingen open en maak uzelf met alle functies van het product vertrouwd.

Afb. A

- 1 Reservoirdeksel
- 2 Externe afzuigaansluiting
- 3 Filterschroefdraad
- 4 Interne afzuigaansluiting
- 5 Buis
- 6 Slang
- 7 Slangkoppeling (met koppelingsmarkering)
- 8 Slangadapter
- 9  (koppelingsmarkering)
- 10 Metalen reservoir
- 11 Vergrendeling
- 12 Vouwfilter
- 13 Metaaldraadzeef

● Technische gegevens

As- en grofvuilfilter	: PASP 18 A1
Modelnummer	: HG08313
Reservoirinhoud	: 18 l
Lengte slang	: 95 cm
Afmetingen	: Ø 30 x H 34,3 cm
Filtertype	: Klasse M



Veiligheidstips

MAAK U VOOR HET GEBRUIK VAN HET PRODUCT VERTROUWD MET ALLE VEILIGHEIDSTIPS EN GEBRUIKSAANWIJZINGEN! ALS U DIT PRODUCT AAN IEMAND ANDERS DOORGEeft, GEEF DAN OOK ALLE DOCUMENTATIE MEE!

In geval van schade als gevolg van het niet naleven van deze gebruiksaanwijzing vervalt uw aanspraak op garantie! Wij aanvaarden geen aansprakelijkheid voor gevolgschade! Er wordt geen aansprakelijkheid aanvaard voor materiële schade of persoonlijk letsel, die ontstaan als gevolg van ondeskundig gebruik of het niet opvolgen van de veiligheidsaanwijzingen!

Kinderen en personen met beperkingen



⚠ WAARSCHUWING! LEVENSGEVAAR EN GEVAAR VOOR ONGEVALLLEN VOOR (KLEINE) KINDEREN!

Laat kinderen nooit zonder toezicht achter met het verpakkingsmateriaal. Gevaar voor verstikking door het verpakkingsmateriaal. Kinderen onderschatten gevaren vaak.

- Dit product mag door kinderen vanaf 8 jaar alsmede door personen met verminderde fysieke, sensorische of geestelijke vermogens of gebrek aan ervaring en kennis alleen gebruikt worden als ze onder supervisie staan of geïnstrueerd zijn wat betreft veilig gebruik van het product en begrepen hebben welke gevaren uit dat gebruik voortvloeien.
- Kinderen mogen niet met het product spelen.
- Schoonmaken en gebruikersonderhoud mogen niet door kinderen worden uitgevoerd tenzij ze ouder zijn dan 8 jaar en onder toezicht staan.

Beoogd gebruik

⚠ WAARSCHUWING!

Verwondingsgevaar!

Ondeskundig gebruik kan verwondingen veroorzaken. Gebruik het product uitsluitend zoals aangegeven in deze handleiding. Probeer niet op een of andere wijze iets aan het product te veranderen.

Bediening

⚠ WAARSCHUWING!

Verwondingsgevaar! Het product is niet geschikt voor het afzuigen van onderstaande materialen:

- Water en andere vloeistoffen,
- Brandende as,
- Ieder materiaal dat warmer is dan 40 °C
- Smeulende sintels

- Defecte onderdelen moeten altijd door originele reserveonderdelen vervangen worden.

● Voor het eerste gebruik

⚠ WAARSCHUWING!









- ▶ Het product zowel als het verpakkingsmateriaal zijn geen kinderspeelgoed! Kinderen mogen niet met de plastic zakken, folie en kleine onderdelen spelen! Er bestaat gevaar voor inslikken en verstikking!

- Pak alle onderdelen uit en verwijder al het verpakkingsmateriaal.
- Vergewis uzelf ervan dat de levering volledig en onbeschadigd is (afb. A). Als u vaststelt dat onderdelen ontbreken of beschadigd zijn, gebruik het product dan niet en wend u tot uw leverancier.
Gebruik van een onvolledig of beschadigd product is een gevaar voor personen of voorwerpen.

● **Vóór gebruik**

● **Slang aankoppelen**

Afb. B

- Lijn    uit met de uitsparing in de interne afzuigaansluiting .
- Schuif de slangkoppeling  helemaal in de interne afzuigaansluiting .
- Draai de slangkoppeling  met de wijzers van de klok mee tot deze volledig vastklikt.
- Controleer of de slang  correct geïnstalleerd is door zachtjes aan de slangkoppeling  te trekken. De slang is correct geïnstalleerd als de slangkoppeling zich niet beweegt.







● **Slang loskoppelen**

- Draai slangkoppeling  tegen de wijzers van de klok in. Trek de slangkoppeling naar buiten.

● **Buis verbinden**

- Schuif de brede buis  in de slangadapter .

● **Reservoirdeksel bevestigen en verwijderen**





- Reservoirdeksel  bevestigen:
 - Plaats het reservoirdeksel op het metalen reservoir .
 - Maak het reservoirdeksel vast met behulp van de vergrendelingen .
- Reservoirdeksel  verwijderen:
 - Maak de vergrendelingen  los.
 - Til het reservoirdeksel van het metalen reservoir .

● **Bediening**

WAARSCHUWING! **Verwondingsgevaar!**



- ▶ Lees voor het gebruik de gebruiksaanwijzing van de stofzuiger die u samen met het product wilt gebruiken!
- ▶ Geen gloeiend materiaal opzuigen. Ook materiaal dat aan de buitenkant afgekoeld lijkt te zijn, kan van binnen nog zeer heet zijn. Heet materiaal dat weggezogen wordt, kan in een luchtstroom weer ontbranden.
- ▶ Hete as moet niet met water worden geblust omdat het plotselinge temperatuurverschil scheuren in de schoorsteen kan veroorzaken.
- ▶ Wacht minstens 24 uur voordat u een schoorsteen uitzuigt om er zeker van te zijn dat het vuur gedoofd en de as afgekoeld is.

● **Het product aan een stofzuiger (niet meegeleverd) koppelen**

- Bevestig het reservoirdeksel  met behulp van de vergrendelingen  op het metalen reservoir .
- Voor de volgende stappen heeft u een stofzuiger en een bijbehorende slang nodig (afb. B):
 - Bevestig de slangadapter, die bij de slang van de stofzuiger hoort, aan de externe slangaansluiting .
 - Sluit het andere uiteinde van de slang aan op de stofzuiger (niet meegeleverd).
 - De stofzuiger dient nu als extern zuigkrachtbron.

 **WAARSCHUWING!** Houd de hand aan alle instructies waaronder de afbeeldingen in de gebruiksaanwijzing van de stofzuiger.

● **Metalen reservoir leegmaken**

- Verwijder het reservoirdeksel  van het metalen reservoir  (zie "Reservoirdeksel bevestigen en verwijderen"). Maak het metalen reservoir leeg.

⚠ WAARSCHUWING!

- ▶ Leeg het product voor en na gebruik en maak het schoon om ophoping van al dat stof tegen te gaan dat een risico voor het ontstaan van vuur in het product kan vormen.

● **Vouwfilter schoonmaken en vervangen**

- Als het product minder goed begint te zuigen, maak het vouwfilter **12** dan schoon.

Vouwfilter verwijderen

Afb. C

- Verwijder het reservoirdeksel **1** van het metalen reservoir **10** (zie "Reservoirdeksel bevestigen en verwijderen").
- Leg het reservoirdeksel **1** op zijn kop.
- Houd het vouwfilter **12** aan de rand vast. Draai het vouwfilter tegen de wijzers van de klok in.
- Trek het vouwfilter **12** samen met de metaaldraadzeef **13** uit het product.
- Haal het vouwfilter **12** uit de metaaldraadzeef **13**.

Vouwfilter schoonmaken

TIP

- ▶ Maak het vouwfilter **12** nooit schoon met water. Anders beschadigt u het vouwfilter.

- Schud het vouwfilter **12** heen en weer. Klop, indien nodig, met het vouwfilter tegen de grond.

Nieuw vouwfilter plaatsen

Afb. D

- Verwijder het reservoirdeksel **1** van het metalen reservoir **10** (zie "Reservoirdeksel bevestigen en verwijderen").
- Leg het reservoirdeksel **1** op zijn kop en leg het opzij.
- Doe een nieuw vouwfilter **12** in de metaaldraadzeef **13**.

- Schuif de metaaldraadzeef **13** met het erin geplaatste vouwfilter **12** over de filterschroefdraad **3**.
- Vouwfilter **12** en metaaldraadzeef **13** vastmaken: Houd het vouwfilter aan de rand vast. Draai het vouwfilter met de wijzers van de klok mee. Door een vouwfilter dat op de filterschroefdraad **3** is vastgedraaid, wordt de metaaldraadzeef op zijn plaats gehouden.

Vouwfilter vervangen

⚠ WAARSCHUWING!

- ▶ Controleer het vouwfilter **12** regelmatig op beschadigingen en vervorming. Een beschadigd of vervormd vouwfilter kan niet schoon worden gemaakt en moet worden vervangen. Dit is nodig om ervoor te zorgen dat het product goed blijft werken en om het product te beschermen tegen beschadigingen.
- ▶ Gebruik alleen reservefilters van Lidl of van andere gemachtigde vakhandelaren. Filters die niet geschikt zijn voor het product, kunnen leiden tot verwondingen en schade aan het product.

● **Schoonmaken en onderhoud**

● **Schoonmaken**

- Laat het vouwfilter **12** niet in aanraking komen met water of andere vloeistoffen.
- Houd het product altijd schoon, droog en vrij van olie of vet. Verwijder na iedere keer dat u het gebruikt hebt of voordat u het opbergt, alle stof van het product.
- Regelmatig en op juiste wijze uitgevoerd schoonmaken draagt bij aan veilig gebruik van het product en verlengt de levensduur. Het is het beste het product direct nadat u met het werk klaar bent schoon te maken.
- Maak het product met een droge doek schoon.

OPGELET!

- ▶ Gebruik voor het schoonmaken van het product en de accessoires geen schurende of agressieve schoonmaakmiddelen, harde borstels of spitse voorwerpen. Kans op schade aan het product.

● **Onderhoud**

- Dit product bevat geen onderdelen die door de gebruiker zelf gerepareerd kunnen worden. Neem contact op met een geautoriseerd servicepunt of een vergelijkbaar gekwalificeerd persoon om het te controleren en te laten repareren.

● **Opbergen**

- Maak het product schoon voor het op te bergen.
- Bewaar het product en de accessoires op een droge, koele plaats.
- Zet het product niet neer in de buurt van open vlammen of warmtebronnen zoals ovens of verwarmingsapparatuur.
- Berg het product altijd op een voor kinderen onbereikbare plek op.

● **Transport**

- Zeker het product tegen verschuiven en omkiepen.

● **Afvoer**

De verpakking bestaat uit milieuvriendelijke grondstoffen die u via de plaatselijke recyclingcontainers kunt afvoeren.



Neem de aanduiding van de verpakkingsmaterialen voor de afvalscheiding in acht. Deze zijn gemarkeerd met de afkortingen (a) en een cijfers (b) met de volgende betekenis: 1-7: kunststoffen / 20-22: papier en vezelplaten / 80-98: composietmaterialen.

Product:



Het product, en de verpakkingsmaterialen kunnen worden gerecycled en zijn onderhevig aan een uitgebreide verantwoordelijkheid van de fabrikant. Gooi ze apart weg, overeenkomstig de aangegeven Info-tri (informatie over afvalscheiding), voor een beter afvalbeheer.

Het Triman-logo geldt alleen voor Frankrijk.



Informatie over de mogelijkheden om het uitgediende product na gebruik te verwijderen, verstrekt uw gemeentelijke overheid.



Gooi het afgedankte product omwille van het milieu niet weg via het huisvuil, maar geef het af bij het daarvoor bestemde depot of het gemeentelijke milieupark. Over afgifteplaatsen en hun openingstijden kunt u zich bij uw aangewezen instantie informeren.

● **Garantie**

Het product wordt volgens strenge kwaliteitsrichtlijnen zorgvuldig geproduceerd en voor levering grondig getest. In geval van schade aan het product kunt u rechtmatig beroep doen op de verkoper van het product. Deze wettelijke rechten worden door onze hierna vermelde garantie niet beperkt.

Op dit product verlenen wij 3 jaar garantie vanaf aankoopdatum. De garantieperiode start op de dag van aankoop. Bewaar de originele kassabon alstublieft. Dit document is nodig als bewijs voor aankoop.

Wanneer binnen 3 jaar na de aankoopdatum van dit product een materiaal- of productiefout optreedt, dan wordt het product door ons – naar onze keuze – gratis voor u gerepareerd of vervangen. Deze garantie komt te vervallen als het product beschadigd wordt, niet correct gebruikt of onderhouden wordt.

De garantie geldt voor materiaal- en productiefouten. Deze garantie is niet van toepassing op productonderdelen, die onderhevig zijn aan normale slijtage en hierdoor als aan slijtage onderhevige onderdelen gelden (bijv. batterijen) of voor beschadigingen aan breekbare onderdelen, zoals bijv. schakelaars, accu's of dergelijke onderdelen, die gemaakt zijn van glas.

● Afwikkeling in geval van garantie

Om een snelle afhandeling van uw reclamatie te waarborgen dient u de volgende instructies in acht te nemen:

Houd bij alle vragen alstublieft de kassabon en het artikelnummer (IAN 392452_2201) als bewijs van aankoop bij de hand.

Het artikelnummer vindt u op de typeplaat, ingegraveerd, op het titelblad van uw handleiding (linksonder) of als sticker op de achter- of onderzijde.

Wanneer er storingen in de werking of andere gebreken optreden, dient u eerst telefonisch of per e-mail contact met de onderstaande serviceafdeling op te nemen.

Een als defect geregistreerd product kunt u dan samen met uw aankoopbewijs (kassabon) en vermelding van de concrete schade alsmede het tijdstip van optreden voor u franco aan het u meegeedeelde servicepunt verzenden.

● Service

Service Nederland

Tel.: 08000225537

E-Mail: owim@lidl.nl

Service België

Tel.: 080071011

Tel.: 80023970 (Luxemburg)













E-Mail: owim@lidl.be



Używane ostrzeżenia i symbole	Strona	42
Wstęp	Strona	43
Używać zgodnie z przeznaczeniem	Strona	43
Zakres dostawy	Strona	43
Opis części	Strona	44
Dane techniczne	Strona	44
Instrukcje bezpieczeństwa	Strona	44
Przed pierwszym użyciem	Strona	45
Przed użyciem	Strona	46
Podłączanie węża	Strona	46
Odlączenie węża	Strona	46
Podłączanie rury	Strona	46
Mocowanie i zdejmowanie pokrywy pojemnika	Strona	46
Obsługa	Strona	46
Podłączanie produktu do odkurzacza z napędem silnikowym (brak w zestawie)	Strona	46
Opróżnianie metalowego pojemnika	Strona	47
Czyszczenie i wymiana filtra harmonijkowego	Strona	47
Czyszczenie i konserwacja	Strona	47
Czyszczenie	Strona	47
Konserwacja	Strona	48
Przechowywanie	Strona	48
Transport	Strona	48
Utylizacja	Strona	48
Gwarancja	Strona	48
Sposób postępowania w przypadku naprawy gwarancyjnej	Strona	49
Serwis	Strona	49

Używane ostrzeżenia i symbole

W niniejszej instrukcji obsługi, krótkiej instrukcji obsługi i na opakowaniu zastosowano następujące ostrzeżenia:

	Przeczytać instrukcję obsługi!		Nie odkurzać żarzącego się popiołu!
	NIEBEZPIECZEŃSTWO! Ten symbol ze słowem „Niebezpieczeństwo” wskazuje na zagrożenie o wysokim stopniu ryzyka, które, jeśli się go nie uniknie, spowoduje śmierć lub poważne obrażenia.		Odsysać tylko zimny popiół, temperatura maks. 40 °C!
	OSTRZEŻENIE! Ten symbol ze słowem „Ostrzeżenie” wskazuje na zagrożenie o średnim stopniu ryzyka, które, jeśli się go nie uniknie, spowoduje śmierć lub poważne obrażenia.		Nie odkurzaj wody ani żadnych cieczy!
	OSTROŻNIE! Ten symbol ze słowem „Ostrożnie” wskazuje na zagrożenie o niskim stopniu ryzyka, które, jeśli się go nie uniknie, spowoduje małe lub umiarkowane obrażenia.		Nie odkurzać żadnych żarzących się materiałów!
	UWAGA! Ten symbol ze słowem ostrzegawczym „Uwaga” wskazuje na możliwość uszkodzenia mienia.		Zamknięty
	Znak CE potwierdza zgodność z dyrektywami UE mającymi zastosowanie do produktu.		Otwarty

FILTR DO POPIOŁU I WIĘKSZYCH ZANIECZYSZCZEŃ

● **Wstęp**

Gratulujemy Państwu zakupu nowego produktu. Tym samym zdecydowali się Państwo na zakup produktu wysokiej jakości. Instrukcja obsługi jest częścią tego produktu. Zawiera ona ważne wskazówki dotyczące bezpieczeństwa, użytkowania i utylizacji. Przed pierwszym użyciem produktu należy zapoznać się ze wszystkimi wskazówkami dotyczącymi obsługi i bezpieczeństwa. Używać produktu wyłącznie zgodnie z jego poniżej opisanym przeznaczeniem. W przypadku przekazania produktu innej osobie należy dołączyć do niego całą jego dokumentację.

● **Używać zgodnie z przeznaczeniem**

W połączeniu z odpowiednim odkurzaczem produkt przeznaczony jest do usuwania zimnego popiołu o temperaturze nie przekraczającej 40 °C oraz innych zimnych drobnych elementów z kominów, pieców na węgiel drzewny, popielniczek czy rusztów grillowych.

⚠ OSTRZEŻENIE!

- ▶ „Zimny popiół” to popiół, który stygł wystarczająco długo i nie zawiera już żadnego żaru. Można to ustalić, przegrzebując popiół metalowym narzędziem przed użyciem produktu. Z zimnego popiołu nie emanuje odczuwalne promieniowanie ciepłe.

Produkt nie nadaje się do odkurzania następujących materiałów:

- Płynów
- Sadzy i żaru
- Pyłów cementowych, gipsowych i wapiennych
- Materiałów łatwopalnych, wybuchowych lub niebezpiecznych
- Kotłów i pieców olejowych

⚠ OSTRZEŻENIE!

- ▶ Zasysać tylko popiół z zatwierdzonych paliw!

Wszelkie inne użycie lub modyfikacje produktu są uważane za niewłaściwe i mogą prowadzić do niebezpieczeństw, takich jak śmierć, obrażenia ciała i uszkodzenie mienia. Producent nie ponosi odpowiedzialności za szkody spowodowane niewłaściwym użytkowaniem. Produkt przeznaczony jest wyłącznie do użytku domowego. Produkt nie jest przeznaczony do użytku komercyjnego.

RADA

- ▶ Definicja „odpowiedniego odkurzacza”:
 - Maks. dopuszczalny pobór mocy: 1200 W
 - Maks. dopuszczalny strumień objętości: 1,4 m³/min
 - Maks. dopuszczalna objętość przepływu: 20 kPa
- ▶ Te informacje można znaleźć: Na tabliczce znamionowej lub instrukcji obsługi odkurzacza, do którego produkt będzie podłączony.

● **Zakres dostawy**

Po rozpakowaniu produktu należy sprawdzić, czy dostawa jest kompletna i czy wszystkie części są w dobrym stanie. Przed użyciem usunąć wszystkie materiały pakunkowe.

- 1 Pokrywa pojemnika
- 1 Metalowy pojemnik
- 1 Wąż
- 1 Rura
- 1 Siatka druciana (wstępnie zamontowana)
- 1 Filtr harmonijkowy (wstępnie zamontowany)
- 1 Krótka instrukcja

● Opis części

Przed przeczytaniem zapoznać się z rysunkami, aby zapoznać się ze wszystkimi funkcjami produktu.

Rys. A

- 1 Pokrywa pojemnika
- 2 Zewnętrzne przyłącze ssawne
- 3 Gwint filtra
- 4 Wewnętrzne przyłącze ssawne
- 5 Rura
- 6 Wąż
- 7 Złącze węża (ze znakiem złącza)
- 8 Przejściówka węża
- 9  (znak złącza)
- 10 Metalowy pojemnik
- 11 Rygiel
- 12 Filtr harmonijkowy
- 13 Siatka druciana

● Dane techniczne

Filtr do popiołu i większych zanieczyszczeń	: PASP 18 A1
Numer modelu	: HG08313
Pojemność pojemnika	: 18 l
Długość węża	: 95 cm
Rozmiar	: średnica 30 x wysokość 34,3 cm
Typ filtra	: Klasa M



Instrukcje bezpieczeństwa

PRZED ROZPOCZĘCIEM UŻYWANIA PRODUKTU ZAPOZNAĆ SIĘ ZE WSZYSTKIMI INSTRUKCJAMI O BEZPIECZEŃSTWIE ORAZ Z INSTRUKCJĄ OBSŁUGI! PRZEKAZUJĄC PRODUKT INNYM OSOBOM, NALEŻY DOŁĄCZYĆ WSZYSTKIE DOKUMENTY!

Uszkodzenia powstałe w wyniku nieprzestrzegania niniejszej instrukcji obsługi nie są objęte gwarancją! Nie ponosimy żadnej odpowiedzialności w przypadku wystąpienia szkód wtórnych! Nie bierzemy odpowiedzialności za uszkodzenia mienia lub obrażenia ciała, powstałe w wyniku niewłaściwego użytkowania lub nieprzestrzegania instrukcji bezpieczeństwa!

Dzieci i osoby z ograniczeniami



⚠️ OSTRZEŻENIE! **ZAGROŻENIE ŻYCIA I** **NIEBEZPIECZEŃSTWO** **WYPADKU DLA** **MAŁYCH DZIECI I** **NIEMOWLĄT!**

Nigdy nie pozostawiać małych dzieci bez nadzoru w pobliżu materiałów pakunkowych.

Istnieje ryzyko uduszenia spowodowanego materiałami pakunkowymi. Dzieci często lekceważą zagrożenia.

- Produkt ten może być używany przez dzieci w wieku powyżej 8 lat i osób o ograniczonych zdolnościach fizycznych, zmysłowych lub umysłowych lub braku doświadczenia i wiedzy, gdy jest nadzorowany lub pouczony o bezpiecznym użyciu produktu i wynikających z niego zagrożeniach.
- Dzieci nie mogą bawić się produktem.
- Czyszczenia ani prac konserwacyjnych wykonywanych przez użytkownika nie mogą wykonywać dzieci, chyba że mają powyżej 8 lat i są nadzorowane.

Używać zgodnie z przeznaczeniem

⚠️ OSTRZEŻENIE! Ryzyko zranienia! Niewłaściwe użytkowanie może doprowadzić do obrażeń ciała. Z produktu należy korzystać wyłącznie zgodnie z niniejszą instrukcją. Nigdy nie próbować modyfikować produktu w żaden sposób.

Obsługa

⚠️ OSTRZEŻENIE! Ryzyko zranienia! Produkt nie nadaje się do odkurzania następujących materiałów:

- Wody i innych płynów,
- Żarzącego się popiołu,
- Jakiegokolwiek materiału o temperaturze powyżej 40 °C
- Żaru

- Wadliwe części należy zawsze wymieniać na oryginalne części zamienne.

● Przed pierwszym użyciem

⚠️ OSTRZEŻENIE!

▶ Produkt i opakowanie nie są zabawkami dla dzieci! Dzieci nie mogą bawić się plastikowymi torbami, foliami i drobnymi częściami! Istnieje niebezpieczeństwo połknięcia i uduszenia się!

- Rozpakować wszystkie części i usunąć wszystkie materiały opakowaniowe.

- Upewnić się, że zakres dostawy jest kompletny i nieuszkodzony (rys. A). Jeśli okaże się, że brakuje jakichkolwiek części lub są one uszkodzone, nie używać produktu i skontaktować się ze sprzedawcą. Używanie niekompletnego lub uszkodzonego produktu stwarza zagrożenie dla ludzi i mienia.

● **Przed użyciem**

● **Podłączanie węża**

Rys. B

- Znak złącza  9 zrównać z karbem na wewnętrznym przyłączy ssawnym 4.
- Złącze węża 7 całkowicie wsunąć do wewnętrznego przyłącza ssawnego 4.
- Złącze węża 7 przekręcić zgodnie z ruchem wskazówek zegara, aż zostanie całkowicie zatrzasknięte.
- Sprawdzić, czy wąż 6 jest prawidłowo zainstalowany, pociągając delikatnie za złącze węża 7. Wąż jest prawidłowo zainstalowany, jeśli złącze węża nie porusza się.

● **Odcłaczanie węża**

- Złącze węża 7 przekręcić przeciwnie do ruchu wskazówek zegara. Wyciągnąć złącze węża.

● **Podłączanie rury**

- Rurę 5 włożyć w przejściówkę węża 8.

● **Mocowanie i zdejmowanie pokrywy pojemnika**

- Mocowanie pokrywy pojemnika 1:
 - Pokrywę pojemnika nałożyć na metalowy pojemnik 10.
 - Ryglami 11 zamocować na miejscu pokrywy pojemnika.
- Zdejmowanie pokrywy pojemnika 1:
 - Zwolnić rygle 11.
 - Pokrywę pojemnika zdjąć z metalowego pojemnika 10.

● **Obsługa**

⚠ OSTRZEŻENIE! Ryzyko zranienia!

- ▶ Przed użyciem przeczytaj instrukcję obsługi odkurzacza z napędem silnikowym, który ma być używany z produktem!
- ▶ Nie odkurzać żadnych żarzących się materiałów. Nawet materiał, który z zewnątrz wygląda jakby ostygł, w środku nadal może być bardzo gorący. Zasysany gorący materiał może ponownie zapalić się w strumieniu powietrza.
- ▶ Gorącego popiołu nie należy gasić wodą, gdyż nagła różnica temperatur może spowodować pęknięcia w kominie.
- ▶ Odczekać co najmniej 24 godziny przed odkurzaniem kominka, aby upewnić się, że ogień zgasł, a popiół ostygł.

● **Podłączanie produktu do odkurzacza z napędem silnikowym (brak w zestawie)**

- Ryglami 11 metalowego pojemnika 10 zamocować na miejscu pokrywy pojemnika 1.
- Do wykonania poniższych czynności potrzebny jest odkurzacz z napędem silnikowym i odpowiedni wąż (rys. B):
 - Przejściówkę węża, będącą częścią węża odkurzacza z napędem silnikowym podłączyć do zewnętrznego przyłącza ssawnego 2.
 - Drugi koniec węża podłączyć do odkurzacza z napędem silnikowym (brak w zestawie).
 - Odkurzacz z napędem silnikowym będzie służył teraz jako zewnętrzne źródło ssania.

- ⚠ **OSTRZEŻENIE!** Postępować zgodnie z instrukcjami, w tym z rysunkami, zamieszczonymi w instrukcji obsługi odkurzacza z napędem silnikowym.

● Opróżnianie metalowego pojemnika

- Pokrywę pojemnika [1] zdjąć z metalowego pojemnika [10] (patrz akapit „Mocowanie i zdejmowanie pokrywy pojemnika”). Opróżnić metalowy pojemnik.

⚠ OSTRZEŻENIE!

- ▶ Produkt opróżniać i czyścić przed i po użyciu, aby uniknąć gromadzenia się materiałów, które mogą stanowić zagrożenie pożarowe, gdy będą w produkcji.

● Czyszczenie i wymiana filtra harmonijkowego

- Jeśli siła ssania produktu spadnie, to należy wyczyścić filtr harmonijkowy [12].

Wymywanie filtra harmonijkowego

Rys. C

- Pokrywę pojemnika [1] zdjąć z metalowego pojemnika [10] (patrz akapit „Mocowanie i zdejmowanie pokrywy pojemnika”).
- Odwrócić pokrywę pojemnika [1].
- Filtr harmonijkowy [12] przytrzymać za krawędź. Filtr harmonijkowy przekrócić w kierunku przeciwnym do ruchu wskazówek zegara.
- Filtr harmonijkowy [12] wraz z siatką drucianą [13] wyjąć z produktu.
- Filtr harmonijkowy [12] wyjąć z siatki drucianej [13].

Czyszczenie filtra harmonijkowego

RADA

- ▶ Nigdy nie czyścić filtra harmonijkowego [12] wodą. W przeciwnym razie filtr harmonijkowy może ulec uszkodzeniu.
- Potrząsnąć filtrem harmonijkowym [12]. W razie potrzeby delikatnie postukać filtrem harmonijkowym o podłogę.

Wkładanie filtra harmonijkowego

Rys. D

- Pokrywę pojemnika [1] zdjąć z metalowego pojemnika [10] (patrz akapit „Mocowanie i zdejmowanie pokrywy pojemnika”).
- Odwrócić pokrywę pojemnika [1] i odłożyć na bok.
- Nowy filtr harmonijkowy [12] włożyć do siatki drucianej [13].
- Siatkę drucianą [13] z włożonym filtrem harmonijkowym [12] wsunąć przez gwint filtra [3].
- Mocowanie filtra harmonijkowego [12] i siatki drucianej [13]: Filtr harmonijkowy przytrzymać za krawędź. Filtr harmonijkowy przekrócić w kierunku zgodnym z ruchem wskazówek zegara. Gdy tylko filtr harmonijkowy zostanie zamocowany na gwincie filtra [3], to utrzymać on siatkę drucianą na miejscu.

Wymiana filtra harmonijkowego

⚠ OSTRZEŻENIE!

- ▶ Regularnie sprawdzać filtr harmonijkowy [12] pod kątem uszkodzeń i odkształceń. Uszkodzonego lub zdeformowanego filtra harmonijkowego nie można wyczyścić i należy go wymienić. Jest to konieczne w celu utrzymania funkcjonalności produktu i ochrony produktu przed uszkodzeniem.
- ▶ Stosować wyłącznie filtry zamienne firmy Lidl lub autoryzowanych sprzedawców. Filtry niezgodne z produktem mogą spowodować obrażenia ciała i uszkodzenie produktu.

● Czyszczenie i konserwacja

● Czyszczenie

- Nie dopuszczać do kontaktu filtra harmonijkowego [12] z wodą lub innymi płynami.
- Zawsze utrzymywać produkt w czystości, suchy i wolny od oleju lub smarów. Po każdym użyciu i przed schowaniem usuwać kurz.

- Regularne i właściwe czyszczenie pomoże zapewnić bezpieczne użytkowanie i przedłużyć żywotność produktu. Produkt najlepiej czyścić zaraz po zakończeniu pracy.
- Produkt czyścić suchą szmatką.

⚠ UWAGA!

- ▶ Do czyszczenia produktu lub jego akcesoriów nie używać ściernych, agresywnych środków czyszczących, twardych szczotek ani ostrych przedmiotów. Ryzyko uszkodzenia produktu.

● **Konserwacja**

- Ten produkt nie zawiera żadnych części, które mogą być naprawiane przez użytkownika. Skontaktować się z autoryzowanym centrum serwisowym lub podobnie wykwalifikowaną osobą w celu sprawdzenia i naprawy.

● **Przechowywanie**

- Wyczyścić produkt przed schowaniem.
- Produkt i jego akcesoria przechowywać w suchym miejscu.
- Nie umieszczać produktu w pobliżu otwartego ognia ani źródeł ciepła, takich jak piec lub grzejniki.
- Zawsze przechowywać produkt w miejscu niedostępnym dla dzieci.

● **Transport**

- Zabezpieczać produkt przed ześlizgnięciem się lub upadkiem.

● **Utylizacja**

Opakowanie wykonane jest z materiałów przyjaznych dla środowiska, które można przekazać do utylizacji w lokalnym punkcie przetwarzania surowców wtórnych.



Przy segregowaniu odpadów prosimy zwrócić uwagę na oznakowanie materiałów opakowaniowych, oznaczone są one skrótami (a) i numerami (b) o następującym znaczeniu: 1-7: Tworzywa sztuczne / 20- 22: Papier i tektura / 80-98: Materiały kompozytowe.

Produkt:

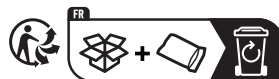

Produkt, materiały opakowaniowe, nadają się do recyklingu i podlegają rozszerzonej odpowiedzialności producenta.

Wyrzucić je osobno, zgodnie z ilustracją przedstawiającą informacje o sortowaniu, aby zapewnić lepszą utylizację odpadów.

Logo Triman jest ważne tylko dla Francji.



Informacji na temat możliwości utylizacji wyeksploatowanego produktu udziela urząd gminy lub miasta.



Z uwagi na ochronę środowiska nie wyrzucać urządzenia po zakończeniu eksploatacji do odpadów domowych, lecz prawidłowo zutylizować. Informacji o punktach zbiorczych i ich godzinach otwarcia udziela odpowiedni urząd.

● **Gwarancja**

Produkt wyprodukowano według wysokich standardów jakości i poddano skrupulatnej kontroli przed wysyłką. W przypadku wad produktu nabywcy przysługują ustawowe prawa. Gwarancja nie ogranicza ustawowych praw nabywcy produktu.

Produkt objęte jest 3 gwarancją, licząc od daty zakupu. Gwarancja wygasa w razie zawinonego przez użytkownika uszkodzenia produktu, niewłaściwego użycia lub konserwacji.

W przypadku wystąpienia w ciągu 3 lat od daty zakupu wad materiałowych lub fabrycznych, dokonujemy - według własnej oceny - bezpłatnej naprawy lub wymiany produktu.

Świadczenie gwarancyjne obejmuje wady materiałowe i fabryczne. Gwarancja nie obejmuje części produktu ulegających normalnemu zużyciu, uznawanych za części zużywalne (np. baterie) oraz uszkodzeń części łamliwych, np. przełączników, akumulatorów lub wykonanych ze szkła.

Zgodnie z Kodeksem Cywilnym art. 581 §1 wraz z wymianą urządzenia lub ważnej części czas gwarancji rozpoczyna się na nowo.

● Sposób postępowania w przypadku naprawy gwarancyjnej

Aby zapewnić szybkie rozpatrzenie Państwa wniosku, prosimy stosować się do następujących wskazówek:

Przed skontaktowaniem się z działem serwisowym należy przygotować paragon i numer artykułu (IAN 392452_2201) jako dowód zakupu.

Numery artykułów można znaleźć na tabliczce znamionowej, na grawerunku, na stronie tytułowej jego instrukcji (na dole po lewej stronie) lub jako naklejkę na stronie odwrotnej lub spodniej.

W razie wystąpienia błędów w działaniu lub innych wad, należy skontaktować się najpierw z wymienionym poniżej działem serwisowym telefonicznie lub pocztą elektroniczną.

Produkt uznany za uszkodzony można następnie z dołączeniem dowodu zakupu (paragonu) i podaniem, na czym polega wada i kiedy wystąpiła, przesłać bezpłatnie na podany Państwu adres serwisu.

● Serwis

PL **Serwis Polska**

Tel.: 008004911946













E-Mail: owim@lidl.pl



Použitá výstražná upozornění a symboly	Strana	51
Úvod	Strana	52
Použití v souladu s určením	Strana	52
Rozsah dodávky	Strana	52
Popis dílů	Strana	53
Technické údaje	Strana	53
Bezpečnostní pokyny	Strana	53
Před prvním použitím	Strana	54
Před použitím	Strana	54
Připojte hadici	Strana	54
Odpojte hadici	Strana	54
Připojte trubku	Strana	54
Připojení a demontáž víka nádoby	Strana	54
Obsluha	Strana	55
Připojte výrobek k motorem poháněnému vysavači (není součástí dodávky)	Strana	55
Vyprázdněte kovovou nádobu	Strana	55
Vyčistěte a vyměňte skládaný filtr	Strana	55
Čištění a péče	Strana	56
Čištění	Strana	56
Údržba	Strana	56
Skladování	Strana	56
Transport	Strana	56
Zlikvidování	Strana	56
Záruka	Strana	57
Postup v případě uplatňování záruky	Strana	57
Servis	Strana	57

Použitá výstražná upozornění a symboly

V tomto návodu na obsluhu, krátkém návodu a na obalu jsou používána následující výstražná upozornění:

	Přečtěte si návod k použití!		Nevysávejte hořící popel!
	NEBEZPEČÍ! Tento symbol se signální slovem „Nebezpečí“ označuje ohrožení s vysokým stupněm rizika, které má, pokud se mu nezabrání, za následek těžké zranění nebo smrt.		Odsávat pouze studený popel, teplota max. 40 °C!
	VAROVÁNÍ! Tento symbol se signální slovem „Varování“ označuje ohrožení se středním stupněm rizika, které může mít, pokud se mu nezabrání, za následek těžké zranění nebo smrt.		Nevysávejte vodu ani tekutiny jakéhokoli druhu!
	OPATRNĚ! Tento symbol se signální slovem „Opatrně“ označuje ohrožení s nízkým stupněm rizika, které může mít, pokud se mu nezabrání, za následek malé nebo lehké zranění.		Nevysávejte žhnoucí materiály!
	VÝSTRAHA! Tento symbol se signálním slovem „Výstraha“ označuje nebezpečí možného poškození majetku.		Zablokováno
	Značka CE potvrzuje shodu se směrnicemi EU, které se na výrobek vztahují.		Odblokováno

FILTR NA POPEL A SAZE

● **Úvod**

Blahopřejeme Vám ke koupi nového výrobku. Rozhodli jste se pro kvalitní produkt. Návod k obsluze je součástí tohoto výrobku. Obsahuje důležité pokyny pro bezpečnost, použití a likvidaci. Před použitím výrobku se seznámte se všemi pokyny k obsluze a bezpečnostními pokyny. Používejte výrobek jen popsáním způsobem a na uvedených místech. Při předání výrobku třetí osobě předejte i všechny podklady.

● **Použití v souladu s určením**

V kombinaci s vhodným vysavačem je výrobek určen k odstranění studeného popela při teplotě nepřesahující 40 °C a jiných chladných malých částic z komínů, kamen na dřevěné uhlí, popelníků nebo grilových roštů.

⚠ VAROVÁNÍ!

- ▶ „Studený popel“ je popel, který se dostatečně dlouho chladil a již neobsahuje žhavá místa. To lze určit rozhrabáním popela kovovým nástrojem před použitím výrobku. Studený popel již nevydává žádné zjištělé tepelné záření.

Výrobek není vhodný pro vysávání následujících materiálů:

- Kapaliny
- Saze a uhlíky
- Cementový, sádrový a vápenný prach
- Hořlavé, výbušné nebo nebezpečné materiály
- Vytápěcí kotle a naftová kamna

⚠ VAROVÁNÍ!

- ▶ Vysávejte pouze popel z přípustných paliv!

Jiné použití nebo úpravy výrobku se považují za užívání v rozporu se stanoveným účelem a mohou vést k rizikům, jako je nebezpečí smrti, zranění nebo věcné škody. Výrobce neručí za škody, které vzniknou neodborným používáním. Tento výrobek je vhodný výhradně pro použití v domácnosti. Výrobek není určen pro komerční použití.

UPOZORNĚNÍ

- ▶ Definice „vhodného vysavače“:
 - Maximální přípustný příkon: 1200 W
 - Max. přípustný objemový průtok: 1,4 m³/min
 - Max. přípustný podtlak: 20 kPa
- ▶ Vyhledejte tyto informace: Zkontrolujte typový štítek nebo návod na použití k vysavači, ke kterému chcete výrobek připojit.

● **Rozsah dodávky**

Po vybalení výrobku zkontrolujte, zda je dodávka kompletní a zda jsou všechny díly v dobrém stavu. Před použitím odstraňte všechny obalové materiály.

- 1 Víko nádoby
- 1 Kovová nádoba
- 1 Hadice
- 1 Trubka
- 1 Drátěná tkanina (předinstalovaná)
- 1 Skládaný filtr (předinstalovaný)
- 1 Krátký návod

● Popis dílů

Otevřete před dalším čtením stránku s obrázkem a seznamte se se všemi funkcemi výrobku.

Obr. A

- 1 Víko nádoby
- 2 Externí sací přípojka
- 3 Závít filtru
- 4 Interní sací přípojka
- 5 Trubka
- 6 Hadice
- 7 Hadicová spojka (se značkou spojení)
- 8 Hadicový adaptér
- 9  (značka spojení)
- 10 Kovová nádoba
- 11 Zámek
- 12 Skládaný filtr
- 13 Drátěné pletivo

● Technické údaje

Filtr na popel a saze	: PASP 18 A1
Číslo modelu	: HG08313
Objem nádoby	: 18 l
Délka hadice	: 95 cm
Velikost	: Ø 30 x V 34,3 cm
Typ filtru	: Třída M



Bezpečnostní pokyny

SEZNAMTE SE PŘED POUŽITÍM VÝROBKU SE VŠEMI BEZPEČNOSTNÍMI POKYNY A POKYNY PRO OBSLUHU! KDYŽ PŘEDÁVÁTE TENTO VÝROBEK JINÝM LIDEM, DEJTE JIM I VŠECHNY DOKUMENTY!

V případě poškození v důsledku nedodržení tohoto návodu na obsluhu se Vaše záruka ruší! Za následné škody se nepřebírá žádná odpovědnost! V případě škody na majetku nebo zranění způsobené nesprávným používáním nebo nedodržáním bezpečnostních pokynů se nepřebírá žádná odpovědnost!

Děti a osoby se zdravotním omezením



VAROVÁNÍ! **NEBEZPEČÍ SMRTI** **A NEHOD PRO** **BATOLATA A DĚTI!**

Nikdy nenechte děti bez dozoru s obalovým materiálem. Existuje nebezpečí udušení obalovým materiálem. Děti často podcení nebezpečí.

- Tento výrobek mohou používat děti starší 8 let i osoby se sníženými fyzickými, smyslovými či mentálními schopnostmi nebo s nedostatkem zkušeností a znalostí, pokud jsou pod dohledem nebo byly poučeny ohledně bezpečného používání výrobku a chápou z toho vyplývající rizika.

- Děti si nesmí s výrobkem hrát.
- Čištění a užitelská údržba nesmí být prováděny dětmi, ledaže by byly starší než 8 let a byly pod dozorem.

Použití v souladu s určením

⚠ **VAROVÁNÍ! Riziko**

zranění! Neodborné použití může vést k zraněním. Používejte tento výrobek výhradně podle tohoto návodu. Nepokoušejte se výrobek jakýmkoliv způsobem měnit.

Obsluha

⚠ **VAROVÁNÍ! Riziko**

zranění! Výrobek není vhodný pro vysávání následujících materiálů:

- Voda a jiné kapaliny,
- Hořící popel,
- Jakýkoli materiál o teplotě vyšší než 40 °C
- Uhlíky
- Vadné díly musí být vždy nahrazeny originálními náhradními díly.

● **Před prvním použitím**

⚠ **VAROVÁNÍ!**

- ▶ Výrobek a balicí materiály nejsou dětská hračka! Nedovolte dětem hrát si s plastovými sáčky, fóliemi a malými díly! Hrozí nebezpečí polknutí a udušení!

- Vybalte všechny díly a odstraňte všechny obalové materiály.
- Zkontrolujte, zda je rozsah dodávky kompletní a nepoškozený (obr. A). Pokud zjistíte, že díly chybí nebo jsou poškozené, výrobek nepoužívejte a obraťte se na prodejce. Použití neúplného nebo poškozeného výrobku představuje riziko pro osoby a předměty.

● **Před použitím**

● **Připojte hadici**

Obr. B

- Vyrovnějte  9 s prohlubní v interní sací přípojce 4.
- Hadicovou spojku 7 zcela zatlačte do interní sací přípojky 4.
- Otáčejte hadicovou spojku 7 ve směru hodinových ručiček, dokud zcela nezapadne.
- Zkontrolujte, zda je hadice 6 správně namontována mírným tahem za hadicovou spojku 7. Pokud se hadicová spojka nepohybuje, hadice je správně nainstalována.

● **Odpojte hadici**

- Otočte hadicovou spojku 7 proti směru hodinových ručiček. Vytáhněte hadicovou spojku.

● **Připojte trubku**

- Zasuňte širokou trubku 5 do hadicového adaptéru 8.

● **Připojení a demontáž víka nádoby**

- Upevněte víko nádoby 1:
 - Vložte víko nádoby na kovovou nádobu 10.
 - Zajištěte víko nádoby zámkem 11.
- Víko nádoby 1 odebrat:
 - Uvolněte zámkem 11.
 - Zvedněte víko nádoby z kovové nádoby 10.

● **Obsluha**

⚠ VAROVÁNÍ! Riziko zranění!

- ▶ Před použitím si přečtěte návod k obsluze motorem poháněného vysavače, které chcete s výrobkem používat!
- ▶ Nevysávejte žhnutí materiály. Dokonce i materiál, který vypadá zvenku vychladlý, může být uvnitř stále velmi horký. Horký vysátý materiál se může v proudu vzduchu znovu vznítit.
- ▶ Horký popel by neměl být hašen vodou, protože náhlý teplotní rozdíl může způsobit trhliny v krbu.
- ▶ Před vysáváním krbu počkejte nejméně 24 hodin, abyste se ujistili, že oheň vyhasl a popel vychladl.

● **Připojte výrobek k motorem poháněnému vysavači (není součástí dodávky)**

- Nasad'te víko nádoby [1] se zámký [11] na kovovou nádobu [10].
- Pro následující kroky je třeba motorem poháněný vysavač a odpovídající hadice (obr. B):
 - Zajist'ete hadicový adaptér, který je součástí hadice motorem poháněného vysavače, pomocí externí sací přípojky [2].
 - Druhý konec hadice připojte k motorem poháněnému vysavači (není součástí dodávky).
 - Motorem poháněný vysavač nyní slouží jako externí zdroj sacího výkonu.

⚠ VAROVÁNÍ! Viz návod k použití včetně vyobrazení v návodu k obsluze motorem poháněného vysavače.

● **Vyprázdněte kovovou nádobu**

- Sejměte víko nádoby [1] z kovové nádoby [10] (viz část „Připojení a demontáž víka nádoby“). Vyprázdněte kovovou nádobu.

⚠ VAROVÁNÍ!

- ▶ Před použitím a po použití výrobek vyprázdněte a vyčistěte, aby se zabránilo hromadění materiálů, které by ve výrobku mohly představovat riziko požáru.

● **Vyčistěte a vyměňte skládaný filtr**

- Pokud sací výkon výrobku klesne, vyčistěte skládaný filtr [12].

Vyměňte skládaný filtr

Obr. C

- Sejměte víko nádoby [1] z kovové nádoby [10] (viz část „Připojení a demontáž víka nádoby“).
- Otočte víko nádoby [1].
- Držte skládaný filtr [12] pevně za okraj. Otočte skládaný filtr proti směru hodinových ručiček.
- Vyzvedněte skládaný filtr [12] a drátěné pletivo [13] z výrobku.
- Vyměňte skládaný filtr [12] z drátěného pletiva [13].

Vyčistěte skládaný filtr

UPOZORNĚNÍ

- ▶ Skládaný filtr [12] nikdy nečistěte vodou. Mohlo by dojít k poškození skládaného filtru.
- Protřepejte skládaný filtr [12]. V případě potřeby jemně klepněte na podlahu pomocí skládaného filtru.

Vložte skládaný filtr

Obr. D

- Sejměte víko nádoby [1] z kovové nádoby [10] (viz část „Připojení a demontáž víka nádoby“).
- Otočte víko nádoby [1] a odložte je stranou.
- Vložte skládaný filtr [12] do drátěného pletiva [13].
- Přes závit filtru [3] nasuňte drátěné pletivo [13] s nasazeným skládaným filtrem [12].

- Upevníte skládaný filtr **12** a drátěné pleťivo **13**: Držte skládaný filtr pevně za okraj. Otočte skládaný filtr ve směru hodinových ručiček. Jakmile je skládaný filtr připevněn k závitu filtru **3**, drží drátěné pleťivo na místě.

Vyměňte skládaný filtr

VAROVÁNÍ!

- ▶ Zkontrolujte skládaný filtr **12** pravidelně na poškození a deformaci. Poškozený nebo deformovaný skládaný filtr nelze vyčistit a musí se vyměnit. To je nezbytné, aby byla zachována funkčnost výrobku a výrobek byl ochráněn před poškozeními.
- ▶ Používejte pouze náhradní filtry od společnosti Lidl nebo autorizovaných prodejců. Filtry, které nejsou kompatibilní s výrobkem, mohou způsobit zranění a poškození výrobku.

● Čištění a péče

● Čištění

- Zabraňte kontaktu skládaného filtru **12** s vodou nebo jinými kapalinami.
- Udržujte výrobek stále čistý, suchý a zbavený oleje nebo mazacích tuků. Po každém použití a před uskladněním odstraňte prach.
- Pravidelné a správné čištění pomůže zajistit bezpečné používání a prodloužit životnost výrobku. Čistěte výrobek nejlépe ihned po dokončení prací.
- Výrobek čistěte suchou utěrkou.

VÝSTRAHA!

- ▶ K čištění výrobku nebo jeho příslušenství nepoužívejte abrazivní, agresivní čisticí prostředky, tvrdé kartáče ani ostré předměty. Riziko poškození výrobku.

● Údržba

- Tento výrobek neobsahuje žádné části, které by mohly být opraveny uživatelem samotným. obraťte se na autorizované servisní středisko nebo na obdobně kvalifikovanou osobu, aby ho zkontrolovala a opravila.

● Skladování

- Před uložením výrobek vyčistěte.
- Skladujte výrobek a jeho příslušenství.
- Neskladujte výrobek v blízkosti otevřených plamenů nebo zdrojů tepla, jako jsou kamna nebo ohříváče.
- Uchovávejte výrobek stále na místě nedostupném pro děti.

● Transport

- Zajistěte výrobek proti sklouznutí a převrnutí.

● Zlikvidování

Obal se skládá z ekologických materiálů, které můžete zlikvidovat prostřednictvím místních sběrů recyklovatelných materiálů.



Při třídění odpadu se řiďte podle označení obalových materiálů zkratkami (a) a čísly (b), s následujícím významem: 1–7: umělé hmoty / 20–22: papír a lepenka / 80–98: složené látky.

Výrobek:



Výrobek a obalové materiály jsou recyklovatelné a podléhají rozšířené odpovědnosti výrobce. Likvidujte je odděleně podle ilustrovaných Info-tri (informace o třídění), abyste mohli lépe nakládat s odpady.

Logo Triman platí jen pro Francii.



O možnostech likvidace vysloužilých zařízení se informujte u správy vaší obce nebo města.



V zájmu ochrany životního prostředí vysloužilý výrobek nevyhazujte do domovního odpadu, ale předejte k odborné likvidaci. O sběrnách a jejich otevíracích hodinách se můžete informovat u příslušné správy města nebo obce.

● **Záruka**

Výrobek byl vyroben s nejvyšší pečlivostí podle přísných kvalitativních směrnic a před odesláním prošel výstupní kontrolou. V případě závad máte možnost uplatnění zákonných práv vůči prodejci. Vaše práva ze zákona nejsou omezena naší níže uvedenou zárukou.

Na tento artikl platí 3 záruka od data zakoupení. Záruční lhůta začíná od data zakoupení. Uschovejte si dobře originál pokladní stvrzenky. Tuto stvrzenku budete potřebovat jako doklad o zakoupení.

Pokud se do 3 let od data zakoupení tohoto výrobku vyskytne vada materiálu nebo výrobní vada, výrobek Vám – dle našeho rozhodnutí – bezplatně opravíme nebo vyměníme. Tato záruka zaniká, jestliže se výrobek poškodí, neodborně použil nebo neobdržel pravidelnou údržbu.

Záruka platí na vady materiálu a výrobní vady. Tato záruka se nevztahuje na díly výrobku podléhající opotřebením (např. na baterie), dále na poškození křehkých, choulostivých dílů, např. vypínačů, akumulátorů nebo dílů zhotovených ze skla.

● **Postup v případě uplatňování záruky**

Pro zajištění rychlého zpracování Vašeho případu se řiďte následujícími pokyny:

Pro všechny požadavky si připravte pokladní stvrzenku a číslo artiklu (IAN 392452_2201) jako doklad o zakoupení.

Číslo artiklu najdete na typovém štítku, gravuře, titulní stránce návodu (vlevo dole) nebo na nálepce na zadní nebo spodní straně.

V případě poruch funkce nebo jiných závad nejdříve kontaktujte, telefonicky nebo e-mailem, v následujícím textu uvedené servisní oddělení.

Výrobek registrovaný jako vadný potom můžete s příloženým dokladem o zakoupení (pokladní stvrzenkou) a údaji k závadě a kdy k ní došlo, bezplatně zaslat na adresu servisu, která Vám byla sdělena.

● **Servis**

 **Servis Česká republika**

Tel.: 800600632

E-Mail: owim@lidl.cz



Použité výstražné upozornenia a symboly	Strana	59
Úvod	Strana	60
Používanie v súlade s určením	Strana	60
Rozsah dodávky	Strana	60
Popis súčiastok	Strana	61
Technické údaje	Strana	61
Bezpečnostné upozornenia	Strana	61
Pred prvým použitím	Strana	62
Pred použitím	Strana	62
Pripojenie hadice	Strana	62
Odpojenie hadice	Strana	62
Pripojenie rúrky	Strana	62
Pripevnenie a odobratie veka nádoby	Strana	63
Obsluha	Strana	63
Pripojenie produktu k motorovému vysávaču (nie je súčasťou dodávky)	Strana	63
Vyprázdenie kovovej nádoby	Strana	63
Čistenie a výmena skladacieho filtra	Strana	63
Čistenie a starostlivosť	Strana	64
Čistenie	Strana	64
Údržba	Strana	64
Skladovanie	Strana	64
Preprava	Strana	64
Likvidácia	Strana	64
Záruka	Strana	65
Postup v prípade poškodenia v záruke	Strana	65
Servis	Strana	65

Použitie výstražné upozornenia a symboly

V návode na používanie, v krátkom návode a na obale sa používajú nasledovné varovné upozornenia:

	Prečítajte si návod na používanie!		Nevysávajte horiaci popol!
	NEBEZPEČENSTVO! Tento symbol so signálnym slovom „Nebezpečenstvo“ označuje nebezpečenstvo s vysokým stupňom rizika, ktoré, ak sa mu nevyhnete, bude mať za následok smrť alebo vážne zranenie.		Vysávajte len studený popol, teplota max. 40 °C!
	VÝSTRAHA! Tento symbol so signálnym slovom „Výstraha“ označuje nebezpečenstvo so stredným stupňom rizika, ktoré, ak sa mu nevyhnete, bude mať za následok vážne zranenie alebo smrť.		Nevysávajte vodu ani iné tekutiny akéhokoľvek druhu!
	POZOR! Tento symbol so signálnym slovom „Pozor“ označuje nebezpečenstvo s nízkym stupňom rizika, ktoré, ak sa mu nevyhnete, bude mať za následok ľahké alebo stredne ťažké zranenie.		Nevysávajte žeravé materiály!
	OPATRNE! Tento symbol so signálnym slovom „Opatrne“ označuje možné poškodenie majetku.		Zaistené
	Značka CE potvrdzuje zhodu so smernicami EÚ, ktoré sú relevantné pre produkt.		Odistené

FILTER NA POPOL A SADZE

● **Úvod**

Blahoželáme Vám ku kúpe Vášho nového výrobku. Rozhodli ste sa pre veľmi kvalitný výrobok. Návod na obsluhu je súčasťou tohto výrobku. Obsahuje dôležité upozornenia týkajúce sa bezpečnosti, používania a likvidácie. Skôr ako začnete výrobok používať, oboznámte sa so všetkými pokynmi k obsluhu a bezpečnosti. Výrobok používajte iba v súlade s popisom a v uvedených oblastiach používania. V prípade postúpenia výrobku ďalším osobám odovzdajte aj všetky dokumenty patriace k výrobku.

● **Používanie v súlade s určením**

Produkt je v kombinácii s vhodným vysávačom určený na odstraňovanie studeného popola s teplotou maximálne 40 °C a iných studených malých častíc z komínov, pecí na drevené uhlie, popolníkov alebo grilovacích roštov.

⚠ VÝSTRAHA!

- ▶ „Studený popol“ je popol, ktorý sa chladil dostatočne dlho a už neobsahuje žeravé uhliky. Zistíte to tak, že pred použitím produktu cez popol prejdete kovovým pomocným nástrojom. Zo studeného popola už nesála cititeľné teplo.

Produkt nie je vhodný na vysávanie nasledovných materiálov:

- Tekutiny
- Sadze a pahreba
- Prach z cementu, sadry a vápna
- Horľavé, výbušné alebo zdravie ohrozujúce materiály
- Kotly a olejové pece

⚠ VÝSTRAHA!

- ▶ Vysávajte len popol z povolených palív!

Akékoľvek iné použitie alebo zmena produktu sa považujú za použitie mimo určenia a môžu spôsobiť nebezpečenstvá ako smrť, poranenie tela a poškodenie produktu. Výrobca nepreberá záruku za škody, ktoré vzniknú neodborným používaním produktu. Produkt je určený výlučne na používanie v domácnosti. Produkt nie je určený na priemyselné použitie.

UPOZORNENIE

- ▶ Definícia „vhodného vysávača“:
 - Max. prípustný príkon: 1200 W
 - Max. prípustný objemový prietok: 1,4 m³/min
 - Max. prípustný podtlak: 20 kPa
- ▶ Tieto informácie nájdete: Na typovom štítku alebo v návode na používanie vysávača, ku ktorému chcete produkt pripojiť.

● **Rozsah dodávky**

Po vybalení produktu skontrolujte, či je balenie kompletné a či sú všetky časti v dobrom stave. Pred použitím odstráňte všetky obalové materiály.

- 1 Veko nádoby
- 1 Kovová nádoba
- 1 Hadica
- 1 Rúrka
- 1 Drôtené pletivo (predinštalované)
- 1 Skladací filter (predinštalovaný)
- 1 Krátky návod

● Popis súčiastok

Pred čítaním si otvorte stranu s obrázkami a oboznámte sa so všetkými funkciami produktu.

Obr. A

- 1 Veko nádoby
- 2 Vonkajšia sacia prípojka
- 3 Závit filtra
- 4 Vnútorňá sacia prípojka
- 5 Rúrka
- 6 Hadica
- 7 Spojenie na hadici (s označením spojenia)
- 8 Adaptér na hadici
- 9  (označenie spojenia)
- 10 Kovová nádoba
- 11 Zaisťovací uzáver
- 12 Skladací filter
- 13 Drôtené pletivo

● Technické údaje

Filter na popol a sadze	: PASP 18 A1
Číslo modelu	: HG08313
Objem nádoby	: 18 l
Dĺžka hadice	: 95 cm
Veľkosť	: Ø 30 cm x V 34,3 cm
Typ filtra	: Trieda M

Bezpečnostné upozornenia

PRED POUŽITÍM PRODUKTU SA OBOZNÁMTE SO VŠETKÝMI BEZPEČNOSTNÝMI UPOZORNENIAMI A POKYNNAMI NA POUŽITIE! KEĎ BUDETE TENTO PRODUKT ODOVZDÁVAŤ ĎALEJ, ODOVZDAJTE AJ KOMPLETNÚ DOKUMENTÁCIU K PRODUKTU!

V prípade poškodenia z dôvodu nedodržania tohto návodu na používanie zaniká nárok na záruku! Za následne vzniknuté škody nepreberáme žiadnu záruku! V prípade majetkových alebo personálnych škôd z dôvodu neodborného používania alebo nedodržania bezpečnostných upozornení nepreberáme žiadnu zodpovednosť!

Deti a osoby s postihnutím



⚠ VÝSTRAHA! NEBEZPEČENSTVO OHROZENIA ŽIVOTA A NEBEZPEČENSTVO NEHODY PRE MALÉ DETI A DETI!

Nikdy nenechávajte deti bez dozoru s obalovým materiálom. Existuje nebezpečenstvo udusení obalovým materiálom. Deti často podceňujú nebezpečenstvá.

- Tento produkt môžu používať deti od 8 rokov a staršie, ako aj osoby so zníženými fyzickými, zmyslovými alebo duševnými schopnosťami, alebo nedostatkom skúseností a vedomostí, len ak sú pod dozorom alebo boli poučené ohľadom bezpečného používania výrobku a z toho vyplývajúcich nebezpečenstiev.
- Deti sa nesmú s produktom hrať.

- Čistenie a údržbu nesmú vykonávať deti mladšie ako 8 rokov a staršie deti musia byť pri týchto činnostiach pod dozorom.

Používanie v súlade s určením

⚠ VÝSTRAHA!

Nebezpečenstvo poranenia! Neodborné použitie môže spôsobiť zranenia. Tento produkt používajte výlučne podľa tohto návodu. Nepokúšajte sa produkt žiadnym spôsobom meniť.

Obsluha

⚠ VÝSTRAHA!

Nebezpečenstvo poranenia! Produkt nie je vhodný na vysávanie nasledovných materiálov:

- Voda a iné tekutiny,
- Horiaci popol,
- Akýkoľvek materiál s teplotou nad 40 °C
- Pahreba

■ Poškodené diely sa musia nahradiť originálnymi náhradnými dielmi.

● Pred prvým použitím

⚠ VÝSTRAHA!

► Produkt a obaly nie sú hračky pre deti! Deti sa nesmú hrať s plastovými vreckami, fóliami a malými časťami! Hrozí riziko prehltnutia a udusenía!

- Rozbalte všetky diely a odstráňte všetky obalové materiály.
- Uistite sa, že balenie je úplné a nepoškodené (obr. A). Ak zistíte, že nejaké časti chýbajú alebo sú poškodené, produkt nepoužívajte a obráťte sa na predajcu. Používanie neúplného alebo poškodeného produktu predstavuje nebezpečenstvo pre osoby a predmety.

● Pred použitím

● Pripojenie hadice

Obr. B

-  9 nasmerujte na drážku vo vnútornej sacej prípojke 4.
- Spojenie na hadici 7 úplne zasuňte do vnútornej sacej prípojky 4.
- Spojenie na hadici 7 otočte v smere hodinových ručičiek, kým úplne nezacvakne.
- Jemným potiahnutím spojenia na hadici 7 skontrolujte, či je hadica 6 nainštalovaná správne. Hadica je nainštalovaná správne, ak sa spojenie na hadici nehýbe.

● Odpojenie hadice

- Spojenie na hadici 7 otočte proti smeru hodinových ručičiek. Vytiahnite spojenie na hadici.

● Pripojenie rúrky

- Širokú rúrkou 5 zasuňte do adaptéru na hadici 8.

● Pripravenie a odobratie veka nádoby

- Pripravenie veka nádoby **1**:
 - Veko nádoby dajte na kovovú nádobu **10**.
 - Veko nádoby pripevníte pomocou zaisťovacích uzáverov **11**.
- Odobratie veka nádoby **1**:
 - Uvoľnite zaisťovacie uzávery **11**.
 - Veko nádoby zdvihnite z kovovej nádoby **10**.

● Obsluha

⚠ **VÝSTRAHA! Nebezpečenstvo poranenia!**

- ▶ Pred použitím si prečítajte návod na používanie motorového vysávača, ktorý chcete používať s produktom!
- ▶ Nevysávajte žeravé materiály. Aj materiál, ktorý zvonka vyzerá, že už vychladol, môže byť vo vnútri ešte veľmi horúci. Horúci povysávaný materiál sa môže prúdením vzduchu znova zapáliť.
- ▶ Horúci popol by sa nemal hasiť vodou, pretože náhla zmena teploty môže viesť k prasklinám v kozube.
- ▶ Pred vysávaním kozubu počkajte aspoň 24 hodín, aby ste sa uistili, že sa oheň uhasil a popol vychladol.

● Pripojenie produktu k motorovému vysávaču (nie je súčasťou dodávky)

- Veko nádoby **1** pripevníte na kovovú nádobu **10** pomocou zaisťovacích uzáverov **11**.
- Na vykonanie nasledujúcich krokov potrebujete motorový vysávač a jeho hadicu (obr. B):
 - Adaptér na hadici, ktorý patrí k hadici motorového vysávača, pripevníte k vonkajšej sacej prípojke **2**.
 - Druhý koniec hadice pripojte k motorovému vysávaču (nie je súčasťou dodávky).
 - Motorový vysávač teraz slúži ako externý sací zdroj.

⚠ **VÝSTRAHA!** Riadte sa návodom na obsluhu vrátane obrázkov v návode na používanie motorového vysávača.

● Vyprázdnenie kovovej nádoby

- Veko nádoby **1** odstráňte z kovovej nádoby **10** (pozri „Pripravenie a odobratie veka nádoby“). Vyprázdnite kovovú nádobu.

⚠ **VÝSTRAHA!**

- ▶ Pred a po použití produkt vyprázdnite a vyčistite, aby ste zabránili hromadeniu materiálov, ktoré by mohli predstavovať riziko požiaru.

● Čistenie a výmena skladacieho filtra

- Ak sací výkon produktu slabne, vyčistite skladací filter **12**.

Odobratie skladacieho filtra

Obr. C

- Veko nádoby **1** odoberte z kovovej nádoby **10** (pozri „Pripravenie a odobratie veka nádoby“).
- Obráťte veko nádoby **1**.
- Skladací filter **12** držte pevne za okraj. Skladací filter otočte proti smeru hodinových ručičiek.
- Skladací filter **12** spolu s drôteným pletivom **13** zdvihnite z produktu.
- Skladací filter **12** vyberte z drôteného pletiva **13**.

Čistenie skladacieho filtra

UPOZORNENIE

- ▶ Skladací filter **12** nikdy nečistite vodou. Skladací filter by ste tým poškodili.
- Zatraste skladacím filtrom **12**. V prípade potreby skladací filter opatrne vyklepte o zem.

Nasadenie skladacieho filtra

Obr. D

- Veko nádoby **1** odoberte z kovovej nádoby **10** (pozri „Pripevnenie a odobratie veka nádoby“).
- Veko nádoby **1** obráťte a odložte ho nabok.
- Skladací filter **12** vložte do drôteného pletiva **13**.
- Drôtené pletivo **13** s vloženým skladacím filtrom **12** posuňte cez závit filtra **3**.
- Zafixovanie skladacieho filtra **12** a drôteného pletiva **13**: Skladací filter držte pevne za okraj. Skladací filter otočte v smere hodinových ručičiek. Keď sa skladací filter zafixuje na závit filtra **3**, udrží drôtené pletivo v danej polohe.

Výmena skladacieho filtra

⚠ VÝSTRAHA!

- ▶ Pravidelne kontrolujte, či skladací filter **12** nie je poškodený alebo deformovaný. Poškodený alebo deformovaný skladací filter sa nedá vyčistiť a musí sa vymeniť. To je potrebné, aby zostala zachovaná funkčnosť produktu a produkt bol chránený pred poškodením.
- ▶ Používajte len náhradné filtre, ktoré dodáva Lidl alebo autorizovaný predajca. Filtre, ktoré nie sú kompatibilné s produktom, môžu spôsobiť poranenia alebo poškodenia produktu.

● Čistenie a starostlivosť

● Čistenie

- Skladací filter **12** sa nesmie dostať do kontaktu s vodou alebo inými tekutinami.
- Produkt vždy udržiajte čistý, suchý a bez oleja alebo mazív. Po každom použití a pred uskladnením odstráňte z produktu prach.
- Pravidelné a správne čistenie prispieva k bezpečnému používaniu a predĺženiu životnosti produktu. Produkt čistite najlepšie hneď po ukončení prác.
- Produkt vyčistíte suchou handrou.

⚠ OPATRNE!

- ▶ Na čistenie produktu alebo jeho príslušenstva nepoužívajte žiadne abrazívne, agresívne čistiace prostriedky, tvrdé kefy ani ostré predmety. Nebezpečenstvo poškodenia produktu.

● Údržba

- Tento produkt neobsahuje žiadne časti, ktoré by mohol používateľ opraviť sám. Obráťte sa na autorizované servisné stredisko alebo podobne kvalifikovanú osobu, aby produkt skontrolovali a opravili.

● Skladovanie

- Produkt pred uskladnením vyčistite.
- Produkt a jeho príslušenstvo skladujte na suchom mieste.
- Produkt neskladujte v blízkosti otvoreného ohňa alebo zdrojov tepla, ako sú kachle alebo ohrievače.
- Produkt vždy skladujte na deťom neprístupnom mieste.

● Prerava

- Produkt zabezpečte proti zošmyknutiu a prevráteniu.

● Likvidácia

Obal pozostáva z ekologických materiálov, ktoré môžete odovzdať na miestnych recyklačných zberných miestach.



Všimajte si prosím označenie obalových materiálov pre triedenie odpadu, sú označené skratkami (a) a číslami (b) s nasledujúcim významom: 1–7: Plasty / 20–22: Papier a kartón / 80–98: Spojené látky.

Výrobok:

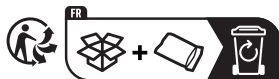

Výrobok a obalové materiály sú recyklovateľné a podliehajú rozšírenej zodpovednosti výrobcu. Pre lepšie spracovanie odpadu ich zlikvidujte oddelene podľa obrázkov Info-tri (informácie o triedení).

Triman-Logo platí iba pre Francúzsko.



O možnostiach likvidácie opotrebovaného výrobku sa môžete informovať na Vašej obecnej alebo mestskej správe.



Ak výrobok doslúžil, v záujme ochrany životného prostredia ho neodhodte do domového odpadu, ale odovzdajte na odbornú likvidáciu. Informácie o zberných miestach a ich otváracích hodinách získate na Vašej príslušnej správe.

● Záruka

Tento výrobok bol dôkladne vyrobený podľa prísnych akostných smerníc a pred dodaním svedomito testovaný. V prípade nedostatkov tohto výrobku Vám prináležia zákonné práva voči predajcovi produktu. Tieto zákonné práva nie sú našou nižšie uvedenou zárukou obmedzené.

Na tento produkt poskytujeme 3-ročnú záruku od dátumu nákupu. Záručná doba začína plynúť dátumom kúpy. Starostlivo si prosím uschovajte originálny pokladničný lístok. Tento doklad je potrebný ako dôkaz o kúpe.

Ak sa v rámci 3 rokov od dátumu nákupu tohto výrobku vyskytne chyba materiálu alebo výrobná chyba, výrobok Vám bezplatne opravíme alebo vymeníme – podľa nášho výberu. Táto záruka zaniká, ak bol produkt poškodený, neodborne používaný alebo neodborne udržiavaný.

Poskytnutie záruky sa vzťahuje na chyby materiálu a výrobné chyby. Táto záruka sa nevzťahuje na časti produktu, ktoré sú vystavené normálnemu opotrebovaniu, a preto ich je možné považovať za opotrebovateľné diely (napr. batérie) alebo na poškodenia na rozbitných dieloch, napr. na spínači, akumulátorových batériách alebo častiach, ktoré sú zhotovené zo skla.

● Postup v prípade poškodenia v záruke

Pre zaručenie rýchleho spracovania Vašej požiadavky dodržte prosím nasledujúce pokyny:

Pre všetky otázky majte pripravený pokladničný doklad a číslo výrobku (IAN 392452_2201) ako dôkaz o kúpe.

Číslo výrobku nájdete na typovom štítku, gravúre, na prednej strane Vášho návodu (dole vľavo) alebo ako nálepku na zadnej alebo spodnej strane.

Ak sa vyskytnú funkčné poruchy alebo iné nedostatky, najskôr telefonicky alebo e-mailom kontaktujte následne uvedené servisné oddelenie.

Produkt označený ako defektný potom môžete s priloženým dokladom o kúpe (pokladničný lístok) a uvedením, v čom spočíva nedostatok a kedy sa vyskytol, bezplatne odoslať na Vám oznámenú adresu servisného pracoviska.

● Servis













SK Servis Slovensko
Tel.: 0800 008158
E-pošta: owim@lidl.sk



Indicaciones de advertencia y símbolos empleados	Página	67
Introducción	Página	68
Uso previsto	Página	68
Volumen de suministro	Página	68
Descripción de las piezas	Página	69
Datos técnicos	Página	69
Indicaciones de seguridad	Página	69
Antes del primer uso	Página	70
Antes del uso	Página	71
Conexión del tubo flexible	Página	71
Desacoplamiento del tubo flexible	Página	71
Conexión del tubo rígido	Página	71
Fijación y extracción de la tapa del depósito	Página	71
Funcionamiento	Página	71
Conectar el producto a una aspiradora motorizada (no incluida)	Página	71
Vaciado del depósito metálico	Página	72
Limpieza y sustitución del filtro de pliegues	Página	72
Limpieza y cuidado	Página	72
Limpieza	Página	72
Mantenimiento	Página	73
Almacenamiento	Página	73
Transporte	Página	73
Eliminación	Página	73
Garantía	Página	74
Tramitación de la garantía	Página	74
Asistencia	Página	74

Indicaciones de advertencia y símbolos empleados

En el manual de instrucciones, la guía rápida y el embalaje se emplean las indicaciones de advertencia siguientes:

	¡Lea el manual de instrucciones!		¡No aspire cenizas incandescentes!
	¡PELIGRO! Este símbolo con la palabra de señalización "Peligro" identifica un riesgo de nivel alto que, si no se evita, puede tener como consecuencia una lesión grave o incluso la muerte.		¡Aspire únicamente cenizas frías que estén a una temperatura máxima de 40 °C!
	¡ADVERTENCIA! Este símbolo con la palabra de señalización "Advertencia" identifica un riesgo de nivel medio que, si no se evita, puede tener como consecuencia una lesión grave o incluso la muerte.		¡No aspire agua ni ningún tipo de líquido!
	¡CUIDADO! Este símbolo con la palabra de señalización "Cuidado" identifica un riesgo de nivel bajo que, si no se evita, puede tener como consecuencia una lesión menor o de tipo leve.		¡No aspire materiales incandescentes!
	¡ATENCIÓN! Este símbolo en combinación con la palabra de señalización "Atención" advierte de un posible daño material.		Bloqueado
	El marcado CE ratifica la conformidad con las Directivas de la UE aplicables al producto.		Desbloqueado

FILTRO PARA CENIZA Y SUCIEDAD GRUESA

● **Introducción**

Enhorabuena por la adquisición de su nuevo producto. Ha optado por un producto de alta calidad. El manual de instrucciones forma parte de este producto. Contiene importantes indicaciones sobre seguridad, uso y eliminación. Antes de usar el producto, familiarícese con todas las indicaciones de manejo y de seguridad. Utilice el producto únicamente como se describe a continuación y para las aplicaciones indicadas. Adjunte igualmente toda la documentación en caso de entregar el producto a terceros.

● **Uso previsto**

En combinación con una aspiradora adecuada, el producto sirve para recoger cenizas frías a una temperatura no superior a 40 °C y otras partículas frías de chimeneas, hornos de leña, ceniceros o parrillas.

⚠ ¡ADVERTENCIA!

- ▶ Las “cenizas frías” son las que se han enfriado lo suficiente y ya no contienen brasas. Esto puede determinarse removiendo las cenizas con una herramienta metálica antes de utilizar el producto. Las cenizas frías ya no emiten ninguna radiación térmica perceptible.

El producto no es adecuado para aspirar los siguientes materiales:

- Líquidos
- Hollín y brasas
- Polvo de cemento, yeso y cal
- Materiales combustibles, explosivos o nocivos para la salud
- Calderas y estufas de aceite

⚠ ¡ADVERTENCIA!

- ▶ ¡Aspire únicamente cenizas de materiales combustibles permitidos!

Cualquier otro uso o modificación del producto se considera contrario al uso previsto y puede provocar peligros como la muerte, lesiones corporales y daños materiales. El fabricante no se responsabiliza de los daños producidos por un uso indebido. El producto está destinado exclusivamente al uso doméstico. El producto no está destinado al uso comercial.

NOTA

- ▶ Definición de “aspiradora adecuada”:
 - Máx. consumo de potencia admisible: 1200 W
 - Máx. caudal volumétrico admisible: 1,4 m³/min
 - Máx. presión negativa admisible: 20 kPa
- ▶ Dónde encontrar esta información: Consulte los datos de la placa de características o el manual de instrucciones de la aspiradora a la que tiene previsto conectar el producto.

● **Volumen de suministro**

Después de desembalar el producto, compruebe si ha recibido todas las piezas y si estas están en buen estado. Antes del uso, elimine todos los materiales de embalaje.

- 1 Tapa del depósito
- 1 Depósito metálico
- 1 Tubo flexible
- 1 Tubo rígido
- 1 Tela metálica (preinstalada)
- 1 Filtro de pliegues (preinstalado)
- 1 Guía rápida

● Descripción de las piezas

Antes de comenzar a leer el manual, vaya a la página con las ilustraciones y familiarícese con todas las funciones del producto.

Fig. A

- 1 Tapa del depósito
- 2 Conexión de aspiración externa
- 3 Rosca del filtro
- 4 Conexión de aspiración interna
- 5 Tubo rígido
- 6 Tubo flexible
- 7 Acoplamiento de tubo flexible (con marca del acoplamiento)
- 8 Adaptador de tubo flexible
- 9  (Marca del acoplamiento)
- 10 Depósito metálico
- 11 Elemento de bloqueo
- 12 Filtro de pliegues
- 13 Malla metálica

● Datos técnicos

Filtro para ceniza y suciedad gruesa	: PASP 18 A1
Número de modelo	: HG08313
Volumen del depósito	: 18 l
Longitud del tubo flexible	: 95 cm
Tamaño	: Ø 30 x altura 34,3 cm
Tipo de filtro	: Clase M



Indicaciones de seguridad

¡ANTES DE USAR EL PRODUCTO, FAMILIARÍCESE CON TODAS LAS INDICACIONES DE SEGURIDAD E INSTRUCCIONES DE USO! ¡SI TRANSFIERE ESTE PRODUCTO, HÁGALO CON TODA LA DOCUMENTACIÓN!

¡Queda anulada su garantía en el caso de daños por la no contemplación de este manual de instrucciones! ¡No se asumirá ninguna responsabilidad por daños indirectos! ¡No se asumirá ninguna responsabilidad en el caso de daños materiales o a personas por un uso inadecuado o por la no contemplación de las indicaciones de seguridad!

Niños y personas con limitaciones



**⚠ ¡ADVERTENCIA!
¡PELIGRO DE MUERTE
O ACCIDENTES EN
BEBÉS Y NIÑOS!**

Nunca deje a los niños solos con el material de embalaje. Existe peligro de asfixia con el material de embalaje. Los niños a menudo subestiman los peligros.

- Este producto puede ser utilizado por niños mayores de 8 años, así como por personas con capacidades físicas, sensoriales o mentales reducidas o que cuenten con poca experiencia y falta de conocimientos, siempre y cuando se les haya enseñado cómo utilizar el producto de forma segura y hayan comprendido los peligros que pueden resultar de un mal uso del mismo.
- No permita que los niños jueguen con el producto.
- La limpieza y mantenimiento por parte del usuario no deben ser llevados a cabo por niños, a menos que estos sean mayores de 8 años y estén bajo supervisión.

Uso previsto

⚠ ¡ADVERTENCIA! ¡Riesgo de lesión! Un uso no conforme a lo previsto puede provocar lesiones. Utilice solo el producto conforme a este manual de instrucciones. Nunca intente modificar el producto en modo alguno.

Funcionamiento

⚠ ¡ADVERTENCIA! ¡Riesgo de lesión! El producto no es adecuado para aspirar los siguientes materiales:

- Agua y otros líquidos,
- Cenizas ardientes,
- Cualquier material que esté a una temperatura superior a 40 °C
- Brasas

- Las piezas defectuosas deben sustituirse siempre por piezas de recambio originales.

● Antes del primer uso

⚠ ¡ADVERTENCIA!

- ▶ ¡El producto y el embalaje no son juguetes para niños! ¡Los niños no deben jugar con bolsas de plástico, láminas y piezas pequeñas! ¡Existe peligro de atragantamiento y asfixia!

- Desembale todas las piezas y retire todos los materiales de embalaje.
- Asegúrese de haber recibido todos los componentes del volumen de suministro, completos y sin daños (fig. A). Si observa que falta alguna pieza o hay alguna pieza dañada, no utilice el producto y póngase en contacto con su distribuidor.
El uso de un producto incompleto o dañado supone un peligro para personas y bienes materiales.

● **Antes del uso**

● **Conexión del tubo flexible**

Fig. B

- Alinee  [9] con la hendidura en la conexión de aspiración interna [4].
- Introduzca el acoplamiento de tubo flexible [7] completamente en la conexión de aspiración interna [4].
- Gire el acoplamiento de tubo flexible [7] en el sentido de las agujas del reloj hasta que quede completamente encajado en su sitio.
- Compruebe que el tubo flexible [6] está correctamente instalado tirando ligeramente del acoplamiento de tubo flexible [7]. El tubo flexible está correctamente instalado si el acoplamiento de tubo flexible no se mueve.

● **Desacoplamiento del tubo flexible**

- Gire el acoplamiento de tubo flexible [7] en sentido contrario a las agujas del reloj. Extraiga el acoplamiento de tubo flexible.

● **Conexión del tubo rígido**

- Inserte el tubo rígido ancho [5] en el adaptador de tubo flexible [8].

● **Fijación y extracción de la tapa del depósito**

- Fijar la tapa del depósito [1]:
 - Coloque la tapa del depósito sobre el depósito metálico [10].
 - Fije la tapa del depósito con los elementos de bloqueo [11].
- Retirar la tapa del depósito [1]:
 - Afloje los elementos de bloqueo [11].
 - Levante la tapa del depósito metálico [10].

● **Funcionamiento**

⚠ ¡ADVERTENCIA! ¡Riesgo de lesión!

- ▶ ¡Antes de utilizarla, lea el manual de instrucciones de la aspiradora motorizada que vaya a utilizar junto con el producto!
- ▶ No aspire materiales que estén al rojo vivo. Incluso un material que parece frío por fuera puede estar muy caliente por dentro. El material caliente aspirado puede volver a encenderse en contacto con la corriente de aire.
- ▶ Las cenizas calientes no deben apagarse con agua, ya que la diferencia brusca de temperatura puede provocar grietas en la chimenea.
- ▶ Espere al menos 24 horas antes de aspirar una chimenea para asegurarse de que el fuego está apagado y las cenizas están frías.

● **Conectar el producto a una aspiradora motorizada (no incluida)**

- Fije la tapa del depósito [1] con los elementos de bloqueo [11] al depósito metálico [10].
- Para los siguientes pasos, necesitará una aspiradora motorizada y el tubo flexible correspondiente (fig. B):
 - Fije el adaptador de tubo flexible que viene con el tubo flexible de la aspiradora motorizada a la conexión de aspiración externa [2].
 - Conecte el otro extremo del tubo flexible a la aspiradora motorizada (no incluida).
 - La aspiradora motorizada sirve ahora como fuente externa de potencia de succión.

⚠ ¡ADVERTENCIA! Siga las indicaciones de manejo, incluidas las ilustraciones, que figuran en el manual de instrucciones de la aspiradora motorizada.

● Vaciado del depósito metálico

- Quite la tapa del depósito [1] del depósito metálico [10] (véase “Fijación y extracción de la tapa del depósito”). Vacíe el depósito metálico.

⚠ ¡ADVERTENCIA!

- ▶ Vacíe y limpie el producto antes y después de su uso para evitar la acumulación de materiales que puedan suponer un riesgo de incendio en el producto.

● Limpieza y sustitución del filtro de pliegues

- Si nota que la fuerza de aspiración del producto se ha reducido, limpie el filtro de pliegues [12].

Extraer el filtro de pliegues

Fig. C

- Retire la tapa del depósito [1] del depósito metálico [10] (véase “Fijación y extracción de la tapa del depósito”).
- Dele vuelta a la tapa del depósito [1].
- Sujete el filtro de pliegues [12] por el borde. Gire el filtro de pliegues en sentido contrario a las agujas del reloj.
- Levante el filtro de pliegues [12] junto con la malla metálica [13] para sacarlo del producto.
- Saque el filtro de pliegues [12] de la malla metálica [13].

Limpiar el filtro de pliegues

NOTA

- ▶ Nunca limpie el filtro de pliegues [12] con agua. Puede dañar el filtro de pliegues, si lo limpia con agua.
- Sacuda el filtro de pliegues [12]. En caso necesario, golpee cuidadosamente el filtro de pliegues contra el suelo.

Sustituir el filtro de pliegues

Fig. D

- Retire la tapa del depósito [1] del depósito metálico [10] (véase “Fijación y extracción de la tapa del depósito”).
- Dele vuelta a la tapa del depósito [1] y déjela a un lado.
- Inserte el filtro de pliegues [12] en la malla metálica [13].
- Empuje la malla metálica [13] con el filtro de pliegues insertado [12] sobre la rosca del filtro [3].
- Fijar el filtro de pliegues [12] y la malla metálica [13]: Sujete el filtro de pliegues por el borde. Gire el filtro de pliegues en el sentido de las agujas del reloj. Una vez que el filtro de pliegues se fija en la rosca del filtro [3], mantiene la malla metálica en su sitio.

Sustituir el filtro de pliegues

⚠ ¡ADVERTENCIA!

- ▶ Revise regularmente el filtro de pliegues [12] para detectar daños o deformaciones. Un filtro de pliegues dañado o deformado no se puede limpiar y debe ser sustituido. Esto es necesario para mantener la funcionalidad del producto y protegerlo de daños.
- ▶ Utilice únicamente filtros de repuesto de Lidl o de distribuidores especializados autorizados. Los filtros que no son compatibles con el producto pueden causar lesiones y dañar el producto.

● Limpieza y cuidado

● Limpieza

- No permita que el filtro de pliegues [12] entre en contacto con el agua u otros líquidos.
- Mantenga siempre el producto limpio, seco, sin aceite y sin grasa. Quite el polvo presente en el producto después de cada uso y antes de guardarlo.

- Una limpieza regular y adecuada contribuirá a garantizar un uso seguro y a prolongar la vida útil del producto. Los mejores resultados se obtienen limpiando el producto inmediatamente después de usarlo.
- Limpie el producto con un paño seco.

⚠ ¡ATENCIÓN!

- ▶ Para limpiar el producto o sus accesorios, no utilice productos de limpieza abrasivos, agresivos, cepillos duros ni objetos puntiagudos. Riesgo de daños en el producto.

● **Mantenimiento**

- Este producto no contiene ninguna pieza que pueda ser reparada por el usuario. Póngase en contacto con un centro de servicio autorizado o con una persona con cualificación similar para realizar la correspondiente revisión o reparación.

● **Almacenamiento**

- Limpie el producto antes de guardarlo.
- Guarde el producto y sus accesorios en un lugar seco.
- No guarde el producto cerca de llamas abiertas o fuentes de calor como hornos o aparatos de calefacción.
- Guarde siempre el producto en un lugar inaccesible para los niños.

● **Transporte**

- Asegure el producto para evitar desplazamientos y caídas.

● **Eliminación**

El embalaje está compuesto por materiales no contaminantes que pueden ser desechados en el centro de reciclaje local.



Tenga en cuenta el distintivo del embalaje para la separación de residuos. Está compuesto por abreviaturas (a) y números (b) que significan lo siguiente: 1-7: plásticos / 20-22: papel y cartón / 80-98: materiales compuestos.

Producto:



El producto, y el material de embalaje son reciclables y están sujetos a la responsabilidad extendida del fabricante.

Deséchelos por separado siguiendo la información ilustrada de recogida selectiva para un mejor tratamiento de los residuos.

El logotipo Triman se aplica solo para Francia.



Para obtener información sobre las posibilidades de desecho del producto al final de su vida útil, acuda a la administración de su comunidad o ciudad.



Para proteger el medio ambiente no tire el producto junto con la basura doméstica cuando ya no le sea útil. Deséchelo en un contenedor de reciclaje. Diríjase a la administración competente para obtener información sobre los puntos de recogida de residuos y sus horarios.

● **Garantía**

El producto ha sido fabricado cuidadosamente siguiendo exigentes normas de calidad y ha sido probado antes de su entrega. En caso de defecto del producto, usted tiene derechos legales frente al vendedor del mismo. Nuestra garantía (abajo indicada) no supone una restricción de dichos derechos legales.

Este producto dispone de una garantía de 3 años desde la fecha de compra. El plazo de garantía comienza a partir de la fecha de compra. Por favor, conserve adecuadamente el justificante de compra original. Este documento se requerirá como prueba de que se realizó la compra.

Si en el plazo de 3 años a partir de la fecha de compra se produce un fallo de material o fabricación en este producto, repararemos el producto o lo sustituiremos gratuitamente por un producto nuevo (según nuestra elección). La garantía quedará anulada si el producto resulta dañado o es utilizado o mantenido de forma inadecuada.

La garantía cubre defectos de materiales o de fabricación. Esta garantía no cubre aquellos componentes del producto sometidos a un desgaste normal y que, por ello, puedan considerarse piezas de desgaste (por ej. las pilas). Tampoco cubre daños de componentes frágiles como, por ejemplo, los interruptores, baterías y piezas de cristal.

● **Tramitación de la garantía**

Para garantizar una rápida tramitación de su consulta, tenga en cuenta las siguientes indicaciones:

Para realizar cualquier consulta, tenga a mano el recibo y el número de artículo (IAN 392452_2201) como justificante de compra.

Encontrará el número de artículo en una inscripción de la placa indentificativa, en la portada de las instrucciones (abajo a la izquierda) o en una pegatina en la parte posterior o inferior.

Si el producto fallase o presentase algún defecto, póngase primero en contacto con el departamento de asistencia indicado, ya sea por teléfono o correo electrónico.

Puede enviarnos el producto defectuoso libre de franqueo adjuntando el recibo de compra (tícket de compra) e indicando dónde está y cuándo ha ocurrido el fallo a la dirección de asistencia que le indicamos.

● **Asistencia**

 **Asistencia en España**

Tel.: 900984948













E-Mail: owim@lidl.es



Anvendte advarselssætninger og symboler	Side	76
Indledning	Side	77
Forskriftsmæssig anvendelse	Side	77
Leveringsomfang	Side	77
Beskrivelse af delene	Side	78
Tekniske data	Side	78
Sikkerhedsanvisninger	Side	78
Før første ibrugtagning	Side	79
Inden anvendelse	Side	79
Forbindelse af slangen	Side	79
Frakobling af slangen	Side	79
Tilslutning af røret	Side	79
Fastgørelse og fjernelse af beholderlåget	Side	80
Betjening	Side	80
Forbindelse af produktet med en motordrevet støvsuger (medfølger ikke)	Side	80
Tømning af metalbeholder	Side	80
Rengøring og udskiftning af foldefilteret	Side	80
Rengøring og vedligeholdelse	Side	81
Rengøring	Side	81
Vedligeholdelse	Side	81
Opbevaring	Side	81
Transport	Side	81
Bortskaffelse	Side	81
Garanti	Side	82
Afvikling af garantisager	Side	82
Service	Side	82

Anvendte advarselssætninger og symboler

Følgende advarsler bruges i denne betjeningsvejledning, i lynvejledningen og på emballagen:

	Læs betjeningsvejledningen!		Opsug ikke brændende aske!
	FARE! Dette symbol, sammen med signalordet "Fare", betegner en faresituation med høj risikofaktor, som, hvis den ikke afværges, kan medføre alvorlige kvæstelser eller dødsfald.		Opsug kun kold aske, temperatur maks. 40 °C!
	ADVARSEL! Dette symbol, sammen med signalordet "Advarsel", betegner en faresituation med mellemstor risikofaktor, som, hvis den ikke afværges, kan medføre alvorlige kvæstelser eller dødsfald.		Opsug ikke vand og væsker af nogen slags!
	FORSIGTIG! Dette symbol, sammen med signalordet "Forsigtig", betegner en faresituation med lav risikofaktor, som, hvis den ikke afværges, kan medføre mindre eller moderate kvæstelser.		Opsug aldrig glødende materialer!
	OBS! Dette symbol, sammen med signalordet "Obs", betyder fare for tingskader.		Låst
	CE-mærket bekræfter overensstemmelsen med de for produktet gældende EU-direktiver.		Oplåst

FILTER TIL ASKE OG GROFT SNAVS

● **Indledning**

Hjerteligt tillykke med købet af deres nye produkt. Du har besluttet dig for et produkt af høj kvalitet. Brugervejledningen er en del af dette produkt. Den indeholder vigtige informationer om sikkerhed, brug og bortskaffelse. Gør dig inden ibrugtagning af produktet fortrolig med alle betjenings- og sikkerhedsanvisninger. Benyt kun produktet som beskrevet og til de oplyste formål. Videregiv alle papirer, hvis du giver produktet videre til tredjemand.

● **Forskriftsmæssig anvendelse**

I kombination med en egnet støvsuger er produktet beregnet til fjernelse af kold aske med en temperatur på højst 40 °C og andre kolde små dele fra skorstene, brændeovne, askebægere eller grillrister.

⚠ ADVARSEL!

- ▶ "Kold aske" er aske, som er afkølet i tilstrækkelig lang tid og ikke indeholder gløder. Dette kan konstateres ved at rive igennem aksen med et hjælpemiddel af metal, før produktet tages i brug. Der udgår ingen mærkbar varmestråling fra kold aske.

Produktet er ikke egnet til opsugning af følgende materialer:

- Væsker
- Sod og gløder
- Cement-, gips- og kalkstøv
- Brændbare, eksplosive eller sundhedsfarlige materialer
- Kedelanlæg og olieovne

⚠ ADVARSEL!

- ▶ Opsug kun aske fra tilladte brændstoffer!

Enhver anden brug eller ændring af produktet gælder som ikke-forskriftsmæssig og kan forårsage farer som død, kvæstelser og tingskader. Fabrikanten hæfter ikke for skader, der opstår som følge af ikke-forskriftsmæssig anvendelse. Produktet er udelukkende beregnet til husholdningsbrug. Produktet er ikke beregnet til erhvervmæssigt brug.

BEMÆRK

- ▶ Definition af en "egnet støvsuger":
 - maks. tilladt effektforbrug: 1200 W
 - maks. tilladt volumenstrøm: 1,4 m³/min
 - maks. tilladt undertryk: 20 kPa
- ▶ Sådan findes disse oplysninger: Kontroller typeskiltet på eller brugsanvisningen for støvsugeren, som du vil kombinere produktet med.

● **Leveringsomfang**

Ved udpakning af produktet skal det kontrolleres, at leverancen er komplet, og at alle dele er i en god tilstand. Før anvendelse skal al emballage fjernes.

- 1 Beholderlåg
- 1 Metalbeholder
- 1 Slange
- 1 Rør
- 1 Trådned (forinstalleret)
- 1 Foldefilter (forinstalleret)
- 1 Kort vejledning

● Beskrivelse af delene

Slå før læsningen op på siden med figurerne, og gør dig fortrolig med alle produktets funktioner.

Fig. A

- 1 Beholderlåg
- 2 Ekstern sugetilslutning
- 3 Filtergevind
- 4 Intern sugetilslutning
- 5 Rør
- 6 Slange
- 7 Slangekobling (med koblingsmarkering)
- 8 Slangeadapter
- 9  (koblede rørbundter)
- 10 Metalbeholder
- 11 Smæklås
- 12 Foldefilter
- 13 Trådnet

● Tekniske data

Filter til aske og groft snavs

: **PASP 18 A1**

Modelnummer : HG08313

Beholdervolumen : 18 l

Slangelængde : 95 cm

Størrelse : Ø 30 x H 34,3 cm

Filtertype : Klasse M



Sikkerhedsanvisninger

FØR PRODUKTET TAGES I BRUG, SKAL DU VÆRE FORTROLIG MED ALLE SIKKERHEDS- OG BETJENINGSANVISNINGER! HVIS PRODUKTET OVERLADES TIL TREDJEMAND, SKAL ALLE DOKUMENTER MEDFØLGE!

Hvis der opstår skader som følge af, at betjeningsvejledningen ikke følges, bortfalder erstatningsansvaret! Leverandøren påtager sig intet ansvar for følgeskader! Leverandøren påtager sig intet ansvar for ting- eller personskader, der opstår som følge af forkert anvendelse, eller hvis sikkerhedsanvisningerne ikke følges!

Børn og personer med handicap



⚠ ADVARSEL! FARE FOR DØDSFALD OG ULYKKER FOR BØRN OG SPÆDBØRN!

Børn må aldrig være alene med emballagematerialet uden opsyn. Emballagematerialet udgør risiko for kvælning. Børn under vurderer ofte faresituationer.

- Produktet kan anvendes af børn over 8 år og personer med reducerede fysiske, sensoriske eller mentale evner, eller mangel på erfaring og viden, hvis de er under opsyn eller modtager instruktioner i forhold til sikker brug af produktet, og hvis de har forstået hvilke farer der er.

- Børn må ikke lege med produktet.
- Rengøring og brugervedligeholdelse må ikke udføres af børn, medmindre de er ældre end 8 år og under opsyn.

Forskriftsmæssig anvendelse

⚠ ADVARSEL! Fare for kvæstelser! Enhver uautoriseret brug kan medføre kvæstelser. Anvend kun produktet i henhold til denne vejledning. Forsøg ikke at ændre produktet på nogen måde.

Betjening

- ⚠ ADVARSEL! Fare for kvæstelser!** Produktet er ikke egnet til opslugning af følgende materialer:
- Vand og andre væsker,
 - Brændende aske,
 - Ethvert materiale med en temperatur over 40 °C
 - Gløder
- Defekte dele skal altid erstattes af originale reservedele.

● Før første ibrugtagning

⚠ ADVARSEL!

- ▶ Produktet og emballagen er ikke legetøj til børn! Børn må ikke lege med plastikposer, folier og små dele! Der er fare for slugning og kvælning!

- Pak alle dele ud, og fjern emballagemateriale.
- Kontroller, at leveringen er fuldstændig og ubeskadiget (fig. A). Hvis du konstaterer, at dele mangler eller er beskadigede, så tag ikke produktet i brug, og ret henvendelse til forhandleren.
Brug af et ufuldstændigt eller beskadiget produkt er en fare for personer og genstande.

● Inden anvendelse

● Forbindelse af slangen

Fig. B

- Indstil  9 efter fordybningen i den interne sugetilslutning 4.
- Skub slangekoblingen 7 helt ind i den interne sugetilslutning 4.
- Drej slangekoblingen 7 med uret, til den er klikket helt i.
- Kontroller, om slangen 6 er korrekt installeret, ved at trække let i slangekoblingen 7. Slangen er korrekt installeret, hvis slangekoblingen ikke kan bevæges.

● Frakobling af slangen

- Drej slangekoblingen 7 mod uret. Træk slangekoblingen ud.

● Tilslutning af røret

- Skub det brede rør 5 ind i slangeadapteren 8.

● Fastgørelse og fjernelse af beholderlåget

- Fastgørelse af beholderlåget **1**:
 - Sæt beholderlåget på metalbeholderen **10**.
 - Fastgør beholderlåget med smæklåsene **11**.
- Fjernelse af beholderlåget **1**:
 - Løsn smæklåsene **11**.
 - Løft beholderlåget af metalbeholderen **10**.

● Betjening

⚠ ADVARSEL! Fare for kvæstelser!

- ▶ Før anvendelsen skal du læse brugsanvisningen til den motordrevne støvsuger, som du ønsker at bruge med dette produkt!
- ▶ Opsug ingen glødende materialer. Også materiale, som udefra ser ud som om, det er afkølet, kan stadig være meget varmt indvendigt. Varmt materiale, som suges op, kan antænde igen i luftstrømmen.
- ▶ Varmt aske skal ikke slukkes med vand, da den pludselige temperaturforskel kan forårsage revner i kaminen.
- ▶ Vent mindst 24 timer, før du støvsuger en kamin for at sikre, at ilden er slukket, og asken er afkølet.

● Forbindelse af produktet med en motordrevet støvsuger (medfølger ikke)

- Fastgør beholderlåget **1** på metalbeholderen **10** med smæklåsene **11**.
- Til de efterfølgende trin skal du bruge en motordrevet støvsuger og den tilhørende slange (fig. B):
 - Fastgør slangeadapteren, som hører til slangen på den motordrevne støvsuger, til den eksterne sugetilslutning **2**.
 - Tilslut den anden ende af slangen til den motordrevne støvsuger (medfølger ikke).
 - Den motordrevne støvsuger er nu en ekstern kilde med sugeevne.

⚠ **ADVARSEL!** Overhold handlingsanvisningerne og også figurene i brugsanvisningen til den motordrevne støvsuger.

● Tømning af metalbeholder

- Fjern beholderlåget **1** fra metalbeholderen **10** (se "Fastgørelse og fjernelse af beholderlåget"). Tøm metalbeholderen.

⚠ ADVARSEL!

- ▶ Tøm og rengør produktet før og efter brug for at undgå, at der samles materialer, da dette kan udgøre en brandfare.

● Rengøring og udskiftning af foldefilteret

- Hvis produktets sugoeffekt forringes, så rengør foldefilteret **12**.

Fjernelse af foldefilteret

Fig. C

- Tag beholderlåget **1** af metalbeholderen **10** (se "fastgørelse og fjernelse af beholderlåget").
- Vend beholderlåget **1** om.
- Hold foldefilteret **12** fast i kanten. Drej foldefilteret mod uret.
- Løft foldefilteret **12** ud af produktet sammen med trådnettet **13**.
- Tag foldefilteret **12** ud af trådnettet **13**.

Rengøring af foldefilteret

BEMÆRK

- ▶ Rengør aldrig foldefilteret **12** med vand. Ellers vil foldefilteret blive beskadiget.

- Ryst foldefilteret **12**. Bank evt. foldefilteret forsigtigt mod gulvet.

Isætning af foldefilteret

Fig. D

- Tag beholderlåget **1** af metalbeholderen **10** (se "fastgørelse og fjernelse af beholderlåget").
- Vend beholderlåget **1** om, og læg det til side.
- Sæt foldefilteret **12** ind i trådnettet **13**.

- Skub trådnettet **13** med det isatte foldefilter **12** over filtergevindtet **3**.
- Fiksering af foldefilteret **12** og trådnettet **13**: Hold foldefilteret fast i kanten. Drej foldefilteret med uret. Så snart foldefilteret er fikseret på filtergevindtet **3**, holder det trådnettet på plads.

Udskiftning af foldefilteret

⚠ ADVARSEL!

- ▶ Kontroller regelmæssigt foldefilteret **12** for beskadigelse og deformation. Et beskadiget eller deformeret foldefilter kan ikke rengøres og skal udskiftes. Dette er nødvendigt for at opretholde produktets funktionalitet og for at beskytte produktet mod skader.
- ▶ Anvend kun udskiftningsfiltre fra Lidl eller autoriserede specialforhandlere. Filtre, som ikke er kompatible med produktet, kan forårsage kvæstelser og produktbeskadigelser.

● Rengøring og vedligeholdelse

● Rengøring

- Lad ikke foldefilteret **12** komme i berøring med vand eller andre væsker.
- Hold altid produktet rent, tørt og frit for olie og fedt. Fjern støv fra produktet før hver anvendelse og før opbevaring.
- Regelmæssig og korrekt rengøring bidrager til sikker brug og til forlængelse af produktets levetid. Rengør helst produktet direkte efter, at brugen er afsluttet.
- Rengør produktet med en tør klud.

⚠ OBS!

- ▶ Anvend ingen skuremidler, aggressive rengøringsmidler, hårde børster eller spidse genstande til rengøring af produktet eller dets tilbehør. Risiko for skade på produktet.

● Vedligeholdelse

- Dette produkt indeholder ikke dele, som brugeren selv kan reparere. Ret henvendelse til et autoriseret servicested eller en person med lignende kvalifikationer for at få det kontrolleret og repareret.

● Opbevaring

- Produktet skal rengøres før opbevaring.
- Opbevar produktet og tilbehøret på et tørt sted.
- Opbevar ikke produktet i nærheden af åben ild eller varmekilder som ovne eller radiatorer.
- Opbevar produktet på et sted, som er utilgængeligt for børn.

● Transport

- Sikr produktet mod at glide eller vælte.

● Bortskaffelse

Indpakningen består af miljøvenlige materialer, som De kan bortskaffe over de lokale genbrugssteder.



Bemærk forpakkingsmaterialernes mærkning til affaldssorteringen, disse er mærket med forkortelser (a) og numre (b) med følgende betydning: 1-7: kunststoffer / 20-22: papir og pap / 80-98: kompositmaterialer.

Produkt:



Produktet og emballagematerialer kan genbruges og er underlagt udvidet producentansvar. De skal bortskaffes separat. Følg de viste mærkater med sorteringsoplysninger, så de bortskaffes på en bedre måde.

Triman-logoet gælder kun for Frankrig.



De får oplyst muligheder til bortskaffelse af det udtjente produkt hos deres lokale myndigheder eller bystyre.



For miljøets skyld, så må produktet aldrig smides ud sammen med husholdningsaffaldet, når det er udtjent, men skal afleveres til en fagmæssig korrekt bortskaffelse. De kan informere Dem vedrørende opsamlingssteder og deres åbningstider hos deres ansvarlige forvaltning.

● **Garanti**

Produktet blev produceret omhyggeligt efter de strengeste kvalitetskrav og kontrolleret grundigt inden levering. Hvis der forekommer mangler ved dette produkt, så har de juridiske rettigheder over for sælgeren af dette produkt. Disse juridiske rettigheder indskrænkes ikke af vores garanti, der beskrives i det følgende.

De får 3 års garanti fra købsdatoen på dette produkt. Garanti Fristen begynder med købsdatoen. Opbevar den originale kassebon på et sikkert sted. Denne kassebon behøves som dokumentation for købet.

Hvis der inden for 3 år fra købsdatoen af for dette produkt opstår en materiale- eller fabrikationsfejl, bliver produktet repareret eller erstattet – efter vores valg – af os uden omkostninger for dem. Garantien bortfalder, hvis produktet bliver beskadiget eller ikke anvendes eller vedligeholdes korrekt.

Garantien gælder for materiale- eller fabrikationsfejl. Denne garanti dækker ikke produktdele, som er udsat for normalt slid og derfor kan betragtes som normale sliddele (f.eks. batterier) eller ved skader på skrøbelige dele; f.eks. kontakter, akkumulatorer som er fremstillet af glas.

● **Afvikling af garantisager**

For at kunne garantere en hurtig sagsbehandling af deres forespørgsel, bedes De følge følgende anvisninger:

Opbevar kassebon og artikelnummer (IAN 392452_2201) som købsdokumentation, så disse kan fremlægges på forespørgsel.

Artikelnumrene er angivet på typeskiltet, ved en indgravering, på forsiden af vejledningen (nederst til venstre) eller på et mærkat på bag- eller undersiden.

Hvis der forekommer funktionsfejl eller andre mangler, skal De først kontakte nedenstående serviceafdeling telefonisk eller via e-mail.

Et produkt, der er registreret som defekt, kan De derefter sende portofrit til den meddelte serviceadresse ved vedlæggelse af købsbeviset (kassebon) og angivelsen af, hvori manglen består, og hvornår den er opstået.

● **Service**

 **Service Danmark**

Tel.: 80253972

E-Mail: owim@lidl.dk



Avvertenze e simboli utilizzati	Pagina	84
Introduzione	Pagina	85
Uso previsto	Pagina	85
Contenuto della confezione	Pagina	85
Descrizione dei componenti	Pagina	86
Dati tecnici	Pagina	86
Istruzioni di sicurezza	Pagina	86
Prima del primo utilizzo	Pagina	87
Prima dell'utilizzo	Pagina	88
Collegamento del tubo flessibile	Pagina	88
Scollegamento del tubo flessibile	Pagina	88
Collegamento del tubo	Pagina	88
Fissaggio e rimozione del coperchio del contenitore	Pagina	88
Funzionamento	Pagina	88
Collegamento del prodotto a un aspirapolvere a motore (non fornito)	Pagina	88
Svuotamento del contenitore in metallo	Pagina	89
Pulizia e sostituzione del filtro pieghettato	Pagina	89
Pulizia e manutenzione	Pagina	90
Pulizia	Pagina	90
Manutenzione	Pagina	90
Conservazione	Pagina	90
Trasporto	Pagina	90
Smaltimento	Pagina	90
Garanzia	Pagina	90
Gestione dei casi in garanzia	Pagina	91
Assistenza	Pagina	91

Avvertenze e simboli utilizzati

Nel manuale di istruzioni, nella guida rapida e sull'imballaggio sono utilizzate le seguenti avvertenze:

	Leggere il manuale di istruzioni!		Non aspirare cenere incandescente!
	PERICOLO! Questo simbolo con il termine "Pericolo" indica una minaccia ad alto rischio che, se non evitata, può causare gravi lesioni o un esito letale.		Aspirare solo cenere fredda, temperatura max. 40 °C!
	AVVERTENZA! Questo simbolo con il termine "Avvertenza" indica una minaccia a medio rischio che, se non evitata, può causare gravi lesioni o un esito letale.		Non aspirare acqua o liquidi di qualsiasi tipo!
	CAUTELA! Questo simbolo con il termine "Cautela" indica una minaccia a basso rischio che, se non evitata, può causare lesioni lievi o di media gravità.		Non aspirare materiali incandescenti!
	ATTENZIONE! Questo simbolo, insieme alla parola "Attenzione", indica il rischio di possibili danni materiali.		Bloccato
	Il marchio CE conferma la conformità alle direttive UE applicabili al prodotto.		Sbloccato

BIDONE ASPIRACENERE E SPORCO GROSSOLANO

● **Introduzione**

Congratulations per l'acquisto del vostro nuovo prodotto. Avete optato per un prodotto di alta qualità. Le istruzioni d'uso sono parte integrante di questo prodotto. Esse contengono importanti avvertenze sulla sicurezza, l'impiego e lo smaltimento. Prima dell'utilizzo del prodotto, prendere conoscenza di tutte le istruzioni d'uso e delle avvertenze di sicurezza. Utilizzare il prodotto solo come descritto e per i campi di applicazione indicati. Consegnare tutte le documentazioni su questo prodotto quando viene ceduto a terzi.

● **Uso previsto**

In combinazione con un aspirapolvere adatto, il prodotto è destinato a rimuovere la cenere fredda a una temperatura non superiore a 40 °C e altre piccole parti fredde da camini, stufe a carbone, cassette per la cenere o griglie.

⚠ AVVERTENZA!

- ▶ La "cenere fredda" è la cenere che si è raffreddata abbastanza a lungo e non contiene più alcuna brace. Questo può essere determinato rastrellando la cenere con un attrezzo metallico prima di usare il prodotto. La cenere fredda non emana più alcuna radiazione di calore percepibile.

Il prodotto non è adatto all'aspirazione dei seguenti materiali:

- Liquidi
- Fuliggine e brace
- Polvere di cemento, gesso e calce
- Materiali infiammabili, esplosivi o pericolosi
- Caldaie e stufe a olio

⚠ AVVERTENZA!

- ▶ Aspirare solo cenere da combustibili consentiti!

Qualsiasi altro uso o modifica al prodotto è considerato improprio e può comportare pericoli come morte, lesioni e danni materiali. Il produttore non è responsabile per danni causati da un uso improprio. Il prodotto è destinato esclusivamente all'uso domestico. Il prodotto non è destinato all'uso commerciale.

INDICAZIONE

- ▶ Definizione di "aspirapolvere adatto":
 - Potenza assorbita massima consentita: 1200 W
 - Portata massima consentita: 1,4 m³/min
 - Depressione massima consentita: 20 kPa
- ▶ Queste informazioni sono disponibili su: Controllare la targhetta o il manuale di istruzioni dell'aspirapolvere a cui si desidera collegare il prodotto.

● **Contenuto della confezione**

Dopo avere disimballato il prodotto, verificare che la confezione sia integra e che tutti i componenti siano in buono stato. Rimuovere tutti i materiali di imballaggio prima dell'uso.

- 1 Coperchio del contenitore
- 1 Contenitore in metallo
- 1 Tubo flessibile
- 1 Tubo
- 1 Rete metallica (preinstallata)
- 1 Filtro pieghettato (preinstallato)
- 1 Guida rapida

● Descrizione dei componenti

Prima di leggere, aprire la pagina delle figure e familiarizzare con tutte le caratteristiche del prodotto.

Fig. A

- 1 Coperchio del contenitore
- 2 Raccordo di aspirazione esterno
- 3 Filettatura del filtro
- 4 Raccordo di aspirazione interno
- 5 Tubo
- 6 Tubo flessibile
- 7 Giunto del tubo flessibile (con segno del giunto)
- 8 Adattatore del tubo flessibile
- 9  (seegno del giunto)
- 10 Contenitore in metallo
- 11 Dispositivo di bloccaggio
- 12 Filtro pieghettato
- 13 Rete metallica

● Dati tecnici

Bidone aspiracenere e sporco grossolano	: PASP 18 A1
Modello numero	: HG08313
Volume del contenitore	: 18 l
Lunghezza tubo	: 95 cm
Dimensione	: Ø 30 x A 34,3 cm
Tipo di filtro	: Classe M



Istruzioni di sicurezza

PRIMA DI USARE IL PRODOTTO PER LA PRIMA VOLTA, FAMILIARIZZARE CON TUTTE LE ISTRUZIONI PER L'USO E LA SICUREZZA! IN CASO DI CESSIONE DEL PRODOTTO A TERZI, AVERE CURA DI CONSEGNARE TUTTA LA DOCUMENTAZIONE!

In caso di danni dovuti al mancato rispetto di questo manuale di istruzioni, la garanzia è invalidata! La Società declina qualsiasi responsabilità per danni consequenziali! Il Produttore declina qualsiasi responsabilità in caso di danni a cose o persone dovuti a un utilizzo non conforme o al mancato rispetto delle istruzioni di sicurezza!

Bambini e disabili



⚠ AVVERTENZA! PERICOLO PER L'INCOLUMITÀ DEI BAMBINI!

Non lasciare mai i bambini incustoditi con il materiale per imballaggio. Sussiste il pericolo di soffocamento dei bambini con il materiale d'imballaggio. I bambini non sono in grado di valutare l'entità dei pericoli.

- Questo prodotto può essere utilizzato da bambini di età superiore agli 8 anni, da persone con capacità fisiche, sensoriali o mentali ridotte o da persone inesperte solo se supervisionate o preventivamente istruite sull'utilizzo in sicurezza del prodotto e solo se informate dei pericoli legati al prodotto stesso.
- I bambini non devono giocare con il prodotto.
- Pulizia e manutenzione da parte dell'utente non devono essere eseguite dai bambini, a meno che non siano maggiori di 8 anni e sorvegliati.

Uso previsto

⚠ AVVERTENZA! Rischio di lesioni! L'uso improprio può causare lesioni. Utilizzare il prodotto esclusivamente in conformità alle presenti istruzioni. Non tentare di modificare in alcun modo il prodotto.

Funzionamento

- ⚠ AVVERTENZA! Rischio di lesioni!** Il prodotto non è adatto all'aspirazione dei seguenti materiali:
- Acqua e altri liquidi,
 - Cenere incandescente,
 - Qualsiasi materiale con una temperatura superiore a 40 °C
 - Bracce
- Le parti difettose devono essere sostituite sempre con ricambi originali.

● Prima del primo utilizzo

⚠ AVVERTENZA!

▶ Il prodotto e l'imballaggio non sono giocattoli per bambini! I bambini non devono giocare con sacchetti di plastica, pellicole e piccole parti! Sussiste il rischio di ingerimento e soffocamento!

- Disimballare tutte le parti e rimuovere tutti i materiali di imballaggio.

- Assicurarsi che la fornitura sia completa e non danneggiata (fig. A). Se si scopre che alcune parti mancano o sono danneggiate, non utilizzare il prodotto e contattare il rivenditore. L'uso di un prodotto incompleto o danneggiato rappresenta un pericolo per persone e cose.

● **Prima dell'utilizzo**

● **Collegamento del tubo flessibile**

Fig. B

- Allineare  9 all'incavo nel raccordo di aspirazione interno 4.
- Spingere il giunto del tubo flessibile 7 fino in fondo nel raccordo di aspirazione interno 4.
- Ruotare il giunto del tubo flessibile 7 in senso orario finché non scatta completamente.
- Controllare che il tubo flessibile 6 sia installato correttamente tirando leggermente il giunto del tubo flessibile 7. Il tubo flessibile è installato correttamente se il giunto del tubo flessibile non si muove.

● **Scollegamento del tubo flessibile**

- Ruotare il giunto del tubo flessibile 7 in senso antiorario. Estrarre il giunto del tubo flessibile.

● **Collegamento del tubo**

- Spingere il tubo 5 largo nell'adattatore del tubo flessibile 8.

● **Fissaggio e rimozione del coperchio del contenitore**

- Fissare il coperchio del contenitore 1:
 - Posizionare il coperchio del contenitore sul contenitore in metallo 10.
 - Fissare il coperchio del contenitore con i dispositivi di bloccaggio 11.
- Rimuovere il coperchio del contenitore 1:
 - Allentare i dispositivi di bloccaggio 11.
 - Sollevare il coperchio del contenitore dal contenitore in metallo 10.

● **Funzionamento**

⚠ AVVERTENZA! Rischio di lesioni!

- ▶ Prima dell'utilizzo, leggere il manuale di istruzioni dell'aspirapolvere a motore che si intende utilizzare con il prodotto!
- ▶ Non aspirare materiali incandescenti. Anche il materiale che sembra essersi raffreddato all'esterno può essere ancora molto caldo all'interno. Il materiale caldo aspirato può riaccendersi nel flusso d'aria.
- ▶ La cenere calda non deve essere spenta con acqua, poiché l'improvvisa differenza di temperatura può causare crepe nel camino.
- ▶ Aspettare almeno 24 ore prima di aspirare un camino per assicurarsi che il fuoco sia spento e che la cenere si sia raffreddata.

● **Collegamento del prodotto a un aspirapolvere a motore (non fornito)**

- Fissare il coperchio del contenitore 1 con i dispositivi di bloccaggio 11 sul contenitore in metallo 10.
- Per i seguenti passi, sono necessari un aspirapolvere a motore e il tubo flessibile corrispondente (fig. B):
 - Fissare l'adattatore del tubo flessibile corrispondente al tubo flessibile dell'aspirapolvere a motore al raccordo di aspirazione esterno 2.
 - Collegare l'altra estremità del tubo flessibile all'aspirapolvere a motore (non fornito).
 - L'aspirapolvere a motore funge ora da fonte di potenza di aspirazione esterna.

⚠ AVVERTENZA! Seguire le istruzioni d'uso, comprese le illustrazioni, nel manuale di istruzioni dell'aspirapolvere a motore.

● Svuotamento del contenitore in metallo

- Rimuovere il coperchio del contenitore [1] dal contenitore in metallo [10] (vedere "Fissaggio e rimozione del coperchio del contenitore"). Svuotare il contenitore in metallo.

⚠ AVVERTENZA!

- ▶ Svuotare e pulire il prodotto prima e dopo l'uso per evitare l'accumulo di materiali che potrebbero costituire un rischio di incendio nel prodotto.

● Pulizia e sostituzione del filtro pieghettato

- Quando la potenza di aspirazione del prodotto diminuisce, pulire il filtro pieghettato [12].

Rimozione del filtro pieghettato

Fig. C

- Rimuovere il coperchio del contenitore [1] dal contenitore in metallo [10] (vedere "Fissaggio e rimozione del coperchio del contenitore").
- Capovolgere il coperchio del contenitore [1].
- Tenere il filtro pieghettato [12] per il bordo. Ruotare il filtro pieghettato in senso antiorario.
- Sollevare il filtro pieghettato [12] insieme alla rete metallica [13] dal prodotto.
- Estrarre il filtro pieghettato [12] batteria dalla rete metallica [13].

Pulizia del filtro pieghettato

INDICAZIONE

- ▶ Non pulire mai il filtro pieghettato [12] con acqua. In caso contrario, il filtro pieghettato viene danneggiato.
- Scuotere il filtro pieghettato [12]. Battere eventualmente delicatamente il filtro pieghettato sul pavimento.

Inserimento del filtro pieghettato

Fig. D

- Rimuovere il coperchio del contenitore [1] dal contenitore in metallo [10] (vedere "Fissaggio e rimozione del coperchio del contenitore").
- Capovolgere il coperchio del contenitore [1] e metterlo da parte.
- Inserire il filtro pieghettato [12] nella rete metallica [13].
- Far scorrere la rete metallica [13] con il filtro pieghettato [12] inserito sulla filettatura del filtro [3].
- Fissare il filtro pieghettato [12] e la rete metallica [13]: Tenere il filtro pieghettato per il bordo. Ruotare il filtro pieghettato in senso orario. Non appena il filtro pieghettato è fissato sulla filettatura del filtro [3], tiene la rete metallica in posizione.

Sostituzione del filtro pieghettato

⚠ AVVERTENZA!

- ▶ Controllare regolarmente il filtro pieghettato [12] per verificare la presenza di danni e deformazioni. Un filtro pieghettato danneggiato o deformato non può essere pulito e va sostituito. Ciò è necessario per mantenere la funzionalità del prodotto e per proteggerlo da eventuali danni.
- ▶ Usare solo filtri di ricambio di Lidl o di rivenditori specializzati autorizzati. I filtri che non sono compatibili con il prodotto possono causare lesioni e danni al prodotto.

● Pulizia e manutenzione

● Pulizia

- Evitare che il filtro pieghettato **12** entri a contatto con acqua o altri liquidi.
- Mantenere sempre il prodotto pulito, asciutto e privo di olio o grasso. Rimuovere la polvere dal prodotto dopo ogni utilizzo e prima della conservazione.
- Una pulizia regolare e corretta contribuisce ad un uso sicuro e allunga la vita del prodotto. È meglio pulire il prodotto subito dopo aver finito il lavoro.
- Pulire il prodotto con un panno asciutto.

⚠ ATTENZIONE!

- ▶ Non utilizzare detergenti abrasivi aggressivi, spazzole dure o oggetti taglienti per pulire il prodotto e gli accessori. Rischio di danni al prodotto.

● Manutenzione

- Questo prodotto non contiene parti che possono essere sottoposte a riparazione da parte dell'utente. Contattare un centro di assistenza autorizzato o una persona altrettanto qualificata per farlo controllare e riparare.

● Conservazione

- Pulire il prodotto prima di conservarlo.
- Conservare il prodotto e i suoi accessori in un luogo asciutto.
- Non conservare il prodotto vicino a fiamme libere o a fonti di calore quali forni o riscaldatori.
- Conservare sempre il prodotto fuori dalla portata dei bambini.

● Trasporto

- Mettere in sicurezza il prodotto contro lo scivolamento o la caduta.

● Smaltimento

L'imballaggio è composto da materiali ecologici che possono essere smaltiti presso i siti di raccolta locali per il riciclo.



Osservare l'identificazione dei materiali di imballaggio per lo smaltimento differenziato, i quali sono contrassegnati da abbreviazioni (a) e da numeri (b) con il seguente significato: 1-7: plastiche / 20-22: carta e cartone / 80-98: materiali compositi.

Prodotto:



Il prodotto e i materiali di imballaggio sono riciclabili e soggetti alla responsabilità estesa del produttore. Per un migliore trattamento dei rifiuti, smaltirli separatamente seguendo i diversi simboli della raccolta differenziata.

Il logo Triman è valido solamente per la Francia.



È possibile informarsi circa le possibilità di smaltimento del prodotto usato presso l'amministrazione comunale o cittadina.



Per questioni di tutela ambientale non gettare il prodotto usato tra i rifiuti domestici, ma provvedere invece al suo corretto smaltimento. Presso l'amministrazione competente è possibile ricevere informazioni circa i siti di raccolta e i relativi orari di apertura.

● Garanzia

Il prodotto è stato prodotto secondo severe direttive di qualità e controllato con premura prima della consegna. In caso di difetti del prodotto, l'acquirente può far valere i propri diritti legali nei confronti del venditore. Questi diritti legali non vengono limitati in alcun modo dalla garanzia di seguito riportata.

Questo prodotto è garantito per 3 anni a partire dalla data di acquisto. Il termine di garanzia ha inizio a partire dalla data di acquisto.

Conservare lo scontrino di acquisto originale in buone condizioni. Questo documento servirà a documentare l'avvenuto acquisto.

Il prodotto da Lei acquistato dà diritto ad una garanzia di 3 anni a partire dalla data di acquisto. La presente garanzia decade nel caso di danneggiamento del prodotto, di utilizzo o di manutenzione inadeguati.

La prestazione in garanzia vale per difetti del materiale o di fabbricazione. Questa garanzia non si estende a componenti del prodotto esposti a normale logorio, che possono pertanto essere considerati come componenti soggetti a usura (esempio capacità della batteria, calcificazione, lampade, pneumatici, filtri, spazzole...). La garanzia non si estende altresì a danni che si verificano su componenti delicati (esempio interruttori, batterie, parti realizzate in vetro, schermi, accessori vari) nonché danni derivanti dal trasporto o altri incidenti.

● **Gestione dei casi in garanzia**

Per garantire un rapido disbrigo delle proprie pratiche, seguire le istruzioni seguenti:

Per ogni richiesta si prega di conservare lo scontrino e il codice dell'articolo (IAN 392452_2201) come prova d'acquisto.

Il numero d'articolo può essere dedotto dalla targhetta, da un'incisione, dal frontespizio delle istruzioni (in basso a sinistra) oppure dall'adesivo applicato sul retro o sul lato inferiore.

In caso di disfunzioni o avarie, contattare innanzitutto i partner di assistenza elencati di seguito telefonicamente oppure via e-mail.

Si può inviare il prodotto ritenuto difettoso all'indirizzo del centro di assistenza indicato con spedizione esente da affrancatura, completo del documento di acquisto (scontrino) e della descrizione del difetto, specificando anche quando tale difetto si è verificato.

● **Assistenza**

 **Assistenza Italia**

Tel.: 800790789

E-Mail: owim@lidl.it



Felhasznált figyelmeztető jelzések és szimbólumok	Oldal	93
Bevezető	Oldal	94
Rendeltetésszerű használat	Oldal	94
A csomagolás tartalma	Oldal	94
A részegységek leírása	Oldal	95
Műszaki adatok	Oldal	95
Biztonsági utasítások	Oldal	95
Mielőtt először használná	Oldal	97
Használat előtt	Oldal	97
A gégecső csatlakoztatása	Oldal	97
A gégecső lekapcsolása	Oldal	97
A cső csatlakoztatása	Oldal	97
A tartályfedél felrögzítése és levétele	Oldal	97
Kezelés	Oldal	97
Termék csatlakoztatása egy motorhajtású porszívóhoz (nincs mellékelve)	Oldal	98
A fém tartály kiürítése	Oldal	98
A redős szűrő tisztítása és cseréje	Oldal	98
Tisztítás és ápolás	Oldal	99
Tisztítás	Oldal	99
Karbantartás	Oldal	99
Tárolás	Oldal	99
Szállítás	Oldal	99
Mentesítés	Oldal	99
Garancia	Oldal	99
Garanciális ügyek lebonyolítása	Oldal	100
Szerviz	Oldal	100

Felhasznált figyelmeztető jelzések és szimbólumok

Ebben a használati útmutatóban, a rövid útmutatóban és a csomagoláson az alábbi figyelmeztető jelzésekkel találkozhat:

	Olvassa el a használati útmutatót!		Ne szívjon fel égő hamut!
	VESZÉLY! Ez a szimbólum a „Veszély” szó mellett nagy kockázati tényezőre hívja fel a figyelmet, melyet ha nem kerülnek el, az súlyos sérülésekhez vagy halálesethez vezet.		Csak max. 40 °C hőmérsékletű, hideg hamut szívjon fel!
	FIGYELMEZTETÉS! Ez a szimbólum a „Figyelmeztetés” szó mellett közepes kockázati tényezőre hívja fel a figyelmet, melyet ha nem kerülnek el, az súlyos sérülésekhez vagy akár halálesethez is vezethet.		Ne szívjon fel vizet vagy bármilyen folyadékot!
	VIGYÁZAT! Ez a szimbólum a „Vigyázat” szó mellett alacsony kockázati tényezőre hívja fel a figyelmet, melyet ha nem kerülnek el, az kisebb vagy mérsékelt sérülésekhez vezethet.		Ne szívjon fel izzó anyagokat!
	FIGYELEM! Ez a szimbólum a „Figyelem” szó mellett anyagi károk veszélyére utal.		Lezárva
	A CE-jelzés azt jelzi, hogy a termék megfelel a rá vonatkozó EU előírásoknak.		Kioldva

HAMU- ÉS DURVASZENNYEZŐDÉS-SZŰRŐ

● Bevezető

Gratulálunk új termékének vásárlása alkalmából. Ezzel a döntésével vállalatunk értékes terméke mellett döntött. A használati utasítás ezen termék része. A biztonságra, a használatára és a megsemmisítésre vonatkozó fontos tudnivalókat tartalmazza. A termék használata előtt ismerje meg az összes használati és biztonsági tudnivalót. A terméket csak a leírtak szerint és a megadott felhasználási területeken alkalmazza. A termék harmadik személy számára való továbbadása esetén kézbesítse vele annak a teljes dokumentációját is.

● Rendeltetészerű használat

A megfelelő porszívóval kombinálva a termék a 40 °C-ot meg nem haladó hőmérsékletű hideg hamu és egyéb hideg kisebb darabok eltávolítására szolgál kéményekből, faszenes kályhákból, hamutálcákból vagy grillrácsokból.

⚠ FIGYELMEZTETÉS!

- ▶ A „hideg hamu” olyan hamu, mely elegendő ideje lehűlt, és már nincsenek benne parázsfészkek. Ezt úgy állapíthatja meg, hogy a termék használata előtt a hamut egy fém segédeszközzel átvizsgálja. A hideg hamuból nem távozik érzékelhető hő.

A termék nem alkalmas az alábbi anyagok felszívására:

- Folyadékok
- Korom és parázs
- Cement-, gipsz- és krétapor
- Gyúlékony, robbanékony vagy egészségre ártalmas anyagok
- Kazánok és olajkályhák

⚠ FIGYELMEZTETÉS!

- ▶ Csak a megengedett tüzelőanyagok hamuját szívja fel!

A termék más használati módjai, módosításai nem rendeltetészerűnek minősülnek és halálhoz, sérülésekhez és anyagi károkhoz vezethetnek. A gyártó nem vállal felelősséget a szakszerűtlen használat miatt bekövetkező károkért. A termék kizárólag háztartási célra használható. A termék üzleti használatra nem alkalmas.

MEGJEGYZÉS

- ▶ A „megfelelő porszívó” tulajdonságai:
 - Engedélyezett max. bemenő teljesítmény: 1200 W
 - Engedélyezett max. légáram: 1,4 m³/min
 - Engedélyezett max. vákuum: 20 kPa
- ▶ Ezek az információk megtalálhatók itt: Ellenőrizze az adattáblát és annak a porszívónak a használati útmutatóját, melyhez a terméket csatolja.

● A csomagolás tartalma

A termék kicsomagolása után ellenőrizze a csomagolás teljességét és az alkatrészek jó állapotát. A használat előtt távolítson el minden csomagolóanyagot.

- 1 Tartályfedél
- 1 Fém tartály
- 1 Gégecső
- 1 Cső
- 1 Drótháló (behelyezve)
- 1 Redős szűrő (behelyezve)
- 1 Rövid útmutató

● A részegységek leírása

Elovasás előtt hajtogassa ki az ábrákat tartalmazó oldalt és ismerkedjen meg a termék funkcióival.

A ábra

- 1 Tartályfedél
- 2 Külső szívócsatlakozó
- 3 Szűrőmenet
- 4 Belső szívócsatlakozó
- 5 Cső
- 6 Gégecső
- 7 Tömlőkapocs (csatolójelzéssel)
- 8 Tömlőadapter
- 9  (csatolójelzés)
- 10 Fém tartály
- 11 Retesz
- 12 Redős szűrő
- 13 Drótháló

● Műszaki adatok

Hamu- és durvaszennyeződésszűrő	: PASP 18 A1
Modellszám	: HG08313
A tartály űrtartalma	: 18 l
Csőhossz	: 95 cm
Méret	: Ø 30 x M 34,3 cm
A szűrő típusa	: M osztály



Biztonsági utasítások

A TERMÉK HASZNÁLTBAVÉTELE ELŐTT ISMERKEDJEN MEG A TERMÉK BIZTONSÁGI UTASÍTÁSAIVAL! HA A TERMÉKET TOVÁBBADJA, ADJA MELLÉ EZEKET A DOKUMENTUMOKAT IS!

A jelen használati útmutatóban leírtak figyelmen kívül hagyásából adódó károk esetén a garancia érvényét veszti! A közvetett károkért nem vállalunk felelősséget! A szakszerűtlen használat vagy a biztonsági utasítások figyelmen kívül hagyása következtében történő anyagi károkért és személyi sérülésekért nem vállalunk felelősséget!

Gyermekek és fogyatékkal élők



⚠ FIGYELMEZTETÉS! ÉLET- ÉS BALESETVESZÉLY GYERMEKEK, KISGYERMEKEK SZÁMÁRA!

Soha ne hagyja gyermekeit felügyelet nélkül a csomagolóanyagokkal.

A csomagolóanyagok fulladásveszélyt okozhatnak. A gyermekek gyakran alábecsülik a veszélyeket.

- A terméket akkor használhatják 8 éves és afeletti gyermekek, csökkent testi, érzékszervi vagy szellemi képességű, valamint megfelelő tapasztalattal és tudással nem rendelkező személyek, ha számukra felügyeletet biztosítanak vagy ha utasításokat kapnak a termék biztonságos használatával kapcsolatban és megértik az azzal járó veszélyeket.
- Gyermekek nem játszhatnak a termékkel.
- A tisztítást és a felhasználói karbantartást gyermekek nem végezhetik, kivéve ha elmúltak 8 évesek és számukra felügyeletet biztosítanak.

Rendeltetésszerű használat

⚠ FIGYELMEZTETÉS!

Sérülésveszély! A szakszerűtlen kezelés sérülésekhez vezethet. A terméket kizárólag ezen használati útmutatónak megfelelően használja. Ne próbálja meg a terméket bármilyen módon módosítani.

Kezelés

⚠ FIGYELMEZTETÉS!

Sérülésveszély! A termék nem alkalmas az alábbi anyagok felszívására:

- Víz és más folyadékok,
- Izzó hamu,
- Bármilyen 40 °C feletti hőmérsékletű anyag
- Parázs

- A hibás alkatrészeket mindig eredeti pótalkatrészekre cserélje.

● Mielőtt először használná

⚠ FIGYELMEZTETÉS!

- ▶ A termék és a csomagolás nem játékszerek! Gyermek nem játszhatnak a műanyag zacskókkal, fóliákkal és az apró alkatrészekkel! Lenyelés és fulladás veszélye!
- Csomagolja ki az alkatrészeket és távolítsa el a csomagolóanyagokat.
- Ellenőrizze a csomagolás teljességét és a termék épségét (A ábra). Hiányzó vagy sérült alkatrészek esetén ne használja a terméket, és vegye fel a kapcsolatot az eladóval. Hiányos vagy hibás termékek használata személyi sérülésekhez vagy anyagi károkhoz vezethet.

● Használat előtt

● A gégecső csatlakoztatása

B ábra

- Igazítsa a  9 jelet a belső szívócsatlakozó 4 bemélyedéséhez.
- Tolja be a tömlőkapcsot 7 teljesen a belső szívócsatlakozóba 4.
- Fordítsa el a tömlőkapcsot 7 az óramutató járásával megegyező irányban, amíg az teljes mértékben be nem rögzül.
- A tömlőkapocs 7 enyhe meghúzásával ellenőrizze a gégecső 6 megfelelő rögzülését. A gégecső akkor van megfelelően felszerelve, ha a tömlőkapocs nem mozog.

● A gégecső lekapcsolása

- Fordítsa el a tömlőkapcsot 7 az óramutató járásával ellenkező irányban. Húzza ki a tömlőkapcsot.

● A cső csatlakoztatása

- Tolja rá a széles csövet 5 a tömlőadapterre 8.

● A tartályfedél felrögzítése és levétele

- A tartályfedél 1 rögzítése:
 - Helyezze rá a tartályfedelelet a fém tartályra 10.
 - Rögzítse a tartályfedelelet a reteszekkel 11.
- A tartályfedél 1 levétele:
 - Oldja ki a reteszeket 11.
 - Emelje le a tartályfedelelet a fém tartályról 10.

● Kezelés

⚠ FIGYELMEZTETÉS! Sérülésveszély!

- ▶ Használat előtt olvassa el annak a motorhajtású porszívónak a használati útmutatóját, melyhez a terméket csatolni szeretné!
- ▶ Ne szívjon fel fűző anyagokat. Egyes anyagok, amelyek kívülről úgy tűnnek, hogy kihűltek, belül még forróak lehetnek. A forró anyagok felszívása után a légáramban újra begyulladhatnak.
- ▶ A forró hamut nem ajánlott vízzel eloltani, mert a hirtelen hőmérsékletkülönbség a kémény megrepedéséhez vezethet.
- ▶ A kandalló kiporszívózása előtt várjon legalább 24 órát hogy megbizonyosodjon arról, hogy a tűz elaludt és a hamu lehűlt.

● Termék csatlakoztatása egy motorhajtású porszívóhoz (nincs mellékelve)

- Rögzítse a tartályfedelelet **1** a reteszekkel **11** a fém tartályra **10**.
- Az ezt követő lépésekhez szüksége lesz a motorhajtású portszivóra és az ahhoz tartozó gégecsőre (B ábra):
 - Rögzítse a motorhajtású porszívó gégecsővéhez tartozó tömlőadaptert a külső szívócsatlakozóhoz **2**.
 - A gégecső másik végét csatolja a motorhajtású porszívóra (nincs mellékelve).
 - A motorhajtású porszívó gondoskodik ezután külső szívóteljesítményről.

▲ FIGYELMEZTETÉS! Kövesse a motoros porszívó használati útmutatójában található kezelési utasításokat, beleértve az ábrákat is.

● A fém tartály kiürítése

- Vegye le a tartályfedelelet **1** a fém tartályról **10** (lásd „A tartályfedél felrögzítése és levétele” c. részt). Ürítse ki a fém tartályt.

▲ FIGYELMEZTETÉS!

- ▶ Használat előtt és után ürítse ki és tisztítsa meg a terméket, megelőzve az anyagok összegyűlését, melyek a termékben meggyulladhatnak.

● A redős szűrő tisztítása és cseréje

- Ha a termék szívóereje gyengül, tisztítsa meg a redős szűrőt **12**.

A redős szűrő kivétele

C ábra

- Vegye le a tartályfedelelet **1** a fém tartályról **10** (lásd „A tartályfedél felrögzítése és levétele” c. részt).
- Fordítsa meg a tartályfedőt **1**.
- Tartsa meg a redős szűrőt **12** a szélén erősen. Fordítsa el a redős szűrőt az óramutató járásával ellenkező irányban.

- Vegye ki a termékből a redős szűrőt **12** a dróthálával **13** együtt.
- Vegye ki az redős szűrőt **12** a dróthálóból **13**.

A redős szűrő megtisztítása

MEGJEGYZÉS

- ▶ A redős szűrőt **12** soha ne vízzel tisztítsa. Azzal kárt tehet a redős szűrőben.

- Rázza meg a redős szűrőt **12**. Szükség esetén óvatosan ütögesse a redős szűrőt a földhöz.

A redős szűrő behelyezése

D ábra

- Vegye le a tartályfedelelet **1** a fém tartályról **10** (lásd „A tartályfedél felrögzítése és levétele” c. részt).
- Fordítsa el a tartályfedőt **1**, és tegye félre.
- Helyezze be az redős szűrőt **12** a dróthálóba **13**.
- Tolja át a dróthálót **13** a behelyezett redős szűrővel **12** együtt a szűrőmeneten **3**.
- A redős szűrő **12** és a drótháló **13** rögzítése: Tartsa meg a redős szűrőt a szélén erősen. Fordítsa el a redős szűrőt az óramutató járásával megegyező irányban. Amint a redős szűrő a szűrőmenetre **3** rárögzül, az a dróthálót is a helyén tartja.

A redős szűrő cseréje

▲ FIGYELMEZTETÉS!

- ▶ Rendszeresen ellenőrizze, hogy a redős szűrő **12** nem sérült-e, vagy nem formálódott-e el. Ha a redős szűrő sérült vagy elformálódott, azt nem lehet megtisztítani, így ki kell cserélni. A termék működőképessége és épségének megőrzése érdekében ez fontos.
- ▶ Csak a Lidl-nél vagy az arra jogosult szaküzletekben vásárolt pótszivókelet használjon. A termékkel nem kompatibilis szivókelet sérüléseket és a termék károsodását okozhatják.

● Tisztítás és ápolás

● Tisztítás

- Ne hagyja, hogy a redős szűrőt **12** víz vagy egyéb folyadék érje.
- A terméket mindig tartsa tisztán, szárazon, olajtól és zsíradékoktól mentesen. Minden használat után és tárolás előtt portalanítsa a terméket.
- A rendszeres és helyes tisztítás biztonságosabbá teszi a termék használatát és meghosszabbítja annak élettartamát is. Legjobb, ha a terméket közvetlenül a munka befejezése után megtisztítja.
- A terméket tisztítsa egy száraz ruhával.

▲ FIGYELEM!

- ▶ A termék és az alkatrészeit tisztításához ne használjon súroló hatású, durva tisztítószerket. illetve kemény keféket vagy éles tárgyakat. A termék károsodhat.

● Karbantartás

- Jelen termék nem tartalmaz olyan alkatrészeket, amelyeket a felhasználó megjavíthat. A termék átvizsgálásához vagy javításához forduljon egy arra jogosult javítóműhelyhez vagy egy annak megfelelő képzettségű személyhez.

● Tárolás

- Tisztítsa meg a terméket, mielőtt eltenné.
- A terméket és alkatrészeit tárolja száraz helyen.
- Ne tárolja a terméket nyílt lángok vagy hőforrások pl. tűzhelyek vagy fűtőberendezések közelébe.
- A mindig terméket tárolja gyermekek számára nem elérhető helyen.

● Szállítás

- Rögzítse a terméket, hogy az ne tudjon elcsúszni vagy eldőlni.

● Mentesítés

A csomagolás környezetbarát anyagokból készült, amelyeket a helyi újrahasznosító helyeken adhat le ártalmatlanítás céljából.



A hulladék elkülönítéséhez vegye figyelembe a csomagolóanyagban található jelzéseket. Ezek rövidítéseket (a) és számokat (b) tartalmaznak a következő jelentéssel: 1–7: műanyagok / 20–22: papír és karton / 80–98: kötőanyagok.

Termék:



A termék, és a csomagolóanyagokat is, újrahasznosítható, és a gyártó kiterjesztett felelőssége alá tartozik.

A jobb hulladékkezelés érdekében az ábrán látható információk (szortírozási információk) alapján külön ártalmatlanítsa őket.

A Triman-logó csak Franciaországra vonatkozik.



A kiszolgált termék megsemmisítését lehetőségeiről lakóhelye illetékes önkormányzatánál tájékozódhat.



A környezete érdekében, ne dobja a kiszolgált terméket a háztartási szemétkébe, hanem adja le szakszerű ártalmatlanításra. A gyűjtőhelyekről és azok nyitvatartási idejéről az illetékes önkormányzatnál tájékozódhat.

● Garancia

A terméket szigorú minőségi előírások betartásával gondosan gyártottuk, és szállítás előtt lelkiismeretesen ellenőriztük. Ha a terméken hiányosságot tapasztal, akkor a termék eladójával szemben törvényes jogok illetik meg Önt. Ezeket a törvényes jogokat a következőkben ismertetett garancia vállalásunk nem korlátozza.

A termékre 3 év garanciát adunk a vásárlás dátumától számítva. A garanciális idő a vásárlás dátumával kezdődik. Kérjük, jól őrizze meg a pénztári blokkot. Ez a bizonylat szükséges a vásárlás tényének az igazolásához.

Ha a termék vásárlásától számított 3 éven belül anyag- vagy gyártási hiba merül fel, akkor a választásunk szerint a terméket ingyen megjavítjuk vagy kicseréljük. A garancia megszűnik, ha a terméket megrongálták, nem szakszerűen kezelték vagy tartották karban.

A garancia az anyag- vagy gyártáshibákra vonatkozik. A garancia nem terjed ki azokra a termékrészekre, melyek normál kopásnak vannak kitéve és ezért fogyóeszköznek tekinthetők (pl. elemek), vagy a törékeny részekre sérülésére, pl. kapcsolók, akkuk, vagy üvegből készült részek.

● **Garanciális ügyek lebonyolítása**

Ügyének gyors elintézhetsége céljából, kérjük kövesse az alábbi útmutatást:

Kérjük, kérdések esetére készítse elő a pénztárblokkot és a cikkszámot (IAN 392452_2201) a vásárlás tényének az igazolására.

Kérjük, hogy a cikkszámot olvassa le a típustábláról, a gravírozásból, az Útmutató címlapjáról (balra lent), illetve a hátoldalon, vagy a termék alján található matricáról.

Amennyiben működési hibák, vagy egyéb hiányosság lépne fel, előszöris vegye fel a kapcsolatot a következőkben megnevezett szervizek egyikével telefonon, vagy e-mailen.

A hibásnak ítélt terméket ezután a vásárlást igazoló blokk, valamint a hiba leírásának és keletkezési idejének mellékelésével díjmentesen postázhatja az Önnel közölt szervizcímre.

● **Szerviz**

 **Szerviz Magyarország**

Tel.: 0680021536













E-mail: owim@lidl.hu



Uporabljena opozorila in simboli	Stran 102
Uvod	Stran 103
Namenska uporaba	Stran 103
Obseg dobave	Stran 103
Opis delov	Stran 104
Tehnični podatki	Stran 104
Varnostni napotki	Stran 104
Pred prvo uporabo	Stran 105
Pred uporabo	Stran 105
Povezovanje gibke cevi	Stran 105
Odklop gibke cevi	Stran 106
Povezovanje gibke cevi	Stran 106
Pritrjevanje in odstranjevanje pokrova posode	Stran 106
Rokovanje	Stran 106
Izdelek priključite na motorni sesalnik (ni priložen)	Stran 106
Praznjenje kovinske posode	Stran 106
Čiščenje in zamenjava nagubanega filtra	Stran 106
Čiščenje in nega	Stran 107
Čiščenje	Stran 107
Vzdrževanje	Stran 107
Shranjevanje	Stran 107
Prevoz	Stran 107
Odstranjevanje	Stran 108
Garancijski list	Stran 109
Postopek pri uveljavljanju garancije	Stran 110
Servis	Stran 110

Uporabljeni opozorila in simboli

V teh navodilih za uporabo, kratkih navodilih in na pakiranju se uporabljajo naslednja opozorila:

	Preberite navodila za uporabo!		Ne sesajte pepela z žerjavico!
	NEVARNOST! Ta simbol z opozorilno besedo »Nevarnost« označuje nevarnost z visoko stopnjo tveganja, ki lahko v primeru neupoštevanja opozorila povzroči hudo poškodbo ali celo smrt.		Sesajte samo hladen pepel, s temperaturo največ 40 °C!
	OPOZORILO! Ta simbol z opozorilno besedo »Opozorilo« označuje nevarnost s srednje visoko stopnjo tveganja, ki lahko v primeru neupoštevanja opozorila povzroči hudo poškodbo ali celo smrt.		Ne sesajte vode ali kakršnih koli drugih tekočin!
	PREVIDNO! Ta simbol z opozorilno besedo »Previdno« označuje nevarnost z nizko stopnjo tveganja, ki lahko v primeru neupoštevanja nevarnosti povzroči majhno ali srednje hudo poškodbo.		Ne sesajte site žarečih materialov!
	POZOR! Ta simbol s signalno besedo »Pozor« označuje nevarnost morebitne poškodbe lastnine.		Zaklenjeno
	Znak CE potrjuje skladnost z direktivami EU, ki veljajo za izdelek.		Odklenjeno

FILTER ZA PEPEL IN GROBO UMAZANIJO

● **Uvod**

Iskrene čistitke ob nakupu vašega novega izdelka. Odločili ste se za zelo kakovosten izdelek. To navodilo za uporabo je sestavni del tega izdelka. Vsebuje pomembna navodila za varnost, uporabo in odstranitve. Preden začnete izdelek uporabljati, se seznanite z vsemi navodili za uporabo in varnostnimi napotki. Izdelek uporabljajte samo tako, kot je opisano, in samo za navedena področja uporabe. Če izdelek odstopite novemu lastniku, mu zraven izročite tudi vse dokumente.

● **Namenska uporaba**

Izdelek je v kombinaciji z ustreznim sesalnikom namenjen odstranjevanju hladnega pepela s temperaturo do 40 °C in drugih hladnih majhnih delov iz dimnikov, peči na premog, pepelnikov ali žara.

⚠ OPOZORILO!

- ▶ »Hladen pepel« je pepel, ki se je dovolj dolgo ohladil in ne vsebuje več žerjavice. To lahko določite tako, da pred uporabo izdelka pepel prečesate s kovinskim orodjem. V hladnemu pepelu ni zaznano toplotno sevanje.

Izdelek ni primeren za sesanje naslednjih materialov:

- Tekočine
- Saje in žerjavica
- Cement, mavec in apneni prah
- Vnetljive, eksplozivne ali nevarne snovi
- Kotli in peči na olje

⚠ OPOZORILO!

- ▶ Sesajte le pepel odobrenih goriv!

Kakršna koli druga uporaba ali spreminjanje izdelka se šteje za neprimerno in lahko vodi do nevarnosti, kot so smrt, telesne poškodbe in materialna škoda. Proizvajalec ne prevzema odgovornosti za škodo, nastalo zaradi nepravilne uporabe. Izdelek je namenjen izključno zasebni uporabi. Izdelek ni primeren za komercialno rabo.

OPOMBA

- ▶ Opredelitev »primernega sesalnika«:
 - maks. dovoljena moč: 1200 W
 - maks. dovoljeni volumenski pretok: 1,4 m³/min
 - maks. dovoljeni podtlak: 20 kPa
- ▶ Te informacije lahko najdete: Preverite napisno ploščico ali navodila za uporabo sesalnika, s katerim želite povezati izdelek.

● **Obseg dobave**

Po odstranitvi embalaže izdelka preverite, ali je dobava popolna in da so vsi deli v dobrem stanju. Pred uporabo odstranite vse embalažne materiale.

- 1 Pokrov posode
- 1 Kovinska posoda
- 1 Gibka cev
- 1 Cev
- 1 Žična mreža (že vstavljena)
- 1 Naguban filter (že vstavljen)
- 1 Kratka navodila

● Opis delov

Pred branjem odprite stran s slikami in se nato seznanite z vsemi funkcijami naprave.

SI. A

- 1 Pokrov posode
- 2 Zunanji sesalni priključek
- 3 Navoj filtra
- 4 Notranji sesalni priključek
- 5 Cev
- 6 Gibka cev
- 7 Spojka za cev (z oznako spojke)
- 8 Adapter za cev
- 9  (oznaka spojke)
- 10 Kovinska posoda
- 11 Zapah
- 12 Naguban filter
- 13 Žična mreža

● Tehnični podatki

Filter za pepel in grobo umazanijo	: PASP 18 A1
Številka modela	: HG08313
Prostornina posode	: 18 l
Dolžina cevi	: 95 cm
Velikost	: Ø 30 x H 34,3 cm
Vrsta filtra	: Razred M



Varnostni napotki

PRED UPORABO IZDELKA SE SEZNANITE Z VSEMI VARNOSTNIMI NAPOTKI IN NAVODILI ZA UPORABO! ČE IZDELEK POSREDUJETE DRUGIM OSEBAM, PRILOŽITE TUDI VSE DOKUMENTE!

V primeru poškodb zaradi neupoštevanja teh navodil za uporabo se garancija izniči! Ne prevzemamo odgovornosti za posledično škodo! V primeru premoženjske škode ali telesne poškodbe zaradi nepravilne uporabe ali neupoštevanja varnostnih napotkov, ne prevzemamo odgovornosti!

Otroci in osebe z omejitvami



**⚠ OPOZORILO!
NEVARNOST
SMRTI IN NESREČ
ZA DOJENČKE IN
OTROKE!**

Otrok z embalažnim materialom nikoli ne pustite nenadzorovanih. Obstaja nevarnost zadužitve z embalažnim materialom. Otroci pogosto podcenjujejo nevarnosti.

- Ta izdelek lahko otroci od 8 leta in osebe z omejenimi fizičnimi, čutilnimi ali miselnimi sposobnostmi oziroma pomanjkljivimi izkušnjami in/ali znanjem uporabljajo samo, če so bili poučeni o varni uporabi izdelka in razumejo nevarnosti, do katerih lahko pride pri taki uporabi.
- Otroci se ne smejo igrati z izdelkom.
- Čiščenja in vzdrževanja ne smejo opravljati otroci, v kolikor niso starejši od 8 let in so nadzorovani.

Namenska uporaba

⚠ OPOZORILO! Nevarnost poškodb! Nepravilna uporaba lahko povzroči poškodbe. Uporabljajte ta izdelek samo v skladu s temi navodili. Izdelka ne poskušajte kakor koli spreminjati.

Rokovanje

⚠ OPOZORILO! Nevarnost poškodb! Izdelek ni primeren za sesanje naslednjih materialov:

- Voda in druge tekočine,
- Pepel z žerjavico,
- Kateri koli material s temperaturo nad 40 °C
- Žerjavica

- Pokvarjene dele morate vedno zamenjati z originalnimi nadomestnimi deli.

● Pred prvo uporabo

⚠ OPOZORILO!

► Izdelki in embalažni materiali niso otroške igrače! Otroci se ne smejo igrati s plastičnimi vrečkami, folijami in majhnimi deli! Obstaja nevarnost zaužitja in zadušitve!

- Razpakirajte vse dele in odstranite vse embalažne materiale.
- Prepričajte se, da je obseg dobave popoln in nepoškodovan (sl. A). Če ugotovite, da kakšen del manjka ali je poškodovan, izdelka ne uporabljajte in se obrnite na prodajalca. Uporaba nepopolnega ali poškodovanega izdelka predstavlja nevarnost za ljudi in premoženje.

● Pred uporabo

● Povezovanje gibke cevi

Sl. B

- Poravnajte  9 z vdolbino na notranjem sesalnem priključku 4.
- Spojko cevi 7 potisnite do konca v notranji sesalni priključek 4.
- Zavrtite spojko cevi 7 v smeri urnega kazalca, da se popolnoma zaskoči.
- Preverite, ali je gibka cev 6 pravilno nameščena, tako da nežno povlečete spojko cevi 7. Cev je pravilno nameščena, če se spojka cevi ne premakne.

● Odklop gibke cevi

- Obrnite spojko cevi [7] v nasprotni smeri urinega kazalca. Izvlecite spojko cevi.

● Povezovanje gibke cevi

- Široko cev [5] potisnite v adapter za cev [8].

● Pritrjevanje in odstranjevanje pokrova posode

- Pritrjevanje pokrova posode [1]:
 - Pokrov posode namestite na kovinsko posodo [10].
 - Pokrov posode pritrdite z zapahi [11].
- Odstranjevanje pokrova posode [1]:
 - Sprostite zapah [11].
 - Dvignite pokrov posode s kovinske posode [10].

● Rokovanje

⚠ OPOZORILO! Nevarnost poškodb!

- ▶ Pred uporabo preberite navodila za uporabo motornega sesalnika, ki ga želite uporabljati z izdelkom!
- ▶ Ne sesajte žarečih materialov. Tudi material, ki se zdi, da se je od zunaj ohladil, je lahko v notranjosti še vedno zelo vroč. Vroč posesan material se lahko znova vname v zračnem toku.
- ▶ Vročega pepela ne smete gasiti z vodo, saj lahko nenadna temperaturna razlika povzroči razpoke v kamini.
- ▶ Pred sesanjem kamina počakajte vsaj 24 ur, da zagotovite, da je ogenj ugasnil in da se je pepel ohladil.

● Izdelek priključite na motorni sesalnik (ni priložen)

- Pokrov posode [1] pritrdite z zapahi [11] na kovinski posodi [10].
- Za naslednje korake boste potrebovali motorni sesalnik in pripadajočo gibko cev (sl. B):
 - Na zunanji sesalni priključek [2] pritrdite adapter za cev, ki ustreza gibki cevi motornega sesalnika.

- Drugi konec cevi priključite na motorni sesalnik (ni priložen).
- Zdal motorni sesalnik služi kot zunanji vir sesalne moči.

⚠ **OPOZORILO!** Upoštevajte navodila, vključno z ilustracijami, v navodilih za uporabo motornega sesalnika.

● Praznjenje kovinske posode

- Odstranite pokrov posode [1] s kovinske posode [10] (glejte: »Pritrjevanje in odstranjevanje pokrova posode«). Izpraznite kovinsko posodo.

⚠ OPOZORILO!

- ▶ Izpraznite in očistite izdelek pred in po uporabi, da se izognete kopičenju materialov, ki bi lahko predstavljali nevarnost od požara v izdelku.

● Čiščenje in zamenjava nagubanega filtra

- Če se sesalna moč izdelka zmanjša, očistite nagubani filter [12].

Odstranjevanje nagubanega filtra

Sl. C

- Odstranite pokrov posode [1] s kovinske posode [10] (glejte: »Pritrjevanje in odstranjevanje pokrova posode«).
- Obrnite pokrov posode [1].
- Nagubani filter [12] primate za rob. Obračajte nagubani filter v nasprotni smeri urinega kazalca.
- Nagubani filter [12] skupaj z žično mrežo [13] dvignite iz izdelka.
- Izvlecite nagubani filter [12] iz žične mreže [13].

Čiščenje nagubanega filtra

OPOMBA

- ▶ Nagubani filter **12** očistite z vodo. V nasprotnem primeru bi poškodovali nagubani filter.
- Stresite nagubani filter **12**. Po potrebi previdno udarite z nagubanim filtrom po tleh.

Nameščanje nagubanega filtra

Sl. D

- Odstranite pokrov posode **1** s kovinske posode **10** (glejte: »Pritrjevanje in odstranjevanje pokrova posode«).
- Obrnite pokrov posode **1** in ga postavite na stran.
- Nagubani filter **12** vstavite v žično mrežo **13**.
- Potisnite žično mrežo **13** z vstavljenim nagubanim filtrom **12** čez navoj filtra **3**.
- Pritrdite nagubani filter **12** in žično mrežo **13**: Nagubani filter primate za rob. Obrnite nagubani filter v smeri urnega kazalca. Takoj ko se nagubani filter pritrdi na navoj filtra **3**, držite žično mrežo v položaju.

Zamenjava nagubanega filtra

⚠ OPOZORILO!

- ▶ Redno preverjajte, ali je nagubani filter **12** poškodovan ali deformiran. Poškodovanega ali deformiranega nagubanega filtra ni mogoče očistiti in ga je treba zamenjati. To je potrebno za ohranitev funkcionalnosti izdelka in za zaščito izdelka pred poškodbami.
- ▶ Uporabljajte samo nadomestne filtre podjetja Lidl ali pooblaščenih prodajalcev. Filtri, ki niso združljivi z izdelkom, lahko povzročijo telesne poškodbe in škodo na izdelku.

● Čiščenje in nega

● Čiščenje

- Pazite, da nagubani filter **12** ne pride v stik z vodo ali drugimi tekočinami.
- Izdelek ohranjajte vedno čist, suh in brez olja ali maščob. Iz izdelka odstranite prah po vsaki uporabi in pred shranjevanjem.
- Redno in pravilno čiščenje pomaga zagotoviti varno uporabo in podaljšati življenjsko dobo izdelka. Najbolje je, da izdelek očistite takoj po uporabi.
- Očistite izdelek s suho krpo.

⚠ POZORI!

- ▶ Za čiščenje izdelka in dodatne opreme ne uporabljajte abrazivnih, agresivnih čistilnih sredstev, trdih krtač ali koničastih predmetov. Nevarnost poškodbe izdelka.

● Vzdrževanje

- Ta izdelek ne vsebuje delov, ki bi jih uporabnik moral popravljati. Za pregled in popravilo se obrnite na pooblaščen servis ali podobno usposobljeno osebo.

● Shranjevanje

- Pred shranjevanjem očistite izdelek.
- Izdelek in njegov pribor hranite na suhem mestu.
- Izdelek ne postavljajte v bližini odprtega plamena ali virov toplote, kot so peči ali grelci.
- Izdelek hranite vedno v prostoru, nedostopnem mestu za otroke.

● Prevoz

- Izdelek zavarujte pred drsenjem in padcem.

● **Odstranjanje**

Embalaža je narejena iz okolju primernih materialov, ki jih lahko oddate za recikliranje na lokalnih zbirališčih odpadkov.



Upoštevajte oznake embalažnih materialov za ločevanje odpadkov, ki so označene s kraticami (a) in števkami (b) z naslednjim pomenom: 1-7: umetne mas / 20-22: papir in karton / 80-98: vezni materiali.

Izdelek:

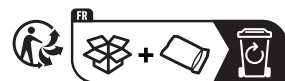

Izdelek in embalažni materiali so primerni za recikliranje. Zanje veljajo določila proizvajalčeve razširjene odgovornosti.

Za boljše ravnanje z odpadki jih odlagajte ločeno, upoštevajoč prikazane informacije o razvrščanju.

Logotip Triman velja samo za Francijo.



O možnostih odstranjanja odsluženega izdelka se lahko pozanimate pri svoji občinski ali mestni upravi.



Ko je vaš izdelek dotrajan, ga zaradi varovanja okolja ne odvrzite med gospodinjske odpadke, temveč ga oddajte na ustreznem zbirališču tovrstnih odpadkov. O zbirnih mestih in njihovih delovnih časih se lahko pozanimate pri svoji pristojni občinski upravi.

Pooblaščeni serviser:

OWIM GmbH & Co. KG
Stiftsbergstraße 1
74167 Neckarsulm
NEMČIJA

Servisna telefonska številka: 00386 (0) 80 70 60

Garancijski list

1. S tem garancijskim listom OWIM GmbH & Co. KG, Stiftsbergstraße 1, 74167 Neckarsulm, Nemčija jamčimo, da bo izdelek v garancijskem roku ob normalni in pravilni uporabi brezhibno deloval in se zavezujemo, da bomo ob izpolnjenih spodaj navedenih pogojih odpravili morebitne pomanjkljivosti in okvare zaradi napak v materialu ali izdelavi oziroma po svoji presoji izdelek zamenjali ali vrnili kupnino.
2. Garancija je veljavna na ozemlju Republike Slovenije.
3. Garancijski rok za proizvod je 3 leta od datuma izročitve blaga. Datum izročitve blaga je razviden iz računa.
4. Kupec je dolžan okvaro javiti pooblaščenemu servisu oziroma se informirati o nadaljnjih postopkih na zgoraj navedeni telefonski številki. Svetujemo vam, da pred tem natančno preberete navodila o sestavi in uporabi izdelka.
5. Kupec je dolžan pooblaščenemu servisu predložiti garancijski list in račun, kot potrdilo in dokazilo o nakupu ter dnevu izročitve blaga.
6. V primeru, da proizvod popravlja nepooblaščen servis ali oseba, kupec ne more uveljavljati zahtevkov iz te garancije.
7. Vzroki za okvaro oziroma nedelovanje izdelka morajo biti lastnosti stvari same in ne vzroki, ki so zunaj proizvajalčeve oziroma prodajalčeve sfere. Kupec ne more uveljavljati zahtevkov iz te garancije, če se ni držal priloženih navodil za sestavo in uporabo izdelka ali če je izdelek kakorkoli spremenjen ali nepravilno vzdrževan.
8. Jamčimo servis in rezervne dele še 3 leta po preteku garancijskega roka.
9. Obrabni deli oz. potrošni material so izvzeti iz garancije.
10. Vsi potrebni podatki za uveljavljanje garancije se nahajajo na dveh ločenih dokumentih (garancijski list, račun).
11. Ta garancija proizvajalca ne izključuje pravic potrošnika, ki izhajajo iz odgovornosti prodajalca za napake na blagu.

Prodajalec:

Lidl Slovenija d.o.o. k.d., Pod lipami 1, SI-1218 Komenda

● Postopek pri uveljavljanju garancije

Za zagotovitev hitre obdelave vašega primera vas prosimo, da sledite naslednjim napotkom:

Prosimo, da za vsa vprašanja pripravite račun in številko izdelka (IAN 392452_2201) kot dokazilo o nakupu.

Številko izdelka najdete na identifikacijski ploščici, gravuri, naslovni strani v navodilih (spodaj levo) ali na nalepki na hrbtni ali spodnji strani.

Če pride do napačnega delovanja ali drugih pomanjkljivosti, se obrnite najprej na v nadaljevanju navedeni servisni oddelek po telefonu ali prek e-pošte.

Izdelek, označen kot okvarjen, lahko nato brez poštnine pošljete na navedeni naslov servisa, zraven pa priložite potrdilo o nakupu (blagajniški račun) in navedite, za kakšno pomanjkljivost gre in kdaj je nastala.

● **Servis**

 **Servis Slovenija**

Tel.: 00386 (0) 80 70 60

E-Mail: owim@lidl.si



OWIM GmbH & Co. KG

Siftsbergstraße 1
74167 Neckarsulm
GERMANY

Model No.: HG08313

Version: 07/2022

IAN 392452_2201

