



20 V AKKU HANDSTAUBSAUGER / 20V CORDLESS HANDHELD VACUUM CLEANER / ASPIRATEUR À MAIN SANS FIL 20 V SHSA 20-Li A1

(DE) (AT) (CH)

20 V AKKU HANDSTAUBSAUGER

Originalbetriebsanleitung

(FR) (BE)

ASPIRATEUR À MAIN SANS FIL 20 V

Traduction des instructions d'origine

(ES)

ASPIRADOR DE MANO CON BATERÍA 20 V

Traducción del manual de instrucciones original

(CZ)

KU RUČNÍ VYSAVAČ 20 V

Překlad originálního provozního návodu

(HU)

20 V-OS AKKUMULÁTOROS KÉZI PORSZÍVÓ

Az original használati utasítás fordítása

(DK)

20 V BATTERI HÅNDSTØVSUGER

Oversættelse af den originale driftsvejledning

(GB) (MT)

20V CORDLESS HANDHELD VACUUM CLEANER

Translation of the original instructions

(NL) (BE)

20V ACCU-HANDSTOFZUIGER

Vertaling van de originele gebruiksaanwijzing

(IT) (MT)

MINI ASPIRAPOLVERE RICARICABILE 20 V

Traduzione delle istruzioni d'uso originali

(SK)

AKU RUČNÝ VYSAVAČ 20 V

Překlad originálneho návodu na obsluhu

(PL)

AKUMULATOROWY ODKURZACZ RĘCZNY 20 V

Tłumaczenie oryginalnej instrukcji obsługi

IAN 466987_2310





DE AT CH

Klappen Sie vor dem Lesen die Seite mit den Abbildungen aus und machen Sie sich anschließend mit allen Funktionen des Gerätes vertraut.

GB MT

Before reading, unfold the page containing the illustrations and familiarise yourself with all functions of the device.

FR BE

Avant de lire le mode d'emploi, ouvrez la page contenant les illustrations et familiarisez-vous ensuite avec toutes les fonctions de l'appareil.

NL BE

Vouw vóór het lezen de pagina met de afbeeldingen open en maak u vertrouwd met alle functies van het apparaat.

ES

Antes de empezar a leer abra la página que contiene las imágenes y, en seguida, familiarícese con todas las funciones del dispositivo.

IT MT

Prima di leggere aprire la pagina con le immagini e prendere confidenza con le diverse funzioni dell'apparecchio.

CZ

Před čtením si otevřete stranu s obrázky a potom se seznámte se všemi funkcemi přístroje.

SK

Pred čítaním si odklopte stranu s obrázkami a potom sa oboznámte so všetkými funkciami prístroja.

HU

Olvasás előtt kattintson az ábrát tartalmazó oldalra és végezze el ismerje meg a készülék mindegyik funkcióját.

PL

Przed przeczytaniem proszę rozłożyć stronę z ilustracjami, a następnie proszę zapoznać się z wszystkimi funkcjami urządzenia.

DK

Før du læser, vend siden med billeder frem og bliv bekendt med alle apparatets funktioner.

DE / AT / CH	Originalbetriebsanleitung	Seite	4
GB / MT	Translation of the original instructions	Page	23
FR / BE	Traduction des instructions d'origine	Page	41
NL / BE	Vertaling van de originele gebruiksaanwijzing	Pagina	62
ES	Traducción del manual de instrucciones original	Página	81
IT/MT	Traduzione delle istruzioni d'uso originali	Pagina	98
CZ	Překlad originálního provozního návodu	Strana	117
SK	Překlad originálneho návodu na obsluhu	Strana	134
HU	Az originál használati utasítás fordítása	Oldal	152
PL	Tłumaczenie oryginalnej instrukcji obsługi	Strona	171
DK	Oversættelse af den originale driftsvejledning	Side	191

A

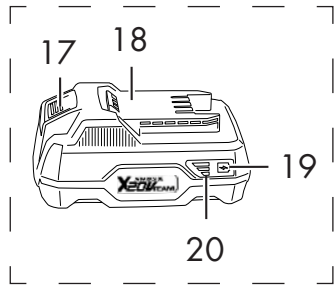
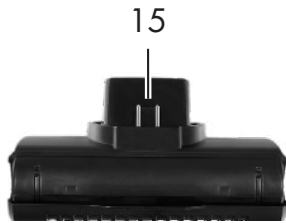
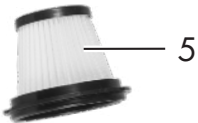

Inhaltsverzeichnis

Einleitung.....4

Bestimmungsgemäße Verwendung.....	5
Lieferumfang/Zubehör.....	5
Übersicht.....	5
Funktionsbeschreibung.....	6
Technische Daten.....	6

Sicherheitshinweise..... 7

Bedeutung der Sicherheitshinweise.....	7
Bildzeichen und Symbole.....	8
Sichere Inbetriebnahme des Akku-Handstaubsaugers.....	8
Sicherer Betrieb von Akku-Ladegeräten.....	10

Vorbereitung..... 12

Bedienteile.....	12
Auffangbehälter montieren und demontieren.....	13
Filterhalter/ Filter montieren und demontieren.....	14
Düsen aufstecken/ abziehen.....	14
Akku einsetzen und entnehmen.....	14
Akku aufladen.....	15

Betrieb..... 15

Arbeitshinweise.....	15
Ein- und Ausschalten.....	15
ECO-/ Turbo-Modus verwenden.....	15

Reinigung, Wartung und Lagerung..... 16

Reinigung.....	16
Wartung.....	17
Lagerung.....	17

Fehlersuche..... 18

Entsorgung/Umweltschutz..... 18

Zusätzliche Entsorgungshinweise für Deutschland.....	19
--	----

Service..... 19

Garantie.....	19
Reparatur-Service.....	20

Service-Center.....	21
Importeur.....	21

Ersatzteile und Zubehör..... 21

Original-EG-Konformitätserklärung..... 22

Explosionszeichnung.....211

Einleitung

Herzlichen Glückwunsch zum Kauf Ihres neuen Akku-Handstaubsaugers (nachfolgend Gerät oder Elektrowerkzeug genannt).

Sie haben sich damit für ein hochwertiges Gerät entschieden. Dieses Gerät wurde während der Produktion auf Qualität geprüft und einer Endkontrolle unterzogen. Die Funktionsfähigkeit Ihres Gerätes ist somit sichergestellt.

Es ist nicht auszuschließen, dass sich in Einzelfällen am oder im Gerät bzw. in Schlauchleitungen Restmengen von Wasser befinden. Dies ist kein Mangel oder Defekt und kein Grund zur Besorgnis.



Die Betriebsanleitung ist Bestandteil dieses Geräts. Sie enthält wichtige Hinweise für Sicherheit, Gebrauch und Entsorgung. Lesen Sie die Betriebsanleitung sorgfältig. Machen Sie sich mit den Bedienteilen und dem richtigen Gebrauch des Gerätes vertraut. Benutzen Sie das Gerät nur wie beschrieben und für die angegebenen Einsatzbereiche. Bewahren Sie die Betriebsanleitung gut auf und händigen Sie alle Unterlagen bei Weitergabe des Geräts an Dritte mit aus.

Bestimmungsgemäße Verwendung

Das Gerät ist ausschließlich für folgende Verwendungen bestimmt:

- Nass- und Trockensaugen im Heimwerkerbereich (z. B. im Haushalt, im Hobbyraum, im Auto oder in der Garage)
- Aufsaugen von trockenem und nassem Sauggut
- Aufsaugen von geringen Mengen Flüssigkeiten

Das Aufsaugen von brennbaren, explosiven oder gesundheitsgefährdenden Stoffen ist verboten.

Jede andere Verwendung, die in dieser Betriebsanleitung nicht ausdrücklich zugelassen wird, kann eine ernsthafte Gefahr für den Benutzer darstellen und zu Schäden am Gerät führen. Der Bediener oder Nutzer des Geräts ist für Unfälle oder Schäden an anderen Menschen oder deren Eigentum verantwortlich. Das Gerät ist für den Einsatz im Heimwerkerbereich bestimmt. Es wurde nicht für den gewerblichen Dauereinsatz konzipiert. Bei gewerblichem Einsatz erlischt die Garantie. Der Hersteller haftet nicht für Schäden, die durch bestimmungswidrige Verwendung oder falsche Bedienung verursacht wurden.

Lieferumfang/Zubehör

Packen Sie das Gerät aus und überprüfen Sie den Lieferumfang.

Entsorgen Sie das Verpackungsmaterial ordnungsgemäß.

- Akku-Handstaubsauger
- Fugendüse
- Nassdüse
- Universaldüse
- Kleiner Bürstenaufsatz
- Motorisierter Bürstenaufsatz
- Ladestation
- Halterung Kleindüsen

- Halterung Motorisierter Bürstenaufsatz
- 2× Schraube
- 2× Dübel
- Ladegerät
- Originalbetriebsanleitung

Akku nicht im Lieferumfang enthalten.

Übersicht



Die Abbildungen des Geräts finden Sie auf der vorderen und hinteren Ausklappseite.

A

- 1 Auffangbehälter
- 2 Max. Füllstand
- 3 LED-Arbeitsleuchte
- 4 Filterhalter
- 5 Filter (HEPA-Filter)
- 6 Entriegelung
- 7 Motorkopf
- 8 Geräteanzeige
- 9 Ein-/Ausschalter
- 10 Ladebuchse
- 11 Fugendüse
- 12 Nassdüse
- 13 Universaldüse
- 14 Kleiner Bürstenaufsatz
- 15 Motorisierter Bürstenaufsatz
- 16 Ladegerät
- 17 Akku-Entriegelung
- 18 Akku
- 19 Taste
- 20 Ladezustandsanzeige

B

- 21 Stromkontakte
- 22 Bürstenentriegelung
- 23 Schutzgitter

- 24 Bürstenwalze
- C**
- 25 Ladestation
- 26 Halterung Kleindüsen
- 27 Kabelöffnung
- 28 Halterung Motorisierter Bürstenaufsatz
- 29 Schlüssellochbohrung
- 30 Dübel
- 31 Schraube

Funktionsbeschreibung

Der Akku-Handstaubsauger ist mit einem durchsichtigen Kunststoffbehälter, verschiedenen Düsenaufsätzen und Arbeitsstufen zur Schmutzaufnahme ausgestattet.

Die Funktion der Bedienteile entnehmen Sie bitte den nachfolgenden Beschreibungen.

Technische Daten

Akku-Handstaubsauger

..... **SHSA 20-Li A1**
 Nennspannung U 20 V ==
 Eingangsstrom 1 A
 Gewicht
 – Gewicht mit Akku (20 V, 2 Ah) ..≈1,3 kg
 – Gewicht ohne Akku ≈0,85 kg
 Behältervolumen
 – Staub 400 ml
 – Flüssigkeit 150 ml
 Akku Li-Ion
 Temperatur ≤50 °C
 – Ladevorgang 4–40 °C
 – Betrieb –20–50 °C
 – Lagerung 0–45 °C
 PARKSIDE Performance Smart Akku
 Smart PAPS 204 A1/Smart PAPS 208 A1
 – Frequenz *f* 2400–2483,5 MHz
 – Sendeleistung ≤20 dBm
 Grizzly Tools GmbH & Co. KG

HRA: 5468, Amtsgericht Aschaffenburg
 Stockstädter Str. 20
 63762 Großostheim
 DEUTSCHLAND

Ladegerät **GC30-2101000EU**

Eingangsspannung 100–240 V~
 Eingangswechselstromfrequenz 50/60 Hz
 Ausgangsspannung 21,0 V ==
 Ausgangsstrom 1,0 A
 Ausgangsleistung 21,0 W
 Durchschnittliche Effizienz im Betrieb
 86,3 %
 Effizienz bei geringer Last (10 %) . 81,6 %
 Leistungsaufnahme bei Nulllast 0,06 W
 Schutzklasse II (Doppelisolierung)
 Schutzart IPX0

Motorisierter Bürstenaufsatz

..... **SMD 10**
 Nennleistung P 10 W

Ladezeiten

Das Gerät ist Teil der Serie **X 20 V TEAM** und kann mit Akkus der **X 20 V TEAM** Serie betrieben werden. Akkus der Serie **X 20 V TEAM** dürfen nur mit Ladegeräten der Serie **X 20 V TEAM** geladen werden.*
 Wir empfehlen Ihnen, dieses Gerät ausschließlich mit folgenden Akkus zu betreiben: PAP 20 B1, PAP 20 B3, Smart PAPS 204 A1, Smart PAPS 208 A1
 Wir empfehlen Ihnen, diese Akkus mit folgenden Ladegeräten zu laden: PLG 20 A3, PLG 20 A4, PLG 20 C1, PLG 20 C2, PLG 20 C3, PLG 201 A1, PDSLK 20 A1, PDSLK 20 B1, Smart PLGS 2012 A1
 Technische Daten von Akku und Ladegerät: Siehe separate Anleitung.
 Die Ladezeit wird u.a. durch Faktoren wie Temperatur der Umgebung und des Akkus, sowie der anliegenden Netzspan-

nung beeinflusst und kann ggf. von den angegebenen Werten abweichen.

* Mit dem Ladegerät GC30-2101000EU können Sie die Akkus der Serie

X 20 V TEAM laden, während sie im Gerät eingesetzt sind.

Ladezeit (Min.)	PAP 20 A1 PAP 20 A2 PAP 20 B1	PAP 20 A3 PAP 20 B3 Smart PAPS 204 A1	Smart PAPS 208 A1
PLG 20 A1 PLG 20 A4 PLG 20 C1	60	120	240
PLG 20 C2	45	80	165
PLG 20 A2 PLG 20 A3 PLG 20 C3 PDSLГ 20 A1 PDSLГ 20 B1	35	60	120
PLG 201 A1	135	250	500
Smart PLGS 2012 A1	35	45	50

Sicherheitshinweise

Dieser Abschnitt behandelt die grundlegenden Sicherheitshinweise beim Gebrauch des Geräts.

▲ WARNUNG! Personen- und Sachschäden durch unsachgemäßen Umgang mit dem Akku. Beachten Sie die Sicherheitshinweise und Hinweise zum Aufladen und der korrekten Verwendung in der Betriebsanleitung Ihres Akkus und Ladegeräts der Serie **X 20 V TEAM**. Eine detaillierte Beschreibung zum Ladevorgang und weitere Informationen finden Sie in dieser separaten Bedienungsanleitung.

Bedeutung der Sicherheitshinweise

▲ GEFAHR! Wenn Sie diesen Sicherheitshinweis nicht befolgen, tritt ein Unfall ein. Die Folge ist schwere Körperverletzung oder Tod.

▲ WARNUNG! Wenn Sie diesen Sicherheitshinweis nicht befolgen, tritt möglicherweise ein Unfall ein. Die Folge ist möglicherweise schwere Körperverletzung oder Tod.

▲ VORSICHT! Wenn Sie diesen Sicherheitshinweis nicht befolgen, tritt ein Unfall ein. Die Folge ist möglicherweise leichte oder mittelschwere Körperverletzung.

HINWEIS! Wenn Sie diesen Sicherheitshinweis nicht befolgen, tritt ein Unfall ein. Die Folge ist möglicherweise ein Sachschaden.

Bildzeichen und Symbole

Bildzeichen auf dem Gerät



Lesen Sie die Betriebsanleitung sorgfältig. Machen Sie sich mit den Bedienteilen und dem richtigen Gebrauch des Gerätes vertraut.



Ladegerät



Drehrichtung geöffnet/ geschlossen



Das Gerät ist Teil der Serie **X 20 V TEAM** und kann mit Akkus der **X 20 V TEAM** Serie betrieben werden. Akkus der Serie **X 20 V TEAM** dürfen nur mit Ladegeräten der Serie **X 20 V TEAM** geladen werden.*



Elektrogeräte gehören nicht in den Hausmüll.

* Mit dem Ladegerät GC30-2101000EU können Sie die Akkus der Serie **X 20 V TEAM** laden, während sie im Gerät eingesetzt sind.

Bildzeichen auf dem Ladegerät



Lesen Sie vor dem Laden die Betriebsanleitung. Machen Sie sich mit den Bedienteilen und dem richtigen Gebrauch des Gerätes vertraut.



Das Ladegerät ist nur zur Verwendung in Innenräumen geeignet.



Schutzklasse II (Doppelisolierung)



Gerätesicherung



Positive Polarität



Elektrogeräte gehören nicht in den Hausmüll.

Sichere Inbetriebnahme des Akku-Handstaubsaugers



Achtung! Beim Gebrauch von Elektrogeräten sind zum Schutz gegen elektrischen Schlag, Verletzungs- und Brandgefahr folgende grundsätzliche Sicherheitsmaßnahmen zu beachten:

Allgemeine Hinweise

- Lesen Sie die Betriebsanleitung sorgfältig. Machen Sie sich mit den Bedienteilen und dem richtigen Gebrauch des Gerätes vertraut.
- Dieses Gerät kann von Kindern ab 8 Jahren und darüber sowie von Personen mit verringerten physischen, sensorischen oder mentalen Fähigkeiten oder Mangel an Erfahrung und Wissen benutzt werden, wenn sie beaufsichtigt oder bezüglich des sicheren Gebrauchs des Gerätes unterwiesen wurden und die daraus resultierenden Gefahren verstehen. Kinder dürfen nicht mit dem Gerät spielen. Reinigung und Benutzer-Wartung dürfen nicht von Kindern ohne Beaufsichtigung durchgeführt werden.

- Es ist zu beachten, dass der Benutzer selbst für Unfälle oder Gefährdungen gegenüber anderen Personen oder deren Besitz verantwortlich ist.
- Beachten Sie den Lärmschutz und örtliche Vorschriften.

Vorbereitung

- Prüfen Sie immer vor Gebrauch des Geräts, ob das Gerät korrekt zusammgebaut ist und die Filter in der richtigen Position sind. Saugen Sie niemals ohne Filter. Das Gerät könnte beschädigt werden.
- Betreiben Sie das Gerät niemals, wenn Kinder oder Tiere in der Nähe sind. Personen in der Nähe müssen Schutzkleidung tragen.

Betrieb

- Seien Sie aufmerksam, achten Sie darauf, was Sie tun, und gehen Sie mit Vernunft an die Arbeit mit dem Gerät. Benutzen Sie das Gerät nicht, wenn Sie müde sind oder unter Einfluss von Drogen, Alkohol oder Medikamenten stehen.
- Menschen und Tiere dürfen mit dem Gerät nicht abgesaugt werden.

- Richten Sie Gerät und Düsen während des Betriebs keinesfalls auf sich selbst oder andere Personen, insbesondere nicht auf Augen und Ohren.
- Gerät und Düsen dürfen beim Arbeiten nicht in Kopfhöhe kommen. Es besteht Verletzungsgefahr.
- Saugen Sie keine heißen, glühenden, brennbaren, explosiven oder gesundheitsgefährdenden Stoffe auf. Dazu zählen unter anderem heiße Asche, Benzin, Lösungsmittel, Säuren oder Laugen. Es besteht Brand- und Verletzungsgefahr.
- Fassen Sie das Gerät nicht mit feuchten oder nassen Händen an!
- Transportieren Sie niemals das Gerät, während der Antrieb läuft.
- Schalten Sie das Gerät aus und entfernen Sie den Akku. Vergewissern Sie sich, dass alle sich bewegenden Teile zum vollständigen Stillstand gekommen sind
 - wann immer Sie das Gerät verlassen,
 - bevor Sie Zubehör wechseln,

- bevor Sie Blockierungen entfernen oder Verstopfungen beseitigen,
- bevor Sie das Gerät überprüfen, reinigen oder Arbeiten an ihm durchführen.
- Falls das Gerät anfängt, ungewöhnlich stark zu vibrieren, ist eine sofortige Überprüfung erforderlich, entnehmen Sie den Akku und:
 - untersuchen Sie auf lose Teile und befestigen Sie diese,
 - suchen Sie nach Beschädigungen,
 - tauschen Sie beschädigtes Zubehör. Für Reparaturen wenden Sie sich an das Service-Center.

Reinigung, Wartung und Lagerung

- Tauchen Sie das Gerät zum Reinigen nicht in Wasser!
- Lassen Sie den Motor abkühlen, bevor Sie das Gerät für längere Zeit abstellen.
- Nehmen Sie den Akku vor einer längeren Lagerung aus dem Gerät.
- Ersetzen Sie aus Sicherheitsgründen abgenutzte oder beschädigte Teile. Verwenden Sie ausschließlich Original-Ersatzteile und -Zubehör. Der

Einsatz von Fremdteilen führt zum sofortigen Verlust des Garantieanspruchs.

- Das Öffnen des Gerätes ist nur von einer autorisierten Elektrofachkraft auszuführen. Wenden Sie sich für Reparaturen immer an unser Service-Center.
- Schalten Sie den Antrieb ab, entnehmen Sie den Akku und lassen Sie das Gerät abkühlen, wenn das Gerät zur Reinigung, Einstellung, Lagerung oder zum Austausch eines Zubehörteils angehalten ist.
- Behandeln Sie das Gerät mit Sorgfalt und halten Sie es sauber.
- Bewahren Sie das Gerät unzugänglich für Kinder auf.

Sicherer Betrieb von Akku-Ladegeräten

- Kinder sollten beaufsichtigt werden, um sicherzustellen, dass sie nicht mit dem Gerät spielen.
- **Verwenden Sie dieses Ladegerät ausschließlich zum Laden von Akkus der Serie X 20 V TEAM.** Das Laden von anderen Akkus kann zu Verletzungen und

Brand- und Explosionsgefahr führen.

- **Überprüfen Sie vor jeder Benutzung Ladegerät, Kabel und Stecker und lassen Sie es von qualifiziertem Fachpersonal und nur mit Original-Ersatzteilen reparieren. Benutzen Sie ein defektes Ladegerät nicht und öffnen Sie es nicht selbst.** Damit wird sichergestellt, dass die Sicherheit des Gerätes erhalten bleibt.
- **Achten Sie darauf, dass Netzspannung und Netzfrequenz mit den Angaben des Typenschildes übereinstimmen.** Die Anpassung an die verschiedenen Netzfrequenzen erfolgt automatisch.
- **Halten Sie das Ladegerät sauber und fern von Nässe und Regen. Benutzen Sie das Ladegerät niemals im Freien.** Durch Verschmutzung und das Eindringen von Wasser erhöht sich das Risiko eines elektrischen Schlags.
- **Vermeiden Sie mechanische Beschädigungen des Ladegerätes.** Sie können zu inneren Kurzschlüssen führen.
- **Das Ladegerät darf nicht auf oder in der Nähe von brennbarem Untergrund (z. B. Papier, Textilien) betrieben werden.** Es besteht Brandgefahr wegen der beim Laden auftretenden Erwärmung.
- Wenn die Netzanschlussleitung dieses Geräts beschädigt wird, muss sie durch den Hersteller, seinen Kundendienst oder eine ähnlich qualifizierte Person ersetzt werden, um Gefährdungen zu vermeiden. Wenden Sie sich an das Service-Center.
- Ziehen Sie den Netzstecker, wenn der Akku voll aufgeladen ist und trennen Sie den Akku vom Ladegerät.
- Laden Sie in dem Ladegerät keine nicht-wiederaufladbaren Batterien auf.
- **Laden Sie Ihre Akkus nur im Innenbereich auf, weil das Ladegerät nur dafür bestimmt ist. Gefahr durch elektrischen Schlag.**
- **Um das Risiko eines elektrischen Schlags zu reduzieren, ziehen Sie**

**den Stecker des Ladege-
räts aus der Steckdose
heraus, bevor Sie es rei-
nigen.**

- **Lassen Sie einen er-
wärmten Akku vor dem
Laden abkühlen.**
- **Verwenden Sie aus-
schließlich Zubehör,
welches von PARKSIDE
empfohlen wurde.** Un-
geeignetes Zubehör kann zu
elektrischem Schlag oder Feu-
er führen.

Vorbereitung

▲ WARNUNG! Verletzungsgefahr durch ungewollt anlaufendes Gerät. Setzen Sie den Akku erst dann in das Gerät ein, wenn das Gerät vollständig für den Einsatz vorbereitet ist.

Bedienteile

Lernen Sie vor dem ersten Betrieb des Ge-
räts die Bedienteile kennen.

Geräteanzeige

(Abb. A)

LEDs	Bedeutung
1 LED leuchtet grün	Gerät befindet sich im ECO-Modus
2 LEDs blinken grün	Gerät wird geladen

LEDs	Bedeutung
2 LEDs leuchten grün	Gerät fertig geladen / Gerät befindet sich im Turbo-Modus
1 LED blinkt rot	LED blinkt 2 mal: Akku niedrig/ LED blinkt 3 mal: Schutz vor Kurzschluss/ LED blinkt 4 mal: Schutz vor hoher Temperatur/ LED blinkt 5 mal: Geräte- fehler

LED-Arbeitsleuchte

(Abb. A)

Die LED-Arbeitsleuchte (3) schaltet sich au-
tomatisch mit dem Gerät ein und aus.

Motorisierter Bürstenaufsatz

(Abb. B)

Der motorisierte Bürstenaufsatz (15) eig-
net sich unter anderem für das Trockensau-
gen von Polster oder zur Entfernung von
Tierhaaren. Bei geöffnetem Schutzgitter
(23) können Sie harte Oberflächen be-
handeln und mit geschlossenem Schutz-
gitter (23) Teppiche. Schieben Sie das
Schutzgitter (23) hierfür auf oder zu, es
rastet hörbar ein.

Kleiner Bürstenaufsatz

(Abb. A)

Der kleine Bürstenaufsatz (14) eignet sich
zum Trockensaugen von empfindlichen
Oberflächen.

Hinweis

Nur in Kombination mit der Fugendüse
(11) verwendbar.

Universaldüse

(Abb. A)

Die Universaldüse (13) eignet sich zum
Trockensaugen für verschiedene Gelegen-
heiten, z. B. zum Bohrschmutz auffangen.

Hinweis

Nur in Kombination mit der Fugendüse (11) verwendbar.

Nassdüse

(Abb. A)

Die Nassdüse (12) eignet sich zum Aufsaugen von Flüssigkeiten.

Fugendüse

(Abb. A)

Die Fugendüse (11) eignet sich zum Trockensaugen von Fugen, Ecken und Heizkörpern.

Hinweis

Die Fugendüse (11) fungiert außerdem als Verlängerung für den kleinen Bürstenaufsatz (14) und die Universaldüse (13).

Ladezustand des Akkus prüfen

LEDs	Bedeutung
rot, orange, grün	Akku geladen
rot, orange	Akku teilweise geladen
rot	Akku muss geladen werden

1. Drücken Sie die Taste (19) neben der Ladezustandsanzeige (20) am Akku (18).
Die LEDs der Ladezustandsanzeige zeigen den Ladezustand des Akkus.
2. Laden Sie den Akku (18) auf, wenn nur noch die rote LED der Ladezustandsanzeige (20) leuchtet.

Auffangbehälter montieren und demontieren

Hinweise

- Leeren Sie den Auffangbehälter (1) nach jeder Benutzung.
- Leeren Sie den Auffangbehälter (1), wenn die Saugleistung nachlässt.

- Halten Sie das Gerät mit dem Auffangbehälter (1) waagrecht, um den Füllstand abzulesen.
- Leeren Sie den Auffangbehälter (1) sobald die Markierung "Maximaler Füllstand" (2) erreicht wurde.
- Halten Sie das Gerät beim Abnehmen des Auffangbehälters (1) mit der Nassdüse (12) nach unten, sonst gelangt Flüssigkeit in das Gerät!
- Ist der Auffangbehälter (1) zu voll mit Staub oder gelangt beim Nasssaugen Flüssigkeit in das Motorgehäuse, kann das Gerät beschädigt werden!

Auffangbehälter demontieren (Abb. A)

1. Drücken Sie die Entriegelung (6).
2. Nehmen Sie vorsichtig den Auffangbehälter (1) ab.
3. Lassen Sie die Entriegelung (6) wieder los.

Auffangbehälter leeren (Abb. A)

1. Demontieren Sie den Filterhalter (4)/ Filter (5), siehe *Filterhalter/ Filter montieren und demontieren*, S. 14.
2. Leeren Sie den Auffangbehälter (1).
3. Reinigen Sie den Auffangbehälter (1) falls nötig mit einem feuchten Tuch.

Auffangbehälter montieren (Abb. A)

1. Montieren Sie den Filterhalter (4)/ Filter (5), siehe *Filterhalter/ Filter montieren und demontieren*, S. 14.
2. Drücken Sie die Entriegelung (6).
3. Bringen Sie den Auffangbehälter (1) wieder am Gerät an. Setzen Sie den Auffangbehälter (1) an der Geräteunterseite an und lassen Sie den Auffangbehälter (1) an der Geräteoberseite in die Entriegelung (6) einrasten.

- Lassen Sie die Entriegelung (6) wieder los.

Filterhalter/ Filter montieren und demontieren

▲ WARNUNG! Verletzungsgefahr. Stellen Sie sicher, dass der Akku nicht eingesetzt ist! (siehe *Akku einsetzen und entnehmen*, S. 14).

Filterhalter/ Filter montieren (Abb. A)

- Setzen Sie den Filter (5) in den Filterhalter (4). Achten Sie darauf, dass die Aussparungen im äußeren Filterrand mit den Rastnasen im Filterhalter (4) deckungsgleich sind.
- Drehen Sie den Filter (5) im Uhrzeigersinn fest. Er rastet hörbar ein.
- Setzen Sie den Filterhalter (4) mit dem Filter (5) wieder in den Auffangbehälter (1) ein. Der Filterhalter (4) kann formbedingt nur in einer Position in den Auffangbehälter (1) eingesetzt werden.
- Prüfen Sie durch leichtes Andrücken des Filterhalters (4), ob der Filterhalter (4) auf Anschlag im Auffangbehälter (1) sitzt.
- Montieren Sie den Auffangbehälter (1), siehe *Auffangbehälter montieren und demontieren*, S. 13.

Filterhalter/ Filter demontieren (Abb. A)

- Demontieren Sie den Auffangbehälter (1), siehe *Auffangbehälter montieren und demontieren*, S. 13.
- Ziehen Sie den Filterhalter (4) am Filter (5) aus dem Auffangbehälter (1) heraus.
- Drehen Sie den Filter (5) gegen den Uhrzeigersinn und ziehen Sie ihn aus dem Filterhalter (4) heraus.

Düsen aufstecken/ abziehen

Düsen aufstecken (Abb. A)

- Stecken Sie einer der Düsen (11/12/15) vollständig in die vordere Öffnung des Auffangbehälters (1). Achten Sie darauf, dass sich der motorisierte Bürstenaufsatz (15) mit den Stromkontakten (21) verbindet.
- Um die Aufsätze (13/14) zu verwenden, müssen Sie diese auf die Fugendüse (11) stecken.

Düsen abziehen (Abb. A)

- Entfernen Sie die Düsen (11/12/15), indem Sie sie aus dem Auffangbehälter (1) nach vorne abziehen.

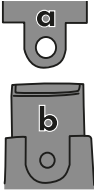
- 

Ziehen Sie die Aufsätze (13/14) in einem leichten Winkel von der Fugendüse (11) ab. Die Lasche (a) der jeweiligen abzuziehenden Düse lässt sich dadurch einfacher über die Nase (b) der Fugendüse (11) ziehen.

Akku einsetzen und entnehmen

▲ WARNUNG! Verletzungsgefahr durch ungewollt anlaufendes Gerät. Setzen Sie den Akku (18) erst dann in das Gerät ein, wenn es vollständig für den Einsatz vorbereitet ist.

▲ VORSICHT! Verletzungsgefahr. Stellen Sie sicher, dass das Gerät ausgeschaltet ist.

Hinweis

Ein falscher Akku kann das Gerät und den Akku beschädigen.

Akku einsetzen (Abb. A)

- Zum Einsetzen des Akkus (18) schieben Sie den Akku (18) entlang des Akku-Halters in das Gerät. Er rastet hörbar ein.

Akku entnehmen (Abb. A)

1. Drücken Sie die Akku-Entriegelung (17).
2. Ziehen Sie den Akku (18) aus dem Gerät heraus.
3. Lassen Sie die Akku-Entriegelung (17) wieder los.

Akku aufladen

▲ VORSICHT! Verletzungsgefahr. Stellen Sie sicher, dass das Gerät ausgeschaltet ist.

Hinweis

- Das mitgelieferte Ladegerät (16) ermöglicht ein Aufladen direkt über das Gerät.

Vorgehen (Abb. A)

1. Setzen Sie den Akku ein (siehe *Akku einsetzen und entnehmen*, S. 14).
2. Verbinden Sie das Ladegerät (16) mit der Ladebuchse (10) des Gerätes sowie mit einer geeigneten Stromquelle.
3. Während dem Aufladen beachten Sie bitte die Ladezustandsanzeige des Akkus (20). Lesen Sie hierfür *Ladezustand des Akkus prüfen*, S. 13.
4. Das Gerät kann auch in der Ladestation (25) aufgeladen werden (siehe *Ladestation verwenden*, S. 18).

Betrieb

Arbeitshinweise

▲ VORSICHT! Verletzungsgefahr. Nehmen Sie kein beschädigtes oder nicht korrekt montiertes Gerät in Betrieb! Ersetzen Sie beschädigte Teile oder einen verschmutzten Filter (siehe *Ersatzteile und Zubehör*, S. 21).

- Prüfen Sie zusätzlich das Gerät auf optische Beschädigungen.

- Beachten Sie beim direkten Wechsel vom Nasssaugen zum Trockensaugen, dass Auffangbehälter (1), Filterhalter (4) und Filter (5) trocken sind!
- Saugen Sie Flüssigkeit nur bis zur Markierung "Maximaler Füllstand" (2) ein.
- Halten Sie das Gerät für den Transport immer senkrecht, sonst tritt Flüssigkeit aus! Die montierte Nassdüse (12) halten Sie dabei nach unten.

Ein- und Ausschalten

Hinweis

Prüfen Sie vor dem Einschalten, ob der Filterhalter (4) und der Filter (5) eingesetzt und trocken sind (siehe *Filterhalter/ Filter montieren und demontieren*, S. 14).

Einschalten (Abb. A)

1. Zum Einschalten drücken Sie den Ein-/Ausschalter (9).

Ausschalten (Abb. A)

1. Zum Ausschalten drücken Sie den Ein-/Ausschalter (9).

ECO-/ Turbo-Modus verwenden

Das Gerät kann in zwei Arbeitsstufen ausgeführt werden:

ECO-Modus: Das Gerät läuft mit der niedrigsten Drehzahl für maximale Akkulaufzeit. Die Betriebszeit beträgt ca. 35 Min.

Turbo-Modus: Das Gerät läuft mit maximaler Drehzahl. Bei zu geringem Widerstand wird die Motordrehzahl angepasst. Die Betriebszeit beträgt ca. 20 Min.

ECO-Modus verwenden (Abb. A)

1. Drücken Sie den Ein-/ Ausschalter (9) einmal, um das Gerät einzuschalten.
2. Das Gerät läuft im ECO-Modus.

Turbo-Modus verwenden (Abb. A)

1. Drücken Sie den Ein-/Ausschalter (9) ein zweites Mal.

- Das Gerät läuft ab jetzt im Turbo-Modus.

Modus wechseln (Abb. A)

- Drücken Sie den Ein-/Ausschalter (9) ein drittes Mal. Das Gerät schaltet sich aus.
- Für den gewünschten Modus, wiederholen Sie den Vorgang von ECO-Modus/ Turbo-Modus verwenden.

Reinigung, Wartung und Lagerung

▲ WARNUNG! Verletzungsgefahr durch ungewollt anlaufendes Gerät. Schützen Sie sich bei Wartungs- und Reinigungsarbeiten. Schalten Sie das Gerät aus und entfernen Sie den Akku (18). Lassen Sie Instandsetzungsarbeiten und Wartungsarbeiten, die nicht in dieser Anleitung beschrieben sind, von unserem Service-Center durchführen. Verwenden Sie nur Original-Ersatzteile.

Reinigung

Allgemeine Reinigung

▲ WARNUNG! Elektrischer Schlag! Spritzen Sie das Gerät niemals mit Wasser ab.

Hinweise

- Beschädigungsgefahr. Chemische Substanzen können die Kunststoffteile des Gerätes angreifen. Verwenden Sie keine Reinigungs- bzw. Lösungsmittel.
- Halten Sie die Lüftungsöffnungen frei von Fremdkörpern.
- Reinigen Sie die Oberfläche des Gerätes mit einer weichen Bürste, einem Pinsel oder einem Tuch.
- Leeren Sie nach jedem Betrieb den Auffangbehälter (1).
- Reinigen Sie den Auffangbehälter (1) mit einem feuchten Tuch.

Filter reinigen

(Abb. A)

- Demontieren Sie den Auffangbehälter (1), siehe *Auffangbehälter montieren und demontieren*, S. 13.
- Demontieren Sie den Filterhalter (4)/ Filter (5), siehe *Filterhalter/ Filter montieren und demontieren*, S. 14.
- Klopfen Sie den Filter (5) aus und reinigen Sie ihn mit einem Pinsel oder Druckluft.
- Einen stark verschmutzten Filter (5) können Sie auch unter fließendem Wasser reinigen. Vor dem Wiederverwenden muss der Filter (5) vollständig trocken sein.
- Einen zu stark verschmutzten Filter (5) tauschen Sie gegen einen neuen Filter (5) aus (siehe *Ersatzteile und Zubehör*, S. 21).
- Montieren Sie den Filterhalter (4)/ Filter (5), siehe *Filterhalter/ Filter montieren und demontieren*, S. 14.
- Montieren Sie den Auffangbehälter (1), siehe *Auffangbehälter montieren und demontieren*, S. 13.

Motorisierter Bürstenaufsatz reinigen

Hinweis

Demontieren Sie den motorisierten Bürstenaufsatz (15) vor der Reinigung von dem Gerät. Montieren Sie nur einen trockenen Aufsatz wieder auf das Gerät.

(Abb. B)

- Öffnen Sie das Schutzgitter (23).
- Schieben Sie die Bürstenentriegelung (22) nach vorne.
- Entnehmen Sie die Bürstenwalze (24) aus dem motorisierten Bürstenaufsatz (15).

- Reinigen Sie den motorisierten Bürsten-aufsatz (15) mit einem feuchten Tuch.
- Reinigen Sie die Bürstenwalze (24) mit klarem Wasser und bei Bedarf mit einem milden Reinigungsmittel.
- Lassen Sie die Bürstenwalze (24) vollständig trocknen.
- Schieben Sie die Bürstentriegelung (22) nach vorne und halten Sie die Position.
- Drücken Sie die Bürstenwalze (24) in den motorisierten Bürstenaufsatz (15).
- Lassen Sie die Bürstentriegelung (22) wieder los.

Wartung

Filter wechseln

Tauschen Sie einen zu stark verschmutzten Filter (5) gegen einen neuen aus. Neue Filter erhalten Sie im Online-Shop (siehe *Ersatzteile und Zubehör*, S. 21).

Vorgehen (Abb. A)

- Demontieren Sie den Auffangbehälter (1), siehe *Auffangbehälter montieren und demontieren*, S. 13.
- Demontieren Sie den Filterhalter (4)/ Filter (5), siehe *Filterhalter/ Filter montieren und demontieren*, S. 14.
- Tauschen Sie den alten Filter (5) gegen einen neuen aus.
- Montieren Sie den Filterhalter (4)/ Filter (5), siehe *Filterhalter/ Filter montieren und demontieren*, S. 14.
- Montieren Sie den Auffangbehälter (1), siehe *Auffangbehälter montieren und demontieren*, S. 13.

Lagerung

Lagern Sie Gerät und Zubehör stets:

- sauber
- trocken
- staubgeschützt

- außerhalb der Reichweite von Kindern

Hinweise

- Nehmen Sie den Akku vor einer längeren Lagerung (z. B. Überwinterung) aus dem Gerät (separate Bedienungsanleitung für Akku und Ladegerät beachten).
- Die Lagertemperatur für den Akku und das Gerät beträgt zwischen 0–45 °C. Vermeiden Sie während der Lagerung extreme Kälte oder Hitze, damit der Akku nicht an Leistung verliert.
- Der Auffangbehälter (1) eignet sich nicht zur Aufbewahrung von Flüssigkeiten. Leeren Sie nach dem Nass-Saugen den Auffangbehälter.

Ladestation montieren

Die Ladestation (25) kann auch als Wandhalterung für eine platzsparende Lagerung verwendet werden.

⚠ WARNUNG! Kontakt mit Elektroleitungen kann zu elektrischem Schlag und Feuer führen, Kontakt einer Gasleitung zur Explosion. Beschädigung einer Wasserleitung kann zu Sachbeschädigung und elektrischem Schlag führen. Achten Sie beim Bohren darauf, keine Versorgungsleitungen zu beschädigen. Verwenden Sie geeignete Suchgeräte, um diese aufzuspüren oder nehmen Sie einen Installationsplan zu Hilfe.

Notwendige Werkzeuge und Hilfsmittel

- Bohrer, 6 mm (nicht mitgeliefert)
- Kreuzschlitz-Schraubendreher (nicht mitgeliefert)
- Bleistift (nicht mitgeliefert)
- 2× Dübel, 6 mm
- 2× Schraube

Vorgehen (Abb. C)

- Markieren Sie mit einem Bleistift zwei geeignete Stellen an einer Wand. Neh-

- men Sie hierfür die Ladestation (25) zur Hilfe.
2. Bohren Sie mit einer Bohrmaschine die angezeichneten Löcher.
 3. Stecken Sie die Dübel (30) in die Löcher und schrauben Sie die Schrauben (31) mit einem Schraubendreher fest. Lassen Sie die Schraubenköpfe mit ca. 10 mm Abstand zur Wand hervorstehen.
 4. Stecken Sie die zwei Halterungen (28, 26) seitlich in die Ladestation (25).
 5. Sie können die Ladestation (25) nun mit den Schlüssellochbohrungen (29)

an den Schrauben (31) ansetzen und sie auf Anschlag nach unten ziehen.

Ladestation verwenden

(Abb. C)

1. Stecken Sie die Düsen (11-14) in die Halterung (26) und den motorisierten Bürstenaufsatz (15) in die Halterung (28).
2. Das Gerät stecken Sie mit dem Auffangbehälter (1) nach oben zeigend in die Ladestation (25).
3. Ziehen Sie das Ladegerät (16) durch die Kabelöffnung (27). Für das korrekte Anschließen lesen Sie *Akku aufladen*, S. 15.

Fehlersuche

Die folgende Tabelle hilft Ihnen kleine Störungen zu beseitigen:

Problem	Mögliche Ursache	Fehlerbehebung
Gerät startet nicht	Ein-/Ausschalter (9) defekt	Wenden Sie sich an das Service-Center.
	Motor defekt	
Geringe oder fehlende Saugleistung	Düsen verstopft	Verstopfungen und Blockierungen beseitigen
	Auffangbehälter (1) offen	Motorkopf montieren und demontieren
	Auffangbehälter (1) voll	Auffangbehälter leeren (siehe <i>Auffangbehälter montieren und demontieren</i> , S. 13)
	Filter (5) voll oder zugesetzt	Filter leeren, reinigen oder ersetzen
Staub oder Schmutz wird aus dem Gerät geblasen	Filter (5) nicht oder nicht korrekt montiert	Filter montieren

Entsorgung/ Umweltschutz

Nehmen Sie den Akku aus dem Gerät und führen Sie Gerät, Akku, Zubehör und Ver-

packung einer umweltgerechten Wiederverwertung zu.



Elektrogeräte gehören nicht in den Hausmüll.

Das Symbol der durchgestrichenen Mülltonne bedeutet, dass dieses Elektro- bzw. Elektronikgerät am Ende seiner Lebensdauer nicht im Hausmüll entsorgt werden darf, sondern vom Endnutzer einer getrennten Sammlung zugeführt werden muss.

Richtlinie 2012/19/EU über Elektro- und Elektronik-Altgeräte:

Verbraucher sind gesetzlich dazu verpflichtet, Elektro- und Elektronikgeräte am Ende ihrer Lebensdauer einer umweltgerechten Wiederverwertung zuzuführen. Auf diese Weise wird eine umwelt- und ressourcenschonende Verwertung sichergestellt.

Je nach Umsetzung in nationales Recht können Sie folgende Möglichkeiten haben:

- an einer Verkaufsstelle zurückgeben,
- an einer offiziellen Sammelstelle abgeben,
- an den Hersteller/Inverkehrbringer zurücksenden.

Nicht betroffen sind den Altgeräten beigefügte Zubehörteile und Hilfsmittel ohne Elektrobestandteile.

Zusätzliche Entsorgungshinweise für Deutschland

Das Gerät ist bei eingerichteten Sammelstellen, Wertstoffhöfen oder Entsorgungsbetrieben abzugeben. Zudem sind Vertreiber von Elektro- und Elektronikgeräten sowie Vertreiber von Lebensmitteln zur Rücknahme verpflichtet. LIDL bietet Ihnen Rückgabemöglichkeiten direkt in den Filialen und Märkten an. Rückgabe und Entsorgung sind für Sie kostenfrei.

Beim Kauf eines Neugerätes haben Sie das Recht, ein entsprechendes Altgerät unentgeltlich zurückzugeben.

Zusätzlich haben Sie die Möglichkeit, unabhängig vom Kauf eines Neugerätes, un-

entgeltlich (bis zu drei) Altgeräte abzugeben, die in keiner Abmessung größer als 25 cm sind.

Bitte entnehmen Sie vor der Rückgabe Batterien oder Akkumulatoren, die nicht vom Altgerät umschlossen sind, sowie Lampen, die zerstörungsfrei entnommen werden können und führen diese einer separaten Sammlung zu.

Service

Garantie

Sehr geehrte Kundin, sehr geehrter Kunde, Sie erhalten auf dieses Produkt 3 Jahre Garantie ab Kaufdatum.

Im Falle von Mängeln dieses Produkts stehen Ihnen gegen den Verkäufer des Produkts gesetzliche Rechte zu. Diese gesetzlichen Rechte werden durch unsere im Folgenden dargestellte Garantie nicht eingeschränkt.

Garantiebedingungen

Die Garantiefrist beginnt mit dem Kaufdatum. Bitte bewahren Sie den Original-Kassenbon gut auf. Diese Unterlage wird als Nachweis für den Kauf benötigt.

Tritt innerhalb von drei Jahren ab dem Kaufdatum dieses Produkts ein Material- oder Fabrikationsfehler auf, wird das Produkt von uns – nach unserer Wahl – für Sie kostenlos repariert oder ersetzt. Diese Garantieleistung setzt voraus, dass innerhalb der Drei-Jahres-Frist das defekte Produkt und der Kaufbeleg (Kassenbon) vorgelegt und schriftlich kurz beschrieben wird, worin der Mangel besteht und wann er aufgetreten ist.

Wenn der Defekt von unserer Garantie gedeckt ist, erhalten Sie das reparierte oder ein neues Produkt zurück. Mit Reparatur oder Austausch des Produkts beginnt kein neuer Garantiezeitraum.

Garantiezeit und gesetzliche Mängelansprüche

Die Garantiezeit wird durch die Gewährleistung nicht verlängert. Dies gilt auch für ersetzte und reparierte Teile. Eventuell schon beim Kauf vorhandene Schäden und Mängel müssen sofort nach dem Auspacken gemeldet werden. Nach Ablauf der Garantiezeit anfallende Reparaturen sind kostenpflichtig.

Garantieumfang

Das Produkt wurde nach strengen Qualitätsrichtlinien sorgfältig produziert und vor Anlieferung gewissenhaft geprüft.

Die Garantieleistung gilt für Material- oder Fabrikationsfehler. Diese Garantie erstreckt sich nicht auf Produktteile, die normaler Abnutzung ausgesetzt sind und daher als Verschleißteile angesehen werden können (z. B. Akkukapazität) oder für Beschädigungen an zerbrechlichen Teilen.

Diese Garantie verfällt, wenn das Produkt beschädigt, nicht sachgemäß benutzt oder nicht gewartet wurde. Für eine sachgemäße Benutzung des Produkts sind alle in der Betriebsanleitung aufgeführten Anweisungen genau einzuhalten. Verwendungszwecke und Handlungen, von denen in der Betriebsanleitung abgeraten oder vor denen gewarnt wird, sind unbedingt zu vermeiden.

Das Produkt ist lediglich für den privaten und nicht für den gewerblichen Gebrauch bestimmt. Bei missbräuchlicher und unsachgemäßer Behandlung, Gewaltanwendung und bei Eingriffen, die nicht von unserer autorisierten Service-Niederlassung vorgenommen wurden, erlischt die Garantie.

Abwicklung im Garantiefall

Um eine schnelle Bearbeitung Ihres Anliegens zu gewährleisten, folgen Sie bitte den folgenden Hinweisen:

- Bitte halten Sie für alle Anfragen den Kassenbon und die Artikelnummer (IAN 466987_2310) als Nachweis für den Kauf bereit.
- Die Artikelnummer entnehmen Sie bitte dem Typenschild.
- Sollten Funktionsfehler oder sonstige Mängel auftreten, kontaktieren Sie zunächst das nachfolgend benannte Service-Center **telefonisch** oder per **E-Mail**. Sie erhalten dann weitere Informationen über die Abwicklung Ihrer Reklamation.
- Ein als defekt erfasstes Produkt können Sie, nach Rücksprache mit unserem Service-Center unter Beifügung des Kaufbelegs (Kassenbons) und der Angabe, worin der Mangel besteht und wann er aufgetreten ist, für Sie portofrei an die Ihnen mitgeteilte Service-Anschrift übersenden. Um Annahmeprobleme und Zusatzkosten zu vermeiden, benutzen Sie unbedingt nur die Adresse, die Ihnen mitgeteilt wird. Stellen Sie sicher, dass der Versand nicht unfrei, per Sperrgut, Express oder sonstiger Sonderfracht erfolgt. Senden Sie das Produkt bitte inkl. aller beim Kauf mitgelieferten Zubehörteile ein und sorgen Sie für eine ausreichend sichere Transportverpackung.

Reparatur-Service

Für Reparaturen, **die nicht der Garantie unterliegen**, wenden Sie sich an das Service-Center. Dort erhalten Sie gerne einen Kostenvoranschlag.

- Wir können nur Geräte bearbeiten, die ausreichend verpackt und frankiert eingeschickt wurden.

Hinweis: Bitte senden Sie Ihr Gerät gereinigt und mit Hinweis auf den Defekt an die vom Service-Center genannte Adresse.

- Nicht angenommen werden unfrei eingeschickte Geräte sowie Geräte, die per Sperrgut, Express oder mit sonstiger Sonderfracht versendet wurden.
- Wir entsorgen Ihre eingesendeten, defekten Geräte kostenlos.

Service-Center

DE Service Deutschland
 Tel.: 0800 54 35 111
 E-Mail: grizzly@lidl.de
IAN 466987_2310

AT Service Österreich
 Tel.: 0800 447744
 E-Mail: grizzly@lidl.at
IAN 466987_2310

CH Service Schweiz
 Tel.: 0800 56 44 33
 E-Mail: grizzly@lidl.ch
IAN 466987_2310

Importeur

Bitte beachten Sie, dass die folgende Anschrift keine Serviceanschrift ist. Kontaktieren Sie zunächst das oben genannte Service-Center.

Grizzly Tools GmbH & Co. KG
 Stockstädter Str. 20
 63762 Großostheim
 DEUTSCHLAND
www.grizzlytools.de

Ersatzteile und Zubehör

Ersatzteile und Zubehör erhalten Sie unter www.grizzlytools.shop.

Sollten bei Ihrem Bestellvorgang Probleme auftreten, kontaktieren Sie uns über unseren Online-Shop. Bei weiteren Fragen wenden Sie sich an das Service-Center, S. 21.

Pos.-Nr.	S. 211*	Bezeichnung	Best.-Nr.
1	27-44	Auffangbehälter	91120044
5	41	Filter (HEPA-Filter)	91120045
11	73	Fugendüse	91120048
12	72	Nassdüse	91120047
13	75	Universaldüse	91120050
14	74	Kleiner Bürstenaufsatz	91120049
15	45-71	Motorisierter Bürstenaufsatz	76008163
16	78-79	Ladegerät GC30-2101000EU	91120053
25	77	Ladestation	91120052
26	74	Halterung Kleindüsen	91120051
28	80	Halterung Motorisierter Bürstenaufsatz	91120055

* Explosionszeichnung

Original-EG-Konformitätserklärung

Produkt: **Akku-Handstaubsauger**

Modell: **SHSA 20-Li A1**

Seriennummer: 000001-036000

Der oben beschriebene Gegenstand der Erklärung erfüllt die einschlägigen Harmonisierungsrechtsvorschriften der Union:

**2014/35/EU • 2014/30/EU •
2009/125/EG • 2011/65/EU & (EU) 2015/863
Produkt mit Akku Smart PAPS 204 A1/Smart PAPS 208 A1: 2014/53/EU**

Der oben beschriebene Gegenstand der Erklärung erfüllt die Vorschriften der Richtlinie 2011/65/EU des Europäischen Parlaments und des Rates vom 8. Juni 2011 zur Beschränkung der Verwendung bestimmter gefährlicher Stoffe in Elektro- und Elektronikgeräten.

Um die Konformität zu gewährleisten, wurden folgende harmonisierte Normen sowie nationale Normen und Bestimmungen angewendet:

**EN 62233:2008 • EN 60335-1:2012/A15:2021
EN 60335-2-2:2010/A1:2013 • EN IEC 55014-1:2021
EN IEC 55014-2:2021 • EN IEC 61000-3-2:2019/A1:2021
EN 61000-3-3:2013/A2:2021 • EN IEC 63000:2018
EN 60335-2-29:2021+A1:2021 • (EU) 2019/1782 • EN 62471:2008
Produkt mit Akku Smart PAPS 204 A1/Smart PAPS 208 A1:
EN 301 489-1 V2.2.3:2019 • Draft EN 301 489-17 V3.2.6:2023
EN 300 328 V2.2.2:2019 • EN 50663:2017**

Die alleinige Verantwortung für die Ausstellung dieser Konformitätserklärung trägt der Hersteller:

CE Grizzly Tools GmbH & Co. KG
Stockstädter Str. 20
63762 Großostheim
DEUTSCHLAND
28.06.2024



Christian Frank
Dokumentationsbevollmächtigter

Table of Contents

Introduction..... 23
 Proper use..... 23
 Scope of delivery/accessories..... 24
 Overview..... 24
 Description of functions..... 25
 Technical data..... 25

Safety information..... 26
 Meaning of the safety information..... 26
 Pictograms and symbols..... 26
 Safely starting up the cordless hand-held vacuum cleaner..... 27
 Safe operation of battery chargers..... 29

Preparation..... 30
 Control elements..... 30
 Attaching and removing the collection container..... 31
 Attaching and removing the filter holder/filter..... 32
 Attaching/removing the nozzles..... 32
 Inserting and removing the battery..... 33
 Charging the battery..... 33

Operation..... 33
 Working instructions..... 33
 Switching on and off..... 33
 Using ECO / Turbo mode..... 33

Cleaning, maintenance and storage..... 34
 Cleaning..... 34
 Maintenance..... 35
 Storage..... 35

Troubleshooting..... 36

Disposal/environmental protection..... 36

Service..... 37
 Guarantee..... 37
 Repair service..... 38
 Service Centre..... 38

Importer..... 38

Spare parts and accessories..... 39

Translation of the original EC declaration of conformity..... 40

Exploded view..... 211

Introduction

Congratulations on purchasing your new cordless hand-held vacuum cleaner (hereafter referred to as device or power tool). You have chosen a high-quality device. This device was quality-tested and subjected to a final inspection during production, therefore ensuring proper functioning of your device.

In some cases, residual amounts of water may be present on or in the device or in hose lines. This is not a flaw or a defect and is no cause for concern.



The instruction manual forms part of this device. It contains important information on safety, use and disposal. Read the instruction manual carefully. Familiarise yourself with the controls and how to use the device correctly. Use the device only as described and for the stated fields of application. Store the instruction manual carefully and ensure that all documents are handed over in the event that the device is passed on to another user.

Proper use

This device is only intended for the following uses:

- Wet and dry vacuuming in the DIY sector (e.g. in the home, hobby room, car or garage)
- Vacuuming of dry and wet suction material
- Vacuuming of small quantities of liquids

The vacuuming of flammable, explosive or hazardous substances is prohibited.

Any other use that is not expressly permitted in this instruction manual may pose a serious hazard to the user and result in damage to the device. The operator or user of the machine is responsible for any accidents or personal injury and/or material damage to third parties or their property. The machine is intended to be used by do-it-yourselfers. It was not designed for heavy commercial use. The warranty is void in the case of commercial use. The manufacturer is not liable for damage caused by improper use or incorrect operation.

Scope of delivery/ accessories

Unpack the device and check that everything is present.

Dispose of the packaging material properly.

- Akku-Handstaubsauger
- Fugendüse
- Nassdüse
- Universaldüse
- Kleiner Bürstenaufsatz
- Motorisierter Bürstenaufsatz
- Ladestation
- Halterung Kleindüsen
- Halterung Motorisierter Bürstenaufsatz
- 2× Schraube
- 2× Dübel
- Ladegerät
- Originalbetriebsanleitung

Akku nicht im Lieferumfang enthalten.

Overview

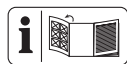

The illustrations for the device can be found on the front and back fold-out page.

A

- 1 Collection container
- 2 Max. fill level
- 3 LED work light
- 4 Filter holder
- 5 Filter (HEPA)
- 6 Release
- 7 Motor head
- 8 Appliance display
- 9 On/Off switch
- 10 Charging socket
- 11 Crevice nozzle
- 12 Wet nozzle
- 13 Universal nozzle
- 14 Small brush attachment
- 15 Motorised brush attachment
- 16 Charger
- 17 Battery release
- 18 Battery
- 19 Button
- 20 Charge level indicator

B

- 21 Current contacts
- 22 Brush release
- 23 Protective grille
- 24 Brush roll

C

- 25 Charging station
- 26 Holder for small nozzles
- 27 Cable opening
- 28 Holder for motorised brush attachment
- 29 Keyhole
- 30 Dowel
- 31 Screw

Description of functions

The cordless hand-held vacuum cleaner is equipped with a transparent plastic container, various nozzle attachments and working levels for picking up dirt.

Please refer to the descriptions below for information on how the operating elements work.

Technical data

Cordless Handheld Vacuum Cleaner **SHSA 20-Li A1**

Nominal voltage U 20 V ==

Input current 1 A

Weight

- Weight with battery (20 V, 2 Ah)

..... ≈ 1.3 kg

- Weight without battery ≈ 0.85 kg

Container volume

- Dust 400 ml

- Liquid 150 ml

Battery Li-Ion

Temperature ≤ 50 °C

- Charging 4-40 °C

- Operation -20-50 °C

- Storage 0-45 °C

PARKSIDE Performance Smart battery

Smart PAPS 204 A1/Smart PAPS 208 A1

- Frequency *f* 2400-2483.5 MHz

- transmitted power ≤ 20 dBm

Grizzly Tools GmbH & Co. KG

HRA: 5468, Amtsgericht Aschaffenburg

Stockstädter Str. 20

63762 Großostheim

GERMANY

Charger **GC30-2101000EU**

Input voltage 100-240 V~

Input AC frequency 50/60 Hz

Output voltage 21.0 V ==

Output current 1.0 A

Output power 21.0 W

Average active efficiency 86.3 %

Efficiency at low load (10 %) 81.6 %

No-load power consumption 0.06 W

Protection class II (double insulation)

Protection type IPX0

Motorised brush attachment

..... **SMD 10**

Rated power P 10 W

Charging time

The device is part of the **X 20 V TEAM**

series and can be operated with bat-

teries of the **X 20 V TEAM** series. Bat-

teries of the **X 20 V TEAM** series may

only be charged using chargers of the

X 20 V TEAM series.*

We recommend that you operate

this appliance with the following bat-

teries only: PAP 20 B1, PAP 20 B3,

Smart PAPS 204 A1, Smart PAPS 208 A1

We recommend charging these batteries

with the following chargers: PLG 20 A3,

PLG 20 A4, PLG 20 C1, PLG 20 C2,

PLG 20 C3, PLG 201 A1, PDSLIG 20 A1,

PDSLIG 20 B1, Smart PLGS 2012 A1

Rechargeable battery and charger tech-

nical data: See separate manual.

The charging time is influenced by factors

such as the temperature of the -environ-

ment and the battery, as well as the mains

voltage applied, and may -therefore devi-

ate from the specified values.

* You can use the GC30-2101000EU

charger to charge the **X 20 V TEAM**

series batteries while they are inside the

appliance.

Charging time (min.)	PAP 20 A1 PAP 20 A2 PAP 20 B1	PAP 20 A3 PAP 20 B3 Smart PAPS 204 A1	Smart PAPS 208 A1
PLG 20 A1 PLG 20 A4 PLG 20 C1	60	120	240
PLG 20 C2	45	80	165
PLG 20 A2 PLG 20 A3 PLG 20 C3 PDSL G 20 A1 PDSL G 20 B1	35	60	120
PLG 201 A1	135	250	500
Smart PLGS 2012 A1	35	45	50

Safety information

This section deals with the basic safety instructions for using the device.

▲ WARNING! Injury and property damage due to improper handling of battery. Observe the safety information and notes on charging and proper use as shown in the instruction manual for your battery and charger from the series **X 20 V TEAM**. A detailed description of the charging process and further information can be found in these separate operating instructions.

Meaning of the safety information

▲ DANGER! If you do not observe this safety instruction, an accident will occur. The result of which is severe bodily injury or death.

▲ WARNING! If you do not observe this safety instruction, an accident may occur. The result of which is likely severe bodily injury or death.

▲ CAUTION! If you do not observe this safety instruction, an accident will occur. The result of which is likely minor or moderate bodily injury.

NOTICE! If you do not observe this safety instruction, an accident will occur. The result of which is possible damage to property.

Pictograms and symbols

Symbols on the device



Read the instruction manual carefully. Familiarise yourself with the controls and how to use the device correctly.



Charger



Direction of rotation open/closed



The device is part of the **X 20 V TEAM** series and can be operated with batteries of the **X 20 V TEAM** series. Batteries of the **X 20 V TEAM** series may only be charged using chargers of the **X 20 V TEAM** series.*



Waste electrical and electronic equipment (WEEE) must not be disposed of with domestic waste.

* You can use the GC30-2101000EU charger to charge the **X 20 V TEAM** series batteries while they are inside the appliance.

Symbols on the charger



Read the instruction manual before charging. Familiarise yourself with the controls and how to use the device correctly.



The charger is only suitable for use indoors.



Protection class II (double insulation)



Device fuse



Positive polarity



Waste electrical and electronic equipment (WEEE) must not be disposed of with domestic waste.

Safely starting up the cordless hand-held vacuum cleaner



Attention! The following basic safety precautions must be observed while using electrical devices to protect against electric shock, injury and risk of fire:

General Information

- Read the instruction manual carefully. Familiarise yourself with the controls and how to use the device correctly.
- This device can be used by children aged 8 years and up as well as individuals with reduced physical, sensory or mental abilities or a lack of experience and knowledge if they are supervised or have been instructed in the safe use of the device and understand the resulting hazards. Children must never play with the device. Cleaning and user maintenance must not be carried out by children if they are not supervised.
- Note that the user is responsible for any accidents or risks to others and their property.

- Observe noise protection rules and other local regulations.

Preparation

- Make sure before use that the appliance is properly assembled and that the filters are in the correct position. Never perform vacuuming without a filter. The appliance could become damaged.
- Never use the device if there are children or animals nearby. People nearby must wear protective clothing.

Operation

- Pay attention, be aware of what you are doing and take the utmost care when working with the device. Do not use the device if you are tired or you are under the influence of drugs, alcohol or medication.
- Do not allow the vacuum to come into contact with people or animals.
- While in operation, never aim the appliance and nozzles at yourself or other people; particularly not eyes or ears.
- The appliance and nozzles must not be at head height while working. There is a risk of injury.
- Do not vacuum hot, glowing, flammable, explosive or hazardous substances. These include hot ashes, petrol, solvents, acids or alkalis amongst others. Risk of fire and injury.
- Do not touch the appliance with wet or damp hands!
- Never transport the device while the drive is running.
- Switch off the device and remove the battery. Make sure that all moving parts have come to a complete stop
 - when leaving the device,
 - before changing the accessories,
 - before removing obstructions or loosening blockages,
 - before checking the device, cleaning it or performing maintenance work on it.
- If the device starts to vibrate abnormally, an immediate check is required, remove the battery and:
 - examine for loose parts and tighten these,
 - search for signs of damage,
 - replace damaged accessories. For repairs, contact the service centre.

Cleaning, maintenance and storage

- Do not submerge the appliance in water!
- Allow the motor to cool down before storing the device for a longer period.
- Remove the battery from the appliance before storing it.
- Replace worn or damaged parts in the interests of safety. Use only original spare parts and accessories. Using externally produced parts results in the immediate loss of any warranty claim.
- The device may only be opened by an authorised electrician. Always contact our service centre for repairs.
- Switch the drive off, , remove the battery and allow the device to cool off if you want to clean, adjust, store the device or to exchange an accessory part.
- Handle the device with care and keep it clean.
- Store the device out of reach of children.

Safe operation of battery chargers

- Children should be supervised to ensure that they do not play with the machine.
- **Use this charger only for charging batteries of the series X 20 V TEAM.** Charging other batteries may cause injury and risk of fire and explosion.
- **Before each use, check the charger, cable and plug, and have repairs carried out by qualified personnel using only original spare parts. Do not use the charger if defective and do not open it yourself.** This ensures the safety of the device is not adversely affected.
- **Ensure that the mains voltage and mains frequency match the specifications on the rating plate.** Adaptation to the various mains frequencies is automatic.
- **Keep the charger clean and away from moisture and rain. Never use the charger outdoors.** Dirt and water penetration

increase the risk of electric shock.

- **Avoid mechanical damage to the charger.** This can lead to internal short circuits.
- **The charger must not be operated on or near flammable surfaces (e.g. paper, textiles).** Risk of fire due to heating caused by charging.
- If the power cord of this device is damaged, it must be replaced by the manufacturer, their customer service or by a similarly qualified person in order to avoid hazards. Contact the service centre.
- Remove the mains plug when the battery is fully charged and disconnect the battery from the charger.
- Do not attempt to charge non-rechargeable batteries in the charger.
- **Only charge your batteries indoors since the charger is not designed for outdoor use. Danger of electric shock.**
- **In order to minimise the risk of electric shock, pull the charger plug**

out of the outlet prior to cleaning it.

- **If warm, allow the battery to cool before charging.**
- **Only use accessories recommended by PARKSIDE.** Unsuitable accessories may cause electric shock or fire.

Preparation

▲ WARNING! Risk of injury due to unintentional start-up. Only insert the battery into the device once the device is fully prepared for use.

Control elements

Familiarise yourself with the operating elements before using the device for the first time.

Appliance display

(Fig. A)

LEDs	Meaning
1 LED lights up green	Appliance is in ECO mode
2 LEDs flash green	Appliance is charging
2 LEDs light up green	Appliance fully charged / appliance is in Turbo mode
1 LED flashes red	LED flashes 2 times: Battery low/ LED flashes 3 times: Protection against short circuit/ LED flashes 4 times: High temperature protection/ LED flashes 5 times: Device fault

LED work light

(Fig. A)

The LED work light (3) switches on and off automatically with the appliance.

Motorised brush attachment

(Fig. B)

The motorised brush attachment (15) is suitable for dry vacuuming upholstery or removing pet hair, among other applications. You can treat hard surfaces with the protective grille (23) open and carpets with closed protective grille (23) closed. Slide the protective grille (23) open or closed until it clicks into place.

Small brush attachment

(Fig. A)

The small brush attachment (14) is suitable for dry vacuuming sensitive surfaces.

Note

Can only be used in combination with the crevice nozzle (11).

Universal nozzle

(Fig. A)

The universal nozzle (13) is suitable for many types of dry vacuuming, such as cleaning up the debris created during drilling.

Note

Can only be used in combination with the crevice nozzle (11).

Wet nozzle

(Fig. A)

The wet nozzle (12) is suitable for vacuuming liquids.

Crevice nozzle

(Fig. A)

The crevice nozzle (11) is suitable for dry vacuuming crevices, corners and radiators.

Note

The crevice nozzle (11) also functions as an extension for the small brush attachment (14) and the universal nozzle (13).

Checking the battery charge level

LEDs	Meaning
red, orange, green	Battery charged
red, orange	Battery partially charged
red	Battery needs to be charged

1. Press the button (19) next to the charge level indicator button (20) on the battery (18).
The LEDs of the charge level indicator show how much charge remains in the battery.
2. Charge the battery (18) when only the red LED on the charge level indicator (20) is illuminated.

Attaching and removing the collection container

Notes

- Empty the collection container (1) after every use.
- Empty the collection container (1) if suction power is decreasing.
- Hold the appliance with the collection container (1) horizontally to read the fill level.
- Empty the collection container (1) as soon as the "Maximum fill level" mark (2) has been reached.
- When removing the collection container (1), hold the appliance with the wet nozzle (12) pointing downwards to prevent liquid getting into the appliance!
- If the collection container (1) is too full of dust or if liquid gets into the motor housing during wet vacuuming, the appliance may become damaged!

Removing the collection container (Fig. A)

1. Press the release (6).
2. Carefully take off the collection container (1).
3. Let go of the release (6).

Emptying the collection container (Fig. A)

1. Remove the filter holder (4) / filter (5), see *Attaching and removing the filter holder/filter*, p. 32.
2. Empty the collection container (1).
3. Clean the collection container (1) with a damp cloth if required.

Attaching the collection container (Fig. A)

1. Fit the filter holder (4) / filter (5), see *Attaching and removing the filter holder/filter*, p. 32.
2. Press the release (6).
3. Reattach the collection container (1) to the appliance. Place the collection container (1) on the bottom of the appliance and snap the collection container (1) into the release (6) on the top of the appliance.
4. Let go of the release (6).

Attaching and removing the filter holder/filter

▲ WARNING! Risk of injury. Ensure that the battery is not inserted (see *Inserting and removing the battery*, p. 33).

Attaching the filter holder/filter (Fig. A)

1. Place the filter (5) in the filter holder (4). Ensure that the recesses in the outer filter edge line up with the notches in the filter holder (4).
2. Turn the filter (5) clockwise until seated. You will hear it click into place.
3. Place the filter holder (4) and filter (5) back into the collection container (1).

Due to its shape, the filter holder (4) can only be inserted into the collection container (1) in one position.

4. Press lightly on the filter holder (4) to check whether the filter holder (4) is seated in the collection container (1).
5. Attach the collection container (1), see *Attaching and removing the collection container*, p. 31.

Removing the filter holder/filter (Fig. A)

1. Remove the collection container (1), see *Attaching and removing the collection container*, p. 31.
2. Pull the filter holder (4) with inserted filter (5) out of the collection container (1).
3. Turn the filter (5) anti-clockwise and pull it out of the filter holder (4).

Attaching/removing the nozzles

Attaching the nozzles (Fig. A)

1. Insert one of the nozzles (11/12/15) completely into the front opening of the collection container (1). Ensure that the motorised brush attachment (15) is connected to the power contacts (21).
2. To use the attachments (13/14), you need to attach them to the crevice nozzle (11).

Removing the nozzles (Fig. A)

1. Remove the nozzles (11/12/15) by pulling them forward out of the collection container (1).

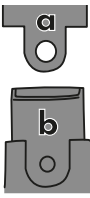
2.  Pull the attachments (13/14) off the crevice nozzle (11) at a slight angle. This makes it easier to pull the tab (a) of the relevant nozzle to be removed over the nose (b) of the crevice nozzle (11).

Inserting and removing the battery

▲ WARNING! Risk of injury due to unintentional start-up. Only insert the battery (18) into the machine once it is fully prepared for use.

▲ CAUTION! Risk of injury. Ensure that the appliance is switched off.

Note

An incorrect battery can damage the machine and the battery.

Inserting the battery (Fig. A)

1. To insert the battery (18), push the battery (18) along the battery holder into the appliance. You will hear it click into place.

Removing the battery (Fig. A)

1. Press the battery release (17).
2. Pull the battery (18) out of the appliance.
3. Let go of the battery release (17).

Charging the battery

▲ CAUTION! Risk of injury. Ensure that the appliance is switched off.

Note

- The supplied charger (16) enables charging directly via the appliance.

Procedure (Fig. A)

1. Insert the battery (see *Inserting and removing the battery*, p. 33).
2. Connect the charger (16) to the charging socket (10) of the appliance and to a suitable power source.
3. During charging, please observe the battery charge level indicator (20). Please refer to *Checking the battery charge level*, p. 31.
4. The appliance can also be charged in the charging station (25) (see *Using the charging station*, p. 36).

Operation

Working instructions

▲ CAUTION! Risk of injury. Do not operate the appliance if damaged or incorrectly assembled! Replace damaged parts and dirty filters (see *Spare parts and accessories*, p. 39).

- Also inspect the appliance for visual damage.
- Ensure that the collection container (1) filter holder (4) and filter (5) are dry when changing directly from wet vacuuming to dry vacuuming!
- Only vacuum liquid up to the "Maximum fill level" mark (2).
- Always hold the appliance vertically during transport, otherwise liquid will leak out! Hold the attached wet nozzle (12) downwards.

Switching on and off

Note

Before switching on, check whether the filter holder (4) and filter (5) are inserted and dry (see *Attaching and removing the filter holder/filter*, p. 32).

Switching on (Fig. A)

1. Press the on/off switch (9) to switch on.

Switching off (Fig. A)

1. Press the on/off switch (9) to switch off.

Using ECO / Turbo mode

The appliance can be operated in two working levels:

ECO mode: The appliance operates at the lowest speed for maximum battery life. This operating time is approx. 35 Min.

Turbo mode: The appliance operates at the maximum speed. If the resistance is

too low, the motor speed is adjusted. This operating time is approx. 20 Min.

Using ECO mode (Fig. A)

1. Press the on/off switch (9) once to switch the appliance on.
2. The appliance runs in ECO mode.

Using Turbo mode (Fig. A)

1. Press the on/off switch (9) a second time.
2. The appliance will now run in turbo mode.

Changing mode (Fig. A)

1. Press the on/off switch (9) a third time. The appliance switches off.
2. For the desired mode, repeat the process of using ECO mode / Turbo mode.

Cleaning, maintenance and storage

▲ WARNING! Risk of injury due to unintentional start-up. Protect yourself when performing maintenance or cleaning work. Switch off the device and remove the battery (18).

You should have any repair and maintenance work that is not described in these instructions carried out by our Service Centre. Only use original replacement parts.

Cleaning

General cleaning

▲ WARNING! Electric shock! Never spray down the device with water.

Notes

- Risk of damage. Chemical substances may attack the plastic parts of the machine. Do not use any cleaning agents or solvents.

- Make sure to keep the ventilation openings free of foreign objects.
- Clean the surface of the appliance with a soft brush or cloth.
- Empty the collection container (1) after every use.
- Clean the collection container (1) with a damp cloth.

Cleaning the filter

(Fig. A)

1. Remove the collection container (1), see *Attaching and removing the collection container*, p. 31.
2. Remove the filter holder (4) / filter (5), see *Attaching and removing the filter holder/filter*, p. 32.
3. Tap the filter (5) and clean it with a brush or compressed air.
4. You can also clean a heavily soiled filter (5) under running water. The filter (5) must be completely dry before re-use.
5. If the filter (5) is too dirty, replace it with a new filter (5) (see *Spare parts and accessories*, p. 39).
6. Fit the filter holder (4) / filter (5), see *Attaching and removing the filter holder/filter*, p. 32.
7. Attach the collection container (1), see *Attaching and removing the collection container*, p. 31.

Cleaning the motorised brush attachment

Note

Remove the motorised brush attachment (15) from the appliance before cleaning. Only fit a dry attachment back onto the appliance.

(Fig. B)

1. Open the protective grille (23).
2. Slide the brush release (22) forwards.

3. Take the brush roll (24) out of the motorised brush attachment (15).
4. Clean the motorised brush attachment (15) with a damp cloth.
5. Clean the brush roll (24) with clear water and some mild detergent, if necessary.
6. Allow the brush roll (24) to dry completely.
7. Slide the brush release (22) forwards and hold this position.
8. Press the brush roll (24) into the motorised brush attachment (15).
9. Let go of the brush release (22).

Maintenance

Replacing the filter

Replace an excessively dirty filter (5) with a new one. New filters can be acquired from the online shop (see *Spare parts and accessories*, p. 39).

Procedure (Fig. A)

1. Remove the collection container (1), see *Attaching and removing the collection container*, p. 31.
2. Remove the filter holder (4) / filter (5), see *Attaching and removing the filter holder/filter*, p. 32.
3. Replace the old filter (5) with a new one.
4. Fit the filter holder (4) / filter (5), see *Attaching and removing the filter holder/filter*, p. 32.
5. Attach the collection container (1), see *Attaching and removing the collection container*, p. 31.

Storage

Always store the device and accessories:

- clean
- dry
- protected against dust
- out of the reach of children

Notes

- Remove the battery from the device before storing the device (see the separate operating instructions for the battery and charger).
- The storage temperature for the rechargeable battery and appliance is between 0–45 °C. Avoid extreme cold or heat during storage, so that the battery does not lose performance.
- The collection container (1) is not suitable for storing liquids. Empty the collection container after wet vacuuming.

Assembling the charging station

The charging station (25) can also be used as a wall bracket for space-saving storage.

▲ WARNING! Contact with electrical cables can lead to electric shock and fire. Contact with a gas line can result in an explosion. Damage to a water pipe can lead to property damage and electric shock. When drilling, be careful not to damage any supply lines. Use suitable search devices to find these or consult an installation plan for guidance.

Tools and aids required

- Drill, 6 mm (not included)
- Phillips screwdriver (not included)
- Pencil (not included)
- 2× Dowel, 6 mm
- 2× Screw

Procedure (Fig. C)

1. Mark two suitable places on a wall with a pencil. Use the charging station (25) to help you.
2. Drill the marked holes with a drill.
3. Insert the dowels (30) into the holes and tighten the screws (31) with a screwdriver. Leave the screw heads protruding at a distance of approx. 10 mm from the wall.

4. Insert the two holders (28, 26) into the side of the charging station (25).
5. You can now position the charging station (25) with the keyholes (29) on the screws (31) and pull it down as far as it will go.
2. Place the appliance in the charging station (1) with the collection container (25) pointing upwards.
3. Pull the charger (16) through the cable opening (27). For the correct connection, refer to *Charging the battery*, p. 33.

Using the charging station

(Fig. C)

1. Insert the nozzles (11-14) into the holder (26) and the motorised brush attachment (15) into the holder (28).

Troubleshooting

The following table will assist you in fixing faults:

Problem	Possible cause	Error correction
Device does not start	On/Off switch (9) is broken	contact the service centre.
	Defective motor	
Weak or no suction power/throughput	Nozzles blocked	Removing obstructions and blockages
	Collection container (1) open	Attaching and removing the motor head
	Collection container (1) full	Emptying the collection container (see <i>Attaching and removing the collection container</i> , p. 31)
	Filter (5) full or clogged	Empty, clean or replace the filter
Dust or dirt is blown out of the device	Filter (5) not assembled or incorrectly assembled	Filter assembly

Disposal/ environmental protection

Remove the battery from the device and recycle the device, battery, accessories and packaging in an environmentally-friendly manner.



Waste electrical and electronic equipment (WEEE) must not be disposed of with domestic waste.

The symbol of the crossed-out wheeled bin means that this product must not be disposed of as unsorted municipal waste at the end of its useful life.

Directive 2012/19/EU on waste electrical and electronic equipment:

Consumers are legally obliged to recycle electrical and electronic equipment in an environmentally sound manner at the end of its life. In this way, environmentally friendly and resource-saving recycling is ensured.

Depending on the implementation in national law, you may have the following options:

- Return to a shop,
- Hand over to an official collection point,
- Return to the manufacturer/distributor.

This does not affect accessories enclosed with the old devices or tools without any electrical components.

Service

Guarantee

Dear Customer,

This product is provided with a 3 year guarantee from the date of purchase.

In case of defects, you have statutory rights against the seller of the product.

These statutory rights are not restricted by our guarantee presented below.

Terms of Guarantee

The guarantee period begins on the date of purchase. Please retain the original receipt. This document is required as proof of purchase.

If a material or manufacturing defect occurs within three years of the date of purchase of this product, we will repair or replace – at our choice – the product for you free of charge. This guarantee requires the defective product and proof of purchase to be presented within the three-year period with a brief written description

of what constitutes the defect and when it occurred.

If the defect is covered by our guarantee, you will receive either the repaired product or a new product. No new guarantee period begins on repair or replacement of the product.

Guarantee Period and Statutory Claims for Defects

The guarantee period is not extended by the guarantee service. This also applies for replaced or repaired parts. Any damages and defects already present at the time of purchase must be reported immediately after unpacking. Repairs arising after expiry of the guarantee period are chargeable.

Guarantee Cover

The product has been carefully produced in accordance with strict quality guidelines and conscientiously checked prior to delivery.

The guarantee applies for all material and manufacturing defects. This guarantee does not extend to cover product parts that are subject to normal wear and may therefore be considered as wearing parts (e.g. Battery capacity) or to cover damage to breakable parts.

This guarantee shall be invalid if the product has been damaged, used incorrectly or not maintained. Precise adherence to all of the instructions specified in the operating manual is required for proper use of the product. Intended uses and actions against which the operating manual advises or warns must be categorically avoided.

The product is designed only for private and not commercial use. The guarantee will be invalidated in case of misuse or improper handling, use of force, or interventions not undertaken by our authorised service branch.

Processing in Case of Guarantee

To ensure efficient handling of your query, please follow the directions below:

- Please have the receipt and identification number (IAN 466987_2310) ready as proof of purchase for all enquiries.
- Please find the item number on the rating plate.
- Should functional errors or other defects occur, please initially contact the service department specified below by **telephone** or by **e-mail**. You will then receive further information on the processing of your complaint.
- After consultation with our customer service, a product recorded as defective can be sent postage paid to the service address communicated to you, with the proof of purchase (receipt) and specification of what constitutes the defect and when it occurred. In order to avoid acceptance problems and additional costs, please be sure to use only the address communicated to you. Ensure that the consignment is not sent carriage forward or by bulky goods, express or other special freight. Please send the appliance inc. all accessories supplied at the time of purchase and ensure adequate, safe transport packaging.

Repair service

For repairs **that are not covered by warranty**, contact the service centre.

They will gladly create a cost estimate for you.

- We can only work on devices which are sent in properly packed and with postage paid.
Note: Please send your device cleaned and with an indication of the defect to the address named for the service centre.
- The following are not accepted: devices sent in without prepaid postage, sent as bulky goods, sent as an Express shipment, or devices sent as any other form of special freight.
- We will dispose of defective devices you ship to us free of charge.

Service Centre

GB **Service Great Britain**
Tel.: 0800 404 7657
E-mail: grizzly@lidl.co.uk
IAN 466987_2310

MT **Service Malta**
Tel.: 80062230
E-mail: grizzly@lidl.com.mt
IAN 466987_2310

Importer

Please note that the address below is not a service address. Contact the service centre named above first.

Grizzly Tools GmbH & Co. KG
Stockstädter Str. 20
63762 Großostheim
GERMANY
www.grizzlytools.de

Spare parts and accessories

You can get spare parts and accessories from www.grizzlytools.shop. If you have any problems with your order, contact us via our online shop. If you have any other questions, contact the Service Centre, p. 38

Pos. nr.	p. 211 *	Name	Order No.
1	27-44	Collection container	91120044
5	41	Filter (HEPA)	91120045
11	73	Crevice nozzle	91120048
12	72	Wet nozzle	91120047
13	75	Universal nozzle	91120050
14	74	Small brush attachment	91120049
15	45-71	Motorised brush attachment	76008163
16	78-79	Charger GC30-2101000EU	91120053
25	77	Charging station	91120052
26	74	Holder for small nozzles	91120051
28	80	Holder for motorised brush attachment	91120055

* Exploded view

Translation of the original EC declaration of conformity

Product: **Cordless Handheld Vacuum Cleaner**

Model: **SHSA 20-Li A1**

Serial number: 000001-036000

The object of the declaration described above is in conformity with the relevant Union harmonisation legislation:

**2014/35/EU • 2014/30/EU •
2009/125/EC • 2011/65/EU & (EU) 2015/863
Product with battery Smart PAPS 204 A1/
Smart PAPS 208 A1: 2014/53/EU**

The object of the declaration described above is in conformity with Directive 2011/65/EU of the European Parliament and of the Council of 8 June 2011 on the restriction of the use of certain hazardous substances in electrical and electronic equipment.

To ensure conformity, the following harmonised standards and national standards and regulations have been applied:

**EN 62233:2008 • EN 60335-1:2012/A15:2021
EN 60335-2-2:2010/A1:2013 • EN IEC 55014-1:2021
EN IEC 55014-2:2021 • EN IEC 61000-3-2:2019/A1:2021
EN 61000-3-3:2013/A2:2021 • EN IEC 63000:2018
EN 60335-2-29:2021+A1:2021 • (EU) 2019/1782 • EN 62471:2008
Product with battery Smart PAPS 204 A1/Smart PAPS 208 A1:
EN 301 489-1 V2.2.3:2019 • Draft EN 301 489-17 V3.2.6:2023
EN 300 328 V2.2.2:2019 • EN 50663:2017**

This declaration of conformity is issued under the sole responsibility of the manufacturer:

 Grizzly Tools GmbH & Co. KG
Stockstädter Str. 20
63762 Großostheim
GERMANY
28.06.2024



Christian Frank
Authorised representative of documentation

Sommaire

Introduction.....	41
Utilisation conforme.....	42
Matériel livré/Accessoires.....	42
Aperçu.....	42
Description fonctionnelle.....	43
Caractéristiques techniques.....	43
Consignes de sécurité.....	44
Signification des consignes de sécurité.....	44
Pictogrammes et symboles.....	45
Mise en service sécurisée de l'aspirateur à main sans fil.....	45
Utilisation sûre de chargeurs de batteries.....	47
Préparation.....	49
Éléments de commande.....	49
Monter et démonter le bac de récupération.....	50
Monter et démonter le porte-filtre/filtre.....	50
Emboîter/retirer les suceurs.....	51
Insérer et retirer la batterie.....	51
Recharger la batterie.....	51
Fonctionnement.....	52
Consignes de travail.....	52
Mise en marche et arrêt.....	52
Mode ECO/Turbo.....	52
Nettoyage, entretien et stockage.....	53
Nettoyage.....	53
Maintenance.....	54
Stockage.....	54
Diagnostic de pannes.....	55
Recyclage/protection de l'environnement.....	55
Service.....	56
Garantie (Belgique).....	56
Garantie (France).....	57
Service de réparation.....	59

Service-Center.....	60
Importateur.....	60

Pièces de rechange et accessoires.....	60
Traduction de la déclaration CE de conformité originale.....	61
Vue éclatée.....	211

Introduction

Nous vous félicitons pour l'achat de votre nouvel aspirateur à main sans fil (ci-après dénommé appareil ou outil électrique).

Vous avez ainsi opté pour un produit de grande qualité. La qualité de cet appareil a été contrôlée au cours de la production, et il a été soumis à un contrôle final. Le bon fonctionnement de votre appareil est ainsi garanti.

Dans certains cas, il est possible que des résidus d'eau soient présents sur ou dans l'appareil ou dans les flexibles. Ce n'est ni un vice ni un défaut et ne doit pas être une source d'inquiétude.



Le mode d'emploi fait partie intégrante de cet appareil. Il contient des informations importantes sur la sécurité, l'utilisation et le recyclage. Lisez attentivement le mode d'emploi. Familiarisez-vous avec les éléments de commande et l'utilisation correcte de l'appareil. Utilisez l'appareil uniquement de la façon décrite et pour les domaines d'applications indiqués. Veillez à bien conserver le mode d'emploi et à remettre l'ensemble des documents en cas de cession de l'appareil à des tierces personnes.

Utilisation conforme

Cet appareil est exclusivement destiné aux utilisations suivantes :

- Aspiration de liquides et de poussières dans le cadre du bricolage (p. ex. à la maison, dans la salle réservée au bricolage, dans la voiture ou dans le garage)
- Aspiration de matières sèches et mouillées
- Aspiration de faibles quantités de liquides

L'aspiration de substances inflammables, explosives ou nocives pour la santé est interdite.

Toute autre utilisation qui n'est pas expressément préconisée dans ce mode d'emploi peut constituer un sérieux danger pour l'utilisateur et entraîner des dommages à l'appareil. L'opérateur ou l'utilisateur de l'appareil est responsable des accidents ou des dommages causés aux autres personnes ou à leurs biens. L'appareil est destiné à être utilisé dans le domaine du bricolage. Il n'a pas été conçu pour une utilisation professionnelle constante. Une utilisation commerciale annule la garantie. Le fabricant ne peut être tenu pour responsable des dommages causés par une utilisation inappropriée ou par une manipulation incorrecte.

Matériel livré/Accessoires

Déballer l'appareil et vérifiez le matériel livré.

Éliminez correctement les matériaux d'emballage.

- Akku-Handstaubsauger
- Fugendüse
- Nassdüse
- Universaldüse
- Kleiner Bürstenaufsatz
- Motorisierter Bürstenaufsatz
- Ladestation

- Halterung Kleindüsen
- Halterung Motorisierter Bürstenaufsatz
- 2× Schraube
- 2× Dübel
- Ladegerät
- Originalbetriebsanleitung

Akku nicht im Lieferumfang enthalten.

Aperçu

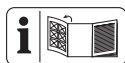

Vous trouverez les représentations de l'appareil sur le volet rabattable avant et arrière.

A

- 1 Bac de récupération
- 2 Niveau de remplissage max.
- 3 Éclairage LED
- 4 Porte-filtre
- 5 Filtre (filtre HEPA)
- 6 Déverrouillage
- 7 Tête du moteur
- 8 Écran de l'appareil
- 9 Interrupteur Marche/Arrêt
- 10 Borne de charge
- 11 Suceur à fentes
- 12 Suceur à liquide
- 13 Embout universel
- 14 Petite brosse
- 15 Brosse motorisée
- 16 Chargeur
- 17 Déverrouillage de batterie
- 18 Batterie
- 19 Touche
- 20 Indicateur de charge

B

- 21 Contacts électriques
- 22 Déverrouillage de brosse

- 23 Grille de protection
- 24 Rouleau à brosse
- C**
- 25 Station de charge
- 26 Support suceurs de petite taille
- 27 Ouverture pour câble
- 28 Support brosse motorisée
- 29 Perforation en forme de serrure
- 30 Cheville
- 31 Vis

Description fonctionnelle

L'aspirateur à main sans fil est équipé d'un bac transparent en plastique, de différents suceurs/embouts et niveaux de fonctionnement pour collecter la saleté.

Pour savoir quelles fonctions remplissent les éléments de commande, veuillez vous reporter aux descriptions suivantes.

Caractéristiques techniques

Aspirateur à main sans fil

- **SHSA 20-Li A1**
- Tension nominale U 20 V ==
- Courant d'entrée 1 A
- Poids
- Poids avec batterie (20 V, 2 Ah) ≈1,3 kg
- Poids sans batterie ≈0,85 kg
- Volume du réservoir
- Poussière 400 ml
- Liquide 150 ml
- Batterie Li-Ion
- Température ≤50 °C
- Procédure de charge 4-40 °C
- Fonctionnement -20-50 °C
- Stockage 0-45 °C
- Batterie PARKSIDE Performance Smart Smart PAPS 204 A1/Smart PAPS 208 A1
- Fréquence f 2400-2483,5 MHz
- puissance émise ≤20 dBm

Grizzly Tools GmbH & Co. KG
 HRA: 5468, Amtsgericht Aschaffenburg
 Stockstädter Str. 20
 63762 Großostheim
 ALLEMAGNE

Chargeur GC30-2101000EU

- Tension d'entrée 100-240 V~
- Fréquence du CA d'entrée 50/60 Hz
- Tension de sortie 21,0 V ==
- Courant de sortie 1,0 A
- Puissance de sortie 21,0 W
- Rendement moyen en mode actif .. 86,3 %
- Rendement à faible charge (10 %) 81,6 %
- Consommation électrique hors charge 0,06 W

- Classe de protection II (double isolation)
- Type de protection IPX0

Brosse motorisée SMD 10

- Puissance nominale P 10 W

Temps de charge

L'appareil fait partie de la gamme **X 20 V TEAM** et peut être utilisé avec les batteries de la gamme **X 20 V TEAM**. Les batteries de la gamme **X 20 V TEAM** doivent être chargées uniquement avec des chargeurs appartenant à la gamme **X 20 V TEAM**.*

Nous vous recommandons de faire fonctionner cet appareil exclusivement avec les batteries suivantes : PAP 20 B1, PAP 20 B3, Smart PAPS 204 A1, Smart PAPS 208 A1

Nous vous recommandons de recharger ces batteries avec les chargeurs suivants : PLG 20 A3, PLG 20 A4, PLG 20 C1, PLG 20 C2, PLG 20 C3, PLG 201 A1, PDSL20 A1, PDSL20 B1, Smart PLGS 2012 A1

Caractéristiques techniques de la batterie et du chargeur : voir notice séparée.

Le temps de charge est influencé entre autres par des facteurs tels que la température ambiante et celle de la batterie, ainsi que par la tension d'alimentation présente et peut par conséquent ne pas cor-

respondre le cas échéant aux valeurs indiquées.

* Avec le chargeur GC30-2101000EU, vous pouvez recharger des batteries de la gamme **X 20 V TEAM** pendant qu'elles sont insérées dans l'appareil.

Temps de charge (en min)	PAP 20 A1 PAP 20 A2 PAP 20 B1	PAP 20 A3 PAP 20 B3 Smart PAPS 204 A1	Smart PAPS 208 A1
PLG 20 A1 PLG 20 A4 PLG 20 C1	60	120	240
PLG 20 C2	45	80	165
PLG 20 A2 PLG 20 A3 PLG 20 C3 PDSL G 20 A1 PDSL G 20 B1	35	60	120
PLG 201 A1	135	250	500
Smart PLGS 2012 A1	35	45	50

Consignes de sécurité

Cette section couvre les consignes de sécurité de base relatives à l'utilisation de l'appareil.

⚠ AVERTISSEMENT ! Dommages corporels et dégâts matériels liés à une manipulation inadaptée de la batterie. Respectez les consignes de sécurité et informations relatives au chargement et à l'utilisation correcte qui sont indiquées dans le mode d'emploi de votre batterie et chargeur de la gamme **X 20 V TEAM**. Vous trouverez une description détaillée du processus de charge et de plus amples informations dans ce mode d'emploi séparé.

Signification des consignes de sécurité

⚠ DANGER ! Si vous ne suivez pas cette consigne de sécurité, un accident se produira. Cela entraînera des blessures graves, voire la mort.

⚠ AVERTISSEMENT ! Si vous ne suivez pas cette consigne de sécurité, un accident peut se produire. Cela peut entraîner des blessures graves, voire la mort.

⚠ PRUDENCE ! Si vous ne suivez pas cette consigne de sécurité, un accident se produira. Cela peut entraîner des blessures physiques mineures ou modérées.

REMARQUE ! Si vous ne suivez pas cette consigne de sécurité, un accident se produira. Cela peut entraîner des dommages matériels.

Pictogrammes et symboles

Pictogrammes sur l'appareil



Lisez attentivement le mode d'emploi. Familiarisez-vous avec les éléments de commande et l'utilisation correcte de l'appareil.



Chargeur



Sens de rotation ouvert/fermé



L'appareil fait partie de la gamme **X 20 V TEAM** et peut être utilisé avec les batteries de la gamme **X 20 V TEAM**. Les batteries de la gamme **X 20 V TEAM** doivent être chargées uniquement avec des chargeurs appartenant à la gamme **X 20 V TEAM**.*



Les appareils électriques ne doivent pas être jetés avec les déchets ménagers.

* Avec le chargeur GC30-2101000EU, vous pouvez recharger des batteries de la gamme **X 20 V TEAM** pendant qu'elles sont insérées dans l'appareil.

Pictogrammes sur le chargeur



Lisez la notice d'utilisation avant le chargement. Familiarisez-vous avec les éléments de commande et l'utilisation correcte de l'appareil.



Le chargeur peut être utilisé uniquement dans des espaces intérieurs.



Classe de protection II (double isolation)



Sécurité de l'appareil



Polarité positive



Les appareils électriques ne doivent pas être jetés avec les déchets ménagers.

Mise en service sécurisée de l'aspirateur à main sans fil



Attention ! Lors de l'utilisation d'appareils électriques, les mesures de sécurité fondamentales suivantes doivent être observées pour la protection contre l'électrocution, le risque de blessure et le risque d'incendie :

Remarques générales

- Lisez attentivement le mode d'emploi. Familiarisez-vous avec les éléments de commande et l'utilisation correcte de l'appareil.
- Cet appareil peut être utilisé par des enfants à partir de 8 ans et plus, ainsi que par des personnes aux capacités physiques, sensorielles ou mentales réduites ou manquant d'expérience ou de connaissance, à condition qu'ils soient surveillés ou qu'ils aient été instruits sur l'utilisation en toute sécurité de l'appareil et qu'ils comprennent les dangers en résultant. Les enfants ne sont pas autorisés à jouer avec l'appareil. Le nettoyage et les

travaux d'entretien réalisés par l'utilisateur ne doivent pas être effectués par des enfants sans surveillance.

- Il est à noter que l'utilisateur est lui-même responsable des accidents ou des mises en danger d'autrui ou de sa propriété.
- Respectez la protection sonore et les directives locales.

Préparation

- Avant d'utiliser l'appareil, veillez à ce qu'il soit assemblé correctement et que les filtres soient dans la bonne position. N'aspirez jamais sans filtre. L'appareil pourrait être endommagé.
- N'utilisez jamais l'appareil lorsque des enfants ou des animaux se trouvent à proximité. Les personnes à proximité doivent porter des vêtements de protection.

Fonctionnement

- Soyez attentif et faites attention à ce que vous faites ; commencez le travail avec l'appareil raisonnablement. N'utilisez pas l'appareil si vous êtes fatigué ou sous l'influence de l'alcool, de drogues ou de médicaments.

- Les personnes et animaux ne doivent pas être aspirés avec l'appareil.
- Pendant l'utilisation, ne braquez jamais l'appareil et les suceurs sur vous-même ou d'autres personnes, en particulier pas en direction des yeux et des oreilles.
- Pendant le travail, l'appareil et les suceurs ne doivent pas être à hauteur de tête. Il existe un risque de blessures.
- N'aspirez pas de matières chaudes, incandescentes, inflammables, explosives ou nocives pour la santé. En font entre autres partie des cendres chaudes, de l'essence, des solvants, des acides ou des lessives. Il y a un risque d'incendie et de blessure.
- Ne touchez jamais l'appareil avec des mains humides ou mouillées !
- Ne transportez jamais l'appareil lorsque l'entraînement fonctionne.
- Éteignez l'appareil et retirez la batterie. Assurez-vous que toutes les pièces en mouvement sont à l'arrêt complet
 - à chaque fois que vous vous éloignez de l'appareil,

- avant de remplacer des accessoires,
- avant de retirer des blocages ou obstructions,
- avant de vérifier l'appareil, de le nettoyer ou de travailler dessus.
- Si l'appareil commence à vibrer de manière inhabituellement forte, il faut le vérifier immédiatement, retirez la batterie et :
 - vérifiez si des pièces sont desserrées et resserrez-les,
 - recherchez des détériorations,
 - remplacez les accessoires défectueux. Pour les réparations, adressez-vous au Centre de SAV.

Nettoyage, entretien et stockage

- Ne plongez pas l'appareil dans l'eau pour le nettoyer !
- Laissez refroidir le moteur avant de stocker l'appareil pour une période prolongée.
- Retirez la batterie de l'appareil avant un stockage prolongé.
- Pour des raisons de sécurité, remplacez les pièces usées ou endommagées. N'utilisez que des pièces de rechange et ac-

cessoires d'origine. L'utilisation de pièces étrangères provoque la perte immédiate du droit à la garantie.

- L'ouverture de l'appareil doit être effectuée uniquement par un électricien qualifié agréé. Pour les réparations, adressez-vous toujours à notre Centre de SAV.
- Coupez l'entraînement, retirez la batterie et laissez l'appareil refroidir lorsque celui-ci est arrêté pour un nettoyage, un réglage, le stockage ou le remplacement d'une pièce d'accessoire.
- Manipulez l'appareil avec soin et gardez-le propre.
- Conservez l'appareil hors de portée des enfants.

Utilisation sûre de chargeurs de batteries

- Les enfants doivent être surveillés pour vérifier qu'ils ne jouent pas avec l'appareil.
- **Utilisez cet appareil exclusivement pour charger les batteries appartenant à la gamme X 20 V TEAM.** Le chargement d'autres batteries peut entraîner des bles-

tures, un risque d'incendie et d'explosion.

- **Avant chaque utilisation, vérifiez le chargeur, le câble et la fiche et faites-le réparer par un personnel qualifié et uniquement avec des pièces de rechange d'origine. N'utilisez pas de chargeur endommagé et ne l'ouvrez pas vous-même.** Ainsi, la sécurité de l'appareil est garantie.
- **Veillez à ce que la tension du secteur corresponde aux indications de la plaque signalétique sur le chargeur.** Il y a un risque d'électrocution.
- **Gardez le chargeur propre et à l'abri de l'humidité et de la pluie. N'utilisez jamais le chargeur à l'extérieur.** La pénétration de saletés ou d'eau augmente le risque d'une électrocution.
- **Évitez d'endommager mécaniquement le chargeur.** Ces dommages peuvent entraîner des courts-circuits internes.
- **Le chargeur ne doit pas être utilisé sur ou**

à proximité d'un support inflammable (p. ex. papier, textiles). Il y a

un risque d'incendie à cause de l'échauffement pendant le chargement.

- Si le cordon d'alimentation de cet appareil est endommagé, il doit être remplacé par le fabricant, son service après-vente ou une personne aux qualifications similaires pour éviter des risques. Adressez-vous au Centre de SAV.
- Retirez la fiche secteur lorsque la batterie est complètement chargée et débranchez la batterie du chargeur.
- Veillez à ne pas charger de batteries non rechargeables dans le chargeur.
- **Chargez vos batteries uniquement à l'intérieur, car le chargeur est prévu uniquement à cet effet. Risque d'électrocution.**
- **Afin de réduire le risque d'électrocution, débranchez la fiche du chargeur de la prise de courant avant de procéder au nettoyage.**

- **Lorsqu'une batterie est chaude, laissez-la refroidir avant de la charger.**
- **Utiliser uniquement les accessoires recommandés par PARKSIDE.** Des accessoires inadaptés peuvent provoquer un choc électrique ou un incendie.

Préparation

▲ AVERTISSEMENT ! Risque de blessures lié au démarrage involontaire de l'appareil. Insérez la batterie dans l'appareil uniquement lorsque celui-ci est entièrement prêt à être utilisé.

Éléments de commande

Avant la première mise en service de l'appareil, familiarisez-vous avec les éléments de commande.

Écran de l'appareil

(Fig. A)

LED	Signification
1 LED s'allume en vert	L'appareil est en mode ECO
2 LED clignent en vert	L'appareil est en cours de charge
2 LED sont allumées en vert	L'appareil est chargé / l'appareil est en mode Turbo
1 LED clignote en rouge	La LED clignote 2 fois : batterie faible / La LED clignote 3 fois : protection contre les courts-circuits / La LED clignote 4 fois : protection contre les températures élevées / La LED clignote 5 fois : défaut de l'appareil

Éclairage LED

(Fig. A)

L'éclairage LED (3) s'allume et s'éteint automatiquement avec l'appareil.

Brosse motorisée

(Fig. B)

La brosse motorisée (15) convient entre autres à l'aspiration à sec de tissus d'ameublement ou pour éliminer des poils d'animaux. Lorsque la grille de protection (23) est ouverte, vous pouvez aspirer des surfaces dures, et des tapis et moquettes lorsque la grille de protection (23) est fermée. Pour ce faire, glissez la grille de protection (23) pour l'ouvrir ou la fermer. Elle s'enclenche avec un déclic.

Petite brosse

(Fig. A)

La petite brosse (14) convient à l'aspiration à sec de surfaces fragiles.

Remarque

Utilisable uniquement en association avec le suceur à fentes (11).

Embout universel

(Fig. A)

L'embut universel (13) convient à l'aspiration à sec à différentes occasions, p. ex. pour récupérer les saletés liées au perçage.

Remarque

Utilisable uniquement en association avec le suceur à fentes (11).

Suceur à liquide

(Fig. A)

Le suceur à liquide (12) convient à l'aspiration de liquides.

Suceur à fentes

(Fig. A)

Le suceur à fentes (11) convient à l'aspiration à sec de joints, coins et radiateurs.

Remarque

Le suceur à fentes (11) sert par ailleurs de rallonge à la petite brosse (14) et à l'embout universel (13).

Contrôlez l'état de charge de la batterie

LED	Signification
rouge, orange, vert	batterie chargée
rouge, orange	batterie partiellement chargée
rouge	la batterie doit être chargée

- Appuyez sur la touche (19) à côté de l'indicateur de charge (20) sur la batterie (18).

Les LED de l'indicateur de charge affichent l'état de charge de la batterie.

- Rechargez la batterie (18) lorsqu'il ne reste plus que la LED rouge allumée sur l'indicateur de charge (20).

Monter et démonter le bac de récupération

Remarques

- Videz le bac de récupération (1) après chaque utilisation.
- Videz le bac de récupération (1) lorsque la puissance d'aspiration diminue.
- Maintenez l'appareil avec le bac de récupération (1) à l'horizontale pour lire le niveau de remplissage.
- Videz le bac de récupération (1) dès que le repère « Niveau de remplissage maximal » (2) est atteint.
- Lors du retrait du bac de récupération (1) avec le suceur à liquide (12),

maintenez l'appareil vers le bas, dans le cas contraire, du liquide pénètre dans l'appareil !

- Si le bac de récupération (1) est trop rempli de poussière ou si du liquide pénètre dans le carter du moteur pendant l'aspiration humide, l'appareil peut être endommagé !

Démonter le bac de récupération (Fig. A)

- Appuyez sur le déverrouillage (6).
- Retirez prudemment le bac de récupération (1).
- Relâchez le déverrouillage (6).

Vider le bac de récupération (Fig. A)

- Démontez le porte-filtre (4)/filtre (5), voir *Monter et démonter le porte-filtre/filtre*, p. 50.
- Videz le bac de récupération (1).
- Si besoin, nettoyez le bac de récupération (1) avec un chiffon humide.

Monter le bac de récupération (Fig. A)

- Montez le porte-filtre (4)/filtre (5), voir *Monter et démonter le porte-filtre/filtre*, p. 50.
- Appuyez sur le déverrouillage (6).
- Remplacez le bac de récupération (1) sur l'appareil. Placez le bac de récupération (1) sur la partie inférieure de l'appareil et laissez le bac de récupération (1) s'enclencher sur la partie supérieure de l'appareil dans le déverrouillage (6).
- Relâchez le déverrouillage (6).

Monter et démonter le porte-filtre/filtre

▲ AVERTISSEMENT ! Risque de blessures. Assurez-vous que la batterie n'est pas insérée ! (voir *Insérer et retirer la batterie*, p. 51).

Monter le porte-filtre/filtre (Fig. A)

1. Placez le filtre (5) dans le porte-filtre (4). Veillez à ce que les encoches dans le bord supérieur du filtre s'imbriquent dans les ergots d'encliquetage présents dans le porte-filtre (4).
2. Tournez fermement le filtre (5) dans le sens horaire. Il s'enclenche avec un déclic.
3. Remplacez le porte-filtre (4) avec le filtre (5) dans le bac de récupération (1). En raison de sa forme, le porte-filtre (4) peut être inséré dans une seule position dans le bac de récupération (1).
4. Vérifiez, en appuyant légèrement sur le porte-filtre (4), si le porte-filtre (4) repose en butée dans le bac de récupération (1).
5. Montez le bac de récupération (1), voir *Monter et démonter le bac de récupération*, p. 50.

Démonter le porte-filtre/filtre (Fig. A)

1. Démontez le bac de récupération (1), voir *Monter et démonter le bac de récupération*, p. 50.
2. Retirez le porte-filtre (4) en tirant sur le filtre (5) hors du bac de récupération (1).
3. Tournez le filtre (5) dans le sens antihoraire et tirez-le du porte-filtre (4).

Emboîter/retirer les suceurs

Emboîter les suceurs (Fig. A)

1. Emboîtez entièrement l'un des suceurs (11/12/15) dans l'ouverture avant du bac de récupération (1). Assurez-vous que la brosse motorisée (15) est reliée aux contacts électriques (21).

2. Pour utiliser les embouts (13/14), ils doivent être enfoncés sur le suceur à fentes (11).

Retirer les suceurs (Fig. A)

1. Retirez les suceurs (11/12/15) en les tirant vers l'avant hors du bac de récupération (1).

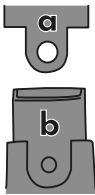
2.  Retirez les embouts (13/14) en les tirant hors du suceur à fentes (11) en les inclinant légèrement. Ainsi, il est plus facile de tirer la languette (a) du suceur à retirer au-dessus de l'ergot (b) du suceur à fentes (11).

Insérer et retirer la batterie

⚠ AVERTISSEMENT ! Risque de blessures lié au démarrage involontaire de l'appareil. Insérez la batterie (18) dans l'appareil uniquement lorsque celui-ci est entièrement prêt à être utilisé.

⚠ PRUDENCE ! Risque de blessures. Assurez-vous que l'appareil est éteint.

Remarque

Une batterie de type inadapté peut endommager l'appareil et la batterie.

Insérer la batterie (Fig. A)

1. Procédez à l'insertion de la batterie (18) en glissant la batterie (18) le long du porte-batterie dans l'appareil. Elle s'enclenche avec un déclic.

Retirer la batterie (Fig. A)

1. Appuyez sur le déverrouillage de batterie (17).
2. Retirez la batterie (18) de l'appareil.
3. Relâchez le déverrouillage de batterie (17).

Recharger la batterie

⚠ PRUDENCE ! Risque de blessures. Assurez-vous que l'appareil est éteint.

Remarque

- Le chargeur (16) fourni permet une recharge directement via l'appareil.

Procédure (Fig. A)

1. Placez la batterie (voir *Insérer et retirer la batterie*, p. 51).
2. Connectez le chargeur (16) à la borne de charge (10) de l'appareil ainsi qu'à une source de courant adaptée.
3. Pendant la recharge, veuillez respecter les indications de l'indicateur de charge de la batterie (20). Pour cela, lisez la section *Contrôlez l'état de charge de la batterie*, p. 50.
4. Il est également possible de recharger l'appareil dans la station de charge (25) (voir *Utiliser la station de charge*, p. 55).

Fonctionnement

Consignes de travail

▲ PRUDENCE ! Risque de blessures.

Ne faites pas fonctionner un appareil endommagé ou mal assemblé ! Remplacez des pièces endommagées ou un filtre encrassé (voir *Pièces de rechange et accessoires*, p. 60).

- Vérifiez en plus que l'appareil ne présente aucune détérioration visible.
- En cas de passage direct de l'aspiration humide à l'aspiration à sec, veillez à ce que le bac de récupération (1), le porte-filtre (4) et le filtre (5) soient secs !
- Aspirez du liquide uniquement jusqu'au repère « Niveau de remplissage maximal » (2).
- Transportez toujours l'appareil en le tenant à la verticale, dans le cas contraire, le liquide va ressortir ! Maintenez en même temps le suceur de liquide (12) vers le bas.

Mise en marche et arrêt

Remarque

Avant la mise en marche, vérifiez si le porte-filtre (4) et le filtre (5) sont insérés et secs (voir *Monter et démonter le porte-filtre/filtre*, p. 50).

Mise en marche (Fig. A)

1. Pour allumer l'appareil, appuyez sur l'interrupteur Marche/Arrêt (9).

Arrêt (Fig. A)

1. Pour éteindre, appuyez sur l'interrupteur Marche/Arrêt (9).

Mode ECO/Turbo

L'appareil peut être utilisé dans deux niveaux de fonctionnement :

Mode ECO : l'appareil fonctionne avec une vitesse de rotation minimale pour une durée d'autonomie maximale de la batterie. Le temps d'utilisation s'élève à env. 35 Min.

Mode Turbo : l'appareil fonctionne à la vitesse maximale. En cas de résistance trop faible, le régime du moteur est ajusté. Le temps d'utilisation s'élève à env. 20 Min.

Utiliser le mode ECO (Fig. A)

1. Appuyez une fois sur l'interrupteur Marche/Arrêt (9) pour mettre l'appareil en marche.
2. L'appareil fonctionne en mode ECO.

Utiliser le mode Turbo (Fig. A)

1. Appuyez une deuxième fois sur l'interrupteur Marche/Arrêt (9).
2. L'appareil fonctionne désormais en mode Turbo.

Changer de mode (Fig. A)

1. Appuyez une troisième fois sur l'interrupteur Marche/Arrêt (9). L'appareil s'éteint.

2. Selon le mode souhaité, répétez la procédure Utiliser le mode ECO/mode Turbo.

Nettoyage, entretien et stockage

▲ AVERTISSEMENT ! Risque de blessures lié au démarrage involontaire de l'appareil. Protégez-vous lors des travaux de maintenance et de nettoyage. Éteignez l'appareil et retirez la batterie (18). Faites effectuer les travaux de réparation et de maintenance qui ne sont pas mentionnés dans cette notice par notre Centre de service après-vente. Utilisez exclusivement des pièces de rechange d'origine.

Nettoyage

Nettoyage général

▲ AVERTISSEMENT ! Électrocution ! Ne nettoyez jamais l'appareil au jet d'eau.

Remarques

- Risque de dommages. Les substances chimiques peuvent attaquer les pièces en plastique de l'appareil. N'utilisez aucun produit de nettoyage ou solvants.
- Assurez-vous toujours que les ouïes de ventilation ne sont pas obstruées par des corps étrangers.
- Nettoyez la surface de l'appareil avec une brosse douce, un pinceau ou un chiffon.
- Après chaque utilisation, videz le bac de récupération (1).
- Nettoyez le bac de récupération (1) avec un chiffon humide.

Nettoyer le filtre

(Fig. A)

1. Démontez le bac de récupération (1), voir *Monter et démonter le bac de récupération*, p. 50.

2. Démontez le porte-filtre (4)/filtre (5), voir *Monter et démonter le porte-filtre/filtre*, p. 50.
3. Tapotez le filtre (5), puis nettoyez-le avec un pinceau ou de l'air comprimé.
4. Vous pouvez également nettoyer un filtre (5) fortement encrassé en le passant sous l'eau courante. Avant de le réutiliser, le filtre (5) doit être entièrement sec.
5. Remplacez un filtre (5) trop fortement encrassé par un filtre (5) neuf (voir *Pièces de rechange et accessoires*, p. 60).
6. Montez le porte-filtre (4)/filtre (5), voir *Monter et démonter le porte-filtre/filtre*, p. 50.
7. Montez le bac de récupération (1), voir *Monter et démonter le bac de récupération*, p. 50.

Nettoyer la brosse motorisée

Remarque

Avant le nettoyage, démontez la brosse motorisée (15) de l'appareil. Remontez sur l'appareil uniquement un embout sec.

(Fig. B)

1. Ouvrez la grille de protection (23).
2. Glissez le déverrouillage de brosse (22) vers l'avant.
3. Retirez le rouleau à brosse (24) de la brosse motorisée (15).
4. Nettoyez la brosse motorisée (15) avec un chiffon humide.
5. Nettoyez le rouleau à brosse (24) à l'eau claire et le cas échéant, avec un produit de nettoyage doux.
6. Laissez sécher la brosse (24) entièrement.
7. Glissez le déverrouillage de brosse (22) vers l'avant et maintenez-le dans cette position.
8. Poussez le rouleau à brosse (24) dans la brosse motorisée (15).

- Relâchez le déverrouillage de brosse (22).

Maintenance

Remplacer le filtre

Remplacez un filtre (5) trop fortement encrassé par un neuf. Vous obtiendrez de nouveaux filtres sur la boutique en ligne (voir *Pièces de rechange et accessoires*, p. 60).

Procédure (Fig. A)

- Démontez le bac de récupération (1), voir *Monter et démonter le bac de récupération*, p. 50.
- Démontez le porte-filtre (4)/filtre (5), voir *Monter et démonter le porte-filtre/filtre*, p. 50.
- Remplacez un filtre (5) usagé par un neuf.
- Montez le porte-filtre (4)/filtre (5), voir *Monter et démonter le porte-filtre/filtre*, p. 50.
- Montez le bac de récupération (1), voir *Monter et démonter le bac de récupération*, p. 50.

Stockage

Rangez toujours l'appareil et les accessoires dans un état :

- propre
- sec
- à l'abri de la poussière
- hors de portée des enfants

Remarques

- Retirez la batterie de l'appareil avant un stockage prolongé (p. ex. hivernage) (respecter la notice d'utilisation de la batterie et du chargeur).
- La température de stockage pour la batterie et l'appareil se situe entre 0-45 °C. Évitez une chaleur ou un froid extrême pendant le stockage afin que la batterie ne perde pas en performance.

- Le bac de récupération (1) ne convient pas pour la conservation de liquides. Videz le bac de récupération après l'aspiration humide.

Monter la station de charge

La station de charge (25) peut également être utilisée comme support mural pour un rangement peu encombrant.

▲ AVERTISSEMENT ! Le contact avec des fils électriques peut causer une électrocution et un incendie, le contact avec les conduites de gaz une explosion. L'endommagement d'une conduite d'eau peut causer des dégâts matériels et une électrocution. Faites attention lors du perçage à ne pas endommager des conduites d'alimentation. Utilisez des détecteurs adaptés pour les localiser ou aidez-vous d'un plan d'installation.

Outils et moyens auxiliaires nécessaires

- Forets, 6 mm (non fourni)
- Tournevis cruciforme (non fourni)
- Crayon à papier (non fourni)
- 2× Cheville, 6 mm
- 2× Vis

Procédure (Fig. C)

- Avec un crayon à papier, marquez deux endroits appropriés sur le mur. Pour cela, aidez-vous de la station de charge (25).
- Avec une perceuse, percez les trous dessinés.
- Enfichez les chevilles (30) dans les trous et vissez fermement les vis (31) à l'aide d'un tournevis. Laissez ressortir les têtes de vis d'env. 10 mm du mur.
- Enfichez les deux supports (28, 26) latéralement dans la station de charge (25).
- Vous pouvez maintenant placer la station de charge (25) avec les perfora-

tions en forme de serrure (29) sur les vis (31) et l'abaisser jusqu'en butée.

Utiliser la station de charge

(Fig. C)

1. Emboîtez les suceurs (11-14) dans le support (26) et la brosse motorisée (15) dans le support (28).
2. Et emboîtez l'appareil avec le bac de récupération (1) orienté vers le haut dans la station de charge (25).
3. Tirez le chargeur (16) au travers de l'ouverture pour câble (27). Pour un branchement correct, lisez la section *Recharger la batterie*, p. 51.

Diagnostic de pannes

Le tableau suivant vous aide à éliminer les petites pannes :

Problème	Cause possible	Dépannage
L'appareil ne démarre pas	Interrupteur Marche/Arrêt (9) défectueux	Adressez-vous au Centre de SAV.
	Défaut du moteur	
Puissance d'aspiration réduite ou insuffisante	Buses obstruées	Supprimer les obstructions et blocages
	Auffangbehälter (1) offen	Monter et démonter la tête du moteur
	Bac de récupération (1) plein	Vider le bac de récupération (voir <i>Monter et démonter le bac de récupération</i> , p. 50)
	Filtre (5) plein ou encrassé	Vider, nettoyer ou remplacer le filtre
La poussière ou les saletés sont chassées hors de l'appareil	Filtre (5) pas monté, ou incorrectement	Monter le filtre

Recyclage/protection de l'environnement

Enlevez la batterie de l'appareil et veuillez recycler l'appareil, la batterie, les accessoires et l'emballage dans le respect de l'environnement.



Les appareils électriques ne doivent pas être jetés avec les déchets ménagers.

Le symbole de la poubelle sur roues barrée d'une croix signifie que ce produit ne doit pas être éliminé comme déchet municipal non trié à la fin de sa vie utile.

Directive 2012/19/UE sur les déchets d'équipements électriques et électroniques :

les consommateurs sont légalement tenus de recycler, dans le respect de l'environnement, les équipements électriques et électroniques arrivés en fin de vie. Cela permet de garantir une valorisa-

tion écologique et respectueuse des ressources.

Suivant la transposition en droit national, vous pouvez disposer des possibilités suivantes :

- Restitution à un point de vente,
- Restitution à un point de collecte officiel,
- Renvoi au fabricant / au distributeur.

Ne sont pas concernés les accessoires qui accompagnent les appareils usagés et les moyens auxiliaires sans composants électriques.



Le produit est recyclable, est soumis à une responsabilité élargie du fabricant et est collecté dans le cadre du tri sélectif.



Portez le carton à un point de recyclage.

Service

Garantie (Belgique)

Chère cliente, cher client, ce produit bénéficie d'une garantie de 3 ans, valable à compter de la date d'achat.

En cas de manques constatés sur ce produit, vous disposez des droits légaux contre le vendeur du produit. Ces droits légaux ne sont pas limités par notre garantie présentée par la suite.

Conditions de garantie

Le délai de garantie débute avec la date d'achat. Veuillez conserver soigneusement le ticket de caisse original. En effet, ce document vous sera réclamé comme preuve d'achat.

Si un défaut de matériel ou un défaut de fabrication se présente au cours des trois ans suivant la date d'achat de ce produit, nous réparons gratuitement ou remplaçons ce produit - selon notre choix. Cette garantie suppose que l'appareil défectueux et le justificatif d'achat (ticket de caisse) nous soient présentés durant cette et que la nature du manque et la manière dont celui-ci est apparu soient explicités par écrit dans un bref courrier.

Si le défaut est couvert par notre garantie, le produit vous sera retourné, réparé ou remplacé par un neuf. Aucune nouvelle période de garantie ne débute à la date de la réparation ou de l'échange du produit.

Durée de garantie et demande légale en dommages-intérêts

La durée de garantie n'est pas prolongée par la garantie. Ce point s'applique aussi aux pièces remplacées et réparées. Les dommages et les manques éventuellement constatés dès l'achat doivent immédiatement être signalés après le déballage. A l'expiration du délai de garantie les réparations occasionnelles sont à la charge de l'acheteur.

Volume de la garantie

L'appareil a été fabriqué avec soin, selon de sévères directives de qualité et il a été entièrement contrôlé avant la livraison.

La garantie s'applique aux défauts de matériel ou aux défauts de fabrication. Cette garantie ne s'étend pas aux parties du produit qui sont exposées à une usure normale et peuvent être donc considérées comme des pièces d'usure (par ex. capacité de batterie) ou pour des dommages affectant les parties fragiles.

Cette garantie est nulle si l'appareil a été endommagé, mal utilisé ou non entretenu. Pour une utilisation appropriée du produit, il faut impérativement respecter toutes

les instructions citées dans le manuel de l'opérateur. Les actions et les domaines d'utilisation déconseillés dans la notice d'utilisation ou vis-à-vis desquels une mise en garde est émise, doivent absolument être évités.

L'appareil est destiné à un usage privé uniquement et non à un usage commercial. La garantie est nulle en cas de mauvaise utilisation et de manipulation inappropriée, d'usage de la force et d'interventions qui n'ont pas été effectuées par notre centre de service agréé.

Marche à suivre dans le cas de garantie

Pour garantir un traitement rapide de votre demande, veuillez suivre les instructions suivantes :

- Tenez vous prêt à présenter, sur demande, le ticket de caisse et le numéro d'identification (IAN 466987_2310) comme preuve d'achat.
- Vous trouverez le numéro d'article sur la plaque signalétique.
- Si des pannes de fonctionnement ou d'autres manques apparaissent, prenez d'abord contact, par **téléphone** ou par **e-Mail**, avec le service après-vente dont les coordonnées sont indiquées ci-dessous. Vous recevrez alors des renseignements supplémentaires sur le déroulement de votre réclamation.
- En cas de produit défectueux vous pouvez, après contact avec notre service clients, envoyer le produit, franco de port à l'adresse de service après-vente indiquée, accompagné du justificatif d'achat (ticket de caisse) et en indiquant quelle est la nature du défaut et quand celui-ci s'est produit. Pour éviter des problèmes d'acceptation et des frais supplémentaires, utilisez absolument seulement l'adresse qui vous est

donnée. Assurez-vous que l'expédition ne se fait pas en port dû, comme marchandises encombrantes, envoi express ou autre taxe spéciale. Veuillez renvoyer l'appareil, y compris tous les accessoires livrés lors de l'achat et prenez toute mesure pour avoir un emballage de transport suffisamment sûr.

Garantie (France)

Chère cliente, cher client, ce produit bénéficie d'une garantie de ans, valable à compter de la date d'achat.

En cas de manques constatés sur ce produit, vous disposez des droits légaux contre le vendeur du produit. Ces droits légaux ne sont pas limités par notre garantie présentée par la suite.

Article L217-4 du Code de la consommation

Le vendeur livre un bien conforme au contrat et répond des défauts de conformité existant lors de la délivrance.

Il répond également des défauts de conformité résultant de l'emballage, des instructions de montage ou de l'installation lorsque celle-ci a été mise à sa charge par le contrat ou a été réalisée sous sa responsabilité.

Article L217-5 du Code de la consommation

Le bien est conforme au contrat :

1. S'il est propre à l'usage habituellement attendu d'un bien semblable et, le cas échéant :
 - s'il correspond à la description donnée par le vendeur et possède les qualités que celui-ci a présentées à l'acheteur sous forme d'échantillon ou de modèle ;
 - s'il présente les qualités qu'un acheteur peut légitimement attendre eu égard aux déclarations publiques

faites par le vendeur, par le producteur ou par son représentant, notamment dans la publicité ou l'étiquetage ;

2. Ou s'il présente les caractéristiques définies d'un commun accord par les parties ou être propre à tout usage spécial recherché par l'acheteur, porté à la connaissance du vendeur et que ce dernier a accepté.

Article L217-16 du Code de la consommation

Lorsque l'acheteur demande au vendeur, pendant le cours de la garantie commerciale qui lui a été consentie lors de l'acquisition ou de la réparation d'un bien meuble, une remise en état couverte par la garantie, toute période d'immobilisation d'au moins sept jours vient s'ajouter à la durée de la garantie qui restait à courir. Cette période court à compter de la demande d'intervention de l'acheteur ou de la mise à disposition pour réparation du bien en cause, si cette mise à disposition est postérieure à la demande d'intervention.

Indépendamment de la garantie commerciale souscrite, le vendeur reste tenu des défauts de conformité du bien et des vices rédhibitoires dans les conditions prévues aux articles L217-4 à L217-13 du Code de la consommation et aux articles 1641 à 1648 et 2232 du Code Civil.

Article L217-12 du Code de la consommation

L'action résultant du défaut de conformité se prescrit par deux ans à compter de la délivrance du bien.

Conditions de garantie

Le délai de garantie débute avec la date d'achat. Veuillez conserver soigneusement le ticket de caisse original. En effet, ce document vous sera réclamé comme preuve d'achat.

Si un défaut de matériel ou un défaut de fabrication se présente au cours des ans suivant la date d'achat de ce produit, nous réparons gratuitement ou remplaçons ce produit - selon notre choix. Cette garantie suppose que l'appareil défectueux et le justificatif d'achat (ticket de caisse) nous soient présentés durant cette et que la nature du manque et la manière dont celui-ci est apparu soient explicités par écrit dans un bref courrier.

Si le défaut est couvert par notre garantie, le produit vous sera retourné, réparé ou remplacé par un neuf. Aucune nouvelle période de garantie ne débute à la date de la réparation ou de l'échange du produit.

Durée de garantie et demande légale en dommages-intérêts

La durée de garantie n'est pas prolongée par la garantie. Ce point s'applique aussi aux pièces remplacées et réparées. Les dommages et les manques éventuellement constatés dès l'achat doivent immédiatement être signalés après le déballage. A l'expiration du délai de garantie les réparations occasionnelles sont à la charge de l'acheteur.

Volume de la garantie

L'appareil a été fabriqué avec soin, selon de sévères directives de qualité et il a été entièrement contrôlé avant la livraison.

La garantie s'applique aux défauts de matériel ou aux défauts de fabrication. Cette garantie ne s'étend pas aux parties du produit qui sont exposées à une usure normale et peuvent être donc considérées comme des pièces d'usure (par ex. capacité de batterie) ou pour des dommages affectant les parties fragiles.

Cette garantie est nulle si l'appareil a été endommagé, mal utilisé ou non entretenu. Pour une utilisation appropriée du produit, il faut impérativement respecter toutes

les instructions citées dans le manuel de l'opérateur. Les actions et les domaines d'utilisation déconseillés dans la notice d'utilisation ou vis-à-vis desquels une mise en garde est émise, doivent absolument être évités.

L'appareil est destiné à un usage privé uniquement et non à un usage commercial. La garantie est nulle en cas de mauvaise utilisation et de manipulation inappropriée, d'usage de la force et d'interventions qui n'ont pas été effectuées par notre centre de service agréé.

Les pièces détachées indispensables à l'utilisation du produit sont disponibles pendant la durée de la garantie du produit.

Article 1641 du Code civil

Le vendeur est tenu de la garantie à raison des défauts cachés de la chose vendue qui la rendent impropre à l'usage auquel on la destine, ou qui diminuent tellement cet usage que l'acheteur ne l'aurait pas acquise, ou n'en aurait donné qu'un moindre prix, s'il les avait connus.

Article 1648 1er alinéa du Code civil

L'action résultant des vices rédhibitoires doit être intentée par l'acquéreur dans un délai de deux ans à compter de la découverte du vice.

Marche à suivre dans le cas de garantie

Pour garantir un traitement rapide de votre demande, veuillez suivre les instructions suivantes :

- Tenez vous prêt à présenter, sur demande, le ticket de caisse et le numéro d'identification (IAN 466987_2310) comme preuve d'achat.
- Die Vous trouverez le numéro d'article sur la plaque signalétique.
- Si des pannes de fonctionnement ou d'autres manques apparaissent, pre-

nez d'abord contact, par **téléphone** ou par **e-Mail**, avec le service après-vente dont les coordonnées sont indiquées ci-dessous. Vous recevrez alors des renseignements supplémentaires sur le déroulement de votre réclamation.

- En cas de produit défectueux vous pouvez, après contact avec notre service clients, envoyer le produit, franco de port à l'adresse de service après-vente indiquée, accompagné du justificatif d'achat (ticket de caisse) et en indiquant quelle est la nature du défaut et quand celui-ci s'est produit. Pour éviter des problèmes d'acceptation et des frais supplémentaires, utilisez absolument seulement l'adresse qui vous est donnée. Assurez-vous que l'expédition ne se fait pas en port dû, comme marchandises encombrantes, envoi express ou autre taxe spéciale. Veuillez renvoyer l'appareil, y compris tous les accessoires livrés lors de l'achat et prenez toute mesure pour avoir un emballage de transport suffisamment sûr.

Service de réparation

Pour les réparations **ne relevant pas de la garantie**, adressez-vous au Centre de SAV. Il vous établira volontiers un devis.

- Nous pouvons traiter uniquement les appareils qui ont été expédiés avec un emballage et un affranchissement suffisants.

Remarque : Veuillez envoyer votre appareil nettoyé en indiquant le défaut à l'adresse connue du Centre de SAV.

- Ne seront pas acceptés les appareils envoyés en port dû ainsi que les appareils envoyés comme produits encombrants, en express ou par tout autre mode de transport spécial.

- Nous recyclons gratuitement vos appareils défectueux que vous nous renvoyez.

Service-Center

FR Service France
 Tel.: 0800 919270
 E-mail: grizzly@lidl.fr
IAN 466987_2310

BE Service Belgique
 Tel.: 0800 12089
 E-mail: grizzly@lidl.be
IAN 466987_2310

Importateur

Veillez noter que l'adresse suivante n'est pas une adresse de service après-vente. Contactez d'abord le Centre de SAV cité ci-dessus.

Grizzly Tools GmbH & Co. KG
 Stockstädter Str. 20
 63762 Grobostheim
 ALLEMAGNE
www.grizzlytools.de

Pièces de rechange et accessoires

Vous obtiendrez des pièces de rechange et accessoires à l'adresse www.grizzlytools.shop.

Les pièces détachées indispensables à l'utilisation du produit sont disponibles pendant la durée de la garantie du produit.

En cas de problèmes lors de la passation de votre commande, contactez-nous via notre boutique en ligne. Pour toute autre question, adressez-vous au Service-Center, p. 60.

Pos. n°	p. 211 *	Désignation	N° de commande
1	27-44	Bac de récupération	91120044
5	41	Filtre (filtre HEPA)	91120045
11	73	Suceur à fentes	91120048
12	72	Suceur à liquide	91120047
13	75	Embout universel	91120050
14	74	Petite brosse	91120049
15	45-71	Brosse motorisée	76008163
16	78-79	Chargeur GC30-2101000EU	91120053
25	77	Station de charge	91120052
26	74	Support suceurs de petite taille	91120051
28	80	Support brosse motorisée	91120055

* Vue éclatée

Traduction de la déclaration CE de conformité originale

Produit: **Aspirateur à main sans fil**

Modèle: **SHSA 20-Li A1**

Número de serie: 000001 – 036000

L'objet de la déclaration décrit ci-dessus est conforme à la législation d'harmonisation de l'Union applicable:

**2014/35/EU • 2014/30/EU •
2009/125/EC • 2011/65/EU & (EU) 2015/863
Produit avec batterie Smart PAPS 204 A1/
Smart PAPS 208 A1: 2014/53/EU**

L'objet de la déclaration décrit ci-dessus est conforme à la directive 2011/65/EU du Parlement européen et du Conseil du 8 juin 2011 relative à la limitation de l'utilisation de certaines substances dangereuses dans les équipements électriques et électroniques. Pour assurer la conformité, les normes harmonisées et les normes et réglementations nationales suivantes ont été appliquées :

**EN 62233:2008 • EN 60335-1:2012/A15:2021
EN 60335-2-2:2010/A1:2013 • EN IEC 55014-1:2021
EN IEC 55014-2:2021 • EN IEC 61000-3-2:2019/A1:2021
EN 61000-3-3:2013/A2:2021 • EN IEC 63000:2018
EN 60335-2-29:2021+A1:2021 • (EU) 2019/1782 • EN 62471:2008
Produit avec batterie Smart PAPS 204 A1/Smart PAPS 208 A1:
EN 301 489-1 V2.2.3:2019 • Draft EN 301 489-17 V3.2.6:2023
EN 300 328 V2.2.2:2019 • EN 50663:2017**

La présente déclaration de conformité est établie sous la seule responsabilité du fabricant:



Grizzly Tools GmbH & Co. KG
Stockstädter Str. 20
63762 Großostheim
ALLEMAGNE
28.06.2024

Christian Frank
Mandataire de documentation

Inhoudsopgave

Inleiding.....	62
Reglementair gebruik.....	63
Inhoud van het pakket/accessoires.....	63
Overzicht.....	63
Functiebeschrijving.....	64
Technische gegevens.....	64
Veiligheidsaanwijzingen.....	65
Betekenis van de veiligheidsaanwijzingen.....	65
Pictogrammen en symbolen.....	65
Veilige inbedrijfstelling van de accu-handstofzuiger.....	66
Veilig gebruik van accuopladers.....	68
Vorbereiding.....	70
Bedieningselementen.....	70
Opvangreservoir monteren en demonteren.....	71
Filterhouder/ filter monteren en demonteren.....	71
Mondstukken monteren / demonteren.....	72
Accu plaatsen en verwijderen.....	72
Accu opladen.....	72
Bedrijf.....	73
Werkinstructies.....	73
In- en uitschakelen.....	73
ECO-/ turbo-modus gebruiken.....	73
Reiniging, onderhoud en opslag.....	73
Reiniging.....	74
Onderhoud.....	74
Opslag.....	75
Probleemopsporing.....	76
Afvoeren/ milieubescherming.....	76
Service.....	77
Garantie.....	77
Reparatie-service.....	78
Service-Center.....	78

Importeur.....78

Reserveonderdelen en accessoires..... 79

Vertaling van de originele EG-conformiteits-verklaring..... 80

Explosietekening..... 211

Inleiding

Hartelijk gefeliciteerd met de aankoop van uw nieuwe accu-handstofzuiger (hierna "apparaat" of "elektrisch gereedschap" genoemd).

U hebt voor een hoogwaardig product gekozen. Dit apparaat werd tijdens de productie op kwaliteit gecontroleerd en aan een eindcontrole onderworpen. Een goede werking van uw apparaat is daarom gegarandeerd.

Het kan niet worden uitgesloten dat er in individuele gevallen waterresten op of in het apparaat of in slangen kunnen achterblijven. Dat is geen manco of defect en geen reden tot ongerustheid.



Deze gebruiksaanwijzing maakt deel uit van dit apparaat. Ze bevat belangrijke instructies over de veiligheid, het gebruik en de afvoer van het apparaat. Lees zorgvuldig de gebruiksaanwijzing. Maak u vertrouwd met de bedieningselementen en het juiste gebruik van het apparaat. Gebruik het apparaat alleen zoals beschreven en alleen voor de vermelde doeleinden. Bewaar de gebruiksaanwijzing zorgvuldig en geef alle documentatie mee wanneer u het apparaat aan derden doorgeeft.

Reglementair gebruik

Het apparaat is uitsluitend bedoeld voor volgende gebruiken:

- Nat- en droogzuigen in de doe-het-zelf-sector (bv. thuis, in de hobbyruimte, in de auto of in de garage)
- Droog en nat opzuigen van materiaal
- Opzuigen van kleine hoeveelheden vloeistoffen

Het opzuigen van brandbare, ontplofbare of andere voor de gezondheid schadelijke producten, is verboden.

Elk ander gebruik dat in deze handleiding niet expliciet wordt toegestaan, kan leiden tot schade aan het apparaat en kan een ernstig risico voor de gebruiker inhouden. De bediener of gebruiker van het apparaat is verantwoordelijk voor letsel- of materiële schade aan derde partijen of hun eigendom. Het apparaat is bedoeld voor huishoudelijk gebruik. Het is niet ontworpen voor continu commercieel gebruik. Bij commercieel gebruik vervalt de garantie. De fabrikant is niet aansprakelijk voor schade die voortvloeit uit oneigenlijk gebruik of uit een foute bediening.

Inhoud van het pakket/ accessoires

Pak het apparaat uit en controleer de inhoud van het pakket.

Voer het verpakkingsmateriaal af zoals reglementair voorgeschreven.

- Akku-Handstaubsauger
- Fugendüse
- Nassdüse
- Universaldüse
- Kleiner Bürstenaufsatz
- Motorisierter Bürstenaufsatz
- Ladestation
- Halterung Kleindüsen
- Halterung Motorisierter Bürstenaufsatz
- 2× Schraube

- 2× Dübel
- Ladegerät
- Originalbetriebsanleitung

Akku nicht im Lieferumfang enthalten.

Overzicht



De afbeeldingen van het apparaat vindt u op de voorste en achterste uitvouwpagina.

A

- 1 Opvangbak
- 2 Max. vulniveau
- 3 Led-werklamp
- 4 Filterhouder
- 5 Filter (HEPA-filter)
- 6 Ontgrendeling
- 7 Motorkop
- 8 Apparaatweergave
- 9 Aan-/uitknop
- 10 Laadbus
- 11 Voegenmondstuk
- 12 Vloeistofmondstuk
- 13 Universeel mondstuk
- 14 Klein borstelopzetstuk
- 15 Gemotoriseerd borstelopzetstuk
- 16 Oplader
- 17 Accu-ontgrendeling
- 18 Accu
- 19 Toets
- 20 Laadstatusindicator

B

- 21 Stroomcontacten
- 22 Borstelontgrendeling
- 23 Beschermpoort
- 24 Borstelrol

C

- 25 Laadstation
- 26 Kleine mondstukhouder
- 27 Kabelopening
- 28 Houder gemotoriseerd borstelopzetstuk
- 29 Sleutelgatboring
- 30 Deuvel
- 31 Schroef

Functiebeschrijving

De accu-handstofzuiger is uitgerust met een transparante kunststof opvangbak, verschillende opzetstukken en werkknives voor het opzuigen van vuil.

De werking van de verschillende bedieningselementen is hieronder beschreven.

Technische gegevens

Accu handstofzuiger

..... **SHSA 20-Li A1**
 Nominale spanning U 20 V ==
 Ingangsstroom 1 A
 Gewicht
 - Gewicht met accu (20 V, 2 Ah) . ≈ 1,3 kg
 - Gewicht zonder accu ≈ 0,85 kg
 Reservoirvolume
 - Stof 400 ml
 - Vloeistof 150 ml
 Accu Li-Ion
 Temperatuur ≤ 50 °C
 - Laadproces 4-40 °C
 - Bedrijf -20-50 °C
 - Opslag 0-45 °C
 PARKSIDE Performance Smart accu
 Smart PAPS 204 A1/Smart PAPS 208 A1
 - Frequentie f 2400-2483,5 MHz
 - zendvermogen ≤ 20 dBm
 Grizzly Tools GmbH & Co. KG
 HRA: 5468, Amtsgericht Aschaffenburg
 Stockstädter Str. 20

63762 Großostheim
 DUITSLAND

Oplader GC30-2101000EU

Voedingsspanning 100-240 V~
 Voedingsfrequentie 50/60 Hz
 Uitgangsspanning 21,0 V ==
 Uitgangsstroom 1,0 A
 Uitgangsvermogen 21,0 W
 Gemiddelde actieve efficiëntie 86,3 %
 Efficiëntie bij lage belasting (10 %)
 81,6 %
 Energieverbruik in niet-belaste toestand
 0,06 W

Veiligheidsklasse II (dubbele isolatie)
 Beschermingsgraad IPX0

Gemotoriseerd borstelopzetstuk

..... **SMD 10**
 Nominaal vermogen P 10 W

Laadtijden

Het apparaat maakt deel uit van de reeks **X 20 V TEAM** en kan met accu's van de reeks **X 20 V TEAM** worden gebruikt.

Accu's van de reeks **X 20 V TEAM** mogen alleen met originele laders van de reeks **X 20 V TEAM** worden geladen.*

We bevelen u aan dit apparaat uitsluitend met volgende accu's: PAP 20 B1, PAP 20 B3, Smart PAPS 204 A1, Smart PAPS 208 A1

We bevelen u aan deze accu's met volgende laders te laden: PLG 20 A3, PLG 20 A4, PLG 20 C1, PLG 20 C2, PLG 20 C3, PLG 201 A1, PDSLGS 20 A1, PDSLGS 20 B1, Smart PLGS 2012 A1

Technische specificaties van accu en lader: zie afzonderlijke gebruiksaanwijzing. De laadtijd wordt beïnvloed door factoren als de temperatuur van de omgeving en de accu, alsmede de toegepaste netspanning, en kan daarom afwijken van de opgegeven waarden.

* U kunt de GC30-2101000EU oplader gebruiken om de accu's van de serie

X 20 V TEAM op te laden terwijl ze in het apparaat zitten.

Laadtijd (min.)	PAP 20 A1 PAP 20 A2 PAP 20 B1	PAP 20 A3 PAP 20 B3 Smart PAPS 204 A1	Smart PAPS 208 A1
PLG 20 A1 PLG 20 A4 PLG 20 C1	60	120	240
PLG 20 C2	45	80	165
PLG 20 A2 PLG 20 A3 PLG 20 C3 PDSLГ 20 A1 PDSLГ 20 B1	35	60	120
PLG 201 A1	135	250	500
Smart PLGS 2012 A1	35	45	50

Veiligheidsaanwijzingen

Dit gedeelte behandelt de basisveiligheidsmaatregelen bij het gebruik van het apparaat.

⚠ WAARSCHUWING! Persoonlijk letsel en materiële schade door ondeskundige omgang met de accu. Neem de veiligheidsinstructies en informatie over opladen en correct gebruik in de gebruiksaanwijzing van uw accu en oplader van de serie in acht **X 20 V TEAM**. Een gedetailleerde beschrijving van het laadproces en andere informatie vindt u in de aparte gebruiksaanwijzing ervan.

Betekenis van de veiligheidsaanwijzingen

⚠ GEVAAR! Als u deze veiligheidsaanwijzing niet volgt, gebeurt er een ongeval. Het gevolg is ernstig lichamelijk letsel of de dood.

⚠ WAARSCHUWING! Als u deze veiligheidsaanwijzing niet volgt, gebeurt er eventueel een ongeval. Het gevolg is eventueel ernstig lichamelijk letsel of de dood.

⚠ VOORZICHTIG! Als u deze veiligheidsaanwijzing niet volgt, gebeurt er een ongeval. Het gevolg is eventueel lichte of matig lichamelijk letsel.

AANWIJZING! Als u deze veiligheidsaanwijzing niet volgt, gebeurt er een ongeval. Het gevolg is eventueel materiële schade.

Pictogrammen en symbolen

Pictogrammen op het apparaat



Lees zorgvuldig de gebruiksaanwijzing. Maak u vertrouwd met de bedieningselementen en het juiste gebruik van het apparaat.

Oplader

Draairichting geopend/gesloten



Het apparaat maakt deel uit van de reeks **X 20 V TEAM** en kan met accu's van de reeks **X 20 V TEAM** worden gebruikt. Accu's van de reeks **X 20 V TEAM** mogen alleen met originele laders van de reeks **X 20 V TEAM** worden geladen.*



Elektrische apparaten horen niet bij het huisvuil.

* U kunt de GC30-2101000EU oplader gebruiken om de accu's van de serie **X 20 V TEAM** op te laden terwijl ze in het apparaat zitten.

Pictogrammen op de oplader



Lees de gebruiksaanwijzing voordat u oplaadt. Maak u vertrouwd met de bedieningselementen en het juiste gebruik van het apparaat.



De lader is uitsluitend bedoeld voor gebruik binnenshuis.



Veiligheidsklasse II (dubbele isolatie)



Apparaatbeveiliging



Positieve polariteit



Elektrische apparaten horen niet bij het huisvuil.

Veilige inbedrijfstelling van de accu-handstofzuiger



Let op! Om risico op een elektrische schok, lichamelijk letsel en brandgevaar te voorkomen, dient u bij het gebruik van elektrische apparaten de volgende elementaire veiligheidsmaatregelen in acht te nemen:

Algemene instructies

- Lees zorgvuldig de gebruiksaanwijzing. Maak u vertrouwd met de bedieningselementen en het juiste gebruik van het apparaat.
- Dit apparaat kan worden gebruikt door kinderen vanaf 8 jaar en tevens door personen met verminderde fysieke, sensorische of mentale capaciteiten, of een gebrek aan ervaring en kennis, als zij onder toezicht staan of geïnstrueerd zijn in het veilige gebruik van het apparaat en de gevaren die daaruit voortvloeien begrijpen. Kinderen mogen niet met het apparaat spelen. Reiniging of gebruikersonderhoud mogen niet door kinderen worden verricht, tenzij

daar toezicht op wordt gehouden.

- We wijzen u erop dat de gebruiker zelf aansprakelijk is voor ongevallen of gevaarlijke situaties ten opzichte van derden en hun eigendom.
- Houd rekening met de geluidshinder en de lokale voorschriften.

Vorbereitung

- Controleer voordat u het apparaat gebruikt altijd of het apparaat correct is gemonteerd en of de filters zich in de juiste positie bevinden. Zuig nooit zonder filter. Dat kan het apparaat beschadigen.
- Gebruik het apparaat nooit wanneer kinderen of dieren in de buurt zijn. Personen in de buurt moeten veiligheidskleding dragen.

Bedrijf

- Wees oplettend, let op wat u doet en gebruik uw gezond verstand wanneer u met het apparaat werkt. Gebruik het apparaat niet als u moe bent of onder invloed van drugs, alcohol of medicijnen.
- Gebruik het apparaat nooit op mensen en dieren.

- Richt het apparaat en mondstukken tijdens het gebruik nooit op uzelf of andere personen, vooral niet op ogen en oren.
- Het apparaat en de mondstukken mogen zich tijdens het werk niet op hoofdhoogte bevinden. Er bestaat een risico op verwondingen.
- Zuig geen hete, gloeiende, brandbare, ontplofbare of voor de gezondheid gevaarlijke stoffen op. Dit zijn onder andere hete assen, benzine, oplosmiddelen, zuren of bases. Er bestaat brand- en ontploffingsgevaar.
- Neem het apparaat niet vast met vochtige of natte handen!
- Transporteer het apparaat nooit wanneer de aandrijving nog draait.
- Schakel het apparaat uit en verwijder de accu. Verzeker u ervan dat alle bewegende delen volledig tot stilstand zijn gekomen
 - telkens wanneer u het apparaat alleen achterlaat,
 - voor u accessoires vervangt,
 - voordat u blokkeringen verwijdert of verstoppingen verhelpt,

- voordat u het apparaat controleert, reinigt of eraan werkt.
- Als het apparaat abnormaal begint te trillen, is een onmiddellijke controle vereist, verwijder de accu en:
 - controleer het op losse delen en maak deze weer vast,
 - zoek naar beschadigingen,
 - vervang beschadigd toebehoren. Neem voor reparaties contact op met het servicecentrum.
- Het apparaat mag alleen worden opengemaakt door een daartoe bevoegde electricien. Neem in geval van reparaties altijd contact op met ons servicecenter.
- Koppel de aandrijving los, , verwijder de accu en laat het apparaat afkoelen als het apparaat stilgezet is voor reiniging, instelling, opslag of vervanging van een toebehoren.
- Ga voorzichtig om met het apparaat en houd het schoon.
- Houd het apparaat buiten bereik van kinderen.

Reiniging, onderhoud en opslag

- Dompel het apparaat niet onder in water om het te reinigen!
- Laat de motor afkoelen voordat u het apparaat voor langere tijd uitschakelt.
- Haal de accu uit het apparaat voordat u het voor langere tijd opbergt.
- Vervang om veiligheidsredenen versleten of beschadigde onderdelen. Gebruik uitsluitend originele onderdelen en toebehoren. Bij gebruik van andere reserveonderdelen vervalt de garantie onmiddellijk.

Veilig gebruik van accuopladers

- Houd kinderen onder toezicht om ervoor te zorgen dat ze niet met het apparaat spelen.
- **Gebruik deze oplader alleen voor het opladen van accu's uit de reeks X 20 V TEAM.** Het opladen van andere accu's kan letsel en brand- en explosiegevaar veroorzaken.
- **Controleer voor elk gebruik de oplader, het netsnoer en de stekker en laat deze door een erkend vakbedrijf en**

- uitsluitend met originele reserveonderdelen repareren. Gebruik geen defecte lader en open de oplader nooit zelf.** Zo wordt gegarandeerd dat de veiligheid van het apparaat behouden blijft.
- **Controleer of de netspanning overeenkomt met de netspanning die op het typeplaatje van de oplader is vermeld.** Er bestaat gevaar op elektrische schok.
 - **Houd de oplader schoon en stel hem niet bloot aan vocht en regen. Gebruik de lader nooit in de openlucht.** Bij vervuiling en binnendringen van water neemt het risico op een elektrische schok toe.
 - **Voorkom mechanische schade aan de oplader.** Deze kan tot interne kortsluiting leiden.
 - **De oplader mag niet worden gebruikt op of nabij brandbare oppervlakken (bijv. papier, textiel).** Er bestaat anders brandgevaar wegens de tijdens het laden geproduceerde warmte.
 - Indien het netsnoer van dit apparaat beschadigd is, moet het worden vervangen door de fabrikant, diens dienst na-verkoop of een soortgelijk gekwalificeerd persoon, om gevaren te voorkomen. Neem contact op met het servicecentrum.
 - Haal, wanneer de accu volledig opgeladen is, de stekker uit het stopcontact en de accu uit de oplader.
 - Probeer nooit om in de oplader niet-oplaadbare accu's op te laden.
 - **Laad de accu's alleen binnenshuis op, want de oplader is alleen voor gebruik binnenshuis bedoeld. Gevaar door elektrische schok.**
 - **Om het risico op een elektrische schok te reduceren, dient u de stekker van de oplader uit het stopcontact te trekken alvorens het apparaat te reinigen.**
 - **Laat een opgewarmde accu eerst afkoelen voordat u hem oplaadt.**
 - **Gebruik enkel toebehoren dat door PARKSIDE aanbevolen is.** Ongeschik-

te toebehoren kunnen leiden tot elektrische schok of brand.

Vorbereiding

▲ WAARSCHUWING! Gevaar voor letsel door onbedoeld aanlopen van het apparaat. Plaats de accu pas in het apparaat wanneer het volledig gebruiksklaar is.

Bedieningselementen

Maak u vóór het eerste gebruik van het apparaat vertrouwd met de bedieningselementen van het apparaat.

Apparaatweergave

(Fig. A)

Leds	Betekenis
1 led brandt groen	Apparaat bevindt zich in de ECO-modus
2 leds knipperen groen	Apparaat wordt geladen
2 leds branden groen	Apparaat geladen / apparaat bevindt zich in de turbo-modus
1 led knippert rood	Led knippert 2 keer: Accu laag / led knippert 3 keer: Bescherming tegen kortsluiting / led knippert 4 keer: Bescherming tegen hoge temperatuur / led knippert 5 keer: Apparaatfout

Led-werklamp

(Fig. A)

De led-werklamp (3) schakelt automatisch in en uit samen met het apparaat.

Gemotoriseerd borstelopzetstuk

(Fig. B)

Het gemotoriseerde borstelopzetstuk (15) is onder andere geschikt voor het droogzuigen van bekleding of het verwijderen van haren van huisdieren. U kunt harde

oppervlakken behandelen met het beschermrooster (23) open en tapijten met het beschermrooster (23) gesloten. Schuif hiervoor het beschermrooster (23) open of dicht; u hoort het vastklikken.

Klein borstelopzetstuk

(Fig. A)

Het klein borstelopzetstuk (14) is geschikt voor het droogzuigen van gevoelige oppervlakken.

Aanwijzing

Enkel bruikbaar in combinatie met het voegenmondstuk (11).

Universeel mondstuk

(Fig. A)

Het universele mondstuk (13) is geschikt voor het droogzuigen in diverse omstandigheden, bv. om boorstof op te vangen.

Aanwijzing

Enkel bruikbaar in combinatie met het voegenmondstuk (11).

Vloeistofmondstuk

(Fig. A)

Het vloeistofmondstuk (12) is geschikt voor het opzuigen van vloeistoffen.

Voegenmondstuk

(Fig. A)

Het voegenmondstuk (11) is geschikt voor het droogzuigen van voegen, hoeken en verwarmingsradiatoren.

Aanwijzing

Het voegenmondstuk (11) dient ook als uitbreiding voor het kleine borstelopzetstuk (14) en het universele mondstuk (13).

Laadstatus van de accu controleren

Leds	Betekenis
rood, oranje, groen	Accu geladen
rood, oranje	Accu gedeeltelijk geladen
rood	Accu moet worden opgeladen

1. Druk op de toets (19) naast de laadstatusindicator (20) op de accu (18). De leds van de laadstatusindicator geven het laadniveau van de accu aan.
2. Laad de accu (18) op wanneer alleen nog de rode led van de laadindicator (20) brandt.

Opvangreservoir monteren en demonteren

Instructies

- Maak het opvangreservoir (1) na elk gebruik leeg.
- Maak het opvangreservoir (1) leeg wanneer het zuigvermogen daalt.
- Houd het apparaat met de opvangbak (1) horizontaal om het vulniveau af te lezen.
- Leeg het opvangreservoir (1) zodra de markering "Maximaal vulniveau" (2) is bereikt.
- Houd het apparaat bij het verwijderen van het opvangreservoir (1) met het vloeistofmondstuk (12) naar beneden gericht, anders komt er vloeistof in het apparaat!
- Als het opvangreservoir (1) te vol is met stof of als er vloeistof in de motorbehuizing terechtkomt tijdens nat stofzuigen, kan het apparaat beschadigd raken!

Opvangreservoir demonteren (Fig. A)

1. Druk op de ontgrendeling (6).

2. Verwijder voorzichtig de opvangbak (1).
3. Laat de ontgrendeling (6) los.

Opvangbak leegmaken (Fig. A)

1. Demonteer de filterhouder (4) / filter (5), zie *Filterhouder/ filter monteren en demonteren, Pag. 71*.
2. Maak de opvangbak leeg (1).
3. Reinig de opvangbak (1) indien nodig met een vochtige doek.

Opvangbak monteren (Fig. A)

1. Monteer de filterhouder (4) / filter (5), zie *Filterhouder/ filter monteren en demonteren, Pag. 71*.
2. Druk op de ontgrendeling (6).
3. Breng de opvangbak (1) terug aan op het apparaat. Plaats de opvangbak (1) op de onderkant van het apparaat en klik de opvangbak (1) in het ontgrendelingsmechanisme (6) aan de bovenkant van het apparaat.
4. Laat de ontgrendeling (6) los.

Filterhouder/ filter monteren en demonteren

▲ WAARSCHUWING! Gevaar voor verwondingen. Zorg ervoor dat de accu niet geplaatst is! (zie *Accu plaatsen en verwijderen, Pag. 72*).

Filterhouder / filter monteren (Fig. A)

1. Plaats de filter (5) in de filterhouder (4). Zorg ervoor dat de uitsparingen in de buitenste filterrand overeenkomen met de blokkeringsnokken in de filterhouder (4).
2. Draai de filter (5) rechtsom vast. Hij klikt hoorbaar vast.
3. Zet de filterhouder (4) met het filter (5) weer in de opvangbak (1). De filterhouder (4) kan wegens zijn vorm slechts in één positie in het opvangreservoir (1) worden gezet.

- Door licht op de filterhouder (4) te drukken, controleert u of de filterhouder (4) tot aan de aanslag in het opvangreservoir (1) zit.
- Monteer de opvangbak (1), zie *Opvangreservoir monteren en demonteren, Pag. 71*.

Filterhouder / filter demonteren (Fig. A)

- Demonteer de opvangbak (1), zie *Opvangreservoir monteren en demonteren, Pag. 71*.
- Trek de filterhouder (4) op het filter (5) uit de opvangbak (1).
- Draai het filter (5) linksom en trek het uit de filterhouder (4).

Mondstukken monteren / demonteren

Mondstukken monteren (Fig. A)

- Steek een van de spuitmonden (11/12/15) volledig in de voorste opening van de opvangbak (1). Zorg ervoor dat het gemotoriseerde borstelhulpstuk (15) is aangesloten op de stroomcontacten (21).
- Om de opzetstukken (13/14) te gebruiken, moet u ze op het voegenmondstuk (11) steken.

Mondstukken demonteren (Fig. A)

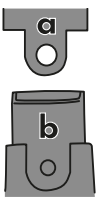
- Verwijder de mondstukken (11/12/15) door ze van de opvangbak (1) naar voren af te trekken.
- 

Trek de opzetstukken (13/14) onder een lichte hoek van het voegenmondstuk (11). Dit maakt het gemakkelijker om het lipje (a) van het betreffende te verwijderen mondstuk over de nok (b) van het voegenmondstuk (11) te trekken.

Accu plaatsen en verwijderen

⚠ WAARSCHUWING! Gevaar voor letsel door onbedoeld aanlopen van het apparaat. Plaats de accu (18) pas in het apparaat wanneer het volledig gebruiksklaar is.

⚠ VOORZICHTIG! Gevaar voor verwondingen. Vergewis u ervan dat het apparaat is uitgeschakeld.

Aanwijzing

Een verkeerde accu kan het apparaat en de accu beschadigen.

Accu plaatsen (Fig. A)

- Om de accu (18) te plaatsen, schuift u de accu (18) langs de accuhouder in het apparaat. Hij klikt hoorbaar vast.

Accu verwijderen (Fig. A)

- Druk op de accuontgrendeling (17).
- Trek de accu (18) uit het apparaat.
- Laat de accuontgrendeling (17) los.

Accu opladen

⚠ VOORZICHTIG! Gevaar voor verwondingen. Vergewis u ervan dat het apparaat is uitgeschakeld.

Aanwijzing

- Met de meegeleverde oplader (16) kunt u rechtstreeks via het apparaat opladen.

Procedure (Fig. A)

- Plaats de accu erin (zie *Accu plaatsen en verwijderen, Pag. 72*).
- Sluit de oplader (16) aan op de laadbus (10) van het apparaat en op een geschikte stroombron.
- Let tijdens het opladen op de laadtoestandindicator van de accu (20). Lees hiervoor *Laadstatus van de accu controleren, Pag. 71*.

4. Het apparaat kan ook in het laadstation (25) opgeladen worden (zie *Laadstation gebruiken, Pag. 75*).

Bedrijf

Werkinstructies

▲ VOORZICHTIG! Gevaar voor verwondingen. Neem een beschadigd of niet-correct ineengezet apparaat niet in gebruik! Vervang beschadigde onderdelen of vervuilde filters (zie *Reserveonderdelen en accessoires, Pag. 79*).

- Controleer het apparaat ook op zichtbare schade.
- Zorg ervoor dat, wanneer u vanuit het natzuigen overschakelt naar het droogzuigen, het opvangreservoir (1), de filterhouder (4) en het filter (5) droog zijn!
- Zuig alleen vloeistof aan tot de marking "Maximaal vulniveau" (2).
- Houd het apparaat altijd verticaal voor transport, anders lekt er vloeistof uit! Houd het gemonteerde vloeistofmondstuk (12) daarbij omlaag.

In- en uitschakelen

Aanwijzing

Controleer voor het inschakelen of de filterhouder (4) en het filter (5) geplaatst en droog zijn (zie *Filterhouder/ filter monteren en demonteren, Pag. 71*).

Inschakelen (Fig. A)

1. Druk op de aan-/uitschakelaar (9) om het apparaat in te schakelen.

Uitschakelen (Fig. A)

1. Druk op de aan-/uitschakelaar (9) om het apparaat uit te schakelen.

ECO-/ turbo-modus gebruiken

Het apparaat kan in twee werkniveaus toegepast worden:

ECO-modus: Het apparaat werkt op de laagste snelheid voor een maximale levensduur van de accu. De bedrijfstijd bedraagt ca. 35 Min.

Turbo-modus: Het apparaat werkt op maximaal toerental. Bij te geringe weerstand wordt het motortoerental aangepast. De bedrijfstijd bedraagt ca. 20 Min.

ECO-modus gebruiken (Fig. A)

1. Druk eenmaal op de aan-/uitschakelaar (9) om het apparaat in te schakelen.
2. Het apparaat loopt in de ECO-modus.

Turbo-modus gebruiken (Fig. A)

1. Druk een tweede keer op de aan-/uitschakelaar (9).
2. Het apparaat loopt nu in turbo-modus.

Wisselen van modus (Fig. A)

1. Druk een derde keer op de aan-/uitschakelaar (9). Het apparaat schakelt uit.
2. Herhaal voor de gewenste modus het proces van het gebruik van de ECO-modus / turbomodus.

Reiniging, onderhoud en opslag

▲ WAARSCHUWING! Gevaar voor letsels door onbedoeld aanlopen van het apparaat. Bescherm u bij onderhouds- en reinigingswerkzaamheden. uit het stopcontact. Schakel het apparaat uit en haal de accu (18) eruit.

Laat reparatiewerkzaamheden en onderhoud, die niet zijn beschreven in deze handleiding, uitvoeren door een gespecia-

liseerd service-center. Gebruik uitsluitend originele onderdelen.

Reiniging

Algemene reiniging

⚠ WAARSCHUWING! Elektrische schok! Spuit het apparaat nooit schoon met water.

Instructies

- Beschadigingsgevaar. Chemische substanties kunnen de plastieken delen van het apparaat aantasten. Gebruik geen reinigings- of oplosmiddelen.
- Houd de verluchtingsopeningen vrij van vreemde voorwerpen.
- Reinig het oppervlak van het apparaat met een zachte borstel, een penseel of een doek.
- Maak na elk gebruik het opvangreservoir (1) leeg.
- Reinig het opvangreservoir (1) met een vochtige doek.

Het filter reinigen

(Fig. A)

1. Demonteer de opvangbak (1), zie *Opvangreservoir monteren en demonteren, Pag. 71*.
2. Demonteer de filterhouder (4) / filter (5), zie *Filterhouder/ filter monteren en demonteren, Pag. 71*.
3. Klop het filter (5) uit en reinig het met een penseel of met perslucht.
4. Een sterk vervuild filter (5) kunt u ook onder stromend water reinigen. Voor dat u het opnieuw gebruikt, moet het filter (5) volledig droog zijn.
5. Als het filter (5) te vuil is, vervang het dan door een nieuw filter (5) (zie *Reserveonderdelen en accessoires, Pag. 79*).
6. Monteer de filterhouder (4) / filter (5), zie *Filterhouder/ filter monteren en demonteren, Pag. 71*.

7. Monteer de opvangbak (1), zie *Opvangreservoir monteren en demonteren, Pag. 71*.

Gemotoriseerd borstelopzetstuk reinigen

Aanwijzing

Verwijder het gemotoriseerde borstelhulpstuk (15) van het apparaat voordat u het schoonmaakt. Plaats alleen een droog opzetstuk terug op het apparaat.

(Fig. B)

1. Open het beschermrooster (23).
2. Schuif de borstelontgrendeling (22) naar voren.
3. Verwijder de borstelrol (24) uit het gemotoriseerde borstelopzetstuk (15).
4. Reinig de gemotoriseerde opvangbak (15) met een vochtige doek.
5. Reinig de borstelrol (24) met helder water en indien nodig met een mild reinigingsmiddel.
6. Laat de borstelrol (24) volledig drogen.
7. Schuif de borstelontgrendeling (22) naar voren en houd ze in die positie.
8. Druk de borstelrol (24) in het gemotoriseerde borstelopzetstuk (15).
9. Laat de borstelontgrendeling (22) weer los.

Onderhoud

Filter vervangen

Vervang een te vuil filter (5) door een nieuw filter. Nieuwe filters zijn beschikbaar in onze online shop (zie *Reserveonderdelen en accessoires, Pag. 79*).

Procedure (Fig. A)

1. Demonteer de opvangbak (1), zie *Opvangreservoir monteren en demonteren, Pag. 71*.

2. Demonteer de filterhouder (4) / filter (5), zie *Filterhouder/ filter monteren en demonteren, Pag. 71*.
3. Vervang het oude filter (5) door een nieuw filter.
4. Monteer de filterhouder (4) / filter (5), zie *Filterhouder/ filter monteren en demonteren, Pag. 71*.
5. Monteer de opvangbak (1), zie *Opvangreservoir monteren en demonteren, Pag. 71*.

Opslag

Sla het apparaat en accessoires steeds als volgt op:

- zuiver
- droog
- beschermt tegen stof
- buiten het bereik van kinderen

Instructies

- Neem de accu uit het apparaat als u het apparaat gedurende langere tijd (bijv. tijdens de winter) niet zult gebruiken (neem de afzonderlijke bedieningshandleiding voor accu en oplader in acht).
- De opslagtemperatuur voor de batterij en het apparaat ligt tussen 0-45 °C. Bescherm het apparaat tijdens opslag tegen extreme koude en hitte, om te voorkomen dat het vermogen van de accu wordt aangetast.
- Het opvangreservoir (1) is niet geschikt voor het bewaren van vloeistoffen. Leeg na het nat zuigen het opvangreservoir.

Laadstation monteren

Het laadstation (25) kan ook worden gebruikt als wandbeugel om ruimte te besparen.

⚠ WAARSCHUWING! Contact met elektrische leidingen kan leiden tot elektrische schokken en brand, contact met een

gasleiding kan leiden tot een explosie. Beschadiging van een waterleiding kan leiden tot materiële schade en een elektrische schok. Zorg er tijdens het boren voor dat u geen nutsleidingen beschadigt. Gebruik geschikte detectoren om deze op te sporen of raadpleeg een installatieplan.

Benodigde gereedschappen en hulpmiddelen

- Boor 6 mm (niet meegeleverd)
- Kruiskopschroevendraaier (niet meegeleverd)
- Potlood (niet meegeleverd)
- 2× Deuvel, 6 mm
- 2× Schroef

Procedure (Fig. C)

1. Markeer twee geschikte plaatsen op een wand met een potlood. Gebruik hiervoor het laadstation (25).
2. Boor de gemarkeerde gaten met een boormachine.
3. Steek de deuvel (30) in de gaten en draai de schroeven (31) vast met een schroevendraaier. Laat de schroefkoppen ongeveer 10 mm uit de wand steken.
4. Steek de twee houders (28, 26) in de zijkant van het laadstation (25).
5. U kunt nu het laadstation (25) bevestigen aan de schroeven (31) met behulp van de sleutelgatboringen (29) en het tot aan de aanslag naar beneden trekken.

Laadstation gebruiken

(Fig. C)

1. Plaats de mondstukken (11-14) in de houder (26) en het gemotoriseerde borstelopzetstuk (15) in de houder (28).
2. Plaats het apparaat in het laadstation (25) met de opvangbak (1) naar boven gericht.

3. Trek de oplader (16) door de kabelopening (27). Lees *Accu opladen*, Pag. 72 om juist aan te sluiten.

Probleemopsporing

De volgende tabel helpt u bij het oplossen van storingen:

Probleem	Mogelijke oorzaak	Foutherstel
Apparaat start niet	Aan-/uitschakelaar (9) defect	Neem contact op met het servicecentrum.
	Motor defect	
Weinig of falende zuigvermogen	Mondstukken verstopt	Verstopingen en blokkeringen opheffen
	Auffangbehälter (1) open	Motorkop monteren en demonteren
	Opvangreservoir (1) vol	Opvangreservoir leegmaken (zie <i>Opvangreservoir monteren en demonteren</i> , Pag. 71)
	Filter (5) vol of verstopt	Filter legen, reinigen of vervangen
Stof of vuil wordt uit het apparaat geblazen	Filter (5) niet of niet juist gemonteerd	Filter monteren

Afvoeren/milieubescherming

Neem de accu uit het apparaat en lever het apparaat, de accu, toebehoren en verpakking in voor een milieuvriendelijke verwerking.



Elektrische apparaten horen niet bij het huisvuil.

Het symbool van de doorkruiste verwijdbare afvalbak betekent dat dit product aan het einde van zijn levensduur niet als ongesorteerd stedelijk afval mag worden verwijderd.

Richtlijn 2012/19/EU betreffende afgedankte elektrische en elektronische apparatuur:

Consumenten zijn wettelijk verplicht elektrische en elektronische apparatuur aan het eind van de levensduur op milieuvriendelijke wijze te recyclen. Op die manier wordt milieuvriendelijke en grondstofbesparende recycling gewaarborgd.

Afhankelijk van de omzetting in nationaal recht, hebt u de volgende mogelijkheden:

- retourneren naar een verkooppunt,
- aan een officieel inzamelpunt inleveren,
- retourneren naar de fabrikant/distributeur.

Dit is niet van toepassing op accessoires die bij oude apparaten zijn gevoegd en

hulpmiddelen zonder elektrische bestanddelen.

Service

Garantie

Geachte klant, geachte klant,
U krijgt op dit apparaat 3jaar garantie, te rekenen vanaf de datum van aankoop. Ingeval van gebreken aan dit product heeft u tegenover de verkoper van het product wettelijke rechten. Deze wettelijke rechten worden door onze hierna beschreven garantie niet beperkt.

Garantievoorwaarden

De garantietermijn begint met de datum van aankoop. Gelieve de originele kassabon goed te bewaren. Dit document wordt als bewijs van de aankoop benodigd.

Indien er zich binnen drie jaar, te rekenen vanaf de datum van aankoop van dit product, een materiaal- of fabricagefout voordoet, wordt het product door ons – naar onze keuze – voor u gratis gerepareerd of vervangen. Deze garantievergoeding stelt voorop dat binnen de termijn van drie jaar het defecte apparaat en het bewijs van aankoop (kassabon) voorgelegd en dat schriftelijk kort beschreven wordt, waarin het gebrek bestaat en wanneer het zich voorgedaan heeft.

Als het defect door onze garantie gedekt is, krijgt u het gerepareerde of een nieuw product terug. Met herstelling of uitwisseling van het product begint er geen nieuwe garantieperiode.

Garantieperiode en wettelijke kwaliteitsgarantie

De garantieperiode wordt door de garantievergoeding niet verlengd. Dit geldt ook voor vervangen en gerepareerde onderdelen. Eventueel al bij de aankoop

bestaande beschadigingen en gebreken moeten onmiddellijk na het uitpakken gemeld worden. Na het verstrijken van de garantieperiode tot stand komende reparaties worden tegen verplichte betaling van de kosten uitgevoerd.

Omvang van de garantie

Het apparaat werd volgens strikte kwaliteitsrichtlijnen zorgvuldig geproduceerd en vóór aflevering nauwgezet getest.

De garantievergoeding geldt voor materiaal- of fabricagefouten. Deze garantie is niet van toepassing op productonderdelen, die aan een normale slijtage blootgesteld zijn en daarom als aan slijtage onderhevige onderdelen beschouwd kunnen worden (bijv. accucapaciteit) of op beschadigingen aan breekbare onderdelen.

Deze garantie valt weg wanneer het product beschadigd, niet oordeelkundig gebruikt of niet onderhouden werd. Voor een vakkundig gebruik van het product dienen alle in de gebruiksaanwijzing vermelde aanwijzingen nauwgezet in acht genomen te worden. Gebruiksdoeleinden en handelingen, die in de gebruiksaanwijzing afgeraden worden of waarvoor gewaarschuwd wordt, dienen onvoorwaardelijk vermeden te worden.

Het product is uitsluitend voor het privé- en niet voor het commerciële gebruik bestemd. Bij een verkeerde of onoordeelkundige behandeling, toepassing van geweld en bij ingrepen, die niet door het door ons geautoriseerde servicefiliaal doorgevoerd werden, valt de garantie weg.

Afhandeling ingeval van garantie

Gelieve aan de volgende aanwijzingen gevolg te geven om een snelle behandeling van uw verzoek te garanderen:

- Gelieve voor alle aanvragen de kassabon en het identificatienummer (IAN 466987_2310) als bewijs van de aankoop klaar te houden.

- Gelieve het artikelnummer uit het typeplaatje, een graving, op de voorpagina van uw handleiding (onderaan links) of als sticker aan de achter- of onderzijde af te leiden.
- Indien er zich functiefouten of andere gebreken voordien, contacteert u in eerste instantie de hierna vernoemde serviceafdeling **telefonisch** of per **e-mail**. U krijgt dan bijkomende informatie over de afhandeling van uw klacht.
- Een als defect geregistreerd product kunt u, na overleg met onze klantenservice, mits toevoeging van het bewijs van aankoop (kassabon) en de vermelding, waarin het gebrek bestaat en wanneer het zich voorgedaan heeft, voor u franco naar het u medegedeelde serviceadres zenden. Om problemen bij de acceptatie en extra kosten te vermijden, maakt u onvoorwaardelijk uitsluitend gebruik van het adres, dat u medegedeeld wordt. Zorg ervoor dat de verzending niet ongefrankeerd, als volumegoed, per expresse of via een andere speciale verzendingswijze plaatsvindt. Gelieve het apparaat met inbegrip van alle bij de aankoop bijgeleverde accessoires in te zenden en voor een voldoende veilige transportverpakking te zorgen.

Reparatie-service

Neem contact op met het servicecentrum voor reparaties **die niet door de ga-**

rantie worden gedekt. U ontvangt daar een kostenraming.

- Wij kunnen alleen apparaten verwerken die voldoende verpakt en gefrankeerd zijn verzonden.
Opmerking: stuur uw apparaat schoon en met vermelding van het defect naar het adres dat door het servicecentrum is opgegeven.
- Apparaten die niet vooraf zijn betaald of die zijn verzonden met omvangrijke goederen, exprespost of andere speciale vracht, worden niet geaccepteerd.
- We zullen de door u opgestuurde defecte apparaten gratis afvoeren.

Service-Center

NL **Service Nederland**
Tel.: 0800 0249630
E-mail: grizzly@lidl.nl
IAN 466987_2310

BE **Service België**
Tel.: 0800 12089
E-mail: grizzly@lidl.be
IAN 466987_2310

Importeur

Opgelet: het onderstaande adres is geen serviceadres. Neem eerst contact op met het bovenvermelde service-center.

Grizzly Tools GmbH & Co. KG
Stockstädter Str. 20
63762 Großostheim
DUITSLAND
www.grizzlytools.de

Reserveonderdelen en accessoires

Reserveonderdelen en toebehoren zijn beschikbaar via www.grizzlytools.shop. Als u problemen heeft met uw bestelproces, neem dan contact met ons op via onze online shop. Indien u nog vragen heeft, kunt u contact opnemen met de Service-Center, Pag. 78

Pos. nr.	Pag. 211 [*]	Benaming	Bestelnr.
1	27-44	Opvangbak	91120044
5	41	Filter (HEPA-filter)	91120045
11	73	Voegenmondstuk	91120048
12	72	Vloeistofmondstuk	91120047
13	75	Universeel mondstuk	91120050
14	74	Klein borstelopzetstuk	91120049
15	45-71	Gemotoriseerd borstelopzetstuk	76008163
16	78-79	Oplader GC30-2101000EU	91120053
25	77	Laadstation	91120052
26	74	Kleine mondstukhouder	91120051
28	80	Houder gemotoriseerd borstelopzetstuk	91120055

* Explosietekening

Vertaling van de originele EG-conformiteitsverklaring

Product: **Accu handstofzuiger**

Model: **SHSA 20-Li A1**

Serienummer: 000001-036000

Het hierboven beschreven voorwerp is in overeenstemming met de desbetreffende harmonisatiewetgeving van de Unie:

**2014/35/EU • 2014/30/EU •
2009/125/EC • 2011/65/EU & (EU) 2015/863
Product met batterij Smart PAPS 204 A1/
Smart PAPS 208 A1: 2014/53/EU**

Het hierboven beschreven voorwerp is conform Richtlijn 2011/65/EU van het Europees Parlement en de Raad van 8 juni 2011 betreffende beperking van het gebruik van bepaalde gevaarlijke stoffen in elektrische en elektronische apparatuur.

Om de conformiteit te waarborgen, zijn de volgende geharmoniseerde normen en nationale normen en voorschriften toegepast:

**EN 62233:2008 • EN 60335-1:2012/A15:2021
EN 60335-2-2:2010/A1:2013 • EN IEC 55014-1:2021
EN IEC 55014-2:2021 • EN IEC 61000-3-2:2019/A1:2021
EN 61000-3-3:2013/A2:2021 • EN IEC 63000:2018
EN 60335-2-29:2021+A1:2021 • (EU) 2019/1782 • EN 62471:2008
Product met batterij Smart PAPS 204 A1/Smart PAPS 208 A1:
EN 301 489-1 V2.2.3:2019 • Draft EN 301 489-17 V3.2.6:2023
EN 300 328 V2.2.2:2019 • EN 50663:2017**

Deze conformiteitsverklaring wordt verstrekt onder volledige verantwoordelijkheid van de fabrikant:

CE Grizzly Tools GmbH & Co. KG
Stockstädter Str. 20
63762 Großostheim
DUITSLAND
28.06.2024



Christian Frank
Documentatie gemachtigde

Índice de contenido

Introducción.....	81
Usado previsto.....	81
Volumen de suministro/ accesorios.....	82
Vista general.....	82
Descripción del funcionamiento.....	83
Datos técnicos.....	83
Indicaciones de seguridad.....	84
Significado de las indicaciones de seguridad.....	84
Gráficos y símbolos.....	84
Puesta en funcionamiento segura del aspirador de mano a batería.....	85
Uso seguro de los cargadores de baterías.....	87
Preparación.....	89
Elementos de control.....	89
Montar y desmontar el depósito.....	90
Montar y desmontar el soporte del filtro/filtro.....	90
Colocar/retirar boquillas.....	91
Insertar y retirar la batería.....	91
Cargar la batería.....	91
Funcionamiento.....	92
Indicaciones de trabajo.....	92
Encendido y apagado.....	92
Utilizar el modo ECO/Turbo.....	92
Limpieza, mantenimiento y almacenamiento.....	92
Limpieza.....	93
Mantenimiento.....	93
Almacenamiento.....	94
Localización de averías.....	95
Eliminación/protección del medio ambiente.....	95
Servicio.....	96
Servicio de reparación.....	96
Service-Center.....	96
Importador.....	96

**Piezas de repuesto y
accesorios.....** 96

**Traducción de la declaración CE
de conformidad.....** 97

Vista explosionada..... 211

Introducción

Enhorabuena por la compra de su nuevo aspirador de mano a batería (en adelante, denominado aparato o herramienta eléctrica).

Ha adquirido un aparato de alta calidad. Durante la producción del aparato se ha revisado su calidad y se le ha realizado una inspección final. Por lo tanto, la capacidad de funcionamiento de su aparato queda garantizada.

No se puede descartar que en casos individuales pueda haber restos de agua en o dentro del aparato o en las mangueras. Esto no es ningún defecto y no supone ningún motivo de preocupación.



Este manual de instrucciones es parte de este aparato. Contiene indicaciones importantes para la seguridad, uso y desecho del producto. Lea atentamente el manual de instrucciones. Familiarícese con los controles y el uso correcto del aparato. Utilice exclusivamente el aparato como se describe y para los campos de aplicación especificados. Conserve el manual de instrucciones y entregue toda la documentación si traspasa este aparato a un tercero.

Uso previsto

El aparato está previsto exclusivamente para los usos siguientes:

- Aspiración en húmedo y seco en el ámbito del bricolaje, por ejemplo, en el

hogar, talleres de aficionado, coches o garajes

- Aspiración de material seco y húmedo
- Aspiración de pequeñas cantidades de líquido

No debe aspirar sustancias inflamables, explosivas o nocivas para la salud.

Cualquier otro uso que no esté expresamente permitido en este manual de instrucciones puede suponer un serio peligro para el usuario y provocar daños en el aparato. El operador o usuario del aparato será responsable de los accidentes o daños causados a otras personas o sus propiedades. El aparato está destinado al uso doméstico. No se ha concebido para uso industrial prolongado. Si se le da un uso profesional, se anulará la garantía. El fabricante no se responsabiliza de los daños derivados de un uso erróneo o distinto del previsto.

Volumen de suministro/ accesorios

Desembale el aparato y compruebe el volumen de suministro.

Deseche el material de embalaje según corresponda.

- Akku-Handstaubsauger
- Fugendüse
- Nassdüse
- Universaldüse
- Kleiner Bürstenaufsatz
- Motorisierter Bürstenaufsatz
- Ladestation
- Halterung Kleindüsen
- Halterung Motorisierter Bürstenaufsatz
- 2× Schraube
- 2× Dübel
- Ladegerät
- Originalbetriebsanleitung

Akku nicht im Lieferumfang enthalten.

Vista general

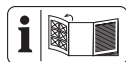

En las páginas desplegadas delantera y trasera encontrará ilustraciones del aparato.

A

- 1 Depósito
- 2 Nivel de llenado máx.
- 3 Luz de trabajo LED
- 4 Soporte del filtro
- 5 Filtro (filtro HEPA)
- 6 Desbloqueo
- 7 Cabeza del motor
- 8 Indicador del aparato
- 9 Interruptor de encendido/apagado
- 10 Casquillo de carga
- 11 Boquilla para juntas
- 12 Boquilla para líquido
- 13 Boquilla universal
- 14 Accesorio de cepillo pequeño
- 15 Accesorio de cepillo motorizado
- 16 Cargador
- 17 Desbloqueo de la batería
- 18 Batería
- 19 Botón
- 20 Indicador de nivel de carga

B

- 21 Contactos de corriente
- 22 Desbloqueo del cepillo
- 23 Rejilla de protección
- 24 Rodillo del cepillo

C

- 25 Estación de carga
- 26 Soporte para boquillas pequeñas
- 27 Abertura para el cable
- 28 Soporte para el accesorio de cepillo motorizado

- 29 Orificio para la llave
- 30 Taco
- 31 Tornillo

Descripción del funcionamiento

El aspirador de mano a batería está equipado con un recipiente de plástico transparente y con diferentes boquillas y niveles de trabajo para recoger la suciedad. El funcionamiento de los elementos de mando se describe en las siguientes páginas.

Datos técnicos

Aspirador recargable de mano

..... **SHSA 20-Li A1**

Tensión nominal U 20 V =

Corriente de entrada 1 A

Peso

-Peso con batería (20 V, 2 Ah) ... ≈1,3 kg

-Peso sin batería ≈0,85 kg

Volumen del depósito

-Polvo 400 ml

-Líquido 150 ml

Batería Li-Ion

Temperatura ≤50 °C

- Procedimiento de carga 4-40 °C

- Funcionamiento -20-50 °C

- Almacenamiento 0-45 °C

Batería PARKSIDE Performance Smart

Smart PAPS 204 A1/Smart PAPS 208 A1

- Frecuencia f 2400-2483,5 MHz

- potencia transmitida ≤20 dBm

Grizzly Tools GmbH & Co. KG

HRA: 5468, Amtsgericht Aschaffenburg

Stockstädter Str. 20

63762 Großostheim

ALEMANIA

Cargador GC30-2101000EU

Tensión de entrada 100-240 V~

Frecuencia de la CA de entrada

..... 50/60 Hz

Tensión de salida 21,0 V =

Intensidad de salida 1,0 A

Potencia de salida 21,0 W

Eficiencia media en activo 86,3 %

Eficiencia a baja carga (10 %) 81,6 %

Consumo eléctrico en vacío 0,06 W

Clase de protección

..... II (doble aislamiento)

Tipo de protección IPX0

Accesorio de cepillo motorizado

..... **SMD 10**

Potencia nominal P 10 W

Tiempos de carga

Este aparato forma parte de la Serie

X 20 V TEAM y puede utilizarse con baterías de la serie **X 20 V TEAM**. Las baterías de la serie **X 20 V TEAM** solo pueden cargarse con cargadores de la serie **X 20 V TEAM**. *

Le recomendamos utilizar este aparato únicamente con las siguientes baterías: PAP 20 B1, PAP 20 B3, Smart PAPS 204 A1, Smart PAPS 208 A1

Le recomendamos cargar estas baterías con los siguientes cargadores: PLG 20 A3, PLG 20 A4, PLG 20 C1, PLG 20 C2, PLG 20 C3, PLG 201 A1, PDSL G 20 A1, PDSL G 20 B1, Smart PLGS 2012 A1

Datos técnicos de la batería y el cargador: Consultar las instrucciones separadas.

En el tiempo de carga influyen factores como la temperatura del entorno y de la batería, así como la tensión de red aplicada, por lo que puede desviarse de los valores especificados.

* Con el cargador GC30-2101000EU puede cargar las baterías de la Serie **X 20 V TEAM** mientras están insertadas en el aparato.

Tiempo de carga (min)	PAP 20 A1 PAP 20 A2 PAP 20 B1	PAP 20 A3 PAP 20 B3 Smart PAPS 204 A1	Smart PAPS 208 A1
PLG 20 A1 PLG 20 A4 PLG 20 C1	60	120	240
PLG 20 C2	45	80	165
PLG 20 A2 PLG 20 A3 PLG 20 C3 PDSLГ 20 A1 PDSLГ 20 B1	35	60	120
PLG 201 A1	135	250	500
Smart PLGS 2012 A1	35	45	50

Indicaciones de seguridad

En este apartado se presentan las indicaciones de seguridad básicas para utilizar el aparato.

⚠ ¡ADVERTENCIA! Una manipulación inadecuada de la batería puede producir daños personales y materiales. Observe las indicaciones de seguridad y las indicaciones de carga y de uso correcto que aparecen en las instrucciones de funcionamiento de su batería y cargador de la serie **X 20 V TEAM**. Para una descripción más detallada sobre el proceso de carga y para más información, consulte este manual de instrucciones separado.

Significado de las indicaciones de seguridad

⚠ ¡PELIGRO! Si no sigue esta indicación de seguridad, se producirá accidentes. El resultado es una lesión grave o la muerte.

⚠ ¡ADVERTENCIA! Si no sigue esta indicación de seguridad, es posible que se

produzca un accidente. El resultado es posiblemente una lesión grave o la muerte.

⚠ ¡PRECAUCIÓN! Si no sigue esta indicación de seguridad, se producirá accidentes. El resultado es posiblemente una lesión de gravedad leve o media.

¡NOTA IMPORTANTE! Si no sigue esta indicación de seguridad, se producirá accidentes. El resultado es posiblemente un daño material.

Gráficos y símbolos

Símbolos gráficos sobre el aparato



Lea atentamente el manual de instrucciones. Familiarícese con los controles y el uso correcto del aparato.

 Cargador

 Sentido de rotación abierto/cerrado



Este aparato forma parte de la Serie **X 20 V TEAM** y puede utilizarse con baterías de la serie **X 20 V TEAM**. Las baterías de la serie **X 20 V TEAM** solo pueden cargarse con cargadores de la serie **X 20 V TEAM**.*



Los aparatos eléctricos no deben tirarse a la basura doméstica.

* Con el cargador GC30-2101000EU puede cargar las baterías de la Serie **X 20 V TEAM** mientras están insertadas en el aparato.

Gráficos en el cargador



Lea el manual de instrucciones antes de realizar la carga. Familiarícese con los controles y el uso correcto del aparato.



El cargador solo está pensado para ser utilizado en estancias interiores.



Clase de protección II (doble aislamiento)

T2A/250V



Fusible del aparato



Polaridad positiva



Los aparatos eléctricos no deben tirarse a la basura doméstica.

Puesta en funcionamiento segura del aspirador de mano a batería



¡Atención! Al hacer uso de aparatos eléctricos, deberán tenerse en cuenta las siguientes medidas de seguridad fundamentales para protegerse contra descargas eléctricas, peligro de lesiones o de incendio:

Indicaciones generales

- Lea atentamente el manual de instrucciones. Familiarícese con los controles y el uso correcto del aparato.
- Este aparato puede ser utilizado por menores a partir de 8 años, además de por personas con sus capacidades físicas, sensoriales o mentales reducidas o que carezcan de experiencia y conocimientos, siempre que sean supervisadas o instruidas sobre el uso seguro del aparato y sean capaces de entender los peligros que puede ocasionar. Los niños no deben jugar con el aparato. La limpieza y el mantenimiento del usuario no pueden ser realizados por

menores sin estar supervisados.

- Recuerde que el usuario es el único responsable de los accidentes o daños causados a otras personas o sus propiedades.
- Cumpla con las restricciones para las emisiones de ruidos y las normas locales.

Preparación

- Antes de utilizar el aparato, compruebe que está correctamente montado y que el filtro se encuentra en la posición correcta. No succione nunca sin filtro. Se podría dañar el aparato.
- Nunca utilice el aparato si hay niños o animales cerca. Las personas cerca deben utilizar ropa de protección.

Funcionamiento

- Preste atención a lo que está haciendo y tenga cuidado, utilice el sentido común al trabajar con el aparato. No utilice el aparato si está cansado o bajo la influencia de estupefacientes, alcohol o medicamentos.
- Las personas y los animales no deben ser aspirados con el aparato.

- No apunte nunca el aparato y las boquillas hacia sí mismo o hacia otras personas, especialmente hacia los ojos o los oídos, durante el funcionamiento.
- El aparato y las boquillas no deben estar a la altura de la cabeza mientras se trabaja. Existe peligro de sufrir lesiones.
- No aspire sustancias calientes, incandescentes, inflamables, explosivas o peligrosas. Estos incluyen cenizas calientes, gasolina, disolventes, ácidos o lejía. Existe peligro de incendio y de explosión.
- No coja el aparato con las manos mojadas o húmedas.
- No transporte nunca el aparato con el accionamiento en marcha.
- Apague el aparato y extraiga la batería. Asegúrese de que todas las piezas en movimiento se hayan detenido completamente
 - cada vez que deje el aparato;;
 - antes de cambiar accesorios;;
 - antes de retirar bloqueos u obstrucciones;;

- antes de revisar, limpiar o trabajar en el aparato..
- Si el aparato comienza a vibrar muy fuerte, más de lo normal, revíselo inmediatamente: , retire la batería y
 - compruebe si hay piezas sueltas y fíjelas si es necesario;
 - observe si presenta algún desperfecto;
 - cambie los accesorios dañados. Para reparaciones, diríjase al centro de servicio.
- La apertura del aparato ha de ser realizada por un electricista especializado y autorizado. En caso de reparación, diríjase siempre a nuestro centro de servicio.
- Cuando vaya a limpiar, ajustar, almacenar el aparato o a sustituir un accesorio, apague el accionamiento, , retire la batería y deje que el aparato se enfríe.
- Utilice el aparato con cuidado y manténgalo limpio.
- Guarde el aparato fuera del alcance de los niños.

Limpieza, mantenimiento y almacenamiento

- No sumerja el aparato en agua para limpiarlo.
- Deje que el motor se enfríe antes de guardar el aparato durante un periodo prolongado.
- Retire la batería del aparato si va a guardarlo durante mucho tiempo.
- Por razones de seguridad, cambie las piezas desgastadas o dañadas. Utilice únicamente piezas de repuesto y accesorios originales. El uso de piezas externas provoca la pérdida inmediata de los derechos de garantía.

Uso seguro de los cargadores de baterías

- Se debe supervisar que los niños no jueguen con el aparato.
- **Utilice este cargador únicamente para cargar baterías de la serie X 20 V TEAM.** Cargar otras baterías puede provocar lesiones y peligro de incendio y explosión.
- **Antes de utilizar el aparato, revise el cargador, cable y enchufe y encargue su reparación a personal experto cualificado y únicamente**

con piezas de repuesto originales. No utilice un cargador defectuoso y no intente abrirlo por su cuenta. Así se garantiza que la seguridad del aparato sigue intacta.

- **Procure que la tensión de la red se corresponda con los datos de la placa de características del cargador.** Existe el peligro de descarga eléctrica.
- **Mantenga el cargador limpio y alejado de la humedad y la lluvia. Nunca utilice el cargador al aire libre.** La suciedad y la entrada de agua aumentan el riesgo de sufrir una descarga eléctrica.
- **Evite que se produzcan daños mecánicos en el cargador.** Pueden provocar cortocircuitos internos.
- **El cargador no debe ponerse en funcionamiento sobre o cerca de bases inflamables (p. ej., papel, tejidos).** Existe peligro de incendio por el calor que se genera al cargar.
- Si se daña el cable de conexión eléctrica de este aparato, deberá ser sustituido por el

fabricante, su servicio de atención al cliente o una persona con cualificación similar para evitar peligros. Diríjase al centro de servicio.

- Retire la clavija de alimentación cuando la batería esté completamente cargada y retire la batería del cargador.
- No recargue en el cargador baterías no recargables.
- **Las baterías solo deben cargarse en espacios interiores porque es para lo que está previsto el cargador. Peligro de descarga eléctrica.**
- **Para reducir el riesgo de descarga eléctrica, retire el enchufe del cargador de la toma de corriente antes de limpiarlo.**
- **Si la batería está caliente, deje que se enfríe antes de cargarla.**
- **Utilice solo accesorios recomendados por PARKSIDE.** Los accesorios inadecuados pueden causar una descarga eléctrica o un incendio.

Preparación

⚠ ¡ADVERTENCIA! Peligro de lesiones debido a la puesta en marcha involuntaria del aparato. No coloque la batería en el aparato hasta que el aparato esté completamente preparado para su uso.

Elementos de control

Antes de poner en funcionamiento el aparato por primera vez, familiarícese con los elementos de control.

Indicador del aparato

(Fig. A)

LED	Significado
1 LED iluminado en verde	El aparato se encuentra en el modo ECO
2 LED parpadean en verde	El aparato se está cargando
2 LED iluminados en verde	El aparato está cargado por completo / El aparato se encuentra en el modo Turbo
1 LED parpadea en rojo	El LED parpadea 2 veces: Batería baja / El LED parpadea 3 veces: Protección contra cortocircuito / El LED parpadea 4 veces: Protección contra altas temperaturas / El LED parpadea 5 veces: Error del aparato

Luz de trabajo LED

(Fig. A)

La luz de trabajo LED (3) se enciende y se apaga automáticamente con el aparato.

Accesorio de cepillo motorizado

(Fig. B)

El accesorio de cepillo motorizado (15) es adecuado para aspirar en seco tapicerías o eliminar pelos de mascotas, entre otras cosas. Puede tratar superficies duras

con la rejilla de protección (23) abierta y alfombras con la rejilla de protección (23) cerrada. Para ello, deslice la rejilla de protección (23) para abrirla o cerrarla; oír cómo encaja en su sitio.

Accesorio de cepillo pequeño

(Fig. A)

El accesorio de cepillo pequeño (14) es adecuado para el aspirado en seco de superficies sensibles.

Nota

Sólo se puede utilizar en combinación con la tobera para rincones (11).

Boquilla universal

(Fig. A)

La boquilla universal (13) sirve para el aspirado en seco en diferentes situaciones, por ejemplo, para aspirar el polvo después de taladrar.

Nota

Sólo se puede utilizar en combinación con la tobera para rincones (11).

Boquilla para líquido

(Fig. A)

La boquilla para líquidos (12) es adecuada para aspirar líquidos.

Tobera para rincones

(Fig. A)

La tobera para rincones (11) es adecuada para el aspirado en seco de juntas, esquinas y radiadores.

Nota

La tobera para rincones (11) sirve también como extensión para el accesorio de cepillo pequeño (14) y la boquilla universal (13).

Revisar el nivel de carga de la batería

Ledes	Significado
rojo, naranja, verde	Batería cargada
rojo, naranja	Batería parcialmente cargada
rojo	Se debe cargar la batería

1. Presione la tecla (19) al lado del indicador del nivel de carga (20) de la batería (18).
Los LED del indicador del nivel de carga muestran el nivel de carga de la batería.
2. Cargue la batería (18) cuando solo se ilumine el LED rojo del indicador del nivel de carga (20).

Montar y desmontar el depósito

Indicaciones

- Vacíe el depósito (1) después de cada uso.
- Vacíe el depósito (1) cuando la potencia de aspiración disminuya.
- Mantenga el aparato con el depósito (1) en horizontal para consultar el nivel de llenado.
- Vacíe el depósito (1) tan pronto como se alcance la marca «Nivel de llenado máximo» (2).
- Al retirar el depósito (1), sujete el aparato con la boquilla para líquidos (12) apuntando hacia abajo, de lo contrario entrará líquido en el aparato.
- Si el depósito (1) está demasiado lleno de polvo o entra líquido en la carcasa del motor al aspirar líquidos, podría dañarse el aparato.

Desmontar el depósito (Fig. A)

1. Presione el desbloqueo (6).
2. Retire con cuidado el depósito (1).

3. Suelte de nuevo el desbloqueo (6).

Vaciar el depósito (Fig. A)

1. Desmonte el soporte del filtro (4)/ filtro (5), véase *Montar y desmontar el soporte del filtro/filtro*, p. 90.
2. Vacíe el depósito (1).
3. Si es necesario, limpie el depósito (1) con un trapo húmedo.

Montar el depósito (Fig. A)

1. Monte el soporte del filtro (4)/ filtro (5), véase *Montar y desmontar el soporte del filtro/filtro*, p. 90.
2. Presione el desbloqueo (6).
3. Coloque de nuevo el depósito (1) en el aparato. Coloque el depósito (1) en la parte inferior del aparato y encaje el depósito (1) en el desbloqueo (6) de la parte superior del aparato.
4. Suelte de nuevo el desbloqueo (6).

Montar y desmontar el soporte del filtro/filtro

⚠ ¡ADVERTENCIA! Peligro de lesiones. Asegúrese de que la batería no está insertada (véase *Insertar y retirar la batería*, p. 91).

Montar el soporte del filtro/filtro (Fig. A)

1. Introduzca el filtro (5) en el soporte del filtro (4). Asegúrese de que las escotaduras del borde exterior del filtro encajen con los enganches del soporte del filtro (4).
2. Enrosque el filtro (5) en el sentido de las agujas del reloj. Al encajar hará un sonido.
3. Coloque el soporte del filtro (4) con el filtro (5) de nuevo en el depósito (1). El soporte del filtro (4) solo puede colocarse en el depósito (1) en una posición debido a su forma.
4. Ejerciendo una ligera presión en el soporte del filtro (4), compruebe si el so-

porte del filtro (4) está colocado en el tope del depósito (1).

- Monte el depósito (1), véase *Montar y desmontar el depósito*, p. 90.

Desmontar el soporte del filtro/filtro (Fig. A)

- Desmante el depósito (1), véase *Montar y desmontar el depósito*, p. 90.
- Retire el soporte del filtro (4) del filtro (5) del depósito (1).
- Gire el filtro plegado (5) en el sentido contrario a las agujas del reloj y retírelo del soporte del filtro (4).

Colocar/retirar boquillas

Colocación de las boquillas (Fig. A)

- Introduzca completamente una de las boquillas (11/12/15) en la abertura delantera del depósito (1). Asegúrese de que el accesorio de cepillo motorizado (15) está conectado a los contactos de corriente (21).
- Para utilizar los accesorios (13/14), insértelos en la tobera para rincones (11).

Retirar boquillas (Fig. A)

- Retire las boquillas (11/12/15) tirando de ella hacia delante desde el depósito (1).

- 

Para retirar las boquillas (13/14), tire de ellas ligeramente inclinadas de la tobera para rincones (11). De este modo resulta más fácil tirar de la lengüeta (a) de la boquilla respectiva que se va a retirar por encima del saliente (b) de la tobera para rincones (11).

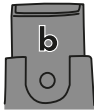

Insertar y retirar la batería

⚠ ¡ADVERTENCIA! Peligro de lesiones debido a la puesta en marcha involuntaria del aparato. No coloque la batería (18) en el aparato hasta que el aparato esté completamente preparado para su uso.

⚠ ¡PRECAUCIÓN! Peligro de lesiones. Asegúrese de que el aparato está apagado.

Nota

No colocar la batería correcta en el aparato puede dañar el aparato y la batería.

Insertar la batería (Fig. A)

- Para insertar la batería (18) en el aparato, deberá deslizar la batería (18) a lo largo del soporte para la batería. Al encajar hará un sonido.

Retirar la batería (Fig. A)

- Presione el desbloqueo de la batería (17).
- Saque la batería (18) del aparato.
- Suelte de nuevo el desbloqueo de la batería (17).

Cargar la batería

⚠ ¡PRECAUCIÓN! Peligro de lesiones. Asegúrese de que el aparato está apagado.

Nota

- El cargador suministrado (16) permite cargar la batería directamente a través del aparato.

Procedimiento (Fig. A)

- Inserte la batería (véase *Insertar y retirar la batería*, p. 91).
- Conecte el cargador (16) con el casquillo del cargador (10) del aparato y con una fuente de alimentación adecuada.
- Durante la carga, observe el indicador de carga de la batería (20). Para

ello, lea *Revisar el nivel de carga de la batería*, p. 90.

4. El aparato también se puede cargar en la estación de carga (25) (véase *Utilizar la estación de carga*, p. 94).

Funcionamiento

Indicaciones de trabajo

⚠ ¡PRECAUCIÓN! Peligro de lesiones. No ponga en marcha el aparato si no está correctamente montado o si presenta daños. Sustituya las piezas si están dañadas y los filtros si están sucios (véase *Piezas de repuesto y accesorios*, p. 96).

- Compruebe también si el aparato presenta daños visuales.
- Si cambia directamente de la aspiración de líquido a la aspiración en seco, asegúrese de que el depósito (1), el soporte del filtro (4) y el filtro (5) están secos.
- Aspire líquido sólo hasta la marca «Nivel de llenado máximo» (2).
- Cuando vaya a transportar el aparato, sujételo siempre en vertical; de lo contrario se saldrá líquido. Mantenga al mismo tiempo la boquilla para líquido (12) orientada hacia abajo.

Encendido y apagado

Nota

Antes de encender el aparato, compruebe que el soporte del filtro (4) y el filtro (5) están colocados y secos (véase *Montar y desmontar el soporte del filtro/filtro*, p. 90).

Encender (Fig. A)

1. Para encenderlo, pulse el interruptor de encendido/apagado (9).

Apagar (Fig. A)

1. Para apagarlo, pulse el interruptor de encendido/apagado (9).

Utilizar el modo ECO/Turbo

El aparato puede funcionar en dos niveles de trabajo:

Modo ECO: el aparato funciona a la velocidad más baja para una máxima duración de la batería. El tiempo de funcionamiento es de aprox. 35 Min.

Modo Turbo: el aparato funciona con el máximo número de revoluciones. Si la resistencia es demasiado baja, se ajusta la velocidad del motor. El tiempo de funcionamiento es de aprox. 20 Min.

Utilizar el modo ECO (Fig. A)

1. Presione el interruptor de encendido/apagado (9) una vez para encender el aparato.
2. El aparato funciona en el modo ECO.

Utilizar el modo Turbo (Fig. A)

1. Presione el interruptor de encendido/apagado (9) por segunda vez.
2. El aparato ahora funciona en el modo Turbo.

Cambiar de modo (Fig. A)

1. Presione el interruptor de encendido/apagado (9) por tercera vez. El aparato se apaga.
2. Para elegir el modo deseado, repita el proceso de utilización del modo ECO/modo Turbo.

Limpieza, mantenimiento y almacenamiento

⚠ ¡ADVERTENCIA! Peligro de lesiones debido a la puesta en marcha involuntaria del aparato. Protéjase durante los tra-

bajos de mantenimiento y limpieza. Apague el aparato y extraiga la batería (18). Los trabajos de reparación y mantenimiento que no están descritos en estas instrucciones han de llevarse a cabo por nuestro centro de servicio. Utilice exclusivamente piezas de repuesto originales.

Limpeza

Limpeza general

⚠ ¡ADVERTENCIA! ¡Descarga eléctrica! Nunca rocíe el aparato con agua.

Indicaciones

- Peligro de daños. Las sustancias químicas pueden dañar las partes del aparato que son de plástico. No utilice detergentes o disolventes.
- Mantenga las ranuras de ventilación libres de cuerpos extraños.
- Limpie la superficie del aparato con un cepillo suave, un pincel o un trapo.
- Vacíe el depósito (1) después de cada uso.
- Limpie el depósito (1) con un paño húmedo.

Limpie el filtro

(Fig. A)

1. Desmonte el depósito (1), véase *Montar y desmontar el depósito*, p. 90.
2. Desmonte el soporte del filtro (4)/ filtro (5), véase *Montar y desmontar el soporte del filtro/filtro*, p. 90.
3. Sacuda el filtro (5) y límpielo con un pincel o aire comprimido.
4. También puede limpiar un filtro (5) muy sucio bajo agua corriente. El filtro (5) debe estar completamente seco para poder utilizarlo de nuevo.
5. Cambie un filtro (5) muy sucio por uno nuevo (5) (véase *Piezas de repuesto y accesorios*, p. 96).

6. Monte el soporte del filtro (4)/ filtro (5), véase *Montar y desmontar el soporte del filtro/filtro*, p. 90.
7. Monte el depósito (1), véase *Montar y desmontar el depósito*, p. 90.

Limpiar el accesorio de cepillo motorizado

Nota

Retire el accesorio de cepillo motorizado (15) del aparato antes de limpiarlo. Monte de nuevo el accesorio cuando esté seco.

(Fig. B)

1. Abra la rejilla de protección (23).
2. Empuje el desbloqueo del cepillo (22) ligeramente hacia adelante.
3. Retire el rodillo del cepillo (24) del accesorio de cepillo motorizado (15).
4. Limpie el accesorio de cepillo motorizado (15) con un paño húmedo.
5. Limpie el rodillo del cepillo (24) con agua limpia y, si es necesario, con un detergente suave.
6. Deje que el rodillo de cepillo (24) se seque por completo.
7. Empuje el desbloqueo del cepillo (22) ligeramente hacia adelante y manténgalo en esta posición.
8. Presione el rodillo del cepillo (24) en el accesorio de cepillo motorizado (15).
9. Suelte de nuevo el desbloqueo del cepillo (22).

Mantenimiento

Cambiar el filtro

Cambie un filtro (5) muy sucio por uno nuevo. Puede adquirir filtros nuevos en la tienda online (véase *Piezas de repuesto y accesorios*, p. 96).

Procedimiento (Fig. A)

1. Desmonte el depósito (1), véase *Montar y desmontar el depósito*, p. 90.
2. Desmonte el soporte del filtro (4)/ filtro (5), véase *Montar y desmontar el soporte del filtro/filtro*, p. 90.
3. Cambie un filtro (5) antiguo por uno nuevo.
4. Monte el soporte del filtro (4)/ filtro (5), véase *Montar y desmontar el soporte del filtro/filtro*, p. 90.
5. Monte el depósito (1), véase *Montar y desmontar el depósito*, p. 90.

Almacenamiento

Almacene siempre el aparato:

- limpio
- seco
- protegido contra el polvo
- fuera del alcance de los niños

Indicaciones

- Cuando vaya a almacenar el aparato durante un largo periodo de tiempo (p. ej., durante el invierno), retire la batería (observe las instrucciones de uso separadas para la batería y el cargador).
- La temperatura de almacenamiento de la batería y del aparato debe oscilar entre 0-45 °C. Durante el almacenamiento, evite el frío o calor extremos para que la batería no pierda potencia.
- El depósito (1) no es apropiado para guardar líquidos. Después de la aspiración en húmedo, vacíe el depósito.

Montar la estación de carga

La estación de carga (25) puede utilizarse como soporte de pared para ahorrar espacio.

⚠ ¡ADVERTENCIA! Entrar en contacto con conductos eléctricos puede provocar

una descarga eléctrica y fuego, el contacto con un conducto de gas puede originar una explosión. Dañar un conducto de agua puede provocar daños materiales y descarga eléctrica. Cuando esté taladrando procure no dañar ninguna tubería de suministro. Utilice aparatos de detección apropiados para localizarlas o utilice un plano de instalación.

Herramientas necesarias y medios auxiliares

- Broca, 6 mm (no incluido)
- Destornillador para tornillos de estrella (no incluido)
- Lápiz (no incluido)
- 2× Taco, 6 mm
- 2× Tornillo

Procedimiento (Fig. C)

1. Marque con un lápiz dos puntos apropiados en la pared. Utilice la estación de carga (25) para ello.
2. Taladre los agujeros marcados con un taladro.
3. Introduzca los tacos (30) en los orificios y apriete los tornillos (31) con un destornillador. Deje que las cabezas de los tornillos sobresalgan de la pared unos 10 mm.
4. Introduzca los dos soportes (28, 26) del lateral de la estación de carga (25).
5. Puede colocar la estación de carga (25) con los orificios para la llave (29) en los tornillos (31) y tirar del aparato hacia abajo hasta el tope.

Utilizar la estación de carga (Fig. C)

1. Inserte las boquillas (11-14) en el soporte (26) y el accesorio de cepillo motorizado (15) en el soporte (28).

- Coloque el aparato en la estación de carga (1) con el depósito (25) hacia arriba.
- Tire del cargador (16) a través de la abertura del cable (27). Lea *Cargar la batería*, p. 91 para conocer cómo conectarlo correctamente.

Localización de averías

La siguiente tabla le ayudará a eliminar las pequeñas averías:

Problema	Posible causa	Subsanación del error
El aparato no arranca	Interruptor de encendido/apagado (9) defectuoso	Diríjase al centro de servicio.
	Motor defectuoso	
Potencia de aspiración baja o inexistente	Boquillas obstruidas	Eliminar obstrucciones y bloqueos
	Auffangbehälter (1) offen	Montar y desmontar la cabeza del motor
	Depósito (1) lleno	Vaciar el depósito (véase <i>Montar y desmontar el depósito</i> , p. 90)
	Filtro (5) lleno u obstruido	Vaciar, limpiar o reemplazar el filtro
El polvo y la suciedad se expulsarán del aparato	El filtro (5) no está montado o no lo está correctamente	Montar el filtro

Eliminación/protección del medio ambiente

Retire la batería del aparato y lleve el aparato, la batería, los accesorios y el embalaje a un punto verde para su reciclaje.



Los aparatos eléctricos no deben tirarse a la basura doméstica.

El símbolo del contenedor de basura tachado significa que este producto no debe eliminarse como residuo municipal sin clasificar al final de su vida útil.

Directiva 2012/19/UE sobre residuos de aparatos eléctricos y electrónicos:

Los consumidores tienen la obligación legal de reciclar los aparatos eléctricos y electrónicos de forma ecológica al final de su vida útil. De este modo, se garantiza un reciclaje respetuoso con el medio ambiente y con los recursos.

Dependiendo de las normas estatales, puede tener las siguientes opciones:

- devolverlo a un punto de venta,
- entregarlo a un punto de recogida oficial,
- devolver al fabricante/distribuidor.

Esto no afecta a los accesorios y a otros medios sin componentes electrónicos.

Servicio

Servicio de reparación

Para las reparaciones **no cubiertas por la garantía**, póngase en contacto con el centro de servicio. Estarán encantados de proporcionarle un presupuesto.

- Solo podemos procesar equipos que hayan sido suficientemente empaquetados y franqueados.

Nota: Envíe su aparato limpio y con una nota de los defectos a la dirección indicada por el centro de servicio.

- No se aceptarán los aparatos enviados a portes debidos, por mercancías voluminosas, envíos exprés o con otro tipo de carga especial.

- Nos deshacemos de forma gratuita de los aparatos defectuosos devueltos.

Service-Center



Servicio España

Tel.: 900 984 989

E-mail: grizzly@lidl.es

IAN 466987_2310

Importador

Por favor, tenga en cuenta que la siguiente dirección no es una dirección de servicio técnico. Póngase en contacto con la dirección del centro de servicio mencionada arriba.

Grizzly Tools GmbH & Co. KG

Stockstädter Str. 20

63762 Großostheim

ALEMANIA

www.grizzlytools.de

Piezas de repuesto y accesorios

Encontrará piezas de repuesto y accesorios en www.grizzlytools.shop.

Si surgen problemas durante el proceso de pedido, por favor, póngase en contacto con nosotros a través de nuestra tienda online. Si tiene más preguntas, póngase en contacto con el Service-Center, p. 96.

Pos. n°	p. 211*	Nombre	N° de pedido
1	27-44	Depósito	91120044
5	41	Filtro (filtro HEPA)	91120045
11	73	Boquilla para juntas	91120048
12	72	Boquilla para líquido	91120047
13	75	Boquilla universal	91120050
14	74	Accesorio de cepillo pequeño	91120049
15	45-71	Accesorio de cepillo motorizado	76008163
16	78-79	Cargador GC30-2101000EU	91120053
25	77	Estación de carga	91120052
26	74	Soporte para boquillas pequeñas	91120051
28	80	Soporte para el accesorio de cepillo motorizado	91120055

* Vista explosionada

Traducción de la declaración CE de conformidad

Producto: **Aspirador recargable de mano**

Modelo: **SHSA 20-Li A1**

Número de serie: 000001-036000

El objeto de la declaración descrita anteriormente es conforme con la legislación de armonización pertinente de la Unión:

**2014/35/EU • 2014/30/EU •
2009/125/EC • 2011/65/EU & (EU) 2015/863
Producto con batería Smart PAPS 204 A1/
Smart PAPS 208 A1: 2014/53/EU**

El objeto de la declaración descrito anteriormente es conforme a la Directiva 2011/65/EU del Parlamento Europeo y del Consejo, de 8 de junio de 2011, sobre restricciones a la utilización de determinadas sustancias peligrosas en aparatos eléctricos y electrónicos.

Para garantizar la conformidad, se han aplicado las siguientes normas armonizadas así como las normas y reglamentos nacionales:

**EN 62233:2008 • EN 60335-1:2012/A15:2021
EN 60335-2-2:2010/A1:2013 • EN IEC 55014-1:2021
EN IEC 55014-2:2021 • EN IEC 61000-3-2:2019/A1:2021
EN 61000-3-3:2013/A2:2021 • EN IEC 63000:2018
EN 60335-2-29:2021+A1:2021 • (EU) 2019/1782 • EN 62471:2008
Producto con batería Smart PAPS 204 A1/Smart PAPS 208 A1:
EN 301 489-1 V2.2.3:2019 • Draft EN 301 489-17 V3.2.6:2023
EN 300 328 V2.2.2:2019 • EN 50663:2017**

La presente declaración de conformidad se expide bajo la exclusiva responsabilidad del fabricante:



Grizzly Tools GmbH & Co. KG
Stockstädter Str. 20
63762 Großostheim
ALEMANIA
28.06.2024

Christian Frank
Representante autorizado para la documentación

Indice

Introduzione..... 98

Usò conforme..... 99
 Materiale in dotazione/
 accessori..... 99
 Panoramica..... 99
 Descrizione del funzionamento..... 100
 Dati tecnici..... 100

Avvertenze di sicurezza..... 101

Significato delle avvertenze di
 sicurezza..... 101
 Pittogrammi e simboli..... 102
 Messa in funzione sicura
 dell'aspirapolvere a mano a
 batteria..... 102
 Funzionamento sicuro di
 caricabatterie..... 104

Preparazione..... 106

Elementi di comando..... 106
 Montare e smontare il contenitore
 di raccolta..... 107
 Montaggio e smontaggio del
 portafiltro / filtro..... 107
 Applicare / rimuovere gli ugelli..... 108
 Inserimento e rimozione della
 batteria..... 108
 Caricare la batteria..... 109

Funzionamento..... 109

Avvertenze per l'utilizzo..... 109
 Accensione e spegnimento..... 109
 Utilizzare la modalità ECO/
 Turbo..... 109

Pulizia, manutenzione e conservazione..... 110

Pulizia..... 110
 Manutenzione..... 111
 Conservazione..... 111

Ricerca degli errori..... 112

Smaltimento/rispetto dell'ambiente..... 112

Assistenza..... 113

Garanzia..... 113
 Servizio di riparazione..... 114
 Service-Center..... 114
 Importatore..... 114

Ricambi e accessori..... 115

Traduzione delle dichiarazioni CE di conformità originale..... 116

Vista esplosa..... 211

Introduzione

Complimenti per l'acquisto di questo nuovo aspirapolvere manuale a batteria (di seguito apparecchio o elettrotensile). Avete optato per un apparecchio di alta qualità. La qualità di questo apparecchio è stata verificata durante la produzione, in seguito l'apparecchio è stato sottoposto ad un controllo finale. Pertanto, la funzionalità dell'apparecchio è garantita. Non si può escludere che in singoli casi l'apparecchio, il suo interno o i tubi flessibili presentino quantitativi residui di acqua. Non si tratta di un vizio o difetto e non è un motivo di preoccupazione.



Il manuale d'uso è parte integrante del presente apparecchio. Esse contengono importanti avvertenze sulla sicurezza, l'uso e lo smaltimento. Leggere attentamente il manuale d'uso. Acquisire familiarità con i comandi e con l'uso corretto dell'apparecchio. Utilizzare l'apparecchio solo come descritto e per i settori d'impiego previsti. Conservare il manuale d'uso e, in caso di cessione dell'apparecchio a terzi, consegnare anche tutti i documenti correlati.

Uso conforme

L'apparecchio è destinato esclusivamente ai seguenti usi:

- Aspiratore liquidi e a secco nel settore dei piccoli lavori domestici (ad es. in casa, nella stanza degli hobby, in auto o nel garage)
- Aspirare materiale asciutto e bagnato
- Aspirare limitate quantità di liquidi

Aspirare sostanze combustibili, esplosive o pericolose per la salute è vietata.

Qualsiasi altro impiego non espressamente consentito nel presente manuale d'uso può causare danni all'apparecchio e rappresentare un serio pericolo per l'utilizzatore. L'utilizzatore od operatore dell'apparecchio è responsabile di eventuali incidenti o danni ad altre persone o alla loro proprietà. L'apparecchio è adatto all'uso per piccoli lavori domestici. Non è stato concepito per l'impiego aziendale prolungato. Un eventuale utilizzo aziendale comporta l'estinzione della garanzia. Il produttore non si fa carico di eventuali danni causati da un uso improprio o da un azionamento errato.

Materiale in dotazione/ accessori

Estrarre l'apparecchio dalla confezione e controllare il materiale fornito.

Smaltire il materiale di imballaggio ai sensi della normativa vigente.

- Akku-Handstaubsauger
- Fugendüse
- Nassdüse
- Universaldüse
- Kleiner Bürstenaufsatz
- Motorisierter Bürstenaufsatz
- Ladestation
- Halterung Kleindüsen
- Halterung Motorisierter Bürstenaufsatz
- 2× Schraube

- 2× Dübel
- Ladegerät
- Originalbetriebsanleitung

Akku nicht im Lieferumfang enthalten.

Panoramica



Le figure dell'apparecchio si trovano nelle pagine apribili anteriore e posteriore.

A

- 1 Contenitore di raccolta
- 2 Livello di riempimento max.
- 3 Lampada da lavoro LED
- 4 Portafiltro
- 5 Filtro (filtro HEPA)
- 6 Sblocco
- 7 Testa motore
- 8 Display apparecchio
- 9 Interruttore di accensione/spegnimento
- 10 Connettore di carica
- 11 Ugello per fughe
- 12 Bocchetta per bagnato
- 13 Bocchetta universale
- 14 Accessorio a spazzole piccolo
- 15 Accessorio a spazzole motorizzato
- 16 Caricabatterie
- 17 Sblocco batteria
- 18 Batteria
- 19 Tasto
- 20 Spia dello stato di carica

B

- 21 Contatti elettrici
- 22 Sblocco spazzole
- 23 Griglia protettiva
- 24 Rullo spazzole

C

- 25 Stazione di carica
- 26 Supporto bocchette piccole
- 27 Foro per cavo
- 28 Supporto accessorio a spazzole motorizzato
- 29 Foro a chiave
- 30 Tassello
- 31 Vite

Descrizione del funzionamento

L'aspirapolvere manuale a batteria è dotato di un contenitore in plastica trasparente, svariate bocchette a innesto e livelli di lavoro per la raccolta dello sporco.

La seguente descrizione illustra il funzionamento dei componenti.

Dati tecnici

Aspirapolvere ricaricabile

..... **SHSA 20-Li A1**

Tensione nominale U 20 V =

Corrente di ingresso 1 A

Peso

-Peso con batteria (20 V, 2 Ah) .. ≈1,3 kg

-Peso senza batteria ≈0,85 kg

Volume del contenitore

-Polvere 400 ml

-Liquido 150 ml

Batteria Li-Ion

Temperatura ≤50 °C

- Processo di carica 4-40 °C

- Funzionamento -20-50 °C

- Conservazione 0-45 °C

PARKSIDE Performance Smart Batteria

Smart PAPS 204 A1/Smart PAPS 208 A1

- Frequenza f 2400-2483,5 MHz

- potenza trasmessa ≤20 dBm

Grizzly Tools GmbH & Co. KG

HRA: 5468, Amtsgericht Aschaffenburg

Stockstädter Str. 20
63762 Großostheim
GERMANIA

Caricabatterie .. GC30-2101000EU

Tensione di ingresso 100-240 V~

Frequenza di ingresso CA 50/60 Hz

Tensione di uscita 21,0 V =

Corrente di uscita 1,0 A

Potenza di uscita 21,0 W

Rendimento medio in modo attivo . 86,3 %

Rendimento a basso carico (10 %)

..... 81,6 %

Potenza assorbita nella condizione a vuoto

..... 0,06 W

Classe di protezione

..... II (doppio isolamento)

Grado di protezione IPX0

Accessorio a spazzole motorizzato

..... **SMD 10**

Potenza nominale 10 W

Tempi di caricamento

L'apparecchio è parte della serie

X 20 V TEAM e può essere utilizzato

con le batterie della serie **X 20 V TEAM**.

Le batterie della serie **X 20 V TEAM** possono essere caricate solo con i caricabatterie della serie **X 20 V TEAM**.*

Consigliamo di utilizzare questo apparecchio esclusivamente con le seguenti batterie: PAP 20 B1, PAP 20 B3, Smart PAPS 204 A1, Smart PAPS 208 A1

Consigliamo di caricare queste batterie con i seguenti caricabatterie: PLG 20 A3, PLG 20 A4, PLG 20 C1, PLG 20 C2, PLG 20 C3, PLG 201 A1, PDSLIG 20 A1, PDSLIG 20 B1, Smart PLGS 2012 A1

Dati tecnici di batteria e caricabatteria: vedere le istruzioni separate.

Il tempo di ricarica dipende anche da fattori come temperatura ambiente e della batteria, oltre che dalla tensione di rete

cui è allacciata; pertanto potrebbe variare rispetto ai valori indicati.

* Con il caricabatterie

GC30-2101000EU è possibile ricarica-

re le batterie della serie **X 20 V TEAM** mentre sono in funzione nell'apparecchio.

Tempo di carica (min.)	PAP 20 A1 PAP 20 A2 PAP 20 B1	PAP 20 A3 PAP 20 B3 Smart PAPS 204 A1	Smart PAPS 208 A1
PLG 20 A1 PLG 20 A4 PLG 20 C1	60	120	240
PLG 20 C2	45	80	165
PLG 20 A2 PLG 20 A3 PLG 20 C3 PDSL G 20 A1 PDSL G 20 B1	35	60	120
PLG 201 A1	135	250	500
Smart PLGS 2012 A1	35	45	50

Avvertenze di sicurezza

Questa sezione contiene le avvertenze di sicurezza fondamentali per l'uso dell'apparecchio.

▲ AVVERTIMENTO! L'uso inadeguato della batteria può causare danni a persone e cose. Rispettare le avvertenze di sicurezza e le indicazioni per la ricarica e l'uso corretto riportate nel manuale d'uso della batteria e del caricabatterie della serie **X 20 V TEAM**. Una descrizione dettagliata sul processo di carica e altre informazioni sono riportate nelle istruzioni per l'uso accluse separatamente.

Significato delle avvertenze di sicurezza

▲ PERICOLO! Se non si seguono queste avvertenze di sicurezza, si verifica un inci-

dente. La conseguenza è una grave lesione o la morte.

▲ AVVERTIMENTO! Se non si seguono queste avvertenze di sicurezza, si può verificare un incidente. La conseguenza può essere una grave lesione o la morte.

▲ ATTENZIONE! Se non si seguono queste avvertenze di sicurezza, si verifica un incidente. La conseguenza può essere una lieve o media lesione.

NOTA! Se non si seguono queste avvertenze di sicurezza, si verifica un incidente. La conseguenza può essere un danno materiale.

Pittogrammi e simboli

Pittogrammi sull'apparecchio



Leggere attentamente il manuale d'uso. Acquisire familiarità con i comandi e con l'uso corretto dell'apparecchio.



Caricabatterie



Senso di rotazione aperto/chiuso



L'apparecchio è parte della serie **X 20 V TEAM** e può essere utilizzato con le batterie della serie **X 20 V TEAM**. Le batterie della serie **X 20 V TEAM** possono essere caricate solo con i caricabatterie della serie **X 20 V TEAM**.*



Gli apparecchi elettrici non devono essere smaltiti con i rifiuti domestici.

* Con il caricabatterie GC30-2101000EU è possibile ricaricare le batterie della serie **X 20 V TEAM** mentre sono in funzione nell'apparecchio.

Simboli sul caricabatterie



Leggere le istruzioni per l'uso prima di caricare. Acquisire familiarità con i comandi e con l'uso corretto dell'apparecchio.



Il caricabatterie è idoneo solo per l'uso in luoghi chiusi.



Classe di protezione II (doppio isolamento)



Sicura per apparecchio



Polo positivo



Gli apparecchi elettrici non devono essere smaltiti con i rifiuti domestici.

Messa in funzione sicura dell'aspirapolvere a mano a batteria



Attenzione! Durante l'uso di apparecchi elettrici si devono osservare le seguenti misure di sicurezza fondamentali come protezione contro scossa elettrica, pericolo di lesioni e incendi:

Indicazioni generali

- Leggere attentamente il manuale d'uso. Acquisire familiarità con i comandi e con l'uso corretto dell'apparecchio.
- L'uso di questo apparecchio da parte di bambini a partire dagli 8 anni e di persone con capacità fisiche, sensoriali o mentali ridotte o prive di esperienza e conoscenza è consentito solo sotto vigilanza oppure a condizione che tali persone siano state istruite in merito a un uso sicuro dell'apparecchio e siano in grado di comprendere i pericoli. Non consentire ai bambini di giocare con l'apparecchio. La pulizia e la manutenzione a carico dell'utilizzatore non devono

essere effettuate da bambini non sorvegliati.

- Si tenga presente che l'utilizzatore stesso è responsabile di incidenti o pericoli causati ad altre persone o ai loro beni.
- Osservare la protezione contro il rumore e le normative locali.

Preparazione

- Prima di usare l'apparecchio verificare che l'apparecchio sia montato correttamente e che i filtri siano in posizione corretta. Non aspirare mai senza filtro. L'apparecchio potrebbe danneggiarsi.
- Non usare mai l'apparecchio se nelle vicinanze si trovano bambini o animali. Le persone che si trovano nelle vicinanze devono indossare indumenti protettivi.

Funzionamento

- Prestare attenzione, usare prudenza in quello che si fa con l'apparecchio e apprestarsi al lavoro con raziocinio. Non utilizzare l'apparecchio quando si è stanchi o in condizioni di salute non perfette, oppure quando si è sotto l'effetto di droghe, alcol o farmaci.

- Le persone e gli animali non possono essere aspirati con l'apparecchio.
- Durante il funzionamento non volgere mai l'apparecchio e gli ugelli verso se stessi o altre persone, in particolare verso occhi e orecchi.
- Apparecchio e bocchette non devono trovarsi all'altezza della testa durante il lavoro. Pericolo di lesioni.
- Non aspirare materiali caldi, incandescenti, combustibili, esplosivi o pericolosi per la salute. Tra questi rientrano le polveri calde, la benzina, i solventi, gli acidi e le basi. Vi è un pericolo di incendio e lesioni.
- Non afferrare l'apparecchio con mani umide o bagnate!
- Non trasportare mai l'apparecchio mentre il motore è in funzione.
- Spegnerne l'apparecchio e rimuovere la batteria (). Assicurarsi che tutte le parti mobili siano completamente ferme
 - prima di allontanarsi dall'apparecchio,
 - prima di sostituire gli accessori,

- prima di eliminare le cause di blocco o intasamento,
- prima di ispezionare l'apparecchio, pulirlo o effettuare degli interventi.
- Se l'apparecchio inizia ad emettere vibrazioni insolitamente forti, sottoporlo a un'immediata verifica, rimuoverlo e verificare la batteria e:
 - verificare la presenza di parti allentate e stringerle,
 - cercare eventuali danni,
 - sostituire gli accessori danneggiati. Per ulteriori domande, rivolgersi al centro di assistenza.

Pulizia, manutenzione e conservazione

- Non immergere l'apparecchio in acqua per la pulizia!
- Lasciare raffreddare il motore prima di riporre l'apparecchio per un periodo prolungato.
- Rimuovere la batteria dall'apparecchio prima di riporlo per un periodo prolungato.
- Per motivi di sicurezza, sostituire gli elementi usurati o danneggiati. Utilizzare esclusivamente pezzi di ricambio e accessori originali. L'uso di componenti non originali compor-

ta l'immediata decadenza dei diritti di garanzia.

- L'apertura dell'apparecchio deve essere eseguita esclusivamente da un elettricista esperto autorizzato. Per le riparazioni, rivolgersi sempre al nostro centro di assistenza.
- Spegnere il motore, estrarre la batteria e lasciarlo raffreddare quando è fermo per le operazioni di pulizia, regolazione, conservazione, oppure per sostituire un elemento accessorio.
- Trattare l'apparecchio con cura e mantenerlo pulito.
- Conservare l'apparecchio fuori dalla portata dei bambini.

Funzionamento sicuro di caricabatterie

- I bambini devono essere sorvegliati per assicurarsi che non giochino con l'apparecchio.
- **Utilizzare il presente caricabatterie solo per il caricamento di batterie della serie X 20 V TEAM.** La ricarica di batterie diverse provoca il rischio di lesioni e il pericolo di incendio ed esplosione.

- **Prima di ogni utilizzo controllare il caricabatterie, il cavo e il connettore e affidarne la riparazione a personale qualificato che utilizzi solo pezzi di ricambio originali. Non utilizzare un caricabatterie difettoso e non aprirlo di propria iniziativa.** In tal modo si garantisce il mantenimento della sicurezza dell'apparecchio.
- **Assicurarsi che la tensione di rete coincida con i dati riportati sulla targhetta del caricabatterie.** Pericolo di scossa elettrica.
- **Tenere pulito il caricabatterie e non esporlo a umidità e pioggia. Non utilizzare mai il caricabatterie all'aperto.** Sporco e infiltrazioni d'acqua aumentano il rischio di scossa elettrica.
- **Evitare danni meccanici al caricabatterie.** Possono causare cortocircuiti interni.
- **Il caricabatterie non può essere utilizzato su una base infiammabile (ad es. carta, tessuti) o vicino a materiali infiammabili.** Pericolo d'incendio a causa del calore generato durante la carica.
- Se il cavo di collegamento di questo apparecchio è danneggiato, deve essere sostituito dal produttore o dal suo servizio clienti o da una persona qualificata per evitare pericoli. rivolgersi al centro di assistenza.
- Staccare la spina quando la batteria è completamente carica e scollegare la batteria dal caricabatterie.
- Non usare il caricabatterie per ricaricare batterie non ricaricabili.
- **Caricare le batterie solo in luoghi chiusi in quanto il caricabatterie è destinato solo a tale uso. Pericolo di scossa elettrica.**
- **Per ridurre il rischio di scossa elettrica, estrarre la spina del caricabatterie dalla presa prima di pulirlo.**
- **Prima di ricaricare una batteria surriscaldata aspettare che si raffreddi.**

• **Utilizzare solo accessori consigliati da PARKSIDE.**

Accessori non idonei possono causare incendi o scariche elettriche.

Preparazione

▲ AVVERTIMENTO! Pericolo di lesioni a causa di un avviamento accidentale dell'apparecchio. Inserire la batteria nell'apparecchio solo quando l'apparecchio è completamente pronto per l'uso.

Elementi di comando

Familiarizzare con i comandi prima di mettere in funzione l'apparecchio per la prima volta.

Display apparecchio

(Fig. A)

LED	Significato
1 LED acceso con luce verde	L'apparecchio è in Modalità ECO
2 LED lampeggianti con luce verde	L'apparecchio è in carica
2 LED accesi con luce verde	L'apparecchio è carico / L'apparecchio è in Modalità Turbo
1 LED lampeggiante con luce rossa	LED lampeggia 2 volte: Batteria quasi scarica / LED lampeggia 3 volte: protezione cortocircuito / LED lampeggia 4 volte: Protezione da temperatura eccessiva / LED lampeggia 5 volte: errore apparecchio

Lampada da lavoro LED

(Fig. A)

La lampada da lavoro LED (3) si accende e spegne automaticamente con l'apparecchio.

Accessorio a spazzole motorizzato

(Fig. B)

L'accessorio a spazzole motorizzato (15) è indicato, ad esempio, per l'aspirazione a secco di cuscini o per rimuovere peli di animali. Con la griglia protettiva aperta (23) è possibile trattare superfici dure, mentre con la griglia protettiva chiusa (23) tappeti/moquette. A tal scopo far scorrere in avanti o indietro la griglia protettiva (23), si dovrà udire lo scatto in posizione.

Accessorio a spazzole piccolo

(Fig. A)

L'accessorio a spazzole piccolo (14) è indicato per l'aspirazione a secco di superfici sensibili.

Avvertenza

Può essere utilizzato solo in combinazione con l'ugello per fughe (11).

Bocchetta universale

(Fig. A)

La bocchetta universale (13) è indicata per l'aspirazione a secco in diverse circostanze, ad es. per la raccolta di materiale di risulta da perforazioni.

Avvertenza

Può essere utilizzato solo in combinazione con l'ugello per fughe (11).

Ugello per bagnato

(Fig. A)

L'ugello (12) per bagnato è adatto all'aspirazione di liquidi.

Ugello per fughe

(Fig. A)

L'ugello per fughe (11) è indicato per l'aspirazione a secco di fughe, angoli e radiatori.

Avvertenza

L'ugello per fughe (11) funge inoltre da prolunga per l'accessorio a spazzole piccolo (14) e la bocchetta universale (13).

Verifica dello stato di carica della batteria

LED	Significato
rosso, arancione, verde	Batteria caricata
rosso, arancione	Batteria parzialmente caricata
rosso	La batteria deve essere caricata

1. Premere il tasto (19) accanto alla spia dello stato di carica (20) sulla batteria (18).
I LED della spia dello stato di carica indicano lo stato di carica della batteria.
2. Caricare la batteria (18) quando è accesa ormai solo la spia a LED rossa dello stato di carica (20).

Montare e smontare il contenitore di raccolta

Avvertenze

- Dopo ogni utilizzo svuotare il contenitore di raccolta (1).
- Se la capacità di aspirazione non è soddisfacente, svuotare il contenitore di raccolta (1).
- Tenere l'apparecchio con il contenitore di raccolta (1) in posizione orizzontale per leggere il livello di riempimento.
- Svuotare il contenitore di raccolta (1) non appena è stato raggiunto il "Livello massimo di riempimento" (2).

- Durante la rimozione dal contenitore di raccolta (1), tenere l'apparecchio con l'ugello per bagnato (12) verso il basso, altrimenti del liquido può penetrare nell'apparecchio!
- Se il contenitore di raccolta (1) è pieno di polvere o se è penetrato del liquido nell'alloggiamento del motore durante l'aspirazione liquidi, allora l'apparecchio può danneggiarsi!

Smontare il contenitore di raccolta (Fig. A)

1. Premere lo sblocco (6).
2. Rimuovere con cautela il contenitore di raccolta (1).
3. Rilasciare poi lo sblocco (6).

Svuotare il contenitore di raccolta (Fig. A)

1. Smontare il portafiltro (4)/ filtro (5), vedere *Montaggio e smontaggio del portafiltro / filtro*, p. 107.
2. Svuotare il contenitore di raccolta (1).
3. Pulire il contenitore di raccolta (1) all'occorrenza con un panno umido.

Montare il contenitore di raccolta (Fig. A)

1. Montare il portafiltro (4)/ filtro (5), vedere *Montaggio e smontaggio del portafiltro / filtro*, p. 107.
2. Premere lo sblocco (6).
3. Rimontare il contenitore di raccolta (1) sull'apparecchio. Installare il contenitore di raccolta (1) sul lato inferiore dell'apparecchio e lasciarlo (1) innestare sul lato superiore dell'apparecchio, nel dispositivo di sblocco (6).
4. Rilasciare poi lo sblocco (6).

Montaggio e smontaggio del portafiltro / filtro

▲ AVVERTIMENTO! Pericolo di lesioni. Assicurarsi che la batteria non sia utilizza-

ta! (vedere *Inserimento e rimozione della batteria*, p. 108).

Montare il portafiltro / filtro (Fig. A)

1. Inserire il filtro (5) nel portafiltro (4). Assicurarsi che le apposite scanalature nel bordo esterno del filtro combacino con i naselli di aggancio nel portafiltro (4).
2. Avvitare saldamente il filtro (5) in senso orario. Si dovrà udire lo scatto in posizione.
3. Installare il portafiltro (4) con il filtro (5) nuovamente nel contenitore di raccolta (1). Il portafiltro (4) può essere impiegato solo in una posizione nel contenitore di raccolta (1) per via della sua forma.
4. Esercitando una leggera pressione sul portafiltro (4), verificare se il portafiltro (4) è saldo sul fincorsa nel contenitore di raccolta (1).
5. Montare il contenitore di raccolta (1), vedere *Montare e smontare il contenitore di raccolta*, p. 107.

Smontare il portafiltro / filtro (Fig. A)

1. Smontare il contenitore di raccolta (1), vedere *Montare e smontare il contenitore di raccolta*, p. 107.
2. Estrarre il portafiltro (4) dal filtro (5) nel contenitore di raccolta (1).
3. Ruotare il filtro (5) in senso antiorario e rimuoverlo dal portafiltro (4).

Applicare / rimuovere gli ugelli

Applicare le bocchette (Fig. A)

1. Inserire una delle bocchette (11/12/15) completamente nell'apertura anteriore del contenitore di raccolta (1). Verificare che l'accessorio a spazzole

motorizzato (15) sia collegato ai contatti di corrente (21).

2. Per poter utilizzare le bocchette (13/14), è necessario inserirle prima sull'ugello per fughe (11).

Rimuovere le bocchette (Fig. A)

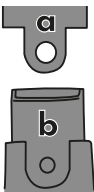
1. Rimuovere le bocchette (11/12/15) tirandole in avanti dal contenitore di raccolta (1).
2.  Togliere gli accessori (13/14) rimuovendoli con un angolo leggero dall'ugello per fughe (11). In tal modo è possibile tirare la linguetta (a) della bocchetta che si desidera rimuovere più facilmente sopra il muso (b) dell'ugello per fughe (11).

Inserimento e rimozione della batteria

▲ AVVERTIMENTO! Pericolo di lesioni a causa di un avviamento accidentale dell'apparecchio. Inserire la batteria (18) nell'apparecchio solo quando l'apparecchio è completamente pronto per l'uso.

▲ ATTENZIONE! Pericolo di lesioni. Assicurarsi che l'apparecchio sia spento.

Avvertenza

Una batteria sbagliata può danneggiarsi e danneggiare l'apparecchio.

Inserire la batteria (Fig. A)

1. Per inserire la batteria (18) spingerla (18) nell'apparecchio lungo il sostegno batteria. Si dovrà udire lo scatto in posizione.

Estrarre la batteria (Fig. A)

1. Premere lo sblocco batteria (17).
2. Estrarre la batteria dall'apparecchio (1).
3. Rilasciare lo sblocco batteria (17).

Caricare la batteria

⚠ ATTENZIONE! Pericolo di lesioni.
Assicurarsi che l'apparecchio sia spento.

Avvertenza

- Il caricabatterie in dotazione (16) consente di ricaricare la batteria direttamente tramite l'apparecchio.

Procedura (Fig. A)

1. Inserire la batteria (vedi *Inserimento e rimozione della batteria*, p. 108).
2. Collegare il caricabatterie (16) con la presa di carica (10) dell'apparecchio e a una presa di corrente idonea.
3. Durante la ricarica, controllare l'indicatore stato di carica della batteria (20). A tal scopo, consultare il capitolo *Verifica dello stato di carica della batteria*, p. 107.
4. Inoltre, l'apparecchio può essere ricaricato anche nella stazione di carica (25) (vedere *Utilizzare la stazione di carica*, p. 112).

Funzionamento

Avvertenze per l'utilizzo

⚠ ATTENZIONE! Pericolo di lesioni. Non mettere in funzione apparecchi danneggiati o non montati correttamente! Sostituire le parti danneggiate o i filtri sporchi (vedere *Ricambi e accessori*, p. 115).

- Inoltre verificare a vista la presenza di danni esterni all'apparecchio.
- In caso di passaggio diretto da aspirazione liquidi ad aspirazione a secco verificare che il contenitore di raccolta (1) il portafiltro (4) e il filtro (5) siano asciutti!
- Aspirare il liquido solo fino alla tacca "Livello massimo di riempimento" (2).
- Tenere l'apparecchio sempre verticale al fine di evitare la fuoriuscita di liqui-

di! Nel farlo, orientare verso il basso l'ugello per bagnato montato (12).

Accensione e spegnimento

Avvertenza

Prima dell'accensione verificare se il portafiltro (4) e il filtro (5) sono installati e asciutti (vedere *Montaggio e smontaggio del portafiltro / filtro*, p. 107).

Accensione (Fig. A)

1. Per l'accensione, premere l'interruttore di accensione/spegnimento (9).

Spegnimento (Fig. A)

1. Per spegnere premere l'interruttore di accensione/spegnimento (9).

Utilizzare la modalità ECO/ Turbo

L'apparecchio può essere utilizzato in due livelli di lavoro:

Modalità ECO: L'apparecchio funziona a velocità minima per la durata massima della batteria. La durata di funzionamento è di circa 35 Min.

Modalità Turbo: L'apparecchio gira con il numero di giri massimo. Se la resistenza è troppo bassa, il numero di giri del motore viene adeguato. La durata di funzionamento è di circa 20 Min.

Utilizzare la modalità ECO (Fig. A)

1. Premere l'interruttore di accensione/spegnimento (9) una volta per accendere l'apparecchio.
2. L'apparecchio funziona in modalità ECO.

Utilizzare la modalità Turbo (Fig. A)

1. Premere l'interruttore di accensione/spegnimento (9) ancora una volta.
2. L'apparecchio ora funziona in modalità Turbo.

Cambiare la modalità (Fig. A)

1. Premere l'interruttore di accensione/spengimento (9) una terza volta. L'apparecchio si spegne.
2. Ripetere la procedura di passaggio da modalità ECO a Turbo per selezionare la modalità desiderata.

Pulizia, manutenzione e conservazione

▲ AVVERTIMENTO! Pericolo di lesioni a causa di un avviamento accidentale dell'apparecchio. Proteggersi durante i lavori di manutenzione e pulizia. Spegner l'apparecchio e rimuovere la batteria (18).

Per i lavori di riparazione e manutenzione non descritti nelle presenti istruzioni chiedere l'intervento del nostro Centro Assistenza. Usare solo componenti originali.

Pulizia

Pulizia generale

▲ AVVERTIMENTO! Scossa elettrica! Non spruzzare mai acqua sull'apparecchio.

Avvertenze

- Pericolo di danneggiamento. Le sostanze chimiche possono aggredire i componenti in materiale sintetico dell'apparecchio. Non utilizzare detersivi o solventi.
- Tenere puliti da corpi estranei i fori di aerazione.
- Pulire la superficie dell'apparecchio con una spazzola morbida, un pennello o un panno.
- Svuotare il contenitore di raccolta (1) dopo ogni utilizzo.
- Pulire il contenitore di raccolta (1) con un panno umido.

Pulire il filtro

(Fig. A)

1. Smontare il contenitore di raccolta (1), vedere *Montare e smontare il contenitore di raccolta*, p. 107.
2. Smontare il portafiltro (4)/ filtro (5), vedere *Montaggio e smontaggio del portafiltro / filtro*, p. 107.
3. Battere il filtro (5) e pulirlo con un pennello o con aria compressa.
4. Un filtro fine a lamelle particolarmente sporco (5) è pulibile anche sotto l'acqua corrente. Prima di poterlo riutilizzare, il filtro (5) deve essere completamente asciutto.
5. Sostituire un filtro molto sporco (5) con un filtro nuovo (5) (vedere *Ricambi e accessori*, p. 115).
6. Montare il portafiltro (4)/ filtro (5), vedere *Montaggio e smontaggio del portafiltro / filtro*, p. 107.
7. Montare il contenitore di raccolta (1), vedere *Montare e smontare il contenitore di raccolta*, p. 107.

Pulire l'accessorio a spazzole motorizzato

Avvertenza

Prima della pulizia rimuovere l'accessorio a spazzole motorizzato (15) dall'apparecchio. Rimontare sull'apparecchio solamente un accessorio asciutto.

(Fig. B)

1. Aprire la griglia protettiva (23).
2. Spingere lo sblocco spazzole (22) in avanti.
3. Rimuovere il rullo delle spazzole (24) dall'accessorio a spazzole motorizzato (15).
4. Pulire l'accessorio a spazzole motorizzato (15) con un panno umido.

5. Pulire il rullo delle spazzole (24) con acqua pulita e, se necessario, con del detergente delicato.
6. Lasciar asciugare completamente il rullo delle spazzole (24).
7. Spostare lo sblocco delle spazzole (22) in avanti e mantenerlo in posizione.
8. Premere il rullo delle spazzole (24) nell'accessorio a spazzole motorizzato (15).
9. Rilasciare nuovamente lo sblocco delle spazzole (22).

Manutenzione

Sostituire il filtro

Sostituire un filtro eccessivamente sporco (5) con uno nuovo. I filtri nuovi sono disponibili nel negozio online (vedere *Ricambi e accessori*, p. 115).

Procedura (Fig. A)

1. Smontare il contenitore di raccolta (1), vedere *Montare e smontare il contenitore di raccolta*, p. 107.
2. Smontare il portafiltro (4)/ filtro (5), vedere *Montaggio e smontaggio del portafiltro / filtro*, p. 107.
3. Sostituire un filtro vecchio (5) con uno nuovo.
4. Montare il portafiltro (4)/ filtro (5), vedere *Montaggio e smontaggio del portafiltro / filtro*, p. 107.
5. Montare il contenitore di raccolta (1), vedere *Montare e smontare il contenitore di raccolta*, p. 107.

Conservazione

L'apparecchio e gli accessori vanno conservati sempre:

- puliti
- asciutti
- protetti dalla polvere
- fuori dalla portata dei bambini

Avvertenze

- Prima di una conservazione prolungata (ad es. durante il periodo invernale) rimuovere la batteria dall'apparecchio (rispettando le istruzioni per l'uso separate per batteria e caricabatteria).
- La temperatura di conservazione per la batteria e l'apparecchio è compresa fra 0–45 °C. Durante lo stoccaggio evitare condizioni estreme di freddo o caldo che comportino una perdita di autonomia della batteria.
- Il contenitore di raccolta (1) non è adatto alla conservazione di liquidi. Dopo ogni aspirazione di liquidi svuotare il contenitore di raccolta.

Montare la stazione di ricarica

La stazione di ricarica (25) si può utilizzare come supporto a parete anche per una conservazione salvaspazio.

▲ AVVERTIMENTO! Il contatto con le linee elettriche può provocare scosse elettriche e incendi, il contatto con una condotta del gas può causare esplosioni. Il danneggiamento delle tubature dell'acqua può provocare danni materiali e scosse elettriche. Quando si praticano i fori assicurarsi di non danneggiare linee di alimentazione. Utilizzare opportuni dispositivi di ricerca per individuarli oppure servirsi di un piano d'installazione.

Utensile e accessori necessari

- Punta da trapano, 6 mm
- Cacciavite a croce (non fornito)
- Matita (non fornito)
- 2× Tassello, 6 mm
- 2× Vite

Procedura (Fig. C)

1. Con una matita tracciare due punti adatti sulla parete. A tal scopo ricorre alla stazione di ricarica (25).
2. Forare con un trapano i fori tracciati.

3. Inserire il tassello (30) nei fori e avvitarle le viti a fondo (31) con un cacciavite. Lasciar fuoriuscire le teste delle viti con una distanza di circa 10 mm dalla parete.
4. Inserire i due supporti (28, 26) di lato nella stazione di ricarica (25).
5. Applicare quindi la stazione di ricarica (25) con i fori a chiave (29) sulle viti (31) e tirarla verso il basso per innestarla.

Utilizzare la stazione di carica

(Fig. C)

1. Inserire le bocchette (11-14) nel supporto (26) e l'accessorio a spazzole motorizzato (15) nel supporto (28).
2. Inserire l'apparecchio con il contenitore di raccolta (1) verso l'alto e rivolto verso la stazione di ricarica (25).
3. Tirare il caricabatterie (16) attraverso il foro per cavi (27). Per il collegamento corretto, leggere *Caricare la batteria*, p. 109.

Ricerca degli errori

La tabella che segue aiuta a risolvere piccoli guasti:

Problema	Possibile causa	Soluzione
L'apparecchio non si accende	Interruttore on/off (9) difettoso	rivolgersi al centro di assistenza.
	Motore difettoso	
Capacità di aspirazione bassa o assente	Bocchette intasate	Eliminare le cause di blocco o ostruzione
	Auffangbehälter (1) offen	Montare e smontare la testa motore
	Contenitore per sporco (1) pieno	Svuotare il contenitore di raccolta (vedere <i>Montare e smontare il contenitore di raccolta</i> , p. 107)
	Filtro (5) pieno o intasato	Svuotare, pulire o sostituire il filtro
Fuoriuscita di polvere o sporco dall'apparecchio	Filtro (5) non presente o non montato correttamente	Montare il filtro

Smaltimento/rispetto dell'ambiente

Rimuovere la batteria dall'apparecchio e smaltire l'apparecchio, la batteria, gli accessori e l'imballaggio in modo da garantirne il corretto riciclaggio nel rispetto dell'ambiente.



Gli apparecchi elettrici non devono essere smaltiti con i rifiuti domestici.

Il simbolo del contenitore di spazzatura mobile barrato indica che questo prodotto non deve essere smaltito come rifiuto urbano non differenziato al termine della sua vita utile.

Direttiva 2012/19/UE sui rifiuti di apparecchiature elettriche ed elettroniche:

Il consumatore è tenuto per legge al corretto riciclaggio nel rispetto dell'ambiente degli apparecchi elettrici ed elettronici al termine della loro vita utile. In questo modo si garantisce che vengano riciclati nel rispetto dell'ambiente e delle risorse.

A seconda del recepimento nel diritto nazionale, le possibilità sono le seguenti:

- restituzione a un punto vendita
- conferimento a un centro di raccolta ufficiale,
- restituzione al produttore/commerciante.

Tali disposizioni non contemplano gli accessori e i dispositivi ausiliari privi di componenti elettrici a corredo dell'apparecchio da smaltire.

Assistenza

Garanzia

Gentile cliente, su questo apparecchio Le viene concessa una garanzia di 3 anni a partire dalla data di acquisto.

In caso di difetti di questo prodotto può avanzare diritti legali nei confronti del venditore del prodotto. Tali diritti legali non vengono limitati dalla nostra garanzia qui di seguito rappresentata.

Condizioni di garanzia

Il termine di garanzia inizia con la data di acquisto. La preghiamo di conservare in un luogo sicuro lo scontrino fiscale originale. Questo documento viene richiesto come prova d'acquisto.

Qualora subentrasse un difetto di materiale o di fabbricazione entro tre anni a partire dalla data di acquisto di questo prodotto, il prodotto verrà riparato o sostitui-

to – a nostra discrezione - gratuitamente da noi. Questa prestazione di garanzia presuppone che venga presentato entro il termine di tre anni l'apparecchio difettoso e la prova d'acquisto (scontrino fiscale) e descritto brevemente per iscritto in che cosa consiste il difetto e quando si è verificato.

Se il difetto è coperto dalla nostra garanzia, riceverà il prodotto riparato oppure un prodotto nuovo. Con la riparazione o la sostituzione del prodotto non inizia un nuovo periodo di garanzia.

Tempo di garanzia e diritti legali per vizi della cosa

Il periodo di garanzia non viene prolungato. Questo vale anche per parti sostituite e riparate. Difetti e vizi presenti già al momento dell'acquisto devono essere segnalati immediatamente dopo la rimozione dall'imballaggio. Riparazioni che accorrono dopo il periodo di garanzia sono a pagamento.

Volume di garanzia

L'apparecchio è stato prodotto accuratamente secondo severe direttive di qualità e controllato con coscienza prima della consegna.

La prestazione in garanzia vale per difetti del materiale o di fabbricazione. Questa garanzia non si estende a componenti del prodotto esposti a normale logorio, che possono pertanto essere considerati come componenti soggetti a usura (ad es. Capacità della batteria). La garanzia non si estende altresì a danni che si verificano su componenti delicati nonché danni derivanti dal trasporto o altri incidenti..

Questa garanzia decade se il prodotto è stato danneggiato, non usato correttamente o non mantenuto. Per un uso corretto del prodotto devono essere osservate tutte le indicazioni riportate nelle istruzioni per l'uso. Destinazioni d'uso e azioni sconsi-

gliate nelle istruzioni d'uso o dalle quali si viene avvertiti, sono tassativamente da evitare.

Il prodotto è destinato solo per i privati e non per uso commerciale. In caso di uso improprio, esercizio della forza e interventi non effettuati dalla nostra filiale di assistenza tecnica autorizzata, decade la garanzia.

Svolgimento in caso di garanzia

Per garantire una rapida elaborazione della Sua pratica, La preghiamo di seguire le seguenti indicazioni:

- Per tutte le richieste tenere a portata di mano lo scontrino fiscale e il codice di identificazione (IAN 466987_2310) come prova d'acquisto.
- I codici articolo sono riportati sulla targhetta del tipo.
- Nel caso in cui si dovessero verificare difetti funzionali o altri vizi, La preghiamo di contattare **telefonticamente** o per **e-mail**. Riceverà ulteriori informazioni sullo svolgimento del Suo reclamo.
- Un prodotto rilevato come difettoso può essere inviato con porto franco all'indirizzo di assistenza comunicato, previa consultazione del nostro servizio di assistenza tecnica, allegando la prova d'acquisto (scontrini fiscali) e l'indicazione, in che cosa consiste il difetto e quando si è verificato. Per evitare problemi di accettazione e costi aggiuntivi, usare tassativamente solo l'indirizzo che Le è stato comunicato. Assicurarsi che la spedizione non avvenga in porto assegnato, con merce ingombrante, corriere espresso o altro carico speciale. Spedire l'apparecchio inclusi tutti gli accessori forniti insieme

al momento dell'acquisto e garantire un imballaggio di trasporto sufficientemente sicuro.

Servizio di riparazione

Per le riparazioni **non coperte dalla garanzia** rivolgersi al centro di assistenza, dove potrete ottenere un preventivo.

- Accettiamo solo apparecchi imballati sufficientemente e inviati a spese del cliente.
- **Nota:** inviare l'apparecchio pulito e indicando il difetto all'indirizzo del centro di assistenza indicato.
- Non si accettano apparecchi inviati a carico del destinatario, tramite contrassegno, corriere espresso o altri invii speciali.
- Ci occuperemo di smaltire gratuitamente gli apparecchi difettosi che ci vengono spediti.

Service-Center



Assistenza Italia

Tel.: 800781188

E-mail: grizzly@lidl.it

IAN 466987_2310



Assistenza Malta

Tel.: 80062230

E-mail: grizzly@lidl.com.mt

IAN 466987_2310

Importatore

Si tenga presente che l'indirizzo indicato di seguito non è l'indirizzo del centro di assistenza. Per prima cosa contattare il centro di assistenza summenzionato.

Grizzly Tools GmbH & Co. KG

Stockstädter Str. 20

63762 Großostheim

GERMANIA

www.grizzlytools.de

Ricambi e accessori

Pezzi di ricambio e accessori sono reperibili al sito

www.grizzlytools.shop. Qualora sorgessero problemi durante l'ordinazione, si prega di contattarci tramite il nostro negozio online. Per ulteriori domande, rivolgersi al Service-Center, p. 114

Pos. nr.	p. 211 *	Designazione	No. d'ordine
1	27-44	Contenitore di raccolta	91120044
5	41	Filtro (filtro HEPA)	91120045
11	73	Ugello per fughe	91120048
12	72	Bocchetta per bagnato	91120047
13	75	Bocchetta universale	91120050
14	74	Accessorio a spazzole piccolo	91120049
15	45-71	Accessorio a spazzole motorizzato	76008163
16	78-79	Caricabatterie GC30-2101000EU	91120053
25	77	Stazione di carica	91120052
26	74	Supporto bocchette piccole	91120051
28	80	Supporto accessorio a spazzole motorizzato	91120055

* Vista esplosa

Traduzione delle dichiarazioni CE di conformità originale

Prodotto: **Aspirapolvere ricaricabile**

Modello: **SHSA 20-Li A1**

Numero di serie: 000001-036000

L'oggetto della dichiarazione di cui sopra è conforme alla pertinente normativa di armonizzazione dell'Unione:

**2014/35/EU • 2014/30/EU •
2009/125/EC • 2011/65/EU & (EU) 2015/863
Prodotto con batteria Smart PAPS 204 A1/
Smart PAPS 208 A1: 2014/53/EU**

L'oggetto della dichiarazione di cui sopra è conforme alla direttiva 2011/65/EU del Parlamento europeo e del Consiglio dell'8 giugno 2011, sulla restrizione dell'uso di determinate sostanze pericolose nelle apparecchiature elettriche ed elettroniche.

Per garantire la conformità, sono state applicate le seguenti norme armonizzate e le norme e i regolamenti nazionali:

**EN 62233:2008 • EN 60335-1:2012/A15:2021
EN 60335-2-2:2010/A1:2013 • EN IEC 55014-1:2021
EN IEC 55014-2:2021 • EN IEC 61000-3-2:2019/A1:2021
EN 61000-3-3:2013/A2:2021 • EN IEC 63000:2018
EN 60335-2-29:2021+A1:2021 • (EU) 2019/1782 • EN 62471:2008
Prodotto con batteria Smart PAPS 204 A1/Smart PAPS 208 A1:
EN 301 489-1 V2.2.3:2019 • Draft EN 301 489-17 V3.2.6:2023
EN 300 328 V2.2.2:2019 • EN 50663:2017**

La presente dichiarazione di conformità è rilasciata sotto la responsabilità esclusiva del fabbricante:

CE Grizzly Tools GmbH & Co. KG
Stockstädter Str. 20
63762 Großostheim
GERMANIA
28.06.2024



Christian Frank
Mandatario della documentazione

Obsah

Úvod.....	117
Použití dle určení.....	117
Rozsah dodávky/příslušenství.....	118
Přehled.....	118
Popis funkce.....	119
Technické údaje.....	119
Bezpečnostní pokyny.....	120
Význam bezpečnostních pokynů....	120
Piktogramy a symboly.....	120
Bezpečné uvedení akumulátorového ručního vysavače do provozu.....	121
Bezpečný provoz nabíječek akumulátorů.....	123
Příprava.....	124
Ovládací části.....	124
Montáž a demontáž záchytné nádoby.....	125
Montáž a demontáž držáku filtru / filtru.....	126
Nasazení/stažení hubic.....	126
Vložení a vyjmutí akumulátoru.....	126
Nabití akumulátoru.....	127
Provoz.....	127
Pokyny k práci.....	127
Zapnutí a vypnutí.....	127
Použití režimu ECO/Turbo.....	127
Čištění, údržba a skladování... 128	
Čištění.....	128
Údržba.....	128
Skladování.....	129
Hledání chyby.....	130
Likvidace/ochrana životního prostředí.....	130
Servis.....	130
Záruka.....	130
Opravná služba.....	132
Service-Center.....	132
Dovozce.....	132

**Náhradní díly a
příslušenství..... 132**

**Překlad původního ES
prohlášení o shodě..... 133**

Rozložený pohled..... 211

Úvod

Blahopřejeme vám k zakoupení vašeho nového akumulátorového ručního vysavače (dále jen přístroj nebo elektrický nástroj).

Vybrali jste si vysoce kvalitní přístroj. Tento přístroj byl odzkoušen během výroby na kvalitu a podroben výstupní kontrole. Funkčnost Vašeho přístroje je tím zajištěna.

Nelze vyloučit, že v jednotlivých případech se na nebo v přístroji, resp. v hadicovém potrubí nachází zbytky vody. Nejedná se o nedostatek ani o závadu a není důvod k obavám.



Návod k obsluze je součástí tohoto přístroje. Obsahuje důležité pokyny pro bezpečnost, použití a likvidaci. Přečtete si pečlivě návod k obsluze. Seznamte se s ovládacími prvky a správným používáním přístroje. Používejte přístroj pouze tak, jak je popsáno a pro určené oblasti použití. Návod k obsluze dobře uschovejte a v případě předání přístroje třetím osobám předejte veškerou dokumentaci.

Použití dle určení

Přístroj je určen výhradně pro následující použití:

- Vysávání za mokra a na sucho pro kutily (např. v domácnosti, v hobby místnosti, v autě nebo v garáži)
- Nasávání suchého a mokrého materiálu
- Nasávání nepatrných množství kapalin

Nasávání hořlavých, výbušných nebo nebezpečných látek je zakázáno.

Jakékoliv jiné použití, které není v tomto návodu k obsluze výslovně povoleno, může vést k poškození přístroje a pro uživatele představovat vážné nebezpečí. Obsluha nebo uživatel zařízení nese zodpovědnost za nehody či škody na jiných osobách nebo jejich majetku. Přístroj je určen pro použití domácími kutily. Není určen pro trvalé komerční využívání. V případě komerčního použití záruka zaniká. Výrobce neručí za škody způsobené nesprávným použitím nebo nesprávnou obsluhou.

Rozsah dodávky/ příslušenství

Vybalte přístroj a zkontrolujte rozsah dodávky.

Obalový materiál zlikvidujte správně dle předpisů.

- Akku-Handstaubsauger
- Fugendüse
- Nassdüse
- Universaldüse
- Kleiner Bürstenaufsatz
- Motorisierter Bürstenaufsatz
- Ladestation
- Halterung Kleindüsen
- Halterung Motorisierter Bürstenaufsatz
- 2× Schraube
- 2× Dübel
- Ladegerät
- Originalbetriebsanleitung

Akku nicht im Lieferumfang enthalten.

Přehled

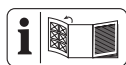

Obrázky přístroje naleznete na přední a zadní výklopné stránce.

A

- 1 Záchytná nádoba

- 2 Max. plnicí hladina
 - 3 Pracovní LED světlo
 - 4 Držák filtru
 - 5 Filtr (HEPA filtr)
 - 6 odblokování
 - 7 hlava motoru
 - 8 Zobrazení přístroje
 - 9 zapínač/vypínač
 - 10 Nabíjecí zdířka
 - 11 spárová hubice
 - 12 Hubice na mokré vysávání
 - 13 Univerzální hubice
 - 14 Malý kartáčový nástavec
 - 15 Motorizovaný kartáčový nástavec
 - 16 nabíječka
 - 17 odblokování akumulátoru
 - 18 akumulátor
 - 19 tlačítko
 - 20 ukazatel stavu nabití
- ### B
- 21 Proudové kontakty
 - 22 Odblokování kartáče
 - 23 Ochranná mřížka
 - 24 Kartáčový válec
- ### C
- 25 Nabíjecí stanice
 - 26 Držák malých hubic
 - 27 Kabelový otvor
 - 28 Držák motorizovaného kartáčového nástavce
 - 29 Klíčový otvor
 - 30 Hmoždinka
 - 31 šroub

Popis funkce

Akumulátorový ruční vysavač je vybaven průhlednou plastovou nádobou, různými tryskovými nástavci a pracovními stupni pro sběr nečistot.

Funkce ovládacích prvků naleznete v následujících popisech.

Technické údaje

Aku ruční vysavač ..SHSA 20-Li A1

Jmenovité napětí U 20 V ==

Vstupní proud 1 A

Hmotnost

- Hmotnost s akumulátorem (20 V, 2 Ah)

..... ≈ 1,3 kg

- Hmotnost bez akumulátoru ≈ 0,85 kg

Objem nádoby

- Prach 400 ml

- Kapalina 150 ml

akumulátor Li-Ion

Teplota ≤ 50 °C

- Nabíjení 4-40 °C

- Provoz -20-50 °C

- Skladování 0-45 °C

Chytrá baterie PARKSIDE Performance

Smart PAPS 204 A1/Smart PAPS 208 A1

- Frekvence f 2400-2483,5 MHz

- vysílací výkon ≤ 20 dBm

Grizzly Tools GmbH & Co. KG

HRA: 5468, Amtsgericht Aschaffenburg

Stockstädter Str. 20

63762 Großostheim

NĚMECKO

nabíječka GC30-2101000EU

Vstupní napětí 100-240 V~

Vstupní frekvence 50/60 Hz

Výstupní napětí 21,0 V ==

Výstupní proud 1,0 A

Výstupní výkon 21,0 W

Průměrná účinnost v aktivním režimu

..... 86,3 %

Účinnost při malém zatížení (10 %)

..... 81,6 %

Spotřeba energie ve stavu bez zátěže

..... 0,06 W

Třída ochrany II (dvojitá izolace)

Typ ochrany IPX0

Motorizovaný kartáčový nástavec SMD 10

Jmenovitý výkon P 10 W

Doby nabíjení

Přístroj je součástí série **X 20 V TEAM**

a lze jej provozovat s akumulátory sé-

rie **X 20 V TEAM**. Akumulátory série

X 20 V TEAM se smí nabíjet pouze nabí-

ječkami série **X 20 V TEAM**.*

Doporučujeme Vám, provozovat ten-

to přístroj pouze s následujícími aku-

mulátory: PAP 20 B1, PAP 20 B3,

Smart PAPS 204 A1, Smart PAPS 208 A1

Doporučujeme Vám, nabíjet tyto akumu-

látory pomocí následujících nabíječek:

PLG 20 A3, PLG 20 A4, PLG 20 C1,

PLG 20 C2, PLG 20 C3, PLG 201 A1,

PDSLIG 20 A1, PDSLIG 20 B1,

Smart PLGS 2012 A1

Technické údaje akumulátoru a nabíječky:

Viz samostatný návod.

Doba nabíjení je mimo jiné ovlivněna fak-
tory, jako je teplota prostředí a akumuláto-
ru a také použitého sířového napětí, a mů-
že se proto příp. lišit od uvedených hod-
not.

* Nabíječkou GC30-2101000EU můžete
nabíjet akumulátory řady **X 20 V TEAM**,
zatímco jsou vloženy v přístroji.

Doba nabíjení (min)	PAP 20 A1 PAP 20 A2 PAP 20 B1	PAP 20 A3 PAP 20 B3 Smart PAPS 204 A1	Smart PAPS 208 A1
PLG 20 A1 PLG 20 A4 PLG 20 C1	60	120	240
PLG 20 C2	45	80	165
PLG 20 A2 PLG 20 A3 PLG 20 C3 PDSLГ 20 A1 PDSLГ 20 B1	35	60	120
PLG 201 A1	135	250	500
Smart PLGS 2012 A1	35	45	50

Bezpečnostní pokyny

V této části jsou popsána základní bezpečnostní opatření při používání přístroje.

▲ VAROVÁNÍ! Zranění osob a hmotné škody v důsledku neodborné manipulace s akumulátorem. Dodržujte bezpečnostní pokyny a pokyny k nabíjení a správnému použití, uvedené v návodu k obsluze Vašeho akumulátoru a Vaší nabíječky série **X 20 V TEAM**. Podrobný popis nabíjení a další informace naleznete v tomto samostatném návodu k obsluze.

Význam bezpečnostních pokynů

▲ NEBEZPEČÍ! Pokud tento bezpečnostní pokyn nedodržíte, dojde k nehodě. Důsledkem je vážné zranění nebo smrt.

▲ VAROVÁNÍ! Pokud tento bezpečnostní pokyn nedodržíte, dojde případně k nehodě. Mohlo by to mít za následek vážné zranění nebo smrt.

▲ UPOZORNĚNÍ! Pokud tento bezpečnostní pokyn nedodržíte, dojde k nehodě.

V důsledku může dojít k drobnému nebo středně těžkému ublížení na zdraví.

OZNÁMENÍ! Pokud tento bezpečnostní pokyn nedodržíte, dojde k nehodě. V důsledku může dojít k věčnému poškození.

Piktogramy a symboly

Piktogram na přístroji



Přečtěte si pečlivě návod k obsluze. Seznamte se s ovládacími prvky a správným používáním přístroje.



nabíječka



Směr otáčení otevřeno/zavřeno



Přístroj je součástí série **X 20 V TEAM** a lze jej provozovat s akumulátory série **X 20 V TEAM**. Akumulátory série **X 20 V TEAM** se smí nabíjet pouze nabíječkami série **X 20 V TEAM**.*



Elektrické nástroje nepatří do domácího odpadu.

* Nabíječkou GC30-2101000EU můžete nabíjet akumulátory řady **X 20 V TEAM**, zatímco jsou vloženy v přístroji.

Piktogram na nabíječce



Před nabitím je třeba si přečíst návod k obsluze. Seznamte se s ovládacími prvky a správným používáním přístroje.



Nabíječka je vhodná pouze k použití ve vnitřních prostorách.



Třída ochrany II (dvojitá izolace)



Jištění přístroje



Kladná polarita



Elektrické nástroje nepatří do domácího odpadu.

Bezpečné uvedení akumulátorového ručního vysavače do provozu



Pozor! Při použití elektrických zařízení je nutné v rámci ochrany proti úrazu elektrickým proudem, zranění a požáru nutné respektovat níže uvedené základní bezpečnostní opatření:

Všeobecné pokyny

- Přečtěte si pečlivě návod k obsluze. Seznamte se s ovládacími prvky a správným používáním přístroje.

- Děti od 8 let věku, osoby s omezenými fyzickými, smyslovými či psychickými schopnostmi a také osoby s nedostatečnými zkušenostmi či vědomostmi mohou s tímto přístrojem manipulovat pouze pod dozorem jiné osoby, nebo pokud jim bylo vysvětleno bezpečné používání přístroje a jsou si vědomy případných rizik souvisejících s používáním přístroje. Děti si s přístrojem nesmí hrát. Čištění ani užitelskou údržbu nesmí provádět děti bez dozoru.
- Je nutné pamatovat na to, že sám uživatel je odpovědný za úrazy nebo za ohrožení jiných osob nebo jejich majetku.
- Dodržujte ochranu proti hluku a místní předpisy.

Příprava

- Zkontrolujte vždy přístroj před použitím, zda je správně sestaven a zda jsou filtry ve správné poloze. Nikdy nevysávejte bez filtru. Mohlo by dojít k poškození přístroje.
- Přístroj nikdy nepoužívejte, pokud jsou v blízkosti děti nebo zvířata. Osoby v blízkosti musí nosit ochranný oděv.

Provoz

- Buďte pozorní, dbejte na své počínání a při práci se řiďte zdravým rozumem. Přístroj nepoužívejte, pokud jste unaveni nebo pod vlivem drog, alkoholu nebo léků.
- Není dovoleno odsávat nečistoty z osob a zvířat.
- Během provozu nemiřte přístrojem a hubicemi na sebe či jiné osoby, zejména ne na oči a uši.
- Přístroj a hubice se nesmí při práci dostat do výšky hlavy. Hrozí nebezpečí zranění.
- Nevysávejte horké, žhavé, hořlavé, výbušné nebo zdraví nebezpečné látky. Mezi takové látky patří mimo jiné horký popel, benzín, rozpouštědla, kyseliny nebo zásady. Hrozí nebezpečí požáru a zranění.
- Nedotýkejte se přístroje vlhkýma nebo mokřýma rukama!
- Přístroj nikdy nepřenášejte, když je pohon v chodu.
- Přístroj vypněte a vyjměte akumulátor. Ujistěte se, zda se všechny pohyblivé díly zcela zastavily
 - vždy při opuštění přístroje;;
 - před výměnou příslušenství;;

- před povolením zablokování nebo odstraněním ucpání;;
- před kontrolou, čištěním nebo prací na přístroji..
- Když přístroj začne neobvykle silně vibrovat, je nutná jeho okamžitá kontrola , vyjměte akumulátor a:
 - zkontrolujte povolené části a pevně je dotáhněte,
 - zjistěte poškození,
 - poškozené příslušenství vyměňte. Za účelem oprav se obraťte na servisní středisko.

Čištění, údržba a skladování

- Přístroj neponořujte do vody za účelem čištění!
- Před dlouhodobým odstavením přístroje nechte motor vychladnout.
- Před delším uskladněním vyjměte akumulátor z přístroje.
- Vyměňte opotřebované nebo poškozené díly. Používejte výhradně originální náhradní díly a příslušenství. Při použití cizích dílů dojde k okamžité ztrátě nároku na záruku.
- Otevření přístroje musí provést pouze autorizovaný kvalifikovaný elektrikář. V případě

opravy se vždy obraťte na naše servisní středisko.

- Vypněte pohon, vyměte akumulátor a nechte přístroj vychladnout, když se přístroj zastaví za účelem čištění, nastavení, skladování nebo výměny příslušenství.
- S přístrojem zacházejte pečlivě a udržujte jej v čistotě.
- Přístroj uchovávejte mimo dosah dětí.

Bezpečný provoz nabíječek akumulátorů

- Děti musí být pod dohledem, aby se zajistilo, že si nebudou hrát s přístrojem.
- **Tuto nabíječku použijte výhradně k nabíjení akumulátorů série X 20 V TEAM.** Nabíjení jiných akumulátorů může způsobit zranění a nebezpečí požáru a výbuchu.
- **Před každým použitím zkontrolujte nabíječku, kabel a zástrčku a nechte je případně opravit kvalifikovaným personálem s použitím výhradně originálních náhradních dílů. Vadnou nabíječku nepoužívejte a sami ji neotevírejte.**

Tím je zajištěno, že přístroj bude i nadále bezpečný.

- **Dbejte na to, aby síťové napětí odpovídalo údajům na typovém štítku nabíječky.** Hrozí nebezpečí úrazu elektrickým proudem.
- **Nabíječku udržujte v čistém stavu a chraňte ji před vlhkostí a deštěm. Nabíječku nikdy nepoužívejte venku.** Při znečištění a vniknutí vody dovnitř nabíječky se zvýší riziko úrazu elektrickým proudem.
- **Zabraňte mechanickému poškození nabíječky.** Poškození mohou vést k vnitřním zkratům.
- **Nabíječka se nesmí provozovat na hořlavém podkladu ani v jeho blízkosti (např. papír, textilie).** Hrozí nebezpečí požáru v důsledku tepla uvolňovaného při nabíjení.
- Pokud je síťový připojovací kabel tohoto přístroje poškozen, musí jej vyměnit výrobce, jeho zákaznická služba nebo podobně kvalifikovaná osoba, aby se zamezilo nebezpečí. Obratě se na servisní středisko.

- Jakmile je akumulátor plně nabitý, vytáhněte síťovou zástrčku a odpojte nabíječku od akumulátoru.
- Nenabíjejte v nabíječce akumulátory, které nelze nabíjet.
- **Akumulátory nabíjejte pouze ve vnitřních prostorech, protože nabíječka je určena pouze k tomu. Nebezpečí úrazu elektrickým proudem.**
- **Ke snížení rizika úrazu elektrickým proudem vytáhněte před čištěním nabíječky zástrčku nabíječky ze zásuvky.**
- **Nechte zahřátý akumulátor před nabíjením vychladnout.**
- **Používejte pouze příslušenství doporučené společností PARKSIDE.** Kvůli nevhodnému příslušenství může dojít k úrazu elektrickým proudem nebo požáru.

Příprava

▲ VAROVÁNÍ! Nebezpečí zranění v důsledku neúmyslného spuštění přístroje. Akumulátor vložte do přístroje až tehdy, když je přístroj zcela připraven k použití.

Ovládací části

Před prvním uvedením přístroje do provozu se seznamte s ovládacími částmi.

Zobrazení přístroje

(Obr. A)

LED	Význam
1 LED svítí zeleně	Přístroj se nachází v režimu ECO
2 LED blikají zeleně	Přístroj se nabíjí
2 LED svítí zeleně	Přístroj je nabitý / přístroj se nachází v režimu Turbo
1 LED bliká červeně	LED bliká 2krát: nízký stav akumulátoru / LED bliká 3krát: ochrana před zkratem / LED bliká 4krát: ochrana před vysokou teplotou / LED bliká 5krát: chyba přístroje

Pracovní LED světlo

(Obr. A)

Pracovní LED světlo (3) se zapíná a vypíná automaticky s přístrojem.

Motorizovaný kartáčový nástavec

(Obr. B)

Motorizovaný kartáčový nástavec (15) je vhodný mimo jiné pro suché vysávání čalounění nebo odstraňování zvířecích chlupů. Tvrdé povrchy můžete ošetřovat s otevřenou ochrannou mřížkou (23) a koberce se zavřenou ochrannou mřížkou (23). Ochrannou mřížku (23) k tomu nasuňte nebo přisuňte, aby slyšitelně zacvakla.

Malý kartáčový nástavec

(Obr. A)

Malý kartáčový nástavec (14) je vhodný k suchému vysávání citlivých povrchů.

Upozornění

Lze použít pouze v kombinaci se šterbinovou hubicí (11).

Univerzální hubice

(Obr. A)

Univerzální hubice (13) je vhodná k suchému vysávání pro různé příležitosti, např. k zachytávání nečistot vznikajících při vrtání.

Upozornění

Lze použít pouze v kombinaci se štěrbino-
vou hubicí (11).

Hubice na mokré vysávání

(Obr. A)

Hubice na mokré vysávání (12) je vhodná k vysávání kapalin.

Štěrbinová hubice

(Obr. A)

Štěrbinová hubice (11) je vhodná k suchému vysávání spár, rohů a radiátorů.

Upozornění

Štěrbinová hubice (11) také slouží jako prodloužení pro malý kartáčový nástavec (14) a univerzální hubici (13).

Kontrola stavu nabití akumulátoru

LED	Význam
červený, oranžový, zelený	akumulátor je nabitý
červený, oranžový	akumulátor je částečně nabitý
červený	akumulátor je nutné dobít

1. Stiskněte tlačítko (19) vedle ukazatele stavu nabití (20) na akumulátoru (18). LED ukazatele stavu nabití indikují stav nabití akumulátoru.
2. Nabíjete akumulátor (18), když svítí pouze červená LED ukazatele stavu nabití (20).

Montáž a demontáž záchytné nádoby

Upozornění

- Záchytnou nádobu (1) po každém použití vyprázdněte.
- Záchytnou nádobu (1) vyprázdněte při poklesu sacího výkonu.
- Přístroj se záchytnou nádobou (1) držte vodorovně, abyste odečetli stav naplnění.
- Záchytnou nádobu (1) vyprázdněte, jakmile bylo dosaženo značky „Maximální hladina“ (2).
- Při vyjímání záchytné nádoby (1) s hubicí na mokré vysávání (12) směrem dolů přidržíte přístroj, jinak se kapalina dostane do přístroje!
- Pokud je záchytná nádoba (1) přeplněna prachem nebo pokud se při mokrému vysávání dostane kapalina do krytu motoru, může dojít k poškození přístroje!

Demontáž záchytné nádoby

(Obr. A)

1. Stiskněte odblokování (6).
2. Opatrně sejměte záchytnou nádobu (1).
3. Opět pusťte odblokování (6).

Vyprázdnění záchytné nádoby

(Obr. A)

1. Odmontujte držák filtru (4) / filtr (5), viz *Montáž a demontáž držáku filtru / filtru, str. 126*.
2. Vyprázdněte záchytnou nádobu (1).
3. V případě potřeby vyčistěte záchytnou nádobu (1) vlhkým hadříkem.

Montáž záchytné nádoby (Obr. A)

1. Namontujte držák filtru (4) / filtr (5), viz *Montáž a demontáž držáku filtru / filtru, str. 126*.
2. Stiskněte odblokování (6).

3. Záchytnou nádobu (1) znovu připevňte k přístroji. Záchytnou nádobu (1) přiložte ke spodní straně přístroje a nechte záchytnou nádobu (1) zapadnout v horní části přístroje do odblokování (6).
4. Opět pusťte odblokování (6).

Montáž a demontáž držáku filtru / filtru

▲ VAROVÁNÍ! Nebezpečí zranění. Ujistěte se, že není vložen akumulátor (viz *Vložení a vyjmutí akumulátoru*, str. 126).

Montáž držáku filtru / filtru (Obr. A)

1. Vložte filtr (5) do držáku filtru (4). Ujistěte se, že vyhloubení ve vnějším okraji filtru jsou shodná se západkami v držáku filtru (4).
2. Filtr (5) utáhněte ve směru otáčení hodinových ručiček. Při tom slyšitelně zaskočí.
3. Držák filtru (4) s filtrem (5) vložte zpět do záchytné nádoby (1). Díky jeho tvaru lze držák filtru (4) vložit do záchytné nádoby (1) pouze v jedné poloze.
4. Lehkým zatlačením na držák filtru (4) zkontrolujte, zda je držák filtru (4) usazen na doraz v záchytné nádobě (1).
5. Namontujte záchytnou nádobu (1), viz *Montáž a demontáž záchytné nádoby*, str. 125.

Demontáž držáku filtru / filtru (Obr. A)

1. Odmontujte záchytnou nádobu (1), viz *Montáž a demontáž záchytné nádoby*, str. 125.
2. Vytáhněte držák filtru (4) za filtr (5) ze záchytné nádoby (1).

3. Otočte filtr (5) proti směru hodinových ručiček a vytáhněte jej z držáku filtru (4).

Nasazení/stažení hubic

Nasazení hubic (Obr. A)

1. Zasuňte jednu z hubic (11/12/15) zcela do předního otvoru záchytné nádoby (1). Dbejte na to, aby byl motorizovaný kartáčový nástavec (15) spojen s proudovými kontakty (21).
2. K použití nástavců (13/14) je musíte nasunout na šterbinovou hubici (11).

Stažení hubic (Obr. A)

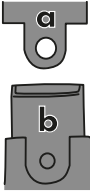
1. Vyjměte hubice (11/12/15) vytažením ze záchytné nádoby (1) směrem vpřed.
2.  Stáhněte nástavce (13/14) v mírném úhlu ze šterbinové hubice (11). Jazyček (a) příslušné hubice určené ke stažení tak lze snadněji přetáhnout přes výstupek (b) šterbinové hubice (11).

Vložení a vyjmutí akumulátoru

▲ VAROVÁNÍ! Nebezpečí zranění v důsledku neúmyslného spuštění přístroje. Vložte akumulátor (18) do přístroje až tehdy, když je přístroj úplně připraven k použití.

▲ UPOZORNĚNÍ! Nebezpečí zranění. Ujistěte se, že je přístroj vypnutý.

Upozornění

Nesprávný akumulátor může poškodit přístroj a akumulátor.

Vložení akumulátoru (Obr. A)

1. K vložení akumulátoru (18) zasuňte akumulátor (18) podél držáku akumulátoru do přístroje. Při tom slyšitelně zaskočí.

Vyjmutí akumulátoru (Obr. A)

1. Stiskněte odblokování akumulátoru (17).
2. Vytáhněte akumulátor (18) z přístroje.
3. Opět pusťte odblokování akumulátoru (17).

Nabití akumulátoru

▲ UPOZORNĚNÍ! Nebezpečí zranění. Ujistěte se, že je přístroj vypnutý.

Upozornění

- Dodaná nabíječka (16) umožňuje nabíjení přímo přes přístroj.

Postup (Obr. A)

1. Vložte akumulátor (viz *Vložení a vyjmutí akumulátoru*, str. 126).
2. Zapojte nabíječku (16) do nabíjecí zdířky (10) přístroje a do vhodného proudového zdroje.
3. Během nabíjení dbejte na ukazatel stavu nabití akumulátoru (20). K tomu účelu si přečtěte *Kontrola stavu nabití akumulátoru*, str. 125.
4. Přístroj lze nabít i v nabíjecí stanici (25) (viz *Použití nabíjecí stanice*, str. 129).

Provoz

Pokyny k práci

▲ UPOZORNĚNÍ! Nebezpečí zranění. Poškozený nebo nesprávně smontovaný přístroj nepoužívejte! Poškozené díly nebo znečištěný filtr vyměňte (viz *Náhradní díly a příslušenství*, str. 132).

- Kromě toho přístroj vizuálně zkontrolujte, zda není poškozen.
- Při přímém přechodu od mokrého k suchému vysávání se ujistěte, že jsou zachytaná nádoba (1), držák filtru (4) a filtr (5) suché!
- Kapalínu nasajte jen po značku „Maximální hladina“ (2).

- Pro přepravu držte přístroj vždy ve svislé poloze, jinak unikne kapalina! Namontovanou hubici na mokré vysávání (12) držte přitom směrem dolů.

Zapnutí a vypnutí

Upozornění

Před zapnutím zkontrolujte, zda je vložen držák filtru (4) a filtr (5) a jsou suché (viz *Montáž a demontáž držáku filtru / filtru*, str. 126).

Zapnutí (Obr. A)

1. K zapnutí stiskněte zapínač/vypínač (9).

Vypnutí (Obr. A)

1. K vypnutí stiskněte zapínač/vypínač (9).

Použití režimu ECO/Turbo

Přístroj může být proveden ve dvou pracovních stupních:

Režim ECO: Přístroj běží na nejnižší počet otáček pro maximální dobu chodu akumulátoru. Provozní doba činí cca 35 Min.

Režim Turbo: Přístroj běží na maximální otáčky. V případě příliš malého odporu se počet otáček motoru upraví. Provozní doba činí cca 20 Min.

Použití režimu ECO (Obr. A)

1. Stiskněte jednu zapínač/vypínač (9), abyste přístroj zapnuli.
2. Přístroj běží v režimu ECO.

Použití režimu Turbo (Obr. A)

1. Stiskněte zapínač/vypínač (9) podruhé.
2. Přístroj oteď běží v režimu Turbo.

Přepnutí režimu (Obr. A)

1. Stiskněte zapínač/vypínač (9) potřetí. Přístroj se vypne.
2. Pro požadovaný režim opakujte postup režimu ECO/Turbo.

Čištění, údržba a skladování

VAROVÁNÍ! Nebezpečí zranění v důsledku neúmyslného spuštění přístroje. Chraňte se při údržbě a čištění. Vypněte přístroj a vyjměte akumulátor (18). Opravné a údržbářské práce, které nejsou popsány v tomto návodu k obsluze, přenechte našemu servisnímu centru. Používejte pouze originální náhradní díly.

Čištění

Obecné čištění

VAROVÁNÍ! Nebezpečí úrazu elektrickým proudem! Nikdy přístroj neostříkujte vodou.

Upozornění

- Nebezpečí poškození. Chemické látky mohou poškodit plastové části přístroje. Nepoužívejte čisticí prostředky ani rozpouštědla.
- Udržujte větrací otvory bez cizích těles.
- Povrch přístroje čistěte měkkým kartáčkem, štětcem nebo hadříkem.
- Záchytnou nádobu (1) vyprázdněte po každém použití.
- Záchytnou nádobu (1) vyčistěte vlhkým hadříkem.

Čištění filtru

(Obr. A)

1. Odmontujte záchytnou nádobu (1), viz *Montáž a demontáž záchytné nádoby*, str. 125.
2. Odmontujte držák filtru (4) / filtr (5), viz *Montáž a demontáž držáku filtru / filtru*, str. 126.
3. Filtr (5) vyklepte a vyčistěte štětcem nebo stlačeným vzduchem.
4. Silně znečištěný filtr (5) můžete také vyčistit pod tekoucí vodou. Před opět-

ovným použitím musí být filtr (5) zcela suchý.

5. Příliš znečištěný filtr (5) vyměňte za nový filtr (5) (viz *Náhradní díly a příslušenství*, str. 132).
6. Namontujte držák filtru (4) / filtr (5), viz *Montáž a demontáž držáku filtru / filtru*, str. 126.
7. Namontujte záchytnou nádobu (1), viz *Montáž a demontáž záchytné nádoby*, str. 125.

Čištění motorizovaného kartáčového nástavce

Upozornění

Před čištěním přístroje demontujte motorizovaný kartáčový nástavec (15). Na přístroj opět namontujte pouze suchý nástavec.

(Obr. B)

1. Otevřete ochrannou mřížku (23).
2. Posuňte odblokování kartáče (22) dopředu.
3. Vyjměte kartáčový válec (24) z motorizovaného kartáčového nástavce (15).
4. Motorizovaný kartáčový nástavec (15) vyčistěte vlhkým hadříkem.
5. Kartáčový válec (24) vyčistěte čistou vodou a podle potřeby mírným čisticím prostředkem.
6. Kartáčový nástavec (24) nechejte zcela osušit.
7. Posuňte odblokování kartáče (22) dopředu a držte v této poloze.
8. Zatlačte kartáčový válec (24) do motorizovaného kartáčového nástavce (15).
9. Opět pusťte odblokování kartáče (22).

Údržba

Výměna filtru

Vyměňte příliš znečištěný filtr (5) za nový. Nové filtry jsou k dispozici v inter-

netovém obchodě (viz *Náhradní díly a příslušenství*, str. 132).

Postup (Obr. A)

1. Odmontujte záchytnou nádobu (1), viz *Montáž a demontáž záchytné nádoby*, str. 125.
2. Odmontujte držák filtru (4) / filtr (5), viz *Montáž a demontáž držáku filtru / filtru*, str. 126.
3. Vyměňte starý filtr (5) za nový.
4. Namontujte držák filtru (4) / filtr (5), viz *Montáž a demontáž držáku filtru / filtru*, str. 126.
5. Namontujte záchytnou nádobu (1), viz *Montáž a demontáž záchytné nádoby*, str. 125.

Skladování

Přístroj a příslušenství skladujte vždy:

- čisté
- suché
- chráněné před prachem
- mimo dosah dětí

Upozornění

- Před delším uskladněním (např. zazi-mování) vyjměte akumulátor z přístroje (dodržujte samostatný návod k obsluze pro akumulátor a nabíječku).
- Skladovací teplota akumulátoru a přístroje je mezi 0–45 °C. Během skladování zabraňte extrémnímu chladu nebo teple, aby nedošlo ke ztrátě výkonu akumulátoru.
- Záchytná nádoba (1) není vhodná k uschování kapalin. Záchytnou nádobu po vysávání za mokra vyprázdněte.

Montáž nabíjecí stanice

Nabíjecí stanici (25) lze použít také jako držák na stěnu pro prostorově úsporné uložení.

▲ VAROVÁNÍ! Při kontaktu s elektrickým vedením může dojít k úrazu elektric-

kým proudem a požáru, při kontaktu s plynovým vedením zase k výbuchu. Při poškození vodovodního vedení může dojít k hmotným škodám a úrazu elektrickým proudem. Při vrtání dbejte na to, aby nedošlo k poškození žádného napájecího vedení. Pro jejich nalezení použijte vhodné detektory nebo se podívejte do plánu instalace.

Potřebné nástroje a pomocné prostředky

- vrták, 6 mm (nejsou dodány)
- šroubovák s křížovou drážkou (nejsou dodány)
- Tužka (nejsou dodány)
- 2× Hmoždinka, 6 mm
- 2× šroub

Postup (Obr. C)

1. Tužkou vyznačte na stěně dvě vhodná místa. K tomu si vezměte na pomoc nabíjecí stanici (25).
2. Vrtačkou vyvrtejte vyznačené otvory.
3. Zasuňte hmoždinky (30) do otvorů a šrouby (31) pevně utáhněte šroubovákem. Nechte hlavy šroubů vyčnívat ve vzdálenosti cca 10 mm od stěny.
4. Zasuňte dva držáky (28, 26) bočně do nabíjecí stanice (25).
5. Nabíjecí stanici (25) nyní můžete nasadit klíčovými otvory (29) na šrouby (31) a zatáhnout dolů až na doraz.

Použití nabíjecí stanice

(Obr. C)

1. Zasuňte hubice (11-14) do držáku (26) a motorizovaný kartáčový nástavec (15) do držáku (28).
2. Přístroj se záchytnou nádobou (1) směrující nahoru zasuňte do nabíjecí stanice (25).
3. Táhněte nabíječku (16) skrz kabelový otvor (27). Pro správné připojení si přečtěte *Nabití akumulátoru*, str. 127.

Hledání chyb

Následující tabulka Vám pomůže odstranit malé poruchy:

Problém	Možná příčina	Odstranění chyb
Přístroj se nespustí	Zapínač/vypínač (9) je vadný	Obraťte se na servisní středisko.
	Vadný motor	
Nízký nebo chybějící sací výkon	Hubice ucpané	Odstranění ucpaní a zablokování
	Auffangbehälter (1) offen	Montáž a demontáž hlavy motoru
	Záchytná nádoba (1) plná	Vyprázdnění záchytné nádoby (viz <i>Montáž a demontáž záchytné nádoby, str. 125</i>)
	Filtr (5) plný nebo ucpaný	Vyprázdněte, vyčistěte nebo vyměňte filtr
Z přístroje je vyfukován prach nebo nečistoty	Filtr (5) chybí nebo není správně namontován	Montáž filtru

Likvidace/ochrana životního prostředí

Vyjměte akumulátor z přístroje a přístroj, akumulátor, příslušenství a obal odevzdejte k ekologické recyklaci.



Elektrické nástroje nepatří do domácího odpadu.

Symbol přeškrtnuté popelnice na kolečkách znamená, že tento výrobek nesmí být po skončení své životnosti likvidován jako netříděný komunální odpad.

Směrnice 2012/19/EU o odpadních elektrických a elektronických zařízeních (OEEZ):

Spotřebitelé jsou ze zákona povinni recyklovat elektrická a elektronická zařízení na konci jejich životnosti způsobem šetrným k životnímu prostředí. Tímto způsobem je zajištěna recyklace šetrná k životnímu prostředí a šetřící zdroje.

V závislosti na tom, jak je vše implementováno ve vnitrostátním právu, máte následující možnosti:

- vrátit v prodejně,
- odevzdat na oficiálním sběrném místě,
- zaslat zpět výrobci/distributorovi.

Tento stav se netýká příslušenství starých přístrojů a pomocných prostředků bez elektrických součástí.

Servis

Záruka

Vážení zákazníci,
Na tento přístroj poskytujeme 3 letou záruku od data zakoupení.

V případě závady tohoto výrobku vám vůči prodejci výrobku přináležejí zákonná práva. Tato zákonná práva nejsou omezena naší následovně uvedenou zárukou.

Záruční podmínky

Záruční doba začíná běžet ode dne nákupu. Uschovejte si, prosím, originál účtenky pro pozdější použití. Tento dokument budete potřebovat jako doklad o koupi.

Zjistíte-li během tří let od data koupě u tohoto výrobku materiálovou nebo výrobní vadu, bude výrobek námi, podle našeho výběru, bezplatně opraven nebo nahrazen. Tato záruční oprava předpokládá, že během trileté lhůty předložíte poškozený přístroj s dokladem o koupi (pokladní stvrženka) a písemně krátce popíšete, v čem spočívá závada a kdy k ní došlo.

Bude-li závada kryta naší zárukou, získáte zpět opravený nebo nový výrobek. Opravou nebo výměnou výrobku nezačíná záruční doba běžet od začátku.

Záruční doba a zákonné nároky na odstranění vady

Záruční doba se neprodlužuje poskytnutím záruky. Toto platí i pro nahrazené a opravené díly. Již při koupi zjištěné závady a nedostatky musíte nahlásit okamžitě po vybalení výrobku. Po uplynutí záruční doby musíte uhradit náklady za provedené opravy.

Rozsah záruky

Přístroj byl precizně vyroben podle přísných jakostních směrnic a před dodáním byl svědomitě zkontrolován.

Záruční oprava se vztahuje na materiálové nebo výrobní vady. Tato záruka se netýká dílů výrobku, které jsou vystaveny normálnímu opotřebením, a lze je považovat za spotřební materiál (např. kapacita akumulátoru), nebo poškození křehkých dílů.

Tato záruka neplatí, je-li výrobek poškozen z důvodu neodborného používání, nebo pokud u něj nebyla prováděna údržba. Pro odborné používání výrobku musí být přesně dodržovány všechny pokyny uvedené v návodu k obsluze. Bezpodmí-

nečně je třeba zabránit používání a manipulacím s výrobkem, které nejsou v návodu k obsluze doporučeny, nebo je před nimi varováno.

Výrobek je určen jen pro soukromé účely a ne pro komerční využití. Záruka zaniká v případě zneužívání a neodborné manipulace, používání nadměrné síly a při zásazích, které nebyly provedeny naším autorizovaným servisem.

Postup v případě uplatňování záruky

Pro zajištění rychlého zpracování vaší žádosti, prosím, postupujte podle následujících pokynů:

- Na důkaz, že jste výrobek zakoupili, mějte pro jakékoli případné dotazy připravenou pokladní stvrženku a číslo výrobku (IAN 466987_2310).
- Číslo výrobku je uvedeno na typovém štítku.
- Pokud by došlo k funkční poruše nebo jiným závadám, nejdříve **telefonicky** nebo **e-mailem** kontaktujte níže uvedené servisní oddělení. Pak získáte další informace o vyřízení vaší reklamace.
- Výrobek označený jako vadný můžete po domluvě s naším zákaznickým servisem, s připojením dokladu o koupi (pokladní stvrženky) a po uvedení, v čem závada spočívá a kdy k ní došlo, přeposlat bez platby poštovního na vám sdělenou adresu příslušného servisu. Aby bylo zabráněno problémům s přijetím a dodatečnými náklady, bezpodmínečně použijte jen tu adresu, která vám bude sdělena. Zajistěte, aby zásilka nebyla odeslána nevyplaceně jako nadměrné zboží, expres nebo jiný, zvláštní druh zásilky. Přístroj zašlete včetně všech částí příslušenství dodaných při zakoupení a zajistěte dostatečně bezpečný přepravní obal.

Oprávérenská služba

Pro opravy, **kteře nepodléhají záruce**, se obraťte na servisní středisko. Tam Vám rádi poskytneme odhad nákladů.

- Můžeme přijímat pouze přístroje, které byly při zaslání dostatečně zabaleny a ofrankovány.

Upozornění: Zašlete Váš přístroj vyčištěný a s odkazem na závadu na adresu uvedenou v servisním středisku.

- Nepřijmou se přístroje zaslané neoprávněně, přístroje zasílané jako objemné zboží nebo expres zaslané přístroje nebo přístroje odeslaná jinou speciální dopravou.

- Vaše odeslané vadné přístroje zlikvidujeme bezplatně.

Service-Center



Servis Česko

Tel.: 800143873

E-mail: grizzly@lidl.cz

IAN 466987_2310

Dovozce

Upozorňujeme, že následující adresa není servisní adresou. Nejprve kontaktujte výše uvedené servisní středisko.

Grizzly Tools GmbH & Co. KG

Stockstädter Str. 20

63762 Großostheim

NĚMECKO

www.grizzlytools.de

Náhradní díly a příslušenství

Náhradní díly a příslušenství dostanete na webových stránkách

www.grizzlytools.shop. Pokud máte problémy při objednání, kontaktujte nás prostřednictvím našeho online obchodu. V případě dalších dotazů se obraťte na Service-Center, str. 132

Poz. č.	str. 211 *	Název	Obj. č.
1	27-44	Záchytná nádoba	91120044
5	41	Filtr (HEPA filtr)	91120045
11	73	spárová hubice	91120048
12	72	Hubice na mokré vysávání	91120047
13	75	Univerzální hubice	91120050
14	74	Malý kartáčový nástavec	91120049
15	45-71	Motorizovaný kartáčový nástavec	76008163
16	78-79	nabíječka GC30-2101000EU	91120053
25	77	Nabíjecí stanice	91120052
26	74	Držák malých hubic	91120051
28	80	Držák motorizovaného kartáčového nástavce	91120055

* Rozložený pohled

Překlad původního ES prohlášení o shodě

Výrobek: **Aku ruční vysavač**

Model: **SHSA 20-Li A1**

Sériové číslo: 000001-036000

Výše popsaný předmět prohlášení je ve shodě s příslušnými harmonizačními právními předpisy Unie:

**2014/35/EU • 2014/30/EU •
2009/125/EC • 2011/65/EU & (EU) 2015/863
Výrobek s baterií Smart PAPS 204 A1/Smart PAPS 208 A1: 2014/53/EU**

Výše popsaný předmět prohlášení je ve shodě se směrnicí Evropského parlamentu a Rady 2011/65/EU ze dne 8. června 2011 o omezení používání některých nebezpečných látek v elektrických a elektronických zařízeních.

Pro zajištění shody byly použity následující harmonizované normy a národní normy a předpisy:

**EN 62233:2008 • EN 60335-1:2012/A15:2021
EN 60335-2-2:2010/A1:2013 • EN IEC 55014-1:2021
EN IEC 55014-2:2021 • EN IEC 61000-3-2:2019/A1:2021
EN 61000-3-3:2013/A2:2021 • EN IEC 63000:2018
EN 60335-2-29:2021+A1:2021 • (EU) 2019/1782 • EN 62471:2008
Výrobek s baterií Smart PAPS 204 A1/Smart PAPS 208 A1:
EN 301 489-1 V2.2.3:2019 • Draft EN 301 489-17 V3.2.6:2023
EN 300 328 V2.2.2:2019 • EN 50663:2017**

Toto prohlášení o shodě vydal na vlastní odpovědnost výrobce:



Grizzly Tools GmbH & Co. KG
Stockstädter Str. 20
63762 Großostheim
NĚMECKO
28.06.2024

Christian Frank
Zplnomocněný zástupce dokumentace

Obsah

Úvod.....	134
Používanie na určený účel.....	134
Rozsah dodávky/Príslušenstvo.....	135
Prehľad.....	135
Opis funkcie.....	136
Technické údaje.....	136
Bezpečnostné pokyny.....	137
Význam bezpečnostných pokynov.....	137
Piktogramy a symboly.....	137
Bezpečné uvedenie akumulátorového ručného vysávača do prevádzky.....	138
Bezpečná prevádzka nabíjačiek akumulátorov.....	140
Príprava.....	141
Ovládacie prvky.....	141
Montáž a demontáž záchytnej nádoby.....	142
Montáž a demontáž držiaka filtra/filtra.....	143
Nasunutie/stiahnutie hubíc.....	143
Vloženie a vybratie akumulátora....	144
Nabíjanie akumulátora.....	144
Prevádzka.....	144
Pracovné pokyny.....	144
Zapnutie a vypnutie.....	144
Použitie režimu ECO/Turbo.....	145
Čistenie, údržba a skladovanie.....	145
Čistenie.....	145
Údržba.....	146
Skladovanie.....	146
Vyhľadávanie chýb.....	147
Likvidácia/ochrana životného prostredia.....	148
Servis.....	148
Záruka.....	148
Opravný servis.....	149
Service-Center.....	149

Importér..... 149

Náhradné diely a príslušenstvo.....	150
Preklad originálneho vyhlásenia o zhode ES.....	151
Rozložený pohľad.....	211

Úvod

Srdečne vám blahoželáme ku kúpe nového akumulátorového ručného vysávača (v nasledujúcej časti nazývanej prístroj alebo elektrické náradie).

Rozhodli ste sa tým pre vysoko kvalitný prístroj. Tento prístroj bol počas výroby skontrolovaný vzhľadom na kvalitu a podrobený výrobnéj kontrole. Tým je zabezpečená funkčná schopnosť prístroja.

Nedá sa vylúčiť, že sa v jednotlivých prípadoch na alebo v prístroji, resp. v hadicových vedeniach nenachádzajú zvyškové množstvá vody. Nejde o nedostatok alebo poruchu a nie je dôvod k znepokojeniu.



Návod na obsluhu je súčasťou tohto prístroja. Obsahuje dôležité pokyny pre bezpečnosť, používanie a likvidáciu. Starostlivo si prečítajte návod na obsluhu. Oboznámte sa s ovládacími dielmi a správnym používaním prístroja. Prístroj používajte iba ako je opísané a na uvedené oblasti použitia. Návod na obsluhu si dobre uschovajte a pri odovzdávaní prístroja tretej osobe dodajte tiež všetky podklady.

Používanie na určený účel

Prístroj je určený výlučne na nasledujúce používanie:

- Mokré a suché vysávanie pri domácich prácach (napr. v domácnosti, hobby miestnosti, aute alebo garáži)

- Vysávanie suchého a mokrého materiálu
 - Vysávanie malých množstiev tekutín
- Vysávanie horľavých či výbušných látok alebo látok ohrozujúcich zdravie je zakázané.

Každé iné používanie, ktoré nie je v tomto návode na obsluhu výslovne povolené, môže predstavovať vážne nebezpečenstvo pre používateľa a viesť k škodám na prístroji. Obsluhujúca osoba alebo používateľ je zodpovedný za zranenia iných ľudí alebo poškodenia ich majetku. Prístroj je určený na použitie pre domáчих majstrov. Nie je koncipovaný na trvalé komerčné nasadenie. Pri komerčnom používaní záruka zaniká. Výrobca neručí za škody, ktoré vzniknú v dôsledku používania v rozpore s určením alebo nesprávnej obsluhy.

Rozsah dodávky/ Príslušenstvo

Vybalte prístroj a skontrolujte rozsah dodávky.

Obalový materiál riadne zlikvidujte.

- Akku-Handstaubsauger
- Fugendüse
- Nassdüse
- Universaldüse
- Kleiner Bürstenaufsatz
- Motorisierter Bürstenaufsatz
- Ladestation
- Halterung Kleindüsen
- Halterung Motorisierter Bürstenaufsatz
- 2× Schraube
- 2× Dübel
- Ladegerät
- Originalbetriebsanleitung

Akku nicht im Lieferumfang enthalten.

Prehľad

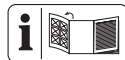

Obrázky prístroja nájdete na prednej a zadnej vyklápacej strane.

A

- 1 Záchytná nádoba
- 2 Max. stav naplnenia
- 3 LED pracovné svetlo
- 4 Držiak filtra
- 5 Filter (HEPA)
- 6 odblokovanie
- 7 Hlava motora
- 8 Indikácia na prístroji
- 9 zapínač/vypínač
- 10 Nabíjacia zdierka
- 11 Štrbinová hubica
- 12 Hubica na mokré vysávanie
- 13 Univerzálna hubica
- 14 Malý kefový nadstavec
- 15 Kefový nadstavec poháňaný motorom
- 16 nabíjačka
- 17 odblokovanie akumulátora
- 18 akumulátor
- 19 tlačidlo
- 20 indikácia stavu nabitia

B

- 21 Elektrické kontakty
- 22 Odblokovanie kefy
- 23 Ochranná mriežka
- 24 Kefový valec

C

- 25 Nabíjacia stanica
- 26 Držiak pre malé hubice
- 27 Káblový otvor
- 28 Držiak pre kefový nadstavec poháňaný motorom

- 29 Kľúčová dierka
- 30 Rozperka
- 31 skrutka

Opis funkcie

Akumulátorový ručný vysávač je vybavený prehľadnou plastovou nádobou, rôznymi hubicovými nadstavcami a pracovnými stupňami na zachytávanie nečistôt. Funkcia prvkov obsluhy je uvedená v nasledujúcich opisoch.

Technické údaje

Ručný vysávač SHSA 20-Li A1

Menovité napätie U 20 V ==
 Vstupný prúd 1 A
 Hmotnosť

- Hmotnosť s akumulátorom (20 V, 2 Ah)
 ≈ 1,3 kg
 - Hmotnosť bez akumulátora ≈ 0,85 kg

Objem nádoby

- Prach 400 ml
 - Tekutina 150 ml

akumulátor Li-Ion

Teplota ≤ 50 °C

- Nabíjanie 4-40 °C

- Prevádzka -20-50 °C

- Skladovanie 0-45 °C

PARKSIDE Performance Smart akumulátor

Smart PAPS 204 A1/Smart PAPS 208 A1

- Frekvencia f 2400-2483,5 MHz

- odovzdaná sila ≤ 20 dBm

Grizzly Tools GmbH & Co. KG

HRA: 5468, Amtsgericht Aschaffenburg

Stockstädter Str. 20

63762 Großostheim

NEMECKO

nabíjačka GC30-2101000EU

Vstupné napätie 100-240 V~

Frekvencia vstupného striedavého prúdu

..... 50/60 Hz

Výstupné napätie 21,0 V ==
 Výstupný prúd 1,0 A
 Výstupný výkon 21,0 W

Priemerná účinnosť v aktívnom režime

..... 86,3 %

Účinnosť pri nízkej záťaži (10 %) .. 81,6 %

Spotreba energie v stave bez záťaže

..... 0,06 W

Trieda ochrany II (dvojitá izolácia)

Druh ochrany IPX0

Keľový nadstavec poháňaný motorom SMD 10

Menovitý výkon P 10 W

Časy nabíjania

Prístroj je súčasťou série **X 20 V TEAM** a môže sa prevádzkovať s akumulátormi série **X 20 V TEAM**. Akumulátory série **X 20 V TEAM** sa smú nabíjať iba s nabíjačkami série **X 20 V TEAM**. *

Odporúčame vám prevádzkovať tento prístroj výlučne s nasledujúcimi akumulátormi: PAP 20 B1, PAP 20 B3,

Smart PAPS 204 A1, Smart PAPS 208 A1

Odporúčame vám nabíjať tieto akumulátory výlučne s nasledujúcimi nabíjačkami:

PLG 20 A3, PLG 20 A4, PLG 20 C1,

PLG 20 C2, PLG 20 C3, PLG 201 A1,

PDSLГ 20 A1, PDSLГ 20 B1,

Smart PLGS 2012 A1

Technické údaje akumulátora a nabíjačky:

Pozri samostatný návod.

Doba nabíjania je okrem iného ovplyvnená faktormi, ako je teplota prostredia a akumulátora a tiež použitého sieťového napätia, a môže sa preto príp. líšiť od uvedených hodnôt.

* Nabíjačkou GC30-2101000EU

môžete nabíjať akumulátory série

X 20 V TEAM, keď sú vložené do prístroja.

Čas nabíjania (min.)	PAP 20 A1 PAP 20 A2 PAP 20 B1	PAP 20 A3 PAP 20 B3 Smart PAPS 204 A1	Smart PAPS 208 A1
PLG 20 A1 PLG 20 A4 PLG 20 C1	60	120	240
PLG 20 C2	45	80	165
PLG 20 A2 PLG 20 A3 PLG 20 C3 PDSL G 20 A1 PDSL G 20 B1	35	60	120
PLG 201 A1	135	250	500
Smart PLGS 2012 A1	35	45	50

Bezpečnostné pokyny

Tento odsek sa zaoberá základnými bezpečnostnými pokynmi pri používaní prístroja.

▲ VAROVANIE! Poškodenia zdravia osôb a vecné škody v dôsledku neodbornej manipulácie s akumulátorom. Dodržujte bezpečnostné pokyny a pokyny k nabíjaniu a správne použitiu v návode na obsluhu vášho akumulátora a nabíjačky série **X 20 V TEAM**. Podrobnejší opis k nabíjaniu a ďalšie informácie nájdete v samostatnom návode na obsluhu.

Význam bezpečnostných pokynov

▲ NEBEZPEČENSTVO! Keď tento bezpečnostný pokyn nebudete dodržiavať, nastane úraz. Následkom je ťažké telesné poranenie alebo smrť.

▲ VAROVANIE! Keď tento bezpečnostný pokyn nebudete dodržiavať, môže nastať úraz. Následkom je možné telesné poranenie alebo smrť.

▲ OPATRNĚ! Keď tento bezpečnostný pokyn nebudete dodržiavať, nastane úraz. Následkom je možné ľahké alebo stredne ťažké telesné poranenie.

UPOZORNENIE! Keď tento bezpečnostný pokyn nebudete dodržiavať, nastane úraz. Následkom sú možné vecné škody.

Piktogramy a symboly

Piktogramy na prístroji



Starostlivo si prečítajte návod na obsluhu. Oboznámte sa s ovládacími dielmi a správnym používaním prístroja.

nabíjačka

Smer otáčania otvorené/zatvorené



Prístroj je súčasťou série **X 20 V TEAM** a môže sa prevádzkovať s akumulátormi série **X 20 V TEAM**. Akumulátory série **X 20 V TEAM** sa smú nabíjať iba s nabíjačkami série **X 20 V TEAM**.*



Elektrické prístroje nepatria do domového odpadu.

* Nabíjačkou GC30-2101000EU môžete nabíjať akumulátory série **X 20 V TEAM**, keď sú vložené do prístroja.

Piktogramy na nabíjačke



Pred nabíjaním si prečítajte návod na obsluhu. Oboznámte sa s prvkami obsluhy a správnym používaním prístroja.



Nabíjačka je vhodná len na používanie v interiéroch.



Trieda ochrany II (dvojitá izolácia)



T2A/250V Poistka prístroja



Kladný pól



Elektrické prístroje nepatria do domového odpadu.

Bezpečné uvedenie akumulátorového ručného vysávača do prevádzky



Pozor! Pri používaní elektrických prístrojov sa musia dodržiavať nasledujúce základné bezpečnostné opatrenia na ochranu proti zásahu elektrickým prúdom, úrazmi a nebezpečenstvom požiaru:

Všeobecné upozornenia

- Starostlivo si prečítajte návod na obsluhu. Oboznámte sa s ovládacími dielmi a správnym používaním prístroja.
- Tento prístroj môžu používať deti staršie ako 8 rokov, ako aj osoby so zníženými fyzickými, senzorickými alebo mentálnymi schopnosťami, alebo nedostatkom skúsenosti a vedomostí, ak sú pod dohľadom alebo boli poučené o bezpečnom používaní prístroja a porozumeli súvisiacim nebezpečenstvám. Deti sa nesmú hrať s prístrojom. Čistenie a používateľskú údržbu nesmú vykonávať deti bez dozoru.
- Pamätajte na to, že používateľ je zodpovedný voči iným oso-

bám alebo ich majetku za úrazy a ohrozenia.

- Dodržiavajte opatrenia na ochranu proti hluku a miestne predpisy.

Príprava

- Pred použitím prístroja vždy skontrolujte, či bol prístroj správne zmontovaný a či sú filtre v správnej polohe. Nikdy nevysávajte bez filtra. Prístroj by sa mohol poškodiť.
- Nikdy nepoužívajte prístroj, keď sú v blízkosti deti alebo zvieratá. Osoby v blízkosti musia nosiť ochranný odev.

Prevádzka

- Pracujte opatrne, dávajte pozor na to, čo robíte, a pri práci s prístrojom postupujte s rozvahou. Nepoužívajte prístroj, keď pociťujete únavu alebo ste pod vplyvom drog, alkoholu alebo liekov.
- Ľudia a zvieratá nesmú byť s prístrojom vysávané.
- Prístroj a hubice počas prevádzky nikdy nesmerujte na seba ani na iné osoby, hlavne nie na oči a uši.
- Prístroj ani hubice sa pri práčach nesmú dostať do výšky hlavy. Hrozí nebezpečenstvo poranenia.

- Nevysávajte horúce, žeravé, horľavé, výbušné ani iné nebezpečné látky ohrozujúce zdravie. Medzi ne patrí horúci popol, benzín, rozpúšťadlá, kyseliny alebo lúhy. Existuje nebezpečenstvo požiaru a zranenia.
- Nechytajte sa prístroja vlhkými alebo mokrymi rukami!
- Nikdy neprepravujte prístroj, zatiaľ čo beží pohon.
- Prístroj vypnite a vyberte akumulátor. Uistite sa, či sa úplne zastavili všetky pohyblivé diely
 - vždy, keď opustíte prístroj,
 - skôr ako vymeníte príslušenstvo,
 - pred uvoľnením alebo odstránením blokování,
 - predtým než prístroj skontrolujete, vyčistíte alebo budete na ňom vykonávať práce.
- V prípade, že prístroj začne neobyčajne silne vibrovať, je potrebná okamžitá kontrola, vyberte akumulátor a:
 - skontrolujte, či nie sú uvoľnené niektoré diely, a upevnite ich,
 - vyhľadajte poškodenia,
 - vymeňte poškodené príslušenstvo. V súvislosti s oprava-

vami sa obráťte na servisné centrum.

Čistenie, údržba a skladovanie

- Prístroj neponárajte pri čistení do vody!
- Pred odložením prístroja na dlhší čas nechajte vychladnúť motor.
- Pred dlhším skladovaním vyberte akumulátor z prístroja.
- Z bezpečnostných dôvodov vymeňte všetky opotrebované alebo poškodené diely. Používajte výhradne originálne náhradné diely a originálne príslušenstvo. Pri použití iných dielov sa okamžite stráca nárok na záručné plnenie.
- Otvorenie prístroja smie uskutočniť iba elektrikár s príslušnou kvalifikáciou. V prípade opráv sa vždy obráťte na naše servisné centrum.
- Vypnite pohon, , vyberte akumulátor a nechajte prístroj vychladnúť, ak bol prístroj zastavený v záujme čistenia, nastavenia, uskladnenia alebo výmeny dielu príslušenstva.
- Prístroj starostlivo ošetrujte a udržiavajte ho čistý.
- Prístroj uschovajte mimo dosahu detí.

Bezpečná prevádzka nabíjačiek akumulátorov

- Deti majú byť pod dohľadom, aby sa zabezpečilo, že sa nebudú hrať s prístrojom.
- **Nabíjačku používajte výlučne na nabíjanie akumulátorov série X 20 V TEAM.** Nabíjanie iných akumulátorov môže spôsobiť poranenia a nebezpečenstvo požiaru a výbuchu.
- **Pred každým použitím nabíjačky skontrolujte kábel a zástrčku a nechajte ju opravovať len kvalifikovaným odborným personálom a len s originálnymi náhradnými dielmi. Chybnú nabíjačku nepoužívajte a sami ju neotvárajte.** Tým sa zabezpečí, že bezpečnosť prístroja zostane zachovaná.
- **Dávajte pozor na to, aby sieťové napätie sa zhodovalo s údajmi na typovom štítku na nabíjačke.** Existuje nebezpečenstvo zásahu elektrickým prúdom.
- **Nabíjačku udržiavajte čistú a chráňte ju pred vlhkosťou a dažďom.**

Nabíjačku nikdy nepoužívajte vonku. Znečistením a vniknutím vody sa zvýši riziko zásahu elektrickým prúdom.

- **Zabráňte mechanickým poškodeniam nabíjačky.** Môže to spôsobiť vnútorný elektrický skrat.
- **Nabíjačka sa nesmie prevádzkovať v blízkosti alebo na horľavom podklade (napr. papier, textilie).** Existuje nebezpečenstvo požiaru v dôsledku tepla, ktoré vzniká pri nabíjaní.
- Ak sa sieťový pripojovací kábel tohto prístroja poškodí, musí sa vymeniť výrobcom, jeho zákazníckym servisom alebo podobnou kvalifikovanou osobou, aby sa zabránilo ohrozeniam. Obráťte sa na servisné centrum.
- Keď je akumulátor úplne nabitý, vytiahnite sieťovú zástrčku a nabíjačku odpojte od akumulátora.
- Na nabíjačke nenabíjajte nenabíjateľné batérie.
- **Vaše akumulátory nabíjajte iba vo vnútornej oblasti, pretože nabíjačka je na to určená. Ne-**

bezpečnosť zásahu elektrickým prúdom.

- **Aby sa znížilo riziko zásahu elektrickým prúdom, pred čistením vytiahnite zástrčku nabíjačky zo zásuvky.**
- **Zohriaty akumulátor nechajte pred nabíjaním vychladnúť.**
- **Používajte len príslušenstvo, ktoré odporúča spoločnosť PARKSIDE.** Nevhodné príslušenstvo môže spôsobiť úraz elektrickým prúdom alebo požiar.

Príprava

▲ VAROVANIE! Nebezpečenstvo poranenia v dôsledku neúmyselne spustenia prístroja. Akumulátor vložte do prístroja až vtedy, keď je prístroj úplne pripravený na použitie.

Ovládacie prvky

Pred prvou prevádzkou prístroja spoznajte ovládače.

Indikácia na prístroji

(Obr A)

LED diódy	Význam
1 LED svieti nazeleno	Prístroj je v režime ECO
2 LED blikajú nazeleno	Prístroj sa nabíja

LED diódy Význam

2 LED svietia na-Prístroj je plne nabitý/prí-
zeleno stroj je v režime **Turbo**

1 LED blinká na- LED blinká 2-krát: Akumu-
červenó látor je vybitý/LED bli-
ká 3-krát: Ochrana pred
skratom/LED blinká 4-krát:
Ochrana pred vysokou
teplotou/LED blinká 5-krát:
Chyba prístroja

LED pracovné svetlo

(Obr A)

LED pracovné svetlo (3) sa automaticky zapína a vypína s prístrojom.

Kefový nadstavec poháňaný motorom

(Obr B)

Kefový nadstavec poháňaný motorom (15) je okrem iného vhodný na suché vysávanie čalúnených predmetov alebo na odstraňovanie srsti zvierat. Ak je ochranná mriežka (23) otvorená, môžu sa ošetrovať tvrdé povrchy, ak je ochranná mriežka (23) zatvorená, môžu sa ošetrovať koberce. Ochrannú mriežku (23) podľa potreby otvárajte a zatvárajte, počuteľne zapadne.

Malý kefový nadstavec

(Obr A)

Malý kefový nadstavec (14) je vhodný na suché vysávanie citlivých povrchov.

Upozornenie

Možnosť používať len v kombinácii so štrbinovou hubicou (11).

Univerzálna hubica

(Obr A)

Univerzálna hubica (13) je vhodná na suché vysávanie v rôznych situáciách, napr. na zachytávanie odpadu pri vrtaní.

Upozornenie

Možnosť používať len v kombinácii so štrbinovou hubicou (11).

Hubica na mokré vysávanie

(Obr A)

Hubica na mokré vysávanie (12) je vhodná na vysávanie kvapalín.

Štrbinová hubica

(Obr A)

Štrbinová hubica (11) je vhodná na suché vysávanie škár, rohov a radiátorov.

Upozornenie

Okrem toho sa štrbinová hubica (11) používa ako predĺženie pre malý kefový nadstavec (14) a univerzálnu hubicu (13).

Kontrola stavu nabitia akumulátora

LED diódy Význam

červený, oranžový, zelený	Akumulátor je nabitý
červený, oranžový	Akumulátor je čiastočne nabitý
červený	Akumulátor sa musí nabiť

1. Stlačte tlačidlo (19) vedľa signalizácie stavu nabitia (20) na akumulátore (18).
LED diódy signalizácie stavu nabitia ukazujú stav nabitia akumulátora.
2. Nabite akumulátor (18), keď svieti už iba červená LED indikácie stavu nabitia (20).

Montáž a demontáž záchytnej nádoby

Upozornenia

- Záchytnú nádobu (1) vyprázdňte po každom použití.
- Záchytnú nádobu (1) vyprázdňte pri poklese sacieho výkonu.

- Na zistenie stavu naplnenia držte prístroj tak, aby bola záchytná nádoba (1) vodorovne.
- Vyprázdňte záchytnú nádobu (1) hneď po dosiahnutí značky „Maximálna hladina naplnenia“ (2).
- Pri vyberaní záchytnej nádoby (1) držte prístroj tak, aby hubica na mokré vysávanie (12) smerovala nadol, inak sa tekutina dostane do prístroja!
- Ak je záchytná nádoba (1) preplnená prachom alebo sa pri mokrom vysávaní dostane tekutina do krytu motora, prístroj sa môže poškodiť!

Demontáž záchytnej nádoby (Obr A)

1. Stlačte odblokovanie (6).
2. Opatrne vyberte záchytnú nádobu (1).
3. Znovu pustite odblokovanie (6).

Vyprázdnenie záchytnej nádoby (Obr A)

1. Demontujte držiak filtra (4)/filter (5), pozri *Montáž a demontáž držiaka filtra/filtra*, S. 143.
2. Vyprázdňte záchytnú nádobu (1).
3. Záchytnú nádobu (1) vyčistíte v prípade potreby vlhkou handrou.

Montáž záchytnej nádoby (Obr A)

1. Namontujte držiak filtra (4)/filter (5), pozri *Montáž a demontáž držiaka filtra/filtra*, S. 143.
2. Stlačte odblokovanie (6).
3. Záchytnú nádobu (1) opäť upevnite do prístroja. Záchytnú nádobu (1) vložte na spodnú stranu prístroja a nechajte záchytnú nádobu (1) zapadnúť do odblokovania (6) na hornej strane prístroja.
4. Znovu pustite odblokovanie (6).

Montáž a demontáž držiaka filtra/filtra

▲ VAROVANIE! Nebezpečenstvo poranenia. Uistite sa, že akumulátor nie je vložený! (pozri *Vloženie a vybratie akumulátora*, S. 144).

Montáž držiaka filtra/filtra (Obr A)

1. Vložte filter (5) do držiaka filtra (4). Dbajte na to, aby výrezy na vonkajšom okraji filtra lícovali s výbežkami v držiaku filtra (4).
2. Silno pootočte filter (5) v smere hodinových ručičiek. Počuteľne zapadne.
3. Znovu namontujte držiak filtra (4) s filtrom (5) do záchytnej nádoby (1). Držiak filtra (4) má taký tvar, že je možné vložiť ho do záchytnej nádoby (1) len v jednej polohe.
4. Miernym zatlačením držiaka filtra (4) skontrolujte, či držiak filtra (4) dosadá v záchytnej nádobe (1) na doraz.
5. Namontujte záchytnú nádobu (1), pozri *Montáž a demontáž záchytnej nádoby*, S. 142.

Demontáž držiaka filtra/filtra (Obr A)

1. Demontujte záchytnú nádobu (1), pozri *Montáž a demontáž záchytnej nádoby*, S. 142.
2. Vytiahnite držiak filtra (4) na filtri (5) zo záchytnej nádoby (1).
3. Otáčajte filtrom (5) proti smeru hodinových ručičiek a vytiahnite ho z držiaka filtra (4).

Nasunutie/stiahnutie hubíc

Nasunutie hubíc (Obr A)

1. Jednu z hubíc (11/12/15) úplne zasunúť do predného otvoru záchytnej nádoby (1). Dbajte na to, aby bol nastavac poháňaný motorom (15) spojený s elektrickými kontaktmi (21).

2. Ak chcete používať nadstavce (13/14), musíte ich nasunúť na štrbinovú hubicu (11).

Stiahnutie hubíc (Obr A)

1. Hubice (11/12/15) odoberte stiahnutím zo záchytnej nádoby (1) smerom dopredu.

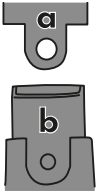
2.  Vytiahnite nadstavce (13/14) pod miernym uhlom zo štrbinovej hubice (11). Tak sa dá spona (a) príslušnej hubice, ktorá sa odoberá, jednoduchšie siahnuť cez výstupok (b) štrbinovej hubice (11).

Vloženie a vybratie akumulátora

▲ VAROVANIE! Nebezpečenstvo poranenia v dôsledku neúmyselne spusteného prístroja. Akumulátor (18) vložte do prístroja až vtedy, keď je prístroj úplne pripravený na použitie.

▲ OPATRNE! Nebezpečenstvo poranenia. Uistite sa, že prístroj je vypnutý.

Upozornenie

Nesprávny akumulátor môže prístroj a akumulátor poškodiť.

Vloženie akumulátora (Obr A)

1. Ak chcete vložiť akumulátor (18), zasunite ho (18) pozdĺž držiaka akumulátora do prístroja. Počuteľne zapadne.

Vybratie akumulátora (Obr A)

1. Stlačte odblokovanie akumulátora (17).
2. Vytiahnite akumulátor (18) z prístroja.
3. Znovu pustite odblokovanie akumulátora (17).

Nabíjanie akumulátora

▲ OPATRNE! Nebezpečenstvo poranenia. Uistite sa, že prístroj je vypnutý.

Upozornenie

- Dodaná nabíjačka (16) umožňuje nabíjanie priamo cez prístroj.

Postup (Obr A)

1. Vložte akumulátor (pozri Vloženie a vybratie akumulátora, S. 144).
2. Nabíjačku (16) pripojte do nabíjacej zdierky (10) prístroja a k vhodnému zdroju elektrickej energie.
3. Počas nabíjania sledujte signalizáciu stavu nabitia akumulátora (20). Prečítajte si k tomu Kontrola stavu nabitia akumulátora, S. 142.
4. Prístroj je možné nabíť aj v nabíjacej stanici (25) (pozri Použitie nabíjacej stanice, S. 147).

Prevádzka

Pracovné pokyny

▲ OPATRNE! Nebezpečenstvo poranenia. Nepoužívajte poškodený alebo nesprávne zmontovaný prístroj! Poškodené diely alebo znečistený filter vymeňte (pozri Náhradné diely a príslušenstvo, S. 150).

- Skontrolujte tiež prípadné vizuálne poškodenie prístroja.
- Pri priamej zmene z mokrého vysávania na suché dávajte pozor, aby záchytná nádoba (1), držiak filtra (4) a filter (5) boli suché!
- Kvapalinu vysávajte len po značku „Maximálna hladina naplnenia“ (2).
- Pri preprave držte prístroj vždy vo zvislej polohe, inak kvapalina vytečie! Namontovanú hubicu na mokré vysávanie (12) pritom držte smerom nadol.

Zapnutie a vypnutie

Upozornenie

Pred zapnutím skontrolujte, či sú držiak filtra (4) a filter (5) vložené a suché (pozri

Montáž a demontáž držiaka filtra/filtra, S. 143).

Zapnutie (Obr A)

1. Na zapnutie stlačte spínač zap/vyp (9).

Vypnutie (Obr A)

1. Na vypnutie stlačte spínač zap/vyp (9).

Použitie režimu ECO/Turbo

Prístroj môže pracovať v dvoch pracovných režimoch:

Režim ECO: Prístroj beží pri najnižších otáčkach pre maximálnu životnosť akumulátora. Čas prevádzky je cca 35 Min.

Režim Turbo: Prístroj beží pri maximálnych otáčkach. Pri príliš malom odpore sa otáčky motora prispôbia. Čas prevádzky je cca 20 Min.

Použitie režimu ECO (Obr A)

1. Na zapnutie prístroja jedenkrát stlačte spínač zap/vyp (9).
2. Prístroj beží v režime ECO.

Použitie režimu Turbo (Obr A)

1. Stlačte spínač zap/vyp (9) druhýkrát.
2. Prístroj teraz beží v režime Turbo.

Zmena režimu (Obr A)

1. Stlačte spínač zap/vyp (9) tretíkrát. Prístroj sa vypne.
2. Aby ste prepli na želaný režim, zopakujte postup na nastavenie režimu ECO/Turbo.

Čistenie, údržba a skladovanie

▲ VAROVANIE! Nebezpečenstvo poranenia v dôsledku neúmyselne spusteného prístroja. Chráňte sa pri údržbárskych a čistiacich prácach. Prístroj vypnite vybratím akumulátor (18)

Údržbárske a opravárske práce, ktoré nie sú opísané v tomto návode, nechajte vykonať nášmu servisnému centru. Používajte len originálne náhradné diely.

Čistenie

Všeobecné čistenie

▲ VAROVANIE! Zásah elektrickým prúdom! Prístroj nikdy nestriekajte vodou.

Upozornenia

- Nebezpečenstvo poškodenia. Chemické látky môžu narušiť plastové diely prístroja. Nepoužívajte žiadne čistiace prostriedky, resp. rozpúšťadlá.
- Vetracie otvory udržiavajte bez cudzích telies.
- Povrch prístroja vyčistite mäkkou kefou, štetcom alebo handrou.
- Vyprázdňte záchytnú nádobu (1) po každej prevádzke.
- Záchytnú nádobu (1) čistite vlhkou handrou.

Čistenie filtra

(Obr A)

1. Demontujte záchytnú nádobu (1), pozri *Montáž a demontáž záchytnej nádoby*, S. 142.
2. Demontujte držiak filtra (4)/filter (5), pozri *Montáž a demontáž držiaka filtra/filtra*, S. 143.
3. Vyklepte filter (5) a vyčistite ho so štetcom alebo stlačeným vzduchom.
4. Silne znečistený filter (5) môžete vyčistiť aj pod tečúcou vodou. Pred opätovným použitím musí byť filter (5) úplne suchý.
5. Príliš silne znečistený filter (5) vymeňte za nový (5) (pozri *Náhradné diely a príslušenstvo*, S. 150).
6. Namontujte držiak filtra (4)/filter (5), pozri *Montáž a demontáž držiaka filtra/filtra*, S. 143.

- Namontujte záchytnú nádobu (1), pozri *Montáž a demontáž záchytnej nádoby*, S. 142.

Čistenie kefového nadstavca poháňaného motorom

Upozornenie

Pred čistením kefový nadstavec poháňaný motorom (15) odmontujte z prístroja. Do prístroja namontujte iba suchý nadstavec.

(Obr B)

- Otvorte ochrannú mriežku (23).
- Posuňte odblokovanie kefy (22) smerom dopredu.
- Vyberte kefový valec (24) z kefového nadstavca poháňaného motorom (15).
- Vyčistite kefový nadstavec poháňaný motorom (15) vlhkou handrou.
- Kefový valec (24) očistite čistou vodou a v prípade potreby aj jemným čistiacim prostriedkom.
- Nechajte kefový valec (24) dôkladne vysušiť.
- Posuňte odblokovanie kefy (22) smerom dopredu a podržte ho v tejto polohe.
- Stlačte kefový valec (24) v kefovom nadstavci poháňanom motorom (15).
- Znovu pustite odblokovanie kefy (22).

Údržba

Výmena filtra

Silne znečistený filter (5) vymeňte za nový. Nové filtre sú k dispozícii v e-shope (pozri *Náhradné diely a príslušenstvo*, S. 150).

Postup (Obr A)

- Demontujte záchytnú nádobu (1), pozri *Montáž a demontáž záchytnej nádoby*, S. 142.
- Demontujte držiak filtra (4)/filter (5), pozri *Montáž a demontáž držiaka filtra/filtra*, S. 143.

- Starý filter (5) vymeňte za nový.
- Namontujte držiak filtra (4)/filter (5), pozri *Montáž a demontáž držiaka filtra/filtra*, S. 143.
- Namontujte záchytnú nádobu (1), pozri *Montáž a demontáž záchytnej nádoby*, S. 142.

Skladovanie

Prístroj a príslušenstvo skladujte vždy:

- v čistote
- v suchu
- chránené pred prachom
- mimo dosahu detí

Upozornenia

- Pred dlhším skladovaním (napr. cez zimu) vyberte akumulátor z prístroja (zohľadnite samostatný návod na obsluhu pre akumulátor a nabíjačku).
- Teplota skladovania pre akumulátor a prístroj je medzi 0–45 °C. Počas skladovania zabráňte extrémnemu chladu alebo extrémnemu teplu, aby akumulátor nestratil výkon.
- Záchytná nádoba (1) nie je vhodná na skladovanie tekutín. Po mokrom vysávaní záchytnú nádobu vyprázdnite.

Montáž nabíjacej stanice

V rámci šetrenia priestoru je možné využiť nabíjaciu stanicu (25) aj ako nástenný držiak.

▲ VAROVANIE! Kontakt s vedeniami elektrického prúdu môže spôsobiť zásah elektrickým prúdom a požiar, kontakt s plynovým vedením môže viesť k výbuchu. Poškodené vodovodné potrubie môže spôsobiť vecné škody zásah elektrickým prúdom. Pri vrtaní dávajte pozor na to, aby sa nepoškodili napájacie vedenia. Na ich lokalizáciu použite vhodné detektory alebo si pomôžte inštalačnou schémou.

Potrebné náradie a pomocné prostriedky

- vrták, 6 mm (nie je súčasťou dodávky)
- krížový skrutkovač (nie je súčasťou dodávky)
- Ceruzka (nie je súčasťou dodávky)
- 2× Rozperka, 6 mm
- 2× skrutka

Postup (Obr C)

1. Na stene si ceruzkou vyznačte dve vhodné miesta. Pomôžte si pritom nabíjacou stanicou (25).
2. Pomocou vŕtačky vyvŕtajte označené otvory.
3. Do otvorov zasuňte rozperky (30) a pomocou skrutkovača pevne zaskrutkujte skrutky (31). Hlavy skrutiek nechajte vyčnievať asi 10 mm od steny.

4. Dva držiaky (28, 26) zasuňte zboku do nabíjacej stanice (25).
5. Teraz môžete nabíjaciu stanicu (25) nasadiť kľúčovými dierkami (29) na skrutky (31) a potiahnuť ju nadol až na doraz.

Použitie nabíjacej stanice

(Obr C)

1. Nasadíte hubice (11 - 14) do držiaka (26) a kefový nadstavec poháňaný motorom (15) do držiaka (28).
2. Prístroj zasuňte do nabíjacej stanice (25) tak, aby záchytná nádoba (1) smerovala nahor.
3. Vytiahnite nabíjačku (16) cez káblový otvor (27). Informácie o správnom pripojení *Nabíjanie akumulátora*, S. 144.

Vyhľadávanie chýb

Nasledujúca tabuľka vám pomôže odstrániť malé poruchy:

Problém	Možná príčina	Odstránenie poruchy
Prístroj sa nespustí	Vypínač zap/vyp (9) je chybný	Obráťte sa na servisné centrum.
	Porucha motora	
Malý alebo chýbajúci sací výkon	Upchaté hubice	Odstránenie upchatí a blokování
	Auffangbehälter (1) offen	Montáž a demontáž hlavy motora
	Záchytná nádoba (1) je plná	Vyprázdňte záchytnú nádobu (pozri <i>Montáž a demontáž záchytné nádoby</i> , S. 142)
	Filter (5) je plný alebo upchatý	Filter vyprázdnite, vyčistite alebo vymeňte
Prach alebo nečistoty sa zo spotrebiča vyfúkajú	Filter (5) nie je vložený alebo je vložený nesprávne	Montáž filtra

Likvidácia/ochrana životného prostredia

Z prístroja vyberte akumulátor a prístroj, akumulátor, príslušenstvo a balenie prinesie na ekologické zhodnotenie.



Elektrické prístroje nepatria do domového odpadu.

Symbol preškrtnutého kontajnera na kolieskach znamená, že tento výrobok sa po skončení jeho životnosti nesmie likvidovať ako netriedený komunálny odpad.

Smernica 2012/19/EÚ o odpade z elektrických a elektronických zariadení:

Spotrebiteľia sú zo zákona povinní elektrické a elektronické zariadenia na konci ich životnosti odovzdať na ekologickú recykláciu. Týmto spôsobom je zabezpečené zhodnotenie šetrné k životnému prostrediu a zdrojom.

V závislosti od národných zákonov, máte tieto možnosti:

- vrátenie na predajnom mieste,
- odovzdanie na oficiálnom zbernom mieste,
- zaslanie späť výrobcovi/distribútorovi.

Netýka sa to dielov príslušenstva a pomocných prostriedkov bez elektrických komponentov, pripojených k starým prístrojom.

Servis

Záruka

Vážená zákazníčka, vážený zákazník, Pre tento prístroj platí záruka 3 roky od dátumu zakúpenia.

Ak je prístroj poškodený, podľa zákona máte právo ho reklamovať u výrobcu produktu. Tieto práva vyplývajúce zo zákona

nie sú našou následne opísanou zárukou obmedzené.

Záručné podmienky

Záručná lehota začína dňom zakúpenia. Pokladničný doklad ako originál prosím starostlivo uschovajte. Je potrebný ako dôkaz o zakúpení.

Ak sa počas troch rokov od dátumu zakúpenia tohto produktu vyskytne materiál- na alebo výrobná chyba, produkt – podľa nášho rozhodnutia – bezplatne opravíme alebo nahradíme. Predpokladom záruky je, že v priebehu trojročnej lehoty bude predložený poškodený prístroj a pokladničný doklad a stručne opísaná chyba a kedy sa vyskytla.

Ak sa v rámci našej záruky chyba pokryje, obdržíte späť opravený alebo nový prístroj. S opravou alebo výmenou produktu sa nezačína nová záručná doba.

Záručná doba a nárok na odstránenie vady

Záručná doba sa poskytnutím záruky nepredlžuje. To platí aj pre nahradené a opravené diely. Prípadné škody a nedostatky vzniknuté už pri zakúpení sa musia ihneď po vybalení ohlásiť. Opravy vykonané po uplynutí záručnej doby sú s poplatením.

Rozsah záruky

Prístroj bol vyrobený podľa prísnych smerníc kvality a pred dodaním bol svedomite kontrolovaný.

Záruka sa týka materiálových alebo výrobných chýb. Táto záruka sa nevzťahuje na diely produktu, ktoré sú vystavené normálnemu opotrebeniu a preto sa môžu považovať za opotrebované diely (napr. Kapacita akumulátora) alebo na poškodenia na krehkých dieloch.

Táto záruka zaniká, ak bol produkt používaný poškodený, neodborne alebo nebola vykonávaná údržba. Pre odborné pou-

Živanie produktu je nutné presne dodržiavať všetky návody uvedené v návode na obsluhu. Bezpodmienečne sa vyhnite používaniu, ktoré sa v návode na obsluhu neodporúča alebo pred ktorým ste boli vystríhaní.

Produkt je určený len pre súkromné použitie a nie v oblasti podnikania. Záruka zaniká pri nesprávnom a neodbornom používaní, pri násilnom používaní a pri zásahoch, ktoré neboli vykonané v našej servisnej pobočke.

Postup v prípade reklamácie

Pre zabezpečenie rýchleho spracovania vašej žiadosti postupujte prosím podľa nasledujúcich pokynov:

- Pri všetkých požiadavkách predložte pokladničný doklad a číslo artiklu (IAN 466987_2310) ako dôkaz o zakúpení.
- Číslo artiklu nájdete na typovom štítku.
- Ak sa vyskytnú chyby funkcie alebo iné nedostatky, kontaktujte najskôr následne uvedené servisné oddelenie **telefonicke** alebo **emailom**. Následne obdržíte ďalšie informácie o priebehu vašej reklamácie.
- Produkt evidovaný ako poškodený môžete po dohode s našim zákazníckym servisom, s priloženým dokladom o zakúpení (pokladničný doklad) a s údajmi, v čom chyba spočíva a kedy vznikla, zaslať bez poštovného na adresu servisu, ktorá vám bude oznámená. Pre zabránenie dodatočných nákladov a problémov pri prevzatí použite len tú adresu, ktorá vám bude oznámená. Nezasielajte prístroj ako nadmerný tovar na náklady príjemcu, expresne ale-

bo s iným špeciálnym nákladom. Prístroj zašlite so všetkými časťami príslušenstva dodanými pri zakúpení a zabezpečte dostatočne bezpečné prepravné balenie.

Opravný servis

Ohľadom opráv, **ktoré nepodliehajú záruke**, sa obráťte na Servisné centrum. Tam dostanete s ochotou predbežný návrh nákladov.

- Môžeme spracovať iba prístroje, ktoré boli zaslané dostatočne zabalené a ofrankované.

Upozornenie: Váš prístroj pošlite, prosím, vyčistený a s upozornením na chybu na adresu uvedenú Servisným centrom.

- Prístroje zaslané bez úhrady prepravného, ako aj prístroje, ktoré boli zaslané ako veľkorozmerný náklad, expresom alebo s iným špeciálnym prepravným nebudú prevzaté.
- Vaše zaslané, chybné prístroje zlikvidujeme bezplatne.

Service-Center

SK Servis Slovensko
Tel.: 0850 232001
E-mail: grizzly@lidl.sk
IAN 466987_2310

Importér

Zohľadnite, prosím, že nasledujúca adresa nie je servisná adresa. Najprv kontaktujte hore uvedené servisné centrum.

Grizzly Tools GmbH & Co. KG
Stockstädter Str. 20
63762 Großostheim
NEMECKO
www.grizzlytools.de

Náhradné diely a príslušenstvo

Náhradné diely a príslušenstvo dostanete na www.grizzlytools.shop.

Ak by sa pri vašom procese objednávania mali vyskytnúť problémy, kontaktujte nás cez náš internetový obchod. V prípade ďalších otázok sa obráťte na Service-Center, S. 149

Poz. č.	S. 211 *	Název	Obj. č.
1	27-44	Záchytná nádoba	91120044
5	41	Filter (HEPA)	91120045
11	73	Štrbinová hubica	91120048
12	72	Hubica na mokré vysávanie	91120047
13	75	Univerzálna hubica	91120050
14	74	Malý kefový nadstavec	91120049
15	45-71	Kefový nadstavec poháňaný motorom	76008163
16	78-79	nabíjačka GC30-2101000EU	91120053
25	77	Nabíjacia stanica	91120052
26	74	Držiak pre malé hubice	91120051
28	80	Držiak pre kefový nadstavec poháňaný motorom	91120055

* Rozložený pohľad

Preklad originálneho vyhlásenia o zhode ES

Výrobok: **Ručný vysávač**

Model: **SHSA 20-Li A1**

Sériové číslo: 000001-036000

Uvedený predmet vyhlásenia je v zhode s príslušnými harmonizačnými právnymi predpismi Únie:

**2014/35/EU • 2014/30/EU •
2009/125/EC • 2011/65/EU & (EU) 2015/863
Výrobok s batériou Smart PAPS 204 A1/
Smart PAPS 208 A1: 2014/53/EU**

Vyššie opísaný predmet vyhlásenia je v zhode so smernicou Európskeho parlamentu a Rady 2011/65/EU z 8. júna 2011 o obmedzení používania určitých nebezpečných látok v elektrických a elektronických zariadeniach.

Na zabezpečenie zhody sa použili tieto harmonizované normy a vnútroštátne normy a predpisy:

**EN 62233:2008 • EN 60335-1:2012/A15:2021
EN 60335-2-2:2010/A1:2013 • EN IEC 55014-1:2021
EN IEC 55014-2:2021 • EN IEC 61000-3-2:2019/A1:2021
EN 61000-3-3:2013/A2:2021 • EN IEC 63000:2018
EN 60335-2-29:2021+A1:2021 • (EU) 2019/1782 • EN 62471:2008
Výrobok s batériou Smart PAPS 204 A1/Smart PAPS 208 A1:
EN 301 489-1 V2.2.3:2019 • Draft EN 301 489-17 V3.2.6:2023
EN 300 328 V2.2.2:2019 • EN 50663:2017**

Toto vyhlásenie o zhode sa vydáva na výhradnú zodpovednosť výrobcu:



Grizzly Tools GmbH & Co. KG
Stockstädter Str. 20
63762 Großostheim
NEMECKO
28.06.2024

Christian Frank
Splnomocnený zástupca dokumentácie

Tartalomjegyzék

Bevezető.....	152
Rendeltetésszerű használat.....	152
A csomag tartalma / Tartozékok....	153
Áttekintés.....	153
Működés leírása.....	154
Műszaki adatok.....	154
Biztonsági utasítások.....	155
A biztonsági utasítások jelentése....	155
Piktogramok és szimbólumok.....	155
Az akkumulátoros kézi porszívó biztonságos üzembe helyezése.....	156
Akkumulátortöltők biztonságos működtetése.....	158
Előkészítés.....	159
Kezelőelemek.....	160
Gyűjtőtartály felszerelése és leszerelése.....	161
Szűrőtartó/ szűrő felszerelése és leszerelése.....	161
Szívófejek felhelyezése/ levétele....	162
Akkumulátor behelyezése és kivétele.....	162
Akkumulátor feltöltése.....	162
Üzemeltetés.....	162
Munkavégzéssel kapcsolatos utasítások.....	162
Be- és kikapcsolás.....	163
ECO / Turbo üzemmód használata.....	163
Tisztítás, karbantartás és tárolás.....	163
Tisztítás.....	163
Karbantartás.....	164
Tárolás.....	164
Hibakeresés.....	166
Ártalmatlanítás/ Környezetvédelem.....	166
Pótalkatrészek és tartozékok.....	167

Az eredeti EK -megfelelőségi nyilatkozat fordítása.....	168
JÓTÁLLÁSI TÁJÉKOZTATÓ.....	169
Robbantott ábra.....	211

Bevezető

Gratulálunk az új akkumulátoros kézi porszívó megvásárlásához (a továbbiakban készülék vagy elektromos kéziszerszám). Vásárlásával kiváló minőségű termék mellett döntött. Ezt a készüléket a gyártás során minőségi vizsgálatnak és végső ellenőrzésnek vetették alá. Ezáltal biztosított a készülék működőképessége.

Nem zárható ki, hogy egyes esetekben víz marad a készüléken vagy a készülékben, ill. a tömlővezetékben. Ez nem hiányosság vagy hiba és nincs ok az aggodalomra.



A használati útmutató a készülék része. Fontos tudnivalókat tartalmaz a biztonságra, használatra és ártalmatlanításra vonatkozóan. Olvassa el figyelmesen a használati útmutatót. Ismerje meg a kezelőszereket és a készülék helyes használatát. A készüléket csak a leírtak szerint és a megadott alkalmazási területen használja. Őrizze meg a használati útmutatót és a készülék harmadik személynek történő továbbadása esetén adja át a készülékhez tartozó valamennyi leírást is.

Rendeltetésszerű használat

A készülék kizárólag a következő felhasználási célra készült:

- Nedves és száraz szívás barkácsolási területen (pl. háztartásban, hobbiszobában, autóban vagy garázsban)
- Száraz és nedves felszívandó anyag felszívása
- Kis mennyiségű folyadék felszívása

Tilos a gyúlékony, robbanásveszélyes vagy egészségre káros anyagok felszívása.

A készülék minden más, a jelen használati útmutatóban nem kifejezetten engedélyezett használata komoly veszélyt jelenthet a felhasználó számára és kárt okozhat a készülékben. A készüléket kezelő vagy használó személy felel más személyeknek okozott balesetekért vagy tulajdonukon okozott károkért. A készülék a barkács szektorban történő használatra készült. Nem folyamatos ipari használatra tervezték. Ipari használat esetén a garancia érvényét veszti. A gyártó nem vállal felelősséget a nem rendeltetésszerű használatból vagy helytelen kezeléssel eredő károkért.

A csomag tartalma / Tartozékok

Csomagolja ki a készüléket és ellenőrizze a csomag tartalmát.

Ártalmatlanítsa megfelelően a csomagolóanyagot.

- Akku-Handstaubsauger
- Fugendüse
- Nassdüse
- Universaldüse
- Kleiner Bürstenaufsatz
- Motorisierter Bürstenaufsatz
- Ladestation
- Halterung Kleindüsen
- Halterung Motorisierter Bürstenaufsatz
- 2× Schraube
- 2× Dübel
- Ladegerät
- Originalbetriebsanleitung

Akku nicht im Lieferumfang enthalten.

Áttekintés

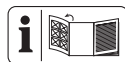

A készülék ábrái az elülső és hátsó kihajtható oldalon találhatóak.

A

- 1 gyűjtőtartály
- 2 Max. töltésszint
- 3 LED munkalámpa
- 4 szűrőtartó
- 5 szűrő (HEPA-szűrő)
- 6 kireteszelő
- 7 motorfej
- 8 készülék-kijelző
- 9 be-/kikapcsoló
- 10 töltőaljzat
- 11 réstisztító szívófej
- 12 nedves-szívófej
- 13 univerzális szívófej
- 14 Kicsi kefetartozék
- 15 Motoros kefetartozék
- 16 töltő
- 17 akkumulátor-kireteszelő
- 18 akkumulátor
- 19 gomb
- 20 töltésszint-kijelző

B

- 21 áramérintkezők
- 22 kefe-kireteszelő
- 23 védőrács
- 24 kefehenger

C

- 25 töltőállomás
- 26 tartó kicsi szívófejekhez
- 27 kábelylítás
- 28 motoros kefetartozék tartó
- 29 kulcslyukfurat

30 tipli
31 csavar

Működés leírása

Az akkumulátoros kézi porszívó egy átlátszó műanyag tartállyal, különböző szívófej-tartozékokkal és munkavégzési fokozatokkal van felszerelve a szennyeződés összegyűjtéséhez.

A kezelőelemek funkciója az alábbi leírásban található.

Műszaki adatok

Akkus kézi porszívó

..... **SHSA 20-Li A1**

Névleges feszültség U 20 V ==

Bemeneti áram 1 A

Súly

- Súly akkumulátorral (20 V, 2 Ah)

..... ≈ 1,3 kg

- Súly akkumulátor nélkül ≈ 0,85 kg

Tartálykapacitás

- Por 400 ml

- Folyadék 150 ml

akkumulátor Li-Ion

Hőmérséklet ≤ 50 °C

- Töltés 4–40 °C

- Üzemeltetés -20–50 °C

- Tárolás 0–45 °C

PARKSIDE Performance Smart ak-

kumulátor Smart PAPS 204 A1/

Smart PAPS 208 A1

- Frekvencia f 2400–2483,5 MHz

- átviteli erő ≤ 20 dBm

Grizzly Tools GmbH & Co. KG

HRA: 5468, Amtsgericht Aschaffenburg

Stockstädter Str. 20

63762 Großostheim

NÉMETORSZÁG

töltő GC30-2101000EU

Bemenő feszültség 100–240 V~

Bemenő váltóáram frekvenciája

..... 50/60 Hz

Kimenő feszültség 21,0 V ==

Kimenő áramerősség 1,0 A

Kimenő teljesítmény 21,0 W

Aktív üzemmódban mért átlagos hatásfok

..... 86,3 %

Hatásfok alacsony (10 %-os) terhelésnél

..... 81,6 %

Üresjárású üzemmódban mért energia-

fogyasztás 0,06 W

Védelmi osztály II (kettős szigetelés)

Védelem IPX0

Motoros kefetartozék SMD 10

Névleges teljesítmény P 10 W

Töltési idők

A készülék a **X 20 V TEAM** sorozat

része és a **X 20 V TEAM** sorozat

akkumulátoraival üzemeltethető. A

X 20 V TEAM sorozat akkumulátorait

csak a **X 20 V TEAM** sorozat töltővel

szabad tölteni.*

Javasoljuk, hogy ezt a készüléket ki-

zárólag az alábbi akkumulátorokkal

üzemeltesse: PAP 20 B1, PAP 20 B3,

Smart PAPS 204 A1, Smart PAPS 208 A1

Javasoljuk, hogy ezeket az akkumulátoro-

kat az alábbi töltőkkel töltsse: PLG 20 A3,

PLG 20 A4, PLG 20 C1, PLG 20 C2,

PLG 20 C3, PLG 201 A1, PDSLK 20 A1,

PDSLK 20 B1, Smart PLGS 2012 A1

Akkumulátor és töltő műszaki adatai: Lásd

a külön útmutatót.

A töltési időt különböző tényezők befolyá-

solják, mint például a környezet és az ak-

kumulátor hőmérséklete, valamint a rendel-

kezésre álló hálózati feszültség, ezért az

eltérhet a megadott értékektől.

* A GC30-2101000EU töltővel a

X 20 V TEAM sorozatú akkumulátorokat

töltheti, miközben azok be vannak helyez-

ve a készülékbe.

Töltési idő (p)	PAP 20 A1 PAP 20 A2 PAP 20 B1	PAP 20 A3 PAP 20 B3 Smart PAPS 204 A1	Smart PAPS 208 A1
PLG 20 A1 PLG 20 A4 PLG 20 C1	60	120	240
PLG 20 C2	45	80	165
PLG 20 A2 PLG 20 A3 PLG 20 C3 PDSLГ 20 A1 PDSLГ 20 B1	35	60	120
PLG 201 A1	135	250	500
Smart PLGS 2012 A1	35	45	50

Biztonsági utasítások

Ez a fejezet a készülék használatával kapcsolatos alapvető biztonsági utasításokat tartalmazza.

▲ FIGYELMEZTETÉS! Személyi sérülés és anyagi kár az akkumulátor nem megfelelő használata révén. Vegye figyelembe a(z) **X 20 V TEAM** termékcsaládba tartozó akkumulátor és töltő használati útmutatójában lévő töltésre és helyes használatra vonatkozó biztonsági utasításokat és tudnivalókat. A töltés részletes leírása és további információk ebben a külön használati útmutatóban található.

A biztonsági utasítások jelentése

▲ VESZÉLY! Baleset történik, ha nem tartja be ezt a biztonsági utasítást. Súlyos testi sérülés vagy halál a következménye.

▲ FIGYELMEZTETÉS! Baleset történhet, ha nem tartja be ezt a biztonsági utasítást. Súlyos testi sérülés vagy halál lehet a következménye.

▲ VIGYÁZAT! Baleset történik, ha nem tartja be ezt a biztonsági utasítást. Enyhe vagy közepes fokú testi sérülés lehet a következménye.

MEGJEGYZÉS! Baleset történik, ha nem tartja be ezt a biztonsági utasítást. Anyagi kár lehet a következménye.

Piktogramok és szimbólumok

Szimbólumok a készüléken



Olvassa el figyelmesen a használati útmutatót. Ismerje meg a kezelőrészeket és a készülék helyes használatát.

 töltő

 Nyitva/Zárva forgásirány



A készülék a **X 20 V TEAM** sorozat része és a **X 20 V TEAM** sorozat akkumulátoraival üzemeltethető. A **X 20 V TEAM** sorozat akkumulátorait csak a **X 20 V TEAM** sorozat töltőivel szabad tölteni.*



Az elektromos készülékek nem tartoznak a háztartási hulladékba.

* A GC30-2101000EU töltővel a **X 20 V TEAM** sorozatú akkumulátorokat töltheti, miközben azok be vannak helyezve a készülékbe.

Szimbólumok a töltőn



Töltés előtt olvassa el a használati útmutatót. Ismerje meg a kezelőrészeket és a készülék helyes használatát.



A töltő csak belső helyiségekben történő használatra alkalmas.



Védelmi osztály II (kettős szigetelés)



Készülékbiztosíték



pozitív polaritás



Az elektromos készülékek nem tartoznak a háztartási hulladékba.

Az akkumulátoros kézi porszívó biztonságos üzembe helyezése



Figyelem! Áramütés, sérülés- és tűzveszély megelőzése érdekében az elektromos készülékek használata során be kell tartani az alábbi alapvető biztonsági intézkedéseket:

Általános információk

- Olvassa el figyelmesen a használati útmutatót. Ismerje meg a kezelőrészeket és a készülék helyes használatát.
- Ezt a készüléket 8 éves kor feletti gyermekek, valamint csökkent fizikai, érzékszervi vagy szellemi képességű vagy tapasztalattal és tudással nem rendelkező személyek csak felügyelet mellett használhatják, vagy ha felvilágosították őket a készülék biztonságos használatáról és megértették az ebből eredő veszélyeket. Gyermekek nem játszhatnak a készülékkel. A tisztítást és a felhasználói karbantartást nem végezhetik felügyelet nélküli gyermekek.
- Vegye figyelembe, hogy maga a felhasználó felel a balesetekért vagy más sze-

mélyek, illetve tulajdonuk veszélyeztetéséért.

- Ügyeljen a zajvédelemre és a helyi előírásokra.

Előkészítés

- Mindig ellenőrizze a készülék használata előtt, hogy megfelelően van-e összeszerelve a készülék és a helyes pozícióban van-e a szűrő. Soha ne porszívózzon szűrő nélkül. Kár keletkezhet a készülékben.
- Soha ne üzemeltesse a készüléket, ha gyermekek vagy állatok tartózkodnak a közelben. A közelben tartózkodó személyeknek védőruhát kell viselniük.

Üzemeltetés

- Legyen figyelmes, ügyeljen arra, amit csinál és megfontoltan végezze a munkát a készülékkel. Ne használja a készüléket, ha fáradt, vagy ha kábítószert, alkoholt vagy gyógyszert hatása alatt áll.
- A készülékkel nem szabad embereket és állatokat porszívózni.
- Működés közben semmiképpen ne irányítsa a készüléket és a szívófejeket saját

magára vagy másokra, különösen szemre vagy fülre.

- A készülék és a szívófejek nem kerülhetnek fejmagasságba a munkavégzés során. Sérülésveszély áll fenn.
- Ne porszívózzon forró, izzó, gyúlékony, robbanásveszélyes vagy egészségre veszélyes anyagokat. Ilyenek többek között a forró hamu, benzin, oldószerek, savak vagy lúgok. Tűz- és sérülésveszély áll fenn.
- Ne fogja meg a készüléket nedves vagy vizes kézzel!
- Soha ne szállítsa a készüléket működésben lévő hajtással.
- Kapcsolja ki a készüléket és távolítsa el az akkumulátort. Győződjön meg arról, hogy minden mozgó alkatrész teljesen leállt
 - ha bármikor felügyelet nélkül hagyja a készüléket,
 - ha tartozékot cserél,
 - mielőtt megszüntet egy elakadást vagy eltömődést,
 - a készülék ellenőrzése, tisztítása, illetve a készüléken történő munkavégzés előtt.
- Ha a készülék elkezd szokatlanul erősen rezegni, azonnal át kell nézni a készüléket, távolítsa el az akkumulátort és:

- ellenőrizze, hogy nincsenek-e megglazult alkatrészek és rögzítse azokat,
- nézze át a készüléket, hogy nincs-e rajta sérülés,
- cserélje ki a sérült tartozékot. Ha javítás szükséges, forduljon a szervizközpont-hoz.
- Kapcsolja le a motort, távolítsa el az akkumulátor és hagyja lehűlni a készüléket, ha a készülék tisztítás, beállítás, tárolás vagy tartozékcseré céljából lett leállítva.
- Kezelje gondosan és tartsa tisztán a készüléket.
- Tárolja a készüléket gyermekektől elzárva.

Tisztítás, karbantartás és tárolás

- Ne merítse a készüléket vízbe tisztítás céljából!
- Hagyja lehűlni a motort, mielőtt hosszabb időre leállítja a készüléket.
- Hosszabb tárolás előtt vegye ki az akkumulátort a készülékből.
- Biztonsági okokból cserélje ki a kopott vagy sérült alkatrészeket. Kizárólag eredeti alkatrészeket és tartozékokat használjon. Más alkatrészek használata a garanciális igények azonnali elvesztéséhez vezet.
- A készüléket csak erre felhatalmazott villamosági szakember nyithatja fel. Ha javítás szükséges, minden esetben forduljon szervizközpontunkhoz.

Akkumulátortöltők biztonságos működtetése

- Mindig ügyelni kell a gyerekekre, hogy ne játsszanak a készülékkel.
- **Ezt a töltőt kizárólag az X 20 V TEAM** termékcsalád akkumulátorainak töltésére használja. Más akkumulátorok töltése sérülést okozhat, valamint tűz- és robbanásveszélyes.
- **Minden használat előtt ellenőrizze a töltőt, a kábelt és a csatlakozódugót és csak képzett szakemberrel, illetve csak eredeti pótalkatrészekkel javíttassa meg. Ne használjon meghibásodott töltőt és ne nyissa ki saját maga.** Ezzel biztosítható a kész-

ülék biztonságos működésének fenntartása.

- **Ügyeljen arra, hogy a hálózati feszültség meg egyezzen a töltő adat-tábláján feltüntetett adatokkal.** Áramütés veszélye áll fenn.
- **Tartsa a töltőt tisztán, nedvességtől és esőtől távol. Soha ne használja a töltőt a szabadban.** A szennyeződés és a víz behatolása növeli az áramütés kockázatát.
- **Előzze meg a töltő mechanikai sérülését.** Ez belső rövidzárlathoz vezethet.
- **A töltőt nem szabad gyúlékony felületeken (pl. papír, textil) vagy azok közelében üzemeltetni.** A töltés során történő felmelegedés miatt tűzveszély áll fenn.
- Ha megsérül a készülék hálózati csatlakozóvezetéke, akkor a veszélyek elkerülése érdekében ezt a gyártónak, ügyfélszolgálatának, vagy egy hasonlóan szakképzett személynek kell kicserélnie. Forduljon a szervizközpont-hoz.
- Ha az akkumulátor teljesen feltöltődött, akkor húzza ki a hálózati csatlakozódugót és vegye le az akkumulátort a töltőről.
- Ne töltsön a töltőben nem újratölthető elemeket.
- **Az akkumulátort csak belső helyiségben töltsse, mert a töltőt csak erre tervezték. Áramütés veszélye.**
- **Az áramütés veszélyének csökkentése érdekében tisztítás előtt húzza ki a töltő csatlakozódugóját a csatlakozóaljzatból.**
- **Töltés előtt hagyja lehűlni a felmelegedett akkumulátort.**
- **Csak a PARKSIDE által javasolt kiegészítőket használja.** A nem megfelelő kiegészítők áramütést vagy tüzet okozhatnak.

Előkészítés

▲ FIGYELMEZTETÉS! Sérülésveszély véletlenül beinduló készülék révén. Csak akkor helyezze be az akkumulátort a készülékbe, ha a készülék teljesen elő van készítve a használatra.

Kezelőelemek

A készülék első használata előtt ismerje meg a kezelőelemeket.

készülék-kijelző

(A ábra)

LED-ek	jelentés
1 LED zölden villog	A készülék ECO mód-ban van
2 LED zölden villog	A készülék töltődik
2 LED zölden villog	A készülék fel van töltve / A készülék Turbo mód-ban van
1 LED pirosan villog	LED 2-szer villog: akkumulátor töltöttsége alacsony/ LED 3-szor villog: rövidzárlat elleni védelem/ LED 4-szer villog: magas hőmérséklet elleni védelem/ LED 5-ször villog: Készülékhiba

LED munkalámpa

(A ábra)

A LED munkalámpa (3) automatikusan be- és kikapcsolódik a készülékkel együtt.

Motoros kefetartozék

(B ábra)

A motoros kefetartozék (15) többek között kárpitok száraz porszívózására vagy állatszőr eltávolítására alkalmas. Nyitott védőrács (23) esetén kemény felületeket, zárt védőráccsal (23) pedig szőnyegeket kezelhet. Ehhez nyissa ki, illetve zárja be a védőrácsot (23), ami hallhatóan bekattan.

Kicsi kefetartozék

(A ábra)

A kicsi kefetartozék (14) érzékeny felületek száraz porszívózására alkalmas.

Tudnivaló

Csak a réstisztító szívófejjel (11) együtt használható.

univerzális szívófej

(A ábra)

Az univerzális szívófej (13) különböző esetekben, pl. fűrészből eredő szennyeződés száraz porszívózására alkalmas.

Tudnivaló

Csak a réstisztító szívófejjel (11) együtt használható.

nedves-szívófej

(A ábra)

A nedves-szívófej (12) folyadékok felszívására alkalmas.

réstisztító szívófej

(A ábra)

A réstisztító szívófej (11) hézagok, sarkok és fűtőtestek száraz porszívózására alkalmas.

Tudnivaló

Ezen kívül a réstisztító szívófej (11) a kicsi kefetartozék (14) és az univerzális szívófej (13) meghosszabbítására szolgál.

Akkumulátor töltöttségi szintjének ellenőrzése

LED-ek	jelentés
piros, narancssárga, zöld	akkumulátor feltöltve
piros, narancssárga	akkumulátor részben fel van töltve
piros	az akkumulátor töltése szükséges

1. Nyomja meg a gombot (19) a töltésszint-kijelző (20) mellett az akkumulátoron (18).

A töltésszint-kijelző LED-jei jelzik az akkumulátor töltöttségi szintjét.

2. Töltse fel az akkumulátort (18), ha a töltésszint-kijelzőnek (20) már csak a piros LED-je világít.

Gyűjtőtartály felszerelése és leszerelése

Tudnivalók

- Minden használat után ürítse ki a gyűjtőtartályt (1).
- Ürítse ki a gyűjtőtartályt (1), ha csökken a szívóteljesítmény.
- A töltésszint leolvasásához tartsa a készüléket úgy, hogy a gyűjtőtartály (1) vízszintesen legyen.
- Ürítse ki a gyűjtőtartályt (1), amint a szint elérte a „maximális töltésszint” jelet (2).
- Tartsa a készüléket a gyűjtőtartály (1) levételekor a nedves-szívófejjel (12) lefelé, ellenkező esetben folyadék kerül a készülékbe!
- Kár keletkezhet a készülékben, ha a gyűjtőtartály (1) túlságosan tele van porral vagy nedves porszívózás esetén folyadék kerül a motorházba!

Gyűjtőtartály leszerelése (A ábra)

1. Nyomja meg a kireteszelőt (6).
2. Vegye le óvatosan a gyűjtőtartályt (1).
3. Engedje el a kireteszelőt (6).

Gyűjtőtartály kiürítése (A ábra)

1. Szerelje le a szűrőtartót (4)/ szűrőt (5), lásd *Szűrőtartó/ szűrő felszerelése és leszerelése*, L. 161.
2. Ürítse ki a gyűjtőtartályt (1).
3. Szükség esetén tisztítsa meg a gyűjtőtartályt (1) egy nedves törlőkendővel.

Gyűjtőtartály felszerelése (A ábra)

1. Szerelje fel a szűrőtartót (4)/ szűrőt (5), lásd *Szűrőtartó/ szűrő felszerelése és leszerelése*, L. 161.
2. Nyomja meg a kireteszelőt (6).
3. Helyezze vissza a gyűjtőtartályt (1) a készülékre. Helyezze a gyűjtőtartályt (1) a készülék aljához és kattintsa be

a gyűjtőtartályt (1) a készülék felső részén a kireteszelőbe (6).

4. Engedje el a kireteszelőt (6).

Szűrőtartó/ szűrő felszerelése és leszerelése

▲ FIGYELMEZTETÉS! Sérülésveszély. Ellenőrizze, hogy az akkumulátor nincs behelyezve! (lásd *Akkumulátor behelyezése és kivétele*, L. 162).

Szűrőtartó/ szűrő felszerelése (A ábra)

1. Helyezze be a szűrőt (5) a szűrőtartóba (4). Ügyeljen arra, hogy a szűrő külső szélén lévő vágatok egybe essenek a szűrőtartóban (4) lévő rögzítőfülekkel.
2. Csavarja be a szűrőt (5) az óramutató járásával megegyező irányba. Ez hallhatóan bekattan.
3. Helyezze vissza szűrőtartót (4) a szűrővel (5) együtt a gyűjtőtartályba (1). A szűrőtartó (4) az alakja miatt csak egy pozícióban helyezhető be a gyűjtőtartályba (1).
4. Ellenőrizze a szűrőtartó (4) enyhe megnyomásával, hogy a szűrőtartó (4) ütközésig a gyűjtőtartályban (1) van.
5. Szerelje fel a gyűjtőtartályt (1), lásd *Gyűjtőtartály felszerelése és leszerelése*, L. 161.

Szűrőtartó/ szűrő leszerelése (A ábra)

1. Szerelje le a gyűjtőtartályt (1), lásd *Gyűjtőtartály felszerelése és leszerelése*, L. 161.
2. Húzza ki a szűrőtartót (4) a szűrőnél (5) fogva a gyűjtőtartályból (1).
3. Forgassa el a szűrőt (5) az óramutató járásával ellentétes irányban és húzza ki a szűrőtartóból (4).

Szívófejek felhelyezése/ levétele

Szívófejek felhelyezése (A ábra)

1. Helyezzen egy szívófejet (11/12/15) teljesen a gyűjtőtartály (1) elülső nyílásába. Ügyeljen arra, hogy a motoros kefértartozék (15) csatlakozzon a áramérinthezőkhöz (21).
2. A tartozékok (13/14) használatához azokat a réstisztító szívófejre (11) kell helyezni.

Szívófejek levétele (A ábra)

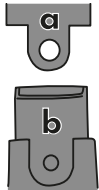
1. A szívófejek (11/12/15) úgy távolíthatók el, hogy azokat előre lehúzza a gyűjtőtartályból (1).
2.  A tartozékokat (13/14) kis szögben húzza le a réstisztító szívófejről (11). Ily módon a lehúzni kívánt szívófej füle (a) egyszerűbben húzható a réstisztító szívófej (11) kinyúló részére (b).

Akkumulátor behelyezése és kivétele

▲ FIGYELMEZTETÉS! Sérülésveszély véletlenül beinduló készülék révén. Csak akkor helyezze be az akkumulátort (18) a készülékbe, ha az teljesen elő van készítve a használatra.

▲ VIGYÁZAT! Sérülésveszély. Ellenőrizze, hogy a készülék ki van kapcsolva.

Tudnivaló

Egy helytelen akkumulátor kárt tehet a készülékben és az akkumulátorban.

Akkumulátor behelyezése (A ábra)

1. Az akkumulátor (18) behelyezéséhez csúsztassa be az akkumulátort (18) az akkumulátor-tartó mentén a készülékbe. Ez hallhatóan bekattan.

Akkumulátor kivétele (A ábra)

1. Nyomja meg az akkumulátor-kireteszelőt (17).
2. Húzza ki az akkumulátort (18) a készülékből.
3. Engedje el az akkumulátor-kireteszelőt (17).

Akkumulátor feltöltése

▲ VIGYÁZAT! Sérülésveszély. Ellenőrizze, hogy a készülék ki van kapcsolva.

Tudnivaló

- A mellékelt töltő (16) lehetővé teszi a töltést közvetlenül a készüléken keresztül.

Eljárás (A ábra)

1. Helyezze be az akkumulátort (lásd *Akkumulátor behelyezése és kivétele, L. 162*).
2. Csatlakoztassa a töltőt (16) a készülék töltőaljzatához (10), valamint egy megfelelő áramforráshoz.
3. Töltés közben kérjük, figyelje az akkumulátor töltésszint-kijelzőjét (20). Ezzel kapcsolatban lásd *Akkumulátor töltöttségi szintjének ellenőrzése, L. 160*.
4. A készülék a töltőállomásban (25) is feltölthető (lásd *Töltőállomás használata, L. 165*).

Üzemeltetés

Munkavégzéssel kapcsolatos utasítások

▲ VIGYÁZAT! Sérülésveszély. Ne üzemeltessen sérült vagy nem megfelelően összeszerelt készüléket! Cserélje ki a sérült alkatrészeket vagy a szennyezett szűrőt (lásd *Pótalkatrészek és tartozékok, L. 167*).

- Ezenkívül ellenőrizze a készüléket, hogy nincs-e rajta látható sérülés.

- Nedves szívásról száraz szívásra történő közvetlen váltáskor ügyeljen arra, hogy a gyűjtőtartály (1), a szűrőtartó (4) és a szűrő (5) száraz legyen!
- Csak a „maximális töltésszint” jelölésig (2) szívjon fel folyadékot.
- Tartsa a készüléket a szállításhoz mindig függőlegesen, ellenkező esetben folyadék távozik a készülékből! Közben tartsa a felszerelt nedves-szívófejet (12) lefelé.

Be- és kikapcsolás

Tudnivaló

Bekapcsolás előtt ellenőrizze, hogy van-e helyezve és száraz-e a szűrőtartó (4) és a szűrő (5) (lásd Szűrőtartó/ szűrő felszerelése és leszerelése, L. 161).

Bekapcsolás (A ábra)

1. A bekapcsoláshoz nyomja meg a be-/kikapcsolót (9).

Kikapcsolás (A ábra)

1. A kikapcsoláshoz nyomja meg a be-/kikapcsolót (9).

ECO / Turbo üzemmód használata

A készülék két munkafokozatban működ-tethető:

ECO üzemmód: a készülék a legala-csonyabb fordulatszámmal működik a ma-ximális akkumulátor-élettartam érdekében. Az üzemidő kb. 35 Min.

Turbo üzemmód: A készülék maximá-lis fordulatszámmal működik. Túl csekély ellenállás esetén a motor fordulatszám ille-sztésre kerül. Az üzemidő kb. 20 Min.

ECO üzemmód használata (A ábra)

1. A készülék bekapcsolásához nyomja meg egyszer a be-/kikapcsolót (9).
2. A készülék ECO üzemmódban műkö-dik.

Turbo üzemmód használata (A ábra)

1. Nyomja meg még egyszer a be-/ki-kapcsolót (9).
2. A készülék ekkor turbó üzemmódban működik.

Üzemmód váltás (A ábra)

1. Nyomja meg harmadszor a be-/ki-kapcsolót (9). A készülék kikapcsol.
2. A kívánt üzemmóddhoz ismétlje meg az ECO üzemmód/Turbo üzemmód használatának folyamatát.

Tisztítás, karbantartás és tárolás

▲ FIGYELMEZTETÉS! Sérülésveszély véletlenül beinduló készülék révén. Vigyá-zon magára a karbantartási és tisztítási munkák során. Kapcsolja ki a készüléket és vegye ki az akkumulátort (18).

A jelen használati útmutatóban nem sze-replő javítási és karbantartási munkákat szervizközpontunkkal végeztesse el. Csak eredeti alkatrészeket használjon.

Tisztítás

Általános tisztítás

▲ FIGYELMEZTETÉS! Áramütés! Soha ne fröcskölje le a készüléket vízzel.

Tudnivalók

- Anyagi kár veszélye. Vegyi anyagok kárt tehetnek a készülék műanyag ré-szeiben. Ne használjon tisztító-, ill. ol-dószereket.
- Tartsa szabadon a szellőzőnyílásokat idegen tárgyaktól.
- Tisztítsa meg a készülék felületét puha kefével, ecsettel vagy törlőkendővel.
- Minden működtetés után ürítse ki a gyűjtőtartályt (1).
- Tisztítsa meg a gyűjtőtartályt (1) egy nedves törlőkendővel.

Szűrő tisztítása

(A ábra)

1. Szerelje le a gyűjtőtartályt (1), lásd Gyűjtőtartály felszerelése és leszerelése, L. 161.
2. Szerelje le a szűrőtartót (4)/ szűrőt (5), lásd Szűrőtartó/ szűrő felszerelése és leszerelése, L. 161.
3. Ütögesse ki a szűrőt (5) és tisztítsa meg egy ecsettel vagy sűrített levegővel.
4. Az erősen szennyezett szűrőt (5) folyó víz alatt is megtisztíthatja. Az ismételt használat előtt a szűrőnek (5) teljesen száraznak kell lenni.
5. A túlságosan szennyezett szűrőt (5) cserélje ki egy új szűrőre (5) (lásd Pótalkatrészek és tartozékok, L. 167).
6. Szerelje fel a szűrőtartót (4)/ szűrőt (5), lásd Szűrőtartó/ szűrő felszerelése és leszerelése, L. 161.
7. Szerelje fel a gyűjtőtartályt (1), lásd Gyűjtőtartály felszerelése és leszerelése, L. 161.

Motoros kefetartozék tisztítása

Tudnivaló

A tisztítás előtt szerelje le a motoros kefetartozékot (15) a készülékről. Szereljen vissza egy száraz tartozékot a készülékre.

(B ábra)

1. Nyissa ki a védőrácst (23).
2. Tolja előre a kefe-kireteszelőt (22).
3. Vegye ki a kefehengert (24) a motoros kefetartozékból (15).
4. Tisztítsa meg a motoros kefetartozékot (15) egy nedves törülközővel.
5. Tisztítsa meg a kefehengert (24) tiszta vízzel és szükség esetén enyhe hatású tisztítószerral.
6. Hagyja teljesen megszáradni a kefehengert (24).

7. Tolja előre a kefe-kireteszelőt (22).
8. Nyomja a kefehengert (24) a motoros kefetartozékba (15).
9. Engedje el a kefe-kireteszelőt (22).

Karbantartás

Szűrőcsere

A túlságosan szennyezett szűrőt (5) cserélje ki egy újra. Új szűrők az internetes boltunkban kaphatók (lásd Pótalkatrészek és tartozékok, L. 167).

Eljárás (A ábra)

1. Szerelje le a gyűjtőtartályt (1), lásd Gyűjtőtartály felszerelése és leszerelése, L. 161.
2. Szerelje le a szűrőtartót (4)/ szűrőt (5), lásd Szűrőtartó/ szűrő felszerelése és leszerelése, L. 161.
3. Cserélje ki a régi szűrőt (5) egy újra.
4. Szerelje fel a szűrőtartót (4)/ szűrőt (5), lásd Szűrőtartó/ szűrő felszerelése és leszerelése, L. 161.
5. Szerelje fel a gyűjtőtartályt (1), lásd Gyűjtőtartály felszerelése és leszerelése, L. 161.

Tárolás

Tárolja a készüléket és a tartozékokat mindig:

- tisztán
- szárazon
- portól védve
- gyermekektől elzárva

Tudnivalók

- Hosszabb tárolás (pl. téli tárolás) előtt vegye ki az akkumulátort a készülékből (vegye figyelembe az akkumulátor és a töltőkészülék külön használati útmutatóját).
- Az akkumulátor és a készülék tárolási hőmérséklete 0–45 °C között van. A tárolás során kerülje a túlzott hideget

vagy melege, hogy az akkumulátor ne veszi át a teljesítményéből.

- A gyűjtőtartály (1) nem alkalmas folyadékok tárolására. A nedves szívás után ürítse ki a gyűjtőtartályt.

Töltőállomás felszerelése

A töltőállomás (25) fali tartóként is használható helytakarékos tárolás céljából.

▲ FIGYELMEZTETÉS! Áramütést vagy tüzet okozhat, ha elektromos vezetékhez ér, illetve robbanást okozhat, ha gázvezetékhez ér. Vízvezetékek sérülése anyagi kárt és áramütést okozhat. A fúrás során ügyeljen arra, hogy ne tegyen kárt semmilyen tápvezetékben. Használjon megfelelő kereső készüléket a vezeték felkutatásához vagy használjon telepítési tervet.

Szükséges szerszámok és segédesszközök

- fúrószár, 6 mm (nincs mellékelve)
- csillagcsavarhúzó (nincs mellékelve)
- ceruza (nincs mellékelve)
- 2× tipli, 6 mm
- 2× csavar

Eljárás (C ábra)

1. Jelöljön ki két megfelelő helyet a falon egy ceruzával. Ehhez használja a töltőállomást (25).
2. Fúrja ki a megjelölt lyukakat egy fúróval.
3. Helyezze be a tipliket (30) a lyukakba és csavarja be a csavarokat (31) egy csavarhúzóval. Hagyja, hogy a csavarfejek kb. 10 mm távolra kiálljanak a falból.
4. Helyezze be a két tartót (28, 26) oldalról a töltőállomásba (25).
5. Helyezze a töltőállomást (25) a kulcslyukfuratokkal (29) a csavarokhoz (31) és húzza lefelé ütközésig.

Töltőállomás használata

(C ábra)

1. Helyezze a szívófejeket (11-14) a tartóba (26) és a motoros kefetartozékot (15) a tartóba (28).
2. Helyezze a készüléket gyűjtőtartállyal (1) felfelé a töltőállomásba (25).
3. Húzza át a töltőt (16) a kábelnyíláson (27). A megfelelő csatlakoztatással kapcsolatban lásd *Akkumulátor feltöltése, L. 162.*

Hibakeresés

A következő táblázat segít Önnek a hibaelhárításban:

Probléma	Lehetséges ok	Hibaelhárítás
A készülék nem indul	Be-/kikapcsoló (9) meghibásodott	Forduljon a szervizközpont-hoz.
	A motor meghibásodott	
Csekély vagy hiányzó szívóteljesítmény	Szívófejek eltömődtek	Távolítsa el az eltömődést okozó anyagokat és szüntesse meg a blokkolást
	Auffangbehälter (1) offen	Motorfej felszerelése és leszerelése
	Gyűjtőtartály (1) tele van	Gyűjtőtartály kiürítése (lásd Gyűjtőtartály felszerelése és leszerelése, L. 161)
	Szűrő (5) tele van vagy eltömődött	Úrítse ki, tisztítsa meg vagy cserélje ki a szűrőt
Por vagy szennyeződés fújódik ki a készülékből	Szűrő (5) nincs vagy nem megfelelően van beszerelve	Szűrő felszerelése

Ártalmatlanítás/ Környezetvédelem

Vegye ki az akkumulátort a készülékből és juttassa el a készüléket, az akkumulátort, a tartozékokat és a csomagolást környezetbarát újrahasznosításra.



Az elektromos készülékek nem tartoznak a háztartási hulladékba.

Az áthúzott kerek kuka szimbóluma azt jelenti, hogy ezt a terméket élettartama végén nem szabad szelektálatlan települési hulladékként ártalmatlanítani.

Az elektromos és elektronikus berendezések hulladékairól szóló 2012/19/EU irányelv:

A fogyasztókat jogszabály kötelezi arra, hogy az elektromos és elektronikus berendezéseket élettartamuk végén eljuttassák környezetbarát újrahasznosításra. Ilyen módon környezetbarát és erőforrás-kímélő újrahasznosítás biztosítható. A nemzeti jogba való átültetéstől függően a következő lehetőségek állnak rendelkezésére:

- visszaadás egy értékesítő helyen,
- leadás egy hivatalos gyűjtőhelyen,
- visszaküldés a gyártónak/forgalmazónak.

Ez nem érinti a hulladékká vált készülékek tartozékait és elektromos alkatrészek nélküli segédeszközeit.

Pótalkatrészek és tartozékok

Pótalkatrészek és tartozékok az alábbi oldalon állnak rendelkezésre www.grizzlytools.shop. Ha probléma merül fel a rendelés során, vegye fel velünk a kapcsolatot internetes boltunkon keresztül. További kérdések esetén forduljon az alábbi helyre: , L.

Poz. sz.	L. 211 *	Név	Rendelési sz.
1	27-44	gyűjtőtartály	91120044
5	41	szűrő (HEPA-szűrő)	91120045
11	73	réstisztító szívófej	91120048
12	72	nedves-szívófej	91120047
13	75	univerzális szívófej	91120050
14	74	Kicsi kefetartozék	91120049
15	45-71	Motoros kefetartozék	76008163
16	78-79	töltő GC30-2101000EU	91120053
25	77	töltőállomás	91120052
26	74	tartó kicsi szívófejekhez	91120051
28	80	motoros kefetartozék tartó	91120055

* Robbantott ábra

Az eredeti EK -megfelelőségi nyilatkozat fordítása

Termék: **Akkus kézi porszívó**

Modell: **SHSA 20-Li A1**

Sorozatszám: 000001 - 036000

A fent ismertetett nyilatkozat tárgya megfelel a vonatkozó uniós harmonizációs jogszabályoknak:

**2014/35/EU • 2014/30/EU •
2009/125/EC • 2011/65/EU & (EU) 2015/863
Termék akkumulátorral Smart PAPS 204 A1/
Smart PAPS 208 A1: 2014/53/EU**

E nyilatkozat fent leírt tárgya összhangban van az egyes veszélyes anyagok elektromos és elektronikus berendezésekben való alkalmazásának korlátozásáról szóló, 2011. június 8-i 2011/65/EU európai parlamenti és tanácsi irányelvvel.

A megfelelés biztosítása érdekében a következő harmonizált szabványokat és nemzeti szabványokat és előírásokat alkalmazták:

**EN 62233:2008 • EN 60335-1:2012/A15:2021
EN 60335-2-2:2010/A1:2013 • EN IEC 55014-1:2021
EN IEC 55014-2:2021 • EN IEC 61000-3-2:2019/A1:2021
EN 61000-3-3:2013/A2:2021 • EN IEC 63000:2018
EN 60335-2-29:2021+A1:2021 • (EU) 2019/1782 • EN 62471:2008
Termék akkumulátorral Smart PAPS 204 A1/Smart PAPS 208 A1:
EN 301 489-1 V2.2.3:2019 • Draft EN 301 489-17 V3.2.6:2023
EN 300 328 V2.2.2:2019 • EN 50663:2017**

E megfelelési nyilatkozat a gyártó kizárólagos felelőségére kerül kibocsátásra:



Grizzly Tools GmbH & Co. KG
Stockstädter Str. 20
63762 Großostheim
NÉMETORSZÁG
28.06.2024

Christian Frank
Meghatalmazott képviselő a dokumentációhoz

JÓTÁLLÁSI TÁJÉKOZTATÓ

A termék megnevezése:	Akkus kézi porszívó
A termék típusa:	SHSA 20-Li A1
Gyártási szám:	466987_2310

A gyártó cégneve, címe, e-mail címe: Grizzly Tools GmbH & Co. KG Stockstädter Straße 20 63762 Großostheim Germany E-Mail: service@grizzlytools.de	Szerviz neve, címe, telefonszáma: Szerviz Magyarország Tel.: 06800 21225 E-Mail: grizzly@lidl.hu W+T Környezetvédelmi és Szolgáltató Kft. Dunapart also 138 2318 Szigetszentmárton Tel.: 0624 456 672
Az importáló/ forgalmazó neve és címe: Lidl Magyarország Kereskedelmi Bt., H-1037 Budapest, Rádl árok 6.	

1. A jótállási idő a Magyarország területén, Lidl Magyarország Kereskedelmi Bt. üzle-tében történt vásárlás napjától számított 3 év, amely jogvesztő. A jótállási idő a fogyasztó részére történő átadással, vagy ha az üzembe helyezést a forgalmazó, vagy annak megbízottja végzi, az üzembe helyezés napjával kezdődik.
2. A jótállási igény a jótállási jeggyel és/vagy a vásárlást igazoló blokkal érvényesíthető. A jótállási jegy szabálytalan kiállítása, vagy átadásának elmaradása nem érinti a jótállási köte-lezettség-vállalás érvényességét. Kérjük, hogy a vásárlás tényének és időpontjának bizonyítására őrizze meg a pénztári fizetésnél kapott jótállási jegyet és a vásárlást igazoló blokkot.
3. A vásárlástól számított három munkanapon belül érvényesített csereigény esetén a forgalma-zó köteles a terméket kicserélni, feltéve ha a hiba a rendeltetészerű használatot akadályozza. A jótállási jogokat a termék tulajdonosaként a fogyasztó érvényesítheti az áruházakban, valamint a jótállási tájékoztatóban feltüntetett szervizekben. (A magyar Polgári Törvénykönyv alapján fogyasztónak minősül a szakmája, önálló foglalkozása vagy üzleti tevékenysége körén kívül eljáró természetes személy.)
 A jótállás ideje alatt a fogyasztó hibás teljesítés esetén kérheti a termék kijavítását, kicserélé-sét, vagy ha a termék nem javítható vagy cserélhető, vagy az a forgalmazónak aránytalan többletköltséggel járna, illetve a fogyasztó kijavításhoz, kicseréléshez fűződő érdeke alapos ok miatt megszűnt, árszállítást kérhet, vagy elállhat a szerződéstől és visszakérheti a vételár-t. A kijavítás során a termékbe csak új alkatrész kerülhet beépítésre.

4. A fogyasztó a hiba felfedezése után a lehető legrövidebb időn belül köteles a hibát bejelenteni és a terméket a jótállási jogok érvényesítése céljából átadni. A hiba felfedezésétől számított két hónapon belül bejelentett jótállási igényt időben közöltnek kell tekinteni. A közlés elmaradásából eredő kárért a fogyasztó felelős. A jótállási igény érvényesíthetőségének határideje a termék, vagy fődarabjának kicserélése esetén a csere napján újraindul.
5. A rögzített bekötésű, illetve a 10 kg-nál súlyosabb, vagy tömegközlekedési eszközön nem szállítható terméket az üzemeltetés helyén kell megjavítani. Abban az esetben, ha a javítás a helyszínen nem végezhető el, a termék ki- és visszaszereléséről, valamint szállításáról a forgalmazónak kell gondoskodnia.
6. A jótállás nem áll fenn, ha a hiba a nem rendeltetésszerű használatból, átalakításból, helytelen tárolásból, vagy a használati utasítástól eltérő kezelésből, vagy bármely a vásárlást követő behatásból fakad, vagy elemi kár okozta, és azt a forgalmazó, vagy a szerviz bizonyítja. A jótállás nem vonatkozik a mozgó kopó alkatrészek (világítótestek, gumibroncok stb.) rendeltetésszerű elhasználódására. A szerviz és a forgalmazó a kijavítás során nem felel a terméken a fogyasztó vagy harmadik személyek által tárolt adatokért vagy beállításokért.
7. Fogyasztói jogvita esetén a fogyasztó a megyei (fővárosi) kereskedelmi és iparkamarák mellett működő békéltető testület eljárását is kezdeményezheti.
A jótállás a fogyasztó törvényből eredő szavatossági jogait és azok érvényesíthetőségét nem érinti.

Kijavítást ellenőrző szelvény:

A jótállási igény bejelentésének időpontja:	A hiba oka:
Javításra átvétel időpontja:	A hiba javításának módja:
A fogyasztó részére történő visszaadás időpontja:	
A szerviz bélyegzője, kelt és aláírás:	

Kicserélést ellenőrző szelvény:

A jótállási igény bejelentésének időpontja:
Kicserélés időpontja:
A cserélő bolt bélyegzője, kelt és aláírás:

Spis treści

Wprowadzenie..... 171

Użytkowanie zgodne z przeznaczeniem.....	172
Zakres dostawy/akcesoria.....	172
Zestawienie elementów urządzenia.....	172
Opis działania.....	173
Dane techniczne.....	173

Wskazówki dotyczące bezpieczeństwa..... 174

Znaczenie wskazówek dotyczących bezpieczeństwa.....	174
Piktogramy i symbole.....	175
Bezpieczne uruchamianie ręcznego odkurzacza akumulatorowego.....	175
Bezpieczna eksploatacja ładowarek akumulatorów.....	178

Przygotowanie..... 179

Elementy obsługi.....	179
Montaż i demontaż pojemnika zbierającego.....	180
Montaż i demontaż uchwytu filtra / filtra.....	181
Zakładanie/zdejmowanie ssawek.....	181
Wkładanie i wyciąganie akumulatora.....	182
Ładowanie akumulatora.....	182

Eksploatacja..... 182

Wskazówki dotyczące wykonywania pracy.....	182
Włączanie i wyłączanie.....	183
Stosowanie trybu ECO / Turbo.....	183

Czyszczenie, konserwacja i przechowywanie..... 183

Czyszczenie.....	183
Konserwacja.....	184
Przechowywanie.....	184

Rozwiązywanie problemów... 186

Utylizacja /ochrona środowiska.....186

Serwis..... 187

Gwarancja.....	187
Serwis naprawczy.....	188
Service-Center.....	188
Importer.....	188

Części zamienne i akcesoria.... 189

Tłumaczenie oryginalnej deklaracji zgodności WE..... 190

Widok rozłożony.....211

Wprowadzenie

Serdecznie gratulujemy zakupu nowego ręcznego odkurzacza akumulatorowego (w dalszej części dokumentu określanego jako elektronarzędzie).

Zdecydowali się Państwo na zakup urządzenia wysokiej jakości. Urządzenie zostało poddane kontroli jakości w trakcie produkcji oraz kontroli końcowej. Dzięki temu gwarantujemy sprawność Państwa urządzenia.

Nie można wykluczyć sytuacji, w których w pojedynczych przypadkach na lub w urządzeniu wzgl. w przewodach węzłowych będą się zbierać resztki wody. Nie jest to wada ani uszkodzenie i nie stanowi to powodu do niepokoju.



Instrukcja obsługi jest integralną częścią urządzenia. Zawiera ona ważne wskazówki dotyczące bezpieczeństwa, użytkowania i utylizacji. Należy uważnie przeczytać instrukcję obsługi. Należy zapoznać się z elementami obsługowymi i zasadami prawidłowego użytkowania urządzenia. Z urządzenia należy korzystać tylko zgodnie z opisem i w podanych zakresach użytkowania. Instrukcję obsługi należy dobrze przechowywać, a przekazując urządzenie innym osobom należy dołączyć całą dokumentację.

Użytkowanie zgodne z przeznaczeniem

Urządzenie jest przeznaczone wyłącznie do następujących celów:

- Odkurzanie na mokro i na sucho w ramach użytkowania domowego (np. w pomieszczeniach gospodarczych, pomieszczeniach do spędzania czasu wolnego, w samochodzie i w garażu)
- Wciąganie suchych i mokrych substancji
- Zасыsanie niewielkich ilości płynu

Zabronione jest odsysanie substancji łatwopalnych, wybuchowych lub szkodliwych dla zdrowia.

Każdy inny rodzaj zastosowania, który nie został wyraźnie dopuszczony w niniejszej instrukcji obsługi, może stanowić źródło poważnych niebezpieczeństw dla użytkownika oraz prowadzić do uszkodzeń urządzenia. Operator lub użytkownik jest odpowiedzialny za wypadki lub szkody innych osób lub ich własności. Urządzenie jest przeznaczone do użytku prywatnego. Urządzenie nie zostało zaprojektowane do ciągłego użytku komercyjnego. Użytkowanie urządzenia do celów komercyjnych powoduje utratę gwarancji. Producent nie odpowiada za szkody spowodowane użyciem urządzenia w sposób niezgodny z przeznaczeniem lub jego nieprawidłową obsługą.

Zakres dostawy/akcesoria

Rozpakować urządzenie i sprawdzić zakres dostawy.

Materiały opakowaniowe należy usuwać zgodnie z przepisami.

- Akku-Handstaubsauger
- Fugendüse
- Nassdüse
- Universaldüse
- Kleiner Bürstenaufsatz
- Motorisierter Bürstenaufsatz

- Ladestation
- Halterung Kleindüsen
- Halterung Motorisierter Bürstenaufsatz
- 2× Schraube
- 2× Dübel
- Ladegerät
- Originalbetriebsanleitung

Akku nicht im Lieferumfang enthalten.

Zestawienie elementów urządzenia

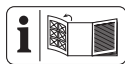

Ilustracje znajdują się na przedniej i tylnej rozkładanej stronie.

A

- 1 Pojemnik zbierający
- 2 Maks. poziom napięcia
- 3 Lampa robocza LED
- 4 Uchwyt filtra
- 5 Filtr (HEPA)
- 6 Element odblokowujący
- 7 Głowica silnika
- 8 Wyświetlacz urządzenia
- 9 Włacznik/wyłącznik
- 10 Gniazdo ładowania
- 11 Końcówka do fug
- 12 Ssawka do odkurzania na mokro
- 13 Dysza uniwersalna
- 14 Mała nasadka szczotkowa
- 15 Nasadka szczotkowa z napędem
- 16 Ładowarka
- 17 Element odblokowujący akumulator
- 18 Akumulator
- 19 Przycisk
- 20 Wskaźnik poziomu naładowania

B

- 21 Styki elektryczne

- 22 Przycisk zwalniający szczotkę
- 23 Kratka zabezpieczająca
- 24 Watek szczotkowy

C

- 25 Stacja ładowania
- 26 Uchwyt małych dysz
- 27 Otwór kablowy
- 28 Uchwyt nasadki szczotkowej z napędem
- 29 Otwór na klucz
- 30 Kołek
- 31 Śruba

Opis działania

Akumulatorowy odkurzacz ręczny jest wyposażony w przezroczysty plastikowy pojemnik, różne nasadki dysz i poziomy robocze do zbierania zabrudzeń.

Funkcje elementów obsługowych podano w poniższych opisach.

Dane techniczne

Odkurzacz ręczny akumulatorowy SHSA 20-Li A1

Napięcie znamionowe U 20 V \equiv
Prąd wejściowy 1 A
Ciężar

- Ciężar z akumulatorem (20 V, 2 Ah)
..... \approx 1,3 kg

- Waga bez akumulatora \approx 0,85 kg

Pojemność zbiornika

- Pył 400 ml

- Płyn 150 ml

Akumulator Li-Ion

Temperatura \leq 50 °C

- Ładowanie 4-40 °C

- Eksploatacja -20-50 °C

- Przechowywanie 0-45 °C

Akumulator PARKSIDE Performance Smart

Smart PAPS 204 A1 / Smart PAPS 208 A1

- Częstotliwość f 2400-2483,5 MHz

- moc nadawania \leq 20 dBm
Grizzly Tools GmbH & Co. KG
HRA: 5468, Amtsgericht Aschaffenburg
Stockstädter Str. 20
63762 Großostheim
NIEMCY

Ładowarka GC30-2101000EU

Napięcie wejściowe 100-240 V~

Wejściowa częstotliwość prądu przemien-
nego 50/60 Hz

Napięcie wyjściowe 21,0 V \equiv

Prąd wyjściowy 1,0 A

Moc wyjściowa 21,0 W

Średnia sprawność podczas pracy
..... 86,3 %

Sprawność przy niskim obciążeniu (10 %)
..... 81,6 %

Zużycie energii w stanie bez obciążenia
..... 0,06 W

Klasa ochrony \square II (izolacja podwójna)

Stopień ochrony IPX0

Nasadka szczotkowa z napędem SMD 10

Moc znamionowa P 10 W

Czas ładowania

Urządzenie jest częścią serii

X 20 V TEAM i może być zasilane

za pomocą akumulatorów se-

rii **X 20 V TEAM**. Akumulatory se-

rii **X 20 V TEAM** można ładować

tylko za pomocą ładowarek z serii

X 20 V TEAM. *

Zalecamy użytkowanie urządzenia

wyłącznie z następującymi akumu-

latorami: PAP 20 B1, PAP 20 B3,

Smart PAPS 204 A1, Smart PAPS 208 A1

Zalecamy ładowanie akumulatorów

za pomocą następujących ładowarek:

PLG 20 A3, PLG 20 A4, PLG 20 C1,

PLG 20 C2, PLG 20 C3, PLG 201 A1,

PDSL G 20 A1, PDSL G 20 B1,

Smart PLGS 2012 A1

Dane techniczne akumulatora i ładowarki:
Patrz osobna instrukcja obsługi.

Czas ładowania zależy m.in. od takich czynników, jak temperatura otoczenia i akumulatora, a także od danego napięcia sieciowego, dlatego w określonych oko-

licznościach czas ten może odbiegać od podanych wartości.

* Za pomocą ładowarki GC30-2101000EU można ładować akumulatory serii **X 20 V TEAM**, gdy te znajdują się w urządzeniu.

Czas ładowania (min.)	PAP 20 A1 PAP 20 A2 PAP 20 B1	PAP 20 A3 PAP 20 B3 Smart PAPS 204 A1	Smart PAPS 208 A1
PLG 20 A1 PLG 20 A4 PLG 20 C1	60	120	240
PLG 20 C2	45	80	165
PLG 20 A2 PLG 20 A3 PLG 20 C3 PDSL G 20 A1 PDSL G 20 B1	35	60	120
PLG 201 A1	135	250	500
Smart PLGS 2012 A1	35	45	50

Wskazówki dotyczące bezpieczeństwa

W niniejszym rozdziale opisano podstawowe wskazówki dotyczące bezpieczeństwa w ramach użytkowania urządzenia.

▲ OSTRZEŻENIE! Szkody na osobach i szkody rzeczowe wynikające z niewłaściwego postępowania z akumulatorem. Należy przestrzegać uwag dotyczących bezpieczeństwa i wskazówek w zakresie ładowania i prawidłowego użytkowania podanych w instrukcji obsługi akumulatora i ładowarki serii **X 20 V TEAM**. Szczegółowy opis procesu ładowania i dalsze informacje można znaleźć w tej oddzielnej instrukcji obsługi.

Znaczenie wskazówek dotyczących bezpieczeństwa

▲ NIEBEZPIECZEŃSTWO! W przypadku nieprzestrzegania niniejszej wskazówki dotyczącej bezpieczeństwa, dojdzie do wypadku. Jego skutkiem są poważne obrażenia ciała lub zgon.

▲ OSTRZEŻENIE! W przypadku nieprzestrzegania niniejszej wskazówki dotyczącej bezpieczeństwa, dojdzie do wypadku. Jego skutkiem mogą być poważne obrażenia ciała lub zgon.

▲ UWAGA! W przypadku nieprzestrzegania niniejszej wskazówki dotyczącej bezpieczeństwa, dojdzie do wypadku. Jego skutkiem mogą być lekkie lub średnie obrażenia ciała.

WSKAZÓWKA! W przypadku nieprzestrzegania niniejszej wskazówki dotyczącej bezpieczeństwa, dojdzie do wypadku. Jego skutkiem może być szkoda materialna.

Piktogramy i symbole

Piktogramy na urządzeniu



Należy uważnie przeczytać instrukcję obsługi. Należy zapoznać się z elementami obsługowymi i zasadami prawidłowego użytkowania urządzenia.



Ładowarka



Kierunek obrotu, otwarty / zamknięty



Urządzenie jest częścią serii **X 20 V TEAM** i może być zasilane za pomocą akumulatorów serii **X 20 V TEAM**. Akumulatory serii **X 20 V TEAM** można łączyć tylko za pomocą ładowarek z serii **X 20 V TEAM**. *



Urządzeń elektrycznych nie należy wyrzucać razem z odpadami komunalnymi.

* Za pomocą ładowarki GC30-2101000EU można ładować akumulatory serii **X 20 V TEAM**, gdy te znajdują się w urządzeniu.

Symbole na ładowarce



Przed ładowaniem przeczytać instrukcję użytkowania. Należy zapoznać się z elementami obsługowymi i zasadami prawidłowego użytkowania urządzenia.



Ładowarka jest przeznaczona wyłącznie do użytku w pomieszczeniach.



Klasa ochrony II (izolacja podwójna)



Zabezpieczenie urządzenia

 Biegunowość dodatnia



Urządzeń elektrycznych nie należy wyrzucać razem z odpadami komunalnymi.

Bezpieczne uruchamianie ręcznego odkurzacza akumulatorowego



Uwaga! W celu zabezpieczenia przed porażeniem prądem elektrycznym, obrażeniami i pożarem w czasie korzystania z urządzeń elektrycznych należy przestrzegać następujących zasad bezpieczeństwa:

Uwagi ogólne

- Należy uważnie przeczytać instrukcję obsługi. Należy zapoznać się z elementami obsługowymi i zasadami prawidłowego użytkowania urządzenia.
- To urządzenie może być używane przez dzieci w wieku powyżej 8 lat oraz osoby o obniżonej sprawności fizycznej, sensorycznej czy umysłowej lub o niedostatecznym doświadczeniu i wiedzy tylko wówczas, jeśli osoby te znajdują się pod nadzorem lub jeśli zostały pouczone o zasa-

dach bezpiecznego użycia urządzenia i zrozumiały wynikające z tego niebezpieczeństwa. Dzieciom nie wolno bawić się urządzeniem. Czyszczenia i prac konserwacyjnych należących do użytkownika nie mogą wykonywać dzieci bez nadzoru.

- Zwracamy uwagę, że użytkownik ponosi sam odpowiedzialność za wypadki lub zagrożenia dla innych osób lub ich mienia.
- Należy przestrzegać zasad ochrony przed hałasem i miejscowych przepisów prawa.

Przygotowanie

- Przed rozpoczęciem użytkowania należy się upewnić, że urządzenie jest prawidłowo zmontowane, a filtry znajdują się we właściwym położeniu. Nigdy nie odkurzać bez filtrów. Urządzenie mogłoby ulec uszkodzeniu.
- Nigdy nie uruchamiać urządzenia, gdy w pobliżu znajdują dzieci lub zwierzęta. Osoby znajdujące się w pobliżu muszą nosić odzież ochronną.

Eksploatacja

- Zachować uważność, zwracać uwagę na to co się robi i zachować zdrowy rozsądek podczas pracy. Nie używać urządzenia w stanie zmęczenia lub pod wpływem narkotyków, alkoholu lub leków.
- Nie używaj urządzenia na ludziach i zwierzętach.
- Nigdy nie kieruj urządzenia i ssawek na siebie lub inne osoby podczas pracy, zwłaszcza na oczy i uszy.
- Podczas prac nie unosić urządzenia i dysz na wysokość głowy. Niebezpieczeństwo obrażeń ciała.
- Nie odsysaj gorących, rozżarzonych, łatwopalnych, wybuchowych lub niebezpiecznych dla zdrowia substancji. Należą do nich np. gorący popiół, benzyna, rozpuszczalniki, kwasy lub zasady. Niebezpieczeństwo pożaru i obrażeń.
- Nie dotykaj urządzenia wilgotnymi lub mokrymi rękami!
- Nigdy nie przenosić urządzenia, podczas gdy uruchomiony jest jego napęd.
- Wyłączyć urządzenie i wyciągnąć z niego akumulator. Na-

leży się upewnić, że wszystkie ruchome elementy całkowicie się zatrzymały

- przed pozostawieniem urządzenia,
 - przed zmianą akcesoriów,
 - przed usuwaniem blokad lub niedrożności,
 - przed rozpoczęciem kontroli, czyszczenia lub wykonywania prac na urządzeniu.
- W przypadku, gdy urządzenie zacznie nietypowo silnie drgać, konieczna jest natychmiastowa kontrola. Wyciągnąć akumulator z urządzenia i:
 - sprawdzić urządzenie pod kątem luźnych elementów i ew. dokręcić je,
 - wyszukać uszkodzone elementy,
 - wymienić uszkodzone akcesoria. W sprawie naprawy należy się zwracać do Centrum Serwisowego.
- Czyszczenie, konserwacja i przechowywanie**
- Nie zanurzaj urządzenia w wodzie, aby je oczyścić!
 - Przed odstawieniem maszyny na dłuższy czas należy odczekać do czasu wystygnięcia silnika.
- Przed dłuższym okresem przechowywania należy wyciągnąć akumulator z urządzenia.
 - Ze względów bezpieczeństwa wymień zużyte lub uszkodzone części. Używaj wyłącznie oryginalnych części zamiennych i akcesoriów. Stosowanie nieautoryzowanych części prowadzi do natychmiastowej utraty praw gwarancyjnych.
 - Otwieranie urządzenia należy powierzać w specjalistycznym punkcie napraw urządzeń elektrycznych. W przypadku konieczności wykonania naprawy należy się zawsze zwracać do naszego Centrum Serwisowego.
 - Odłączyć napęd, , wyciągnąć akumulator i pozostawić urządzenie do wystygnięcia, jeśli urządzenie ma zostać przekazane do wykonania czynności związanych z czyszczeniem, ustawianiem lub do przechowywania albo do wymiany któregoś z elementów wyposażenia.
 - Urządzenie należy eksploatować z zachowaniem staranności i utrzymywać je w czystości.

- Urządzenie należy przechowywać w miejscu niedostępnym dla dzieci.

Bezpieczna eksploatacja ładowarek akumulatorów

- Dopilnować, aby dzieci nie bawiły się urządzeniem.
- **Ładowarkę należy wykorzystywać jedynie do ładowania akumulatorów serii X 20 V TEAM.** Ładowanie innych akumulatorów może prowadzić do obrażeń ciała i stwarzać niebezpieczeństwo pożarowo-wybuchowe.
- **Przed każdym użyciem sprawdzić ładowarkę, kable i wtyki oraz w razie potrzeby oddać do naprawy wykwalifikowanym specjalistom tylko przy użyciu oryginalnych części zamiennych. Nie używać uszkodzonej ładowarki i nie otwierać jej samodzielnie.** Pozwoli to zachować bezpieczeństwo urządzenia.
- **Sprawdzić, czy napięcie sieciowe jest zgodne z napięciem podanym na tabliczce znamionowej**

Ładowarki. Niebezpieczeństwo porażenia prądem elektrycznym.

- **Dbać o czystość ładowarki i chronić ją przed wilgocią oraz deszczem. Nigdy nie używać ładowarki na zewnątrz.** Zanieczyszczenia i przedostająca się woda zwiększają ryzyko porażenia prądem elektrycznym.
- **Unikać uszkodzeń mechanicznych ładowarki.** Mogą one spowodować wewnętrzne zwarcia.
- **Ładowarki nie wolno używać na łatwopalnym podłożu lub w jego pobliżu (np. papierze, tekstyliach).** Istnieje niebezpieczeństwo pożaru z powodu nagrzewania się podczas ładowania.
- Aby uniknąć zagrożeń spowodowanych uszkodzeniem przewodu zasilającego urządzenia, należy zlecić wymianę przewodu zasilającego producentowi, w jego punkcie serwisowym, lub osobie posiadającej podobne kwalifikacje. Należy się zwrócić do Centrum Serwisowego.

- Gdy akumulator jest już w pełni naładowany, wyciągnąć wtyk sieciowy i odłączyć akumulator od ładowarki.
- Nie ładować przy pomocy ładowarki baterii jednorazowych.
- **Akumulatory należy ładować jedynie w pomieszczeniach, ponieważ ładowarka jest przeznaczona tylko do użytku wewnątrz. Niebezpieczeństwo porażenia prądem elektrycznym.**
- **Aby ograniczyć ryzyko porażenia prądem elektrycznym, wyciągnąć wtyk ładowarki z gniazdka przed rozpoczęciem jej czyszczenia.**
- **Gdy akumulator jest rozgrzany, przed ładowaniem należy odczekać do jego wystudzenia.**
- **Używaj wyłącznie akcesoriów zalecanych przez firmę PARKSIDE.** Nieodpowiednie akcesoria mogą spowodować porażenie prądem lub pożar.

Przygotowanie

▲ OSTRZEŻENIE! Ryzyko obrażeń ciała w wyniku przypadkowego uruchomienia urządzenia. Akumulator należy umieszczać w urządzeniu dopiero wtedy, gdy jest ono całkowicie przygotowane do pracy.

Elementy obsługowe

Przed pierwszym użyciem urządzenia należy się zapoznać z jego elementami obsługowymi.

Wyświetlacz urządzenia

(rys. A)

Kontrolki LED	Znaczenie
1 dioda LED świeci w kolorze zielonym	Urządzenie znajduje się w trybie ECO
2 diody LED migają w kolorze zielonym	Urządzenie jest ładowane
2 kontrolki LED świecą w kolorze zielonym	Urządzenie jest naładowane / Urządzenie znajduje się w trybie Turbo
1 kontrolka LED migie w kolorze czerwonym	Kontrolka LED migie 2 razy: Niski poziom akumulatora / Kontrolka LED migie 3 razy: Zabezpieczenie przed zwarceniem / Kontrolka LED migie 4 razy: Zabezpieczenie przed wysoką temperaturą / LED migie 5 razy: Błąd urządzenia

Lampa robocza LED

(rys. A)

Lampa robocza LED (3) włącza się i wyłącza się automatycznie z urządzeniem.

Nasadka szczotkowa z napędem

(rys. B)

Nasadka szczotkowa z napędem (15) jest przeznaczona między innymi do odkurzenia na sucho tapicerki i usuwania sierści zwierząt. Przy otwartej kratce zabezpieczającej (23) można czyścić twarde powierzchnie, a przy zamkniętej kratce zabezpieczającej (23) dywany. W tym celu należy odsuwać lub zasuwac kratkę zabezpieczającą (23). Wskakując na swoje miejsce, wydaje ona słyszalny odgłos zatrzasknięcia.

Mała nasadka szczotkowa

(rys. A)

Mała nasadka szczotkowa (14) jest przeznaczona do odkurzenia na sucho wrażliwych powierzchni.

Wskazówka

Stosować tylko w połączeniu z końcówką do fug (11).

Dysza uniwersalna

(rys. A)

Dysza uniwersalna (13) jest przeznaczona do odkurzenia na sucho przy różnych okazjach, np. do odkurzenia odpadów z wiercenia.

Wskazówka

Stosować tylko w połączeniu z końcówką do fug (11).

Ssawka do odkurzenia na mokro

(rys. A)

Ssawka do odkurzenia na mokro (12) jest przeznaczona do odsysania cieczy.

Końcówka do fug

(rys. A)

Końcówka do fug (11) jest przeznaczona do odkurzenia na sucho szczelin, narożników i grzejników.

Wskazówka

Końcówka do fug (11) działa również jako przedłużenie nasadki szczotkowej (14) i nasadki uniwersalnej (13).

Sprawdzanie stanu naładowania akumulatora

Kontrolki LED	Znaczenie
czerwony, pomarańczowy, zielony	Akumulator jest naładowany
czerwony, pomarańczowy	Akumulator jest częściowo naładowany
czerwony	Akumulator wymaga ładowania

1. Wcisnąć przycisk (19) obok wskaźnika poziomu naładowania (20) na akumulatorze (18).
Wskaźnik poziomu naładowania z kontrolkami LED sygnalizuje poziom naładowania akumulatorów.
2. Akumulator (18) należy naładować, gdy na wskaźniku stanu naładowania (20) świeci się już tylko czerwona kontrolka LED.

Montaż i demontaż pojemnika zbierającego

Wskazówki

- Pojemnik zbierający (1) należy opróżniać po każdym użyciu.
- Pojemnik zbierający (1) opróżniać, gdy zmniejszy się moc ssania.
- Aby odczytać poziom napełnienia, przytrzymać pojemnik zbierający (1) pionowo.
- Pojemnik zbierający (1) opróżniać, gdy płyn dojdzie do oznaczenia „Maksymalny poziom napełnienia” (2).
- Podczas wyjmowania pojemnika zbierającego (1) trzymać pojemnik ssawką do odkurzenia na mokro (12) skierowaną w dół, w przeciwnym razie ciecz dostanie się do urządzenia!

- Jeśli pojemnik zbierający (1) jest zbyt mocno zapełniony pyłem lub jeśli podczas zasysania na mokro płyn dostanie się do obudowy silnika, może dojść do uszkodzenia urządzenia!

Demontaż pojemnika zbierającego (rys. A)

1. Nacisnąć przycisk zwalniający (6).
2. Ostrożnie wyciągnąć pojemnik zbierający (1).
3. Ponownie zwolnić przycisk zwalniający (6).

Opróżnianie pojemnika zbierającego (rys. A)

1. Zdemontować uchwyt filtra (4)/filtr (5), patrz *Montaż i demontaż uchwyty filtra / filtra*, s. 181.
2. Opróżnić pojemnik zbierający (1).
3. W razie potrzeby oczyścić pojemnik zbierający (1) wilgotną szmatką.

Montaż pojemnika zbierającego (rys. A)

1. Zamontować uchwyt filtra (4)/filtr (5), patrz *Montaż i demontaż uchwyty filtra / filtra*, s. 181.
2. Nacisnąć przycisk zwalniający (6).
3. Umieścić ponownie pojemnik zbierający (1) w urządzeniu. Umieścić pojemnik zbierający (1) na spodzie urządzenia i zatrzasknąć pojemnik zbierający (1) na górze urządzenia w mechanizmie zwalniającym (6).
4. Ponownie zwolnić przycisk zwalniający (6).

Montaż i demontaż uchwyty filtra / filtra

▲ OSTRZEŻENIE! Ryzyko obrażeń ciała. Upewnić się, że w urządzeniu nie ma akumulatora! (patrz *Wkładanie i wyciąganie akumulatora*, s. 182).

Montaż uchwyty filtra (rys. A)

1. Umieścić filtr (5) w uchwycie filtra (4). Należy zwracać uwagę, czy wycięcia na zewnętrznej krawędzi filtra pokrywają się z noskami w uchwycie filtra (4).
2. Dokręcić filtr (5) zgodnie z kierunkiem ruchu wskazówek zegara. Słychać jego zatrzaśnięcie.
3. Włożyć uchwyt filtra (4) z filtrem (5) z powrotem do pojemnika zbierającego (1). Ze względu na kształt uchwyt filtra (4) można włożyć do pojemnika zbierającego (1) tylko w jednej pozycji.
4. Sprawdzić, czy uchwyt filtra (4) jest włożony do oporu w pojemniku zbierającym (4), lekko naciskając uchwyt filtra (1).
5. Zamontować pojemnik zbierający (1), patrz *Montaż i demontaż pojemnika zbierającego*, s. 180.

Demontaż uchwyty filtra / filtra (rys. A)

1. Zdemontować pojemnik zbierający (1), patrz *Montaż i demontaż pojemnika zbierającego*, s. 180.
2. Wyciągnąć uchwyt filtra (4) za filtr (5) z pojemnika zbierającego (1).
3. Obrócić filtr (5) w kierunku przeciwnym do kierunku ruchu wskazówek zegara i wyciągnąć go z uchwyty filtra (4).

Zakładanie/zdejmowanie ssawek

Zakładanie ssawek (rys. A)

1. Umieścić jedną z dysz (11/12/15) całkowicie w przedni otwór pojemnika zbierającego (1). Zwrócić uwagę, czy nasadka szczotkowa z napędem (15) łączy się ze stykami elektrycznymi (21).

2. Aby można było używać nasadek (13/14), należy je zakładać na końcówkę do fug (11).

Zdejmowanie dysz (rys. A)

1. Zdjąć dysze (11/12/15), wyciągając je w przód z pojemnika zbierającego (1).

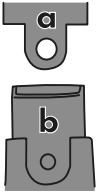
2.  Nasadki (13/14) zdejmować, wyciągając je pod lekkim kątem z końcówki do fug (11). Dzięki temu można łatwiej przeciągać wypustkę (a) danej dyszy przez nosek (b) końcówki do fug (11).

Wkładanie i wyciąganie akumulatora

▲ OSTRZEŻENIE! Ryzyko obrażeń ciała w wyniku przypadkowego uruchomienia urządzenia. Akumulator (18) należy umieszczać w urządzeniu dopiero wtedy, gdy jest ono całkowicie przygotowane do pracy.

▲ UWAGA! Ryzyko obrażeń ciała. Upewnić się, że urządzenie jest wyłączone.

Wskazówka

Niewłaściwy akumulator może doprowadzić do uszkodzenia urządzenia i akumulatora.

Wkładanie akumulatora (rys. A)

1. Aby umieścić akumulator (18) w urządzeniu, wsunąć akumulator (18) w urządzenie wzdłuż uchwytu urządzenia. Słysać jego zatrzaśnięcie.

Wyciąganie akumulatora (rys. A)

1. Wcisnąć przycisk zwalniający akumulator (17).
2. Wyciągnąć akumulator (18) z urządzenia.
3. Ponownie zwolnić przycisk zwalniający akumulator (17).

Ładowanie akumulatora

▲ UWAGA! Ryzyko obrażeń ciała. Upewnić się, że urządzenie jest wyłączone.

Wskazówka

- Dostarczona ładowarka (16) umożliwia ładowanie bezpośrednio z urządzenia.

Sposób postępowania (rys. A)

1. Włożyć akumulator do urządzenia (patrz *Wkładanie i wyciąganie akumulatora*, s. 182).
2. Podłączyć ładowarkę (16) do gniazda ładowania (10) urządzenia oraz do odpowiedniego źródła prądu.
3. Podczas ładowania należy zwracać uwagę na wskaźnik poziomu naładowania (20). W tym celu należy przeczytać *Sprawdzanie stanu naładowania akumulatora*, s. 180.
4. Urządzenie można również ładować w stacji ładowania (25) (patrz *Stosowanie stacji ładowania*, s. 185).

Eksploatacja

Wskazówki dotyczące wykonywania pracy

▲ UWAGA! Ryzyko obrażeń ciała. Nie włączać uszkodzonego lub nieprawidłowo zmontowanego urządzenia! Wymieniać uszkodzone części lub zanieczyszczony filtr (patrz *Części zamienne i akcesoria*, s. 189).

- Ponadto przeprowadzać kontrolę wizualną urządzenia pod kątem uszkodzeń.
- W przypadku bezpośredniej zmiany z odkurzania na mokro na odkurzanie na sucho upewnić się, czy pojemnik zbierający (1), uchwyt filtra (4) i filtr są suche (5)!

- Płyn zasysać do oznaczenia „Maksymalny poziom napętnienia” (2).
- Podczas przenoszenia trzymać urządzenie zawsze w pozycji pionowej, w przeciwnym razie płyn wycieknie! Podczas tej czynności należy trzymać zamontowaną ssawkę do odkurzania na mokro (12) skierowaną w dół.

Włączanie i wyłączenie

Wskazówka

Przed włączeniem sprawdzić, czy uchwyt filtra (4) i filtr (5) znajdują się w urządzeniu i czy są suche (patrz *Montaż i demontaż uchwytu filtra / filtra*, s. 181).

Włączanie (rys. A)

1. W celu włączenia wcisnąć włącznik / wyłącznik (9).

Wyłączenie (rys. A)

1. W celu wyłączenia wcisnąć włącznik / wyłącznik (9).

Stosowanie trybu ECO / Turbo

Urządzenie można użytkować na dwóch poziomach roboczych:

Tryb ECO: Urządzenie pracuje z najniższą prędkością obrotową, aby zapewnić maksymalną żywotność akumulatora. Czas pracy wynosi ok. 35 Min.

Tryb Turbo: Urządzenie pracuje z maksymalną prędkością obrotową. W przypadku zbyt małego oporu należy dostosować prędkość obrotową silnika. Czas pracy wynosi ok. 20 Min.

Stosowanie trybu ECO (rys. A)

1. Wcisnąć jeden raz włącznik / wyłącznik (9), aby włączyć urządzenie.
2. Urządzenie pracuje w trybie ECO.

Stosowanie trybu Turbo (rys. A)

1. Wcisnąć włącznik/wyłącznik (9) po raz drugi.

2. Od tej chwili urządzenie pracuje w trybie Turbo.

Zmiana trybu (rys. A)

1. Wcisnąć włącznik/wyłącznik (9) po raz trzeci. Urządzenie wyłącza się.
2. Aby zatączyć żądany tryb, powtórzyć czynności z punktu Stosowanie trybu ECO / trybu Turbo.

Czyszczenie, konserwacja i przechowywanie

▲ OSTRZEŻENIE! Ryzyko obrażeń ciała w wyniku przypadkowego uruchomienia urządzenia. Podczas prac konserwacyjnych i czyszczenia należy się zabezpieczyć. Wyłączyć urządzenie i wyciągnąć z niego akumulator (18).

Wykonanie prac naprawczych i konserwacyjnych, które nie zostały opisane w tej instrukcji, należy powierzać naszym specjalistom z działu serwisowego. Stosować tylko oryginalne części zamienne.

Czyszczenie

Ogólne czyszczenie

▲ OSTRZEŻENIE! Porażenie elektryczne! Nigdy nie spryskiwać urządzenia wodą.

Wskazówki

- Ryzyko uszkodzenia. Substancje chemiczne mogą oddziaływać agresywnie na elementy wykonane z tworzywa sztucznego. Nie stosować środków czyszczących wzgl. rozpuszczalników.
- Nie dopuszczać do przedostawania się ciał obcych do otworów wentylacyjnych.
- Powierzchnię urządzenia czyścić miękką szczotką, pędzlem lub ściereczką.

- Pojemnik zbierający (1) opróżniać po każdym użyciu.
- Pojemnik zbierający (1) czyścić wilgotną szmatką.

Czyszczenie filtra

(rys. A)

1. Zdemontować pojemnik zbierający (1), patrz *Montaż i demontaż pojemnika zbierającego*, s. 180.
2. Zdemontować uchwyt filtra (4)/filtr (5), patrz *Montaż i demontaż uchwytu filtra / filtra*, s. 181.
3. Wytrześć filtr (5) i oczyścić go pędzelkiem lub sprężonym powietrzem.
4. Mocno zabrudzony (5) można czyścić również pod bieżącą wodą. Przed ponownym użytkowaniem filtr (5) musi być całkiem suchy.
5. Zbyt mocno zabrudzony filtr (5) należy wymieniać na nowy filtr (5) (patrz *Części zamienne i akcesoria*, s. 189).
6. Zamontować uchwyt filtra (4)/filtr (5), patrz *Montaż i demontaż uchwytu filtra / filtra*, s. 181.
7. Zamontować pojemnik zbierający (1), patrz *Montaż i demontaż pojemnika zbierającego*, s. 180.

Czyszczenie nasadki szczotkowej z napędem

Wskazówka

Przed rozpoczęciem czyszczenia należy zdemontować nasadkę szczotkową z napędem (15) z urządzenia. Na urządzenie należy zakładać jedynie suchą nasadkę.

(rys. B)

1. Otwieranie kratki zabezpieczającej (23).
2. Przesunąć przycisk zwalniający szczotkę (22) w przód.
3. Zdjąć wałek szczotkowy (24) z nasadki szczotkowej z napędem (15).

4. Nasadkę szczotkową z napędem (15) czyścić przy użyciu wilgotnej ściereczki.
5. Wałek szczotkowy (24) czyścić czystą wodą i w razie potrzeby łagodnym środkiem czyszczącym.
6. Odczekać do całkowitego wyschnięcia wałka szczotkowego (24).
7. Przesunąć przycisk zwalniający szczotkę (22) w przód i utrzymać położenie.
8. Wcisnąć wałek szczotkowy (24) w nasadkę szczotkową z napędem (15).
9. Ponownie zwolnić przycisk zwalniający szczotkę (22).

Konserwacja

Wymiana filtra

Zbyt mocno zabrudzony filtr (5) należy wymienić na nowy. Nowe filtry są dostępne w sklepie internetowym (patrz *Części zamienne i akcesoria*, s. 189).

Sposób postępowania (rys. A)

1. Zdemontować pojemnik zbierający (1), patrz *Montaż i demontaż pojemnika zbierającego*, s. 180.
2. Zdemontować uchwyt filtra (4)/filtr (5), patrz *Montaż i demontaż uchwytu filtra / filtra*, s. 181.
3. Wymienić stary filtr (5) na nowy.
4. Zamontować uchwyt filtra (4)/filtr (5), patrz *Montaż i demontaż uchwytu filtra / filtra*, s. 181.
5. Zamontować pojemnik zbierający (1), patrz *Montaż i demontaż pojemnika zbierającego*, s. 180.

Przechowywanie

Urządzenie należy przez cały czas przechowywać w warunkach:

- czystych
- suchych
- zabezpieczonych przed zapyleniem
- poza zasięgiem dzieci

Wskazówki

- Przed dłuższym przechowywaniem (np. przed sezonem zimowym) należy wyciągnąć akumulator z urządzenia (postępować według osobnej instrukcji obsługi akumulatora i ładowarki).
- Temperatura przechowywania akumulatora i urządzenia mieści się w zakresie 0–45 °C. Podczas przechowywania urządzenia należy unikać ekstremalnie niskich lub wysokich temperatur, aby akumulator nie stracił swojej mocy.
- Zbiornik na zanieczyszczenia (1) nie jest przeznaczony do przechowywania płynów. Po zakończeniu odkurzania na mokro należy opróżnić zbiornik na zanieczyszczenia.

Montaż stacji ładowania

Stację ładowania (25) można również wykorzystywać jako uchwyt ścienny do przechowywania urządzenia w sposób zajmujący mniej miejsca.

▲ OSTRZEŻENIE! Kontakt z przewodami elektrycznymi grozi porażeniem prądem elektrycznym i pożarem, kontakt z przewodem gazu może spowodować wybuch. Uszkodzenie instalacji wodnej może grozić uszkodzeniami materialnymi i porażeniem prądem elektrycznym. W trakcie wiercenia należy uważać, aby nie uszkodzić przewodów instalacji zasilających. Aby je zlokalizować, należy korzystać z odpowiednich detektorów lub posłużyć się planem instalacji.

Potrzebne narzędzia i środki pomocnicze

- Wiertło, 6 mm (nie dostarczono)

- Wkrętak krzyżakowy (nie dostarczono)
- Ołówek (nie dostarczono)
- 2× Kołek, 6 mm
- 2× Śruba

Sposób postępowania (rys. C)

1. Zaznaczyć ołówkiem odpowiednie dwa odpowiednie miejsca na ścianie. Do pomocy wykorzystać stację ładowania (25).
2. Wywiercić wiertarką otwory w zaznaczonych miejscach.
3. Umieścić kołki (30) w otworach i dokręcić (31) śruby za pomocą wkrętaka. Główki śrub powinny wystawać ok. 10 mm od ściany.
4. Wetknąć dwa uchwyty (28, 26) z boku w stację ładowania (25).
5. Stację ładowania (25) można następnie przyłożyć otworami na kluczyk (29) do śrub (31) i pociągnąć urządzenie do oporu w dół.

Stosowanie stacji ładowania

(rys. C)

1. Wetknąć dysze (11-14) w uchwyt (26) i nasadkę szczotkową z napędem (15) w uchwyt (28).
2. Urządzenie należy założyć pojemnikiem zbierającym (1) w dół, tak by był zwrócony ku stacji ładowania (25).
3. Przeciągnąć ładowarkę (16) przez otwór na kabel (27). W celu prawidłowego podłączenia przeczytać ładowanie akumulatora, s. 182.

Rozwiązywanie problemów

Poniższa tabeli stanowi pomoc w ramach usuwania błędów:

Problem	Możliwa przyczyna	Sposób usunięcia problemu
Urządzenie nie uruchamia się	Uszkodzony włącznik/wyłącznik (9)	Należy się zwrócić do Centrum Serwisowego.
	Uszkodzony silnik	
Słaba moc zasysania lub jej brak	Niedrożne ssawki	Usuwanie niedrożności i blokad
	Auffangbehälter (1) offen	Montaż i demontaż głowicy silnika
	Zbiornik na zanieczyszczenia (1) zapelniony	Opróżnianie pojemnika zbierającego (patrz <i>Montaż i demontaż pojemnika zbierającego</i> , s. 180)
	Filtr (5) jest zapelniony lub jest zatkany	Opróżnić, oczyścić lub wymienić filtr
Pył lub brud zostanie wydmuchany z urządzenia	Filtr (5) nie jest zamontowany lub nie jest zamontowany prawidłowo	Montaż filtra

Utylizacja /ochrona środowiska

Wyjmij akumulator z urządzenia i przekaz urządzenie, akumulator, akcesoria oraz opakowanie do punktu recyklingu odpadów.



Urządzeń elektrycznych nie należy wyrzucać razem z odpadami komunalnymi.

Symbol przekreślonego kosza na śmieci oznacza, że po zakończeniu okresu użytkowania tego produktu nie wolno wyrzucać jako niesortowanych odpadów komunalnych.

Dyrektywa 2012/19/UE w sprawie zużytego sprzętu elektrycznego i elektronicznego:

Konsumenci są prawnie zobowiązani po zakończeniu okresu żywotności urządzeń elektrycznych i elektronicznych do ich przekazywania do ponownego przetworzenia zgodnie z zasadami ochrony środowiska. Dzięki temu można zapewnić wykorzystanie urządzeń zgodnie z zasadami ochrony środowiska i ochrony zasobów.

W zależności od adaptacji na gruncie prawa krajowego mogą być do wyboru następujące możliwości:

- zwrot w miejscu zakupu,
- zwrot w oficjalnym punkcie zbiórki,
- odesłanie do producenta/podmiotu wprowadzającego produkt na rynek.

Przepisy te nie obejmują akcesoriów i środków pomocniczych dołączonych do starych urządzeń, które nie zawierających elementów elektrycznych.

Serwis

Gwarancja

Szanowna Klientko, Szanowny Kliencie, na zakupione urządzenie otrzymują Państwo 3 lata gwarancji od daty zakupu. W przypadku wad tego produktu przysługują Państwu ustawowe prawa w stosunku do sprzedawcy produktu. Prawa te nie są ograniczone przez naszą przedstawioną niżej gwarancję.

Warunki gwarancji

Okres gwarancji rozpoczyna się z datą zakupu. Prosimy zachować oryginalny paragon. Będzie on potrzebny jako dowód zakupu.

Jeśli w okresie trzech pięciu lat od daty zakupu tego produktu wystąpi wada materiałowa lub fabryczna, produkt zostanie – wedle naszego wyboru – bezpłatnie naprawiony lub wymieniony. Gwarancja zakłada, że w okresie trzech lat uszkodzone urządzenie zostanie przesłane wraz z dowodem zakupu (paragonem) z krótkim opisem, gdzie wystąpiła wada i kiedy się pojawiła.

Jeśli defekt jest objęty naszą gwarancją, otrzymają Państwo z powrotem naprawiony lub nowy produkt. Wraz z wymianą urządzenia lub ważnej części, zgodnie z art. 581 § 1 aktualnej wersji Kodeksu cywilnego, okres gwarancji rozpoczyna się od nowa.

Okres gwarancji i ustawowe roszczenia z tytułu wad

Okres gwarancji nie wydłuża się z powodu świadczenia gwarancyjnego. Obowiązuje to również dla wymienionych lub na-

prawionych części. Ewentualne uszkodzenia i wady istniejące już w momencie zakupu należy zgłosić bezzwłocznie po rozpakowaniu. Naprawy przypadające po upływie okresu gwarancji są odpłatne.

Zakres gwarancji

Urządzenie wyprodukowano z zachowaniem staranności zgodnie z surowymi normami jakościowymi i dokładnie sprawdzono przed wysyłką.

Gwarancja obowiązuje dla wad materiałowych lub fabrycznych. Gwarancja nie rozciąga się na części produktu, które podlegają normalnemu zużyciu i można je uznać za części zużywalne (np. Pojemność akumulatora), oraz na uszkodzenia części delikatnych.

Gwarancja przepada, jeśli produkt został uszkodzony, nie był zgodnie z przeznaczeniem użytkowany i konserwowany. Użytkowanie zgodnie z przeznaczeniem wiąże się z przestrzeganiem wszystkich wskazówek zawartych w instrukcji obsługi. Należy bezwzględnie unikać zastosowań i działań, których odradza się lub przed którymi ostrzega się w instrukcji obsługi.

Produkt jest przeznaczony do użytku prywatnego, a nie komercyjnego. W przypadku niewłaściwego i nieodpowiedniego obchodzenia się z urządzeniem, stosowania „na siłę” i zabiegów, które nie zostały przeprowadzone przez nasz autoryzowany oddział, gwarancja wygasa.

Realizacja w przypadkach objętych gwarancją

Aby zagwarantować szybkie przetworzenie Państwa sprawy, prosimy o przestrzeganie poniższych wskazówek:

- W przypadku wszelkich zapytań prosimy o przygotowanie paragonu i numeru identyfikacyjnego jako dowodu zakupu (IAN 466987_2310).

- Numer artykułu znajduje się na tabliczce znamionowej.
- W przypadku wystąpienia usterek lub innych wad prosimy o skontaktowanie się z wymienionym niżej działem serwisowym **telefonicznie** lub **mailowo**. Uzyskaj Państwo wówczas szczególne informacje na temat realizacji reklamacji.
- Uszkodzony produkt mogą Państwo wysłać po skontaktowaniu się z naszym działem obsługi klienta, załączając dowód zakupu (paragon) i określając, na czym polega wada i kiedy wystąpiła, bezpłatnie na podany adres serwisu. Aby uniknąć problemów z odbiorem i dodatkowych kosztów, prosimy o wysłanie przesyłki na adres, który Państwu podano. Należy się upewnić, żeby wysyłka nie nastąpiła odpłatnie, jako ponadwymiarowa, ekspresowo lub na innych specjalnych warunkach. Prosimy o przesłanie urządzenia wraz ze wszystkimi częściami wyposażenia otrzymanymi przy zakupie i zadbanie o wystarczająco bezpieczne opakowanie.

Serwis naprawczy

W sprawie napraw, **które nie podlegają gwarancji**, należy się zwracać do Centrum Serwisowego. Centrum Serwi-

sowe prześle Państwu odpowiedni kosztorys.

- Możemy naprawiać tylko urządzenia w odpowiednim opakowaniu i przesłane z uregulowaną opłatą pocztową. **Wskazówka:** Oczyszczone urządzenie wraz z informacją na temat uszkodzenia należy przysyłać bezpośrednio na adres podany przez Centrum Serwisowe.
- Urządzenia przesłane bez opłaty, jako towary niewymiarowe, w trybie ekspresowym lub w ramach innych typów przesyłek specjalnych, nie będą przyjmowane.
- Przesłane, uszkodzone urządzenia utylizujemy bezpłatnie.

Service-Center



Serwis Polska

Tel.: 22 397 4996 (Opłata za połączenie zgodna z cennikiem operatora)

E-mail: grizzly@lidl.pl

IAN 466987_2310

Importer

Uwaga: poniższy adres nie jest adresem działu serwisowego. Najpierw skontaktuj się z podanym wyżej centrum serwisowym.

Grizzly Tools GmbH & Co. KG

Stockstädter Str. 20

63762 Großostheim

NIEMCY

www.grizzlytools.de

Części zamienne i akcesoria

Części zamienne i akcesoria można zamówić na stronie

www.grizzlytools.shop. Jeśli w ramach procedury Państwa zamówienia pojawią się problemy, prosimy o kontakt za pośrednictwem naszego sklepu internetowego. W razie kolejnych pytań należy zwracać się do Service-Center, s. 188

Nr stan.	s. 211 *	Opis	Nr zamów.
1	27-44	Pojemnik zbierający	91120044
5	41	Filtr (HEPA)	91120045
11	73	Końcówka do fug	91120048
12	72	Ssawka do odkurzania na mokro	91120047
13	75	Dysza uniwersalna	91120050
14	74	Mała nasadka szczotkowa	91120049
15	45-71	Nasadka szczotkowa z napędem	76008163
16	78-79	Ładowarka GC30-2101000EU	91120053
25	77	Stacja ładowania	91120052
26	74	Uchwyt małych dysz	91120051
28	80	Uchwyt nasadki szczotkowej z napędem	91120055

* Widok rozłożony

Tłumaczenie oryginalnej deklaracji zgodności WE

Produkt: **Odkurzacz ręczny akumulatorowy**

Model: **SHSA 20-Li A1**

Numer serii: 000001-036000

Wymieniony powyżej przedmiot niniejszej deklaracji jest zgodny z odnośnymi wymaganiami unijnego prawodawstwa harmonizacyjnego

**2014/35/EU • 2014/30/EU •
2009/125/EC • 2011/65/EU & (EU) 2015/863
Produkt z baterią Smart PAPS 204 A1/Smart PAPS 208 A1: 2014/53/EU**

Opisany powyżej przedmiot deklaracji jest zgodny z dyrektywą Parlamentu Europejskiego i Rady 2011/65/EU z dnia 8 czerwca 2011 r. w sprawie ograniczenia stosowania niektórych niebezpiecznych substancji w sprzęcie elektrycznym i elektronicznym.

Aby zapewnić zgodność, zastosowano następujące normy zharmonizowane oraz normy i przepisy krajowe:

**EN 62233:2008 • EN 60335-1:2012/A15:2021
EN 60335-2-2:2010/A1:2013 • EN IEC 55014-1:2021
EN IEC 55014-2:2021 • EN IEC 61000-3-2:2019/A1:2021
EN 61000-3-3:2013/A2:2021 • EN IEC 63000:2018
EN 60335-2-29:2021+A1:2021 • (EU) 2019/1782 • EN 62471:2008
Produkt z baterią Smart PAPS 204 A1/Smart PAPS 208 A1:
EN 301 489-1 V2.2.3:2019 • Draft EN 301 489-17 V3.2.6:2023
EN 300 328 V2.2.2:2019 • EN 50663:2017**

Niniejsza deklaracja zgodności wydana zostaje na wyłączną odpowiedzialność producenta:

CE Grizzly Tools GmbH & Co. KG
Stockstädter Str. 20
63762 Großostheim
NIEMCY
28.06.2024



Christian Frank
Upoważniony przedstawiciel dokumentacji

Indholdsfortegnelse

Indledning.....	191
Formålsbestemt anvendelse.....	191
Leverede dele/tilbehør.....	192
Oversigt.....	192
Funktionsbeskrivelse.....	192
Tekniske data.....	193
Sikkerhedsanvisninger.....	194
Sikkerhedsanvisningernes betydning.....	194
Billedtegn og symboler.....	194
Sikker ibrugtagning af den batteridrevne håndstøvsuger.....	195
Sikker drift af opladere.....	197
Forberedelse.....	198
Betjeningselementer.....	198
Montering og afmontering af opsamlingsbeholder.....	199
Montering og afmontering af filterholder/filter.....	200
Påsætning/aftagning af mundstykker.....	200
Isætning og udtagning af batteriet.....	201
Opladning af batteri.....	201
Drift.....	201
Arbejdsanvisninger.....	201
Tænd og sluk.....	201
Brugen af ECO-/ Turbo-tilstand.....	202
Rengøring, vedligeholdelse og opbevaring.....	202
Rengøring.....	202
Vedligeholdelse.....	203
Opbevaring.....	203
Fejlsøgning.....	204
Bortskaffelse/ miljøbeskyttelse.....	204
Service.....	205
Garanti.....	205
Reparationservice.....	206
Service-Center.....	206

Importør..... 206

Reserve dele og tilbehør..... 206

Oversættelse af den originale EF-overensstemmelseserklæring..... 208

Eksploderet tegning..... 211

Indledning

Tillykke med købet af din nye batteridrevne håndstøvsuger (herefter apparatet eller elværktøjet).

Med købet har du besluttet dig for et førsteklasses apparat. Dette apparat blev testet under produktionen og underkastet en kvalitetstest til sidst. Dermed er produktets funktionsevne sikret.

Det kan ikke udelukkes, at der i nogle tilfælde er vandresten ved eller i apparatet eller i slangeledningerne. Dette er ikke en mangel eller en defekt og ingen anledning til bekymring.



Betjeningsvejledningen er en del af dette apparat. Den indeholder vigtige anvisninger til sikkerhed, brug og bortskaffelse. Læs betjeningsvejledningen omhyggeligt igennem. Gør dig fortrolig med betjeningsdelene og korrekt brug af apparatet. Anvend kun apparatet som beskrevet og kun til de anførte anvendelsesområder. Opbevar betjeningsvejledningen sikkert og udlever alle dokumenter, hvis apparatet gives videre til tredjepart.

Formålsbestemt anvendelse

Produktet er udelukkende beregnet til følgende anvendelser:

- Våd- og tørsugning i hjemmet, (f.eks. i husholdningen, hobbyrummet, bilen eller garagen)
- Opsugning af tørt og vådt materiale
- Opsugning af små væskemængder

Opsugning af brændbare, eksplosive eller sundhedsfarlige stoffer er forbudt.

Enhver anden anvendelse, som ikke er udtrykkeligt tilladt i denne betjeningsvejledning, kan udgøre en alvorlig fare for brugeren og medføre skader på apparatet. Brugeren af apparatet er ansvarlig for ulykker eller skader på andre mennesker eller deres ejendom. Apparatet er kun beregnet til privat brug. Det er ikke konstrueret til erhvervs-mæssig brug. Ved erhvervs-mæssig brug bortfalder garantien. Producenten er ikke ansvarlig for skader, som skyldes ikke-formålsbestemt anvendelse, eller som skyldes forkert betjening.

Leverede dele/tilbehør

Pak apparatet ud og kontrollér de leverede dele.

Bortskaf emballagen korrekt.

- Akku-Handstaubsauger
- Fugendüse
- Nassdüse
- Universaldüse
- Kleiner Bürstenaufsatz
- Motorisierter Bürstenaufsatz
- Ladestation
- Halterung Kleindüsen
- Halterung Motorisierter Bürstenaufsatz
- 2× Schraube
- 2× Dübel
- Ladegerät
- Originalbetriebsanleitung

Akku nicht im Lieferumfang enthalten.

Oversigt

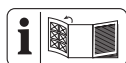

Afbildninger af apparatet finder du på den forreste og bageste udfoldningsside.

A

- 1 Opsamlingsbeholder
- 2 Max. niveau

- 3 LED-arbejdslys
- 4 Filterholder
- 5 Filter (HEPA-filter)
- 6 Oplåsning
- 7 Motorhoved
- 8 Apparatvisning
- 9 Tænd-/sluk-kontakt
- 10 Ladestik
- 11 Fugemundstykke
- 12 Vådmundstykke
- 13 Universalmundstykke
- 14 Lille børsteopsats
- 15 Motoriseret børsteopsats
- 16 Oplader
- 17 Batterioplåsning
- 18 Batteri
- 19 Knap
- 20 Ladetilstandsvisning

B

- 21 Strømkontakter
- 22 Børstefrigørelse
- 23 Beskyttelsesgitter
- 24 Børsterulle

C

- 25 Ladestation
- 26 Holder små mundstykker
- 27 Ledningsåbning
- 28 Holder motoriseret børsteopsats
- 29 Nøglehulsboring
- 30 Dyvel
- 31 Skrue

Funktionsbeskrivelse

Håndstøvsugeren med batteri er forsynet med en gennemsigtig kunststofbeholder,

forskellige mundstykker og arbejdsstrin til opsamling af snavs.
I det følgende beskrives betjeningsdelenes funktion.

Tekniske data

Batteridrevet håndstøvsuger

..... **SHSA 20-Li A1**

Mærkespænding U 20 V =

Indgangsstrøm 1 A

Vægt

-Vægt med genopladeligt batteri (20 V, 2 Ah) ≈1,3 kg

-Vægt uden batteri ≈0,85 kg

Beholdervolumen

-Støv 400 ml

-Væske 150 ml

Batteri Li-Ion

Temperatur ≤50 °C

- Opladning 4-40 °C

- Drift -20-50 °C

- Opbevaring 0-45 °C

PARKSIDE Performance Smart-batteri

Smart PAPS 204 A1/Smart PAPS 208 A1

- Frekvens f 2400-2483,5 MHz

- transmitteret effekt ≤20 dBm

Grizzly Tools GmbH & Co. KG

HRA: 5468, Amtsgericht Aschaffenburg

Stockstädter Str. 20

63762 Großostheim

TYSKLAND

Oplader GC30-2101000EU

Indgangsspænding 100-240 V~

Inputvekselstrømsfrekvens 50/60 Hz

Udgangsspænding 21,0 V =

Udgangsstrømsstyrke 1,0 A

Udgangseffekt 21,0 W

Gennemsnitlig effektivitet i aktiv tilstand 86,3 %

Effektivitet ved lav belastning (10 %) 81,6 %

Effektforbrug i nullast-tilstand 0,06 W

Beskyttelsesklasse . II (dobbelt isolering)

Beskyttelsesgrad IPX0

Motoriseret børsteopsats SMD 10

Mærkeeffekt P 10 W

Opladningstid (min.)	PAP 20 A1 PAP 20 A2 PAP 20 B1	PAP 20 A3 PAP 20 B3 Smart PAPS 204 A1	Smart PAPS 208 A1
PLG 20 A1 PLG 20 A4 PLG 20 C1	60	120	240
PLG 20 C2	45	80	165
PLG 20 A2 PLG 20 A3 PLG 20 C3 PDSL G 20 A1 PDSL G 20 B1	35	60	120
PLG 201 A1	135	250	500
Smart PLGS 2012 A1	35	45	50

Sikkerhedsanvisninger

Dette afsnit beskriver de grundlæggende sikkerhedsanvisninger ved brug af apparatet.

⚠ ADVARSEL! Personskader og materielle skader pga. u hensigtsmæssig anvendelse af det genopladelige batteri. Følg sikkerhedsanvisninger og henvisninger vedrørende opladning og korrekt brug i betjeningsvejledningen til dit genopladelige batteri og din oplader i serien **X 20 V TEAM**. Du kan finde en detaljeret beskrivelse af opladningen og yderligere oplysninger i den separate betjeningsvejledning.

Sikkerhedsanvisningernes betydning

⚠ FARE! Hvis du ikke overholder denne sikkerhedsanvisning, sker der et uheld. Dette resulterer i alvorlige kvæstelser eller dødsfald.

⚠ ADVARSEL! Hvis du ikke overholder denne sikkerhedsanvisning, sker der mulig-

vis et uheld. Dette resulterer muligvis i alvorlige kvæstelser eller dødsfald.

⚠ FORSIGTIG! Hvis du ikke overholder denne sikkerhedsanvisning, sker der et uheld. Dette resulterer muligvis i lettere eller moderate kvæstelser.

BEMÆRK! Hvis du ikke overholder denne sikkerhedsanvisning, sker der et uheld. Dette resulterer muligvis i materielle skader.

Billedtegn og symboler

Billedsymboler på apparatet



Læs betjeningsvejledningen omhyggeligt igennem. Gør dig fortløbig med betjeningsdelene og korrekt brug af apparatet.

Oplader

Drejeretning åbnet /lukket



Dette produkt er en del af **X 20 V TEAM**-serien og kan anvendes sammen med genopladelige batterier fra **X 20 V TEAM**-serien. De genopladelige batterier fra **X 20 V TEAM**-serien må kun oplades med opladere fra **X 20 V TEAM**-serien.*



Elektriske apparater må ikke bortskaffes som husholdningsaffald.

* Med opladeren GC30-2101000EU kan du oplade batterier i serien **X 20 V TEAM**, mens de er isat i apparatet.

Billedsymboler på oplader



Læs betjeningsvejledningen, inden der foretages opladning. Gør dig fortrolig med betjeningsdelene og korrekt brug af apparatet.



Opladeren er kun egnet til brug i indendørs rum.



Beskyttelsesklasse II (dobbelt isolering)



Apparatsikring



Positiv polaritet



Elektriske apparater må ikke bortskaffes som husholdningsaffald.

Sikker ibrugtagning af den batteridrevne håndstøvsuger



OBS! Ved brug af elværktøj skal følgende grundlæggende sikkerhedsforanstaltninger overholdes til beskyttelse mod elektrisk stød, fare for tilskadekomst og brandfare:

Generelle bemærkninger

- Læs betjeningsvejledningen omhyggeligt igennem. Gør dig fortrolig med betjeningsdelene og korrekt brug af apparatet.
- Dette produkt kan anvendes af børn over 8 år og af personer med nedsatte fysiske, sensoriske eller mentale evner eller med manglende erfaring og viden, hvis de er under opsyn eller er blevet instrueret i sikker brug af apparatet og forstår farerne, produktet kan medføre. Børn må ikke lege med apparatet. Rengøring og brugervedligeholdelse må ikke udføres af børn uden opsyn.
- Vær opmærksom på, at brugeren selv er ansvarlig for ulykker eller farer over for an-

dre personer eller deres ejendele.

- Overhold reglerne for støjbeskyttelse og lokale forskrifter.

Forberedelse

- Før du bruger apparatet, skal du altid kontrollere, at det er samlet korrekt, og at filtrene er i den korrekte position. Foretag aldrig sugning uden filter. Dette kan beskadige apparatet.
- Anvend aldrig apparatet, hvis børn eller dyr opholder sig i nærheden. Personer i nærheden skal bære beskyttelsestøj.

Drift

- Vær opmærksom, koncentrer dig om arbejdet, og brug altid din sunde fornuft, når du arbejder med apparatet. Brug ikke apparatet, hvis du er træt eller påvirket af rusmidler, alkohol eller medicin.
- Støvsug ikke mennesker og dyr med apparatet.
- Ret aldrig apparatet og mundstykkerne mod dig selv eller andre personer under brug og især ikke mod øjne og ører.
- Apparat og mundstykker må ikke komme op i hovedhøjde

under arbejdet. Der er fare for kvæstelser.

- Opsug ingen varme, glødende, brændbare, eksplosive eller sundhedsfarlige stoffer. Hertil hører blandt andet varm aske, benzin, opløsningsmidler, syre eller lud. Der er brandfare og risiko for kvæstelser.
- Rør ikke ved apparatet med fugtige eller våde hænder!
- Transporter aldrig apparatet, mens motoren kører.
- Sluk for apparatet og tag batteriet ud. Kontrollér at alle bevægelige dele står fuldstændigt stille
 - når du forlader apparatet,
 - før du skifter tilbehør,
 - før du fjerner blokeringer eller tilstopninger,
 - før du kontrollerer apparatet, rengør det eller udfører arbejde på det.
- Hvis der opstår usædvanligt kraftige vibrationer ved apparatet, skal det kontrolleres øjeblikkeligt. Fjern batteriet og:
 - undersøg det for løse dele, og stram dem i givet fald,
 - kontroller for beskadigelser,

- udskift beskadiget tilbehør. Kontakt vores service-center i tilfælde af reparationer.

Rengøring, vedligeholdelse og opbevaring

- Sænk ikke apparatet ned i vand til rengøring!
- Lad motoren køle ned, før du stiller apparatet fra dig i længere tid.
- Tag batteriet ud af apparatet inden længerevarende opbevaring.
- Udskift slidte eller beskadigede dele af sikkerhedsmæssige årsager. Anvend udelukkende originale reservedele og tilbehør. Brugen af dele fra andre leverandører medfører øjeblikkeligt tab af garantien.
- Apparatet må kun åbnes af en autoriseret elektriker. Kontakt altid vores service-center i forbindelse med reparationer.
- Sluk for motoren, fjern batteriet og lad apparatet køle ned, hvis det standses for rengøring, indstilling, opbevaring eller udskiftning af en tilbehørsdel.
- Håndter apparatet forsigtigt, og hold det rent.
- Opbevar apparatet utilgængeligt for børn.

Sikker drift af opladere

- Børn skal være under opsyn, så det sikres, at de ikke leger med apparatet.
- **Anvend udelukkende denne oplader til opladning af batterier i serien X 20 V TEAM.** Opladning af andre batterier kan medføre tilskadekomst og brand- og eksplosionsfare.
- **Kontrollér før hver brug oplader, kabler og stik, og sørg for, at reparationer kun udføres af kvalificeret fagpersonale ved brug af originale reservedele. Brug ikke en defekt oplader, og åbn den ikke selv.** Dermed garanteres det, at apparatet altid er sikkert.
- **Vær opmærksom på, at netspændingen stemmer overens med typeskiltet på opladeren.** Der er fare for elektrisk stød.
- **Hold opladeren ren og på afstand af fugt og regn. Anvend aldrig opladeren i det fri.** Hvis der opstår snavs eller trænger vand ind i apparatet, øges risikoen for elektrisk stød.

- **Undgå mekanisk beskadigelse af opladeren.**
Det kan medføre indvendige kortslutninger.
- **Opladeren må ikke anvendes på eller tæt på brændbare overflader (f.eks. papir eller tekstilvarer).** Der er brandfare på grund af den opvarmning, der opstår ved opladningen.
- Hvis dette apparats tilslutningsledning beskadiges, skal den udskiftes af producenten eller dennes kundeservice eller af en tilsvarende kvalificeret person for at undgå fare. Kontakt vores servicecenter.
- Træk stikket ud, når batteriet er helt opladet, og adskil batteriet fra opladeren.
- Oplad ikke batterier i opladeren, der ikke er genopladelige.
- **Oplad kun dit batteri indendørs, da opladeren kun er beregnet til dette formål. Fare på grund af elektrisk stød.**
- **For at undgå risiko for elektrisk stød skal opladerens stik tages ud af stikkontakten, før opladeren rengøres.**

- **Et opvarmet batteri skal køle af før opladning.**
- **Brug kun tilbehør, der er anbefalet af PARKSIDE.** Uegnet tilbehør kan forårsage elektrisk stød eller brand.

Forberedelse

▲ ADVARSEL! Risiko for kvæstelser på grund af utilsigtet start af apparatet. Sæt først det genopladelige batteri i produktet, når produktet er fuldstændig klar til brug.

Betjeningslementer

Gør dig fortrolig med betjeningslementerne, inden du bruger apparatet.

Apparatvisning

(Fig. A)

LED'er	Betydning
1 LED lyser grønt	Apparatet befinder sig i ECO-tilstand
2 LED'er blinker grønt	Apparatet oplades
2 LED'er lyser grønt	Apparatet er opladet fuldstændigt / apparatet befinder sig i Turbo-tilstand
1 LED blinker rødt	LED'en blinker 2 gange: Lav batteritilstand/ LED'en blinker 3 gange: Beskyttelse mod kortslutning/ LED'en blinker 4 gange: Beskyttelse mod høje temperaturer/ LED'en blinker 5 gange: Apparatfejl

LED-arbejdslys

(Fig. A)

LED-arbejdslyset (3) tændes og slukkes automatisk sammen med apparatet.

Motoriseret børsteopsats

(Fig. B)

Den motoriserede børsteopsats (15) er bl.a. velegnet til tørsugning af møbler eller til fjernelse af dyrehår. Med åbn beskyttelsesgitter (23) kan du støvsuge på hårde overflader og med lukket beskyttelsesgitter (23) kan du støvsuge tæpper. Skub beskyttelsesgitteret (23) op eller i, det falder hærbart i hak.

Lille børsteopsats

(Fig. A)

Den lille børsteopsats (14) er velegnet til tørsugning af sarte overflader.

Bemærk

Kan kun anvendes i kombination med fugemundstykket (11).

Universalmundstykke

(Fig. A)

Universalmundstykket (13) er velegnet til alsidig tørsugning, f.eks. til opsamling af snavs fra borerer.

Bemærk

Kan kun anvendes i kombination med fugemundstykket (11).

Vådmundstykke

(Fig. A)

Vådmundstykket (12) er egnet til opsugning af væsker.

Fugemundstykke

(Fig. A)

Fugemundstykket (11) er velegnet til tørsugning af fuger, hjørner og radiatorer.

Bemærk

Fugemundstykket (11) fungerer derudover som forlængelse til den lille børsteopsats (14) og universalmundstykket (13).

Kontrol af batteriets ladnings-tilstand

LED'er	Betydning
rød, orange, grøn	Det genopladelige batteri er opladet
rød, orange	Det genopladelige batteri er delvist opladet
rød	Det genopladelige batteri skal oplades

- Tryk på knappen (19) ved siden af ladetilstandsvisningen (20) på batteriet (18).
Ladetilstandsvisningens LED'er viser batteriets ladetilstand.
- Oplad det genopladelige batteri (18), når kun ladetilstandsvisningens (20) røde LED lyser.

Montering og afmontering af opsamlingsbeholder

Bemærk

- Tøm opsamlingsbeholderen (1) efter hver anvendelse.
- Tøm opsamlingsbeholderen (1), hvis sugeeffekten forringes.
- Hold apparatet med opsamlingsbeholderen (1) vandret, for at aflæse niveauet.
- Tøm opsamlingsbeholderen (1), så snart markeringen "Maksimalt niveau" (2) er nået.
- Hold apparatet med vådmundstykket (12) nedad, når opsamlingsbeholderen (1) tages af, da der ellers trænger væske ind i apparatet!
- Hvis opsamlingsbeholderen (1) indeholder for meget støv, eller hvis der kommer væske ind i motorhuset under vådsugning, kan den apparatet blive beskadiget!

Afmontering af opsamlingsbeholder (Fig. A)

1. Tryk på frigørelsen (6).
2. Tag forsigtigt opsamlingsbeholderen (1) af.
3. Slip frigørelsen (6) igen.

Tømning af opsamlingsbeholder (Fig. A)

1. Afmonter filterholderen (4)/ filteret (5), se *Montering og afmontering af filterholder/filter*, s. 200.
2. Tøm opsamlingsbeholderen (1).
3. Rengør om nødvendigt opsamlingsbeholderen (1) med en fugtig klud.

Montering af opsamlingsbeholder (Fig. A)

1. Monter filterholderen (4)/ filteret (5), se *Montering og afmontering af filterholder/filter*, s. 200.
2. Tryk på frigørelsen (6).
3. Sæt opsamlingsbeholderen (1) på apparatet igen. Anbring opsamlingsbeholderen (1) på apparatets underside, og lad opsamlingsbeholderen (1) falde i hak i frigørelsen (6) på apparatets overside.
4. Slip frigørelsen (6) igen.

Montering og afmontering af filterholder/filter

⚠ ADVARSEL! Fare for kvæstelser. Kontrollér, at det genopladelige batteri ikke er isat! (siehe *Isætning og udtagning af batteriet*, s. 201).

Montering af filterholder/filter (Fig. A)

1. Sæt filteret (5) i filterholderen (4). Sørg for, at fordybningerne i den yderste kant af filteret stemmer overens med låsetapperne i filterholderen (4).
2. Drej filteret (5) fast med uret. Du kan høre, når det falder i hak.

3. Sæt filterholderen (4) med filteret (5) igen ind i opsamlingsbeholderen (1). Filterholderen (4) kan pga. sin form kun sidde i en bestemt position i opsamlingsbeholderen (1).
4. Kontrollér ved et let tryk på filterholderen (4), om filterholderen (4) sidder i hak i opsamlingsbeholderen (1).
5. Monter opsamlingsbeholderen (1), se *Montering og afmontering af opsamlingsbeholder*, s. 199.

Afmontering af filterholder/filter (Fig. A)

1. Afmonter opsamlingsbeholderen (1), se *Montering og afmontering af opsamlingsbeholder*, s. 199.
2. Træk filterholderen (4) ved filteret (5) ud af opsamlingsbeholderen (1).
3. Drej filteret (5) mod uret og træk det ud af filterholderen (4).

Påsætning/aftagning af mundstykker

Påsætning af mundstykker (Fig. A)

1. Sæt det ønskede mundstykke (11/12/15) fuldstændigt ind i den forreste åbning på opsamlingsbeholderen (1). Sørg for at den motoriserede børsteopsats (15) forbinder sig med strømkontakterne (21).
2. For at gøre brug af opsatserne (13/14), skal du sætte dem på fugemundstykket (11).

Aftagning af mundstykker (Fig. A)

1. Fjern mundstykkerne (11/12/15), idet du trækker dem af opsamlingsbeholderen (1) fra forsiden.

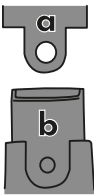
2.  Opsatserne (13/14) fjernes, ved at de trækkes af fugemundstykket (11) i en blød vinkel. Dermed kan stroppen (a) af det pågældende mundstykke nemmere trækkes hen over næsen (b) af fugemundstykket (11).

Isætning og udtagning af batteriet

▲ ADVARSEL! Risiko for kvæstelser på grund af utilsigtet start af apparatet. Sæt først det genopladelige batteri (18) i apparatet, når det er fuldstændig klar til brug.

▲ FORSIGTIG! Fare for kvæstelser. Kontrollér, at apparatet er slukket.

Bemærk

Et forkeret batteri kan beskadige apparatet og batteriet.

Isætning af batteri (Fig. A)

1. Batteriet (18) isættes ved at skubbe batteriet (18) langs batteriholderen ind i apparatet. Du kan høre, når det falder i hak.

Udtagning af batteri (Fig. A)

1. Tryk på batterifrigørelsen (17).
2. Træk batteriet (18) ud af apparatet.
3. Slip batterifrigørelsen (17).

Opladning af batteri

▲ FORSIGTIG! Fare for kvæstelser. Kontrollér, at apparatet er slukket.

Bemærk

- Den vedlagte oplader (16) muliggør en opladning direkte via apparatet.

Fremgangsmåde (Fig. A)

1. Isæt batteriet (se *Isætning og udtagning af batteriet*, s. 201).

2. Forbind opladeren (16) med produktets ladestik (10) samt med en egnet strømkilde.
3. Vær under opladningen opmærksom på ladetilstandsvisningen af batteriet (20). Se hertil *Kontrol af batteriets ladningstilstand*, s. 199.
4. Apparatet kan også oplades i ladestationen (25) (se *Brugen af ladestationen*, s. 204).

Drift

Arbejdsanvisninger

▲ FORSIGTIG! Fare for kvæstelser. Anvend ikke et beskadiget eller u hensigtsmæssig monteret apparat! Erstat beskadigede dele eller et snavset filter (se *Reserve dele og tilbehør*, s. 206).

- Kontrollér derudover apparatet for synlige skader.
- Sørg for, at opsamlingsbeholderen (1), filterholderen (4) og filteret (5) er tørre, hvis du skifter direkte mellem våd- og tørsugning!
- Indsug kun væske til markeringen "Maksimalt niveau" (2).
- Hold altid apparatet lodret ved transport, da der ellers slipper væske ud! Hold det monterede vådmundstykke (12) nedad.

Tænd og sluk

Bemærk

Kontrollér inden tænding, om filterholderen (4) og filteret (5) er indsat og tørre (se *Montering og afmontering af filterholder/filter*, s. 200).

Tænd (Fig. A)

1. Tryk på tænd-/sluk-kontakten (9) for at tænde.

Sluk (Fig. A)

1. Tryk på tænd-/sluk-kontakten (9) for at slukke.

Brugen af ECO-/ Turbo-tilstand

Apparatet kan bruges i to arbejdsstrin:

ECO-tilstand: Apparatet kører med det laveste omdrejningstal for en maksimal batteriløbetid. Driftstiden er ca. 35 Min.

Turbo-tilstand: Apparatet kører med det maksimale omdrejningstal. Ved for lav modstand tilpasses motorens omdrejningstal. Driftstiden er ca. 20 Min.

Brugen af ECO-tilstand (Fig. A)

1. Tryk én gang på tænd-/sluk-kontakten (9) for at tænde apparatet.
2. Apparatet kører i ECO-tilstand.

Brugen af Turbo-tilstand (Fig. A)

1. Tryk en gang mere på tænd-/sluk-kontakten (9).
2. Apparatet kører nu i Turbo-tilstand.

Skift af tilstand (Fig. A)

1. Tryk en tredje gang på tænd-/sluk-kontakten (9). Apparatet slukker.
2. Gentag processen for den ønskede tilstand til brugen af ECO-tilstand /Turbo-tilstand.

Rengøring, vedligeholdelse og opbevaring

▲ ADVARSEL! Risiko for kvæstelser på grund af utilsigtet start af apparatet. Beskyt dig selv ved vedligeholdelses- og rengøringsarbejder. Sluk for apparatet og tag det genopladelige batteri (18) ud. Vedligeholdelses- og servicearbejde, som ikke er beskrevet i denne betjeningsvejledning, skal udføres af vores servicecenter. Anvend kun originale reservedele.

Rengøring

Generel rengøring

▲ ADVARSEL! Elektrisk stød! Sprøjt aldrig vand på apparatet.

Bemærk

- Fare for skader. Kemiske substanser kan angribe apparatets plastdele. Brug ikke rengørings- eller opløsningsmidler.
- Hold ventilationsåbningerne fri for fremmedlegemer.
- Rengør overfladen af apparatet med en blød børste, pensel eller en klud.
- Tøm opsamlingsbeholderen (1) efter hver brug.
- Rengør opsamlingsbeholderen (1) med en fugtig klud.

Rengøring af filter

(Fig. A)

1. Afmonter opsamlingsbeholderen (1), se *Montering og afmontering af opsamlingsbeholder*, s. 199.
2. Afmonter filterholderen (4)/ filteret (5), se *Montering og afmontering af filterholder/filter*, s. 200.
3. Bank filteret (5) fri for snavs, og rengør det med en pensel eller trykluft.
4. Du kan rengøre et meget snavset filter (5) under rindende vand. Filteret (5) skal være helt tørt, inden det anvendes igen.
5. Et filter (5), der er snavset for meget, skal udskiftes med et nyt (5) (se *Reservedele og tilbehør*, s. 206).
6. Monter filterholderen (4)/ filteret (5), se *Montering og afmontering af filterholder/filter*, s. 200.
7. Monter opsamlingsbeholderen (1), se *Montering og afmontering af opsamlingsbeholder*, s. 199.

Rengøring af motoriseret børsteopsats

Bemærk

Afmonter den motoriserede børsteopsats (15) før rengøringen fra apparatet. Der må kun monteres en tør opsats på apparatet.

(Fig. B)

1. Åbn beskyttelsesgitret (23).
2. Skub børstefrigørelsen (22) fremad.
3. Tag børsterullen (24) ud af den motoriserede børsteopsats (15).
4. Rengør den motoriserede børsteopsats (15) med en fugtig klud.
5. Rengør børsterullen (24) med en fugtig klud.
6. Lad børsterullen (24) tørre helt.
7. Skub børstefrigørelsen (22) fremad og hold positionen.
8. Tryk børsterullen (24) ind i den motoriserede børsteopsats (15).
9. Slip børstefrigørelsen (22) igen.

Vedligeholdelse

Skift af filter

Udskift et filter (5), der er snavset for meget, med et nyt. Nye filtre fås i vores online-shop (se *Reservedele og tilbehør*, s. 206).

Fremgangsmåde (Fig. A)

1. Afmonter opsamlingsbeholderen (1), se *Montering og afmontering af opsamlingsbeholder*, s. 199.
2. Afmonter filterholderen (4)/ filteret (5), se *Montering og afmontering af filterholder/filter*, s. 200.
3. Udskift det brugte filter (5) med et nyt.
4. Monter filterholderen (4)/ filteret (5), se *Montering og afmontering af filterholder/filter*, s. 200.

5. Monter opsamlingsbeholderen (1), se *Montering og afmontering af opsamlingsbeholder*, s. 199.

Opbevaring

Opbevar altid apparatet og tilbehøret:

- rent
- tørt
- støvbeskyttet
- uden for børns rækkevidde

Bemærk

- Tag det genopladelige batteri ud af apparatet inden længerevarende opbevaring (f.eks. om vinteren) (se den separate betjeningsvejledning til batteriet og opladeren).
- Opbevaringstemperaturen for batteriet og apparatet er på mellem 0–45 °C. Undgå ekstrem kulde eller varme under opbevaringen, så batteriets ydelse ikke forringes.
- Opsamlingsbeholderen (1) egner sig ikke til opbevaring af væsker. Tøm opsamlingsbeholderen efter vådsugning.

Montering af ladestation

Ladestationen (25) kan også bruges som vægholder til en pladsbesparende opbevaring.

⚠ ADVARSEL! Kontakt med elektriske ledninger kan føre til elektrisk stød og brand, og kontakt med en gasledning kan føre til eksplosion. Beskadigelse af en vandledning kan føre til materielle skader og elektrisk stød. Vær opmærksom på ikke at beskadige forsyningsledninger, når der bores. Brug egnede søgeredskaber til at søge efter sådanne ledninger, eller brug en installationsoversigt.

Nødvendige værktøjer og hjælpemidler

- Bor, 6 mm (ikke inkluderet i leveringen)
- Stjerneskruetrækker (ikke inkluderet i leveringen)

- Blyant (ikke inkluderet i leveringen)
- 2× Dyvel, 6 mm
- 2× Skruer

Fremgangsmåde (Fig. C)

1. Markér to egnede steder på en væg med en blyant. Tag hertil ladestationen (25) til hjælp.
2. Bor de markerede huller med en boremaskine.
3. Indsæt dyvlerne (30) i hullerne, og skru skrueerne (31) fast med en skrue-rækker. Lad skruehovederne stikke ud fra væggen med ca. 10 mm.
4. Sæt de to holdere (28, 26) i siden af ladestationen (25).

5. Nu kan du anbringe ladestationen (25) med nøglehulsboringen (29) på skrueerne (31) og trække det nedad til anslag.

Brugen af ladestationen

(Fig. C)

1. Sæt mundstykkerne (11-14) i holderen (26), og den motoriserede børsteopsats (15) i holderen (28).
2. Apparatet sættes med opsamlingsbeholderen (1) opad ind i ladestationen (25).
3. Træk opladeren (16) gennem ledning-såbningen (27). For korrekt tilslutning læs *Opladning af batteri*, s. 201.

Fejlsøgning

Den følgende tabel hjælper dig ved fejlsøgning af småfejl:

Problem	Mulig årsag	Fejlafhjælpning
Apparat starter ikke	Tænd-/sluk-kontakt (9) defekt	Kontakt vores servicecenter.
	Motoren er defekt	
Lav eller manglende sugedefekt	Mundstykker tilstoppet	Fjern tilstopninger og blokeringer
	Auffangbehälter (1) offen	Montering og afmontering af motorhoved
	Opsamlingsbeholder (1) fuld	Tøm opsamlingsbeholderen (se <i>Montering og afmontering af opsamlingsbeholder</i> , s. 199)
	Filter (5) fuld eller tilstoppet	Tøm, rengør eller udskift filteret
Støv eller snavs blæses ud af maskinen	Filter (5) ikke monteret eller ikke korrekt monteret	Montering af filter

Bortskaffelse/miljøbeskyttelse

Tag det genopladelige batteri ud af apparatet, og aflever apparatet, det genop-

ladelige batteri, tilbehør og emballage til miljøvenlig genanvendelse.



Elektriske apparater må ikke bortskaffes som husholdningsaffald.

Symbolet med den overstregede affalds-spand på hjul betyder, at dette produkt ikke må bortskaffes som usorteret husholdningsaffald ved udløbet af dets levetid.

Direktiv 2012/19/EU om affald af elektrisk og elektronisk udstyr:

Forbrugere er juridisk forpligtet til at sende elektriske og elektroniske enheder til miljøvenlig genanvendelse ved slutningen af produktens levetid. På denne måde garanteres en miljø- og ressourcebesparende genanvendelse.

Afhængigt af hvordan det implementeres i national lovgivning, har du følgende muligheder:

- at give det tilbage til salgsstedet,
- at aflevere det til et officielt indsamlingssted,
- at sende det tilbage til producenten/distributøren.

Tilbehørsdele og hjælpemidler uden elektriske bestanddele, der følger med det udtjente udstyr, er ikke omfattet heraf.

Service

Garanti

Kære kunde!

På dette apparat yder vi 3 års garanti fra købsdato.

Skulle der forekomme defekter på dette produkt har du lovpligtige rettigheder mod sælgeren af produktet. Disse lovpligtige rettigheder bliver ikke indskrænket af den efterfølgende anførte garanti.

Garantibetingelser

Garantien træder i kraft med købsdatoen. Opbevar den originale kassebon godt. Dette bilag kræves som dokumentation for købet.

Skulle der indenfor tre år efter dette produkts købsdato optræde en materiale- eller fabriktionsfejl, bliver produktet – ef-

ter vores skøn – repareret eller ombyttet gratis. Denne garantiydelse forudsætter, at det defekte apparat og købsbilaget (kassebon) indenfor den tre års frist bliver indsendt og at der vedlægges en kort skriftligt beskrivelse af defekten og hvornår den er optrådt.

Hvis defekten er dækket af vores garanti, får du apparatet repareret eller ombyttet. Med reparationen eller ombytningen begynder garantiperioden ikke forfra

Garantiperiode og lovpligtige produktansvarskrav

Garantiperioden bliver ikke forlænget af garantien. Dette gælder også for ombyttede og reparerede dele. Eventuel allerede ved købet eksisterende skader og defekter skal meldes straks efter udpakningen. Efter udløb af garantiperioden forefaldende reparationer er omkostningspligtige.

Garantiens omfang

Apparatet blev produceret meget omhyggeligt efter strenge kvalitetsretningslinjer og kontrolleret grundigt inden det forlod fabrikken.

Garantiydelsen gælder for materiale- eller fabriktionsfejl. Denne garanti gælder ikke for produktdele som er udsat for en normal nedslidning og derfor kan anses som sliddele (f.eks. batterikapacitet) eller for beskadigelser på skrøbelige dele.

Garantien bortfalder, hvis produktet bliver beskadiget, ikke-formålsbestemt anvendt eller ikke vedligeholdt. For en korrekt brug af produktet skal alle i betjeningsvejledningen anførte anvisninger følges nøje. Anvendelsesformål og handlinger, som der frarådes eller advares imod i betjeningsvejledningen, skal ubetinget undgås.

Produktet er kun beregnet til privat og ikke til erhvervsmæssig brug. Ved misbrug og usagkyndig håndtering vold og ved indgreb, der ikke er foretaget på vores autoriserede servicested, bortfalder garantien.

Afvikling af et garantitilfælde

For at garantere en hurtig behandling af dit anliggende, bedes du følge følgende henvisninger:

- Hav ved alle forespørgsler kassebonen og identifikationsnummeret (IAN 466987_2310) parat som dokumentation for købet.
- Artikelnummeret fremgår af mærkepladen, en indgravering.
- Skulle der optræde funktionsfejl eller andre defekter bedes du først kontakte den efterfølgende anførte serviceafdeling, **telefonisk** eller pr. **e-mail**. Der får du så yderligere informationer om afviklingen af din reklamation.
- Et som defekt registreret produkt kan du, efter aftale med vores kundeservice og med vedlagt købsbilag (kassebon) samt en kort beskrivelse af, hvori defekten består og hvornår denne defekt er optrådt indsende portofrit til den serviceadresse, som du får meddelt. For at undgå problemer med modtagelsen og ekstra omkostninger, bedes du ubetinget benytte den adresse, som du får meddelt. Sørg for, at forsendelsen ikke sker ufrankeret, som voluminøs pakke, ekspres eller som en anden specialforsendelse. Indsend apparatet inkl. alle ved købet medfølgende tilbehørsdele og sørg for en tilstrækkelig sikker transportemballage.

Reparationservice

Kontakt vores service-center i tilfælde af reparationer, som **ikke er omfattet af garantien**. Service-centeret giver dig gerne et tilbud.

- Vi kan kun bearbejde apparater, hvor forsendelsen er betalt, og som er pakket forsvarligt.
Bemærk: Send dit apparat rengjort og med en beskrivelse af defekten til den nævnte adresse af vores service-center.
- Vi tager ikke imod apparater, uden at forsendelsen er betalt, eller som er sendt som volumenpakker, ekspres-pakker eller andre særlige leveringer.
- Vi bortskaffer dine indsendte, defekte apparater gratis.

Service-Center



Service Danmark

Tel.: 32 710005

E-mail: grizzly@lidl.dk

IAN 466987_2310

Importør

Bemærk at den følgende adresse ikke er en serviceadresse. Kontakt først ovennævnte service-center.

Grizzly Tools GmbH & Co. KG
Stockstädter Str. 20
63762 Großostheim
TYSKLAND
www.grizzlytools.de

Reserve dele og tilbehør

Reserve dele og tilbehør kan fås på www.grizzlytools.shop. Hvis der opstår problemer i forbindelse med bestillingen, skal du kontakte vores online-shop. Hvis du har yderligere spørgsmål, bedes du kontakte *Service-Center*, s. 206

Pos.nr.	s. 211	* Betegnelse	Best.nr.
1	27-44	Opsamlingsbeholder	91120044
5	41	Filter (HEPA-filter)	91120045
11	73	Fugemundstykke	91120048

Pos.nr.	s. 211 *	Betegnelse	Best.nr.
12	72	Vådmundstykke	91120047
13	75	Universalmundstykke	91120050
14	74	Lille børsteopsats	91120049
15	45-71	Motoriseret børsteopsats	76008163
16	78-79	Oplader GC30-2101000EU	91120053
25	77	Ladestation	91120052
26	74	Holder små mundstykker	91120051
28	80	Holder motoriseret børsteopsats	91120055

* Eksploderet tegning

Oversættelse af den originale EF-overensstemmelseserklæringen

Produkt: **Batteridrevet håndstøvsuger**

Model: **SHSA 20-Li A1**

Serienummer: 000001-036000

Genstanden for erklæringen, som beskrevet ovenfor, er i overensstemmelse med den relevante EU-harmoniseringslovgivning:

**2014/35/EU • 2014/30/EU •
2009/125/EC • 2011/65/EU & (EU) 2015/863
Produkt med batteri Smart PAPS 204 A1/
Smart PAPS 208 A1: 2014/53/EU**

Genstanden for erklæringen, som beskrevet ovenfor, er i overensstemmelse med Europa-Parlamentets og Rådets direktiv 2011/65/EU af 8. juni 2011 om begrænsning af anvendelsen af visse farlige stoffer i elektrisk og elektronisk udstyr.

For at sikre overensstemmelse er følgende harmoniserede standarder og nationale standarder og forskrifter blevet anvendt:

**EN 62233:2008 • EN 60335-1:2012/A15:2021
EN 60335-2-2:2010/A1:2013 • EN IEC 55014-1:2021
EN IEC 55014-2:2021 • EN IEC 61000-3-2:2019/A1:2021
EN 61000-3-3:2013/A2:2021 • EN IEC 63000:2018
EN 60335-2-29:2021+A1:2021 • (EU) 2019/1782 • EN 62471:2008
Produkt med batteri Smart PAPS 204 A1/Smart PAPS 208 A1:
EN 301 489-1 V2.2.3:2019 • Draft EN 301 489-17 V3.2.6:2023
EN 300 328 V2.2.2:2019 • EN 50663:2017**

Denne overensstemmelseserklæring udstedes på fabrikantens ansvar:

CE Grizzly Tools GmbH & Co. KG
Stockstädter Str. 20
63762 Großostheim
TYSKLAND
28.06.2024



Christian Frank
Bemyndiget repræsentant for dokumentation

B

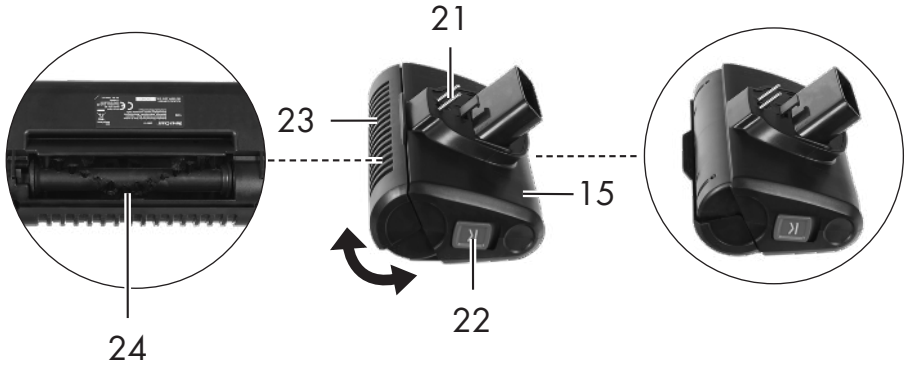

C

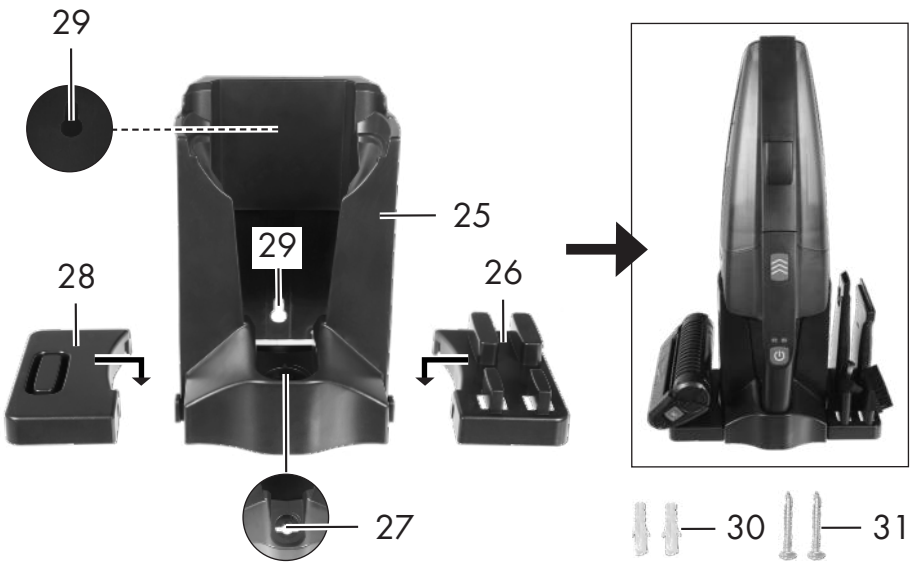

Explosionszeichnung • Exploded view • Vue éclatée • Vista esplosa • Vista explosionada • Explosietekening • Eksploderet tegning • Robbantott ábra • Widok rozłożony • Rozłożeny pohľad • Rozložený pohľad

SHSA 20-Li A1

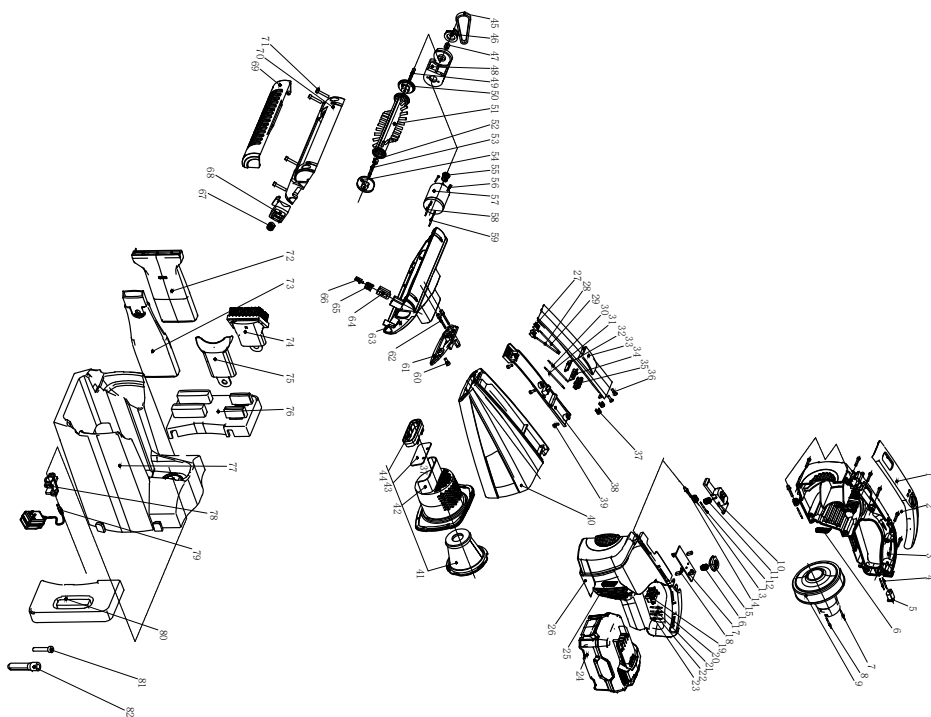

informativ • informative • informatif • informatief • informativo • informatív • informacyjny
 • informační • informatívny



GRIZZLY TOOLS GMBH & CO. KG

Stockstädter Straße 20
63762 Großostheim
GERMANY

Stand der Informationen · Last Information Update ·
Version des informations · Stand van de informatie ·
Estado de las informaciones · Versione delle informazioni ·
Stan informací · Stav informácií · Információk állása ·
Stan informacjji · Tilstand af information: 04/2024
Ident.-No.: 76008160042024-8



IAN 466987_2310

8