



**HOT AIR STYLER / AIRSTYLER / BROSE
SOUFFLANTE AIRSTYLER CBAS 1000 A1**

GB IE NI MT

HOT AIR STYLER

Operating instructions

FR BE CH

**BROSE SOUFFLANTE
AIRSTYLER**

Mode d'emploi

DE AT BE CH

AIRSTYLER

Bedienungsanleitung

NL BE

AIRSTYLER

Gebruiksaanwijzing

IAN 513803_2507

GB IE NI DE AT BE
CH FR NL ES IT PT

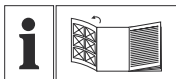

English	Operating instructions	Page	1
Deutsch	Bedienungsanleitung	Seite	25
Français	Mode d'emploi	Page	51
Nederlands	Gebruiksaanwijzing	Pagina	81

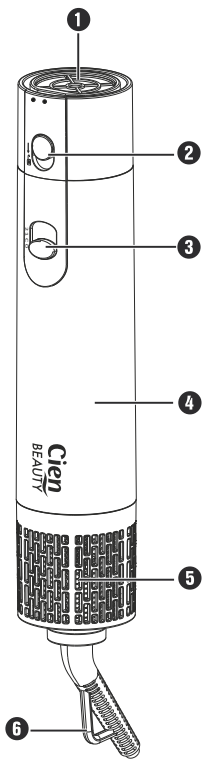
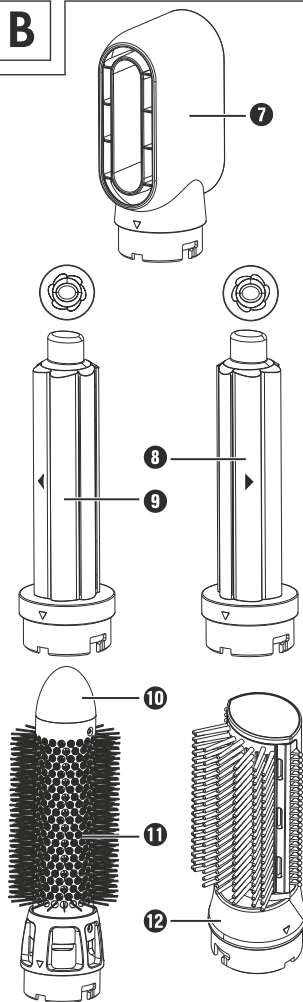
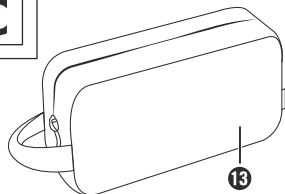
A**B****C**

Contents

1. Introduction	2
2. Intended use	2
3. Package contents	2
4. Warnings and symbols used	2
5. Safety information	4
6. Appliance description	8
7. Operating the appliance	8
7.1. Attaching/removing the attachment	9
7.2. Selecting an attachment	9
7.3. Switching on and off, setting the speed/temperature level . .	11
7.4. Ion function	11
8. Using the appliance	12
8.1. Preparation for styling	12
8.2. Styling curls	12
8.3. Styling hair	15
8.4. Straightening hair	17
9. Cleaning	18
10. Troubleshooting	20
11. Storage	20
12. Disposal	21
13. Ordering replacement parts	21
14. Technical data	22
15. Kompennass Handels GmbH warranty	22
15.1. Service	24
15.2. Importer.	24

1. Introduction

Congratulations on the purchase of your new appliance.

You have selected a high-quality product. The instructions for use are part of this product. They contain important information about safety, usage and disposal. Before using the product, please familiarise yourself with all instructions regarding safety and use. Use the product only as described and for the specified applications. Keep these operating instructions as a reference and store them near the product. Please also pass on all documents to any future owner.

2. Intended use

The appliance is intended for drying and styling human hair. Do not use it on wigs or hairpieces made of synthetic material or on animals. This appliance is intended solely for use in private households. Not for commercial or industrial use.



3. Package contents











The following components are included in delivery:







- Hot Air Styler with 5 attachments
- Storage bag
- Instructions for use

4. Warnings and symbols used

The following warnings and symbols are used in these instructions for use, on the packaging and on the appliance (where applicable):

	DANGER! A warning with this symbol and the signal word "DANGER" indicates an imminently hazardous situation which will result in death or serious injury if not avoided.
	WARNING! A warning with this symbol and the signal word "WARNING" indicates a potentially hazardous situation which could result in death or serious injury if not avoided.

	<p>CAUTION! A warning with this symbol and the signal word "CAUTION" indicates a potentially hazardous situation which could result in a minor or moderate injury if not avoided.</p>
	<p>ATTENTION! A warning with this symbol and the signal word "ATTENTION" indicates a potential situation that could result in property damage if not avoided.</p>
	<p>Note: A note identifies additional information that facilitates the use of the appliance.</p>
	<p>Read the instructions.</p>
	<p>AC current/voltage.</p>
	<p>Protection class II: Protection by double or reinforced insulation between live and touchable parts.</p>
	<p>Do not use this appliance in a bathtub, shower, washbasin, or other vessel containing water.</p>
	<p>Do not dispose of electrical appliances in the household waste!</p>
	<p>Dispose of the packaging in an environmentally-responsible manner.</p>
	<p>The packaging is made of recyclable materials. Observe the labelling on the packaging material when sorting for disposal: The material is labelled with abbreviations (a) and numbers (b) with the following meanings: 1-7: plastics, 20-22: paper and cardboard, 80-98: composites.</p>

	<p>This product satisfies the requirements of the applicable European and national regulations.</p>
  ES/PT	<p>The packaging contains paper and/or cardboard components.</p> <p>The packaging contains plastic and/or metal components.</p>
<div style="display: flex; justify-content: space-between; align-items: flex-start;"> <div style="width: 45%;">  <p>FR Cet appareil et ses accessoires se recyclent</p> <p><small>Points de collecte sur www.quefairedesdechets.fr Privilégiez la réparation ou le don de votre appareil !</small></p> </div> <div style="width: 45%; text-align: center;"> <p>A DÉPOSER EN MAGASIN A DÉPOSER EN DÉCHÈTERIE</p> <p>OU</p>  </div> </div> <div style="display: flex; justify-content: center; align-items: center; margin-top: 10px;">  <div style="margin-left: 10px;"> <p>FR ÉLÉMENTS D'EMBALLAGE</p>  </div> </div> <p>FR: The product, its packaging and the operating instructions are recyclable. They are subject to an extended manufacturer responsibility and will be collected separately.</p>	

5. Safety information

DANGER! ELECTRIC SHOCK!

- Connect this appliance only to a properly installed mains socket with a mains voltage corresponding to that on the rating plate.
- Never immerse the appliance in liquids or allow liquids to penetrate the housing. Do not expose the appliance to humidity and do not use it outdoors. If liquid gets into the housing, disconnect the appliance from the mains power socket immediately and have it repaired by a qualified technician.

- Remove the plug from the mains power socket in the event of malfunctions and before cleaning the appliance.
- To disconnect the appliance from the mains, pull only on the plug itself, not on the power cable.
- If the power cable of this appliance is damaged, it must be replaced by the manufacturer, its customer service department or a similarly qualified person in order to avoid hazards.
- Do not kink or crush the power cable, and always route it in such a way as to prevent people from stepping on it or tripping over it.
- Do not use extension cables.
- Never hold the appliance, the power cable or the power plug with wet hands.
- Do not open the appliance housing or attempt to repair the appliance yourself. This can lead to risks and also invalidates the warranty. Defective appliances should be repaired by qualified specialists only.
- Do not use this appliance near bathtubs, showers, washbasins or other containers filled with water.
- If the appliance is being used in a bathroom, disconnect the plug from the mains power socket after use as the close proximity of water repre-

sents a hazard – even when the appliance is switched off. For additional protection, we recommend installation of a residual current circuit breaker (RCCB) with a rated residual current of no more than 30 mA for the power circuit in the bathroom. Ask your electrician for advice.

WARNING! RISK OF INJURY!

- This appliance may be used by children aged 8 years or more and by persons with reduced physical, sensory or mental capabilities or lack of experience and/or knowledge if they are supervised or have been instructed in the safe use of the appliance and have understood the potential risks.
- Do not allow children to use the appliance as a toy.
- Cleaning and user maintenance should not be performed by children unless they are under supervision.
- Never leave the appliance unattended while it is connected to the power supply.
- Never place the appliance close to sources of heat, and always protect the power cable against potential damage.

- Do not operate the appliance if it has been dropped or is damaged in any way. Have the appliance checked and/or repaired by a qualified technician, if necessary.

⚠ CAUTION! RISK OF BURNS!

- Risk of burns! Keep the appliance away from young children, especially during use or while cooling.
- The coating of the round brushes can become very hot during use. Therefore, only hold them by the plastic ends and hold the appliance by the handle.
- Always use the appliance with the attachment attached. The heating coils in the attachment holder become very hot.
- Allow the appliance to cool down before disassembling or storing it. Always place it on a stable, flat, heat-resistant surface, using the stand if available, to cool down, and disconnect the mains plug from the mains socket.

ⓘ ATTENTION! PROPERTY DAMAGE!

- Only use accessories that are included in the scope of delivery or recommended by the manufacturer.

- Never insert objects into the openings of the appliance, e.g. keep hairpins and hair clips away from it.

6. Appliance description

(For illustrations, see the fold-out page)

Figure A:

- 1 Attachment holder
- 2 Release button for attachments
- 3 Slider switch ON/OFF,
speed and temperature setting (0 - C - 1 - 2)
- 4 Main appliance
- 5 Air inlet grille
- 6 Hanging loop

Figures B-C:

- 7 Hairdryer attachment
- 8 Right curling attachment
- 9 Left curling attachment
- 10 Cool tip
- 11 Round brush
- 12 Half round brush
- 13 Storage bag

7. Operating the appliance

WARNING!

- ▶ Do not allow children to play with packaging materials. There is a risk of suffocation.
 - 1) Remove the appliance and the operating instructions from the packaging.
 - 2) Remove all packaging material.

- 3) Clean the main appliance ④ before use as described in the section **9. Cleaning**.
- 4) Before operating the appliance, make sure that your hands are completely dry.

7.1. Attaching/removing the attachment

⚠ CAUTION!

- ▶ The attachments become hot during operation. Wait until they have cooled down before attaching/removing them.

- 1) Place the desired attachment ⑦-⑨/⑪-⑫ in the attachment holder ① so that the triangular marking ▽ points to the right dot on the main appliance ④.

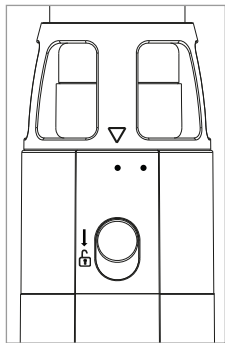



- 2) Turn the attachment clockwise until the marking ▽ on the attachment points to the left dot on the main appliance ④. The attachment ⑦-⑨/⑪-⑫ clicks into place and is securely attached.
- 3) For removal, press the release button ② as indicated by the arrow towards the symbol 🔒 and turn the attachment ⑦-⑨/⑪-⑫ anticlockwise until it releases from the attachment holder ①.

7.2. Selecting an attachment

You can dry and style your hair with the attachments ⑦-⑨/⑪-⑫. Wash and condition your hair as usual beforehand.

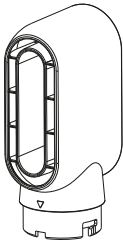
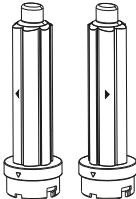
A suitable styling product can enhance the durability of the hairstyle. Choose a product that also contains heat protection if you expose the hair to significant heat. You can finish the styling with the cold setting "Cool" to fix the hairstyle. If necessary, use hair spray as well.

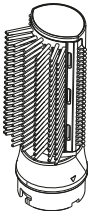
Attachment	Function
	<p>The hairdryer attachment 7 dries the hair and prepares it for further styling, if desired.</p>
	<p>The curling attachment 8/9 can be used to shape curls either inwards or outwards. The arrow on the attachment shows the direction to wind the hair.</p>
	<p>The round brush 11 gives the hair more shape and bounce.</p>
	<p>The half round brush 12 can be used for combing, straightening and detangling the hair and for drying it at the same time. It is ideal for giving the hair more volume.</p>

7.3. Switching on and off, setting the speed/temperature level

- 1) Plug the power plug into the mains socket.
- 2) Switch on the appliance by moving the slider switch **3** to a position other than "0". Choose between the three levels:
 - "C" Gentle combined speed/temperature level "Cool" (cool-shot function):
Cold level, particularly suitable for final fixing after styling, for example.
 - "1" Low combined speed/temperature level:
Ideal for sensitive or fine hair.
 - "2" High combined speed/temperature level:
Ideal for normal or thick hair.
- 3) Move the slider switch **3** to the desired level. You will feel it engage when it reaches a new level. The appliance starts heating and air flows out of the attachment **7 - 9/11 - 12**.
- 4) Switch the appliance off by moving the slider switch **3** back to "0". The slider switch **3** engages noticeably.
- 5) Always unplug the appliance from the mains socket after use.
- 6) Allow the appliance to cool down before disassembling or storing it. Make sure that you place the appliance on a stable, level heat-resistant surface, always using the stand if available.

7.4. Ion function

The appliance is equipped with an ion function:

If hair is dried using a normal hairdryer, the hair becomes charged statically and starts to "fly".

The ion function ensures that this charging of the hair is neutralised and cancelled. The hair becomes soft, supple, shiny and easier to style.

8. Using the appliance

8.1. Preparation for styling

Use the hair dryer attachment **7** to pre-dry your hair and prepare it for further styling. For best results, the hair should be almost completely dry.

- 1) Attach the hairdryer attachment **7** to the appliance.
- 2) Plug the power plug into the mains socket.
- 3) Set the speed/temperature level "1" or "2" according to your hair type.
- 4) Aim the airflow at the hair and move the appliance around the head with one hand (see Fig. 1). Run your free hand through your hair and divide it into strands. This makes it easier to dry the parts underneath.

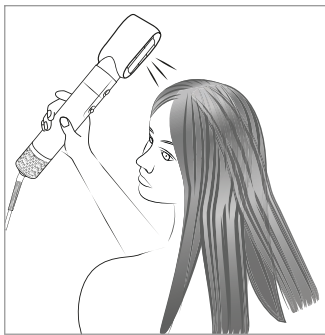

Fig. 1

- 5) Switch the appliance off by moving the slider switch **3** back to "0".

8.2. Styling curls

Use the curling attachment **8/9** to style curls.

- 1) Attach the curling attachment **8** or **9** to the appliance.
- 2) Plug the plug into the mains power outlet.
- 3) Set the speed/temperature level "1" or "2" according to your hair type.

- 4) Separate a strand and touch the curling attachment **8/9** vertically to the tip. The hair winds onto the curling attachment **8/9** automatically (see Fig. 2).



Fig. 2

- 5) Hold the curling attachment **8/9** vertical and move it slowly up to the hair roots without turning it. Pull on it while doing so to maintain some tension on the hair strand (see Fig. 3).

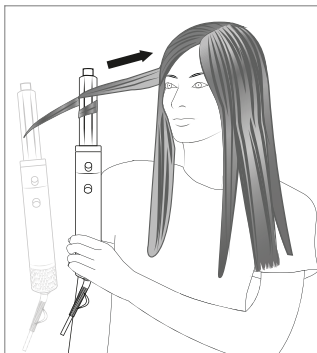

Fig. 3

- 6) Hold the curling attachment **8/9** near the hair roots for about 15 seconds until the hair is dry.
- 7) Set the curl for about 5-10 seconds with the "Cool" level. To do this, move the slider switch **3** to level "C".
- 8) To release the curl, simply pull the curling attachment **8/9** downwards until the curl is free. You do not need to manually unwind the curl from the curling attachment (see Fig. 4).



Fig. 4

i Notes

- ▶ If you want symmetrical curls, always use the same curling attachment for one side of the head and switch to the other curling attachment for the other side.
- ▶ If you want wavy curls, wind the hair strand itself around the curling attachment and hold the hair tips away from the attachment until the strand is dry. Then set the curl with the "Cool" level.

- For more lift at the roots, apply the curling attachment horizontally (see Fig. 5).

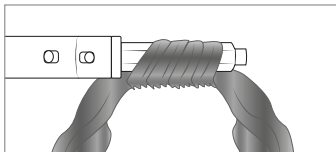

Fig. 5

- 9) Repeat the process until all strands have been styled.
- 10) Switch the appliance off by moving the slider switch **3** back to "0".

8.3. Styling hair

Use the round brush **11** to give your hair more volume. The round brush **11** is also suitable for medium to long hair.

- 1) Dry your hair with a towel and brush it through. Use the hairdryer attachment **7** until the hair is almost dry. If necessary, divide the hair into several sections and isolate a single strand.

i Note

- Style your hair with the round brush **11** only once it is almost dry. Make sure that it is free of knots. These can cause hair to get caught in the bristles, especially with longer hair.
- 2) Attach the round brush **11** to the appliance.
 - 3) Plug the power plug into the mains socket.
 - 4) Set the speed/temperature level "1" or "2" according to your hair type.
 - 5) Use the round brush **11** at the ends of the hair, distributing the strand along the length of the round brush **11** (see Fig. 6).

- 6) Wind the strand around the brush if you want to create high-volume curls or wind only the ends to give more bounce at the lower end of the strand.

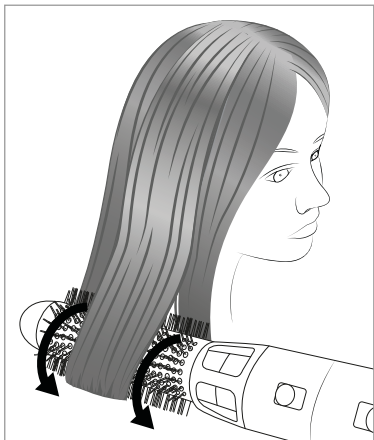

Fig. 6

- 7) Hold the brush in the coiled hair for a few seconds. The duration affects the strength of the styling effect. Other factors must be taken into account, such as the thickness of the coiled strand, the hair texture or the set speed/temperature level. Start with a short duration and increase if necessary until the desired styling effect is achieved or the hair is completely dry. Note, however, that hair can be damaged if exposed to high heat for excessive periods of time.
- 8) Pull the brush slowly through the hair while applying light tension. To release the strand, carefully pull the appliance down at the same time to free the round brush **11** from the strand.

⚠ CAUTION!

- ▶ The round brush **11** can become very hot during use. Only hold the round brush **11** by the cool tip **10** and hold the appliance by the handle.

i Note

- ▶ Start with the lower strands of hair and then style strand by strand until the desired result is achieved.
- ▶ You can also achieve more fullness at the hairline by simply holding the round brush **11** for a few seconds just below the strand at the hairline (see Fig. 7).

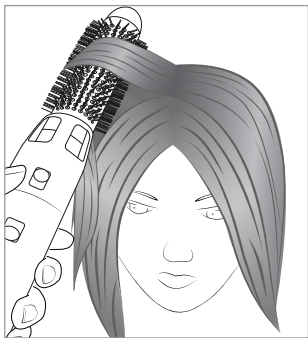

Fig. 7

- 9) Switch the appliance off by moving the slider switch **3** back to "0".

8.4. Straightening hair

With the half round brush **12**, you can dry your hair while also straightening it and adding more shape.

- 1) Attach the half round brush **12** to the appliance.
- 2) Plug the power plug into the mains socket.
- 3) Set the speed/temperature level "1" or "2" according to your hair type.

- 4) Place the half round brush **12** at the roots and pull it down to the ends of the hair, as with a conventional brush (see Fig. 8).

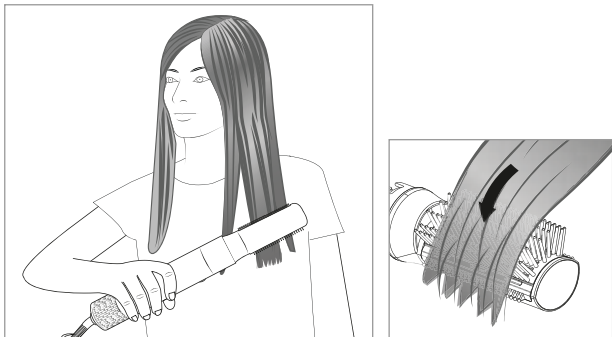

Fig. 8

i Note

- ▶ You can achieve more volume by directing the bristles outwards. For more shape, turn the brush in at the ends.
- 5) Switch the appliance off by moving the slider switch **3** back to "0".

9. Cleaning

⚠ DANGER!

- ▶ Risk of fatal injury from electrocution! Before cleaning the appliance, pull the power plug out of the power outlet!
- ▶ Never immerse the appliance, power cord or plug in water or any other liquid!
- ▶ After cleaning, ensure that the appliance is completely dry before using it again!

⚠ CAUTION!

- ▶ Allow the appliance to cool down before cleaning it. Risk of burns!

! ATTENTION!

- ▶ Do not use abrasive or caustic cleaning agents. These can attack the surface and damage the appliance beyond repair.
- Clean the main appliance **4** only with a lightly moistened cloth. Allow the appliance to dry completely before reusing it or putting it away.
- Remove hair from the attachments **7-9/11-12** with your fingers. Place the attachments **7-9/11-12** in lukewarm water to clean them. You can use mild detergents, but make sure to rinse it off thoroughly afterwards with water. Allow the attachments **7-9/11-12** to dry completely before re-attaching them to the appliance.
- To clean the air inlet, turn the air inlet grille **5** anticlockwise and remove it from the appliance housing (see Fig. 9). Use a dry cloth or a soft brush to remove the dust from the underlying filter mesh until all residues have been completely removed. Then fasten the air inlet grille **5** onto the appliance housing again by turning the air inlet grille **5** clockwise up to the stop.

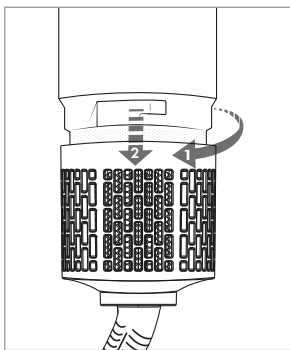







Fig. 9

- Wipe the storage bag **13** with a damp cloth if necessary. Note the care label:

	Do not wash in the washing machine.
	Do not bleach.
	Do not tumble dry.
	Do not iron.
	Do not dry clean.

10. Troubleshooting

Should the appliance not function as expected, first remove the plug from the mains power socket and allow the appliance to cool down for a few minutes. The appliance is fitted with an overheating protector!

Should the appliance still not function, consult the service department detailed under **15.1. Service**.

11. Storage

⚠ **ATTENTION!**

- ▶ Do not pack up and transport the appliance until it has cooled down. Risk of burns!
- Clean the appliance and the attachments **7** - **9** / **11** - **12** as described in the section **9. Cleaning**.
- You can store the appliance by hanging it up by the hanging loop **6**.
- Store the appliance in a dust-free and dry location.

12. Disposal



The symbol of the crossed-out wheeled bin means that this appliance may not be disposed of in regular household waste at the end of its service life. The appliance must be deposited at an established collection point, recycling centre or disposal company.

Please erase all personal data before returning an appliance.

The packaging is made from environmentally friendly material which can be disposed of at your local recycling plant.

Dispose of the packaging in an environmentally friendly manner.

13. Ordering replacement parts

You can order replacement parts for this product on the internet at www.kompernass.com.



Scan the QR code with your smartphone/tablet.

You can use this QR code to go directly to our website to view and order the available replacement parts.

i Note

- ▶ If you have problems with your online order, you can contact our Service Centre by phone or email.
- ▶ Always include the article number (IAN) 513803_2507 with your order.
- ▶ Please note that online ordering of replacement parts is not possible for all countries.

14. Technical data

Voltage	220-240 V ~, 50-60 Hz
Power consumption	1000-1200 W
Power consumption in off mode	0.06 W
Protection class	II / 

15. Kompernass Handels GmbH warranty

Dear Customer,

This appliance has a 3-year warranty valid from the date of purchase. If this product has any faults, you, the buyer, have certain statutory rights. Your statutory rights are not restricted in any way by the warranty described below.

Warranty conditions

The warranty period starts on the date of purchase. Please keep your receipt in a safe place. This will be required as proof of purchase.

If any material or manufacturing fault occurs within three years of the date of purchase of the product, we will either repair or replace the product for you or refund the purchase price (at our discretion). This warranty service requires that you present the defective appliance and the proof of purchase (receipt) within the three-year warranty period, along with a brief written description of the fault and of when it occurred.

If the defect is covered by the warranty, your product will either be repaired or replaced by us. The repair or replacement of a product does not signify the beginning of a new warranty period.

Warranty period and statutory claims for defects

The warranty period is not prolonged by repairs effected under the warranty. This also applies to replaced and repaired components. Any damage and defects present at the time of purchase must be reported immediately after unpacking. Repairs carried out after expiry of the warranty period shall be subject to a fee.

Scope of the warranty

This appliance has been manufactured in accordance with strict quality guidelines and inspected meticulously prior to delivery.

The warranty covers material faults or production faults. The warranty does not extend to product parts subject to normal wear and tear or to fragile parts which could be considered as consumable parts such as switches or parts made of glass.

The warranty does not apply if the product has been damaged, improperly used or improperly maintained. The directions in the operating instructions for the product regarding proper use of the product are to be strictly followed. Uses and actions that are discouraged in the operating instructions or which are warned against must be avoided.

This product is intended solely for private use and not for commercial purposes. The warranty shall be deemed void in cases of misuse or improper handling, use of force and modifications/repairs which have not been carried out by one of our authorised Service centres.

Warranty claim procedure

To ensure quick processing of your case, please observe the following instructions:

- Please have the till receipt and the item number (IAN) 513803_2507 available as proof of purchase.
- You will find the item number on the type plate on the product, an engraving on the product, on the front page of the operating instructions (below left) or on the sticker on the rear or bottom of the product.
- If functional or other defects occur, please contact the service department listed either by **telephone** or by **e-mail**.
- You can return a defective product to us free of charge to the service address that will be provided to you. Ensure that you enclose the proof of purchase (till receipt) and information about what the defect is and when it occurred.



You can download these instructions along with many other manuals, product videos and installation software at www.lidl-service.com.

This QR code will take you directly to the Lidl service page (www.lidl-service.com) where you can open your operating instructions by entering the item number (IAN) 513803_2507.

15.1. Service

GB Service Great Britain

Tel.: 0800 404 7657

E-Mail: kompennass@lidl.co.uk

IE Service Ireland

Tel.: 1800 101010

E-Mail: kompennass@lidl.ie

MT Service Malta

Tel.: 80062230

E-Mail: kompennass@lidl.com.mt

IAN 513803_2507

15.2. Importer

Please note that the following address is not the service address. Please use the service address provided in the operating instructions.

KOMPERNASS HANDELS GMBH

BURGSTRASSE 21

44867 BOCHUM

GERMANY

www.kompennass.com

Inhaltsverzeichnis

1. Einführung	26
2. Bestimmungsgemäßer Gebrauch	26
3. Lieferumfang	26
4. Verwendete Warnhinweise und Symbole	26
5. Sicherheitshinweise	28
6. Gerätebeschreibung	32
7. Gerät in Betrieb nehmen	33
7.1. Aufsatz montieren/abnehmen	33
7.2. Aufsatz wählen	34
7.3. Ein- und Ausschalten, Geschwindigkeits-/ Temperaturstufe einstellen	36
7.4. Ionen-Funktion	36
8. Gerät verwenden	37
8.1. Styling-Vorbereitung	37
8.2. Locken stylen	37
8.3. Haare stylen	40
8.4. Haare glätten	42
9. Reinigen	43
10. Fehlfunktionen beseitigen	45
11. Aufbewahren	45
12. Entsorgung	46
13. Ersatzteile bestellen	46
14. Technische Daten	47
15. Garantie der Kompernaß Handels GmbH	47
15.1. Service	50
15.2. Importeur	50

1. Einführung

Herzlichen Glückwunsch zum Kauf Ihres neuen Gerätes.

Sie haben sich damit für ein hochwertiges Produkt entschieden. Die Bedienungsanleitung ist Bestandteil dieses Produkts. Sie enthält wichtige Hinweise für Sicherheit, Gebrauch und Entsorgung. Machen Sie sich vor der Benutzung des Produkts mit allen Bedien- und Sicherheitshinweisen vertraut. Benutzen Sie das Produkt nur wie beschrieben und für die angegebenen Einsatzbereiche. Bewahren Sie die Bedienungsanleitung immer als Nachschlagewerk in der Nähe des Produkts auf. Händigen Sie alle Unterlagen bei Weitergabe des Produkts an Dritte mit aus.

2. Bestimmungsgemäßer Gebrauch

Das Gerät ist zum Trocknen und Stylen von menschlichen Haaren bestimmt. Keinesfalls ist es für Perücken und Haarteile aus synthetischem Material oder für Tiere geeignet. Dieses Gerät ist ausschließlich für die Benutzung in privaten Haushalten bestimmt. Benutzen Sie das Gerät nicht gewerblich oder industriell.

3. Lieferumfang

Der Lieferumfang besteht aus folgenden Komponenten:











- Airstyler mit 5 Aufsätzen
- Aufbewahrungstasche
- Bedienungsanleitung







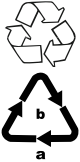

4. Verwendete Warnhinweise und Symbole

In der vorliegenden Bedienungsanleitung, auf der Verpackung und dem Gerät werden folgende Warnhinweise und Symbole verwendet (falls zutreffend):



GEFAHR! Ein Warnhinweis mit diesem Symbol und dem Signalwort „GEFAHR“ kennzeichnet eine unmittelbar bevorstehende Gefährdungssituation, die, wenn sie nicht vermieden wird, den Tod oder eine schwere Verletzung zur Folge hat.

	<p>WARNUNG! Ein Warnhinweis mit diesem Symbol und dem Signalwort „WARNUNG“ kennzeichnet eine mögliche Gefährdungssituation, die, wenn sie nicht vermieden wird, den Tod oder eine schwere Verletzung zur Folge haben könnte.</p>
	<p>VORSICHT! Ein Warnhinweis mit diesem Symbol und dem Signalwort „VORSICHT“ kennzeichnet eine mögliche Gefährdungssituation, die, wenn sie nicht vermieden wird, eine geringfügige oder mäßige Verletzung zur Folge haben könnte.</p>
	<p>ACHTUNG! Ein Warnhinweis mit diesem Symbol und dem Signalwort „ACHTUNG“ kennzeichnet eine mögliche Situation, die, wenn sie nicht vermieden wird, einen Sachschaden zur Folge haben könnte.</p>
	<p>Hinweis: Ein Hinweis kennzeichnet zusätzliche Informationen, die den Umgang mit dem Gerät erleichtern.</p>
	<p>Anleitung lesen.</p>
	<p>Wechselstrom/-spannung.</p>
	<p>Schutzklasse II: Schutz durch doppelte oder verstärkte Isolierung zwischen spannungsführenden und berührbaren Teilen.</p>
	<p>Verwenden Sie dieses Gerät nicht in Badewannen, Duschen, Becken oder anderen mit Wasser gefüllten Behältern.</p>
	<p>Elektrogerät nicht in den Hausmüll entsorgen!</p>
	<p>Führen Sie die Verpackung einer umweltgerechten Entsorgung zu.</p>

	<p>Verpackung aus recyclebaren Materialien. Beachten Sie die Kennzeichnung der Verpackungsmaterialien bei der Abfalltrennung: Diese sind gekennzeichnet mit Abkürzungen (a) und Ziffern (b) mit folgender Bedeutung: 1-7: Kunststoffe, 20-22: Papier und Pappe, 80-98: Verbundstoffe.</p>
	<p>Dieses Produkt erfüllt die Anforderungen der geltenden europäischen und nationalen Richtlinien.</p>
  ES/PT	<p>Die Verpackung enthält Bestandteile aus Papier und/oder Pappe.</p> <p>Die Verpackung enthält Bestandteile aus Plastik und/oder Metall.</p>
<div style="display: flex; justify-content: space-between; align-items: center;"> <div style="text-align: center;">  <p>FR Cet appareil et ses accessoires se recyclent</p> <p><small>Points de collecte sur www.quefairedemesdechets.fr Privilégiez la réparation ou le don de votre appareil !</small></p> </div> <div style="text-align: center;"> <p>À DÉPOSER EN MAGASIN OU À DÉPOSER EN DÉCHÈTERIE</p> </div> <div style="text-align: center;">  <p>FR ÉLÉMENTS D'EMBALLAGE</p>  </div> </div> <div style="margin-top: 20px;">  <p>FR</p>  <p>FR: Das Produkt, die Verpackung und die Bedienungsanleitung sind recycelbar, unterliegen einer erweiterten Herstellerverantwortung und werden getrennt gesammelt.</p> </div>	

5. Sicherheitshinweise

⚠ GEFAHR! ELEKTRISCHER SCHLAG!

- Schließen Sie das Gerät nur an eine vorschriftsmäßig installierte Netzsteckdose mit einer der auf dem Typenschild entsprechenden Netzspannung an.

- Sie dürfen das Gerät keinesfalls in eine Flüssigkeit tauchen und keine Flüssigkeiten in das Gerätegehäuse gelangen lassen. Sie dürfen das Gerät keiner Feuchtigkeit aussetzen und nicht im Freien benutzen. Falls doch einmal Flüssigkeit in das Gerätegehäuse gelangt, ziehen Sie sofort den Netzstecker des Geräts aus der Netzsteckdose und lassen Sie es von qualifiziertem Fachpersonal reparieren.
- Ziehen Sie bei Betriebsstörungen und bevor Sie das Gerät reinigen den Netzstecker aus der Netzsteckdose.
- Ziehen Sie den Netzstecker aus der Steckdose, ziehen Sie nicht am Kabel selbst.
- Wenn die Netzanschlussleitung dieses Gerätes beschädigt wird, muss sie durch den Hersteller oder seinen Kundendienst oder einer ähnlich qualifizierten Person ersetzt werden, um Gefährdungen zu vermeiden.
- Knicken oder quetschen Sie die Netzanschlussleitung nicht und verlegen Sie sie so, dass niemand darauf treten oder darüber stolpern kann.
- Sie dürfen keine Verlängerungskabel verwenden.
- Fassen Sie das Gerät, Netzanschlussleitung und -stecker nie mit nassen Händen an.

- Sie dürfen das Gerätegehäuse nicht öffnen oder reparieren. In diesem Falle ist die Sicherheit nicht gegeben und die Gewährleistung erlischt. Lassen Sie ein defektes Gerät nur von qualifiziertem Fachpersonal reparieren.
- Dieses Gerät nicht in der Nähe von Badewannen, Duschwannen, Waschbecken oder anderen Gefäßen benutzen, die Wasser enthalten.
- Wenn das Gerät in einem Badezimmer verwendet wird, ist nach Gebrauch der Stecker zu ziehen, da die Nähe von Wasser eine Gefahr darstellt, auch wenn das Gerät ausgeschaltet ist. Als zusätzlicher Schutz wird die Installation einer Fehlerstrom-Schutzeinrichtung (FI/RCD) mit einem Bemessungsfehlerstrom von nicht mehr als 30mA im Badezimmer-Stromkreis empfohlen. Fragen Sie Ihren Installateur um Rat.

WARNUNG! VERLETZUNGSGEFAHR!

- Dieses Gerät kann von Kindern ab 8 Jahren und darüber und von Personen mit reduzierten physischen, sensorischen oder mentalen Fähigkeiten oder Mangel an Erfahrung und/oder Wissen benutzt werden, wenn sie beaufsichtigt oder bezüglich des sicheren Gebrauchs des Gerätes unterwiesen wurden und die daraus resultierenden Gefahren verstanden haben.

- Kinder dürfen nicht mit dem Gerät spielen.
- Reinigung und Benutzer-Wartung dürfen nicht durch Kinder durchgeführt werden, es sei denn, sie sind beaufsichtigt.
- Lassen Sie das Gerät nicht unbeaufsichtigt, wenn es mit der Spannungsversorgung verbunden ist.
- Legen Sie das Gerät nie in die Nähe von Wärmequellen und schützen Sie die Netzanschlussleitung vor Beschädigungen.
- Falls das Gerät heruntergefallen oder beschädigt ist, dürfen Sie es nicht mehr in Betrieb nehmen. Lassen Sie das Gerät von qualifiziertem Fachpersonal überprüfen und gegebenenfalls reparieren.

VORSICHT! VERBRENNUNGSGEFAHR!

- Verbrennungsgefahr! Gerät von jungen Kindern fernhalten, insbesondere während des Gebrauchs oder Abkühlens.
- Die Beschichtung der Rundbürsten kann während des Betriebs sehr heiß werden. Fassen Sie sie daher nur an den Kunststoffenden an und halten das Gerät am Griff.

- Benutzen Sie das Gerät immer nur mit aufgestecktem Aufsatz. Die Heizspiralen in der Aufsatzaufnahme werden sehr heiß.
- Lassen Sie das Gerät abkühlen, bevor Sie es auseinanderbauen oder einlagern. Legen Sie es zum Abkühlen stets mit dem Ständer, falls vorhanden, auf eine hitzebeständige, stabile ebene Fläche und ziehen den Netzstecker aus der Netzsteckdose.

! ACHTUNG! SACHSCHADEN!

- Verwenden Sie nur Zubehör, das im Lieferumfang enthalten ist oder vom Hersteller empfohlen wird.
- Stecken Sie niemals Gegenstände in die Öffnungen des Gerätes, halten Sie z. B. Haarnadeln und Haarklammern davon fern.

6. Gerätebeschreibung

(Abbildung siehe Ausklappseite)

Abbildung A:

- 1 Aufsatzaufnahme
- 2 Entriegelungstaste für Aufsätze
- 3 Schiebeschalter ON/OFF, Geschwindigkeits- und Temperatureinstellung (0 - C - 1 - 2)
- 4 Hauptgerät
- 5 Lufteinlassgitter
- 6 Aufhängeschlaufe

Abbildungen B-C:

- 7 Haartrockneraufsatz
- 8 Lockenaufsatz rechts
- 9 Lockenaufsatz links
- 10 Kühle Spitze
- 11 Rundbürste
- 12 Halbrundbürste
- 13 Aufbewahrungstasche

7. Gerät in Betrieb nehmen

WARNUNG!

- ▶ Verpackungsmaterialien dürfen nicht zum Spielen von Kindern verwendet werden. Es besteht Erstickungsgefahr.
- 1) Entnehmen Sie das Gerät und die Bedienungsanleitung aus der Verpackung.
 - 2) Entfernen Sie sämtliches Verpackungsmaterial.
 - 3) Reinigen Sie das Hauptgerät **4** vor der Benutzung, wie im Kapitel **9. Reinigen** beschrieben.
 - 4) Stellen Sie sicher, dass Ihre Hände vollständig trocken sind, bevor Sie das Gerät in Betrieb nehmen.

7.1. Aufsatz montieren/abnehmen

VORSICHT!

- ▶ Die Aufsätze werden im Betrieb heiß. Warten Sie, bis sie sich abgekühlt haben, bevor Sie sie anbringen/abnehmen.
- 1) Setzen Sie den gewünschten Aufsatz **7** – **9**/**11** – **12** so in die Aufsatzaufnahme **1**, dass die dreieckige Markierung  auf den rechten Punkt auf dem Hauptgerät **4** zeigt.

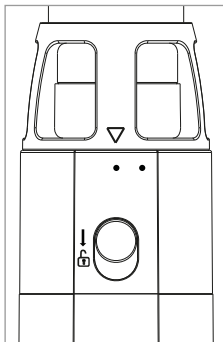

- 2) Drehen Sie den Aufsatz im Uhrzeigersinn, bis die Markierung ▽ auf dem Aufsatz auf den linken Punkt auf Hauptgerät 4 zeigt. Der Verschluss rastet hörbar ein und der Aufsatz 7-9/11-12 ist montiert.
- 3) Zum Abnehmen schieben Sie die Entriegelungstaste 2 in Pfeilrichtung auf das Symbol 1 und drehen Sie den Aufsatz 7-9/11-12 gegen den Uhrzeigersinn, bis er sich von der Aufsatzaufnahme 1 lösen lässt.

7.2. Aufsatz wählen

Sie können Ihre Haare mit den Aufsätzen 7-9/11-12 trocknen und stylen. Waschen und pflegen Sie Ihr Haar zuvor wie gewohnt.

Ein geeignetes Stylingmittel kann die Haltbarkeit der Frisur unterstützen. Wählen Sie ein Produkt, welches zusätzlich einen Hitzeschutz enthält, wenn Sie die Haare größerer Hitze aussetzen. Sie können das Styling mit der Kaltstufe „Cool“ abschließen, um die Frisur zu fixieren. Verwenden Sie ggf. zusätzlich ein Haarspray.

Aufsatz	Funktion
	<p>Der Haartrockneraufsatz 7 trocknet das Haar und bereitet es, falls gewünscht, auf das weitere Styling vor.</p>

Aufsatz	Funktion
	<p>Der Lockenaufsatz 8/9 dient zum Formen von Locken entweder nach innen oder nach außen. Die Pfeile auf dem Aufsatz zeigen die Aufwickelrichtung der Haare.</p>
	<p>Die Rundbürste 11 gibt dem Haar mehr Form und Schwung.</p>
	<p>Die Halbrundbürste 12 eignet sich zum Kämmen, Glätten, Entwirren und gleichzeitigem Trockenföhnen der Haare. Ideal, um dem Haar mehr Volumen zu verleihen.</p>

7.3. Ein- und Ausschalten, Geschwindigkeits-/Temperaturstufe einstellen

- 1) Stecken Sie den Netzstecker in die Netzsteckdose.
- 2) Schalten Sie Gerät ein, indem Sie den Schiebeschalter **3** auf eine andere Position als „0“ schieben. Wählen Sie zwischen den drei Stufen:
 - „C“ Schonende kombinierte Geschwindigkeits-/Temperaturstufe „Cool“ (Cool-Shot-Funktion):
Kaltstufe, besonders geeignet z. B. für das abschließende Fixieren nach dem Styling.
 - „1“ Niedrige kombinierte Geschwindigkeits-/Temperaturstufe:
Besonders geeignet für empfindliches oder feines Haar.
 - „2“ Hohe kombinierte Geschwindigkeits-/Temperaturstufe:
Besonders geeignet für normales oder dickes Haar.
- 3) Schieben Sie den Schiebeschalter **3** bis zur gewünschten Stufe. Dabei rastet er spürbar ein, wenn eine neue Stufe erreicht wird. Das Gerät beginnt zu heizen und Luft strömt aus dem Aufsatz **7-9/11-12** heraus.
- 4) Schalten Sie das Gerät aus, indem Sie den Schiebeschalter **3** zurück auf „0“ schieben. Der Schiebeschalter **3** rastet spürbar ein.
- 5) Ziehen Sie nach dem Gebrauch immer den Netzstecker aus der Netzsteckdose.
- 6) Lassen Sie das Gerät abkühlen, bevor Sie es auseinanderbauen oder einlagern. Achten Sie dabei darauf, dass Sie das Gerät stets mit dem Ständer, falls vorhanden, auf eine hitzebeständige, stabile ebene Fläche stellen.

7.4. Ionen-Funktion

Das Gerät ist mit einer Ionen-Funktion ausgestattet:

Durch das Trocknen der Haare mittels eines normalen Haartrockners laden sich Haare statisch auf und beginnen zu „fliegen“.

Die Ionen-Funktion sorgt dafür, dass die statische Ladung der Haare neutralisiert und aufgehoben wird. Das Haar wird weich, geschmeidig, glänzend und leichter zu frisieren.

8. Gerät verwenden

8.1. Styling-Vorbereitung

Benutzen Sie den Haartrockneraufsatz **7**, um Ihr Haar vorzutrocknen und so auf das weitere Stylen vorzubereiten. Für beste Ergebnisse sollte das Haar fast vollständig trocken sein.

- 1) Montieren Sie den Haartrockneraufsatz **7** am Gerät.
- 2) Stecken Sie den Netzstecker in die Netzsteckdose.
- 3) Stellen Sie die für Ihren Haartyp geeignete Geschwindigkeits-/Temperaturstufe „1“ oder „2“ ein.
- 4) Richten Sie den Luftstrom auf das Haar und bewegen das Gerät mit der einen Hand um den Kopf herum (s. Abb. 1). Fahren Sie mit der freien Hand durch Ihr Haar und teilen es in Strähnen auf. So lassen sich unten liegende Partien besser trocknen.



Abb. 1

- 5) Schalten Sie das Gerät aus, indem Sie den Schiebeschalter **3** zurück auf „0“ schieben.

8.2. Locken stylen

Benutzen Sie den Lockenaufsatz **8/9**, um Locken zu stylen.

- 1) Montieren Sie den Lockenaufsatz **8** oder **9** am Gerät.
- 2) Stecken Sie den Stecker in die Netzsteckdose.

- 3) Stellen Sie die für Ihren Haartyp geeignete Geschwindigkeits-/Temperaturstufe „1“ oder „2“ ein.
- 4) Teilen Sie eine Strähne ab und setzen Sie den Lockenaufsatz **8/9** vertikal an den Spitzen an. Das Haar wickelt sich automatisch um den Lockenaufsatz **8/9** auf (s. Abb. 2).



Abb. 2

- 5) Halten Sie den Lockenaufsatz **8/9** vertikal und bewegen Sie ihn langsam zum Haaransatz, ohne ihn zu drehen. Ziehen Sie ihn dabei so, dass die Haarsträhne mit etwas Spannung gehalten wird (s. Abb. 3).



Abb. 3

- 6) Halten Sie den Lockenaufsatz **8/9** ca. 15 Sekunden nah am Haaransatz, bis das Haar trocken ist.
- 7) Fixieren Sie die Locke ca. 5-10 Sekunden lang mit der Kaltstufe „Cool“. Schieben Sie hierzu den Schiebeschalter **3** auf die Stufe „C“.
- 8) Um die Locke zu lösen, ziehen Sie einfach den Lockenaufsatz **8/9** nach unten ab, bis die Locke frei wird. Sie brauchen die Locke nicht manuell vom Lockenaufsatz abzuwickeln (s. Abb. 4).

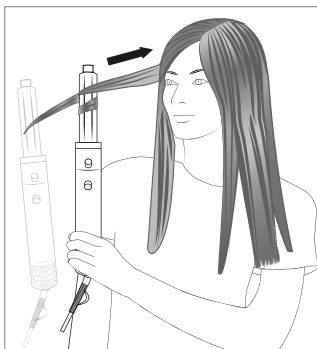

Abb. 4

i Hinweise

- ▶ Wenn Sie symmetrische Locken erzielen wollen, verwenden Sie immer den selben Lockenaufsatz für eine Seite des Kopfes und wechseln Sie zum anderen Lockenaufsatz für die andere Seite.
- ▶ Wenn Sie wellenförmige Locken erzielen wollen, wickeln Sie die Haarsträhne selbst um den Lockenaufsatz und halten Sie die Haarspitzen vom Aufsatz weg, bis die Strähne trocken ist. Fixieren Sie die Locke anschließend mit der Kaltstufe „Cool“.

- Für mehr Stand am Haaransatz setzen Sie den Lockenaufsatz horizontal an (siehe Abb. 5).



Abb. 5

- 9) Wiederholen Sie den Vorgang, bis alle Strähnen bearbeitet sind.
- 10) Schalten Sie das Gerät aus, indem Sie den Schiebeschalter **3** zurück auf „0“ schieben.

8.3. Haare stylen

Verwenden Sie die Rundbürste **11**, um Ihrem Haar mehr Volumen zu verleihen. Die Rundbürste **11** ist auch für mittellanges bis langes Haar geeignet.

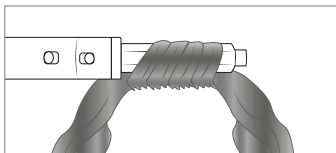
- 1) Trocknen Sie Ihr Haar mit einem Handtuch und bürsten es durch. Verwenden Sie den Haartrockneraufsatz **7**, bis die Haare fast trocken sind. Teilen Sie das Haar ggf. in mehrere Partien auf und isolieren eine einzelne Strähne.

i Hinweis

- Stylen Sie Ihre Haare erst mit der Rundbürste **11**, wenn sie fast trocken sind. Achten Sie darauf, dass sie keine Knötchen enthalten. Diese können vor allem bei längerem Haar dazu führen, dass sich Haare in den Borsten verfangen.
- 2) Montieren Sie die Rundbürste **11** am Gerät.
- 3) Stecken Sie den Netzstecker in die Netzsteckdose.
- 4) Stellen Sie die für Ihren Haartyp geeignete Geschwindigkeits-/Temperaturstufe „1“ oder „2“ ein.
- 5) Setzen Sie mit der Rundbürste **11** bei den Haarspitzen an, verteilen Sie dabei die Strähne über die Rundbürste **11** (siehe Abb. 6).

- 6) Wickeln Sie die Strähne um die Bürste, wenn Sie voluminöse Locken erzeugen wollen, oder lassen Sie nur die Spitzen aufgewickelt, um mehr Schwung am unteren Ende der Strähne zu erzielen.



Abb. 6

- 7) Halten Sie die Bürste einige Sekunden lang im aufgewickelten Haar. Die Dauer wirkt sich auf die Stärke des Stylingeffektes aus. Dabei sind weitere Faktoren zu beachten, wie z. B. die Dicke der aufgewickelten Strähne, die Haarstruktur oder die eingestellte Geschwindigkeits-/Temperaturstufe. Beginnen Sie mit einer kurzen Dauer, die Sie ggf. etwas steigern, bis der gewünschte Stylingeffekt erzielt ist oder die Haare vollständig trocken sind. Beachten Sie jedoch, dass Haare Schaden nehmen können, wenn Sie übermäßig lange großer Hitze ausgesetzt sind.
- 8) Ziehen Sie die Bürste langsam durch das Haar, während Sie leichte Spannung erzeugen. Um die Strähne zu lösen, ziehen Sie gleichzeitig das Gerät vorsichtig nach unten und lösen so die Rundbürste **11** aus der Strähne heraus.

⚠ VORSICHT!

- ▶ Die Rundbürste **11** kann während des Betriebs sehr heiß werden. Fassen Sie die Rundbürste **11** daher nur an der kühlen Spitze **10** und halten das Gerät am Griff.

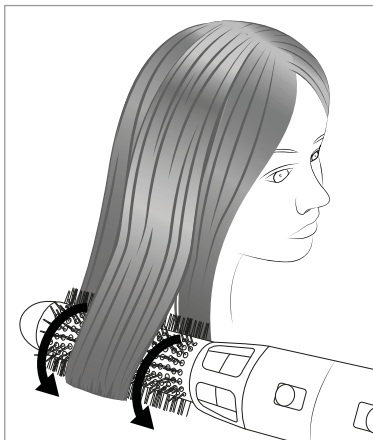
i Hinweis

- ▶ Beginnen Sie mit den unteren Haarsträhnen und frisieren dann Strähne für Strähne, bis das gewünschte Ergebnis erzielt ist.
- ▶ Sie können zudem mehr Fülle am Haaransatz erzielen, wenn Sie die Rundbürste **11** für einige Sekunden einfach nur unterhalb der Strähne an den Haaransatz halten (s. Abb. 7).



Abb. 7

- 9) Schalten Sie das Gerät aus, indem Sie den Schiebeschalter **3** zurück auf „0“ schieben.

8.4. Haare glätten

Mit der Halbrundbürste **12** können Sie die Haare trocknen und gleichzeitig glätten und mehr Form erzielen.

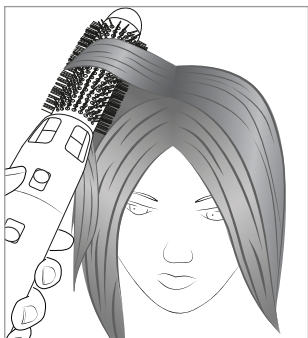
- 1) Montieren Sie die Halbrundbürste **12** am Gerät.
- 2) Stecken Sie den Netzstecker in die Netzsteckdose.

- 3) Stellen Sie die für Ihren Haartyp geeignete Geschwindigkeits-/Temperaturstufe „1“ oder „2“ ein.
- 4) Setzen Sie die Halbgrundbürste 12 am Ansatz an und ziehen sie herunter bis zu den Haarspitzen, wie bei einer herkömmlichen Bürste (siehe Abb. 8).



Abb. 8

i Hinweis

- ▶ Sie können mehr Volumen erzielen, wenn Sie die Borsten nach außen richten. Für mehr Form drehen Sie die Bürste an den Spitzen nach innen.
- 5) Schalten Sie das Gerät aus, indem Sie den Schiebeschalter 3 zurück auf „0“ schieben.

9. Reinigen

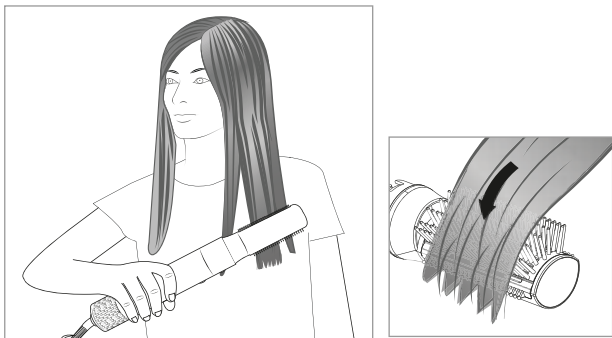
⚠ GEFAHR!

- ▶ Lebensgefahr durch elektrischen Strom! Ziehen Sie vor jeder Reinigung den Netzstecker aus der Netzsteckdose!
- ▶ Tauchen Sie das Gerät, das Netzkabel oder den Netzstecker niemals in Wasser oder andere Flüssigkeiten!
- ▶ Bevor Sie das Gerät nach der Reinigung wieder benutzen, muss es vollständig trocken sein!

⚠ VORSICHT!

- ▶ Lassen Sie das Gerät vor der Reinigung abkühlen. Verbrennungsgefahr!

⚠ ACHTUNG!

- ▶ Benutzen Sie keine scheuernden oder ätzenden Reinigungsmittel. Diese können die Oberfläche angreifen und das Gerät irreparabel beschädigen.
- Reinigen Sie das Hauptgerät **4** ausschließlich mit einem leicht feuchten Tuch. Lassen Sie das Gerät vor der erneuten Benutzung oder vor dem Verstauen vollständig trocknen.
- Entfernen Sie Haare mit den Fingern aus den Aufsätzen **7-9/11-12**. Legen Sie die Aufsätze **7-9/11-12** zur Reinigung in lauwarmes Wasser. Sie können milde Reinigungsmittel verwenden, spülen Sie dann gründlich mit Wasser nach. Lassen Sie die Aufsätze **7-9/11-12** vollständig trocknen, bevor Sie sie wieder auf das Gerät setzen.
- Um den Lufterlass zu reinigen, drehen Sie das Lufterlassgitter **5** gegen den Uhrzeigersinn und lösen es vom Gerätegehäuse (s. Abb. 9). Verwenden Sie ein trockenes Tuch oder einen weichen Pinsel oder Bürste, um den Staub vom darunter liegenden Filtergewebe zu entfernen, bis es von allen Rückständen vollständig befreit ist. Befestigen Sie anschließend das Lufterlassgitter **5** wieder am Gerätegehäuse, indem Sie das Lufterlassgitter **5** bis zum Anschlag im Uhrzeigersinn drehen.







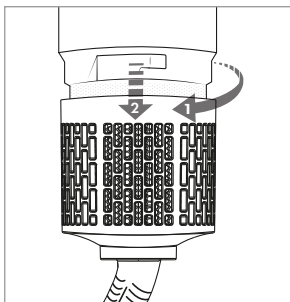

Abb. 9

- Wischen Sie die Aufbewahrungstasche **13** gegebenenfalls mit einem feuchten Tuch ab. Beachten Sie das Pflegeetikett:

	Nicht in der Waschmaschine waschen.
	Nicht bleichen.
	Nicht im Wäschetrockner trocknen.
	Nicht bügeln.
	Keine chemische Reinigung.

10. Fehlfunktionen beseitigen

Sollte das Gerät nicht wie erwartet funktionieren, ziehen Sie den Netzstecker aus der Netzsteckdose und lassen Sie das Gerät einige Minuten abkühlen. Das Gerät ist mit einem Überhitzungsschutz ausgestattet! Sollte das Gerät weiterhin nicht funktionieren, wenden Sie sich an die unter **15.1. Service** genannte Servicestelle.

11. Aufbewahren

⚠ ACHTUNG!

- ▶ Verpacken und transportieren Sie das Gerät erst, wenn es abgekühlt ist. Verbrennungsgefahr!
- Reinigen Sie das Gerät und die Aufsätze **7** - **9**/**11** - **12** wie im Kapitel **9. Reinigen** beschrieben.
- Zum Aufbewahren können Sie das Gerät an der Aufhängeschleufe **6** aufhängen.
- Bewahren Sie das Gerät an einem staubfreien und trockenen Ort auf.

12. Entsorgung



Das Symbol der durchgestrichenen Mülltonne bedeutet, dass dieses Gerät am Ende der Nutzungszeit nicht über den Hausmüll entsorgt werden darf. Das Gerät ist bei eingerichteten Sammelstellen, Wertstoffhöfen oder Entsorgungsbetrieben abzugeben.

Für den deutschen Markt gilt:

Zudem sind Vertrieber von Elektro- und Elektronikgeräten sowie Vertrieber von Lebensmitteln zur Rücknahme verpflichtet. LIDL bietet Ihnen Rückgabemöglichkeiten direkt in den Filialen und Märkten an. Rückgabe und Entsorgung sind für Sie kostenfrei.

Beim Kauf eines Neugerätes haben Sie das Recht, ein entsprechendes Altgerät unentgeltlich zurückzugeben. Zusätzlich haben Sie die Möglichkeit, unabhängig vom Kauf eines Neugerätes, unentgeltlich (bis zu drei) Altgeräte abzugeben, die in keiner Abmessung größer als 25 cm sind.

Bitte löschen Sie vor der Rückgabe alle personenbezogenen Daten.

Die Verpackung besteht aus umweltfreundlichen Materialien, die Sie über die örtlichen Recyclingstellen entsorgen können.

Entsorgen Sie die Verpackung umweltgerecht.

13. Ersatzteile bestellen

Sie können Ersatzteile für dieses Produkt bequem im Internet unter www.kompennass.com dauerhaft nachbestellen.



Scannen Sie den QR-Code mit Ihrem Smartphone/Tablet.

Mit diesem QR-Code gelangen Sie direkt auf unsere Webseite und können die verfügbaren Ersatzteile einsehen und bestellen.

i Hinweis

- ▶ Sollten Sie Probleme mit der Online-Bestellung haben, können Sie sich telefonisch oder per E-Mail an unser Servicecenter wenden.
- ▶ Geben Sie immer die Artikelnummer (IAN) 513803_2507 bei Ihrer Bestellung mit an.
- ▶ Bitte beachten Sie, dass nicht für alle Lieferländer eine Online-Bestellung von Ersatzteilen möglich ist.

14. Technische Daten

Spannung	220-240 V ~, 50-60 Hz
Leistungsaufnahme	1000-1200 W
Leistungsaufnahme im Aus-Zustand	0,06 W
Schutzklasse	II / 

15. Garantie der Kompernaß Handels GmbH

Sehr geehrte Kundin, sehr geehrter Kunde,

Sie erhalten auf dieses Gerät 3 Jahre Garantie ab Kaufdatum. Im Falle von Mängeln dieses Produkts stehen Ihnen gegen den Verkäufer des Produkts gesetzliche Rechte zu. Diese gesetzlichen Rechte werden durch unsere im Folgenden dargestellte Garantie nicht eingeschränkt.

Garantiebedingungen

Die Garantiefrist beginnt mit dem Kaufdatum. Bitte bewahren Sie den Kassenbon gut auf. Dieser wird als Nachweis für den Kauf benötigt. Tritt innerhalb von drei Jahren ab dem Kaufdatum dieses Produkts ein Material- oder Fabrikationsfehler auf, wird das Produkt von uns – nach unserer Wahl – für Sie kostenlos repariert, ersetzt oder der Kaufpreis erstattet. Diese Garantieleistung setzt voraus, dass innerhalb der Dreijahresfrist das defekte Gerät und der Kaufbeleg (Kassenbon) vorgelegt und schriftlich kurz beschrieben wird, worin der Mangel besteht und wann er aufgetreten ist.

Wenn der Defekt von unserer Garantie gedeckt ist, erhalten Sie das reparierte oder ein neues Produkt zurück. Mit Reparatur oder Austausch des Produkts beginnt kein neuer Garantiezeitraum.

Garantiezeit und gesetzliche Mängelansprüche

Die Garantiezeit wird durch die Gewährleistung nicht verlängert. Dies gilt auch für ersetzte und reparierte Teile. Eventuell schon beim Kauf vorhandene Schäden und Mängel müssen sofort nach dem Auspacken gemeldet werden. Nach Ablauf der Garantiezeit anfallende Reparaturen sind kostenpflichtig.

Garantieumfang

Das Gerät wurde nach strengen Qualitätsrichtlinien sorgfältig produziert und vor Auslieferung gewissenhaft geprüft.

Die Garantieleistung gilt für Material- oder Fabrikationsfehler. Diese Garantie erstreckt sich nicht auf Produktteile, die normaler Abnutzung ausgesetzt sind und daher als Verschleißteile angesehen werden können oder für Beschädigungen an zerbrechlichen Teilen, z. B. Schalter oder Teile, die aus Glas gefertigt sind.

Diese Garantie verfällt, wenn das Produkt beschädigt, nicht sachgemäß benutzt oder gewartet wurde. Für eine sachgemäße Benutzung des Produkts sind alle in der Bedienungsanleitung aufgeführten Anweisungen genau einzuhalten. Verwendungszwecke und Handlungen, von denen in der Bedienungsanleitung abgeraten oder vor denen gewarnt wird, sind unbedingt zu vermeiden.

Das Produkt ist nur für den privaten und nicht für den gewerblichen Gebrauch bestimmt. Bei missbräuchlicher und unsachgemäßer Behandlung, Gewaltanwendung und bei Eingriffen, die nicht von unserer autorisierten Serviceniederlassung vorgenommen wurden, erlischt die Garantie.

Abwicklung im Garantiefall

Um eine schnelle Bearbeitung Ihres Anliegens zu gewährleisten, folgen Sie bitte den folgenden Hinweisen:

- Bitte halten Sie für alle Anfragen den Kassenschein und die Artikelnummer (IAN) 513803_2507 als Nachweis für den Kauf bereit.
- Die Artikelnummer entnehmen Sie bitte dem Typenschild am Produkt, einer Gravur am Produkt, dem Titelblatt der Bedienungsanleitung (unten links) oder dem Aufkleber auf der Rück- oder Unterseite des Produktes.
- Sollten Funktionsfehler oder sonstige Mängel auftreten, kontaktieren Sie zunächst die nachfolgend benannte Serviceabteilung **telefonisch** oder per **E-Mail**.
- Ein als defekt erfasstes Produkt können Sie dann unter Beifügung des Kaufbelegs (Kassenschein) und der Angabe, worin der Mangel besteht und wann er aufgetreten ist, für Sie portofrei an die Ihnen mitgeteilte Serviceanschrift übersenden.



Auf www.lidl-service.com können Sie diese und viele weitere Handbücher, Produktvideos und Installationssoftware herunterladen.

Mit diesem QR-Code gelangen Sie direkt auf die Lidl-Service-Seite (www.lidl-service.com) und können durch die Eingabe der Artikelnummer (IAN) 513803_2507 Ihre Bedienungsanleitung öffnen.

15.1. Service

DE Service Deutschland

Tel.: 0800 5435 111 (kostenfrei
aus dem dt. Festnetz / Mobilfunknetz)

E-Mail: kompernass@lidl.de

AT Service Österreich

Tel.: 0800 447 744

E-Mail: kompernass@lidl.at

BE Service Belgien

Tel.: 0800 12089

E-Mail: kompernass@lidl.be

CH Service Schweiz

Tel.: 0800 56 44 33

E-Mail: kompernass@lidl.ch

IAN 513803_2507

15.2. Importeur

Bitte beachten Sie, dass die folgende Anschrift keine Serviceanschrift ist.
Kontaktieren Sie zunächst die benannte Servicestelle.

KOMPERNASS HANDELS GMBH

BURGSTRASSE 21

44867 BOCHUM

DEUTSCHLAND

www.kompernass.com

Table des matières

1. Introduction	52
2. Utilisation conforme à l'usage prévu	52
3. Matériel fourni	52
4. Avertissements et symboles utilisés	52
5. Avertissements de sécurité	54
6. Description de l'appareil	58
7. Mettre l'appareil en service	59
7.1. Insérer/retirer l'embout	59
7.2. Choisir l'embout	60
7.3. Mise en marche et arrêt, régler le niveau de vitesse/température	61
7.4. Fonction ionique	62
8. Utiliser l'appareil	62
8.1. Préparation du coiffage	62
8.2. Boucler	63
8.3. Coiffer les cheveux	66
8.4. Lisser les cheveux	68
9. Nettoyage	69
10. Réparer les dysfonctionnements	71
11. Rangement	71
12. Recyclage	72
13. Commander des pièces de rechange	72
14. Caractéristiques techniques	73
15. Garantie pour Kompernass Handels GmbH (France)	73
16. Garantie pour Kompernass Handels GmbH (Belgique/Suisse)	77
17. Service après-vente	79
18. Importateur	79

1. Introduction

Toutes nos félicitations pour l'achat de votre nouvel appareil.

Vous venez ainsi d'opter pour un produit de grande qualité. Le mode d'emploi fait partie intégrante de ce produit. Il contient des remarques importantes concernant la sécurité, l'utilisation et le recyclage. Avant d'utiliser le produit, veuillez vous familiariser avec toutes les consignes d'utilisation et avertissements de sécurité. N'utilisez le produit que conformément aux descriptions et pour les domaines d'utilisation prévus. Conservez toujours le mode d'emploi comme ouvrage de référence à proximité du produit. Si vous cédez le produit à un tiers, remettez-lui également tous les documents.

2. Utilisation conforme à l'usage prévu

L'appareil est conçu pour sécher et coiffer les cheveux humains. Il ne convient en aucun cas pour les perruques et postiches en matière synthétique ni pour les animaux. Cet appareil est exclusivement réservé à un usage domestique. N'utilisez pas l'appareil à des fins commerciales ou industrielles.

3. Matériel fourni

Le matériel livré comprend les éléments suivants :











- Brosse soufflante Airstyler avec 5 embouts
- Sacoche de rangement
- Mode d'emploi













4. Avertissements et symboles utilisés

Les avertissements et symboles suivants sont utilisés (s'il y a lieu) dans le présent mode d'emploi, sur l'emballage et sur l'appareil :



DANGER ! Un avertissement accompagné de ce symbole et de la mention « DANGER » désigne une situation dangereuse imminente qui, si elle n'est pas évitée, a pour conséquence d'entraîner la mort ou une blessure grave.

	<p>AVERTISSEMENT ! Un avertissement accompagné de ce symbole et de la mention « AVERTISSEMENT » désigne une situation possiblement dangereuse qui, si elle n'est pas évitée, peut entraîner la mort ou une blessure grave.</p>
	<p>PRUDENCE ! Un avertissement accompagné de ce symbole et de la mention « PRUDENCE » annonce une situation possiblement dangereuse qui, si elle n'est pas évitée, pourrait occasionner une blessure légère ou modérée.</p>
	<p>ATTENTION ! Un avertissement accompagné de ce symbole et de la mention « ATTENTION » annonce une situation susceptible d'occasionner des dégâts matériels si elle n'est pas évitée.</p>
	<p>Remarque : Une remarque comporte des informations supplémentaires facilitant la manipulation de l'appareil.</p>
	<p>Lire le mode d'emploi.</p>
	<p>Courant alternatif/tension alternative.</p>
	<p>Classe de protection II : protection par une isolation double ou renforcée entre des pièces conductrices et celles pouvant être touchées.</p>
	<p>N'utilisez pas l'appareil dans des baignoires, des douches, des lavabos ou d'autres récipients remplis d'eau.</p>
	<p>Ne pas jeter les appareils électriques dans les ordures ménagères !</p>
	<p>Recyclez l'emballage en respectant les règles environnementales.</p>

	<p>Emballage en matériaux recyclables. Pour le tri des déchets, respectez l'identification des matériaux d'emballage : ils sont repérés par des abréviations (a) et des numéros (b) qui ont la signification suivante : 1-7 : plastiques, 20-22 : papier et carton, 80-98 : matériaux composites.</p>
	<p>Ce produit répond aux exigences des directives européennes et nationales applicables.</p>
  ES/PT	<p>L'emballage se compose d'éléments en papier et/ou en carton.</p> <p>L'emballage se compose d'éléments en plastique et/ou en métal.</p>
<div style="display: flex; justify-content: space-between; align-items: center;"> <div style="text-align: center;">  <p>FR Cet appareil et ses accessoires se recyclent</p> <p><small>Points de collecte sur www.quefairemesdechets.fr Privilégiez la réparation ou le don de votre appareil !</small></p> </div> <div style="text-align: center;"> <p><small>A DÉPOSER EN MAGASIN</small>  <small>OU</small>  <small>A DÉPOSER EN DÉCHÈTERIE</small></p> </div> <div style="text-align: center;">  <p>FR ÉLÉMENTS D'EMBALLAGE</p>  </div> </div> <div style="margin-top: 10px;">    <p>FR Le produit, l'emballage et le mode d'emploi sont recyclables, soumis à une responsabilité élargie du fabricant, et sont collectés séparément.</p> </div>	

5. Avertissements de sécurité

⚠ DANGER ! RISQUE D'ÉLECTROCUTION !

- Raccordez l'appareil uniquement à une prise secteur installée en bonne et due forme et débitant l'une des tensions secteur correspondant à la plaque signalétique.

- Vous ne devez en aucun cas plonger l'appareil dans un liquide ni laisser pénétrer du liquide dans le boîtier de l'appareil. Vous ne devez pas exposer l'appareil à l'humidité ni l'utiliser à l'extérieur. Si toutefois du liquide devait pénétrer dans le boîtier de l'appareil, débranchez immédiatement la fiche de la prise secteur et confiez l'appareil à un atelier spécialisé pour le réparer.
- En cas de dysfonctionnements et avant de nettoyer l'appareil, débranchez la fiche secteur de la prise secteur.
- Retirez la fiche secteur de la prise, ne tirez pas sur le cordon pour débrancher.
- Si le cordon d'alimentation de l'appareil est endommagé, il doit être remplacé par le fabricant, son service après-vente ou une personne de qualification similaire afin d'éviter tout risque.
- Veillez à ne pas plier ou écraser le cordon d'alimentation et acheminez-le de manière à ce que personne ne puisse marcher ou trébucher dessus.
- L'utilisation d'une rallonge électrique est interdite.
- Ne saisissez jamais l'appareil, le cordon d'alimentation ou la fiche secteur avec les mains mouillées.

- N'ouvrez pas le boîtier de l'appareil et ne le réparez pas. Dans ce cas, la sécurité n'est plus assurée et vous perdez le bénéfice de la garantie. Confiez la réparation d'un appareil défectueux uniquement à un technicien spécialisé.
- Ne pas utiliser l'appareil à proximité de baignoires, de bacs à douche, de lavabos ou d'autres récipients contenant de l'eau.
- Débranchez la fiche de la prise secteur après utilisation de l'appareil dans une salle de bains : en effet, la présence d'eau constitue un danger même si l'appareil est éteint. À titre de protection supplémentaire, nous recommandons l'installation dans le circuit électrique de la salle de bains d'un disjoncteur différentiel (RCD) réagissant au courant de fuite, avec un seuil de déclenchement inférieur ou égal à 30 mA. Demandez conseil à votre installateur.

⚠ AVERTISSEMENT !
RISQUE DE BLESSURES !

- Cet appareil ne doit pas être utilisé par des enfants de moins de 8 ans ni par des personnes ayant des capacités physiques, mentales et sensorielles réduites ou qui n'ont pas l'expérience et les connaissances nécessaires, à moins qu'ils ne soient sous la surveillance d'une personne

responsable de leur sécurité ou qu'ils aient reçu de cette personne des instructions concernant l'utilisation sûre de l'appareil et qu'ils aient compris les dangers pouvant en résulter.

- Les enfants ne doivent pas jouer avec l'appareil.
- Le nettoyage et l'entretien à réaliser par l'utilisateur ne doivent pas être confiés à des enfants, sauf si ces derniers sont surveillés.
- Ne laissez pas l'appareil sans surveillance lorsqu'il est raccordé à la tension d'alimentation.
- Ne placez jamais l'appareil à proximité de sources de chaleur et protégez le cordon d'alimentation des détériorations.
- Si l'appareil est tombé ou est endommagé, ne le remettez pas en service. Faites vérifier et, le cas échéant, réparer l'appareil par des professionnels spécialisés et qualifiés.

⚠ PRUDENCE ! RISQUE DE BRÛLURE !

- Risque de brûlure ! Tenir l'appareil éloigné des jeunes enfants, en particulier pendant son utilisation ou son refroidissement.
- Le revêtement des brosses rondes devient brûlant en cours d'utilisation. Pour cette raison, ne les saisissez qu'au niveau des extrémités en plastique et tenez l'appareil par la poignée.

- Utilisez toujours l'appareil avec un embout en place. Les serpentins dans le logement d'embout deviennent brûlants.
- Laissez l'appareil refroidir complètement avant de le démonter ou de le stocker. Pour le faire refroidir, posez-le toujours avec son support (si présent) sur une surface solide, plane et résistante à la chaleur et débranchez la fiche secteur de la prise secteur.

! ATTENTION ! RISQUE DE DÉGÂTS MATÉRIELS !

- N'utilisez que les accessoires fournis avec l'appareil ou recommandés par le fabricant.
- N'introduisez jamais d'objets dans les orifices de l'appareil, éloignez notamment les pinces et épingles à cheveux.

6. Description de l'appareil

(Figure : voir le volet dépliant)

Figure A :

- 1 Logement d'embout
- 2 Touche de déverrouillage des embouts
- 3 Interrupteur coulissant MARCHE/ARRÊT, réglage de la vitesse et de la température (0 - C - 1 - 2)
- 4 Appareil principal
- 5 Grille d'admission d'air
- 6 Boucle de suspension

Figures B-C :

- 7 Embout sèche-cheveux
- 8 Embout à boucler à droite
- 9 Embout à boucler à gauche
- 10 Pointe froide
- 11 Brosse ronde
- 12 Brosse mi-ronde
- 13 Sacoche de rangement

7. Mettre l'appareil en service

AVERTISSEMENT !

- ▶ Les matériaux d'emballage ne doivent pas servir de jouet aux enfants. Il existe un risque d'étouffement.
- 1) Sortez l'appareil et le mode d'emploi de l'emballage.
 - 2) Retirez tous les matériaux d'emballage.
 - 3) Nettoyez l'appareil principal **4** comme décrit au chapitre **9. Nettoyage**.
 - 4) Avant de mettre l'appareil en service, assurez-vous que vos mains sont entièrement sèches.

7.1. Insérer/retirer l'embout

ATTENTION !

- ▶ Les embouts deviennent brûlants pendant l'utilisation. Attendez qu'ils aient refroidi avant de les insérer/retirer.
- 5) Insérez l'embout **7** - **9** / **11** - **12** souhaité dans le logement d'embout **1** de sorte que le repère triangulaire ▽ pointe sur le point droit de l'appareil principal **4**.

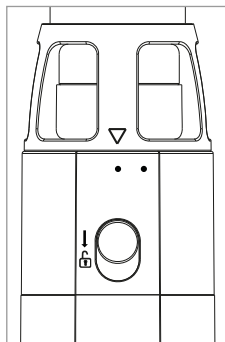



- 6) Tournez l'embout dans le sens horaire jusqu'à ce que le repère ∇ sur l'embout pointe sur le point gauche de l'appareil principal **4**. La fermeture s'enclenche de manière audible et l'embout **7-9/11-12** est inséré.
- 7) Pour le retirer, déplacez la touche de déverrouillage **2** dans le sens de la flèche jusqu'à ce qu'elle soit sur le symbole **1** et tournez l'embout **7-9/11-12** dans le sens antihoraire jusqu'à ce que vous puissiez le détacher du logement d'embout **1**.

7.2. Choisir l'embout

Vous pouvez sécher et coiffer vos cheveux avec les embouts **7-9/11-12**. Lavez et nourrissez d'abord vos cheveux comme d'habitude.

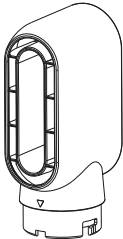
Un produit de coiffure adapté peut aider à prolonger la tenue de la coiffure. Choisissez un produit comportant en plus une protection contre la chaleur lorsque vous exposez vos cheveux à une chaleur importante. Vous pouvez terminer le coiffage avec le niveau froid « Cool » pour fixer la coiffure. Si nécessaire, utilisez également un spray capillaire.

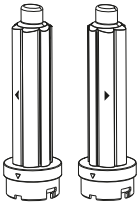
Embout	Fonction
	<p>L'embout sèche-cheveux 7 sèche les cheveux et les prépare, si vous le souhaitez, au coiffage.</p>

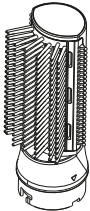
Embout	Fonction
	<p>L'embout à boucler 8/9 sert à former des boucles soit vers l'intérieur, soit vers l'extérieur. La flèche sur l'embout indique le sens d'enroulement des cheveux.</p>
	<p>La brosse ronde 11 donne aux cheveux plus de forme et de ressort.</p>
	<p>La brosse mi-ronde 12 convient pour peigner, lisser, démêler et simultanément pour sécher complètement les cheveux. Elle est idéale pour donner du volume aux cheveux.</p>

7.3. Mise en marche et arrêt, régler le niveau de vitesse/température

- 1) Branchez la fiche secteur dans la prise secteur.
- 2) Mettez l'appareil en marche en faisant glisser l'interrupteur coulissant **3** sur une position autre que « 0 ». Faites votre choix entre les trois niveaux :

- « **C** » Niveau de vitesse/température combiné « Cool » pour protéger les cheveux (fonction Cool-Shot) : Niveau froid, particulièrement adapté, par exemple, à la fixation finale après le coiffage.
 - « **1** » Niveau de vitesse/température combiné bas : Convient particulièrement aux cheveux délicats ou fins.
 - « **2** » Niveau de vitesse/température combiné élevé : Convient particulièrement bien aux cheveux normaux ou épais.
- 3) Faites glisser l'interrupteur coulissant **3** jusqu'au niveau souhaité. Il s'enclenche alors perceptiblement lorsqu'un nouveau niveau est atteint. L'appareil commence à chauffer et l'air sort de l'embout **7** - **9** / **11** - **12**.
 - 4) Éteignez l'appareil en ramenant l'interrupteur coulissant **3** sur « **0** ». L'interrupteur coulissant **3** s'enclenche de manière audible.
 - 5) Après utilisation, débranchez toujours la fiche secteur de la prise secteur.
 - 6) Laissez l'appareil refroidir complètement avant de le démonter ou de le stocker. Veillez ce faisant à toujours poser l'appareil avec le support, si présent, sur une surface solide, plane et résistante à la chaleur.

7.4. Fonction ionique

L'appareil est équipé d'une fonction ionique :

Le séchage des cheveux à l'aide d'un sèche-cheveux normal charge les cheveux d'électricité statique et ils se mettent à « voler ».

La fonction ionique assure la neutralisation et la disparition de ces charges électrostatiques dans les cheveux. La chevelure s'assouplit, brille et est plus facile à coiffer.

8. Utiliser l'appareil

8.1. Préparation du coiffage

Utilisez l'embout sèche-cheveux **7** pour présécher vos cheveux et les préparer ainsi à la suite du coiffage. Pour obtenir d'excellents résultats, les cheveux devraient être presque secs.

- 1) Montez l'embout sèche-cheveux **7** sur l'appareil.
- 2) Branchez la fiche secteur dans la prise secteur.
- 3) Réglez le niveau de vitesse/température « **1** » ou « **2** » adapté à votre type de cheveux.
- 4) Dirigez le flux d'air vers les cheveux et déplacez l'appareil autour de la tête en le tenant d'une main (voir fig. 1). Passez votre main libre dans vos cheveux et séparez-les en mèches. Cela permet de mieux sécher les parties situées en dessous.



Fig. 1

- 5) Éteignez l'appareil en ramenant l'interrupteur coulissant **3** sur « **0** ».

8.2. Boucler

Utilisez l'embout à boucler **8/9** pour former des boucles.

- 1) Montez l'embout à boucler **8** ou **9** sur l'appareil.
- 2) Branchez la fiche dans la prise secteur.
- 3) Réglez le niveau de vitesse/température « **1** » ou « **2** » adapté à votre type de cheveux.
- 4) Séparez une mèche et posez l'embout à boucler **8/9** à la verticale au niveau des pointes. Les cheveux s'enroulent automatiquement autour de l'embout à boucler **8/9** (voir fig. 2).



Fig. 2

- 5) Maintenez l'embout à boucler **8/9** à la verticale et déplacez-le lentement en direction de la racine des cheveux, sans le tourner. Tirez l'embout de façon à maintenir la mèche de cheveux un peu tendue (voir fig. 3).



Fig. 3

- 6) Maintenez l'embout à boucler **8/9** env. 15 secondes près de la racine des cheveux jusqu'à ce qu'ils soient secs.

- 7) Fixez la boucle pendant env. 5-10 secondes avec le niveau froid « Cool ». Poussez à cette fin l'interrupteur coulissant ❸ sur le niveau « C ».
- 8) Pour détacher la boucle, tirez simplement l'embout à boucler ❸/❹ vers le bas jusqu'à ce que la boucle soit libérée. Vous n'avez pas besoin de dérouler manuellement la boucle de l'embout à boucler (voir fig. 4).



Fig. 4

❶ Remarques

- ▶ Si vous voulez obtenir des boucles symétriques, utilisez toujours le même embout à boucler pour un côté de la tête, et prenez l'autre embout à boucler pour l'autre côté.
- ▶ Si vous voulez obtenir des boucles ondulées, enroulez les mèches vous-même sur l'embout à boucler et maintenez les pointes des cheveux à distance de l'embout, jusqu'à ce que les mèches soient sèches. Ensuite, fixez la boucle avec le niveau froid « Cool ».
- ▶ Pour une meilleure tenue au niveau de la racine des cheveux, positionnez l'embout à boucler à l'horizontale (voir fig. 5).

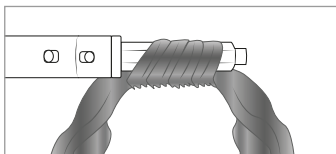

Fig. 5

- 9) Répétez l'opération jusqu'à avoir travaillé toutes les mèches.
- 10) Éteignez l'appareil en ramenant l'interrupteur coulissant **3** sur « 0 ».

8.3. Coiffer les cheveux

Utilisez la brosse ronde **11** pour donner du volume à vos cheveux. La brosse ronde **11** convient également aux cheveux mi-longs à longs.

- 1) Séchez-vous les cheveux avec une serviette et brossez-les. Utilisez l'embout sèche-cheveux **7** jusqu'à ce que les cheveux soient presque secs. Divisez les cheveux en plusieurs zones si nécessaire et isolez une mèche.

i Remarque

- Ne coiffez vos cheveux avec la brosse ronde **11** que lorsqu'ils sont presque secs. Veillez à ce qu'il n'y ait pas de nœuds. Ceux-ci peuvent provoquer un coincement des cheveux, surtout s'ils sont longs, dans les poils de la brosse.
- 2) Montez la brosse ronde **11** sur l'appareil.
 - 3) Branchez la fiche secteur dans la prise secteur.
 - 4) Réglez le niveau de vitesse/température « 1 » ou « 2 » adapté à votre type de cheveux.
 - 5) Commencez au niveau des pointes des cheveux avec la brosse ronde **11** et répartissez les mèches sur la brosse ronde **11** (voir fig. 6).

- 6) Enroulez les mèches autour de la brosse si vous voulez créer des boucles volumineuses, ou ne laissez que les pointes enroulées pour donner plus de ressort à l'extrémité inférieure des mèches.

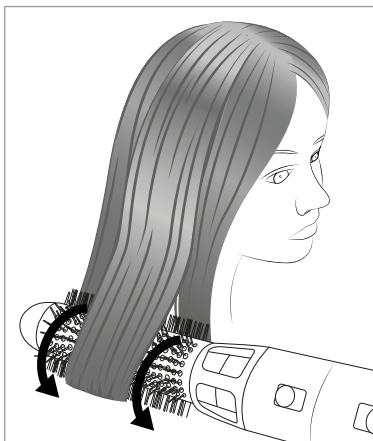

Fig. 6

- 7) Maintenez la brosse dans les cheveux enroulés pendant quelques secondes. La durée influence l'intensité de l'effet de coiffage. D'autres facteurs doivent être pris en compte, comme l'épaisseur de la mèche enroulée, la structure des cheveux ou le niveau de vitesse/température réglé. Commencez par une courte durée, que vous augmenterez si nécessaire, jusqu'à obtenir l'effet de coiffage souhaité ou jusqu'à ce que les cheveux soient complètement secs. Notez toutefois que les cheveux peuvent être abîmés s'ils sont exposés trop longtemps à une forte chaleur.
- 8) Faites glisser lentement la brosse dans les cheveux en exerçant une légère tension. Pour détacher la mèche, tirez en même temps doucement l'appareil vers le bas pour détacher la brosse ronde ❶ de la mèche.

⚠ ATTENTION !

- ▶ La brosse ronde **11** peut devenir très chaude en cours d'utilisation. Pour cette raison, ne saisissez la brosse ronde **11** qu'au niveau de la pointe froide **10** et tenez l'appareil par la poignée.

i Remarque

- ▶ Commencez par les mèches du bas, puis coiffez mèche par mèche jusqu'à obtenir le résultat souhaité.
- ▶ Vous pouvez également obtenir un effet plus gonflé à la racine des cheveux en maintenant simplement la brosse ronde **11** pendant quelques secondes sous la mèche, à la racine des cheveux (voir fig. 7).

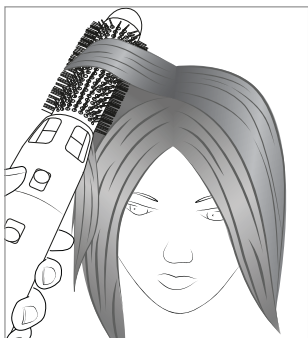

Fig. 7

- 9) Éteignez l'appareil en ramenant l'interrupteur coulissant **3** sur «**0**».

8.4. Lisser les cheveux

La brosse mi-ronde **12** vous permet de sécher vos cheveux tout en les lissant, et de leur donner plus de formes.

- 1) Montez la brosse mi-ronde **12** sur l'appareil.
- 2) Branchez la fiche secteur dans la prise secteur.
- 3) Réglez le niveau de vitesse/température «**1**» ou «**2**» adapté à votre type de cheveux.

- 4) Placez la brosse mi-ronde 12 à la racine et tirez-la vers le bas jusqu'aux pointes des cheveux, comme avec une brosse traditionnelle (voir fig. 8).

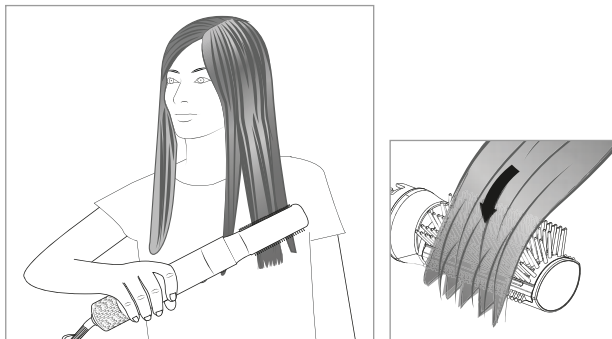

Fig. 8

i Remarque

- ▶ Vous pouvez obtenir plus de volume en orientant les poils de brosse vers l'extérieur. Pour obtenir plus de formes, tournez la brosse vers l'intérieur au niveau des pointes.

- 5) Éteignez l'appareil en ramenant l'interrupteur coulissant 3 sur « 0 ».

9. Nettoyage

⚠ DANGER !

- ▶ Danger de mort par électrocution ! Avant chaque nettoyage, retirez la fiche secteur de la prise secteur !
- ▶ N'immergez jamais l'appareil, le cordon d'alimentation ou la fiche secteur dans de l'eau ni dans d'autres liquides !
- ▶ Avant de réutiliser l'appareil après le nettoyage, attendez qu'il soit complètement sec !

⚠ ATTENTION !

- ▶ Laissez refroidir l'appareil avant de le nettoyer. Risque de brûlure !

⚠ ATTENTION !

- ▶ N'utilisez pas de produits nettoyants abrasifs ou corrosifs. Ils peuvent en effet aggraver la surface et endommager l'appareil de manière irréparable.
- Nettoyez l'appareil principal ④ exclusivement à l'aide d'un chiffon légèrement humide. Laissez entièrement sécher l'appareil avant de l'utiliser à nouveau ou de le ranger.
- Retirez les cheveux restés dans les embouts ⑦-⑨/⑪-⑫ avec les doigts. Placez les embouts ⑦-⑨/⑪-⑫ dans de l'eau tiède pour les nettoyer. Vous pouvez utiliser un produit de nettoyage doux, rincez ensuite bien avec de l'eau. Laissez les embouts ⑦-⑨/⑪-⑫ sécher entièrement avant de les remonter sur l'appareil.
- Pour nettoyer l'admission d'air, tournez la grille d'admission d'air ⑤ dans le sens antihoraire et détachez-la du corps de l'appareil (voir fig. 9). Utilisez un chiffon sec ou un pinceau à poils doux ou une brosse pour retirer la poussière présente sur le textile filtrant placé en dessous, jusqu'à ce qu'il soit entièrement débarrassé de tous les résidus. Ensuite, fixez à nouveau la grille d'admission d'air ⑤ sur le corps de l'appareil ; pour ce faire, tournez la grille d'admission d'air ⑤ dans le sens horaire jusqu'en butée.

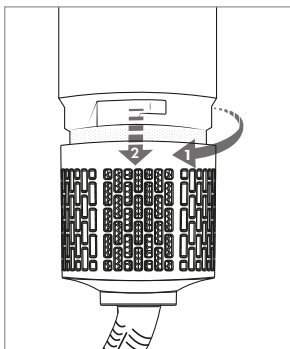







Fig. 9

- Essuyez la sacoche de rangement **13** le cas échéant avec un chiffon humide. Respectez l'étiquette d'entretien :

	Ne pas laver au lave-linge.
	Ne pas blanchir.
	Ne pas sécher au sèche-linge.
	Ne pas repasser.
	Pas de nettoyage à sec.

10. Réparer les dysfonctionnements

Si votre appareil ne fonctionnait pas comme prévu, retirer le connecteur de la prise secteur et laisser l'appareil se refroidir pendant quelques minutes. L'appareil est doté d'une protection antisurchauffe !

Si l'appareil ne fonctionne toujours pas, adressez-vous au point de service après-vente mentionné à la rubrique **17. Service après-vente**.

11. Rangement

⚠ ATTENTION !

- ▶ Ne remettez l'appareil dans son emballage pour le transporter qu'une fois entièrement refroidi. Risque de brûlure !
- Nettoyez l'appareil et les embouts **7** - **9** / **11** - **12** comme décrit au chapitre **9. Nettoyage**.
- Pour ranger l'appareil, vous pouvez le suspendre par sa boucle de suspension **6**.
- Conservez l'appareil dans un endroit sec et exempt de poussières.

12. Recyclage



Le symbole de la poubelle barrée signifie que cet appareil ne doit pas être jeté avec les ordures ménagères à la fin de sa période d'utilisation. L'appareil doit être remis aux points de collecte établis, aux déchetteries ou aux entreprises chargées du recyclage.

Veuillez effacer toutes vos données personnelles avant le retour.

L'emballage est constitué de matériaux écologiques que vous pouvez recycler par le biais des services de recyclage locaux.

Éliminez l'emballage dans le respect de l'environnement.

13. Commander des pièces de rechange

Sur Internet, vous pouvez commander confortablement des pièces de rechange pour ce produit sur www.kompernass.com.



Scannez le code QR avec votre smartphone/tablette.

Ce code QR vous donne un accès direct à notre site web sur lequel vous pouvez visualiser et commander les pièces de rechange disponibles.

i Remarque

- ▶ Si vous rencontrez des problèmes avec la commande en ligne, vous pouvez vous adresser par téléphone ou par e-mail à notre Centre de service après-vente.
- ▶ Veuillez toujours indiquer à la commande la référence article (IAN) 513803_2507.
- ▶ Veuillez noter qu'une commande en ligne de pièces de rechange n'est pas possible pour tous les pays de livraison.

14. Caractéristiques techniques

Tension	220-240 V ~, 50-60 Hz
Puissance absorbée	1000-1200 W
Puissance absorbée à l'état inactif	0,06 W
Classe de protection	II / 

15. Garantie pour Kompernass Handels GmbH (France)

Chère cliente, cher client,

Cet appareil est garanti 3 ans à partir de la date d'achat. Si ce produit venait à présenter des vices, vous disposez de droits légaux face au vendeur de ce produit. Vos droits légaux ne sont pas restreints par notre garantie présentée ci-dessous.

Conditions de garantie

La période de garantie débute à la date d'achat. Veuillez bien conserver le ticket de caisse. Celui-ci servira de preuve d'achat.

Si dans un délai de trois ans suivant la date d'achat de ce produit, un vice de matériel ou de fabrication venait à apparaître, le produit sera réparé, remplacé gratuitement par nos soins ou le prix d'achat remboursé, selon notre choix. Cette prestation sous garantie nécessite, dans le délai de trois ans, la présentation de l'appareil défectueux et du justificatif d'achat (ticket de caisse) ainsi que la description brève du vice et du moment de son apparition.

Si le vice est couvert par notre garantie, vous recevrez le produit réparé ou un nouveau produit en retour. Aucune nouvelle période de garantie ne débute avec la réparation ou l'échange du produit.

Période de garantie et réclamation légale pour vices cachés

L'exercice de la garantie ne prolonge pas la période de garantie. Cette disposition s'applique également aux pièces remplacées ou réparées. Les dommages et vices éventuellement déjà présents à l'achat doivent être signalés immédiatement après le déballage. Toute réparation survenant après la période sous garantie fera l'objet d'une facturation.

Étendue de la garantie

L'appareil a été fabriqué avec soin conformément à des directives de qualité strictes et consciencieusement contrôlé avant sa livraison.

La prestation de la garantie s'applique aux vices de matériel et de fabrication. Cette garantie ne s'étend pas aux pièces du produit qui sont exposées à une usure normale et peuvent de ce fait être considérées comme pièces d'usure, ni aux détériorations de pièces fragiles, par ex. interrupteurs ou pièces en verre.

Cette garantie devient caduque si le produit est détérioré, utilisé ou entretenu de manière non conforme. Toutes les instructions listées dans le manuel d'utilisation doivent être exactement respectées pour une utilisation conforme du produit. Des buts d'utilisation et actions qui sont déconseillés dans le manuel d'utilisation, ou dont vous êtes avertis doivent également être évités.

Le produit est uniquement destiné à un usage privé et ne convient pas à un usage professionnel. La garantie est annulée en cas d'entretien incorrect et inapproprié, d'usage de la force et en cas d'intervention non réalisée par notre centre de service après-vente agréé.

Article L217-16 du Code de la consommation

Lorsque l'acheteur demande au vendeur, pendant le cours de la garantie commerciale qui lui a été consentie lors de l'acquisition ou de la réparation d'un bien meuble, une remise en état couverte par la garantie, toute période d'immobilisation d'au moins sept jours vient s'ajouter à la durée de la garantie qui restait à courir. Cette période court à compter de la demande d'intervention de l'acheteur ou de la mise à disposition pour réparation du bien en cause, si cette mise à disposition est postérieure à la demande d'intervention.

Indépendamment de la garantie commerciale souscrite, le vendeur reste tenu des défauts de conformité du bien et des vices rédhibitoires dans les conditions prévues aux articles L217-4 à L217-13 du Code de la consommation et aux articles 1641 à 1648 et 2232 du Code Civil.

Article L217-4 du Code de la consommation

Le vendeur livre un bien conforme au contrat et répond des défauts de conformité existant lors de la délivrance. Il répond également des défauts de conformité résultant de l'emballage, des instructions de montage ou de l'installation lorsque celle-ci a été mise à sa charge par le contrat ou a été réalisée sous sa responsabilité.

Article L217-5 du Code de la consommation

Le bien est conforme au contrat :

- 1° S'il est propre à l'usage habituellement attendu d'un bien semblable et, le cas échéant :
 - s'il correspond à la description donnée par le vendeur et posséder les qualités que celui-ci a présentées à l'acheteur sous forme d'échantillon ou de modèle ;
 - s'il présente les qualités qu'un acheteur peut légitimement attendre eu égard aux déclarations publiques faites par le vendeur, par le producteur ou par son représentant, notamment dans la publicité ou l'étiquetage ;
- 2° Ou s'il présente les caractéristiques définies d'un commun accord par les parties ou être propre à tout usage spécial recherché par l'acheteur, porté à la connaissance du vendeur et que ce dernier a accepté.

Article L217-12 du Code de la consommation

L'action résultant du défaut de conformité se prescrit par deux ans à compter de la délivrance du bien.

Article 1641 du Code civil

Le vendeur est tenu de la garantie à raison des défauts cachés de la chose vendue qui la rendent impropre à l'usage auquel on la destine, ou qui diminuent tellement cet usage que l'acheteur ne l'aurait pas acquise, ou n'en aurait donné qu'un moindre prix, s'il les avait connus.

Article 1648 1er alinéa du Code civil

L'action résultant des vices rédhibitoires doit être intentée par l'acquéreur dans un délai de deux ans à compter de la découverte du vice.

Les pièces détachées indispensables à l'utilisation du produit sont disponibles pendant la durée de la garantie du produit.

Procédure en cas de garantie

Afin de garantir un traitement rapide de votre demande, veuillez suivre les indications suivantes :

- Veuillez avoir à portée de main pour toutes questions le ticket de caisse et la référence article (IAN) 513803_2507 en tant que justificatif de votre achat.
- Vous trouverez la référence sur la plaque signalétique sur le produit, une gravure sur le produit, sur la page de garde du mode d'emploi (en bas à gauche) ou sur l'autocollant au dos ou sur le dessous du produit.
- Si des erreurs de fonctionnement ou d'autres vices venaient à apparaître, veuillez d'abord contacter le département service clientèle cité ci-dessous par **téléphone** ou par **e-mail**.
- Vous pouvez ensuite retourner un produit enregistré comme étant défectueux en joignant le ticket de caisse et en indiquant en quoi consiste le vice et quand il est survenu, sans devoir l'affranchir à l'adresse de service après-vente communiquée.



Sur www.lidl-service.com, vous pourrez télécharger ce mode d'emploi et de nombreux autres manuels, vidéos produit et logiciels d'installation.

Grâce à ce code QR, vous arriverez directement sur le site Lidl service après-vente (www.lidl-service.com) et vous pourrez ouvrir votre mode d'emploi en saisissant votre référence (IAN) 513803_2507.

16. Garantie pour Kompernass Handels GmbH (Belgique/Suisse)

Chère cliente, cher client,

Cet appareil est garanti 3 ans à partir de la date d'achat. Si ce produit venait à présenter des vices, vous disposez de droits légaux face au vendeur de ce produit. Vos droits légaux ne sont pas restreints par notre garantie présentée ci-dessous.

Conditions de garantie

La période de garantie débute à la date d'achat. Veuillez bien conserver le ticket de caisse. Celui-ci servira de preuve d'achat.

Si dans un délai de trois ans suivant la date d'achat de ce produit, un vice de matériel ou de fabrication venait à apparaître, le produit sera réparé, remplacé gratuitement par nos soins ou le prix d'achat remboursé, selon notre choix. Cette prestation sous garantie nécessite, dans le délai de trois ans, la présentation de l'appareil défectueux et du justificatif d'achat (ticket de caisse) ainsi que la description brève du vice et du moment de son apparition.

Si le vice est couvert par notre garantie, vous recevrez le produit réparé ou un nouveau produit en retour. Aucune nouvelle période de garantie ne débute avec la réparation ou l'échange du produit.

Période de garantie et réclamation légale pour vices cachés

L'exercice de la garantie ne prolonge pas la période de garantie. Cette disposition s'applique également aux pièces remplacées ou réparées. Les dommages et vices éventuellement déjà présents à l'achat doivent être signalés immédiatement après le déballage. Toute réparation survenant après la période sous garantie fera l'objet d'une facturation.

Étendue de la garantie

L'appareil a été fabriqué avec soin conformément à des directives de qualité strictes et consciencieusement contrôlé avant sa livraison.

La prestation de la garantie s'applique aux vices de matériel et de fabrication. Cette garantie ne s'étend pas aux pièces du produit qui sont exposées à une usure normale et peuvent de ce fait être considérées comme pièces d'usure, ni aux détériorations de pièces fragiles, par ex. interrupteurs ou pièces en verre.

Cette garantie devient caduque si le produit est détérioré, utilisé ou entretenu de manière non conforme. Toutes les instructions listées dans le manuel d'utilisation doivent être exactement respectées pour une utilisation conforme du produit. Des buts d'utilisation et actions qui sont déconseillés dans le manuel d'utilisation, ou dont vous êtes avertis doivent également être évités.

Le produit est uniquement destiné à un usage privé et ne convient pas à un usage professionnel. La garantie est annulée en cas d'entretien incorrect et inapproprié, d'usage de la force et en cas d'intervention non réalisée par notre centre de service après-vente agréé.

Procédure en cas de garantie

Afin de garantir un traitement rapide de votre demande, veuillez suivre les indications suivantes :

- Veuillez avoir à portée de main pour toutes questions le ticket de caisse et la référence article (IAN) 513803_2507 en tant que justificatif de votre achat.
- Vous trouverez la référence sur la plaque signalétique sur le produit, une gravure sur le produit, sur la page de garde du mode d'emploi (en bas à gauche) ou sur l'autocollant au dos ou sur le dessous du produit.
- Si des erreurs de fonctionnement ou d'autres vices venaient à apparaître, veuillez d'abord contacter le département service clientèle cité ci-dessous par **téléphone** ou par **e-mail**.
- Vous pouvez ensuite retourner un produit enregistré comme étant défectueux en joignant le ticket de caisse et en indiquant en quoi consiste le vice et quand il est survenu, sans devoir l'affranchir à l'adresse de service après-vente communiquée.



Sur www.lidl-service.com, vous pourrez télécharger ce mode d'emploi et de nombreux autres manuels, vidéos produit et logiciels d'installation.

Grâce à ce code QR, vous arriverez directement sur le site Lidl service après-vente (www.lidl-service.com) et vous pourrez ouvrir votre mode d'emploi en saisissant votre référence (IAN) 513803_2507.

17. Service après-vente

FR

Service France

Tel.: 0800 919270

E-Mail: kompennass@lidl.fr

BE

Service Belgique

Tel.: 0800 12089

E-Mail: kompennass@lidl.be

CH

Service Suisse

Tel.: 0800 56 44 33

E-Mail: kompennass@lidl.ch

IAN 513803_2507

18. Importateur

Veillez tenir compte du fait que l'adresse suivante n'est pas une adresse de service après-vente. Veuillez d'abord contacter le service mentionné.

KOMPERNASS HANDELS GMBH

BURGSTRASSE 21

44867 BOCHUM

ALLEMAGNE

www.kompennass.com

Inhoud

1. Inleiding	82
2. Gebruik in overeenstemming met de bestemming	82
3. Inhoud van het pakket	82
4. Gebruikte waarschuwingen en pictogrammen	82
5. Veiligheidsaanwijzingen	85
6. Apparaatbeschrijving	89
7. Apparaat in gebruik nemen	89
7.1. Opzetstuk bevestigen/afnemen	90
7.2. Opzetstuk selecteren	90
7.3. In- en uitschakelen, snelheids-/temperatuurstand instellen. . .	92
7.4. Ioniseringsfunctie	92
8. Apparaat gebruiken	93
8.1. Stylingvoorbereiding	93
8.2. Krullen stylen	93
8.3. Haar stylen	96
8.4. Haar glad maken	98
9. Reinigen	99
10. Storingen verhelpen	101
11. Opbergen	101
12. Afvoeren	102
13. Vervangingsonderdelen bestellen	102
14. Technische gegevens	103
15. Garantie van Kompernaß Handels GmbH	103
15.1. Service	105
15.2. Importeur	106

1. Inleiding

Hartelijk gefeliciteerd met de aankoop van uw nieuwe apparaat. U hebt hiermee gekozen voor een hoogwaardig product. De gebruiksaanwijzing maakt deel uit van dit product. Hij bevat belangrijke aanwijzingen voor de veiligheid, het gebruik en het afvoeren van dit product. Maak u vertrouwd met alle bedienings- en veiligheidsaanwijzingen voordat u het product in gebruik neemt. Gebruik het product uitsluitend op de voorgeschreven wijze en voor de aangegeven doeleinden. Bewaar de gebruiksaanwijzing altijd als naslagwerk in de buurt van het product. Geef alle documenten mee als u het product doorgeeft aan derden.

2. Gebruik in overeenstemming met de bestemming

Het apparaat is bestemd voor het drogen en stylen van menselijk haar. Het is in geen geval geschikt voor pruiken en haarstukjes van synthetisch materiaal of voor dieren. Dit apparaat is uitsluitend bestemd voor gebruik in privéhuishoudens. Gebruik het apparaat niet voor commerciële of industriële doeleinden.

3. Inhoud van het pakket

Het pakket bevat de volgende onderdelen:

- Airstyler met 5 opzetstukken
- Etui
- Gebruiksaanwijzing

4. Gebruikte waarschuwingen en pictogrammen

In deze gebruiksaanwijzing, op de verpakking en op het apparaat worden de volgende waarschuwingen en pictogrammen gebruikt (indien van toepassing):

	GEVAAR! Een waarschuwing met dit pictogram en met het signaalwoord "GEVAAR" duidt op een onmiddellijk aanwezige gevaarlijke situatie, die dodelijk of ernstig letsel tot gevolg heeft als deze niet wordt vermeden.
	WAARSCHUWING! Een waarschuwing met dit pictogram en met het signaalwoord "WAARSCHUWING" duidt op een mogelijk gevaarlijke situatie, die dodelijk of ernstig letsel tot gevolg kan hebben als deze niet wordt vermeden.
	VOORZICHTIG! Een waarschuwing met dit pictogram en met het signaalwoord "VOORZICHTIG" duidt op een mogelijk gevaarlijke situatie, die licht of matig letsel tot gevolg kan hebben als deze niet wordt vermeden.
	LET OP! Een waarschuwing met dit pictogram en met het signaalwoord "LET OP" duidt op een mogelijke situatie die materiële schade tot gevolg kan hebben als deze niet wordt vermeden.
	Opmerking: Een opmerking bevat extra informatie die de omgang met het apparaat eenvoudiger maakt.
	Lees de gebruiksaanwijzing.
	Wisselstroom/-spanning.
	Beschermingsklasse II: bescherming door dubbele of versterkte isolatie tussen spanningvoerende en aanraakbare delen.
	Gebruik dit apparaat niet in badkuipen, douches, wastafels of andere met water gevulde ruimtes.
	Elektrisch apparaat niet met het gewone huisvuil meegeven!

	<p>Voer de verpakking af in overeenstemming met de milieuvorschriften.</p>
	<p>Verpakking van recyclebare materialen. Neem de aanduiding van de verpakkingsmaterialen in acht bij de afvalscheiding: deze zijn gemarkeerd met afkortingen (a) en cijfers (b) met de volgende betekenis: 1-7: kunststoffen, 20-22: papier en karton, 80-98: composietmaterialen.</p>
	<p>Dit product voldoet aan de eisen van de toepasselijke Europese en nationale richtlijnen.</p>
  ES/PT	<p>De verpakking bevat bestanddelen van papier en/of karton.</p> <p>De verpakking bevat bestanddelen van plastic en/of metaal.</p>
<div style="display: flex; align-items: center;"> <div style="flex: 1;">  <div style="border: 1px solid black; padding: 5px; margin: 5px;"> <p>FR Cet appareil et ses accessoires se recyclent</p> <p style="font-size: small;">Points de collecte sur www.quefairedesdechets.fr Privilégiez la réparation ou le don de votre appareil !</p> </div> </div> <div style="flex: 2; text-align: center;"> <p style="font-size: x-small;">À DÉPOSER EN MAGASIN À DÉPOSER EN DÉCHÈTERIE</p>  <p>OU</p> </div> <div style="flex: 1;">  <div style="border: 1px solid black; padding: 5px; margin: 5px;"> <p>FR ÉLÉMENTS D'EMBALLAGE</p>  </div> </div> </div> <div style="margin-top: 10px;">   <p>FR: Het product, de verpakking en de gebruiksaanwijzing zijn recycleerbaar, vallen onder de uitgebreide producentenverantwoordelijkheid en worden gescheiden ingezameld.</p> </div>	

5. Veiligheidsaanwijzingen

⚠ GEVAAR! ELEKTRISCHE SCHOK!

- Sluit het apparaat alleen aan op een stopcontact dat volgens de voorschriften is geïnstalleerd, met een netspanning die overeenkomt met de gegevens op het typeplaatje.
- Dompel het apparaat in geen geval onder in een vloeistof en laat geen vloeistoffen in de apparaatbehuizing binnendringen. Stel het apparaat niet bloot aan vocht en gebruik het niet in de open buitenlucht. Mocht er toch vloeistof in de behuizing van het apparaat komen, haal dan direct de stekker van het apparaat uit het stopcontact en laat het apparaat door een erkend vakman repareren.
- Haal in geval van storingen en vóór u het apparaat reinigt de stekker van het snoer uit het stopcontact.
- Trek de stekker uit het stopcontact, trek niet aan het snoer zelf.
- Wanneer het snoer van dit apparaat beschadigd raakt, moet het worden vervangen door de fabrikant of de klantenservice van de fabrikant of een persoon met vergelijkbare kwalificaties, om risico's te voorkomen.

- Knik of plet het netsnoer niet en leg het zo dat niemand erop kan gaan staan of erover kan struikelen.
- U mag geen verlengsnoer gebruiken.
- Pak het apparaat, het snoer en de stekker nooit met natte handen vast.
- Open of repareer de behuizing van het apparaat nooit. In dat geval is de veiligheid niet gegarandeerd en vervalt de garantie. Laat een defect apparaat alleen door een erkend vakman repareren.
- Gebruik dit apparaat in geen geval in de buurt van badkuipen, douchebakken, wasbakken of andere water bevattende objecten.
- Trek bij gebruik van het apparaat in een badkamer de stekker na gebruik uit het stopcontact, want de nabijheid van water vormt een gevaar, ook wanneer het apparaat uitgeschakeld is. Als extra beveiliging raden we aan een aardlekschakelaar (FI/RCD) met een nominale uitschakelstroom van niet meer dan 30 mA in het stroomcircuit van de badkamer te installeren. Vraag uw installateur om advies.

WAARSCHUWING! LETSELGEVAAR!

- Dit apparaat mag worden gebruikt door kinderen vanaf 8 jaar en door personen met beperkte fysieke, zintuiglijke of geestelijke vermogens of gebrek aan ervaring en/of kennis, mits ze onder toezicht staan of over het veilige gebruik van het apparaat zijn geïnstrueerd en de daaruit voortkomende gevaren hebben begrepen.
- Kinderen mogen niet met het apparaat spelen.
- Reiniging en gebruikersonderhoud mogen niet door kinderen worden uitgevoerd, tenzij ze onder supervisie staan.
- Laat het apparaat niet onbeheerd achter terwijl het op de voeding is aangesloten.
- Leg het apparaat nooit in de buurt van warmtebronnen en bescherm het snoer tegen beschadigingen.
- Als het apparaat gevallen of beschadigd is, mag u het niet meer gebruiken. Laat het apparaat door deskundig personeel nakijken en eventueel repareren.

⚠ VOORZICHTIG! VERBRANDINGSGEVAAR!

- Verbrandingsgevaar! Houd het apparaat uit de buurt van jonge kinderen, met name tijdens het gebruik of tijdens het afkoelen.
- De coating van de ronde borstels kan erg heet worden als het apparaat in werking is. Pak ze daarom alleen aan bij de kunststof uiteinden en houd het apparaat aan de handgreep vast.
- Gebruik het apparaat altijd met een bevestigd opzetstuk. De verwarmingsspiralen in de houder voor opzetstukken worden heel heet.
- Laat het apparaat afkoelen voordat u het uit elkaar haalt of opbergt. Leg het altijd met de standaard, indien beschikbaar, op een hittebestendig, stabiel effen oppervlak om af te koelen en haal de stekker uit het stopcontact.

⚠ LET OP! MATERIËLE SCHADE!

- Gebruik uitsluitend accessoires die zijn meegeleverd of die door de fabrikant worden aanbevolen.
- Steek nooit voorwerpen in de openingen van het apparaat en houd bijv. haarspelden en haarclips uit de buurt van het apparaat.

6. Apparaatbeschrijving

(afbeelding: zie uitvouwpagina)

Afbeelding A:

- 1 Houder voor opzetstukken
- 2 Ontgrendelknop voor opzetstukken
- 3 Schuifschakelaar ON/OFF, snelheids- en temperatuurinstelling (0 - C - 1 - 2)
- 4 Hoofdapparaat
- 5 Luchtinlaatrooster
- 6 Ophanglus

Afbeeldingen B-C:

- 7 Haardrogeropzetstuk
- 8 Krulopzetstuk rechts
- 9 Krulopzetstuk links
- 10 Koele tip
- 11 Ronde borstel
- 12 Halfronde borstel
- 13 Etui

7. Apparaat in gebruik nemen

WAARSCHUWING!

- ▶ Kinderen mogen het verpakkingsmateriaal niet als speelgoed gebruiken. Er bestaat verstikkingsgevaar.
- 1) Haal het apparaat en de gebruiksaanwijzing uit de verpakking.
 - 2) Verwijder al het verpakkingsmateriaal.
 - 3) Reinig het hoofdapparaat **4** vóór het gebruik zoals beschreven in het hoofdstuk **9. Reinigen**.
 - 4) Controleer of uw handen volledig droog zijn voordat u het apparaat in gebruik neemt.

7.1. Opzetstuk bevestigen/afnemen

⚠ VOORZICHTIG!

- ▶ De opzetstukken worden heet tijdens het gebruik. Wacht tot ze zijn afgekoeld voordat u ze aanbrengt/verwijdert.
- 1) Plaats het gewenste opzetstuk **7-9/11-12** zodanig in de opzetstukhouder **1** dat de driehoekige markering **▽** naar de rechterpunt op het hoofdapparaat **4** wijst.

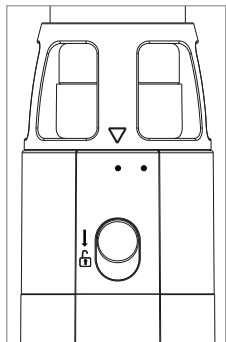



- 2) Draai het opzetstuk rechtsom tot de markering **▽** op het opzetstuk naar de linkerpunt op het hoofdapparaat **4** wijst. De sluiting klikt hoorbaar vast en het opzetstuk **7-9/11-12** is gemonteerd.
- 3) Om het te verwijderen schuift u de ontgrendelingsknop **2** in de richting van de pijl op het symbool **1** en draait u het opzetstuk **7-9/11-12** linksom tot het van de opzetstukhouder **1** kan worden losgemaakt.

7.2. Opzetstuk selecteren

U kunt uw haar met de opzetstukken **7-9/11-12** drogen en stylen. Was en verzorg eerst uw haar zoals u gewend bent.

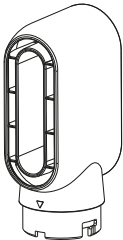
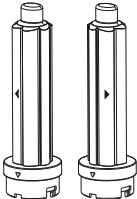
Een geschikt stylingproduct kan ervoor zorgen dat het kapsel langer in model blijft. Kies een product dat ook een hittebeschermingscomponent bevat als u het haar blootstelt aan grotere hitte. U kunt het stylen afsluiten met de koude stand "Cool" om het kapsel te fixeren. Gebruik eventueel ook een haarspray.

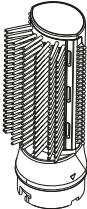
Opzetstuk	Functie
	<p>Het haardrogeropzetstuk 7 droogt het haar en bereidt het desgewenst voor op verder stylen.</p>
	<p>Het krulopzetstuk 8/9 dient voor het vormen van krullen naar binnen of naar buiten. De pijl op het opzetstuk geeft de opwikkelrichting van het haar aan.</p>
	<p>De ronde borstel 11 geeft het haar meer vorm en veerkracht.</p>
	<p>De halfronde borstel 12 is geschikt voor het kammen, glad maken, ontwarren en tegelijkertijd droog föhnen van het haar. Ideaal om het haar meer volume te geven.</p>

7.3. In- en uitschakelen, snelheids-/temperatuurstand instellen

- 1) Steek de stekker in het stopcontact.
- 2) Schakel het apparaat in door de schuifschakelaar **3** naar een andere stand dan "0" te schuiven. Kies een van de drie standen:
 - "C" Zachte gecombineerde snelheids-/temperatuurstand "Cool" (Cool-Shot-functie):
Koude stand, geschikt voor bijv. afsluitend fixeren na het stylen.
 - "1" Lage gecombineerde snelheids-/temperatuurstand:
geschikt voor kwetsbaar of fijn haar.
 - "2" Hoge gecombineerde snelheids-/temperatuurstand:
Met name geschikt voor normaal of dik haar.
- 3) Schuif de schuifschakelaar **3** tot aan de gewenste stand. Daarbij klikt de schakelaar merkbaar vast wanneer deze een nieuwe stand bereikt. Het apparaat begint op te warmen en er stroomt lucht uit het opzetstuk **7** – **9** / **11** – **12**.
- 4) Schakel het apparaat uit door de schuifschakelaar **3** weer naar "0" te schuiven. De schuifschakelaar **3** klikt merkbaar vast.
- 5) Trek na gebruik altijd de stekker uit het stopcontact.
- 6) Laat het apparaat afkoelen voordat u het uit elkaar haalt of opbergt. Zorg er daarbij voor dat u het apparaat altijd met de standaard, indien beschikbaar, op een hittebestendige, stabiele effen ondergrond legt.

7.4. Ioniseringsfunctie

Het apparaat is voorzien van een ioniseringsfunctie:

Als het haar met een normale haardroger wordt gedroogd, wordt het haar statisch geladen en gaat het rechtop staan.

De ioniseringsfunctie zorgt ervoor dat de statische lading van het haar wordt geneutraliseerd en opgeheven. Het haar wordt zacht, soepel, glanzend en makkelijker in model te brengen.

8. Apparaat gebruiken

8.1. Stylingvoorbereiding

Gebruik het haardrogeropzetstuk **7** om uw haar voor te drogen en zo op het verdere stylen voor te bereiden. Voor de beste resultaten moet het haar bijna volledig droog zijn.

- 1) Bevestig het haardrogeropzetstuk **7** op het apparaat.
- 2) Steek de stekker in het stopcontact.
- 3) Stel de bij uw haartype passende snelheids-/temperatuurstand "1" of "2" in.
- 4) Richt de luchtstroom op het haar en beweeg het apparaat met één hand rondom het hoofd (zie afb. 1). Haal uw vrije hand door uw haar en verdeel het in lokken. Zo kunt u de onderliggende haarpartijen beter drogen.



Afb. 1

- 5) Schakel het apparaat uit door de schuifschakelaar **3** weer naar "0" te schuiven.

8.2. Krullen stylen

Gebruik het krulopzetstuk **8/9** om krullen te stylen.

- 1) Bevestig het krulopzetstuk **8** of **9** op het apparaat.
- 2) Steek de stekker in het stopcontact.

- 3) Stel de bij uw haartype passende snelheids-/temperatuurstand "1" of "2" in.
- 4) Verdeel de haarstrengen en plaats het krulopzetstuk 8/9 verticaal op de punten. Het haar wikkelt zich automatisch rond het krulopzetstuk 8/9 op (zie afb. 2).



Afb. 2

- 5) Houd het krulopzetstuk 8/9 verticaal en beweeg het langzaam naar de haarinplant zonder het te draaien. Trek het hierbij zodanig dat de haarstreng onder lichte spanning wordt vastgehouden (zie afb. 3).

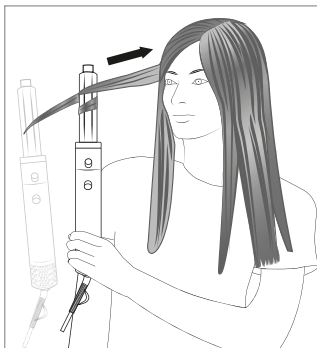

Afb. 3

- 6) Houd het krulopzetstuk **8/9** ca. 15 seconden dicht bij de haarinplant tot het haar droog is.
- 7) Fixeer de krul ca. 5-10 seconden lang met de koude stand "Cool". Schuif hiervoor de schuifschakelaar **3** naar de stand "C".
- 8) Om de krul los te maken, trekt u gewoon het krulopzetstuk **8/9** naar onderen weg tot de krul vrijkomt. U hoeft de krul niet handmatig van het krulopzetstuk af te wikkelen (zie afb. 4).



Afb. 4

i Opmerkingen

- ▶ Als u symmetrische krullen wilt maken, gebruik dan altijd hetzelfde krulopzetstuk voor één zijde van het hoofd en gebruik het andere krulopzetstuk voor de andere zijde.
- ▶ Als u golfvormige krullen wilt maken, wikkel dan de haarstreng zelf rond het krulopzetstuk en houd de haarpunten van het opzetstuk weg tot de haarstreng droog is. Fixeer de krul vervolgens met de koude stand "Cool".

- Plaats het krukopzetstuk horizontaal (zie afb. 5) voor meer stabiliteit bij de haarinplant.

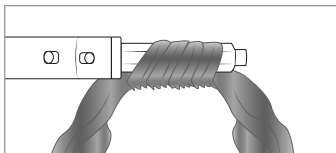

Afb. 5

- 9) Herhaal de procedure tot alle haarstrengen zijn bewerkt.
- 10) Schakel het apparaat uit door de schuifschakelaar **3** weer naar "0" te schuiven.

8.3. Haar stylen

Gebruik de ronde borstel **11** om uw haar meer volume te geven.

De ronde borstel **11** is ook geschikt voor middellang tot lang haar.

- 1) Maak uw haar droog met een handdoek en borstel het uit. Gebruik het haardrogeropzetstuk **7** tot het haar bijna droog is. Verdeel het haar in meerdere partijen en isoleer een afzonderlijke haarlok.

i Opmerking

- Style uw haar pas met de ronde borstel **11** als het bijna droog is. Let erop dat er geen klitten in het haar zitten. Bij klitten kan het haar vast komen te zitten in de borstelharen, vooral bij langer haar.
- 2) Bevestig de ronde borstel **11** op het apparaat.
 - 3) Steek de stekker in het stopcontact.
 - 4) Stel de bij uw haartype passende snelheids-/temperatuurstand "1" of "2" in.
 - 5) Begin met de ronde borstel **11** bij de haarpunten en verdeel daarbij de haarstreng over de ronde borstel **11** (zie afb. 6).

- 6) Wikkel de haarstreng rond de borstel als u volumineuze krullen wilt maken of laat alleen de punten opgewikkeld om meer veerkracht aan het onderste einde van de haarstreng te bereiken.

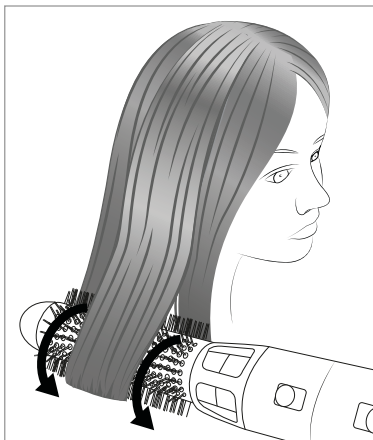

Afb. 6

- 7) Houd de borstel enkele seconden lang in het opgerolde haar. De duur is van invloed op de sterkte van het stylingeffect. Daarbij moet rekening worden gehouden met andere factoren, zoals de dikte van de opgerolde lok, de haarstructuur of de ingestelde snelheids-/temperatuurstand. Begin met een korte duur en verhoog die zo nodig tot het gewenste stylingeffect is bereikt of tot het haar volledig droog is. Houd er wel rekening mee dat het haar beschadigd kan raken als het te lang aan hoge temperaturen wordt blootgesteld.
- 8) Trek de borstel langzaam door het haar terwijl u voor een lichte spanning zorgt. Tegelijkertijd trekt u het apparaat voorzichtig omlaag om de haarstreng los te maken en maakt u zo de ronde borstel **11** los uit de haarstreng.

⚠ VOORZICHTIG!

- ▶ De ronde borstel **11** kan erg heet worden als het apparaat in werking is. Pak de ronde borstel **11** daarom alleen vast bij de koele punt **10** en houd het apparaat aan de handgreep vast.

i Opmerking

- ▶ Begin met de onderste haarstrengen en style dan streng voor streng tot het gewenste resultaat is bereikt.
- ▶ U kunt bovendien meer volume bij de haarinplant bereiken door de ronde borstel **11** een paar seconden gewoon onder de streng bij de haarinplant te houden (zie afb. 7).

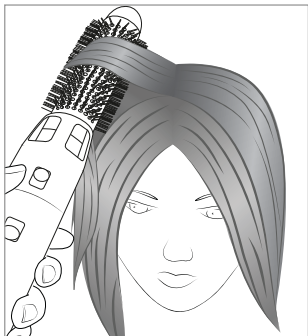

Afb. 7

- 9) Schakel het apparaat uit door de schuifschakelaar **3** weer naar "0" te schuiven.

8.4. Haar glad maken

Met de halfronde borstel **12** kunt u het haar drogen en tegelijkertijd glad maken en meer vorm geven.

- 1) Monteer de halfronde borstel **12** op het apparaat.
- 2) Steek de stekker in het stopcontact.
- 3) Stel de bij uw haartype passende snelheids-/temperatuurstand "1" of "2" in.

- 4) Plaats de halfronde borstel 12 bij de haarinplant en trek hem omlaag tot aan de haarpunten, net als bij een gewone borstel (zie afb. 8).

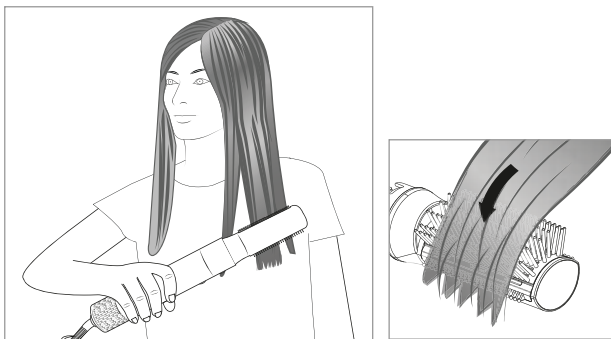

Afb. 8

i **Opmerking**

- ▶ U kunt meer volume bereiken als u de borstels naar buiten richt. Voor meer vorm draait u de borstel aan de punten naar binnen.

- 5) Schakel het apparaat uit door de schuifschakelaar 3 weer naar "0" te schuiven.

9. Reinigen

⚠ GEVAAR!

- ▶ Levensgevaar door elektrische stroom! Haal vóór elke reiniging altijd eerst de stekker uit het stopcontact!
- ▶ Dompel het apparaat, het netsnoer of de stekker nooit onder in water of andere vloeistoffen!
- ▶ Zorg ervoor dat het apparaat na de reiniging weer helemaal droog is voordat u het opnieuw in gebruik neemt!

⚠ VOORZICHTIG!

- ▶ Laat het apparaat afkoelen voordat u het schoonmaakt. Verbrandingsgevaar!



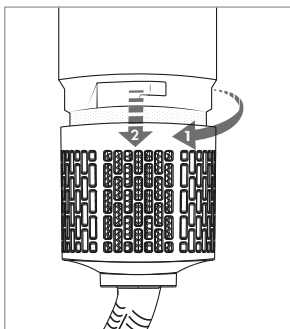

! LET OP!

- ▶ Gebruik geen schurende of bijtende schoonmaakmiddelen. Deze kunnen het oppervlak aantasten en het apparaat onherstelbaar beschadigen.
- Reinig het hoofdapparaat **4** uitsluitend met een licht bevochtigde doek. Laat het apparaat volledig drogen voordat u het opnieuw gebruikt of voordat u het opbergt.
- Verwijder haar met de vingers uit de opzetstukken **7-9/11-12**. Leg de opzetstukken **7-9/11-12** in lauwwater om ze te reinigen. U kunt een mild schoonmaakmiddel gebruiken; spoel daarna goed na met water. Laat de opzetstukken **7-9/11-12** volledig drogen voordat u ze weer op het apparaat plaatst.
- Om de luchtinlaat te reinigen draait u het luchtinlaatrooster **5** linksom en maakt u het los van de apparaatbehuizing (zie afb. 9). Gebruik een droge doek of een zachte kwast of borstel om het stof van het daaronder liggende filterweefsel te verwijderen tot alle resten volledig zijn verwijderd. Bevestig vervolgens het luchtinlaatrooster **5** weer op de apparaatbehuizing, door het luchtinlaatrooster **5** tot aan de aanslag rechtsonder te draaien.



Afb. 9

- Veeg het etui **13** eventueel schoon met een vochtige doek. Neem het onderhoudsetiket in acht:

	Niet in de wasmachine wassen.
	Niet bleken.
	Niet in de wasdroger drogen.
	Niet strijken.
	Geen chemische reiniging.

10. Storingen verhelpen

Als het apparaat niet naar verwachting functioneert, haalt u de stekker uit het stopcontact en laat u het apparaat een paar minuten afkoelen. Het apparaat is voorzien van een oververhittingsbeveiliging!

Als het apparaat niet meer werkt, neemt u contact op met het onder **15.1. Service** genoemde serviceadres.

11. Opbergen

⚠ LET OP!

- ▶ Verpak en vervoer het apparaat pas als het is afgekoeld.
Verbrandingsgevaar!
- Reinig het apparaat en de opzetstukken **7** – **9**/**11** – **12** zoals in het hoofdstuk **9. Reinigen** beschreven.
- Om het apparaat op te bergen kunt u het aan het ophangoog **6** ophangen.
- Berg het apparaat op een stofvrije en droge plaats op.

12. Afvoeren



Het symbool met een doorstreepte vuilnisbak betekent dat dit apparaat aan het einde van zijn levensduur niet met het normale huisvuil meegegeven mag worden. Het apparaat moet worden ingeleverd bij speciaal hiervoor bestemde inzamelpunten, milieustraten of afvalverwerkingsbedrijven.

Verwijder alle persoonlijke gegevens voordat u het product inlevert.

De verpakking bestaat uit milieuvriendelijke materialen, die u via de plaatselijke recyclepunten kunt afvoeren.

Voer de verpakking af volgens de milieuvorschriften.

13. Vervangingsonderdelen bestellen

Vervangingsonderdelen voor dit product kunt u altijd gemakkelijk op internet nabestellen op www.kompernass.com.



Scan de QR-code met uw smartphone/tablet.

Met deze QR-code gaat u rechtstreeks naar onze website en kunt u de beschikbare vervangingsonderdelen bestellen.

i Opmerking

- ▶ Als u problemen ondervindt bij het online bestellen, kunt u telefonisch of via e-mail contact opnemen met ons servicecenter.
- ▶ Vermeld altijd het artikelnummer (IAN) 513803_2507 bij uw bestelling.
- ▶ Houd er rekening mee dat online bestellen van vervangingsonderdelen niet in alle landen mogelijk is.

14. Technische gegevens

Spanning	220-240 V ~, 50-60 Hz
Opgenomen vermogen	1000-1200 W
Opgenomen vermogen in uit-toestand	0,06 W
Beschermingsklasse	II / 

15. Garantie van Kompernaß Handels GmbH

Geachte klant,

U hebt op dit apparaat 3 jaar garantie vanaf de aankoopdatum. In geval van gebreken in dit product hebt u wettelijke rechten tegenover de verkoper van het product. Deze wettelijke rechten worden door onze hierna beschreven garantie niet beperkt.

Garantievoorwaarden

De garantieperiode geldt vanaf de datum van aankoop. Bewaar de kassabon zorgvuldig. U hebt hem nodig als bewijs van aankoop.

Als er binnen drie jaar vanaf de aankoopdatum van dit product een materiaal- of fabricagefout optreedt, wordt - naar onze keuze - het product door ons kosteloos gerepareerd of vervangen of wordt de koopprijs terugbetaald. Voorwaarde voor deze garantie is dat het defecte apparaat en het aankoopbewijs (kassabon) binnen de termijn van drie jaar worden overlegd en dat kort wordt omschreven waaruit het gebrek bestaat en wanneer het is opgetreden.

Wanneer het defect door onze garantie wordt gedekt, krijgt u het gerepareerde product of een nieuw product retour. Met de reparatie of vervanging van het product begint er geen nieuwe garantieperiode.

Garantieperiode en wettelijke aanspraken bij gebreken

De garantieperiode wordt door deze waarborg niet verlengd. Dat geldt ook voor vervangen en gerepareerde onderdelen. Eventueel al bij aankoop aanwezige schade en gebreken moeten meteen na het uitpakken worden gemeld. Voor reparaties na afloop van de garantieperiode worden kosten in rekening gebracht.

Garantieomvang

Het apparaat is op basis van strenge kwaliteitsnormen met de grootste mogelijke zorg vervaardigd en voorafgaand aan de levering nauwkeurig gecontroleerd.

De garantie geldt voor materiaal- of fabricagefouten. Deze garantie geldt niet voor productonderdelen die onderhevig zijn aan normale slijtage en die daarom als slijtonderdelen worden beschouwd, of voor schade aan breekbare onderdelen zoals schakelaars of onderdelen die van glas zijn gemaakt.

Deze garantie vervalt wanneer het product is beschadigd, ondeskundig is gebruikt of is gerepareerd. Voor deskundig gebruik van het product moeten alle in de gebruiksaanwijzing beschreven aanwijzingen precies worden opgevolgd. Gebruiksdoeleinden en handelingen die in de gebruiksaanwijzing worden afgeraden of waarvoor wordt gewaarschuwd, moeten beslist worden vermeden.

Het product is uitsluitend bestemd voor privégebruik en niet voor bedrijfsmatige doeleinden. Bij verkeerd gebruik en ondeskundige behandeling, bij gebruik van geweld en bij reparaties die niet door ons erkend servicefiliaal zijn uitgevoerd, vervalt de garantie.

Afhandeling bij een garantiekwestie

Voor een snelle afhandeling van uw aanvraag neemt u de volgende aanwijzingen in acht:

- Houd voor alle aanvragen de kassabon en het artikelnummer (IAN) 513803_2507 als aankoopbewijs bij de hand.

- Het artikelnummer vindt u op het typeplaatje van het product, op het product gegraveerd, op de titelpagina van de gebruiksaanwijzing (links onder) of op de sticker op de achter- of onderkant van het product.
- Als er fouten in de werking of andere gebreken optreden, neemt u eerst contact op met de hierna genoemde serviceafdeling, **telefonisch** of **via e-mail**.
- Een als defect geregistreerd product kunt u dan zonder portokosten naar het aan u doorgegeven serviceadres sturen. Voeg het aankoopbewijs (kassabon) bij en vermeld waaruit het gebrek bestaat en wanneer het is opgetreden.



Op www.lidl-service.com kunt u deze en vele andere handleidingen, productvideo's en installatiesoftware downloaden.

Met deze QR-code gaat u direct naar de website van Lidl Service (www.lidl-service.com) en kunt u met het invoeren van het artikelnummer (IAN) 513803_2507 de gebruiksaanwijzing openen.

15.1. Service

NL Service Nederland

Tel.: 0800 0249630

E-Mail: kompennass@lidl.nl

BE Service België

Tel.: 0800 12089

E-Mail: kompennass@lidl.be

IAN 513803_2507

15.2. Importeur

Let op: het volgende adres is geen serviceadres. Neem eerst contact op met het opgegeven serviceadres.

KOMPERNASS HANDELS GMBH

BURGSTRASSE 21

44867 BOCHUM

DUITSLAND

www.kompernass.com



KOMPERNASS HANDELS GMBH

BURGSTRASSE 21

44867 BOCHUM

GERMANY

www.kompernass.com

Last Information Update · Stand der Informationen · Version des informations

Stand van de informatie: 08 /2025 · Ident.-No.: CBAS1000A1-032025-1

IAN 513803_2507

