



**Akku-Heißluftgebläse / Cordless Heat Gun / Décapeur thermique sans fil PPHLGA 20-Li B3**

(DE) (AT) (CH) (BE)

**Akku-Heißluftgebläse**

Originalbetriebsanleitung

(FR) (BE)

**Décapeur thermique sans fil**

Traduction de la notice originale

(ES)

**Pistola de aire caliente recargable**

Traducción del manual original

(CZ)

**Aku horkovzdušná pistole**

Překlad původního návodu k používání

(HU)

**Akkus forrólégfúvó**

Eredeti használati utasítás fordítása

(DK)

**Batteridreven varmluftspistol**

Oversættelse af den originale brugsanvisning

(GB) (MT)

**Cordless Heat Gun**

Translation of the original instructions

(NL) (BE)

**Accu-heteluchtpistool**

Vertaling van de oorspronkelijke gebruiksaanwijzing

(IT) (MT)

**Pistola termica ricaricabile**

Traduzione delle istruzioni originali

(SK)

**Akumulátorová teplovzdušná pištoľ**

Překlad pôvodného návodu na použitie

(PL)

**Opalarka**

Tłumaczenie instrukcji oryginalnej



DE AT CH BE

Klappen Sie vor dem Lesen die Seite mit den Abbildungen aus und machen Sie sich anschließend mit allen Funktionen des Gerätes vertraut.

GB MT

Before reading, unfold the page containing the illustrations and familiarise yourself with all functions of the device.

FR BE

Avant de lire le mode d'emploi, ouvrez la page contenant les illustrations et familiarisez-vous ensuite avec toutes les fonctions de l'appareil.

NL BE

Vouw vóór het lezen de pagina met de afbeeldingen open en maak u vertrouwd met alle functies van het apparaat.

ES

Antes de empezar a leer abra la página que contiene las imágenes y, en seguida, familiarícese con todas las funciones del dispositivo.

IT MT

Prima di leggere aprire la pagina con le immagini e prendere confidenza con le diverse funzioni dell'apparecchio.

CZ

Před čtením si otevřete stranu s obrázky a potom se seznámte se všemi funkcemi přístroje.

SK

Pred čítaním si odklopte stranu s obrázkami a potom sa oboznámte so všetkými funkciami prístroja.

HU

Olvasás előtt kattintson az ábrát tartalmazó oldalra és végezetül ismerje meg a készülék mindegyik funkcióját.

PL

Przed przeczytaniem proszę rozłożyć stronę z ilustracjami, a następnie proszę zapoznać się z wszystkimi funkcjami urządzenia.

DK

Før du læser, vend siden med billeder frem og bliv bekendt med alle apparatets funktioner.

DE/AT/CH/BE	Originalbetriebsanleitung	Seite	4
GB/MT	Translation of the original instructions	Page	17
FR/BE	Traduction de la notice originale	Page	29
NL/BE	Vertaling van de oorspronkelijke gebruiksaanwijzing	Pagina	44
ES	Traducción del manual original	Página	56
IT/MT	Traduzione delle istruzioni originali	Pagina	68
CZ	Překlad původního návodu k používání	Strana	80
SK	Preklad pôvodného návodu na použitie	Strana	91
HU	Eredeti használati utasítás fordítása	Oldal	102
PL	Tłumaczenie instrukcji oryginalnej	Strona	114
DK	Oversættelse af den originale brugsanvisning	Side	127

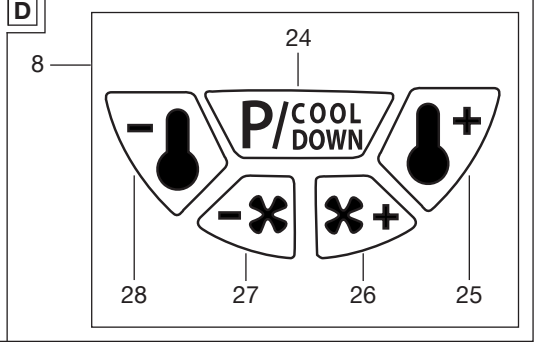
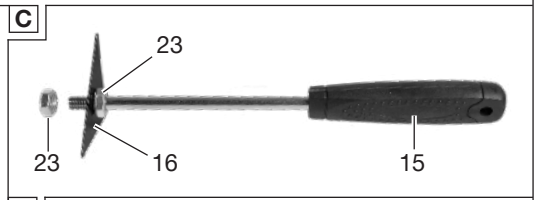
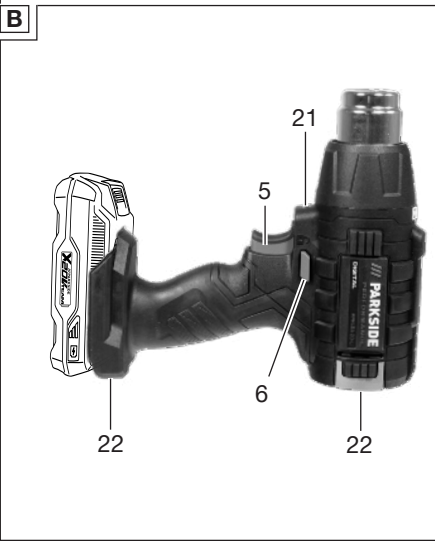
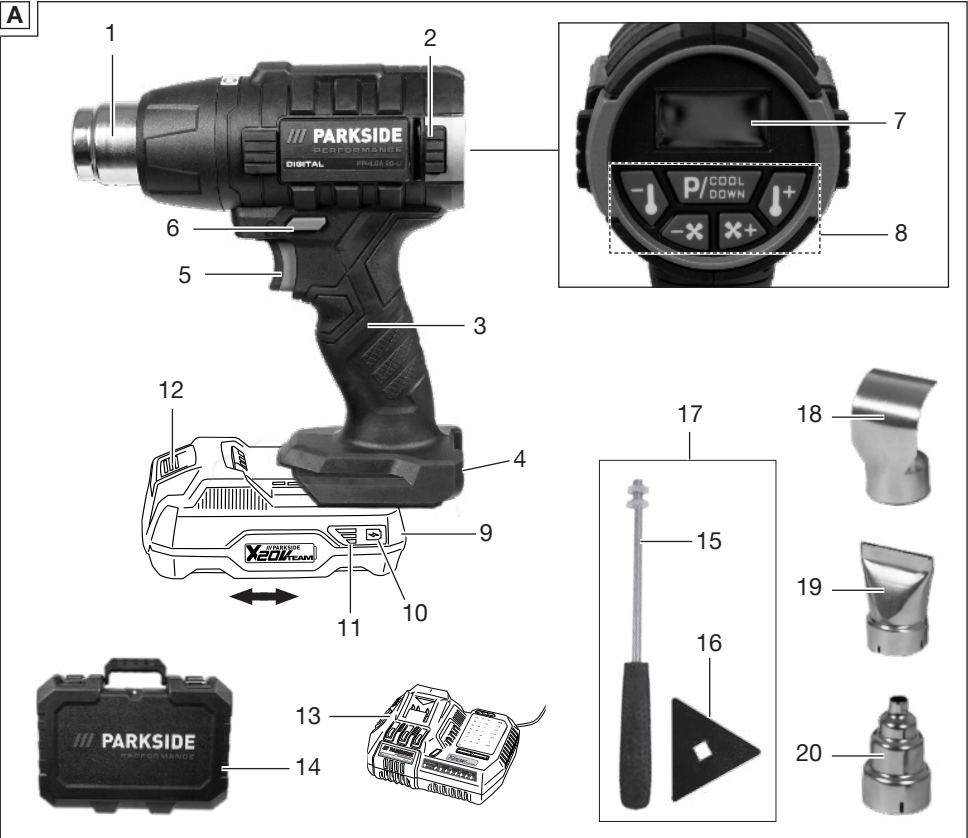

## Inhaltsverzeichnis

<b>Einleitung</b> .....	<b>4</b>
Bestimmungsgemäße Verwendung.....	4
Lieferumfang/Zubehör.....	5
Übersicht.....	5
Funktionsbeschreibung.....	5
Technische Daten.....	5
<b>Sicherheitshinweise</b> .....	<b>6</b>
Bedeutung der Sicherheitshinweise.....	6
Bildzeichen und Symbole.....	6
Allgemeine Sicherheitshinweise.....	6
Spezielle Sicherheitshinweise für Akkugeräte.....	9
<b>Vorbereitung</b> .....	<b>9</b>
Erstinbetriebnahme.....	9
Bedienteile.....	9
Einsatz als Standgerät.....	9
Farbkratzer montieren.....	9
Vorsatzdüsen verwenden.....	9
Ladezustand des Akkus prüfen.....	10
Akku aufladen.....	10
<b>Betrieb</b> .....	<b>10</b>
Akku in Akku-Gerät einsetzen und entnehmen.....	10
Ein- und Ausschalten.....	11
Cool-Down-Funktion.....	11
Regelung von Temperatur und Luftmenge.....	11
Programmbetrieb (P).....	11
<b>Reinigung, Wartung und Lagerung</b> .....	<b>12</b>
Reinigung.....	12
Wartung.....	12
Lagerung.....	12
<b>Entsorgung/Umweltschutz</b> .....	<b>12</b>
Zusätzliche Entsorgungshinweise für Deutschland.....	12
Akkus umweltgerecht entsorgen.....	13
<b>Service</b> .....	<b>13</b>
Garantie.....	13
Reparatur-Service.....	14
Service-Center.....	14
Importeur.....	15
<b>Ersatzteile und Zubehör</b> .....	<b>15</b>
<b>Original-EU-Konformitätserklärung</b> .....	<b>16</b>
<b>Explosionszeichnung</b> .....	<b>141</b>

## Einleitung

Herzlichen Glückwunsch zum Kauf Ihres neuen Heißluftgebläses (nachfolgend Gerät oder Elektrowerkzeug genannt). Sie haben sich damit für ein hochwertiges Gerät entschieden. Dieses Gerät wurde während der Produktion auf Qualität geprüft und einer Endkontrolle unterzogen. Die Funktionsfähigkeit Ihres Gerätes ist somit sichergestellt.



Die Betriebsanleitung ist Bestandteil dieses Geräts. Sie enthält wichtige Hinweise für Sicherheit, Gebrauch und Entsorgung. Lesen Sie die Betriebsanleitung sorgfältig. Machen Sie sich mit den Bedienteilen und dem richtigen Gebrauch des Gerätes vertraut. Benutzen Sie das Gerät nur wie beschrieben und für die angegebenen Einsatzbereiche. Bewahren Sie die Betriebsanleitung gut auf und händigen Sie alle Unterlagen bei Weitergabe des Geräts an Dritte mit aus.

## Bestimmungsgemäße Verwendung

Das Gerät ist ausschließlich für folgende Verwendungen bestimmt:

- Entfernen von Farbanstrichen auf kleinen Flächen
- Erwärmen, Verformen und Verschweißen von Kunststoffen
- Lösen von Klebeverbindungen
- Auftauen von Wasserleitungen

Die Benutzung des Gerätes bei Regen oder feuchter Umgebung ist verboten.

Jede andere Verwendung, die in dieser Betriebsanleitung nicht ausdrücklich zugelassen wird, kann eine ernsthafte Gefahr für den Benutzer darstellen und zu Schäden am Gerät führen. Der Bediener oder Nutzer des Geräts ist für Unfälle oder Schäden an anderen Menschen oder deren Eigentum verantwortlich. Das Gerät ist für den Einsatz im Heimwerkerbereich bestimmt. Es wurde nicht für den gewerblichen Dauereinsatz konzipiert. Bei gewerblichem Einsatz erlischt die Garantie. Der Hersteller haftet nicht für Schäden, die durch bestimmungswidrige Verwendung oder falsche Bedienung verursacht wurden.

Das Gerät ist Teil der Serie **X 20 V TEAM** und kann mit Akkus der **X 20 V TEAM** Serie betrieben werden. Akkus der Serie

**X 20 V TEAM** dürfen nur mit Ladegeräten der Serie **X 20 V TEAM** geladen werden.

### Lieferumfang/Zubehör

Packen Sie das Gerät aus und überprüfen Sie den Lieferumfang.

Entsorgen Sie das Verpackungsmaterial ordnungsgemäß.

- Akku-Heißluftgebläse
- Farbkratzer (2-teilig)
- Reduzierdüse
- Flächendüse
- Reflektordüse
- Aufbewahrungskoffer
- Originalbetriebsanleitung

**Akku und Ladegerät sind nicht im Lieferumfang enthalten.**

### Übersicht

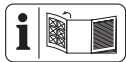

Die Abbildungen des Geräts finden Sie auf der vorderen Ausklappseite.

#### (Abb. A)

- 1 Ausblasrohr
- 2 Lufteinlass
- 3 Handgriff
- 4 Akku-Halter
- 5 Ein-/Ausschalter
- 6 Einschaltsperr
- 7 LC-Display
- 8 Bedienfeld
- 9 Akku
- 10 Taste Ladezustandsanzeige
- 11 Ladezustandsanzeige
- 12 Akku-Entriegelung
- 13 Ladegerät
- 14 Aufbewahrungskoffer
- 15 Griff (Farbkratzer)
- 16 Dreikantklinge (Farbkratzer)
- 17 Farbkratzer
- 18 Reflektordüse
- 19 Flächendüse
- 20 Reduzierdüse

#### (Abb. B)

- 21 LED-Arbeitslicht
- 22 Standfuß

#### (Abb. C)

- 23 Mutter

#### (Abb. D)

- 24 Taste P/COOLDOWN
- 25 Taste Temperatur erhöhen
- 26 Taste Luftmenge erhöhen
- 27 Taste Luftmenge senken
- 28 Taste Temperatur senken

### Funktionsbeschreibung

Das Heißluftgebläse ist ein Universalgerät zum Ablösen, Verformen oder Erwärmen.

Die Funktion der Bedienteile entnehmen Sie bitte den nachfolgenden Beschreibungen.

### Technische Daten

#### Akku-Heißluftgebläse .... PPHLGA 20-Li B3

Bemessungsspannung $U$ .....	20 V =
Schutzklasse .....	III
Schutzart .....	IPX0
Gewicht mit Akku .....	≈1,13 kg
Temperaturbereich .....	50–600 °C
Luftmenge .....	150–300 l/min
Akku .....	Li-Ion
Temperatur .....	≤50 °C
– Ladevorgang .....	4–40 °C
– Betrieb .....	4–50 °C
– Lagerung .....	15–25 °C
PARKSIDE Performance Smart Akku	
Smart PAPS 204 A1/Smart PAPS 208 A1/	
Smart PAPS 2012 A1	
– Frequenz $f$ .....	2400 – 2483,5 MHz
– Sendeleistung .....	≤20 dBm

#### X 20 V TEAM

Das Gerät ist Teil der Serie **X 20 V TEAM**

und kann mit Akkus der **X 20 V TEAM**

Serie betrieben werden. Akkus der Serie

**X 20 V TEAM** dürfen nur mit Ladegeräten

der Serie **X 20 V TEAM** geladen werden.

Wir empfehlen Ihnen, dieses Gerät aus-

schließlich mit folgenden Akkus zu betreiben:

PAP 20 B1, PAP 20 B3, Smart PAPS 204 A1,

Smart PAPS 208 A1, Smart PAPS 2012 A1

Wir empfehlen Ihnen, diese Akkus

mit folgenden Ladegeräten zu laden:

PLG 20 A3, PLG 20 A4, PLG 20 C1,

PLG 20 C2, PLG 20 C3, PDSLGL 20 A1,

Smart PLGS 2012 A1

Technische Daten von Akku und Ladegerät:

Siehe separate Anleitung.

## Sicherheitshinweise

Dieser Abschnitt behandelt die grundlegenden Sicherheitshinweise beim Gebrauch des Geräts.

**⚠️ WARNUNG!** Personen- und Sachschäden durch unsachgemäßen Umgang mit dem Akku. Beachten Sie die Sicherheitshinweise und Hinweise zum Aufladen und der korrekten Verwendung in der Betriebsanleitung Ihres Akkus und Ladegeräts der Serie **X 20 V TEAM**. Eine detaillierte Beschreibung zum Ladevorgang und weitere Informationen finden Sie in dieser separaten Bedienungsanleitung.

### Bedeutung der Sicherheitshinweise

**⚠️ GEFAHR!** Wenn Sie diesen Sicherheitshinweis nicht befolgen, tritt ein Unfall ein. Die Folge ist schwere Körperverletzung oder Tod.

**⚠️ WARNUNG!** Wenn Sie diesen Sicherheitshinweis nicht befolgen, tritt möglicherweise ein Unfall ein. Die Folge ist möglicherweise schwere Körperverletzung oder Tod.

**⚠️ VORSICHT!** Wenn Sie diesen Sicherheitshinweis nicht befolgen, tritt ein Unfall ein. Die Folge ist möglicherweise leichte oder mittelschwere Körperverletzung.

**HINWEIS!** Wenn Sie diesen Sicherheitshinweis nicht befolgen, tritt ein Unfall ein. Die Folge ist möglicherweise ein Sachschaden.

### Bildzeichen und Symbole

#### Bildzeichen auf dem Gerät



Lesen Sie die Betriebsanleitung sorgfältig. Machen Sie sich mit den Bedienteilen und dem richtigen Gebrauch des Gerätes vertraut.



Die Benutzung des Gerätes bei Regen oder feuchter Umgebung ist verboten.



Elektrogeräte gehören nicht in den Hausmüll.



Achtung heiße Flächen, Verbrennungsgefahr!



Temperatur senken



Temperatur erhöhen



Luftmenge senken



Luftmenge erhöhen



Programmwahl/COOLDOWN



Einschaltsperr

### Allgemeine Sicherheitshinweise



**Achtung!** Beim Gebrauch von Elektrogeräten sind zum Schutz gegen elektrischen Schlag, Verletzungs- und Brandgefahr folgende grundsätzliche Sicherheitsmaßnahmen zu beachten:

### Allgemeine Hinweise

- Lesen Sie die Betriebsanleitung sorgfältig. Machen Sie sich mit den Bedienteilen und dem richtigen Gebrauch des Gerätes vertraut.
- Dieses Gerät kann von Personen mit eingeschränkten körperlichen, sensorischen oder geistigen Fähigkeiten oder

Personen mit mangelnder Erfahrung und mangelnden Kenntnissen benutzt werden, wenn sie beaufsichtigt werden oder bezüglich des sicheren Gebrauchs des Gerätes unterwiesen wurden und die damit verbundenen Gefahren verstehen.

- Kinder dürfen nicht mit dem Gerät spielen. Das Gerät und seine Anschlussleitung sind von Kindern fernzuhalten.
- Es ist zu beachten, dass der Benutzer selbst für Unfälle oder Gefährdungen gegenüber anderen Personen oder deren Besitz verantwortlich ist.
- Benutzen Sie nur Ersatz- und Zubehörteile, die vom Hersteller geliefert und empfohlen werden. Der Einsatz von Fremdteilen führt zum sofortigen Verlust des Garantieanspruchs.
- Das Gerät muss stets sauber, trocken und frei von Öl oder Schmierfetten sein.

- Das Gerät darf nicht in Lagen höher als 2000 m verwendet werden.

### **Elektrische Sicherheit**

- Schalten Sie das Gerät aus und entfernen Sie den Akku (9). Vergewissern Sie sich, dass alle sich bewegenden Teile zum vollständigen Stillstand gekommen sind.
- Entnehmen Sie den Akku aus dem Gerät, bevor Sie den Akku aufladen.
- Die Anschlussklemmen dürfen nicht kurzgeschlossen werden.

### **Betrieb**

- Die Benutzung des Gerätes bei Regen oder feuchter Umgebung ist verboten.
- Arbeiten Sie nur bei Tageslicht oder bei guter künstlicher Beleuchtung.
- Seien Sie aufmerksam, achten Sie darauf, was Sie tun, und gehen Sie mit Vernunft an die Arbeit mit dem Gerät. Benutzen Sie das Gerät nicht, wenn Sie müde sind oder unter Einfluss von Drogen, Alkohol oder Medikamenten stehen.

- Lassen Sie das Gerät während des Betriebs nicht unbeaufsichtigt.
- Entnehmen Sie den Akku aus dem Gerät:
  - bei Nichtgebrauch
  - bei Arbeitspausen
  - vor allen Arbeiten am Gerät (z. B. Wechsel der Düse)
- Ein Brand kann entstehen, wenn mit dem Gerät nicht sorgsam umgegangen wird.
  - Vorsicht bei Gebrauch der Geräte in der Nähe brennbarer Materialien.
  - Nicht für längere Zeit auf ein und dieselbe Stelle richten.
  - Nicht bei Vorhandensein einer explosionsfähigen Atmosphäre verwenden.
  - Wärme kann zu brennbaren Materialien geleitet werden, die verdeckt sind.
  - Nach Gebrauch auf den Ständer auflegen und abkühlen lassen, bevor es weggepackt wird.
  - Das Gerät nicht unbeaufsichtigt lassen, solange es in Betrieb ist.
- Verwenden Sie das Gerät niemals als Haartrockner.
- Richten Sie den heißen Luftstrom niemals auf Personen oder Tiere.
- Schauen Sie nicht direkt in die Düsenöffnung am Ausblasrohr.
- Berühren Sie die Düse nicht, wenn sie heiß ist.
- Halten Sie Abstand zwischen dem Düsenausgang und der zu bearbeitenden Fläche oder Werkstück. Das Gerät könnte überhitzen.

### **Reinigung, Wartung und Lagerung**

- Lassen Sie den Motor abkühlen, bevor Sie das Gerät für längere Zeit abstellen.
- Ersetzen Sie aus Sicherheitsgründen abgenutzte oder beschädigte Teile. Verwenden Sie ausschließlich Original-Ersatzteile und -Zubehör. Der Einsatz von Fremdteilen führt zum sofortigen Verlust des Garantieanspruchs.
- Das Öffnen des Gerätes ist nur von einer autorisierten Elektrofach-

kraft auszuführen. Wenden Sie sich für Reparaturen immer an unser Service-Center.

- Schalten Sie den Antrieb ab, entnehmen Sie den Akku und lassen Sie das Gerät abkühlen, wenn das Gerät zur Reinigung, Einstellung, Lagerung oder zum Austausch eines Zubehörs angehalten ist.
- Behandeln Sie das Gerät mit Sorgfalt und halten Sie es sauber.
- Bewahren Sie das Gerät unzugänglich für Kinder auf.

### Spezielle Sicherheitshinweise für Akkugeräte

- **Stellen Sie sicher, dass das Gerät ausgeschaltet ist, bevor Sie den Akku einsetzen.** Das Einsetzen eines Akkus in ein Gerät, das eingeschaltet ist, kann zu Unfällen führen.
- **Verwenden Sie ausschließlich Zubehör, welches von PARKSIDE empfohlen wurde.** Ungeeignetes Zubehör kann zu elektrischem Schlag oder Feuer führen.

**⚠️ WARNUNG!** Personen- und Sachschäden durch unsachgemäßen Umgang mit dem Akku. Beachten Sie die Sicherheitshinweise und Hinweise zum Aufladen und der korrekten Verwendung in der Betriebsanleitung Ihres Akkus und Ladegeräts der Serie **X 20 V TEAM**. Eine detaillierte Beschreibung zum Ladevorgang und weitere Informationen finden Sie in dieser separaten Bedienungsanleitung.

## Vorbereitung

**⚠️ WARNUNG!** Verletzungsgefahr durch ungewollt anlaufendes Gerät. Setzen Sie den Akku erst dann in das Gerät ein, wenn das Gerät vollständig für den Einsatz vorbereitet ist.

### Erstinbetriebnahme

Bei der ersten Anwendung kann Rauch auftreten. Der Rauch entsteht durch Bindemittel, die sich beim ersten Gebrauch durch die Wärme aus der Isolationsfolie der Heizung lösen.

**Belüften Sie unbedingt das Arbeitsumfeld bei der ersten Anwendung. Verlegen Sie die Erstinbetriebnahme ins Freie, sollte die Rauch-/Geruchsentwicklung zu stark sein.**

### Bedienteile

Lernen Sie vor dem ersten Betrieb des Geräts die Bedienteile kennen.

- **Ein-/Ausschalter (5)**
  - Einschalten: Drücken
  - Ausschalten: Loslassen
- **Einschaltsperrung (6)**
  - Sperrt den Ein-/Ausschalter gegen unbeabsichtigte Betätigung.
  - Entsperren: Drücken

## Einsatz als Standgerät

### Vorgehen (Abb. B)

1. Stellen Sie das Gerät zur Verwendung als Standgerät auf die Standfüße (22).
2. Achten Sie auf einen stabilen, sicheren Stand und einen hitzefesten Untergrund.

Die Verwendung als Standgerät ist optimal zum Abkühlen nach der Benutzung.

## Farbkratzer montieren

### Vorgehen (Abb. C)

1. Schrauben Sie die obere Mutter (23) vom Griff (15) ab.
2. Setzen Sie die Dreikantklinge (16) auf die untere Mutter (23).
3. Schrauben Sie die obere Mutter (23) wieder auf und befestigen Sie so die Dreikantklinge (16).

## Vorsatzdüsen verwenden

**⚠️ VORSICHT!** Verletzungsgefahr! Vermeiden Sie Verbrennungen. Lassen Sie die Vor-

satzdüsen und das Ausblasrohr vor einem Wechsel abkühlen.

**Hinweise**

- Die Vorsatzdüsen (18/19/20) werden auf das Ausblasrohr (1) gesteckt.
- Es sind verschiedene Verwendungen der Vorsatzdüsen möglich.
- Beachten Sie die Sicherheitsvorschriften und verwenden Sie das Gerät mit Bedacht und Vorsicht.

**Reflektordüse (18)**

- Verwendung: Löten, Zinnen von Rohren und Schrumpfen von Schrumpfschläuchen

**Flächendüse (19)**

- Verwendung: Erzielen einer flächigen Hitze
- **HINWEIS!** Überhitzung angrenzender Bauteile. Achten Sie bei Verwendung der Flächendüse besonders auf die Hitzeentwicklung an benachbarten Stellen des Bearbeitungspunkts.

**Reduzierdüse (20)**

- Verwendung: Erzielen einer punktuellen Hitze.
- **HINWEIS!** Überhitzung des Werkstücks. Achten Sie bei Verwendung der Reduzierdüse besonders auf die Hitzeentwicklung am Bearbeitungspunkt, verweilen Sie nicht zu lange an einer Stelle.

**Farbkratzer**

- Verwendung: Erwärmen Sie die Farb- und Lackflächen, wenn nötig unter zur Hilfe-nahme einer Vorsatzdüse. Das Entfernen der Farben und Lacke kann mit dem Farbkratzer (17) erfolgen. Die Vorsatzdüsen (18/19/20) selbst sind nicht zum Entfernen der Farbe geeignet.

**Ladezustand des Akkus prüfen**

LEDs	Bedeutung
rot, orange, grün	Akku geladen
rot, orange	Akku teilweise geladen
rot	Akku muss geladen werden

1. Drücken Sie die Taste (10) neben der Ladezustandsanzeige (11) am Akku (9). Die LEDs der Ladezustandsanzeige zeigen den Ladezustand des Akkus.

2. Laden Sie den Akku (9) auf, wenn nur noch die rote LED der Ladezustandsan-zeige (11) leuchtet.

**Akku aufladen**

Siehe auch Betriebsanleitung des Ladege-räts.

**Hinweise**

- Lassen Sie einen erwärmten Akku vor dem Laden abkühlen.
- Setzen Sie den Akku nicht über längere Zeit direkter Sonneneinstrahlung oder Temperaturen  $\leq 50$  °C aus. Vermeiden Sie insbesondere das Ablegen auf Heizkörpern oder das Lagern in Fahrzeugen, die in der Sonne geparkt sind.

**Vorgehen**

1. Nehmen Sie gegebenenfalls den Akku (9) aus dem Akku-Gerät.
2. Schieben Sie den Akku in den Lade-schacht des Ladegeräts (13).
3. Schließen Sie das Ladegerät an eine Steckdose an.
4. Nach erfolgtem Ladevorgang trennen Sie das Ladegerät vom Netz.
5. Ziehen Sie den Akku aus dem Lade-schacht.

**Kontroll-LEDs auf dem Ladegerät (13)**

grün	rot	Bedeutung
leuchtet	—	<ul style="list-style-type: none"> <li>• Akku ist vollstän-dig aufgeladen</li> <li>• bereit (kein Akku eingelegt)</li> </ul>
—	leuchtet	Akku wird aufgela-den
—	blinkt	Akku ist überhitzt
blinkt	blinkt	Akku ist defekt

**Betrieb**

**Akku in Akku-Gerät einsetzen und entnehmen**

**▲ WARNUNG!** Verletzungsgefahr durch un-gewollt anlaufendes Gerät. Setzen Sie den Akku erst dann in das Gerät ein, wenn das Gerät vollständig für den Einsatz vorbereitet ist.

**HINWEIS!** Beschädigungsgefahr! Falscher Akku kann Gerät und Akku beschädigen.

### Akku einsetzen

1. Schieben Sie den Akku (9) entlang der Führungsschiene in den Akku-Halter. Der Akku verriegelt hörbar.

### Akku entnehmen

1. Drücken und halten Sie die Akku-Entriegelung (12) am Akku (9).
2. Ziehen Sie den Akku aus dem Akku-Halter.

## Ein- und Ausschalten

### Vorbereitung

Bereiten Sie das Gerät für die gewünschte Funktion vor. Wählen Sie die dazu passende Vorsatzdüse (18/19/20).

### Hinweise

- Das Gerät verfügt über eine Einschaltsperrung (6), die es gegen unbeabsichtigte Betätigung sichert.
- Das Gerät speichert die letzte Einstellung, in der Sie gearbeitet haben und läuft in dieser Einstellung wieder an.

### Einschalten

1. Drücken und halten Sie die Einschaltsperrung (6).
2. Drücken und halten Sie den Ein-/Aus-schalter (5).
3. Lassen Sie die Einschaltsperrung (6) los.
4. Das LED-Arbeitslicht (21) leuchtet, das Gerät ist entsperrt.
5. Stellen Sie Temperatur und Luftmenge ein (siehe *Regelung von Temperatur und Luftmenge*, S. 11).

### Ausschalten

1. Lassen Sie den Ein-/Ausschalter (5) los.
2. Das LED-Arbeitslicht erlischt, das Gerät ist gesperrt.
3. Nutzen Sie die Cool-Down-Funktion (siehe *Cool-Down-Funktion*, S. 11).
4. Nehmen Sie den Akku (9) aus dem Gerät, wenn Sie das Gerät unbeaufsichtigt lassen oder mit der Arbeit fertig sind.

## Cool-Down-Funktion

- Sobald Sie den Ein-/Ausschalter (5) loslassen, startet die Cool-Down-Funktion automatisch.
- Es beginnt ein Countdown von 40 Sekunden. Das Gerät schaltet nach Ablauf automatisch aus.

- Durch Drücken der Taste **P**<sub>COOL</sub> (24) können Sie den Cool-Down-Vorgang abbrechen und das Gerät sofort ausschalten.

## Regelung von Temperatur und Luftmenge

- Temperatur und Luftmenge können über das Bedienfeld (8) gesteuert werden.
- Die gewählte Einstellung wird im LC-Display (7) angezeigt.
- Temperatur und Luftmenge können auch im ausgeschalteten Zustand eingestellt werden.

### Temperatur einstellen

Die Temperatur kann mit Hilfe der Tasten (25/28) auf dem Bedienfeld (8) in 10 Grad-Schritten eingestellt werden.

### Vorgehen (Abb. D)

1. Drücken Sie die Taste **▲** (25) um die Temperatur zu erhöhen.
2. Drücken Sie die Taste **▼** (28) um die Temperatur zu reduzieren.

### Luftmenge einstellen

Die Luftmenge kann mit Hilfe der Tasten (26/27) auf dem Bedienfeld (8) im Bereich von 150–300 l/min (6-stufig) reguliert werden.

### Vorgehen (Abb. D)

1. Drücken Sie die Taste **✖+** (26) um die Luftmenge zu erhöhen.
2. Drücken Sie die Taste **✖-** (27) um die Luftmenge zu reduzieren.

### LC-Displayanzeige

Das LC-Display (7) zeigt die ausgewählte Temperatur, die ausgewählte Luftmenge und die aktuelle Temperatur an.

- Display (7) leuchtet **rot**: Vorheizphase
- Display (7) leuchtet **grün**: Voreinstellungstemperatur erreicht
- Display (7) blinkt **blau**: Cool-Down-Funktion

Das Gerät verfügt über eine Speicherfunktion.

Das Display (7) zeigt die zuletzt eingestellte Temperatur und Luftmenge an und speichert diese nach 2 Sekunden automatisch (Display blinkt).

## Programmbetrieb (P)

Das Gerät verfügt neben dem Normalbetrieb über einen Programmbetrieb.

### Vorgehen (Abb. D)

1. Drücken Sie für den Programmbetrieb kurz die Taste **P<sub>DOWN</sub><sup>COOL</sup>** (24) auf dem Bedienfeld (8).
2. Durch weiteres Drücken der Taste **P<sub>DOWN</sub><sup>COOL</sup>** (24) gelangen Sie zu den einzelnen Programmen (P1, P2, P3, P4). Diese können Sie individuell einstellen und speichern.
3. Drücken Sie erneut die Taste **P<sub>DOWN</sub><sup>COOL</sup>** (24), um zurück in den Normalbetrieb zu gelangen.

### Hinweise

- Die vorgenommene Einstellung wird nach 2 Sekunden automatisch gespeichert (Display (7) blinkt).

## Reinigung, Wartung und Lagerung

**▲ WARNUNG!** Verletzungsgefahr durch ungewollt anlaufendes Gerät. Schützen Sie sich bei Wartungs- und Reinigungsarbeiten. Schalten Sie das Gerät aus und entfernen Sie den Akku (9). Lassen Sie Instandsetzungsarbeiten und Wartungsarbeiten, die nicht in dieser Anleitung beschrieben sind, von unserem Service-Center durchführen. Verwenden Sie nur Original-Ersatzteile.

**▲ WARNUNG!** Verbrennungsgefahr! Lassen Sie das Gerät vor allen Wartungs- und Reinigungsarbeiten abkühlen.

### Reinigung

**▲ WARNUNG!** Elektrischer Schlag! Spritzen Sie das Gerät niemals mit Wasser ab. **HINWEIS!** Beschädigungsgefahr. Chemische Substanzen können die Kunststoffteile des Gerätes angreifen. Verwenden Sie keine Reinigungs- bzw. Lösungsmittel.

- Halten Sie Lüftungsschlitze, Motorgehäuse und Griffe des Gerätes sauber. Verwenden Sie dazu ein feuchtes Tuch oder eine Bürste.

### Wartung

Das Gerät ist wartungsfrei.

### Lagerung

Lagern Sie Gerät und Zubehör stets:

- sauber
- trocken
- staubgeschützt

- im mitgelieferten Aufbewahrungskoffer (14)
- außerhalb der Reichweite von Kindern
- abgekühlt

Die Lagertemperatur für den Akku beträgt zwischen 15 °C und 25 °C. Vermeiden Sie während der Lagerung extreme Kälte oder Hitze. Der Akku verliert dadurch an Leistung. Nehmen Sie den Akku vor einer längeren Lagerung (z. B. Überwinterung) aus dem Gerät.

## Entsorgung/Umweltschutz

Nehmen Sie den Akku aus dem Gerät und führen Sie Gerät, Akku, Zubehör und Verpackung einer umweltgerechten Wiederverwertung zu.



Elektrogeräte gehören nicht in den Hausmüll.

Das Symbol der durchgestrichenen Mülltonne bedeutet, dass dieses Elektro- bzw. Elektronikgerät am Ende seiner Lebensdauer nicht im Hausmüll entsorgt werden darf, sondern vom Endnutzer einer getrennten Sammlung zugeführt werden muss.

### Richtlinie 2012/19/EU über Elektro- und Elektronik-Altgeräte:

Verbraucher sind gesetzlich dazu verpflichtet, Elektro- und Elektronikgeräte am Ende ihrer Lebensdauer einer umweltgerechten Wiederverwertung zuzuführen. Auf diese Weise wird eine umwelt- und ressourcenschonende Verwertung sichergestellt. Je nach Umsetzung in nationales Recht können Sie folgende Möglichkeiten haben:

- an einer Verkaufsstelle zurückgeben,
- an einer offiziellen Sammelstelle abgeben,
- an den Hersteller/Inverkehrbringer zurücksenden.

Nicht betroffen sind den Altgeräten beigelegte Zubehörteile und Hilfsmittel ohne Elektrobestandteile.

### Zusätzliche Entsorgungshinweise für Deutschland

Das Gerät ist bei eingerichteten Sammelstellen, Wertstoffhöfen oder Entsorgungsbetrieben abzugeben. Zudem sind Vertrieber von Elektro- und Elektronikgeräten sowie Vertrieber von Lebensmitteln zur Rücknahme verpflichtet. LIDL bietet Ihnen Rückgabemög-

lichkeiten direkt in den Filialen und Märkten an. Rückgabe und Entsorgung sind für Sie kostenfrei.

Beim Kauf eines Neugerätes haben Sie das Recht, ein entsprechendes Altgerät unentgeltlich zurückzugeben.

Zusätzlich haben Sie die Möglichkeit, unabhängig vom Kauf eines Neugerätes, unentgeltlich (bis zu drei) Altgeräte abzugeben, die in keiner Abmessung größer als 25 cm sind. Bitte entnehmen Sie vor der Rückgabe Batterien oder Akkumulatoren, sowie Lampen, die zerstörungsfrei entnommen werden können und führen diese einer separaten Sammlung zu.

## Akkus umweltgerecht entsorgen



Der Akku darf am Ende der Nutzungszeit nicht über den Haushaltsmüll entsorgt werden. Werfen Sie den Akku nicht ins Feuer (Explosionsgefahr) oder ins Wasser. Beschädigte Akkus können der Umwelt und ihrer Gesundheit schaden, wenn giftige Dämpfe oder Flüssigkeiten austreten.

Sie sind verpflichtet, defekte oder ausgediente Akkus umweltgerecht zu entsorgen.

- Öffnen Sie Akkus nicht und vermeiden Sie eine mechanische Beschädigung. Es besteht die Gefahr eines Kurzschlusses und es können Dämpfe austreten, die die Atemwege reizen.
- Aus Sicherheitsgründen sollten Akkus vor der Entsorgung entladen werden.
- Kleben Sie die Pole ab, um Kurzschlüsse zu vermeiden.
- Entsorgen Sie Akkus über den Handel oder eine Sammelstelle.
- **Beschädigte Akkus**

Behandeln Sie äußerlich beschädigte Akkus besonders vorsichtig!

- Berühren Sie beschädigte Akkus nicht mit bloßen Händen.
- Falls Sie die Pole nicht abkleben können, geben Sie Akkus einzeln in eine Plastiktüte.
- Geben Sie beschädigte Akkus einzeln in einen nicht brennbaren, verschleißbaren Behälter, der noch mit Sand gefüllt werden kann.
- Bringen Sie beschädigte Akkus zu einer Sammelstelle mit Fachpersonal.

## Service

### Garantie

Sehr geehrte Kundin, sehr geehrter Kunde, Sie erhalten auf dieses Produkt 5 Jahre Garantie ab Kaufdatum. Im Falle von Mängeln dieses Produkts stehen Ihnen gegen den Verkäufer des Produkts gesetzliche Rechte zu. Diese gesetzlichen Rechte werden durch unsere im Folgenden dargestellte Garantie nicht eingeschränkt.

### Garantiebedingungen

Die Garantiefrist beginnt mit dem Kaufdatum. Bitte bewahren Sie den Original-Kassenbon gut auf. Diese Unterlage wird als Nachweis für den Kauf benötigt. Tritt innerhalb von fünf Jahren ab dem Kaufdatum dieses Produkts ein Material- oder Fabrikationsfehler auf, wird das Produkt von uns – nach unserer Wahl – für Sie kostenlos repariert oder ersetzt. Diese Garantieleistung setzt voraus, dass innerhalb der Fünf-Jahres-Frist das defekte Produkt und der Kaufbeleg (Kassenbon) vorgelegt und schriftlich kurz beschrieben wird, worin der Mangel besteht und wann er aufgetreten ist.

Wenn der Defekt von unserer Garantie gedeckt ist, erhalten Sie das reparierte oder ein neues Produkt zurück. Mit Reparatur oder Austausch des Produkts beginnt kein neuer Garantiezeitraum.

### Garantiezeit und gesetzliche Mängelansprüche

Die Garantiezeit wird durch die Gewährleistung nicht verlängert. Dies gilt auch für ersetzte und reparierte Teile. Eventuell schon beim Kauf vorhandene Schäden und Mängel müssen sofort nach dem Auspacken gemeldet werden. Nach Ablauf der Garantiezeit anfallende Reparaturen sind kostenpflichtig.

### Garantieumfang

Das Produkt wurde nach strengen Qualitätsrichtlinien sorgfältig produziert und vor Anlieferung gewissenhaft geprüft.

Die Garantieleistung gilt für Material- oder Fabrikationsfehler. Diese Garantie erstreckt sich nicht auf Produktteile, die normaler Abnutzung ausgesetzt sind und daher als Verschleißteile angesehen werden können (z. B. Flächendüse) oder für Beschädigungen an zerbrechlichen Teilen (z. B. Schalter).

Diese Garantie verfällt, wenn das Produkt beschädigt, nicht sachgemäß benutzt oder

nicht gewartet wurde. Für eine sachgemäße Benutzung des Produkts sind alle in der Betriebsanleitung aufgeführten Anweisungen genau einzuhalten. Verwendungszwecke und Handlungen, von denen in der Betriebsanleitung abgeraten oder vor denen gewarnt wird, sind unbedingt zu vermeiden.

Das Produkt ist lediglich für den privaten und nicht für den gewerblichen Gebrauch bestimmt. Bei missbräuchlicher und unsachgemäßer Behandlung, Gewaltanwendung und bei Eingriffen, die nicht von unserer autorisierten Service-Niederlassung vorgenommen wurden, erlischt die Garantie.

### Abwicklung im Garantiefall

Um eine schnelle Bearbeitung Ihres Anliegens zu gewährleisten, folgen Sie bitte den folgenden Hinweisen:

- Bitte halten Sie für alle Anfragen den Kassenbon und die Artikelnummer (IAN 506398\_2507) als Nachweis für den Kauf bereit.
- Die Artikelnummer entnehmen Sie bitte dem Typenschild am Produkt, einer Gravur am Produkt, dem Titelblatt der Bedienungsanleitung (unten links) oder dem Aufkleber auf der Rück- oder Unterseite des Produktes.
- Sollten Funktionsfehler oder sonstige Mängel auftreten, kontaktieren Sie zunächst das nachfolgend benannte Service-Center **telefonisch** oder nutzen Sie unser **Kontaktformular**, das Sie auf [parkside-diy.com](http://parkside-diy.com) in der Kategorie **Service** finden.
- Ein als defekt erfasstes Produkt können Sie, nach Rücksprache mit unserem Service-Center unter Beifügung des Kaufbelegs (Kassenbons) und der Angabe, worin der Mangel besteht und wann er aufgetreten ist, für Sie portofrei an die Ihnen mitgeteilte Service-Anschrft übersenden. Um Annahmeprobleme und Zusatzkosten zu vermeiden, benutzen Sie unbedingt nur die Adresse, die Ihnen mitgeteilt wird. Stellen Sie sicher, dass der Versand nicht unfrei, per Sperrgut, Express oder sonstiger Sonderfracht erfolgt. Senden Sie das Produkt bitte inkl. aller beim Kauf mitgelieferten Zubehörteile ein und sorgen Sie für eine ausreichend sichere Transportverpackung.



Auf [parkside-diy.com](http://parkside-diy.com) können Sie diese und viele weitere Handbücher einsehen und herunterladen. Mit diesem QR-Code gelangen Sie direkt auf [parkside-diy.com](http://parkside-diy.com). Wählen Sie Ihr Land aus, und suchen Sie über die Suchmaske nach den Bedienungsanleitungen. Durch Eingabe der Artikelnummer (IAN) 506398\_2507 können Sie Ihre Bedienungsanleitung öffnen.

### Reparatur-Service

Für Reparaturen, **die nicht der Garantie unterliegen**, wenden Sie sich an das Service-Center. Dort erhalten Sie gerne einen Kostenvoranschlag.

- Wir können nur Geräte bearbeiten, die ausreichend verpackt und frankiert eingeschickt wurden.  
**Hinweis:** Bitte senden Sie Ihr Gerät gereinigt und mit Hinweis auf den Defekt an die vom Service-Center genannte Adresse.
- Nicht angenommen werden unfrei eingeschickte Geräte sowie Geräte, die per Sperrgut, Express oder mit sonstiger Sonderfracht versendet wurden.
- Wir entsorgen Ihre eingesendeten, defekten Geräte kostenlos.

### Service-Center

- DE Service Deutschland**  
Tel.: 0800 88 55 300  
Kontaktformular auf [parkside-diy.com](http://parkside-diy.com)  
**IAN 506398\_2507**
- AT Service Österreich**  
Tel.: 0800 447750  
Kontaktformular auf [parkside-diy.com](http://parkside-diy.com)  
**IAN 506398\_2507**

**CH** **Service Schweiz**  
 Tel.: 0800 56 36 01  
 Kontaktformular auf  
[parkside-diy.com](http://parkside-diy.com)  
**IAN 506398\_2507**

**BE** **Service Belgien**  
 Tel.: 0800 12614  
 Kontaktformular auf  
[parkside-diy.com](http://parkside-diy.com)  
**IAN 506398\_2507**

## Importeur

Bitte beachten Sie, dass die folgende Anschrift keine Serviceanschrift ist. Kontaktieren Sie zunächst das oben genannte Service-Center.

Grizzly Tools GmbH & Co. KG  
 Stockstädter Str. 20  
 63762 Großostheim  
 DEUTSCHLAND  
[www.grizzlytools.de](http://www.grizzlytools.de)

## Ersatzteile und Zubehör

**Ersatzteile und Zubehör erhalten Sie unter [www.grizzlytools.shop](http://www.grizzlytools.shop).** Sollten bei Ihrem Bestellvorgang Probleme auftreten, kontaktieren Sie uns über unseren Online-Shop. Bei weiteren Fragen wenden Sie sich an: *Service-Center*, S. 14

Pos.-Nr.	Bezeichnung	Best.-Nr.
17	Farbkratzer	91105840
18	Reflektordüse	91105124
19	Flächendüse	91105119
20	Reduzierdüse	91105123

## Original-EU-Konformitätserklärung

Produkt: **Akku-Heißluftgebläse**

Modell: **PPHLGA 20-Li B3**

Seriennummer: 000001 – 099900

Der oben beschriebene Gegenstand der Erklärung erfüllt die einschlägigen Harmonisierungsrechtsvorschriften der Union:

**2014/30/EU • 2011/65/EU & (EU) 2015/863  
Produkt mit Akku Smart PAPS 204 A1/Smart PAPS 208 A1/  
Smart PAPS 2012 A1: 2014/53/EU (statt 2014/30/EU)**

Der oben beschriebene Gegenstand der Erklärung erfüllt die Vorschriften der Richtlinie 2011/65/EU des Europäischen Parlaments und des Rates vom 8. Juni 2011 zur Beschränkung der Verwendung bestimmter gefährlicher Stoffe in Elektro- und Elektronikgeräten.

Um die Konformität zu gewährleisten, wurden folgende harmonisierte Normen sowie nationale Normen und Bestimmungen angewendet:

**EN 60335-1:2012/A16:2023 • EN 60335-2-45:2002/A11:2023  
EN IEC 55014-1:2021 • EN IEC 55014-2:2021  
IEC 62471:2006 • EN 62233:2008 • EN IEC 63000:2018  
Produkt mit Akku Smart PAPS 204 A1/Smart PAPS 208 A1/Smart PAPS 2012 A1:  
EN 301 489-1 V2.2.3:2019 • EN 301 489-17 V3.3.1:2024  
EN 300 328 V2.2.2:2019 • EN 50663:2017**

Die alleinige Verantwortung für die Ausstellung dieser Konformitätserklärung trägt der Hersteller:



Grizzly Tools GmbH & Co. KG  
Stockstädter Str. 20  
63762 Großostheim  
DEUTSCHLAND  
09.02.2026

Christian Frank  
Dokumentationsbevollmächtigter

# Table of Contents

**Introduction..... 17**  
 Proper use.....17  
 Scope of delivery/accessories..... 17  
 Overview.....20  
 Description of functions..... 18  
 Technical data..... 18

**Safety information..... 18**  
 Meaning of the safety information..... 19  
 Pictograms and symbols..... 19  
 General safety instructions..... 19  
 Special safety instructions for battery-powered devices..... 21

**Preparation..... 22**  
 Initial start-up.....22  
 Control elements.....22  
 Use as a free-standing tool.....22  
 Fitting the paint scraper.....22  
 Using the adapter nozzles.....22  
 Checking the battery charge level..... 22  
 Charging the battery..... 23

**Operation..... 23**  
 Inserting and removing the battery into/from the cordless device..... 23  
 Switching on and off.....23  
 Cool down function.....23  
 Controlling the temperature and air volume..... 23  
 Programme mode (P)..... 24

**Cleaning, maintenance and storage..... 24**  
 Cleaning.....24  
 Maintenance.....24  
 Storage..... 24

**Disposal/environmental protection..... 24**  
 Dispose of batteries in an environmentally friendly manner..... 25

**Service..... 25**  
 Guarantee..... 25  
 Repair service..... 26  
 Service Centre..... 26  
 Importer..... 27

**Spare parts and accessories..... 27**

**Translation of the original EU declaration of conformity..... 27**

**Exploded view..... 141**

# Introduction

Congratulations on purchasing your new hot air blower (hereafter referred to as device or power tool).  
 You have chosen a high-quality device. This device was quality-tested and subjected to a final inspection during production, therefore ensuring proper functioning of your device.



The instruction manual forms part of this device. It contains important information on safety, use and disposal. Read the instruction manual carefully. Familiarise yourself with the controls and how to use the device correctly. Use the device only as described and for the stated fields of application. Store the instruction manual carefully and ensure that all documents are handed over in the event that the device is passed on to another user.

## Proper use

This device is only intended for the following uses:

- Removing paint from small areas
- Heating, moulding and welding of plastics
- Loosening adhesive bonds
- Defrosting water pipes

Use of the device in the rain or a damp environment is prohibited.

Any other use that is not expressly permitted in this instruction manual may pose a serious hazard to the user and result in damage to the device. The operator or user of the machine is responsible for any accidents or personal injury and/or material damage to third parties or their property. The machine is intended to be used by do-it-yourselfers. It was not designed for heavy commercial use. The warranty is void in the case of commercial use. The manufacturer is not liable for damage caused by improper use or incorrect operation.

The device is part of the **X 20 V TEAM** series and can be operated with batteries of the **X 20 V TEAM** series. Batteries of the **X 20 V TEAM** series may only be charged using chargers of the **X 20 V TEAM** series.

## Scope of delivery/accessories

Unpack the device and check that everything is present.

Dispose of the packaging material properly.

- Cordless Heat Gun
- Paint scraper (2-piece)
- Restrictor nozzle
- Surface nozzle
- Reflector nozzle
- Storage case
- Translation of the original instructions

**The rechargeable battery and charger are not included in delivery.**

## Overview

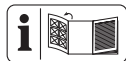

The illustrations for the device can be found on the front fold-out page.

### (Fig. A)

- 1 Blow-off pipe
- 2 Air inlet
- 3 Handle
- 4 Battery holder
- 5 On/Off switch
- 6 Switch lock
- 7 LC display
- 8 Control panel
- 9 Battery
- 10 Button Charge level indicator
- 11 Charge level indicator
- 12 Battery release
- 13 Charger
- 14 Storage case
- 15 Handle (Paint scraper)
- 16 Triangular blade (Paint scraper)
- 17 Paint scraper
- 18 Reflector nozzle
- 19 Surface nozzle
- 20 Restrictor nozzle

### (Fig. B)

- 21 LED work light
- 22 Base

### (Fig. C)

- 23 Nut

### (Fig. D)

- 24 Button P/COOLDOWN
- 25 Button Increase temperature
- 26 Button Increase air volume

- 27 Button Reduce air volume
- 28 Button Reduce temperature

## Description of functions

The hot air blower is a universal tool for stripping, moulding or heating.

Please refer to the descriptions below for information on how the operating elements work.

## Technical data

### Cordless Heat Gun ..... PPHLGA 20-Li B3

Rated voltage <i>U</i> .....	20 V ==
Protection class .....	III
Protection type .....	IPX0
Weight with battery .....	≈1.13 kg
Temperature range .....	50–600 °C
Air volume .....	150–300 l/min
Battery .....	Li-Ion
Temperature .....	≤50 °C
– Charging .....	4–40 °C
– Operation .....	4–50 °C
– Storage .....	15–25 °C
PARKSIDE Performance Smart battery	
Smart PAPS 204 A1/Smart PAPS 208 A1/	
Smart PAPS 2012 A1	
– Frequency <i>f</i> .....	2400 – 2483.5 MHz
– transmitted power .....	≤20 dBm

### X 20 V TEAM

The device is part of the **X 20 V TEAM** series and can be operated with batteries of the **X 20 V TEAM** series. Batteries of the **X 20 V TEAM** series may only be charged using chargers of the **X 20 V TEAM** series.

We recommend that you operate this appliance with the following batteries only: PAP 20 B1, PAP 20 B3, Smart PAPS 204 A1, Smart PAPS 208 A1, Smart PAPS 2012 A1

We recommend charging these batteries with the following chargers: PLG 20 A3, PLG 20 A4, PLG 20 C1, PLG 20 C2, PLG 20 C3, PDSLGA 20 A1, Smart PLGS 2012 A1

Rechargeable battery and charger technical data: See separate manual.

## Safety information

This section deals with the basic safety instructions for using the device.

**⚠ WARNING!** Injury and property damage due to improper handling of battery. Observe









the safety information and notes on charging and proper use as shown in the instruction manual for your battery and charger from the series **X 20 V TEAM**. A detailed description of the charging process and further information can be found in these separate operating instructions.

**Meaning of the safety information**

- ⚠ DANGER!** If you do not observe this safety instruction, an accident will occur. The result of which is severe bodily injury or death.
- ⚠ WARNING!** If you do not observe this safety instruction, an accident may occur. The result of which is likely severe bodily injury or death.
- ⚠ CAUTION!** If you do not observe this safety instruction, an accident will occur. The result of which is likely minor or moderate bodily injury.
- NOTICE!* If you do not observe this safety instruction, an accident will occur. The result of which is possible damage to property.

**Pictograms and symbols**

**Symbols on the device**

-  Read the instruction manual carefully. Familiarise yourself with the controls and how to use the device correctly.
-  Use of the device in the rain or a damp environment is prohibited.
-  Waste electrical and electronic equipment (WEEE) must not be disposed of with domestic waste.
-  Caution! Hot surfaces, burn risk!
-  Reduce temperature
-  Increase temperature
-  Reduce air volume
-  Increase air volume

**P/COOL DOWN** Programme selection/COOL-DOWN

 Switch lock

**General safety instructions**

 **Attention!** The following basic safety precautions must be observed while using electrical devices to protect against electric shock, injury and risk of fire:

**General Information**

- Read the instruction manual carefully. Familiarise yourself with the controls and how to use the device correctly.
- Persons with reduced physical, sensory or mental capabilities or persons who lack experience and knowledge can use this device if they have been given supervision or instruction concerning use of the device in a safe way and understand the hazards involved.
- Children must never play with the device. Keep the device and its power cord away from children.

- Note that the user is responsible for any accidents or risks to others and their property.
- Only use spare parts and accessories which are supplied and recommended by the manufacturer. Using externally produced parts results in the immediate loss of any warranty claim.
- The device must always be kept clean, dry and free of oil or lubricating greases.
- The machine must not be used at altitudes over 2000 m.
- Only work in daylight or with good artificial lighting.
- Pay attention, be aware of what you are doing and take the utmost care when working with the device. Do not use the device if you are tired or you are under the influence of drugs, alcohol or medication.
- Do not leave the device unattended during operation.
- Remove the battery from the device:
  - when not in use
  - during work breaks
  - before carrying out any work on the device (e.g. changing the nozzle)
- A fire can develop if the device is not handled carefully.
  - Be careful when using equipment near flammable materials.
  - Do not point at the same location for an extended period of time.

**Electrical safety**

- Switch off the device and remove the battery (9). Make sure that all moving parts have come to a complete stop.
- Remove the battery from the device before charging the battery.
- Do not short-circuit the connection terminals.

**Operation**

- Use of the device in the rain or a damp environment is prohibited.

- Do not use in the presence of an explosive atmosphere.
- Heat can be passed to flammable materials that are hidden.
- After using the device, put it on the base and allow it to cool down before it is packed away.
- Do not leave the device unattended as long as it is in operation.
- Never use the device as a hair dryer.
- Never direct the hot air flow at people or animals.
- Do not look directly into the nozzle opening on the blow-off pipe.
- Do not touch the nozzle when it is hot.
- Maintain distance between the nozzle outlet and the surface or work-piece you are working on. The device could over-heat.
- Replace worn or damaged parts in the interests of safety. Use only original spare parts and accessories. Using externally produced parts results in the immediate loss of any warranty claim.
- The device may only be opened by an authorised electrician. Always contact our service centre for repairs.
- Switch the drive off, , remove the battery and allow the device to cool off if you want to clean, adjust, store the device or to exchange an accessory part.
- Handle the device with care and keep it clean.
- Store the device out of reach of children.

## Cleaning, maintenance and storage

- Allow the motor to cool down before storing the device for a longer period.

### Special safety instructions for battery-powered devices

- **Ensure that the device is switched off before inserting the battery.** Inserting a battery into a device that is switched on can lead to accidents.
- **Only use accessories recommended by PARKSIDE.** Unsuitable accessories may cause electric shock or fire.

**⚠ WARNING!** Injury and property damage due to improper handling of battery. Observe the safety information and notes on charging and proper use as shown in the instruction manual for your battery and charger from the series **X 20 V TEAM**. A detailed description

of the charging process and further information can be found in these separate operating instructions.

## Preparation

**▲ WARNING!** Risk of injury due to unintentional start-up. Only insert the battery into the device once the device is fully prepared for use.

### Initial start-up

Smoke may escape during the first application. The smoke is produced by binding agents that are released from the insulating foil of the heater by the heat when it is first used.

**Be sure to ventilate the working environment during first use. Move the initial start-up outdoors if the smoke/odour is too strong.**

### Control elements

Familiarise yourself with the operating elements before using the device for the first time.

- **On/Off switch (5)**
  - Switching on: Press
  - Switching off: Release
- **Switch lock (6)**
  - Locks the on/off switch against unintentional operation.
  - Unlocking: Press

### Use as a free-standing tool

#### Procedure (Fig. B)

1. Place the tool on the base (22) for use as a free-standing tool.
2. Ensure a stable, secure stand and a heat-resistant surface.

Using the tool in free-standing mode is ideal for cooling it down after use.

### Fitting the paint scraper

#### Procedure (Fig. C)

1. Unscrew the upper nut (23) from the handle (15).
2. Place the triangular blade (16) on the lower nut (23).
3. Screw the upper nut (23) back on and secure the triangular blade (16).

## Using the adapter nozzles

**▲ CAUTION!** Risk of injury! Avoid burns. Allow the adapter nozzles and blow-off pipe to cool down before replacing them.

### Notes

- The adapter nozzles (18/19/20) are attached to the blow-off pipe (1).
- The adapter nozzles can be used in various ways.
- Observe the safety instructions and use the tool with care and caution.

### Reflector nozzle (18)

- Use: Soldering, pipe tinning and shrinking of heat-shrink tubing

### Surface nozzle (19)

- Use: Achieving heat over a wide area
- **NOTICE!** Overheating of neighbouring components. When using the surface nozzle, pay particular attention to the heat development at neighbouring areas of the processing point.

### Restrictor (20)

- Use: Achieving localised heat.
- **NOTICE!** Overheating of the work-piece. When using the restrictor, pay particular attention to heat development at point being worked; do not linger too long in one place.

### Paint scraper

- Use: Heat up the paint and lacquer surfaces, using an adapter nozzle if necessary. The paints and lacquers can be removed with the paint scraper (17). The adapter nozzles (18/19/20) themselves are not suitable for removing paint.

## Checking the battery charge level

LEDs	Meaning
red, orange, green	Battery charged
red, orange	Battery partially charged
red	Battery needs to be charged
1. Press the button (10) next to the charge level indicator button (11) on the battery (9).	The LEDs of the charge level indicator show how much charge remains in the battery.

- Charge the battery (9) when only the red LED on the charge level indicator (11) is illuminated.

## Charging the battery

See also the charger instruction manual.

### Notes

- If warm, allow the battery to cool before charging.
- Do not expose the battery to direct sunlight or temperatures  $\leq 50$  °C for long periods of time. In particular, avoid placing the product on radiators or storing it in vehicles parked in the sun.

### Procedure

- If necessary, remove the battery (9) from the cordless tool.
- Slide the battery into the charging slot of the charger (13).
- Plug the charger into an outlet.
- Once charging is complete, disconnect the charger from the mains supply.
- Pull the battery charging slot out.

### Control LEDs on the charger (13)

green	red	Meaning
lights up	—	<ul style="list-style-type: none"> <li>Battery is fully charged</li> <li>Ready (No battery inserted)</li> </ul>
—	lights up	Battery is charging
—	flashes	Battery is overheated
flashes	flashes	Battery is defective

## Operation

### Inserting and removing the battery into/from the cordless device

**⚠ WARNING!** Risk of injury due to unintentional start-up. Only insert the battery into the device once the device is fully prepared for use.

**NOTICE!** Risk of damage! An incorrect battery can damage the device and battery.

#### Inserting the battery

- Push the battery (9) along the guide into the battery holder.  
You will hear the battery click into place.

### Removing the battery

- Press and hold the battery release (12) on the battery (9).
- Pull the battery out of the battery holder.

## Switching on and off

### Preparation

Prepare the device for the desired function. Select the appropriate adapter nozzle (18/19/20).

### Notes

- The device has a switch lock (6) that protects it against unintentional operation.
- The device saves the last setting in which you were working and restarts in this setting.

### Switching on

- Press and hold the switch lock (6).
- Press and hold the on/off switch (5).
- Release the switch lock (6).
- The LED work light (21) lights up, the device is unlocked.
- Set the temperature and air volume (see *Controlling the temperature and air volume*, p. 23)

### Switching off

- Release the on/off switch (5).
- The LED work light goes out, the tool is locked.
- Use the cool down function (see *Cool down function*, p. 23).
- Remove the battery (9) from the device if you are leaving the device unattended or if you have finished working.

### Cool down function

- As soon as you release the on/off switch (5), the cool down function starts automatically.
- A countdown of 40 seconds begins. The tool switches off automatically when this has finished.
- Pressing the  $P_{\text{DOWN}}^{\text{COOL}}$  (24) button cancels the cool down process and immediately switches off the tool.

### Controlling the temperature and air volume



- The temperature and air volume can be controlled via the control panel (8).
- The selected setting is shown on the LC display (7).

- The temperature and air volume can also be set when the appliance is switched off.

### Setting the temperature

The temperature can be set in 10 degree increments using the buttons (25/28) on the control panel (8).



#### Procedure (Fig. D)

1. Press button  (25) to increase the temperature.
2. Press button  (28) to reduce the temperature.

### Setting the air volume

The air volume can be regulated using the buttons (26/27) on the control panel (8) in the range of 150–300 l/min (6-stage).

#### Procedure (Fig. D)

1. Press button  (26) to increase the air volume.
2. Press button  (27) to reduce the air volume.

### LCD display indication

The LC display (7) shows the selected temperature, the selected air volume and the current temperature.

- Display (7) lights up **red**: Pre-heating phase
- Display (7) lights up **green**: Preset temperature reached
- Display (7) flashes **blue**: Cool down function

The tool has a memory function.

The display (7) shows the last set temperature and air volume and saves them automatically after 2 seconds (display flashes).

### Programme mode (P)

Besides normal operation, the tool also has a programme mode.

#### Procedure (Fig. D)

1. Briefly press the button  $P_{\text{DOWN}}^{\text{50\%}}$  (24) on the control panel (8) for programme mode.
2. Pressing button  $P_{\text{DOWN}}^{\text{50\%}}$  (24) again takes you to the individual programmes (P1, P2, P3, P4).  
You can set and save these individually.
3. Press button  $P_{\text{DOWN}}^{\text{50\%}}$  (24) again to return to normal operation.

#### Notes

- The setting made is automatically saved after 2 seconds (display (7) flashes).

## Cleaning, maintenance and storage

**⚠ WARNING!** Risk of injury due to unintentional start-up. Protect yourself when performing maintenance or cleaning work. Switch off the device and remove the battery (9).

You should have any repair and maintenance work that is not described in these instructions carried out by our Service Centre. Only use original replacement parts.

**⚠ WARNING!** Risk of burn injury! Allow the tool to cool down before carrying out any maintenance or cleaning work.

### Cleaning

**⚠ WARNING!** Electric shock! Never spray down the device with water.

**NOTICE!** Risk of damage. Chemical substances may attack the plastic parts of the machine. Do not use any cleaning agents or solvents.

- Keep the ventilation slits, motor housing and handles of the machine clean. Use a damp cloth or brush to do this.

### Maintenance

The device is maintenance free.

### Storage

Always store the device and accessories:

- clean
- dry
- protected against dust
- In the case provided (14)
- out of the reach of children
- cooled down

The storage temperature for the battery is between 15°C and 25°C. Avoid extreme cold or heat during storage. This would adversely affect battery performance.

Remove the battery before storing the device for a long period of time (e.g. winter storage).

## Disposal/environmental protection

Remove the battery from the device and recycle the device, battery, accessories and packaging in an environmentally-friendly manner.



Waste electrical and electronic equipment (WEEE) must not be disposed of with domestic waste.

The symbol of the crossed-out wheeled bin means that this product must not be disposed of as unsorted municipal waste at the end of its useful life.

**Directive 2012/19/EU on waste electrical and electronic equipment:**

Consumers are legally obliged to recycle electrical and electronic equipment in an environmentally sound manner at the end of its life. In this way, environmentally friendly and resource-saving recycling is ensured. Depending on the implementation in national law, you may have the following options:

- Return to a shop,
- Hand over to an official collection point,
- Return to the manufacturer/distributor.

This does not affect accessories enclosed with the old devices or tools without any electrical components.

**Dispose of batteries in an environmentally friendly manner**



Do not throw batteries into domestic waste, fire (risk of explosion) or water. Damaged batteries can harm the environment and your health if poisonous fumes or liquids escape.

You are obliged to dispose of defective or used batteries in an environmentally friendly manner.

- Do not open the batteries and avoid mechanical damage. There is a risk of a short circuit and vapours may leak out, causing irritation to the respiratory tract.
- For safety reasons, batteries should be discharged before disposal.
- Tape the poles to prevent short circuits.
- Dispose of rechargeable batteries via a retailer or collection point.
- **Damaged batteries**  
Handle externally damaged batteries with particular care!
  - Do not touch damaged batteries with your bare hands.
  - If you cannot tape the poles, place the batteries individually in a plastic bag.
  - Place damaged batteries individually in a non-flammable, sealable container that can still be filled with sand.

- Take damaged batteries to a collection point with specialised personnel.

**Service**

**Guarantee**

Dear Customer,

This product is provided with a 5 year guarantee from the date of purchase. In case of defects, you have statutory rights against the seller of the product. These statutory rights are not restricted by our guarantee presented below.

**Terms of Guarantee**

The guarantee period begins on the date of purchase. Please retain the original receipt. This document is required as proof of purchase. If a material or manufacturing defect occurs within five years of the date of purchase of this product, we will repair or replace – at our choice – the product for you free of charge. This guarantee requires the defective product and proof of purchase to be presented within the five-year period with a brief written description of what constitutes the defect and when it occurred.

If the defect is covered by our guarantee, you will receive either the repaired product or a new product. No new guarantee period begins on repair or replacement of the product.

**Guarantee Period and Statutory Claims for Defects**

The guarantee period is not extended by the guarantee service. This also applies for replaced or repaired parts. Any damages and defects already present at the time of purchase must be reported immediately after unpacking. Repairs arising after expiry of the guarantee period are chargeable.

**Guarantee Cover**

The product has been carefully produced in accordance with strict quality guidelines and conscientiously checked prior to delivery.

The guarantee applies for all material and manufacturing defects. This guarantee does not extend to cover product parts that are subject to normal wear and may therefore be considered as wearing parts (e.g. Surface nozzle) or to cover damage to breakable parts (e.g. switch).

This guarantee shall be invalid if the product has been damaged, used incorrectly or not maintained. Precise adherence to all of the

instructions specified in the operating manual is required for proper use of the product. Intended uses and actions against which the operating manual advises or warns must be categorically avoided.

The product is designed only for private and not commercial use. The guarantee will be invalidated in case of misuse or improper handling, use of force, or interventions not undertaken by our authorised service branch.

### Processing in Case of Guarantee

To ensure efficient handling of your query, please follow the directions below:

- Please have the receipt and product number (IAN 506398\_2507) ready as proof of purchase for all enquiries.
- Please refer for the product number to the type plate on the product, an engraving on the product, the title page of the operating instructions (bottom left) or the sticker on the back or underside of the product.
- Should functional errors or other defects occur, please initially contact the service centre specified below by **telephone** or use the **contact form** available on *parkside-diy.com* in the category **Service**.
- After consultation with our customer service, a product recorded as defective can be sent postage paid to the service address communicated to you, with the proof of purchase (receipt) and specification of what constitutes the defect and when it occurred. In order to avoid acceptance problems and additional costs, please be sure to use only the address communicated to you. Ensure that the consignment is not sent carriage forward or by bulky goods, express or other special freight. Please send the appliance inc. all accessories supplied at the time of purchase and ensure adequate, safe transport packaging.



You can view and download these and many other manuals on *parkside-diy.com*. This QR code will take you directly to *parkside-diy.com*. Select your country and search for the operating instructions via the search mask. You can open your operating instructions by entering the article number (IAN) 506398\_2507.

### Repair service

For repairs **that are not covered by warranty**, contact the service centre. They will gladly create a cost estimate for you.

- We can only work on devices which are sent in properly packed and with postage paid.  
**Note:** Please send your device cleaned and with an indication of the defect to the address named for the service centre.
- The following are not accepted: devices sent in without prepaid postage, sent as bulky goods, sent as an Express shipment, or devices sent as any other form of special freight.
- We will dispose of defective devices you ship to us free of charge.

### Service Centre

**GB** **Service Great Britain**  
Tel.: 0800 051 8970  
Contact form on  
*parkside-diy.com*  
**IAN 506398\_2507**

**MT** **Service Malta**  
Tel.: 800 65168  
Contact form on  
*parkside-diy.com*  
**IAN 506398\_2507**

## Importer

Please note that the address below is not a service address. Contact the service centre named above first.

Grizzly Tools GmbH & Co. KG  
 Stockstädter Str. 20  
 63762 Großostheim  
 GERMANY  
[www.grizzlytools.de](http://www.grizzlytools.de)

## Spare parts and accessories

You can get spare parts and accessories from [www.grizzlytools.shop](http://www.grizzlytools.shop). If you have any problems with your order, contact us via our online shop. If you have any other questions, contact: Service Centre, p. 26

Pos. nr.	Name	Order No.
17	Paint scraper	91105840
18	Reflector nozzle	91105124
19	Surface nozzle	91105119
20	Restrictor nozzle	91105123

## Translation of the original EU declaration of conformity

Product: **Cordless Heat Gun**  
 Model: **PPHLGA 20-Li B3**  
 Serial number: 000001 – 099900

The object of the declaration described above is in conformity with the relevant Union harmonisation legislation:

**2014/30/EU • 2011/65/EU & (EU) 2015/863**  
**Product with battery Smart PAPS 204 A1/Smart PAPS 208 A1/**  
**Smart PAPS 2012 A1: 2014/53/EU (instead of 2014/30/EU)**

The object of the declaration described above is in conformity with Directive 2011/65/EU of the European Parliament and of the Council of 8 June 2011 on the restriction of the use of certain hazardous substances in electrical and electronic equipment.

To ensure conformity, the following harmonised standards and national standards and regulations have been applied:

**EN 60335-1:2012/A16:2023 • EN 60335-2-45:2002/A11:2023**  
**EN IEC 55014-1:2021 • EN IEC 55014-2:2021**  
**IEC 62471:2006 • EN 62233:2008 • EN IEC 63000:2018**  
**Product with battery Smart PAPS 204 A1/Smart PAPS 208 A1/Smart PAPS 2012 A1:**  
**EN 301 489-1 V2.2.3:2019 • EN 301 489-17 V3.3.1:2024**  
**EN 300 328 V2.2.2:2019 • EN 50663:2017**

This declaration of conformity is issued under the sole responsibility of the manufacturer:



Grizzly Tools GmbH & Co. KG  
 Stockstädter Str. 20  
 63762 Großostheim  
 GERMANY  
 09.02.2026



Christian Frank  
 Authorised representative of documentation



## Sommaire

<b>Introduction.....</b>	<b>29</b>
Utilisation conforme.....	29
Matériel livré/Accessoires.....	30
Aperçu.....	30
Description fonctionnelle.....	30
Caractéristiques techniques.....	30
<b>Consignes de sécurité.....</b>	<b>31</b>
Signification des consignes de sécurité.....	31
Pictogrammes et symboles.....	31
Consignes générales de sécurité.....	31
Consignes de sécurité spécifiques pour les appareils sans fil.....	34
<b>Préparation.....</b>	<b>34</b>
Première mise en service.....	34
Éléments de commande.....	34
Utilisation comme appareil sur pied.....	35
Monter le racloir.....	35
Utiliser les embouts.....	35
Contrôlez l'état de charge de la batterie.....	35
Recharger la batterie.....	35
<b>Fonctionnement.....</b>	<b>36</b>
Insérer et retirer la batterie du chargeur.....	36
Mise en marche et arrêt.....	36
fonction Cool-Down.....	36
Régulation de la température et du débit d'air.....	36
Mode programme (P).....	37
<b>Nettoyage, entretien et stockage.....</b>	<b>37</b>
Nettoyage.....	37
Maintenance.....	37
Stockage.....	37
<b>Recyclage/protection de l'environnement.....</b>	<b>38</b>
Recycler les batteries de manière écologique.....	38
<b>Service.....</b>	<b>38</b>
Garantie.....	38
Garantie (France).....	39
Service de réparation.....	41
Service-Center.....	42
Importateur.....	42
<b>Pièces de rechange et accessoires.....</b>	<b>42</b>
<b>Traduction de la déclaration UE de conformité originale.....</b>	<b>43</b>
<b>Vue éclatée.....</b>	<b>141</b>

## Introduction

Nous vous félicitons pour l'achat de votre nouveau pistolet à air chaud (ci-après dénommé appareil ou outil électrique). Vous avez ainsi opté pour un produit de grande qualité. La qualité de cet appareil a été contrôlée au cours de la production, et il a été soumis à un contrôle final. Le bon fonctionnement de votre appareil est ainsi garanti.



Le mode d'emploi fait partie intégrante de cet appareil. Il contient des informations importantes sur la sécurité, l'utilisation et le recyclage. Lisez attentivement le mode d'emploi. Familiarisez-vous avec les éléments de commande et l'utilisation correcte de l'appareil. Utilisez l'appareil uniquement de la façon décrite et pour les domaines d'applications indiqués. Veillez à bien conserver le mode d'emploi et à remettre l'ensemble des documents en cas de cession de l'appareil à des tiers personnes.

### Utilisation conforme

Cet appareil est exclusivement destiné aux utilisations suivantes :

- Décapage de couches de peinture sur de petites surfaces
- Échauffer, façonner et souder des plastiques
- Détacher des jonctions collées
- Dégeler des conduites d'eau

L'utilisation de l'appareil est interdite sous la pluie ou dans un environnement humide. Toute autre utilisation qui n'est pas expressément préconisée dans ce mode d'emploi peut constituer un sérieux danger pour l'utilisateur et entraîner des dommages à l'appareil. L'opérateur ou l'utilisateur de l'appareil est responsable des accidents ou des dommages causés aux autres personnes ou à leurs biens. L'appareil est destiné à être utilisé dans le domaine du bricolage. Il n'a pas été conçu pour une utilisation professionnelle constante. Une utilisation commerciale annule la garantie. Le fabricant ne peut être tenu pour responsable des dommages causés par une utilisation inappropriée ou par une manipulation incorrecte.

L'appareil fait partie de la gamme **X 20 V TEAM** et peut être utilisé avec les batteries de la gamme **X 20 V TEAM**. Les batteries de la gamme **X 20 V TEAM** doivent être chargées uniquement avec des chargeurs appartenant à la gamme **X 20 V TEAM**.

## Matériel livré/Accessoires

Déballiez l'appareil et vérifiez le matériel livré. Éliminez correctement les matériaux d'emballage.

- Décapeur thermique sans fil
- Grattoir (En 2 parties)
- Embout réducteur
- Embout plat
- Buse réfléchissante
- Mallette de rangement
- Traduction de la notice originale

**Batterie et chargeur non fournis.**

## Aperçu

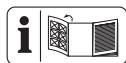

Vous trouverez les représentations de l'appareil sur le volet rabattable avant.

(Fig. A)

- 1 Tube de soufflage
- 2 Entrée d'air
- 3 Poignée
- 4 Support batterie
- 5 Interrupteur Marche/Arrêt
- 6 Verrouillage d'enclenchement
- 7 Écran LC
- 8 Panneau de commande
- 9 Batterie
- 10 Touche Indicateur de charge
- 11 Indicateur de charge
- 12 Déverrouillage de batterie
- 13 Chargeur
- 14 Mallette de rangement
- 15 Poignée (Grattoir)
- 16 Lame triangulaire (Grattoir)
- 17 Grattoir
- 18 Buse réfléchissante
- 19 Embout plat
- 20 Embout réducteur

(Fig. B)

- 21 Lampe de travail LED
- 22 Pied

(Fig. C)

- 23 Écrou

(Fig. D)

- 24 Touche P/COOLDOWN
- 25 Touche Augmenter la température
- 26 Touche Augmenter le débit d'air
- 27 Touche Baisser le débit d'air
- 28 Touche Baisser la température

## Description fonctionnelle

Ce pistolet à air chaud est un appareil universel destiné à décoller, façonner ou échauffer.

Pour savoir quelles fonctions remplissent les éléments de commande, veuillez vous reporter aux descriptions suivantes.

## Caractéristiques techniques

### Décapeur thermique sans fil

..... **PPHGA 20-Li B3**

Tension assignée  $U$  ..... 20 V =

Classe de protection ..... III

Type de protection ..... IPX0

Poids avec batterie .....  $\approx 1,13$  kg

Plage de température ..... 50–600 °C

Débit d'air ..... 150–300 l/min

Batterie ..... Li-Ion

Température .....  $\leq 50$  °C

– Procédure de charge ..... 4–40 °C

– Fonctionnement ..... 4–50 °C

– Stockage ..... 15–25 °C

Batterie PARKSIDE Performance Smart

Smart PAPS 204 A1/Smart PAPS 208 A1/

Smart PAPS 2012 A1

– Fréquence  $f$  ..... 2400 – 2483,5 MHz

– puissance émise .....  $\leq 20$  dBm

### X 20 V TEAM

L'appareil fait partie de la gamme **X 20 V TEAM** et peut être utilisé avec les batteries de la gamme **X 20 V TEAM**. Les batteries de la gamme **X 20 V TEAM** doivent être chargées uniquement avec des chargeurs appartenant à la gamme **X 20 V TEAM**.

Nous vous recommandons de faire fonctionner cet appareil exclusivement avec les

batteries suivantes : PAP 20 B1, PAP 20 B3, Smart PAPS 204 A1, Smart PAPS 208 A1, Smart PAPS 2012 A1

Nous vous recommandons de recharger ces batteries avec les chargeurs suivants : PLG 20 A3, PLG 20 A4, PLG 20 C1, PLG 20 C2, PLG 20 C3, PDSL G 20 A1, Smart PLGS 2012 A1

Caractéristiques techniques de la batterie et du chargeur : voir notice séparée.

## Consignes de sécurité

Cette section couvre les consignes de sécurité de base relatives à l'utilisation de l'appareil.

**⚠ AVERTISSEMENT !** Dommages corporels et dégâts matériels liés à une manipulation inadaptée de la batterie. Respectez les consignes de sécurité et informations relatives au chargement et à l'utilisation correcte qui sont indiquées dans le mode d'emploi de votre batterie et chargeur de la gamme **X 20 V TEAM**. Vous trouverez une description détaillée du processus de charge et de plus amples informations dans ce mode d'emploi séparé.

### Signification des consignes de sécurité

**⚠ DANGER !** Si vous ne suivez pas cette consigne de sécurité, un accident se produira. Cela entraînera des blessures graves, voire la mort.

**⚠ AVERTISSEMENT !** Si vous ne suivez pas cette consigne de sécurité, un accident peut se produire. Cela peut entraîner des blessures graves, voire la mort.

**⚠ PRUDENCE !** Si vous ne suivez pas cette consigne de sécurité, un accident se produira. Cela peut entraîner des blessures physiques mineures ou modérées.

**REMARQUE !** Si vous ne suivez pas cette consigne de sécurité, un accident se produira. Cela peut entraîner des dommages matériels.

## Pictogrammes et symboles

### Pictogrammes sur l'appareil



Lisez attentivement le mode d'emploi. Familiarisez-vous avec les éléments de commande et l'utilisation correcte de l'appareil.



L'utilisation de l'appareil est interdite sous la pluie ou dans un environnement humide.



Les appareils électriques ne doivent pas être jetés avec les déchets ménagers.



Attention, surfaces chaudes, risques de brûlure !



Baisser la température



Augmenter la température



Baisser le débit d'air



Augmenter le débit d'air



Sélection du programme/COOL-DOWN



Verrouillage d'enclenchement

## Consignes générales de sécurité



**Attention !** Lors de l'utilisation d'appareils électriques, les mesures de sécurité fondamentales suivantes doivent être observées pour la protection contre l'électrocution, le risque de blessure et le risque d'incendie :

## Remarques générales

- Lisez attentivement le mode d'emploi. Familiarisez-vous avec les éléments de commande et l'utilisation correcte de l'appareil.
- Cet appareil peut être utilisé par des personnes aux capacités physiques, sensorielles ou mentales réduites ou manquant d'expérience ou de connaissance, à condition qu'elles soient surveillées ou qu'elles aient été instruites sur l'utilisation en toute sécurité de l'appareil et qu'elles comprennent les dangers en résultant.
- Les enfants ne sont pas autorisés à jouer avec l'appareil. L'appareil et son cordon d'alimentation doivent être maintenus hors de portée des enfants.
- Il est à noter que l'utilisateur est lui-même responsable des accidents ou des mises en danger d'autrui ou de sa propriété.

- Utilisez uniquement des accessoires et pièces de rechanges livrés et recommandés par le fabricant. L'utilisation de pièces d'autres marques provoque la perte immédiate du droit à la garantie.
- L'appareil doit toujours être propre, sec et exempt d'huile ou de graisses.
- L'appareil ne doit pas être utilisé à des altitudes supérieures à 2000 m.

## Sécurité électrique

- Éteignez l'appareil et retirez la batterie (9). Assurez-vous que toutes les pièces en mouvement sont à l'arrêt complet.
- Retirez la batterie de l'appareil avant de recharger la batterie.
- Les bornes de raccordement ne doivent pas être court-circuitées.

## Fonctionnement

- L'utilisation de l'appareil est interdite sous la pluie ou dans un environnement humide.

- Travaillez uniquement en plein jour ou avec un bon éclairage artificiel.
- Soyez attentif et faites attention à ce que vous faites ; commencez le travail avec l'appareil raisonnablement. N'utilisez pas l'appareil si vous êtes fatigué ou sous l'influence de l'alcool, de drogues ou de médicaments.
- Ne pas laisser l'appareil sans surveillance pendant le fonctionnement.
- Retirez la batterie de l'appareil :
  - S'il ne sert pas
  - Pendant les pauses de travail
  - Avant tous travaux sur l'appareil (par ex. Changement d'embout)
- Un incendie peut se déclarer si l'appareil n'est pas manipulé avec précaution.
  - Prudence pendant l'utilisation d'appareils à proximité de matériaux inflammables.
  - Ne pas orienter l'appareil trop longtemps sur un seul et même endroit.
- Ne pas l'utiliser en présence d'une atmosphère explosive.
- La chaleur peut se propager à des matériaux inflammables cachés.
- Après l'utilisation, posez l'appareil sur le pied et laissez-le refroidir avant de le ranger.
- Ne pas laisser l'appareil sans surveillance tant qu'il est en service.
- N'utilisez jamais l'appareil comme sèche-cheveux.
- Ne dirigez jamais le flux d'air chaud sur des personnes ou des animaux.
- Ne regardez pas directement dans l'orifice de l'embout sur le tube de soufflage.
- Ne touchez pas l'embout lorsqu'il est chaud.
- Maintenez une distance entre la sortie de l'embout et la surface à traiter ou la pièce à usiner. L'appareil pourrait surchauffer.

## Nettoyage, entretien et stockage

- Laissez refroidir le moteur avant de stocker l'appareil pour une période prolongée.
- Pour des raisons de sécurité, remplacez les pièces usées ou endommagées. N'utilisez que des pièces de rechange et accessoires d'origine. L'utilisation de pièces étrangères provoque la perte immédiate du droit à la garantie.
- L'ouverture de l'appareil doit être effectuée uniquement par un électricien qualifié agréé. Pour les réparations, adressez-vous toujours à notre Centre de SAV.
- Coupez l'entraînement, retirez la batterie et laissez l'appareil refroidir lorsque celui-ci est arrêté pour un nettoyage, un réglage, le stockage ou le remplacement d'une pièce d'accessoire.
- Manipulez l'appareil avec soin et gardez-le propre.
- Conservez l'appareil hors de portée des enfants.

## Consignes de sécurité spécifiques pour les appareils sans fil

- **Assurez-vous que l'appareil est bien éteint avant d'insérer la batterie.** L'insertion de la batterie dans un appareil en service peut entraîner des accidents.
- **Utiliser uniquement les accessoires recommandés par PARKSIDE.** Des accessoires inadaptés peuvent provoquer un choc électrique ou un incendie.

**⚠ AVERTISSEMENT !** Dommages corporels et dégâts matériels liés à une manipulation inadaptée de la batterie. Respectez les consignes de sécurité et informations relatives au chargement et à l'utilisation correcte qui sont indiquées dans le mode d'emploi de votre batterie et chargeur de la gamme **X 20 V TEAM**. Vous trouverez une description détaillée du processus de charge et de plus amples informations dans ce mode d'emploi séparé.

## Préparation

**⚠ AVERTISSEMENT !** Risque de blessures lié au démarrage involontaire de l'appareil. Insérez la batterie dans l'appareil uniquement lorsque celui-ci est entièrement prêt à être utilisé.

### Première mise en service

Lors de la première utilisation, un dégagement de fumée est possible. La fumée provient des liants qui se détachent du film isolant du chauffage, sous l'effet de la chaleur, lors de la première utilisation.

**Aérez impérativement le périmètre de travail lors de la première utilisation. Si le dégagement de fumée/d'odeur devait être trop fort, effectuez la première mise en service à l'extérieur.**

### Éléments de commande

Avant la première mise en service de l'appareil, familiarisez-vous avec les éléments de commande.

- **Interrupteur Marche/Arrêt (5)**
  - Mise en marche : appuyer
  - Arrêt : relâcher

### • Verrouillage d'enclenchement (6)

- Bloque l'interrupteur Marche/Arrêt pour éviter tout actionnement involontaire.
- Déverrouillage : appuyer

## Utilisation comme appareil sur pied

### Procédure (Fig. B)

1. Placez l'appareil sur ses pieds (22) pour l'utiliser en position verticale.
2. Veillez à ce que l'appareil repose de façon sûre et stable sur une surface résistante à la chaleur.

L'appareil sur ses pieds est dans une position optimale pour refroidir après l'utilisation.

## Monter le racloir

### Procédure (Fig. C)

1. Dévissez l'écrou supérieur (23) de la poignée (15).
2. Placez la lame triangulaire (16) sur l'écrou inférieur (23).
3. Revissez l'écrou supérieur (23) et fixez ainsi la lame triangulaire (16).

## Utiliser les embouts

**▲ PRUDENCE !** Risque de blessures ! Évitez les brûlures. Avant un changement, laissez refroidir les embouts et le tube de soufflage.

### Remarques

- Les embouts (18/19/20) sont insérés sur le tube de soufflage (1).
- Il existe différentes possibilités d'utilisation des embouts.
- Respectez les prescriptions de sécurité et utilisez l'appareil de façon réfléchie et prudente.

### Buse réflectrice (18)

- Utilisation : Pour braser, étamer des tubes et pour rétrécir des gaines thermorétractables

### Embout plat (19)

- Utilisation : Obtention d'une chaleur ample
- **REMARQUE !** Surchauffe de pièces voisines. Lorsque vous utilisez l'embout plat, faites particulièrement attention à la propagation de la chaleur vers les zones avoisinant le point de traitement.

### Embout réducteur (20)

- Utilisation : Obtention d'une chaleur ponctuelle.
- **REMARQUE !** Surchauffe de la pièce à usiner. Lorsque vous utilisez l'embout réducteur, faites particulièrement attention à la propagation de la chaleur sur le point de traitement et ne restez pas trop longtemps au même endroit.

### Grattoir

- Utilisation : Échauffez les surfaces peintes et vernies, en vous aidant si nécessaire d'un adaptateur de buse. Le décapage des peintures et des vernis peut être effectué avec le grattoir (17). Les adaptateurs de buse (18/19/20) ne sont pas adaptés à l'élimination de la peinture.

## Contrôlez l'état de charge de la batterie

LED	Signification
rouge, orange, vert	batterie chargée
rouge, orange	batterie partiellement chargée
rouge	la batterie doit être chargée

1. Appuyez sur la touche (10) à côté de l'indicateur de charge (11) sur la batterie (9).  
Les LED de l'indicateur de charge affichent l'état de charge de la batterie.
2. Rechargez la batterie (9) lorsqu'il ne reste plus que la LED rouge allumée sur l'indicateur de charge (11).

## Recharger la batterie

Voir également le mode d'emploi du chargeur.

### Remarques

- Lorsqu'une batterie est chaude, laissez-la refroidir avant de la recharger.
- La batterie ne doit pas être exposée pendant une longue durée à un ensoleillement important ni à des températures  $\leq 50$  °C. Évitez notamment de la poser sur des radiateurs ou de la ranger dans des véhicules stationnés en plein soleil.

### Procédure

1. Le cas échéant, retirez la batterie (9) du chargeur.
2. Faites glisser la batterie dans le compartiment de charge du chargeur (13).

3. Branchez le chargeur sur une prise de courant.
4. À la fin de la charge complète, retirez le chargeur de la prise électrique.
5. Retirez la batterie du compartiment de charge.

#### LED de contrôle sur le chargeur (13)

vert	rouge	Signification
s'allume	—	<ul style="list-style-type: none"> <li>• batterie entièrement chargée</li> <li>• prêt (pas de batterie insérée)</li> </ul>
—	s'allume	batterie en charge
—	clignote	La batterie est en surchauffe
clignote	clignote	La batterie est défectueuse

## Fonctionnement

### Insérer et retirer la batterie du chargeur

**⚠ AVERTISSEMENT !** Risque de blessures lié au démarrage involontaire de l'appareil. Insérez la batterie dans l'appareil uniquement lorsque celui-ci est entièrement prêt à être utilisé.

**REMARQUE !** Risque de dommages ! Une batterie de type inadapté peut endommager l'appareil et la batterie.

#### Insérer la batterie

1. Glissez la batterie (9) le long du rail de guidage dans le support de batterie. La batterie se bloque avec un déclic.

#### Retirer la batterie

1. Appuyez sur le déverrouillage de la batterie (12) situé sur la batterie et maintenez-le enfoncé (9).
2. Retirez la batterie du support de batterie.

### Mise en marche et arrêt

#### Préparation

Préparez l'appareil pour la fonction souhaitée. Choisissez l'embout (18/19/20) adapté à cette fin.

#### Remarques

- L'appareil dispose d'un verrouillage d'enclenchement (6) le sécurisant contre un actionnement involontaire.

- L'appareil mémorise le réglage sur lequel vous avez travaillé et redémarre sur ce réglage la fois suivante.

#### Mise en marche

1. Appuyez sur le verrouillage d'enclenchement (6) et maintenez-le enfoncé.
2. Maintenez l'interrupteur Marche/Arrêt (5) enfoncé.
3. Relâchez le verrouillage d'enclenchement (6).
4. La lampe de travail LED (21) s'allume, l'appareil est déverrouillé.
5. Réglez une température et un débit d'air (voir *Régulation de la température et du débit d'air*, p. 36)

#### Arrêt

1. Relâcher l'interrupteur Marche/Arrêt (5).
2. La lampe de travail LED s'éteint, l'appareil est verrouillé.
3. Utilisez la fonction Cool-Down (voir *fonction Cool-Down*, p. 36).
4. Si vous laissez l'appareil sans surveillance ou si vous avez terminé votre travail, retirez la batterie (9) de l'appareil.

### fonction Cool-Down

- Dès que vous relâchez l'interrupteur Marche/Arrêt (5), la fonction Cool-Down démarre automatiquement.
- Un compte à rebours de 40 secondes se déclenche. L'appareil s'éteint automatiquement au bout de cette durée.
- En appuyant sur la touche **P<sub>DOWN</sub>** (24), vous pouvez interrompre le processus de rafraîchissement et éteindre immédiatement l'appareil.

### Régulation de la température et du débit d'air

- La température et le débit d'air peuvent être commandés via le panneau de commande (8).
- Le réglage sélectionné est affiché sur l'écran LC (7).
- Il est possible de régler également la température et le débit d'air à l'état éteint.

#### Régler la température

La température peut être réglée à l'aide des touches (25/28) sur le panneau de commande (8) par pas de 10 degrés.

**Procédure (Fig. D)**

1. Appuyez sur la touche **▲** (25) pour augmenter la température.
2. Appuyez sur la touche **▼** (28) pour réduire la température.

**Régler le débit d'air**

Le débit d'air peut être réglé à l'aide des touches (26/27) sur le panneau de commande (8) dans la plage de 150–300 l/min (6 niveaux).

**Procédure (Fig. D)**

1. Appuyez sur la touche **✕+** (26) pour augmenter le débit d'air.
2. Appuyez sur la touche **✕-** (27) pour réduire le débit d'air.

**Affichage sur l'écran LC**

L'écran LC (7) affiche la température sélectionnée, le débit d'air sélectionné et la température actuelle.

- L'écran (7) s'allume en **rouge** : phase de préchauffage
- L'écran (7) s'allume en **vert** : température pré-réglée atteinte
- L'écran (7) clignote en **bleu** : fonction Cool-Down

L'appareil dispose d'une fonction mémoire. L'écran (7) affiche la température et le débit d'air réglés en dernier et les sauvegarde automatiquement au bout de 2 secondes (l'écran clignote).

**Mode programme (P)**

En plus du mode normal, l'appareil dispose d'un mode programme.

**Procédure (Fig. D)**

1. Pour passer en mode programme, appuyez brièvement sur la touche **P**<sub>50%</sub><sup>50%</sup> (24) sur le panneau de commande (8).
2. En appuyant à nouveau sur la touche **P**<sub>50%</sub><sup>50%</sup> (24), vous accédez aux différents programmes (P1, P2, P3, P4). Vous pouvez les régler et enregistrer individuellement.
3. Appuyez à nouveau sur la touche **P**<sub>50%</sub><sup>50%</sup> (24) pour revenir au mode normal.

**Remarques**

- Le réglage effectué est automatiquement mémorisé au bout de 2 secondes (l'écran (7) clignote).

**Nettoyage, entretien et stockage**

**⚠ AVERTISSEMENT !** Risque de blessures lié au démarrage involontaire de l'appareil. Protégez-vous lors des travaux de maintenance et de nettoyage. Éteignez l'appareil et retirez la batterie (9).

Faites effectuer les travaux de réparation et de maintenance qui ne sont pas mentionnés dans cette notice par notre Centre de service après-vente. Utilisez exclusivement des pièces de rechange d'origine.

**⚠ AVERTISSEMENT !** Risque de brûlure ! Avant tout entretien ou nettoyage, laissez refroidir l'appareil.

**Nettoyage**

**⚠ AVERTISSEMENT !** Électrocution ! Ne nettoyez jamais l'appareil au jet d'eau.

**REMARQUE !** Risque de dommages. Les substances chimiques peuvent attaquer les pièces en plastique de l'appareil. N'utilisez aucun produit de nettoyage ou solvants.

- Maintenez propre la fente d'aération, le carter du moteur et les poignées de l'appareil. Utilisez pour cela un chiffon humide ou une brosse.

**Maintenance**

L'appareil ne demande aucune maintenance.

**Stockage**

Rangez toujours l'appareil et les accessoires dans un état :

- propre
- sec
- à l'abri de la poussière
- Dans la mallette de rangement fournie (14)
- hors de portée des enfants
- refroidi

La température de stockage de la batterie est comprise entre 15 °C et 25 °C. Évitez une chaleur ou un froid extrême pendant le stockage. La batterie perdrait sinon en performance.

Retirez la batterie de l'appareil avant un stockage prolongé (p. ex., hivernage).

## Recyclage/protection de l'environnement

Enlevez la batterie de l'appareil et veuillez recycler l'appareil, la batterie, les accessoires et l'emballage dans le respect de l'environnement.



Les appareils électriques ne doivent pas être jetés avec les déchets ménagers.

Le symbole de la poubelle sur roues barrée d'une croix signifie que ce produit ne doit pas être éliminé comme déchet municipal non trié à la fin de sa vie utile.

### Directive 2012/19/UE sur les déchets d'équipements électriques et électroniques :

les consommateurs sont légalement tenus de recycler, dans le respect de l'environnement, les équipements électriques et électroniques arrivés en fin de vie. Cela permet de garantir une valorisation écologique et respectueuse des ressources.

Suivant la transposition en droit national, vous pouvez disposer des possibilités suivantes :

- Restitution à un point de vente,
- Restitution à un point de collecte officiel,
- Renvoi au fabricant / au distributeur.

Ne sont pas concernés les accessoires qui accompagnent les appareils usagés et les moyens auxiliaires sans composants électriques.



Points de collecte sur [www.quefairedemesdechets.fr](http://www.quefairedemesdechets.fr)  
Privilégiez la réparation ou le don de votre appareil !

Le produit est recyclable, est soumis à une responsabilité élargie du fabricant et est collecté dans le cadre du tri sélectif.



Portez le carton à un point de recyclage.

## Recycler les batteries de manière écologique



La batterie ne doit pas être jetée avec les déchets ménagers, dans le feu (risque d'explosion) ou dans l'eau. Les batteries endommagées présentent un risque pour l'environnement et pour votre santé en cas de fuites de vapeurs ou de liquides toxiques.

Vous avez l'obligation de recycler de manière écologique les batteries défectueuses ou usagées.

- N'ouvrez pas les batteries et évitez un endommagement mécanique. Il y a un risque de court-circuit et d'émanation de vapeurs qui irritent les voies respiratoires.
- Pour des raisons de sécurité, les batteries doivent être déchargées avant le recyclage.
- Appliquez du ruban adhésif sur les bornes afin d'éviter les courts-circuits.
- Recyclez les batteries auprès du magasin ou d'un point de collecte.
- **Batteries endommagées**  
Manipulez des batteries endommagées à l'extérieur avec une précaution extrême !
  - Ne touchez pas de batteries endommagées à mains nues.
  - Si vous ne pouvez pas appliquer du ruban adhésif sur les bornes, restituez les batteries séparément, chacune emballée dans un sac plastique.
  - Restituez des batteries endommagées séparément dans un contenant incombustible, qui peut en plus être rempli de sable.
  - Déposez des batteries endommagées dans un point de collecte employant du personnel qualifié.

## Service

### Garantie

Chère cliente, cher client, ce produit bénéficie d'une garantie de 5 ans, valable à compter de la date d'achat. En cas de manques constatés sur ce produit, vous disposez des droits légaux contre le vendeur du produit. Ces droits légaux ne sont pas limités par notre garantie présentée par la suite.

## Conditions de garantie

Le délai de garantie débute avec la date d'achat. Veuillez conserver soigneusement le ticket de caisse original. En effet, ce document vous sera réclamé comme preuve d'achat. Si un défaut de matériel ou un défaut de fabrication se présente au cours des cinq ans suivant la date d'achat de ce produit, nous réparons gratuitement ou remplaçons ce produit – selon notre choix. Cette garantie suppose que l'appareil défectueux et le justificatif d'achat (ticket de caisse) nous soient présentés durant cette délai de cinq ans et que la nature du manque et la manière dont celui-ci est apparu soient explicités par écrit dans un bref courrier.

Si le défaut est couvert par notre garantie, le produit vous sera retourné, réparé ou remplacé par un neuf. Aucune nouvelle délai de garantie ne débute à la date de la réparation ou de l'échange du produit.

## Durée de garantie et demande légale en dommages-intérêts

La durée de garantie n'est pas prolongée par la garantie. Ce point s'applique aussi aux pièces remplacées et réparées. Les dommages et les manques éventuellement constatés dès l'achat doivent immédiatement être signalés après le déballage. A l'expiration du délai de garantie les réparations occasionnelles sont à la charge de l'acheteur.

## Volume de la garantie

L'appareil a été fabriqué avec soin, selon de sévères directives de qualité et il a été entièrement contrôlé avant la livraison.

La garantie s'applique aux défauts de matériel ou aux défauts de fabrication. Cette garantie ne s'étend pas aux parties du produit qui sont exposées à une usure normale et peuvent être donc considérées comme des pièces d'usure (par ex. Embout plat) ou pour des dommages affectant les parties fragiles (par ex. interrupteur).

Cette garantie est nulle si l'appareil a été endommagé, mal utilisé ou non entretenu. Il en va de même pour des dommages provoqués par l'eau, le gel, la foudre ou le feu ou un transport inadapté. Pour une utilisation appropriée du produit, il faut impérativement respecter toutes les instructions citées dans le manuel de l'opérateur. Les actions et les domaines d'utilisation déconseillés dans la notice d'utilisation ou vis-à-vis desquels

une mise en garde est émise, doivent absolument être évités.

L'appareil est destiné à un usage privé uniquement et non à un usage commercial. La garantie est nulle en cas de mauvaise utilisation et de manipulation inappropriée, d'usage de la force et d'interventions qui n'ont pas été effectuées par notre centre de service agréé.

## Marche à suivre dans le cas de garantie

Pour garantir un traitement rapide de votre demande, veuillez suivre les instructions suivantes :

- Tenez vous prêt à présenter, sur demande, le ticket de caisse et le numéro d'article (IAN 506398\_2507) comme preuve d'achat.
- Vous trouverez le numéro d'article sur la plaque signalétique du produit, d'une gravure sur le produit, de la page de titre du mode d'emploi (en bas à gauche) ou sur l'autocollant au dos ou en dessous du produit.
- Si des erreurs de fonctionnement ou d'autres défauts apparaissent, contactez d'abord le centre de service désigné ci-dessous par **téléphone** ou utilisez notre **formulaire de contact**, que vous trouverez sur [parkside-diy.com](http://parkside-diy.com) dans la catégorie **Service**.
- En cas de produit défectueux vous pouvez, après contact avec notre service clients, envoyer le produit, franco de port à l'adresse de service après-vente indiquée, accompagné du justificatif d'achat (ticket de caisse) et en indiquant quelle est la nature du défaut et quand celui-ci s'est produit. Pour éviter des problèmes d'acceptation et des frais supplémentaires, utilisez absolument seulement l'adresse qui vous est donnée. Assurez-vous que l'expédition ne se fait pas en port dû, comme marchandises encombrantes, envoi express ou autre taxe spéciale. Veuillez renvoyer l'appareil, y compris tous les accessoires livrés lors de l'achat et prenez toute mesure pour avoir un emballage de transport suffisamment sûr.

## Garantie (France)

Chère cliente, cher client,

ce produit bénéficie d'une garantie de 5 ans, valable à compter de la date d'achat. En cas de manques constatés sur ce produit, vous

disposez des droits légaux contre le vendeur du produit. Ces droits légaux ne sont pas limités par notre garantie présentée par la suite.

Indépendamment de la garantie commerciale souscrite, le vendeur reste tenu des défauts de conformité du bien et des vices rédhibitoires dans les conditions prévues aux articles L217-4 à L217-13 du Code de la consommation et aux articles 1641 à 1648 et 2232 du Code Civil.

**Article L217-4 du Code de la consommation** – Le vendeur livre un bien conforme au contrat et répond des défauts de conformité existant lors de la délivrance.

Il répond également des défauts de conformité résultant de l'emballage, des instructions de montage ou de l'installation lorsque celle-ci a été mise à sa charge par le contrat ou a été réalisée sous sa responsabilité.

**Article L217-5 du Code de la consommation** – Le bien est conforme au contrat :

1. S'il est propre à l'usage habituellement attendu d'un bien semblable et, le cas échéant':
  - s'il correspond à la description donnée par le vendeur et possède les qualités que celui-ci a présentées à l'acheteur sous forme d'échantillon ou de modèle ;
  - s'il présente les qualités qu'un acheteur peut légitimement attendre eu égard aux déclarations publiques faites par le vendeur, par le producteur ou par son représentant, notamment dans la publicité ou l'étiquetage ;
2. Ou s'il présente les caractéristiques définies d'un commun accord par les parties ou être propre à tout usage spécial recherché par l'acheteur, porté à la connaissance du vendeur et que ce dernier a accepté.

**Article L217-16 du Code de la consommation** – Lorsque l'acheteur demande au vendeur, pendant le cours de la garantie commerciale qui lui a été consentie lors de l'acquisition ou de la réparation d'un bien meuble, une remise en état couverte par la garantie, toute période d'immobilisation d'au moins sept jours vient s'ajouter à la durée de la garantie qui restait à courir. Cette période court à compter de la demande d'intervention de l'acheteur ou de la mise à disposition pour réparation du bien en

cause, si cette mise à disposition est postérieure à la demande d'intervention.

**Article L217-12 du Code de la consommation**– L'action résultant du défaut de conformité se prescrit par deux ans à compter de la délivrance du bien.

### Conditions de garantie

Le délai de garantie débute avec la date d'achat. Veuillez conserver soigneusement le ticket de caisse original. En effet, ce document vous sera réclamé comme preuve d'achat. Si un défaut de matériel ou un défaut de fabrication se présente au cours des cinq ans suivant la date d'achat de ce produit, nous réparerons gratuitement ou remplaçons ce produit – selon notre choix. Cette garantie suppose que l'appareil défectueux et le justificatif d'achat (ticket de caisse) nous soient présentés durant cette délai de cinq ans et que la nature du manque et la manière dont celui-ci est apparu soient expliqués par écrit dans un bref courrier.

Si le défaut est couvert par notre garantie, le produit vous sera retourné, réparé ou remplacé par un neuf. Aucune nouvelle délai de garantie ne débute à la date de la réparation ou de l'échange du produit.

### Durée de garantie et demande légale en dommages-intérêts

La durée de garantie n'est pas prolongée par la garantie. Ce point s'applique aussi aux pièces remplacées et réparées. Les dommages et les manques éventuellement constatés dès l'achat doivent immédiatement être signalés après le déballage. A l'expiration du délai de garantie les réparations occasionnelles sont à la charge de l'acheteur.

### Volume de la garantie

L'appareil a été fabriqué avec soin, selon de sévères directives de qualité et il a été entièrement contrôlé avant la livraison.

La garantie s'applique aux défauts de matériel ou aux défauts de fabrication. Cette garantie ne s'étend pas aux parties du produit qui sont exposées à une usure normale et peuvent être donc considérées comme des pièces d'usure (par ex. Embout plat) ou pour des dommages affectant les parties fragiles (par ex. interrupteur).

Cette garantie est nulle si l'appareil a été endommagé, mal utilisé ou non entretenu. Il en va de même pour des dommages provoqués par l'eau, le gel, la foudre ou le feu

ou un transport inadapté. Pour une utilisation appropriée du produit, il faut impérativement respecter toutes les instructions citées dans le manuel de l'opérateur. Les actions et les domaines d'utilisation déconseillés dans la notice d'utilisation ou vis-à-vis desquels une mise en garde est émise, doivent absolument être évités.

L'appareil est destiné à un usage privé uniquement et non à un usage commercial. La garantie est nulle en cas de mauvaise utilisation et de manipulation inappropriée, d'usage de la force et d'interventions qui n'ont pas été effectuées par notre centre de service agréé.

Les pièces détachées indispensables à l'utilisation du produit sont disponibles pendant la durée de la garantie du produit.

#### Article 1641 du Code civil

Le vendeur est tenu de la garantie à raison des défauts cachés de la chose vendue qui la rendent impropre à l'usage auquel on la destine, ou qui diminuent tellement cet usage que l'acheteur ne l'aurait pas acquise, ou n'en aurait donné qu'un moindre prix, s'il les avait connus.

#### Article 1648 1er alinéa du Code civil

L'action résultant des vices rédhibitoires doit être intentée par l'acquéreur dans un délai de deux ans à compter de la découverte du vice.

#### Marche à suivre dans le cas de garantie

Pour garantir un traitement rapide de votre demande, veuillez suivre les instructions suivantes :

- Tenez vous prêt à présenter, sur demande, le ticket de caisse et le numéro d'article (IAN 506398\_2507) comme preuve d'achat.
- Vous trouverez le numéro d'article sur la plaque signalétique du produit, d'une gravure sur le produit, de la page de titre du mode d'emploi (en bas à gauche) ou sur l'autocollant au dos ou en dessous du produit.
- Si des erreurs de fonctionnement ou d'autres défauts apparaissent, contactez d'abord le centre de service désigné ci-dessous par **téléphone** ou utilisez notre **formulaire de contact**, que vous trouverez sur [parkside-diy.com](http://parkside-diy.com) dans la catégorie **Service**.
- En cas de produit défectueux vous pouvez, après contact avec notre service

clients, envoyer le produit, franco de port à l'adresse de service après-vente indiquée, accompagné du justificatif d'achat (ticket de caisse) et en indiquant quelle est la nature du défaut et quand celui-ci s'est produit. Pour éviter des problèmes d'acceptation et des frais supplémentaires, utilisez absolument seulement l'adresse qui vous est donnée. Assurez-vous que l'expédition ne se fait pas en port dû, comme marchandises encombrantes, envoi express ou autre taxe spéciale. Veuillez renvoyer l'appareil, y compris tous les accessoires livrés lors de l'achat et prenez toute mesure pour avoir un emballage de transport suffisamment sûr.



Sur le site [parkside-diy.com](http://parkside-diy.com), vous pouvez consulter et télécharger ce manuel et bien d'autres. Ce QR code vous permet d'accéder directement au site [parkside-diy.com](http://parkside-diy.com). Sélectionnez votre pays et recherchez les modes d'emploi à l'aide du masque de recherche. En saisissant la référence produit (IAN) 506398\_2507, vous pourrez ouvrir votre mode d'emploi.

#### Service de réparation

Pour les réparations **ne relevant pas de la garantie**, adressez-vous au Centre de SAV. Il vous établira volontiers un devis.

- Nous pouvons traiter uniquement les appareils qui ont été expédiés avec un emballage et un affranchissement suffisants.  
**Remarque :** Veuillez envoyer votre appareil nettoyé en indiquant le défaut à l'adresse connue du Centre de SAV.
- Ne seront pas acceptés les appareils envoyés en port dû ainsi que les appareils envoyés comme produits encombrants,

en express ou par tout autre mode de transport spécial.

- Nous recyclons gratuitement vos appareils défectueux que vous nous renvoyez.

### Service-Center

**FR** **Service France**  
 Tel.: 0800 907612  
 Formulaire de contact à  
[parkside-diy.com](http://parkside-diy.com)  
**IAN 506398\_2507**

**BE** **Service Belgique**  
 Tel.: 0800 12614  
 Formulaire de contact à  
[parkside-diy.com](http://parkside-diy.com)  
**IAN 506398\_2507**

### Importateur

Veillez noter que l'adresse suivante n'est pas une adresse de service après-vente. Contactez d'abord le Centre de SAV cité ci-dessus.

Grizzly Tools GmbH & Co. KG  
 Stockstädter Str. 20  
 63762 Großostheim  
 ALLEMAGNE  
[www.grizzlytools.de](http://www.grizzlytools.de)

## Pièces de rechange et accessoires

**Vous obtiendrez des pièces de rechange et accessoires à l'adresse [www.grizzlytools.shop](http://www.grizzlytools.shop).** En cas de problèmes lors de la passation de votre commande, contactez-nous via notre boutique en ligne. Pour toute autre question, adressez-vous à : *Service-Center, p. 42*

Les pièces détachées indispensables à l'utilisation du produit sont disponibles pendant la durée de la garantie du produit.

Pos. n°	Désignation	N° de commande
17	Grattoir	91105840
18	Buse réfléchissante	91105124
19	Embout plat	91105119
20	Embout réducteur	91105123

## Traduction de la déclaration UE de conformité originale

Produit: **Décapeur thermique sans fil**

Modèle: **PPHLGA 20-Li B3**

Número de serie: 000001 – 099900

L'objet de la déclaration décrit ci-dessus est conforme à la législation d'harmonisation de l'Union applicable:

**2014/30/EU • 2011/65/EU & (EU) 2015/863  
Produit avec batterie Smart PAPS 204 A1/Smart PAPS 208 A1/  
Smart PAPS 2012 A1: 2014/53/EU (au lieu de 2014/30/EU)**

L'objet de la déclaration décrit ci-dessus est conforme à la directive 2011/65/EU du Parlement européen et du Conseil du 8 juin 2011 relative à la limitation de l'utilisation de certaines substances dangereuses dans les équipements électriques et électroniques.

Pour assurer la conformité, les normes harmonisées et les normes et réglementations nationales suivantes ont été appliquées :

**EN 60335-1:2012/A16:2023 • EN 60335-2-45:2002/A11:2023  
EN IEC 55014-1:2021 • EN IEC 55014-2:2021  
IEC 62471:2006 • EN 62233:2008 • EN IEC 63000:2018  
Produit avec batterie Smart PAPS 204 A1/Smart PAPS 208 A1/Smart PAPS 2012 A1:  
EN 301 489-1 V2.2.3:2019 • EN 301 489-17 V3.3.1:2024  
EN 300 328 V2.2.2:2019 • EN 50663:2017**

La présente déclaration de conformité est établie sous la seule responsabilité du fabricant:



Grizzly Tools GmbH & Co. KG  
Stockstädter Str. 20  
63762 Großbostheim  
ALLEMAGNE  
09.02.2026

Christian Frank  
Mandataire de documentation

## Inhoudsopgave

<b>Inleiding</b> .....	<b>44</b>
Reglementair gebruik.....	44
Inhoud van het pakket/accessoires.....	45
Overzicht.....	45
Werkingsbeschrijving.....	45
Technische gegevens.....	45
<b>Veiligheidsaanwijzingen</b> .....	<b>46</b>
Betekenis van de veiligheidsaanwijzingen.....	46
Pictogrammen en symbolen.....	46
Algemene veiligheidsaanwijzingen.....	46
Speciale veiligheidsinstructies voor apparaten op accu's.....	49
<b>Vorbereiding</b> .....	<b>49</b>
Eerste ingebruikname.....	49
Bedieningselementen.....	49
Gebruik als stand apparaat.....	49
Verfkrabber monteren.....	49
Gebruik opzetmondstukken.....	49
Laadstatus van de accu controleren.....	50
Accu opladen.....	50
<b>Bedrijf</b> .....	<b>50</b>
De accu in het accugevoede apparaat plaatsen en verwijderen.....	50
In- en uitschakelen.....	50
Cool-Down-functie.....	51
Regeling van temperatuur en luchthoeveelheid.....	51
Programmamodus (P).....	51
<b>Reiniging, onderhoud en opslag</b> .....	<b>52</b>
Reiniging.....	52
Onderhoud.....	52
Opslag.....	52
<b>Afvoeren/milieubescherming</b> .....	<b>52</b>
Accu's milieuvriendelijk afvoeren.....	52
<b>Service</b> .....	<b>53</b>
Garantie.....	53
Reparatie-service.....	54
Service-Center.....	54
Importeur.....	54
<b>Reserveonderdelen en toebehoren</b> .....	<b>54</b>
<b>Vertaling van de originele EU-conformiteitsverklaring</b> .....	<b>55</b>
<b>Explosietekening</b> .....	<b>141</b>

## Inleiding

Hartelijk gefeliciteerd met de aankoop van uw nieuwe heteluchtblazer (hierna "apparaat" of "elektrisch gereedschap" genoemd). U hebt voor een hoogwaardig product gekozen. Dit apparaat werd tijdens de productie op kwaliteit gecontroleerd en aan een eindcontrole onderworpen. Een goede werking van uw apparaat is daarom gegarandeerd.



Deze gebruiksaanwijzing maakt deel uit van dit apparaat. Ze bevat belangrijke instructies over de veiligheid, het gebruik en de afvoer van het apparaat. Lees zorgvuldig de gebruiksaanwijzing. Maak u vertrouwd met de bedieningselementen en het juiste gebruik van het apparaat. Gebruik het apparaat alleen zoals beschreven en alleen voor de vermelde doeleinden. Bewaar de gebruiksaanwijzing zorgvuldig en geef alle documentatie mee wanneer u het apparaat aan derden doorgeeft.

### Reglementair gebruik

Het apparaat is uitsluitend bedoeld voor volgende gebruiken:

- Verwijderen van verflagen op kleine oppervlakken
- Verwarmen, vormgeven en lassen van kunststoffen
- Losmaken van lijmverbindingen
- Ontdooien van waterleidingen

Het is verboden het apparaat in een regenachtige of vochtige omgeving te gebruiken. Elk ander gebruik dat in deze handleiding niet expliciet wordt toegestaan, kan leiden tot schade aan het apparaat en kan een ernstig risico voor de gebruiker inhouden. De bediener of gebruiker van het apparaat is verantwoordelijk voor letsel- of materiële schade aan derde partijen of hun eigendom. Het apparaat is bedoeld voor huishoudelijk gebruik. Het is niet ontworpen voor continu commercieel gebruik. Bij commercieel gebruik vervalt de garantie. De fabrikant is niet aansprakelijk voor schade die voortvloeit uit oneigenlijk gebruik of uit een foute bediening.

Het apparaat maakt deel uit van de reeks **X 20 V TEAM** en kan met accu's van de reeks **X 20 V TEAM** worden gebruikt.

Accu's van de reeks **X 20 V TEAM** mogen

alleen met originele laders van de reeks **X 20 V TEAM** worden geladen.

### Inhoud van het pakket/ accessoires

Pak het apparaat uit en controleer de inhoud van het pakket.

Voer het verpakkingsmateriaal af zoals réglementair voorgeschreven.

- Accu-hetelucht pistool
- Verfkrabber (2-delig)
- Reductie mondstuk
- Oppervlakte-mondstuk
- Reflectormondstuk
- Opbergkoffer
- Vertaling van de oorspronkelijke gebruiksaanwijzing

**De accu en de lader zijn niet meegeleverd.**

### Overzicht

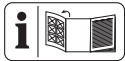

De afbeeldingen van het apparaat bevinden zich op de uitvouwpagina vooraan.

#### (Fig. A)

- 1 Uitblaaspip
  - 2 Luchtinlaat
  - 3 Handgreep
  - 4 Accuhouder
  - 5 Aan-/uitknop
  - 6 Inschakelblokkering
  - 7 Lc-display
  - 8 Bedieningspaneel
  - 9 Accu
  - 10 Toets Laadstatusindicator
  - 11 Laadstatusindicator
  - 12 Accu-ontgrendeling
  - 13 Oplader
  - 14 Opbergkoffer
  - 15 Greep (Verfkrabber)
  - 16 Driekantig mes (Verfkrabber)
  - 17 Verfkrabber
  - 18 Reflectormondstuk
  - 19 Oppervlakte-mondstuk
  - 20 Reductie mondstuk
- (Fig. B)**
- 21 Led-werklicht
  - 22 Voet

#### (Fig. C)

23 Moer

#### (Fig. D)

24 Toets P/COOLDOWN

25 Toets Temperatuur verhogen

26 Toets Luchtvolume verhogen

27 Toets Luchtvolume verminderen

28 Toets Temperatuur verlagen

### Werkingsbeschrijving

De heteluchtblazer is een universeel apparaat voor strippen, vervormen of opwarmen.

De werking van de verschillende bedieningselementen is hieronder beschreven.

### Technische gegevens

#### Accu-hetelucht pistool ....PPHLGA 20-Li B3

Nominale spanning $U$ .....	20 V =
Veiligheidsklasse .....	III
Beschermingsgraad .....	IPX0
Gewicht met accu .....	$\approx 1,13$ kg
Temperatuurbereik .....	50–600 °C
Luchtvolume .....	150–300 l/min
Accu .....	Li-Ion
Temperatuur .....	$\leq 50$ °C
– Laadproces .....	4–40 °C
– Bedrijf .....	4–50 °C
– Opslag .....	15–25 °C
PARKSIDE Performance Smart accu	
Smart PAPS 204 A1/Smart PAPS 208 A1/	
Smart PAPS 2012 A1	
– Frequentie $f$ .....	2400 – 2483,5 MHz
– zendvermogen .....	$\leq 20$ dBm

#### X 20 V TEAM

Het apparaat maakt deel uit van de reeks

**X 20 V TEAM** en kan met accu's van de reeks **X 20 V TEAM** worden gebruikt.

Accu's van de reeks **X 20 V TEAM** mogen alleen met originele laders van de reeks **X 20 V TEAM** worden geladen.

We bevelen u aan dit apparaat uitsluitend met volgende accu's: PAP 20 B1, PAP 20 B3, Smart PAPS 204 A1, Smart PAPS 208 A1, Smart PAPS 2012 A1

We bevelen u aan deze accu's met volgende laders te laden: PLG 20 A3, PLG 20 A4, PLG 20 C1, PLG 20 C2, PLG 20 C3, PDSL20 A1, Smart PLGS 2012 A1

Technische specificaties van accu en lader: zie afzonderlijke gebruiksaanwijzing.

## Veiligheidsaanwijzingen

Dit gedeelte behandelt de basisveiligheidsmaatregelen bij het gebruik van het apparaat.

**⚠ WAARSCHUWING!** Persoonlijk letsel en materiële schade door ondeskundige omgang met de accu. Neem de veiligheidsinstructies en informatie over opladen en correct gebruik in de gebruiksaanwijzing van uw accu en oplader van de serie in acht **X 20 V TEAM**. Een gedetailleerde beschrijving van het laadproces en andere informatie vindt u in de aparte gebruiksaanwijzing ervan.

### Betekenis van de veiligheidsaanwijzingen

**⚠ GEVAAR!** Als u deze veiligheidsaanwijzing niet volgt, gebeurt er een ongeval. Het gevolg is ernstig lichamelijk letsel of de dood.

**⚠ WAARSCHUWING!** Als u deze veiligheidsaanwijzing niet volgt, gebeurt er eventueel een ongeval. Het gevolg is eventueel ernstig lichamelijk letsel of de dood.

**⚠ VOORZICHTIG!** Als u deze veiligheidsaanwijzing niet volgt, gebeurt er een ongeval. Het gevolg is eventueel lichte of matig lichamelijk letsel.

**AANWIJZING!** Als u deze veiligheidsaanwijzing niet volgt, gebeurt er een ongeval. Het gevolg is eventueel materiële schade.

### Pictogrammen en symbolen

#### Pictogrammen op het apparaat



Lees zorgvuldig de gebruiksaanwijzing. Maak u vertrouwd met de bedieningselementen en het juiste gebruik van het apparaat.



Het is verboden het apparaat in een regenachtige of vochtige omgeving te gebruiken.



Elektrische apparaten horen niet bij het huisvuil.



Let op hete oppervlakken, verbrandingsgevaar!



Temperatuur verlagen



Temperatuur verhogen



Luchtvolume verminderen



Luchtvolume verhogen



Programmaselectie/COOLDOWN



Inschakelblokkering

### Algemene veiligheidsaanwijzingen



Let op! Om risico op een elektrische schok, lichamelijk letsel en brandgevaar te voorkomen, dient u bij het gebruik van elektrische apparaten de volgende elementaire veiligheidsmaatregelen in acht te nemen:

### Algemene instructies

- Lees zorgvuldig de gebruiksaanwijzing. Maak u vertrouwd met de bedieningselementen en het juiste gebruik van het apparaat.
- Dit apparaat kan worden gebruikt door personen met beperkte fysieke, zintuiglijke of menta-

le capaciteiten of met gebrek aan ervaring en kennis, als zij onder toezicht staan of instructies hebben gekregen om het apparaat op een veilige manier te gebruiken en de gevaren begrijpen.

- Kinderen mogen niet met het apparaat spelen. Houd het apparaat en het aansluitsnoer uit de buurt van kinderen.
- We wijzen u erop dat de gebruiker zelf aansprakelijk is voor ongevallen of gevaarlijke situaties ten opzichte van derden en hun eigendom.
- Gebruik alleen reserveonderdelen en toebehoren die door de fabrikant zijn geleverd en aanbevolen. Bij gebruik van andere reserveonderdelen vervalt de garantie onmiddellijk.
- Het apparaat moet altijd schoon, droog en vrij van olie of vetten zijn.
- Het apparaat mag niet worden gebruikt op een hoogte van meer dan 2000 m.

## **Elektrische veiligheid**

- Schakel het apparaat uit en verwijder de accu (9). Verzekeer u ervan dat alle bewegende delen volledig tot stilstand zijn gekomen.
- Verwijder de accu uit het apparaat voordat u de accu oplaadt.
- De aansluitklemmen mogen niet worden kortgesloten.

## **Bedrijf**

- Het is verboden het apparaat in een regenachtige of vochtige omgeving te gebruiken.
- Werk alleen bij daglicht of met goed kunstlicht.
- Wees oplettend, let op wat u doet en gebruik uw gezond verstand wanneer u met het apparaat werkt. Gebruik het apparaat niet als u moe bent of onder invloed van drugs, alcohol of medicijnen.
- Laat het apparaat tijdens gebruik niet onbeheerd achter.
- Verwijder de accu uit het apparaat:
  - bij niet-gebruik
  - bij werkpauses

- voor alle werkzaamheden aan het apparaat (bijv. vervanging van het mondstuk)
- Ga zorgzaam met het apparaat om, anders kan er brand ontstaan.
  - Wees voorzichtig wanneer u het apparaat in de buurt van brandbaar materiaal gebruikt.
  - Houd het apparaat niet te lang op dezelfde plek gericht.
  - Gebruik het apparaat niet in een omgeving met explosiegevaar.
  - Warmte kan verborgen, brandbare materialen blootleggen.
  - Leg het apparaat na gebruik op de steunvoet en laat het afkoelen voordat u het opbergt.
  - Laat het apparaat niet zonder toezicht achter terwijl het ingeschakeld is.
- Gebruik het apparaat nooit als haardroger.
- Richt de hete luchtstroom nooit op personen of dieren.
- Kijk niet rechtstreeks in de mondstukopening aan de uitblaaspijp.
- Raak het mondstuk niet aan als het heet is.
- Houd afstand tussen de uitgang van het mondstuk en het te bewerken oppervlak of werkstuk. Het apparaat zou oververhit kunnen raken.

### **Reiniging, onderhoud en opslag**

- Laat de motor afkoelen voordat u het apparaat voor langere tijd uitschakelt.
- Vervang om veiligheidsredenen versleten of beschadigde onderdelen. Gebruik uitsluitend originele onderdelen en toebehoren. Bij gebruik van andere reserveonderdelen vervalt de garantie onmiddellijk.
- Het apparaat mag alleen worden opengemaakt door een daartoe bevoegde elektricien. Neem in geval van reparaties altijd contact op met ons servicecenter.
- Koppel de aandrijving los, , verwijder de accu

en laat het apparaat afkoelen als het apparaat stilgezet is voor reiniging, instelling, opslag of vervanging van een toebehoren.

- Ga voorzichtig om met het apparaat en houd het schoon.
- Houd het apparaat buiten bereik van kinderen.

### Speciale veiligheidsinstructies voor apparaten op accu's

- **Controleer of het apparaat uitgeschakeld is voordat u de accu plaatst.** Het plaatsen van een accu in een apparaat dat ingeschakeld is, kan tot ongevallen leiden.
- **Gebruik enkel toebehoren dat door PARKSIDE aanbevolen is.** Ongeschikte toebehoren kunnen leiden tot elektrische schok of brand.

**⚠ WAARSCHUWING!** Persoonlijk letsel en materiële schade door ondeskundige omgang met de accu. Neem de veiligheidsinstructies en informatie over opladen en correct gebruik in de gebruiksaanwijzing van uw accu en oplader van de serie in acht **X 20 V TEAM**. Een gedetailleerde beschrijving van het laadproces en andere informatie vindt u in de aparte gebruiksaanwijzing ervan.

## Vorbereiding

**⚠ WAARSCHUWING!** Gevaar voor letsel door onbedoeld aanlopen van het apparaat. Plaats de accu pas in het apparaat wanneer het volledig gebruiksklaar is.

### Eerste ingebruikname

Tijdens het eerste gebruik kan rook uittreden. De rook wordt veroorzaakt door bindmiddelen die bij het eerste gebruik door de hitte uit de isolatiefilm van de verwarming vrijkomen.

**Zorg bij het eerste gebruik absoluut voor een goed geventileerde werkplek. Ver-**

**plaats de eerste ingebruikname naar buiten als de rook/geurontwikkeling te sterk is.**

### Bedieningselementen

Maak u vóór het eerste gebruik van het apparaat vertrouwd met de bedieningselementen van het apparaat.

- **Aan-/uitknop (5)**
  - Inschakelen: Drukken
  - Uitschakelen: Loslaten
- **Inschakelblokkering (6)**
  - Vergrendelt de aan/uit-schakelaar tegen onbedoelde bediening.
  - Ontgrendelen: Drukken

### Gebruik als staand apparaat

#### Procedure (Fig. B)

1. Zet het apparaat voor gebruik als vrijstaand apparaat op de standvoeten (22).
2. Zorg voor een stabiele, veilige stand en een hittebestendig oppervlak.

Gebruik als vrijstaand apparaat is ideaal voor het afkoelen na gebruik.

### Verkrabber monteren

#### Procedure (Fig. C)

1. Schroef de bovenste moer (23) van de greep (15) af.
2. Plaats het driehoekige blad (16) op de onderste moer (23).
3. Schroef de bovenste moer (23) weer op en bevestig zo het driehoekig mes (16).

### Gebruik opzetmondstukken

**⚠ VOORZICHTIG!** Risico op letsel! Vermijd brandwonden. Laat de opzetmondstukken en de uitblaasbuis afkoelen voordat u ze wisselft.

#### Instructies

- De voorzetmondstukken (18/19/20) worden op de uitblaasbuis (1) gestoken.
- De voorzetmondstukken kunnen voor verschillende doeleinden worden gebruikt.
- Neem de veiligheidsinstructies in acht en gebruik het apparaat bedachtzaam en voorzichtig.

#### Reflectormondstuk (18)

- Gebruik: Solderen, vertinnen en krimpen van krimpous

### Diffusiemondstuk (19)

- Gebruik: Warmte bereiken over een groot oppervlak
- **AANWIJZING!** Oververhitting van naburige componenten. Let tijdens het gebruiken van het diffusiemondstuk vooral op de hitteontwikkeling op plekken naast het verwerkingspunt.

### Reductiemondstuk (20)

- Gebruik: Warmte bereiken in een bepaald punt.
- **AANWIJZING!** Oververhitting van het werkstuk. Let bij het gebruik van het reductiemondstuk vooral op de warmteontwikkeling op het verwerkingspunt; blijf niet te lang op één plek hangen.

### Verfkrabber

- Gebruik: Verwarm de verf- en lakoppervlakken, indien nodig met behulp van een voorzetmondstuk. Het verwijderen van verven en lakken kan met de verfkrabber (17) gebeuren. De voorzetmondstukken (18/19/20) zelf zijn niet geschikt voor het verwijderen van de verf.

### Laadstatus van de accu controleren

LED's	Betekenis
-------	-----------

rood, oranje, groen	Accu geladen
rood, oranje	Accu gedeeltelijk geladen
rood	Accu moet worden opgeladen

1. Druk op de toets (10) naast de laadstatusindicator (11) op de accu (9). De leds van de laadstatusindicator geven het laadniveau van de accu aan.
2. Laad de accu (9) op wanneer alleen nog de rode led van de laadindicator (11) brandt.

### Accu opladen

Zie ook de gebruiksaanwijzing van de oplader.

### Instructies

- Laat een opgewarmde accu eerst afkoelen voordat u hem oplaadt.
- Stel de accu niet langere tijd bloot aan directe zonnestralen of temperaturen  $\leq 50$  °C. Vermijd met name het neerleggen op radiatoren of het opslaan in voertuigen die in de zon geparkeerd staan.

### Procedure

1. Neem desgevallend de accu (9) uit het accugevoede apparaat.
2. Schuif de accu in de laadschacht van de oplader (13).
3. Sluit de oplader aan op een stopcontact.
4. Haal na het laden de stekker van de oplader uit het stopcontact.
5. Trek de accu uit de laadschacht.

### Controle-LED's op de laadunit (13)

groen	rood	Betekenis
brandt	—	<ul style="list-style-type: none"> <li>• Accu is volledig geladen</li> <li>• klaar (geen accu geplaatst)</li> </ul>
—	brandt	Accu wordt geladen
—	knippert	accu oververhit
knippert	knippert	accu defect

### Bedrijf

#### De accu in het accugevoede apparaat plaatsen en verwijderen

**▲ WAARSCHUWING!** Gevaar voor letsel door onbedoeld aanlopen van het apparaat. Plaats de accu pas in het apparaat wanneer het volledig gebruiksklaar is.

**AANWIJZING!** Beschadigingsgevaar! Verkeerde accu kan apparaat en accu beschadigen.

#### Accu plaatsen

1. Schuif de accu (9) langs de geleidingsrail in de accu-houder.  
De accu klikt hoorbaar vast.

#### Accu verwijderen

1. Druk op de accuontgrendeling (12) aan de accu (9) en houd ze ingedrukt.
2. Trek de accu uit de accu-houder.

### In- en uitschakelen

#### Vorbereiding

Bereid het apparaat voor de gewenste functie voor. Kies het daarvoor geschikte voorzetmondstuk (18/19/20)

#### Instructies

- Het apparaat heeft een inschakelvergrendeling (6) die het beschermt tegen onbedoeld inschakelen.

- Het apparaat slaat de laatste instelling op waarin u werkte en start opnieuw op in deze instelling.

### Inschakelen

1. Houd de inschakelblokkering (6) ingedrukt.
2. Druk en houd de aan-/uitschakelaar ingedrukt (5).
3. Laat de inschakelblokkering (6) los.
4. Het led-werklicht (21) brandt, het apparaat is ontgrendeld.
5. Stel de temperatuur en het luchtvolume in (zie *Regeling van temperatuur en luchthoeveelheid, Pag. 51*)

### Uitschakelen

1. Laat de aan-/uitschakelaar (5) los.
2. Het led-werklicht dooft, het apparaat is geblokkeerd.
3. Gebruik de Cool-Down-functie (zie *Cool-Down-functie, Pag. 51*).
4. Verwijder de accu (9) uit het apparaat, als u het apparaat onbeheerd achterlaat of klaar bent met het werk.

### Cool-Down-functie

- Zodra u de aan/uit-schakelaar (5) loslaat, start de cool-down-functie automatisch.
- Er start een aftellen van 40 seconden. Na afloop schakelt het apparaat automatisch uit.
- Door op de toets  $P\%_{DOWN}^{COOL}$  (24) te drukken, kunt u het cool-down-proces annuleren en het apparaat onmiddellijk uitschakelen.

### Regeling van temperatuur en luchthoeveelheid

- Temperatuur en luchthoeveelheid kunnen via het bedieningspaneel (8) geregeld worden.
- De gekozen instelling wordt in het Ic-display (7) getoond.
- Temperatuur en luchthoeveelheid kunnen worden ingesteld als het apparaat is uitgeschakeld.

### Temperatuur instellen

De temperatuur kan worden ingesteld in stappen van 10 graden met de toetsen (25/28) op het bedieningspaneel (8).

#### Procedure (Fig. D)

1. Druk op de toets  $\blacktriangle$  (25) om de temperatuur te verhogen.

2. Druk op de toets  $\blacktriangledown$  (28) om de temperatuur te verlagen.

### Luchthoeveelheid instellen

De luchthoeveelheid kan met behulp van de toetsen (26/27) op het bedieningspaneel (8) in het bereik van 150–300 l/min (6 niveaus) geregeld worden.

#### Procedure (Fig. D)

1. Druk op de toets  $\times+$  (26) om de luchthoeveelheid te verhogen.
2. Druk op de toets  $\times-$  (27) om de luchthoeveelheid te verlagen.

### Lc-displayweergave

Het Ic-display (7) toont de geselecteerde temperatuur, de gekozen luchthoeveelheid en de huidige temperatuur.

- Display (7) brandt **rood**: Voorverhittingsfase
- Display (7) brandt **groen**: Voorinstellings-temperatuur bereikt
- Display (7) knippert **blauw**: Cool-Down-functie

Het apparaat heeft een geheugenfunctie. Het display (7) toont de laatst ingestelde temperatuur en luchthoeveelheid en slaat deze na 2 seconden automatisch op (display knippert).

### Programmamodus (P)

Naast de normale werking heeft het apparaat ook een programmamodus.

#### Procedure (Fig. D)

1. Druk voor de programmamodus kort op de toets  $P\%_{DOWN}^{COOL}$  (24) op het bedieningspaneel (8).
2. Druk nogmaals op de toets  $P\%_{DOWN}^{COOL}$  (24) om toegang te krijgen tot de afzonderlijke programma's (P1, P2, P3, P4). Deze kunt u afzonderlijk instellen en opslaan.
3. Druk opnieuw op de toets  $P\%_{DOWN}^{COOL}$  (24) om terug te gaan naar normaal bedrijf.

### Instructies

- De gemaakte instelling wordt automatisch opgeslagen na 2 seconden (display (7) knippert).

## Reiniging, onderhoud en opslag

**⚠ WAARSCHUWING!** Gevaar voor letsel door onbedoeld aanlopen van het apparaat. Bescherm u bij onderhouds- en reinigingswerkzaamheden. uit het stopcontact. Schakel het apparaat uit en haal de accu (9) eruit. Laat reparatiewerkzaamheden en onderhoud, die niet zijn beschreven in deze handleiding, uitvoeren door een gespecialiseerd service-center. Gebruik uitsluitend originele onderdelen.

**⚠ WAARSCHUWING!** Risico op brandwonden! Laat het apparaat afkoelen voor alle onderhouds- en reinigingswerken.

### Reiniging

**⚠ WAARSCHUWING!** Elektrische schok! Spuit het apparaat nooit schoon met water. **AANWIJZING!** Beschadigingsgevaar. Chemische substanties kunnen de plastieken delen van het apparaat aantasten. Gebruik geen reinigings- of oplosmiddelen.

- Houd ventilatiesleuven, de motorbehuizing en grepen van het apparaat schoon. Gebruik daartoe een vochtige doek of een borstel.

### Onderhoud

Het apparaat is onderhoudsvrij.

### Opslag

Sla het apparaat en accessoires steeds als volgt op:

- zuiver
- droog
- beschermt tegen stof
- In de meegeleverde opbergkoffer (14)
- buiten het bereik van kinderen
- afgekoeld

De opslagtemperatuur voor de batterij ligt tussen 15 °C en 25 °C. Vermijd extreme kou of hitte tijdens het bewaren. De accu verliest daardoor aan vermogen.

Neem de accu uit het apparaat als u het apparaat gedurende langere tijd niet zult gebruiken (bv. tijdens de winter).

## Afvoeren/milieubescherming

Neem de accu uit het apparaat en lever het apparaat, de accu, toebehoren en verpakking in voor een milieuvriendelijke verwerking.



Elektrische apparaten horen niet bij het huisvuil.

Het symbool van de doorkruiste verrijdbare afvalbak betekent dat dit product aan het einde van zijn levensduur niet als ongesorteerd stedelijk afval mag worden verwijderd.

### Richtlijn 2012/19/EU betreffende afgedankte elektrische en elektronische apparatuur:

Consumenten zijn wettelijk verplicht elektrische en elektronische apparatuur aan het eind van de levensduur op milieuvriendelijke wijze te recyclen. Op die manier wordt milieuvriendelijke en grondstofbesparende recycling gewaarborgd.

Afhankelijk van de omzetting in nationaal recht, hebt u de volgende mogelijkheden:

- retourneren naar een verkooppunt,
- aan een officieel inzamelpunt inleveren,
- retourneren naar de fabrikant/distributeur.

Dit is niet van toepassing op accessoires die bij oude apparaten zijn gevoegd en hulpmiddelen zonder elektrische bestanddelen.

### Accu's milieuvriendelijk afvoeren



Werp de accu niet bij het huisvuil, in het vuur (ontploffingsgevaar) of in het water. Beschadigde accu's kunnen het milieu en uw gezondheid schaden als er giftige dampen of vloeistoffen ontsnappen.

U bent verplicht om defecte of gebruikte accu's op een milieuvriendelijke manier af te voeren.

- Open de accu's niet en vermijd mechanische schade. Er bestaat het risico op kortsluiting en er kunnen dampen ontstaan die de luchtwegen irriteren.
- Om veiligheidsredenen moeten accu's worden ontladen voordat ze worden afgevoerd.
- Tape de polen af om kortsluiting te voorkomen.

- Voer accu's af via een winkel of inzamel-punt.
- **Beschadigde accu's**  
Hanteer extern beschadigde accu's heel voorzichtig!
  - Raak beschadigde accu's niet met blote handen aan.
  - Als u de polen niet kunt afplakken, doe de accu's dan afzonderlijk in een plas-tic zak.
  - Doe beschadigde accu's afzonderlijk in een niet-ontvlambare, afsluitbare bak die nog met zand gevuld kan wor-den.
  - Breng beschadigde accu's naar een inzamel-punt met gespecialiseerd per-soneel.

## Service

### Garantie

Beste klant,

U krijgt op dit product een garantie van 5 jaar vanaf datum van aankoop. In geval van de-fecten aan dit product hebt u tegenover de verkoper van het product wettelijke rechten. Deze wettelijke rechten worden door de on-derstaande garantie niet beperkt.

#### Garantievoorwaarden

De garantietermijn begint bij de koopdatum. Gelieve de originele kasbon goed te bewa-ren. Dit document is vereist als aankoopbe-wijs. Als een materiaal- of fabricagefout op-treedt binnen vijf jaar na de aankoopdatum van dit product, zullen wij – naar eigen goed-dunken – het product gratis voor u repa-reren of vervangen. Deze garantieservice ver-eist dat het defecte product en het aankoop-bewijs (kassabon) binnen de periode van vijf jaar worden overlegd en een schriftelijk kort wordt beschreven wat het defect is en wan-neer het zich heeft voorgedaan.

Als het defect onder onze garantie valt, krijgt u het gerepareerde of een nieuw product te-rug. Na reparatie of vervanging van het pro-duct begint geen nieuwe garantieperiode.

#### Garantietermijn en wettelijke claims voor gebreken

De garantie verlengt de garantieperiode niet. Dit geldt ook voor vervangen en gerepareer-de onderdelen. Eventuele bij aankoop reeds aanwezige beschadigingen of gebreken die-nen direct na het uitpakken te worden ge-

meld. Voor reparaties na afloop van de ga-rantieperiode worden kosten in rekening ge-bracht.

#### Omvang van de garantie

Het product is zorgvuldig geproduceerd vol-gens strenge kwaliteitsrichtlijnen en grondig getest voor levering.

De garantie is van toepassing op materiaal- of fabricagefouten. Deze garantie dekt geen productonderdelen die onderhevig zijn aan normale slijtage en daarom kunnen worden beschouwd als slijtageonderdelen (bijv. Op-pervlakte-mondstuk) of schade aan breekba-re onderdelen (bijv. schakelaar).

Deze garantie vervalt indien het product be-schadigd, verkeerd gebruikt of niet onder-houden is. Voor een goed gebruik van het product moeten alle aanwijzingen in de ge-bruiksaanwijzing strikt worden opgevolgd. Gebruiken en handelingen die in de ge-bruiksaanwijzing worden afgeraden of waar-tegen worden gewaarschuwd, moeten ten allen tijde worden vermeden.

Het product is uitsluitend bedoeld voor pri-végebruik en niet voor commercieel gebruik. De garantie vervalt bij misbruik en onoor-deelkundig gebruik, het gebruik van geweld en ingrepen die niet door ons geautoriseerde servicefiliaal zijn uitgevoerd.

#### Verwerking bij garantie

Om ervoor te zorgen dat uw verzoek snel wordt verwerkt, volgt u de onderstaande in-structies:

- Houd voor alle vragen de kassabon en het artikelnummer (IAN 506398\_2507) bij de hand als bewijs van aankoop.
- Raadpleeg het typeplaatje op het pro-duct, een gravure op het product, de titel-pagina van de gebruiksaanwijzing (links-onder) of de sticker op de achterkant of onderkant van het product voor het arti-kelnummer.
- Neem bij functiestoringen of andere de-fecten eerst **telefonisch** of gebruik ons **contactformulier** dat u kunt vinden op *parkside-diy.com* in de categorie **Service** contact op met het hieronder genoemde servicecentrum.
- Als een product als defect is geregi-streerd, kunt u het na overleg met ons Servicecentrum franco opsturen naar het serviceadres dat u is opgegeven, met bij-voeging van het aankoopbewijs (kassa-bon) en onder vermelding van wat het

defect is en wanneer het defect is opgetreden. Om acceptatieproblemen en extra kosten te voorkomen, is het absoluut noodzakelijk dat u alleen het aan u opgegeven adres gebruikt. Zorg ervoor dat de zending geen vrachtvervoer is, per volumineuze goederen, expres of andere speciale vracht. Verzend het product inclusief alle toebehoren die bij de aankoop zijn geleverd en zorg ervoor dat de verpakking voldoende stevig is voor transport.



U kunt deze en vele andere hand-leidingen bekijken en downloaden op [parkside-diy.com](http://parkside-diy.com). Deze QR-code brengt u rechtstreeks naar [parkside-diy.com](http://parkside-diy.com). Selecteer uw land en gebruik het zoekmasker om de gebruiksaanwijzing te zoeken. U kunt uw gebruiksaanwijzing openen door het artikelnummer (IAN) 506398\_2507 in te voeren.

### Reparatie-service

Neem contact op met het servicecentrum voor reparaties **die niet door de garantie**

**worden gedekt**. U ontvangt daar een kostenraming.

- Wij kunnen alleen apparaten verwerken die voldoende verpakt en gefrankeerd zijn verzonden.  
**Opmerking:** stuur uw apparaat schoon en met vermelding van het defect naar het adres dat door het servicecentrum is opgegeven.
- Apparaten die niet vooraf zijn betaald of die zijn verzonden met omvangrijke goederen, exprespost of andere speciale vracht, worden niet geaccepteerd.
- We zullen de door u opgestuurde defecte apparaten gratis afvoeren.

### Service-Center

**NL** Service Nederland  
Tel.: 08000 229556  
Contactformulier op  
[parkside-diy.com](http://parkside-diy.com)  
IAN 506398\_2507

**BE** Service België  
Tel.: 0800 12614  
Contactformulier op  
[parkside-diy.com](http://parkside-diy.com)  
IAN 506398\_2507

### Importeur

Opgelet: het onderstaande adres is geen serviceadres. Neem eerst contact op met het bovenvermelde service-center.

Grizzly Tools GmbH & Co. KG  
Stockstädter Str. 20  
63762 Großostheim  
DUITSLAND  
[www.grizzlytools.de](http://www.grizzlytools.de)

## Reserveonderdelen en toebehoren

Reserveonderdelen en toebehoren zijn beschikbaar via [www.grizzlytools.shop](http://www.grizzlytools.shop). Als u problemen heeft met uw bestelproces, neem dan contact met ons op via onze online shop. Indien u nog vragen heeft, kunt u contact opnemen met: *Service-Center, Pag. 54*

Pos. nr.	Benaming	Bestelnr.
17	Verfkrabber	91105840
18	Reflectormondstuk	91105124
19	Oppervlakte-mondstuk	91105119
20	Reductiemondstuk	91105123

## Vertaling van de originele EU-conformiteitsverklaring

Product: **Accu-heteluchtpistool**

Model: **PPHLGA 20-Li B3**

Serienummer: 000001 – 099900

Het hierboven beschreven voorwerp is in overeenstemming met de desbetreffende harmonisatiewetgeving van de Unie:

**2014/30/EU • 2011/65/EU & (EU) 2015/863  
Product met batterij Smart PAPS 204 A1/Smart PAPS 208 A1/  
Smart PAPS 2012 A1: 2014/53/EU (in plaats van 2014/30/EU)**

Het hierboven beschreven voorwerp is conform Richtlijn 2011/65/EU van het Europees Parlement en de Raad van 8 juni 2011 betreffende beperking van het gebruik van bepaalde gevaarlijke stoffen in elektrische en elektronische apparatuur.

Om de conformiteit te waarborgen, zijn de volgende geharmoniseerde normen en nationale normen en voorschriften toegepast:

**EN 60335-1:2012/A16:2023 • EN 60335-2-45:2002/A11:2023  
EN IEC 55014-1:2021 • EN IEC 55014-2:2021  
IEC 62471:2006 • EN 62233:2008 • EN IEC 63000:2018  
Product met batterij Smart PAPS 204 A1/Smart PAPS 208 A1/Smart PAPS 2012 A1:  
EN 301 489-1 V2.2.3:2019 • EN 301 489-17 V3.3.1:2024  
EN 300 328 V2.2.2:2019 • EN 50663:2017**

Deze conformiteitsverklaring wordt verstrekt onder volledige verantwoordelijkheid van de fabrikant:



Grizzly Tools GmbH & Co. KG  
Stockstädter Str. 20  
63762 Großostheim  
DUITSLAND  
09.02.2026

Christian Frank  
Documentatie gemachtigde

## Índice de contenido

<b>Introducción.....</b>	<b>56</b>
Uso previsto.....	56
Volumen de suministro/accesorios.....	57
Vista general.....	57
Descripción del funcionamiento.....	57
Datos técnicos.....	57
<b>Indicaciones de seguridad.....</b>	<b>58</b>
Significado de las indicaciones de seguridad.....	58
Gráficos y símbolos.....	58
Indicaciones generales de seguridad.....	58
Indicaciones de seguridad especiales para aparatos con batería.....	61
<b>Preparación.....</b>	<b>61</b>
Primera puesta en funcionamiento.....	61
Elementos de control.....	61
Uso como aparato de suelo.....	61
Montar la rasqueta quitapinturas.....	61
Utilizar toberas.....	61
Revisar el nivel de carga de la batería.....	62
Cargar la batería.....	62
<b>Funcionamiento.....</b>	<b>62</b>
Insertar y retirar la batería en el aparato a batería.....	62
Encendido y apagado.....	63
Función de enfriamiento.....	63
Ajuste de la temperatura y cantidad de aire.....	63
Modo de programación (P).....	63
<b>Limpieza, mantenimiento y almacenamiento.....</b>	<b>64</b>
Limpieza.....	64
Mantenimiento.....	64
Almacenamiento.....	64
<b>Eliminación/protección del medio ambiente.....</b>	<b>64</b>
Eliminar las baterías de forma respetuosa con el medio ambiente.....	64
<b>Servicio.....</b>	<b>65</b>
Garantía.....	65
Servicio de reparación.....	66
Service-Center.....	66
Importador.....	66
<b>Piezas de repuesto y accesorios.....</b>	<b>66</b>
<b>Traducción de la declaración UE de conformidad.....</b>	<b>67</b>
<b>Vista explosionada.....</b>	<b>141</b>

## Introducción

Enhorabuena por la compra de su nuevo soplador de aire caliente (en adelante, denominado aparato o herramienta eléctrica).

Ha adquirido un aparato de alta calidad. Durante la producción del aparato se ha revisado su calidad y se le ha realizado una inspección final. Por lo tanto, la capacidad de funcionamiento de su aparato queda garantizada.



Este manual de instrucciones es parte de este aparato. Contiene indicaciones importantes para la seguridad, uso y desecho del producto. Lea atentamente el manual de instrucciones. Familiarícese con los controles y el uso correcto del aparato. Utilice exclusivamente el aparato como se describe y para los campos de aplicación especificados. Conserve el manual de instrucciones y entregue toda la documentación si traspasa este aparato a un tercero.

### Uso previsto

El aparato está previsto exclusivamente para los usos siguientes:

- Eliminación de capas de pintura en pequeñas superficies
- Calentamiento, moldeo y soldadura de plásticos
- Eliminación de uniones adhesivas
- Descongelación de tuberías de agua

Está prohibido utilizar el aparato con lluvia o en un entorno húmedo.

Cualquier otro uso que no esté expresamente permitido en este manual de instrucciones puede suponer un serio peligro para el usuario y provocar daños en el aparato. El operador o usuario del aparato será responsable de los accidentes o daños causados a otras personas o sus propiedades. El aparato está destinado al uso doméstico. No se ha concebido para uso industrial prolongado. Si se le da un uso profesional, se anulará la garantía. El fabricante no se responsabiliza de los daños derivados de un uso erróneo o distinto del previsto.

Este aparato forma parte de la Serie **X 20 V TEAM** y puede utilizarse con baterías de la serie **X 20 V TEAM**. Las baterías de la serie **X 20 V TEAM** solo pueden cargarse con cargadores de la serie **X 20 V TEAM**.

## Volumen de suministro/ accesorios

Desembale el aparato y compruebe el volumen de suministro.

Deseche el material de embalaje según corresponda.

- Pistola de aire caliente recargable
- Rasqueta quitapinturas (2 piezas)
- Tobera reductora
- Tobera plana
- Tobera reflectora
- Maletín
- Traducción del manual original

**La batería y el cargador no están incluidos.**

## Vista general

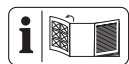

En la página desplegable delantera encontrará ilustraciones del aparato.

(Fig. A)

- 1 Tubo de soplado
- 2 Entrada de aire
- 3 Empuñadura
- 4 Soporte de batería
- 5 Interruptor de encendido/apagado
- 6 Bloqueo de encendido
- 7 Pantalla LC
- 8 Panel de control
- 9 Batería
- 10 Botón Indicador de nivel de carga
- 11 Indicador de nivel de carga
- 12 Desbloqueo de la batería
- 13 Cargador
- 14 Maletín
- 15 Mango (Rasqueta quitapinturas)
- 16 Cuchilla triangular (Rasqueta quitapinturas)
- 17 Rasqueta quitapinturas
- 18 Tobera reflectora
- 19 Tobera plana
- 20 Tobera reductora

(Fig. B)

- 21 LED de trabajo
- 22 Pie de apoyo

(Fig. C)

- 23 Tuerca

(Fig. D)

- 24 Botón P/COOLDOWN
- 25 Botón Incrementar la temperatura
- 26 Botón Incrementar la cantidad de aire
- 27 Botón Reducir la cantidad de aire
- 28 Botón Reducir la temperatura

## Descripción del funcionamiento

El soplador de aire caliente es un aparato universal para despegar, moldear o calentar. El funcionamiento de los elementos de mando se describe en las siguientes páginas.

## Datos técnicos

### Pistola de aire caliente recargable

..... PPHLGA 20-Li B3

Tensión nominal  $U$  ..... 20 V =

Clase de protección ..... III

Tipo de protección ..... IPX0

Peso con batería .....  $\approx 1,13$  kg

Rango de temperatura ..... 50–600 °C

Cantidad de aire ..... 150–300 l/min

Batería ..... Li-Ion

Temperatura .....  $\leq 50$  °C

– Procedimiento de carga ..... 4–40 °C

– Funcionamiento ..... 4–50 °C

– Almacenamiento ..... 15–25 °C

Batería PARKSIDE Performance Smart  
Smart PAPS 204 A1/Smart PAPS 208 A1/  
Smart PAPS 2012 A1

– Frecuencia  $f$  ..... 2400 – 2483,5 MHz

– potencia transmitida .....  $\leq 20$  dBm

### X 20 V TEAM

Este aparato forma parte de la Serie **X 20 V TEAM** y puede utilizarse con baterías de la serie **X 20 V TEAM**. Las baterías de la serie **X 20 V TEAM** solo pueden cargarse con cargadores de la serie **X 20 V TEAM**.

Le recomendamos utilizar este aparato únicamente con las siguientes baterías: PAP 20 B1, PAP 20 B3, Smart PAPS 204 A1, Smart PAPS 208 A1, Smart PAPS 2012 A1

Le recomendamos cargar estas baterías con los siguientes cargadores: PLG 20 A3, PLG 20 A4, PLG 20 C1, PLG 20 C2, PLG 20 C3, PDSL20 A1, Smart PLGS 2012 A1

Datos técnicos de la batería y el cargador:  
Consultar las instrucciones separadas.

## Indicaciones de seguridad

En este apartado se presentan las indicaciones de seguridad básicas para utilizar el aparato.

**⚠ ¡ADVERTENCIA!** Una manipulación inadecuada de la batería puede producir daños personales y materiales. Observe las indicaciones de seguridad y las indicaciones de carga y de uso correcto que aparecen en las instrucciones de funcionamiento de su batería y cargador de la serie **X 20 V TEAM**. Para una descripción más detallada sobre el proceso de carga y para más información, consulte este manual de instrucciones separado.

### Significado de las indicaciones de seguridad

**⚠ ¡PELIGRO!** Si no sigue esta indicación de seguridad, se producirá accidentes. El resultado es una lesión grave o la muerte.

**⚠ ¡ADVERTENCIA!** Si no sigue esta indicación de seguridad, es posible que se produzca un accidente. El resultado es posiblemente una lesión grave o la muerte.

**⚠ ¡PRECAUCIÓN!** Si no sigue esta indicación de seguridad, se producirá accidentes. El resultado es posiblemente una lesión de gravedad leve o media.

*¡NOTA IMPORTANTE!* Si no sigue esta indicación de seguridad, se producirá accidentes. El resultado es posiblemente un daño material.

### Gráficos y símbolos

#### Símbolos gráficos sobre el aparato



Lea atentamente el manual de instrucciones. Familiarícese con los controles y el uso correcto del aparato.



Está prohibido utilizar el aparato con lluvia o en un entorno húmedo.



Los aparatos eléctricos no deben tirarse a la basura doméstica.



Atención: superficies calientes.  
¡Peligro de quemaduras!



Reducir la temperatura



Incrementar la temperatura



Reducir la cantidad de aire



Incrementar la cantidad de aire



Selección del programa/COOL-DOWN



Bloqueo de encendido

### Indicaciones generales de seguridad



**¡Atención!** Cuando se utilizan aparatos eléctricos, deben tenerse en cuenta las siguientes medidas de seguridad fundamentales para protegerse contra descargas eléctricas, peligro de lesiones o de incendio:

### Indicaciones generales

- Lea atentamente el manual de instrucciones. Familiarícese con los controles y el uso correcto del aparato.
- Este aparato puede ser utilizado por personas con capacidades físi-

- cas, sensoriales o mentales reducidas o con falta de experiencia y conocimientos, siempre que sean supervisadas o instruidas sobre el uso seguro del aparato y sean capaces de entender los peligros que su uso conlleva.
- Los niños no deben jugar con el aparato. Mantener el aparato y su cable de conexión alejado de los niños.
  - Recuerde que el usuario es el único responsable de los accidentes o daños causados a otras personas o sus propiedades.
  - Utilice únicamente repuestos y accesorios que hayan sido suministrados y recomendados por el fabricante. El uso de piezas externas provoca la pérdida inmediata de los derechos de garantía.
  - El aparato debe estar siempre limpio, seco y sin aceite ni grasas lubricantes.
  - Este aparato no debe ser utilizado a alturas superiores a 2000 m.
- ### **Seguridad eléctrica**
- Apague el aparato y extraiga la batería (9). Asegúrese de que todas las piezas en movimiento se hayan detenido completamente.
  - Antes de cargar la batería, extráigala del aparato.
  - Los terminales no deben estar en cortocircuito.
- ### **Funcionamiento**
- Está prohibido utilizar el aparato con lluvia o en un entorno húmedo.
  - Trabaje solo a la luz del día o con buena iluminación artificial.
  - Preste atención a lo que está haciendo y tenga cuidado, utilice el sentido común al trabajar con el aparato. No utilice el aparato si está cansado o bajo la influencia de estupefacientes, alcohol o medicamentos.
  - No cubra el aparato durante el funcionamiento.
  - Extraiga la batería del aparato:
    - en caso de no utilizarse

- en pausas de trabajo
- antes de iniciar cualquier trabajo en el aparato (p. ej.: cambio de la boquilla)
- Si no manipula con cuidado el aparato, podría producirse un incendio.
  - Preste atención cuando utilice el aparato cerca de materiales inflamables.
  - No orientar el aparato hacia un mismo punto de forma prolongada.
  - No utilizar en una atmósfera explosiva.
  - El calor podría dirigirse a materiales inflamables que estén cubiertos.
  - Después del uso, colocar el aparato en el soporte y dejar que se enfríe antes de guardarlo en la caja.
  - No dejar el aparato sin vigilancia mientras está en funcionamiento.
- No utilice nunca el aparato como secador de pelo.
- No dirija la corriente de aire caliente a personas o animales.
- No mire directamente por la abertura de la tobera del tubo de soplado.
- No toque la tobera cuando está caliente.
- Mantenga la distancia entre la salida de la tobera y la superficie o pieza de trabajo que vaya a procesar. El aparato podría sobrecalentarse.

### **Limpieza, mantenimiento y almacenamiento**

- Deje que el motor se enfríe antes de guardar el aparato durante un periodo prolongado.
- Por razones de seguridad, cambie las piezas desgastadas o dañadas. Utilice únicamente piezas de repuesto y accesorios originales. El uso de piezas externas provoca la pérdida inmediata de los derechos de garantía.
- La apertura del aparato ha de ser realizada por un electricista especializado y autorizado. En caso de reparación, diríjase siempre a nuestro centro de servicio.
- Cuando vaya a limpiar, ajustar, almacenar el apa-

rato o a sustituir un accesorio, apague el accionamiento, retire la batería y deje que el aparato se enfríe.

- Utilice el aparato con cuidado y manténgalo limpio.
- Guarde el aparato fuera del alcance de los niños.

### Indicaciones de seguridad especiales para aparatos con batería

- **Asegúrese de que el aparato está apagado antes de insertar la batería.** Introducir una batería en un aparato encendido puede provocar accidentes.
- **Utilice solo accesorios recomendados por PARKSIDE.** Los accesorios inadecuados pueden causar una descarga eléctrica o un incendio.

**⚠ ¡ADVERTENCIA!** Una manipulación inadecuada de la batería puede producir daños personales y materiales. Observe las indicaciones de seguridad y las indicaciones de carga y de uso correcto que aparecen en las instrucciones de funcionamiento de su batería y cargador de la serie **X 20 V TEAM**. Para una descripción más detallada sobre el proceso de carga y para más información, consulte este manual de instrucciones separado.

### Preparación

**⚠ ¡ADVERTENCIA!** Peligro de lesiones debido a la puesta en marcha involuntaria del aparato. No coloque la batería en el aparato hasta que el aparato esté completamente preparado para su uso.

### Primera puesta en funcionamiento

Es posible que salga un poco de humo durante el primer uso. El humo se produce por los aglutinantes que, al utilizar el aparato por primera vez, se liberan de la lámina de aislamiento de la calefacción a causa del calor.

Es necesario que ventile el área de trabajo durante el primer uso. Si la formación de humo/olor es demasiado elevada, ponga el aparato por primera vez al aire libre.

### Elementos de control

Antes de poner en funcionamiento el aparato por primera vez, familiarícese con los elementos de control.

- **Interruptor de encendido/apagado (5)**
  - Encender: Presionar
  - Apagar: Soltar
- **Bloqueo de encendido (6)**
  - Bloquea el interruptor de encendido/apagado contra un accionamiento involuntario.
  - Desbloqueo: Presionar

### Uso como aparato de suelo

#### Procedimiento (Fig. B)

1. Si va a utilizar el aparato como aparato de suelo, colóquelo sobre los pies de apoyo (22).
2. Procure una posición estable y segura y que el subsuelo sea termorresistente.

El uso como aparato de suelo es ideal para enfríarlo después de su uso.

### Montar la rasqueta quitapinturas

#### Procedimiento (Fig. C)

1. Desenrosque la tuerca superior (23) del mango (15).
2. Coloque la cuchilla triangular (16) sobre la tuerca inferior (23).
3. Atornille de nuevo la tuerca superior (23) fijando así la cuchilla triangular (16).

### Utilizar toberas

**⚠ ¡PRECAUCIÓN!** ¡Peligro de lesiones! Evite quemaduras. Deje que se enfríen las toberas y el tubo de soplado antes de volver a colocarlos.

#### Indicaciones

- Las toberas (18/19/20) se insertan en el tubo de soplado (1).
- Las toberas pueden utilizarse de varias maneras.
- Observe las instrucciones de seguridad y utilice el aparato con cuidado y precaución.

### Tobera reflectora (18)

- Utilización: La soldadura, el estañado de los tubos y la contracción de las mangueras termoencogibles

### Tobera plana (19)

- Utilización: Conseguir calor plano
- ¡NOTA IMPORTANTE!** Sobrecalentamiento de componentes adyacentes. Cuando utilice la tobera plana, preste especial atención a la generación de calor en los puntos adyacentes del punto de procesamiento.

### Tobera reductora (20)

- Utilización: Conseguir calor puntual.
- ¡NOTA IMPORTANTE!** Sobrecalentamiento de la pieza de trabajo. Cuando utilice la tobera reductora, preste especial atención a la generación de calor en el punto de procesamiento. No permanezca durante mucho tiempo en un punto.

### Rasqueta quitapinturas

- Utilización: Caliente las superficies de pintura y barniz, si es necesario con la ayuda de una tobera. La eliminación de la pintura y barniz se puede realizar con la rasqueta quitapinturas (17). Las toberas (18/19/20) mismas no son apropiadas para retirar la pintura.

## Revisar el nivel de carga de la batería

Ledes	Significado
rojo, naranja, verde	Batería cargada
rojo, naranja	Batería parcialmente cargada
rojo	Se debe cargar la batería

- Presione la tecla (10) al lado del indicador del nivel de carga (11) de la batería (9). Los LED del indicador del nivel de carga muestran el nivel de carga de la batería.
- Cargue la batería (9) cuando solo se ilumine el LED rojo del indicador del nivel de carga (11).

## Cargar la batería

Consulte también el manual de instrucciones del cargador.

### Indicaciones

- Si la batería está caliente, deje que se enfríe antes de cargarla.

- No exponga la batería durante mucho tiempo la radiación solar directa ni a temperaturas  $\leq 50$  °C. En particular, evite colocarla sobre radiadores o guardarla en vehículos aparcados al sol.

### Procedimiento

- En caso de que sea necesario, extraiga la batería (9) del aparato.
- Introduzca la batería en el receptáculo del cargador (13).
- Conecte el cargador a un enchufe.
- Cuando se haya cargado, retire el cargador de la corriente.
- Saque la batería del receptáculo de carga.

### LEDs de control en el cargador (13)

verde	rojo	Significado
se ilumina	—	<ul style="list-style-type: none"> <li>La batería está completamente cargada</li> <li>listo (ninguna batería introducida)</li> </ul>
—	se ilumina	La batería se está cargando
—	parpadea	Batería sobrecalentada
parpadea	parpadea	Batería defectuosa

## Funcionamiento

### Insertar y retirar la batería en el aparato a batería

**▲ ¡ADVERTENCIA!** Peligro de lesiones debido a la puesta en marcha involuntaria del aparato. No coloque la batería en el aparato hasta que el aparato esté completamente preparado para su uso.

**¡NOTA IMPORTANTE!** ¡Peligro de daños! No colocar la batería correcta en el aparato puede dañar el aparato y la batería.

#### Insertar la batería

- Deslice la batería (9) a lo largo del carril guía para introducirla en el soporte de la batería.  
La batería encaja de manera audible.

#### Retirar la batería

- Presione y mantenga presionado el desbloqueo de la batería (12) en la batería (9).
- Saque la batería del soporte de la batería.

## Encendido y apagado

### Preparación

Prepare el aparato para la función deseada. Seleccione la tobera adecuada (18/19/20).

### Indicaciones

- El aparato cuenta con un bloqueo de encendido (6) que lo protege contra el funcionamiento involuntario.
- El aparato memoriza el último ajuste con el que ha trabajado y se inicia de nuevo con este ajuste.

### Encender

1. Presione y mantenga presionado el bloqueo de encendido (6).
2. Mantenga pulsado el interruptor de encendido/apagado (5).
3. Suelte el bloqueo de encendido (6).
4. La luz de trabajo LED (21) se enciende, el aparato está desbloqueado.
5. Ajuste la temperatura y cantidad de aire (véase *Ajuste de la temperatura y cantidad de aire*, p. 63)

### Apagar

1. Suelte el interruptor de encendido/apagado (5).
2. La luz de trabajo LED se apaga, el aparato está bloqueado.
3. Utilice la función de enfriamiento (véase *Función de enfriamiento*, p. 63).
4. Cuando deje el aparato desatendido o cuando termine de trabajar, retire la batería (9).

## Función de enfriamiento

- En cuanto suelte el interruptor de encendido/apagado (5), la función de enfriamiento se inicia automáticamente.
- Comienza una cuenta atrás de 40 segundos. El aparato se apaga automáticamente cuando termina.
- Si pulsa la tecla  $P_{DOWN}^{COOL}$  (24) puede interrumpir el proceso de enfriamiento y apagar el aparato inmediatamente.

## Ajuste de la temperatura y cantidad de aire

- La temperatura y la cantidad de aire se pueden controlar a través del campo de control (8).
- El ajuste seleccionado se muestra en la pantalla LC (7).

- La temperatura y la cantidad de aire pueden ajustarse con el aparato apagado.

### Ajuste de la temperatura

La temperatura puede ajustarse con las teclas (25/28) del panel de control (8) en intervalos de 10 grados.

#### Procedimiento (Fig. D)

1. Presione la tecla  $\uparrow$  (25) para aumentar la temperatura.
2. Presione la tecla  $\downarrow$  (28) para reducir la temperatura.

### Ajuste de la cantidad de aire

La cantidad de aire puede ajustarse con las teclas (26/27) del panel de control (8) en el rango de 150–300 l/min (6 niveles).

#### Procedimiento (Fig. D)

1. Presione la tecla  $\times+$  (26) para aumentar la cantidad de aire.
2. Presione la tecla  $\times-$  (27) para reducir la cantidad de aire.

### Indicador de la pantalla LC

La pantalla LC (7) muestra la temperatura seleccionada, la cantidad de aire seleccionada y la temperatura actual.

- La pantalla (7) se ilumina en **rojo**: Fase de precalentamiento
- La pantalla (7) se ilumina en **verde**: Temperatura preestablecida alcanzada
- La pantalla (7) parpadea en **azul**: Función de enfriamiento

El aparato cuenta con una función de almacenamiento.

La pantalla (7) muestra la última temperatura y la última cantidad de aire ajustadas y las guarda automáticamente al cabo de 2 segundos (la pantalla parpadea).

## Modo de programación (P)

Además del funcionamiento normal, el aparato dispone de un modo de programación.

#### Procedimiento (Fig. D)

1. Para el modo de programación, pulse brevemente la tecla  $P_{DOWN}^{COOL}$  (24) en el panel de control (8).
2. Si pulsa otra vez la tecla  $P_{DOWN}^{COOL}$  (24), accederá a cada uno de los programas (P1, P2, P3, P4). Puede configurarlos y guardarlos individualmente.
3. Para volver al modo normal, pulse la tecla  $P_{DOWN}^{COOL}$  (24).

## Indicaciones

- El ajuste realizado se guarda automáticamente después de 2 segundos (la pantalla (7) parpadea).

## Limpieza, mantenimiento y almacenamiento

**⚠ ¡ADVERTENCIA!** Peligro de lesiones debido a la puesta en marcha involuntaria del aparato. Protéjase durante los trabajos de mantenimiento y limpieza. Apague el aparato y extraiga la batería (9).

Los trabajos de reparación y mantenimiento que no están descritos en estas instrucciones han de llevarse a cabo por nuestro centro de servicio. Utilice exclusivamente piezas de repuesto originales.

**⚠ ¡ADVERTENCIA!** ¡Peligro de quemaduras! Antes de hacer trabajos de mantenimiento o limpieza espere hasta que el aparato se haya enfriado.

### Limpieza

**⚠ ¡ADVERTENCIA!** ¡Descarga eléctrica! Nunca rocíe el aparato con agua.

**¡NOTA IMPORTANTE!** ¡Peligro de daños! Las sustancias químicas pueden dañar las partes del aparato que son de plástico. No utilice detergentes o disolventes.

- Mantenga limpias las ranuras de ventilación, la carcasa del motor y las empuñaduras del aparato. Para ello utilice un trapo húmedo o un cepillo.

### Mantenimiento

El aparato no necesita mantenimiento.

### Almacenamiento

Almacene siempre el aparato:

- limpio
- seco
- protegido contra el polvo
- En el maletín suministrado (14)
- fuera del alcance de los niños
- enfriado

La temperatura de almacenamiento de la batería oscila entre 15 °C y 25 °C. Durante el almacenamiento evite el frío o calor extremos. De lo contrario, la batería puede perder potencia.

Cuando vaya a almacenar el aparato durante un largo periodo de tiempo (p. ej., durante el invierno), retire la batería.

## Eliminación/protección del medio ambiente

Retire la batería del aparato y lleve el aparato, la batería, los accesorios y el embalaje a un punto verde para su reciclaje.



Los aparatos eléctricos no deben tirarse a la basura doméstica.

El símbolo del contenedor de basura tachado significa que este producto no debe eliminarse como residuo municipal sin clasificarse al final de su vida útil.

### Directiva 2012/19/UE sobre residuos de aparatos eléctricos y electrónicos:

Los consumidores tienen la obligación legal de reciclar los aparatos eléctricos y electrónicos de forma ecológica al final de su vida útil. De este modo, se garantiza un reciclaje respetuoso con el medio ambiente y con los recursos.

Dependiendo de las normas estatales, puede tener las siguientes opciones:

- devolverlo a un punto de venta,
- entregarlo a un punto de recogida oficial,
- devolver al fabricante/distribuidor.

Esto no afecta a los accesorios y a otros medios sin componentes electrónicos.

### Eliminar las baterías de forma respetuosa con el medio ambiente



No tire la batería a la basura doméstica, tampoco al fuego (peligro de explosión) o al agua. Las baterías deterioradas pueden provocar daños en el medio ambiente y en su salud cuando desprenden vapores o líquidos venenosos.

Está obligado a desechar las baterías defectuosas o gastadas de forma respetuosa con el medio ambiente.

- No abra las baterías y evite que sufran daños mecánicos. Existe peligro de cortocircuito y podrían desprenderse vapores que irritan las vías respiratorias.
- Por razones de seguridad, descargue las baterías antes de desecharlas.

- Cubra los polos con cinta adhesiva para evitar cortocircuitos.
- Deseche las baterías en un punto de venta o en un punto de recogida.
- **Baterías dañadas**  
¡Manipule con especial cuidado las baterías dañadas externamente!
  - No toque las baterías dañadas con las manos desnudas.
  - Si no puede cubrir los polos con cinta adhesiva, introduzca las baterías individualmente en una bolsa de plástico.
  - Introduzca las baterías dañadas una a una en un recipiente no inflamable y con cierre que se pueda llenar de arena.
  - Entregue las baterías dañadas a un punto de recogida con personal especializado.

## Servicio

### Garantía

Estimada/o cliente:

Este producto tiene una garantía de 5 años a partir de la fecha de compra. En caso de defectos en este producto, tiene derechos legales contra el vendedor del producto. Estos derechos legales no están limitados por nuestra garantía que se detalla a continuación.

### Condiciones de la garantía

El plazo de la garantía empieza a partir de la fecha de compra. Guarde el recibo de caja original, ya que se necesita como comprobante de compra. Si se produce un defecto de material o de fabricación en el plazo de cinco años a partir de la fecha de compra de este producto, procederemos a la reparación o sustitución del producto, según consideremos oportuno, sin cargo alguno para usted. Para poder hacer uso de la garantía, es necesario presentar el aparato defectuoso y el comprobante de compra (recibo de caja) en el plazo de cinco años y entregar una breve descripción por escrito de la naturaleza del defecto y de cuándo se produjo.

Si nuestra garantía cubre el defecto, recibirá el producto reparado o uno nuevo. La reparación o sustitución del producto no supone un nuevo inicio del periodo de garantía.

### Periodo de garantía y reclamaciones por defectos legales

La garantía no prolonga el periodo de garantía. Esto también se aplica a piezas repuestas o reparadas. Cualquier daño o defecto ya presente en el momento de la compra debe ser comunicado inmediatamente después de desembalar el producto. Transcurrido el periodo de garantía, cualquier reparación está sujeta a costes.

### Alcance de la garantía

El producto ha sido fabricado cuidadosamente según las más estrictas normas de calidad y ha sido sometido a pruebas exhaustivas antes de su entrega.

La garantía cubre los fallos de material o de fabricación. Esta garantía no cubre las piezas del producto sujetas al desgaste normal y que, por lo tanto, pueden considerarse piezas de desgaste (p. ej.: Tobera plana) o los daños en las piezas frágiles (interruptor p. ej.:).

Esta garantía queda anulada si el producto ha sido dañado, utilizado indebidamente o no se ha mantenido correctamente. Para garantizar el uso adecuado del producto, es imprescindible respetar estrictamente todas las instrucciones que figuran en el manual de instrucciones. Se debe evitar a toda costa cualquier uso o acción desaconsejada o advertida en el manual de instrucciones.

El producto está previsto exclusivamente para su uso particular y no para un uso profesional. La garantía desaparece en caso de manipulación inadecuada, uso de la fuerza e intervenciones no realizadas por nuestro centro de servicio autorizado.

### Tramitación en caso de reclamación de garantía

Con el fin de garantizar una rápida tramitación de su solicitud, le rogamos que siga las siguientes instrucciones:

- Para cualquier consulta, conserve el recibo de caja y el número de artículo (IAN 506398\_2507) como comprobante de su compra.
- El número del artículo figura en la placa de características del producto, en un grabado en el producto, en la portada de su manual de instrucciones (parte inferior a la izquierda) o en la pegatina situada en la parte posterior o inferior del producto.
- Si se producen errores de funcionamiento u otros defectos, póngase en contacto

con el centro de servicio que se indica a continuación **por teléfono** O utilice nuestro **formulario de contacto**, que puede encontrar en *parkside-diy.com* en la sección **Servicio**.

- Después de consultar con nuestro centro de servicio, puede enviar un producto que haya sido identificado como defectuoso a la dirección de servicio que se le ha proporcionado, con el franqueo pagado, junto con el comprobante de compra (recibo de caja) e indicando en qué consiste el defecto y cuándo se produjo. Para evitar problemas de aceptación y costes adicionales, utilice únicamente la dirección que se le ha comunicado. Asegúrese de que el envío no se realiza a portes debidos, por mercancías voluminosas, exprés u otro tipo de carga especial. Por favor, envíe el producto con todos los accesorios suministrados con la compra y asegúrese de que el embalaje de transporte es suficientemente seguro.



En *parkside-diy.com* puede consultar y descargar este y muchos otros manuales. Con este código QR accederá directamente a *parkside-diy.com*. Seleccione su país y, a

través de la interfaz de búsqueda, busque los manuales de instrucciones que desee. Introduciendo el número de artículo (IAN) 506398\_2507, podrá abrir el manual de instrucciones.

### Servicio de reparación

Para las reparaciones **no cubiertas por la garantía**, póngase en contacto con el centro de servicio. Estarán encantados de proporcionarle un presupuesto.

- Solo podemos procesar equipos que hayan sido suficientemente empaquetados y franqueados.  
**Nota:** Envíe su aparato limpio y con una nota de los defectos a la dirección indicada por el centro de servicio.
- No se aceptarán los aparatos enviados a portes debidos, por mercancías voluminosas, envíos exprés o con otro tipo de carga especial.
- Nos deshacemos de forma gratuita de los aparatos defectuosos devueltos.

### Service-Center



#### Servicio España

Tel.: 900 994 940  
Formulario de contacto en  
*parkside-diy.com*  
**IAN 506398\_2507**

### Importador

Por favor, tenga en cuenta que la siguiente dirección no es una dirección de servicio técnico. Póngase en contacto con la dirección del centro de servicio mencionada arriba.

Grizzly Tools GmbH & Co. KG  
Stockstädter Str. 20  
63762 Großostheim  
ALEMANIA  
*www.grizzlytools.de*

## Piezas de repuesto y accesorios

Encontrará piezas de repuesto y accesorios en *www.grizzlytools.shop*. Si surgen problemas durante el proceso de pedido, por favor, póngase en contacto con nosotros a través de nuestra tienda online. Si tiene más preguntas, póngase en contacto con: *Service-Center*, p. 66

Pos. n°	Nombre	Nº de pedido
17	Rasqueta quitapinturas	91105840
18	Tobera reflectora	91105124
19	Tobera plana	91105119
20	Tobera reductora	91105123

## Traducción de la declaración UE de conformidad

Producto: **Pistola de aire caliente recargable**

Modelo: **PPHLGA 20-Li B3**

Número de serie: 000001 – 099900

El objeto de la declaración descrita anteriormente es conforme con la legislación de armonización pertinente de la Unión:

**2014/30/EU • 2011/65/EU & (EU) 2015/863**  
**Producto con batería Smart PAPS 204 A1/Smart PAPS 208 A1/**  
**Smart PAPS 2012 A1: 2014/53/EU (en lugar de 2014/30/EU)**

El objeto de la declaración descrito anteriormente es conforme a la Directiva 2011/65/EU del Parlamento Europeo y del Consejo, de 8 de junio de 2011, sobre restricciones a la utilización de determinadas sustancias peligrosas en aparatos eléctricos y electrónicos.

Para garantizar la conformidad, se han aplicado las siguientes normas armonizadas así como las normas y reglamentos nacionales:

**EN 60335-1:2012/A16:2023 • EN 60335-2-45:2002/A11:2023**  
**EN IEC 55014-1:2021 • EN IEC 55014-2:2021**  
**IEC 62471:2006 • EN 62233:2008 • EN IEC 63000:2018**  
**Producto con batería Smart PAPS 204 A1/Smart PAPS 208 A1/Smart PAPS 2012 A1:**  
**EN 301 489-1 V2.2.3:2019 • EN 301 489-17 V3.3.1:2024**  
**EN 300 328 V2.2.2:2019 • EN 50663:2017**

La presente declaración de conformidad se expide bajo la exclusiva responsabilidad del fabricante:



Grizzly Tools GmbH & Co. KG  
 Stockstädter Str. 20  
 63762 Großostheim  
 ALEMANIA  
 09.02.2026

Christian Frank  
 Representante autorizado para la documentación

## Indice

<b>Introduzione.....</b>	<b>68</b>
Usò conforme.....	68
Materiale in dotazione/accessori.....	69
Panoramica.....	69
Descrizione del funzionamento.....	69
Dati tecnici.....	69
<b>Avvertenze di sicurezza.....</b>	<b>70</b>
Significato delle avvertenze di sicurezza.....	70
Pittogrammi e simboli.....	70
Indicazioni generali di sicurezza.....	70
Avvertenze di sicurezza specifiche per apparecchi a batteria.....	73
<b>Preparazione.....</b>	<b>73</b>
Prima messa in funzione.....	73
Elementi di comando.....	73
Impiego come apparecchio autoportante.....	73
Montare lo sverniciatore.....	73
Utilizzare le bocchette aggiuntive.....	73
Verifica dello stato di carica della batteria.....	74
Ricaricare la batteria.....	74
<b>Funzionamento.....</b>	<b>74</b>
Inserimento e rimozione della batteria nel caricabatterie.....	74
Accensione e spegnimento.....	75
Funzione di raffreddamento.....	75
Impostare la temperatura e la portata di aria.....	75
Funzionamento con programma (P).....	76
<b>Pulizia, manutenzione e conservazione.....</b>	<b>76</b>
Pulizia.....	76
Manutenzione.....	76
Conservazione.....	76
<b>Smaltimento/rispetto dell'ambiente.....</b>	<b>76</b>
Smaltire le batterie secondo le norme per la tutela ambientale.....	77
<b>Assistenza.....</b>	<b>77</b>
Garanzia.....	77
Servizio di riparazione.....	78
Service-Center.....	78
Importatore.....	78
<b>Ricambi e accessori.....</b>	<b>79</b>
<b>Traduzione delle dichiarazioni UE di conformità originale.....</b>	<b>79</b>
<b>Vista esplosa.....</b>	<b>141</b>

## Introduzione

Complimenti per l'acquisto di questo nuovo soffiatore ad aria calda (di seguito apparecchio o elettrotensile).

Avete optato per un apparecchio di alta qualità. La qualità di questo apparecchio è stata verificata durante la produzione, in seguito l'apparecchio è stato sottoposto ad un controllo finale. Pertanto, la funzionalità dell'apparecchio è garantita.



Il manuale d'uso è parte integrante del presente apparecchio. Esse contengono importanti avvertenze sulla sicurezza, l'uso e lo smaltimento. Leggere attentamente il manuale d'uso. Acquisire familiarità con i comandi e con l'uso corretto dell'apparecchio. Utilizzare l'apparecchio solo come descritto e per i settori d'impiego previsti. Conservare il manuale d'uso e, in caso di cessione dell'apparecchio a terzi, consegnare anche tutti i documenti correlati.

### Uso conforme

L'apparecchio è destinato esclusivamente ai seguenti usi:

- Rimuovere vernice su piccole superfici
- Riscaldare, modellare e saldare plastiche
- Allentare fissaggi a colla
- Scongellare tubature dell'acqua

È vietato l'uso dell'apparecchio in condizioni di pioggia e in ambienti umidi.

Qualsiasi altro impiego non espressamente consentito nel presente manuale d'uso può causare danni all'apparecchio e rappresentare un serio pericolo per l'utilizzatore. L'utilizzatore od operatore dell'apparecchio è responsabile di eventuali incidenti o danni ad altre persone o alla loro proprietà.

L'apparecchio è adatto all'uso per piccoli lavori domestici. Non è stato concepito per l'impiego aziendale prolungato. Un eventuale utilizzo aziendale comporta l'estinzione della garanzia. Il produttore non si fa carico di eventuali danni causati da un uso improprio o da un azionamento errato.

L'apparecchio è parte della serie **X 20 V TEAM** e può essere utilizzato con le batterie della serie **X 20 V TEAM**. Le batterie della serie **X 20 V TEAM** possono essere caricate solo con i caricabatterie della serie **X 20 V TEAM**.

## Materiale in dotazione/accessori

Estrarre l'apparecchio dalla confezione e controllare il materiale fornito.

Smaltire il materiale di imballaggio ai sensi della normativa vigente.

- Pistola termica ricaricabile
- Sverniciatore (2 parti)
- Bocchetta di riduzione
- Bocchetta per superfici
- Ugello riflettore
- Valigetta
- Traduzione delle istruzioni originali

**La batteria e il caricabatteria non sono compresi nella confezione.**

## Panoramica

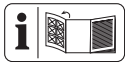

Le figure dell'apparecchio si trovano nella pagina apribile anteriore.

### (Fig. A)

- 1 Tubo soffiatore
  - 2 Ingresso aria
  - 3 Impugnatura
  - 4 Sostegno batteria
  - 5 Interruttore di accensione/spegnimento
  - 6 Blocco accensione
  - 7 Display LC
  - 8 Pannello di comando
  - 9 Batteria
  - 10 Tasto Spia dello stato di carica
  - 11 Spia dello stato di carica
  - 12 Sblocco batteria
  - 13 Caricabatterie
  - 14 Valigetta
  - 15 Impugnatura (Sverniciatore)
  - 16 Lama triangolare (Sverniciatore)
  - 17 Sverniciatore
  - 18 Ugello riflettore
  - 19 Bocchetta per superfici
  - 20 Bocchetta di riduzione
- ### (Fig. B)
- 21 Luce di lavoro a LED
  - 22 Piedino di supporto
- ### (Fig. C)
- 23 Dado

### (Fig. D)

- 24 Tasto P/COOLDOWN
- 25 Tasto Aumentare la temperatura
- 26 Tasto Aumentare la portata d'aria
- 27 Tasto Abbassare la portata d'aria
- 28 Tasto Abbassare la temperatura

## Descrizione del funzionamento

Il soffiante ad aria calda è un dispositivo universale per rimuovere, modellare o scaldare. La seguente descrizione illustra il funzionamento dei componenti.

## Dati tecnici

### Pistola termica ricaricabile

..... **PPHLGA 20-Li B3**

Tensione nominale  $U$  ..... 20 V =

Classe di protezione ..... III

Grado di protezione ..... IPX0

Peso con batteria .....  $\approx 1,13$  kg

Intervallo di temperatura ..... 50–600 °C

Portata d'aria ..... 150–300 l/min

Batteria ..... Li-Ion

Temperatura .....  $\leq 50$  °C

– Processo di carica ..... 4–40 °C

– Funzionamento ..... 4–50 °C

– Conservazione ..... 15–25 °C

PARKSIDE Performance Smart Batteria

Smart PAPS 204 A1/Smart PAPS 208 A1/

Smart PAPS 2012 A1

– Frequenza  $f$  ..... 2400 – 2483,5 MHz

– potenza trasmessa .....  $\leq 20$  dBm

### X 20 V TEAM

L'apparecchio è parte della serie

**X 20 V TEAM** e può essere utilizzato con le

batterie della serie **X 20 V TEAM**. Le batte-

rie della serie **X 20 V TEAM** possono essere

caricate solo con i caricabatterie della serie

**X 20 V TEAM**.

Consigliamo di utilizzare questo apparec-

chio esclusivamente con le seguenti batterie:

PAP 20 B1, PAP 20 B3, Smart PAPS 204 A1,

Smart PAPS 208 A1, Smart PAPS 2012 A1

Consigliamo di caricare queste bat-

terie con i seguenti caricabatterie:

PLG 20 A3, PLG 20 A4, PLG 20 C1,

PLG 20 C2, PLG 20 C3, PDSLK 20 A1,

Smart PLGS 2012 A1

Dati tecnici di batteria e caricabatteria: vede-  
re le istruzioni separate.

## Avvertenze di sicurezza

Questa sezione contiene le avvertenze di sicurezza fondamentali per l'uso dell'apparecchio.

**⚠ AVVERTIMENTO!** L'uso inadeguato della batteria può causare danni a persone e cose. Rispettare le avvertenze di sicurezza e le indicazioni per la ricarica e l'uso corretto riportate nel manuale d'uso della batteria e del caricabatterie della serie **X 20 V TEAM**. Una descrizione dettagliata sul processo di carica e altre informazioni sono riportate nelle istruzioni per l'uso accluse separatamente.

### Significato delle avvertenze di sicurezza

**⚠ PERICOLO!** Se non si seguono queste avvertenze di sicurezza, si verifica un incidente. La conseguenza è una grave lesione o la morte.

**⚠ AVVERTIMENTO!** Se non si seguono queste avvertenze di sicurezza, si può verificare un incidente. La conseguenza può essere una grave lesione o la morte.

**⚠ ATTENZIONE!** Se non si seguono queste avvertenze di sicurezza, si verifica un incidente. La conseguenza può essere una lieve o media lesione.

**NOTA!** Se non si seguono queste avvertenze di sicurezza, si verifica un incidente. La conseguenza può essere un danno materiale.

### Pittogrammi e simboli

#### Pittogrammi sull'apparecchio



Leggere attentamente il manuale d'uso. Acquisire familiarità con i comandi e con l'uso corretto dell'apparecchio.



È vietato l'uso dell'apparecchio in condizioni di pioggia e in ambienti umidi.



Gli apparecchi elettrici non devono essere smaltiti con i rifiuti domestici.



Attenzione superfici surriscaldate, pericolo di ustione!



Abbassare la temperatura



Aumentare la temperatura



Abbassare la portata d'aria



Aumentare la portata d'aria



Selezione programma/COOLDO-WN



Blocco accensione

### Indicazioni generali di sicurezza



**Attenzione!** Durante l'uso di apparecchi elettrici si devono osservare le seguenti misure di sicurezza fondamentali come protezione contro scossa elettrica, pericolo di lesioni e incendi:

### Indicazioni generali

- Leggere attentamente il manuale d'uso. Acquisire familiarità con i comandi e con l'uso corretto dell'apparecchio.
- L'uso di questo apparecchio da parte di persone con capacità fisiche, sensoriali o mentali ridotte o prive di esperienza e conoscenza è consentito solo sotto vigilanza oppure a condizione che

tali persone siano state istruite in merito a un uso sicuro dell'apparecchio e siano in grado di comprenderne i pericoli.

- Non consentire ai bambini di giocare con l'apparecchio. Tenere l'apparecchio e il suo cavo di allacciamento fuori dalla portata dei bambini.
- Si tenga presente che l'utilizzatore stesso è responsabile di incidenti o pericoli causati ad altre persone o ai loro beni.
- Utilizzare solo pezzi di ricambio e accessori forniti e raccomandati dal produttore. L'uso di componenti non originali comporta l'immediata decadenza dei diritti di garanzia.
- L'apparecchio deve essere sempre pulito, asciutto e privo di olio o grassi.
- L'apparecchio non può essere utilizzato in luogo con altitudini superiori a 2000 m.

### **Sicurezza elettrica**

- Spegnerne l'apparecchio e rimuovere la batteria (9).

Assicurarsi che tutte le parti mobili siano completamente ferme.

- Rimuovere la batteria dall'apparecchio prima di caricare la batteria.
- I morsetti di alimentazione non vanno cortocircuitati.

### **Funzionamento**

- È vietato l'uso dell'apparecchio in condizioni di pioggia e in ambienti umidi.
- Lavorare solo in presenza di luce naturale o di una buona illuminazione artificiale.
- Prestare attenzione, usare prudenza in quello che si fa con l'apparecchio e apprestarsi al lavoro con raziocinio. Non utilizzare l'apparecchio quando si è stanchi o in condizioni di salute non perfette, oppure quando si è sotto l'effetto di droghe, alcol o farmaci.
- Non lasciare l'apparecchio incustodito durante l'utilizzo.
- Rimuovere la batteria dall'apparecchio:
  - in caso di inutilizzo

- durante le pause di lavoro
- prima di qualsiasi intervento sull'apparecchio (ad es. sostituzione dell'ugello)
- Possono verificarsi incendi, qualora l'apparecchio non venga utilizzato con prudenza.
- Attenzione quando si utilizzano gli apparecchi vicino a materiali combustibili.
- Non orientare per lungo tempo verso lo stesso punto.
- Non utilizzare in caso di atmosfera esplosiva.
- Il calore può essere indirizzato verso materiali combustibili coperti.
- Dopo l'utilizzo appoggiare sui supporti e lasciare raffreddare prima di riporlo.
- Non lasciare l'apparecchio senza sorvegliarlo quando è in funzione.
- Non utilizzare mai l'apparecchio come asciugacapelli.
- Non rivolgere mai la corrente di aria calda verso persone o animali.
- Non guardare direttamente nell'apertura dell'ugello sul tubo soffiatore.
- Non toccare l'ugello quando è caldo.
- Mantenere una distanza tra l'uscita dell'ugello e la superficie da lavorare o il pezzo in lavorazione. L'apparecchio potrebbe surriscaldarsi.

### **Pulizia, manutenzione e conservazione**

- Lasciare raffreddare il motore prima di riporre l'apparecchio per un periodo prolungato.
- Per motivi di sicurezza, sostituire gli elementi usurati o danneggiati. Utilizzare esclusivamente pezzi di ricambio e accessori originali. L'uso di componenti non originali comporta l'immediata decadenza dei diritti di garanzia.
- L'apertura dell'apparecchio deve essere eseguita esclusivamente da un elettricista

esperto autorizzato. Per le riparazioni, rivolgersi sempre al nostro centro di assistenza.

- Spegnere il motore, , estrarre la batteria e lasciarlo raffreddare quando è fermo per le operazioni di pulizia, regolazione, conservazione, oppure per sostituire un elemento accessorio.
- Trattare l'apparecchio con cura e mantenerlo pulito.
- Conservare l'apparecchio fuori dalla portata dei bambini.

### Avvertenze di sicurezza specifiche per apparecchi a batteria

- **Assicurarsi che l'apparecchio sia spento prima di inserire la batteria.** L'inserimento di una batteria in un apparecchio acceso può causare incidenti.
- **Utilizzare solo accessori consigliati da PARKSIDE.** Accessori non idonei possono causare incendi o scariche elettriche.

**⚠ AVVERTIMENTO!** L'uso inadeguato della batteria può causare danni a persone e cose. Rispettare le avvertenze di sicurezza e le indicazioni per la ricarica e l'uso corretto riportate nel manuale d'uso della batteria e del caricabatterie della serie **X 20 V TEAM**. Una descrizione dettagliata sul processo di carica e altre informazioni sono riportate nelle istruzioni per l'uso accluse separatamente.

### Preparazione

**⚠ AVVERTIMENTO!** Pericolo di lesioni a causa di un avviamento accidentale dell'apparecchio. Inserire la batteria

nell'apparecchio solo quando l'apparecchio è completamente pronto per l'uso.

### Prima messa in funzione

Al primo utilizzo può fuoriuscire un po' di fumo. Il fumo viene prodotto dagli agenti leganti che al primo utilizzo fuoriescono a causa del calore dalla pellicola isolante del riscaldamento.

**Aerare assolutamente l'ambiente di lavoro al primo utilizzo. Se lo sviluppo di fumo e odori è eccessivo, effettuare la prima messa in funzione all'aperto.**

### Elementi di comando

Familiarizzare con i comandi prima di mettere in funzione l'apparecchio per la prima volta.

- **Interruttore di accensione/spengimento (5)**
  - Accensione: premere
  - Spengimento: rilasciare
- **Blocco accensione (6)**
  - Blocca l'interruttore on/off per impedirne l'azionamento accidentale.
  - Sbloccare: premere

### Impiego come apparecchio autoportante

#### Procedura (Fig. B)

1. Posizionare l'apparecchio sui supporti per usarlo come autoportante (22).
2. Accertarsi che la posizione sia stabile e sicura e che la superficie di appoggio sia resistente al calore.

L'uso come apparecchio autoportante è ottimale per raffreddarlo dopo l'uso.

### Montare lo sverniciatore

#### Procedura (Fig. C)

1. Svitare il dado superiore (23) dall'impugnatura (15).
2. Applicare la lama triangolare (16) sul dado inferiore (23).
3. Riavvitare il dado superiore (23) e fissare così la lama triangolare (16).

### Utilizzare le bocchette aggiuntive

**⚠ ATTENZIONE!** Pericolo di lesioni! Evitare le ustioni. Prima della sostituzione, far raffreddare le bocchette aggiuntive e il tubo soffiatore.

## Avvertenze

- Le bocchette aggiuntive (18/19/20) vengono inserite sul tubo soffiatore (1).
- Sono possibili svariati usi delle bocchette aggiuntive.
- Rispettare le norme di sicurezza e utilizzare l'apparecchio con cautela e attenzione.

## Ugello riflettore (18)

- Uso: Saldare, zincare tubi e per modellare tubi flessibili termorestringenti.

## Bocchetta per superfici (19)

- Uso: ottenere un calore superficiale
- **NOTA!** Surriscaldamento di elementi adiacenti. Quando si utilizza la bocchetta per superfici prestare attenzione in particolare allo sviluppo di calore nei punti vicini al punto di lavorazione.

## Bocchetta di riduzione (20)

- Uso: Ottenere un calore mirato.
- **NOTA!** Surriscaldamento del pezzo. Quando si utilizza la bocchetta di riduzione prestare attenzione in particolare allo sviluppo di calore sul punto di lavorazione; non rimanere troppo a lungo nella stessa posizione.

## Sverniciatore

- Uso: Riscaldare la superficie colorata e verniciata, se necessario utilizzando un ugello complementare. Ora è possibile rimuovere vernici e colori con lo sverniciatore (17). Gli ugelli complementari (18/19/20) non sono indicati per la rimozione del colore.

## Verifica dello stato di carica della batteria

LED	Significato
-----	-------------

rosso, arancione, verde	Batteria caricata
rosso, arancione	Batteria parzialmente caricata
rosso	La batteria deve essere caricata

1. Premere il tasto (10) accanto alla spia dello stato di carica (11) sulla batteria (9). I LED della spia dello stato di carica indicano lo stato di carica della batteria.
2. Caricare la batteria (9) quando è accesa ormai solo la spia a LED rossa dello stato di carica (11).

## Ricaricare la batteria

Vedere anche il manuale d'uso del caricabatteria.

### Avvertenze

- Prima di ricaricare una batteria surriscaldata aspettare che si raffreddi.
- Non esporre la batteria alla luce solare diretta o a temperature elevate per un tempo prolungato  $\leq 50$  °C. Evitare in particolare di appoggiare la batteria su radiatori o di lasciarla in veicoli parcheggiati al sole.

### Procedura

1. All'occorrenza, rimuovere la batteria (9) dall'apparecchio a batteria.
2. Inserire la batteria nel vano del caricabatteria (13).
3. Collegare il caricabatteria ad una presa elettrica.
4. Quando la batteria è completamente carica, scollegare il caricabatteria dalla rete elettrica.
5. Estrarre la batteria dal vano del caricabatteria.

## LED di controllo sul caricabatteria (13)

verde	rosso	Significato
si accende	—	<ul style="list-style-type: none"> <li>• Ricarica batteria completata</li> <li>• pronto (nessuna batteria inserita)</li> </ul>
—	si accende	Caricamento batteria
—	lampeggia	Batteria surriscaldata
lampeggia	lampeggia	Batteria difettosa

## Funzionamento

### Inserimento e rimozione della batteria nel caricabatteria

**⚠ AVVERTIMENTO!** Pericolo di lesioni a causa di un avviamento accidentale dell'apparecchio. Inserire la batteria nell'apparecchio solo quando l'apparecchio è completamente pronto per l'uso.

**NOTA!** Pericolo di danneggiamento! Una batteria sbagliata può danneggiarsi e danneggiare l'apparecchio.

### Inserimento della batteria

1. Far scivolare la batteria (9) lungo la guida nel supporto batteria.

La batteria si blocca con uno scatto udibile.

### Rimozione della batteria

1. Premere e mantenere premuto il dispositivo di sblocco (12) della batteria (9).
2. Estrarre la batteria dal supporto batteria.

## Accensione e spegnimento

### Preparazione

Preparare l'apparecchio per la funzione desiderata. Selezionare la bocchetta aggiuntiva adeguata (18/19/20).

### Avvertenze

- L'apparecchio dispone di ferma catena con arresto rapido (6), che lo blocca contro un'attivazione accidentale.
- L'apparecchio memorizza l'ultima impostazione in cui si è lavorato e si riavvia con questa impostazione.

### Accensione

1. Premere e mantenere premuto il blocco accensione (6).
2. Tenere premuto l'interruttore di accensione/spegnimento (5).
3. Rilasciare il blocco accensione (6).
4. La luce di lavoro a LED (21) si accende, l'apparecchio è sbloccato.
5. Impostare temperatura e portata di aria elevate (vedere *Impostare la temperatura e la portata di aria*, p. 75)

### Spegnimento

1. Per spegnere, rilasciare l'interruttore accensione/spegnimento (5).
2. La luce di lavoro a LED si spegne, l'apparecchio è bloccato.
3. Usare la funzione di raffreddamento (vedere *Funzione di raffreddamento*, p. 75).
4. Quando si lascia l'apparecchio incustodito o al termine del lavoro, togliere la batteria (9) dall'apparecchio.

## Funzione di raffreddamento

- Non appena si rilascia l'interruttore di accensione/spegnimento (5), la funzione di raffreddamento si accende automaticamente.
- Parte un conto alla rovescia di 40 secondi. Allo scadere, l'apparecchio si spegne automaticamente.

- Premendo il tasto **P<sub>DOWN</sub><sup>COOL</sup>** (24) si può interrompere il procedimento di raffreddamento e spegnere subito l'apparecchio.

## Impostare la temperatura e la portata di aria

- Il pannello di comando (8) consente di regolare portata di aria e temperatura.
- L'impostazione selezionata verrà visualizzata sul display LC (7).
- La temperatura e la portata di aria possono essere impostate anche ad apparecchio spento.

### Regolare la temperatura

La temperatura può essere impostata tramite i tasti (25/28) sul pannello di comando (8) a scatti di 10 gradi.

### Procedura (Fig. D)

1. Premere il tasto **▲** (25) per alzare la temperatura.
2. Premere il tasto **▼** (28) per abbassare la temperatura.

### Regolare la portata di aria

La portata di aria può essere impostata tramite i tasti (26/27) sul pannello di comando (8) in un intervallo di 150–300 l/min (su 6 livelli).

### Procedura (Fig. D)

1. Premere il tasto **✦+** (26) per aumentare la portata di aria.
2. Premere il tasto **✦-** (27) per ridurre la portata di aria.

### Display di visualizzazione LC

Il display LC (7) mostra la temperatura selezionata, la portata di aria selezionata e la temperatura effettiva.

- Il display (7) si accende di luce **rossa**: Fase di preriscaldamento
- Il display (7) si accende di luce **verde**: Temperatura preimpostata raggiunta
- Il display (7) lampeggia di **blu**: Funzione di raffreddamento

L'apparecchio dispone di una funzione di memorizzazione.

Il display (7) mostra la temperatura impostata per ultima e la portata di aria, e le memorizza automaticamente dopo 2 secondi (il display lampeggia).

## Funzionamento con programma (P)

Oltre alla modalità di funzionamento normale, l'apparecchio dispone di una modalità di funzionamento con programma.

### Procedura (Fig. D)

1. Per il funzionamento con programma premere brevemente il tasto **P<sub>DOWN</sub><sup>COOL</sup>** (24) sul pannello di comando (8).
2. Premendo nuovamente il tasto **P<sub>DOWN</sub><sup>COOL</sup>** (24) si passa ai singoli programmi (P1, P2, P3, P4).  
Questi possono essere impostati e memorizzati a piacimento.
3. Premere nuovamente il tasto **P<sub>DOWN</sub><sup>COOL</sup>** (24) per ritornare al funzionamento normale.

### Avvertenze

- L'impostazione effettuata viene memorizzata automaticamente dopo 2 secondi (il display (7) lampeggia).

## Pulizia, manutenzione e conservazione

**⚠ AVVERTIMENTO!** Pericolo di lesioni a causa di un avviamento accidentale dell'apparecchio. Proteggersi durante i lavori di manutenzione e pulizia. Spegner l'apparecchio e rimuovere la batteria (9).

Per i lavori di riparazione e manutenzione non descritti nelle presenti istruzioni chiedere l'intervento del nostro Centro Assistenza. Usare solo componenti originali.

**⚠ AVVERTIMENTO!** Pericolo di ustione! Fare raffreddare l'apparecchio prima di ogni lavoro di manutenzione e pulizia.

### Pulizia

**⚠ AVVERTIMENTO!** Scossa elettrica! Non spruzzare mai acqua sull'apparecchio.

**NOTA!** Pericolo di danneggiamento. Le sostanze chimiche possono aggredire i componenti in materiale sintetico dell'apparecchio. Non utilizzare detersivi o solventi.

- Garantire una costante pulizia delle fessure di aerazione, dell'alloggiamento del motore e delle impugnature dell'apparecchio. A tale scopo utilizzare un panno umido o una spazzola.

### Manutenzione

L'apparecchio non richiede manutenzione.

## Conservazione

L'apparecchio e gli accessori vanno conservati sempre:

- puliti
- asciutti
- protetti dalla polvere
- Nella valigetta di conservazione fornita in dotazione (14)
- fuori dalla portata dei bambini
- raffreddato

La temperatura di conservazione per la batteria è compresa tra 15° C e 25° C. Evitare durante il processo di ricarica freddo o caldo estremi. Altrimenti la batteria perde la potenza.

Prima di una conservazione prolungata (ad es. durante il periodo invernale) rimuovere la batteria dall'apparecchio.

## Smaltimento/rispetto dell'ambiente

Rimuovere la batteria dall'apparecchio e smaltire l'apparecchio, la batteria, gli accessori e l'imballaggio in modo da garantirne il corretto riciclaggio nel rispetto dell'ambiente.



Gli apparecchi elettrici non devono essere smaltiti con i rifiuti domestici.

Il simbolo del contenitore di spazzatura mobile barrato indica che questo prodotto non deve essere smaltito come rifiuto urbano non differenziato al termine della sua vita utile.

### Direttiva 2012/19/UE sui rifiuti di apparecchiature elettriche ed elettroniche:

Il consumatore è tenuto per legge al corretto riciclaggio nel rispetto dell'ambiente degli apparecchi elettrici ed elettronici al termine della loro vita utile. In questo modo si garantisce che vengano riciclati nel rispetto dell'ambiente e delle risorse.

A seconda del recepimento nel diritto nazionale, le possibilità sono le seguenti:

- restituzione a un punto vendita
- conferimento a un centro di raccolta ufficiale,
- restituzione al produttore/commerciante.

Tali disposizioni non contemplano gli accessori e i dispositivi ausiliari privi di componenti elettrici a corredo dell'apparecchio da smaltire.

## Smaltire le batterie secondo le norme per la tutela ambientale



Non smaltire la batteria con i rifiuti domestici, nel fuoco (pericolo di esplosione) o in acqua. In caso di fuoriuscita di fumi o liquidi tossici, le batterie danneggiate possono essere nocive per l'ambiente e per la salute delle persone.

Vige l'obbligo di smaltire batterie guaste oppure esauste nel rispetto dell'ambiente.

- Non aprire le batterie ed evitare danni meccanici. Sussiste pericolo di cortocircuito e di fuoriuscita di vapori che irritano le vie respiratorie.
- Per motivi di sicurezza, scaricare le batterie prima di gettarle.
- Coprire i poli per evitare cortocircuiti.
- Smaltire le batterie negli esercizi commerciali o in un centro di raccolta.
- **Batterie danneggiate**  
Maneggiare le batterie danneggiate all'esterno prestando molta cautela!
  - Non toccare mai le batterie danneggiate con le mani nude.
  - Qualora non sia possibile coprire i poli, inserire le batterie singolarmente in un sacchetto di plastica.
  - Inserire le batterie danneggiate in un contenitore ignifugo e richiudibile, che possa essere successivamente riempito di sabbia.
  - Conferire le batterie danneggiate in un luogo di raccolta con personale specializzato.

## Assistenza

### Garanzia

Gentile cliente,

Il prodotto gode di una garanzia di 5 anni dalla data di acquisto. In caso di difetti del prodotto, al cliente spettano diritti legali verso il venditore del prodotto. Questi diritti legali non sono limitati dalla garanzia descritta di seguito.

#### Condizioni di garanzia

Il termine di garanzia decorre dalla data di acquisto. Conservare lo scontrino originale in buono stato. Tale documento è necessario come prova d'acquisto. Se entro cinque anni dalla data di acquisto di questo prodotto dovessero emergere difetti di fabbricazione

o del materiale, il prodotto viene a nostra discrezione ripartito o sostituito a titolo gratuito. Questa garanzia presuppone che il prodotto difettoso venga presentato entro il termine di cinque anni unitamente allo scontrino d'acquisto (scontrino) con una breve descrizione del difetto e di quando si è riscontrato. Se il difetto è coperto dalla nostra garanzia, si riceverà l'apparecchio riparato o un prodotto nuovo. Il periodo di garanzia non si rinnova con la riparazione o la sostituzione del prodotto.

#### Periodo di garanzia e diritti legali di reclamo per vizi

Il periodo di garanzia non viene prolungato dalla prestazione della garanzia. Ciò si applica anche ai pezzi sostituiti e riparati. Danni e difetti eventualmente presenti già al momento dell'acquisto devono essere segnati subito dopo il disimballaggio. Le riparazioni effettuate dopo la scadenza del periodo di garanzia sono a pagamento.

#### Copertura della garanzia

Il prodotto è stato prodotto con cura sulla base di rigorose direttive di qualità ed è stato controllato scrupolosamente prima della consegna.

La garanzia viene prestata esclusivamente per difetti del materiale o di fabbricazione. La presente garanzia non si estende a parti del prodotto esposte a normale usura e che pertanto vengono considerate pezzi soggetti a usura (ad es. Bocchetta per superfici) oppure a danni a parti fragili (ad es. interruttore).

La garanzia decade se il prodotto è stato danneggiato, non è stato utilizzato adeguatamente o non è stato sottoposto a manutenzione. Per un impiego adeguato del prodotto occorre attenersi strettamente a tutte le istruzioni riportate nel manuale di istruzioni. Evitare assolutamente impieghi e azioni che nelle istruzioni per l'uso vengono espressamente sconsigliati o dai quali viene messo in guardia.

Il prodotto è concepito esclusivamente per l'uso privato e non è destinato a quello commerciale. La garanzia in caso di trattamento scorretto, uso di violenza e interventi non eseguiti dalla nostra filiale di assistenza autorizzata.

## Procedimento in caso di intervento in garanzia

Per assicurare un rapido disbrigo del caso, si prega di attenersi alle seguenti indicazioni:

- Per tutte le richieste tenere pronti lo scontrino e il codice articolo (ad es. IAN 506398\_2507) come prova d'acquisto.
- Il codice articolo è riportato sulla targhetta applicata sul prodotto, inciso sul prodotto, riportato sulla pagina iniziale delle Istruzioni per l'uso (in basso a sinistra) o sull'adesivo sul retro o il fondo del prodotto.
- Se dovessero presentarsi errori di funzionamento o altri difetti, per prima cosa mettersi in contatto **telefonticamente** oppure utilizzare il **modulo di contatto** disponibile su *parkside-diy.com* alla voce **Assistenza** con il Centro di assistenza indicato di seguito.
- D'intesa con il nostro Centro di assistenza, allegando la prova d'acquisto (scontrino) e indicando in cosa consiste il difetto e quando si è presentato, si potrà spedire franco di porto il prodotto registrato come difettoso all'indirizzo del servizio di assistenza che verrà comunicato. Per evitare problemi di accettazione e spese aggiuntive, utilizzare esclusivamente l'indirizzo comunicato. Assicurarsi che la spedizione non avvenga non affrancata, come merce ingombrante, per espresso o come altra spedizione speciale. Si prega di inviare il prodotto insieme a tutti gli accessori consegnati all'acquisto e di assicurarsi che l'imballaggio per il trasporto sia sufficientemente sicuro.



Su *parkside-diy.com* è possibile consultare e scaricare questo e tanti altri manuali.

Scansionando questo codice QR si apre direttamente *parkside-diy.com*. Selezionare il proprio Paese e con la funzione di ricerca cercare le istruzioni per l'uso. Inserendo il codice articolo (IAN) 506398\_2507 si aprono le istruzioni per l'uso.

## Servizio di riparazione

Per le riparazioni **non coperte dalla garanzia** rivolgersi al centro di assistenza, dove potrete ottenere un preventivo.

- Accettiamo solo apparecchi imballati sufficientemente e inviati a spese del cliente.  
**Nota:** inviare l'apparecchio pulito e indicando il difetto all'indirizzo del centro di assistenza indicato.
- Non si accettano apparecchi inviati a carico del destinatario, tramite contrassegno, corriere espresso o altri invii speciali.
- Ci occuperemo di smaltire gratuitamente gli apparecchi difettosi che ci vengono spediti.

## Service-Center



### Assistenza Italia

Tel.: 800 172663  
Modulo di contatto su  
*parkside-diy.com*  
**IAN 506398\_2507**



### Assistenza Malta

Tel.: 800 65168  
Modulo di contatto su  
*parkside-diy.com*  
**IAN 506398\_2507**

## Importatore

Si tenga presente che l'indirizzo indicato di seguito non è l'indirizzo del centro di assistenza. Per prima cosa contattare il centro di assistenza summenzionato.

Grizzly Tools GmbH & Co. KG  
Stockstädter Str. 20  
63762 GroBostheim  
GERMANIA  
[www.grizzlytools.de](http://www.grizzlytools.de)

## Ricambi e accessori

**Pezzi di ricambio e accessori sono reperibili qui [www.grizzlytools.shop](http://www.grizzlytools.shop).** Qualora sorgessero problemi durante l'ordinazione, si prega di contattarci tramite il nostro negozio online. Per ulteriori domande, rivolgersi al: *Service-Center, p. 78*

Pos. nr.	Designazione	No. d'ordine
17	Sverniciatore	91105840
18	Ugello riflettore	91105124
19	Bocchetta per superfici	91105119
20	Bocchetta di riduzione	91105123

## Traduzione delle dichiarazioni UE di conformità originale

Prodotto: **Pistola termica ricaricabile**  
 Modello: **PPHLGA 20-Li B3**  
 Numero di serie: 000001 – 099900

L'oggetto della dichiarazione di cui sopra è conforme alla pertinente normativa di armonizzazione dell'Unione:

**2014/30/EU • 2011/65/EU & (EU) 2015/863**  
**Prodotto con batteria Smart PAPS 204 A1/Smart PAPS 208 A1/Smart PAPS 2012 A1: 2014/53/EU (invece di 2014/30/EU)**

L'oggetto della dichiarazione di cui sopra è conforme alla direttiva 2011/65/EU del Parlamento europeo e del Consiglio dell'8 giugno 2011, sulla restrizione dell'uso di determinate sostanze pericolose nelle apparecchiature elettriche ed elettroniche.

Per garantire la conformità, sono state applicate le seguenti norme armonizzate e le norme e i regolamenti nazionali:

**EN 60335-1:2012/A16:2023 • EN 60335-2-45:2002/A11:2023**  
**EN IEC 55014-1:2021 • EN IEC 55014-2:2021**  
**IEC 62471:2006 • EN 62233:2008 • EN IEC 63000:2018**  
**Prodotto con batteria Smart PAPS 204 A1/Smart PAPS 208 A1/Smart PAPS 2012 A1:**  
**EN 301 489-1 V2.2.3:2019 • EN 301 489-17 V3.3.1:2024**  
**EN 300 328 V2.2.2:2019 • EN 50663:2017**

La presente dichiarazione di conformità è rilasciata sotto la responsabilità esclusiva del fabbricante:



Grizzly Tools GmbH & Co. KG  
 Stockstädter Str. 20  
 63762 Großostheim  
 GERMANIA  
 09.02.2026



Christian Frank  
 Mandatario della documentazione

## Obsah

<b>Úvod</b> .....	<b>80</b>
Použití dle určení.....	80
Rozsah dodávky/příslušenství.....	80
Přehled.....	81
Popis funkce.....	81
Technické údaje.....	81
<b>Bezpečnostní pokyny</b> .....	<b>81</b>
Význam bezpečnostních pokynů.....	82
Piktogramy a symboly.....	82
Obecné bezpečnostní pokyny.....	82
Zvláštní bezpečnostní pokyny pro akumulátorové přístroje.....	84
<b>Příprava</b> .....	<b>85</b>
První uvedení do provozu.....	85
Ovládací části.....	85
Používání jako nepřenosný spotřebič.....	85
Montáž škrabky na barvu.....	85
Použití nástavcových trysek.....	85
Kontrola stavu nabití akumulátoru.....	85
Nabití akumulátoru.....	85
<b>Provoz</b> .....	<b>86</b>
Vložení a vyjmutí akumulátoru do a z akumulátorového přístroje.....	86
Zapnutí a vypnutí.....	86
Funkce Cool-Down.....	86
Regulace teploty a množství vzduchu.....	86
Programový režim (P).....	87
<b>Čištění, údržba a skladování</b> .....	<b>87</b>
Čištění.....	87
Údržba.....	87
Skladování.....	87
<b>Likvidace/ochrana životního prostředí</b> .....	<b>87</b>
Akumulátory zlikvidujte ekologickým způsobem.....	88
<b>Servis</b> .....	<b>88</b>
Záruka.....	88
Opravná služba.....	89
Service-Center.....	89
Dovozce.....	90
<b>Náhradní díly a příslušenství</b> .....	<b>90</b>
<b>Příklad původního EU prohlášení o shodě</b> .....	<b>90</b>
<b>Rozložený pohled</b> .....	<b>141</b>

## Úvod

Blahopřejeme vám k zakoupení vašeho nového horkovzdušného ventilátoru (dále jen přístroj nebo elektrický nástroj). Vybrali jste si vysoce kvalitní přístroj. Tento přístroj byl odzkoušen během výroby na kvalitu a podroben výstupní kontrole. Funkčnost Vašeho přístroje je tím zajištěna.



Návod k obsluze je součástí tohoto přístroje. Obsahuje důležité pokyny pro bezpečnost, použití a likvidaci. Přečtěte si pečlivě návod k obsluze. Seznamte se s ovládacími prvky a správným používáním přístroje. Používejte přístroj pouze tak, jak je popsáno a pro určené oblasti použití. Návod k obsluze dobře uschovejte a v případě předání přístroje třetím osobám předejte veškerou dokumentaci.

### Použití dle určení

Přístroj je určen výhradně pro následující použití:

- Odstranění barevných nátěrů na malých plochách
- zahřívání, tváření a svařování plastů
- uvolňování lepených spojů
- Rozmrazování vodovodního potrubí

Přístroj je zakázáno používat za deště nebo vlhkém prostředí.

Jakékoliv jiné použití, které není v tomto návodu k obsluze výslovně povoleno, může vést k poškození přístroje a pro uživatele představovat vážné nebezpečí. Obsluha nebo uživatel zařízení nese zodpovědnost za nehody či škody na jiných osobách nebo jejich majetku. Přístroj je určen pro použití domácími kutily. Není určen pro trvalé komerční využívání. V případě komerčního použití záruka zaniká. Výrobce neručí za škody způsobené nesprávným použitím nebo nesprávnou obsluhou.

Přístroj je součástí série **X 20 V TEAM** a lze jej provozovat s akumulátory série **X 20 V TEAM**. Akumulátory série **X 20 V TEAM** se smí nabíjet pouze nabíječkami série **X 20 V TEAM**.

### Rozsah dodávky/příslušenství

Vybalte přístroj a zkontrolujte rozsah dodávky.

Obalový materiál zlikvidujte správně dle předpisů.

- Aku horkovzdušná pistole
- Škrabka na barvu (2dílná)
- Redukční tryska
- Plochá tryska
- Reflektorová tryska
- úložný kufřík
- Překlad původního návodu k používání

**Akumulátor a nabíječka nejsou součástí dodávky.**

## Přehled

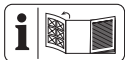

Obrázky přístroje naleznete na přední výklopné stránce.

### (Obr. A)

- 1 Foukací trubice
  - 2 Přívod vzduchu
  - 3 rukojeť
  - 4 držák akumulátoru
  - 5 zapínač/vypínač
  - 6 Blokace zapnutí
  - 7 LCD displej
  - 8 ovládací panel
  - 9 akumulátor
  - 10 tlačítko ukazatel stavu nabití
  - 11 ukazatel stavu nabití
  - 12 odblokování akumulátoru
  - 13 nabíječka
  - 14 úložný kufřík
  - 15 Rukojeť (Škrabka na barvu)
  - 16 Trojhranná čepel (Škrabka na barvu)
  - 17 Škrabka na barvu
  - 18 Reflektorová tryska
  - 19 Plochá tryska
  - 20 Redukční tryska
- ### (Obr. B)
- 21 pracovní světlo LED
  - 22 Stojan
- ### (Obr. C)
- 23 Matice
- ### (Obr. D)
- 24 tlačítko P/COOLDOWN
  - 25 tlačítko Zvýšení teploty
  - 26 tlačítko Zvýšení množství vzduchu

27 tlačítko Snížení množství vzduchu

28 tlačítko Snížení teploty

## Popis funkce

Horkovzdušný ventilátor je univerzální přístroj určený k uvolňování, tvarování nebo zahřívání.

Funkce ovládacích prvků naleznete v následujících popisech.

## Technické údaje

### Aku horkovzdušná pistole

#### ..... PPHLGA 20-Li B3

Jmenovité napětí  $U$  ..... 20 V =

Třída ochrany ..... III

Typ ochrany ..... IPX0

Hmotnost s akumulátorem .....  $\approx 1,13$  kg

Teplotní rozsah ..... 50–600 °C

Množství vzduchu ..... 150–300 l/min

akumulátor ..... Li-Ion

Teplota .....  $\leq 50$  °C

– Nabíjení ..... 4–40 °C

– Provoz ..... 4–50 °C

– Skladování ..... 15–25 °C

Chytrá baterie PARKSIDE Performance

Smart PAPS 204 A1/Smart PAPS 208 A1/

Smart PAPS 2012 A1

– Frekvence  $f$  ..... 2400 – 2483,5 MHz

– vysílací výkon .....  $\leq 20$  dBm

### X 20 V TEAM

Přístroj je součástí série **X 20 V TEAM**

a lze jej provozovat s akumulátory sé-

rie **X 20 V TEAM**. Akumulátory série

**X 20 V TEAM** se smí nabíjet pouze nabíječ-

kami série **X 20 V TEAM**.

Doporučujeme Vám, provozovat tento pří-

stroj pouze s následujícími akumulátory:

PAP 20 B1, PAP 20 B3, Smart PAPS 204 A1,

Smart PAPS 208 A1, Smart PAPS 2012 A1

Doporučujeme Vám, nabíjet tyto aku-

mulátory pomocí následujících nabíje-

ček: PLG 20 A3, PLG 20 A4, PLG 20 C1,

PLG 20 C2, PLG 20 C3, PDSL20 A1,

Smart PLGS 2012 A1

Technické údaje akumulátoru a nabíječky:

Viz samostatný návod.

## Bezpečnostní pokyny

V této části jsou popsána základní bezpečnostní opatření při používání přístroje.

**VAROVÁNÍ!** Zranění osob a hmotné škody v důsledku neodborné manipulace s akumulátorem. Dodržujte bezpečnostní pokyny a pokyny k nabíjení a správnému použití, uvedené v návodu k obsluze Vašeho akumulátoru a Vaši nabíječky série **X 20 V TEAM**. Podrobný popis nabíjení a další informace naleznete v tomto samostatném návodu k obsluze.

## Význam bezpečnostních pokynů

**NEBEZPEČÍ!** Pokud tento bezpečnostní pokyn nedodržíte, dojde k nehodě. Důsledkem je vážné zranění nebo smrt.

**VAROVÁNÍ!** Pokud tento bezpečnostní pokyn nedodržíte, dojde případně k nehodě. Mohlo by to mít za následek vážné zranění nebo smrt.

**UPOZORNĚNÍ!** Pokud tento bezpečnostní pokyn nedodržíte, dojde k nehodě. V důsledku může dojít k drobnému nebo středně těžkému ublížení na zdraví.

**OZNÁMENÍ!** Pokud tento bezpečnostní pokyn nedodržíte, dojde k nehodě. V důsledku může dojít k věčnému poškození.

## Piktogramy a symboly

### Piktogram na přístroji



Přečtěte si pečlivě návod k obsluze. Seznamte se s ovládacími prvky a správným používáním přístroje.



Přístroj je zakázáno používat za deště nebo vlhkém prostředí.



Elektrická zařízení nepatří do domácího odpadu.



Pozor, horké povrchy, nebezpečí popálení!



Snížení teploty



Zvýšení teploty



Snížení množství vzduchu



Zvýšení množství vzduchu



Volba programu/COOLDOWN



Blokace zapnutí

## Obecné bezpečnostní pokyny



Pozor! Při použití elektrických zařízení je nutné v rámci ochrany proti úrazu elektrickým proudem, zranění a požáru nutné respektovat níže uvedená základní bezpečnostní opatření:

## Všeobecné pokyny

- Přečtěte si pečlivě návod k obsluze. Seznamte se s ovládacími prvky a správným používáním přístroje.
- Tento přístroj smí používat osoby s omezenými fyzickými, smyslovými či duševními schopnostmi nebo osoby s nedostatečnými zkušenostmi či vědomostmi, pokud jsou pod dozorem nebo jim bylo vysvětleno bezpečné používání přístroje a jsou si vědomy případných rizik s tím spojených.

- S přístrojem si nesmí hrát děti. Přístroj a jeho připojovací vedení je nutno udržovat mimo dosah dětí.
- Je nutné pamatovat na to, že sám uživatel je odpovědný za úrazy nebo za ohrožení jiných osob nebo jejich majetku.
- Používejte pouze díly a příslušenství, které jsou dodávány a doporučeny výrobcem. Při použití cizích dílů dojde k okamžité ztrátě nároku na záruku.
- Přístroj musí být vždy čistý, suchý a bez oleje nebo mazacích tuků.
- Přístroj se nesmí používat v polohách vyšších než 2000 m.

### **Elektrická bezpečnost**

- Vypněte přístroj a vyjměte akumulátor (9). Ujistěte se, zda se všechny pohyblivé díly zcela zastavily.
- Před nabitím akumulátoru vyjměte akumulátor z přístroje.
- Připojovací svorky se nesmí zkratovat.

### **Provoz**

- Přístroj je zakázáno používat za deště nebo vlhkém prostředí.
- Pracujte pouze za denního světla nebo při dobrém umělém osvětlení.
- Budte pozorní, dbejte na své počínání a při práci se řiďte zdravým rozumem. Přístroj nepoužívejte, pokud jste unaveni nebo pod vlivem drog, alkoholu nebo léků.
- Během provozu nenechávejte přístroj bez dozoru.
- Vyjměte akumulátor z přístroje:
  - při nepoužívání
  - při pracovních přestávkách
  - před jakoukoli prací na přístroji (např. výměna trysky)
- Nebudete-li s přístrojem zacházet opatrně, může dojít k požáru.
  - Při používání přístrojů v blízkosti hořlavých materiálů postupujte opatrně.
  - Nemiřte dlouhou dobu na jedno a totéž místo.
  - Nepoužívejte ve výbušné atmosféře.

- Teplo lze přivést k hořlavým materiálům, které jsou přikryty.
- Po použití odložte přístroj před zabalením na stojan a nechte jej vychladnout.
- Když je přístroj v provozu, nenechávejte jej bez dozoru.
- Přístroj nikdy nepoužívejte jako vysoušeč vlasů.
- Proud horkého vzduchu nikdy nesměřujte na lidi nebo zvířata.
- Nedívejte se přímo do otvoru trysky na foukací trubici.
- Nedotýkejte se trysky, když je horká.
- Dodržujte vzdálenost mezi výstupem trysky a povrchem nebo obrobkem, který má být opracován. Přístroj by se mohl přehřát.

## Čištění, údržba a skladování

- Před dlouhodobým odstavením přístroje nechte motor vychladnout.
- Vyměňte opotřebované nebo poškozené díly. Používejte výhradně originální náhradní díly a pří-

služenství. Při použití cizích dílů dojde k okamžité ztrátě nároku na záruku.

- Otevření přístroje musí provést pouze autorizovaný kvalifikovaný elektrikář. V případě opravy se vždy obraťte na naše servisní středisko.
- Vypněte pohon, vyjměte akumulátor a nechte přístroj vychladnout, když se přístroj zastaví za účelem čištění, nastavení, skladování nebo výměny příslušenství.
- S přístrojem zacházejte pečlivě a udržujte jej v čistotě.
- Přístroj uchovávejte mimo dosah dětí.

## Zvláštní bezpečnostní pokyny pro akumulátorové přístroje

- **Před vložením akumulátoru se ujistěte, zda je přístroj vypnutý.** Vložíte-li akumulátor do zapnutého přístroje, může dojít k nehodám.
- **Používejte pouze příslušenství doporučené společností PARKSIDE.** Kvůli nevhodnému příslušenství může dojít k úrazu elektrickým proudem nebo požáru.

**⚠ VAROVÁNÍ!** Zranění osob a hmotné škody v důsledku neodborné manipulace s akumulátorem. Dodržujte bezpečnostní pokyny a pokyny k nabíjení a správnému použití, uvedené v návodu k obsluze Vašeho akumulátoru a Vaší nabíječky série **X 20 V TEAM**. Podrobný popis nabíjení a další informace naleznete v tomto samostatném návodu k obsluze.

## Příprava

**▲ VAROVÁNÍ!** Nebezpečí zranění v důsledku neúmyslného spuštění přístroje. Akumulátor vložte do přístroje až tehdy, když je přístroj zcela připraven k použití.

### První uvedení do provozu

Při prvním použití se může objevit kouř. Kouř je způsoben pojivou, která se uvolňuje při prvním použití působením tepla z izolační fólie ohříváče.

**Pracovní prostředí při prvním použití bezpodmínečně dobře vyvětrejte. Pokud je vývin kouře/zápachu příliš silný, přemístěte první uvedení přístroje do provozu ven.**

### Ovládací části

Před prvním uvedením přístroje do provozu se seznámte s ovládacími částmi.

- **zapínač/vypínač (5)**
  - Zapnutí: Stiskněte
  - Vypnutí: Pustte
- **Blokace zapnutí (6)**
  - Zablokuje zapínač/vypínač proti nechtěnému ovládnutí.
  - Odblokování: Stiskněte

### Používání jako nepřenosný spotřebič

#### Postup (Obr. B)

1. K použití jako nepřenosný spotřebič postavte přístroj na stojany (22).
2. Zajistěte stabilní a bezpečnou polohu na žáruvzdorném podkladu.

Použití jako nepřenosný spotřebič je optimální k ochlazení po použití.

### Montáž škrabky na barvu

#### Postup (Obr. C)

1. Odšroubujte horní matici (23) od rukojeti (15).
2. Nasadte trojhrannou čepel (16) na spodní matici (23).
3. Znovu našroubujte horní matici (23), a připevněte tak trojhrannou čepel (16).

### Použití nástavcových trysek

**▲ UPOZORNĚNÍ!** Nebezpečí zranění! Zabraňte popáleninám. Nástavcové trysky a foukací trubici nechejte před výměnou vychladnout.

### Upozornění

- Nástavcové trysky (18/19/20) se nastrčí na foukací trubici (1).
- Jsou možná různá použití nástavcových trysek.
- Dbejte bezpečnostních předpisů a přístroj používejte opatrně a pečlivě.

### Reflektorová tryska (18)

- Použití: Pájení, pocínování trubek a smršťování smršťovacích trubek

### Plochá tryska (19)

- Použití: Dosažení plošného směřování tepla
- **OZNÁMENÍ!** Přehřátí sousedních součástí. Při použití ploché trysky věnujte pozornost zejména vytváření tepla v místech zahřívání v opracovávaném bodě.

### Redukční tryska (20)

- Použití: Dosažení přesného nasměrování tepla.
- **OZNÁMENÍ!** Přehřátí obrobku. Při použití redukční trysky věnujte pozornost zejména vytváření tepla v opracovávaném bodě, nezůstávejte příliš dlouho na jednom místě.

### Škrabka na barvu

- Použití: Podle potřeby zahřejte povrchy barev a laků pomocí nástavcové trysky. Barvy a laky lze odstranit pomocí škrabky na barvu (17). Nástavcové trysky (18/19/20) nejsou vhodné k odstraňování barevného nátěru.

### Kontrola stavu nabití akumulátoru

LED	Význam
-----	--------

červený, oranžový, zelený	akumulátor je nabitý
červený, oranžový	akumulátor je částečně nabitý
červený	akumulátor je nutně dobít

1. Stiskněte tlačítko (10) vedle ukazatele stavu nabití (11) na akumulátoru (9). LED ukazatele stavu nabití indikují stav nabití akumulátoru.
2. Nabíjte akumulátor (9), když svítí pouze červená LED ukazatele stavu nabití (11).

### Nabití akumulátoru

Viz také návod k obsluze nabíječky.

## Upozornění

- Nechte zahřátý akumulátor před nabíjením vychladnout.
- Akumulátor nevystavujte po delší dobu přímému slunečnímu záření ani teplotám  $\leq 50$  °C. Zabráňte zejména odložení na topná tělesa nebo skladování ve vozídech, která jsou zaparkována na slunci.

## Postup

1. Popřípadě vyjměte akumulátor (9) z akumulátorového přístroje.
2. Zasuňte akumulátor do nabíjecí prohloubeniny v nabíječce (13).
3. Nabíječku zapojte do zásuvky.
4. Po úspěšném dokončení nabíjení odpojte nabíječku od sítě.
5. Vytáhněte akumulátor z nabíjecí prohloubeniny.

## Kontrolky LED na nabíječce (13)

zelený	červený	Význam
svítí	—	<ul style="list-style-type: none"> <li>• akumulátor je zcela nabitý</li> <li>• připraveno (akumulátor není vložen)</li> </ul>
—	svítí	akumulátor se nabíjí
—	blikají	Akumulátor přehřátý
blikají	blikají	Akumulátor je vadný

## Provoz

### Vložení a vyjmutí akumulátoru do a z akumulátorového přístroje

**VAROVÁNÍ!** Nebezpečí zranění v důsledku neúmyslného spuštění přístroje. Akumulátor vložte do přístroje až tehdy, když je přístroj zcela připraven k použití.

**OZNÁMENÍ!** Nebezpečí poškození! Nesprávný akumulátor může poškodit přístroj a akumulátor.

#### Vložení akumulátoru

1. Zasuňte akumulátor (9) podél vodičí lišty do držáku akumulátoru.  
Akumulátor se slyšitelně zablokuje.

#### Vyjmutí akumulátoru

1. Stiskněte a podržte odblokování akumulátoru (12) na akumulátoru (9).
2. Vytáhněte akumulátor z držáku akumulátoru.

## Zapnutí a vypnutí

### Příprava

Přístroj připravte na požadovanou funkci. K tomu vyberte vhodnou nastavcovou trysku (18/19/20).

### Upozornění

- Přístroj je vybaven blokací zapnutí (6), která jej jistí proti náhodné aktivaci.
- Přístroj uloží poslední nastavení, ve kterém jste pracovali, a spustí se znovu v tomto nastavení.

### Zapnutí

1. Stiskněte a podržte stisknutou blokaci zapnutí (6).
2. Stiskněte a podržte stisknutý zapínač/vypínač (5).
3. Blokaci zapnutí (6) pusťte.
4. LED pracovní světlo (21) svítí, přístroj je odblokován.
5. Nastavte teplotu a množství vzduchu (viz *Regulace teploty a množství vzduchu*, str. 86)

### Vypnutí

1. Zapínač/vypínač (5) pusťte.
2. LED pracovní světlo zhasne, přístroj je zablokován.
3. Použijte funkci Cool-Down (viz *Funkce Cool-Down*, str. 86).
4. Vyjměte akumulátor (9) z přístroje, když jej ponecháváte bez dozoru, nebo po dokončení práce.

## Funkce Cool-Down

- Jakmile pusťte zapínač/vypínač (5), spustí se automaticky funkce Cool-Down.
- Začne odpočítávání 40 sekund. Přístroj se po uplynutí automaticky vypne.
- Stisknutím tlačítka  $P_{\text{DOWN}}$  (24) lze postup Cool-Down přerušit a přístroj ihned vypnout.



## Regulace teploty a množství vzduchu

- Teplotu a množství vzduchu lze ovládat pomocí ovládacího panelu (8).
- Vybrané nastavení se zobrazí na LCD displeji (7).
- Teplotu a množství vzduchu lze nastavit i ve vypnutém stavu.

## Nastavení teploty

Teplotu lze nastavit pomocí tlačítek (25/28) na ovládacím panelu (8) v krocích po 10 stupních.



### Postup (Obr. D)

- Ke zvýšení teploty stiskněte tlačítko  (25).
- Ke snížení teploty stiskněte tlačítko  (28).

## Nastavení množství vzduchu

Množství vzduchu lze regulovat pomocí tlačítek (26/27) na ovládacím panelu (8) v oblasti 150–300 l/min (6stupňové).

### Postup (Obr. D)

- Ke zvýšení množství vzduchu stiskněte tlačítko  (26).
- Ke snížení množství vzduchu stiskněte tlačítko  (27).

## LCD displej

LCD displej (7) zobrazuje vybranou teplotu, vybrané množství vzduchu a aktuální teplotu.

- Displej (7) svítí **červeně**: přehřívací fáze
- Displej (7) svítí **zeleně**: dosažena přednastavená teplota
- Displej (7) bliká **modře**: funkce Cool-Down

Přístroj je vybaven paměťovou funkcí.

Na displeji (7) se zobrazí poslední nastavená teplota a množství vzduchu a uloží se automaticky po 2 sekundách (displej bliká).

## Programový režim (P)

Přístroj disponuje vedle normálního režimu také programovým režimem.

### Postup (Obr. D)

- Pro programový režim stiskněte krátce tlačítko  $P_{\text{COOL}}^{\text{COOL}}$  (24) na ovládacím panelu (8).
- Dalším stisknutím tlačítka  $P_{\text{COOL}}^{\text{COOL}}$  (24) se dostanete k jednotlivým programům (P1, P2, P3, P4). Ty můžete individuálně nastavovat a ukládat.
- Stiskněte znovu tlačítko  $P_{\text{DOWN}}^{\text{COOL}}$  (24), abyste se dostali zpět do normálního režimu.

## Upozornění

- Provedené nastavení se po 2 sekundách automaticky uloží (displej (7) bliká).

## Čištění, údržba a skladování

**VAROVÁNÍ!** Nebezpečí zranění v důsledku neúmyslného spuštění přístroje. Chraňte se při údržbě a čištění. Vypněte přístroj a vyjměte akumulátor (9).

Opravné a údržbářské práce, které nejsou popsány v tomto návodu k obsluze, přenechte našemu servisnímu centru. Používejte pouze originální náhradní díly.

**VAROVÁNÍ!** Nebezpečí popálení! Před jakoukoliv údržbou nebo čištěním nechte přístroj vychladnout.

## Čištění

**VAROVÁNÍ!** Nebezpečí úrazu elektrickým proudem! Nikdy přístroj neostříkujte vodou. **OZNÁMENÍ!** Nebezpečí poškození. Chemické látky mohou poškodit plastové části přístroje. Nepoužívejte čisticí prostředky ani rozpouštědla.

- Udržujte větrací otvory, kryt motoru a rukojeti zařízení v čistotě. Použijte za tím účelem vlhký hadřík nebo kartáč.

## Údržba

Přístroj je bezúdržbový.

## Skladování

Přístroj a příslušenství skladujte vždy:

- čisté
- suché
- chráněné před prachem
- v dodaném úložném kufříku (14)
- mimo dosah dětí
- ochlazený

Skladovací teplota akumulátoru je mezi 15 °C až 25 °C. Během skladování zabraňte extrémnímu chladu nebo teplu. Akumulátor tím ztratí výkon.

Před delším uskladněním (např. zazimování) vyjměte akumulátor z přístroje.

## Likvidace/ochrana životního prostředí

Vyjměte akumulátor z přístroje a přístroj, akumulátor, příslušenství a obal odevzdejte k ekologické recyklaci.



Elektrická zařízení nepatří do domácího odpadu.

Symbol přeškrtnuté popelnice na kolečkách znamená, že tento výrobek nesmí být po skončení své životnosti likvidován jako netříděný komunální odpad.

### Směrnice 2012/19/EU o odpadních elektrických a elektronických zařízeních (OEEZ):

Spotřebitelé jsou ze zákona povinni recyklovat elektrická a elektronická zařízení na konci jejich životnosti způsobem šetrným k životnímu prostředí. Tímto způsobem je zajištěna recyklace šetrná k životnímu prostředí a šetřící zdroje.

V závislosti na tom, jak je vše implementováno ve vnitrostátním právu, máte následující možnosti:

- vrátit v prodejně,
- odevzdat na oficiálním sběrném místě,
- zaslat zpět výrobci/distributorovi.

Tento stav se netýká příslušenství starých přístrojů a pomocných prostředků bez elektrických součástí.

### Akumulátory zlikvidujte ekologickým způsobem



Akumulátor neodhazujte do domovního odpadu ani do ohně (nebezpečí exploze) či do vody. Poškozené akumulátory mohou při úniku jedovatých výparů či kapalin poškodit životní prostředí a zdraví osob.

Jste povinni zlikvidovat vadné nebo vysloužilé akumulátory ekologickým způsobem.

- Akumulátory neotevírejte a vyhybejte se mechanickému poškození. Hrozí nebezpečí zkratu, přičemž se mohou uvolňovat výpary dráždivé dýchací cesty.
- Z bezpečnostních důvodů je třeba akumulátory před likvidací vybit.
- Póly přelepte lepicí páskou, aby nedošlo ke zkratu.
- Akumulátory zlikvidujte přes obchod nebo sběrné místo.
- **Poškozené akumulátory**

S akumulátory poškozenými zvenčí zacházejte obzvláště opatrně!

- Poškozených akumulátorů se nedotýkejte holýma rukama.
- Pokud póly nemůžete přelepit lepicí páskou, vložte akumulátory jednotlivě do plastového sáčku.
- Poškozené akumulátory vložte jednotlivě do nehořlavé, uzavíratelné nádoby, kterou lze ještě naplnit pískem.

- Poškozené akumulátory odevzdejte do sběrného místa s odborným personálem.

## Servis

### Záruka

Vážení zákazníci,

na tento výrobek získáváte záruku 5 let od data zakoupení. V případě závad na tomto výrobku máte nárok na zákonná práva vůči prodejci tohoto výrobku. Tato zákonná práva nejsou omezena níže uvedenou zárukou.

#### Záruční podmínky

Záruční doba začíná datem nákupu. Dobře uschovejte originální pokladní doklad. Tento doklad je potřebný jako doklad o koupi. Dojde-li k vadě materiálu nebo výrobní vadě během pěti let od data nákupu tohoto výrobku, opravíme nebo vyměníme Vám výrobek podle našeho uvážení zdarma. Toto záruční plnění vyžaduje, aby vadný výrobek a doklad o koupi (pokladní doklad) byly předloženy během pětileté lhůty a bylo stručně písemně popsáno, o jakou závadu se jedná a kdy k ní došlo.

Pokud je vada kryta naší zárukou, obdržíte zpět opravený nebo nový výrobek. S opravou nebo výměnou výrobku nezačne plynout nová záruční doba.

#### Záruční doba a zákonné nároky z vad

Záruční doba se záručním plněním neprodloví. To platí také pro vyměněné a opravené díly. Jakákoli poškození nebo vady, které se již v době nákupu vyskytly, je nutné nahlásit ihned po vybalení. Opravy provedené po uplynutí záruční doby jsou za poplatek.

#### Rozsah záruky

Výrobek byl pečlivě vyroben podle přísných směrnic pro jakost a před dodáním pečlivě zkontrolován.

Záruční plnění platí pro vady materiálu nebo výrobní vady. Tato záruka se nevztahuje na díly výrobku, které jsou vystaveny běžnému opotřebení, a lze je proto považovat za opotřebitelné součásti (např. Plochá tryska) nebo za poškození křehkých částí (např. spínač). Tato záruka zaniká, pokud je výrobek poškozen, nesprávně používán nebo není udržován. Pro správné používání výrobku se musí přesně dodržovat všechny pokyny uvedené v návodu k obsluze. Je nutné se bezpodmínečně vyvarovat použití a jednání, které

nejsou v tomto návodu k obsluze doporučovány nebo před nimiž se varuje.

Výrobek je určen pouze pro soukromé použití a není určen ke komerčnímu používání. Záruka zaniká v případě hrubého a nesprávného zacházení, použití násilí a zásahů, které nebyly provedeny naší autorizovanou servisní pobočkou.

### Vyřízení v záručním případě

V zájmu rychlého zpracování Vašeho požadavku postupujte podle následujících pokynů:

- Pro všechny dotazy si připravte doklad o koupi a číslo položky (např. IAN 506398\_2507) jako doklad o nákupu.
- Číslo položky naleznete na typovém štítku na výrobku, na rytině na výrobku, na titulní straně návodu k obsluze (vlevo dole) nebo na nálepce na zadní nebo spodní straně výrobku.
- Pokud se vyskytnou funkční chyby nebo jiné závady, nejprve kontaktujte níže uvedené servisní středisko **telefonicky** nebo použijte náš **kontaktní formulář**, který najdete na stránkách *parkside-diy.com* v kategorii **Servis**.
- Po konzultaci s naším servisním střediskem můžete bezplatně zaslat vadný výrobek na adresu služby, kterou jste obdrželi, s příloženým dokladem o koupi (účtenkou), s uvedením povahy vady a kdy k ní došlo. K zamezení problémů s přijetím a dalším nákladům je bezpodmínečně nutné používat pouze adresu, která Vám byla oznámena. Ujistěte se, že zásilka není zaslaná nevyplaceně, není objemným zbožím, expresem nebo jiným speciálním nákladem. Zašlete výrobek včetně veškerého příslušenství dodaného při nákupu a zajistěte, aby přepravní obal byl dostatečně bezpečný.



Na stránkách *parkside-diy.com* můžete nahlížet do těchto a mnoha dalších příruček a stahovat je. S tímto QR kódem se dostanete přímo na *parkside-diy.com*. Vyberte svou zemi a vyhledejte pomocí vyhledávací masky návody k obsluze. Zadáním čísla položky (IAN) 506398\_2507 můžete otevřít svůj návod k obsluze.

### Oprávérenská služba

Pro opravy, **kteře nepodléhají záruce**, se obraťte na servisní středisko. Tam Vám rádi poskytneme odhad nákladů.

- Můžeme přijímat pouze přístroje, které byly při zaslání dostatečně zabaleny a ofrankovány.  
**Upozornění:** Zašlete Váš přístroj vyčištěný a s odkazem na závadu na adresu uvedenou v servisním středisku.
- Nepřijmou se přístroje zaslané neoprávněně, přístroje zaslané jako objemné zboží nebo expres zaslané přístroje nebo přístroje odeslané jinou speciální dopravou.
- Vaše odeslané vadné přístroje zlikvidujeme bezplatně.

### Service-Center

**CZ** **Servis Česko**  
Tel.: 8000 23611  
Kontaktní formulář na  
*parkside-diy.com*  
**IAN 506398\_2507**

## Dovozce

Upozorňujeme, že následující adresa není servisní adresou. Nejprve kontaktujte výše uvedené servisní středisko.

Grizzly Tools GmbH & Co. KG  
Stockstädter Str. 20  
63762 GroBostheim  
NĚMECKO  
[www.grizzlytools.de](http://www.grizzlytools.de)

## Náhradní díly a příslušenství

**Náhradní díly a příslušenství jsou k dostání na webových stránkách**

**[www.grizzlytools.shop](http://www.grizzlytools.shop)**. Pokud máte problémy při objednání, kontaktujte nás prostřednictvím našeho online obchodu. V případě dalších dotazů se obraťte na: *Service-Center, str. 89*

Poz. č.	Název	Obj. č.
17	Škrabka na barvu	91105840
18	Reflektorová tryska	91105124
19	Plochá tryska	91105119
20	Redukční tryska	91105123

## Překlad původního EU prohlášení o shodě

Výrobek: **Aku horkovzdušná pistole**

Model: **PPHLGA 20-Li B3**

Sériové číslo: 000001 – 099900

Výše popsaný předmět prohlášení je ve shodě s příslušnými harmonizačními právními předpisy Unie:

**2014/30/EU • 2011/65/EU & (EU) 2015/863**  
**Výrobek s baterií Smart PAPS 204 A1/Smart PAPS 208 A1/**  
**Smart PAPS 2012 A1: 2014/53/EU (namísto 2014/30/EU)**

Výše popsaný předmět prohlášení je ve shodě se směrnicí Evropského parlamentu a Rady 2011/65/EU ze dne 8. června 2011 o omezení používání některých nebezpečných látek v elektrických a elektronických zařízeních.

Pro zajištění shody byly použity následující harmonizované normy a národní normy a předpisy:

**EN 60335-1:2012/A16:2023 • EN 60335-2-45:2002/A11:2023**  
**EN IEC 55014-1:2021 • EN IEC 55014-2:2021**  
**IEC 62471:2006 • EN 62233:2008 • EN IEC 63000:2018**  
**Výrobek s baterií Smart PAPS 204 A1/Smart PAPS 208 A1/Smart PAPS 2012 A1:**  
**EN 301 489-1 V2.2.3:2019 • EN 301 489-17 V3.3.1:2024**  
**EN 300 328 V2.2.2:2019 • EN 50663:2017**

Toto prohlášení o shodě vydal na vlastní odpovědnost výrobce:



Grizzly Tools GmbH & Co. KG  
Stockstädter Str. 20  
63762 GroBostheim  
NĚMECKO  
09.02.2026

Christian Frank  
Zplnomocněný zástupce dokumentace

## Obsah

<b>Úvod</b> .....	<b>91</b>
Používanie na určený účel.....	91
Rozsah dodávky/Príslušenstvo.....	92
Prehľad.....	92
Opis funkcie.....	92
Technické údaje.....	92
<b>Bezpečnostné pokyny</b> .....	<b>93</b>
Význam bezpečnostných pokynov.....	93
Piktogramy a symboly.....	93
Všeobecné bezpečnostné pokyny.....	93
Špeciálne bezpečnostné pokyny pre prístroje s akumulátorom.....	95
<b>Príprava</b> .....	<b>96</b>
Prvé uvedenie do prevádzky.....	96
Ovládacie prvky.....	96
Použitie ako stojaci prístroj.....	96
Montáž škrabky na farbu.....	96
Použitie prídavných dýz.....	96
Kontrola stavu nabitia akumulátora.....	96
Nabíjanie akumulátora.....	97
<b>Prevádzka</b> .....	<b>97</b>
Vloženie a vybratie akumulátora z akumulátorového náradia.....	97
Zapnutie a vypnutie.....	97
Funkcia Cool-Down.....	97
Regulovanie teploty a množstva vzduchu.....	97
Programovaná prevádzka (P).....	98
<b>Čistenie, údržba a skladovanie</b> .....	<b>98</b>
Čistenie.....	98
Údržba.....	98
Skladovanie.....	98
<b>Likvidácia/ochrana životného prostredia</b> .....	<b>98</b>
Akumulátory zlikvidujte ekologicky.....	99
<b>Servis</b> .....	<b>99</b>
Garancija.....	99
Opravný servis.....	100
Service-Center.....	100
Importér.....	100
<b>Náhradné diely a príslušenstvo</b> .....	<b>101</b>
<b>Preklad originálneho vyhlásenia o zhode EÚ</b> .....	<b>101</b>
<b>Rozložený pohľad</b> .....	<b>141</b>

## Úvod

Srdečne vám blahoželáme ku kúpe vašej novejho teplovzdušnej pištole (v nasledujúcej časti nazývanej prístroj alebo elektrické náradie).

Rozhodli ste sa tým pre vysoko kvalitný prístroj. Tento prístroj bol počas výroby skontrolovaný vzhľadom na kvalitu a podrobný výrobný kontrole. Tým je zabezpečená funkčná schopnosť prístroja.



Návod na obsluhu je súčasťou tohto prístroja. Obsahuje dôležité pokyny pre bezpečnosť, používanie a likvidáciu. Starostlivo si prečítajte návod na obsluhu. Oboznámte sa s ovládacími dielmi a správnym používaním prístroja. Prístroj používajte iba ako je opísané a na uvedené oblasti použitia. Návod na obsluhu si dobre uschovajte a pri odovzdávaní prístroja tretej osobe dodajte tiež všetky podklady.

### Používanie na určený účel

Prístroj je určený výlučne na nasledujúce používanie:

- Odstraňovanie náterov na malých plochách
- Ohrievanie, tvarovanie a zváranie plastov
- Uvoľňovanie lepených spojov
- Rozmrazovanie vodovodných potrubí

Je zakázané používať prístroj v daždi alebo vlhkom prostredí.

Každé iné používanie, ktoré nie je v tomto návode na obsluhu výslovne povolené, môže predstavovať vážne nebezpečenstvo pre používateľa a viesť k škodám na prístroji. Obsluhujúca osoba alebo používateľ je zodpovedný za zranenia iných ľudí alebo poškodenia ich majetku. Prístroj je určený na použitie pre domácných majstrov. Nie je koncipovaný na trvalé komerčné nasadenie. Pri komerčnom používaní záruka zaniká. Výrobca neručí za škody, ktoré vzniknú v dôsledku používania v rozpore s určením alebo nesprávnej obsluhy.

Prístroj je súčasťou série **X 20 V TEAM** a môže sa prevádzkovať s akumulátormi série **X 20 V TEAM**. Akumulátory série **X 20 V TEAM** sa smú nabíjať iba s nabíjačkami série **X 20 V TEAM**.

## Rozsah dodávky/Príslušenstvo

Vybalte prístroj a skontrolujte rozsah dodávky.

Obalový materiál riadne zlikvidujte.

- Akumulátorová teplovzdušná pištoľ
- Škrabka na farbu (2 diely)
- Redukčná dýza
- Plochá dýza
- Reflektorová dýza
- úložný kufrík
- Preklad pôvodného návodu na použitie

**Akumulátor a nabíjačka nie sú súčasťou dodávky.**

## Prehľad

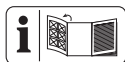

Obrázky prístroja nájdete na prednej vyklápacej strane.

### (Obr A)

- 1 Fúkacia trubica
- 2 Prívod vzduchu
- 3 držadlo
- 4 držiak akumulátora
- 5 zapínač/vypínač
- 6 Blokovanie zapnutia
- 7 LC displej
- 8 ovládacie pole
- 9 akumulátor
- 10 tlačidlo indikácia stavu nabitia
- 11 indikácia stavu nabitia
- 12 odblokovanie akumulátora
- 13 nabíjačka
- 14 úložný kufrík
- 15 Držadlo (Škrabka na farbu)
- 16 Trojhranná čepeľ (Škrabka na farbu)
- 17 Škrabka na farbu
- 18 Reflektorová dýza
- 19 Plochá dýza
- 20 Redukčná dýza

### (Obr B)

- 21 LED pracovné svetlo
- 22 Päťka

### (Obr C)

- 23 Matica

## (Obr D)

- 24 tlačidlo P/COOLDOWN
- 25 tlačidlo Teplota zvýšenie
- 26 tlačidlo Množstvo vzduchu zvýšenie
- 27 tlačidlo Množstvo vzduchu zníženie
- 28 tlačidlo Teplota zníženie

## Opis funkcie

Teplovzdušná pištoľ je univerzálny prístroj na uvoľňovanie, tvarovanie alebo ohrievanie.

Funkcia prvkov obsluhy je uvedená v nasledujúcich opisoch.

## Technické údaje

### Akumulátorová teplovzdušná pištoľ

..... **PPHLGA 20-Li B3**

Menovité napätie  $U$  ..... 20 V  $\Rightarrow$

Trieda ochrany ..... III

Druh ochrany ..... IPX0

Hmotnosť s akumulátorom .....  $\approx 1,13$  kg

Teplotný rozsah ..... 50–600 °C

Množstvo vzduchu ..... 150–300 l/min

akumulátor ..... Li-Ion

Teplota .....  $\leq 50$  °C

– Nabíjanie ..... 4–40 °C

– Prevádzka ..... 4–50 °C

– Skladovanie ..... 15–25 °C

PARKSIDE Performance Smart akumulátor

Smart PAPS 204 A1/Smart PAPS 208 A1/

Smart PAPS 2012 A1

– Frekvencia  $f$  ..... 2400 – 2483,5 MHz

– odovzdaná sila .....  $\leq 20$  dBm

### X 20 V TEAM

Prístroj je súčasťou série **X 20 V TEAM**

a môže sa prevádzkovať s akumulátormi

série **X 20 V TEAM**. Akumulátory série

**X 20 V TEAM** sa smú nabíjať iba s nabíjačkami série **X 20 V TEAM**.

Odporúčame vám prevádzkovať tento prístroj výlučne s nasledujúcimi akumulátormi: PAP 20 B1, PAP 20 B3, Smart PAPS 204 A1, Smart PAPS 208 A1, Smart PAPS 2012 A1

Odporúčame vám nabíjať tieto akumulátory výlučne s nasledujúcimi nabíjačkami: PLG 20 A3, PLG 20 A4, PLG 20 C1, PLG 20 C2, PLG 20 C3, PDSLGA 20 A1, Smart PLGS 2012 A1

Technické údaje akumulátora a nabíjačky: Pozri samostatný návod.

## Bezpečnostné pokyny

Tento odsek sa zaoberá základnými bezpečnostnými pokynmi pri používaní prístroja.

**⚠ VAROVANIE!** Poškodenia zdravia osôb a vecné škody v dôsledku neodbornej manipulácie s akumulátorom. Dodržiavajte bezpečnostné pokyny a pokyny k nabíjaniu a správne používaniu v návode na obsluhu vášho akumulátora a nabíjačky série **X 20 v TEAM**. Podrobnejší opis k nabíjaniu a ďalšie informácie nájdete v samostatnom návode na obsluhu.

### Význam bezpečnostných pokynov

**⚠ NEBEZPEČENSTVO!** Keď tento bezpečnostný pokyn nebudete dodržiavať, nastane úraz. Následkom je ťažké telesné poranenie alebo smrť.

**⚠ VAROVANIE!** Keď tento bezpečnostný pokyn nebudete dodržiavať, môže nastať úraz. Následkom je možné telesné poranenie alebo smrť.

**⚠ OPATRNE!** Keď tento bezpečnostný pokyn nebudete dodržiavať, nastane úraz. Následkom je možné ľahké alebo stredne ťažké telesné poranenie.

**UPOZORNENIE!** Keď tento bezpečnostný pokyn nebudete dodržiavať, nastane úraz. Následkom sú možné vecné škody.

### Piktogramy a symboly

#### Piktogramy na prístroji



Starostlivo si prečítajte návod na obsluhu. Oboznámte sa s ovládacími dielmi a správnym používaním prístroja.



Je zakázané používať prístroj v daždi alebo vlhkom prostredí.



Elektrické prístroje nepatria do domového odpadu.



Pozor, horúce povrchy, nebezpečenstvo popálenia!



Teplota zníženie



Teplota zvýšenie



Množstvo vzduchu zníženie



Množstvo vzduchu zvýšenie



Výber programu/COOLDOWN



Blokovanie zapnutia

## Všeobecné bezpečnostné pokyny



**Pozor!** Pri používaní elektrických prístrojov sa musia dodržiavať nasledujúce základné bezpečnostné opatrenia na ochranu pred zásahom elektrickým prúdom, rizikom úrazov a požiaru:

### Všeobecné upozornenia

- Starostlivo si prečítajte návod na obsluhu. Oboznámte sa s ovládacími dielmi a správnym používaním prístroja.
- Tento prístroj môžu používať osoby so zníženými telesnými, senzorickými alebo duševnými schopnosťami, alebo s nedostatkom skúsenosti a vedomostí, ak sú pod dohľadom alebo boli poučené o bezpečnom pou-

žívaní prístroja a porozumeli súvisiacim rizikám.

- Deti sa s prístrojom nesmú hrať. Prístroj a jeho pripojovacie vedenie musia byť mimo dosahu detí.
- Pamätajte na to, že používateľ je zodpovedný voči iným osobám alebo ich majetku za úrazy a ohrozenia.
- Používajte len tie náhradné diely a časti príslušenstva, ktoré dodáva a odporúča výrobca. Pri použití iných dielov sa okamžite stráca nárok na záručné plnenie.
- Prístroj musí byť vždy čistý, suchý a bez oleja alebo mastnoty.
- Prístroj nepoužívajte v polohách vyšších ako 2000 m.

### **Elektrická bezpečnosť**

- Prístroj vypnite a vyberte akumulátor (9). Skontrolujte, či sa úplne zastavili všetky pohyblivé diely.
- Predtým než akumulátor nabijete, vyberte ho z prístroja.
- Napájacie svorky sa nesmú skratovať.

### **Prevádzka**

- Je zakázané používať prístroj v daždi alebo vlhkom prostredí.
- Pracujte len pri dennom svetle alebo pri dobrom umelom osvetlení.
- Pracujte opatrne, dávajte pozor na to, čo robíte, a pri práci s prístrojom postupujte s rozvahou. Nepoužívajte prístroj, keď pociťujete únavu alebo ste pod vplyvom drog, alkoholu alebo liekov.
- Počas prevádzky nenechávajte prístroj bez dozoru.
- Vyberte akumulátor z prístroja:
  - ak ho nepoužívate
  - pri prestávkach v práci
  - pred všetkými prácami na prístroji (napr. výmena dýzy)
- Ak sa s prístrojom nezaobchádza opatrne, môže vzniknúť požiar.
  - V blízkosti horľavých materiálov pracujte opatrne.
  - Nesmerujte prístroj dlhší čas na jedno miesto.
  - Nepoužívajte vo výbušnom prostredí.

- Teplo sa môže dostať k horľavým materiálom, ktoré sú zakryté.
- Prístroj po použití položte na stojan a nechajte ho vychladnúť a až potom ho odložte.
- Pokiaľ je prístroj v prevádzke, nenechávajte ho bez dohľadu.
- Nikdy nepoužívajte prístroj ako sušič vlasov.
- Nikdy nesmerujte horúci prúd vzduchu na ľudí alebo zvieratá.
- Nepozerajte sa priamo do otvoru dýzy na fúkacej trubici.
- Nedotýkajte sa dýzy, keď je horúca.
- Dodržiavajte vzdialenosť medzi výstupom z dýzy a obrábaným povrchom alebo obrábaným predmetom. Prístroj sa môže prehriať.

## Čistenie, údržba a skladovanie

- Pred odložením prístroja na dlhší čas nechajte vychladnúť motor.
- Z bezpečnostných dôvodov vymeňte všetky opotrebované alebo poškodené diely. Používajte

výhradne originálne náhradné diely a originálne príslušenstvo. Pri použití iných dielov sa okamžite stráca nárok na záručné plnenie.

- Otvorenie prístroja smie uskutočniť iba elektrikár s príslušnou kvalifikáciou. V prípade opráv sa vždy obráťte na naše servisné centrum.
- Vypnite pohon, , vyberte akumulátor a nechajte prístroj vychladnúť, ak bol prístroj zastavený v záujme čistenia, nastavenia, uskladnenia alebo výmeny dielu príslušenstva.
- Prístroj starostlivo ošetrujte a udržiavajte ho čistý.
- Prístroj uschovajte mimo dosahu detí.

## Špeciálne bezpečnostné pokyny pre prístroje s akumulátorom

- **Skôr ako vložíte akumulátor, uistite sa, že je prístroj vypnutý.** Pri vložení akumulátora do prístroja, ktorý je zapnutý, môže dôjsť k úrazom.
- **Používajte len príslušenstvo, ktoré odporúča spoločnosť PARKSIDE.** Nevhodné príslušenstvo môže spôsobiť úraz elektrickým prúdom alebo požiar.

**⚠ VAROVANIE!** Poškodenia zdravia osôb a vecné škody v dôsledku neodbornej manipulácie s akumulátorom. Dodržiavajte bezpečnostné pokyny a pokyny k nabíjaniu a správne používaniu v návode na obsluhu vášho akumulátora a nabíjačky série **X 20 V TEAM**.

Podrobnejší opis k nabíjaniu a ďalšie informácie nájdete v samostatnom návode na obsluhu.

## Príprava

**VAROVANIE!** Nebezpečenstvo poranenia v dôsledku neúmyselného spustenia prístroja. Akumulátor vložte do prístroja až vtedy, keď je prístroj úplne pripravený na použitie.

### Prvé uvedenie do prevádzky

Pri prvom používaní môže unikáť dym. Dym vzniká zo spojovacieho prostriedku, ktorý sa pri prvom použití uvoľňuje teplom z izolačnej fólie vyhrievania.

**Pracovné prostredie pri prvom použití bezpodmienečne vyvetrajte. Ak by mal byť vývoj dymu/zápachu príliš silný, prvé uvedenie do prevádzky presuňte na voľné priestranstvo.**

### Ovládacie prvky

Pred prvou prevádzkou prístroja spoznajte ovládače.

- **zapínač/vypínač (5)**
  - Zapnutie: Stlačiť
  - Vypnutie: Pustiť
- **Blokovanie zapnutia (6)**
  - Zablokuje vypínač zap/vyp proti neúmyselnému stlačeniu.
  - Odblokovanie: Stlačiť

### Použitie ako stojací prístroj

#### Postup (Obr B)

1. Ak chcete prístroj použiť ako stojací prístroj, postavte ho na pätky (22).
2. Dávajte pozor na stabilné, bezpečné položenie a na žiaruvzdornom podklade.

Poloha ako stojací prístroj je ideálna na ochladenie po použití.

### Montáž škrabky na farbu

#### Postup (Obr C)

1. Odskrutkujte hornú maticu (23) z držadla (15).
2. Trojhranný čepeľ (16) nasadte na spodnú maticu (23).
3. Znovu naskrutkujte hornú maticu (23), a tak pripevníte trojhranný čepeľ (16).

## Použitie prídavných dýz

**OPATRNE!** Nebezpečenstvo poranenia! Zabráňte popáleniu. Pred výmenou nechajte prídavné dýzy a fúkacia trubicu vychladnúť.

### Upozornenia

- Prídavné dýzy (18/19/20) zasuňte na fúkaciu trubicu (1).
- Sú možné rôzne použitia prídavných dýz.
- Dodržiavajte bezpečnostné predpisy a používajte prístroj s uvážení a opatrne.

### Reflektorová dýza (18)

- Použitie: Spájkovanie, cínovanie rúr a zmršťovanie zmršťovacích hadíc

### Plochá dýza (19)

- Použitie: Docielenie plochého zohriatia
- **UPOZORNENIE!** Prehrievanie susedných dielov. Pri práci s plochou dýzou dávajte pozor hlavne na vývoj tepla v mieste spracovania.

### Redukčná dýza (20)

- Použitie: Docielenie bodového zohriatia.
- **UPOZORNENIE!** Prehriatie obrábaného predmetu. Pri používaní redukčnej dýzy dávajte hlavne pozor na vývoj tepla v mieste spracovania, nezostávajú príliš dlho na jednom mieste.

### Škrabka na farbu

- Použitie: Ak je to nutné, nahrejte nafarbené a nalakované plochy pomocou prídavné dýzy. Na odstránenie farieb a lakov sa môže použiť škrabka na farbu (17). Samotné prídavné dýzy (18/19/20) nie sú vhodné na odstraňovanie farby.

## Kontrola stavu nabitia akumulátora

LED diódy	Význam
červený, oranžový, zelený	Akumulátor je nabitý
červený, oranžový	Akumulátor je čiastočne nabitý
červený	Akumulátor sa musí nabiť

1. Stlačte tlačidlo (10) vedľa indikácie stavu nabitia (11) na akumulátore (9). LED diódy indikácie stavu nabitia ukazujú stav nabitia akumulátora.
2. Nabite akumulátor (9), keď svieti už iba červená LED indikácie stavu nabitia (11).

## Nabíjanie akumulátora

Pozri tiež návod na obsluhu nabíjačky.

### Upozornenia

- Zohriaty akumulátor nechajte pred nabíjaním vychladnúť.
- Akumulátor nikdy nevystavujte dlhší čas priamemu slnečnému žiareniu alebo teplotám  $\leq 50$  °C. Nekladte ho najmä na radiátory ani ho neskladujte vo vozidlách, ktoré sú zaparkované na slnku.

### Postup

1. V prípade potreby vyberte akumulátor (9) z prístroja.
2. Zasuňte akumulátor do nabíjacej šachty nabíjačky (13).
3. Pripojte nabíjačku do zásuvky.
4. Po uskutočnenom nabíjaní odpojte nabíjačku od siete.
5. Vytiahnite akumulátor z nabíjacej šachty.

### Kontrolné LED diódy na nabíjačke (13)

zelený	červený	Význam
svieti	—	<ul style="list-style-type: none"> <li>• Akumulátor je úplne nabitý</li> <li>• pripravené (nie je vložený žiadny akumulátor)</li> </ul>
—	svieti	Akumulátor sa nabíja
—	bliká	Prehriaty akumulátor
bliká	bliká	Chybný akumulátor

## Prevádzka

### Vloženie a vybratie akumulátora z akumulátorového náradia

**▲ VAROVANIE!** Nebezpečenstvo poranenia v dôsledku neúmyselne spusteného prístroja. Akumulátor vložte do prístroja až vtedy, keď je prístroj úplne pripravený na použitie.

**UPOZORNENIE!** Nebezpečenstvo poškodenia! Nesprávny akumulátor môže prístroj a akumulátor poškodiť.

#### Vloženie akumulátora

1. Akumulátor (9) zasuňte pozdĺž vodiacej lišty do držiaka akumulátora. Akumulátor počuteľne zapadne.

#### Vybratie akumulátora

1. Stlačte a podržte stlačené odblokovanie akumulátora (12) na akumulátore (9).
2. Vytiahnite akumulátor z držiaka akumulátora.

## Zapnutie a vypnutie

### Priprava

Pripravte prístroj na požadovanú funkciu. Vyberte si vhodnú prídavnú dýzu (18/19/20).

### Upozornenia

- Prístroj je vybavený blokováním zapnutia (6), ktoré ho chráni pred neúmyselným zapnutím.
- Prístroj si uloží posledné nastavenie, pri ktorom ste pracovali, a pri opätovnom spustení použije toto nastavenie.

### Zapnutie

1. Stlačte a podržte poistku proti zapnutiu (6).
2. Stlačte spínač zap/vyp (5) a podržte ho stlačený.
3. Blokovanie zapnutia (6) pustite.
4. LED-pracovné svetlo (21) svieti, prístroj je odblokovaný.
5. Nastavte teplotu a množstvo vzduchu (pozri *Regulovanie teploty a množstva vzduchu*, S. 97)

### Vypnutie

1. Uvoľnite spínač zap/vyp (5).
2. LED pracovné svetlo zhasne, prístroj je zablokovaný.
3. Použite funkciu Cool-Down (pozri *Funkcia Cool-Down*, S. 97).
4. Ak necháte prístroj bez dozoru alebo dokončíte prácu, vyberte z prístroja akumulátor (9).

## Funkcia Cool-Down

- Keď pustíte spínač zap/vyp (5), automaticky sa spustí funkcia Cool-Down.
- Začne sa odčítavať čas 40 sekúnd. Prístroj sa potom automaticky vypne.
- Stlačením tlačidla  $P_{\text{DOWN}}$  (24) môžete proces ochladzovania zrušiť a prístroj okamžite vypnúť.

## Regulovanie teploty a množstva vzduchu

- Teplotu a množstvo vzduchu je možné ovládať cez ovládací panel (8).
- Zvolené nastavenie sa zobrazí na LC displeji (7).
- Teplotu a množstvo vzduchu je možné nastaviť aj vo vypnutom stave.

## Nastavenie teploty

Teplotu je možné nastaviť v 10-stupňových krokoch pomocou tlačidiel (25/28) na ovládacom paneli (8).

### Postup (Obr D)

1. Na zvýšenie teploty stlačte tlačidlo **▲** (25).
2. Na zníženie teploty stlačte tlačidlo **▼** (28).

### Nastavenie množstva vzduchu

Množstvo vzduchu je možné nastaviť pomocou tlačidiel (26/27) na ovládacom paneli (8) v rozsahu 150–300 l/min (6 stupňov).

### Postup (Obr D)

1. Na zvýšenie množstva vzduchu stlačte tlačidlo **✚** (26).
2. Na zníženie množstva vzduchu stlačte tlačidlo **✚** (27).

### Zobrazenie na LC displeji

Na LC displeji (7) sa zobrazuje zvolená teplota, zvolené množstvo vzduchu a aktuálna teplota.

- Displej (7) svieti **načerveno**: Fáza predohrevu
- Displej (7) svieti **nazeleno**: Dosiahla sa nastavená teplota
- Displej (7) bliká **namodro**: Funkcia Cool-Down

Prístroj má funkciu pamäte.

Na displeji (7) sa zobrazuje naposledy nastavená teplota a množstvo vzduchu a po 2 sekundách sa tieto údaje automaticky uložia (displej bliká).

## Programovaná prevádzka (P)

Okrem normálnej prevádzky má prístroj programovanú prevádzku.

### Postup (Obr D)

1. Ak chcete spustiť programovanú prevádzku, krátko stlačte tlačidlo **P<sub>DOWN</sub>** (24) na ovládacom paneli (8).
2. Ďalším stlačením tlačidla **P<sub>DOWN</sub>** (24) prejdete na jednotlivé programy (P1, P2, P3, P4).  
Tie môžete individuálne nastaviť a uložiť.
3. Znovu stlačte tlačidlo **P<sub>DOWN</sub>** (24), aby ste sa vrátili do normálnej prevádzky.

### Upozornenia

- Vykonané nastavenie sa po 2 sekundách automaticky uloží (displej (7) bliká).

## Čistenie, údržba a skladovanie

**VAROVANIE!** Nebezpečenstvo poranenia v dôsledku neúmyselného spustenia prístroja. Chráňte sa pri údržbárskych a čistiacich prácach. Prístroj vypnite vyberte akumulátor (9) Údržbárske a opravárske práce, ktoré nie sú opísané v tomto návode, nechajte vykonať nášmu servisnému centru. Používajte len originálne náhradné diely.

**VAROVANIE!** Nebezpečenstvo popálenia! Pred všetkými údržbárskymi a čistiacimi prácami, nechajte prístroj vychladnúť.

### Čistenie

**VAROVANIE!** Zásah elektrickým prúdom! Prístroj nikdy nestríekajte vodou.

**UPOZORNENIE!** Nebezpečenstvo poškodenia. Chemické látky môžu pôsobiť na plastové diely prístroja. Nepoužívajte žiadne čistiace prostriedky, resp. rozpúšťadlá.

- Vetráciu štrbinu, kryt motora a držadlá prístroja udržiavajte čisté. Na tento účel použite vlhkú utierku alebo kefu.

### Údržba

Prístroj si nevyžaduje údržbu.

### Skladovanie

Prístroj a príslušenstvo skladujte vždy:

- v čistote
- v suchu
- chránené pred prachom
- V dodanom úložnom kufríku (14)
- mimo dosahu detí
- ochladený

Teplota skladovania pre akumulátor je medzi 15 °C a 25 °C. Počas skladovania zabráňte extrémnemu chladu alebo teplu. Akumulátor tým stratí výkon.

Pred dlhším skladovaním (napr. na prezimovanie) vyberte akumulátor z prístroja.

## Likvidácia/ochrana životného prostredia

Z prístroja vyberte akumulátor a prístroj, akumulátor, príslušenstvo a balenie prineste na ekologické zhodnotenie.



Elektrické prístroje nepatria do domového odpadu.

Symbol preškrtnutého kontajnera na kolieskach znamená, že tento výrobok sa po skončení jeho životnosti nesmie likvidovať ako netriedený komunálny odpad.

### Smernica 2012/19/EÚ o odpade z elektrických a elektronických zariadení:

Spotrebiteľia sú zo zákona povinní elektrické a elektronické zariadenia na konci ich životnosti odovzdať na ekologickú recykláciu. Týmto spôsobom je zabezpečené zhodnotenie šetrné k životnému prostrediu a zdrojom. V závislosti od národných zákonov, máte tieto možnosti:

- vrátenie na predajnom mieste,
- odovzdanie na oficiálnom zbernom mieste,
- zaslanie späť výrobcovi/distribútorovi.

Netýka sa to dielov príslušenstva a pomocných prostriedkov bez elektrických komponentov, pripojených k starým prístrojom.

### Akumulátory zlikvidujte ekologicky



Akumulátor neodhadzujte do domového odpadu, ohňa (nebezpečenstvo výbuchu) alebo vody. Poškodené akumulátory môžu škodiť životnému prostrediu a vášmu zdraviu, keď unikajú jedovaté pary alebo kvapaliny.

Poškodené alebo opotrebované akumulátory musíte zlikvidovať ekologicky.

- Akumulátory neatvárajte a zabráňte ich mechanickému poškodeniu. Existuje nebezpečenstvo skratu a môžu uniknúť výpary, ktoré dráždia dýchacie cesty.
- Z bezpečnostných dôvodov musia byť akumulátory pred likvidáciou vybité.
- Póly prelepte, aby ste predišli skratu.
- Akumulátory odovzdajte v predajni alebo na zbernom mieste.
- **Poškodené akumulátory**

S poškodenými akumulátormi manipulujte mimoriadne opatrne!

- Nedotýkajte sa poškodených akumulátorov holými rukami.
- Ak sa nedajú póly prelepiť, odovzdajte akumulátory jednotlivu v plastovom vrecku.

- Poškodené akumulátory odovzdajte jednotlivu uložené v nehorľavej uzatvárateľnej nádobe, ktorú je ešte možné naplniť pieskom.
- Poškodené akumulátory odovzdajte na zbernom mieste s personálom s odbornou spôsobilosťou.

## Servis

### Garancija

Vážená zákaznička, vážený zákazník,

Na tento výrobok dostávate záruku 5 rokov od dátumu kúpy. V prípade nedostatkov tohto výrobku vám voči predajcovi výrobku prirátajú zákonné práva. Tieto zákonné práva nie sú obmedzené našou zárukou opísanou v nasledujúcej časti.

### Záručné podmienky

Záručná doba začína s dátumom kúpy. Originálny pokladničný doklad dobre uschovajte. Tento podklad bude potrebný ako doklad o kúpe. Ak sa v rámci päť rokov od dátumu kúpy tohto výrobku vyskytne chyba materiálu alebo výroby, výrobok – podľa našej voľby – pre vás bezplatne opravíme alebo vymeníme. Toto poskytnutie záruky predpokladá, že v rámci päťročnej lehoty sa predloží chybný výrobok a doklad o kúpe (pokladničný doklad) a krátko sa písomne opíše, v čom existuje nedostatok a kedy sa vyskytol.

Ak je chyba pokrytá našou zárukou, dostanete späť opravený alebo nový výrobok. S opravou alebo výmenou výrobku nezačína žiadne nové záručné obdobie.

### Záručná doba a zákonné nároky na odstránenie nedostatkov

Záručná doba sa poskytnutím záruky nepredlžuje. To platí aj pre vymenené a opravené diely. Škody a nedostatky existujúce prípadne už pri kúpe sa musia ihneď pri vybalení ohlásiť. Opravy pripadajúce po uplynutí záručnej doby sú s povinnosťou úhrady.

### Rozsah záruky

Výrobok bol starostlivo vyrobený podľa prísnych kvalitatívnych smerníc a pred dodávkou bol svedomito skontrolovaný.

Poskytnutie záruky platí výlučne na chyby materiálu alebo výroby. Táto záruka sa nevzťahuje na časti výrobku, ktoré sú vystavené normálnemu opotrebeniu a preto je možné na ne prihladať (napr. plochá dýza) ako

na rýchlo opotrebitelné diely alebo na poškodenia na rozbitných dieloch (napr. spínač). Táto záruka prepadá, keď je výrobok poškodený, neodborne používaný alebo nebola na ňom vykonávaná údržba. Pre odborné používanie výrobku je nutné presne dodržiavať všetky pokyny uvedené v návode na obsluhu. Účelom použitia a manipuláciám, od ktorých sa v návode na obsluhu odrádza alebo pred ktorými sa varuje, je možné bezpodmienečne zabrániť.

Výrobok je určený iba na súkromné a nekomerčné použitie. Pri nesprávnej alebo neodbornej manipulácii, aplikácii násilia a pri zásahoch, ktoré neboli uskutočnené našou autorizovanou servisnou pobočkou, záruka zaniká.

### Vybavenie v záručnom prípade

Aby bolo možné zaručiť rýchle vybavenie vašej žiadosti, postupujte podľa nasledujúcich pokynov:

- V prípade akýchkoľvek otázok si pripravte pokladničný doklad a číslo výrobku (IAN 506398\_2507) ako doklad o nákupe.
- Číslo výrobku nájdete na typovom štítku na výrobku, gravúre na výrobku, na titulnej stránke návodu na obsluhu (vľavo dole) alebo na nálepke na zadnej alebo spodnej strane výrobku.
- Ak by sa mali vyskytnúť funkčné chyby alebo iné nedostatky, kontaktujte najprv **telefonicky** alebo použite náš **kontaktný formulár**, ktorý nájdete na [parkside-diy.com](http://parkside-diy.com) v kategórii **Servis** nasledovne uvedené servisné centrum.
- Výrobok zaznamenaný ako chybný môžete po konzultácii s našim servisným centrom zaslať pre vás s oslobodením od poštovného na vám oznámenú servisnú adresu za pripojenia dokladu o kúpe (pokladničný doklad) a informácie, v čom spočíva nedostatok a kedy sa vyskytol. Aby bolo možné zabrániť problémom s prevzatím a prídavným nákladom, použite bezpodmienečne iba adresu, ktorá sa vám oznámi. Zabezpečte, aby sa odoslanie uskutočnilo bez vyplatenia, ako neskladný tovar, expresne alebo ako iná zvláštna zásielka. Výrobok pošlite, prosím, vráť. všetkých súčasne dodaných dielov príslušenstva a postarajte sa o dostatočne bezpečné prepravné balenie.



PDF ONLINE  
[parkside-diy.com](http://parkside-diy.com)

Na [parkside-diy.com](http://parkside-diy.com) si môžete pozrieť a stiahnuť túto a mnohé ďalšie príručky. Týmto QR kódom sa dostanete priamo na stránku [parkside-diy.com](http://parkside-diy.com). Vyberte svoju krajinu a cez vyhľadávanie si nájdite návody na obsluhu. Po zadaní čísla výrobku (IAN) 506398\_2507 si budete môcť otvoriť návod na obsluhu.

### Opravný servis

Ohľadom opráv, ktoré **nepodliehajú záruke**, sa obráťte na Servisné centrum. Tam dostanete s ochotou predbežný návrh nákladov.

- Môžeme spracovať iba prístroje, ktoré boli zaslané dostatočne zabalené a ofrankované.
- **Upozornenie:** Váš prístroj pošlite, prosím, vyčistený a s upozornením na chybu na adresu uvedenú Servisným centrom.
- Prístroje zaslané bez úhrady prepravného, ako aj prístroje, ktoré boli zaslané ako veľkorozmerný náklad, expresom alebo s iným špeciálnym prepravným nebudú prevzaté.
- Vaše zaslané chybné prístroje zlikvidujeme bezplatne.

### Service-Center



Servis Slovensko

Tel.: 0800 003409

Kontaktný formulár na

[parkside-diy.com](http://parkside-diy.com)

IAN 506398\_2507

### Importér

Zohľadnite, prosím, že nasledujúca adresa nie je servisná adresa. Najprv kontaktujte hore uvedené servisné centrum.

Grizzly Tools GmbH & Co. KG

Stockstädter Str. 20

63762 GroBostheim

NEMECKO

[www.grizzlytools.de](http://www.grizzlytools.de)

## Náhradné diely a príslušenstvo

**Náhradné diely a príslušenstvo dostanete na [www.grizzlytools.shop](http://www.grizzlytools.shop).** Ak by sa pri objednávaní vyskytli problémy, kontaktujte nás cez náš internetový obchod. V prípade ďalších otázok sa obráťte na: *Service-Center, S. 100*

Poz. č.	Název	Obj. č.
17	Škrabka na farbu	91105840
18	Reflektorová dýza	91105124
19	Plochá dýza	91105119
20	Redukčná dýza	91105123

## Preklad originálneho vyhlásenia o zhode EÚ

Výrobok: **Akumulátorová teplovzdušná pištoľ**

Model: **PPHLGA 20-Li B3**

Sériové číslo: 000001 – 099900

Uvedený predmet vyhlásenia je v zhode s príslušnými harmonizačnými právnymi predpismi Unie:

**2014/30/EU • 2011/65/EU & (EU) 2015/863  
Výrobok s batériou Smart PAPS 204 A1/Smart PAPS 208 A1/  
Smart PAPS 2012 A1: 2014/53/EU (namiesto 2014/30/EU)**

Vyššie opísaný predmet vyhlásenia je v zhode so smernicou Európskeho parlamentu a Rady 2011/65/EU z 8. júna 2011 o obmedzení používania určitých nebezpečných látok v elektrických a elektronických zariadeniach.

Na zabezpečenie zhody sa použili tieto harmonizované normy a vnútroštátne normy a predpisy:

**EN 60335-1:2012/A16:2023 • EN 60335-2-45:2002/A11:2023  
EN IEC 55014-1:2021 • EN IEC 55014-2:2021  
IEC 62471:2006 • EN 62233:2008 • EN IEC 63000:2018  
Výrobok s batériou Smart PAPS 204 A1/Smart PAPS 208 A1/Smart PAPS 2012 A1:  
EN 301 489-1 V2.2.3:2019 • EN 301 489-17 V3.3.1:2024  
EN 300 328 V2.2.2:2019 • EN 50663:2017**

Toto vyhlásenie o zhode sa vydáva na výhradnú zodpovednosť výrobcu:



Grizzly Tools GmbH & Co. KG  
Stockstädter Str. 20  
63762 Großostheim  
NEMECKO  
09.02.2026

Christian Frank  
Splnomocnený zástupca dokumentácie

## Tartalomjegyzék

<b>Bevezető.....</b>	<b>102</b>
Rendeltetésszerű használat.....	102
A csomag tartalma / Tartozékok.....	102
Áttekintés.....	103
Működés leírása.....	103
Műszaki adatok.....	103
<b>Biztonsági utasítások.....</b>	<b>103</b>
A biztonsági utasítások jelentése.....	104
Piktogramok és szimbólumok.....	104
Általános biztonsági utasítások.....	104
Akkumulátoros készülékekre vonatkozó speciális biztonsági utasítások.....	106
<b>Előkészítés.....</b>	<b>107</b>
Első üzembe helyezés.....	107
Kezelőelemek.....	107
Használati mód szabadon álló készülékként.....	107
Festékkaparó felszerelése.....	107
A tartozék fúvókák használata.....	107
Akkumulátor töltöttségi szintjének ellenőrzése.....	108
Akkumulátor feltöltése.....	108
<b>Üzemeltetés.....</b>	<b>108</b>
Akkumulátor behelyezése a készülékbe és kivétele a készülékből.....	108
Be- és kikapcsolás.....	108
Cool-down (hűtés) funkció.....	109
Hőmérséklet és levegőmennyiség szabályozása.....	109
Program üzemmód (P).....	109
<b>Tisztítás, karbantartás és tárolás.....</b>	<b>109</b>
Tisztítás.....	110
Karbantartás.....	110
Tárolás.....	110
<b>Ártalmatlanítás/Környezetvédelem.....</b>	<b>110</b>
Akkumulátorok környezetbarát módon történő ártalmatlanítása.....	110
<b>JÓTÁLLÁSI TÁJÉKOZTATÓ.....</b>	<b>111</b>
<b>Pótalkatrészek és tartozékok.....</b>	<b>113</b>
<b>Az eredeti EU -megfelelőségi nyilatkozat fordítása.....</b>	<b>113</b>
<b>Robbantott ábra.....</b>	<b>141</b>

## Bevezető

Gratulálunk az új hőlégfúvó megvásárlásához! (a továbbiakban készülék vagy elektromos kiegészíték).

Vásárlásával kiváló minőségű termék mellett döntött. Ezt a készüléket a gyártás során minőségi vizsgálatnak és végső ellenőrzésnek vetették alá. Ezáltal biztosított a készülék működőképessége.



A használati útmutató a készülék része. Fontos tudnivalókat tartalmaz a biztonságra, használatra és ártalmatlanításra vonatkozóan. Olvassa el figyelmesen a használati útmutatót. Ismerje meg a kezelőrészeket és a készülék helyes használatát. A készüléket csak a leírtak szerint és a megadott alkalmazási területen használja. Őrizze meg a használati útmutatót és a készülék harmadik személynek történő továbbadása esetén adja át a készülékhez tartozó valamennyi leírást is.

## Rendeltetésszerű használat

A készülék kizárólag a következő felhasználási célra készült:

- Festékrétegek eltávolítása kis területekről
- Műanyagok felmelegítése, alakítása és összeforrasztása
- Ragasztott kötések oldása
- Vízvezetékek kiolvasztása

Tilos a készüléket esőben vagy párás környezetben használni.

A készülék minden más, a jelen használati útmutatóban nem kifejezetten engedélyezett használata komoly veszélyt jelenthet a felhasználó számára és kárt okozhat a készülékben. A készüléket kezelő vagy használó személy felel más személyeknek okozott balesetekért vagy tulajdonukon okozott károkért. A készülék a barkács szektorban történő használatra készült. Nem folyamatos ipari használatra tervezték. Ipari használat esetén a garancia érvényét veszti. A gyártó nem vállal felelősséget a nem rendeltetésszerű használatból vagy helytelen kezelésből eredő károkért.

A készülék a **X 20 V TEAM** sorozat része és a **X 20 V TEAM** sorozat akkumulátoraival üzemeltethető. A **X 20 V TEAM** sorozat akkumulátorait csak a **X 20 V TEAM** sorozat töltőivel szabad tölteni.

## A csomag tartalma / Tartozékok

Csomagolja ki a készüléket és ellenőrizze a csomag tartalmát.

Ártalmatlanítsa megfelelően a csomagolóanyagot.

- Akkus forrólégfúvó
- festékkaparó (2 részes)
- szűkítő fúvóka
- felületi fúvóka
- reflektor fúvóka
- tároló koffer
- Eredeti használati utasítás fordítása

**Az akkumulátor és a töltő nem része a csomagnak.**

## Áttekintés

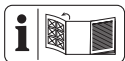

A készülék ábrái az előlő ki-hajtható oldalon találhatóak.

### (A ábra)

- 1 fúvócső
- 2 levegőbemenet
- 3 markolat
- 4 akkumulátortartó
- 5 be-/kikapcsoló
- 6 kapcsolózár
- 7 LCD kijelző
- 8 kezelőfelület
- 9 akkumulátor
- 10 gomb töltésszint-kijelző
- 11 töltésszint-kijelző
- 12 akkumulátor-kireteszelő
- 13 töltő
- 14 tároló koffer
- 15 markolat (festékkaparó)
- 16 háromszög alakú penge (festékkaparó)
- 17 festékkaparó
- 18 reflektor fúvóka
- 19 felületi fúvóka
- 20 szűkítő fúvóka

### (B ábra)

- 21 LED-munkavilágítás
- 22 állítóláb

### (C ábra)

- 23 anya

### (D ábra)

- 24 gomb P/COOLDOWN
- 25 gomb Hőmérséklet növelése
- 26 gomb Levegőmennyiség növelése

27 gomb Levegőmennyiség csökkentése

28 gomb Hőmérséklet csökkentése

## Működés leírása

Ez a hőlégfúvó univerzális eszköz feloldáshoz, átalakításhoz és felhevítéshez.

A kezelőelemek funkciója az alábbi leírásban található.

## Műszaki adatok

### Akkus forrólégfúvó ..... PPHLGA 20-Li B3

Névleges feszültség $U$ .....	20 V =
Védelmi osztály .....	III
Védelem .....	IPX0
Súly akkumulátorral .....	$\approx 1,13$ kg
Hőmérséklet-tartomány .....	50–600 °C
Levegőmennyiség .....	150–300 l/min
akkumulátor .....	Li-Ion
Hőmérséklet .....	$\leq 50$ °C
– Töltés .....	4–40 °C
– Üzemeltetés .....	4–50 °C
– Tárolás .....	15–25 °C
PARKSIDE Performance Smart akkumulátor Smart PAPS 204 A1/Smart PAPS 208 A1/Smart PAPS 2012 A1	
– Frekvencia $f$ .....	2400 – 2483,5 MHz
– átviteli erő .....	$\leq 20$ dBm

### X 20 V TEAM

A készülék a **X 20 V TEAM** sorozat része és a **X 20 V TEAM** sorozat akkumulátoraival üzemeltethető. A **X 20 V TEAM** sorozat akkumulátorait csak a **X 20 V TEAM** sorozat töltőivel szabad tölteni.

Javasoljuk, hogy ezt a készüléket kizárólag az alábbi akkumulátorokkal üzemeltesse: PAP 20 B1, PAP 20 B3, Smart PAPS 204 A1, Smart PAPS 208 A1, Smart PAPS 2012 A1

Javasoljuk, hogy ezeket az akkumulátorokat az alábbi töltőkkel töltsse: PLG 20 A3, PLG 20 A4, PLG 20 C1, PLG 20 C2, PLG 20 C3, PDSLK 20 A1, Smart PLGS 2012 A1

Akkumulátor és töltő műszaki adatai: Lásd a külön útmutatót.

## Biztonsági utasítások

Ez a fejezet a készülék használatával kapcsolatos alapvető biztonsági utasításokat tartalmazza.

**▲ FIGYELMEZTETÉS!** Személyi sérülés és anyagi kár az akkumulátor nem megfele-

lő használata révén. Vegye figyelembe a(z) **X 20 V TEAM** termékcsaládba tartozó akkumulátor és töltő használati útmutatójában lévő töltésre és helyes használatra vonatkozó biztonsági utasításokat és tudnivalókat. A töltés részletes leírása és további információk ebben a külön használati útmutatóban találhatóak.

## A biztonsági utasítások jelentése

**▲ VESZÉLY!** Baleset történik, ha nem tartja be ezt a biztonsági utasítást. Súlyos testi sérülés vagy halál a következménye.

**▲ FIGYELMEZTETÉS!** Baleset történhet, ha nem tartja be ezt a biztonsági utasítást. Súlyos testi sérülés vagy halál lehet a következménye.

**▲ VIGYÁZAT!** Baleset történik, ha nem tartja be ezt a biztonsági utasítást. Enyhe vagy közepes fokú testi sérülés lehet a következménye.

**MEGJEGYZÉS!** Baleset történik, ha nem tartja be ezt a biztonsági utasítást. Anyagi kár lehet a következménye.

## Piktogramok és szimbólumok

### Szimbólumok a készüléken



Olvassa el figyelmesen a használati útmutatót. Ismerje meg a kezelőrészeket és a készülék helyes használatát.



Tilos a készüléket esőben vagy párás környezetben használni.



Elektromos készülékek nem tartoznak a háztartási hulladéka.



Figyelem, forró felületek, égési sérülés veszélye!



Hőmérséklet csökkentése



Hőmérséklet növelése



Levegőmennyiség csökkentése



Levegőmennyiség növelése

**P/COOL  
DOWN**

Programválasztás/COOLDOWN



kapcsolózár

## Általános biztonsági utasítások



Figyelem! Áramütés, sérülés- és tűzveszély megelőzése érdekében az elektromos készülékek használata során be kell tartani az alábbi alapvető biztonsági intézkedéseket:

## Általános információk

- Olvassa el figyelmesen a használati útmutatót. Ismerje meg a kezelőrészeket és a készülék helyes használatát.
- Ezt a készüléket korlátozott testi, érzékszervi vagy szellemi képességű, illetve hiányos tapasztalattal és tudással rendelkező személyek csak felügyelet mellett használhatják, vagy ha felvilágosították őket a készülék biztonságos használatáról és megértették az ahhoz kapcsolódó veszélyeket.

- Gyermeknek nem játszhatnak a készülékkel. A készüléket és annak csatlakozóvezetéseit gyermekektől távol kell tartani.
- Vegye figyelembe, hogy maga a felhasználó felel a balesetekért vagy más személyek, illetve tulajdonuk veszélyeztetéséért.
- Kizárólag a gyártó által mellékelte és ajánlott alkatrészeket és tartozékokat használja. Más alkatrészek használata a garanciális igények azonnali elvesztéséhez vezet.
- A készüléknek mindig tisztának, száraznak és olaj- vagy zsírmentesnek kell lennie.
- A készüléket nem szabad 2000 m feletti magasságban használni.

### **Elektromos biztonság**

- Kapcsolja ki a készüléket és távolítsa el az akkumulátort (9). Győződjön meg arról, hogy minden mozgó alkatrész teljesen leállt.
- Az akkumulátor töltése előtt vegye ki az akkumulátort a készülékből.

- A csatlakozókapcsokat nem szabad rövidre zárni.

### **Üzemeltetés**

- Tilos a készüléket esőben vagy párás környezetben használni.
- Csak nappali fény vagy jó mesterséges világítás mellett dolgozzon.
- Legyen figyelmes, ügyeljen arra, amit csinál és megfontoltan végezze a munkát a készülékkel. Ne használja a készüléket, ha fáradt, vagy ha kábítószer, alkohol vagy gyógyszer hatása alatt áll.
- Ne hagyja felügyelet nélkül a készüléket működtetés közben.
- Vegye ki az akkumulátort a készülékből:
  - ha nem használja a készüléket
  - munkaszünetek esetén
  - a készüléken történő minden munkavégzés előtt (pl. fúvókacsere)
- Tűz keletkezhet, ha nem gondosan használja a készüléket.
  - Legyen óvatos, ha a készüléket gyúlékony anyagok közelében használja.

- Ne irányítsa hosszabb ideig ugyanarra a helyre a készüléket.
- Ne használja a készüléket robbanásveszélyes légkör esetén.
- A hő szabad szemmel nem látható gyúlékony anyagokhoz is eljuthat.
- Használat után állítsa az állványra és hagyja lehűlni mielőtt elteszi.
- Soha ne hagyja felügyelet nélkül a működésben lévő készüléket.
- Soha ne használja a készüléket hajszárítóként.
- Soha ne irányítsa a forró levegőáramot személyekre vagy állatokra.
- Ne nézzen közvetlenül a fúvócsövön lévő fúvókanyílásba.
- Ne érjen a fúvókához, amíg az forró.
- Tartson távolságot a fúvókakimenet és a megmunkálandó felület vagy munkadarab között. A készülék túlmelegedhet.

## **Tisztítás, karbantartás és tárolás**

- Hagyja lehűlni a motort, mielőtt hosszabb időre leállítja a készüléket.
- Biztonsági okokból cserélje ki a kopott vagy sérült alkatrészeket. Kizárólag eredeti alkatrészeket és tartozékokat használjon. Más alkatrészek használata a garanciális igények azonnali elvesztéséhez vezet.
- A készüléket csak erre felhatalmazott villamosági szakember nyithatja fel. Ha javítás szükséges, minden esetben forduljon szervizközpontunkhoz.
- Kapcsolja le a motort, távolítsa el az akkumulátor és hagyja lehűlni a készüléket, ha a készülék tisztítás, beállítás, tárolás vagy tartozékcseréje céljából lett leállítva.
- Kezelje gondosan és tartsa tisztán a készüléket.
- Tárolja a készüléket gyermekektől elzárva.

## **Akkumulátoros készülékekre vonatkozó speciális biztonsági utasítások**

- Az akkumulátor behelyezése előtt ellenőrizze, hogy a készülék ki van-e kapcsolva. Balesetet okozhat, ha egy ak-

kumulátort bekapcsolt készülékbe próbál behelyezni.

- **Csak a PARKSIDE által javasolt kiegészítőket használja.** A nem megfelelő kiegészítők áramütést vagy tüzet okozhatnak.

**▲ FIGYELMEZTETÉS!** Személyi sérülés és anyagi kár az akkumulátor nem megfelelő használata révén. Vegye figyelembe a(z) **X 20 V TEAM** termékcsaládba tartozó akkumulátor és töltő használati útmutatójában lévő töltésre és helyes használatra vonatkozó biztonsági utasításokat és tudnivalókat. A töltés részletes leírása és további információk ebben a külön használati útmutatóban találhatóak.

## Előkészítés

**▲ FIGYELMEZTETÉS!** Sérülésveszély véletlenül beinduló készülék révén. Csak akkor helyezze be az akkumulátort a készülékbe, ha a készülék teljesen elő van készítve a használatra.

### Első üzembe helyezés

Az első használat során füst képződhet. A füst a kötőanyagok miatt alakul ki, amelyek az első használat során a hő hatására kioldódnak a fűtés szigetelő fóliájából.

**Az első használat során gondoskodjon a munkakörnyezet megfelelő szellőzéséről. Ha a füst-/szagképződés túl erős, az első üzembe helyezést a szabadban végezze el!**

### Kezelőelemek

A készülék első használatát előtt ismerje meg a kezelőelemeket.

- **be-/kikapcsoló (5)**
  - Bekapcsolás: nyomja meg
  - Kikapcsolás: engedje el
- **kapcsolózár (6)**
  - Lezárja a be-/kikapcsoló gombot véletlen működtetés ellen.
  - Feloldás: nyomja meg

## Használati mód szabadon álló készülékként

### Eljárás (B ábra)

1. Ha szabadon álló készülékként kívánja működtetni a hőlégfűvőt, használja az állítólabát (22).

2. Ügyeljen a stabil és biztonságos állóhelyzetre és hóálló felületre.

A szabadon álló üzemmód optimális módja a készülék használat utáni lehűtésének.

## Festékkaparó felszerelése

### Eljárás (C ábra)

1. Csavarja le a felső anyát (23) a markolatról (15).
2. Helyezze a háromszög alakú pengét (16) az alsó anyára (23).
3. Csavarja vissza a felső anyát (23) és rögzítse vele a háromszög alakú pengét (16).

## A tartozék fűvókák használata

**▲ VIGYÁZAT!** Sérülésveszély! Előzze meg az égési sérüléseket! Mielőtt a tartozék fűvókát és a fűvócsövet kicserélné, hagyja teljesen lehűlni a készüléket.

### Tudnivalók

- A tartozék fűvókák (18/19/20) a fűvócsőre (1) vannak erősítve.
- A tartozék fűvókák felhasználási lehetőségei változatosak.
- Tartsa be a biztonsági előírásokat és körültekintően, elővigyázatosan használja a készüléket.

### Reflektor fűvóka (18)

- Használat: forrasztáshoz, csövek ónozásához és zsugorcsővek zsugorításához

### Felületi fűvóka (19)

- Használat: Nagyobb felületre irányított hő elérése
- **MEGJEGYZÉS!** A kapcsolódó részegységek túlhevülése. A felületi fűvóka használata során különösen figyeljen a megmunkálási pont körüli helyek túlhevülésére.

### Szűkítő fűvóka (20)

- Használat: Célzott, pontszerű hőlégfúvásra használható
- **MEGJEGYZÉS!** Munkadarab túlhevülése! A szűkítő fűvóka használata során különösen figyeljen a megmunkálási pont túlhevülésére, ne használja hosszú ideig ugyanazon a ponton a készüléket.

### festékkaparó

- Használat: Melegítse fel a festék- és lakkfelületeket, szükség esetén tartozék fűvóka segítségével. A festék- és lakkrétegek eltávolítása a festékkaparóval (17) történhet. Maguk a tartozék fűvókák (18/19/20) nem alkalmasak festék eltávolítására.

## Akkumulátor töltöttségi szintjének ellenőrzése

LED-ek	Jelentés
piros, narancssárga, zöld	akkumulátor feltöltve
piros, narancssárga	akkumulátor részben fel van töltve
piros	az akkumulátor töltése szükséges

1. Nyomja meg a gombot (10) a töltés-szint-kijelző (11) mellett az akkumulátoron (9).

A töltésszint-kijelző LED-jei jelzik az akkumulátor töltöttségi szintjét.

2. Töltse fel az akkumulátort (9), ha a töltésszint-kijelzőnek (11) már csak a piros LED-je világít.

## Akkumulátor feltöltése

Lásd a töltőkészülék használati útmutatóját is.

### Tudnivalók

- Töltés előtt hagyja lehűlni a felmelegedett akkumulátort.
- Ne hagyja az akkumulátort hosszú ideig a tűző napon vagy  $\leq 50$  °C hőmérsékleten. Különösen ne tegye fűtőtestre és ne tárolja napon parkoló gépjárműben.

### Eljárás

1. Adott esetben vegye ki az akkumulátort (9) az akkumulátoros készülékből.
2. Csúsztassa az akkumulátort a töltőkészülék (13) töltőnyílásába.
3. Csatlakoztassa a töltőkészüléket egy csatlakozóaljzathoz.
4. Feltöltést követően válassza le a töltőkészüléket a hálózatról.
5. Húzza ki az akkumulátort a töltőnyílásból.

### Kontrolne LED diode na uređaju za punjenje (13)

zöld	piros	Jelentés
világít	–	<ul style="list-style-type: none"> <li>• Az akkumulátor teljesen fel van töltve</li> <li>• készen áll (nincs akkumulátor behelyezve)</li> </ul>
–	világít	Akkumulátor töltődik

zöld	piros	Jelentés
–	villog	Az akkumulátor túlmelegedett
villog	villog	Az akkumulátor meghibásodott

## Üzemeltetés

### Akkumulátor behelyezése a készülékbe és kivétele a készülékből

**▲ FIGYELMEZTETÉS!** Sérülésveszély véletlenül beinduló készülék révén. Csak akkor helyezze be az akkumulátort a készülékbe, ha a készülék teljesen elő van készítve használatra.

**MEGJEGYZÉS!** Anyagi kár veszélye! A helytelen akkumulátor kárt tehet a készülékben és az akkumulátorban.

### Akkumulátor behelyezése

1. Csúsztassa be az akkumulátort (9) a vezetősín mentén az akkumulátor-tartóba. Az akkumulátor hallhatóan rögzül.

### Akkumulátort kivétele

1. Nyomja meg és tartsa lenyomva az akkumulátor-kireteszelőt (12) az akkumulátoron (9).
2. Húzza ki az akkumulátort az akkumulátor-tartóból.

## Be- és kikapcsolás

### Előkészítés

Készítse elő a készüléket a kívánt funkcióhoz. Válassza ki a feladathoz megfelelő fűvókát (18/19/20).

### Tudnivalók

- A készülék egy kapcsolózárral (6) rendelkezik, amely véletlen működtetés ellen véd.
- A készülék elmenti az utolsó beállítást, amellyel Ön dolgozott és ezzel a beállításal indul újra.

### Bekapcsolás

1. Nyomja meg és tartsa lenyomva a kapcsolózárt (6).
2. Nyomja meg és tartsa lenyomva a be-, kikapcsolót (5).
3. Engedje el a kapcsolózárt (6).
4. A LED-munkavilágítás (21) világít, a készülék fel van oldva.

5. Állítsa be a hőmérsékletet és a levegőmennyiséget (lásd *Hőmérséklet és levegőmennyiség szabályozása*, L. 109)

### Kikapcsolás

- Engedje el a be-, kikapcsolót (5).
- A LED-munkavilágítás kialszik, a készülék le van zárva.
- Használja a cool-down (hűtés) funkciót (lásd *Cool-down (hűtés) funkció*, L. 109).
- Vegye ki az akkumulátort (9) a készülékből, ha felügyelet nélkül hagyja a készüléket vagy befejezte a munkát.

### Cool-down (hűtés) funkció

- Amint elengedi a be-, kikapcsolót (5), automatikusan elindul a cool-down (hűtés) funkció.
- Elkezdődik egy 40 másodperces visszaszámlálás. A készülék az idő letelte után automatikusan kikapcsol.
- A **P<sub>50%</sub>** gomb (24) megnyomásával megszakíthatja a cool-down (hűtés) funkciót és azonnal kikapcsolhatja a készüléket.

### Hőmérséklet és levegőmennyiség szabályozása

- A hőmérséklet és a levegőmennyiség a kezelőfelületen (8) keresztül szabályozható.
- A kiválasztott beállítás megjelenik az LCD kijelzőn (7).
- A hőmérséklet és a levegőmennyiség kikapcsolt állapotban is beállítható.

#### Hőmérséklet beállítása

A hőmérséklet a gombokkal (25/28) a kezelőfelületen (8) 10 fokos lépésekben állítható be.

#### Eljárás (D ábra)

- A hőmérséklet növeléséhez nyomja meg a **▲** gombot (25).
- A hőmérséklet csökkentéséhez nyomja meg a **▼** gombot (28).

#### Levegőmennyiség beállítása

A levegőmennyiség a gombokkal (26/27) a kezelőfelületen (8) 150–300 l/min tartományban (6 fokozatban) állítható be.

#### Eljárás (D ábra)

- A levegőmennyiség növeléséhez nyomja meg a **✚** gombot (26).
- A levegőmennyiség csökkentéséhez nyomja meg a **✖** gombot (27).

### LCD kijelző

Az LCD kijelző (7) a kiválasztott hőmérsékletet, a kiválasztott levegőmennyiséget és az aktuális hőmérsékletet mutatja.

- Kijelző (7) **pirosan** világít: előmelegítési fázis
- Kijelző (7) **zölden** világít: előre beállított hőmérséklet elérve
- Kijelző (7) **kéken** villog: Cool-down (hűtés) funkció

A készülék memóriafunkcióval rendelkezik. A kijelzőn (7) megjelenik az utoljára beállított hőmérséklet, illetve levegőmennyiség és 2 másodperc múlva automatikusan elmentésre kerül (a kijelző villog).

### Program üzemmód (P)

A készülék a normál üzemmód mellett program üzemmóddal is rendelkezik.

#### Eljárás (D ábra)

- A program üzemmóddhoz nyomja meg röviden a **P<sub>50%</sub>** gombot (24) a kezelőfelületen (8).
- A **P<sub>50%</sub>** gomb (24) további megnyomásával az egyes programokhoz (P1, P2, P3, P4) juthat. Ezek külön-külön beállíthatók és elmenthetők.
- A **P<sub>50%</sub>** gomb (24) ismételt megnyomásával visszatérhet a normál üzemmóddhoz.

#### Tudnivalók

- Az elvégzett beállítás 2 másodperc elteltével automatikusan elmentésre kerül (a kijelző (7) villog).

## Tisztítás, karbantartás és tárolás

**▲ FIGYELMEZTETÉS!** Sérülésveszély véletlenül beinduló készülék révén. Vigyázzon magára a karbantartási és tisztítási munkák során. Kapcsolja ki a készüléket és vegye ki az akkumulátort (9).

A jelen használati útmutatóban nem szereplő javítási és karbantartási munkákat szervizközpontunkkal végeztesse el. Csak eredeti alkatrészeket használjon.

**▲ FIGYELMEZTETÉS!** Égési sérülés veszélye! Minden karbantartási és tisztítási munka előtt hagyja lehűlni a készüléket.

## Tisztítás

**▲ FIGYELMEZTETÉS!** Áramütés! Soha ne fröcskölje le a készüléket vízzel.

**MEGJEGYZÉS!** Anyagi kár veszélye. Vegyi anyagok kárt tehetnek a készülék műanyag részeiben. Ne használjon tisztító-, ill. oldószereket.

- Tartsa tisztán a készülék szellőzőnyílásait, motorházát és markolatait. Ehhez használjon nedves törülköződőt vagy kefét.

## Karbantartás

A készülék nem igényel karbantartást.

## Tárolás

Tárolja a készüléket és a tartozékokat mindig:

- tisztán
- szárazon
- portól védve
- A mellékelt tároló kofferben (14)
- gyermekektől elzárva
- lehűlt

Az akkumulátor tárolási hőmérséklete 15 °C és 25 °C között van. A tárolás során kerülje a túlzott hideget vagy meleget. Ellenkező esetben az akkumulátor veszíthet a teljesítményéből.

Hosszabb tárolás (pl. téli tárolás) előtt vegye ki az akkumulátort a készülékből.

## Ártalmatlanítás/Környezetvédelem

Vegye ki az akkumulátort a készülékből és juttassa el a készüléket, az akkumulátort, a tartozékokat és a csomagolást környezetbarát újrahasznosításra.



Elektromos készülékek nem tartoznak a háztartási hulladékba.

Az áthúzott kerek kuka szimbóluma azt jelenti, hogy ezt a terméket élettartama végén nem szabad szelektálatlan települési hulladékként ártalmatlanítani.

**Az elektromos és elektronikus berendezések hulladékairól szóló 2012/19/EU irányelv:**

A fogyasztókat jogszabály kötelezi arra, hogy az elektromos és elektronikus berendezése-

ket élettartamuk végén eljuttassák környezetbarát újrahasznosításra. Ilyen módon környezetbarát és erőforrás-kímélő újrahasznosítás biztosítható.

A nemzeti jogba való átültetéstől függően a következő lehetőségek állnak rendelkezésre:

- visszaadás egy értékesítő helyen,
  - leadás egy hivatalos gyűjtőhelyen,
  - visszaküldés a gyártónak/forgalmazónak.
- Ez nem érinti a hulladékká vált készülékek tartozékait és elektromos alkatrészek nélküli segédeszközeit.

## Akkumulátorok környezetbarát módon történő ártalmatlanítása



Ne dobja az akkumulátort a háztartási hulladékba, tűzbe (robbanásveszély) vagy vízbe. A sérült akkumulátorok kárt tehetnek a környezetben és károsak lehetnek az egészségre, ha mérgező gőzök és folyadékok szivárognak ki belőlük.

Ön köteles a meghibásodott vagy elhasználdott akkumulátorokat környezetbarát módon ártalmatlanítani.

- Ne nyissa ki az akkumulátorokat és kerülje a mechanikus sérülést. Rövidzárlat veszélye áll fenn és gőzök szivároghatnak ki, amelyek irritálják a légutakat.
- Biztonsági okokból ártalmatlanítás előtt az akkumulátorokat le kell méríteni.
- Ragassza le a pólusokat a rövidzárlat megelőzése érdekében.
- Ártalmatlanítsa az akkumulátorokat üzletben vagy gyűjtőhelyen.
- **Sérült akkumulátorok**  
Kezelje különös óvatossággal a külsőleg sérült akkumulátorokat!
  - Ne nyúljon pusztá kézzel sérült akkumulátorokhoz.
  - Ha nem tudja leragasztani a pólusokat, helyezze az akkumulátorokat egyenként egy műanyag zacskóba.
  - Helyezze a sérült akkumulátorokat egyenként egy nem gyúlékony, zárható edénybe, amelybe még homok tölthető.
  - Vigye a sérült akkumulátorokat egy szakképzett személyzettel rendelkező gyűjtőhelyre.

## JÓTÁLLÁSI TÁJÉKOZTATÓ

A termék megnevezése:	<b>Akkus forrólégfúvó</b>
A termék típusa:	<b>PPHLGA 20-Li B3</b>
Gyártási szám:	<b>506398_2507</b>

A gyártó cégneve, címe, e-mail címe: <b>Grizzly Tools GmbH &amp; Co. KG</b> Stockstädter Straße 20 63762 Großostheim NÉMETORSZÁG E-Mail: service@grizzlytools.de	Szerviz neve, címe, telefonszáma: <b>Magyarország szerviz</b> Tel.: 06800 21647 Kapcsolatfelvételi űrlap: www.parkside-diy.com W+T Környezetvédelmi és Szolgáltató Kft. Dunapart also 138; 2318 Szigetszentmárton Tel.: 0624 456 672
---	---

Az importáló/ forgalmazó neve és címe:

Lidl Magyarország Kereskedelmi Bt., H-1037 Budapest, Rádl árok 6.

1. A jótállási idő a Magyarország területén, Lidl Magyarország Kereskedelmi Bt. üzle-tében történt vásárlás napjától számított 5 év, amely jogvesztő. A jótál-lási idő a fogyasztó részére történő átadással, vagy ha az üzembe helyezés a forgalmazó, vagy annak megbízottja végzi, az üzembe helyezés napjával kezdődik.
2. A jótállási igény a jótállási jeggyel és/vagy a vásárlást igazoló blokkal érvé-nyesíthető. A jótállási jegy szabálytalan kiállítása, vagy átadásának elmaradá-sa nem érinti a jótállási kötelezettség-vállalás érvényességét. Kérjük, hogy a vásárlás tényének és időpontjának bizonyítására őrizze meg a pénztári fize-tésnél kapott jótállási jegyetés a vásárlást igazoló blokkot.
3. A vásárlástól számított három munkanapon belül érvényesített csereigény esetén a forgalmazó köteles a terméket kicserélni, feltéve ha a hiba a rendel-tetésszerű hasz-nálatot akadályozza. A jótállási jogokat a termék tulajdono-saként a fogyasztó érvé-nyesítheti az áruházakban, valamint a jótállási tájé-koztatóban feltüntetett szervizekben. (A magyar Polgári Törvénykönyv alapján fogyasztónak minősül a szakmája, önálló foglalkozása vagy üzleti tevékeny-sége körén kívül eljáró természetes személy.)  
A jótállás ideje alatt a fogyasztó hibás teljesítés esetén kérheti a termék kija-vítását, kicserélését, vagy ha a termék nem javítható vagy cserélhető, vagy az a forgalma-zónak aránytalan többletköltséggel járna, illetve a fogyasztó kijaví-táshoz, kicseré-léshez fűződő érdeke alapos ok miatt megszűnt, árszállítást kérhet, vagy elállhat a szerződéstől és visszakérheti a vételárat. A kijavítás során a termékbe csak új alkatrész kerülhet beépítésre.

4. A fogyasztó a hiba felfedezése után a lehető legrövidebb időn belül köteles a hibát bejelenteni és a terméket a jótállási jogok érvényesítése céljából átadni. A hiba fel-fedezésétől számított két hónapon belül bejelentett jótállási igényt időben közölnék kell tekinteni. A közlés elmaradásából eredő kárért a fogyasztó felelős. A jótállási igény érvényesíthetőségének határideje a termék, vagy fődarabjának kicserélése esetén a csere napján újraindul.
5. A rögzített bekötésű, illetve a 10 kg-nál súlyosabb, vagy tömegközlekedési eszközön nem szállítható terméket az üzemeltetés helyén kell megjavítani. Abban az esetben, ha a javítás a helyszínen nem végezhető el, a termék ki- és visszaszereléséről, valamint szállításáról a forgalmazónak kell gondoskodnia.
6. A jótállás nem áll fenn, ha a hiba a nem rendeltetésszerű használatból, átalakítás-ból, helytelen tárolásból, vagy a használati utasítástól eltérő kezelésből, vagy bármely a vásárlást követő behatásból fakad, vagy elemi kár okozta, és azt a for-galmazó, vagy a szerviz bizonyítja. A jótállás nem vonatkozik a mozgó kopó alkat-részek (világítótestek, gumibroncsok stb.) rendeltetéssze-rű elhasználódására. A szerviz és a forgalmazó a kijavítás során nem felel a terméken a fogyasztó vagy harmadik személyek által tárolt adatokért vagy beállításokért.
7. Fogyasztói jogvita esetén a fogyasztó a megyei (fővárosi) kereskedelmi és iparkamarák mellett működő békéltető testület eljárását is kezdeményezheti. A jótállás a fogyasztó törvényből eredő szavatossági jogait és azok érvénye-síthetőségét nem érinti.

Kijavítást ellenőrző szelvény:

A jótállási igény bejelentésének idő-pontja:	A hiba oka:
Javításra átvétel időpontja:	A hiba javításának módja:
A fogyasztó részére történő visszaadás időpontja:	
A szerviz bélyegzője, kelt és aláírás:	

Kicserélést ellenőrző szelvény:

A jótállási igény bejelentésének időpontja:
Kicserélés időpontja:
A cserélő bolt bélyegzője, kelt és aláírás:

## Pótalkatrészek és tartozékok

**Pótalkatrészek és tartozékok az alábbi oldalon állnak rendelkezésre**  
**www.grizzlytools.shop.** Ha probléma merül fel a rendelés során, vegye fel velünk a kapcsolatot internetes áruházunkon keresztül. További kérdések esetén forduljon az alábbi helyre:  
**JÓTÁLLÁSI TÁJÉKOZTATÓ, L. 111**

Poz. sz.	Név	Rendelési sz.
17	festékkaparó	91105840
18	reflektor fúvóka	91105124
19	felületi fúvóka	91105119
20	szűkítő fúvóka	91105123

## Az eredeti EU -megfelelőségi nyilatkozat fordítása

Termék: **Akkus forrólégfúvó**

Modell: **PPHLGA 20-Li B3**

Sorozatszám: 000001 – 099900

A fent ismertetett nyilatkozat tárgya megfelel a vonatkozó uniós harmonizációs jogszabályoknak:

**2014/30/EU • 2011/65/EU & (EU) 2015/863**  
**Termék akkumulátorral Smart PAPS 204 A1/Smart PAPS 208 A1/**  
**Smart PAPS 2012 A1: 2014/53/EU (a következő helyett: 2014/30/EU)**

E nyilatkozat fent leírt tárgya összhangban van az egyes veszélyes anyagok elektromos és elektronikus berendezésekben való alkalmazásának korlátozásáról szóló, 2011. június 8-i 2011/65/EU európai parlamenti és tanácsi irányelvvel.

A megfeleléség biztosítása érdekében a következő harmonizált szabványokat és nemzeti szabványokat és előírásokat alkalmazták:

**EN 60335-1:2012/A16:2023 • EN 60335-2-45:2002/A11:2023**  
**EN IEC 55014-1:2021 • EN IEC 55014-2:2021**  
**IEC 62471:2006 • EN 62233:2008 • EN IEC 63000:2018**  
**Termék akkumulátorral Smart PAPS 204 A1/Smart PAPS 208 A1/Smart PAPS 2012 A1:**  
**EN 301 489-1 V2.2.3:2019 • EN 301 489-17 V3.3.1:2024**  
**EN 300 328 V2.2.2:2019 • EN 50663:2017**

E megfeleléségi nyilatkozat a gyártó kizárólagos felelősségére kerül kibocsátásra:



Grizzly Tools GmbH & Co. KG  
 Stockstädter Str. 20  
 63762 Großostheim  
 NÉMETORSZÁG  
 09.02.2026

Christian Frank  
 Meghatalmazott képviselő a dokumentációhoz

## Spis treści

<b>Wprowadzenie</b> .....	<b>114</b>
Użytkowanie zgodne z przeznaczeniem.....	114
Zakres dostawy/akcesoria.....	115
Zestawienie.....	115
Opis działania.....	115
Dane techniczne.....	115
<b>Wskazówki dotyczące bezpieczeństwa</b> .....	<b>116</b>
Znaczenie wskazówek dotyczących bezpieczeństwa.....	116
Piktogramy i symbole.....	116
Ogólne wskazówki bezpieczeństwa.....	116
Specjalne uwagi dotyczące bezpieczeństwa urządzeń akumulatorowych.....	119
<b>Przygotowanie</b> .....	<b>119</b>
Pierwsze uruchomienie.....	119
Elementy obsługowe.....	120
Użytkowanie urządzenia w wariantcie stojącym.....	120
Montaż skrobaka do farb.....	120
Stosowanie dysz nasadowych.....	120
Sprawdzanie stanu naładowania akumulatora.....	120
Naładować akumulator.....	120
<b>Eksploatacja</b> .....	<b>121</b>
Wkładanie i wyciąganie akumulatora do/z urządzenia akumulatorowego.....	121
Włączanie i wyłączanie.....	121
Funkcja Cool-Down.....	121
Regulacja temperatury i ilości powietrza.....	122
Tryb programu (P).....	122
<b>Czyszczenie, konserwacja i przechowywanie</b> .....	<b>122</b>
Czyszczenie.....	122
Konserwacja.....	122
Przechowywanie.....	123
<b>Utylizacja /ochrona środowiska</b> .....	<b>123</b>
Akumulatory utylizować zgodnie z zasadami ochrony środowiska.....	123
<b>Serwis</b> .....	<b>124</b>
Gwarancja.....	124
Serwis naprawczy.....	125
Service-Center.....	125
Importer.....	125
<b>Części zamienne i akcesoria</b> .....	<b>125</b>

<b>Tłumaczenie oryginalnej deklaracji zgodności EU</b> .....	<b>126</b>
<b>Widok rozłożony</b> .....	<b>141</b>

## Wprowadzenie

Serdecznie gratulujemy zakupu nowej dmuchawy gorącego powietrza (w dalszej części dokumentu określanego jako elektronarzędzie).

Zdecydowali się Państwo na zakup urządzenia wysokiej jakości. Urządzenie zostało poddane kontroli jakości w trakcie produkcji oraz kontroli końcowej. Dzięki temu gwarantujemy sprawność Państwa urządzenia.



Instrukcja obsługi jest integralną częścią urządzenia. Zawiera ona ważne wskazówki dotyczące bezpieczeństwa, użytkowania i utylizacji. Należy uważnie przeczytać instrukcję obsługi. Należy zapoznać się z elementami obsługowymi i zasadami prawidłowego użytkowania urządzenia. Z urządzenia należy korzystać tylko zgodnie z opisem i w podanych zakresach użytkowania. Instrukcję obsługi należy dobrze przechowywać, a przekazując urządzenie innym osobom należy dołączyć całą dokumentację.

## Użytkowanie zgodne z przeznaczeniem

Urządzenie jest przeznaczone wyłącznie do następujących celów:

- Usuwanie powłok malarskich y mazch powiercyhni
- Podgrzewanie, deformacja i zgrzewanie tworzyw sztucznych
- Rozpuszczanie połączeń sklepanych
- Rozmrażanie instalacji wodnych

Używanie urządzenia w czasie deszczu lub w wilgotnym otoczeniu jest zabronione.

Każdy inny rodzaj zastosowania, który nie został wyraźnie dopuszczony w niniejszej instrukcji obsługi, może stanowić źródło poważnych niebezpieczeństw dla użytkownika oraz prowadzić do uszkodzeń urządzenia. Operator lub użytkownik jest odpowiedzialny za wypadki lub szkody innych osób lub ich własności. Urządzenie jest przeznaczone do użytku prywatnego. Urządzenie nie zostało zaprojektowane do ciągłego użytku komercyjnego. Użytkowanie urządzenia do celów komercyjnych powoduje utratę gwarancji.

Producent nie odpowiada za szkody spowodowane użyciem urządzenia w sposób niezgodny z przeznaczeniem lub jego nieprawidłową obsługą.

Urządzenie jest częścią serii **X 20 V TEAM** i może być zasilane za pomocą akumulatorów serii **X 20 V TEAM**. Akumulatory serii **X 20 V TEAM** można ładować tylko za pomocą ładowarek z serii **X 20 V TEAM**.

## Zakres dostawy/akcesoria

Rozpakować urządzenie i sprawdzić zakres dostawy.

Materiały opakowaniowe należy usuwać zgodnie z przepisami.

- Opalarka
- Skrobak do farb (2-częściowy)
- Dysza redukcyjna
- Dysza płaska
- Dysza reflektorowa
- Walizka
- Tłumaczenie instrukcji oryginalnej

**Akumulator i ładowarka nie są zawarte w zakresie dostawy.**

## Zestawienie

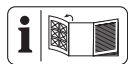

Ilustracje znajdują się na przedniej rozkładanej stronie.

### (rys. A)

- 1 Rura wydmuchowa
- 2 Wlot powietrza
- 3 Rękojeść
- 4 Uchwyt akumulatora
- 5 Włącznik/wyłącznik
- 6 Blokada załączania
- 7 Wyświetlacz LC
- 8 Panel obsługowy
- 9 Akumulator
- 10 Przycisk Wskaźnik poziomu naładowania
- 11 Wskaźnik poziomu naładowania
- 12 Element odblokowujący akumulator
- 13 Ładowarka
- 14 Walizka
- 15 Rękojeść (Skrobak do farb)
- 16 Ostrze z trzema krawędziami (Skrobak do farb)
- 17 Skrobak do farb

18 Dysza reflektorowa

19 Dysza płaska

20 Dysza redukcyjna

### (rys. B)

21 Lampka robocza LED

22 Stopka

### (rys. C)

23 Nakrętka

### (rys. D)

24 Przycisk P/COOLDOWN

25 Przycisk Zwiększanie temperatury

26 Przycisk Zwiększanie ilości powietrza

27 Przycisk Zmniejszanie ilości powietrza

28 Przycisk Obniżanie temperatury

## Opis działania

Dmuchała gorącego powietrza to uniwersalne urządzenie do luzowania, deformowania lub podgrzewania.

Funkcje elementów obsługowych podano w poniższych opisach.

## Dane techniczne

<b>Opalarka</b> .....	<b>PPHLGA 20-Li B3</b>
Napięcie znamionowe $U$ .....	20 V ==
Klasa ochrony .....	III
Stopień ochrony .....	IPX0
Ciężar z akumulatorem .....	$\approx 1,13$ kg
Zakres temperatury .....	50–600 °C
Ilość powietrza .....	150–300 l/min
Akumulator .....	Li-Ion
Temperatura .....	$\leq 50$ °C
– Ładowanie .....	4–40 °C
– Eksploatacja .....	4–50 °C
– Przechowywanie .....	15–25 °C
Akumulator PARKSIDE Performance Smart Smart PAPS 204 A1/Smart PAPS 208 A1/Smart PAPS 2012 A1	
– Częstotliwość $f$ .....	2400 – 2483,5 MHz
– moc nadawania .....	$\leq 20$ dBm

## X 20 V TEAM

Urządzenie jest częścią serii **X 20 V TEAM** i może być zasilane za pomocą akumulatorów serii **X 20 V TEAM**. Akumulatory serii **X 20 V TEAM** można ładować tylko za pomocą ładowarek z serii **X 20 V TEAM**.

Zalecamy użytkowanie urządzenia wyłącznie z następującymi akumulatorami:

PAP 20 B1, PAP 20 B3, Smart PAPS 204 A1,  
Smart PAPS 208 A1, Smart PAPS 2012 A1

Zalecamy ładowanie akumulatorów  
za pomocą następujących ładowarek:  
PLG 20 A3, PLG 20 A4, PLG 20 C1,  
PLG 20 C2, PLG 20 C3, PDSLГ 20 A1,  
Smart PLGS 2012 A1

Dane techniczne akumulatora i ładowarki:  
Patrz osobna instrukcja obsługi.

## Wskazówki dotyczące bezpieczeństwa

W niniejszym rozdziale opisano podstawowe  
wskazówki dotyczące bezpieczeństwa w ra-  
mach użytkowania urządzenia.

**▲ OSTRZEŻENIE!** Szkody na osobach i  
szkody rzeczowe wynikające z niewłaści-  
wego postępowania z akumulatorem. Nale-  
ży przestrzegać uwag dotyczących bezpie-  
czeństwa i wskazówek w zakresie ładowania  
i prawidłowego użytkowania podanych w in-  
strukcji obsługi akumulatora i ładowarki serii  
**X 20 V TEAM**. Szczegółowy opis procesu ład-  
owania i dalsze informacje można znaleźć  
w tej oddzielnej instrukcji obsługi.

### Znaczenie wskazówek dotyczących bezpieczeństwa

**▲ NIEBEZPIECZEŃSTWO!** W przypadku  
nieprzestrzegania niniejszej wskazówki doty-  
czącej bezpieczeństwa, dojdzie do wypadku.  
Jego skutkiem są poważne obrażenia ciała  
lub zgon.

**▲ OSTRZEŻENIE!** W przypadku nieprze-  
strzegania niniejszej wskazówki dotyczącej  
bezpieczeństwa, dojdzie do wypadku. Jego  
skutkiem mogą być poważne obrażenia ciała  
lub zgon.

**▲ UWAGA!** W przypadku nieprzestrzegania  
niniejszej wskazówki dotyczącej bezpie-  
czeństwa, dojdzie do wypadku. Jego skutkiem  
mogą być lekkie lub średnie obrażenia ciała.  
**WSKAZÓWKA!** W przypadku nieprzestrzega-  
nia niniejszej wskazówki dotyczącej bezpie-  
czeństwa, dojdzie do wypadku. Jego skut-  
kiem może być szkoda materialna.

## Piktogramy i symbole

### Piktogramy na urządzeniu



Należy uważnie przeczytać in-  
strukcję obsługi. Należy zapo-  
znać się z elementami obsługi-  
wymi i zasadami prawidłowego  
użytkowania urządzenia.



Używanie urządzenia w czasie  
deszczu lub w wilgotnym otocze-  
niu jest zabronione.



Urządzeń elektrycznych nie nale-  
ży wyrzucać razem z odpadami  
komunalnymi.



Uwaga, gorące powierzchnie, ry-  
zyko oparzenia!



Obniżanie temperatury



Zwiększanie temperatury



Zmniejszanie ilości powietrza



Zwiększanie ilości powietrza



Wybór programu/COOLDOWN



Blokada załączenia

### Ogólne wskazówki bezpie- czeństwa



**Uwaga!** W celu zabez-  
pieczenia przed pora-  
żeniem prądem elek-  
trycznym, obrażenia-  
mi i pożarem w cza-  
sie korzystania z urzą-  
dzeń elektrycznych  
należy przestrzegać  
następujących zasad  
bezpieczeństwa:

## Uwagi ogólne

- Należy uważnie przeczytać instrukcję obsługi. Należy zapoznać się z elementami obsługowymi i zasadami prawidłowego użytkowania urządzenia.
- Urządzenie może być używane przez osoby o obniżonej sprawności fizycznej, sensorycznej czy umysłowej lub o niedostatecznym doświadczeniu i wiedzy tylko wówczas, jeśli osoby te znajdują się pod nadzorem lub jeśli zostały pouczone w zakresie bezpiecznego użytkowania urządzenia i zrozumiały wynikające stąd zagrożenia.
- Dzieciom nie wolno bawić się urządzeniem. Urządzenie i jego przewód zasilający należy trzymać z dala od dzieci.
- Zwracamy uwagę, że użytkownik ponosi sam odpowiedzialność za wypadki lub zagrożenia dla innych osób lub ich mienia.
- Używaj tylko części zamiennych i akcesoriów dostarczonych i zaleca-

nych przez producenta. Stosowanie nieautoryzowanych części prowadzi do natychmiastowej utraty praw gwarancyjnych.

- Urządzenie musi być zawsze czyste, suche i niezabrudzone olejem lub smarem.
- Urządzenie nie może być użytkowane w miejscach położonych powyżej 2000 m.

## Bezpieczeństwo elektryczne

- Wyłączyć urządzenie i wyciągnąć z niego akumulator (9). Należy się upewnić, że wszystkie ruchome elementy całkowicie się zatrzymały.
- Przed rozpoczęciem ładowania akumulatora, należy go wyjąć z urządzenia.
- Nie wolno zwierać zacisków przyłączeniowych.

## Eksploatacja

- Używanie urządzenia w czasie deszczu lub w wilgotnym otoczeniu jest zabronione.
- Prace wykonywać jedynie w świetle dziennym lub przy dobrym oświetleniu.

- Zachować uważność, zwracać uwagę na to co się robi i zachować zdrowy rozsądek podczas pracy. Nie używać urządzenia w stanie zmęczenia lub pod wpływem narkotyków, alkoholu lub leków.
- W trakcie pracy nie pozostawiać urządzenia bez nadzoru.
- Wyciągnąć akumulator z urządzenia:
  - w przypadku, gdy urządzenie nie będzie użytkowane
  - w przypadku przerw w pracy
  - przed rozpoczęciem wszelkich prac na urządzeniu (np. zmiana dyszy)
- Niestaranne obchodzenie się z urządzeniem grozi pożarem.
  - Zachować ostrożność podczas używania urządzeń w pobliżu materiałów łatwopalnych.
  - Nie kierować urządzenia przez dłuższy czas w to samo miejsce.
  - Nie używać w wybuchowej atmosferze.
  - Wysoka temperatura może przedostać się do ukrytych materiałów łatwopalnych.
  - Po użyciu i przed spakowaniem urządzenie odłożyć na stojak i pozostawić do ostygnięcia.
  - Nie pozostawiać pracującego urządzenia bez nadzoru.
  - Nigdy nie używać urządzenia jako suszarki do włosów.
  - Nigdy nie kierować strumienia gorącego powietrza na ludzi lub zwierzęta.
  - Nie patrzeć bezpośrednio w otwór dyszy na rurze wydmuchowej.
  - Nie dotykać dyszy, gdy jest gorąca.
  - Zachować odległość między wylotem dyszy a powierzchnią lub przedmiotem obrabianym. Urządzenie mogłoby się przegrzać.

### **Czyszczenie, konserwacja i przechowywanie**

- Przed odstawieniem maszyny na dłuższy czas

- należy odczekać do czasu wystygnięcia silnika.
- Ze względów bezpieczeństwa wymień zużyte lub uszkodzone części. Używaj wyłącznie oryginalnych części zamiennych i akcesoriów. Stosowanie nieautoryzowanych części prowadzi do natychmiastowej utraty praw gwarancyjnych.
  - Otwieranie urządzenia należy powierzać w specjalistycznym punkcie napraw urządzeń elektrycznych. W przypadku konieczności wykonania naprawy należy się zawsze zwracać do naszego Centrum Serwisowego.
  - Odłączyć napęd, , wyciągnąć akumulator i pozostawić urządzenie do wystygnięcia, jeśli urządzenie ma zostać przekazane do wykonania czynności związanych z czyszczeniem, ustawianiem lub do przechowywania albo do wymiany któregoś z elementów wyposażenia.
  - Urządzenie należy eksploatować z zachowa-

niem staranności i utrzymywać je w czystości.

- Urządzenie należy przechowywać w miejscu niedostępnym dla dzieci.

### Specjalne uwagi dotyczące bezpieczeństwa urządzeń akumulatorowych

- **Przed włożeniem akumulatora do urządzenia upewnić się, czy urządzenie jest wyłączone.** Wkładanie akumulatora do włączonego narzędzia elektrycznego może prowadzić do wypadków.
- **Używaj wyłącznie akcesoriów zalecanych przez firmę PARKSIDE.** Nieodpowiednie akcesoria mogą spowodować porażenie prądem lub pożar.

**⚠ OSTRZEŻENIE!** Szkody na osobach i szkody rzeczowe wynikające z niewłaściwego postępowania z akumulatorem. Należy przestrzegać uwag dotyczących bezpieczeństwa i wskazówek w zakresie ładowania i prawidłowego użytkowania podanych w instrukcji obsługi akumulatora i ładowarki serii **X 20 V TEAM**. Szczegółowy opis procesu ładowania i dalsze informacje można znaleźć w tej oddzielnej instrukcji obsługi.

### Przygotowanie

**⚠ OSTRZEŻENIE!** Ryzyko obrażeń ciała w wyniku przypadkowego uruchomienia urządzenia. Akumulator należy umieszczać w urządzeniu dopiero wtedy, gdy jest ono całkowicie przygotowane do pracy.

### Pierwsze uruchomienie

Podczas pierwszego użycia może się uwalniać dym. Źródłem dymu są środki wiążące, które podczas pierwszego użycia pod wpływem wysokiej temperatury uwalniają się z folii izolacyjnej grzałki.

**Podczas pierwszego użycia koniecznie przewietrzć otoczenie robocze. Jeśli wydzielanie dymu / zapachu będzie zbyt silne, pierwsze uruchomienie przeprowadzić na zewnątrz.**

## Elementy obsługowe

Przed pierwszym użyciem urządzenia należy się zapoznać z jego elementami obsługowymi.

- **Włącznik/wyłącznik (5)**
  - Włączanie: Wciśnięcie
  - Wyłączanie: Zwolnienie
- **Blokada załączania (6)**
  - Blokuje włącznik/wyłącznik przed przypadkowym wciśnięciem.
  - Odblokowanie: Wciśnięcie

## Użytkowanie urządzenia w wariencie stojącym

### Sposób postępowania (rys. B)

1. W celu użytkowania urządzenia w wariencie stojącym należy je ustawiać na stojaku (22).
2. Zwracać uwagę na stabilną i bezpieczną pozycję urządzenia i podłoże odporne na wysoką temperaturę.

Stosowanie urządzenia w wariencie stojącym to optymalne rozwiązanie do studzenia po zakończeniu użytkowania.

## Montaż skrobaka do farb

### Sposób postępowania (rys. C)

1. Odkręć górną nakrętkę (23) z uchwytu (15).
2. Załóż ostrze z trzema krawędziami (16) na dolną nakrętkę (23).
3. Ponownie nakręć górną nakrętkę (23) i zamocować w ten sposób ostrze z trzema krawędziami (16).

## Stosowanie dysz nasadowych

**▲ UWAGA!** Niebezpieczeństwo obrażeń ciała! Unikać oparzeń. Przed wymianą należy odczekać do wystudzenia dysz nasadowych i rury wydmuchowej.

### Wskazówki

- Dysze nasadowe (18/19/20) należy wtykać na rurę wydmuchową (1).
- Możliwe są różne sposoby wykorzystania dysz nasadowych.
- Postępować zgodnie z przepisami bezpieczeństwa i korzystać z urządzenia z rozważą oraz ostrożnością.

### Dysza reflektorowa (18)

- Sposób użycia: Lutowanie, cynowanie rur oraz skurczanie kurczliwych przewodów wężowych

### Dysza powierzchniowa (19)

- Sposób użycia: Uzyskiwanie wysokiej temperatury na płaskiej powierzchni
- **WSKAZÓWKA!** Przegrzanie sąsiednich elementów. Podczas używania dyszy powierzchniowej zwracać szczególną uwagę na wzrost temperatury w miejscach sąsiadujących z punktem obróbki.

### Dysza redukcyjna (20)

- Sposób użycia: Uzyskiwanie wysokiej temperatury w danym punkcie.
- **WSKAZÓWKA!** Przegrzanie detalu. Podczas używania dyszy redukcyjnej należy pamiętać w szczególności o dużym wzroście temperatury w punkcie obróbki. Nie zatrzymywać się zbyt długo w jednym miejscu.

### Skrobak do farb

- Sposób użycia: Podgrzać powierzchnie malowane i lakierowane, w razie potrzeby stosując jako pomoc dyszę nasadową. Farby i lakiery można usuwać za pomocą skrobaka do farb (17). Same dysze nasadowe (18/19/20) nie są przeznaczone do usuwania farby.

## Sprawdzanie stanu naładowania akumulatora

Diody LED	Znaczenie
czerwony, pomarańczowy, zielony	Akumulator jest naładowany
czerwony, pomarańczowy	Akumulator jest częściowo naładowany
czerwony	Akumulator wymaga ładowania

1. Wcisnąć przycisk (10) obok wskaźnika poziomu naładowania (11) na akumulatorze (9).  
Wskaźnik poziomu naładowania z kontrolkami LED sygnalizuje poziom naładowania akumulatorów.
2. Akumulator (9) należy naładować, gdy na wskaźniku stanu naładowania (11) świeci się już tylko czerwona kontrolka LED.

## Naładować akumulator

Patrz również instrukcja obsługi ładowarki.

### Wskazówki

- Gdy akumulator jest rozgrzany, przed ładowaniem należy odczekać do jego wystudzenia.

- Nie narażać akumulatora na dłuższe oddziaływanie silnego promieniowania słonecznego lub temperatury.  $\leq 50^{\circ}\text{C}$  W szczególności należy unikać odkładania akumulatora na grzejnikach lub przechowywania w pojazdach zaparkowanych na słońcu.

### Sposób postępowania

1. W razie potrzeby wyciągnąć akumulator (9) z urządzenia akumulatorowego.
2. Wsunąć akumulator do wnęki ładowania w ładowarce (13).
3. Podłączyć ładowarkę do gniazda sieciowego.
4. Po ukończeniu ładowania odłączyć ładowarkę od sieci.
5. Wyciągnąć akumulator z wnęki ładowania.

### Diody kontrolne na ładowarce (13)

zielony	czerwony	Znaczenie
świeci się	—	<ul style="list-style-type: none"> <li>• Akumulator w pełni naładowany</li> <li>• gotowy (Brak akumulatora w urządzeniu)</li> </ul>
—	świeci się	Akumulator jest ładowany
—	miga	przegrzany akumulator
miga	miga	uszkodzony akumulator

## Eksplotacja

### Wkładanie i wyciąganie akumulatora do/z urządzenia akumulatorowego

**▲ OSTRZEŻENIE!** Ryzyko obrażeń ciała w wyniku przypadkowego uruchomienia urządzenia. Akumulator należy umieszczać w urządzeniu dopiero wtedy, gdy jest ono całkowicie przygotowane do pracy.

**WSKAZÓWK!** Ryzyko uszkodzenia! Zastosowanie niewłaściwego akumulatora może doprowadzić do uszkodzenia urządzenia i akumulatora.

#### Wkładanie akumulatora

1. Wsunąć akumulator (9) wzdłuż prowadnicy szynowej w uchwyt akumulatora. Akumulator wskakuje na swoje miejsce, wydając charakterystyczny dźwięk.

### Wyciąganie akumulatora

1. Wcisnąć i przytrzymać przycisk zwalnający (12) na akumulatorze (9).
2. Wyciągnąć akumulator z uchwytu akumulatora.

## Włączanie i wyłączenie

### Przygotowanie

Przygotować urządzenie do żądanej funkcji. Wybrać odpowiednią dyszę nasadową (18/19/20).

### Wskazówki

- Urządzenie jest wyposażone w blokadę załączania (6), która zabezpiecza je przed przypadkowym uruchomieniem.
- Urządzenie zapisuje ostatnie ustawienie, na którym były wykonywane prace i uruchamia się na ostatnio używanym ustawieniu.

### Włączanie

1. Wcisnąć i przytrzymać blokadę załączania (6).
2. Wcisnąć i przytrzymać włącznik/wyłącznik (5).
3. Zwolnić blokadę załączania (6).
4. Świecą się kontrolki robocze LED (21), urządzenie jest odblokowane.
5. Ustawić temperaturę i ilość powietrza (patrz *Regulacja temperatury i ilości powietrza*, s. 122)

### Wyłączenie

1. Zwolnić włącznik/ wyłącznik (5).
2. Gaśnie lampka robocza LED, urządzenie jest zablokowane.
3. Wykorzystać funkcję Cool-Down (patrz *Funkcja Cool-Down*, s. 121).
4. W momencie pozostawienia urządzenia bez nadzoru lub po zakończeniu pracy należy wyciągać akumulator (9) z urządzenia.

### Funkcja Cool-Down

- W momencie zwolnienia włącznika/wyłącznika (5) funkcja Cool-Down zostaje uruchomiona automatycznie.
- Rozpoczyna się odliczanie wsteczne 40 sekund. Po upływie tego czasu urządzenie automatycznie się wyłączy.
- Wciśnięcie przycisku  $P_{\text{STOP}}$  (24) umożliwia przerwanie procesu Cool-Down i natychmiastowe wyłączenie urządzenia.



## Regulacja temperatury i ilości powietrza

- Temperaturę i ilość powietrza można ustawiać na panelu obsługowym (8).
- Wybrane ustawienie jest prezentowane na wyświetlaczu LCD (7).
- Temperaturę i ilość powietrza można ustawiać, gdy urządzenie jest wyłączone.

### Ustawianie temperatury

Temperaturę można ustawiać za pomocą przycisków (25/28) na panelu obsługowym (8) ze skokiem co 10 stopni.



### Sposób postępowania (rys. D)

1. Aby zwiększyć temperaturę, wcisnąć przycisk  (25).
2. Aby zmniejszyć temperaturę, wcisnąć przycisk  (28).

### Ustawianie ilości powietrza

Ilość powietrza można ustawiać za pomocą przycisków (26/27) na panelu obsługowym (8) w zakresie 150–300 l/min (ze skokiem co 6 poziomów).

### Sposób postępowania (rys. D)

1. Aby zwiększyć ilość powietrza, wcisnąć przycisk  (26).
2. Aby zmniejszyć ilość powietrza, wcisnąć przycisk  (27).

### Ekran wyświetlacza LC

Wyświetlacz LC (7) wskazuje wybraną temperaturę, wybraną ilość powietrza oraz aktualną temperaturę.

- Ekran (7) świeci się w kolorze **czerwonym**: faza nagrzewania wstępnego
- Ekran (7) świeci się w kolorze **zielonym**: osiągnięto temperaturę ustawienia wstępnego
- Wyświetlacz (7) miga w kolorze **niebieskim**: Funkcja Cool-Down

Urządzenie jest wyposażone w funkcję pamięci.

Na wyświetlaczu (7) wyświetla się ostatnio ustawiona temperatura i ilość powietrza, która jest zapisywana automatycznie po 2 sekundach w jego pamięci (wyświetlacz miga).

### Tryb programu (P)

Poza normalnym trybem urządzenie posiada tryb programu.

### Sposób postępowania (rys. D)

1. W celu uruchomienia trybu programu należy na chwilę wcisnąć przycisk **P**<sub>50%</sub> (24) na panelu obsługowym (8).
2. Kolejne wciśnięcia przycisku **P**<sub>50%</sub> (24) umożliwiają przechodzenie do poszczególnych programów (P1, P2, P3, P4). Można je ustawiać i zapisywać indywidualnie.
3. Aby wrócić do normalnego trybu, wcisnąć przycisk **P**<sub>50%</sub> (24).

### Wskazówki

- Wybrane ustawienie zostaje zapisane automatycznie po 2 sekundach (wyświetlacz(7) miga).

## Czyszczenie, konserwacja i przechowywanie

**▲ OSTRZEŻENIE!** Ryzyko obrażeń ciała w wyniku przypadkowego uruchomienia urządzenia. Podczas prac konserwacyjnych i czyszczenia należy się zabezpieczać. Wyłączyć urządzenie i wyciągnąć z niego akumulator (9).

Wykonanie prac naprawczych i konserwacyjnych, które nie zostały opisane w tej instrukcji, należy powierzać naszym specjalistom z działu serwisowego. Stosować tylko oryginalne części zamienne.

**▲ OSTRZEŻENIE!** Niebezpieczeństwo porażenia! Przed czyszczeniem lub wykonaniem wszelkich prac konserwacyjnych odczekać aż urządzenie ostygnie.

### Czyszczenie

**▲ OSTRZEŻENIE!** Porażenie elektryczne! Nigdy nie spryskiwać urządzenia wodą.

**WSKAZÓWKA!** Ryzyko uszkodzenia. Substancje chemiczne mogą oddziaływać agresywnie na elementy wykonane z tworzywa sztucznego. Nie stosować środków czyszczących wzgl. rozpuszczalników.

- Dbać o czystość i drożność otworów wentylacyjnych, obudowy silnika i uchwytów urządzenia. Używać do tego wilgotnej ściereczki lub szczotki.

### Konserwacja

Urządzenie jest bezobsługowe.

## Przechowywanie

Urządzenie należy przez cały czas przechowywać w warunkach:

- czystych
- suchych
- zabezpieczonych przed zapyleniem
- W dostarczonej walizce do przechowywania (14)
- poza zasięgiem dzieci
- Wystudzone

Temperatura przechowywania akumulatora wynosi od 15°C do 25°C. Podczas przechowywania należy unikać ekstremalnie niskich lub wysokich temperatur. Wówczas akumulator traci swoją moc.

Przed dłuższym okresem przechowywania (np. przed zimą) wyjmij akumulator z urządzenia.

## Utylizacja /ochrona środowiska

Wyjmij akumulator z urządzenia i przekaz urządzenie, akumulator, akcesoria oraz opakowanie do punktu recyklingu odpadów.



Urządzeń elektrycznych nie należy wyrzucać razem z odpadami komunalnymi.

Symbol przekreślonego kosza na śmieci oznacza, że po zakończeniu okresu użytkowania tego produktu nie wolno wyrzucać jako niesortowanych odpadów komunalnych.

### Dyrektywa 2012/19/UE w sprawie zużytego sprzętu elektrycznego i elektronicznego:

Konsumenci są prawnie zobowiązani po zakończeniu okresu żywotności urządzeń elektrycznych i elektronicznych do ich przekazania do ponownego przetworzenia zgodnie z zasadami ochrony środowiska. Dzięki temu można zapewnić wykorzystanie urządzeń zgodnie z zasadami ochrony środowiska i ochrony zasobów.

W zależności od adaptacji na gruncie prawa krajowego mogą być do wyboru następujące możliwości:

- zwrot w miejscu zakupu,
- zwrot w oficjalnym punkcie zbiórki,
- odesłanie do producenta/podmiotu wprowadzającego produkt na rynek.

Przepisy te nie obejmują akcesoriów i środków pomocniczych dołączonych do starych urządzeń, które nie zawierających elementów elektrycznych.

Zużyty sprzęt może mieć szkodliwy wpływ na środowisko i zdrowie ludzi z uwagi na potencjalną zawartość niebezpiecznych substancji, mieszanin oraz części składowych. Gospodarstwo domowe spełnia ważną rolę w przyczynianiu się do ponownego użycia i odzysku surowców wtórnych, w tym recyklingu zużytego sprzętu. Na tym etapie kształtuje się postawy, które wpływają na zachowanie wspólnego dobra jakim jest czyste środowisko naturalne.

### Akumulatory utylizować zgodnie z zasadami ochrony środowiska



Nie wyrzucaj akumulatora do śmieci domowych, ognia (ryzyko wybuchu) lub wody. Uszkodzone akumulatory mogą szkodzić środowisku naturalnemu i zdrowiu ludzi, jeśli wydostaną się z nich trujące opary lub ciecze.

Są Państwo zobowiązani do utylizowania uszkodzonych lub wysłużonych akumulatorów zgodnie z zasadami ochrony środowiska.

- Nie otwierać akumulatorów i unikać uszkodzeń mechanicznych. Istnieje wówczas niebezpieczeństwo zwarcia i wydostania się oparów podrażniających drogi oddechowe.
- Ze względów bezpieczeństwa przed utylizacją należy rozładować akumulatory.
- Aby uniknąć zwarcia, należy oklejać bieguny.
- Akumulatory należy utylizować za pośrednictwem punktów handlowych lub w punkcie zbiórki odpadów.
- **Uszkodzone akumulatory**  
Akumulatory z uszkodzeniami zewnętrznymi należy traktować z zachowaniem szczególnej ostrożności!
  - Nie dotykać uszkodzonych akumulatorów gołymi dłońmi.
  - Jeśli nie można okleić biegunów, należy umieszczać akumulatory osobno w plastikowym woreczku.
  - Uszkodzone akumulatory umieszczać osobno w niepalnym, zamykanym pojemniku, który może zostać zasypany jeszcze piaskiem.

- Akumulator należy przekazywać do punktu zbiórki z personelem technicznym.

## Serwis

### Gwarancja

Szanowni Klienci,

Na niniejszy produkt udzielamy 5 letniej gwarancji od daty zakupu. W przypadku usterek produktu nabywcy przysługują ustawowe prawa wobec sprzedawcy. Te ustawowe prawa nie są ograniczone przez naszą przedstawioną poniżej gwarancję.

#### Warunki gwarancji

Okres gwarancji rozpoczyna się od daty zakupu. Należy dobrze przechować oryginalny paragon. Dokument ten będzie potrzebny jako dowód zakupu. Jeśli w ciągu pięciu lat od daty zakupu produktu wystąpi wada materiałowa lub produkcyjna, dokonamy - według własnego uznania - bezpłatnej naprawy lub wymiany produktu. Realizacja świadczenia gwarancyjnego wymaga przekazania w terminie pięciu lat wadliwego urządzenia i dowodu zakupu (paragon) oraz pisemnego, krótkiego opisu rodzaju wady i daty jej wystąpienia.

Jeśli nasza gwarancja pokrywa dany defekt, otrzymają Państwo naprawiony lub wymieniony produkt. Naprawa lub wymiana produktu nie rozpoczyna nowego okresu gwarancji.

#### Okres gwarancji i roszczenia ustawowe z tytułu wad

Jeśli findliwy produkt został wymieniony na nowy lub dokonano istotnych napraw, termin gwarancji biegnie od nowa od momentu dostarczenia klientowi wymienionego lub naprawionego rzeczy.

W przypadku wymiany pojedynczej części należącej do reklamowanego towaru, czas gwarancji biegnie od nowa w odniesieniu do tej części. Jeżeli reklamacja w zakresie wymiany lub naprawy nie została uznana albo naprawa nie była istotna bądź konsument żądał od gwaranta działań innych niż wymiana i naprawa – okres trwania gwarancji wydłuża się o czas, przez który konsument nie mógł korzystać z towaru w związku ze złożoną reklamacją.

Wszelkie uszkodzenia lub wady występujące ewentualnie już w chwili zakupu należy zgłosić niezwłocznie po rozpakowaniu. Po upły-

wie okresu gwarancji wszelkie naprawy są wykonywane odpłatnie.

#### Zakres gwarancji

Produkt został wyprodukowany starannie zgodnie z surowymi wymogami jakościowymi i przed dostarczeniem został rzetelnie skontrolowany.

Świadczenia gwarancyjne dotyczą wad materiałowych i produkcyjnych. Niniejsza gwarancja nie obejmuje części produktu podlegających normalnemu zużyciu, które należy traktować jako części zużywające się (np. Dysza płaska) lub uszkodzeń części delikatnych (np. Przełącznik).

Niniejsza gwarancja traci ważność, jeśli produkt został uszkodzony, był niewłaściwie używany lub nie był konserwowany. W celu prawidłowego użytkowania produktu należy ściśle przestrzegać wszystkich wskazówek zawartych w instrukcji obsługi. Należy bezwzględnie unikać zastosowań i czynności, które są odradzane lub przed którymi ostrzeżga się w instrukcji obsługi.

Produkt jest przeznaczony jedynie do użytku prywatnego, a nie do użytku profesjonalnego. Gwarancja wygasa w przypadku niezgodnego z przeznaczeniem i niewłaściwego użytkowania, użycia siły oraz ingerencji, które nie zostały wykonane przez nasz autoryzowany serwis.

#### Realizacja świadczenia gwarancyjnego

Aby zapewnić szybkie opracowanie Państwa przypadku, należy postępować zgodnie z zamieszczonymi poniżej wskazówkami:

- Na wypadek wszelkich zapytań prosimy o zachowanie paragonu i numeru artykułu (IAN 506398\_2507) jako dowodu zakupu.
- Numer artykułu znaleźć można na tabliczce znamionowej produktu. Może on być również wygrawerowany na produkcie lub znajdować się na stronie tytułowej instrukcji (po lewej stronie na dole) lub na naklejce z tyłu lub na dolnej stronie produktu.
- W razie wystąpienia błędów działania lub innych wad, należy w pierwszej kolejności skontaktować się ze wskazanimy poniżej działem serwisowym **telefonicznie** lub wykorzystać nasz **formularz kontaktowy**, dostępny pod adresem [parksidediy.com](http://parksidediy.com) w kategorii **Serwis**.
- Produkt uznany za wadliwy mogą Państwo bezpłatnie przesłać po konsultacji z naszym działem obsługi klienta na poda-

ny adres serwisu, załączając dowód zakupu (paragon) oraz informację, na czym polega wada i kiedy wystąpiła. Aby uniknąć problemów z przyjęciem i dodatkowych kosztów, konieczne jest korzystanie wyłącznie z podanego adresu. Należy upewnić się, że przesyłka nie zostanie przesłana odpłatnie, jako przesyłka wielkogabarytowa, ekspresowa lub też jako inna przesyłka specjalna. Prosimy o odesłanie produktu wraz ze wszystkimi akcesoriami dostarczonymi w chwili zakupu i zapewnienie odpowiednio bezpiecznego opakowania transportowego.



Pod adresem *parkside-diy.com* dostępna jest do wglądu oraz do pobrania niniejsza instrukcja oraz wiele innych instrukcji. Dzięki temu kodowi QR można wejść bezpośrednio na stronę *parkside-diy.com*. Proszę wybrać swój kraj i wyszukiwać na ekranie wyszukiwania instrukcje obsługi. Po wprowadzeniu numeru artykułu (IAN)

506398\_2507 można otworzyć swoją instrukcję obsługi.

### Serwis naprawczy

W sprawie napraw, **które nie podlegają gwarancji**, należy się zwracać do Centrum Serwisowego. Centrum Serwisowe prześle Państwu odpowiedni kosztorys.

- Możemy naprawiać tylko urządzenia w odpowiednim opakowaniu i przesłane z uregulowaną opłatą pocztową.  
**Wskazówka:** Oczyszczone urządzenie wraz z informacją na temat uszkodzenia należy przesyłać bezpośrednio na adres podany przez Centrum Serwisowe.
- Urządzenia przesłane bez opłaty, jako towary niewymiarowe, w trybie ekspresowym lub w ramach innych typów przesyłek specjalnych, nie będą przyjmowane.
- Przesłane, uszkodzone urządzenia utylizujemy bezpłatnie.

### Service-Center



**Serwis Polska**

Tel.: 00800 4912069

Formularz kontaktowy na  
*parkside-diy.com*

**IAN 506398\_2507**

### Importer

Uwaga: poniższy adres nie jest adresem działu serwisowego. Najpierw skontaktuj się z podanym wyżej centrum serwisowym.

Grizzly Tools GmbH & Co. KG

Stockstädter Str. 20

63762 Großostheim

NIEMCY

*www.grizzlytools.de*

## Części zamienne i akcesoria

**Części zamienne i akcesoria można zamówić na stronie *www.grizzlytools.shop*.** Jeśli w ramach procedury Państwa zamówienia pojawią się problemy, prosimy o kontakt za pośrednictwem naszego sklepu internetowego. W razie kolejnych pytań należy zwracać się do: *Service-Center*, s. 125

Nr stan.	Opis	Nr zamów.
17	Skrobak do farbu	91105840
18	Dysza reflektorowa	91105124
19	Dysza płaska	91105119
20	Dysza redukcyjna	91105123

## Tłumaczenie oryginalnej deklaracji zgodności EU

Produkt: **Opalarka**

Model: **PPHLGA 20-Li B3**

Numer serii: 000001 – 099900

Wymieniony powyżej przedmiot niniejszej deklaracji jest zgodny z odnośnymi wymaganiami unijnego prawodawstwa harmonizacyjnego

**2014/30/EU • 2011/65/EU & (EU) 2015/863  
Produkt z baterią Smart PAPS 204 A1/Smart PAPS 208 A1/  
Smart PAPS 2012 A1: 2014/53/EU (zamiast 2014/30/EU)**

Opisany powyżej przedmiot deklaracji jest zgodny z dyrektywą Parlamentu Europejskiego i Rady 2011/65/EU z dnia 8 czerwca 2011 r. w sprawie ograniczenia stosowania niektórych niebezpiecznych substancji w sprzęcie elektrycznym i elektronicznym.

Aby zapewnić zgodność, zastosowano następujące normy zharmonizowane oraz normy i przepisy krajowe:

**EN 60335-1:2012/A16:2023 • EN 60335-2-45:2002/A11:2023  
EN IEC 55014-1:2021 • EN IEC 55014-2:2021  
IEC 62471:2006 • EN 62233:2008 • EN IEC 63000:2018  
Produkt z baterią Smart PAPS 204 A1/Smart PAPS 208 A1/Smart PAPS 2012 A1:  
EN 301 489-1 V2.2.3:2019 • EN 301 489-17 V3.3.1:2024  
EN 300 328 V2.2.2:2019 • EN 50663:2017**

Niniejsza deklaracja zgodności wydana zostaje na wyłączną odpowiedzialność producenta:



Grizzly Tools GmbH & Co. KG  
Stockstädter Str. 20  
63762 Großostheim  
NIEMCY  
09.02.2026

Christian Frank  
Upoważniony przedstawiciel dokumentacji

## Indholdsfortegnelse

<b>Indledning</b> .....	<b>127</b>
Formålsbestemt anvendelse.....	127
Leverede dele/tilbehør.....	127
Oversigt.....	128
Funktionsbeskrivelse.....	128
Tekniske data.....	128
<b>Sikkerhedsanvisninger</b> .....	<b>128</b>
Sikkerhedsanvisningernes betydning.....	129
Billedtegn og symboler.....	129
Generelle sikkerhedsanvisninger.....	129
Særlige sikkerhedsanvisninger til batteridrevne apparater.....	131
<b>Forberedelse</b> .....	<b>132</b>
Første ibrugtagning.....	132
Betjeningselementer.....	132
Anvendelse som stående apparat.....	132
Montering af malingskraber.....	132
Brug af forsatsdyser.....	132
Kontrol af batteriets ladningstilstand...	133
Opladning af batteri.....	133
<b>Drift</b> .....	<b>133</b>
Isæt og udtag batteriet i opladeren.....	133
Tænd og sluk.....	133
Cool-down-funktion.....	134
Indstilling af temperatur og luftmængde.....	134
Programdrift (P).....	134
<b>Rengøring, vedligeholdelse og opbevaring</b> .....	<b>134</b>
Rengøring.....	134
Vedligeholdelse.....	134
Opbevaring.....	134
<b>Bortskaffelse/miljøbeskyttelse</b> .....	<b>135</b>
Bortskaf batterier miljørigtigt.....	135
<b>Service</b> .....	<b>135</b>
Garanti.....	135
Reparationservice.....	136
Service-Center.....	137
Importør.....	137
<b>Reserve dele og tilbehør</b> .....	<b>137</b>
<b>Oversættelse af den originale EU-overensstemmelseserklæringen</b> .....	<b>138</b>
<b>Eksploderet tegning</b> .....	<b>141</b>

## Indledning

Tillykke med købet af din nye varmluftblæser (herefter apparatet eller elværktøjet).

Med købet har du besluttet dig for et første-klasses apparat. Dette apparat blev testet under produktionen og underkastet en kvalitetstest til sidst. Dermed er produktets funktionsevne sikret.



Betjeningsvejledningen er en del af dette apparat. Den indeholder vigtige anvisninger til sikkerhed, brug og bortskaffelse. Læs betjeningsvejledningen omhyggeligt igennem. Gør dig fortrolig med betjeningsdelene og korrekt brug af apparatet. Anvend kun apparatet som beskrevet og kun til de anførte anvendelsesområder. Opbevar betjeningsvejledningen sikkert og udlever alle dokumenter, hvis apparatet gives videre til tredjepart.

### Formålsbestemt anvendelse

Produktet er udelukkende beregnet til følgende anvendelser:

- Fjernelse af maling på små områder
- Opvarmning, deformation og sammensvejsning af plastmaterialer
- Løsning af klæbeforbindelser
- Optøning af vandledninger

Det er forbudt at anvende apparatet i regnvejrr eller fugtige omgivelser.

Enhver anden anvendelse, som ikke er udtrykkeligt tilladt i denne betjeningsvejledning, kan udgøre en alvorlig fare for brugeren og medføre skader på apparatet. Brugeren af apparatet er ansvarlig for ulykker eller skader på andre mennesker eller deres ejendom. Apparatet er kun beregnet til privat brug. Det er ikke konstrueret til erhvervsmæssig brug. Ved erhvervsmæssig brug bortfalder garantien. Producenten er ikke ansvarlig for skader, som skyldes ikke-formålsbestemt anvendelse, eller som skyldes forkert betjening. Dette produkt er en del af **X 20 V TEAM**-serien og kan anvendes sammen med genopladelige batterier fra **X 20 V TEAM**-serien. De genopladelige batterier fra **X 20 V TEAM**-serien må kun oplades med opladere fra **X 20 V TEAM**-serien.

### Leverede dele/tilbehør

Pak apparatet ud og kontrollér de leverede dele.

Bortskaf emballagen korrekt.

- Batteridreven varmluftspistol
- Malingskraber (2 dele)
- Reduktionsdyse
- Fladedyse
- Reflektordyse
- Opbevaringskuffert
- Oversættelse af den originale brugsanvisning

**Det genopladelige batteri og opladeren er ikke del af leveringsomfanget.**

## Oversigt

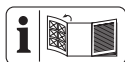

Billeder af produktet finder du på den forreste udfoldningsside.

### (Fig. A)

- 1 Udblæsningsrør
- 2 Luftindtag
- 3 Håndtag
- 4 Batteriholder
- 5 Tænd-/sluk-kontakt
- 6 Startspærre
- 7 LC-display
- 8 Betjeningsfelt
- 9 Batteri
- 10 Knap Ladetilstandsvisning
- 11 Ladetilstandsvisning
- 12 Batterioplåsning
- 13 Oplader
- 14 Opbevaringskuffert
- 15 Håndtag (Malingskraber)
- 16 Trekantet klinge (Malingskraber)
- 17 Malingskraber
- 18 Reflektordyse
- 19 Fladedyse
- 20 Reduktionsdyse

### (Fig. B)

- 21 LED-arbejdslys
- 22 Fod

### (Fig. C)

- 23 Møtrik

### (Fig. D)

- 24 Knap P/COOLDOWN
- 25 Knap Øg temperaturen

- 26 Knap Øg luftmængden
- 27 Knap Reducer luftmængden
- 28 Knap Reducer temperaturen

## Funktionsbeskrivelse

Varmluftblæseren er et universalapparat til fjernelse, deformation eller opvarmning. I det følgende beskrives betjeningsdelens funktion.

## Tekniske data

### Batteridreven varmluftspistol

.....	<b>PPHLGA 20-Li B3</b>
Mærkespænding $U$ .....	20 V $\approx$
Beskyttelsesklasse .....	III
Beskyttelsesgrad .....	IPX0
Vægt med genopladeligt batteri .....	$\approx 1,13$ kg
Temperaturområde .....	50–600 °C
Luftmængde .....	150–300 l/min
Batteri .....	Li-Ion
Temperatur .....	$\leq 50$ °C
– Opladning .....	4–40 °C
– Drift .....	4–50 °C
– Opbevaring .....	15–25 °C
PARKSIDE Performance Smart-batteri	
Smart PAPS 204 A1/Smart PAPS 208 A1/	
Smart PAPS 2012 A1	
– Frekvens $f$ .....	2400 – 2483,5 MHz
– transmitteret effekt .....	$\leq 20$ dBm

### X 20 V TEAM

Dette produkt er en del af **X 20 V TEAM**-serien og kan anvendes sammen med genopladelige batterier fra **X 20 V TEAM**-serien. De genopladelige batterier fra **X 20 V TEAM**-serien må kun oplades med opladere fra **X 20 V TEAM**-serien.

Dette produkt kan kun anvendes med følgende genopladelige batterier: PAP 20 B1, PAP 20 B3, Smart PAPS 204 A1, Smart PAPS 208 A1, Smart PAPS 2012 A1

Vi anbefaler, at du oplader disse batterier med følgende opladere: PLG 20 A3, PLG 20 A4, PLG 20 C1, PLG 20 C2, PLG 20 C3, PDSLGL 20 A1, Smart PLGS 2012 A1

Tekniske data af genopladeligt batteri og oplader: Se den separate vejledning.

## Sikkerhedsanvisninger

Dette afsnit beskriver de grundlæggende sikkerhedsanvisninger ved brug af apparatet.

**⚠ ADVARSEL!** Personskader og materielle skader pga. uhensigtsmæssig anvendelse af det genopladelige batteri. Følg sikkerhedsanvisninger og henvisninger vedrørende opladning og korrekt brug i betjeningsvejledningen til dit genopladelige batteri og din oplader i serien **X 20 V TEAM**. Du kan finde en detaljeret beskrivelse af opladningen og yderligere oplysninger i den separate betjeningsvejledning.

## Sikkerhedsanvisningernes betydning

**⚠ FARE!** Hvis du ikke overholder denne sikkerhedsanvisning, sker der et uheld. Dette resulterer i alvorlige kvæstelser eller dødsfald.

**⚠ ADVARSEL!** Hvis du ikke overholder denne sikkerhedsanvisning, sker der muligvis et uheld. Dette resulterer muligvis i alvorlige kvæstelser eller dødsfald.

**⚠ FORSIGTIG!** Hvis du ikke overholder denne sikkerhedsanvisning, sker der et uheld. Dette resulterer muligvis i lettere eller moderate kvæstelser.

**BEMÆRK!** Hvis du ikke overholder denne sikkerhedsanvisning, sker der et uheld. Dette resulterer muligvis i materielle skader.

## Billedtegn og symboler

### Billedsymboler på apparatet



Læs betjeningsvejledningen omhyggeligt igennem. Gør dig fortrolig med betjeningsdelene og korrekt brug af apparatet.



Det er forbudt at anvende apparatet i regnvejr eller fugtige omgivelser.



Elektriske apparater må ikke bortskaffes som husholdningsaffald.



OBS! Varme overflader, fare for forbrænding!



Reducer temperaturen



Øg temperaturen



Reducer luftmængden



Øg luftmængden



Valg af program/COOLDOWN



Startspærre

## Generelle sikkerhedsanvisninger



Obs! Ved brug af el-værktøj skal følgende grundlæggende sikkerhedsforanstaltninger overholdes til beskyttelse mod elektrisk stød, fare for tilskadekomst og brandfare:

## Generelle bemærkninger

- Læs betjeningsvejledningen omhyggeligt igennem. Gør dig fortrolig med betjeningsdelene og korrekt brug af apparatet.
- Dette apparat kan anvendes af personer med nedsatte fysiske, sensoriske eller mentale evner eller personer med manglende erfaring og viden, hvis de er under opsyn eller er blevet instrueret i sikker brug af apparatet og forstår de dermed forbundne farer.

- Børn må ikke lege med apparatet. Apparatet og dets tilslutningsledning skal holdes på afstand af børn.
- Vær opmærksom på, at brugeren selv er ansvarlig for ulykker eller farer over for andre personer eller deres ejendele.
- Brug kun reserve- og tilbehørsdele, der leveres og anbefales af producenten. Brugen af dele fra andre leverandører medfører øjeblikkeligt tab af garantien.
- Apparatet skal altid være rent, tørt og fri for olie eller smørefedt.
- Apparatet må ikke anvendes i højder over 2000 m.

### **Elektrisk sikkerhed**

- Sluk for apparatet og tag batteriet (9) ud. Kontroller, at alle bevægelige dele står fuldstændigt stille.
- Tag det genopladelige batteri ud af produktet, inden det oplades.
- Tilslutningsklemmerne må ikke kortsluttes.

### **Drift**

- Det er forbudt at anvende apparatet i regnvejre eller fugtige omgivelser.
- Arbejd kun ved dagslys eller ved god kunstig belysning.
- Vær opmærksom, koncentrer dig om arbejdet, og brug altid din sunde fornuft, når du arbejder med apparatet. Brug ikke apparatet, hvis du er træt eller påvirket af rusmidler, alkohol eller medicin.
- Lad ikke apparatet være uden opsyn under brug.
- Tag batteriet ud af produktet:
  - når du ikke bruger produktet
  - når du holder pause
  - før du arbejder på produktet (f.eks. skift af dyse)
- Der kan opstå brand, hvis produktet ikke behandles med omtanke.
  - Vær forsigtig ved brug af produktet i nærheden af brændbare materialer.

- Ret ikke produktet mod samme sted i længere tid.
- Brug ikke produktet i eksplosionsfarlig atmosfære.
- Der kan ledes varme til brændbare materialer, der er dækket til.
- Læg produktet på holderen, og lad det afkøle efter brug, før det lægges til side.
- Produktet må ikke være uden opsyn, når det er i brug.
- Brug aldrig produktet som hårtørrer.
- Ret aldrig den varme luftstrøm mod personer eller dyr.
- Kig aldrig direkte ind i dyseåbningen på udblæsningsrøret.
- Rør ikke ved dysen, når den er varm.
- Hold afstand mellem dyseudgangen og overfladen eller arbejdsområdet, der skal bearbejdes. Produktet kan overophedes.

## Rengøring, vedligeholdelse og opbevaring

- Lad motoren køle ned, før du stiller apparatet fra dig i længere tid.
- Udskift slidte eller beskadigede dele af sikkerhedsmæssige årsager. Anvend udelukkende originale reservedele og tilbehør. Brugen af dele fra andre leverandører medfører øjeblikkeligt tab af garantien.
- Apparatet må kun åbnes af en autoriseret elektriker. Kontakt altid vores service-center i forbindelse med reparationer.
- Sluk for motoren, fjern batteriet og lad apparatet køle ned, hvis det standses for rengøring, indstilling, opbevaring eller udskiftning af en tilbehørsdel.
- Håndter apparatet forsigtigt, og hold det rent.
- Opbevar apparatet utilgængeligt for børn.

### Særlige sikkerhedsanvisninger til batteridrevne apparater

- **Kontrollér at apparatet er slukket, før du isætter det genopladelige batteri.** Isætning af et genopladeligt batteri i et tændt apparat kan føre til ulykker.

- **Brug kun tilbehør, der er anbefalet af PARKSIDE.** Uegnet tilbehør kan forårsage elektrisk stød eller brand.

**⚠ ADVARSEL!** Personskader og materielle skader pga. u hensigtsmæssig anvendelse af det genopladelige batteri. Følg sikkerhedsanvisninger og henvisninger vedrørende opladning og korrekt brug i betjeningsvejledningen til dit batteri og din oplader i serien **X 20 V TEAM**. Du kan finde en detaljeret beskrivelse af opladningen og yderligere oplysninger i den separate betjeningsvejledning.

## Forberedelse

**⚠ ADVARSEL!** Risiko for kvæstelser på grund af utilsigtet start af apparatet. Sæt først det genopladelige batteri i produktet, når produktet er fuldstændig klar til brug.

### Første ibrugtagning

Ved første ibrugtagning kan der opstå en smule røg. Røgen opstår på grund af binde midler, der ved første ibrugtagning frigøres fra isoleringsfolien på varmelegemet på grund af varmen.

**Arbejdsomgivelserne skal udluftes ved første ibrugtagning. Hvis røg- eller lugt-udviklingen er for kraftig, skal den første ibrugtagning ske udendørs.**

### Betjeningselementer

Gør dig fortrolig med betjeningselementerne, inden du bruger apparatet.

- **Tænd-/sluk-kontakt (5)**
  - Tænd: Tryk på
  - Sluk: Slip
- **Startspærre (6)**
  - Låser tænd-/sluk-knappen mod utilsigtet aktivering.
  - Aktivering: Tryk på

## Anvendelse som stående apparat

### Fremgangsmåde (Fig. B)

1. For at bruge apparatet stående stilles det på fødderne (22).
2. Sørg for, at apparatet står stabilt og sikkert på et varmebestandigt underlag.

Anvendelsen som stående apparat er optimalt egnet til afkøling efter brug.

## Montering af malingskraber

### Fremgangsmåde (Fig. C)

1. Skru den øverste møtrik (23) af håndtaget (15).
2. Sæt den trekantede klinge (16) på den nederste møtrik (23).
3. Skru den øverste møtrik (23) på igen, og fastgør den trekantede klinge (16) på denne måde.

### Brug af forsatsdyser

**⚠ FORSIGTIG!** Fare for kvæstelser! Undgå forbrændinger. Lad forsatsdyser og udblæsningsrøret køle ned før et skift.

#### Bemærk

- Forsatsdyserne (18/19/20) sættes på udblæsningsrøret (1).
- Forsatsdyserne har flere anvendelsesmuligheder.
- Vær opmærksom på sikkerhedsinstruktionerne, og brug apparatet med omtanke og omhu.

#### Reflektordyse (18)

- Anvendelse: Lodning, fortinning af rør samt krympning af krympeslanger

#### Fladedyse (19)

- Anvendelse: Til en større varmespredning
- **BEMÆRK!** Overophedning af tilstødende komponenter. Vær særligt opmærksom på varmeudviklingen af tilstødende steder af bearbejdningsstedet, når du anvender fladedysen.

#### Reduktionsdyse (20)

- Anvendelse: Til en målrettet varme.
- **BEMÆRK!** Overophedning af arbejdsemnet. Vær særligt opmærksom på varmeudviklingen omkring bearbejdningsstedet, når du anvender reduktionsdysen, og hold ikke apparatet for længe på samme sted.

#### Malingskraber

- Anvendelse: Opvarm malings- og lakoverfladerne, om nødvendigt ved hjælp af forsatsdysen. Maling og lak kan fjernes med malingskraberen (17). Forsatsdyserne (18/19/20) er ikke egnet til at fjerne maling.

## Kontrol af batteriets ladnings-tilstand

LED'er	Betydning
rød, orange, grøn	Det genopladelige batteri er opladet
rød, orange	Det genopladelige batteri er delvist opladet
rød	Det genopladelige batteri skal oplades
1. Tryk på knappen (10) ved siden af ladetilstandsvisningen (11) på batteriet (9). Ladetilstandsvisningens LED'er viser batteriets ladetilstand.	
2. Oplad batteriet (9), når kun ladetilstandsvisningens (11) røde LED lyser.	

## Opladning af batteri

Se også betjeningsvejledningen til opladeren.

### Bemærk

- Et opvarmet batteri skal køle af før opladning.
- Udsæt ikke batteriet for kraftigt sollys eller for temperaturer  $\leq 50$  °C i længere tid. Undgå at lægge batteriet på radiatorer eller at opbevare det i køretøjer, som er parkeret i sollys.

### Fremgangsmåde

1. Tag evt. batteriet (9) ud af apparatet.
2. Sæt batteriet ind i opladerens (13) ladeskakt.
3. Tilslut opladeren til en stikkontakt.
4. Når opladningen er udført, fjernes opladeren fra strømforsyningen.
5. Tag batteriet ud af ladeskakten.

### Kontrol-LED'er på opladeren (13)

grøn	rød	Betydning
lyser	—	<ul style="list-style-type: none"> <li>• Batteriet er fuldt opladet</li> <li>• klar (intet batteri isat)</li> </ul>
—	lyser	Batteriet oplades
—	blinker	Det genopladelige batteri er overopladet
blinker	blinker	Det genopladelige batteri er defekt

## Drift

### Isæt og udtag batteriet i opladeren

**⚠ ADVARSEL!** Risiko for kvæstelser på grund af utilsigtet start af apparatet. Sæt først det genopladelige batteri i produktet, når produktet er fuldstændig klar til brug. **BEMÆRK!** Fare for beskadigelse! Et forkert batteri kan beskadige apparatet og batteriet.

### Isætning af batteriet

1. Skub batteriet (9) langs føringskinnen og ind i batteriholderen.  
Batteriet går hørbart i hak.

### Udtagning af batteriet

1. Tryk og hold oplåsningsknappen (12) af batteriet (9) trykket.
2. Træk batteriet ud af batteriholderen.

## Tænd og sluk

### Forberedelse

Forbered produktet til den ønskede funktion. Vælg en forsatsdyse, der passer (18/19/20).

### Bemærk

- Produktet har en startspærre (6), som sikrer det mod uønsket aktivering.
- Produktet gemmer det trin, du har arbejdet på og starter igen på det trin, der blev brugt sidst.

### Tænd

1. Tryk på startspærren (6), og hold den nede.
2. Tryk på tænd-/sluk-knappen (5), og hold den nede.
3. Slip startspærren (6).
4. LED-arbejdslyset (21) lyser, produktet er aktiveret.
5. Indstil temperaturen og luftmængden (se *Indstilling af temperatur og luftmængde, s. 134*)

### Sluk

1. Slip tænd-/sluk-knappen (5).
2. LED-arbejdslyset slukkes, produktet er spærret.
3. Brug cool-down-funktionen (se *Cool-down-funktion, s. 134*).
4. Tag batteriet (9) ud af produktet, hvis du lader det være uden opsyn eller er færdig med arbejdet.

## Cool-down-funktion

- Så snart du slipper tænd-/sluk-kontakten (5), starter cool-down-funktionen automatisk.
- En countdown på 40 sekunder starter. Apparatet slukkes automatisk efter denne tid.
- Ved endnu et tryk på knappen  $P_{\text{SOON}}^{\text{SOON}}$  (24) kan du afbryde cool-down-funktionen, og slukke apparatet med det samme.

## Indstilling af temperatur og luftmængde

- Luftmængden og temperaturen kan reguleres ved hjælp af betjeningsfeltet (8).
- Den valgte indstilling vises i LCD-displayet (7).
- Temperaturen og luftmængden kan indstilles i slukket tilstand.

### Indstilling af temperatur

Temperaturen kan indstilles i trin á 10 grader ved hjælp af knapperne (25/28) på betjeningsfeltet (8).

### Fremgangsmåde (Fig. D)

1. Tryk på knappen  $\uparrow$  (25), for at øge temperaturen.
2. Tryk på knappen  $\downarrow$  (28), for at reducere temperaturen.

### Indstilling af luftmængde

Luftmængden kan indstilles i 150–300 l/min 6 trin ved hjælp af knapperne (26 / 27) på betjeningsfeltet (8).

### Fremgangsmåde (Fig. D)

1. Tryk på knappen  $\times +$  (26), for at øge luftmængden.
2. Tryk på knappen  $- \times$  (27), for at reducere luftmængden.

### LCD-displayvisning

LC-displayet (7) viser den valgte temperatur, den valgte luftmængde og den aktuelle temperatur.

- Displayet (7) lyser **rødt**: Opvarmningsfase
- Displayet (7) lyser **grønt**: Forudindstillet temperatur nået
- Displayet (7) blinker **blåt**: Cool-down-funktion

Apparatet har en hukommelsesfunktion. LCD-displayet (7) viser den temperatur, der blev valgt til sidst, og gemmer den automatisk efter 2 sekunder (displayet blinker).

## Programdrift (P)

Apparatet har ud over normal drift også programdrift.

### Fremgangsmåde (Fig. D)

1. Tryk til programdrift kort på knappen  $P_{\text{SOON}}^{\text{SOON}}$  (24) på betjeningsfeltet (8).
2. Ved endnu et tryk på knappen  $P_{\text{SOON}}^{\text{SOON}}$  (24), kommer du ind i de enkelte programmer (P1, P2, P3, P4). Disse programmer kan du justere og gemme efter behov.
3. Tryk igen på knappen  $P_{\text{SOON}}^{\text{SOON}}$  (24), for at vende tilbage til normal drift.

### Bemærk

- Den valgte indstilling gemmes automatisk efter 2 sekunder (displayet (7) blinker).

## Rengøring, vedligeholdelse og opbevaring

**⚠ ADVARSEL!** Risiko for kvæstelser på grund af utilsigtet start af apparatet. Beskyt dig selv ved vedligeholdelses- og rengøringsarbejder. Sluk for apparatet og tag det genopladelige batteri (9) ud.

Vedligeholdelses- og servicearbejde, som ikke er beskrevet i denne betjeningsvejledning, skal udføres af vores servicecenter. Anvend kun originale reservedele.

**⚠ ADVARSEL!** Fare for forbrænding! Lad apparatet køle ned før vedligeholdelses- eller reparationsarbejde.

### Rengøring

**⚠ ADVARSEL!** Elektrisk stød! Sprøjt aldrig vand på apparatet.

**BEMÆRK!** Fare for skader. Kemiske substanser kan angribe apparatets plastdele. Brug ikke rengørings- eller opløsningsmiddel.

- Hold luftgæller, motorhuset og greb på apparatet rene. Brug en fugtig klud eller en børste hertil.

### Vedligeholdelse

Produktet er vedligeholdelsesfrit.

### Opbevaring

Opbevar altid apparatet og tilbehøret:

- rent
- tørt
- støvbeskyttet

- I den medfølgende kuffert (14)
- uden for børns rækkevidde
- nedkølet

Opbevaringstemperaturen for batteriet er mellem 15 °C og 25 °C. Undgå ekstrem kulde eller varme under opbevaringen. Ellers mister batteriet ydeevne.

Tag batteriet ud af apparatet inden længerevarende opbevaring (f.eks. over vinteren).

## Bortskaffelse/miljøbeskyttelse

Tag det genopladelige batteri ud af apparatet, og aflever apparatet, det genopladelige batteri, tilbehør og emballage til miljøvenlig genanvendelse.



Elektriske apparater må ikke bortskaffes som husholdningsaffald.

Symbolet med den overstregede affaldsspand på hjul betyder, at dette produkt ikke må bortskaffes som usorteret husholdningsaffald ved udløbet af dets levetid.

### Direktiv 2012/19/EU om affald af elektrisk og elektronisk udstyr:

Forbrugere er juridisk forpligtet til at sende elektriske og elektroniske enheder til miljøvenlig genanvendelse ved slutningen af produktens levetid. På denne måde garanteres en miljø- og ressourcebesparende genanvendelse.

Afhængigt af hvordan det implementeres i national lovgivning, har du følgende muligheder:

- at give det tilbage til salgsstedet,
- at aflevere det til et officielt indsamlingssted,
- at sende det tilbage til producenten/distributøren.

Tilbehørsdele og hjælpemidler uden elektriske bestanddele, der følger med det udtjente udstyr, er ikke omfattet heraf.

### Bortskaf batterier miljørigtigt



Genopladelige batterier må ikke bortskaffes via husaffaldet, må ikke kastes ind i ild (eksplosionsfare) eller vand. Beskadigede genopladelige batterier kan være til skade for miljøet og helbredet, hvis der slipper giftige dampe eller væsker ud.

Du er forpligtet til at bortskaffe defekte eller udtjente batterier miljørigtigt.

- Åbn ikke batterier, og undgå en mekanisk beskadigelse. Der er fare for kortslutning, og der kan undslippe dampe, der irriterer luftvejene.
- Af sikkerhedsmæssige årsager bør batterier aflades før bortskaffelse.
- Sæt tape på polerne, for at undgå kortslutning.
- Bortskaf batterierne via forhandlere eller et opsamlingssted.
- **Beskadigede batterier**

Beskadigede batterier skal håndteres forsigtigt!

- Rør ikke ved beskadigede batterier med de bare hænder.
- Læg batterierne enkeltvis i en plastikpose, hvis du ikke kan sætte tape på polerne.
- Læg beskadigede batterier enkeltvis i en ikke brændbar beholder, der kan lukkes og fyldes med sand.
- Beskadigede batterier afleveres på et opsamlingssted med fagpersoner.

## Service

### Garanti

Kære kunde,

på dette produkt får du 5 års garanti fra købsdatoen. I tilfælde af mangler ved produktet har du lovmæssige rettigheder over for sælgeren af produktet. Disse lovmæssige rettigheder bliver ikke indskrænket af garantien, som uddybes efterfølgende.

### Garantibetingelser

Garantifristen begynder med købsdatoen. Opbevar den originale kassebon omhyggeligt. Dette bilag bruges til at dokumentere købet. Hvis der inden for fem år fra købsdato af dette produkt opstår materiale- eller fabriktionsfejl, bliver produktet - efter vores valg - repareret omkostningsfrit eller erstatet. Denne garantiydelse forudsætter, at det defekte apparat samt købsbeviset (kassebon) forlægges inden for fristen på fem år, og at det kort beskrives, hvori manglen består, og hvornår den er opstået.

Hvis fejlen dækkes af vores garanti, modtager du et repareret eller et nyt produkt. Reparationen eller et nyt produkt er ikke begyndelsen på en ny garantiperiode.

## Garantiperiode og lovmæssige reklamationer

Garantiperioden bliver ikke forlænget pga. garantiydelse. Dette gælder også for skiftede eller reparerede dele. Eventuelle skader og mangler, som allerede eksisterer ved købet, skal meddeles til producenten straks efter udpakningen. Reparationer, der foretages, efter at garantiperioden er udløbet, laves mod betaling.

### Garantidækning

Dette apparat blev produceret efter strenge kvalitetskrav og nøje kontrolleret før udleveringen.

Garantiydelse gælder for materiale- og fabriktionsfejl. Denne garanti dækker ikke dele af produktet, der er udsat for normal slitage og derfor kan betragtes som sliddele (f.eks. Fladedyse) eller for beskadigelse af skrøbelige dele (f.eks. Kontakt).

Denne garanti bortfalder, hvis produktet er beskadiget, ikke blev anvendt korrekt eller ikke blev vedligeholdt. For at sikre en korrekt brug af produktet skal alle anvisninger i betjeningsvejledning nøje overholdes. Anvendelser og handlinger, der frarådes i betjeningsvejledningen eller som der advares imod, skal ubetinget undgås.

Produktet er udelukkende beregnet til den private og ikke til den erhvervsmæssige brug. Ved misbrug og u hensigtsmæssig brug, anvendelse af vold og ved indgreb, som ikke er foretaget af vores autoriserede serviceafdeling, udløber garantien.

### Bearbejdning af reklamationer

For at sikre en hurtig behandling af din anmodning skal du følge følgende instruktioner:

- Hav kassebonen og varenummeret (f.eks. IAN 506398\_2507) parat som købsbevis ved alle forespørgsler.
- Varenummeret kan aflæses på typeskiltet på produktet, en indgravering på produktet, omslaget af din vejledning (nederst til venstre) eller på klistermærket på bagsiden eller bunden af produktet.
- Kontakt først nedenstående service-center via **telefon** eller brug vores **kontaktformular**, som du finder på [parkside-diy.com](http://parkside-diy.com) under kategorien **Service**, hvis der er funktionsfejl eller andre mangler.
- Et defekt produkt kan sammen med købsbeviset og beskrivelsen af fejlen, og hvornår den er opstået, efter samråd med vores service-center sendes om-

kostningsfrit til den adresse, som du får oplyst. For at undgå problemer med modtagelsen og yderligere omkostninger er det vigtigt, at du kun bruger den adresse, som du har fået oplyst. Sørg for, at forsendelsen er betalt, ikke er for omfangsrig og ikke sker per ekspres eller andre særlige former for forsendelse. Send apparatet inkl. alt tilbehør, som fulgte med ved købet, og sørg for tilstrækkelig og sikker transportemballage.



På [parkside-diy.com](http://parkside-diy.com) kan du se og downloade denne manual og mange andre manualer. Med denne QR-kode kommer du direkte til [parkside-diy.com](http://parkside-diy.com). Vælg dit land og søg efter betjeningsvejledningen via søgefunktionen. Ved at indtaste varenummeret (IAN) 506398\_2507 kan du åbne din betjeningsvejledning.

## Reparationservice

Kontakt vores service-center i tilfælde af reparationer, som **ikke er omfattet af garantien**. Service-centeret giver dig gerne et tilbud.

- Vi kan kun bearbejde apparater, hvor forsendelsen er betalt, og som er pakket forsvarligt.  
**Bemærk:** Send dit apparat rengjort og med en beskrivelse af defekten til den nævnte adresse af vores service-center.
- Vi tager ikke imod apparater, uden at forsendelsen er betalt, eller som er sendt som volumenpakker, ekspres-pakker eller andre særlige leveringer.
- Vi bortskaffer dine indsendte, defekte apparater gratis.

## Service-Center



**Service Danmark**  
Tel.: 80 254583  
Kontaktformular på  
[parkside-diy.com](http://parkside-diy.com)  
IAN 506398\_2507

## Importør

Bemærk at den følgende adresse ikke er en serviceadresse. Kontakt først ovennævnte service-center.

Grizzly Tools GmbH & Co. KG  
Stockstädter Str. 20  
63762 Großostheim  
TYSKLAND  
[www.grizzlytools.de](http://www.grizzlytools.de)

## Reserve dele og tilbehør

**Reserve dele og tilbehør kan fås på [www.grizzlytools.shop](http://www.grizzlytools.shop).** Hvis der opstår problemer i forbindelse med bestillingen, bedes du kontakte vores online-shop. Hvis du har yderligere spørgsmål, bedes du kontakte: *Service-Center*, s. 137

Pos.nr.	Betegnelse	Best.nr.
17	Malingskraber	91105840
18	Reflektordyse	91105124
19	Fladedyse	91105119
20	Reduktionsdyse	91105123

## Oversættelse af den originale EU-overensstemmelseserklæringen

Produkt: **Batteridreven varmluftspistol**

Model: **PPHLGA 20-Li B3**

Serienummer: 000001 – 099900

Genstanden for erklæringen, som beskrevet ovenfor, er i overensstemmelse med den relevante EU-harmoniseringslovgivning:

**2014/30/EU • 2011/65/EU & (EU) 2015/863**  
**Produkt med batteri Smart PAPS 204 A1/Smart PAPS 208 A1/**  
**Smart PAPS 2012 A1: 2014/53/EU (i stedet for 2014/30/EU)**

Genstanden for erklæringen, som beskrevet ovenfor, er i overensstemmelse med Europa-Parlamentets og Rådets direktiv 2011/65/EU af 8. juni 2011 om begrænsning af anvendelsen af visse farlige stoffer i elektrisk og elektronisk udstyr.

For at sikre overensstemmelse er følgende harmoniserede standarder og nationale standarder og forskrifter blevet anvendt:

**EN 60335-1:2012/A16:2023 • EN 60335-2-45:2002/A11:2023**  
**EN IEC 55014-1:2021 • EN IEC 55014-2:2021**  
**IEC 62471:2006 • EN 62233:2008 • EN IEC 63000:2018**  
**Produkt med batteri Smart PAPS 204 A1/Smart PAPS 208 A1/Smart PAPS 2012 A1:**  
**EN 301 489-1 V2.2.3:2019 • EN 301 489-17 V3.3.1:2024**  
**EN 300 328 V2.2.2:2019 • EN 50663:2017**

Denne overensstemmelseserklæring udstedes på fabrikantens ansvar:



Grizzly Tools GmbH & Co. KG  
 Stockstädter Str. 20  
 63762 Großostheim  
 TYSKLAND  
 09.02.2026

Christian Frank  
 Repræsentant for dokumentation





Explosionszeichnung • Exploded view • Vue éclatée • Vista esplosa • Vista explosionada • Explosietekening • Eksploderet tegning • Robbantott ábra • Widok rozłożony • Rozłożený pohľad • Rozložený pohľad

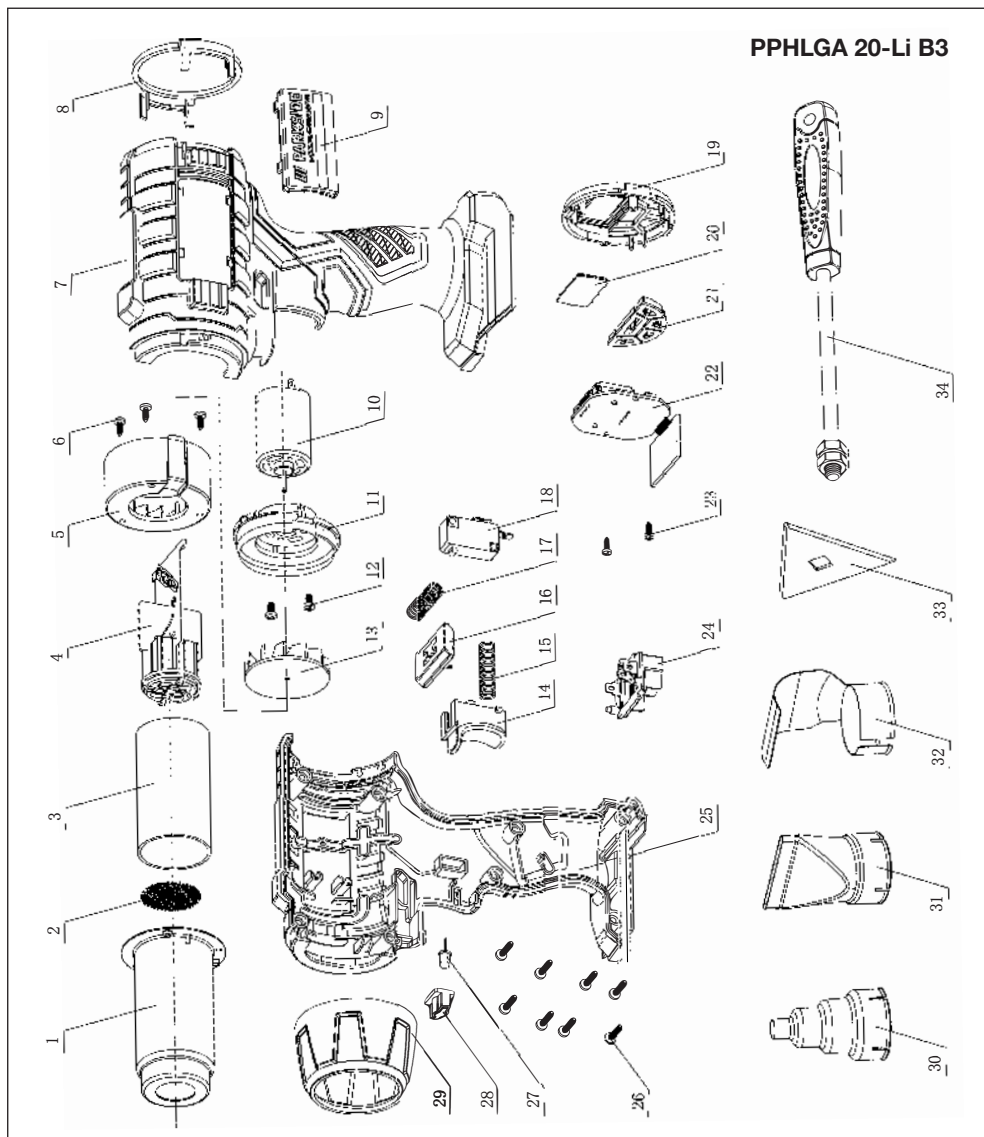

informativ • informative • informatif • informatief • informativo • informatív • informacyjny • informační • informatívny



**Grizzly Tools GmbH & Co. KG**

Stockstädter Str. 20  
63762 Großostheim  
GERMANY

Stand der Informationen • Last Information • Ver-  
sion des informations • Versione delle informazio-  
ni • Estado de las informaciones • Stand van de  
informatie • Tilstand af information • Információk  
állása • Stan informacji • Stav informací • Stav in-  
formácií: 11/2025

Ident.-No.: 72090358112025-8

---



IAN 506398\_2507

