



KAFFEEMASCHINE SKMK 1000 B2
COFFEE MACHINE SKMK 1000 B2
MACHINE À CAFÉ SKMK 1000 B2

HOYER Handel GmbH
Tasköprüstraße 3
DE-22761 Hamburg
GERMANY

Stand der Informationen · Status of information · Version des informations · Stand van de informatie
Stan informácií · Stav informací · Stav informácií:

08/2020 ID: SKMK 1000 B2_20_V1.3

ⒹⒺ Bedienungsanleitung

KAFFEEMASCHINE

ⒻⓇ ⒹⒺ Mode d'emploi

MACHINE À CAFÉ

Ⓟ Instrukcja obsługi

**EKSPRES PRZELEWOWY DO
KAWY**

Ⓚ Návod na obsluhu

KÁVOVAR

ⒼⒷ Operating instructions

COFFEE MACHINE

ⓃⓁ ⒹⒺ Gebruiksaanwijzing

KOFFIEZETAPPARAAT

ⒸⓏ Návod k obsluze

KÁVOVAR

IAN 352297_2004



IAN 352297_2004





Deutsch	2
English	14
Français	26
Nederlands	42
Polski	56
Česky	70
Slovenčina	82



**Übersicht / Overview / Aperçu de l'appareil / Overzicht / Przegląd /
Přehled / Prehľad**

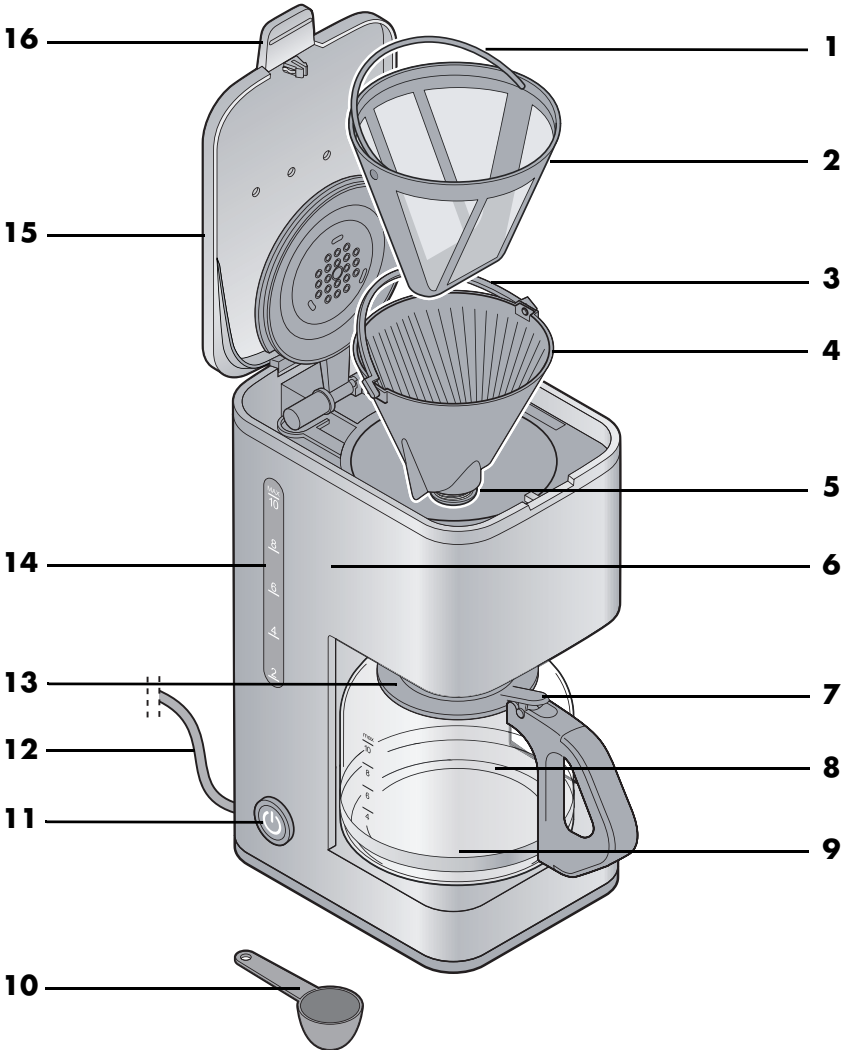

Inhalt

1. Übersicht	3
2. Bestimmungsgemäßer Gebrauch	4
3. Sicherheitshinweise	4
4. Lieferumfang	7
5. Inbetriebnahme	7
6. Vor dem ersten Gebrauch	7
7. Bedienen	7
7.1 Tropfstopp	8
7.2 Deckel öffnen und schließen	8
7.3 Füllmengen	8
7.4 Kaffee aufbrühen	8
8. Reinigen	9
8.1 Geschirrspülmaschine	9
8.2 Nach jedem Gebrauch	9
8.3 Entkalken	9
9. Aufbewahren	10
10. Entsorgen	10
11. Problemlösung	11
12. Technische Daten	11
13. Garantie der HOYER Handel GmbH	12

1. Übersicht

- 1 Bügel des Permanentfilters
- 2 Permanentfilter
- 3 Bügel des Filterhalters
- 4 Filterhalter
- 5 Tropfstopp-Ventil
- 6 Wassertank
- 7 Hebel zum Öffnen des Deckels
- 8 Kanne
- 9 Warmhalteplatte
- 10 Kaffeelöffel
- 11  Ein-/Aus-Schalter
- 12 Anschlussleitung mit Netzstecker
- 13 Deckel der Kanne
- 14 Wasserstandanzeige: minimal 2, maximal 10 MAX Tassen
- 15 Abdeckung
- 16 Griff der Abdeckung

Herzlichen Dank für Ihr Vertrauen!

Wir gratulieren Ihnen zu Ihrer neuen Kaffeemaschine.

Für einen sicheren Umgang mit dem Gerät und um den ganzen Leistungsumfang kennenzulernen:

- **Lesen Sie vor der ersten Inbetriebnahme diese Bedienungsanleitung gründlich durch.**
- **Befolgen Sie vor allen Dingen die Sicherheitshinweise!**
- **Das Gerät darf nur so bedient werden, wie in dieser Bedienungsanleitung beschrieben.**
- **Bewahren Sie diese Bedienungsanleitung auf.**
- **Falls Sie das Gerät einmal weitergeben, legen Sie bitte diese Bedienungsanleitung dazu. Die Bedienungsanleitung ist Bestandteil des Produktes.**

Wir wünschen Ihnen viel Freude mit Ihrer neuen Kaffeemaschine!

Symbole am Gerät



Das Symbol gibt an, dass so ausgezeichnete Materialien, Lebensmittel weder im Geschmack noch im Geruch verändern.

2. Bestimmungsgemäßer Gebrauch

Die Kaffeemaschine ist ausschließlich zum Herstellen von Filterkaffee vorgesehen. Das Gerät ist für den privaten Haushalt konzipiert. Das Gerät darf nur in Innenräumen benutzt werden. Dieses Gerät darf nicht für gewerbliche Zwecke eingesetzt werden.

Vorhersehbarer Missbrauch

WARNUNG vor Sachschäden!

- ⊙ Füllen Sie auf keinen Fall andere Flüssigkeiten als frisches Trinkwasser in den Wassertank 6!

3. Sicherheitshinweise

Warnhinweise

Falls erforderlich, werden folgende Warnhinweise in dieser Bedienungsanleitung verwendet:



GEFAHR! Hohes Risiko: Missachtung der Warnung kann Schaden für Leib und Leben verursachen.

WARNUNG! Mittleres Risiko: Missachtung der Warnung kann Verletzungen oder schwere Sachschäden verursachen.

VORSICHT: Geringes Risiko: Missachtung der Warnung kann leichte Verletzungen oder Sachschäden verursachen.

HINWEIS: Sachverhalte und Besonderheiten, die im Umgang mit dem Gerät beachtet werden sollten.

Anweisungen für den sicheren Betrieb

- ⊙ Dieses Gerät kann von Kindern ab 8 Jahren und von Personen mit reduzierten physischen, sensorischen oder mentalen Fähigkeiten oder Mangel an Erfahrung und/oder Wissen benutzt werden, wenn sie beaufsichtigt oder bezüglich des sicheren Gebrauches des Gerätes unterwiesen wurden und die daraus resultierenden Gefahren verstanden haben.
- ⊙ Kinder dürfen nicht mit dem Gerät spielen.
- ⊙ Reinigung und Benutzer-Wartung dürfen nicht durch Kinder durchgeführt werden, es sei denn, sie sind älter als 8 Jahre und beaufsichtigt.
- ⊙ Kinder jünger als 8 Jahre sind vom Gerät und der Anschlussleitung fernzuhalten.
- ⊙ Dieses Gerät ist ebenfalls dazu bestimmt, im Haushalt und in haushaltsähnlichen Anwendungen verwendet zu werden, wie beispielsweise ...
 - ... in Küchen für Mitarbeiter in Läden, Büros und anderen gewerblichen Bereichen;
 - ... in landwirtschaftlichen Anwesen;
 - ... von Kunden in Hotels, Motels und anderen Wohneinrichtungen;
 - ... in Frühstückspensionen.
- ⊙ Dieses Gerät ist nicht dafür bestimmt, mit einer externen Zeitschaltuhr oder einem separaten Fernwirksystem betrieben zu werden.
- ⊙ Befüllen Sie das Gerät nur bis zur maximalen Füllhöhe, da ansonsten kochendes Wasser herauspritzen kann.
- ⊙ Die Kaffeemaschine, die Anschlussleitung und der Netzstecker dürfen nicht in Wasser oder andere Flüssigkeiten getaucht werden.
- ⊙ Wenn die Anschlussleitung dieses Gerätes beschädigt wird, muss sie durch den Hersteller oder seinen Kundendienst oder eine ähnlich qualifizierte Person ersetzt werden, um Gefährdungen zu vermeiden.
- ⊙ Beachten Sie das Kapitel zur Reinigung (siehe "Reinigen" auf Seite 9).
- ⊙ Achten Sie darauf, dass keine Flüssigkeit auf die Gerätesteckverbindung überläuft.
- ⊙ Beachten Sie, dass die Oberfläche der Warmhalteplatte nach der Anwendung noch über Restwärme verfügt.



GEFAHR für Kinder

- ⊙ Verpackungsmaterial ist kein Kinderspielzeug. Kinder dürfen nicht mit den Kunststoffbeuteln spielen. Es besteht Erstickungsgefahr.



GEFAHR für und durch Haus- und Nutztiere

- ⊙ Von Elektrogeräten können Gefahren für Haus- und Nutztiere ausgehen. Des Weiteren können Tiere auch einen Schaden am Gerät verursachen. Halten Sie deshalb Tiere grundsätzlich von Elektrogeräten fern.



GEFAHR von Stromschlag durch Feuchtigkeit

- ⊙ Schützen Sie das Gerät vor Feuchtigkeit, Tropf- oder Spritzwasser: Es besteht die Gefahr eines elektrischen Schlages.
- ⊙ Sollten Flüssigkeiten in das Gerät gelangen, sofort den Netzstecker ziehen. Vor einer erneuten Inbetriebnahme das Gerät prüfen lassen.



GEFAHR durch Stromschlag

- ⊙ Nehmen Sie das Gerät nicht in Betrieb, wenn das Gerät oder die Anschlussleitung sichtbare Schäden aufweist oder wenn das Gerät zuvor fallen gelassen wurde.
- ⊙ Schließen Sie den Netzstecker nur an eine ordnungsgemäß installierte, leicht zugängliche Steckdose mit Schutzkontakten an, deren Spannung der Angabe auf dem Typenschild entspricht. Die Steckdose muss auch nach dem Anschließen weiterhin leicht zugänglich sein.
- ⊙ Achten Sie darauf, dass die Anschlussleitung nicht durch scharfe Kanten oder heiße Stellen beschädigt werden kann. Wickeln Sie die Anschlussleitung nicht um das Gerät.
- ⊙ Das Gerät ist auch nach Ausschalten nicht vollständig vom Netz getrennt. Um dies zu tun, ziehen Sie den Netzstecker.

- ⊙ Achten Sie beim Gebrauch des Gerätes darauf, dass die Anschlussleitung nicht eingeklemmt oder gequetscht wird.
- ⊙ Um den Netzstecker aus der Steckdose zu ziehen, immer am Stecker, nie am Kabel ziehen.
- ⊙ Ziehen Sie den Netzstecker aus der Steckdose, ...
 - ... wenn eine Störung auftritt,
 - ... wenn Sie die Kaffeemaschine nicht benutzen,
 - ... bevor Sie die Kaffeemaschine reinigen und ... bei Gewitter.
- ⊙ Um Gefährdungen zu vermeiden, nehmen Sie keine Veränderungen am Gerät vor.



GEFAHR von Verletzungen durch Verbrühen

- ⊙ Während des Brühvorgangs entweicht heißer Wasserdampf durch die Abdeckung nach oben. Die Abdeckung wird heiß. Fassen Sie sie nicht an und halten Sie auf keinen Fall Hände oder andere Körperteile in den Wasserdampf.
- ⊙ Befüllen Sie die Kaffeemaschine nur bis zur maximalen Füllhöhe (10 MAX), da ansonsten heißes Wasser herausspritzen kann.

WARNUNG vor Sachschäden

- ⊙ Das Gerät ist mit rutschfesten Silikonfüßen ausgestattet. Da Möbel mit einer Vielfalt von Lacken und Kunststoffen beschichtet sind und mit unterschiedlichen Pflegemitteln behandelt werden, kann nicht völlig ausgeschlossen werden, dass manche dieser Stoffe Bestandteile enthalten, die die Silikonfüße angreifen und aufweichen. Legen Sie ggf. eine rutschfeste Unterlage unter das Gerät.
- ⊙ Füllen Sie auf keinen Fall andere Flüssigkeiten als frisches Trinkwasser in die Kaffeemaschine!
- ⊙ Stellen Sie das Gerät auf eine stabile, ebene Oberfläche.

- ⊙ Verwenden Sie keine scharfen oder scheuernden Reinigungsmittel.

4. Lieferumfang

- 1 Kaffeemaschine
- 1 Kanne **8**
- 1 Filterhalter **4**
- 1 Permanentfilter **2**
- 1 Kaffeelöffel **10**
- 1 Bedienungsanleitung

5. Inbetriebnahme



GEFAHR durch Stromschlag!

- ⊙ Schließen Sie das Gerät nur an eine gut zugängliche Steckdose mit Schutzkontakten an, deren Spannung der Angabe auf dem Typenschild entspricht. Die Steckdose muss auch nach dem Anschließen weiterhin gut zugänglich sein.
-
- Entfernen Sie sämtliches Verpackungsmaterial.
 - Überprüfen Sie, ob alle Teile vorhanden und unbeschädigt sind.
 - Stellen Sie das Gerät auf eine trockene, ebene, rutschfeste Unterlage.

6. Vor dem ersten Gebrauch

Reinigen Sie alle Teile vor dem ersten Gebrauch (siehe "Reinigen" auf Seite 9).

1. Füllen Sie den Wassertank **6** bis zur **Markierung für 8 Tassen** mit klarem Wasser und starten Sie den Brühvorgang (siehe "Bedienen" auf Seite 7).
2. Wiederholen Sie den Vorgang einmal.
3. Warten Sie, bis die Kaffeemaschine abgekühlt ist. Danach ist das Gerät betriebsbereit.

7. Bedienen



GEFAHR von Verletzungen durch Verbrühen!

- ⊙ Während des Brühvorgangs entweicht heißer Wasserdampf durch die Abdeckung **15** nach oben. Die Abdeckung **15** wird heiß. Fassen Sie sie nicht an und halten Sie auf keinen Fall Hände oder andere Körperteile in den Wasserdampf.
- ⊙ Befüllen Sie die Kaffeemaschine nur bis zur maximalen Füllhöhe (**10 MAX**), da ansonsten heißes Wasser herausspritzen kann.

WARNUNG vor Sachschäden!

- ⊙ Füllen Sie mindestens Wasser bis zur Markierung 2 der Wasserstandanzeige **14** ein. Ansonsten könnte das Gerät überhitzen.
 - ⊙ Füllen Sie auf keinen Fall andere Flüssigkeiten als frisches Trinkwasser in die Kaffeemaschine.
-

7.1 Tropfstopp

Der Filterhalter **4** hat ein Tropfstopp-Ventil **5**. Dieses sorgt dafür, dass kein Kaffee aus dem Filter tropft, wenn Sie die Kanne **8** entnehmen.

Damit das Tropfstopp-Ventil **5** sich beim Brühvorgang öffnet, ist es wichtig, dass der Filterhalter **4** richtig eingesetzt ist und die Kanne **8** mit geschlossenem Deckel **13** ganz in der Kaffeemaschine steht. **Der aufgesetzte Deckel 13 der Kanne 8 öffnet das Tropfstopp-Ventil 5.**

Andernfalls kann der Filter überlaufen.

7.2 Deckel öffnen und schließen

Damit die Maschine richtig arbeiten kann, ist es wichtig, dass die Kanne **8** in die Kaffeemaschine gestellt wird und der Deckel **13** geschlossen ist.

7.3 Füllmengen



Geben Sie immer mindestens soviel Wasser in den Wassertank **6**, bis die Markierung für 2 Tassen (2) erreicht ist. Maximal geben Sie Wasser bis zur Markierung **10 MAX** in den Wassertank **6**.

7.4 Kaffee aufbrühen

1. Klappen Sie die Abdeckung **15** des Wassertanks **6** hoch.
2. Füllen Sie nur frisches, kaltes Leitungswasser in den Wassertank **6**. Warmes oder kohlenstoffhaltiges Wasser kann zu Störungen führen.
Füllen Sie den Wassertank **6** bis zur gewünschten Markierung mit Wasser (maximal für 10 Tassen: **10 MAX**).
3. Halten Sie den Filterhalter **4** an seinem Bügel **3** und senken Sie ihn in die Kaffeemaschine ab.

4. Klappen Sie den Bügel **3** des Filterhalters **4** um.
5. Setzen Sie den Permanentfilter **2** in den Filterhalter **4**.
6. Geben Sie Kaffeepulver in den Permanentfilter **2**. Für mittelstarken Kaffee geben Sie pro Tasse einen Kaffeelöffel **10** (etwa 7 - 8 g) Kaffeepulver in den Filter. Verwenden Sie für Filterkaffee gemahlene Kaffeepulver. Wenn Sie den Kaffee selber mahlen, mahlen Sie mit mittlerem Mahlgrad.

HINWEIS: Sie können auch einen Papierfilter verwenden. In diesem Fall darf der Permanentfilter **2** aber **nicht** eingesetzt sein. Legen Sie eine Filtertüte (Größe 1x4) mit umgeknickten Seiten direkt in den Filterhalter **4**. Durch das Umknicken passt sich die Filtertüte besser dem Filterhalter **4** an und das Aufreißen der Nähte wird verhindert.

7. Klappen Sie die Abdeckung **15** zu.
8. **Stellen Sie auf jeden Fall die Kanne 8 mit geschlossenem Deckel 13 auf die Warmhalteplatte 9.**
9. Drücken Sie die Taste  **11**. Sie beginnt zu leuchten. Der Brühvorgang wird nach kurzer Zeit gestartet.
10. Nach dem Ende des Brühvorgangs ist die Warmhalteplatte **9** noch ca. 30 Minuten aktiv und die Taste  **11** blinkt ca. alle 2 Sekunden. Danach schaltet sich die Warmhalteplatte **9** aus und die Taste  **11** erlischt.

HINWEIS: Durch Drücken der Taste  **11** können Sie jederzeit den Brühvorgang abbrechen und die Warmhalteplatte **9** früher ausschalten.

8. Reinigen



GEFAHR durch Stromschlag!

- ⊙ Ziehen Sie den Netzstecker **12** aus der Steckdose, bevor Sie die Kaffeemaschine reinigen.
- ⊙ Die Kaffeemaschine und die Anschlussleitung mit Netzstecker **12** dürfen nicht in Wasser oder andere Flüssigkeiten getaucht werden.



GEFAHR von Verletzungen durch Verbrühen!

- ⊙ Die Kaffeemaschine wird durch den Betrieb sehr heiß. Lassen Sie sie vor der Reinigung abkühlen.

WARNUNG vor Sachschäden!

- ⊙ Verwenden Sie keine scharfen oder scheuernden Reinigungsmittel.

HINWEIS: Zum Starten des Brühvorganges mit klarem Wasser oder Entkalkungslösung darf der Wassertank **6** nur maximal bis zur **Markierung für 8 Tassen** gefüllt werden. Ansonsten kann die Kanne **8** überlaufen.

8.1 Geschirrspülmaschine

Folgende Teile sind spülmaschinengeeignet:

- Kanne **8** + Deckel **13**
- Filterhalter **4**
- Permanentfilter **2**
- Kaffeelöffel **10**

8.2 Nach jedem Gebrauch

Reinigen Sie das Gerät möglichst nach jedem Gebrauch.

1. Ziehen Sie den Netzstecker **12** aus der Steckdose.
2. Klappen Sie die Abdeckung **15** auf.
3. Nur für den Permanentfilter **2**: Klappen Sie den Bügel **1** des Permanentfilters

hoch, entnehmen Sie den Permanentfilter und waschen ihn unter fließendem Wasser aus.

4. Klappen Sie den Bügel **3** des Filterhalters **4** hoch und entnehmen den Filterhalter.
5. Nur für Papierfilter: Entsorgen Sie den verwendeten Papierfilter.
6. Spülen Sie den Filterhalter **4** mit warmem Wasser aus.
7. Spülen Sie die Kanne **8** und deren Deckel **13** mit klarem Wasser aus bzw. ab. Nur bei hartnäckigen Rückständen verwenden Sie etwas mildes Spülmittel und eine nicht zu harte Spülbürste. Anschließend spülen Sie alle Teile gründlich mit klarem Wasser ab.
8. Wischen Sie die Kaffeemaschine und die Anschlussleitung **12** bei Bedarf mit einem leicht angefeuchteten Tuch ab. Wischen Sie mit einem trockenen Tuch nach.
9. Lassen Sie alle Teile vollständig trocknen, bevor Sie diese wegräumen oder das Gerät erneut benutzen.





8.3 Entkalken

Zeitabstände für das Entkalken

Die Abstände für das Entkalken hängen vom Härtegrad des Wassers und davon ab, wie oft Sie das Gerät verwenden. Bei mittlerem oder hartem Härtegrad empfehlen wir ein monatliches Entkalken.

Bei der Verwendung von Leitungswasser können Sie die Wasserhärte in Ihrer Wohngegend bei Ihrem zuständigen Wasserwerk erfragen.

Nach einiger Zeit wird sich durch den Kochvorgang Kalk in Teilen der Kaffeemaschine absetzen (je nach Härtebereich des verwendeten Wassers). Diesen sollten Sie in regelmäßigen Abständen entfernen, da sonst der Stromverbrauch des Gerätes zunimmt.

1. Schalten Sie die Kaffeemaschine aus und lassen Sie sie vollständig abkühlen.
2. Füllen Sie das Entkalkungsmittel in den Wassertank **6**. Verwenden Sie einen flüssigen, umweltfreundlichen Entkalker auf Zitronensäurebasis und beachten Sie die Angaben des Herstellers.
3. Füllen Sie den Wassertank **6** bis zur **Markierung für 8 Tassen** auf.
4. Schließen Sie die Abdeckung **15** des Wassertanks **6**.
- 5. Stellen Sie auf jeden Fall die Kanne 8 mit geschlossenem Deckel 13 auf die Warmhalteplatte 9.**
6. Drücken Sie die Taste  **11**. Die Taste beginnt zu leuchten. Der Brühvorgang wird nach kurzer Zeit gestartet.
7. Lassen Sie ungefähr die Hälfte der Entkalkerlösung durchlaufen und schalten Sie das Gerät durch Drücken der Taste  **11** aus.
8. Lassen Sie die Entkalkerlösung ca. 30 Minuten einwirken.
9. Schalten Sie die Kaffeemaschine durch Drücken der Taste  **11** ein und lassen Sie den Rest der Entkalkerlösung durchlaufen.
10. Am Ende des Brühvorgangs schalten Sie die Kaffeemaschine durch Drücken der Taste  **11** aus.
11. Entleeren Sie die Kanne **8** und spülen Sie diese mit Wasser aus.
12. Füllen Sie anschließend noch zweimal den Wassertank **6** bis zur **Markierung für 8 Tassen** mit klarem Wasser und starten Sie den Brühvorgang.

9. Aufbewahren



GEFAHR für Kinder!

- ⊙ Bewahren Sie das Gerät außerhalb der Reichweite von Kindern auf.

1. Reinigen Sie den Permanentfilter **2** und spülen Sie den Filterhalter **4** und die Kanne **8** aus.
2. Lassen Sie die gereinigte Kaffeemaschine und das gereinigte Zubehör trocknen, bevor Sie es zusammensetzen und wegräumen.

10. Entsorgen

Dieses Produkt unterliegt der europäischen Richtlinie 2012/19/EU. Das Symbol

der durchgestrichenen Abfalltonne auf Rädern bedeutet, dass das Produkt in der

Europäischen Union einer getrennten Müllsammlung zugeführt werden muss. Dies gilt für das Produkt und alle mit diesem Symbol gekennzeichneten Zubehörteile. Gekennzeichnete Produkte dürfen nicht über den normalen Hausmüll entsorgt werden, sondern müssen an einer Annahmestelle für das Recycling von elektrischen und elektronischen Geräten abgegeben werden.



Dieses Recycling-Symbol mar-

kiert z. B. einen Gegenstand oder Materialteile als für die Rückgewinnung wertvoll. Recycling hilft, den Verbrauch von Rohstoffen zu reduzieren und die Umwelt zu entlasten. Informationen zur Entsorgung und der Lage des nächsten Recyclinghofes erhalten Sie z. B. bei Ihrer Stadtreinigung oder in den Gelben Seiten.



Verpackung

Wenn Sie die Verpackung entsorgen möchten, achten Sie auf die entsprechenden Umweltvorschriften in Ihrem Land.

11. Problemlösung

Sollte Ihr Gerät einmal nicht wie gewünscht funktionieren, gehen Sie bitte erst diese Checkliste durch. Vielleicht ist es nur ein kleines Problem, das Sie selbst beheben können.



GEFAHR durch Stromschlag!

- ⊙ Versuchen Sie auf keinen Fall, das Gerät selbstständig zu reparieren.

Fehler	Mögliche Ursachen / Maßnahmen
Keine Funktion	<ul style="list-style-type: none"> • Ist die Stromversorgung sichergestellt? • Überprüfen Sie den Anschluss.
Qualität des aufgebrühten Kaffees verschlechtert sich.	<ul style="list-style-type: none"> • Die Kaffeemaschine muss entkalkt werden.
Brühvorgang dauert bei gleicher Menge länger.	
Die Abdeckung 15 lässt sich nicht zuklappen.	<ul style="list-style-type: none"> • Ist der Filterhalter 4 richtig eingesetzt und der Bügel 3 umgeklappt?
Beim Brühvorgang läuft der Filter über.	<ul style="list-style-type: none"> • Ist der Deckel 13 auf die Kanne 8 aufgesetzt? • Ist der Filterhalter 4 richtig eingesetzt?

12. Technische Daten

Modell:	SKMK 1000 B2
Netzspannung:	220 – 240 V ~ 50 - 60 Hz
Schutzklasse:	I
Leistung:	1.000 W

Verwendete Symbole

	Schutzerdung
	Geprüfte Sicherheit. Geräte müssen den allgemein anerkannten Regeln der Technik genügen und gehen mit dem Produktsicherheitsgesetz (ProdSG) konform.
	Mit der CE-Kennzeichnung erklärt die HOYER Handel GmbH die EU-Konformität.
	Dieses Symbol erinnert daran, die Verpackung umweltfreundlich zu entsorgen.
	Wiederverwertbare Materialien: Pappe (außer Wellpappe)
	Das Symbol kennzeichnet Teile, die in der Spülmaschine gereinigt werden können.
	Es handelt sich um ein wiederverwertbares Produkt, das der erweiterten Herstellerverantwortung sowie der Abfalltrennung unterliegt.

Technische Änderungen vorbehalten

13. Garantie der HOYER Handel GmbH

Sehr geehrte Kundin, sehr geehrter Kunde, Sie erhalten auf dieses Gerät 3 Jahre Garantie ab Kaufdatum. Im Falle von Mängeln dieses Produkts stehen Ihnen gegen den Verkäufer des Produkts gesetzliche Rechte zu. Diese gesetzlichen Rechte werden durch unsere im Folgenden dargestellte Garantie nicht eingeschränkt.

Garantiebedingungen

Die Garantiefrist beginnt mit dem Kaufdatum. Bitte bewahren Sie den Original Kassenbon gut auf. Diese Unterlage wird als Nachweis für den Kauf benötigt. Tritt innerhalb von drei Jahren ab dem Kaufdatum dieses Produkts ein Material- oder Fabrikationsfehler auf, wird das Produkt von uns – nach unserer Wahl – für Sie kostenlos repariert oder ersetzt. Diese Garantieleistung setzt voraus, dass innerhalb der Dreijahresfrist das defekte Gerät und der Kaufbeleg (Kassenbon) vorgelegt und schriftlich kurz beschrieben wird, worin der Mangel besteht und wann er aufgetreten ist. Wenn der Defekt von unserer Garantie gedeckt ist, erhalten Sie das reparierte oder ein neues Produkt zurück. Mit Reparatur oder Austausch des Produkts beginnt kein neuer Garantiezeitraum.

Garantiezeit und gesetzliche Mängelansprüche

Die Garantiezeit wird durch die Gewährleistung nicht verlängert. Dies gilt auch für ersetzte und reparierte Teile. Eventuell schon beim Kauf vorhandene Schäden und Mängel müssen sofort nach dem Auspacken gemeldet werden. Nach Ablauf der Garantiezeit anfallende Reparaturen sind kostenpflichtig.

Garantieumfang

Das Gerät wurde nach strengen Qualitätsrichtlinien sorgfältig produziert und vor Auslieferung gewissenhaft geprüft.

Die Garantieleistung gilt für Material- oder Fabrikationsfehler.

Von der Garantie ausgeschlossen sind Verschleißteile, die normaler Abnutzung ausgesetzt sind und Beschädigungen an zerbrechlichen Teilen, z. B. Schalter, Akkus, Leuchtmittel oder andere Teile, die aus Glas gefertigt sind.

Diese Garantie verfällt, wenn das Produkt beschädigt, nicht sachgemäß benutzt oder gewartet wurde. Für eine sachgemäße Benutzung des Produkts sind alle in der Bedienungsanleitung aufgeführten Anweisungen genau einzuhalten. Verwendungszwecke und Handlungen, von denen in der Bedienungsanleitung abgeraten oder vor denen gewarnt wird, sind unbedingt zu vermeiden. Das Produkt ist lediglich für den privaten und nicht für den gewerblichen Gebrauch bestimmt. Bei missbräuchlicher und unsachgemäßer Behandlung, Gewaltanwendung und bei Eingriffen, die nicht von unserem autorisierten Service-Center vorgenommen wurden, erlischt die Garantie.

Abwicklung im Garantiefall

Um eine schnelle Bearbeitung Ihres Anliegens zu gewährleisten, folgen Sie bitte den folgenden Hinweisen:

- Bitte halten Sie für alle Anfragen die Artikelnummer **IAN: 352297_2004** und den Kassenbon als Nachweis für den Kauf bereit.
- Die Artikelnummer finden Sie auf dem Typenschild, einer Gravur, auf dem Titelblatt Ihrer Anleitung (unten links) oder als Aufkleber auf der Rück- oder Unterseite des Gerätes.

- Sollten Funktionsfehler oder sonstige Mängel auftreten, kontaktieren Sie zunächst das nachfolgend benannte Service-Center **telefonisch** oder per **E-Mail**.
- Ein als defekt erfasstes Produkt können Sie dann unter Beifügung des Kaufbelegs (Kassenbon) und der Angabe, worin der Mangel besteht und wann er aufgetreten ist, für Sie portofrei an die Ihnen mitgeteilte Service-Anschrift übersenden.

Auf www.lidl-service.com können Sie diese und viele weitere Handbücher, Produktvideos und Installationssoftware herunterladen.



Mit diesem QR-Code gelangen Sie direkt auf die Lidl-Service-Seite (www.lidl-service.com) und können mittels der Eingabe der Artikelnummer (IAN) **352297_2004** Ihre Bedienungsanleitung öffnen.



Service-Center

DE Service Deutschland
Tel.: 0800 5435 111
(kostenfrei)
E-Mail: hoyer@lidl.de

AT Service Österreich
Tel.: 0820 201 222
(0,15 EUR/Min.)
E-Mail: hoyer@lidl.at

CH Service Schweiz
Tel.: 0842 665566
(0,08 CHF/Min.,
Mobilfunk max. 0,40 CHF/Min.)
E-Mail: hoyer@lidl.ch

IAN: 352297_2004



Lieferant

Bitte beachten Sie, dass die folgende Anschrift **keine Serviceanschrift** ist. Kontaktieren Sie zunächst das genannte Service-Center.

HOYER Handel GmbH
Tasköprüstraße 3
DE-22761 Hamburg
DEUTSCHLAND

Contents

1. Overview	15
2. Intended purpose	16
3. Safety information	16
4. Items supplied	19
5. How to use	19
6. Before using for the first time	19
7. Operation	19
7.1 Anti-drip	20
7.2 Opening and closing the lid	20
7.3 Filling volumes	20
7.4 Brewing coffee	20
8. Cleaning	21
8.1 Dishwasher	21
8.2 After every use	21
8.3 Descaling	21
9. Storage	22
10. Disposal	22
11. Trouble-shooting	23
12. Technical specifications	23
13. Warranty of the HOYER Handel GmbH	24

1. Overview

- 1** Handle of the permanent filter
- 2** Permanent filter
- 3** Handle of the filter holder
- 4** Filter holder
- 5** Anti-drip valve
- 6** Water tank
- 7** Lever for opening the lid
- 8** Pot
- 9** Hot plate
- 10** Coffee spoon
- 11**  On/off switch
- 12** Power cable with mains plug
- 13** Lid of the pot
- 14** Water level indicator: minimum 2, maximum 10 MAX cups
- 15** Cover
- 16** Cover handle

Thank you for your trust! 2. Intended purpose

Congratulations on the purchase of your new coffee machine.

For safe handling of the device and in order to get to know the entire range of features:

- **Thoroughly read these user instructions prior to initial use.**
- **Above all, observe the safety information!**
- **The device should only be used as described in this copy of the user instructions.**
- **Keep this copy of the user instructions for reference.**
- **If you pass the device on to someone else, please include this copy of the user instructions. The user instructions are a part of the product.**

We hope you enjoy using your new coffee machine!

Symbols on your device



The symbol indicates that materials marked in this way will not change the taste or smell of food.

The coffee machine is intended exclusively for the production of filter coffee.

The device is designed for private, domestic use. The device must only be used indoors. This device must not be used for commercial purposes.

Foreseeable misuse

WARNING! Risk of material damage!

- ⊙ Never put fluids other than fresh drinking water into the water tank **6!**
-

3. Safety information

Warnings

If necessary, the following warnings are used in this copy of the user instructions:



DANGER! High risk: failure to observe this warning may result in injury to life and limb.

WARNING! Moderate risk: failure to observe this warning may result in injury or serious material damage.

CAUTION: low risk: failure to observe this warning may result in minor injury or material damage.

NOTE: circumstances and specifics that must be observed when handling the device.

Instructions for safe operation

- ⊙ This device can be used by children from the age of 8 and people with restricted physical, sensory or intellectual abilities or people without adequate experience and/or understanding, if they are supervised or instructed on how to use this device safely and if they are aware of the resulting dangers.
- ⊙ Children must not play with the device.
- ⊙ Cleaning and user maintenance must not be performed by children unless they are older than 8 years and supervised.
- ⊙ Children under the age of 8 must be kept away from the device and the power cable.
- ⊙ This device is equally intended for use in the home and in applications similar to the home, such as for example...
 - ... in kitchens for staff in shops, offices and other commercial settings;
 - ... on agricultural properties;
 - ... by customers in hotels, motels and other residential facilities;
 - ... in bed-and-breakfast establishments.
- ⊙ This device is not intended to be operated using an external timer or a separate remote control system.
- ⊙ Fill the device only to the maximum filling level, as boiling water may otherwise spray out.
- ⊙ The coffee machine, the power cable and the mains plug must not be immersed in water or other liquids.
- ⊙ If the power cable of this device should become damaged, it must be replaced by the manufacturer, the manufacturer's customer service department or a similarly qualified specialist in order to avoid any hazards.
- ⊙ Please take note of the chapter on cleaning (see "Cleaning" on page 21).
- ⊙ Make sure that no liquid overflows onto the device plug connection.
- ⊙ Remember that the surface of the hot plate remains hot after use.



DANGER for children

- ⊙ Packing materials are not children's toys. Children should not be allowed to play with the plastic bags. There is a risk of suffocation.



DANGER to and from pets and livestock

- ⊙ Electrical devices can represent a danger to pets and livestock. In addition, animals can also cause damage to the device. For this reason you should keep animals away from electrical devices at all times.



DANGER! Risk of electric shock due to moisture

- ⊙ Protect the device from moisture, water drops and water splashes: failure to observe this instruction may result in an electrical shock hazard.
- ⊙ If liquids get into the device, remove the mains plug immediately. Have the device checked before reusing.



DANGER! Risk of electric shock

- ⊙ Do not use the device if the device or the power cable has any visible damage, or if the device has previously been dropped.
- ⊙ Only connect the mains plug to a properly installed and easily accessible grounded wall socket whose voltage corresponds to the specifications on the rating plate. The wall socket must still be easily accessible after the device is plugged in.
- ⊙ Ensure that the power cable cannot be damaged by sharp edges or hot spots. Do not wrap the power cable around the device.
- ⊙ The device is not fully disconnected from the power supply, even after it is switched off. In order to fully disconnect it, pull out the mains plug.

- ⊙ When using the device, ensure that the power cable cannot be trapped or crushed.
- ⊙ When removing the mains plug from the wall socket, always pull on the plug and never the cable.
- ⊙ Disconnect the mains plug from the wall socket ...
 - ... if there is a fault,
 - ... when you are not using the coffee machine,
 - ... prior to cleaning the coffee machine, and
 - ... during thunderstorms.
- ⊙ In order to avoid any hazards, do not make modifications to the device.



DANGER! Risk of injury through scalding

- ⊙ During the brewing process, hot steam escapes upwards through the cover. The cover becomes hot. Never touch it or put your hands or other body parts in the steam.
- ⊙ Fill the coffee machine only to the maximum filling level (*TO MAX*), as hot water may otherwise spray out.
- ⊙ Do not bend over the coffee machine when you open the holder and the contents are still hot. There is a danger of being scalded by escaping steam.

WARNING! Risk of material damage

- ⊙ The device is fitted with non-slip silicon feet. Because furniture can be coated with a wide variety of varnishes and plastics, and treated with various care products, the possibility cannot be excluded that some of these substances have components that may attack and soften the silicon feet. If necessary, place a non-slip mat under the device.
- ⊙ Never put fluids other than fresh drinking water into the coffee machine!
- ⊙ Place the device on a stable, level surface.
- ⊙ Do not use any astringent or abrasive cleaning agents.

4. Items supplied

- 1 coffee machine
- 1 pot **8**
- 1 filter holder **4**
- 1 permanent filter **2**
- 1 coffee spoon **10**
- 1 copy of the user instructions

5. How to use



DANGER! Risk of electric shock!

- ⊙ Only connect the device to an easily accessible wall socket with earthing contacts whose voltage corresponds to the specifications on the rating plate. The wall socket must still be easily accessible after connection.

- Remove all packing materials.
- Check to ensure that all parts are present and undamaged.
- Place the device on a dry, level, non-slip surface.

6. Before using for the first time

Clean all parts before using for the first time (see "Cleaning" on page 21).

1. Fill the water tank **6** with clear water up to the **8 cup marking** twice and start the brewing process (see "Operation" on page 19).
2. This process should be repeated once.
3. Wait until the coffee machine has cooled down. Then it is safe to use the device.

7. Operation



DANGER! Risk of injury through scalding!

- ⊙ During the brewing process, hot steam escapes upwards through the cover **15**. The cover **15** becomes hot. Never touch it or put your hands or other body parts in the steam.
- ⊙ Fill the coffee machine only to the maximum filling level (*10 MAX*), as hot water may otherwise spray out.

WARNING! Risk of material damage!

- ⊙ Fill in water at least up to the 2 marking on the water level indicator **14**. Otherwise the device may overheat.
- ⊙ Never put fluids other than fresh drinking water into the coffee machine.

7.1 Anti-drip

The filter holder **4** has an anti-drip valve **5**. This ensures that no coffee drips out of the filter when you remove the pot **8**.

In order to ensure that the anti-drip valve **5** opens during the brewing process, it is important that the filter holder **4** is inserted correctly and the pot **8** with its lid **13** closed is positioned completely in the coffee machine. **The fitted lid 13 of the pot 8 opens the anti-drip valve 5. Otherwise the filter can overflow.**

7.2 Opening and closing the lid

In order that the appliance can work correctly, it is important that the pot **8** is placed in the coffee machine and that the lid **13** is closed.

7.3 Filling volumes



Always fill the water tank **6** at least up to the marking for 2 cups (2). Do not fill with water above the *10 MAX* marking in the water tank **6**.

7.4 Brewing coffee

1. Open the lid **15** of the water tank **6**.
2. Only fill fresh, cold tap water into the water tank **6**. Hot or carbonated water can result in malfunctions.
Fill the water tank **6** with water up to the desired marking
(maximum 10 cups: *10 MAX*).
3. Hold the filter holder **4** by its handle **3** and lower it into the coffee machine.
4. Fold down the handle **3** of the filter holder **4**.
5. Place the permanent filter **2** into the filter holder **4**.
6. Place ground coffee powder into the permanent filter **2**. For medium-strength coffee, put one coffee spoon **10**

(around 7 - 8 g) of ground coffee powder per cup into the filter. Use ground coffee powder for filter coffee. If you grind the coffee yourself, grind it to a medium grinding degree.

NOTE: you can also use a paper filter. In this case, the permanent filter **2** must **not** be inserted, however. Place a paper filter (size 1x4) with folded sides directly into the filter holder **4**. When it is folded, the paper filter fits better in the filter holder **4** and the seams are prevented from tearing.

7. Close the cover **15**.
- 8. It is very important that the pot 8 has a closed lid 13 when it is placed on the hot plate 9.**
9. Press the button  **11**. The button lights up. The brewing process will start after a short time.
10. After the end of the brewing process, the hot plate **9** remains active for approx. 30 minutes, and the button  **11** flashes approx. every 2 seconds. The hot plate **9** then switches itself off and the  **11** button goes out.

NOTE: by pressing the  **11** button, you can cancel the brewing process and switch off the hot plate **9** sooner at any time.

8. Cleaning



DANGER! Risk of electric shock!

- ⊙ Pull out the mains plug **12** from the wall socket before cleaning the coffee machine.
- ⊙ The coffee machine and the power cable with mains plug **12** must not be immersed in water or other liquids.



DANGER! Risk of injury through scalding!

- ⊙ The coffee machine becomes very hot during operation. Allow it to cool down before cleaning.

WARNING! Risk of material damage!

- ⊙ Do not use any astringent or abrasive cleaning agents.

NOTE: in order to start the brewing process with clear water or a descaling solution, the filling of the water tank **6** must not exceed the **8 cup marking**. Otherwise the pot **8** may overflow.

8.1 Dishwasher

The following parts are dishwasher-safe:

- pot **8** + lid **13**
- filter holder **4**
- permanent filter **2**
- coffee spoon **10**

8.2 After every use

Clean the device after every use, if possible.

1. Pull the mains plug **12** out of the wall socket.
2. Open the cover **15**.
3. Only for the permanent filter **2**: open the handle **1** of the permanent filter, remove the permanent filter and rinse it out under running water.

4. Fold up the handle **3** of the filter holder **4** and remove the filter holder.
5. Only for paper filters: dispose of the used paper filter.
6. Rinse out the filter holder **4** with warm water.
7. Rinse the pot **8** and its lid **13** with clear water. Only in the case of stubborn residues should you use a little mild detergent and a soft rinsing brush. Then rinse all parts thoroughly with clear water.
8. Wipe down the coffee machine and the power cable **12** with a damp cloth when required. Dry with a dry cloth.
9. Allow all parts to dry completely before you put them away or use the device again.

8.3 Descaling





Time intervals for descaling

The intervals for descaling are dependent on the hardness of the water, and how often you use the device. Where the hardness of the water is medium or high, we recommend descaling monthly.

If using tap water, you can find out the hardness of the water in the area where you live by inquiring at your local waterworks.

After some time, the boiling process will result in limescale being deposited in parts of the coffee machine (depending on the hardness of the water used). You should remove this at regular intervals, because otherwise the power consumption of the device will increase.

1. Turn off the coffee machine and allow it to cool down completely.
2. Place the descaling agent into the water tank **6**. Use a liquid, environmentally friendly descaling agent based on citric acid, and follow the instructions of the manufacturer.
3. Fill the water tank **6** to the **8 cup marking**.

4. Close the cover **15** of the water tank **6**.
- 5. It is very important that the pot **8** has a closed lid **13** when it is placed on the hot plate **9**.**
6. Press the button  **11**. The LED ring around the button lights up. The brewing process will start after a short time.
7. Allow approximately half of the descaling agent to run through the machine, and then switch off the device by pressing the button  **11**.
8. Leave the descaling agent to work for approx. 30 minutes.
9. Switch the coffee machine on by pressing the button  **11** and allow the rest of the descaling agent to run through.
10. At the end of the brewing process, switch the coffee machine off by pressing the button  **11**.
11. Empty the pot **8** and rinse it with water.
12. Fill the water tank **6** with clear water up to the **8 cup marking** a further two times and start the brewing process.

9. Storage



DANGER for children!

- ⊙ Keep the device out of the reach of children.
-
1. Clean the permanent filter **2** and rinse out the filter holder **4** and the pot **8**.
 2. Leave the cleaned coffee machine and the cleaned accessories to dry before you assemble them and put them away.

10. Disposal

This product is subject to the provisions of European Directive 2012/19/EC. The symbol showing a wheelie bin crossed through indicates that the product requires separate refuse collection in the European Union. This applies to the product and all accessories marked with this symbol. Products identified with this symbol may not be discarded with normal household waste, but must be taken to a collection point for recycling electric and electronic appliances.



This recycling symbol marks e.g. an object or parts of the material as valuable for recycling. Recycling helps to reduce the consumption of raw materials and protect the environment.



Packaging

When disposing of the packaging, make sure you comply with the environmental regulations applicable in your country.

11. Trouble-shooting

If your device fails to function as required, please try this checklist first. Perhaps there is only a minor problem, and you can solve it yourself.



DANGER! Risk of electric shock!

- ⊙ Do not attempt to repair the device yourself under any circumstances.

Fault	Possible causes / Actions
No function	<ul style="list-style-type: none"> • Has the device been connected to the power supply? • Check the connection.
The quality of the coffee brewed is becoming worse.	<ul style="list-style-type: none"> • The coffee machine needs to be descaled.
The brewing process takes longer for the same volume.	
The cover 15 cannot be closed.	<ul style="list-style-type: none"> • Is the filter holder 4 correctly inserted and is the handle 3 folded down?
The filter overflows during the brewing process.	<ul style="list-style-type: none"> • Is the lid 13 correctly placed on the pot 8? • Is the filter holder 4 correctly inserted?

12. Technical specifications

Model:	SKMK 1000 B2
Mains voltage:	220 – 240 V ~ 50 - 60 Hz
Protection class:	I
Power rating:	1,000 W

Symbols used

	Protective earth connection
	Geprüfte Sicherheit (certified safety). Devices must comply with the generally acknowledged rules of technology and the German Product Safety Act (Produktsicherheitsgesetz - ProdSG).
	With the CE marking, HOYER Handel GmbH declares the conformity with EU guidelines.
	This symbol reminds you to dispose of the packaging in an environmentally friendly manner.
	Recyclable materials: cardboard (except corrugated cardboard)
	The symbol identifies parts that can be cleaned in the dishwasher.
	It is a recyclable product which is subject to an extended producer responsibility and for which the rules of waste separation apply.

Subject to technical modifications.

13. Warranty of the HOYER Handel GmbH

Dear Customer,
your device is provided with a 3 year warranty starting with the purchase date. In the event of product defects, you are entitled to statutory rights against the vendor. These statutory rights are not restricted by our warranty presented in the following.

Warranty conditions

The warranty period starts with the purchase date. Please keep the original purchase receipt in a safe place. This document is required to verify the purchase.

If within three years from the purchase date of this product a material or factory defect occurs, the product will be repaired or replaced by us – at our discretion – free of charge to you, or the purchase price will be refunded. This warranty implies that within the period of three years the defective device and the purchase receipt are presented, including a brief written description of the defect and the time it occurred.

If the defect is covered by our warranty, the repaired or a new product will be returned to you. No new warranty period starts with a repair or replacement of the product.

Warranty period and statutory claims for defects

The warranty period is not extended when the warranty has been claimed. This also applies to replaced and repaired parts. Any damages and defects already existing at the time of purchase must be reported immediately upon unpacking. Repairs arising after the expiration of the warranty period are subject to a charge.

Warranty coverage

The device was produced carefully according to strict quality guidelines and tested diligently prior to delivery.

The warranty applies to material or factory defects.

Excluded from the warranty are wear parts subject to normal wear and damages to fragile parts, e.g. switches, batteries, lamps or other parts manufactured from glass.

This warranty expires if the product is damaged, not used as intended or not serviced. For the proper operation of the product, all instructions listed in the operating instructions must be observed carefully. Any form of use and handling that is advised against in the operating instructions or warned against must always be avoided.

The product is only intended for private and not for commercial use. In the case of incorrect and improper treatment, use of force and interventions not performed by our authorised Service Centre, the warranty shall cease.

Handling in case of a warranty claim

In order to ensure prompt processing of your matter, please observe the following notes:

- Please keep the article number **IAN: 352297_2004** and the purchase receipt as a purchase verification for all inquiries.
- The article number can be found on the rating plate, an engraving, the title page of your instructions (in the bottom left), or as a label on the rear or underside of the device.
- If faulty operation or other defects occur, first contact the Service Centre listed in the following by **telephone** or **email**.
- Then, you are able to send a product reported as defective free of charge to the service address specified to you, including the purchase receipt and the information on the defect and when it occurred.

At www.lidl-service.com you can download this and many other manuals, product videos and installation software.



This QR code takes you directly to the Lidl Service website (www.lidl-service.com), where you can enter the article number (IAN) **352297_2004** to open your user instructions.

Supplier

Please note that the following address is **no service address**. First contact the aforementioned Service Centre.

HOYER Handel GmbH
Tasköprüstraße 3
DE-22761 Hamburg
GERMANY



Service Centre

GB Service Great Britain
Tel.: 0800 404 7657
E-Mail: hoyer@lidl.co.uk

IE Service Ireland
Tel.: 1890 930 034
(0,08 EUR/Min., (peak))
(0,06 EUR/Min., (off peak))
E-Mail: hoyer@lidl.ie

MT Service Malta
Tel.: 80062230
E-Mail: hoyer@lidl.com.mt

CY Service Cyprus
Tel.: 8009 4409
E-Mail: hoyer@lidl.com.cy

IAN: 352297_2004

Sommaire

1. Aperçu de l'appareil	27
2. Utilisation conforme	28
3. Consignes de sécurité	28
4. Éléments livrés	31
5. Mise en service	31
6. Avant la première utilisation	31
7. Utilisation	32
7.1 Système anti-goutte	32
7.2 Ouvrir et fermer le couvercle	32
7.3 Contenances	32
7.4 Préparer le café	32
8. Nettoyage	33
8.1 Lave-vaisselle	33
8.2 Après chaque utilisation	34
8.3 Détartrage	34
9. Rangement	35
10. Élimination	35
11. Dépannage	35
12. Caractéristiques techniques	36
13. Garantie de HOYER Handel GmbH valable pour la France	36
14. Garantie de HOYER Handel GmbH valable pour la Belgique	39

1. Aperçu de l'appareil

- 1** Anse du filtre permanent
- 2** Filtre permanent
- 3** Anse du support de filtre
- 4** Support de filtre
- 5** Valve anti-goutte
- 6** Réservoir d'eau
- 7** Levier d'ouverture du couvercle
- 8** Verseuse
- 9** Plaque chauffante
- 10** Cuillère à café
- 11**  Interrupteur Marche/Arrêt
- 12** Câble de raccordement avec fiche secteur
- 13** Couvercle de la verseuse
- 14** Indicateur du niveau d'eau : au minimum 2, au maximum 10 MAX tasses
- 15** Cache
- 16** Poignée du cache

Merci beaucoup pour votre confiance !

Nous vous félicitons pour l'achat de votre nouvelle machine à café.

Pour manipuler l'appareil en toute sécurité et vous familiariser avec l'ensemble de ses fonctionnalités :

- **Lisez attentivement ce mode d'emploi avant la première utilisation.**
- **Respectez en priorité les consignes de sécurité !**
- **L'appareil ne doit être utilisé qu'aux fins décrites dans ce mode d'emploi.**
- **Conservez ce mode d'emploi.**
- **Si vous transmettez l'appareil à un tiers, n'oubliez pas d'y joindre ce mode d'emploi. Le mode d'emploi fait partie intégrante du produit.**

Nous vous souhaitons beaucoup de plaisir à l'utilisation de votre nouvelle machine à café !

Symboles sur l'appareil



Ce symbole indique que ces matériaux d'excellente qualité n'altèrent ni le goût ni l'odeur des aliments.

2. Utilisation conforme

La machine à café convient exclusivement à la préparation de café filtre.

L'appareil est conçu pour un usage domestique. L'appareil doit être utilisé uniquement à l'intérieur.

Cet appareil ne peut pas être utilisé à des fins professionnelles.

Utilisation impropre prévisible

AVERTISSEMENT : risque de dommages matériels !

- ⊙ Il est strictement interdit de verser des liquides autres que de l'eau potable fraîche dans le réservoir d'eau **6** !
-

3. Consignes de sécurité

Avertissements

Les avertissements suivants sont utilisés si nécessaire dans le présent mode d'emploi :



DANGER ! Risque élevé : le non-respect de l'avertissement peut provoquer des blessures graves, voire la mort.

AVERTISSEMENT ! Risque moyen : le non-respect de l'avertissement peut provoquer des blessures ou des dommages matériels graves.

ATTENTION : risque faible : le non-respect de l'avertissement peut provoquer des blessures légères ou entraîner des dommages matériels.

REMARQUE : remarques et particularités dont il faut tenir compte en manipulant l'appareil.

Instructions pour une utilisation en toute sécurité

- ⊙ Cet appareil peut être utilisé par des enfants de plus de 8 ans et des personnes ayant des capacités physiques, sensorielles ou mentales réduites ou un manque d'expérience et/ou de connaissance lorsqu'ils sont surveillés ou qu'ils ont été informés de l'utilisation en toute sécurité de l'appareil et ont compris les risques qui en résultent.
- ⊙ Les enfants ne doivent pas jouer avec l'appareil.
- ⊙ Les enfants ne doivent pas nettoyer ni faire l'entretien de l'appareil sauf s'ils sont âgés de plus de 8 ans et surveillés.
- ⊙ L'appareil et le câble de raccordement doivent être tenus hors de portée des enfants de moins de 8 ans.
- ⊙ Cet appareil est également destiné à une utilisation domestique et quasi domestique, par exemple...
 - ... dans des cuisines du personnel aménagées dans des magasins, des bureaux et d'autres locaux commerciaux ;
 - ... dans des propriétés agricoles ;
 - ... par des clients dans des hôtels, motels et d'autres logements ;
 - ... dans des pensions offrant le petit déjeuner.
- ⊙ Cet appareil n'est pas conçu pour être utilisé avec une minuterie externe ou un système de commande à distance séparé.
- ⊙ Ne dépassez pas le niveau de remplissage maximal de l'appareil afin d'éviter que de l'eau bouillante ne gicle hors de la bouilloire.
- ⊙ La machine à café, le câble de raccordement et la fiche secteur ne doivent pas être plongés dans l'eau ou dans un autre liquide.
- ⊙ Si le câble de raccordement de cet appareil est endommagé, il faut le faire remplacer par le fabricant, son service après-vente ou une personne ayant une qualification similaire pour éviter les mises en danger.
- ⊙ Pour le nettoyage, respectez les indications du chapitre (voir « Nettoyage » à la page 33).
- ⊙ Veillez à ce qu'aucun liquide ne déborde sur la fiche de raccordement de l'appareil.
- ⊙ Attention : la surface de la plaque chauffante reste encore chaude après l'utilisation.

DANGER pour les enfants

- ⊙ Le matériel d'emballage n'est pas un jouet. Les enfants ne doivent pas jouer avec les sachets en plastique. Ceux-ci présentent un risque d'asphyxie.

DANGER pour et provoqué par les animaux domestiques et d'élevage

- ⊙ Les appareils électriques peuvent présenter des dangers pour les animaux domestiques et d'élevage. De plus, ceux-ci peuvent endommager l'appareil. Maintenez par conséquent les animaux éloignés des appareils électriques.

DANGER ! Risque d'électrocution en raison de l'humidité

- ⊙ Protégez l'appareil contre l'humidité, les gouttes et les projections d'eau : le non-respect de cette précaution risque de provoquer une décharge électrique.
- ⊙ Si des liquides pénètrent dans l'appareil, débranchez immédiatement la fiche secteur. Faites contrôler l'appareil avant de le remettre en service.

DANGER ! Risque d'électrocution

- ⊙ Ne mettez pas l'appareil en service si l'appareil ou le câble de raccordement présente des dommages visibles ou si l'appareil a subi une chute.
- ⊙ Ne branchez la fiche secteur qu'à une prise de courant facilement accessible installée dans les règles, dotée de contacts de protection et dont la tension correspond aux indications de la plaque signalétique. Après avoir branché l'appareil, la prise de courant doit rester facilement accessible.
- ⊙ Évitez toute détérioration du câble de raccordement par des arêtes vives ou des surfaces brûlantes. N'enroulez pas

le câble de raccordement autour de l'appareil.

- ⊙ L'appareil n'est pas complètement isolé du secteur même après l'avoir éteint avec l'interrupteur marche/arrêt. Pour ce faire, débranchez la fiche secteur.
- ⊙ Lors de l'utilisation de l'appareil, le câble de raccordement ne doit pas être coincé ou écrasé.
- ⊙ Pour débrancher la fiche secteur de la prise de courant, tirez toujours sur la fiche mâle, jamais sur le câble.
- ⊙ Débranchez la fiche secteur de la prise de courant ...
 - ... lorsqu'une panne survient,
 - ... lorsque vous n'utilisez pas la machine à café,
 - ... avant de nettoyer la machine à café et
 - ... en cas d'orage.
- ⊙ Si le câble d'alimentation est endommagé, il doit être remplacé par le fabricant, son service après vente ou des personnes de qualification similaire afin d'éviter un danger.
- ⊙ Afin d'éviter tout risque d'accident, n'effectuez aucune modification au niveau de l'appareil.

DANGER ! Risque de brûlures

- ⊙ Pendant la percolation, de la vapeur d'eau brûlante s'échappe vers le haut par le cache. Le cache devient chaud. Ne le touchez pas et ne laissez en aucun cas vos mains ou d'autres parties du corps dans la vapeur d'eau.
- ⊙ Remplissez la machine à café uniquement jusqu'au niveau de remplissage maximal (10 MAX) afin d'éviter que de l'eau bouillante ne gicle hors de l'appareil.

AVERTISSEMENT : risque de dommages matériels

- ⊙ L'appareil est doté de pieds en silicone antidérapants. Étant donné que les meubles sont recouverts d'une variété de laques et de matières synthétiques et sont traités avec différents produits d'entretien, il ne peut pas être totalement exclu que certaines de ces substances contiennent des composants qui attaquent et ramollissent les pieds en silicone. Au besoin, placez une surface antidérapante sous l'appareil.
- ⊙ Il est strictement interdit de verser des liquides autres que de l'eau potable fraîche dans la machine à café !
- ⊙ Placez l'appareil sur une surface stable et plane.
- ⊙ N'utilisez aucun détergent agressif ou abrasif.

4. Éléments livrés

- 1 machine à café
- 1 verseuse **8**
- 1 support de filtre **4**
- 1 filtre permanent **2**
- 1 cuillère à café **10**
- 1 mode d'emploi

5. Mise en service



DANGER ! Risque d'électrocution !

- ⊙ Raccordez la fiche secteur de l'appareil uniquement à une prise de courant facilement accessible disposant de contacts de protection, dont la tension correspond aux indications figurant sur la plaque signalétique. Après avoir branché l'appareil, la prise de courant doit rester facilement accessible.
-
- Enlevez tout le matériel d'emballage.
 - Vérifiez si toutes les pièces sont présentes et en parfait état.
 - Posez l'appareil sur une surface sèche, plane et antidérapante.

6. Avant la première utilisation

Nettoyez toutes les pièces avant la première utilisation (voir « Nettoyage » à la page 33).

1. Remplissez deux fois le réservoir d'eau **6** jusqu'au **repère pour 8 tasses** avec de l'eau claire et démarrez la percolation (voir « Utilisation » à la page 32).
2. Répétez une fois l'opération.
3. Attendez ensuite que la machine à café refroidisse. L'appareil est alors prêt à fonctionner.

7. Utilisation



DANGER ! Risque de brûlures !

- ⊙ Pendant la percolation, de la vapeur d'eau brûlante s'échappe vers le haut par le cache **15**. Le cache **15** devient chaud. Ne le touchez pas et ne laissez en aucun cas vos mains ou d'autres parties du corps dans la vapeur d'eau.
- ⊙ Remplissez la machine à café uniquement jusqu'au niveau de remplissage maximal (*10 MAX*) afin d'éviter que de l'eau bouillante ne gicle hors de l'appareil.

AVERTISSEMENT : risque de dommages matériels !

- ⊙ Remplissez avec de l'eau au minimum jusqu'au repère 2 de l'indicateur du niveau d'eau **14**. Dans le cas contraire, l'appareil peut surchauffer.
 - ⊙ Il est strictement interdit de verser des liquides autres que de l'eau potable fraîche dans la machine à café.
-

7.1 Système anti-goutte

Le support de filtre **4** est équipé d'une valve anti-goutte **5**. Elle permet d'empêcher que du café en provenance du filtre ne goutte lorsque vous retirez la verseuse **8**. Pour que la valve anti-goutte **5** puisse s'ouvrir lors de la percolation, il est très important que le support de filtre **4** soit bien placé et que la verseuse **8** avec son couvercle **13** fermé soit bien installée sur la machine à café. **Le couvercle 13 de la verseuse 8, lorsqu'il est en place, ouvre la valve anti-goutte 5. Si ce n'est pas le cas, le filtre risque de déborder.**

7.2 Ouvrir et fermer le couvercle

Afin que la machine puisse fonctionner correctement, il est important que la verseuse **8** soit placée dans la machine à café et que le couvercle **13** soit fermé.



7.3 Contenances

Versez toujours au moins autant d'eau que nécessaire dans le réservoir d'eau **6** jusqu'à ce que le repère pour 2 tasses (2) soit atteint. Versez de l'eau au maximum jusqu'au repère *10 MAX* dans le réservoir d'eau **6**.

7.4 Préparer le café

1. Rabattez le cache **15** du réservoir d'eau **6** vers le haut.
2. Ne versez dans le réservoir d'eau **6** que de l'eau du robinet froide. L'eau chaude ou gazeuse risque d'endommager l'appareil. Remplissez le réservoir d'eau **6** jusqu'au repère souhaité (maximum de 10 tasses : *10 MAX*).
3. Tenez le support de filtre **4** par son anse **3** et placez-le dans machine à café.
4. Rabattez l'anse **3** du support de filtre **4**.
5. Installez le filtre permanent **2** dans le support de filtre **4**.
6. Versez du café moulu dans le filtre permanent **2**. Pour obtenir un café moyennement fort, versez une cuillère à café **10** de café moulu (env. 7 - 8 g) par tasse dans le filtre. N'utilisez que du café moulu pour machines à café à filtre. Si vous voulez moudre vous-même le café, moulez avec un degré de mouture moyen.

REMARQUE : vous pouvez aussi utiliser un filtre papier. Dans ce cas, il ne faut **pas** utiliser le filtre permanent **2**. Insérez directement dans le support de filtre **4** un filtre en papier (taille 1 x 4) plié sur les côtés. La pliure permet au filtre en papier de mieux s'adapter au support de filtre **4** et d'éviter que les coutures ne se déchirent.

7. Rabattez le support **15** pour le fermer.
- 8. Placez dans tous les cas la verseuse 8 avec couvercle fermé 13 sur la plaque chauffante 9.**
9. Appuyez sur le bouton  **11**. Le bouton s'allume. Peu après, la percolation commence.
10. Après la fin de la percolation, la plaque chauffante **9** reste active pendant encore env. 30 minutes et le bouton  **11** clignote env. toutes les 2 secondes. Puis la plaque chauffante **9** s'éteint et le bouton  **11** s'éteint.

REMARQUE : vous pouvez interrompre la percolation à tout moment et éteindre la plaque chauffante **9** plus tôt en appuyant sur le bouton  **11**.

8. Nettoyage



DANGER ! Risque d'électrocution !

- ⊙ Débranchez la fiche secteur **12** de la prise de courant avant de nettoyer la machine à café.
- ⊙ La machine à café et le câble de raccordement avec fiche secteur **12** ne doivent pas entrer en contact avec de l'eau ou d'autres liquides.



DANGER ! Risque de brûlures !

- ⊙ Pendant l'utilisation, la machine à café atteint une température très élevée. Laissez-la refroidir avant le nettoyage.

AVERTISSEMENT : risque de dommages matériels !

- ⊙ N'utilisez aucun détergent agressif ou abrasif.

REMARQUE : au démarrage de la percolation à l'eau claire ou avec une solution anticalcaire, le remplissage maximal du réservoir d'eau **6** ne doit pas dépasser le **repère pour 8 tasses**. Sinon, la verseuse **8** peut déborder.

8.1 Lave-vaisselle

Les éléments suivants sont lavables au lave-vaisselle :

- verseuse **8** + couvercle **13**
- support de filtre **4**
- filtre permanent **2**
- cuillère à café **10**

8.2 Après chaque utilisation

Nettoyez si possible l'appareil après chaque utilisation.

1. Débranchez la fiche secteur **12** de la prise de courant.
2. Ouvrez le cache **15**.
3. Uniquement pour le filtre permanent **2** : Rabattez l'anse **1** du filtre permanent vers le haut, retirez le filtre permanent et lavez-le sous le robinet.
4. Basculez l'anse **3** du support de filtre **4** vers le haut et sortez le support de filtre.
5. Uniquement pour le filtre papier : éliminez le filtre papier utilisé.
6. Rincez le support de filtre **4** à l'eau chaude.
7. Rincez la verseuse **8** et son couvercle **13** à l'eau claire. Uniquement en cas de résidus résistants, utilisez un peu de produit vaisselle doux et une brosse de lavage pas trop dure. Rincez ensuite soigneusement toutes les pièces à l'eau claire.
8. Essuyez la machine à café et le câble de raccordement **12** avec un chiffon légèrement humide si nécessaire. Essuyez ensuite avec un chiffon sec.
9. Laissez toutes les pièces entièrement sécher avant de les ranger ou d'utiliser l'appareil à nouveau.

8.3 Détartrage





Intervalles de détartrage

Les intervalles entre deux détartrages dépendent de la dureté de l'eau et de la fréquence d'utilisation de l'appareil. Pour une eau de dureté moyenne ou dure, nous recommandons un détartrage mensuel.

Si vous utilisez de l'eau du robinet, enquêtez-vous de la dureté de l'eau dans votre région auprès de votre centre de distribution des eaux.

La préparation du café occasionnera au bout d'un certain temps des dépôts de cal-

caire dans la machine à café (plus ou moins en fonction de la dureté de l'eau). Il faut l'enlever régulièrement sinon la consommation électrique de l'appareil augmente.

1. Arrêtez la machine à café et laissez-la complètement refroidir.
2. Versez l'anticalcaire dans le réservoir d'eau **6**. Utilisez un détartrant liquide écologique à base d'acide citrique et respectez les indications du fabricant.
3. Remplissez le réservoir d'eau **6** jusqu'au **repère pour 8 tasses**.
4. Fermez le cache **15** du réservoir d'eau **6**.
- 5. Placez dans tous les cas la verseuse 8 avec couvercle fermé 13 sur la plaque chauffante 9.**
6. Appuyez sur le bouton  **11**. L'anneau DEL autour du bouton s'allume. Peu après, la percolation commence.
7. Laissez s'écouler environ la moitié de la solution détartrante puis éteignez l'appareil en appuyant sur le bouton  **11**.
8. Laissez agir la solution détartrante environ 30 minutes.
9. Rallumez la machine à café en appuyant sur le bouton  **11** et laissez s'écouler le reste de la solution détartrante.
10. À la fin de la percolation, éteignez la machine à café en appuyant sur le bouton  **11**.
11. Videz la verseuse **8** et passez-la sous l'eau.
12. Remplissez ensuite deux fois le réservoir d'eau **6** jusqu'au **repère pour 8 tasses** avec de l'eau claire et démarrez la percolation.

9. Rangement



DANGER pour les enfants !

- ⊙ Conservez l'appareil hors de portée des enfants.

1. Nettoyez le filtre permanent **2** et rincez le support de filtre **4** et la verseuse **8**.
2. Une fois qu'ils sont nettoyés, laissez sécher la machine à café et ses accessoires avant de les réassembler et de les ranger.

10. Élimination

Ce produit est soumis aux exigences de la directive 2012/19/UE. Le symbole de la poubelle sur roues barrée signifie que, dans l'Union européenne, le produit doit faire l'objet d'une collecte séparée des déchets. Cela s'applique au produit et à tous les accessoires portant ce symbole. Les produits portant ce symbole ne doivent pas être éliminés avec les déchets ménagers normaux, mais doivent être déposés dans un point de collecte chargé du recyclage des appareils électriques et électroniques.



Ce symbole de recyclage identifie p. ex. un objet ou des parties de matériaux comme étant recyclables. Le recyclage contribue à réduire l'utilisation de matières premières et à protéger l'environnement.



Le produit est recyclable, soumis à la responsabilité élargie du producteur et doit faire l'objet d'un tri sélectif.



Emballage

Si vous souhaitez mettre l'emballage au rebut, respectez les prescriptions environnementales correspondantes de votre pays.

11. Dépannage

Si votre appareil ne fonctionne pas correctement, procédez dans un premier temps aux tests de cette liste de contrôle. Il s'agit peut-être seulement d'un problème mineur que vous pouvez résoudre vous-même.



DANGER ! Risque d'électrocution !

- ⊙ N'essayez en aucun cas de réparer l'appareil vous-même.

Problème	Cause possible / solution
Ne fonctionne pas	<ul style="list-style-type: none">• L'alimentation électrique est-elle établie correctement ?• Vérifiez le branchement.
Le café préparé est de moindre qualité.	<ul style="list-style-type: none">• La machine à café doit être détartrée.
La percolation est plus longue pour la même quantité de café.	
Le support 15 ne peut pas être rabattu.	<ul style="list-style-type: none">• Le support de filtre 4 est-il bien placé et l'anse 3 rabattue ?
Le filtre déborde pendant la percolation.	<ul style="list-style-type: none">• Le couvercle 13 est-il placé sur la verseuse 8 ?• Le support de filtre 4 est-il bien placé ?

12. Caractéristiques techniques

Modèle :	SKMK 1000 B2
Tension secteur :	220 – 240 V ~ 50 - 60 Hz
Classe de protection :	I
Puissance :	1 000 W

Symboles utilisés

	Mise à la terre de protection
	Geprüfte Sicherheit (sécurité contrôlée). Les appareils doivent satisfaire aux Règles techniques reconnues en vigueur et être conformes à la Loi sur la sécurité des produits (Produktsicherheitsgesetz - ProdSG).
	Avec ce marquage CE, la société HOYER Handel GmbH déclare la conformité avec la réglementation de l'Union européenne.
	Ce symbole rappelle qu'il faut éliminer l'emballage en respectant l'environnement.
	Matériaux recyclables : carton (hormis le carton ondulé)
	Le symbole représente les pièces pouvant être nettoyées au lave-vaisselle.
	Le produit est recyclable, soumis à la responsabilité élargie du producteur et doit faire l'objet d'un tri sélectif.

Sous réserves de modifications techniques.

13. Garantie de HOYER Handel GmbH valable pour la France

Chère cliente, cher client,

Vous obtenez pour cet appareil une garantie de 3 ans à compter de la date d'achat. En cas de défauts de ce produit, vous disposez de droits légaux contre le vendeur de ce produit. Ces droits ne sont pas limités par notre garantie présentée par la suite.

Indépendamment de la garantie commerciale souscrite, le vendeur reste tenu des défauts de conformité du bien et des vices rédhibitoires dans les conditions prévues aux articles L217-4 à L217-13 du Code de la consommation et aux articles 1641 à 1648 et 2232 du Code Civil.

Article L217-16 du Code de la consommation

Lorsque l'acheteur demande au vendeur, pendant le cours de la garantie commerciale qui lui a été consentie lors de l'acquisition ou de la réparation d'un bien meuble, une remise en état couverte par la garantie, toute période d'immobilisation d'au moins sept jours vient s'ajouter à la durée de la garantie qui restait à courir. Cette période court à compter de la demande d'intervention de l'acheteur ou de la mise à disposition pour réparation du bien en cause, si cette mise à disposition est postérieure à la demande d'intervention.

Article L217-4 du Code de la consommation

Le vendeur livre un bien conforme au contrat et répond des défauts de conformité existant lors de la délivrance.

Il répond également des défauts de conformité résultant de l'emballage, des instructions de montage ou de l'installation lorsque celle-ci a été mise à sa charge par le contrat ou a été réalisée sous sa responsabilité.

Article L217-5 du Code de la consommation

Le bien est conforme au contrat :

1. S'il est propre à l'usage habituellement attendu d'un bien semblable et, le cas échéant :
 - s'il correspond à la description donnée par le vendeur et possède les qualités que celui-ci a présentées à l'acheteur sous forme d'échantillon ou de modèle ;
 - s'il présente les qualités qu'un acheteur peut légitimement attendre eu égard aux déclarations publiques faites par le vendeur, par le producteur ou par son représentant, notamment dans la publicité ou l'étiquetage ;
2. Ou s'il présente les caractéristiques définies d'un commun accord par les parties ou être propre à tout usage spécial recherché par l'acheteur, porté à la connaissance du vendeur et que ce dernier a accepté.

Article L217-12 du Code de la consommation

L'action résultant du défaut de conformité est prescrite par deux ans à compter de la délivrance du bien.

Article 1641 du Code civil

Le vendeur est tenu de la garantie à raison des défauts cachés de la chose vendue qui la rendent impropre à l'usage auquel on la destine, ou qui diminuent tellement cet usage que l'acheteur ne l'aurait pas acquise, ou n'en aurait donné qu'un moindre prix, s'il les avait connus.

Article 1648 1er alinéa du Code civil

L'action résultant des vices rédhibitoires doit être intentée par l'acquéreur dans un délai de deux ans à compter de la découverte du vice.

Conditions de garantie

Le délai de garantie commence à la date d'achat. Conservez le ticket de caisse d'origine. Ce document sert de justificatif d'achat. Si au cours des trois années suivant la date d'achat, des défauts de matériel ou de fabrication apparaissent sur ce produit, celui-ci vous est, à notre discrétion, réparé ou remplacé gratuitement, ou le prix d'achat est remboursé. Les conditions pour faire valoir la garantie sont que l'appareil et la preuve d'achat (ticket de caisse) soient présentés dans un délai de trois ans et que le défaut ainsi que le moment où il est survenu soient brièvement décrits par écrit.

Si le défaut est couvert par notre garantie, nous vous renvoyons le produit réparé ou neuf. La réparation ou l'échange du produit ne constitue pas un nouveau commencement de période de la garantie.

Les pièces détachées indispensables à l'utilisation du produit sont disponibles pendant la durée de la garantie du produit.

Durée de garantie et requêtes légales pour vices de construction

La durée de garantie n'est pas prolongée par son application. Ceci est également valable sur les pièces réparées et remplacées. Les dommages et les vices déjà présents au moment de l'achat doivent être signalés immédiatement après le déballage. Après l'expiration de la garantie, les réparations à effectuer sont payantes.

Etendue de la garantie

L'appareil a été fabriqué selon des prescriptions de qualité rigoureuses et a été vérifié minutieusement avant livraison.

La garantie s'applique aux défauts de matériel ou de fabrication.

Sont exclus de la garantie les pièces d'usure qui sont soumises à une usure normale et les dommages subis par des pièces fragiles, par ex. les interrupteurs, batteries, sources d'éclairage ou d'autres pièces en verre.

Cette garantie est perdue si l'appareil n'a pas été utilisé ou entretenu de manière conforme. Pour une utilisation conforme du produit, respecter précisément toutes les consignes présentées dans le mode d'emploi. Les fins d'utilisation et les actions contre-indiquées ou déconseillées dans le mode d'emploi doivent impérativement être évitées.

Le produit est exclusivement conçu pour un usage privé non commercial. La manipulation non autorisée et non conforme, l'utilisation de force et les interventions non effectuées par notre centre de service autorisé entraînent la perte de garantie.

Déroulement en cas de garantie

Pour assurer un traitement rapide de votre demande, respectez les éléments suivants :

- Pour toute demande, tenez à disposition le numéro d'article
IAN : 352297_2004 et le ticket de caisse comme preuve d'achat.
- Vous trouverez les numéros d'article sur la plaque signalétique, une gravure, la page de titre de votre notice (en bas, à gauche) ou sur l'autocollant apposé à l'arrière ou sur le dessous de l'appareil.
- En cas d'erreur de fonctionnement ou autres pannes, contactez d'abord par **téléphone** ou par **e-Mail** le centre de service cité ci-dessous.

- Envoyez ensuite gratuitement à l'adresse de service qu'on vous a donnée le produit considéré comme défectueux en y joignant la preuve d'achat (ticket de caisse) et l'indication du défaut ainsi que du moment où il est survenu.

Sur www.lidl-service.com, vous pouvez télécharger ce mode d'emploi ainsi que ceux d'autres produits, des vidéos sur les produits et des logiciels d'installation.



Ce code QR vous permet d'accéder directement à la page du service client Lidl (www.lidl-service.com) et vous permet d'ouvrir votre mode d'emploi lorsque vous avez saisi le numéro d'article (IAN) **352297_2004**.



Centre de service

FR Service France
Tel.: 0800 919270
E-Mail: hoyer@lidl.fr

IAN : 352297_2004



Fournisseur

Attention ! L'adresse suivante **n'est pas une adresse de service**. Contactez d'abord le centre de service cité plus haut.

HOYER Handel GmbH
Tasköprüstraße 3
DE-22761 Hamburg
ALLEMAGNE

14. Garantie de HOYER Handel GmbH valable pour la Belgique

Chère cliente, cher client,
Vous obtenez pour cet appareil une garantie de 3 ans à compter de la date d'achat. En cas de défauts de ce produit, vous disposez de droits légaux contre le vendeur de ce produit. Ces droits ne sont pas limités par notre garantie présentée par la suite.

Conditions de garantie

Le délai de garantie commence à la date d'achat. Conservez le ticket de caisse d'origine. Ce document sert de justificatif d'achat. Si au cours des trois années suivant la date d'achat, des défauts de matériel ou de fabrication apparaissent sur ce produit, celui-ci vous est, à notre discrétion, réparé ou remplacé gratuitement. Les conditions pour faire valoir la garantie sont que l'appareil et la preuve d'achat (ticket de caisse) soient présentés dans un délai de trois ans et que le défaut ainsi que le moment où il est survenu soient brièvement décrits par écrit.

Si le défaut est couvert par notre garantie, nous vous renvoyons le produit réparé ou neuf. La réparation ou l'échange du produit ne constitue pas un nouveau commencement de période de la garantie.

Durée de garantie et requêtes légales pour vices de construction

La durée de garantie n'est pas prolongée par son application. Ceci est également valable sur les pièces réparées et remplacées. Les dommages et les vices déjà présents au moment de l'achat doivent être signalés immédiatement après le déballage. Après l'expiration de la garantie, les réparations à effectuer sont payantes.

Etendue de la garantie

L'appareil a été fabriqué selon des prescriptions de qualité rigoureuses et a été vérifié minutieusement avant livraison.

La garantie s'applique aux défauts de matériel ou de fabrication.

Sont exclus de la garantie les pièces d'usure qui sont soumises à une usure normale et les dommages subis par des pièces fragiles, par ex. les interrupteurs, batteries, sources d'éclairage ou d'autres pièces en verre.

Cette garantie est perdue si l'appareil n'a pas été utilisé ou entretenu de manière conforme. Pour une utilisation conforme du produit, respecter précisément toutes les consignes présentées dans le mode d'emploi. Les fins d'utilisation et les actions contre-indiquées ou déconseillées dans le mode d'emploi doivent impérativement être évitées.

Le produit est exclusivement conçu pour un usage privé non commercial. La manipulation non autorisée et non conforme, l'utilisation de force et les interventions non effectuées par notre centre de service autorisé entraînent la perte de garantie.

Déroulement en cas de garantie

Pour assurer un traitement rapide de votre demande, respectez les éléments suivants :

- Pour toute demande, tenez à disposition le numéro d'article
IAN : 352297_2004 et le ticket de caisse comme preuve d'achat.
- Vous trouverez les numéros d'article sur la plaque signalétique, une gravure, la page de titre de votre notice (en bas, à gauche) ou sur l'autocollant apposé à l'arrière ou sur le dessous de l'appareil.
- En cas d'erreur de fonctionnement ou autres pannes, contactez d'abord par **téléphone** ou par **e-Mail** le centre de service cité ci-dessous.

- Envoyez ensuite gratuitement à l'adresse de service qu'on vous a donnée le produit considéré comme défectueux en y joignant la preuve d'achat (ticket de caisse) et l'indication du défaut ainsi que du moment où il est survenu.

Sur www.lidl-service.com, vous pouvez télécharger ce mode d'emploi ainsi que ceux d'autres produits, des vidéos sur les produits et des logiciels d'installation.



Ce code QR vous permet d'accéder directement à la page du service client Lidl (www.lidl-service.com) et vous permet d'ouvrir votre mode d'emploi lorsque vous avez saisi le numéro d'article (IAN) **352297_2004**.



Centre de service

BE Service Belgique
Tel.: 070 270 171 (0,15 EUR/Min.)
E-Mail: hoyer@lidl.be

IAN : 352297_2004



Fournisseur

Attention ! L'adresse suivante **n'est pas une adresse de service**. Contactez d'abord le centre de service cité plus haut.

HOYER Handel GmbH
Tasköprüstraße 3
DE-22761 Hamburg
ALLEMAGNE

Inhoud

1. Overzicht	43
2. Correct gebruik	44
3. Veiligheidsinstructies	44
4. Leveringsomvang	47
5. Ingebruikname	47
6. Vóór het eerste gebruik	47
7. Bedienen	48
7.1 Druppelstop.....	48
7.2 Deksel openen en sluiten.....	48
7.3 Vulhoeveelheden	48
7.4 Koffie bereiden	48
8. Reinigen	49
8.1 Vaatwasser	49
8.2 Na elk gebruik	49
8.3 Ontkalken	50
9. Bewaren	50
10. Weggooien	51
11. Problemen oplossen	51
12. Technische gegevens	52
13. Garantie van HOYER Handel GmbH	52

1. Overzicht

- 1** Beugel van de permanente filter
- 2** Permanente filter
- 3** Beugel van de filterhouder
- 4** Filterhouder
- 5** Druppelstopventiel
- 6** Waterreservoir
- 7** Hendel voor het openen van het deksel
- 8** Kan
- 9** Warmhoudplaat
- 10** Koffielepel
- 11**  In-/uitschakelknop
- 12** Aansluitsnoer met stekker
- 13** Deksels van de kan
- 14** Waterpeilweergave: minimaal 2, maximaal 10 MAX kopjes
- 15** Afdekking
- 16** Greep van de afdekking

Hartelijk dank voor uw vertrouwen!

Wij feliciteren u met uw nieuwe koffiezetapparaat.

Om het apparaat veilig te gebruiken en om alle functies van het apparaat te leren kennen:

- **Lees deze handleiding vóór de eerste ingebruikname zorgvuldig door.**
- **Neem altijd de veiligheidsinstructies in acht!**
- **Het apparaat mag alleen worden bediend zoals in deze handleiding wordt beschreven.**
- **Bewaar deze handleiding goed.**
- **Wanneer u het apparaat ooit aan iemand doorgeeft, dient u deze handleiding bij te voegen. De handleiding maakt deel uit van het product.**

Wij wensen u veel plezier met uw nieuwe koffiezetapparaat!

Symbolen op het apparaat



Het symbool geeft aan dat materialen die hiermee worden aangeduid, de smaak noch de geur van levensmiddelen veranderen.

2. Correct gebruik

Het koffiezetapparaat is uitsluitend bestemd voor het bereiden van filterkoffie.

Het apparaat is ontworpen voor particuliere huishoudens. Het apparaat mag uitsluitend binnen worden gebruikt.

Dit apparaat mag niet voor commerciële doeleinden worden gebruikt.

Voorzienbaar misbruik

WAARSCHUWING voor materiële schade!

- ⊙ Vul het waterreservoir **6** in geen geval met andere vloeistoffen dan met vers drinkwater!
-

3. Veiligheidsinstructies

Waarschuwingen

Indien nodig worden de volgende waarschuwingen in deze handleiding gebruikt:



GEVAAR! Hoog risico: het niet in acht nemen van de waarschuwing kan tot letsel leiden.

WAARSCHUWING! Matig risico: het niet in acht nemen van de waarschuwing kan verwondingen of ernstige materiële schade veroorzaken.

LET OP: gering risico: het niet in acht nemen van de waarschuwing kan lichte verwondingen of materiële schade veroorzaken.

AANWIJZING: situaties en bijzonderheden waarop tijdens het gebruik van het apparaat moet worden gelet.

Instructies voor een veilig gebruik

- ⊙ Dit apparaat kan worden gebruikt door kinderen vanaf 8 jaar en door personen met verminderde fysieke, sensorische of mentale capaciteiten of een gebrek aan ervaring en/of kennis, wanneer zij onder toezicht staan of met betrekking tot het veilige gebruik van het apparaat instructies hebben gekregen en de daaruit voortvloeiende risico's hebben begrepen.
- ⊙ Kinderen mogen niet met het apparaat spelen.
- ⊙ Het apparaat mag niet door kinderen worden gereinigd en onderhouden, tenzij ze ouder zijn dan 8 jaar en onder toezicht staan.
- ⊙ Kinderen jonger dan 8 jaar moeten uit de buurt van het apparaat en het aansluitsnoer worden gehouden.
- ⊙ Dit apparaat is eveneens bestemd om te worden gebruikt in het huishouden en voor huishoudelijke toepassingen, zoals ...
 - ... in keukens voor medewerkers in winkels, kantoren en andere bedrijfssectoren;
 - ... in landbouwbedrijven;
 - ... door gasten in hotels, motels en andere woonvoorzieningen;
 - ... in ontbijtpensions.
- ⊙ Dit apparaat is niet bedoeld om te gebruiken met een externe tijdschakelklok of een afzonderlijk op afstand bestuurbaar systeem.
- ⊙ Vul het apparaat alleen tot aan de maximale vulhoogte, omdat er anders kokend water uit kan spatten.
- ⊙ Het koffiezetapparaat, het aansluitsnoer en de stekker mogen niet in water of andere vloeistoffen worden ondergedompeld.
- ⊙ Wanneer het aansluitsnoer van dit apparaat beschadigd is, moet dit door de fabrikant of zijn klantenservice of door een gelijkwaardig gekwalificeerde persoon worden vervangen om gevaarlijke situaties te voorkomen.
- ⊙ Neem het hoofdstuk over de reiniging (zie "Reinigen" op pagina 49) in acht.
- ⊙ Let erop dat er geen vloeistof op de steekverbinding van het apparaat loopt.

- ⊙ Let erop dat het oppervlak van de warmhoudplaat na gebruik nog restwarmte heeft.



GEVAAR voor kinderen

- ⊙ Verpakkingsmateriaal is geen kinderspeelgoed. Kinderen mogen niet met de plastic zakken spelen. Er bestaat verstikingsgevaar.



GEVAAR voor en door huis- en gebruiksdieren

- ⊙ Er kunnen gevaren voor huis- en gebruiksdieren van elektrische apparaten uitgaan. Verder kunnen dieren ook schade aan het apparaat veroorzaken. Houd dieren daarom altijd uit de buurt van elektrische apparaten.



GEVAAR van een elektrische schok door vocht

- ⊙ Bescherm het apparaat tegen vocht, druppel- of spatwater: anders bestaat er gevaar voor een elektrische schok.
- ⊙ Wanneer er vloeistoffen binnenin het apparaat terechtkomen, moet de stekker direct uit het stopcontact worden getrokken. Laat het apparaat controleren voordat u het weer in gebruik neemt.



GEVAAR door een elektrische schok

- ⊙ Neem het apparaat niet in gebruik wanneer het apparaat of het aansluitsnoer zichtbaar beschadigd is of wanneer het apparaat voorheen is gevallen.
- ⊙ Sluit de stekker alleen aan op een op de juiste wijze geïnstalleerd, gemakkelijk toegankelijk, geaard stopcontact, waarvan de spanning overeenkomt met de gegevens op het typeplaatje. Het stopcontact moet ook na het aansluiten gemakkelijk toegankelijk blijven.
- ⊙ Let erop dat het aansluitsnoer niet door scherpe randen of hete plaatsen kan worden beschadigd. Wikkel het aansluitsnoer niet rond het apparaat.

- ⊙ De stroomtoevoer naar het apparaat is ook na het uitschakelen niet volledig onderbroken. Hiervoor moet u de stekker uit het stopcontact trekken.
- ⊙ Let er bij het gebruik van het apparaat op dat het aansluitsnoer niet vastgeklemd wordt of bekneld raakt.
- ⊙ Trek de stekker altijd aan de stekker uit het stopcontact en nooit aan de kabel.
- ⊙ Trek de stekker uit het stopcontact, ...
 - ... wanneer er zich een storing voordoet,
 - ... wanneer u het koffiezetapparaat niet gebruikt;
 - ... vóór het reinigen van het koffiezetapparaat; en
 - ... bij onweer.
- ⊙ Breng geen veranderingen aan het apparaat aan, dit om gevaarlijke situaties te voorkomen.



GEVAAR van verwondingen door verbranden aan kokend water

- ⊙ Tijdens het bereidingsproces ontsnapt hete waterdamp door de afdekking naar boven. De afdekking wordt heet. Pak deze niet vast en houd nooit handen of andere lichaamsdelen in de waterdamp.
- ⊙ Vul het koffiezetapparaat alleen tot aan de maximale vulhoogte (10 MAX), omdat er anders heet water uit kan spatzen.

WAARSCHUWING voor materiële schade

- ⊙ Het apparaat is voorzien van siliconen pootjes. Omdat meubels met een grote verscheidenheid aan lakken en kunststoffen gecoat zijn en met verschillende onderhoudsmiddelen worden behandeld, kan niet volledig worden uitgesloten dat sommige van deze stoffen bestanddelen bevatten, die de siliconen pootjes aantasten en zacht maken. Leg indien nodig een antislipmatje onder het apparaat.
- ⊙ Vul het koffiezetapparaat nooit met andere vloeistoffen dan met vers drinkwater!
- ⊙ Zet het apparaat op een stevig, vlak oppervlak.
- ⊙ Gebruik geen scherpe of schurende reinigingsmiddelen.

4. Leveringsomvang

- 1 koffiezetapparaat
- 1 kan **8**
- 1 filterhouder **4**
- 1 permanente filter **2**
- 1 koffielepel **10**
- 1 handleiding

5. Ingebruikname



GEVAAR door een elektrische schok!

- ⊙ Sluit het apparaat uitsluitend aan op een goed toegankelijk stopcontact met randaarde, waarvan de spanning overeenkomt met de gegevens op het typeplaatje. Het stopcontact moet ook na het aansluiten goed toegankelijk blijven.
-
- Verwijder al het verpakkingsmateriaal.
 - Controleer of alle delen voorhanden en onbeschadigd zijn.
 - Plaats het apparaat op een droog, vlak antislipmatje.

6. Vóór het eerste gebruik

Reinig alle delen voor het eerste gebruik (zie "Reinigen" op pagina 49).

1. Vul het waterreservoir **6** twee keer tot de **markering voor 8 koppen** met schoon water en start het bereidingsproces (zie "Bedienen" op pagina 48).
2. Deze handeling herhaalt u nog een keer.
3. Wacht totdat het koffiezetapparaat is afgekoeld. Daarna is het apparaat klaar voor gebruik.

7. Bedienen



GEVAAR van verwondingen door verbranden!

- ⊙ Tijdens het bereidingsproces ontsnapt hete waterdamp door de afdekking **15** naar boven. De afdekking **15** wordt heet. Pak deze niet vast en houd nooit handen of andere lichaamsdelen in de waterdamp.
- ⊙ Vul het koffiezetapparaat alleen tot aan de maximale vulhoogte (**10 MAX**), omdat er anders heet water uit kan spat-ten.

WAARSCHUWING voor materiële schade!

- ⊙ Vul water ten minste tot aan de marke-ring 2 van de waterpeilweergave **14**. Anders zou het apparaat oververhit kun-nen raken.
 - ⊙ Vul het koffiezetapparaat nooit met an-dere vloeistoffen dan met vers drinkwa-ter.
-

7.1 Druppelstop

De filterhouder **4** heeft een druppelstopven-tiel **5**. Dit zorgt ervoor dat er geen koffie uit de filter druppelt, wanneer u de kan **8** weg-neemt.

Het is belangrijk correct in de filterhouder **4** wordt geplaatst en dat de kan **8** met geslo-ten deksel **13** volledig in het koffiezetappa-raat staat, zodat het druppelstopventiel **5** bij het bereidingsproces opent. **Het ge-plaatste deksel 13 van de kan 8 opent het druppelstopventiel 5. An-ders kan de filter overlopen.**

7.2 Deksel openen en sluiten

Het is belangrijk dat de kan **8** in het koffie-zetapparaat wordt geplaatst en dat het dek-sel **13** gesloten is, zodat de machine correct kan werken.



7.3 Vulhoeveelheden

Giet altijd ten minste zoveel water in het wa-tereservoir **6** tot de markering voor 2 kop-pen (**2**) is bereikt. Vul water maximaal tot aan de markering **10 MAX** in het waterre-servoir **6**.

7.4 Koffie bereiden

1. Klap het afdekking **15** van het waterre-servoir **6** omhoog.
2. Vul alleen vers, koud kraanwater in het waterreservoir **6**. Warm of koolzuur-houdend water kan tot storingen leiden. Vul het waterreservoir **6** tot aan de ge-wenste markering met water (maximaal voor 10 koppen: **10 MAX**).
3. Houd de filterhouder **4** vast aan zijn beugel **3** en laat deze in de koffiezetap-paraat zakken.
4. Klap de beugel **3** van de filterhouder **4** om.
5. Plaats de permanente filter **2** in de filter-houder **4**.
6. Doe gemalen koffie in de permanente filter **2**. Voor gemiddeld sterke koffie doet u per kop een koffielepel **10** (circa 7 - 8 g) gemalen koffie in de filter. Gebruik voor filterkoffie gemalen koffie. Wanneer u de koffie zelf maakt, maal deze dan met de gemiddelde maal-graad.

AANWIJZING: u kunt ook een papieren filter gebruiken. In dat geval mag de permanente filter **2** echter **niet** zijn geplaatst. Plaats een filterzakje (maat 1x4) met omgeklikte zijden direct in de filterhouder **4**. Door het omknikken past het filterzakje zich beter aan de filterhouder **4** aan en wordt voorkomen dat de naden openscheuren.

7. Klap de afdekking **15** dicht.
8. **Zet in elk geval de kan 8 met gesloten deksel 13 op de warmhoudplaat 9.**
9. Druk op de toets  **11**. De toets gaat branden. Het bereidingsproces wordt na korte tijd gestart.
10. Na het einde van het bereidingsproces is de warmhoudplaat **9** nog ca. 30 minuten actief en knippert de toets  **11** ca. om de 2 seconden. Daarna schakelt de warmhoudplaat **9** uit en dooft de toets  **11**.

AANWIJZING: door te drukken op de toets  **11** kunt u het bereidingsproces te allen tijde afbreken en de warmhoudplaat **9** eerder uitschakelen.

8. Reinigen



GEVAAR door een elektrische schok!

- ⊙ Trek de stekker **12** uit het stopcontact voordat u het koffiezetapparaat reinigt.
- ⊙ Het koffiezetapparaat en het aansluit snoer met stekker **12** mogen niet in water of andere vloeistoffen worden gedompeld.



GEVAAR van verwondingen door verbranden!

- ⊙ Het koffiezetapparaat wordt erg heet tijdens het gebruik. Laat hem afkoelen alvorens hem te reinigen.

WAARSCHUWING voor materiële schade!

- ⊙ Gebruik geen scherpe of schurende reinigingsmiddelen.

AANWIJZING: om het bereidingsproces met schoon water of ontkalkingsoplossing te starten, mag het waterreservoir **6** maximaal tot de **markering voor 8 koppen** worden gevuld. Anders kan de kan **8** overlopen.

8.1 Vaatwasser

De volgende delen zijn vaatwasmachinebestendig:

- kan **8** + deksel **13**
- filterhouder **4**
- permanente filter **2**
- koffielepel **10**

8.2 Na elk gebruik

Reinig het apparaat, indien mogelijk, na elk gebruik.

1. Trek de stekker **12** uit het stopcontact.
2. Klap de afdekking **15** omhoog.
3. Alleen voor de permanente filter **2**: klap de beugel **1** van de permanente filter omhoog, verwijder de permanente filter en spoel deze onder stromend water af.
4. Klap de beugel **3** van de filterhouder **4** omhoog en verwijder de filterhouder.
5. Alleen voor de papieren filter: gooi de gebruikte papieren filter weg.
6. Spoel de filterhouder **4** om met warm water.
7. Spoel de kan **8** en het deksel **13** met schoon water uit resp. af. Gebruik alleen bij hardnekkige resten een beetje

mild afwasmiddel en een niet te harde afwasborstel. Spoel daarna alle delen met schoon water grondig af.

8. Veeg het koffiezetapparaat en het aansluit snoer **12**, indien nodig, af met een licht vochtige doek. Veeg met een droge doek na.
9. Laat alle delen helemaal drogen, voordat u deze opbergt of voordat u het apparaat opnieuw gebruikt.





8.3 Ontkalken

Tussenpozen voor het ontkalken

De intervallen voor het ontkalken zijn afhankelijk van de hardheid van het water en van het feit hoe vaak u het apparaat gebruikt. Bij een gemiddelde of hoge hardheidsgraad adviseren wij elke maand te ontkalken. Indien u kraanwater gebruikt, kunt u de hardheid van het water in uw woonomgeving opvragen bij het plaatselijke waterleidingbedrijf.

Na enige tijd zal zich door het kookproces kalk in delen van het koffiezetapparaat afzetten (afhankelijk van de hardheid van het gebruikte water). Deze dient u met regelmatige tussenpozen te verwijderen, omdat het stroomverbruik van het apparaat anders toeneemt.

1. Schakel het koffiezetapparaat uit en laat deze volledig afkoelen.
2. Vul het waterreservoir **6** met ontkalkingsmiddel. Gebruik een vloeibaar, milieuvriendelijk ontkalkingsmiddel op basis van citroenzuur en neem de gegevens van de fabrikant in acht.
3. Vul het waterreservoir **6** tot de **markering voor 8 koppen**.
4. Sluit het afdekking **15** van het waterreservoir **6**.
5. **Zet in elk geval de kan 8 met gesloten deksel 13 op de warmhoudplaat 9.**

6. Druk op de toets  **11**. De LED-ring rond de toets brandt. Het bereidingsproces wordt na korte tijd gestart.
7. Laat ongeveer de helft van de ontkalkingsmiddeloplossing doorlopen en schakel het apparaat uit door te drukken op de toets  **11**.
8. Laat de ontkalkingsmiddeloplossing ca. 30 minuten inwerken.
9. Schakel het koffiezetapparaat in door te drukken op de toets  **11** en laat de rest van de ontkalkingsmiddeloplossing doorlopen.
10. Aan het einde van het bereidingsproces schakelt u het koffiezetapparaat uit door te drukken op de toets  **11**.
11. Maak de kan **8** leeg en spoel deze met water uit.
12. Vul het waterreservoir **6** vervolgens nog twee keer tot de **markering voor 8 koppen** met schoon water en start het bereidingsproces.

9. Bewaren



GEVAAR voor kinderen!

- ⊙ Bewaar het apparaat buiten bereik van kinderen.

1. Reinig de permanente filter **2** en spoel de filterhouder **4** en de kan **8** uit.
2. Laat het schoongemaakte koffiezetapparaat en het schoongemaakte toebehoren drogen, voordat u deze in elkaar zet en opbergt.

10. Weggoaien

Dit product valt onder de Europese richtlijn 2012/19/EU.

Het symbool van de doorgestreepte afvalton op wieltjes betekent dat het product in

de Europese Unie gescheiden moet worden weggegooid. Dat geldt voor het product en alle met dit symbool aangeduide accessoires. Aldus aangeduide producten mogen niet met het normale huisvuil worden weggegooid, maar moeten bij een innamepunt voor recycling van elektrische en elektronische apparaten worden afgegeven.



Dit recyclingsymbool markeert bijv. een voorwerp of materiaaldelen als waardevol voor de terugwinning. Recycling help het verbruik van grondstoffen te reduceren en het milieu te ontlasten.



Verpakking

Als u de verpakking wilt weggoaien, houdt u dan aan de betreffende milieuvorschriften in uw land.

11. Problemen oplossen

Wanneer uw apparaat een keer niet functioneert zoals gewenst, doorloopt u eerst deze checklist. Misschien is het een klein probleem dat u zelf kunt oplossen.



GEVAAR door een elektrische schok!

- ⊙ Probeer in geen geval het apparaat zelf te repareren.

Storing	Mogelijke oorzaken/maatregelen
Geen functie	<ul style="list-style-type: none">• Is de stroomvoorziening gewaarborgd?• Controleer de aansluiting.
De kwaliteit van de bereide koffie verslechtert.	
Het bereidingsproces duurt langer bij dezelfde hoeveelheid.	<ul style="list-style-type: none">• Het koffiezetapparaat moet worden ontkalkt.
De afdekking 15 kan niet worden dichtgeklapt.	<ul style="list-style-type: none">• Is de filterhouder 4 correct geplaatst en is de beugel 3 omgeklapt?
Bij het bereidingsproces loopt de filter over.	<ul style="list-style-type: none">• Is het deksel 13 op de kan 8 geplaatst?• Is de filterhouder 4 correct geplaatst?

12. Technische gegevens

Model:	SKMK 1000 B2
Netspanning:	220 – 240 V ~ 50 - 60 Hz
Beschermingsklasse:	I
Vermogen:	1000 W

Gebruikte symbolen

	Veiligheidsaarde
	Geprüfte Sicherheit (geteste veiligheid). Apparaten moeten aan de algemeen erkende regels van de techniek voldoen en zijn conform de Wet betreffende productveiligheid (Produktsicherheitsgesetz - ProdSG).
	Met het CE-keurmerk verklaart HOYER Handel GmbH de EU-conformiteit.
	Dit symbool herinnert u eraan om de verpakking op een milieuvriendelijke manier weg te gooien.
	Herbruikbare materialen: karton (behalve golfkarton)
	Het symbool markeert onderdelen die in de vaatwasmachine kunnen worden gereinigd.
	Dit is een recyclebaar product, waarop de uitgebreide verantwoordelijkheid van de fabrikant, alsmede de afvalscheiding van toepassing zijn.

Technische wijzigingen voorbehouden.

13. Garantie van HOYER Handel GmbH

Geachte klant,
U heeft op dit apparaat 3 jaar garantie vanaf de koopdatum. Wanneer dit product onvolkomenheden vertoont, heeft u wettelijke rechten ten opzichte van de verkoper van het product. Deze wettelijke rechten worden niet beperkt door onze hiernavolgend beschreven garantie.

Garantievoorwaarden

De garantietermijn begint op de koopdatum. Bewaar de originele kassabon goed. Deze bon is nodig als bewijs dat u het apparaat heeft gekocht.

Indien binnen drie jaar na de koopdatum van dit product een materiaal- of fabricagefout optreedt, wordt het product door ons – naar onze keus – gratis voor u gerepareerd of vervangen, of ontvangt u de aankoopprijs retour. Deze garantie stelt als voorwaarde, dat het defecte apparaat en het koopbewijs (kassabon) binnen de termijn van drie jaar wordt overlegd en dat er kort schriftelijk wordt beschreven, waaruit de onvolkomenheid bestaat en wanneer deze zich heeft voorgedaan. Wanneer het defect door onze garantie wordt gedekt, ontvangt u het gerepareerde product terug of u krijgt een nieuw exemplaar. Met reparatie of vervanging van het product begint geen nieuwe garantieperiode.

Garantieperiode en wettelijke garantieaanspraken wegens gebreken

De garantieperiode wordt door de vrijwaring niet verlengd. Dat geldt ook voor vervangen en gerepareerde onderdelen. Schades en onvolkomenheden die eventueel al bij de koop aanwezig waren, moeten direct na het uitpakken worden gemeld. Aan reparaties die zich voordoen na het verstrijken van de garantieperiode zijn kosten verbonden.

Omvang van de garantie

Het apparaat werd zorgvuldig geproduceerd volgens strenge kwaliteitsrichtlijnen en nauwgezet gecontroleerd vóór levering. De garantie geldt voor materiaal- of fabricagefouten.

Van de garantie uitgesloten zijn slijtonderdelen die onderhevig zijn aan normale slijtage en beschadigingen van breekbare onderdelen, bijv. schakelaars, accu's, lichtbronnen of andere onderdelen die van glas zijn gemaakt.

Deze garantie vervalt, wanneer het product werd beschadigd of ondeskundig werd gebruikt of onderhouden. Voor een juist gebruik van het product moeten alle instructies die in de handleiding staan vermeld, nauwkeurig worden nageleefd. Gebruiksdoeleinden en handelingen die in de handleiding worden afgeraden of waarvoor wordt gewaarschuwd, moeten beslist worden vermeden. Het product is uitsluitend bedoeld voor particulier gebruik en niet voor commercieel gebruik. Bij een oneigenlijke of ondeskundige behandeling, bij gebruikmaking van geweld en bij ingrepen die niet werden uitgevoerd door ons erkende servicecenter, vervalt de garantie.

Afhandeling in geval van garantie

Om een snelle behandeling van uw verzoek te waarborgen, dient u de volgende aanwijzingen te volgen:

- Houd voor alle aanvragen het artikelnummer **IAN: 352297_2004** en de kassabon als bewijs voor de koop bij de hand.
- Het artikelnummer vindt u op het typeplaatje, ingegraveerd, op de titelpagina van uw handleiding (linksonder) of als sticker op de achter- of onderkant van het apparaat.

- Wanneer zich functiestoringen of andere onvolkomenheden voordoen, neemt u eerst **telefonisch** of per **e-mail** contact op met het hierna genoemde servicecenter.
- Een product dat geregistreerd staat als defect, kunt u dan met bijvoeging van de aankoopnota (kassabon) en de vermelding waaruit de onvolkomenheid bestaat en wanneer deze zich heeft voorgedaan, franco naar het serviceadres sturen dat u is meegedeeld.

Op www.lidl-service.com kunt u deze en nog veel meer handleidingen, productvideo's en installatiesoftware downloaden.



Met deze QR-code gaat u direct naar de Lidl-service-pagina (www.lidl-service.com) en kunt u door middel van het invoeren van het artikelnummer (IAN) **352297_2004** uw handleiding openen.



Servicecenters

(NL) Service Nederland
Tel.: 0900 0400223 (0,10 EUR/Min.)
E-Mail: hoyer@lidl.nl

(BE) Service België
Tel.: 070 270 171 (0,15 EUR/Min.)
E-Mail: hoyer@lidl.be

IAN: 352297_2004



Leverancier

Let erop, dat het onderstaande adres **geen serviceadres** is. Neem eerst contact op met het bovengenoemde servicecenter.

HOYER Handel GmbH
Tasköprüstraße 3
DE-22761 Hamburg
DUITSLAND

Spis treści

1. Przegląd.....	57
2. Użytkowanie zgodne z przeznaczeniem.....	58
3. Wskazówki bezpieczeństwa	58
4. Zawartość zestawu	61
5. Uruchomienie	61
6. Przed pierwszym użyciem	62
7. Obsługa	62
7.1 Zapobieganie kapaniu	62
7.2 Otwieranie i zamykanie pokrywki.....	62
7.3 Pojemności.....	62
7.4 Parzenie kawy.....	62
8. Czyszczenie	63
8.1 Zmywarka.....	63
8.2 Po każdym użyciu.....	64
8.3 Odkamienianie.....	64
9. Przechowywanie	65
10. Utylizacja	65
11. Rozwiązywanie problemów	65
12. Dane techniczne.....	66
13. Gwarancja firmy HOYER Handel GmbH	66

1. Przegląd

- 1** Uchwyt filtra stałego
- 2** Filtr stały
- 3** Pałk obsadki na filtr
- 4** Obsadka na filtr
- 5** Zawór zapobiegający kapaniu
- 6** Zbiornik na wodę
- 7** Dźwignia do otwierania pokrywy
- 8** Dzbanek
- 9** Podgrzewacz płytowy
- 10** łyżeczka do kawy
- 11**  Przełącznik Włącz/Wyłącz
- 12** Przewód zasilający z wtyczką sieciową
- 13** Pokrywka dzbanka
- 14** Wskaźnik poziomu wody: min. 2, maks. 10 filiżanek
- 15** Osłona
- 16** Uchwyt osłony

Serdecznie dziękujemy za zaufanie!

Gratulujemy zakupu nowego ekspresu do kawy.

Aby móc bezpiecznie korzystać z urządzenia i poznać cały zakres jego możliwości, należy stosować się do poniższych wskazówek:

- **Przed pierwszym uruchomieniem należy dokładnie przeczytać niniejszą instrukcję obsługi.**
- **Należy bezwzględnie przestrzegać wskazówek bezpieczeństwa!**
- **Urządzenie można obsługiwać wyłącznie w sposób opisany w tej instrukcji obsługi.**
- **Prosimy o zachowanie instrukcji obsługi.**
- **W przypadku przekazania urządzenia innym osobom należy dołączyć do niego instrukcję obsługi. Instrukcja obsługi stanowi część produktu.**

Życzymy Państwu dużo zadowolenia z korzystania z nowego ekspresu do kawy!

Symbole na urządzeniu



Symbol informuje, że użyte wysokiej jakości materiały nie zmieniają smaku i zapachu produktów spożywczych.

2. Użytkowanie zgodne z przeznaczeniem

Ekspres do kawy jest przeznaczony wyłącznie do przygotowywania kawy filtrowanej. Urządzenie jest przeznaczone do użytku domowego. Urządzenie może być używane wyłącznie wewnątrz pomieszczeń. Urządzenie nie jest przeznaczone do użytku w celach komercyjnych.

Niewłaściwe użytkowanie

OSTRZEŻENIE przed uszkodzeniami materialnymi!

- ⊙ Do zbiornika na wodę **6** wolno wlewać wyłącznie świeżą wodę pitną!

3. Wskazówki bezpieczeństwa

Ostrzeżenia

W miejscach wymagających zwrócenia uwagi użyto w niniejszej instrukcji obsługi następujących wskazówek ostrzegawczych:



NIEBEZPIECZEŃSTWO! Wysokie ryzyko: Zlekceważenie ostrzeżenia może stanowić zagrożenie dla zdrowia i życia.

OSTRZEŻENIE! Średnie ryzyko: Zlekceważenie ostrzeżenia może być przyczyną obrażeń ciała lub poważnych szkód materialnych.

OSTROŻNIE! Niskie ryzyko: Zlekceważenie ostrzeżenia może być przyczyną lekkich obrażeń ciała lub szkód materialnych.

WSKAZÓWKA: Sytuacje i aspekty, które należy brać pod uwagę podczas używania urządzenia.

Wskazówki dotyczące bezpiecznego użytkowania

- ⊙ Urządzenie może być używane przez dzieci powyżej 8. roku życia i osoby o ograniczonej sprawności fizycznej, sensorycznej lub umysłowej bądź przez osoby nieposiadające wystarczającego doświadczenia lub wiedzy, jeżeli są nadzorowane przez inne osoby lub zostaną poinstruowane w zakresie bezpiecznego używania urządzenia i zrozumieją wynikające z tego zagrożenia.
- ⊙ Dzieci nie mogą bawić się urządzeniem.
- ⊙ Czyszczenie i konserwacja nie mogą być wykonywane przez dzieci, chyba że mają one więcej niż 8 lat i znajdują się pod odpowiednim nadzorem.
- ⊙ Dzieci poniżej 8. roku życia nie powinny być dopuszczane do urządzenia i przewodu zasilającego.
- ⊙ Urządzenie jest przeznaczone do używania zarówno w gospodarstwach domowych, jak i podobnych obiektach, na przykład...
 - ... w kuchniach dla pracowników sklepów, biur oraz innych miejsc związanych z prowadzeniem działalności gospodarczej;
 - ... w gospodarstwach rolnych;
 - ... przez klientów hoteli, moteli i innych obiektów oferujących noclegi;
 - ... w pensjonatach.
- ⊙ Niniejsze urządzenie nie jest przeznaczone do pracy z zewnętrznym zegarem sterującym lub osobnym zdalnym systemem sterującym.
- ⊙ Urządzenie napełniać wyłącznie do maksymalnego poziomu napełnienia, ponieważ w przeciwnym wypadku może dojść do wyrzucania gotującej się wody.
- ⊙ Ekspresu do kawy, przewodu zasilającego i wtyczki sieciowej nie wolno zanurzać w wodzie ani innych cieczach.
- ⊙ W przypadku uszkodzenia przewodu zasilającego tego urządzenia należy zlecić jego wymianę producentowi, jego serwisowi lub osobie o podobnych kwalifikacjach, co pozwoli na uniknięcie zagrożeń.
- ⊙ Należy stosować się do informacji znajdujących się w rozdziale Czyszczenie (patrz „Czyszczenie” na stronie 63).

- ⊙ Uważać, aby do złączy elektrycznych urządzenia nie dostała się żadna ciecz.
- ⊙ Należy pamiętać, że powierzchnia podgrzewacza płytowego po użyciu wciąż pozostaje ciepła.

NIEBEZPIECZEŃSTWO dla dzieci

- ⊙ Materiał opakowania nie jest zabawką dla dzieci. Dzieci nie mogą bawić się workami z tworzywa sztucznego. Istnieje niebezpieczeństwo uduszenia.

NIEBEZPIECZEŃSTWO – zagrożenie dla i ze strony zwierząt domowych oraz hodowlanych

- ⊙ Urządzenia elektryczne mogą być źródłem zagrożeń dla zwierząt domowych i hodowlanych. Również same zwierzęta mogą spowodować uszkodzenie urządzenia. Z tego powodu zwierzęta nie powinny mieć dostępu do urządzeń elektrycznych.

NIEBEZPIECZEŃSTWO porażenia prądem spowodowanego wilgocią

- ⊙ Urządzenie należy chronić przed wilgocią oraz kroplami wody. Istnieje ryzyko porażenia prądem.
- ⊙ W przypadku dostania się cieczy do urządzenia należy natychmiast wyciągnąć wtyczkę sieciową. Przed ponownym uruchomieniem należy zlecić sprawdzenie urządzenia.

NIEBEZPIECZEŃSTWO porażenia prądem

- ⊙ Nie włączać urządzenia po wcześniejszym upadku oraz wtedy, gdy ono samo lub kabel zasilający mają widoczne uszkodzenia.
- ⊙ Wtyczkę sieciową podłączać wyłącznie do prawidłowo zainstalowanego, łatwo dostępnego gniazdka z zestykami ochronnymi, którego napięcie odpowiada

danym zawartym na tabliczce znamionowej. Gniazdko musi być łatwo dostępne również po podłączeniu urządzenia.

- ⊙ Należy zwrócić uwagę na to, aby przewód zasilający nie uległ uszkodzeniu w wyniku kontaktu z ostrymi krawędziami lub gorącymi elementami. Przewodu zasilającego nie wolno owijać wokół urządzenia.
- ⊙ Po wyłączeniu urządzenie wciąż nie jest całkowicie odłączone od zasilania sieciowego. W tym celu konieczne jest wyjęcie wtyczki sieciowej.
- ⊙ Podczas używania urządzenia zwrócić uwagę, aby przewód zasilający nie był zakleszczony ani zgnieciony.
- ⊙ Przy wyciąganiu wtyczki sieciowej z gniazdka należy zawsze ciągnąć za wtyczkę, w żadnym wypadku nie wolno ciągnąć za kabel.
- ⊙ Wtyczkę sieciową należy wyciągnąć z gniazdka:
 - ... w przypadku wystąpienia usterki,
 - ... kiedy ekspres do kawy nie jest używany,
 - ... przed rozpoczęciem czyszczenia ekspresu do kawy oraz
 - ... podczas burzy.
- ⊙ Aby zapobiec zagrożeniom, nie wolno dokonywać żadnych modyfikacji urządzenia.



NIEBEZPIECZEŃSTWO obrażeń na skutek oparzenia

- ⊙ Podczas parzenia gorąca para wodna wydostaje się do góry przez osłonę. Osłona staje się gorąca. Nie należy za nią chwytać i pod żadnym pozorem nie trzymać rąk lub innych części ciała nad parą wodną.
- ⊙ Ekspres do kawy napełniać wyłącznie do maksymalnego poziomu napełnienia (10 MAX), ponieważ w przeciwnym wypadku może dojść do wyrzucania gotującej się wody.

OSTRZEŻENIE przed szkodami materialnymi

- ⊙ Urządzenie posiada antypoślizgowe stopki silikonowe. Ponieważ meble mogą być pokryte różnorodnymi lakierami i tworzywami sztucznymi, a do ich pielęgnacji używa się różnych środków, nie można wykluczyć, że niektóre z tych materiałów zawierają składniki mogące uszkodzić stopki silikonowe lub powodować ich rozmiękczenie. W razie potrzeby umieścić pod urządzeniem podkładkę antypoślizgową.
- ⊙ Do ekspresu do kawy wolno wlewać wyłącznie świeżą wodę pitną!
- ⊙ Ustawić urządzenie na stabilnej i równej powierzchni.
- ⊙ Nie używać ostrych środków czyszczących mogących porysować powierzchnię.

4. Zawartość zestawu

- 1 Ekspres do kawy
- 1 Dzbanek **8**
- 1 Obsadka na filtr **4**
- 1 Filtr stały **2**
- 1 Łyżeczka do kawy **10**
- 1 Instrukcja obsługi

5. Uruchomienie



NIEBEZPIECZEŃSTWO pora- żenia prądem elektrycznym!

- ⊙ Urządzenie podłączać wyłącznie do prawidłowo zainstalowanego i łatwo dostępnego gniazdka z zestykami ochronnymi, którego napięcie odpowiada danym umieszczonym na tabliczce znamionowej. Gniazdko musi być łatwo dostępne również po podłączeniu urządzenia.
- Usunąć wszystkie materiały, w które opakowane jest urządzenie.
- Sprawdzić, czy urządzenie zawiera wszystkie części i czy nie są one uszkodzone.
- Postawić urządzenie na suchej, równej i antypoślizgowej podkładce.

6. Przed pierwszym użyciem

Oczyścić wszystkie części przed pierwszym użyciem (patrz „Czyszczenie” na stronie 63).

1. Dwukrotnie napełnić czystą wodą pitną zbiornik na wodę **6** aż do **oznaczenia na 8 filiżanek** i uruchomić proces zaparzania (patrz „Obsługa” na stronie 62).
2. Powtórzyć ten proces jeszcze raz.
3. Odczekać, aż ekspres do kawy ostygnie. Teraz urządzenie jest gotowe do pracy.

7. Obsługa



NIEBEZPIECZEŃSTWO obrażeń na skutek oparzenia!

- ⊙ Podczas parzenia gorąca para wodna wydostaje się do góry przez osłonę **15**. Osłona **15** staje się gorąca. Nie należy za nią chwytać i pod żadnym pozorem nie trzymać rąk lub innych części ciała nad parą wodną.
- ⊙ Ekspres do kawy napełniać wyłącznie do maksymalnego poziomu napełnienia (**10 MAX**), ponieważ w przeciwnym wypadku może dojść do wyrzucania gotującej się wody.

OSTRZEŻENIE przed uszkodzeniami materiałnymi!

- ⊙ Nalać wody co najmniej do oznaczenia 2 wskaźnika poziomu wody **14**. W przeciwnym wypadku może dojść do przegrzania urządzenia.
- ⊙ Do ekspresu do kawy wolno wlewać wyłącznie świeżą wodę pitną.

7.1 Zapobieganie kapaniu

Obsadka na filtr **4** wyposażona jest w zawór zapobiegający kapaniu **5**. Zawór zapobiega kapaniu kawy z filtra przy wyjmowaniu dzbanka **8**.

Aby zawór zapobiegający kapaniu **5** otwierał się podczas zaparzania, ważne jest prawidłowe włożenie obsadki na filtr **4** oraz ustawienie dzbanka **8** z zamkniętą pokrywką **13** w taki sposób, aby znajdował się on w całości w ekspresie do kawy. **Nałożona pokrywka 13 dzbanka 8 otwiera zawór zapobiegający kapaniu 5. W przeciwnym wypadku może dojść do przelewania się wody z filtra.**

7.2 Otwieranie i zamykanie pokrywki

W celu zapewnienia właściwego działania urządzenia ważne jest, aby dzbanek **8** był włożony w ekspresie do kawy, a pokrywka **13** była zamknięta.

7.3 Pojemności

Zawsze należy dodawać do zbiornika na wodę **6** co najmniej tyle wody, aby dochodziła ona do oznaczenia dla 2 filiżanek (2). Maksymalna ilość wody, jaka może być dodana do zbiornika na wodę **6** została oznaczona wartością **10 MAX**.

7.4 Parzenie kawy

1. Otworzyć osłonę **15** zbiornika na wodę **6**.
2. Do zbiornika na wodę **6** należy wlewać wyłącznie świeżą wodę wodociągową. Ciepła lub gazowana woda może prowadzić do usterek.
Do zbiornika na wodę **6** wlać żądaną ilość wody (maks. na 10 filiżanek: **10 MAX**).

3. Trzymając obsadkę na filtr **4** za pałąk **3**, wsunąć ją do ekspresu do kawy.
4. Obrócić pałąk **4** obsadki na filtr **3**.
5. Umieścić filtr stały **2** w obsadce na filtr **4**.
6. Wsypać zmieloną kawę do filtra stałego **2**. Aby otrzymać średnio mocny napar, do filtra należy wsypać jedną łyżeczkę **10** zmielonej kawy na filiżankę (ok. 7–8 g). Do zaparzania należy używać kawy mielonej. Jeśli jest to samodzielnie mielona kawa, należy zmieścić ją do średniego poziomu.

WSKAZÓWKA: Można używać także filtra papierowego. W takim przypadku jednak **nie** można używać filtra stałego **2**. Włożyć torebkę filtrującą (rozmiar 1x4) zagiętymi bokami bezpośrednio do obsadki na filtr **4**. Dzięki zagięciu torebka filtrująca lepiej wchodzi do obsadki na filtr **4** i nie występuje ryzyko rozrywania zgrzewów.

7. Zatrasnąć osłona **15**.
8. **Zawsze należy stawiać na podgrzewacz płytowy **9** dzbanek **8** z zamkniętą pokrywką **13**.**
9. Nacisnąć przycisk **11**. Przycisk zaczyna się świecić. Po chwili rozpoczyna się proces zaparzania.
10. Po zakończeniu procesu zaparzania podgrzewacz płytowy **9** pozostaje nadal aktywny przez ok. 30 minut, a przycisk **11** miga co 2 sekundy. Po tym czasie podgrzewacz płytowy **9** wyłącza się, a przycisk **11** gaśnie.

WSKAZÓWKA: Naciskając przycisk **11**, można w każdej chwili przerwać proces zaparzania i wyłączyć podgrzewacz płytowy **9** wcześniej.

8. Czyszczenie



NIEBEZPIECZEŃSTWO porażenia prądem elektrycznym!

- ⊙ Przed przystąpieniem do czyszczenia ekspresu do kawy należy wyjąć wtyczkę sieciową **12** z gniazdka.
- ⊙ Ekspresu do kawy i przewodu zasilającego z wtyczką sieciową **12** nie wolno zanurzać w wodzie ani innych cieczach.



NIEBEZPIECZEŃSTWO obrażeń na skutek oparzenia!

- ⊙ Podczas pracy ekspres do kawy nagrzewa się do wysokiej temperatury. Przed czyszczeniem urządzenie musi ostygnąć.

OSTRZEŻENIE przed uszkodzami materialnymi!

- ⊙ Nie używać ostrych środków czyszczących mogących porysować powierzchnię.

WSKAZÓWKA: W celu uruchomienia procesu zaparzania napełnić zbiornik na wodę **6** czystą wodą pitną lub odkamieniaczem maksymalnie tylko do **oznaczenia na 8 filiżanek**. W przeciwnym razie może dojść do przelania się płynu w dzbanek **8**.

8.1 Zmywarka

Następujące elementy można myć w zmywarkach:

- dzbanek **8** + pokrywka **13**
- obsadka na filtr **4**
- filtr stały **2**
- łyżeczka do kawy **10**

8.2 Po każdym użyciu

W miarę możliwości czyścić urządzenie po jego każdorazowym użyciu.

1. Wyciągnąć wtyczkę sieciową **12** z gniazdka.
2. Przesunąć osłona **15**.
3. Dotyczy tylko filtra stałego **2**: Podnieść patkę filtra stałego **1**, wyjąć filtr stały i wypłukać go pod bieżącą wodą.
4. Podnieść patkę **3** obsadki na filtr **4** i wyjąć ją.
5. Dotyczy tylko filtra papierowego: Usunąć używany filtr papierowy.
6. Przemyc obsadkę na filtr **4** ciepłą wodą.
7. Przepłukać dzbanek **8** i pokrywkę **13** czystą wodą. Jedynie w przypadku trudnych do usunięcia zabrudzeń użyć delikatnego płynu do mycia naczyń i nie za twardej szczotki do mycia. Na koniec dokładnie opłukać wszystkie części czystą wodą.
8. W razie potrzeby ekspres do kawy oraz przewód zasilający **12** można przetrzeć lekko zwilżoną ściereczką. Potem wytrzeć suchą ściereczką.
9. Odczekać do całkowitego wyschnięcia wszystkich elementów, zanim się je sprzątnie lub ponownie użyje się urządzenia.

8.3 Odkamienianie

Częstotliwość odkamieniania

Odstępy pomiędzy odkamienianiem zależą od twardości wody oraz od tego, jak często używane jest urządzenie. Przy średnim lub wysokim poziomie twardości wody zalecamy przeprowadzanie czynności odkamieniania co miesiąc.

W przypadku stosowania wody wodociągowej o jej poziom twardości w miejscu zamieszkania można pytać we właściwych wodociągach miejskich.

Z upływem czasu jako efekt gotowania w elementach ekspresu do kawy odkłada się kamień (w zależności od poziomu twardości wykorzystywanej wody). Powinno się go usuwać w regularnych odstępach czasu, ponieważ w przeciwnym wypadku wzrośnie zużycie prądu w urządzeniu.

1. Wyłączyć ekspres do kawy i poczekać do momentu jego całkowitego schłodzenia.
2. Umieścić odkamieniacz w zbiorniku na wodę **6**. Należy używać płynnego i ekologicznego odkamieniacza na bazie kwasu cytrynowego i stosować się do wskazań producenta.
3. Napełnić zbiornik na wodę **6** do **oznaczenia na 8 filiżanek**.
4. Zamknąć osłona **15** zbiornika na wodę **6**.
- 5. Zawsze należy stawiać na podgrzewacz płytowy **13** dzbanek **8** z zamkniętą pokrywką **9**.**
6. Nacisnąć przycisk **11**. Pierścień LED wokół przycisku zaczyna się świecić. Po chwili rozpoczyna się proces zaparzania.
7. Przepuścić połowę roztworu odkamieniacza przez ekspres i wyłączyć urządzenie, naciskając przycisk **11**.
8. Pozostawić roztwór odkamieniacza w ekspresie na ok. 30 minut.
9. Włączyć ekspres do kawy, naciskając przycisk **11**, i przepuścić przez niego resztę roztworu odkamieniacza.
10. Na końcu procesu zaparzania wyłączyć ekspres do kawy, naciskając przycisk **11**.
11. Wylać zawartość dzbanka **8** i przepłukać go wodą.
12. Następnie napełnić jeszcze dwukrotnie czystą wodą pitną zbiornik na wodę **6** aż do **oznaczenia na 8 filiżanek** i uruchomić proces zaparzania.

9. Przechowywanie



NIEBEZPIECZEŃSTWO – zagrożenie dla dzieci!

⊙ Urządzenie należy przechowywać poza zasięgiem dzieci.

1. Oczyszczyć filtr stały **2** i przepłukać obsadkę na filtr **4** oraz dzbanek **8**.
2. Umyty ekspres do kawy i umyte akcesoria należy osuszyć przed złożeniem i schowaniem.

10. Utylizacja

Produkt podlega przepisom dyrektywy europejskiej 2012/19/UE. Symbol przekreślonego kontenera na śmieci na kółkach oznacza, że na terenie Unii Europejskiej produkt musi zostać dostarczony do specjalnego miejsca składowania odpadów. Dotyczy to zarówno produktu, jak i wszystkich jego elementów oznaczonych tym symbolem. Tak oznaczone produkty nie mogą być utylizowane łącznie ze zwykłymi odpadami komunalnymi, lecz należy je oddać do specjalnego punktu recyklingu urządzeń elektrycznych i elektronicznych.



Symbol recyklingu na produkcie oznacza, że produkt lub jego części mogą być poddane procesowi odzysku odpadów. Recykling pomaga zredukować zużycie surowców oraz odciążać środowisko naturalne.



Opakowanie

W przypadku utylizacji opakowania należy przestrzegać odpowiednich przepisów dotyczących ochrony środowiska w danym kraju.

11. Rozwiązywanie problemów

Jeżeli urządzenie nie będzie prawidłowo działać, należy sprawdzić poniższą listę. Może się okazać, że przyczyną jest niewielki problem, który użytkownik może rozwiązać samodzielnie.



NIEBEZPIECZEŃSTWO porażenia prądem elektrycznym!







⊙ W żadnym wypadku nie wolno samodzielnie naprawiać urządzenia.

Usterka	Możliwe przyczyny/działania
Urządzenie nie działa	<ul style="list-style-type: none">• Czy jest zapewnione zasilanie elektryczne?• Sprawdzić przewód zasilający.
Jakość zaparzonej kawy pogarsza się. Zaparzanie przy jednakowej ilości trwa dłużej.	<ul style="list-style-type: none">• Ekspres do kawy należy odkamienić.
Ostona 15 nie zatrzaskuje się.	<ul style="list-style-type: none">• Czy obsadka na filtr 4 została prawidłowo zamontowana, a pakiet 3 położony na drugą stronę?
Podczas procesu zaparzania filtr przelewa się.	<ul style="list-style-type: none">• Czy pokrywka 13 została założona na dzbanek 8?• Czy obsadka na filtr 4 jest prawidłowo zamontowana?

12. Dane techniczne

Model:	SKMK 1000 B2
Napięcie sieciowe:	220 – 240 V ~ 50 - 60 Hz
Klasa ochronności:	I
Moc:	1000 W

Użyte symbole

	Uziemienie ochronne
	G eprüfte S icherheit (potwierdzone bezpieczeństwo) Urządzenia muszą spełniać wymagania ogólnych zasad techniki i ustawy o bezpieczeństwie produktów (Produktsicherheitsgesetz - ProdSG).
	Używając oznaczenia CE, firma HOYER Handel GmbH oświadcza, że produkt jest zgodny z wymogami UE.
	Symbol ten przypomina o utylizacji opakowania zgodnie z zasadami ochrony środowiska.
	Materiały do powtórnego wykorzystania: tektura (z wyjątkiem folii)
	Symbolem są oznaczone części, które mogą być myte w zmywarce.
	Jest to produkt nadający się do recyklingu, który podlega rozszerzonej odpowiedzialności producenta i segregacji odpadów.

Zmiany techniczne zastrzeżone.

13. Gwarancja firmy HOYER Handel GmbH

Drogi Kliencie,
Na niniejsze urządzenie jest udzielana 3-letnia gwarancja obowiązująca od dnia jego zakupu. W przypadku usterek niniejszego produktu kupującemu przysługują wobec jego sprzedawcy stosowne ustawowe prawa gwarancyjne. Poniżej opisana gwarancja nie ogranicza tych ustawowych praw przysługujących kupującemu.

Warunki gwarancyjne

Okres obowiązywania gwarancji rozpoczyna w dniu zakupu produktu. Oryginał dokumentu zakupu należy przechowywać w bezpiecznym miejscu. Ten dokument będzie potrzebny, jako potwierdzenie dokonanego zakupu.

Jeżeli w przeciągu trzech lat od daty zakupu niniejszego produktu pojawi usterka w produkcie lub usterka produkcyjna, to produkt, wg naszego wyboru, zostanie bezpłatnie naprawiony lub wymieniony.

Niniejsze świadczenie gwarancyjne zakłada, że uszkodzone urządzenie oraz dokument potwierdzający zakup (paragon kasowy) zostaną przedłożone w przeciągu trzech lat. Do urządzenia i dowodu zakupu należy dołączyć także krótki opis usterki oraz podać moment jej wystąpienia.

Jeżeli usterka jest objęta naszą gwarancją, to kupujący otrzyma z powrotem naprawiony lub nowy produkt. Zgodnie z art. 581 §1 polskiego kodeksu cywilnego wraz z wymianą produktu lub jego istotnej części rozpoczyna się nowy okres gwarancyjny.

Okres obowiązywania gwarancji i prawne roszczenia związane z wystąpieniem usterki

Świadczenie gwarancyjne nie przedłuża okresu obowiązywania gwarancji. To dotyczy także wymienionych i naprawionych części. Ewentualne stwierdzone przy zakupie uszkodzenia i usterki należy zgłosić na-

tychmiast po rozpakowaniu produktu. Naprawy dokonywane po upływie okresu obowiązywania gwarancji płatne.

Zakres gwarancji

Urządzenie wyprodukowano zgodnie surowymi przepisami dotyczącymi jakości i dokładnie skontrolowano przed opuszczeniem zakładu produkcyjnego.

Świadczenie gwarancyjne obejmuje zarówno usterki materiałowe, jak i usterki powstałe podczas produkcji.

Niniejsza gwarancja nie obejmuje części eksploatacyjnych, które są narażone na normalne zużycie, oraz uszkodzeń części kruchych, np. włącznika, akumulatorów, żarówki czy innych części wykonanych ze szkła.

Niniejsza gwarancja traci swoją ważność w przypadku nieprawidłowego użytkowania lub serwisowania produktu. W celu zagwarantowania prawidłowego użytkowania produktu należy dokładnie stosować się do wszystkich wskazówek zawartych w instrukcji obsługi.

Należy bezwzględnie unikać sposobów użycia oraz działań, które się odradza lub przed którymi ostrzega się w instrukcji obsługi.

Produkt jest przeznaczony wyłącznie do prywatnego użytkowania i nie jest przeznaczony do specjalistycznych zastosowań.

Gwarancja wygasa w przypadku niezgodnego z przeznaczeniem i nieprawidłowego użytkowania, stosowania siły oraz w przypadku ingerencji w produkt, których nie przeprowadziło nasze autoryzowane centrum serwisowe.

Postępowanie w przypadku gwarancji

Aby zapewnić szybkie załatwienie zgłaszanego przypadku, należy stosować się do poniższych wskazówek:

- W przypadku wszystkich zapytań należy mieć przygotowany numer artykułu **IAN: 352297_2004** oraz paragon kasowy potwierdzający dokonanie zakupu.
- Numery artykułów znajdują się na tabliczce znamionowej, w grawerowanych oznaczeniach, na stronie tytułowej instrukcji (na dole po lewej) lub na naklejce z tyłu lub na spodzie urządzenia.
- W przypadku wystąpienia usterek w działaniu lub pozostałych usterek należy w pierwszej kolejności skontaktować się **telefonicznie** lub za pomocą **poczty elektronicznej** z poniżej podanym centrum serwisowym.
- Następnie zarejestrowany jako uszkodzony produkt można przesłać nieodpłatnie wraz z potwierdzeniem zakupu (paragon kasowy) i informacją opisującą usterkę i moment jej wystąpienia na podany kupującemu adres serwisu.

Na stronie www.lidl-service.com można pobrać niniejszą instrukcję i wiele innych, filmy na temat produktów oraz odpowiednie oprogramowanie.



Postępując się tym kodem QR można przejść bezpośrednio do strony marki Lidl (www.lidl-service.com) i otworzyć instrukcję obsługi, wprowadzając numer artykułu (IAN) **352297_2004**.



Centrum Serwisowe

PL Serwis Polska

Tel.: 22 397 4996

E-Mail: hoyer@lidl.pl

IAN: 352297_2004



Dostawca

Należy pamiętać, że poniższy adres **nie jest adresem serwisu**. W pierwszej kolejności należy kontaktować się z podanym powyżej centrum serwisowym.

HOYER Handel GmbH

Tasköprüstraße 3

DE-22761 Hamburg

NIEMCY

Obsah

1. Přehled	71
2. Použití k určenému účelu	72
3. Bezpečnostní pokyny	72
4. Rozsah dodávky	75
5. Uvedení do provozu	75
6. Před prvním použitím	75
7. Obsluha	75
7.1 Zastavení kapek	75
7.2 Otevření a zavření víka	75
7.3 Výšky plnění	76
7.4 Spaření kávy	76
8. Čištění	76
8.1 Myčka na nádobí	76
8.2 Po každém použití	77
8.3 Odstranění vodního kamene	77
9. Uschování	78
10. Likvidace	78
11. Řešení problémů	78
12. Technické parametry	79
13. Záruka společnosti HOYER Handel GmbH	79

1. Přehled

- 1** Třmen permanentního filtru
- 2** Permanentní filtr
- 3** Třmen držáku filtru
- 4** Držák filtru
- 5** Ventil pro zastavení kapek
- 6** Nádržka na vodu
- 7** Páčka pro otevření víka
- 8** Konvice
- 9** Nahřívací plotýnka
- 10** Kávová lžička
- 11**  Vypínač
- 12** Napájecí vedení se síťovou zástrčkou
- 13** Víko konvice
- 14** Ukazatel vodního stavu: minimálně 2, maximálně 10 MAX šáleků
- 15** Krytí
- 16** Rukojeť krytí

Děkujeme za vaši důvěru!

Gratulujeme vám k vašemu novému kávovaru.

Pro bezpečné zacházení s přístrojem a zachování celého rozsahu výkonu musíte vědět:

- **Před prvním použitím si pozorně přečtete tento návod k použití.**
- **Především se řiďte bezpečnostními pokyny!**
- **Přístroj smíte ovládat pouze tak, jak je popsáno v tomto návodu k použití.**
- **Tento návod k použití uschovejte.**
- **Budete-li přístroj předávat dalšímu uživateli, přiložte prosím tento návod k použití. Návod k použití je součástí výrobku.**

Přejeme vám mnoho spokojenosti s vaším novým kávovarem!

Symbols na přístroji



Symbol udává, že takto označené materiály nemění chuť ani vůni potravin.

2. Použití k určenému účelu

Kávovar je určen výhradně k přípravě filtrované kávy.

Přístroj je určen pro domácí použití. Přístroj se smí používat pouze ve vnitřních prostorech.

Přístroj se nesmí používat pro komerční účely.

Předvídatelné nesprávné použití

VÝSTRAHA před věcnými škodami!

- ⊙ V žádném případě neplňte do nádržky na vodu **6** jiné tekutiny než čerstvou pitnou vodu!

3. Bezpečnostní pokyny

Výstražná upozornění

V případě potřeby jsou v tomto návodu k použití uvedena následující výstražná upozornění:



NEBEZPEČÍ! Vysoké riziko: Nerespektování výstrahy může mít za následek poranění a ohrožení života.

VÝSTRAHA! Středně velké riziko: Nerespektování výstrahy může mít za následek zranění nebo závažné věcné škody.

POZOR: Nízké riziko: Nerespektování výstrahy může mít za následek lehká zranění nebo věcné škody.

UPOZORNĚNÍ: Skutečnosti a zvláštnosti, které by měly být respektovány při zacházení s přístrojem.

Pokyny pro bezpečný provoz

- ⊙ Tento přístroj smí používat děti starší 8 let a osoby s omezenými fyzickými, sensorickými nebo duševními schopnostmi nebo osoby, které nemají dostatek zkušeností a/nebo znalostí, pouze pod dohledem nebo pokud byly poučeny, jak přístroj bezpečně používat, a pochopily, jaké nebezpečí přitom hrozí.
- ⊙ Děti si s přístrojem nesmí hrát.
- ⊙ Čištění a uživatelskou údržbu nesmí provádět děti, pokud nejsou starší 8 let a nejsou pod dohledem.
- ⊙ Nepouštějte děti mladší 8 let k přístroji a napájecímu vedení.
- ⊙ Tento přístroj je rovněž určen k tomu, aby byl používán v domácnosti a tomu podobnému použití, jako například...
 - ... v kuchyních pro zaměstnance, v obchodech, kancelářích a jiných komerčních oblastech;
 - ... v hospodářských nemovitostech;
 - ... zákaznicky v hotelech, motelech a jiných bytových zařízeních;
 - ... v penzionech s ubytováním se snídaní.
- ⊙ Tento přístroj není určen k použití s externími spínacími hodinami nebo odděleným systémem dálkového ovládní.
- ⊙ Naplňte přístroj pouze do maximální výšky plnění, jinak může vystříknout vařící voda.
- ⊙ Kávovar, napájecí vedení a síťová zástrčka nesmějí být ponořeny do vody nebo jiných kapalin.
- ⊙ Pokud je napájecí vedení tohoto přístroje poškozeno, musí ho vyměnit výrobce, zákaznický servis nebo jiná kvalifikovaná osoba, aby se předešlo rizikům.
- ⊙ Dbejte pokynů v kapitole o čištění (viz „Čištění“ na straně 76).
- ⊙ Dbejte na to, aby žádná tekutina nepřetekla na zástrčky a zásuvky přístroje.
- ⊙ Respektujte, že povrch nahřívací plotýnky disponuje po použití ještě zbytkovým teplem.



NEBEZPEČÍ pro děti

- ⊙ Obalový materiál není hračka pro děti. Děti si nesmí hrát s plastovými sáčky. Hrozí nebezpečí udušení.



NEBEZPEČÍ pro domácí a užitková zvířata i kvůli nim

- ⊙ Elektrospotřebiče mohou představovat nebezpečí pro domácí a užitková zvířata. Kromě toho mohou zvířata způsobit škodu na přístroji. Držte proto zvířata zásadně dále od elektrospotřebičů.



NEBEZPEČÍ úrazu elektrickým proudem kvůli vlhkosti

- ⊙ Přístroj chraňte před vlhkostí, kapající nebo stříkající vodou: hrozí nebezpečí úrazu elektrickým proudem.
- ⊙ V případě, že se do přístroje dostanou tekutiny, ihned vytáhněte síťovou zástrčku. Před opětovným použitím nechejte přístroj zkontrolovat.



NEBEZPEČÍ úrazu elektrickým proudem

- ⊙ Přístroj nepoužívejte, pokud přístroj nebo napájecí vedení vykazují viditelné škody nebo pokud přístroj spadl na zem.
- ⊙ Připojte síťovou zástrčku pouze k řádně nainstalované, snadno přístupné zásuvce s ochrannými kontakty, jejíž napětí odpovídá údajům na výrobním štítku. Zásuvka musí být také po zapojení stále snadno přístupná.
- ⊙ Dbejte na to, aby se napájecí vedení nemohlo poškodit na ostrých hranách nebo horkých místech. Napájecí vedení neomotávejte kolem přístroje.
- ⊙ Přístroj není ani po vypnutí zcela odpojen od sítě. Abyste ho odpojili, vytáhněte síťovou zástrčku ze zásuvky.
- ⊙ Při používání přístroje dbejte na to, aby nedošlo k přiskřípnutí nebo promáčknutí napájecího vedení.

- ⊙ Při vytahování síťové zástrčky ze zásuvky vždy táhněte za zástrčku, nikdy za kabel.
- ⊙ Vytáhněte síťovou zástrčku ze zásuvky, ...
 - ... pokud došlo k poruše,
 - ... pokud kávovar nepoužíváte,
 - ... předtím, než budete kávovar čistit, a
 - ... při bouřce.
- ⊙ Abyste předešli poškozením, neprovádějte na přístroji žádné změny.



NEBEZPEČÍ zranění v důsledku opaření

- ⊙ Během spařování uniká krytím horká vodní pára. Krytí je horké. Nedotýkejte se jí a v žádném případě nedávejte do vodní páry ruce nebo jiné části těla.
- ⊙ Naplňte kávovar pouze do maximální výšky plnění (10 MAX), jinak může vystříknout horká voda.

VÝSTRAHA před věcnými škodami

- ⊙ Přístroj je vybaven protiskluzovými silikonovými nožkami. Jelikož je nábytek potažen rozmanitými laky a umělými látkami a je ošetřován různými prostředky, nemůže být zcela vyloučeno, že některé z těchto látek obsahují součásti, které silikonové nožky oslabí a změkčí. V případě potřeby položte pod přístroj protiskluzovou podložku.
- ⊙ V žádném případě neplňte do kávovaru jiné tekutiny než čerstvou pitnou vodu!
- ⊙ Postavte přístroj na stabilní, rovný povrch.
- ⊙ Nepoužívejte agresivní nebo abrazivní čisticí prostředky.

4. Rozsah dodávky

- 1 kávovar
- 1 konvice **8**
- 1 držák filtru **4**
- 1 permanentní filtr **2**
- 1 kávová lžička **10**
- 1 návod k použití

5. Uvedení do provozu



NEBEZPEČÍ úrazu elektrickým proudem!

- ⊙ Připojte přístroj pouze k dobře přístupné zásuvce s ochrannými kontakty, jejíž napětí odpovídá údajům na výrobním štítku. Zásuvka musí být také po zapojení stále dobře přístupná.

- Odstraňte veškerý obalový materiál.
- Překontrolujte, zda jsou k dispozici všechny díly a zda jsou nepoškozené.
- Postavte přístroj na suchou, rovnou, protiskluzovou podložku.

6. Před prvním použitím

Před prvním použitím všechny díly vyčistěte (viz „Čištění“ na straně 76).

1. Doplňte nádržku na vodu **6** dvakrát až po **označení pro 8 šálků** čistou vodou a spusťte spařování (viz „Obsluha“ na straně 75).
2. Postup jednou zopakujte.
3. Počkejte, dokud kávovar nevychladne. Poté je přístroj připraven k provozu.

7. Obsluha



GEFAHR zranění v důsledku opaření!

- ⊙ Během spařování uniká krytím **15** horká vodní pára. Krytí **15** je horké. Nedotýkejte se jí a v žádném případě nedávejte do vodní páry ruce nebo jiné části těla.
- ⊙ Naplňte kávovar pouze do maximální výšky plnění (**10 MAX**), jinak může vystříknout horká voda.

VÝSTRAHA před věcnými škodami!

- ⊙ Naplňte vodu minimálně po značku **2** ukazatele vodního stavu **14**. Jinak by se mohl přístroj přehřát.
- ⊙ V žádném případě neplňte do kávovaru jiné tekutiny než čerstvou pitnou vodu.

7.1 Zastavení kapek

Držák filtru **4** má ventil pro zastavení kapek **5**. Ten zajistí, že z filtru nebude kapat káva, když odeberete konvici **8**.

Aby se při spařování otevřel ventil pro zastavení kapek **5**, je důležité, aby byl držák filtru **4** správně nasazen a konvice **8** s uzavřeným víkem **13** stála úplně v kávovaru. **Nasazené víko 13 konvice 8 otevře ventil pro zastavení kapek 5. Jinak může filtr přetéct.**

7.2 Otevření a zavření víka

Aby mohl přístroj správně fungovat, je důležité, aby byla konvice **8** postavena do kávovaru a víko **13** bylo zavřené.

7.3 Výšky plnění

Dejte do nádržky na vodu **6** vždy minimálně tolik vody, aby bylo dosaženo značky pro 2 šálky (2). Do nádržky na vodu **6** dejte vodu maximálně po značku **10 MAX**.

7.4 Spaření kávy



1. Odklopte víko **15** nádržky na vodu **6** nahoru.
2. Do nádržky na vodu **6** naplňte pouze čerstvou, studenou vodu z vodovodu. Teplá nebo perlivá voda může způsobit poruchu.
Naplňte nádržku na vodu **6** k požadované značce s vodou (maximálně pro 10 šálek: **10 MAX**).
3. Držte držák filtru **4** za jeho řemen **3** a spusťte ho do kávovaru.
4. Sklopte řemen **3** držáku filtru **4**.
5. Nasaďte permanentní filtr **2** do držáku filtru **4**.
6. Dejte do permanentního filtru **2** mletou kávu. Pro středně silnou kávu dejte do filtru jednu kávovou lžičku **10** mleté kávy na šálek (cca 7–8 g). Na filtrovanou kávu použijte umletou kávu. Pokud si kávu sami melete, použijte středně umletou kávu.

UPOZORNĚNÍ: Můžete použít i papírový filtr. V tomto případě ale **nesmí** být permanentní filtr **2** nasazený. Vložte jeden filtrovací sáček (velikost 1x4) s přehnutými stranami přímo do držáku filtru **4**. Díky přehnutí pasuje filtrovací sáček lépe do držáku filtru **4** a je zabráněno přetrhnutí švu.

7. Přiklopte držák **4**.

8. V každém případě postavte konvici **13 na nahřívací plotýnku **9** se zavřeným víkem **8**.**

9. Stiskněte tlačítko  **11**. Tlačítko začne svítit. Po chvíli začne spařování.

10. Po ukončení spařování je nahřívací plotýnka **9** ještě cca 30 minut aktivní a tlačítko  **11** bliká cca každé 2 sekundy. Poté se nahřívací plotýnka **9** vypne a tlačítko  **11** zhasne.

UPOZORNĚNÍ: Stisknutím tlačítka  **11** můžete spařování kdykoliv přerušit a nahřívací plotýnku **9** dříve vypnout.

8. Čištění



NEBEZPEČÍ úrazu elektrickým proudem!

- ⊙ Než budete kávovar čistit, vytáhněte síťovou zástrčku **12** ze zásuvky.
- ⊙ Kávovar a napájecí vedení se síťovou zástrčkou **12** nesmějí být ponořeny do vody nebo jiných kapalin.



NEBEZPEČÍ zranění v důsledku opaření!

- ⊙ Kávovar je během provozu velmi horký. Před čištěním ho nechejte vychladnout.

VÝSTRAHA před věcnými škodami!

- ⊙ Nepoužívejte agresivní nebo abrazivní čisticí prostředky.

UPOZORNĚNÍ: Pro spuštění spařování s čistou vodou nebo odstraňovačem vodního kamene smí být nádržka na vodu **6** naplněna pouze po **označení pro 8 šálek**. Jinak může konvice **8** přetéct.

8.1 Myčka na nádobí

Následující díly jsou vhodné pro mytí v myčce:

- konvice **8** + víko **13**
- držák filtru **4**
- permanentní filtr **2**
- kávová lžička **10**

8.2 Po každém použití

Přístroj čistěte pokud možno po každém použití.

1. Vytáhněte síťovou zástrčku **12** ze zásuvky.
2. Odklopte krytí **15**.
3. Pouze pro permanentní filtr **2**: Vyklopte třmen **1** permanentního filtru nahoru, odeberte permanentní filtr a umyjte ho pod tekoucí vodou.
4. Vyklopte třmen **3** držáku filtru **4** nahoru a odeberte držák filtru.
5. Pouze pro papírový filtr: Vyhodte použitý papírový filtr.
6. Vymyjte držák filtru **4** teplou vodou.
7. Konvici **8** a její víko **13** opláchněte popř. vypláchněte čistou vodou. Pouze v případě silných usazenin použijte trochu jemného čistícího prostředku a nepřiliš tvrdý kartáč. Následně všechny díly pečlivě opláchněte čistou vodou.
8. Otrěte kávuvar a napájecí vedení **12**, bude-li potřeba, lehce navlhčeným hadříkem. Poté vysušte suchou utěrkou.
9. Všechny díly nechejte úplně vyschnout, předtím než je sklidíte nebo budete přístroj opět používat.

8.3 Odstranění vodního kamene





Časové odstupy pro odstranění vodního kamene

Časové odstupy pro odstranění vodního kamene závisí na tvrdosti vody a na tom, jak často přístroj používáte. Při středním nebo vysokém stupni tvrdosti doporučujeme měsíční odstraňování vodního kamene.

Při použití vody z vodovodu si můžete zjistit tvrdost vody ve vašem bydlišti u příslušné vodárny.

Po určité době se v dílech kávuvaru v důsledku varu bude usazovat vodní kámen (podle tvrdosti používané vody). Vodní kámen byste měli v pravidelných časových odstupech

odstraňovat, protože spotřeba energie přístroje se jinak zvyšuje.

1. Kávuvar vypněte a nechejte ho úplně vychladnout.
2. Naplňte odstraňovač vodního kamene do nádržky na vodu **6**. Používejte tekutý, ekologický odstraňovač vodního kamene na bázi kyseliny citrónové a dbejte pokynů výrobce.
3. Naplňte nádržku na vodu **6** až k **označení pro 8 šálků**.
4. Zavřete krytí **15** nádržky na vodu **6**.
5. **V každém případě postavte konvici 8 na nahřívací plotýnku 13 se zavřeným víkem 9.**
6. Stiskněte tlačítko  **11**. LED kroužek okolo tlačítka začne svítit. Po chvíli začne spařování.
7. Nechejte přibližně polovinu odstraňovače vodního kamene protéct kávuvarem a vypněte přístroj stisknutím tlačítka  **11**.
8. Nechejte odstraňovač vodního kamene cca 30 minut působit.
9. Zapněte kávuvar stisknutím tlačítka  **11** a nechejte protéct zbytek odstraňovače vodního kamene.
10. Na konci spařování vypněte kávuvar stisknutím tlačítka  **11**.
11. Vyprázdňte konvici **8** a vymyjte ji vodou.
12. Doplněte poté nádržku na vodu **6** ještě dvakrát až po **označení pro 8 šálků** čistou vodou a spusťte spařování.

9. Uschování



NEBEZPEČÍ pro děti!

⊙ Přístroj uchovávejte mimo dosah dětí.

1. Vyčistěte permanentní filtr **2** a vymyjte držák filtru **4** a konvici **8**.
2. Vyčištěný kávovar a vyčištěné příslušenství nechejte uschnout, než kávovar složíte a sklídíte.

10. Likvidace

Tento výrobek podléhá evropské směrnici 2012/19/EU. Symbol přeškrtnuté popelnice na kolečkách znamená, že výrobek musí být v Evropské unii zavezen na místo sběru a třídění odpadu. To platí pro výrobek a všechny části příslušenství označené tímto symbolem. Označené výrobky nesmí být likvidovány společně s normálním domácím odpadem, ale musí být zavezeny na místa zabývající se recyklací elektrických a elektronických zařízení.



Tento symbol recyklace označuje např. předmět nebo kovové díly, které mohou být vráceny jako hodnotný materiál pro recyklaci. Recyklace pomáhá snižovat spotřebu surovin a odlehčuje životnímu prostředí.



Obal

Chcete-li obal zlikvidovat, řiďte se příslušnými předpisy k ochraně životního prostředí ve vaší zemi.

11. Řešení problémů

Pokud by váš přístroj nefungoval podle požadavků, projděte si, prosím, nejdříve tento kontrolní seznam. Možná se jedná o nepatrný problém, který můžete sami odstranit.



NEBEZPEČÍ úrazu elektrickým proudem!

⊙ V žádném případě se nepokoušejte přístroj sami opravovat.

Chyba	Možné příčiny / opatření
Bez funkce	<ul style="list-style-type: none">• Je zajištěno napájení elektrickým proudem?• Zkontrolujte připojení.
Kvalita spařené kávy se zhoršuje.	<ul style="list-style-type: none">• Musíte kávovar odvápnit.
Spařování trvá při stejném množství déle.	
Krytím 15 nelze sklopit.	<ul style="list-style-type: none">• Je držák filtru 4 správně nasazen a římen 3 je sklopený?
Při spařování filtr přetéká.	<ul style="list-style-type: none">• Je víko 13 nasazeno na konvici 8?• Je držák filtru 4 správně nasazen?

12. Technické parametry

Model:	SKMK 1000 B2
Síťové napětí:	220 – 240 V ~ 50 - 60 Hz
Třída ochrany:	I
Výkon:	1 000 W

Použité symboly

	Ochranné uzemnění
	Geprüfte Sicherheit (testovaná bezpečnost). Přístroje musí vyhovovat obecně uznávaným normám techniky a souhlasit se Zákonem o bezpečnosti výrobku (Produktsicherheitsgesetz - ProdSG).
	Značka CE je prohlášením společnosti HOYER Handel GmbH o splnění požadavků podle směrnice EU.
	Tento symbol upozorňuje na to, aby byl obal ekologicky zlikvidován.
	Recyklovatelné materiály: lepenka (kromě vlnité lepenky)
	Symbol označuje díly, které lze mýt v myčce na nádobí.
	Jedná se o recyklovatelný produkt, který podléhá rozšířené odpovědnosti výrobce a také třídění odpadu.

Technické změny vyhrazeny.

13. Záruka společnosti HOYER Handel GmbH

Vážená zákaznice, vážený zákazníku, na tento přístroj jste získali 3 letou záruku od data nákupu. V případě vad tohoto výrobku vám vůči prodávajícímu náleží zákonná práva. Tato zákonná práva nejsou naší níže popsanou zárukou omezena.

Podmínky záruky

Záruční lhůta začíná datem nákupu. Uschovejte si prosím dobře originál účtenky. Tento podklad bude vyžadován jako důkaz nákupu.

Vyskytne-li se během tří let od data koupě tohoto výrobku chyba materiálu nebo výrobní chyba, výrobek vám podle naší volby zdarma opravíme, vyměníme nebo vám vrátíme částku odpovídající kupní ceně. Předpokladem pro poskytnutí záruky je to, že během tříleté lhůty bude předložen defektní přístroj a doklad o nákupu (účtenka) s krátkým popisem toho, v čem vada spočívá, a kdy k ní došlo.

Pokud naše záruka kryje závadu, obdržíte opravený nebo nový výrobek. Opravou nebo výměnou výrobku nezačíná nová záruční lhůta.

Záruční lhůta a zákonné nároky na odstranění vady

Záruční lhůta se poskytnutím záruky neprodlužuje. To platí také pro náhradní a opravené díly. Případné škody a vady vyskytující se již při nákupu musíte ihned po rozbalení přístroje nahlásit. Po vyřízení záruční lhůty jsou případné opravy zpoplatněné.

Rozsah záruky

Přístroj byl vyroben pečlivě podle přísných směrnic pro kvalitu výrobku a před dodáním byl svědomitě testován.

Záruka je poskytována pro chybu materiálu a výrobní chybu.

Ze záruky jsou vyloučeny díly podléhající rychlému opotřebení, které jsou vystaveny běžnému opotřebení, a poškození křehkých dílů, např. vypínačů, baterií, osvětlení nebo skleněných dílů.

Tato záruka propadá, pokud byl výrobek používán poškozený a nevhodně nebo tak byl udržován. Pro vhodné použití výrobku musíte přesně dodržovat všechny pokyny uvedené v návodu k použití. Bezpodmínečně se musíte vyvarovat účelům použití a manipulaci, od kterých jste v návodu k použití vrazování nebo před kterými jste varováni. Výrobek je určen pouze k soukromému, nikoliv komerčnímu použití. Při neoprávněném a nevhodném použití, použití síly a při zásadách, které nebyly provedeny autorizovaným servisním střediskem, záruka zaniká.

Průběh v případě uplatňování záruky

Pro zajištění rychlého zpracování vašeho požadavku dbejte prosím následujících pokynů:

- Připravte si prosím pro všechny dotazy číslo výrobku **IAN: 352297_2004** a účtenku jako důkaz nákupu.
- Číslo výrobku naleznete na výrobním štítku, na rytině, na titulní straně vašeho návodu (dole vlevo) nebo na nálepce na zadní nebo spodní straně přístroje.
- Objeví-li se chyby funkčnosti nebo jiné vady, kontaktujte nejdříve níže uvedené servisní středisko **telefonicky** nebo **e-mailem**.
- Výrobek považovaný za defektní můžete s příloženým dokladem o nákupu (účtenky) a uvedením, v čem spočívá závada, a kdy se objevila, zdarma zaslat na vám sdělenou adresu servisu.

Na www.lidl-service.com si můžete stáhnout tento a mnoho dalších manuálů, produktová videa a instalační software.



S tímto QR kódem se dostanete přímo na servisní stránku Lidl (www.lidl-service.com) a můžete zadáním čísla výrobku (IAN) **352297_2004** otevřít váš návod k použití.



Servisní střediska

CZ Servis Česko
Tel.: 800143873
E-Mail: hoyer@lidl.cz

IAN: 352297_2004



Dodavatel

Respektujte prosím to, že níže uvedená adresa **není adresou servisu**. Nejdříve kontaktuje výše uvedené servisní středisko.

HOYER Handel GmbH
Tasköprüstraße 3
DE-22761 Hamburg
NĚMECKO

Obsah

1. Prehľad	83
2. Účel použitia.....	84
3. Bezpečnostné pokyny	84
4. Obsah balenia	87
5. Uvedenie do prevádzky.....	87
6. Pred prvým použitím	87
7. Obsluha	87
7.1 Zastavenie kvapkania.....	87
7.2 Otvorenie a zatvorenie veka	87
7.3 Množstvá naplnenia.....	88
7.4 Sparenie kávy	88
8. Čistenie.....	88
8.1 Umývačka riadu	89
8.2 Po každom použití	89
8.3 Odstránenie vodného kameňa.....	89
9. Uskladnenie	90
10. Likvidácia	90
11. Riešenie problémov	90
12. Technické údaje	91
13. Záruka spoločnosti HOYER Handel GmbH.....	91

1. Prehľad

- 1** Úchytka permanentného filtra
- 2** Permanentný filter
- 3** Úchytka držiaka filtra
- 4** Držiak filtra
- 5** Ventil na zastavenie kvapkania
- 6** Nádržka na vodu
- 7** Páka na otvorenie veka
- 8** Kanvica
- 9** Platnička na udržiavanie teploty
- 10** Kávová lyžička
- 11**  Zapínač/vypínač
- 12** Pripojovací kábel so zástrčkou
- 13** Veko kanvice
- 14** Ukazovateľ hladiny vody: minimálne 2, maximálne 10 MAX šálok
- 15** Kryt
- 16** Rúčka krytu

Ďakujeme vám za dôveru!

Gratulujeme vám k novému kávovaru.

Na bezpečné zaobchádzanie s prístrojom a oboznámenie sa s rozsahom výkonov:

- **Pred prvým uvedením do prevádzky si dôkladne prečítajte tento návod na obsluhu.**
- **Bezpodmienečne sa riadte bezpečnostnými pokynmi!**
- **Prístroj sa smie používať len tak, ako je to opísané v tomto návode na obsluhu.**
- **Tento návod na obsluhu si uschovajte.**
- **Ak prístroj v budúcnosti odovzdáte ďalej, priložte k nemu aj tento návod na obsluhu. Návod na obsluhu je súčasťou produktu.**

Prajeme vám veľa radosti s vašim novým kávovarom!

Symbols na prístroji



Symbol uvádza, že takto označené materiály a potraviny sa nemenia v chuti ani vo vône.

2. Účel použitia

Kávovar je určený výlučne na výrobu filtrovanej kávy.

Prístroj je koncipovaný na domáce používanie. Prístroj sa smie používať len vo vnútorných priestoroch.

Tento prístroj sa nesmie používať na komerčné účely.

Predvídateľné nesprávne použitie

VÝSTRAHA pred vecnými škodami!

- ⊙ V žiadnom prípade nádržku na vodu **6** nenapĺňajte inými tekutinami, ako čerstvou pitnou vodou!

3. Bezpečnostné pokyny

Výstražné upozornenia

Pre prípad potreby sú v tomto návode na obsluhu uvedené nasledovné výstražné upozornenia:



NEBEZPEČENSTVO! Vysoké riziko: Nerešpektovanie tejto výstrahy môže spôsobiť poranenia a ohrozenie života.

VÝSTRAHA! Stredné riziko: Nerešpektovanie tejto výstrahy môže spôsobiť poranenia alebo rozsiahle vecné škody.

POZOR: Nízke riziko: Nerešpektovanie tejto výstrahy môže spôsobiť ľahké poranenia alebo vecné škody.

UPOZORNENIE: Skutočnosti a špecifiká, ktoré by sa mali rešpektovať pri manipulácii s prístrojom.

Pokyny pre bezpečnú prevádzku

- ⊙ Tento prístroj môžu používať deti od 8 rokov a osoby s obmedzenými fyzickými, zmyslovými alebo duševnými schopnosťami alebo s nedostatkom skúseností a/alebo vedomostí, ak sú pod dozorom alebo ak boli poučené o bezpečnom používaní prístroja a pochopili riziká, ktoré sú s jeho používaním spojené.
- ⊙ Deti sa nesmú hrať s prístrojom.
- ⊙ Deti smú vykonávať čistenie a údržbu prístroja len ak sú staršie ako 8 rokov a pod dohľadom.
- ⊙ Prístroj a pripojovacie vedenie uchovávajte mimo dosahu detí mladších ako 8 rokov.
- ⊙ Tento prístroj je taktiež určený na to, aby sa používal v domácnosti a tiež spôsobom podobným domácemu použitiu, ako napríklad...
... v závodných kuchyniach, predajniach, kanceláriách a iných komerčných oblastiach;
... na poľnohospodárskych farmách;
... hosťami v hoteloch, motelloch a iných obytných zariadeniach;
... v penziónoch s raňajkami.
- ⊙ Tento prístroj nie je určený na prevádzkovanie s externým časovačom alebo separátnym diaľkovým ovládacím systémom.
- ⊙ Prístroj naplňte len po maximálnu plniacu výšku, inak môže vriaca voda vystreknúť.
- ⊙ Kávovar, pripojovací kábel a zástrčka sa nesmú ponárať do vody alebo iných kvapalín.
- ⊙ V prípade, že je poškodený elektrický pripojovací kábel tohto prístroja, musí ho výrobca, jeho zákaznícky servis alebo podobne kvalifikovaná osoba nahradiť, aby sa predišlo ohrozeniu.
- ⊙ Dodržiavajte pokyny v kapitole Čistenie (pozri „Čistenie“ na strane 88).
- ⊙ Dbajte na to, aby na zástrčkové spojenie prístroja neunikla žiadna tekutina.
- ⊙ Myslite na to, že povrch platničky na udržiavanie teploty po použití ešte disponuje zvyškovým teplom.



NEBEZPEČENSTVO pre deti

- ⊙ Obalový materiál nie je hračka. Deti sa nesmú hrať s plastovými vreckami. Hrozí nebezpečenstvo udusenía.



NEBEZPEČENSTVO pre domáce a hospodárske zvieratá a nebezpečenstvo nimi spôsobené

- ⊙ Elektrické prístroje môžu predstavovať nebezpečenstvo pre domáce a hospodárske zvieratá. Zároveň môžu zvieratá prístroj poškodiť. Preto im zabráňte prbližníť sa k elektrickým prístrojom.



NEBEZPEČENSTVO zásahu elektrickým prúdom v dôsledku vlhkosti

- ⊙ Prístroj chráňte pred vlhkosťou, kvapkajúcou alebo striekajúcou vodou: Hrozí nebezpečenstvo zásahu elektrickým prúdom.
- ⊙ Ak by sa do prístroja dostala kvapalina, okamžite vyťahnite zástrčku. Pred opätovným uvedením do prevádzky dajte prístroj skontrolovať.



NEBEZPEČENSTVO v dôsledku zásahu elektrickým prúdom

- ⊙ Prístroj nikdy neuvádzajte do prevádzky v prípade, že sú prístroj alebo pripojovacie vedenie viditeľne poškodené alebo ak vám predtým prístroj spadol.
- ⊙ Zástrčku pripájajte len do riadne nainštalovanej, ľahko prístupnej zásuvky s ochranným kontaktom, ktorej napätie zodpovedá údajom na typovom štítku. Zásuvka musí byť aj po pripojení ľahko prístupná.
- ⊙ Dávajte pozor na to, aby sa pripojovacie vedenie nemohlo poškodiť na ostrých hranách alebo horúcich miestach. Pripojovacie vedenie neobtáčajte okolo prístroja.

- ⊙ Po vypnutí prístroj nie je celkom odpojený od siete. Aby ste ho odpojili, vyťahnite zástrčku.
- ⊙ Pri používaní prístroja dbajte na to, aby sa pripojovacie vedenie nezaseklo alebo nestlačilo.
- ⊙ Pri vyťahovaní zástrčky zo zásuvky ťahajte vždy za zástrčku, nikdy nie za kábel.
- ⊙ Zástrčku vyťahnite zo zásuvky ...
 - ... v prípade poruchy,
 - ... keď kávuvar nepoužívate,
 - ... pred čistením kávuvaru a
 - ... počas búrky.
- ⊙ Aby sa predišlo rizikám, nevykonávajte na prístroji žiadne zmeny.



NEBEZPEČENSTVO poranení obarením

- ⊙ Počas sparovania uniká cez kryt nahor horúca vodná para. Kryt je horúci. Nechytajte ho a v žiadnom prípade nedávajte ruky alebo iné časti tela do vodnej pary.
- ⊙ Kávuvar naplňte len po maximálnu výšku naplnenia (*10 MAX*), inak môže vrieť voda vystreknúť.

VÝSTRAHA pred vecnými škodami

- ⊙ Prístroj je vybavený protišmykovými silikónovými nožičkami. Pretože povrchová úprava nábytku obsahuje rôzne laky a plasty a nábytok sa preto ošetruje rôznymi čistiacimi prostriedkami, nedá sa úplne vylúčiť, že niektoré z týchto látok obsahujú zložky, ktoré môžu poškodiť a zmäkčiť silikónové pätky. V prípade potreby podložte pod prístroj protišmykovú podložku.
- ⊙ V žiadnom prípade kávuvar nenapĺňajte inými tekutinami než čerstvou pitnou vodou!
- ⊙ Prístroj postavte na stabilný, rovný povrch.
- ⊙ Nepoužívajte agresívne ani abrazívne čistiace prostriedky.

4. Obsah balenia

- 1 kávovar
- 1 kanvica **8**
- 1 držiak filter **4**
- 1 permanentý filter **2**
- 1 kávová lyžička **10**
- 1 návod na obsluhu

5. Uvedenie do prevádzky



NEBEZPEČENSTVO v dôsledku zásahu elektrickým prúdom!

- ⊙ Prístroj pripájajte len do dobre prístupnej zásuvky s ochrannými kontaktmi, ktorej napätie zodpovedá údajom na typovom štítku. Zásuvka musí byť aj po pripojení naďalej dobre prístupná.

- Odstráňte všetok obalový materiál.
- Skontrolujte, či máte všetky diely a či nie sú poškodené.
- Prístroj postavte na suchú, rovnú a nekľavú podložku.

6. Pred prvým použitím

Pred prvým použitím vyčistíte všetky diely (pozri „Čistenie“ na strane 88).

1. Nádržku na vodu **6** naplňte dvakrát po **značku pre 8 šálok** čistou vodou a spustíte sparovanie (pozri „Obsluha“ na strane 87).
2. Postup jedenkrát zopakujte.
3. Počkajte, kým kávovar nevychladne. Potom je prístroj pripravený na prevádzku.

7. Obsluha



NEBEZPEČENSTVO poranení obarením!

- ⊙ Počas sparovania uniká cez kryt **15** nahor horúca vodná para. Kryt **15** je horúci. Nechytajte ho a v žiadnom prípade nedávajte ruky alebo iné časti tela do vodnej pary.
- ⊙ Kávovar naplňte len po maximálnu výšku naplnenia (**10 MAX**), inak môže vrieť voda vystreknuť.

VÝSTRAHA pred vecnými škodami!

- ⊙ Vodu naplňte minimálne po značku **2** ukazovateľa hladiny vody **14**. Inak by sa mohol prístroj prehriať.
- ⊙ V žiadnom prípade kávovar nenapĺňajte inými tekutinami než čerstvou pitnou vodou.

7.1 Zastavenie kvapkania

Držiak filtra **4** má ventil na zastavenie kvapkania **5**. Tento sa stará o to, aby nekvapkala káva z filtra, keď vyberáte kanvicu **8**. Aby sa ventil pri sparovaní otvoril na zastavenie kvapkania **5** otvoril, je dôležité, aby bol držiak filtra **4** správne nasadený a aby bola kanvica **8** s vekom **13** celá v kávovare. **Nasadené veko 13 kanvice 8 otvorí ventil na zastavenie kvapkania 5. Inak môže filter pretiecť.**

7.2 Otvorenie a zatvorenie veka

Aby mohol prístroj správne pracovať, je dôležité, aby bola kanvica **8** postavená v kávovare a veko **13** bolo zatvorené.

7.3 Množstvá naplnenia

Do nádržky na vodu **6** dajte vždy aspoň toľko vody, aby voda siahala po značku pre 2 šálky (2). Maximálne toľko, aby voda siahala po značku **10 MAX** v nádržke na vodu **6**.

7.4 Sparenie kávy



1. Vyklopte kryt **15** nádržky na vodu **6** nahor.
2. Do nádržky na vodu **6** plňte len čerstvú, studenú vodu z vodovodu. Teplá alebo sýtená voda môže viesť k poruchám. Naplňte nádržku na vodu **6** vodou až po želanú značku (maximálne pre 10 šálok: **10 MAX**).
3. Podržte držiak filtra **4** za úchytku **3** a vložte ho do kávovaru.
4. Preklopte úchytku **3** držiaka filtra **4**.
5. Permanentný filter **2** vložte do držiaka filtra **4**.
6. Do permanentného filtra **2** dajte mletú kávu. Ak chcete stredne silnú kávu, dajte do filtra jednu kávovú lyžičku **10** (asi 7 – 8 g) mletej kávy na jednu šálku. Na filtrovanú kávu použite mletú kávu. Keď si kávu meliete sám, namel'te ju na strednom stupni mletia.

UPOZORNENIE: Môžete použiť aj papierový filter. V takom prípade však **nesmie** byť vložený permanentný filter **2**. Vložte filtračné vrečko (veľkosť 1 x 4) so zahnutými stranami do držiaka filtra **4**. Zahnutím sa filtračné vrečko lepšie prispôsobí držiaku filtra **4** a zamedzí sa roztrhnutiu švov.

7. Zaklapnite kryt **15**.

8. V každom prípade postavte kanvicu **13 so zatvoreným vekom **8** na platničku na udržiavanie teploty **9**.**

9. Stlačte tlačidlo  **11**. Tlačidlo začne svietiť. Po krátkom čase sa spustí proces sparovania.

10. Po skončení procesu sparovania je platnička na udržiavanie teploty **9** aktívna ešte cca 30 minút a tlačidlo  **11** blinká cca každé 2 sekundy. Potom sa platnička na udržiavanie teploty **9** vypne a zhasne tlačidlo  **11**.

UPOZORNENIE: Stlačením tlačidla  **11** môžete kedykoľvek sparovanie prerušiť a platničku na udržiavanie tepla **9** vypnúť skôr.

8. Čistenie



NEBEZPEČENSTVO zásahu elektrickým prúdom!

- ⊙ Vytiahnite zástrčku **12** zo zásuvky predtým, ako budete kávovar čistiť.
- ⊙ Kávovar a pripojovacie vedenie so zástrčkou **12** sa nesmú ponárať do vody alebo iných kvapalín.



NEBEZPEČENSTVO poranení obarením!

- ⊙ Kávovar sa pri prevádzke veľmi zohreje. Pred čistením ho nechajte vychladnúť.

VÝSTRAHA pred vecnými škodami!

- ⊙ Nepoužívajte agresívne ani abrazívne čistiace prostriedky.

UPOZORNENIE: Na spustenie procesu sparovania s čistou vodou alebo roztokom na odstránenie vodného kameňa môže byť nádržka na vodu **6** naplnená maximálne po **značku pre 8 šálok**. Inak môže kanvica **8** pretiecť.

8.1 Umývačka riadu

Nasledujúce diely je možné umývať v umývačke riadu:

- kanvica **8** + veko **13**
- držiak filter **4**
- permanentný filter **2**
- kávová lyžička **10**

8.2 Po každom použití

Prístroj čistíte podľa možnosti po každom použití.



1. Vytiahnite zástrčku **12** zo zásuvky.
2. Vyklopte kryt **15**.
3. Len pre permanentný filter **2**: Vyklopte úchytku **1** permanentného filtra, vyberte permanentný filter a umyte ho pod tečúcou vodou.
4. Vyklopte úchytku **3** držiaka filtra **4** a vyberte držiak filtra.
5. Len pre papierový filter: Použitý papierový filter zlikvidujte.
6. Držiak filtra **4** vypláchnite teplou vodou.
7. Kanvicu **8** a jej veko **13** vypláchnite, resp. opláchnite čistou vodou. Len v prípade odolných zvyškov použijete malé množstvo prostriedku na umývanie a nie príliš tvrdú kefku. Následne všetky diely dôkladne opláchnite čistou vodou.
8. V prípade potreby poutierajte kávovar a pripojovací kábel **12** mierne navlhčenou handrou. Následne prístroj utrite suchou handrou.
9. Všetky diely nechajte úplne vyschnúť, skôr ako ich odložíte alebo prístroj opäť použijete.



8.3 Odstránenie vodného kameňa

Intervaly odstraňovania vodného kameňa

Intervaly odstraňovania vodného kameňa závisia od stupňa tvrdosti vody a od toho, ako často prístroj používate. Pri strednej alebo tvrdej vode odporúčame odstránenie vodného kameňa raz za mesiac.

Ak používate vodovodnú vodu, môžete sa o jej tvrdosti informovať v príslušnej vodárni. Po určitom čase sa varením usadí v častiach kávovaru vodný kameň (podľa rozsahu tvrdosti používanej vody z vodovodu). Vodný kameň by ste mali v pravidelných intervaloch odstraňovať, inak bude stúpať spotreba prúdu prístroja.

1. Vypnite kávovar a nechajte ho úplne vychladnúť.
2. Prostriedok na odstránenie vodného kameňa naplňte do nádržky na vodu **6**. Použite tekutý, ekologický prostriedok na odstránenie vodného kameňa na báze kyseliny citrónovej a rešpektujte údaje výrobcu.
3. Nádržku na vodu **6** naplňte až po **značku pre 8 šálok**.
4. Zatvorte kryt **15** nádržky na vodu **6**.
5. **V každom prípade postavte kanvicu 8 so zatvoreným vekom 13 na platničku na udržiavanie teploty 9.**
6. Stlačte tlačidlo  **11**. LED krúžok okolo tlačidla začne svietiť. Po krátkom čase sa spustí proces sparovania.
7. Nechajte pretiecť približne polovicu roztoku prostriedku na odstránenie vodného kameňa a prístroj vypnite stlačením  **11**.
8. Roztok prostriedku na odstránenie vodného kameňa nechajte pôsobiť cca 30 minút.

9. Kávovar zapnite stlačením  **11** a nechajte pretiecť zvyšok roztoku prostriedku na odstránenie vodného kameňa.
10. Na konci procesu sparovania kávovar vypnite stlačením tlačidla  **11**.
11. Vyprázdňte kanvicu **8** a vypláchnite ju vodou.
12. Nádržku na vodu **6** potom naplňte ešte dvakrát po **značku pre 8 šálok** čistou vodou a spustíte sparovanie.

9. Uskladnenie



NEBEZPEČENSTVO pre deti!

- ⊙ Prístroj uchovávať mimo dosahu detí.

1. Vyčistíte permanentný filter **2** a vypláchnite permanentný filter **4** a kanvicu **8**.
2. Vyčistený kávovar a príslušenstvo dajte vysušiť, kým ho zložíte a odložíte.

10. Likvidácia

Tento produkt podlieha európskej smernici 2012/19/EÚ. Symbol prečiarknutého smetného koša na kolesách znamená, že produkt musí byť odovzdaný do osobitného zberu odpadu v Európskej únii. Platí to pre produkt a všetky diely príslušenstva, ktoré sú označené týmto symbolom. Označené produkty sa nesmú likvidovať s bežným domácim odpadom, ale musia sa odovzdať na zberné miesto na recykláciu elektrických a elektronických prístrojov.



Tento symbol recyklácie označuje, napr. predmet alebo časť materiálu, ako hodiace sa na recykláciu. Recyklácia pomáha znižovať spotrebu surovín a zaťaženie životného prostredia.



Obal

Ak chcete zlikvidovať obal, dajte na príslušné predpisy vo vašej krajine týkajúce sa životného prostredia.

11. Riešenie problémov

Ak by váš prístroj zrazu prestal správne fungovať, skontrolujte ho najprv podľa tohto kontrolného zoznamu. Možno ide len o malý problém, ktorý budete vedieť odstrániť aj vy.



NEBEZPEČENSTVO zásahu elektrickým prúdom!

- ⊙ V žiadnom prípade sa nepokúšajte opraviť prístroj sami.

Chyba	Možné príčiny/ opatrenia
Prístroj nefunguje	<ul style="list-style-type: none"> • Je zabezpečené napájanie prúdom? • Skontrolujte pripojenie.
Kvalita uvarenej kávy sa zhoršuje.	<ul style="list-style-type: none"> • V kávovare treba odstrániť vodný kameň.
Proces sparovania trvá pri rovnakom množstve dlhšie.	
Kryt 15 sa nedá zaklapnúť.	<ul style="list-style-type: none"> • Je držiak filtra 4 správne vložený a je úchytká 3 preklonená?
Pri sparovaní filter preteká.	<ul style="list-style-type: none"> • Je veko 13 nasadené na kanvicu 8? • Je držiak filtra 4 správne vložený?

12. Technické údaje

Model:	SKMK 1000 B2
Sieťové napätie	220 – 240 V ~ 50 - 60 Hz
Trieda ochrany:	I
Výkon:	1 000 W

Použité symboly

	Ochranné uzemnenie
	Geprüfte Sicherheit (overená bezpečnosť). Prístroje musia zodpovedať všeobecne uznávaným pravidlám techniky a sú v súlade s nemeckým zákonom o bezpečnosti výrobkov (Produktsicherheitsgesetz - ProdSG).
	S označením CE spoločnosť HOYER Handel GmbH vyhlasuje zhodu ES.
	Tento symbol pripomína, aby ste obal ekologicky zlikvidovali.
	Recyklovateľné materiály: kartón (okrem vlnitej lepenky)
	Symbol označuje diely, ktoré sa môžu umývať v umývačke.
	Ide o recyklovateľný produkt, ktorý podlieha rozšírenej zodpovednosti výrobcu, ako aj povinnosti triedenia odpadu.

Technické zmeny vyhradené.

13. Záruka spoločnosti HOYER Handel GmbH

Vážená zákazníčka, vážený zákazník, na tento prístroj sa vzťahuje záruka 3 roky od dátumu kúpy. V prípade výskytu nedostatkov tohto výrobku máte voči predajcovi výrobku zákonom stanovené práva. Tieto zákonom stanovené práva nie sú obmedzené našimi nižšie uvedenými záručnými podmienkami.

Záručné podmienky

Záručná doba začína plynúť od dátumu kúpy. Originálny pokladničný blok si, prosím, uschovajte. Tento blok slúži ako doklad o kúpe.

V prípade, že sa v priebehu troch rokov od dátumu kúpy tohto výrobku vyskytne materiálová alebo výrobná chyba, výrobok pre vás bezplatne opravíme, vymeníme alebo vám vrátime kúpnu cenu – podľa nášho výberu. Toto záručné plnenie predpokladá, že v rámci trojročnej lehoty predložíte nefunkčný prístroj a doklad o kúpe (pokladničný blok) a krátko písomne popíšete, v čom spočíva nedostatok a kedy sa vyskytol.

V prípade, že sa záruka vzťahuje na príslušnú poruchu, obdržíte od nás opravený alebo nový výrobok. Pri oprave alebo výmene výrobku nezačína plynúť nová záručná doba.

Záručná doba a zákonná záruka

Záručná doba sa záručným plnením nepredlžuje. Toto sa vzťahuje aj na vymenené a opravené diely. Prípadné poškodenia a nedostatky existujúce už pri kúpe sa musia nahlásiť ihneď po vybalení. Prípadné opravy po uplynutí záručnej doby budú spoplatnené.

Rozsah záruky

Prístroj bol starostlivo zhotovený podľa prísných smerníc kvality a pred zaslaním bol dôkladne skontrolovaný.

Záručné plnenie sa vzťahuje na materiál a navýrobné chyby.

Záruka sa nevzťahuje na namáhané diely, ktoré sú vystavené normálnemu opotrebeniu, na poškodenia krehkých dielov, napr. spínačov, batérii, osvetľovacích prostriedkov alebo iných dielov vyrobených zo skla.

Táto záruka zaniká, ak bol výrobok poškodený alebo nebol používaný alebo udržiavaný odbornou. Pre správne používanie výrobku sa musia presne dodržiavať všetky pokyny uvedené v návode na obsluhu. Účelom použitia a konaniam, ktoré návod na obsluhu neodporúča alebo pred ktorými varuje, je potrebné sa bezpodmienečne vyhýbať.

Výrobok je určený výlučne na súkromné použitie a nie na komerčné účely. V prípade nevhodného a neodborného, príp. násilného zaobchádzania s prístrojom a zásahov, ktoré neboli vykonané našim servisným centrom, záruka zaniká.

Postup pri reklamacii

Pre rýchle spracovanie vašej žiadosti, prosím, postupujte podľa nasledovných pokynov:

- Pri všetkých otázkach majte pripravené číslo výrobku **IAN: 352297_2004** a pokladničný blok ako doklad o kúpe.
- Číslo artikla nájdete na typovom štítku, ako rytinu, na titulnej stránke návodu (vľavo dole) alebo ako nálepku na zadnej alebo spodnej strane prístroja.
- V prípade, že sa na prístroji vyskytli chyby vo funkcii alebo iné nedostatky, najskôr **telefonicky** alebo **e-mailom** kontaktujte nižšie uvedené servisné centrum.
- Výrobok, ktorý bol označený za nefunkčný, môžete následne spolu s dokladom o kúpe (pokladničný blok) a uvedením, v čom spočíva daný nedostatok a kedy sa objavil, zaslať zdarma na servisnú adresu, ktorá vám bola oznámená.

Na www.lidl-service.com si môžete stiahnuť túto a ďalšie príručky, produktové videá a inštalčný softvér.



S týmto QR kódom sa dostanete priamo na stránku Lidl servisu (www.lidl-service.com) a po zadaní čísla artikla (IAN)

352297_2004 si môžete otvoriť svoj návod na obsluhu.



Servisné stredisko

SK Servis Slovensko
Tel.: 0850 232001
E-Mail: hoyer@lidl.sk

IAN: 352297_2004



Dodávateľ

Majte, prosím, na pamäti, že nasledujúca adresa **nie je servisná adresa**: Najskôr kontaktujte vyššie uvedené servisné centrum.

HOYER Handel GmbH
Tasköprüstraße 3
DE-22761 Hamburg
NEMECKO