



# LED NIGHT LIGHTS

GB IE NI

## LED NIGHT LIGHTS

Operation and safety notes

NL BE

## LED-NACHTLAMPJES

Bedienings- en veiligheidsinstructies

FR BE

## ÉCLAIRAGES

## D'ORIENTATION À LED

Instructions d'utilisation et consignes de sécurité

DE AT CH

## LED-NACHTLICHTER

Bedienungs- und Sicherheitshinweise

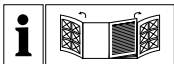

GB/IE/NL	Operation and safety notes	Page	5
FR/BE	Instructions d'utilisation et consignes de sécurité	Page	12
NL/BE	Bedienings- en veiligheidsinstructies	Pagina	20
DE/AT/CH	Bedienungs- und Sicherheitshinweise	Seite	28

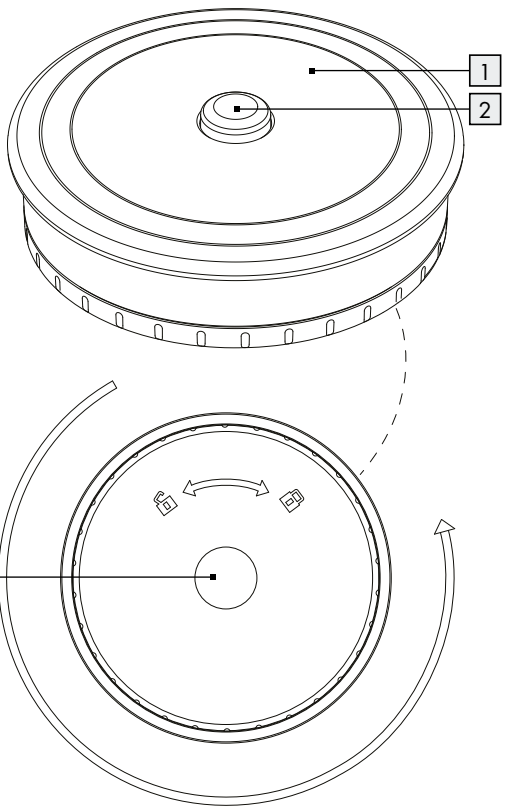
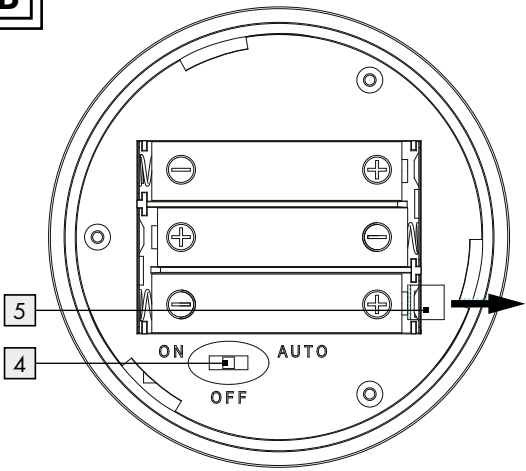
**A****B**

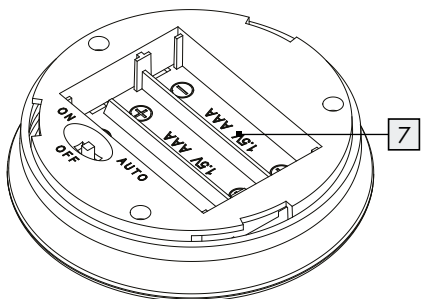
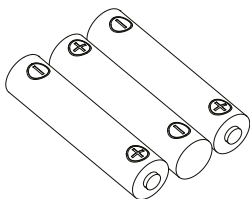
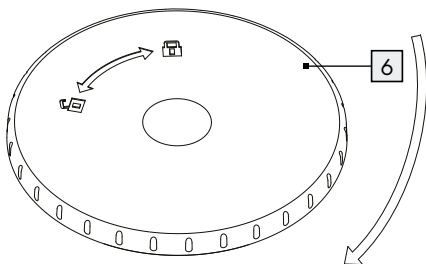
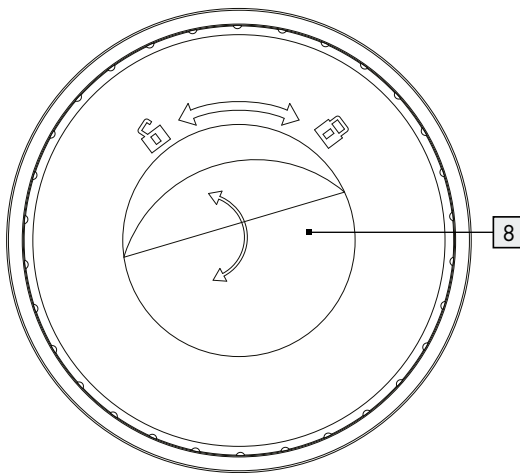
**C****D**

**List of pictograms used**.....Page 6

**Introduction**.....Page 6

    Intended use.....Page 6

    Parts description.....Page 7

    Technical data.....Page 7

    Scope of delivery.....Page 7

**General safety instructions**.....Page 7

    Safety instructions for batteries/  
    rechargeable batteries.....Page 8

**Before use**.....Page 9

    Use.....Page 9







    Replacing batteries.....Page 9

    Fixing the product.....Page 10

**Cleaning and care**.....Page 10

**Disposal**.....Page 10

**Warranty**.....Page 11



List of pictograms used	
	Volt (direct current)
	LED lifespan
	Detection range: approx. 2 m-3 m
	Angle of coverage: approx. 120°
	Open
	Close
	Batteries included

## LED Night Lights

### ● Introduction

Congratulations on the purchase of your new product. You have chosen a high-quality product. The instructions for use are a part of this product. They contain important information concerning safety, use and disposal. Before using the product, please familiarise yourself with all the operating and safety instructions. The product must only be used as described and for the specified fields of application. When passing this product on to third parties, please be sure to include all documentation.

### ● Intended use

-  This product is suitable as orientation light in dry indoor rooms. It features a motion detector which can automatically switch the light on and off in the dark when motion is detected. The product is intended for private use only and is not intended for commercial use or for use in other applications.
-  Not suitable for household room illumination.

## ● Parts description

- 1 LED light
- 2 Motion detector
- 3 Magnet
- 4 Switch
- 5 Insulation strip
- 6 Battery compartment lid
- 7 Battery compartment
- 8 Adhesive pad

## ● Technical data

- Operating voltage: per light 3 x 1.5V<sup>===</sup>, AAA batteries (included in delivery)
- Illuminants: 6 x LED (LEDs are not replaceable)
- Motion detection range: approx. 120°;  
distance: approx. 2-3 m
- Chromaticity coordinate: X<0.27

## ● Scope of delivery

- 3 LED light
- 9 1.5 V <sup>===</sup> AAA battery (pre-installed)
- 3 Adhesive pad
- 1 Set of instructions for use



### **General safety instructions**

PLEASE KEEP ALL SAFETY INSTRUCTIONS AND INSTRUCTIONS FOR USE FOR FUTURE REFERENCE!

-  This product may be used by children age 8 years and up, as well as by persons with reduced physical, sensory or mental capacities, or lacking experience and/or knowledge, so long as they are supervised or instructed in the safe use of the product and understand the associated risks.
- Do not allow children to play with the product. Cleaning and user maintenance should not be performed by children without supervision.

**⚠ CAUTION! RISK OF OVERHEATING!** Never cover the product during operation!

- This product does not contain any parts that can be serviced by the user.
- The illuminants are not replaceable.
- If the illuminants fail at the end of their life, the entire product must be replaced.

**⚠ CAUTION! RISK OF PRODUCT DAMAGE!** Keep the product away from moisture!



## Safety instructions for batteries / rechargeable batteries

- **DANGER TO LIFE!** Keep batteries / rechargeable batteries out of reach of children. If accidentally swallowed seek immediate medical attention.
-  **DANGER OF EXPLOSION!** Never recharge non-rechargeable batteries. Do not short-circuit batteries / rechargeable batteries and / or open them. Overheating, fire or bursting can be the result.
- Never throw batteries / rechargeable batteries into fire or water.
- Do not exert mechanical loads to batteries / rechargeable batteries.

### Risk of leakage of batteries / rechargeable batteries

- Avoid extreme environmental conditions and temperatures, which could affect batteries / rechargeable batteries, e.g. radiators / direct sunlight.
- If batteries / rechargeable batteries have leaked, avoid contact with skin, eyes and mucous membranes with the chemicals! Flush immediately the affected areas with fresh water and seek medical attention!
-  **WEAR PROTECTIVE GLOVES!** Leaked or damaged batteries / rechargeable batteries can cause burns on contact with the skin. Wear suitable protective gloves at all times if such an event occurs.
- In the event of a leakage of batteries / rechargeable batteries, immediately remove it from the product to prevent damage.
- Only use the same type of batteries / rechargeable batteries. Do not mix used and new batteries / rechargeable batteries.
- Remove the batteries / rechargeable batteries if the product will not be used for a longer period.

### Risk of damage of the product

- Only use the specified type of battery / rechargeable battery!
- Insert batteries / rechargeable batteries according to polarity marks (+) and (-) on the battery / rechargeable battery and the product.



- Clean the contacts on the battery / rechargeable battery and in the battery compartment before inserting!
- Remove exhausted batteries / rechargeable batteries from the product immediately.

## ● Before use

**Note:** Remove all packaging materials from the product.

To begin using the product, first open the battery compartment lid **6** from the product (see Fig. A).

**Note:** Remove the insulation strips **5** before using the product for the first time.

## ● Use

- The product has three mode settings, you can slide the switch **4** into the desired position (see Fig. B). The available functions are:  
Position **ON**: The product is always on.  
Position **OFF**: The product is always off.  
Position **AUTO**: In the dark, the product will automatically switch on when motion is detected. The product switches off automatically after approx. 15 seconds if no further movement is detected.  
Please refer to "Technical data" for details on the detection range and angle. Please note, in this position the product will also use energy if the light is off.

## ● Replacing batteries

The light intensity of the product fading or the light no longer responding to motion in the dark indicates the battery charge is weak.

- The batteries must be replaced. Turn the battery compartment lid **6** anticlockwise and remove it (see Fig. A).
- Remove the batteries from the battery compartment **7** and insert the new batteries into the battery compartment **7**, taking their polarity (+) and (-) into account.
- Replace the battery compartment lid **6** and tighten it by turning it clockwise (see Fig. C).
- Only use batteries of the type specified under "Technical data" in these instructions for use.

## ● Fixing the product

### The product can be fixed by two ways:

1. Hold the magnet **3** at the back side against a metallic magnetic surface. The product remains in this position.
2. Pull the protective film of one of the adhesive pads **8** off and stick the pad onto the back of the LED light **1** (see Fig. D). Then affix the LED light **1** to a level and dry surface.

**Note:** If the adhesive pad **8** has been in place for a long time, sticky residue may remain on the surface when removed. If necessary, use an adhesive remover. Test a small area prior to cleaning the respective area. Follow the manufacture instructions.

## ● Cleaning and care

- Use a dry cloth to clean the product - never use petrol, solvents or cleaners that attack plastic.
- Do not clean the product with water or other liquids.

## ● Disposal

The packaging is made entirely of recyclable materials, which you may dispose of at local recycling facilities.



Observe the marking of the packaging materials for waste separation, which are marked with abbreviations (a) and numbers (b) with following meaning: 1-7: plastics / 20-22: paper and fibreboard / 80-98: composite materials.



The product and packaging materials are recyclable, dispose of it separately for better waste treatment. The Triman logo is valid in France only.



Contact your local refuse disposal authority for more details of how to dispose of your worn-out product.



To help protect the environment, please dispose of the product properly when it has reached the end of its useful life and not in the household waste. Information on collection points and their opening hours can be obtained from your local authority.

Faulty or used batteries / rechargeable batteries must be recycled in accordance with Directive 2006/66/EC and its amendments. Please

return the batteries / rechargeable batteries and / or the product to the available collection points.



### **Environmental damage through incorrect disposal of the batteries / rechargeable batteries!**

Batteries / rechargeable batteries may not be disposed of with the usual domestic waste. They may contain toxic heavy metals and are subject to hazardous waste treatment rules and regulations. The chemical symbols for heavy metals are as follows: Cd = cadmium, Hg = mercury, Pb = lead. That is why you should dispose of used batteries / rechargeable batteries at a local collection point.

## ● **Warranty**

The product has been manufactured to strict quality guidelines and meticulously examined before delivery. In the event of product defects you have legal rights against the retailer of this product. Your legal rights are not limited in any way by our warranty detailed below.







The warranty for this product is 3 years from the date of purchase. Should this product show any fault in materials or manufacture within 3 years from the date of purchase, we will repair or replace it – at our choice – free of charge to you.

The warranty period begins on the date of purchase. Please keep the original sales receipt in a safe location. This document is required as your proof of purchase. This warranty becomes void if the product has been damaged, or used or maintained improperly.

The warranty applies to defects in material or manufacture. This warranty does not cover product parts subject to normal wear, thus possibly considered consumables (e.g. batteries) or for damage to fragile parts, e.g. switches, rechargeable batteries or glass parts.



<b>Légende des pictogrammes utilisés</b> .....	Page 13
<b>Introduction</b> .....	Page 13
Utilisation conforme .....	Page 13
Descriptif des pièces .....	Page 14
Caractéristiques techniques.....	Page 14
Contenu de la livraison.....	Page 14
<b>Instructions générales de sécurité</b> .....	Page 14
Consignes de sécurité relatives aux piles /aux piles rechargeables .....	Page 15
<b>Avant la mise en service</b> .....	Page 16
Utilisation .....	Page 16
Remplacement des piles .....	Page 16
Fixation du produit.....	Page 17
<b>Nettoyage et entretien</b> .....	Page 17
<b>Mise au rebut</b> .....	Page 17
<b>Garantie</b> .....	Page 18



<b>Légende des pictogrammes utilisés</b>	
	Volt (courant continu)
	Durée de vie des LED
	Zone de détection : env. 2 m-3 m
	Angle de détection : env. 120°
	Ouvert
	Fermé
	Piles fournies

## Éclairages d'orientation à LED

### ● Introduction

Nous vous félicitons pour l'achat de votre nouveau produit. Vous avez opté pour un produit de grande qualité. Le mode d'emploi fait partie intégrante de ce produit. Il contient des indications importantes pour la sécurité, l'utilisation et la mise au rebut. Veuillez lire consciencieusement toutes les indications d'utilisation et de sécurité du produit. Ce produit doit uniquement être utilisé conformément aux instructions et dans les domaines d'application spécifiés. Lors d'une cession à tiers, veuillez également remettre tous les documents.

### ● Utilisation conforme

-  Ce produit est conçu pour être utilisé comme éclairage de nuit en intérieur, dans un lieu sec. Il est équipé d'un détecteur de mouvement, qui peut allumer et éteindre automatiquement le produit dans l'obscurité, en cas de mouvement détecté. Le produit est uniquement destiné à une utilisation privée, et non à une utilisation commerciale ou à d'autres domaines d'utilisation.
-  Ce produit ne convient pas à l'éclairage des pièces lors d'un usage privé.

## ● Descriptif des pièces

- 1 Lampe à LED
- 2 Détecteur de mouvement
- 3 Aimant
- 4 Interrupteur
- 5 Bande isolante
- 6 Couvercle du compartiment à piles
- 7 Compartiment à piles
- 8 Patin adhésif

## ● Caractéristiques techniques

- Tension d'alimentation : par lampe, 3 piles AAA 1,5V  $\equiv$  (fournies)
- Source lumineuse : 6 LED (les LED ne peuvent pas être remplacées)
- Zone de détection du détecteur de mouvement : env. 120° ; distance : env. 2-3 m
- Coordonnées chromatiques :  $X < 0,27$

## ● Contenu de la livraison

- 3 lampes à LED
- 9 piles AAA 1,5V  $\equiv$  (préinstallées)
- 3 patins adhésifs
- 1 mode d'emploi



### **Instructions générales de sécurité**

**CONSERVEZ TOUTES LES CONSIGNES DE SÉCURITÉ ET INSTRUCTIONS POUR L'AVENIR !**

-  Ce produit peut être utilisé par des enfants âgés de 8 ans et plus ainsi que par des personnes ayant des capacités physiques, sensorielles ou mentales réduites ou manquant d'expérience ou de connaissances, s'ils sont surveillés ou s'ils ont été informés de l'utilisation sûre du produit et comprennent les risques liés à son utilisation.
- Les enfants ne doivent pas jouer avec le produit. Le nettoyage et l'entretien du produit ne doivent pas être effectués par des enfants laissés sans surveillance.

- ⚠ **ATTENTION ! RISQUE DE SURCHAUFFE !** Ne jamais recouvrir le produit en cours de fonctionnement !
- Le produit ne contient aucune pièce nécessitant une maintenance de la part de l'utilisateur.
- Les ampoules ne sont pas remplaçables.
- Si les ampoules arrivent en fin de vie, l'ensemble du produit doit alors être remplacé.
- ⚠ **ATTENTION ! RISQUE D'ENDOMMAGEMENT DU PRODUIT !** Tenir le produit à l'écart de l'humidité !



## Consignes de sécurité relatives aux piles / aux piles rechargeables

- **DANGER DE MORT !** Rangez les piles / piles rechargeables hors de la portée des enfants. En cas d'ingestion, consultez immédiatement un médecin !
-  **RISQUE D'EXPLOSION !** Ne rechargez jamais des piles non rechargeables. Ne court-circuitiez pas les piles / piles rechargeables et / ou ne les ouvrez pas ! Autrement, vous risquez de provoquer une surchauffe, un incendie ou une explosion.
- Ne jetez jamais des piles / piles rechargeables au feu ou dans l'eau.
- Ne pas soumettre les piles / piles rechargeables à une charge mécanique.

### Risque de fuite des piles / piles rechargeables

- Évitez d'exposer les piles / piles rechargeables à des conditions et températures extrêmes susceptibles de les endommager, par ex. sur des radiateurs / exposition directe aux rayons du soleil.
- Lorsque les piles / piles rechargeables fuient, évitez tout contact du produit chimique avec la peau, les yeux ou les muqueuses ! Rincez les zones touchées à l'eau claire et consultez immédiatement un médecin !
-  **PORTER DES GANTS DE PROTECTION !** Les piles / piles rechargeables endommagées ou sujettes à des fuites peuvent provoquer des brûlures au contact de la peau. Vous devez donc porter des gants adéquats pour les manipuler.
- En cas de fuite des piles / piles rechargeables, retirez-les aussitôt du produit pour éviter tout endommagement.
- Utilisez uniquement des piles / piles rechargeables du même type. Ne mélangez pas des piles / piles rechargeables usées et neuves !

- Retirez les piles / piles rechargeables, si vous ne comptez pas utiliser le produit pendant une période prolongée.

### **Risque d'endommagement du produit**

- Exclusivement utiliser le type de pile / pile rechargeable spécifié.
- Insérez les piles / piles rechargeables conformément à l'indication de polarité (+) et (-) indiquée sur la pile / pile rechargeable et sur le produit.
- Nettoyez les contacts de la pile / pile rechargeable et du compartiment à pile avant d'insérer la pile !
- Retirez immédiatement les piles / piles rechargeables usées du produit.

## **● Avant la mise en service**

**Remarque :** veuillez retirer l'ensemble des matériaux composant l'emballage du produit.

Pour utiliser le produit, ouvrez tout d'abord le couvercle du compartiment à piles **[6]** (voir ill. A).

**Remarque :** retirez la bande isolante **[5]** avant la mise en service du produit.

## **● Utilisation**

- Le produit dispose de trois modes de réglage. Poussez l'interrupteur **[4]** dans la position voulue (voir ill. B). Les fonctions suivantes sont disponibles :
  - Position **ON** : le produit est allumé en permanence.
  - Position **OFF** : le produit est éteint en permanence.
  - Position **AUTO** : le produit se met automatiquement en marche dans l'obscurité et s'allume aussitôt qu'un mouvement est détecté. Le produit s'éteint automatiquement après env. 15 secondes si aucun autre mouvement n'est détecté. Les caractéristiques de la zone et de l'angle de détection sont indiquées au chapitre „Caractéristiques techniques“. Lorsque l'interrupteur est positionné de cette manière, veuillez noter que le produit consomme aussi de l'énergie, même lorsque la lumière n'est pas activée.

## **● Remplacement des piles**

Si l'intensité lumineuse du produit diminue, ou que les mouvements ne sont plus détectés dans l'obscurité, cela signifie que les piles sont presque déchargées.



- Les piles doivent être changées. Tournez le couvercle du compartiment à piles [6] dans le sens anti-horaire et retirez-le (voir ill. A).
- Retirez les piles du compartiment à piles [7], et insérez trois piles neuves dans le compartiment à piles [7]. Vérifiez que la polarité est correcte (+) et (-).
- Remplacez le couvercle du compartiment à piles [6] et tournez-le dans le sens horaire (voir ill. C).
- Utilisez uniquement des piles du type indiqué au chapitre „Caractéristiques techniques“ de ce mode d’emploi.

## ● Fixation du produit

### Le produit peut être fixé de deux manières différentes :

1. Tenez les aimants [3] en orientant la partie arrière contre une surface métallique magnétique. Le produit reste dans cette position.
2. Enlevez le film protecteur d’un des patins adhésifs [8] et collez le patin sur la face arrière de la lampe à LED [1] (voir ill. D). Fixez ensuite la lampe à LED [1] sur une surface plane et sèche.

**Remarque :** lorsqu’un patin adhésif [8] est utilisé durant une période prolongée, de petits résidus de colle peuvent rester sur cette surface lorsqu’il est retiré. Utilisez le cas échéant un dissolvant pour colle. Effectuez un essai sur une petite surface, avant de nettoyer la zone concernée. Suivez les instructions du fabricant.

## ● Nettoyage et entretien

- Nettoyez le produit avec un chiffon sec. N’utilisez en aucun cas de l’essence, des solvants ou des nettoyeurs attaquant le plastique.
- Ne nettoyez jamais le produit à l’eau ni avec d’autres liquides.

## ● Mise au rebut

L’emballage se compose de matières recyclables pouvant être mises au rebut dans les déchetteries locales.



Veuillez respecter l’identification des matériaux d’emballage pour le tri sélectif, ils sont identifiés avec des abbréviations (a) et des chiffres (b) ayant la signification suivante : 1-7 : plastiques / 20-22 : papiers et cartons / 80-98 : matériaux composite.



Le produit et les matériaux d'emballage sont recyclables, mettez-les au rebut séparément pour un meilleur traitement des déchets. Le logo Triman n'est valable qu'en France.



Votre mairie ou votre municipalité vous renseigneront sur les possibilités de mise au rebut des produits usagés.



Afin de contribuer à la protection de l'environnement, veuillez ne pas jeter votre produit usagé dans les ordures ménagères, mais éliminez-le de manière appropriée. Pour obtenir des renseignements concernant les points de collecte et leurs horaires d'ouverture, vous pouvez contacter votre municipalité.

Les piles / piles rechargeables défectueuses ou usagées doivent être recyclées conformément à la directive 2006/66/CE et ses modifications. Les piles et / ou piles rechargeables et / ou le produit doivent être retournés dans les centres de collecte proposés.



### **Pollution de l'environnement par la mise au rebut incorrecte des piles / piles rechargeables !**

Les piles / piles rechargeables ne doivent pas être mises au rebut avec les ordures ménagères. Elles peuvent contenir des métaux lourds toxiques et doivent être considérées comme des déchets spéciaux. Les symboles chimiques des métaux lourds sont les suivants : Cd = cadmium, Hg = mercure, Pb = plomb. Pour cette raison, veuillez toujours déposer les piles / piles rechargeables usagées dans les conteneurs de recyclage communaux.

## **● Garantie**

Le produit a été fabriqué selon des critères de qualité stricts et contrôlé consciencieusement avant sa livraison. En cas de défaillance, vous êtes en droit de retourner ce produit au vendeur. La présente garantie ne constitue pas une restriction de vos droits légaux.

Ce produit bénéficie d'une garantie de 3 ans à compter de sa date d'achat. La durée de garantie débute à la date d'achat. Veuillez conserver le ticket de caisse original. Il fera office de preuve d'achat.







Si un problème matériel ou de fabrication devait survenir dans 3 ans suivant la date d'achat de ce produit, nous assurons à notre discrétion la réparation ou le remplacement du produit sans frais supplémentaires.

La garantie prend fin si le produit est endommagé suite à une utilisation inappropriée ou à un entretien défaillant.

La garantie couvre les vices matériels et de fabrication. Cette garantie ne s'étend ni aux pièces du produit soumises à une usure normale (p. ex. des piles) et qui, par conséquent, peuvent être considérées comme des pièces d'usure, ni aux dommages sur des composants fragiles, comme des interrupteurs, des batteries ou des éléments fabriqués en verre.



<b>Legenda van de gebruikte pictogrammen</b> .....	Pagina 21
<b>Inleiding</b> .....	Pagina 21
Correct gebruik .....	Pagina 21
Beschrijving van de onderdelen.....	Pagina 22
Technische gegevens .....	Pagina 22
Omvang van de levering.....	Pagina 22
<b>Algemene veiligheidsinstructies</b> .....	Pagina 22
Veiligheidsinstructies voor batterijen / accu's.....	Pagina 23
<b>Voor de ingebruikname</b> .....	Pagina 24
Gebruik.....	Pagina 24
Batterijen vervangen .....	Pagina 24
Product bevestigen.....	Pagina 25
<b>Reiniging en onderhoud</b> .....	Pagina 25
<b>Afvoer</b> .....	Pagina 25
<b>Garantie</b> .....	Pagina 26

<b>Legenda van de gebruikte pictogrammen</b>	
	Volt (gelijkstroom)
	Levensduur LED
	Detectiebereik: ca. 2 m-3 m
	Detectiehoek: ca. 120 °
	Geopend
	Gesloten
	Inclusief batterijen

## **LED-nachtlampjes**

### **● Inleiding**

Hartelijk gefeliciteerd met de aankoop van uw nieuwe product. U heeft voor een hoogwaardig product gekozen. De gebruiksaanwijzing is een deel van het product. Deze bevat belangrijke aanwijzingen voor veiligheid, gebruik en verwijdering. Maakt U zich voor de ingebruikname van het product met alle bedienings- en veiligheidsvoorschriften vertrouwd. Gebruik het product alleen zoals beschreven en voor de aangegeven toepassingsgebieden. Overhandig alle documenten bij doorgifte van het product aan derden.

### **● Correct gebruik**

- 
 Dit product is geschikt als oriëntatieverlichting in droge ruimtes binnenshuis. Het is voorzien van een bewegingsmelder, die het product in een donkere omgeving bij het registreren van een beweging automatisch aan en uit kan schakelen. Dit product is alleen bedoeld voor gebruik in privé-huishoudens en niet voor commercieel gebruik of voor gebruik op andere gebieden.

-  Niet geschikt voor het verlichten van ruimtes in privé-huishoudens.

## ● Beschrijving van de onderdelen

- 1 Led-lamp
- 2 Bewegingsmelder
- 3 Magneet
- 4 Schakelaar
- 5 Isolatiestrip
- 6 Deksel van het batterijvak
- 7 Batterijvak
- 8 Kleefpad

## ● Technische gegevens

Voedingsspanning: per lamp 3 x 1,5 V  $\text{===}$ , batterijen AAA (meegeleverd)

Lichtbron: 6 x led (de leds kunnen niet worden vervangen)

Detectiebereik van de bewegingsmelder: ca. 120°; afstand: ca. 2-3 m

Kleurwaarde-aandeel:  $X < 0.27$

## ● Omvang van de levering

3 LED-lampen

9 1,5 V  $\text{===}$  batterijen AAA (reeds geïnstalleerd)

3 kleefpads

1 gebruiksaanwijzing



## **Algemene veiligheidsinstructies**

**BEWAAR ALLE VEILIGHEIDSINSTRUCTIES EN AANWIJZINGEN OM DEZE EVENTUEEL LATER TE KUNNEN RAADPLEGEN!**

-  Dit product kan door kinderen vanaf 8 alsmede door personen met verminderde fysieke, sensorische of mentale vaardigheden of een gebrek aan ervaring en kennis worden gebruikt, als zij onder toezicht staan of geïnstrueerd

worden met betrekking tot het veilige gebruik van het product en zij de hieruit voortvloeiende gevaren begrijpen.

- Kinderen mogen niet met het product spelen. Reiniging en onderhoud mag niet door kinderen zonder toezicht worden uitgevoerd.

**⚠ VOORZICHTIG! KANS OP OVERVERHITTING!** Dek het product nooit af als het in gebruik is!

- Het product bevat geen onderdelen die door de gebruiker kunnen worden onderhouden.
- De verlichtingsmiddelen kunnen niet worden vervangen.
- Mochten de verlichtingsmiddelen aan het einde van hun levensduur uitvallen, dan dient het gehele product te worden vervangen.

**⚠ VOORZICHTIG! KANS OP BESCHADIGING VAN HET PRODUCT!** Houd het product uit de buurt van vocht!



## Veiligheidsinstructies voor batterijen / accu's

- **LEVENSGEVAAR!** Houd batterijen / accu's buiten het bereik van kinderen. Raadpleeg bij inslikken onmiddellijk een arts!
-  **EXPLOSIEGEVAAR!** Laad niet oplaadbare batterijen nooit op. Sluit de batterijen / accu's niet kort en / of open deze niet. Daardoor kan de batterij oververhit raken, in brand vliegen of exploderen.
- Gooi batterijen / accu's nooit in het vuur of water.
- Stel batterijen / accu's nooit bloot aan mechanische belastingen.

## Risico dat de batterijen / accu's lekken

- Vermijd extreme omstandigheden en temperaturen die invloed op de batterijen / accu's zouden kunnen hebben bijv. radiatoren / direct zonlicht.
- Bij lekkende batterijen / accu's het contact van de chemicaliën met de huid, ogen en slijmvliezen vermijden! Spoel de desbetreffende plekken direct af met schoon water en raadpleeg onmiddellijk een arts!
-  **DRAAG VEILIGHEIDSHANDSCHOENEN!** Lekkende of beschadigde batterijen / accu's kunnen in geval van huidcontact chemische brandwonden veroorzaken. Draag daarom in dit geval geschikte veiligheidshandschoenen.
- Als de batterijen / accu's lekken, dient u deze direct uit het product te halen om beschadigingen te vermijden.
- Gebruik alleen batterijen / accu's van hetzelfde type. Gebruik nooit nieuwe en oude batterijen / accu's door elkaar!
- Verwijder de batterijen / accu's, als u het product gedurende een langere periode niet gebruikt.

## Risico op beschadiging van het product

- Gebruik uitsluitend het aangegeven type batterij / accu!
- Plaats de batterijen / accu's volgens de weergegeven polariteit (+) en (-) op batterij / accu en op product.
- Reinig de contacten van de batterij / accu en die in het batterijvak, voordat u deze plaatst!
- Verwijder verbruikte batterijen / accu's direct uit het product.

## ● Voor de ingebruikname

**Opmerking:** verwijder al het verpakkingsmateriaal van het product. Om het product te gebruiken, opent u eerst het deksel van het batterijvak **6** (zie afb. A).

**Opmerking:** verwijder de isolatiestrip **5** voordat u het product in gebruik neemt.

## ● Gebruik

- Het product heeft drie modus-instellingen. Schuif de schakelaar **4** in de gewenste positie (zie afb. B). De volgende functies zijn beschikbaar:
  - Positie **ON**: het product is continu ingeschakeld.
  - Positie **OFF**: het product is continu uitgeschakeld.
  - Positie **AUTO**: het product schakelt zichzelf in het donker automatisch in zodra het een beweging detecteert. Het product schakelt zichzelf automatisch na ca. 15 seconden uit indien geen beweging meer wordt gedetecteerd. Meer informatie over het detectiebereik en de detectiehoek vindt u bij „Technische gegevens“. Houd er alstublieft rekening mee, dat het product in deze stand ook energie verbruikt, als het licht niet is ingeschakeld.

## ● Batterijen vervangen

Als de lichtintensiteit van het product minder wordt of als het niet meer op bewegingen in het donker reageert, is dit een teken dat de batterijen leeg raken.

- De batterijen moeten worden vervangen. Draai het deksel van het batterijvak **6** tegen de wijzers van de klok in en verwijder het (zie afb. A).
- Verwijder de batterijen uit het batterijvak **7** en plaats nieuwe batterijen in het batterijvak **7**. Let hierbij op de juiste polariteit (+) en (-).



- Plaats het deksel van het batterijvak **6** weer terug en draai het met de wijzers van de klok mee vast (zie afb. C).
- Gebruik alleen batterijen van het type dat bij „Technische gegevens“ in deze gebruiksaanwijzing wordt vermeld.

## ● Product bevestigen

### Het product kan op twee manieren worden bevestigd:

1. Houd de magneet **3** met de achterkant tegen een metalen oppervlak. Het product blijft in deze positie.
2. Trek de beschermfolie van één van de kleefpads **8** af en plak de pad op de achterkant van de led-lamp **1** (zie afb. D). Bevestig de led-lamp **1** vervolgens op een vlak en droog oppervlak.  
**Opmerking:** als de kleefpad **8** langere tijd wordt gebruikt, kunnen er kleverige restanten op het oppervlak achterblijven als deze wordt verwijderd. Gebruik zo nodig een lijmverwijderaar. Test eerst een klein gedeelte voordat u de desbetreffende plek reinigt. Volg de aanwijzingen van de fabrikant op.

## ● Reiniging en onderhoud

- Reinig het product met een droge doek. Gebruik in geen geval benzine, oplosmiddelen of reinigingsmiddelen die kunststof aantasten.
- Reinig het product niet met water of andere vloeistoffen.

## ● Afvoer

De verpakking bestaat uit milieuvriendelijke grondstoffen die u via de plaatselijke recyclingcontainers kunt afvoeren.



Neem de aanduiding van de verpakkingsmaterialen voor de afvalscheiding in acht. Deze zijn gemarkeerd met de afkortingen (a) en een cijfers (b) met de volgende betekenis: 1-7: kunststoffen / 20-22: papier en vezelplaten / 80-98: composietmaterialen.



Het product en de verpakkingsmaterialen zijn recyclebaar; verwijder deze afzonderlijk voor een betere afvalbehandeling. Het Triman-logo geldt alleen voor Frankrijk.



Informatie over de mogelijkheden om het uitgediende product na gebruik te verwijderen, verstrekt uw gemeentelijke overheid.



Gooi het afgedankte product omwille van het milieu niet weg via het huisvuil, maar geef het af bij het daarvoor bestemde depot of het gemeentelijke milieupark. Over afgifteplaatsen en hun openingstijden kunt u zich bij uw aangewezen instantie informeren.

Defecte of verbruikte batterijen / accu's moeten volgens de richtlijn 2006/66/EG en veranderingen daarop worden gerecycled. Geef batterijen / accu's en / of het product af bij de daarvoor bestemde verzamelstations.



### **Milieuschade door foutieve verwijdering van de batterijen / accu's!**

Batterijen / accu's mogen niet via het huisvuil worden weggegooid. Ze kunnen giftige zware metalen bevatten en vallen onder het chemisch afval. De chemische symbolen van de zware metalen zijn: Cd = cadmium, Hg = kwik, Pb = lood. Geef verbruikte batterijen / accu's daarom af bij een gemeentelijk inzamelpunt.

## **● Garantie**

Het product wordt volgens strenge kwaliteitsrichtlijnen zorgvuldig geproduceerd en voor levering grondig getest. In geval van schade aan het product kunt u rechtmatig beroep doen op de verkoper van het product. Deze wettelijke rechten worden door onze hierna vermelde garantie niet beperkt.

Op dit product verlenen wij 3 jaar garantie vanaf aankoopdatum. De garantieperiode start op de dag van aankoop. Bewaar de originele kassabon alstublieft. Dit document is nodig als bewijs voor aankoop.







Wanneer binnen 3 jaar na de aankoopdatum van dit product een materiaal- of productiefout optreedt, dan wordt het product door ons - naar onze keuze - gratis voor u gerepareerd of vervangen. Deze garantie komt te vervallen als het product beschadigd wordt, niet correct gebruikt of onderhouden wordt.

De garantie geldt voor materiaal- en productiefouten. Deze garantie is niet van toepassing op productonderdelen, die onderhevig zijn aan normale slijtage en hierdoor als aan slijtage onderhevige onderdelen

gelden (bijv. batterijen) of voor beschadigingen aan breekbare onderdelen, zoals bijv. schakelaars, accu's of dergelijke onderdelen, die gemaakt zijn van glas.



<b>Legende der verwendeten Piktogramme</b> .....	Seite 29
<b>Einleitung</b> .....	Seite 29
Bestimmungsgemäße Verwendung.....	Seite 29
Teilebeschreibung .....	Seite 30
Technische Daten .....	Seite 30
Lieferumfang .....	Seite 30
<b>Allgemeine Sicherheitshinweise</b> .....	Seite 30
Sicherheitshinweise für Batterien / Akkus.....	Seite 31
<b>Vor der Inbetriebnahme</b> .....	Seite 32
Gebrauch .....	Seite 32
Batterien wechseln .....	Seite 32
Produkt befestigen.....	Seite 33
<b>Reinigung und Pflege</b> .....	Seite 33
<b>Entsorgung</b> .....	Seite 33
<b>Garantie</b> .....	Seite 34



<b>Legende der verwendeten Piktogramme</b>	
	Volt (Gleichstrom)
	LED-Lebensdauer
	Erfassungsbereich: ca. 2 m-3 m
	Erfassungswinkel: ca. 120°
	Geöffnet
	Geschlossen
	Batterien inklusive

## LED-Nachtlichter

### ● Einleitung

Wir beglückwünschen Sie zum Kauf Ihres neuen Produkts. Sie haben sich damit für ein hochwertiges Produkt entschieden. Die Bedienungsanleitung ist Teil dieses Produkts. Sie enthält wichtige Hinweise für Sicherheit, Gebrauch und Entsorgung. Machen Sie sich vor der Benutzung des Produkts mit allen Bedien- und Sicherheitshinweisen vertraut. Benutzen Sie das Produkt nur wie beschrieben und für die angegebenen Einsatzbereiche. Händigen Sie alle Unterlagen bei Weitergabe des Produkts an Dritte mit aus.

### ● Bestimmungsgemäße Verwendung

-  Dieses Produkt ist geeignet als Orientierungslicht in trockenen Innenräumen. Es ist mit einem Bewegungsmelder ausgestattet, welcher das Produkt in dunkler Umgebung beim Erfassen einer Bewegung automatisch ein- und ausschalten kann. Das Produkt ist nur für den privaten Gebrauch und nicht für den gewerblichen Einsatz oder für andere Einsatzbereiche bestimmt.
-  Nicht zur Raumbelichtung im Haushalt geeignet.

## ● Teilebeschreibung

- 1 LED-Leuchte
- 2 Bewegungsmelder
- 3 Magnet
- 4 Schalter
- 5 Isolierstreifen
- 6 Batteriefachabdeckung
- 7 Batteriefach
- 8 Klebepad

## ● Technische Daten

Betriebsspannung:	je Leuchte 3 x 1,5V $\text{---}$ , Batterien AAA (im Lieferumfang enthalten)
Leuchtmittel:	6 x LED (Die LEDs sind nicht austauschbar)
Erfassungsbereich des Bewegungsmelders:	ca. 120°; Entfernung: ca. 2-3 m
Farbwertanteil:	X < 0,27

## ● Lieferumfang

- 3 LED-Leuchten
- 9 1,5V $\text{---}$  Batterien AAA (vorinstalliert)
- 3 Klebepads
- 1 Bedienungsanleitung



### **Allgemeine Sicherheitshinweise**

**BEWAHREN SIE ALLE SICHERHEITSHINWEISE UND ANWEISUNGEN FÜR DIE ZUKUNFT AUF!**

-  Dieses Produkt kann von Kindern ab 8 Jahren und darüber sowie von Personen mit verringerten physischen, sensorischen oder mentalen Fähigkeiten oder Mangel an Erfahrung und Wissen benutzt werden, wenn sie beaufsichtigt oder bezüglich des sicheren Gebrauchs des Produkts unterwiesen wurden und die daraus resultierenden Gefahren verstehen.
- Kinder dürfen nicht mit dem Produkt spielen. Reinigung und Benutzerwartung dürfen nicht von Kindern ohne Beaufsichtigung durchgeführt werden.

- ⚠ VORSICHT! ÜBERHITZUNGSGEFAHR!** Decken Sie das Produkt niemals ab, wenn es in Betrieb ist!
- Das Produkt enthält keine Teile, die vom Verbraucher gewartet werden können.
  - Die Leuchtmittel sind nicht austauschbar.
  - Sollten die Leuchtmittel am Ende ihrer Lebensdauer ausfallen, muss das ganze Produkt ersetzt werden.

- ⚠ VORSICHT! GEFAHR DER PRODUKTBSCHÄDIGUNG!** Halten Sie das Produkt von Feuchtigkeit fern!



## Sicherheitshinweise für Batterien / Akkus

- **LEBENSGEFAHR!** Halten Sie Batterien / Akkus außer Reichweite von Kindern. Suchen Sie im Falle eines Verschluckens sofort einen Arzt auf!



**EXPLOSIONSGEFAHR!** Laden Sie nicht aufladbare Batterien niemals wieder auf. Schließen Sie Batterien / Akkus nicht kurz und / oder öffnen Sie diese nicht.

Überhitzung, Brandgefahr oder Platzen können die Folge sein.

- Werfen Sie Batterien / Akkus niemals in Feuer oder Wasser.
- Setzen Sie Batterien / Akkus keiner mechanischen Belastung aus.

## Risiko des Auslaufens von Batterien / Akkus

- Vermeiden Sie extreme Bedingungen und Temperaturen, die auf Batterien / Akkus einwirken können z. B. auf Heizkörpern / direkte Sonneneinstrahlung.
- Wenn Batterien / Akkus ausgelaufen sind, vermeiden Sie den Kontakt von Haut, Augen und Schleimhäuten mit den Chemikalien! Spülen Sie die betroffenen Stellen sofort mit klarem Wasser und suchen Sie einen Arzt auf!



**SCHUTZHANDSCHUHE TRAGEN!** Ausgelaufene oder beschädigte Batterien / Akkus können bei Berührung mit der Haut Verätzungen verursachen. Tragen Sie deshalb in diesem Fall geeignete Schutzhandschuhe.

- Im Falle eines Auslaufens der Batterien / Akkus entfernen Sie diese sofort aus dem Produkt, um Beschädigungen zu vermeiden.
- Verwenden Sie nur Batterien / Akkus des gleichen Typs. Mischen Sie nicht alte Batterien / Akkus mit neuen!
- Entfernen Sie die Batterien / Akkus, wenn das Produkt längere Zeit nicht verwendet wird.

## Risiko der Beschädigung des Produkts

- Verwenden Sie ausschließlich den angegebenen Batterietyp / Akkutyp!

- Setzen Sie Batterien / Akkus gemäß der Polaritätskennzeichnung (+) und (-) an Batterie / Akku und des Produkts ein.
- Reinigen Sie Kontakte an Batterie / Akku und im Batteriefach vor dem Einlegen!
- Entfernen Sie erschöpfte Batterien / Akkus umgehend aus dem Produkt.

## ● **Vor der Inbetriebnahme**

**Hinweis:** Entfernen Sie sämtliches Verpackungsmaterial vom Produkt. Um das Produkt zu benutzen, öffnen Sie zunächst die Batteriefachabdeckung **6** (siehe Abb. A).

**Hinweis:** Entfernen Sie den Isolierstreifen **5**, bevor Sie das Produkt in Betrieb nehmen.

## ● **Gebrauch**

- Das Produkt verfügt über drei Moduseinstellungen. Schieben Sie den Schalter **4** in die gewünschte Position (siehe Abb. B). Folgende Funktionen sind verfügbar:  
Position **ON**: Das Produkt ist dauerhaft eingeschaltet.  
Position **OFF**: Das Produkt ist dauerhaft ausgeschaltet.  
Position **AUTO**: Das Produkt schaltet sich bei Dunkelheit automatisch ein, sobald es eine Bewegung erfasst. Das Produkt schaltet sich automatisch nach ca. 15 Sekunden aus, sofern keine Bewegung mehr erfasst wird. Einzelheiten zum Erfassungsbereich und -winkel sind unter „Technische Daten“ vermerkt. Bitte beachten Sie, dass das Produkt in dieser Schalterstellung auch dann Energie verbraucht, wenn das Licht nicht eingeschaltet ist.

## ● **Batterien wechseln**

Wenn die Lichtintensität des Produkts nachlässt oder es auf Bewegungen in Dunkelheit nicht mehr reagiert, ist dies ein Zeichen dafür, dass der Ladezustand der Batterien nachlässt.

- Die Batterien müssen getauscht werden. Drehen Sie die Batteriefachabdeckung **6** gegen den Uhrzeigersinn und entfernen Sie diese (siehe Abb. A).
- Entnehmen Sie die Batterien aus dem Batteriefach **7** und setzen Sie neue Batterien in das Batteriefach **7**. Achten Sie dabei auf die Polarität (+) und (-).



- Setzen Sie die Batteriefachabdeckung **6** wieder ein und drehen Sie diese im Uhrzeigersinn fest (siehe Abb. C).
- Verwenden Sie nur Batterien des Typs, welcher unter „Technische Daten“ in dieser Bedienungsanleitung angegeben sind.

## ● Produkt befestigen

### Das Produkt kann auf zwei Arten befestigt werden:

1. Halten Sie den Magneten **3** mit der Rückseite gegen eine metallische Oberfläche. Das Produkt bleibt in dieser Position.
2. Ziehen Sie die Schutzfolie von einem der Klebepads **8** ab und kleben Sie das Pad auf die Rückseite der LED-Leuchte **1** (siehe Abb. D). Befestigen Sie die LED-Leuchte **1** anschließend auf einer ebenen und trockenen Oberfläche.

**Hinweis:** Wenn das Klebepad **8** längere Zeit benutzt wird, können klebrige Rückstände auf der Oberfläche verbleiben, wenn es entfernt wird. Verwenden Sie ggf. einen Klebstoffentferner. Testen Sie einen kleinen Bereich, bevor Sie die entsprechende Stelle reinigen. Befolgen Sie die Herstelleranweisungen.

## ● Reinigung und Pflege

- Reinigen Sie das Produkt mit einem trockenen Tuch. Verwenden Sie niemals Benzin, Lösungsmittel oder Reiniger, die Kunststoff angreifen.
- Reinigen Sie das Produkt nicht mit Wasser oder anderen Flüssigkeiten.

## ● Entsorgung

Die Verpackung besteht aus umweltfreundlichen Materialien, die Sie über die örtlichen Recyclingstellen entsorgen können.



Beachten Sie die Kennzeichnung der Verpackungsmaterialien bei der Abfalltrennung, diese sind gekennzeichnet mit Abkürzungen (a) und Nummern (b) mit folgender Bedeutung: 1–7: Kunststoffe / 20–22: Papier und Pappe / 80–98: Verbundstoffe.



Das Produkt und die Verpackungsmaterialien sind recycelbar, entsorgen Sie diese getrennt für eine bessere Abfallbehandlung. Das Triman-Logo gilt nur für Frankreich.



Möglichkeiten zur Entsorgung des ausgedienten Produkts erfahren Sie bei Ihrer Gemeinde- oder Stadtverwaltung.



Werfen Sie Ihr Produkt, wenn es ausgedient hat, im Interesse des Umweltschutzes nicht in den Hausmüll, sondern führen Sie es einer fachgerechten Entsorgung zu. Über Sammelstellen und deren Öffnungszeiten können Sie sich bei Ihrer zuständigen Verwaltung informieren.

Defekte oder verbrauchte Batterien / Akkus müssen gemäß Richtlinie 2006/66/EG und deren Änderungen recycelt werden. Geben Sie Batterien / Akkus und / oder das Produkt über die angebotenen Sammeleinrichtungen zurück.



### **Umweltschäden durch falsche Entsorgung der Batterien / Akkus!**

Batterien / Akkus dürfen nicht über den Hausmüll entsorgt werden. Sie können giftige Schwermetalle enthalten und unterliegen der Sondermüllbehandlung. Die chemischen Symbole der Schwermetalle sind wie folgt: Cd = Cadmium, Hg = Quecksilber, Pb = Blei. Geben Sie deshalb verbrauchte Batterien / Akkus bei einer kommunalen Sammelstelle ab.

## ● **Garantie**

Das Produkt wurde nach strengen Qualitätsrichtlinien sorgfältig produziert und vor Anlieferung gewissenhaft geprüft. Im Falle von Mängeln dieses Produkts stehen Ihnen gegen den Verkäufer des Produkts gesetzliche Rechte zu. Diese gesetzlichen Rechte werden durch unsere im Folgenden dargestellte Garantie nicht eingeschränkt.

Sie erhalten auf dieses Produkt 3 Jahre Garantie ab Kaufdatum. Die Garantiefrist beginnt mit dem Kaufdatum. Bitte bewahren Sie den Original-Kassenbon gut auf. Diese Unterlage wird als Nachweis für den Kauf benötigt.

Tritt innerhalb von 3 Jahren ab dem Kaufdatum dieses Produkts ein Material- oder Fabrikationsfehler auf, wird das Produkt von uns – nach unserer Wahl – für Sie kostenlos repariert oder ersetzt. Diese Garantie verfällt, wenn das Produkt beschädigt, nicht sachgemäß benutzt oder gewartet wurde.

Die Garantieleistung gilt für Material- oder Fabrikationsfehler. Diese Garantie erstreckt sich nicht auf Produktteile, die normaler Abnutzung

ausgesetzt sind (z. B. Batterien) und daher als Verschleißteile angesehen werden können oder Beschädigungen an zerbrechlichen Teilen, z. B. Schalter, Akkus oder die aus Glas gefertigt sind.

CE

**OWIM GmbH & Co. KG**

Stiftsbergstraße 1  
DE-74167 Neckarsulm  
GERMANY

Model no.: HG04998

Version: 04/2019

Last Information Update · Version des  
informations · Stand van de informatie

Stand der Informationen: 01 / 2019

Ident.-No.: HG04998012019-BE/NL

IAN 315436