



Akku-Stich- und Säbelsäge / Cordless Jigsaw and Sabre Saw / Scie sauteuse et scie sabre sans fil PSSSA 20-Li A1

(DE) (AT) (CH)

Akku-Stich- und Säbelsäge

Originalbetriebsanleitung

(FR) (BE)

Scie sauteuse et scie sabre sans fil

Traduction des instructions d'origine

(PL)

Akumulatorowa wyrzynarka i piła szablasta

Tłumaczenie oryginalnej instrukcji obsługi

(SK)

Aku priamočiara a chvostová píla

Preklad originálneho návodu na obsluhu

(GB) (IE)

Cordless Jigsaw and Sabre Saw

Translation of the original instructions

(NL) (BE)

Accu-decoupeer- en sabelzaag

Vertaling van de originele gebruiksaanwijzing

(CZ)

Aku přímočará píla a píla ocaska

Překlad originálního provozního návodu



DE AT CH

Klappen Sie vor dem Lesen die Seite mit den Abbildungen aus und machen Sie sich anschließend mit allen Funktionen des Gerätes vertraut.

GB IE

Before reading, unfold the page containing the illustrations and familiarise yourself with all functions of the device.

FR BE

Avant de lire le mode d'emploi, ouvrez la page contenant les illustrations et familiarisez-vous ensuite avec toutes les fonctions de l'appareil.

NL BE

Vouw vóór het lezen de pagina met de afbeeldingen open en maak u vertrouwd met alle functies van het apparaat.

PL

Przed przeczytaniem proszę rozłożyć stronę z ilustracjami, a następnie proszę zapoznać się z wszystkimi funkcjami urządzenia.

CZ

Před čtením si otevřete stranu s obrázky a potom se seznamte se všemi funkcemi přístroje.

SK

Pred čítaním si odklopte stranu s obrázkami a potom sa oboznámte so všetkými funkciami prístroja.

DE / AT / CH	Originalbetriebsanleitung	Seite	5
GB / IE	Translation of the original instructions	Page	21
FR / BE	Traduction des instructions d'origine	Page	36
NL / BE	Vertaling van de originele gebruiksaanwijzing	Pagina	56
PL	Tłumaczenie oryginalnej instrukcji obsługi	Strona	72
CZ	Překlad originálního provozního návodu	Strana	89
SK	Preklad originálneho návodu na obsluhu	Strana	104

A

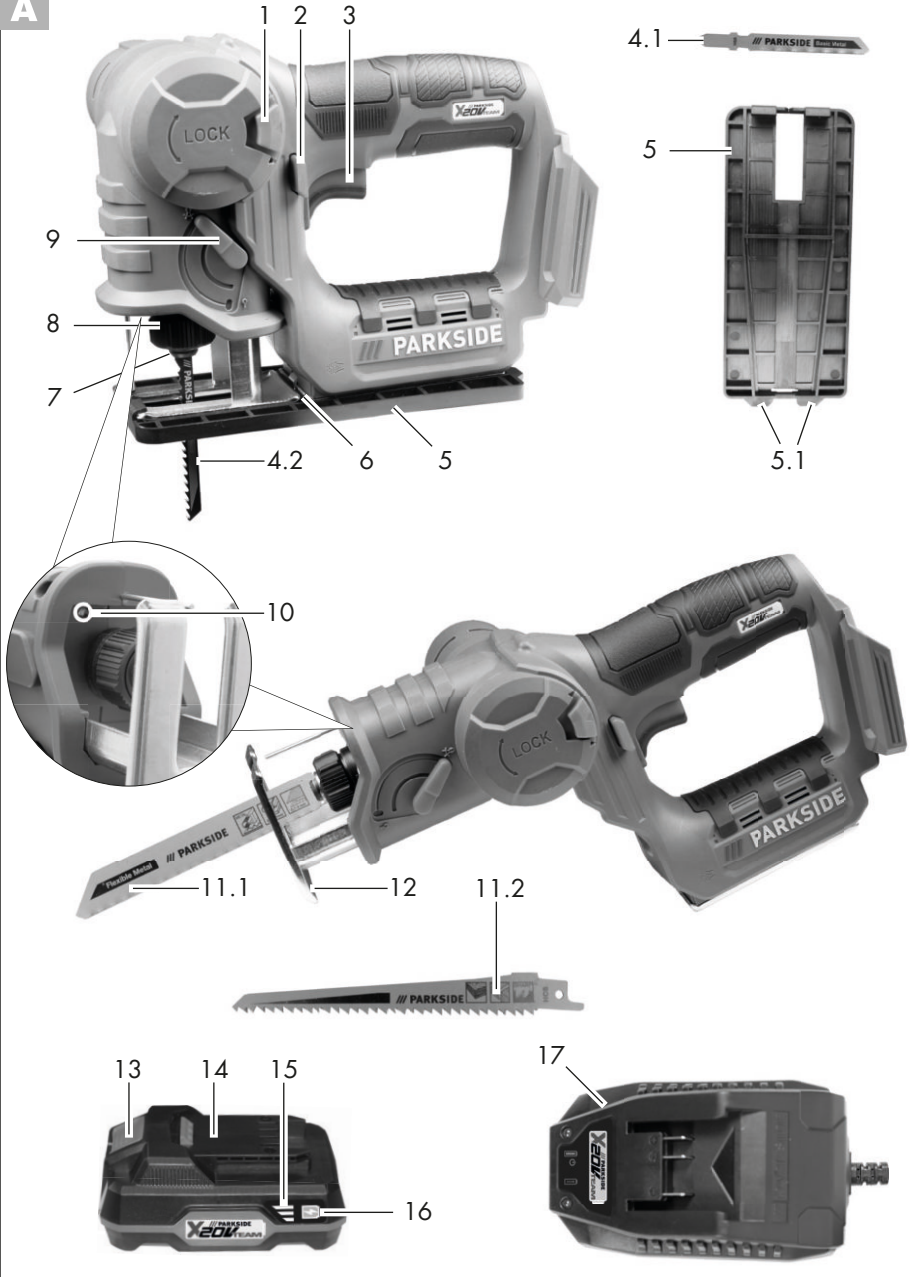

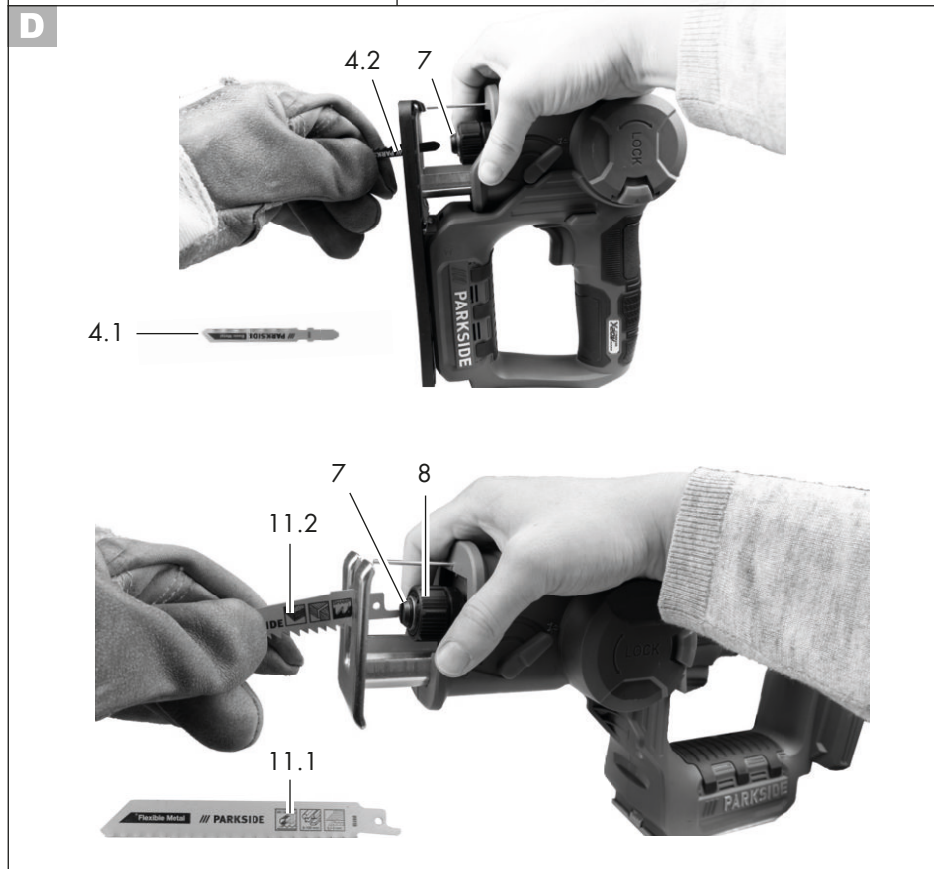
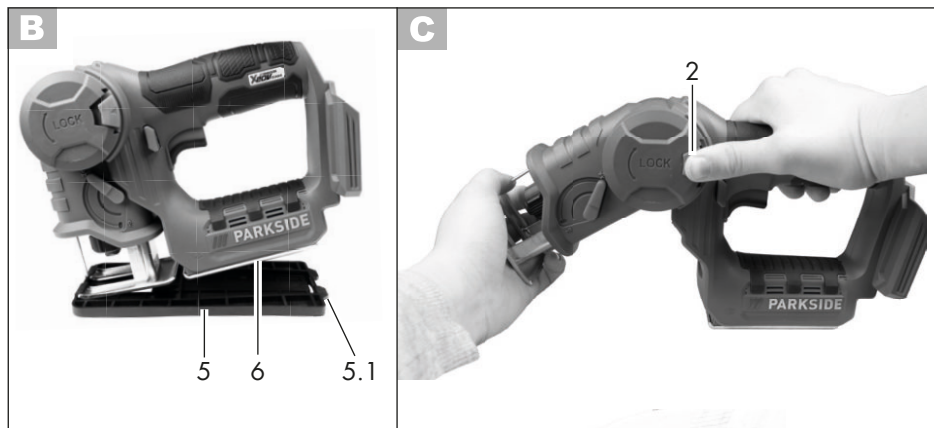

Inhalt

Einleitung	5	Bedienung	15
Bestimmungsgemäße		Ein- und Ausschalten.....	15
Verwendung	6	Einstellen der Hubstärke.....	16
Allgemeine Beschreibung	6	Tauchschnitte	16
Lieferumfang.....	6	Sägen mit Akku-Säbelsäge.....	16
Funktionsbeschreibung.....	6	Arbeitshinweise	16
Übersicht	6	Reinigung und Wartung	17
Technische Daten	7	Reinigung.....	17
Sicherheitshinweise	8	Wartung	17
Symbole und Bildzeichen	8	Lagerung	17
Allgemeine Sicherheitshinweise		Entsorgung/Umweltschutz	17
für Elektrowerkzeuge	8	Ersatzteile/Zubehör	18
Sicherheitshinweise für		Fehlersuche	18
hin- und hergehende Sägen.....	12	Garantie	19
Restrisiken	13	Reparatur-Service	20
Montage	13	Service-Center	20
Gleitschuh anbringen/abnehmen.....	14	Importeur	20
Wechsel Akku-Stich-/Säbelsäge.....	14	Original-EG-	
Sägeblatt montieren/wechseln.....	14	Konformitätserklärung	121
Akku einsetzen/entnehmen	15	Explosionszeichnung	129
Ladezustand des Akkus prüfen.....	15		
Akku aufladen	15		

Einleitung

Herzlichen Glückwunsch zum Kauf Ihres neuen Gerätes. Sie haben sich damit für ein hochwertiges Gerät entschieden. Dieses Gerät wurde während der Produktion auf Qualität geprüft und einer Endkontrolle unterzogen. Die Funktionsfähigkeit Ihres Gerätes ist somit sichergestellt.



Die Betriebsanleitung ist Bestandteil dieses Gerätes. Sie enthält wichtige Hinweise für Sicherheit, Gebrauch und Entsorgung. Machen Sie sich vor der Benutzung des Gerätes mit allen Bedien- und Sicherheitshinweisen vertraut. Benutzen Sie das Gerät nur wie beschrieben und für die angegebenen Einsatzbereiche. Bewahren Sie die Betriebsanleitung gut auf und händigen Sie alle Unterlagen bei Weitergabe des Gerätes an Dritte mit aus.

Bestimmungsgemäße Verwendung

Das Gerät ist, bei fester Auflage, für gerade und kurvige Schnitte an kantigen Werkstücken aus Kunststoff, Holz und Leichtmetall geeignet. Die Staubblasfunktion hält den Arbeitsbereich frei, der durch das Arbeitslicht während dem Gebrauch des Geräts beleuchtet wird.

Das Gerät ist ausschließlich für den privaten Gebrauch in trockenen Räumen zugelassen. Beachten Sie die Hinweise zu Sägeblatttypen. Jede andere Verwendung, die in dieser Anleitung nicht ausdrücklich zugelassen wird, kann zu Schäden am Gerät führen und eine ernsthafte Gefahr für den Benutzer darstellen. Der Hersteller haftet nicht für Schäden, die durch bestimmungswidrigen Gebrauch oder falsche Bedienung verursacht wurden. Dieses Gerät ist nicht zur gewerblichen Nutzung geeignet. Bei gewerblichem Einsatz erlischt die Garantie.

Das Gerät ist Teil der Serie Parkside X 20 V TEAM und kann mit Akkus der Parkside X 20 V TEAM Serie betrieben werden. Die Akkus dürfen nur mit Ladegeräten der Serie Parkside X 20 V TEAM geladen werden.

Allgemeine Beschreibung



Die Abbildung der wichtigsten Funktionsteile finden Sie auf der vorderen und hinteren Ausklappseite.

Lieferumfang

Packen Sie das Gerät aus und kontrollieren Sie, ob es vollständig ist.

- Akku-Stich- und Säbelsäge
- 2 Sägeblätter für Holz „Swiss Made“
- 2 Sägeblätter für Metall „Swiss Made“

- Gleitschuh (bereits montiert)
- Akku
- Ladegerät
- Aufbewahrungskoffer
- Betriebsanleitung für Akku und Ladegerät, separat
- Betriebsanleitung

Entsorgen Sie das Verpackungsmaterial ordnungsgemäß.

Funktionsbeschreibung

Die Akku-Stich- und Säbelsäge verfügt über eine Pendelhubeinrichtung, ein Arbeitslicht und eine automatische Staubblasfunktion. Die Funktion der Bedienteile entnehmen Sie bitte den nachfolgenden Beschreibungen.

A Übersicht

- 1 Entriegelungstaste
- 2 Sicherheitsschalter
- 3 Ein-/Ausschalter
- 4.1 Sägeblatt Metall, Akku-Stichsäge
- 4.2 Sägeblätter Holz, Akku-Stichsäge
- 5 Gleitschuh
- 5.1 Nase, Gleitschuh
- 6 Bodenplatte
- 7 Spannfutter
- 8 Schnellverschluss
- 9 Pendelhubschalter
- 10 LED-Arbeitslicht
- 11.1 Sägeblatt Metall, Akku-Säbelsäge
- 11.2 Sägeblätter Holz, Akku-Säbelsäge
- 12 Fußplatte
- 13 Entriegelungstaste Akku
- 14 Akku
- 15 Ladezustandsanzeige
- 16 Taste, Ladezustandsanzeige
- 17 Ladegerät

Technische Daten

Akku-Stich-

und Säbelsäge PSSSA 20-Li A1

Nenneneingangsspannung 20 V==

Leerlaufdrehzahl n_0 0 - 3000 min⁻¹

Sägehub 20 mm

Schnitttiefe in Holz

Akku-Stichsäge max. 50 mm

Akku-Säbelsäge max. 100 mm

Schnitttiefe in Metall

Akku-Stichsäge max. 4 mm

Akku-Säbelsäge max. 50 mm

Gewicht (mit Akku) ca. 2,1 kg

Schalldruckpegel

(L_{pA}) 86,4 dB(A), K_{pA} = 5 dB

Schalleistungspegel

(L_{WA}) 97,4 dB(A), K_{WA} = 5 dB

Vibration (a_n)

Akku-Stichsäge

in Holz $a_{h,B}$ 8,27 m/s²; K= 1,5 m/s²

in Metall $a_{h,M}$ 11,17 m/s²; K= 1,5 m/s²

Akku-Säbelsäge

in Holz $a_{h,B}$ 8,76 m/s²; K= 1,5 m/s²

in Metall $a_{h,M}$ 9,18 m/s²; K= 1,5 m/s²



Achtung! Eine aktuelle Liste der Akkukompatibilität finden Sie unter:

www.lidl.de/akku

Dieses Gerät kann ausschließlich mit

folgenden Akkus betrieben werden:

PAP 20 A1, PAP 20 A2, PAP 20 A3.

Dieses Akkus dürfen mit folgenden

Ladegeräten geladen werden: PLG 20 A1,

PLG 20 A3, PDSL G 20 A1.

Akku (Li-Ion) PAP 20 A1

Anzahl der Batteriezellen 5

Nennspannung 20 V==

Kapazität 2,0 Ah

Energie 40 Wh

Ladezeit ca. 1 h*

Temperatur max 50 °C

Ladevorgang 4 - 40 °C

Betrieb -20 - 50 °C

Lagerung 0 - 45 °C

* Die Ladezeit wird nur mit dem Ladegerät PLG 20 A1 erreicht.

Ladegerät PLG 20 A1

Nennaufnahme 65 W

Eingangsspannung 230-240 V~, 50 Hz

Ausgangsspannung 21,5 V==

Ausgangsstrom 2,4 A

Schutzklasse □ II

Gerätesicherung T3.15A



Achtung! Dieses Ladegerät kann nur die folgenden Akkus laden: PAP 20 A1, PAP 20 A2, PAP 20 A3.

Lärm- und Vibrationswerte

wurden entsprechend den in der

Konformitätserklärung genannten Normen

und Bestimmungen ermittelt.

Der angegebene Schwingungsemissionswert ist nach einem genormten Prüfverfahren gemessen worden und kann zum Vergleich eines Elektrowerkzeugs mit einem anderen verwendet werden.

Der angegebene Schwingungsemissionswert kann auch zu einer einleitenden Einschätzung der Aussetzung verwendet werden.

Der angegebene Schwingungsemissionswert kann auch zu einer einleitenden Einschätzung der Aussetzung verwendet werden.

Der angegebene Schwingungsemissionswert kann auch zu einer einleitenden Einschätzung der Aussetzung verwendet werden.

Der angegebene Schwingungsemissionswert kann auch zu einer einleitenden Einschätzung der Aussetzung verwendet werden.



Warnung:

Der Schwingungsemissionswert kann sich während der tatsächlichen Benutzung des Elektrowerkzeugs von dem Angabewert unterscheiden, abhängig von der Art und Weise, in der das Elektrowerkzeug verwendet wird.

Versuchen Sie, die Belastung durch Vibrationen so gering wie möglich zu halten. Beispielhafte Maßnahmen zur Verringerung der Vibrationsbelastung sind das Tragen von Handschuhen beim Gebrauch des Werkzeugs und die Begrenzung der Arbeitszeit. Dabei sind alle Anteile des Betriebszyklus zu berücksichtigen (beispielsweise Zeiten, in denen das Elektrowerkzeug abgeschaltet ist, und solche, in denen es zwar eingeschaltet ist, aber ohne Belastung läuft).

Sicherheitshinweise

Dieser Abschnitt behandelt die grundlegenden Sicherheitsvorschriften bei der Arbeit mit dem Gerät.

Symbole und Bildzeichen

Bildzeichen auf dem Gerät:



Das Gerät ist Teil der Serie Parkside X 20 V TEAM.



ACHTUNG



Betriebsanleitung lesen



Gehörschutz tragen



Schutzbrille tragen



Atemschutzmaske tragen



Schutzhandschuhe tragen



Elektrogeräte gehören nicht in den Hausmüll.

Symbole in der Betriebsanleitung:



Gefahrenzeichen mit Angaben zur Verhütung von Personen- oder Sachschäden.



Gebotszeichen mit Angaben zur Verhütung von Schäden.



Tragen Sie schnittsichere Handschuhe.



Hinweiszeichen mit Informationen zum besseren Umgang mit dem Gerät.

Allgemeine Sicherheitshinweise für Elektrowerkzeuge



WARNING! Lesen Sie alle Sicherheitshinweise, Anweisungen, Bebilderungen und technischen Daten, mit denen dieses Elektrowerkzeug versehen ist. Versäumnisse bei der Einhaltung der nachfolgenden Anweisungen und Anweisungen können elektrischen Schlag, Brand und/oder schwere Verletzungen verursachen.

Bewahren Sie alle Sicherheitshinweise und Anweisungen für die Zukunft auf.

Der in den Sicherheitshinweisen verwendete Begriff „Elektrowerkzeug“ bezieht sich auf netzbetriebene Elektrowerkzeuge (mit Netzleitung) oder auf akkubetriebene Elektrowerkzeuge (ohne Netzleitung).

1) Arbeitsplatzsicherheit

- a) **Halten Sie Ihren Arbeitsbereich sauber und gut beleuchtet.** Unordnung oder unbeleuchtete Arbeitsbereiche können zu Unfällen führen.
- b) **Arbeiten Sie mit dem Elektrowerkzeug nicht in explosionsgefährdeter Umgebung, in der sich brennbare Flüssigkeiten, Gase oder Stäube befinden.** Elektrowerkzeuge erzeugen Funken, die den Staub oder die Dämpfe entzünden können.
- c) **Halten Sie Kinder und andere Personen während der Benutzung des Elektrowerkzeugs fern.** Bei Ablenkung können Sie die Kontrolle über das Elektrowerkzeug verlieren.

2) Elektrische Sicherheit

- a) **Der Anschlussstecker des Elektrowerkzeugs muss in die Steckdose passen. Der Stecker darf in keiner Weise verändert werden. Verwenden Sie keine Adapterstecker gemeinsam mit schutzgeerdeten Elektrowerkzeugen.** Unveränderte Stecker und passende Steckdosen verringern das Risiko eines elektrischen Schlages.
- b) **Vermeiden Sie Körperkontakt mit geerdeten Oberflächen wie von Rohren, Heizungen, Herden und Kühlschränken.** Es besteht ein erhöhtes Risiko durch elektrischen Schlag, wenn Ihr Körper geerdet ist.
- c) **Halten Sie Elektrowerkzeuge von Regen oder Nässe fern.** Das Eindringen von Wasser in ein Elektrowerkzeug erhöht das Risiko eines elektrischen Schlages.

- d) **Zweckentfremden Sie die Anschlussleitung nicht, um das Elektrowerkzeug zu tragen, aufzuhängen oder um den Stecker aus der Steckdose zu ziehen. Halten Sie die Anschlussleitung fern von Hitze, Öl, scharfen Kanten oder sich bewegendenden Teilen.** Beschädigte oder verwickelte Anschlussleitungen erhöhen das Risiko eines elektrischen Schlages.
- e) **Wenn Sie mit dem Elektrowerkzeug im Freien arbeiten, verwenden Sie nur Verlängerungsleitungen, die auch für den Außenbereich geeignet sind.** Die Anwendung einer für den Außenbereich geeigneten Verlängerungsleitung verringert das Risiko eines elektrischen Schlages.
- f) **Wenn der Betrieb des Elektrowerkzeugs in feuchter Umgebung nicht vermeidbar ist, verwenden Sie einen Fehlerstromschutzschalter.** Der Einsatz eines Fehlerstromschutzschalters vermindert das Risiko eines elektrischen Schlages.

3) Sicherheit von Personen

- a) **Seien Sie aufmerksam, achten Sie darauf, was Sie tun, und gehen Sie mit Vernunft an die Arbeit mit dem Elektrowerkzeug. Benutzen Sie kein Elektrowerkzeug, wenn Sie müde sind oder unter Einfluss von Drogen, Alkohol oder Medikamenten stehen.** Ein Moment der Unachtsamkeit beim Gebrauch des Elektrowerkzeugs kann zu ernsthaften Verletzungen führen.
- b) **Tragen Sie persönliche Schutzausrüstung und immer eine Schutzbrille.** Das Tragen persönlicher Schutzausrüstung, wie Staubmaske,

rutschfeste Sicherheitsschuhe, Schutzhelm oder Gehörschutz je nach Art und Einsatz des Elektrowerkzeugs, verringert das Risiko von Verletzungen.

- c) **Vermeiden Sie eine unbeabsichtigte Inbetriebnahme. Vergewissern Sie sich, dass das Elektrowerkzeug ausgeschaltet ist, bevor Sie es an die Stromversorgung und/oder den Akku anschließen, es aufnehmen oder tragen.** Wenn Sie beim Tragen des Elektrowerkzeugs den Finger am Schalter haben oder das Gerät eingeschaltet an die Stromversorgung anschließen, kann dies zu Unfällen führen.
- d) **Entfernen Sie Einstellwerkzeuge oder Schraubenschlüssel, bevor Sie das Elektrowerkzeug einschalten.** Ein Werkzeug oder Schlüssel, der sich in einem drehenden Teil des Elektrowerkzeugs befindet, kann zu Verletzungen führen.
- e) **Vermeiden Sie eine abnormale Körperhaltung. Sorgen Sie für einen sicheren Stand und halten Sie jederzeit das Gleichgewicht.** Dadurch können Sie das Elektrowerkzeug in unerwarteten Situationen besser kontrollieren.
- f) **Tragen Sie geeignete Kleidung. Tragen Sie keine weite Kleidung oder Schmuck. Halten Sie Haare und Kleidung fern von sich bewegenden Teilen.** Lockere Kleidung, Schmuck oder lange Haare können von sich bewegenden Teilen erfasst werden.
- g) **Wenn Staubabsaug- und -auffangeinrichtungen montiert werden können, sind diese anzubringen und richtig zu verwenden.** Verwendung einer Staubabsaugung kann Gefährdungen durch Staub verringern.

- h) **Wiegen Sie sich nicht in falscher Sicherheit und setzen Sie sich nicht über die Sicherheitsregeln für Elektrowerkzeuge hinweg, auch wenn Sie nach vielfachem Gebrauch mit dem Elektrowerkzeug vertraut sind.** Achtloses Handeln kann binnen Sekundenbruchteilen zu schweren Verletzungen führen.

4) Verwendung und Behandlung des Elektrowerkzeugs

- a) **Überlasten Sie das Elektrowerkzeug nicht. Verwenden Sie für Ihre Arbeit das dafür bestimmte Elektrowerkzeug.** Mit dem passenden Elektrowerkzeug arbeiten Sie besser und sicherer im angegebenen Leistungsbereich.
- b) **Benutzen Sie kein Elektrowerkzeug, dessen Schalter defekt ist.** Ein Elektrowerkzeug, das sich nicht mehr ein- oder ausschalten lässt, ist gefährlich und muss repariert werden.
- c) **Ziehen Sie den Stecker aus der Steckdose und/oder entfernen Sie einen abnehmbaren Akku, bevor Sie Geräteeinstellungen vornehmen, Einsatzwerkzeugteile wechseln oder das Elektrowerkzeug weglegen.** Diese Vorsichtsmaßnahme verhindert den unbeabsichtigten Start des Elektrowerkzeugs.
- d) **Bewahren Sie unbenutzte Elektrowerkzeuge außerhalb der Reichweite von Kindern auf. Lassen Sie keine Personen das Elektrowerkzeug benutzen, die mit diesem nicht vertraut sind oder diese Anweisungen nicht gelesen haben.** Elektrowerkzeuge sind gefährlich, wenn sie von unerfahrenen Personen benutzt werden.

- e) **Pflegen Sie das Elektrowerkzeuge und Einsatzwerkzeug mit Sorgfalt. Kontrollieren Sie, ob bewegliche Teile einwandfrei funktionieren und nicht klemmen, ob Teile gebrochen oder so beschädigt sind, dass die Funktion des Elektrowerkzeugs beeinträchtigt ist. Lassen Sie beschädigte Teile vor dem Einsatz des Elektrowerkzeuges reparieren.** Viele Unfälle haben ihre Ursache in schlecht gewarteten Elektrowerkzeugen.
 - f) **Halten Sie Schneidwerkzeuge scharf und sauber.** Sorgfältig gepflegte Schneidwerkzeuge mit scharfen Schneidkanten verklemmen sich weniger und sind leichter zu führen.
 - g) **Verwenden Sie Elektrowerkzeug, Einsatzwerkzeug, Einsatzwerkzeuge usw. entsprechend diesen Anweisungen. Berücksichtigen Sie dabei die Arbeitsbedingungen und die auszuführende Tätigkeit.** Der Gebrauch von Elektrowerkzeugen für andere als die vorgesehenen Anwendungen kann zu gefährlichen Situationen führen.
 - h) **Halten Sie Griffe und Griffflächen trocken, sauber und frei von Öl und Fett.** Rutschige Griffe und Griffflächen erlauben keine sichere Bedienung und Kontrolle des Elektrowerkzeugs in unvorhergesehenen Situationen.
- 5) Verwendung und Behandlung des Akkuwerkzeugs**
- a) **Laden Sie Akkus nur mit Ladegeräten auf, die vom Hersteller empfohlen werden.** Durch ein Ladegerät, das für eine bestimmte Art von Akkus geeignet ist, besteht Brandgefahr, wenn es mit anderen Akkus verwendet wird.
 - b) **Verwenden Sie nur die dafür vorgesehenen Akkus in den Elektrowerkzeugen.** Der Gebrauch von anderen Akkus kann zu Verletzungen und Brandgefahr führen.
 - c) **Halten Sie den nicht benutzten Akku fern von Büroklammern, Münzen, Schlüsseln, Nägeln, Schrauben oder anderen kleinen Metallgegenständen, die eine Überbrückung der Kontakte verursachen könnten.** Ein Kurzschluss zwischen den Akkukontakten kann Verbrennungen oder Feuer zur Folge haben.
 - d) **Bei falscher Anwendung kann Flüssigkeit aus dem Akku austreten. Vermeiden Sie den Kontakt damit. Bei zufälligem Kontakt mit Wasser abspülen. Wenn die Flüssigkeit in die Augen kommt, nehmen Sie zusätzlich ärztliche Hilfe in Anspruch.** Austretende Akkuflüssigkeit kann zu Hautreizungen oder Verbrennungen führen.
 - e) **Benutzen Sie keinen beschädigten oder veränderten Akku.** Beschädigte oder veränderte Akkus können sich unvorhersehbar verhalten und zu Feuer, Explosion oder Verletzungsgefahr führen.
 - f) **Setzen Sie einen Akku keinem Feuer oder zu hohen Temperaturen aus.** Feuer oder Temperaturen über 130 °C können eine Explosion hervorrufen.
 - g) **Befolgen Sie alle Anweisungen zum Laden und laden Sie den Akku oder das Akkuwerkzeug niemals außerhalb des in der Betriebsanleitung angegebenen Temperaturbereichs.** Falsches Laden oder Laden außerhalb des zugelassenen Temperaturbereichs kann den Akku zerstören und die Brandgefahr erhöhen.

6) Service

- a) Lassen Sie Ihr Elektrowerkzeug nur von qualifiziertem Fachpersonal und nur mit Original-Ersatzteilen reparieren.** Damit wird sichergestellt, dass die Sicherheit des Elektrowerkzeugs erhalten bleibt.
- b) Warten Sie niemals beschädigte Akkus.** Sämtliche Wartung von Akkus sollte nur durch den Hersteller oder bevollmächtigte Kundendienststellen erfolgen.

Sicherheitshinweise für hin- und hergehende Sägen

- **Halten Sie das Elektrowerkzeug an den isolierten Griffflächen, wenn Sie Arbeiten ausführen, bei denen das Elektrowerkzeug verborgene Stromleitungen treffen kann.** Der Kontakt mit einer spannungsführenden Leitung kann auch metallene Geräteteile unter Spannung setzen und könnte zu einem elektrischen Schlag führen.
 - **Befestigen und sichern Sie das Werkstück mittels Zwingen oder auf andere Art und Weise an einer stabilen Unterlage.** Wenn Sie das Werkstück nur mit einer Hand oder gegen Ihren Körper halten, bleibt es labil, was zum Verlust der Kontrolle führen kann.
 - **Verwenden Sie kein Zubehör welches nicht von PARKSIDE empfohlen wurde.** Dies kann zu elektrischem Schlag oder Feuer führen.
 - Halten Sie die Hände vom Sägebereich fern. Greifen Sie nicht unter das Werkstück. Bei Kontakt mit dem Sägeblatt besteht Verletzungsgefahr.
 - Führen Sie das Elektrowerkzeug nur eingeschaltet gegen das Werkstück.
- Es besteht sonst die Gefahr eines Rückschlages, wenn sich das Einsatzwerkzeug im Werkstück verhakt.
- Achten Sie darauf, dass die Fußplatte/der Gleitschuh beim Sägen sicher auf dem Werkstück aufliegt. Ein verkantetes Sägeblatt kann brechen oder zum Rückschlag führen.
 - Schalten Sie nach Beendigung des Arbeitsvorgangs das Elektrowerkzeug aus und ziehen Sie das Sägeblatt erst dann aus dem Schnitt, wenn dieses zum Stillstand gekommen ist. So vermeiden Sie einen Rückschlag und können das Elektrowerkzeug sicher ablegen.
 - Verwenden Sie nur unbeschädigte, einwandfreie Sägeblätter. Verbogene oder unscharfe Sägeblätter können brechen, den Schnitt negativ beeinflussen oder einen Rückschlag verursachen.
 - Bremsen Sie das Sägeblatt nach dem Ausschalten nicht durch seitliches Gegendrücken ab. Das Sägeblatt kann beschädigt werden, brechen oder einen Rückschlag verursachen.
 - Verwenden Sie geeignete Suchgeräte, um verborgene Versorgungsleitungen aufzuspüren, oder ziehen Sie die örtliche Versorgungsgesellschaft hinzu. Kontakt mit Elektroleitungen kann zu Feuer und elektrischem Schlag führen. Beschädigung einer Gasleitung kann zur Explosion führen. Eindringen in eine Wasserleitung verursacht Sachbeschädigung.
 - **Prüfen Sie das bearbeitende Material auf Fremdkörper wie Nägel, Schrauben usw. und entfernen Sie diese.**
 - Sichern Sie das Werkstück. Ein mit Spannvorrichtungen oder Schraubstock festgehaltenes Werkstück ist sicherer gehalten als mit Ihrer Hand.
 - **Sichern Sie das Werkstück.** Ein mit Spannvorrichtungen oder Schraub-

stock festgehaltenes Werkstück ist sicherer gehalten als mit Ihrer Hand. Stützen Sie das Werkstück nicht mit der Hand oder dem Fuß ab.

- **Halten Sie das Elektrowerkzeug beim Arbeiten fest und sorgen Sie für einen sicheren Stand.**
- **Berühren Sie mit der laufenden Säge keine anderen Gegenstände oder den Erdboden.** Es besteht Rückschlaggefahr.
- **Schalten Sie das Gerät sofort aus, wenn das Sägeblatt verkantet. Spreizen Sie den Sägechnitt und ziehen Sie das Sägeblatt vorsichtig heraus.** Es kann zum Verlust der Kontrolle über das Elektrowerkzeug führen.
- **Sägen Sie keine Materialien (z. B. bleihaltige Farben und Lacke oder asbesthaltiges Material), deren Stäube gesundheitsschädlich sein können.**
- Warten Sie, bis das Elektrowerkzeug zum Stillstand gekommen ist, bevor Sie es ablegen. Das Einsatzwerkzeug kann sich verhaken und zum Verlust der Kontrolle über das Elektrowerkzeug führen.

Restrisiken

Auch wenn Sie dieses Elektrowerkzeug vorschriftsmäßig bedienen, bleiben immer Restrisiken bestehen. Folgende Gefahren können im Zusammenhang mit der Bauweise und Ausführung dieses Elektrowerkzeugs auftreten:

- a) Schnittverletzungen
- b) Gehörschäden, falls kein geeigneter Gehörschutz getragen wird.

- c) Gesundheitsschäden, die aus Hand-Arm-Schwingungen resultieren, falls das Gerät über einen längeren Zeitraum verwendet wird oder nicht ordnungsgemäß geführt und gewartet wird.



Warnung! Dieses Elektrowerkzeug erzeugt während des Betriebs ein elektromagnetisches Feld. Dieses Feld kann unter bestimmten Umständen aktive oder passive medizinische Implantate beeinträchtigen. Um die Gefahr von ernsthaften oder tödlichen Verletzungen zu verringern, empfehlen wir Personen mit medizinischen Implantaten ihren Arzt und den Hersteller des medizinischen Implantats zu konsultieren, bevor die Maschine bedient wird.



Beachten Sie die Sicherheitshinweise und Hinweise zum Aufladen und der korrekten Verwendung, die in der Betriebsanleitung Ihres Akkus und Ladegeräts der Serie Parkside X 20 V Team gegeben sind. Eine detaillierte Beschreibung zum Ladevorgang und weitere Informationen finden Sie in dieser separaten Bedienungsanleitung.

Montage



Setzen Sie den Akku erst ein, wenn das Elektrowerkzeug vollständig für den Einsatz vorbereitet ist.

B Gleitschuh anbringen/ abnehmen

Bei Arbeiten an kratzempfindlichen Werkstückoberflächen empfiehlt es sich mit Gleitschuh (5) zu arbeiten.

Gleitschuh anbringen

1. Setzen Sie den Gleitschuh (5) vorne an der Bodenplatte (6) an.
2. Drücken Sie nun die beiden Nasen (5.1) am hinteren Teil des Gleitschuhs über die Bodenplatte (6).

Gleitschuh abnehmen

1. Drücken Sie den Gleitschuh (5) an den Nasen (5.1) von der Bodenplatte (6) ab.
2. Ziehen Sie den Gleitschuh (5) nach vorne von der Bodenplatte (6) ab.

C Wechsel Akku-Stich-/ Säbelsäge



Nehmen Sie den Akku aus dem Gerät, um eine unbeabsichtigte Inbetriebnahme zu verhindern. Es besteht Verletzungsgefahr!

Stich- zu Säbelsäge:

1. Nehmen Sie den Gleitschuh (5) ab (siehe „Gleitschuh anbringen/ abnehmen“).
2. Drücken Sie die Entriegelungstaste (1) und klappen Sie das Elektrowerkzeug auseinander
3. Lassen Sie die Entriegelungstaste (1) los und klappen Sie das Elektrowerkzeug im 90° Winkel auf, bis es hörbar einrastet

D Sägeblatt montieren/ wechseln



Achtung Verletzungsgefahr!

- Verwenden Sie keine stumpfen, verbogenen oder anderweitig beschädigten Sägeblätter.



Tragen Sie beim Anbringen des Sägeblatts Schutzhandschuhe. Verletzungsgefahr beim Berühren des Sägeblattes.



Es dürfen nur Sägeblätter mit einer identischen Aufnahme wie die mitgelieferten Sägeblätter (4.1/4.2/11.1/11.2) verwendet werden. Es besteht Verletzungsgefahr!



Achten Sie darauf, dass Sie immer das richtige Sägeblatt für das jeweilige Material verwenden.



Ersatz-Sägeblätter finden Sie unter „Ersatzteile/Zubehör“.

Sägeblatt montieren

Achten Sie darauf, dass der Sägeblatthalter frei von Splintern oder anderen Materialrückständen ist.

1. Drehen Sie den Schnellverschluss (8) so weit wie möglich nach links und halten Sie ihn in dieser Position fest.
2. Setzen Sie das Sägeblatt (4.1/4.2/11.1/11.2) in das Spannfutter (7) ein. Stellen Sie sicher, dass das Sägeblatt (4.1/4.2/11.1/11.2) korrekt befestigt ist und die Zähne in die Schnittrichtung zeigen.
3. Lassen Sie den Schnellverschluss (8) los.
4. Prüfen Sie durch Ziehen am Sägeblatt den festen Sitz.

Sägeblatt demontieren

1. Drehen Sie den Schnellverschluss (8) so weit wie möglich nach links und halten Sie ihn in dieser Position fest.
2. Nehmen Sie das Sägeblatt (4.1/4.2/11.1/11.2) aus dem Spannfutter (7).
3. Lassen Sie den Schnellverschluss (8) los.

E Akku einsetzen/entnehmen

1. Zum Einsetzen des Akkus (14) schieben Sie den Akku (14) entlang der Führungsschiene in das Gerät. Er rastet hörbar ein.
2. Zum Herausnehmen des Akkus (14) aus dem Gerät drücken Sie die Entriegelungstaste (13) am Akku und ziehen den Akku (14) heraus.



Setzen Sie den Akku erst ein, wenn das Akku-Werkzeug vollständig für den Einsatz vorbereitet ist.

E Ladezustand des Akkus prüfen

Die Ladezustandsanzeige (15) signalisiert den Ladezustand des Akkus (14).

Drücken Sie die Taste zur Ladezustandsanzeige (16) am Akku.

Der Ladezustand des Akkus wird durch Aufleuchten der entsprechenden LED-Leuchte angezeigt.

3 LEDs leuchten (rot, orange und grün):

Akku geladen

2 LEDs leuchten (rot und orange):

Akku teilweise geladen

1 LED leuchtet (rot):

Akku muss geladen werden

A

Akku aufladen



Lassen Sie einen erwärmten Akku vor dem Laden abkühlen.



Laden Sie den Akku (14) auf, wenn nur noch die rote LED der Ladezustandsanzeige (15) leuchtet.



Die Ladezeit beträgt etwa 1 Stunde (PAP 20 A1).

1. Nehmen Sie gegebenenfalls den Akku (14) aus dem Gerät.
2. Schieben Sie den Akku (14) in den Ladeschacht des Ladegerätes (17).
3. Schließen Sie das Ladegerät (17) an eine Steckdose an.
4. Nach erfolgtem Ladevorgang trennen Sie das Ladegerät (17) vom Netz.
5. Ziehen Sie den Akku (14) aus dem Ladegerät (17).

Bedienung



Nehmen Sie den Akku aus dem Gerät, um eine unbeabsichtigte Inbetriebnahme zu verhindern. Es besteht Verletzungsgefahr!



Achten Sie darauf, dass die Umgebungstemperatur während dem Arbeiten 50 °C nicht überschreitet und -20 °C nicht unterschreitet.

A

Ein- und Ausschalten

Mit dem Ein-/Ausschalter (3) können Sie die Geschwindigkeit stufenlos regulieren. Je weiter Sie den Ein-/Ausschalter (3) drücken, desto höher ist die Geschwindigkeit.

1. Um das Gerät zu starten, halten Sie den Sicherheitsschalter (2) gedrückt und betätigen den Ein-/Ausschalter (3).
2. Lassen Sie den Sicherheitsschalter (2) wieder los.
3. Um das Gerät anzuhalten, lassen Sie den Ein-/Ausschalter (3) los.

A Einstellen der Hubstärke

Mit dem Pendelhubschalter (9) können Sie die Pendelbewegung des Sägeblattes ein- oder ausstellen.

- 1 - Kein Hub
- 2 - Hub

Ob ein Sägen mit oder ohne Hub zu einem besseren Ergebnis führt, kann durch praktischen Versuch ermittelt werden, wobei folgende Empfehlungen gelten:

- Feine und saubere Schnittkanten erzielen Sie mit keiner Pendelbewegung (Stufe 1).
- Für dünnes Material, hartes Material (z.B. Stahl) und für den Kurvenschnitt ebenfalls Stufe 1 verwenden.
- Weiches Material (Holz, Plastik usw.): Pendel auf Stufe 2 stellen.

i Mit aktiviertem Pendelhub erzielen Sie einen zunehmend schnelleren Arbeitsfortschritt.

F Tauchschnitte

Tauchschnitte dürfen nur in weiche Materialien wie Holz, Porenbeton, Gipskarton usw. gemacht werden. Dies erfordert jedoch eine gewisse Übung und ist nur mit kurzen Sägeblättern möglich.

1. Setzen Sie die Säge auf das Werkstück und schalten Sie sie ein.

2. Achten Sie darauf, dass die Vorderkante der Bodenplatte auf der Werkstückoberfläche aufliegt.
3. Sägen Sie langsam in einem Winkel in das Werkstück hinein, bringen Sie das Sägeblatt dann in eine vertikale Position.
4. Sägen Sie weiter entlang der Schnittlinie.
5. Schalten Sie die Säge aus und heben Sie sie nach Abschluss der Arbeit vom Werkstück ab.

G Sägen mit Akku-Säbelsäge

1. Schalten Sie das Gerät ein. Achten Sie vor dem Einschalten darauf, dass das Gerät das Werkstück nicht berührt.
2. Setzen Sie die Fußplatte (12) auf das Werkstück auf.
3. Sägen Sie mit gleichmäßigem Vorschub. Sie können waagrecht, schräg oder senkrecht sägen.
4. Nehmen Sie nach der Arbeit das Sägeblatt (11.1/11.2) aus dem Sägeschnitt und schalten Sie erst dann das Gerät aus.

A Arbeitshinweise



Tragen Sie beim Hantieren mit dem Sägeblatt Schutzhandschuhe. So vermeiden Sie Schnittverletzungen.

- Spannen Sie das Werkstück ein. Verwenden Sie für kleine Werkstücke eine Spannvorrichtung.
- Zeichnen Sie eine Linie, um die Richtung vorzugeben, in der das Sägeblatt geführt wird.
- Halten Sie das Gerät sicher am Griff fest.
- Stellen Sie den Pendelhub ein oder aus.
- Schalten Sie das Gerät ein.
- Warten Sie, bis das Gerät seine volle Geschwindigkeit erreicht hat.

- Setzen Sie die Bodenplatte (6)/den Gleitschuh (5)/die Fußplatte (12) auf das Werkstück.
- Üben Sie nicht zu viel Druck aus, bewegen Sie das Gerät langsam. Lassen Sie das Gerät die Arbeit verrichten. Bei übermäßigem Druck kann das Sägeblatt verbiegen und brechen.
- Bevor Sie das Gerät ablegen, schalten Sie es aus und warten Sie, bis es vollkommen zum Stillstand gekommen ist.

- Halten Sie Lüftungsschlitze, Motorgehäuse und Griffe des Gerätes sauber. Verwenden Sie dazu ein feuchtes Tuch oder eine Bürste.

Wartung

Das Gerät ist wartungsfrei.

Lagerung

- Lagern Sie die Geräte und Zubehörteile stets:
 - trocken.
 - sauber.
 - staubgeschützt.
 - außerhalb der Reichweite von Kindern.
- Nehmen Sie den Akku vor einer längeren Lagerung (z.B. Überwinterung) aus dem Gerät (separate Bedienungsanleitung für Akku und Ladegerät beachten).
- Die optimale Lagertemperatur für den Akku und das Gerät beträgt zwischen 0 °C und 45 °C. Vermeiden Sie während der Lagerung extreme Kälte oder Hitze, damit der Akku nicht an Leistung verliert.

Reinigung und Wartung



Schalten Sie das Gerät aus und nehmen Sie vor allen Arbeiten den Akku aus dem Gerät.



Tragen Sie beim Umgang mit dem Sägeblatt stets Schutzhandschuhe, um Schnittverletzungen zu vermeiden.



Lassen Sie Instandsetzungsarbeiten und Wartungsarbeiten, die nicht in dieser Anleitung beschrieben sind, von unserem Service-Center durchführen. Verwenden Sie nur Originalteile.

Reinigung



Das Gerät darf weder mit Wasser abgespritzt werden, noch in Wasser gelegt werden. Es besteht die Gefahr eines Stromschlages.



Verwenden Sie keine Reinigungs- bzw. Lösungsmittel. Sie könnten das Gerät damit irreparabel beschädigen. Chemische Substanzen können die Kunststoffteile des Gerätes angreifen.

Entsorgung/Umweltschutz

Nehmen Sie den Akku aus dem Gerät und führen Sie Gerät, Akku, Zubehör und Verpackung einer umweltgerechten Wiederverwertung zu.



Elektrische Geräte gehören nicht in den Hausmüll.

- Geben Sie das Gerät an einer Verwertungsstelle ab. Die verwendeten Kunststoff- und Metallteile können sortenrein getrennt werden und so einer Wiederverwertung zugeführt werden. Fragen Sie hierzu unser Service-Center.
- Die Entsorgung Ihrer defekten, eingesetzten Geräte führen wir kostenlos durch.

Ersatzteile/Zubehör

**Ersatzteile und Zubehör erhalten Sie unter
www.grizzly-service.eu**

Sollten Sie Probleme mit dem Bestellvorgang haben, verwenden Sie bitte das Kontaktformular. Bei weiteren Fragen wenden Sie sich an das „Service-Center“ (siehe Seite 20).

Position	Bezeichnung	Bestell-Nr.
A 4.1	Sägeblatt Metall T118A, Akku-Stichsäge	13800403
A 4.2	Sägeblatt Holz T144D, Akku-Stichsäge	13800406
A 5	Gleitschuh	91105733
A 11.1	Sägeblatt Metall SE 922 AF, Akku-Säbelsäge	13800405
A 11.2	Sägeblatt Holz SE 644D, Akku-Säbelsäge	13800404

A Fehlersuche



Entnehmen Sie vor allen Arbeiten an dem Gerät den Akku.
Gefahr durch elektrischen Schlag!

Problem	Mögliche Ursache	Fehlerbehebung
Gerät startet nicht.	Akku (14) nicht eingesetzt	Akku (14) einsetzen (siehe „Akku entnehmen/einsetzen“)
	Akku (14) entladen	Akku (14) laden (separate Bedienungsanleitung für Akku und Ladegerät beachten)
	Ein-/Ausschalter (3) ist defekt.	Reparatur muss vom Kundendienst ausgeführt werden.
	Der Motor ist defekt.	
Gerät arbeitet mit Unterbrechungen	Interner Wackelkontakt	Reparatur muss vom Kundendienst ausgeführt werden.
	Ein-/Ausschalter (3) ist defekt.	
Geringe Sägeleistung	Sägeblatt (4.1/4.2/11.1/11.2) stumpf	Neues Sägeblatt (4.1/4.2/11.1/11.2) einsetzen
	Falsche Sägegeschwindigkeit	Sägegeschwindigkeit anpassen
	Geringe Akkuleistung	Akku (14) aufladen (separate Bedienungsanleitung für Akku und Ladegerät beachten)
Sägeblatt wird schnell stumpf	zu viel Druck angewandt	Druck verringern
	Sägegeschwindigkeit zu hoch	Sägegeschwindigkeit verringern

Garantie

Sehr geehrte Kundin, sehr geehrter Kunde, Sie erhalten auf dieses Gerät 3 Jahre Garantie ab Kaufdatum.

Im Falle von Mängeln dieses Gerätes stehen Ihnen gegen den Verkäufer des Gerätes gesetzliche Rechte zu. Diese gesetzlichen Rechte werden durch unsere im Folgenden dargestellte Garantie nicht eingeschränkt.

Garantiebedingungen

Die Garantiefrist beginnt mit dem Kaufdatum. Bitte bewahren Sie den Original Kassenbon gut auf. Diese Unterlage wird als Nachweis für den Kauf benötigt.

Tritt innerhalb von drei Jahren ab dem Kaufdatum dieses Gerätes ein Material- oder Fabrikationsfehler auf, wird das Gerät von uns – nach unserer Wahl – für Sie kostenlos repariert oder ersetzt. Diese Garantieleistung setzt voraus, dass innerhalb der Drei-Jahres-Frist das defekte Gerät und der Kaufbeleg (Kassenbon) vorgelegt und schriftlich kurz beschrieben wird, worin der Mangel besteht und wann er aufgetreten ist.

Wenn der Defekt von unserer Garantie gedeckt ist, erhalten Sie das reparierte oder ein neues Gerät zurück. Mit Reparatur oder Austausch des Gerätes beginnt kein neuer Garantiezeitraum.

Garantiezeit und gesetzliche Mängelansprüche

Die Garantiezeit wird durch die Gewährleistung nicht verlängert. Dies gilt auch für ersetzte und reparierte Teile. Eventuell schon beim Kauf vorhandene Schäden und Mängel müssen sofort nach dem Auspacken gemeldet werden. Nach Ablauf der Garantiezeit anfallende Reparaturen sind kostenpflichtig.

Garantieumfang

Das Gerät wurde nach strengen Qualitätsrichtlinien sorgfältig produziert und vor Anlieferung gewissenhaft geprüft.

Die Garantieleistung gilt für Material- oder Fabrikationsfehler. Diese Garantie erstreckt sich nicht auf Geräteteile, die normaler Abnutzung ausgesetzt sind und daher als Verschleißteile angesehen werden können (z. B. Sägeblätter) oder für Beschädigungen an zerbrechlichen Teilen (z. B. Schalter, Gleitschuh).

Diese Garantie verfällt, wenn das Gerät beschädigt, nicht sachgemäß benutzt oder nicht gewartet wurde. Für eine sachgemäße Benutzung des Gerätes sind alle in der Betriebsanleitung aufgeführten Anweisungen genau einzuhalten. Verwendungszwecke und Handlungen, von denen in der Betriebsanleitung abgeraten oder vor denen gewarnt wird, sind unbedingt zu vermeiden.

Das Gerät ist lediglich für den privaten und nicht für den gewerblichen Gebrauch bestimmt. Bei missbräuchlicher und unsachgemäßer Behandlung, Gewaltanwendung und bei Eingriffen, die nicht von unserer autorisierten Service-Niederlassung vorgenommen wurden, erlischt die Garantie.

Abwicklung im Garantiefall

Um eine schnelle Bearbeitung Ihres Anliegens zu gewährleisten, folgen Sie bitte den folgenden Hinweisen:

- Bitte halten Sie für alle Anfragen den Kassenbon und die Identifikationsnummer (IAN 303132_1910) als Nachweis für den Kauf bereit.
- Die Artikelnummer entnehmen Sie bitte dem Typenschild.
- Sollten Funktionsfehler oder sonstige Mängel auftreten kontaktieren Sie

zunächst die nachfolgend benannte Serviceabteilung **telefonisch** oder per **E-Mail**. Sie erhalten dann weitere Informationen über die Abwicklung Ihrer Reklamation.

- Ein als defekt erfasstes Gerät können Sie, nach Rücksprache mit unserem Kundenservice, unter Beifügung des Kaufbelegs (Kassenbons) und der Angabe, worin der Mangel besteht und wann er aufgetreten ist, für Sie portofrei an die Ihnen mitgeteilte Service-Anschrift übersenden. Um Annahmeprobleme und Zusatzkosten zu vermeiden, benutzen Sie unbedingt nur die Adresse, die Ihnen mitgeteilt wird. Stellen Sie sicher, dass der Versand nicht unfrei, per Sperrgut, Express oder sonstiger Sonderfracht erfolgt. Senden Sie das Gerät bitte inkl. aller beim Kauf mitgelieferten Zubehörteile ein und sorgen Sie für eine ausreichend sichere Transportverpackung.

Reparatur-Service

Sie können Reparaturen, **die nicht der Garantie unterliegen**, gegen Berechnung von unserer Service-Niederlassung durchführen lassen. Sie erstellt Ihnen gerne einen Kostenvoranschlag.

Wir können nur Geräte bearbeiten, die ausreichend verpackt und frankiert eingeschickt wurden.

Achtung: Bitte senden Sie Ihr Gerät gereinigt und mit Hinweis auf den Defekt an unsere Service-Niederlassung.

Nicht angenommen werden unfrei - per Sperrgut, Express oder mit sonstiger Sonderfracht - eingeschickte Geräte.

Die Entsorgung Ihrer defekten, eingesendeten Geräte führen wir kostenlos durch.

Service-Center

DE Service Deutschland
Tel.: 0800 54 35 111
E-Mail: grizzly@lidl.de
IAN 303132_1910

AT Service Österreich
Tel.: 0820 201 222
(0,15 EUR/Min.)
E-Mail: grizzly@lidl.at
IAN 303132_1910

CH Service Schweiz
Tel.: 0842 665566
(0,08 CHF/Min.,
Mobilfunk max. 0,40 CHF/Min.)
E-Mail: grizzly@lidl.ch
IAN 303132_1910

Importeur

Bitte beachten Sie, dass die folgende Anschrift keine Serviceanschrift ist. Kontaktieren Sie zunächst das oben genannte Service-Center.

Grizzly Tools GmbH & Co. KG

Stockstädter Straße 20
63762 Großostheim
DEUTSCHLAND
www.grizzly-service.eu

Content

Introduction	21	Operation	30
Proper use	22	Switching on and off	30
General description	22	Adjusting the stroke strength	30
Extent of the delivery	22	Plunge cuts	31
Description of functions	22	Sawing with the cordless sabre saw ..	31
Overview	22	Working instructions	31
Technical data	23	Cleaning and Servicing.....	31
Safety instructions.....	24	Cleaning.....	31
Symbols and icons	24	Maintenance	32
General Safety Directions		Storage.....	32
for Power Tools	24	Disposal and protection	
Safety information		of the environment.....	32
for sawing back and forth	27	Replacement parts/Accessories ..	33
Residual risks	28	Trouble shooting	33
Assembly	28	Guarantee	34
Assembling/removing		Repair Service	35
the slide shoe	28	Service-Center	35
Changing from jigsaw to sabre saw ..	29	Importer	35
Installing/changing the saw blade	29	Translation of the original	
Inserting/removing		EC declaration of conformity	122
the rechargeable battery	29	Exploded Drawing	129
Checking the charge status of the			
rechargeable battery	30		
Recharging the battery.....	30		

Introduction

Congratulations on the purchase of your new device. With it, you have chosen a high quality product. During production, this equipment has been checked for quality and subjected to a final inspection. The functionality of your equipment is therefore guaranteed.



The operating instructions constitute part of this product. They contain important information on safety, use and disposal. Before using the product, familiarise yourself with all of the operating and safety instructions. Use the product only as described and for the applications specified.

Keep this manual safely and in the event that the product is passed on, hand over all documents to the third party.

Proper use

With firm support, the device is suitable for straight and curved cuts on edged workpieces made of plastic, wood and light metal. The dust blowing function keeps the work area clear. The area is lit by the working light while the machine is in use.

The device is only approved for private use in dry spaces. Please note the information on saw blade types.

Any other use that is not explicitly approved in these instructions may result in damage to the equipment and represent a serious danger to the user.

The user or operator is responsible for accidents causing injury to other people or damage to property.

This equipment is not suitable for commercial use. Commercial use will invalidate the guarantee.

The device is part of the Parkside X 20 V TEAM series and can be operated using Parkside X 20 V TEAM series batteries. The batteries may only be charged using chargers from the Parkside X 20 V TEAM series.

General description

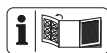

The illustration of the most important functional components can be found on the front and the back fold-out pages.

Extent of the delivery

Carefully unpack the device and check that it is complete:

- Cordless Jigsaw and Sabre Saw
- 2 saw blades for wood "Swiss Made"
- 2 saw blades for metal "Swiss Made"
- Slide shoe (already fitted)

- Rechargeable battery
- Charger
- Storage case
- Instruction manual for battery and charger, separate
- Instruction manual

Dispose of the packaging material correctly.

Description of functions

The cordless jigsaw and sabre saw has a pendulum stroke device, a work light and an automatic dust blower function.

Please refer to the descriptions below for information on how the operating elements work.

A Overview

- 1 Release button
- 2 Safety switch
- 3 On/Off switch
- 4.1 Saw blade for metal, cordless jigsaw
- 4.2 Saw blade for wood, cordless jigsaw
- 5 Slide shoe
- 5.1 Notch, slide shoe
- 6 Baseplate
- 7 Chuck
- 8 Quick release lock
- 9 Pendulum stroke switch
- 10 LED work light
- 11.1 Saw blade for metal, Cordless sabre saw
- 11.2 Saw blades for wood, Cordless sabre saw
- 12 Footplate
- 13 Release button for rechargeable battery
- 14 Rechargeable battery
- 15 Battery charge level indicator
- 16 Button for battery charge level indicator
- 17 Charger

Technical data

Cordless Jigsaw and Sabre Saw PSSSA 20-Li A1

Nominal input voltage 20 V==
 Idle speed n_0 0 - 3000 min⁻¹
 Saw stroke 20 mm

Cutting depth in wood

Cordless Jigsaw max. 50 mm
 Cordless sabre saw max. 100 mm

Cutting depth in metal

Cordless Jigsaw max. 4 mm
 Cordless sabre saw max. 50 mm

Weight (with battery) ca. 2,1 kg
 Sound pressure level

(L_{pA}) 86,4 dB(A), K_{pA} = 5 dB

Sound power level

(L_{WA}) 97,4 dB(A), K_{WA} = 5 dB

Vibration (a_v)²

Cordless Jigsaw
 in wood $a_{h,B}$ 8,27 m/s²; K= 1,5 m/s²
 in metal $a_{h,M}$.. 11,17 m/s²; K= 1,5 m/s²

Cordless sabre saw
 in wood $a_{h,B}$ 8,76 m/s²; K= 1,5 m/s²
 in metal $a_{h,M}$ 9,18 m/s²; K= 1,5 m/s²



Attention! An up-to-date list of battery compatibility can be found at:
www.lidl.de/akku

This device can only be operated with the following rechargeable batteries:
 PAP 20 A1, PAP 20 A2, PAP 20 A3.
 This type of battery may be charged with the following chargers: PLG 20 A1, PLG 20 A3, PDSL G 20 A1.

Battery (Li-Ion)PAP 20 A1

Battery cells 5
 Nominal voltage 20 V==
 Capacity 2.0 Ah
 Energy 40 Wh
 Charging time approx. 1 h*

Temperature..... max. 50 °C
 Charging process..... 4 - 40 °C
 Operation -20 - 50 °C
 Storage..... 0 - 45 °C

* The charge time will only be achieved with the PLG 20 A1 charger.

ChargerPLG 20 A1

Nominal consumption 65 W
 Voltage input 230-240 V~, 50 Hz
 Voltage output 21,5 V==
 Voltage current 2,4 A
 Safety class II
 Miniature fuse..... T3.15A



Attention! This charger can only recharge the following batteries: PAP 20 A1, PAP 20 A2, PAP 20 A3.

Levels of noise and vibration were determined according to the standards and regulations in the declaration of conformity.

The vibration emission value has been measured according to a standardised testing method and may be used for comparison with another power tool. The indicated vibration emission value may also be used for an introductory assessment of the exposure.



Warning: The vibration emission value may differ during actual use of the power tool from the stated value depending on the manner in which the power tool is used. Try to keep the exposure to vibrations as low as possible. Examples of measures to reduce vibration exposure are the wearing of gloves when using the tool and limiting the working hours. For this purpose all parts of the operating cycle have to

be considered (for example, times when the electric tool is switched off and times when it is switched on but running without any load).

Safety instructions

Ensure that the safety instructions are observed when operating the trimmer.

Symbols and icons

Symbols on the device:



The device is part of the Parkside X 20 V TEAM series.



CAUTION!



Read the instruction manual



Wear hearing protection



Wear safety goggles



Wear a respiratory mask



Wear protective gloves



Electrical devices must not be disposed of with domestic waste.

Symbols in the manual:



Warning symbols with information on damage and injury prevention.



Instruction symbols with information on preventing damage.



Wear cut-resistant gloves



Help symbols with information on improving tool handling.

General Safety Directions for

Power Tools



WARNING! Read all safety notices, instructions, illustrations and technical data that have been provided with this power tool. Omissions in the compliance with safety directions and instructions can cause electrical shock, fire and/or severe injuries.

Retain all safety directions and instructions for future use.

The term „power tool“ in the warnings refers to your mains-operated (corded) power tool or battery-operated (cordless power tool).

1) WORK AREA SAFETY

- a) **Keep work area clean and well lit.** Cluttered or dark areas invite accidents.
- b) **Do not operate power tools in explosive atmospheres, such as in the presence of flammable liquids, gases or dust.** Power tools create sparks which may ignite the dust or fumes.
- c) **Keep children and bystanders away while operating a power tool.** Distractions can cause you to lose control.

2) ELECTRICAL SAFETY

- a) **Power tool plugs must match the outlet. Never modify the plug in any way. Do not use**

any adapter plugs with earthed (grounded) power tools. Unmodified plugs and matching outlets will reduce risk of electric shock.

- b) Avoid body contact with earthed or grounded surfaces, such as pipes, radiators, ranges and refrigerators.** There is an increased risk of electric shock if your body is earthed or grounded.
- c) Do not expose power tools to rain or wet conditions.** Water entering a power tool will increase the risk of electric shock.
- d) Do not abuse the cord. Never use the cord for carrying, pulling or unplugging the power tool. Keep cord away from heat, oil, sharp edges or moving parts.** Damaged or entangled cords increase the risk of electric shock.
- e) When operating a power tool outdoors, use an extension cord suitable for outdoor use.** Use of a cord suitable for outdoor use reduces the risk of electric shock.
- f) If operating a power tool in a damp location is unavoidable, use a RCD (Residual Current Device) protected supply.** Use of an RCD reduces the risk of electric shock.

3) PERSONAL SAFETY

- a) Stay alert, watch what you are doing and use common sense when operating a power tool. Do not use a power tool while you are tired or under the influence of drugs, alcohol or medication.** A moment of inattention while operating power tools may result in serious personal injury.
- b) Use personal protective equipment. Always wear eye protection.** Protective equipment such as dust mask, non-skid safety shoes, hard hat, or hearing protection used for appropriate conditions will reduce personal injuries.
- c) Prevent unintentional starting. Ensure the switch is in the off-position before connecting to power source and/or battery pack, picking up or carrying the tool.** Carrying power tools with your finger on the switch or energising power tools that have the switch on invites accidents.
- d) Remove any adjusting key or wrench before turning the power tool on.** A wrench or a key left attached to a rotating part of the power tool may result in personal injury.
- e) Do not overreach. Keep proper footing and balance at all times.** This enables better control of the power tool in unexpected situations.
- f) Dress properly. Do not wear loose clothing or jewellery. Keep your hair, clothing and gloves away from moving parts.** Loose clothes, jewellery or long hair can be caught in moving parts.
- g) If dust extraction and collection devices can be installed, make sure that these are connected and used correctly.** Use of dust collection can reduce dust-related hazards.
- h) Do not allow yourself to be lulled into a false sense of security and do not disregard the safety rules for power tools, even if you are familiar with the power tool after using it many times.** Careless action can lead to serious injuries within a fraction of a second.

4) POWER TOOL USE AND CARE

- a) **Do not force the power tool. Use the correct power tool for your application.** The correct power tool will do the job better and safer at the rate for which it was designed.
- b) **Do not use the power tool if the switch does not turn it on and off.** Any power tool that cannot be controlled with the switch is dangerous and must be repaired.
- c) **Remove the plug from the wall socket and/or remove the rechargeable battery before you change the device's settings, change accessory parts or put away the power tool.** Such preventive safety measures reduce the risk of starting the power tool accidentally.
- d) **Store idle power tools out of the reach of children and do not allow persons unfamiliar with the power tool or these instructions to operate the power tool.** Power tools are dangerous in the hands of untrained users.
- e) **Look after the power tool and application tool carefully. Check for misalignment or binding of moving parts, breakage of parts and any other condition that may affect the power tool's operation. If damaged, have the power tool repaired before use.** Many accidents are caused by poorly maintained power tools.
- f) **Keep cutting tools sharp and clean.** Properly maintained cutting tools with sharp cutting edges are less likely to bind and are easier to control.
- g) **Use the power tool, accessories and tool bits etc. in accordance with these instructions, taking**

into account the working conditions and the work to be performed. Use of the power tool for operations different from those intended could result in a hazardous situation.

- h) **Keep handles and grip surfaces dry, clean and free from oil and grease.** Slippery handles and grip surfaces do not permit safe operation and control over the power tool in unexpected situations.

5) CAREFUL HANDLING AND USE OF BATTERY DEVICES

- a) **Charge the batteries only in chargers that are recommended by the manufacturer.** Risk of fire if a charger that is suitable for a specific type of battery is used with other batteries.
- b) **In the power tools, use only the batteries designed for the purpose.** The use of other batteries may result in injuries and risk of fire.
- c) **Keep the unused battery away from paper clips, coins, keys, nails, screws and other small metal objects, which could cause bridging of the contacts.** A short circuit between the battery contacts may cause burns or fire.
- d) **If used incorrectly, liquid may leak from the battery. Avoid contact with this. In the event of accidental contact, rinse off with water.** If the liquid gets into eyes, seek medical assistance. Leaking battery fluid may cause skin irritations or burns.
- e) **Do not use damaged or altered batteries.** Damaged or altered batteries can be unpredictable and lead to fire, explosion or risk of injury.

- f) **Do not expose batteries to fire or elevated temperatures.** Fire or temperatures over 130 °C can cause an explosion.
- g) **Follow all instructions for charging and never charge the battery or the battery-powered tool outside the temperature range stated in the operating instructions.** Incorrect charging or charging outside the permitted temperature range may destroy the battery and increase the risk of fire.

6) SERVICE

- a) **Have your power tool serviced by a qualified repair person using only identical replacement parts.** This will ensure that the safety of the power tool is maintained.
- b) **Never repair damaged batteries.** All battery repairs should be carried out by the manufacturer or authorised customer service centres only.

Safety information for sawing back and forth

- **Hold the electric tool by the insulated gripping surfaces when performing work in which the cutting tool may come into contact with hidden wiring.** Contact with a live wire can also cause a charge in metal parts of the device and result in an electric shock.
- **Fasten and secure the workpiece by means of clamps or with another method on a stable underground.** If you hold the workpiece only with your hand or against your own body, it will stay unstable and this can lead to a loss of control.
- **Do not use any accessories that are not recommended by PARKSIDE.** This can result in electric shock or fire.
- Keep hands away from the sawing area. Do not reach underneath the workpiece. Upon contact with the blade there is a risk of injury.
- Move the power tool against the workpiece only when it is turned on. Otherwise, there is a risk of kickback if the attachment tools jam in the workpiece.
- Make sure that the footplate/slide shoe is resting securely on the workpiece during sawing. A tilted saw blade may break or cause a kickback.
- After you have finished work, turn the power tool off and do not pull the saw blade out of the cut until it has come to a standstill. In this way you will avoid any kickback and can safely put down the power tool.
- Use only undamaged saw blades in perfect condition. Bent or blunt blades can break, adversely affect the cut or cause kickback.
- Do not brake the saw blade after switching the device off by applying side pressure. The saw blade may be damaged, break or cause a kickback.
- Use suitable detectors in order to find hidden supply lines or consult the local utility company. Contact with electric cables can lead to fire and electric shock. Damage to a gas pipe can cause an explosion. Penetration into a water line causes property damage.
- **Check the material to be processed for foreign bodies, such as nails, screws etc. which must be removed.**
- Secure the workpiece. A workpiece that is retained with clamping applian-

ces or a vice is held more securely than with your hand.

- **Secure the workpiece.** A workpiece that is retained with clamping appliances or a vice is held more securely than with your hand. Do not support the workpiece by hand or foot.
- Hold the power tool tightly while working and ensure a secure footing.
- **Do not touch any objects or the ground with the saw running.** There is a risk of kickback.
- **Switch the appliance off immediately if the saw blade jams. Force apart the saw cut and pull the blade out carefully.** This can lead to loss of control over the power tool.
- **Do not saw any materials (e.g. lead-based paints and coatings or materials containing asbestos) whose dust can be harmful.**
- Wait until the power tool has stopped before placing it down. The attachment tools can jam and lead to a loss of control over the power tool.

Residual risks

Even if properly operating and handling this electric tool, some residual risks will remain. Due to its construction and build, this electric tool may present the following hazards:

- a) Cuts
- b) Ear damage if working without ear protection.
- c) Damage to your health caused by swinging your hands and arms when operating the appliance for longer periods of time or if the unit is not held or maintained properly.



Warning! During operation, this electric tool generates an electro-

magnetic field which, under certain circumstances, may impair the functionality of active or passive medical implants. To reduce the risk of serious or lethal injuries, we recommend that persons with medical implants consult their doctor and the manufacturer of their medical implant before operating the machine.



Observe the safety information and notes on charging and proper use as shown in the instruction manual for your battery and charger from the Parkside X 20 V Team series. A detailed description of the charging process and further information can be found in the separate operating instructions.

Assembly



Only insert the battery once the power tool is fully ready for use.



Assembling/removing the slide shoe

When working on scratch-sensitive workpieces, working with the slide shoe (5) is recommended.

Attaching the slide shoe

1. Place the slide shoe (5) on the front of the bottom plate (6).
2. Now, press the two notches (5.1) on the back of the slide shoe over the base-plate (6).

Removing the slide shoe

1. Press the slide shoe (5) by the notches (5.1) from the baseplate (6).
2. Pull the slide shoe (5) forward, away from the baseplate (6).

C Changing from jigsaw to sabre saw



Remove the battery from the device to prevent accidental operation. Risk of injury!

Jigsaw to sabre saw:

1. Remove the slide shoe (5) (see "Attaching/removing the slide shoe").
2. Press the release button (1) and unfold the power tool
3. Let go of the release button (1) and unfold the power tool to a 90° angle until there is an audible click.

D Installing/changing the saw blade



Caution! Risk of injury!

- Do not use any blunt or bent blades or blades which are damaged in any other way.



Wear protective gloves when attaching the saw blade. Risk of injury when touching the saw blade.



Only saw blades with a holder identical to the supplied saw blades (4.1/4.2/11.1/11.2) can be used. Risk of injury!



Be sure to always use the correct saw blade for the material.



You will find the spare saw blades in "Spare Parts/Accessories".

Installing the saw blade

Make sure that the saw blade holder is free of splinters or other material residue.

1. Turn the quick-release lock (8) as far to the left as possible and hold it firmly in this position.
2. Insert the saw blade (4.1/4.2/11.1/11.2) into the chuck (7). Make sure that the saw blade (4.1/4.2/11.1/11.2) is attached correctly and the teeth are pointing in the cutting direction.
3. Release the quick-release lock (8).
4. Check that the saw blade is secure by pulling on it.

Removing the saw blade

1. Turn the quick-release lock (8) as far to the left as possible and hold it firmly in this position.
2. Remove the saw blade (4.1/4.2/11.1/11.2) from the chuck (7).
3. Release the quick-release lock (8).

E Inserting/removing the rechargeable battery

1. To insert the battery (14), push the battery (14) along the guide rail into the device. You will hear it click into place.
2. To remove the battery (14) from the device, press the release button (13) on the battery and pull the battery (14) out.



Only insert the battery once the battery-operated tool is fully ready for use.

E Checking the charge status of the rechargeable battery

The battery charge status indicator (15) signalises the state of charge of the battery (14).

Press the button (16) on the battery. The state of charge of the battery is displayed by illuminating the 3-colour LED lights of the state of charge display.

3 LEDs light up (red, orange and green):
Battery is fully charged.

2 LEDs light up (red and orange):
Battery has a residual charge.

1 LED lights up (red):
Battery has to be charged

A Recharging the battery

i Allow a hot battery to cool before charging.

i Only charge the battery (14) when the red LED on the charge status indicator (15) is on.

i The charging time is around 1 hour (PAP 20 A1).

1. Remove the battery (14) from the appliance, as necessary (see „Removing/inserting the battery“).
2. Insert the battery (14) in the charging compartment of the battery charger (17).
3. Plug the battery charger (17) into a mains outlet.
4. When the battery is fully recharged unplug the battery charger (17) from the mains.
5. Remove the battery (14) from the charger (17).

Operation



Remove the battery from the device to prevent accidental operation. Risk of injury!



Ensure that the ambient temperature does not exceed 50°C or fall below -20°C during work.

A Switching on and off

The speed can be smoothly adjusted with the on/off switch (3). The more you press the on/off switch (3), the higher the speed.

1. To start the device, press and hold the safety switch (2) and press the on/off switch (3).
2. To stop the device, release the on/off switch (3).

A Adjusting the stroke strength

The pendulum motion of the saw blade can be set on or off with the pendulum stroke switch (9).

- 1 - no stroke
- 2 - stroke

Practice will determine whether sawing is better with or without stroke; the following settings are recommended:

- Fine and clean cutting edges can be achieved with no pendulum motion (level 1).
- For thin material, hard material (e.g. steel) and for cutting curves, use level 1 also.
- Soft material (wood, plastic, etc.): Set the pendulum to level 2.

i With the pendulum stroke activated you can work much faster.

F Plunge cuts

Plunge cuts may only be made in soft materials such as wood, aerated concrete, plasterboard, etc. However, this requires a certain amount of practice and is possible only with short saw blades.

1. Place the saw on the workpiece and switch it on.
2. Make sure that the front edge of the bottom plate rests on the surface of the workpiece.
3. Slowly saw at an angle into the workpiece, then bring the saw blade into a vertical position.
4. Continue sawing along the cutting line.
5. Turn off the saw and lift it off the workpiece after finishing work.

G Sawing with the cordless sabre saw

1. Turn on the device. Before switching the device on, ensure it is not in contact with the workpiece.
2. Place the footplate (12) on the workpiece.
3. Cut with a uniform forward motion. You can saw horizontally, diagonally or vertically.
4. After finishing your work, first remove the saw blade (11.1/11.2) from the saw cut and then switch the device off.

A Working instructions

 Wear protective gloves when handling the saw blade. In this way, you avoid injury from cuts.

- Clamp the workpiece. Use a clamping device for small workpieces.
- Draw a line to specify the direction in which the saw blade is guided.
- Hold the device securely by the handle.
- Set the pendulum stroke on or off.
- Turn on the device.
- Wait until the device has reached full speed.
- Place the bottom plate (6)/slide shoe (5)/footplate (12) on the workpiece.
- Do not apply too much pressure. Move the device slowly. Let the device do the work.
Excessive pressure may bend and break the saw blade.
- Before shutting down the device, switch it off and wait for it to come to a complete standstill.

Cleaning and Servicing



Switch off the device and remove the battery before carrying out any maintenance work.



Always wear protective gloves when handling the saw blade in order to avoid cutting yourself.



You should have any repair and maintenance work that is not described in these instructions carried out by our Service Centre. Only use original parts.

Cleaning



The device must not be sprayed with water or placed in water. Otherwise there is a risk of electric shock.



Do not use any cleaning agents or solvents. This could damage the device irreparably. Chemical substances may attack the plastic parts of the device.

- Keep the ventilation slits, motor housing and handles of the machine clean. Use a damp cloth or brush to do this.

Maintenance

The device is maintenance free.

Storage

- Always store the devices and accessories:
 - dry.
 - clean.
 - protected against dust.
 - out of the reach of children.
- Remove the rechargeable battery from the device before storing the device (see the separate operating instructions for the battery and charger).
- The ideal storage temperature for the battery and the device is between 0 °C and 45 °C. Avoid extreme cold or heat during storage to ensure the battery output is not adversely affected.

Disposal and protection of the environment

Remove the battery from the device and take the device, battery, accessories and packaging for environmentally friendly recycling.



Machines do not belong with domestic waste.

- Return the unit to a recycling centre. The plastics and metals in the unit can be sorted and appropriately recycled. Ask our Service Centre for details.
- Defective units returned to us will be disposed of for free.

Replacement parts/Accessories

Spare parts and accessories can be obtained at www.grizzly-service.eu

If you have issues ordering, please use the contact form. If you have any other questions, contact the "Service-Center" (see page 35).

Position	Description	Order no.
A 4.1	Saw blade for metal T118A, cordless jigsaw saw	13800403
A 4.2	Saw blade for wood T144D, cordless jigsaw saw	13800406
A 5	Slide shoe	91105733
A 11.1	Saw blade for metal SE 922 AF, cordless sabre saw	13800405
A 11.2	Saw blade for wood SE 644D, cordless sabre saw	13800404

A Trouble shooting



In the event of an accident or malfunction, remove the battery from the device immediately! Failure to comply may result in injuries from cuts.

Problem	Possible cause	Corrective action
Appliance won't start	Battery (14) not inserted	Insert battery (14) (Observe the separate operating instructions for the rechargeable battery and charger)
	Battery (14) discharged	Recharge battery (14) (Observe the separate operating instructions for the rechargeable battery and charger)
	On/Off switch (3) defective	Send in to Service Centre for repair
	Motor defective	
Intermittent operation	Internal loose contact	Send in to Service Centre for repair
	On/Off switch (3) defective	
Poor sawing performance	Saw blade (4.1/4.2/11.1/11.2) is blunt	Insert a new saw blade (4.1/4.2/11.1/11.2)
	Incorrect sawing speed	Adjust sawing speed
	Low battery power	Charge the battery (14) (observe the separate operating instructions for the battery and charger)
Saw blade quickly becomes blunt	Too much pressure applied	Reduce the pressure
	Sawing speed too high	Reduce the sawing speed

Guarantee

Dear Customer,

This equipment is provided with a 3-year guarantee from the date of purchase. In case of defects, you have statutory rights against the seller of the product. These statutory rights are not restricted by our guarantee presented below.

Terms of Guarantee

The term of the guarantee begins on the date of purchase. Please retain the original receipt. This document is required as proof of purchase.

If a material or manufacturing defect occurs within three years of the date of purchase of this product, we will repair or replace – at our choice – the product for you free of charge. This guarantee requires the defective equipment and proof of purchase to be presented within the three-year period with a brief written description of what constitutes the defect and when it occurred.

If the defect is covered by our guarantee, you will receive either the repaired product or a new product. No new guarantee period begins on repair or replacement of the product.

Guarantee Period and Statutory Claims for Defects

The guarantee period is not extended by the guarantee service. This also applies for replaced or repaired parts. Any damages and defects already present at the time of purchase must be reported immediately after unpacking. Repairs arising after expiry of the guarantee period are chargeable.

Guarantee Cover

The equipment has been carefully produced in accordance with strict quality guidelines and conscientiously checked prior to delivery.

The guarantee applies for all material and manufacturing defects. This guarantee does not extend to cover product parts that are subject to normal wear and may therefore be considered as wearing parts (e.g. saw blades) or to cover damage to breakable parts (e.g. switch, slide shoe).

This guarantee shall be invalid if the product has been damaged, used incorrectly or not maintained. Precise adherence to all of the instructions specified in the operating manual is required for proper use of the product. Intended uses and actions against which the operating manual advises or warns must be categorically avoided.

The product is designed only for private and not commercial use. The guarantee will be invalidated in case of misuse or improper handling, use of force, or interventions not undertaken by our authorised service branch.

Processing in Case of Guarantee

To ensure quick handling of your issue, please follow the following directions:

- Please have the receipt and item number (IAN 303132_1910) ready as proof of purchase for all enquiries.
- Please find the item number on the rating plate.
- Should functional errors or other defects occur, please initially contact the service department specified below by **telephone** or by **e-mail**. You will then receive further information on the processing of your complaint.

- After consultation with our customer service, a product recorded as defective can be sent postage paid to the service address communicated to you, with the proof of purchase (receipt) and specification of what constitutes the defect and when it occurred. In order to avoid acceptance problems and additional costs, please be sure to use only the address communicated to you. Ensure that the consignment is not sent carriage forward or by bulky goods, express or other special freight. Please send the equipment inc. all accessories supplied at the time of purchase and ensure adequate, safe transport packaging.

Repair Service

For a charge, **repairs not covered by the guarantee** can be carried out by our service branch, which will be happy to issue a cost estimate for you.

We can handle only equipment that has been sent with adequate packaging and postage.

Attention: Please send your equipment to our service branch in clean condition and with an indication of the defect.

Equipment sent carriage forward or by bulky goods, express or other special freight will not be accepted.

We will dispose of your defective devices free of charge when you send them to us.

Service-Center

GB **Service Great Britain**
 Tel.: 0800 404 7657
 E-Mail: grizzly@lidl.co.uk
IAN 303132_1910

IE **Service Ireland**
 Tel.: 1890 930 034
 (0,08 EUR/Min., (peak))
 (0,06 EUR/Min., (off peak))
 E-Mail: grizzly@lidl.ie
IAN 303132_1910

Importer

Please note that the following address is not a service address. Please initially contact the service centre specified above.

Grizzly Tools GmbH & Co. KG
 Stockstädter Straße 20
 63762 Großostheim
 GERMANY
 www.grizzly-service.eu

Sommaire

Introduction	37	Utilisation	47
Utilisation conforme	37	Mise en marche et arrêt	47
Description générale	37	Réglage de la puissance de course ...	47
Volume de la livraison	37	Coupes plongées	47
Description fonctionnelle	38	Scier avec la scie sabre sans fil	48
Aperçu	38	Consignes de travail	48
Caractéristiques techniques	38	Nettoyage et maintenance	48
Instructions de sécurité	39	Nettoyage	49
Symboles et pictogrammes	39	Maintenance	49
Consignes de sécurité générales pour outils électriques	40	Stockage	49
Consignes de sécurité pour le sciage en va-et-vient	43	Elimination et protection de l'environnement	49
Autres Risques	44	Dépannage	50
Montage	45	Garantie - France	51
Placer/retirer le patin de guidage	45	Garantie - Belgique	53
Passage de scie sauteuse à scie sabre sans fil	45	Service-Center	54
Monter/changer la lame de scie	45	Importateur	54
Insérer/retirer la batterie	46	Pièces de rechange / Accessoires	55
Contrôler l'état de chargement de l'accu	46	Traduction de la déclaration de conformité CE originale	123
Charger l'accu	47	Vue éclatée	129

Introduction

Toutes nos félicitations pour l'achat de votre nouvel appareil. Vous avez ainsi choisi un produit de qualité supérieure. La qualité de l'appareil a été vérifiée pendant la production et il a été soumis à un contrôle final. Le fonctionnement de votre appareil est donc ainsi garanti.



La notice d'utilisation fait partie de ce produit. Elle contient des instructions importantes pour la sécurité, l'utilisation et l'élimination des déchets. Avant d'utiliser ce produit, lisez attentivement les consignes d'emploi et de sécurité. N'utilisez le produit que tel que décrit et uniquement pour les domaines d'emploi indiqués. Conservez cette notice et remettez-la avec tous les documents si vous cédez le produit à un tiers.

Utilisation conforme

Sur un support fixe, l'appareil est destiné aux coupes droites et courbes de pièces anguleuses en plastique, bois et métal léger. La fonction de soufflage de la poussière permet de garder la zone de travail propre éclairée par l'éclairage de travail pendant l'utilisation de l'appareil. Cet appareil est exclusivement homologué pour un usage domestique dans des pièces sèches. Respectez les consignes relatives aux types de lames. Toute autre utilisation qui n'est pas explicitement autorisée dans ce manuel risque d'endommager l'appareil et de constituer un risque imminent pour l'utilisateur et autrui. L'opérateur ou l'utilisateur est responsable des accidents ou dommages survenant à d'autres personnes ou à leurs biens.

Le constructeur décline toute responsabilité en cas de dommages qui seraient occasionnés par une utilisation non conforme ou une manipulation inappropriée de l'appareil. Cet appareil n'est pas adapté à une utilisation industrielle. Toute utilisation industrielle met fin à la garantie. L'appareil fait partie de la gamme Parkside X 20 V TEAM et peut être utilisé avec les batteries de la gamme Parkside X 20 V TEAM. Les batteries doivent être chargées uniquement avec des chargeurs appartenant à la gamme Parkside X 20 V TEAM.

Description générale



Vous trouverez la représentation des fonctions les plus importantes sur le volet rabattable au recto et au verso.

Volume de la livraison

Déballez l'appareil et vérifiez que la livraison est complète :

- Scie sauteuse et scie sabre sans fil
- 2 lames de scie à bois «Swiss Made»
- 2 lames de scie à métaux «Swiss Made»
- Patin de guidage (déjà monté)
- Batterie
- Chargeur
- Mallette de rangement
- Notice d'utilisation de la batterie et du chargeur, séparée
- Notice d'utilisation

Evacuez le matériel d'emballage comme il se doit.

Description fonctionnelle

La scie sauteuse et scie sabre sans fil est dotée d'un dispositif de course pendulaire, d'un éclairage de travail et d'une fonction de soufflage automatique de la poussière. Pour savoir quelles fonctions remplissent les éléments de commande, veuillez vous reporter aux descriptions suivantes.

Aperçu

- A** 1 Touche de déverrouillage
- 2 Interrupteur de sécurité
- 3 Interrupteur Marche/Arrêt
- 4.1 Lame de scie métal
- 4.2 Lame de scie bois
- 5 Patin de guidage
- 5.1 Ergot, patin de guidage
- 6 Plaque de base
- 7 Mandrin
- 8 Fixation rapide
- 9 Interrupteur de course pendulaire
- 10 Éclairage de travail LED
- 11.1 Lame de scie métal, scie sabre sans fil
- 11.2 Lames de scie bois, scie sabre sans fil
- 12 Plaque d'appui
- 13 Bouton de déblocage de la batterie
- 14 Batterie
- 15 Indicateur de charge
- 16 Touche d'indicateur de charge
- 17 Chargeur

Caractéristiques techniques

Scie sauteuse et scie sabre sans fil... PSSSA 20-Li A1

Tension d'entrée nominale 20 V₌₌
 Régime de ralenti n_0 0 - 3000 min⁻¹
 Course de sciage 20 mm

Profondeur de sciage dans le bois
 Scie sauteuse sans fil max. 50 mm
 Scie sabre sans fil max. 100 mm
 Profondeur de sciage dans le métal
 Scie sauteuse sans fil max. 4 mm
 Scie sabre sans fil max. 50 mm
 Poids (avec batterie) max. 2,1 kg
 Niveau de pression acoustique
 (L_{pA}) 86,4 dB(A), K_{pA} = 5 dB
 Niveau de puissance acoustique
 (L_{WA}) 97,4 dB(A), K_{WA} = 5 dB
 Vibration (a_h)

Scie sauteuse sans fil, dans le bois $a_{h,B}$ 8,27 m/s²; K = 1,5 m/s²
 le métal $a_{h,M}$ 11,17 m/s²; K = 1,5 m/s²
 Scie sabre sans fil, dans le bois $a_{h,B}$ 8,76 m/s²; K = 1,5 m/s²
 le métal $a_{h,M}$ 9,18 m/s²; K = 1,5 m/s²



Attention ! Vous trouverez une liste actualisée de la compatibilité des batteries à l'adresse : www.lidl.de/akku

Cet appareil peut être alimenté exclusivement par les batteries suivantes : PAP 20 A1, PAP 20 A2, PAP 20 A3. Ces batteries peuvent être rechargées avec les chargeurs suivants : PLG 20 A1, PLG 20 A3, PDSL G 20 A1.

Accu (Li-Ion) PAP 20 A1
 Éléments de batterie 5
 Tension nominale 20 V₌₌
 Capacité 2,0 Ah
 énergie 40 Wh
 Temps de charge env. 1 h*
 Température max. 50 °C
 Processus de charge 4 - 40 °C
 Fonctionnement -20 - 50 °C
 Rangement 0 - 45 °C

* Le temps de charge ne peut être atteint qu'avec le chargeur PLG 20 A1.

ChargeurPLG 20 A1
 Absorption nominale 65 W
 Tension d'entrée/
 input..... 230-240 V~, 50 Hz
 Tension de sortie 21,5 V==
 Courant de sortie2,4 A
 Classe de protection □ II
 Sécurité de l'appareil..... T3.15A

cours desquels il est certes allumé
 mais fonctionne hors charge).

Instructions de sécurité

Lors de l'utilisation de l'appareil, respectez les consignes de sécurité.

Symboles et pictogrammes

Symboles apposés sur l'appareil



L'appareil fait partie de la gamme Parkside X 20 V TEAM.



Attention ! Ce chargeur ne peut charger que les batteries suivantes : PAP 20 A1, PAP 20 A2, PAP 20 A3.

Les valeurs sonores et de vibration ont été déterminées selon les normes et réglementations citées dans la déclaration de conformité.

La valeur d'émission des vibrations a été calculée selon une méthode d'essai standardisée et peut être utilisée comme moyen de comparaison entre un outil électrique et un autre.

La valeur d'émission des vibrations indiquée peut aussi être utilisée comme moyen d'estimation de l'exposition.



ATTENTION



Lire la notice d'utilisation



Porter une protection auditive



Porter des lunettes de protection



Porter un masque respiratoire



Porter des gants de protection



Les appareils électriques ne doivent pas être jetés avec les déchets ménagers.



Attention: L'émission de vibration au cours de l'utilisation réelle de l'outil électrique peut différer de la valeur totale déclarée, selon les méthodes d'utilisation de l'outil. Essayez de maintenir aussi faible que possible la contrainte que constituent les vibrations. Mesures à titre d'exemple pour réduire la contrainte que constituent les vibrations : porter des gants lors de l'utilisation de l'outil et limiter le temps de travail. Il faut à ce titre tenir compte de toutes les parties du cycle d'exploitation (par exemple les temps au cours desquels l'outil électroportatif est éteint, et ceux au

Symboles utilisés dans le mode d'emploi



Symbole de danger et indications relatives à la prévention de dommages corporels ou matériels.



Symbole d'interdiction et indications relatives à la prévention de dommages.



Portez des gants résistant aux entailles.



Symboles de remarque et informations permettant une meilleure utilisation de l'appareil.

Consignes de sécurité générales pour outils électriques



AVERTISSEMENT ! Lisez toutes les consignes de sécurité, instructions, illustrations et caractéristiques techniques fournies avec cet outil électrique. Des omissions lors de l'observation des consignes de sécurité et des instructions peuvent causer une décharge électrique, un incendie et / ou de graves blessures.

Conservez toutes les consignes de sécurité et les instructions pour les consulter ultérieurement.

Le terme «outil» dans les avertissements fait référence à votre outil électrique alimenté par le secteur (avec cordon d'alimentation) ou votre outil fonctionnant sur batterie (sans cordon d'alimentation).

1) Sécurité sur le lieu de travail:

- a) **Conservez votre zone de travail propre et bien éclairée.** Les zones de travail en désordre et non éclairées peuvent être à l'origine d'accidents.
- b) **Avec l'outil électrique, ne travaillez pas dans un environnement soumis à un risque d'explosion et dans lequel se trouvent des poussières, des gaz et des liquides inflammables.** Les outils électriques produisent des

étincelles qui peuvent enflammer la poussière ou les vapeurs.

- c) **Pendant l'utilisation de l'outil électrique, tenez à distance les enfants et les autres personnes.** En cas de déflexion, vous pouvez perdre le contrôle de l'appareil.

2) Sécurité électrique:

- a) **La fiche de raccordement de l'outil électrique doit convenir à la prise de courant. La fiche ne doit pas être modifiée de quelle manière que ce soit. N'utilisez aucune prise d'adaptateur conjointement avec des outils électriques ayant une mise à la terre de protection.** Les fiches inchangées et les prises de courant appropriées diminuent le risque de décharge électrique.
- b) **Évitez le contact du corps avec les surfaces mises à la terre, telles que les tubes, les chauffages, les fours et les réfrigérateurs.** Il existe un risque accru de décharge électrique, si votre corps est mis à la terre.
- c) **Tenez les outils électriques à distance de la pluie ou de l'humidité.** La pénétration de l'eau dans un outil électrique augmente le risque d'une décharge électrique.
- d) **Ne pas maltraiter le cordon. Ne jamais utiliser le cordon pour porter, tirer ou débrancher l'outil. Maintenir le cordon à l'écart de la chaleur, du lubrifiant, des arêtes ou des parties en mouvement.** Des cordons endommagés ou emmêlés augmentent le risque de choc électrique.
- e) **Si vous travaillez avec un outil électrique en plein air, utilisez**

uniquement un câble de prolongation qui soit adapté pour l'extérieur. L'emploi d'un câble de prolongation approprié pour le domaine extérieur diminue le risque d'une décharge électrique.

- f) Si l'utilisation de l'outil électrique ne peut pas être évitée dans un environnement humide, utilisez un RCD (Residual Current Device) avec un courant de déclenchement de 30 milliampères ou moins.** L'utilisation d'un RCD réduit le risque d'une décharge électrique.

3) Sécurité des personnes:

- a) Restez vigilant, faites attention à ce que vous faites et utilisez raisonnablement l'outil électrique pendant votre travail. N'utilisez aucun outil électrique si vous êtes fatigué ou vous trouvez sous l'influence de drogues, d'alcool ou de médicaments.** Un moment d'inattention durant l'utilisation de l'outil électrique peut être la cause de graves blessures.
- b) Portez toujours un équipement de protection individuel et des lunettes protectrices.** Le port d'un équipement de protection individuel, comme un masque anti-poussières, des chaussures de sécurité anti-dérapantes, un casque de protection ou des protections auriculaires, en fonction du type et de l'utilisation de l'outil électrique, diminue le risque des blessures.
- c) Évitez une mise en service non prévue. Assurez-vous que l'outil électrique est éteint avant que vous ne le connectiez à l'alimentation en courant et / ou à l'accumulateur, le portiez ou le déplaçiez.** Si en portant l'appareil électrique, votre doigt appuie sur le commutateur ou que l'appareil se mette en marche lorsque vous le connectez, cela peut entraîner un accident.
- d) Retirez les outils de réglage ou la clé à écrous avant de mettre l'outil électrique sous tension.** Un outil ou une clé qui se trouve dans une partie mobile de l'appareil peut être à l'origine de blessures.
- e) Ne pas se précipiter. Assurez-vous d'avoir une position stable et d'être tout le temps en équilibre.** Vous pourrez ainsi mieux contrôler mieux l'outil électrique dans des situations inattendues.
- f) Portez des vêtements appropriés convenables. Ne portez aucun habit large ou parure. Maintenez vos cheveux, habits et gants loin des parties mobiles.** Les habits légers, les parures ou les longs cheveux peuvent être saisis par les parties mobiles.
- g) Lorsque des dispositifs d'aspiration ou de réception de poussière peuvent être montés, ceux-ci doivent être placés et correctement utilisés.** L'utilisation d'un dispositif d'aspiration diminue le risque de formation de poussières.
- h) Ne pensez pas être en sécurité et n'ignorez pas les réglementations en matière de sécurité, même si après de nombreuses utilisations, vous êtes habitué à l'outil électrique.** Un comportement insouciant peut en l'espace de quelques secondes provoquer des blessures graves.

4) Utilisation et manipulation de l'outil électrique:

- a) **Ne pas forcer l'outil. Utilisez pour votre travail l'outil électrique le mieux adapté.** Avec un outil électrique approprié, vous travaillez mieux et avec davantage de sécurité dans le secteur de travail donné.
- b) **N'utilisez aucun outil électrique dont le commutateur est défectueux.** Un outil électrique qui ne peut plus être allumé ou éteint est dangereux et doit être réparé.
- c) **Débranchez la fiche de la prise et/ou retirez une batterie amovible avant de régler l'appareil, de changer des pièces d'outils d'intervention ou de ranger l'outil électrique.** Cette mesure de précaution empêche un démarrage involontaire de l'outil électrique.
- d) **Conservez les outils électriques inutilisés hors de la portée des enfants. Ne laissez pas des personnes qui ne connaissent pas l'appareil ou n'ont pas lu ces instructions utiliser l'appareil.** Les outils électriques sont dangereux s'ils sont utilisés par des personnes inexpérimentées.
- e) **Prenez soin de l'outil électrique et de l'outil d'intervention. Contrôlez si les parties mobiles fonctionnent correctement et ne se coincent pas ; vérifiez l'appareil pour voir si des pièces sont rompues ou sont endommagées, perturbant ainsi le fonctionnement de l'outil électrique. Faites réparer les pièces endommagées avant d'utiliser l'appareil.** Beaucoup d'accidents ont pour origine des outils électriques mal entretenus.

f) Maintenez les outils coupants aiguisés et propres.

Les outils tranchants bien entretenus ayant des bords de coupe aiguisés se coincent moins et s'utilisent plus facilement.

g) Utilisez l'outil électrique, les accessoires, les outils, etc.

conformément à ces instructions. Prenez également en compte les conditions de travail et l'activité à réaliser.

L'utilisation des outils électriques pour des buts autres que ceux prévus peut mener à des situations dangereuses.

h) Gardez les manches et les surfaces de prise secs, propres et exempts d'huiles et de graisses.

Des manches et des surfaces de prise glissantes ne permettent pas une utilisation et un contrôle sûrs de l'outil électrique dans des situations imprévisibles.

5) Utilisation des outils fonctionnant sur batteries et précaution d'emploi

a) Charger les accumulateurs uniquement avec les chargeurs qui sont recommandés par le fabricant.

Il y a un risque d'incendie si un chargeur, approprié pour un type précis d'accumulateur, est utilisé avec d'autres accumulateurs.

b) N'utiliser que les accumulateurs prévus à cet effet avec les outils électriques.

L'utilisation d'un autre accumulateur peut entraîner des blessures ou déclencher un incendie.

c) Tenir l'accumulateur non utilisé à distance des trombones de bureau, des pièces de monnaie, des clés, des clous, des vis ou de tous autres petits objets en métal qui pourraient causer un

découplage des contacts. Un court-circuit entre les contacts d'accumulateur peut entraîner des combustions ou un début d'incendie.

- d) En cas de mauvaise utilisation, le liquide peut sortir de l'accumulateur. Évitez tout contact avec celui-ci. En cas de contact accidentel, rincer avec de l'eau. Si le liquide pénètre dans les yeux, consulter un médecin.** Des fuites de liquide provenant de l'accumulateur peuvent entraîner des irritations de la peau ou des brûlures.
- e) N'utilisez pas de batterie endommagée ou altérée.** Des batteries endommagées ou altérées peuvent se comporter de façon imprévisible et provoquer un incendie, une explosion ou un risque de blessure.
- f) N'exposez pas une batterie à un feu ou à des températures trop élevées.** Le feu ou des températures supérieures à 130 °C peuvent provoquer une explosion.
- g) Suivez toutes les instructions relatives au chargement et ne rechargez jamais la batterie ou l'outil sans fil à des températures en dehors de la plage indiquée dans le mode d'emploi.** Un chargement incorrect ou à des températures en dehors de la plage autorisée peut détruire la batterie et augmenter le risque d'incendie.
- 6) Service:**
- a) Ne laissez réparer votre outil électrique que par des professionnels qualifiés et seulement avec des pièces de rechange d'origine.** Vous serez ainsi sûr de conserver la sécurité pour l'outil électrique correspondant.

- b) Ne réparez jamais des batteries endommagées.** L'ensemble de la maintenance des batteries ne peut être effectué que par le fabricant ou par les centres de service après-vente mandataires.

Consignes de sécurité pour le sciage en va-et-vient

- **Tenez l'outil électrique par ses surfaces de prise isolées pendant toute opération où l'outil électrique utilisé peut toucher des câbles électriques dissimulés.** Le contact avec un fil sous tension peut également mettre les parties métalliques sous tension et pourrait provoquer une électrocution.
- **Fixez et sécurisez la pièce à usiner avec des viroles ou d'une autre manière sur une surface stable.** Si vous maintenez la pièce à usiner uniquement avec une main ou contre votre corps, elle reste instable ce qui peut conduire à la perte de contrôle.
- **N'utilisez pas d'accessoires non recommandés par PARKSIDE.** Cela pourrait entraîner une électrocution ou un incendie.
- Éloignez vos mains de la zone de sciage. Ne mettez pas les mains sous la pièce à usiner. En cas de contact avec la lame de scie, il existe un risque de blessure.
- Utilisez l'outil électrique contre la pièce à usiner uniquement lorsqu'il est allumé. Il existe, sinon, un risque de rebond si l'outil inséré se coince dans la pièce à usiner.
- Veillez à ce que la plaque d'appui repose en toute sécurité pendant le sciage. Une lame de scie déformée peut casser ou provoquer un rebond.

- Veillez à ce que la plaque d'appui/ le patin de guidage repose en toute sécurité sur la pièce à usiner pendant le sciage. Une lame de scie déformée peut casser ou provoquer un rebond.
- Éteignez l'outil électrique à la fin de l'opération et retirez la lame de scie de la coupe uniquement lorsque celle-ci s'est arrêtée. Vous éviterez ainsi un rebond et vous pourrez déposer l'outil électrique en toute sécurité.
- Utilisez uniquement des lames de scie intactes et irréprochables. Des lames de scie tordues ou non aiguisées peuvent casser, influencer négativement la coupe ou causer un rebond.
- Ne ralentissez pas la lame de scie après l'arrêt en appuyant dessus latéralement. La lame de scie peut être endommagée, casser ou provoquer un rebond.
- Utilisez des appareils de détection appropriés, afin de détecter des conduites d'alimentation cachées ou consultez le fournisseur local.

Un contact avec des câbles électriques peut provoquer un incendie ou une électrocution.

Un endommagement d'une conduite de gaz peut provoquer une explosion. La pénétration dans une conduite d'eau est source de dégâts matériels.

- **Vérifiez la présence de corps étrangers sur le matériau à travailler, par ex. clous, vis, etc., et retirez-les.**
- Sécurisez la pièce à usiner. Une pièce à usiner fixée avec des dispositifs de serrage ou un étau est maintenue plus sûrement qu'avec votre main.
- **Sécurisez la pièce à usiner.** Une pièce à usiner fixée avec des dispositifs de serrage ou un étau est maintenue plus sûrement qu'avec votre main.

N'appuyez pas sur la pièce à usiner avec la main ou le pied.

- **Tenez fermement l'outil électrique en travaillant et veillez à avoir une position sûre.**
- **Ne touchez aucun autre objet ou le sol avec la lame de scie en marche.** Risque de recul.
- **Éteignez immédiatement l'outil si la lame de scie se bloque. Écartez la coupe et retirez prudemment la lame de scie.** Il est possible de perdre le contrôle de l'outil électrique.
- **Ne sciez pas de matériaux (par ex. peintures et laques contenant du plomb ou matériau contenant de l'amiante) dont les poussières peuvent être nocives pour la santé.**
- Attendez que l'outil électrique soit complètement immobilisé avant de le ranger. L'outil inséré peut se coincer et entraîner la perte de contrôle de l'outil électrique.

Autres Risques

Même si vous utilisez cet outil électrique de manière conforme, il existe malgré tout d'autres risques. Les dangers suivants peuvent se produire en fonction de la méthode de construction et du modèle de cet outil électrique :

- a) Coupures
- b) Dommages affectant l'ouïe si aucune protection d'ouïe appropriée n'est portée.
- c) Ennuis de santé engendrés par les vibrations affectant les bras et les mains si l'appareil est utilisé pendant une longue période ou s'il n'est pas employé de manière conforme ou correctement entretenu.



Avertissement ! Pendant son fonctionnement cet outil électrique produit un champ électromagnétique qui, dans certaines circonstances, peut perturber des implants médicaux actifs ou passifs. Pour diminuer le risque de blessures graves ou mortelles, nous recommandons aux personnes portant des implants médicaux de consulter leur médecin et le fabricant de l'implant médical avant d'utiliser cette machine.



Respectez les consignes de sécurité et informations relatives au chargement et à l'utilisation correcte qui sont indiquées dans la notice d'utilisation de votre batterie et chargeur de la gamme Parkside X 20 V Team. Vous trouverez une description détaillée du processus de charge et de plus amples informations dans ce mode d'emploi séparé.

Montage



Insérez la batterie uniquement lorsque l'outil électrique est entièrement prêt à être utilisé.

B

Placer/retirer le patin de guidage

Pour travailler sur des pièces à usiner avec des surfaces sensibles aux rayures, il est recommandé d'utiliser le patin de guidage (5).

Placer le patin de guidage

1. Fixez le patin de guidage (5) à l'avant sur la plaque de base (6).
2. Enfoncez maintenant les deux ergots (5.1) sur la partie arrière du patin de guidage sur la plaque de base (6).

Retirer le patin de guidage

1. Repoussez le patin de guidage (5) de la plaque de base (6) par les ergots (5.1).
2. Retirez par l'avant le patin de guidage (5) de la plaque de base (6).

C

Passage de scie sauteuse à scie sabre sans fil



Retirez la batterie de l'appareil pour empêcher une mise en service involontaire. Risque de blessures !

De scie sauteuse à scie sabre :

1. Enlevez le patin de guidage (5) (voir «Placer/retirer le patin de guidage»).
2. Appuyez sur la touche de déverrouillage (1) et dépliez l'outil électrique
3. Relâchez la touche de déverrouillage (1) et ouvrez l'outil électrique à un angle de 90° jusqu'à entendre un déclic.

D

Monter/changer la lame de scie



Attention risque de blessures !

- N'utilisez pas de lames de scie émoussées, tordues ou endommagées.



Portez des gants lorsque vous installez la lame de scie. Risque de blessures lié au contact avec la lame de scie.



Il est possible d'utiliser uniquement des lames de scie avec un logement identique à celui des lames de scie fournies (4.1/4.2/11.1/11.2). Risque de blessures !



Veillez à toujours utiliser la lame de scie adaptée au matériau respectif.



Vous trouverez des lames de scie de remplacement sous «Pièces de rechange/Accessoires».

Monter la lame de scie

Assurez-vous qu'aucun éclat ou autre résidu de matériau ne soient présents sur le support de la lame de scie.

1. Tournez la fixation rapide (8) jusqu'au bout vers la gauche et maintenez-la dans cette position.
2. Placez la lame de scie (4.1/4.2/11.1/11.2) dans le mandrin (7). Assurez-vous que la lame de scie (4.1/4.2/11.1/11.2) est correctement fixée et que les dents pointent dans le sens de la coupe.
3. Relâchez la fixation rapide (8).
4. Contrôlez le bon serrage en tirant sur la lame de scie.

Démonter la lame de scie

1. Tournez la fixation rapide (8) jusqu'au bout vers la gauche et maintenez-la dans cette position.

2. Retirez la lame de scie (4.1/4.2/11.1/11.2) du mandrin (7).
3. Relâchez la fixation rapide (8).

E Insérer/retirer la batterie

1. Procédez à l'insertion de la batterie (14) en glissant la batterie (14) le long du rail de guidage dans l'appareil. Elle s'enclenche avec un déclic.
2. Pour enlever la batterie (14) de l'appareil, appuyez sur la touche de déverrouillage (13) sur la batterie et retirez la batterie (14).



Insérez la batterie uniquement lorsque l'outil sans fil est entièrement prêt à être utilisé.

E Contrôler l'état de chargement de l'accu

L'affichage d'état de chargement (15) indique l'état de chargement de l'accu (14).

Appuyez sur la touche (16) de l'accu. L'état de chargement de l'accu est indiqué par l'éclairage de la lampe DEL correspondante.

3 LED sont allumées : (rouge, orange et vert): Batterie chargée

2 LED sont allumées : (rouge et orange): Batterie partiellement chargée

1 LED est allumée : (rouge): La batterie doit être chargée

A Charger l'accu

i Lorsqu'une batterie est chaude, laissez-la refroidir avant de la charger.

i Rechargez la batterie (14) uniquement si la LED rouge de l'affichage de l'état de charge de la batterie (15) est allumée.

i Le temps de chargement est d'environ 1 heure (PAP 20 A1).

1. S'il y a lieu, retirez l'accumulateur (14) de l'appareil.
2. Insérez l'accumulateur (14) dans l'orifice de chargement du chargeur (17).
3. Connectez le chargeur (17) à une prise de courant.
4. Une fois l'opération de chargement terminée, séparez le chargeur (17) du réseau.
5. Retirez l'accumulateur du chargeur (17).

Utilisation

! Retirez la batterie de l'appareil pour empêcher une mise en service involontaire. **Risque de blessures !**

! Veillez à ce que la température ambiante pendant le travail ne soit pas supérieure à 50 °C ni inférieure à -20 °C.

A Mise en marche et arrêt

Vous pouvez ajuster la vitesse en continu avec l'interrupteur Marche/Arrêt (3). Plus vous poussez l'interrupteur Marche/Arrêt (3), plus la vitesse est élevée.

1. Pour démarrer l'appareil, maintenez enfoncé l'interrupteur de sécurité (1) et actionnez l'interrupteur Marche/Arrêt (2).
2. Relâchez le verrouillage anti-démarrage.
3. Pour arrêter l'appareil, relâchez l'interrupteur Marche/Arrêt (2).

A Réglage de la puissance de course

Vous pouvez activer ou désactiver le mouvement pendulaire de la lame de scie à l'aide de l'interrupteur de course pendulaire (9).

- 1 - Pas de course
- 2 - Course

Des essais pratiques en appliquant les recommandations suivantes permettent de déterminer si un sciage donne un meilleur résultat avec ou sans course :

- Vous obtiendrez des bords de coupe fins et propres en n'appliquant aucun mouvement pendulaire (niveau 1).
- Pour un matériau fin, un matériau dur (par ex. de l'acier) et pour la coupe en courbe, utiliser également le niveau 1.
- Matériau souple (bois, plastique, etc.) : Régler le va-et-vient sur le niveau 2.

i En actionnant la course pendulaire, vous progresserez beaucoup plus rapidement dans votre travail.

F Coupes plongeantes

Les coupes plongeantes sont uniquement prévues pour des matériaux tendres tels que le bois, le béton cellulaire ou le placoplâtre, etc. Cela nécessite toutefois une

certaine pratique et cela n'est possible qu'avec des lames de scie courtes.

1. Posez la scie sur la pièce à usiner et allumez-la.
2. Veillez à ce que le bord inférieur de la plaque de base repose sur la surface de la pièce à usiner.
3. Sciez lentement dans un angle dans la pièce à usiner, puis amenez la lame scie en position verticale.
4. Continuez à scier le long de la ligne de coupe.
5. Éteignez la scie et à la fin du travail, soulevez-la de la pièce à usiner.

G Scier avec la scie sabre sans fil

1. Mettez l'appareil en marche. Avant la mise en marche, veillez à ce que l'outil ne touche pas la pièce à usiner.
2. Posez la plaque d'appui (12) sur la pièce à usiner.
3. Sciez avec une avance uniforme dans le matériau. Vous pouvez scier horizontalement, obliquement ou verticalement.
4. Retirez après le travail la lame de scie (11.1/11.2) de la coupe et n'arrêtez qu'ensuite l'outil.

A Consignes de travail



Portez des gants de protection en manipulant la lame de scie. Vous éviterez ainsi de vous couper.

- Serrez la pièce à usiner. Pour les petites pièces à usiner, utilisez un dispositif de serrage.
- Dessinez une ligne afin de donner le sens du guidage de la lame de scie.

- Maintenez fermement l'appareil par la poignée.
- Activez ou désactivez la course pendulaire.
- Allumez l'appareil.
- Attendez que l'appareil ait atteint sa vitesse maximale.
- Posez la plaque de base (6)/le patin de guidage (5)/la plaque d'appui (12) sur la pièce à usiner.
- N'exercez pas une pression trop forte, déplacez l'appareil lentement. Laissez l'appareil accomplir le travail. Si la pression est trop forte, la lame de scie peut se tordre et casser.
- Avant de poser l'appareil, éteignez-le et attendez qu'il se soit complètement immobilisé.

Nettoyage et maintenance



Éteignez l'appareil, et retirez, avant tous travaux, la batterie de l'appareil.



Portez toujours des gants de protection en manipulant la lame de scie afin d'éviter toutes coupures.



Faites effectuer les travaux de réparation et de maintenance qui ne sont pas mentionnés dans cette notice mode d'emploi par notre Centre de service après-vente. Utilisez exclusivement des pièces d'origine.

Nettoyage



L'appareil ne doit être ni nettoyé au jet d'eau ni plongé dans l'eau. Il existe un risque d'électrocution.



N'utilisez aucun produit de nettoyage ou de détergent. Vous pourriez endommager l'appareil de manière irréversible. Les substances chimiques peuvent attaquer les pièces de l'appareil en plastique.

- Maintenez propre la fente d'aération, le carter du moteur et les poignées de l'appareil. Utilisez pour cela un chiffon humide ou une brosse.

Maintenance

L'appareil ne demande aucun entretien.

Stockage

- Rangez toujours les appareils et accessoires dans un endroit :
 - sec.
 - propre.
 - à l'abri de la poussière.
 - hors de portée des enfants.
- Retirez la batterie de l'appareil avant un stockage prolongé (par ex hivernage) (respecter la notice d'utilisation de la batterie et du chargeur).
- La température optimale de stockage de la batterie et de l'appareil est comprise entre 0 °C et 45 °C. Évitez une chaleur ou un froid extrême pendant le stockage afin que la batterie ne perde pas en performance.

Élimination et protection de l'environnement

Retirez l'accumulateur de l'appareil et déposez l'appareil, l'accumulateur, les accessoires et l'emballage dans un centre de recyclage écologiquement.



Les machines n'ont pas leur place dans les ordures ménagères.



L'emballage est composé de matériaux écologiques que vous pouvez éliminer auprès des points locaux de recyclage.



Le produit est recyclable, est soumis à une responsabilité élargie du fabricant et est collecté dans le cadre du tri sélectif.

- Portez l'appareil à un point de recyclage. Les différentes composantes en plastique et en métal peuvent être séparées selon leur nature et subir un recyclage. Demandez des précisions à notre centre de services
- Nous exécutons gratuitement l'élimination des déchets de vos appareils renvoyés défectueux.

A Dépannage



En cas d'accident ou d'un dysfonctionnement, retirez immédiatement la batterie de l'appareil ! Un non-respect peut causer des blessures.

Problème	Cause possible	Élimination des pannes
L'appareil ne démarre pas	Accu (14) déchargé	Charger l'accu (14) (voir « Retirer/installer la batterie »)
	Accu (14) non inséré	Mettre en place l'accu (14) (respecter la notice d'utilisation de la batterie et du chargeur)
	Interrupteur Marche/Arrêt (3) défectueux	Réparation par le service après-vente
	Moteur défectueux	
L'appareil travaille par interruptions	Contact interne intermittent	Réparation par le service après-vente
	Commutateur Marche/Arrêt (3) défectueux	
Faible puissance de coupe	Lame de scie (4.1/4.2/11.1/11.2) émoussée	Placer une lame de scie (4.1/4.2/11.1/11.2) neuve
	Mauvaise vitesse de coupe	Adapter la vitesse de coupe
	performance de la batterie faible	Recharger la batterie (14) (respecter la notice d'utilisation de la batterie et du chargeur)
La lame de scie s'émousse rapidement	Trop de pression	Réduire la pression
	Vitesse de coupe trop élevée	Réduire la vitesse de coupe

Garantie - France

Chère cliente, cher client,
Ce produit bénéficie d'une garantie de 3 ans, valable à compter de la date d'achat.

En cas de manques constatés sur ce produit, vous disposez des droits légaux contre le vendeur du produit. Ces droits légaux ne sont pas limités par notre garantie présentée par la suite.

Article L217-4 du Code de la consommation

Le vendeur livre un bien conforme au contrat et répond des défauts de conformité existant lors de la délivrance. Il répond également des défauts de conformité résultant de l'emballage, des instructions de montage ou de l'installation lorsque celle-ci a été mise à sa charge par le contrat ou a été réalisée sous sa responsabilité.

Article L217-5 du Code de la consommation

Le bien est conforme au contrat :

1° S'il est propre à l'usage habituellement attendu d'un bien semblable et, le cas échéant :

- s'il correspond à la description donnée par le vendeur et posséder les qualités que celui-ci a présentées à l'acheteur sous forme d'échantillon ou de modèle ;
- s'il présente les qualités qu'un acheteur peut légitimement attendre eu égard aux déclarations publiques faites par le vendeur, par le producteur ou par son représentant, notamment dans la publicité ou l'étiquetage ;

2° Ou s'il présente les caractéristiques définies d'un commun accord par les parties ou être propre à tout usage spécial recherché par l'acheteur, porté à la connaissance du vendeur et que ce dernier a accepté.

Article L217-16 du Code de la consommation

Lorsque l'acheteur demande au vendeur, pendant le cours de la garantie commerciale qui lui a été consentie lors de l'acquisition ou de la réparation d'un bien meuble, une remise en état couverte par la garantie, toute période d'immobilisation d'au moins sept jours vient s'ajouter à la durée de la garantie qui restait à courir. Cette période court à compter de la demande d'intervention de l'acheteur ou de la mise à disposition pour réparation du bien en cause, si cette mise à disposition est postérieure à la demande d'intervention.

Indépendamment de la garantie commerciale souscrite, le vendeur reste tenu des défauts de conformité du bien et des vices rédhibitoires dans les conditions prévues aux articles L217-4 à L217-13 du Code de la consommation et aux articles 1641 à 1648 et 2232 du Code Civil.

Article L217-12 du Code de la consommation

L'action résultant du défaut de conformité se prescrit par deux ans à compter de la délivrance du bien.

Conditions de garantie

Le délai de garantie débute avec la date d'achat. Veuillez conserver soigneusement le ticket de caisse original. En effet, ce document vous sera réclamé comme preuve d'achat.

Si un défaut de matériel ou un défaut de fabrication se présente au cours des trois ans suivant la date d'achat de ce produit, nous réparons gratuitement ou remplaçons ce produit - selon notre choix. Cette garantie suppose que l'appareil défectueux et le justificatif d'achat (ticket de caisse) nous

soient présentés durant cette période de trois ans et que la nature du manque et la manière dont celui-ci est apparu soient explicités par écrit dans un bref courrier.

Si le défaut est couvert par notre garantie, le produit vous sera retourné, réparé ou remplacé par un neuf. Aucune nouvelle période de garantie ne débute à la date de la réparation ou de l'échange du produit.

Durée de garantie et demande légale en dommages-intérêts

La durée de garantie n'est pas prolongée par la garantie. Ce point s'applique aussi aux pièces remplacées et réparées. Les dommages et les manques éventuellement constatés dès l'achat doivent immédiatement être signalés après le déballage. A l'expiration du délai de garantie les réparations occasionnelles sont à la charge de l'acheteur.

Volume de la garantie

L'appareil a été fabriqué avec soin, selon de sévères directives de qualité et il a été entièrement contrôlé avant la livraison.

La garantie s'applique aux défauts de matériel ou aux défauts de fabrication.

Cette garantie ne s'applique pas aux consommables. Les pièces d'usure (par ex. interrupteur, patin de guidage) sont remplacées pendant les deux premières années à compter de la date d'achat.

Cette garantie prend fin si le produit endommagé n'a pas été utilisé ou entretenu d'une façon conforme. Pour une utilisation appropriée du produit, il faut impérativement respecter toutes les instructions citées dans le manuel de l'opérateur. Les actions et les domaines d'utilisation déconseillés dans la notice d'utilisation ou vis-à-vis desquels une mise en garde est émise, doivent absolument être évités.

Le produit est conçu uniquement pour un usage privé et non pour un usage industriel. En cas d'emploi impropre et incorrect, de recours à la force et d'interventions entreprises et non autorisées par notre succursale, la garantie prend fin.

Article 1641 du Code civil

Le vendeur est tenu de la garantie a raison des défauts cachés de la chose vendue qui la rendent impropre à l'usage auquel on la destine, ou qui diminuent tellement cet usage que l'acheteur ne l'aurait pas acquise, ou n'en aurait donné qu'un moindre prix, s'il les avait connus.

Article 1648 1er alinéa du Code civil

L'action résultant des vices rédhibitoires doit être intentée par l'acquéreur dans un délai de deux ans à compter de la découverte du vice.

Marche à suivre dans le cas de garantie

Pour garantir un traitement rapide de votre demande, veuillez suivre les instructions suivantes :

- Tenez vous prêt à présenter, sur demande, le ticket de caisse et le numéro d'identification (IAN 303132_1910) comme preuve d'achat.
- Vous trouverez le numéro d'article sur la plaque signalétique.
- Si des pannes de fonctionnement ou d'autres manques apparaissent, prenez d'abord contact, par **téléphone** ou par **e-Mail**, avec le service après-vente dont les coordonnées sont indiquées ci-dessous. Vous recevrez alors des renseignements supplémentaires sur le déroulement de votre réclamation.
- En cas de produit défectueux vous pouvez, après contact avec notre service clients, envoyer le produit, franco de port à l'adresse de service après-vente

indiquée, accompagné du justificatif d'achat (ticket de caisse) et en indiquant quelle est la nature du défaut et quand celui-ci s'est produit. Pour éviter des problèmes d'acceptation et des frais supplémentaires, utilisez absolument seulement l'adresse qui vous est donnée. Assurez-vous que l'expédition ne se fait pas en port dû, comme marchandises encombrantes, envoi express ou autre taxe spéciale. Veuillez renvoyer l'appareil, y compris tous les accessoires livrés lors de l'achat et prenez toute mesure pour avoir un emballage de transport suffisamment sûr.

Garantie - Belgique

Chère cliente, cher client,
Ce produit bénéficie d'une garantie de 3 ans, valable à compter de la date d'achat. En cas de manques constatés sur ce produit, vous disposez des droits légaux contre le vendeur du produit. Ces droits légaux ne sont pas limités par notre garantie présentée par la suite.

Conditions de garantie

Le délai de garantie débute avec la date d'achat. Veuillez conserver soigneusement le ticket de caisse original. En effet, ce document vous sera réclamé comme preuve d'achat.

Si un défaut de matériel ou un défaut de fabrication se présente au cours des trois ans suivant la date d'achat de ce produit, nous réparons gratuitement ou remplaçons ce produit - selon notre choix. Cette garantie suppose que l'appareil défectueux et le justificatif d'achat (ticket de caisse) nous soient présentés durant cette période de trois ans et que la nature du manque et la manière dont celui-ci est apparu soient explicités par écrit dans un bref courrier.

Si le défaut est couvert par notre garantie, le produit vous sera retourné, réparé ou remplacé par un neuf. Aucune nouvelle période de garantie ne débute à la date de la réparation ou de l'échange du produit.

Durée de garantie et demande légale en dommages-intérêts

La durée de garantie n'est pas prolongée par la garantie. Ce point s'applique aussi aux pièces remplacées et réparées. Les dommages et les manques éventuellement constatés dès l'achat doivent immédiatement être signalés après le déballage. A l'expiration du délai de garantie les réparations occasionnelles sont à la charge de l'acheteur.

Volume de la garantie

L'appareil a été fabriqué avec soin, selon de sévères directives de qualité et il a été entièrement contrôlé avant la livraison.

La garantie s'applique aux défauts de matériel ou aux défauts de fabrication. Cette garantie ne s'étend pas aux parties du produit qui sont exposées à une usure normale et peuvent être donc considérées comme des pièces d'usure (par exemple lames de scie) ou pour des dommages affectant les parties fragiles (par exemple interrupteur, patin de guidage).

Cette garantie prend fin si le produit endommagé n'a pas été utilisé ou entretenu d'une façon conforme. Pour une utilisation appropriée du produit, il faut impérativement respecter toutes les instructions citées dans le manuel de l'opérateur. Les actions et les domaines d'utilisation déconseillés dans la notice d'utilisation ou vis-à-vis desquels une mise en garde est émise, doivent absolument être évités.



Marche à suivre dans le cas de garantie

Pour garantir un traitement rapide de votre demande, veuillez suivre les instructions suivantes :

- Tenez vous prêt à présenter, sur demande, le ticket de caisse et le numéro d'identification (IAN 303132_1910) comme preuve d'achat.
- Vous trouverez le numéro d'article sur la plaque signalétique.
- Si des pannes de fonctionnement ou d'autres manques apparaissent, prenez d'abord contact, par **téléphone** ou par **e-Mail**, avec le service après-vente dont les coordonnées sont indiquées ci-dessous. Vous recevrez alors des renseignements supplémentaires sur le déroulement de votre réclamation.
- En cas de produit défectueux vous pouvez, après contact avec notre service clients, envoyer le produit, franco de port à l'adresse de service après-vente indiquée, accompagné du justificatif d'achat (ticket de caisse) et en indiquant quelle est la nature du défaut et quand celui-ci s'est produit. Pour éviter des problèmes d'acceptation et des frais supplémentaires, utilisez absolument seulement l'adresse qui vous est donnée. Assurez-vous que l'expédition ne se fait pas en port dû, comme marchandises encombrantes, envoi express ou autre taxe spéciale. Veuillez renvoyer l'appareil, y compris tous les accessoires livrés lors de l'achat et prenez toute mesure pour avoir un emballage de transport suffisamment sûr.

Service-Center



Service France

Tel.: 0800 919270
E-Mail: grizzly@lidl.fr
IAN 303132_1910



Service Belgique

Tel.: 070 270 171
(0,15 EUR/Min.)
E-Mail: grizzly@lidl.be
IAN 303132_1910

Importateur

Veuillez noter que l'adresse suivante n'est pas une adresse de service après-vente. Contactez d'abord le service après-vente cité plus haut.

Grizzly Tools GmbH & Co. KG

Stockstädter Straße 20
63762 Großostheim
ALLEMAGNE
www.grizzly-service.eu

Pièces de rechange / Accessoires

Vous obtiendrez des pièces de rechange et des accessoires à l'adresse www.grizzly-service.eu

Si vous avez des problèmes lors du passage de la commande, merci d'utiliser le formulaire de contact. Pour toute autre question, adressez-vous au « Service-Center » (voir page 54).

Position	Désignation	Numéro de commande
A 4.1	Lame de scie métal T118A, scie sauteuse sans fil	13800403
A 4.2	Lame de scie bois T144D, scie sauteuse sans fil	13800406
A 5	Patin de guidage	91105733
A 11.1	Lame de scie métal SE 922 AF, scie sabre sans fil	13800405
A 11.2	Lame de scie bois SE 644D, scie sabre sans fil	13800404

Inhoud

Inleiding	56	Bediening	66
Reglementair gebruik	56	In- en uitschakelen	66
Algemene beschrijving	57	Instellen van de pendelslag	66
Omvang van de levering	57	Insteeksneden	67
Beschrijving van de werking	57	Zagen met reciprozaag	67
Overzicht	57	Werkinstructies	67
Technische specificaties	58	Reiniging en onderhoud	67
Veiligheidsvoorschriften	59	Reiniging	68
Symbolen en pictogrammen	59	Onderhoud	68
Algemene veiligheidsinstructies		Opslag.....	68
voor elektrisch gereedschap	59	Verwerking en	
Veiligheidsinstructies		milieubescherming	68
voor reciprozagen.....	63	Foutmeldingen	69
Restrisico's.....	64	Reserveonderdelen/	
Het apparaat monteren.....	64	Accessoires	69
Glijshoen aanbrengen/afnemen.....	64	Garantie	70
Vervanging draadloze		Reparatieservice	71
decoupeer-/reciprozaag	65	Service-Center.....	71
Zaagblad monteren/vervangen	65	Importeur	71
Accu plaatsen/verwijderen	65	Vertaling van de originele	
Laadtoestand van de		CE-conformiteitsverklaring	124
accu controleren	66	Explosietekening	129
Accu opladen	66		

Inleiding

Hartelijk gefeliciteerd met de aankoop van uw nieuw apparaat. Daarmee hebt u voor een hoogwaardig product gekozen. Dit apparaat werd tijdens de productie op kwaliteit gecontroleerd en aan een eindcontrole onderworpen. De functionaliteit van uw apparaat is bijgevolg verzekerd.



De gebruiksaanwijzing vormt een bestanddeel van dit product. Ze omvat belangrijke aanwijzingen voor veiligheid, gebruik en afvalverwijdering. Maak u vóór het gebruik van het product met alle bedienings- en veiligheidsinstruc-

ties vertrouwd. Gebruik het product uitsluitend zoals beschreven en voor de aangegeven toepassingsgebieden. Bewaar de handleiding goed en overhandig alle documenten bij het doorgeven van het product mee aan derden.

Reglementair gebruik

Het apparaat is, bij een stevige ondergrond, geschikt voor rechte en gebogen sneden op hoekige werkstukken van kunststof, hout en lichtmetaal. De stofblazende functie houdt de werkruimte vrij, die wordt verlicht door de werkklamp terwijl het apparaat in gebruik is.

Het apparaat is uitsluitend goedgekeurd voor privégebruik in droge ruimten. Neem de aanwijzingen voor de verschillende soorten zaagbladen in acht.

Elke andere toepassing, die in deze handleiding niet uitdrukkelijk wordt toegelaten, kan schade aan het apparaat aanrichten en kan een ernstig gevaar voor de gebruiker betekenen.

De producent is niet verantwoordelijk voor beschadigingen, die door onrechtmatig gebruik of verkeerde bediening worden veroorzaakt.

Dit apparaat is niet geschikt voor commercieel gebruik.

Het apparaat maakt deel uit van de reeks Parkside X 20 V TEAM en kan met accu's van de reeks Parkside X 20 V TEAM worden gebruikt. De accu's mogen alleen met originele laders van de serie Parkside X 20 V TEAM worden geladen.

Algemene beschrijving

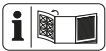

De afbeeldingen vindt u op de voorste en achterste uitklapbare bladzijde.

Omvang van de levering

Pak het apparaat uit en controleer, of de inhoud volledig is:

- Accu-decoupeer- en sabelzaag
- 2 zaagbladen voor hout „Swiss Made“
- 2 zaagbladen voor metaal „Swiss Made“
- Glij schoen (reeds gemonteerd)
- Accu
- Lader
- Opbergkoffer
- Gebruiksaanwijzing voor accu en lader, afzonderlijk
- Gebruiksaanwijzing

Zorg voor een reglementair voorgeschreven afvalverwijdering van het verpakkingsmateriaal.

Beschrijving van de werking

De draadloze decoupeer- en reciprozaag heeft een pendelhefinrichting, een werklamp en een automatische stofblaasfunctie.

De werking van de verschillende bedieningsonderdelen is hieronder beschreven.

A Overzicht

- 1 Ontgrendelingstoets
- 2 Veiligheidsschakelaar
- 3 Aan-/uitknop
- 4.1 Zaagblad voor metaal
- 4.2 Zaagblad voor hout
- 5 Glij schoen
- 5.1 Neus, glij schoen
- 6 Bodemplaat
- 7 Spanklauw
- 8 Snelsluiting
- 9 Pendelschakelaar
- 10 LED-werklicht
- 11.1 Zaagblad voor metaal, draadloze reciprozaag
- 11.2 Zaagbladen hout, draadloze reciprozaag
- 12 Voetplaat
- 13 Ontgrendelknop accu
- 14 Accu
- 15 Laadindicator
- 16 Knop voor de laadtoestandsindicator
- 17 Lader

Technische specificaties

Accu-decoupeer-

en sabelzaag PSSSA 20-Li A1

Nominale ingangsspanning..... 20 V==

Toerental zonder last n_0 0 - 3000 min⁻¹

Zaagslag 20 mm

Snijdiepte in hout

Draadloze

decoupeerzaag max. 50 mm

Draadloze reciprozaag..... max. 100 mm

Snijdiepte in metaal

Draadloze

decoupeerzaag max. 4 mm

Draadloze reciprozaag..... max. 50 mm

Gewicht (met accu) max. 2,1 kg

Geluidsdrukniveau

(L_{pA}) 86,4 dB(A), $K_{pA} = 5$ dB

Geluidsvermogeniveau

(L_{WA}) 97,4 dB(A), $K_{WA} = 5$ dB

Trilling (a_h)

Draadloze decoupeerzaag

in hout $a_{h,B}$ 8,27 m/s²; $K = 1,5$ m/s²

in metaal $a_{h,M}$ 11,17 m/s²; $K = 1,5$ m/s²

Draadloze reciprozaag

in hout $a_{h,B}$ 8,76 m/s²; $K = 1,5$ m/s²

in metaal $a_{h,M}$.. 9,18 m/s²; $K = 1,5$ m/s²



Let op! Een actuele lijst van de accu-compatibiliteit vindt u op: www.lidl.de/akku

Dit apparaat kan uitsluitend met de volgende accu's worden gebruikt:

PAP 20 A1, PAP 20 A2, PAP 20 A3.

Deze accu's kunnen met de volgende laders worden geladen: PLG 20 A1, PLG 20 A3, PDSLGL 20 A1.

Accu (Li-Ion)PAP 20 A1

Batterijcellen.....5

Nominale spanning..... 20 V==

Capaciteit 2,0 Ah

Energie40 Wh

Laadtijdca. 1 h*

Temperatuur max 50 °C

Laadproces4 - 40 °C

Bedrijf.....-20 - 50 °C

Opslag0 - 45 °C

* De laadtijd wordt enkel met de lader PLG 20 A1 bereikt.

LaderPLG 20 A1

Nominale opname 65 W

Ingangsspanning 230-240 V~, 50 Hz

Uitgangsspanning 21,5 V==

Uitgangsstroom.....2,4 A

Zekering van het apparaat..... T3.15A

Beschermniveau II



Let op! Deze lader kan alleen de volgende accu's laden: PAP 20 A1, PAP 20 A2, PAP 20 A3.

De geluids- en trilwaarden zijn vastgesteld in overeenstemming met de normen en bepalingen die in de conformiteitsverklaring zijn vermeld.

De vermelde trilemissiewaarde is volgens een genormeerde keuringsmethode gemeten en kan voor de vergelijking van een elektrisch gereedschap met een ander gereedschap worden gebruikt.

De vermelde trilemissiewaarde kan ook voor een eerste inschatting van de blootstelling worden gebruikt.



Waarschuwing:

Afhankelijk van de manier, waarop het elektrische gereedschap gebruikt wordt, kan de trilingemissiewaarde tijdens het effectieve gebruik van het elektrische gereedschap van de aangegeven waarde verschillen.

Probeer de belasting door trillingen zo gering mogelijk te houden. Voorbeeldmaatregelen voor de reductie van trillingsbelasting zijn het dragen van handschoenen bij het gebruik van het gereedschap en de beperking van de werktijd. Daarbij moeten alle delen van de bedrijfs-cyclus in acht worden genomen (bijvoorbeeld tijden, waarop het elektrische werktuig is uitgeschakeld en tijden waarin het weliswaar is ingeschakeld, maar zonder belasting draait).

Veiligheidsvoorschriften

Gelieve bij het gebruik van het apparaat de veiligheidsinstructies in acht te nemen.

Symbolen en pictogrammen

Symbolen op het apparaat



Het apparaat maakt deel uit van de reeks Parkside X 20 V TEAM.



LET OP



Lees de gebruiksaanwijzing



Draag gehoorbescherming



Draag een veiligheidsbril



Draag een ademhalingsmasker



Veiligheidsschoenen dragen



Elektrische apparaten horen niet bij het huisvuil.

Symbolen in de gebruiksaanwijzing



Gevaaarsymbool met informatie over de preventie van personen- of zaakschade.



Gebodsteken met informatie over de preventie van schade.



Draag tegen snijdwonden beschermende handschoenen.



Aanduidingsteken met informatie over hoe u het apparaat beter kunt gebruiken.

Algemene veiligheidsinstructies voor elektrisch gereedschap



WAARSCHUWING! Lees alle veiligheidsaanwijzingen, instructies, borden en technische gegevens die voor dit elektrische gereedschap gelden. Verzuim bij de naleving van de veiligheidsinstructies en aanwijzingen kan een elektrische schok, brand en/of ernstige verwondingen veroorzaken.

Bewaar alle veiligheidsinstructies en aanwijzing voor de toekomst.

Het in de veiligheidsinstructies gebruikte begrip „Elektrisch gereedschap” heeft betrekking op elektrisch gereedschap met netvoeding (met netsnoer) en op elektrisch gereedschap met batterijvoeding (zonder netsnoer).

1) Veiligheid op de werkplaats

- a) **Houd uw werkruimte netjes en goed verlicht.** Wanorde of onverlichte werkomgevingen kunnen tot ongevallen leiden.
- b) **Werk met het elektrische gereedschap niet in een explosieve omgeving, waarin er zich brandbare vloeistoffen, gassen of stoffen bevinden.** Elektrisch gereedschap produceert vonken, die het stof of de dampen kunnen doen ontsteken.
- c) **Houd kinderen en andere personen tijdens het gebruik van het elektrische gereedschap op een veilige afstand.** In geval van afleiding kunt u de controle over het apparaat verliezen.

2) Elektische veiligheid

- a) **De aansluitstekker van het elektrische gereedschap moet in het stopcontact passen. De stekker mag op geen enkele manier veranderd worden. Gebruik geen adapterstekkers samen met geaard elektrisch gereedschap.** Ongewijzigde stekkers en passende stopcontacten doen het risico voor een elektrische schok afnemen.
- b) **Vermijd lichamelijk contact met geaarde oppervlakken, zoals van buizen, verwarmingsinstallaties, fornuizen en koelkasten.** Er bestaat een verhoogd risico door een elektrische schok als uw lichaam geaard is.
- c) **Houd elektrisch gereedschap op een veilige afstand tot regen of nattigheid.** Het binnendringen van water in elektrisch gereedschap doet het risico voor een elektrische schok toenemen.

- d) **Gebruik het snoer niet voor een ander doeleinde om het elektrische gereedschap te dragen, op te hangen of om de stekker uit het stopcontact te trekken. Houd het snoer op een veilige afstand tot hitte, olie, scherpe kanten of bewegende apparaatonderdelen.** Beschadigde of verstrikt geraakte snoeren doen het risico voor een elektrische schok toenemen.
- e) **Als u met elektrisch gereedschap in de open lucht werkt, maakt u enkel gebruik van verlengsnoeren, die ook voor buiten geschikt zijn.** Het gebruik van een voor buiten geschikt verlengsnoer doet het risico voor een elektrische schok afnemen.
- f) **Als de werking van het elektrische gereedschap in een vochtige omgeving niet te vermijden is, maakt u gebruik van een RCD (Residual Current Device) met een uitschakelstroom van 30 mA of minder.** Het gebruik van een RCD doet het risico voor een elektrische schok afnemen.

3) Veiligheid van personen

- a) **Wees aandachtig, let erop wat u doet en ga verstandig aan het werk met elektrisch gereedschap. Gebruik geen elektrisch gereedschap als u moe bent of onder de invloed van drugs, alcohol of medicijnen staat.** Een moment van onoplettendheid bij het gebruik van het elektrische gereedschap kan tot ernstige verwondingen leiden.
- b) **Draag persoonlijke beschermingsuitrusting en altijd een beschermbril.** Het dragen van een

persoonlijke beschermingsuitrusting, zoals stofmasker, slipvrije veiligheidsschoenen, beschermende helm of gehoorbescherming, al naargelang de aard en de toepassing van het elektrische gereedschap, doet het risico voor verwondingen afnemen.

- c) **Vermijd een onopzettelijke in-gebruikname. Vergewis u dat het elektrische gereedschap uitgeschakeld is voordat u het op de stroomvoorziening en/of de accu aansluit, het opneemt of draagt.** Als u bij het dragen van het elektrische gereedschap uw vinger aan de schakelaar hebt of het apparaat ingeschakeld op de stroomvoorziening aansluit, kan dit tot ongevallen leiden.
- d) **Verwijder instelgereedschap of schroefsleutel voordat u het elektrische gereedschap inschakelt.** Gereedschap of een sleutel, die zich in een draaiend apparaatonderdeel bevindt, kan tot verwondingen leiden.
- e) **Vermijd een abnormale lichaamshouding. Zorg voor een veilige stand en houd te allen tijde uw evenwicht.** Daardoor kunt u het elektrische gereedschap in onverwachte situaties beter controleren.
- f) **Draag geschikte kledij. Draag geen ruimzittende kleding of sieraden. Houd haar, kledij en handschoenen op een veilige afstand tot bewegende onderdelen.** Loszittende kledij, sieraden of lang haar kan/kunnen door bewegende onderdelen vastgegrepen worden.
- g) **Wanneer stofafzuig- en opvangsystemen kunnen worden gemonteerd, moeten deze aangesloten worden en correct worden gebruikt.** Gebruik van een

stofafzuiginrichting kan gevaren door stof doen afnemen.

- h) **Laat u niet verleiden tot een vals gevoel van veiligheid en negeer nooit de veiligheidsregels voor elektrische gereedschappen, ook wanneer u na veelvuldig gebruik vertrouwd bent met het elektrisch gereedschap.** Onoplettende handelingen kunnen in fracties van seconden ernstig lichamelijk letsel tot gevolg hebben.
- 4) **Gebruik en behandeling van het elektrische gereedschap**
- a) **Overbelast het apparaat niet. Gebruik voor uw werk het daarvoor bestemde elektrische gereedschap.** Met het passende elektrische gereedschap werkt u beter en veiliger in het aangegeven vermogensgebied.
 - b) **Gebruik geen elektrisch gereedschap, waarvan de schakelaar defect is.** Elektrisch gereedschap, dat niet meer in- of uitgeschakeld kan worden, is gevaarlijk en moet gerepareerd worden.
 - c) **Trek de stekker uit het stopcontact en/of verwijder de afneembare accu, voordat u instellingen aan het apparaat verricht, gebruikaccessoires verwisselt of het elektrische gereedschap weglegt.** Deze voorzorgsmaatregel voorkomt een onopzettelijke start van het elektrische gereedschap.
 - d) **Bewaar ongebruikt elektrisch gereedschap buiten het bereik van kinderen. Laat personen het apparaat niet gebruiken, die daarmee niet vertrouwd zijn of deze aanwijzingen niet gelezen hebben.** Elektrisch gereedschap is

gevaarlijk als het door onervaren personen gebruikt wordt.

e) Verzorg het elektrische gereedschap en de bijbehorende werktuigen zorgvuldig.

Controleer, of beweegbare onderdelen foutloos functioneren en niet klemmen, of er onderdelen gebroken of zodanig beschadigd zijn, dat de werking van het elektrische gereedschap in negatieve zin beïnvloed wordt. Laat beschadigde onderdelen vóór het gebruik van het apparaat repareren. Tal van ongevallen hebben hun oorzaak in slecht onderhouden elektrisch gereedschap.

f) Houd snijd-/snoeigereedschap scherp en netjes. Zorgvuldig onderhouden snijd-/snoeigereedschap met scherpe snijkanten geraken minder gekneld en is gemakkelijker te bedienen.

g) Gebruik elektrisch gereedschap, toebehoren, gebruiksgereedschap enz. in overeenstemming met deze aanwijzingen. Houd daarbij rekening met de arbeidsomstandigheden en de uit te voeren activiteit.

Het gebruik van elektrisch gereedschap voor andere dan de voorziene toepassingen kan tot gevaarlijke situaties leiden.

h) Houd grepen en greepvlakken droog, schoon en vrij van olie en vet.

Gladde grepen en greepvlakken maken het moeilijk om elektrisch gereedschap in onvoorziene situaties veilig te bedienen en onder controle te houden.

5) Zorgvuldig omgaan met en gebruiken van Accutoestellen

a) Laad de accu's alleen op in acculaders, die door de producent aanbevolen worden. Voor een

acculader die geschikt is voor een bepaalde soort accu's bestaat brandgevaar als hij met andere accu's gebruikt wordt.

b) Gebruik alleen de daarvoor voorziene accu's in de elektro-werktuigen. Het gebruik van andere accu's kan tot verwondingen en brandgevaar leiden.

c) Houd de niet-gebruikte accu uit de buurt van paperclips, munten, sleutels, nagels, schroeven of andere kleine metalen voorwerpen, die een overbrugging van de contacten zouden kunnen veroorzaken. Een kortsluiting tussen de accucontacten kan tot brandwonden of brand leiden.

d) Bij verkeerd gebruik kan vloeistof uit de accu vrijkomen. Vermijd contact daarmee. Bij toevallig contact met water afspoelen. Als de vloeistof in de ogen komt, moet u bovendien een arts consulteren. Vrijkomende accuvloeistof kan tot geïrriteerde huid of brandwonden leiden.

e) Gebruik geen beschadigde of gemodificeerde accu. Beschadigde of gemodificeerde accu's kunnen zich onverwacht gedragen en brand, explosies en lichamelijk letsel veroorzaken.

f) Stel een accu niet bloot aan brand of te hoge temperaturen. Brand of temperaturen boven 130 °C kunnen een explosie veroorzaken.

g) Volg alle aanwijzingen voor het laden op en laad de accu of het accugereedschap nooit buiten het in de gebruiksaanwijzing aangegeven temperatuurbereik.

Foutief laden of laden buiten het toegelaten temperatuurbereik kan de accu vernielen en het brandgevaar verhogen.

6) Service

- a) **Laat uw elektrisch gereedschap uitsluitend door gekwalificeerd, vakkundig geschoold personeel en enkel met originele reserveonderdelen repareren.** Daardoor wordt verzekerd dat de veiligheid van het elektrische gereedschap in stand gehouden wordt.
- b) **Verricht nooit onderhoud aan beschadigde accu's.** Alle onderhoud aan accu's zou alleen door de fabrikant of een geautoriseerde serviceorganisatie moeten worden verricht.

Veiligheidsinstructies voor reciprozagen

- **Houd het elektrisch werktuig slechts vast aan de geïsoleerde grijpvlakken als u werkzaamheden uitvoert, waarbij de aan te sluiten werktuigen verborgen elektrische leidingen kunnen raken.** Het contact met een spanning voerende leiding kan ook metalen onderdelen van het apparaat onder spanning zetten en een elektrische schok veroorzaken.
- **Bevestig en fixeer het werkstuk met klemmen of op een andere wijze aan een stabiel oppervlak.** Als u het werkstuk uitsluitend vasthoudt met de hand of tegen het lichaam houdt, blijft het onstabiel, wat kan leiden tot verlies van controle.
- **Gebruik geen toebehoren dat niet door PARKSIDE is aanbevolen.** Dat kan namelijk leiden tot elektrische schok of brand.
- Houd de handen weg uit het zaagbereik. Kom niet met de handen onder het werkstuk. Bij contact met het zaagblad bestaat een risico op verwondingen.
- Beweeg elektrisch gereedschap alleen langs het werkstuk als het is ingeschakeld. Anders bestaat het risico op een terugslag, wanneer het gebruikte werktuig scheef in het werkstuk komt te zitten.
- Let erop dat de voetplaat/glijschoen bij het zagen altijd veilig tegen het werkstuk aanligt. Een scheefzittend zaagblad kan breken of een terugslag tot gevolg hebben.
- Schakel na beëindiging van het werkproces het elektrische gereedschap uit en trek het zaagblad pas uit de snede, als het tot stilstand is gekomen. Zo vermijdt u een terugslag en kunt u het elektrische gereedschap veilig wegleggen.
- Gebruik alleen onbeschadigde zaagbladen zonder onregelmatigheden. Verbogen of botte zaagbladen kunnen breken, de zaagsnede negatief beïnvloeden of een terugslag veroorzaken.
- Rem na het uitschakelen het zaagblad niet af door zijdelings tegendruk uit te oefenen. Het zaagblad kan beschadigd raken, breken of een terugslag veroorzaken.
- Gebruik geschikte detectoren om verborgen (elektrische) leidingen op te sporen of vraag om advies bij het plaatselijke nutsbedrijf. Contact met elektrische leidingen kan materiële schade en een elektrische schok tot gevolg hebben. Beschadiging van een gasleiding kan een explosie tot gevolg hebben. Binnendingen in een waterleiding leidt tot materiële schade.
- Controleer het te bewerken materiaal op vreemde voorwerpen zoals spijkers, schroeven enz. en verwijder deze.
- Zet het werkstuk veilig vast. Het is veiliger om het werkstuk met spaninrichtingen of een bankschroef vast te zetten, dan het met de hand vast te houden.

- Zet het werkstuk veilig vast. Het is veiliger om het werkstuk met spaninrichtingen of een bankschroef vast te zetten, dan het met de hand vast te houden. Ondersteun het werkstuk niet met de hand of voet.
- Houd het elektrisch werktuig vast wanneer u ermee werkt en zorg ervoor dat het stevig vaststaat.
- Raak met de lopende zaag geen andere voorwerpen of de grond aan. Er bestaat een risico op een terugslag.
- Schakel het apparaat meteen uit als het zaagblad scheef trekt. Spreid de zaagsnede en trek het zaagblad er voorzichtig uit. De controle over het elektrische gereedschap kan verloren gaan.
- Zaag geen materialen (b. v. loodhoudende verven en lakken of asbesthoudende materialen) waarvan het stof schadelijk voor de gezondheid kan zijn.
- Wacht tot het elektrisch gereedschap tot stilstand is gekomen alvorens het weg te leggen. Het gebruikte werktuig kan anders scheef komen te zitten waardoor de controle over het elektrische gereedschap verloren kan gaan.

Restrisico's

Ook als u dit elektrische gereedschap zoals voorgeschreven bedient, blijven er altijd restrisico's bestaan. Volgende gevaren kunnen zich in verband met de constructiewijze en uitvoering van dit elektrische gereedschap voordoen:

- a) Snijdwonden
- b) Gehoorschade indien er geen geschikte gehoorbescherming gedragen wordt.
- c) Schade aan de gezondheid, die van hand-/armtrillingen het gevolg zijn indien het apparaat gedurende een langere periode gebruikt wordt of niet zoals reglementair voorgeschreven beheerd en onderhouden wordt.



Waarschuwing! Dit elektrische gereedschap produceert tijdens de werking een elektromagnetisch veld. Dit veld kan in bepaalde omstandigheden actieve of passieve medische implantaten in negatieve zin beïnvloeden. Om het gevaar voor ernstige of dodelijke verwondingen te verminderen, adviseren wij personen met medische implantaten, hun arts en de fabrikant van het medische implantaat te raadplegen voordat de machine bediend wordt.



Neem de veiligheids- en acculaad instructies in acht die vermeld staan in de gebruiksaanwijzing van uw accu en van de lader van de reeks Parkside X 20 V TEAM. Een gedetailleerde beschrijving van het laadproces en andere informatie vindt u in de aparte gebruiksaanwijzing ervan.

Het apparaat monteren



Steek de accu pas in het apparaat wanneer het elektrisch gereedschap klaar voor gebruik is.



Glij schoen aanbrengen/afnemen

Bij werkzaamheden aan krasgevoelige werkstukoppervlakken is het aan te raden met een glij schoen (5) te werken.

Glij schoen aanbrengen

1. Zet de glij schoen (5) vooraan aan de bodemplaat (6) aan.

2. Druk nu beide neuzen (5.1) aan de achterste deel van de glij schoen over de bodemplaat (6).

Glij schoen afnemen

1. Druk de glij schoen (5) aan de neuzen (5.1) van de bodemplaat (6) af.
2. Trek de glij schoen (5) naar voor van de bodemplaat (6) af.

C Vervanging draadloze decoupeer-/reciprozaag



Neem de accu uit het apparaat om onbedoelde inwerkingstelling te verhinderen. Er bestaat gevaar voor verwondingen!

Decoupeer- en reciprozaag:

1. Neem de glij schoen (5) af (zie „Glij schoen aanbrengen/afnemen“).
2. Druk op de ontgrendelingsstoets (1) en vouw het elektrisch werktuig open
3. Laat de ontgrendelknop (1) los en open het elektrisch gereedschap in een hoek van 90 ° totdat het vastklikt.

D Zaagblad monteren/ vervangen



Let op: letselgevaar!
- Gebruik geen botte, verbogen of anderszins beschadigde zaagbladen.



Draag handschoenen bij het aanbrengen van het zaagblad. Risico op letsel bij aanraking van het zaagblad.



Er mogen alleen zaagbladen met een opname identiek als die van de

meegeleverde zaagbladen (4.1/4.2/11.1/11.2) gebruikt worden. Er bestaat gevaar voor verwondingen!



Zorg ervoor dat u altijd het juiste zaagblad voor het betreffende materiaal gebruikt.



Reserve-zaagbladen vindt u onder „Reserveonderdelen/toebehoren“.

Zaagblad monteren

Zorg ervoor dat de zaagbladhouder vrij van splinters of andere materiaalresten is.

1. Draai de snelsluiting (8) zo ver mogelijk naar links en houd hem in deze positie vast.
2. Zet het zaagblad ((4.1/4.2/11.1/11.2) in de klauwplaat (7). Zorg ervoor dat het zaagblad (4.1/4.2/11.1/11.2) correct bevestigd is en dat de tanden in de snijrichting wijzen.
3. Laat de snelsluiting (8) los.
4. Controleer of het zaagblad vastzit door eraan te trekken.

Zaagblad demonteren

1. Draai de snelsluiting (8) zo ver mogelijk naar links en houd hem in deze positie vast.
2. Neem het zaagblad ((4.1/4.2/11.1/11.2) uit de klauwplaat (7).
3. Laat de snelsluiting (8) los.



Accu plaatsen/ verwijderen

1. Om de accu (14) te plaatsen, schuift u de accu (14) langs de geleidingsrail in het apparaat. De accu klikt hoorbaar vast.

- Om de accu (14) uit het apparaat te halen, drukt u op de ontgrendelknop van de accu (13) en trekt u de accu (14) eruit.



Steek de accu pas in het apparaat wanneer het accu-gereedschap klaar voor gebruik is.

E Laadtoestand van de accu controleren

De laadindicator (15) geeft de laadtoestand van de accu (14) aan.

Druk op de toets van de laadindicator (16) op de accu.

De laadtoestand van de accu wordt aan geduid met de betreffende leds die beginnen te branden.

Drie leds branden (rood, oranje en groen):

Accu geladen

Twee leds branden (rood en oranje):

Accu gedeeltelijk geladen

Eén led brandt (rood):

Accu moet worden geladen

A Accu opladen



Laat een opgewarmde accu eerst afkoelen voordat u hem oplaadt.



Laad de accu (14) op wanneer alleen nog de rode led van de laadindicator (15) brandt.



De oplaadtijd is ongeveer 1 uur (PAP 20 A1).

- Neem indien nodig de accu (14) uit het apparaat.

- Schuif de accu (14) in de laadschacht van de lader (17).
- Sluit de lader (17) aan op een stopcontact.
- Na het lade, koppelt u de lader (17) los van het elektriciteitsnet.
- Trek de accu (14) uit de lader (17).

Bediening



Neem de accu uit het apparaat om onbedoelde inwerkingstelling te verhinderen. Er bestaat gevaar voor verwondingen!



Zorg ervoor dat de omgevingstemperatuur tijdens het werken niet hoger ligt dan 50 °C en niet lager ligt dan -20 °C.

A In- en uitschakelen

Met de aan/uit-schakelaar (3) kunt u de snelheid traploos regelen. Hoe verder u de aan/uit-schakelaar (3) induwt, des te hoger is de snelheid.

- Om het apparaat te starten, houdt u de veiligheidsschakelaar (2) ingedrukt en bedient u de aan/uit-schakelaar (3).
- Om het apparaat te stoppen, laat u de aan/uit-schakelaar (3) los.

A Instellen van de pendelslag

Met de pendelslagschakelaar (9) kunt u de pendelbeweging van het zaagblad instellen of afzetten.

- Geen slag
- Slag

Praktische tests kunnen worden gebruikt om te bepalen of zagen met of zonder slag een beter resultaat oplevert, waarbij de volgende aanbevelingen gelden:

- Fijne en gave zaagranden bereikt u zonder pendelbeweging (stand 1).
- Voor dun, hard materiaal (bijv. staal) en voor het zagen van een bocht eveneens stand 1 gebruiken.
- Zacht materiaal (hout, plastic etc.): Pendel op stand 2 stellen.

i Met geactiveerde pendelslag bereikt u een toenemend sneller verloopend arbeidsproces.

F Insteeksnedes

Insteekzaagsnedes mogen alleen in zachte materialen zoals hout, poriënbeton of gipskarton worden uitgevoerd. Dit vereist echter enige oefening en is alleen mogelijk met korte zaagbladen.

1. Plaats de zaag op het werkstuk en schakel deze in.
2. Zorg ervoor dat de voorkant van de bodemplaat op het werkstukoppervlak rust.
3. Zaag langzaam schuin in het werkstuk, breng het zaagblad vervolgens in verticale positie.
4. Zaag verder langs de zaaglijn.
5. Schakel de zaag uit en til die na afloop van de werkzaamheden van het werkstuk.

G Zagen met reciprozaag

1. Schakel het apparaat in. Let op dat het apparaat niet in contact is met het werkstuk, alvorens het in te schakelen.
2. Zet de voetplaat (12) tegen het werkstuk aan.

3. Zaag met een gelijkmatige voedingsnelheid. U kunt horizontaal, schuin of verticaal zagen.
4. Neem na de bewerking het zaagblad (11.1/11.2) uit de zaagsnede en schakel daarna pas het apparaat uit.

A Werkinstructies



Draag beschermende handschoenen bij handelingen met het zaagblad. Zo vermijdt u snijwonden.

- Zet het werkstuk vast. Gebruik een klemrichting voor kleine werkstukken.
- Teken een lijn om de richting aan te geven waarin het zaagblad wordt geleid.
- Houd het apparaat veilig aan de greep vast.
- Stel de pendelslag in of zet hem uit.
- Schakel het apparaat in.
- Wacht tot het apparaat op volle snelheid is.
- Plaats de bodemplaat (6)/de glijshoek (5)/de voetplaat (12) op het werkstuk.
- Oefen niet teveel druk uit, beweeg het apparaat langzaam. Laat het apparaat het werk verrichten. Bij overmatige druk kan het zaagblad verbogen worden en breken.
- Alvorens het apparaat neer te leggen, schakelt u het uit en wacht u tot het volledig tot stilstand is gekomen.

Reiniging en onderhoud



Schakel het apparaat uit en haal de accu eruit voordat u werkzaamheden uitvoert.



Draag bij de omgang met het zaagblad steeds beschermende handschoenen om snijwonden te vermijden.

 Laat reparatiewerkzaamheden en onderhoud, die niet zijn beschreven in deze handleiding, uitvoeren door een gespecialiseerd service-center. Gebruik uitsluitend originele onderdelen.

Reiniging

 **Het apparaat mag niet met water worden afgespoeld of in water worden gedompeld. Er bestaat anders een risico op een elektrische schok.**

 Gebruik geen reinigings- of oplosmiddelen. U kunt het apparaat op die manier zodanig beschadigen dat het niet meer kan worden gerepareerd. Chemische substanties kunnen de plastieken delen van het apparaat aantasten.

- Houd verluchtingsspleten, motorbehuizing en grepen van het apparaat schoon. Gebruik daartoe een vochtige doek of een borstel.

Onderhoud

Het apparaat is onderhoudsvrij.

Opslag

- Opslag van het apparaat en accessoires gebeurt steeds:
 - droog.
 - zuiver.
 - beschermt tegen stof.
 - buiten het bereik van kinderen.

- Neem de accu uit het apparaat als u het apparaat (neem de afzonderlijke bedieningshandleiding voor accu en lader in acht) gedurende langere tijd niet zult gebruiken (bv. tijdens de winter).
- De optimale opslagtemperatuur voor de accu en het apparaat bedraagt tussen 0 °C en 45 °C. Vermijd extreme koude of hitte tijdens de opslag, om een aantasting van de werking van de accu te voorkomen.

Verwerking en milieubescherming

Neem de accu uit het toestel en breng het toestel, de accu, de accessoires en de verpakking naar een milieuvriendelijke recycling.



Machines horen niet bij huishoudelijk afval thuis.

- Lever uw apparaat in bij een recyclepunt. De gebruikte kunststof en metalen delen kunnen per soort worden gescheiden en zo geschikt worden gemaakt voor hergebruik. Voor vragen hieromtrent kunt u terecht bij ons servicecenter.
- De afvalverwijdering van uw defecte ingezonden apparaten voeren wij gratis door.

A Foutmeldingen



Neem in geval van een ongeluk of werkingsstoring onmiddellijk de accu uit het apparaat! Niet volgen van deze aanwijzing kan leiden tot snijverwondingen.

Probleem	Mogelijke oorzaak	Oplossing van de fout
Apparaat start niet	Accu (14) ontladen	Accu (14) laden (aparte bedieningshandleiding voor accu en lader raadplegen)
	Accu (14) niet aangebracht	Accu (14) aanbrengen (zie „Accu verwijderen/plaatsen“)
	Schakelaar “Aan/uit” (3) defect	Reparatie door servicecenter
	Motor defect	
Apparaat werkt met onderbrekingen	Intern loszittend contact	Reparatie door servicecenter
	Schakelaar “Aan/uit” (3) defect	
Gering zaagvermogen	Zaagblad (4.1/4.2/11.1/11.2) bot	Nieuw zaagblad (4.1/4.2/11.1/11.2) gebruiken
	Foute zaagsnelheid	Zaagsnelheid aanpassen
	Gering accuvermogen	Accu (14) opladen (aparte gebruiksaanwijzing voor accu en lader in acht nemen)
Zaagblad wordt snel bot	teveel druk uitgeoefend	Druk verlagen
	Zaagsnelheid te hoog	Zaagsnelheid verlagen

Reserveonderdelen/Accessoires

Reserveonderdelen en accessoires verkrijgt u op www.grizzly-service.eu

Ondervindt u problemen bij het orderproces, gebruik dan het contactformulier. Bij andere vragen neemt u contact op met het “Service-Center” (zie pag. 71).

Positie	Benaming	Bestelnr.
A 4.1	Zaagblad metaal T118A, draadloze reciprozaag	13800403
A 4.2	Zaagblad hout T144D, draadloze reciprozaag	13800406
A 5	Glij schoen	91105733
A 11.1	Zaagblad metaal SE 922 AF, draadloze reciprozaag	13800405
A 11.2	Zaagblad Hout SE 644D, draadloze reciprozaag	13800404

Garantie

Geachte cliënte, geachte klant,
U krijgt op dit apparaat 3 jaar garantie, te rekenen vanaf de datum van aankoop. Ingeval van gebreken aan dit product heeft u tegenover de verkoper van het product wettelijke rechten. Deze wettelijke rechten worden door onze hierna beschreven garantie niet beperkt.

Garantievoorwaarden

De garantietermijn begint met de datum van aankoop. Gelieve de originele kassabon goed te bewaren. Dit document wordt als bewijs van de aankoop benodigd. Indien er zich binnen drie jaar, te rekenen vanaf de datum van aankoop van dit product, een materiaal- of fabricagefout voordoet, wordt het product door ons – naar onze keuze – voor u gratis gerepareerd of vervangen. Deze garantievergoeding stelt voorop dat binnen de termijn van drie jaar het defecte apparaat en het bewijs van aankoop (kassabon) voorgelegd en dat schriftelijk kort beschreven wordt, waarin het gebrek bestaat en wanneer het zich voorgedaan heeft.

Als het defect door onze garantie gedekt is, krijgt u het gerepareerde of een nieuw product terug. Met herstelling of uitwisseling van het product begint er geen nieuwe garantieperiode.

Garantieperiode en wettelijke kwaliteitsgarantie

De garantieperiode wordt door de garantievergoeding niet verlengd. Dit geldt ook voor vervangen en gerepareerde onderdelen. Eventueel al bij de aankoop bestaande beschadigingen en gebreken moeten onmiddellijk na het uitpakken gemeld worden. Na het verstrijken van de garantieperiode tot stand komende reparaties

worden tegen verplichte betaling van de kosten uitgevoerd.

Omvang van de garantie

Het apparaat werd volgens strikte kwaliteitsrichtlijnen zorgvuldig geproduceerd en vóór aflevering nauwgezet getest.

De garantievergoeding geldt voor materiaal- of fabricagefouten. Deze garantie is niet van toepassing op productonderdelen, die aan een normale slijtage blootgesteld zijn en daarom als aan slijtage onderhevige onderdelen beschouwd kunnen worden (b.v. zaagbladen) of op beschadigingen aan breekbare onderdelen (b.v. schakelaar, glijschoen).

Deze garantie valt weg wanneer het product beschadigd, niet oordeelkundig gebruikt of niet onderhouden werd. Voor een vakkundig gebruik van het product dienen alle in de gebruiksaanwijzing vermelde aanwijzingen nauwgezet in acht genomen te worden. Gebruiksdoeleinden en handelingen, die in de gebruiksaanwijzing afgeraden worden of waarvoor gewaarschuwd wordt, dienen onvoorwaardelijk vermeden te worden.

Het product is uitsluitend voor het privé- en niet voor het commerciële gebruik bestemd. Bij een verkeerde of onoordeelkundige behandeling, toepassing van geweld en bij ingrepen, die niet door het door ons geautoriseerde servicefiliaal doorgevoerd werden, valt de garantie weg.

Afhandeling ingeval van garantie

Gelieve aan de volgende aanwijzingen gevolg te geven om een snelle behandeling van uw verzoek te garanderen:

- Gelieve voor alle aanvragen de kassabon en het artikelnummer (IAN 303132_1910) als bewijs van de aankoop klaar te houden.

- Gelieve het artikelnummer uit het typeplaatje.
- Indien er zich functiefouten of andere gebreken voordien, contacteert u in eerste instantie de hierna vernoemde serviceafdeling **telefonisch** of per **e-mail**. U krijgt dan bijkomende informatie over de afhandeling van uw klacht.
- Een als defect geregistreerd product kunt u, na overleg met onze klantenservice, mits toevoeging van het bewijs van aankoop (kassabon) en de vermelding, waarin het gebrek bestaat en wanneer het zich voorgedaan heeft, voor u franco naar het u medegedeelde serviceadres zenden. Om problemen bij de acceptatie en extra kosten te vermijden, maakt u onvoorwaardelijk uitsluitend gebruik van het adres, dat u medegedeeld wordt. Zorg ervoor dat de verzending niet ongefrankeerd, als volumegoed, per expresse of via een andere speciale verzendingswijze plaatsvindt. Gelieve het apparaat met inbegrip van alle bij de aankoop bijgeleverde accessoires in te zenden en voor een voldoende veilige transportverpakking te zorgen.

Reparatieservice

U kunt reparaties, **die niet onder de garantie vallen**, tegen berekening door ons servicefiliaal laten doorvoeren. Zij maakt graag voor u een kostenraming op. Wij kunnen uitsluitend apparaten behandelen, die voldoende verpakt en gefrankeerd ingezonden werden.

Opgelet: Gelieve uw apparaat gereinigd en met een aanwijzing op het defect naar ons servicefiliaal te zenden.

Ongefrankeerd – als volumegoed, per expresse of via een andere speciale verzendingswijze – ingezonden apparaten worden niet geaccepteerd. De afvalverwerking van uw defecte ingezonden apparaten voeren wij gratis door.

Service-Center

NL **Service Nederland**
Tel.: 0900 0400223
(0,10 EUR/Min.)
E-Mail: grizzly@lidl.nl
IAN 303132_1910

BE **Service België**
Tel.: 070 270 171
(0,15 EUR/Min.)
E-Mail: grizzly@lidl.be
IAN 303132_1910

Importeur

Gelieve in acht te nemen dat het volgende adres geen serviceadres is. Contacteer in eerste instantie het hoger vermelde servicecenter.

Grizzly Tools GmbH & Co. KG
Stockstädter Straße 20
63762 Großostheim
DUITSLAND

Spis treści

Wstęp	72	Sprawdzanie stanu naładowania akumulatora	82
Użytkowanie zgodne z przeznaczeniem	73	Ładowanie akumulatora	82
Opis ogólny	73	Obsługa	83
Zawartość opakowania	73	Włączanie i wyłączanie	83
Opis działania	73	Ustawianie siły posuwu	83
Zestawienie	74	Cięcia wgłębne	83
Technische Daten	74	Cięcia za pomocą szablastej piły akumulatorowej	84
Zasady bezpieczeństwa	75	Instrukcje pracy.....	84
Symbole i piktogramy	75	Czyszczenie i konserwacja	84
Ogólne zasady bezpieczeństwa dotyczące narzędzi elektrycznych.....	76	Czyszczenie.....	84
Wskazówki bezpieczeństwa dotyczące cięcia oscylacyjnego.....	79	Konserwacja	85
Zagrożenia ogólne.....	80	Przechowywanie	85
Montaż	81	Usuwanie i ochrona środowiska	85
Demontaż/montaż końcówki ślizgowej.....	81	Części zamienne / Akcesoria	85
Zmiana między trybem pracy akumulatorowej wyrzynarki/piły szablastej.....	81	Poszukiwanie błędów	86
Montaż/wymiana brzeszczotu	81	Gwarancja	87
Wkładanie / wyjmowanie akumulatora	82	Serwis naprawczy	88
		Service-Center	88
		Importer	88
		Tłumaczenie oryginalnej deklaracji zgodności WE	125
		Rysunek samorozwijający	129

Wstęp

Gratulujemy zakupu nowego urządzenia. Zdecydowali się Państwo na zakup wartościowego produktu. Niniejsze urządzenie sprawdzono w trakcie produkcji pod kątem jakości, a także dokonano jego kontroli ostatecznej. W ten sposób zapewniona jest jego sprawność.



Instrukcja obsługi jest częścią składową produktu. Zawiera ona ważne wskazówki dotyczące bezpieczeństwa, eksploatacji i

utylizacji. Przed rozpoczęciem użytkowania produktu należy się zapoznać ze wszystkimi wskazówkami dotyczącymi obsługi i bezpieczeństwa. Produkt należy użytkować tylko zgodnie z opisem i podanym przeznaczeniem. Instrukcję należy przechowywać starannie, a w przypadku przekazania produktu osobom trzecim należy dostarczyć nabywcy kompletną dokumentację.

Użytkowanie zgodne z przeznaczeniem

Urządzenie z nieruchomym podparciem jest przeznaczone do wykonywania cięć prostych i zakrzywionych w kanciastych detalach z tworzywa sztucznego, drewna i metali lekkich. Funkcja zdmuchiwanie pyłu pozwala na utrzymanie strefy roboczej w czystości. Strefa robocza jest oświetlona podczas użytkowania za pomocą oświetlenia roboczego.

Urządzenie jest dopuszczone wyłącznie do użytku prywatnego w suchych pomieszczeniach. Przestrzegać uwag dotyczących typów brzeszczotów.

Każdy inny sposób używania urządzenia, który nie jest jednoznacznie określony jako dozwolony w niniejszej instrukcji obsługi, może spowodować uszkodzenie urządzenia i stanowić poważne zagrożenie dla użytkownika.

Producent nie odpowiada za szkody wywołane niezgodnym z przeznaczeniem użytkowaniem lub nieprawidłową obsługą urządzenia. W przypadku użytkowania komercyjnego wygasają prawa z tytułu gwarancji.

Urządzenie jest częścią serii Parkside X 20 V TEAM i może być zasilane za pomocą akumulatorów serii Parkside X 20 V Team. Akumulatory można ładować tylko za pomocą ładowarek z serii Parkside X 20 V TEAM.

Opis ogólny

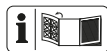

Ilustracje znajdują się na okładce przedniej i tylnej.

Zawartość opakowania

Rozpakuj urządzenie i sprawdź, czy jest ono kompletne.

- Akumulatorowa wyrzynarka i piła szablata
- 2 brzeszczoty do drewna „Swiss Made”
- 2 brzeszczoty do metalu „Swiss Made”
- Końcówka ślizgowa (już zamontowana)
- Akumulator
- Ładowarka
- Walizka do przechowywania
- Instrukcja obsługi oddzielna dla akumulatora i ładowarki
- Instrukcja obsługi

Prawidłowo posegreguj i usuń materiały opakowania.

Opis działania

Akumulatorowa wyrzynarka i piła szablata jest wyposażona w wahadłowe urządzenie podnoszące oraz w oświetlenie robocze i automatyczny układ zdmuchiwanie pyłu.

Funkcje elementów obsługowych podano w poniższych opisach.

Zestawienie

- A** 1 Przycisk zwalniający
- 2 Wyłącznik bezpieczeństwa
- 3 Włącznik/wyłącznik
- 4.1 Brzeczot do metalu,
Wyrzynarka akumulatorowa
- 4.2 Brzeczot do drewna,
Wyrzynarka akumulatorowa
- 5 Końcówka ślizgowa
- 5.1 Nosek, końcówka ślizgowa
- 6 Podstawa
- 7 Uchwyt mocujący
- 8 Złącze zatraskowe
- 9 Przetłacznik zakresu wychylenia
- 10 Oświetlenie robocze LED
- 11.1 Brzeczot do metalu,
akumulatorowa piła szablasta
- 11.2 Brzeczoty do drewna,
akumulatorowa piła szablasta
- 12 Stopka
- 13 Przycisk zwalniający akumulator
- 14 Akumulator
- 15 Wskaźnik poziomu
naładowania
- 16 Przycisk, wskaźnik stanu
naładowania
- 17 Ładowarka

Technische Daten

Akumulatorowa wyrzynarka

i piła szablasta PSSSA 20-Li A1

- Znamionowe napięcie wejściowe .. 20 V==
- Prędkość obrotowa
biegu jałowego n_0 0 - 3000 min⁻¹
- Skok pilarki 20 mm
- Głębokość cięcia w drewnie
Wyrzynarka
akumulatorowa maks. 50 mm
- Akumulatorowa
piła szablasta maks. 100 mm

- Głębokość cięcia w metalu
Wyrzynarka
akumulatorowa maks. 4 mm
- Akumulatorowa
piła szablasta maks. 50 mm
- Ciężar (z akumulatorem) maks. 2,1 kg
- Poziom ciśnienia akustycznego
(L_{pA}) 86,4 dB(A), $K_{pA} = 5$ dB
- Poziom mocy akustycznej
(L_{WA}) 97,4 dB(A), $K_{WA} = 5$ dB
- Wibracje (a_h)
Wyrzynarka akumulatorowa
w drewnie $a_{h,B}$. 8,27 m/s²; $K = 1,5$ m/s²
w metalu $a_{h,M}$. 11,17 m/s²; $K = 1,5$ m/s²
- Akumulatorowa piła szablasta
w drewnie $a_{h,B}$. 8,76 m/s²; $K = 1,5$ m/s²
w metalu $a_{h,M}$. 9,18 m/s²; $K = 1,5$ m/s²



Uwaga! Aktualna lista kompatybilnych akumulatorów znajduje się na stronie: www.lidl.de/akku

To urządzenie może być zasilane wyłącznie następującymi akumulatorami: PAP 20 A1, PAP 20 A2, PAP 20 A3. Te akumulatory mogą być ładowane za pomocą następujących ładowarek: PLG 20 A1, PLG 20 A3, PDSL G 20 A1.

Akumulator

(litowo-jonowy)PAP 20 A1

- Liczba ogniw akumulatora 5
- Napięcie znamionowe 20 V==
- Pojemność 2,0 Ah
- Energia 40 Wh
- Czas ładowania ok. 1 godz.*
- Temperatura maks. 50 °C
- ładowanie 4 - 40 °C
- Praca -20 - 50 °C
- Przechowywanie 0 - 45 °C

* Podany czas ładowania można uzyskać tylko korzystając z ładowarki PLG 20 A1.

ŁadowarkaPLG 20 A1

Znamionowy pobór mocy 65 W
 Napięcie wejściowe .. 230 - 240 V~, 50 Hz
 Napięcie wyjściowe 21,5 V==
 Prąd wyjściowy 2,4 A
 Zabezpieczenie urządzenia T3.15A
 Klasa ochronności □ II



Uwaga! Ta ładowarka służy do ładowania poniższych akumulatorów: PAP 20 A1, PAP 20 A2, PAP 20 A3.

Wartości emisji hałasu i wibracji zostały ustalone zgodnie z normami i przepisami, wyszczególnionymi w deklaracji zgodności.

Podana wartość emisji drgań została zmierzona zgodnie z unormowaną metodą pomiarów i może zostać wykorzystana do porównania tego elektronarzędzia z innym. Podana wartość emisji drgań może zostać użyta także do wstępnego oszacowania stopnia narażenia.



Ostrzeżenie: Wartość emisji drgań może się różnić w czasie korzystania z urządzenia od podanej wartości, jest to zależne od sposobu używania urządzenia.

Proszę spróbować maksymalnie ograniczyć narażenie na wibracje. Przykładowymi sposobami zmniejszenia narażenia na wibrację jest ograniczenie czasu pracy. Należy przy tym uwzględnić wszystkie elementy cyklu eksploatacji (na przykład czas, w którym elektronarzędzie jest wyłączone, oraz czas, w których jest ono wprawdzie włączone, ale pracuje bez obciążenia).

Zasady bezpieczeństwa

Przy używaniu z urządzenia przestrzegaj zasad bezpieczeństwa.

Symbole i piktogramy

Symbole na urządzeniu:



Urządzenie należy do serii Parkside X 20 V TEAM.



UWAGA



Przeczytać instrukcję obsługi



Stosować środki ochrony słuchu



Nosić okulary ochronne



Nosić maskę chroniącą drogi oddechowe



Nosić rękawice ochronne



Urządzeń elektrycznych nie należy wyrzucać razem z odpadami komunalnymi. ^^

Symbole in der Betriebsanleitung:



Symbol niebezpieczeństwa z informacjami na temat ochrony osób i zapobiegania szkodom materialnym.



Znak nakazu z informacjami na temat zapobiegania szkodom.



Noś odporne na przecięcie rękawice.



Znak informacyjny ze wskazówkami ułatwiającymi posługiwanie się urządzeniem.

Ogólne zasady bezpieczeństwa dotyczące narzędzi elektrycznych



OSTRZEŻENIE! Proszę zapoznać się ze wszystkimi wskazówkami bezpieczeństwa, instrukcjami, ilustracjami i danymi technicznymi, dołączonymi do tego elektronarzędzia.

Niedokładne przestrzeganie zasad i instrukcji bezpieczeństwa może spowodować porażenie prądem, pożar i/lub inne ciężkie zranienia.

Zachowaj wszystkie zasady bezpieczeństwa i instrukcje na przyszłość.

Użyte w zasadach bezpieczeństwa pojęcie „narzędzie elektryczne” dotyczy narzędzi elektrycznych zasilanych prądem sieciowym (za kablem sieciowym) oraz narzędzi elektrycznych zasilanych z baterii (bez kabla sieciowego).

1) Bezobezpieczeństwo miejsca pracy

- a) **Zapewnij porządek i wystarczające oświetlenie w miejscu pracy.** Nieporządek lub nieoświetlone miejsce pracy może spowodować wypadek.
- b) **Nie pracuj narzędziem elektrycznym w atmosferze potencjalnie wybuchowej, w której znajdują się palne ciecze, gazy lub pyły.** Narzędzia elektryczne wytwarzają iskry, które mogą zapalić pył lub parę.
- c) **Trzymaj od dzieci i innych ludzi w bezpiecznej odległości podczas używania narzędzia elektrycznego.** Odwrócenie uwagi może spowodować utratę kontroli nad urządzeniem.

2) Bezobezpieczeństwo elektryczne

- a) **Wtyczka narzędzia elektrycznego musi pasować do gniazdka. Wtyczki nie można w żaden sposób modyfikować. Nie używaj adapterów wtyczek razem z narzędziami elektrycznymi posiadającymi zestyk ochronny (uziemiający).** Nienaruszone wtyczki i dopasowane gniazdka zmniejszają ryzyko porażenia prądem.
- b) **Unikaj dotykania uziemionych powierzchni, takich jak rury, kaloryfery, piecyki, kuchenki, lodówki.** Gdy Twoje ciało jest uziemione, ryzyko porażenia prądem jest większe.
- c) **Trzymaj narzędzia elektryczne z daleka od deszczu i wilgoci/wody.** Dostanie się wody do wnętrza urządzenia elektrycznego zwiększa ryzyko porażenia prądem.
- d) **Nie używaj kabla do przenoszenia narzędzia elektrycznego, do jego zawieszania ani do wyciągania wtyczki z gniazdka. Chroni kabel przed gorącym, olejem, ostrymi krawędziami i ruchomymi częściami urządzenia.** Uszkodzone i splątane kable zwiększają ryzyko porażenia prądem.
- e) **Pracując narzędziem elektrycznym na dworze, używaj tylko przedłużaczy dopuszczonych do używania na dworze.** Używanie przedłużacza przystosowanego do używania na dworze zmniejsza ryzyko porażenia prądem.
- f) **Jeżeli nie da się uniknąć użycia narzędzia elektrycznego w mokrym otoczeniu, zastosuj RCD (Residual Current Device) o prądzie zadziałania 30 mA lub mniejszym.** Używanie RCD zmniejsza ryzyko porażenia prądem.

3) Bezpieczeństwo osób

- a) **Zachowuj uwagę, uważaj na to, co robisz i pracuj narzędziem elektrycznym rozsądnie. Nie używaj narzędzi elektrycznych, jeżeli jesteś zmęczony albo jeżeli pod wpływem narkotyków, alkoholu albo leków.** Chwila nieuwagi podczas używania narzędzia elektrycznego może doprowadzić do poważnych zranień.
- b) **Noś środki ochrony osobistej, zawsze zakładaj okulary ochronne.** Noszenie środków ochrony osobistej, takich jak maska przeciwpyłowa, buty z antypoślizgowymi podeszwami, kask i nauszniki – zależnie od rodzaju i sposobu używania narzędzia elektrycznego – zmniejsza ryzyko zranienia.
- c) **Unikaj przypadkowego uruchomienia narzędzia. Przed podłączeniem narzędzia elektrycznego do źródła zasilania i/lub baterii, przed jego podniesieniem i przeniesieniem upewnij się, że jest ono wyłączone.** Jeżeli podczas przenoszenia narzędzia elektrycznego palec osoby niosącej znajdzie się na włączniku, albo jeżeli włączone urządzenie zostanie podłączone do źródła zasilania, może dojść do wypadku.
- d) **Przed włączeniem narzędzia elektrycznego usuń przyrządy nastawcze i klucze do śrub.** Narzędzie lub klucz znajdujący się w obrotowej części urządzenia może spowodować zranienie.
- e) **Unikaj anormalnych pozycji ciała. Zapewnij sobie stabilną pozycję i zawsze zachowuj równowagę ciała.** Dzięki temu możliwe będzie zachowanie lepszej kontroli nad urządzeniem elektrycznym w nieoczekiwanych sytuacjach.
- f) **Noś odpowiednie ubranie. Nie zakładaj obszernych, luźnych ubrań ani ozdób. Trzymaj włosy, części ubrania i rękawice z daleka od ruchomych części.** Luźne ubranie, ozdoby lub długie włosy mogą zostać pochwycone lub wkręcone przez ruchome części.
- g) **Jeżeli urządzenie posiada możliwość zamontowania systemu odpylania, należy go zamontować i prawidłowo używać.** Używanie przyrządu odsysającego pył może zmniejszyć zagrożenia związane z pyłem.
- h) **Nie kieruj się fałszywym poczuciem bezpieczeństwa i nie naruszaj zasad bezpieczeństwa obowiązujących dla elektronarzędzi, nawet jeśli po częstym korzystaniu jesteś zaznajomiony z elektronarzędziem.** Nieuważne postępowanie może w ułamku sekundy doprowadzić do poważnych obrażeń.

4) Używanie i obsługa narzędzia elektrycznego

- a) **Nie przeciążaj urządzenia. Do każdej pracy używaj właściwego narzędzia elektrycznego.** Pasującym narzędziem elektrycznym można pracować lepiej i bezpieczniej w podanym zakresie mocy.
- b) **Nigdy nie używaj narzędzia elektrycznego z uszkodzonym wyłącznikiem.** Narzędzie elektryczne, którego nie można włączyć i wyłączyć, jest niebezpieczne i wymaga naprawy.
- c) **Przed dokonaniem ustawień urządzenia, wymianą narzędzia końcowego lub odłożeniem elektronarzędzia wyciągnij wtyk z gniazda sieciowego i/lub usuń wymontowany akumulator.** Ten środek ostrożności uniemożliwi przypadkowe uruchomienie narzędzia elektrycznego.

- d) Przechowuj nieużywane narzędzia elektryczne w niedostępnym dla dzieci miejscu. Nie pozwalaj używać urządzenia osobom, które nie są z nim obeznane i które nie przeczytały tych wskazówek. Narzędzia elektryczne są niebezpieczne, jeżeli używają ich niedoświadczone osoby.
- e) Dbaj o staranną pielęgnację elektronarzędzia i narzędzi obróbkowych. Sprawdzaj, czy ruchome części prawidłowo funkcjonują i nie są zablokowane, czy części nie są potamane lub inaczej uszkodzone i czy prawidłowe działanie narzędzia elektrycznego nie jest zakłócone. Przed użyciem urządzenia zleć naprawę uszkodzonych części. Przyczyną wielu wypadków są źle konserwowane narzędzia elektryczne.
- f) **Narzędzia tnące muszą być zawsze ostre i czyste.** Starannie pielęgnowane narzędzia tnące z ostrymi ostrzami rzadziej się blokują i są łatwiejsze w prowadzeniu.
- g) **Używaj narzędzia elektrycznego, akcesoriów, oprzyrządowania itd. tylko zgodnie z tymi wskazówkami. Zwracaj przy tym uwagę na warunki pracy i uwzględniaj rodzaj wykonywanej pracy.** Używanie narzędzi elektrycznych do celów niezgodnych z ich przeznaczeniem może prowadzić do niebezpiecznych sytuacji.
- h) **Uchwyty i powierzchnie chwytne utrzymuj w stanie suchym, czystym oraz wolnym od oleju i smaru.** Śliskie uchwyty i powierzchnie chwytne uniemożliwiają bezpieczną obsługę i kontrolę elektronarzędzia w nieprzewidywanych sytuacjach.
- 5) **Uważne obchodzenie się z urządzeniami napędzanymi akumulatorami i ich stosowanie**
- a) Ładuj akumulatory tylko przy użyciu zaleconych przez producenta ładowarek. Używanie ładowarki przystosowanej do jednego typu akumulatorów do ładowania akumulatorów innego typu grozi pożarem.
- b) Stosuj w urządzeniach elektrycznych tylko przystosowane do nich akumulatory. Używanie innych akumulatorów może prowadzić do zranień i pożaru.
- c) Trzymaj nieużywane akumulatory z daleka od spinaczy biurowych, monet, kluczy, gwoździ, śrub i innych drobnych przedmiotów metalowych, które mogłyby spowodować połączenie biegunów. Zwarcie między biegunami akumulatora może spowodować oparzenia lub pożar.
- d) Nieprawidłowe stosowanie może doprowadzić do wycieku elektrolitu z akumulatora. Unikaj kontaktu z elektrolitem. Jeżeli elektrolit zetknął się z oczami, umyj oczy wodą. Jeżeli elektrolit dostał się do oka, skorzystaj dodatkowo z pomocy lekarskiej. Wyciekający z akumulatora elektrolit może spowodować podrażnienia skóry lub oparzenia.
- e) **Nie używaj uszkodzonego lub zmienionego akumulatora.** Uszkodzone lub zmienione akumulatory mogą zachowywać się nieprzewidywalnie i spowodować pożar, wybuch lub obrażenia ciała.
- f) **Nie wystawiaj akumulatora na działanie ognia lub wysokich temperatur.** Ogień lub temperatury powyżej 130 °C mogą spowodować wybuch.
- g) **Przestrzegaj wszystkich instrukcji ładowania i nigdy nie ładuj akumula-**

tora lub narzędzia akumulatorowego poza zakresem temperatur podanym w instrukcji obsługi. Niewłaściwe ładowanie lub ładowanie poza dopuszczalnym zakresem temperatur może zniszczyć akumulator i zwiększyć niebezpieczeństwo pożaru.

6) Serwis

- a) Zlecaj naprawy narzędzia elektrycznego tylko wykwalifikowanemu personelowi i tylko z użyciem oryginalnych części zamiennych. Pozwoli to zachować bezpieczeństwo użytkowania narzędzia elektrycznego.
- b) Nigdy nie wykonuj konserwacji uszkodzonych akumulatorów. Wszystkie czynności konserwacyjne przy akumulatorach powinny być wykonywane tylko przez producenta lub autoryzowane punkty serwisowe.

Wskazówki bezpieczeństwa dotyczące cięcia oscylacyjnego

- **Podczas prac, przy których istnieje ryzyko natrafienia na ukryte przewody elektryczne, elektronarzędzie należy trzymać za zaizolowane uchwyty.** Kontakt urządzenia z będącym pod napięciem przewodem elektrycznym może spowodować przepływ prądu także w metalowych częściach urządzenia, powodując ryzyko porażeniem prądem elektrycznym.
- **Zamocować i zabezpieczyć obrabiany element na stabilnym podłożu za pomocą zacisków lub w inny sposób.** Jeśli obrabiany element będzie przytrzymywany jedynie dłonią lub podpierany ciałem, nie będzie on stabilny, co może doprowadzić do utraty kontroli nad procesem cięcia.
- **Nie używać akcesoriów, które nie są zalecane przez PARKSIDE.** Może to spowodować porażenie elektryczne lub pożar.
- Dłonie trzymać z dala od miejsca cięcia. Nie chwytać pod obrabiany element. Kontakt z brzeszczotem grozi urazem.
- Elektronarzędzie prowadzić po obrabianym elemencie tylko wtedy, gdy jest ono włączone. W przeciwnym razie istnieje niebezpieczeństwo odbicia, gdy narzędzie końcowe zatnie się w obrabianym elemencie.
- Należy zwracać uwagę, aby podczas cięcia stopka/końcówka ślizgowa dobrze przylegała do obrabianego elementu. Przekrzywiony brzeszczot może pęknąć lub spowodować odbicie.
- Po zakończeniu pracy elektronarzędzie należy wyłączyć; brzeszczot należy wyciągnąć z ciętego przedmiotu dopiero po jego całkowitym zatrzymaniu. Dzięki temu unikniemy odbicia i możemy bezpiecznie odłożyć elektronarzędzie.
- Używać tylko nieuszkodzonych brzeszczotów, których stan techniczny nie budzi zastrzeżeń. Wygięte i tępe brzeszczoty mogą pękać, negatywnie wpływać na proces cięcia lub powodować odbicie.
- Po wyłączeniu urządzenia nie wyhamowywać brzeszczotu przez dociskanie jego bocznej powierzchni. Brzeszczot może zostać uszkodzony, może pęknąć lub spowodować odbicie.
- Użyć odpowiednich detektorów, aby zlokalizować ukryte przewody zasilające lub zasięgnąć porady w miejscowym zakładzie energetycznym. Kontakt z przewodami elektrycznymi

grozi pożarem lub porażeniem elektrycznym.

Uszkodzenie instalacji gazowej może spowodować wybuch. Przedostanie się brzeszczotu do instalacji wodnej może być przyczyną szkód materialnych.

- **Obrabiany materiał należy kontrolować pod kątem obecności ciał obcych, takich jak gwoździe, śruby itd. i usunąć je.**
- Zabezpieczyć obrabiany element. Obrabiany element zamocowany za pomocą przyrządu mocującego lub imadła jest rozwiązaniem bezpieczniejszym, niż trzymanie go ręką.
- **Zabezpieczyć obrabiany element.** Obrabiany element zamocowany za pomocą przyrządu mocującego lub imadła jest rozwiązaniem bezpieczniejszym, niż trzymanie go ręką. Nie podierać obrabianego elementu dłonią, ani stopą.
- Podczas prac elektronarzędzie należy trzymać obiema rękami, dbając o stabilną pozycję.
- **Nie dotykać pracującą piłą żadnych przedmiotów ani ziemi.** Niebezpieczeństwo odbicia.
- **Jeśli brzeszczot zablokuje się, urządzenie natychmiast wyłączyć. Rozprzeć rzaz i ostrożnie wyciągnąć brzeszczot.** Może to spowodować utratę kontroli nad elektronarzędziem.
- **Nie piłować materiałów, których pyły mogą być szkodliwe dla zdrowia (np. zawierających ołów farb i lakierów lub materiałów zawierających azbest).**
- Zanim odłożymy elektronarzędzie, należy odczekać do jego całkowitego zatrzymania się. Narzędzie tnące może się zablokować i spowodować utratę kontroli nad elektronarzędziem.

Zagrożenia ogólne

Nawet przy przepisowej obsłudze urządzenia elektrycznego występują tzw. zagrożenia ogólne. W związku z konstrukcją i sposobem pracy urządzenia elektrycznego mogą występować następujące zagrożenia ogólne:

- a) Skaleczenia i rany cięte.
- b) Uszkodzenia słuchu w razie niekorzystania z odpowiednich elementów ochrony słuchu.
- c) Szkody na zdrowiu będące skutkiem działania wibracji na rękę i ramię, jeżeli urządzenie jest używane przez długi czas lub nie jest odpowiednio prowadzone i przepisowo konserwowane.



Ostrzeżenie! To urządzenie elektryczne wytwarza w czasie pracy pole elektromagnetyczne. Pole to może w określonych warunkach wpływać na aktywne lub pasywne implantaty medyczne. Aby zmniejszyć niebezpieczeństwo doznania poważnych lub śmiertelnych obrażeń, zalecamy osobom posiadającym implantaty medyczne skonsultowanie się z lekarzem i producentem implantatu przed rozpoczęciem obsługi maszyny.



Przestrzegaj zasad bezpieczeństwa, ładowania i prawidłowego użytkowania, podanych w instrukcji obsługi akumulatora i ładowarki serii Parkside X 20 V Team. Szczegółowy opis procesu ładowania i dalsze informacje można znaleźć w tej oddzielnej instrukcji obsługi.

Montaż



Akumulator należy umieszczać w urządzeniu dopiero wtedy, gdy narzędzie elektryczne będzie w pełni przygotowane do użycia.

B

Demontaż/montaż końcówki ślizgowej

Podczas prac na powierzchniach obrabianych elementów wrażliwych na zarysowania zaleca się stosowanie końcówki ślizgowej (5).

Zakładanie końcówki ślizgowej

1. Założyć końcówkę ślizgową (5) z przodu podstawy (6).
2. Docisnąć dwa noski (5.1) z tyłu końcówki ślizgowej do podstawy (6).

Zdejmowanie końcówki ślizgowej

1. Odcisnąć końcówkę ślizgową (5) z podstawy (6), wykorzystując do tego noski (5.1).
2. Odcisnąć końcówkę ślizgową (5) w przód od podstawy (6).

C

Zmiana między trybem pracy akumulatorowej wyrzynarki/piły szablastej



Aby zapobiec przypadkowemu uruchomieniu urządzenia, należy z niego wyciągnąć akumulator. Występuje niebezpieczeństwo obrażeń ciała!

Zamiana wyrzynarki na piłę szablastą:

1. Zdjąć końcówkę ślizgową (5) (patrz „zakładanie/zdejmowanie końcówki ślizgowej”).
2. Wcisnąć przycisk zwalniający (1) i rozłożyć narzędzie elektryczne
3. Zwolnić przycisk zwalniający (1) i złożyć narzędzie elektryczne pod kątem 90°, tak by zatrzaszkując się wydało charakterystyczny dźwięk

D

Montaż/wymiana brzeszczotu



Uwaga: niebezpieczeństwo urazu!

- Nie stosować tępych, wygiętych lub uszkodzonych w inny sposób brzeszczotów.



Podczas zakładania brzeszczotu nosić rękawice ochronne. Niebezpieczeństwo obrażeń ciała po dotknięciu brzeszczotu.



Można używać tylko brzeszczotów z uchwytem identycznym jak dostarczone brzeszczoty (4.1/4.2/11.1/11.2). Występuje niebezpieczeństwo obrażeń ciała!



Zwrócić uwagę, aby zawsze używać prawidłowego brzeszczotu do poszczególnych materiałów.



Informacje na temat brzeszczotów zapasowych podano w rozdziale „Części zamienne/akcesoria”.

Montaż brzeszczotu

Należy pamiętać, aby w uchwycie brzeszczotu nie znajdowały się opiłki ani inne pozostałości materiałów.

1. Obrócić złącze zatrzaskowe (8) maksymalnie w lewo i przytrzymać je w takim położeniu.
2. Umieścić brzeszczot (4.1/4.2/11.1/11.2) w uchwycie zaciskowym (7). Upewnić się, że brzeszczot (4.1/4.2/11.1/11.2) jest prawidłowo zamocowany, a zęby są ustawione zgodnie z kierunkiem cięcia.
3. Zwolnić złącze zatrzaskowe (8).
4. Pociągając za brzeszczot skontrolować jego prawidłowe zamocowanie.

Demontaż brzeszczotu

1. Obrócić złącze zatrzaskowe (8) maksymalnie w lewo i przytrzymać je w takim położeniu.
2. Wyciągnąć brzeszczot (4.1/4.2/11.1/11.2) z uchwytu zaciskowego (7).
3. Zwolnić złącze zatrzaskowe (8).

E Wkładanie / wyjmowanie akumulatora

1. Aby umieścić akumulator (14) w urządzeniu, należy nasunąć akumulator (14) wzdłuż szyny prowadzącej na urządzenie. Słychać jego zatrzaśnięcie.
2. Aby wyjąć akumulator (14) z urządzenia, należy wcisnąć przycisk zwalniający (13) na akumulatorze i wyciągnąć akumulator (14).



Akumulator należy umieszczać w urządzeniu dopiero wtedy, gdy narzędzie akumulatorowe jest w pełni gotowe do użycia.



Sprawdzanie stanu naładowania akumulatora

Wskaźnik stanu naładowania (15) sygnalizuje poziom naładowania akumulatora (14).

Naciśnij przycisk wskaźnika stanu naładowania (16) na akumulatorze. Stan naładowania akumulatora sygnalizowany jest zaświeceniem się odpowiedniej diody.

Gdy świecą się 3 diody LED (czerwona, pomarańczowa i zielona): akumulator jest naładowany

Gdy świecą się 2 diody LED (czerwona i pomarańczowa): akumulator jest częściowo naładowany

Gdy świeci się 1 dioda (czerwona): akumulator wymaga ładowania



Ładowanie akumulatora



Jeżeli akumulator jest rozgrzany, przed ładowaniem należy odczekać do jego ostygnięcia.



Naładuj akumulator (14), gdy na wskaźniku stanu naładowania (15) świeci się już tylko czerwona dioda LED.



Czas ładowania wynosi około 1 godziny (PAP 20 A1).

1. W razie potrzeby wyjmij akumulator (14) z urządzenia.
2. Wsuń akumulator (14) do wnęki ładowarki (17).
3. Podłącz ładowarkę (17) do gniazda sieciowego.
4. Po ukończeniu ładowania odłącz ładowarkę (17) od sieci.
5. Wyjmij akumulator (14) z ładowarki (17).

Obsługa



Aby zapobiec przypadkowemu uruchomieniu urządzenia, należy z niego wyciągnąć akumulator. Występuje niebezpieczeństwo obrażeń ciała!



Należy pamiętać, aby temperatura otoczenia podczas pracy nie była wyższa niż 50 °C i niższa niż -20 °C.



Włączanie i wyłączanie

Za pomocą włącznika/wyłącznika (3) można bezstopniowo regulować prędkość. Im mocniej zostanie wciśnięty włącznik/wyłącznik (3), tym wyższa będzie prędkość.

1. Aby uruchomić urządzenie, należy przytrzymać wciśnięty włącznik bezpieczeństwa (2) i nacisnąć włącznik/ wyłącznik (3).
2. Zwolnij blokadę przeciwwłoczeniową.
3. Aby zatrzymać urządzenie, należy puścić włącznik/ wyłącznik (3).



Ustawianie siły posuwu

Za pomocą przełącznika ruchu oscylacyjnego (9) można ustawiać ruch oscylacyjny brzeszczotu.

- 1 - bez skoku
- 2 - ze skokiem

To, czy lepsze efekty cięcia uzyskuje się ze skokiem czy bez skoku można ustalić podczas prób w praktyce, przy czym obowiązują poniższe zalecenia:

- Precyzyjne i czyste krawędzie tnące uzyskuje się z bez wprowadzania ruchów oscylacyjnych (poziom 1).
- W przypadku cienkiego materiału, twardego materiału (np. stali) oraz do wykonywania zaokrągleń należy również stosować poziom 1.
- Miękki materiał (drewno, plastik itd.): Ustawić ruch oscylacyjny na poziom 2.



Przy aktywnym skoku wahlwym uzyskuje się coraz szybszy postęp prac.



Cięcia wgłębne

Cięcia wgłębne można wykonywać tylko w miękkich materiałach jak drewno, beton porowaty płyty gipsowo-kartonowe itd. Wymaga to jednak pewnej wprawy i jest możliwe tylko z krótkimi brzeszczotami.

1. Ustawić wyrzynarkę na obrabiany element i włączyć ją.
2. Należy zwracać uwagę, aby przednia krawędź podstawy przylegała do powierzchni obrabianego elementu.
3. Cięcie obrabianego elementu należy rozpocząć powoli pod kątem, a następnie ustawić brzeszczot w pozycji pionowej.

4. Kontynuować cięcie wzdłuż linii cięcia.
5. Wyłączyć wyrzynarkę i wyciągnąć ją po zakończeniu prac z obrabianego elementu.

G Cięcie za pomocą szablastej piły akumulatorowej

1. Włączyć urządzenie. Przed załączeniem zwrócić uwagę, aby urządzenie nie dotykało obrabianego elementu.
2. Przyłożyć podstawę (12) do obrabianego elementu.
3. Piłować z równomiernym posuwem. Można piłować w kierunku poziomym, ukośnym lub pionowym.
4. Po zakończeniu pracy wyciągnąć brzeszczot (11.1/11.2) z rządu i dopiero wówczas wyłączyć urządzenie.

A Instrukcje pracy



Podczas kontaktu z brzeszczotem należy nosić rękawice. Dzięki temu unikniemy skaleczenia.

- Zamocować obrabiany element. Do małych obrabianych elementów stosować urządzenie mocujące.
- Narysować linię, aby wyznaczyć kierunek, w którym będzie prowadzony brzeszczot.
- Przytrzymać urządzenie bezpiecznie za uchwyt.
- Włączyć lub wyłączyć ruch oscylacyjny.
- Włączyć urządzenie.
- Odczekać, aż urządzenie uzyska pełną prędkość.
- Założyć podstawę (6)/końcówkę ślizgową (5)/stopkę (12) na obrabiany element.
- Nie wywierać zbyt dużego nacisku i przemieszczać urządzenie powoli. Pracę powinno wykonywać urządzenie.

W przypadku zbyt mocnego docisku brzeszczot może się wygiąć i pęknąć.

- Przed odłożeniem urządzenia należy je wyłączyć i odczekać, aż całkowicie się zatrzyma.

Czyszczenie i konserwacja



Przed rozpoczęciem wszelkich prac przy urządzeniu należy wyłączyć urządzenie i wyciągnąć z niego akumulator.



W czasie prac z brzeszczotem zawsze nosić rękawice ochronne, aby uniknąć skaleczenia.



Wykonanie prac naprawczych i konserwacyjnych, które nie zostały opisane w tej instrukcji, powierzać naszym specjalistom z działu serwisowego. Stosuj tylko oryginalne części.

Czyszczenie



Nie wolno chłapać wodą na urządzenie, ani wkładać urządzenia do wody. Istnieje niebezpieczeństwo porażenia prądem elektrycznym.



Nie stosować żadnych środków myjących ani rozpuszczalników. Mogłyby to spowodować nieodwracalne uszkodzenie urządzenia. Substancje chemiczne mogą oddziaływać agresywnie na elementy wykonane z tworzywa sztucznego.

- Dbać o czystość i drożność otworów wentylacyjnych, obudowy silnika i uchwytów urządzenia. Doczyszczenia należy stosować wilgotną ściereczkę lub szczotkę.

Konserwacja

Urządzenie jest bezobsługowe.

Przechowywanie

- Urządzenie i akcesoria należy przechowywać w warunkach:
 - suchych.
 - czystych.
 - zabezpieczonych przed zapyleniem.
 - niedostępnych dla dzieci.
- Przed dłuższym przechowywaniem (np. przed sezonem zimowym) należy wyciągnąć akumulator z urządzenia (postępować według osobnej instrukcji obsługi akumulatora i ładowarki).
- Optymalna temperatura przechowywania akumulatora i urządzenia wynosi od 0 °C do 45 °C. Podczas przechowywania należy unikać ekstremalnie niskich lub wysokich temperatur, aby zapobiec utracie wydajności akumulatora.

Usuwanie i ochrona środowiska

Wyjmij akumulator z urządzenia i przekaz urządzenie, jego akcesoria i opakowanie do zgodnej z przepisami o ochronie środowiska naturalnego utylizacji.



Urządzeń elektrycznych nie należy wyrzucać razem z odpadami domowymi

- Oddaj urządzenie w punkcie recyklingowym. Użyte w produkcji urządzenia elementy z tworzyw sztucznych i metalu można od siebie oddzielić i poddać osobnej utylizacji. Zwróć się po poradę do naszego Centrum Serwisowego.
- Utylizację przestanych nam uszkodzonych urządzeń przeprowadzamy bezpłatnie.

Części zamienne / Akcesoria

Części zamienne i akcesoria można zakupić na www.grizzly-service.eu

W przypadku problemów z zamawianiem należy skorzystać z formularza kontaktowego. W razie kolejnych pytań należy zwracać się do „Service-Center” (patrz strona 88).

Pozycja	Nazwa	Nr zamówienia.
A 4.1	Brzeczot do metalu T118A, akumulatorowa piła szablasta	13800403
A 4.2	Brzeczot do drewna T144D, wyrzynarka akumulatorowa	13800406
A 5	Końcówka ślizgowa	91105733
A 11.1	Brzeczot do metalu SE 922 AF, akumulatorowa piła szablasta	13800405
A 11.2	Brzeczot do drewna SE 644D, akumulatorowa piła szablasta	13800404

A Poszukiwanie błędów



W razie wypadku lub usterki natychmiast wyjmij akumulator z urządzenia!
Nieprzestrzeganie grozi obrażeniami ciała.

Problem	Możliwa przyczyna	Sposób usunięcia
Urządzenie nie daje się uruchomić	Rozładowany akumulator (14)	Naładuj akumulator (14) (patrz „Wyjmowanie/wkładanie akumulatora”)
	W urządzeniu nie ma akumulatora (14)	Naładować akumulator (14) (przestrzegać oddzielnej instrukcji obsługi akumulatora i ładowarki)
	Uszkodzony włącznik-wyłącznik (3)	Naprawa w Centrum serwisowym
	Uszkodzony silnik	
Przerywana praca urządzenia	Chwiejny styk w obwodzie elektrycznym	Naprawa w Centrum serwisowym
	Uszkodzony włącznik-wyłącznik (3)	
Niska wydajność piłowania	Brzeszczot (4.1/4.2/ 11.1/11.2) jest tępy	Włożyć nowy brzeszczot (4.1/4.2/ 11.1/11.2)
	Nieprawidłowa prędkość piłowania	Dostosować prędkość piłowania
	Niska wydajność akumulatora	Naładować akumulator (14) (przestrzegać oddzielnej instrukcji obsługi akumulatora i ładowarki)
Brzeszczot ulega szybkiemu stępieniu	Za duży docisk	Zmniejszyć docisk
	Prędkość piłowania za wysoka	Zmniejszyć prędkość piłowania

Gwarancja

Szanowna Klientko, Szanowny Kliencie, na zakupione urządzenie otrzymują Państwo 3 lata gwarancji od daty zakupu. W przypadku wad tego produktu przysługują Państwu ustawowe prawa w stosunku do sprzedawcy produktu. Prawa te nie są ograniczone przez naszą przedstawioną niżej gwarancję.

Warunki gwarancji

Okres gwarancji rozpoczyna się z datą zakupu. Prosimy zachować oryginalny paragon. Będzie on potrzebny jako dowód zakupu.

Jeśli w okresie trzech lat od daty zakupu tego produktu wystąpi wada materiałowa lub fabryczna, produkt zostanie – wedle naszego wyboru – bezpłatnie naprawiony lub wymieniony. Gwarancja zakłada, że w okresie trzech lat uszkodzone urządzenie zostanie przesłane wraz z dowodem zakupu (paragonem) z krótkim opisem, gdzie wystąpiła wada i kiedy się pojawiła.

Jeśli defekt jest objęty naszą gwarancją, otrzymają Państwo z powrotem naprawiony lub nowy produkt. Wraz z wymianą urządzenia lub ważnej części, zgodnie z art. 581 § 1 aktualnej wersji Kodeksu cywilnego, okres gwarancji rozpoczyna się od nowa.

Okres gwarancji i ustawowe roszczenia z tytułu wad

Okres gwarancji nie wydłuża się z powodu świadczenia gwarancyjnego. Obowiązuje to również dla wymienionych lub naprawionych części. Ewentualne uszkodzenia i wady istniejące już w momencie zakupu należy zgłosić bezzwłocznie po rozpakowaniu. Naprawy przypadające po upływie okresu gwarancji są odpłatne.

Zakres gwarancji

Urządzenie wyprodukowano z zachowaniem staranności zgodnie z surowymi normami jakościowymi i dokładnie sprawdzono przed wysyłką.

Gwarancja obowiązuje dla wad materiałowych lub fabrycznych. Gwarancja nie rozciąga się na części produktu, które podlegają normalnemu zużyciu i można je uznać za części zużywalne (np. brzeszczoty), oraz na uszkodzenia części delikatnych (np. przetłacznik, końcówka ślizgowa).

Gwarancja przepada, jeśli produkt został uszkodzony, nie był zgodnie z przeznaczeniem użytkowany i konserwowany. Użytkowanie zgodnie z przeznaczeniem wiąże się z przestrzeganiem wszystkich wskazówek zawartych w instrukcji obsługi. Należy bezwzględnie unikać zastosowań i działań, których odradza się lub przed którymi ostrzeża się w instrukcji obsługi. Produkt jest przeznaczony do użytku prywatnego, a nie komercyjnego. W przypadku niewłaściwego i nieodpowiedniego obchodzenia się z urządzeniem, stosowania „na siłę” i zabiegów, które nie zostały przeprowadzone przez nasz autoryzowany oddział, gwarancja wygasa.

Realizacja w przypadkach objętych gwarancją

Aby zagwarantować szybkie przetworzenie Państwa sprawy, prosimy o przestrzeganie poniższych wskazówek:

- W przypadku wszelkich zapytań prosimy o przygotowanie paragonu i numeru artykułu jako dowodu zakupu (IAN 303132_1910).
- Numer artykułu znajduje się na tabliczce znamionowej.
- W przypadku wystąpienia usterek lub innych wad prosimy o skontakt-

owanie się z wymienionym niżej działem serwisowym **telefonicznie** lub **mailowo**. Uzyskają Państwo wówczas szczegółowe informacje na temat realizacji reklamacji.

- Uszkodzony produkt mogą Państwo wysłać po skontaktowaniu się z naszym działem obsługi klienta, załączając dowód zakupu (paragon) i określając, na czym polega wada i kiedy wystąpiła, bezpłatnie na podany adres serwisu. Aby uniknąć problemów z odbiorem i dodatkowych kosztów, prosimy o wystanie przesyłki na adres, który Państwu podano. Należy się upewnić, żeby wysyłka nie nastąpiła odpłatnie, jako ponadwymiarowa, ekspresowo lub na innych specjalnych warunkach. Prosimy o przesłanie urządzenia wraz ze wszystkimi częściami wyposażenia otrzymanymi przy zakupie i zadbanie o wystarczająco bezpieczne opakowanie.

Serwis naprawczy

Naprawy, **które nie są objęte gwarancją**, można zlecić odpłatnie w naszym oddziale serwisowym. Serwis sporządzi Państwu kosztorys naprawy.

Podajemy się wyłącznie naprawy urządzeń, które zostały prawidłowo zapakowane i ofrankowane.

Uwaga: Prosimy o przesłanie czystego urządzenia ze wskazaniem usterki.

Urządzenia przesłane dla nas odpłatnie, jako przesyłka ponadwymiarowa, ekspresowa lub na innych warunkach specjalnych, nie zostaną odebrane.

Utylizację przesłanych do nas uszkodzonych urządzeń przeprowadzamy bezpłatnie.

Service-Center

PL

Serwis Polska

Tel.: 22 397 4996

E-Mail: grizzly@lidl.pl

IAN 303132_1910

Importer

Prosimy mieć na uwadze, że poniższy adres nie jest adresem serwisu. Prosimy o kontakt z wymienionym wyżej centrum serwisowym.

Grizzly Tools GmbH & Co. KG

Stockstädter Straße 20

63762 Großostheim

NIEMCY

www.grizzly-service.eu

Obsah

Úvod.....	89	Obsluha.....	98
Použití dle určení.....	89	Zapnutí a vypnutí.....	99
Obecný popis.....	90	Nastavení síly zdvihu.....	99
Objem dodávky.....	90	Ponorné řezy.....	99
Popis funkce.....	90	Řezání s akumulátorovou	
Přehled.....	90	šavlovitou pilou.....	99
Technické údaje.....	90	Pokyny k práci.....	99
Bezpečnostní pokyny.....	92	Čištění a údržba.....	100
Symbyly a piktogramy.....	92	Čištění.....	100
Všeobecné bezpečnostní pokyny		Údržba.....	100
pro elektrické nářadí.....	92	Skladování.....	100
Bezpečnostní pokyny		Odklizení a ochrana okolí.....	100
pro pilu s řezáním sem i tam.....	95	Vyhledávání závad.....	101
Zbývající rizika.....	96	Náhradní díly / Příslušenství....	101
Montáž.....	97	Záruka.....	102
Montáž/sejmutí smykadla.....	97	Opravná.....	103
Změna akumulátorové		Service-Center.....	103
děrovky/na šavlovitou pilu.....	97	Dovoze.....	103
Montáž/výměna pilového listu.....	97	Překlad originálního	
Vložení/vyjmutí akumulátoru.....	98	prohlášení o shodě CE.....	126
Kontrola stavu nabití akumulátoru.....	98	Rozvinuté náčrtky.....	129
Nabití akumulátoru.....	98		

Úvod

Blahopřejeme vám ke koupi vašeho nového přístroje. Rozhodli jste se pro vysoce kvalitní výrobek.

Kvalita tohoto přístroje byla kontrolována během výroby a byla provedena také závěrečná kontrola. Tím je zaručena funkčnost přístroje.



Návod k obsluze je součástí tohoto výrobku. Obsahuje důležité pokyny týkající se bezpečnosti, používání a likvidace. Před použitím výrobku se seznamte se všemi pokyny k obsluze a bezpečnosti. Výrobek používejte jen k popsáným účelům a v

rámci uvedených oblastí použití.

Návod dobře uschovejte a při předávání výrobku třetímu předejte i všechny podklady.

Použití dle určení

Přístroj je s pevnou podporou vhodný pro rovné a zakřivené řezy na hranatých obrobcích z plastu, dřeva a lehkého kovu. Funkce odfukování prachu udržuje pracovní plochu čistou, která je osvětlena pracovním světlem během používání přístroje. Přístroj se smí používat pouze pro soukromé použití v suchých prostorách. Dodržujte pokyny týkající se typů pilových listů. Každé jiné použití, které není v tomto

návodu výslovně schváleno, může způsobit poškození přístroje a vážné poranění uživatele. Přístroj nepoužívejte k sekání houštin nebo křoví.

Obsluhující osoba anebo uživatel je zodpovědný za nehody anebo škody jiných osob anebo jejich majetku.

Výrobce neručí za škody, jenž byly způsobeny použitím k neurčenému účelu nebo nesprávnou obsluhou.

Přístroj je součástí série Parkside X 20 V TEAM a lze jej provozovat s akumulátory série Parkside X 20 V TEAM. Akumulátory se smí nabíjet pouze nabíječkami série Parkside X 20 V TEAM.

Obecný popis

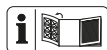

Zobrazení nejdůležitějších funkčních dílů naleznete na přední a zadní výklopné stránce.

Objem dodávky

Vybalte nástroj a zkontrolujte, je-li kompletní:

- akumulátorová děrovka a šavlovitá pila
- 2 pilové listy na dřevo „Swiss Made“
- 2 pilové listy na kov „Swiss Made“
- smykadlo (již namontované)
- akumulátor
- nabíječka
- úložný kufřík
- návod k obsluze pro akumulátor a nabíječku, samostatný
- návod k obsluze

Obalový materiál řádně zlikvidujte.

Popis funkce

Akumulátorová děrovka a šavlovitá pila má kyvadlové zdvihací zařízení, pracovní světlo a paralelní vedení.

Funkce ovládacích prvků naleznete v následujících popisech.

Přehled

- | | | |
|----------|------------------------------------|---|
| A | 1 | odblokovací tlačítko |
| | 2 | bezpečnostní spínač |
| | 3 | zapínač/vypínač |
| | 4.1 | pilový list na kov |
| | 4.2 | pilový list na dřevo |
| | 5 | smykadlo |
| | 5.1 | výstupek, smykadlo |
| | 6 | základní deska |
| | 7 | upínací pouzdro |
| | 8 | rychlouzávěr |
| | 9 | spínač kyvadlového zdvihu |
| | 10 | pracovní světlo LED |
| | 11.1 | pilový list na kov, akumulátorová šavlovitá pila |
| | 11.2 | pilové listy na dřevo, akumulátorová šavlovitá pila |
| | 12 | nožní deska |
| | 13 | odblokovací tlačítko akumulátoru |
| | 14 | akumulátor |
| 15 | ukazatel stavu nabíjení | |
| 16 | tlačítko indikátoru stavu nabíjení | |
| 17 | nabíječka | |

Technické údaje

Aku přímočará pila

a pila ocaska PSSSA 20-Li A1

Jmenovité vstupní napětí..... 20 V

Volnoběžné otáčky n_0 0 - 3000 min⁻¹

Zdvih pily..... 20 mm

Hloubka řezu do dřeva

Akumulátorová děrovka max. 50 mm

Akumulátorová

šavlovitá pila max. 100 mm

Hloubka řezu do kovu

Akumulátorová děrovka max. 4 mm

Akumulátorová

šavlovitá pila max. 50 mm

Hmotnost (s akumulátorem)cca 2,1 kg

Hladina akustického tlaku

(L_{pA}) 86,4 dB(A), $K_{pA} = 5$ dB

Hladina akustického výkonu

(L_{WA}) 97,4 dB(A), $K_{WA} = 5$ dB

Vibration (a_h)

Akumulátorová děrovka

ve dřevě $a_{h,B}$ 8,27 m/s²; $K = 1,5$ m/s²

v kovu $a_{h,M}$ 11,17 m/s²; $K = 1,5$ m/s²

Akumulátorová šavlovitá pila

ve dřevě $a_{h,B}$ 8,76 m/s²; $K = 1,5$ m/s²

v kovu $a_{h,M}$ 9,18 m/s²; $K = 1,5$ m/s²



Pozor! Aktuální seznam kompatibility akumulátorů najdete na:

www.lidl.de/akku

Tento přístroj lze provozovat výhradně s následujícími akumulátory:

PAP 20 A1, PAP 20 A2, PAP 20 A3.

Tyto akumulátory se smí nabíjet následujícími nabíječkami: PLG 20 A1, PLG 20 A3, PDSL G 20 A1.

Akumulátor (Li-Ion) PAP 20 A1

Bateriové články 5

Jmenovité napětí 20 V==

Kapacita 2,0 Ah

Energie 40 Wh

Doba nabíjení cca. 1 h*

Teplota max 50 °C

Nabíjecí proces 4 - 40 °C

Provoz -20 - 50 °C

Skladování 0 - 45 °C

* Doba nabíjení se dosáhne jen s nabíječkou PLG 20 A1.

Nabíječka PLG 20 A1

Příkon 65 W

Vstupní napětí 230 - 240 V~, 50 Hz

Výstupní napětí 21,5 V==

Výstupní proud 2,4 A

Jištění přístroje T3.15A

Třída ochrany II



Pozor! Pomocí této nabíječky lze nabíjet pouze následující akumulátory: PAP 20 A1, PAP 20 A2, PAP 20 A3.

Hladina hluku a vibrací byla stanovena dle norem a předpisů uvedených v prohlášení o shodě.

Deklarovaná úroveň vibrací byla měřena pomocí standardizovaných zkušebních metod a lze ji použít k porovnání s jiným elektrickým nářadím.

Deklarovaná úroveň vibrací může být také použita k předběžnému stanovení doby expozice přístroje.



Výstraha: Hodnota emisí vibrací se může během skutečného používání elektrického nářadí lišit od uvedené hodnoty, v závislosti na způsobu, kterým se elektrické nářadí používá.

Dle možnosti se snažte udržet co nejnižší zatížení, způsobené vibracemi. Příklady opatření ke snížení zatížení, způsobeno vibracemi, je omezení pracovní doby. Přitom se musí brát v úvahu všechny části pracovního cyklu (například doby, během kterých je elektrický nástroj vypnutý, a ty, ve kterých je sice zapnutý, ale běží bez zátěže).

Bezpečnostní pokyny

Dbejte na bezpečnostní pokyny při používání tohoto nástroje.

Symbole a piktogramy

Piktogramy na přístroji



Přístroj je součástí série Parksidex X 20 V TEAM.



POZOR



Přečtěte si návod k obsluze



Noste chrániče sluchu



Noste ochranné brýle



Používejte respirátor



Noste ochranné rukavice



Elektrická zařízení nepatří do domácího odpadu.

Symbole v návodu



Výstražné značky s údaji pro zabránění škodám na zdraví anebo věcným škodám.



Příkazové značky s údaji pro prevenci škod.



Noste rukavice, které jsou bezpečné proti pořezání.



Informační značky s informacemi pro lepší zacházení s nástrojem.

Všeobecné bezpečnostní pokyny pro elektrické nářadí



VÝSTRAHA! Přečtěte si všechny bezpečnostní pokyny a instrukce, prohlédněte si obrázky a technické údaje, které jsou dodávány k tomuto elektrickému nářadí. Pochybení při dodržování bezpečnostních pokynů a instrukcí mohou způsobit úder elektrickým proudem, popálení a/nebo těžká zranění.

Všechny bezpečnostní pokyny a instrukce uchovejte pro budoucí použití.

Pojem „elektrické nářadí“ používaný v bezpečnostních pokynech se vztahuje na elektrické nářadí napájené z elektrické sítě (prostřednictvím síťového kabelu) a na elektrické nářadí napájené akumulátorem (bez síťového kabelu).

1) BEZPEČNOST PRACOVNÍHO MÍSTĚ:

- a) **Udržujte svůj pracovní úsek čistý a dobře osvětlený.** Nepořádek anebo neosvětlené pracovní oblasti mohou vést k nehodám.
- b) **Nepracujte s elektrickým nástrojem v okolí ohroženém výbuchem, v kterém se nachází hořlavé tekutiny, plyny anebo prachy.** Elektrické nástroje vytváří jiskry, které mohou zapálit prach anebo páry.
- c) **Během používání elektrického nástroje udržujte děti a jiné osoby vzdáleně od sebe.** Při nepozornosti můžete ztratit kontrolu nad nástrojem.

2) ELEKTRICKÁ BEZPEČNOST:

- a) **Přípojná zástrčka elektrického nástroje se musí hodit do zásuvky. Zástrčka se nesmí žádným způsobem změnit. Nepoužívejte žádné adaptérové zástrčky ve spojení elektrickými nástroji s ochranným uzemněním.** Nezměněné zástrčky a vhodné zásuvky zmenšují riziko elektrického úderu.
- b) **Vyvarujte se tělesnému kontaktu se zemnými povrchy jako jsou roury, topná tělesa, sporáky a ledničky.** Existuje zvýšené riziko skrze elektrický úder, když je Vaše tělo zemněné.
- c) **Nevystavujte elektrický nástroj dešti anebo mokru.** Vniknutí vody do elektrického nástroje zvyšuje riziko elektrického úderu.
- d) **Nepoužívejte kabel k jinému účelu, jako je nošení nebo zavěšení elektrického nástroje anebo vytažení zástrčky ze zásuvky. Udržujte kabel vzdáleně od žáru, od oleje, od ostrých hran anebo od pohybujících se částí nástrojů.** Poškozené anebo zamotané kabely zvyšují riziko elektrického úderu.
- e) **Když pracujete s elektrickým nástrojem pod širým nebem, pak používejte pouze prodlužovací kabely, které jsou vhodné i pro venkovní oblast.** Použití prodlužovacího kabelu vhodného pro venkovní oblast, zmenšuje riziko elektrického úderu.
- f) **Když nejde vyhnout se provozu elektrického nástroje ve vlhkém prostředí, používejte RCD (Residual Current Device).** Používání RCD snižuje riziko elektrického úderu.

3) BEZPEČNOST OSOB:

- a) **Buďte pozorní, dbejte na to, co děláte a pusťte se s elektrickým nástrojem rozumně do práce. Nepoužívejte elektrický nástroj, když jste unaveni anebo pod vlivem drog, alkoholu anebo léků.** Jediný okamžik nepozornosti při používání elektrického nástroje může vést k vážným poraněním.
- b) **Noste osobní ochrannou výstroj a vždy ochranné brýle.** Nošení osobní ochranné výstroje, jako je protiskluzová bezpečnostní obuv, ochranná přilba a ochrana sluchu, snižuje riziko poranění.
- c) **Vyvarujte se nezáměrnému uvedení do provozu. Přesvědčte se o tom, že je elektrický nástroj vypnutý předtím, než ho připojíte na napájení elektrickým proudem, než ho zvednete anebo nesete.** Když při nošení elektrického nástroje držíte prst na spínači anebo když tento nástroj v zapnutém stavu připojíte na napájení elektrickým proudem, pak toto může vést k nehodám.
- d) **Odstraňte nastavovací nářadí anebo šroubováky předtím, než elektrický nástroj zapnete.** Nářadí anebo klíč, který se nachází v otáčející se části nástroje, může vést k poraněním.
- e) **Vyvarujte se abnormálnímu držení těla. Postarejte se o bezpečný postoj a udržujte vždy rovnováhu.** Tímto můžete v neočekávaných situacích lépe kontrolovat elektrický nástroj.
- f) **Noste vhodný oděv. Nenoste žádné volné oblečení anebo šperky. Udržujte vlasy, oděv a**

rukavice vzdáleně od pohybujících se částí. Volné oblečení, šperky anebo dlouhé vlasy mohou být zachycené pohybujícími se částmi.

- g) Lze-li namontovat zařízení na odsávání či zachytávání prachu, musí se takové zařízení namontovat a správně používat.** Při používání zařízení na odsávání prachu lze snížit nebezpečí vznikající v důsledku prachu.
- h) Držadla a úchopné plochy udržujte v suchém a čistém stavu bez stop oleje či mastnoty.** Kluzká držadla a kluzké úchopné plochy neumožňují bezpečné ovládání a kontrolu elektrického nářadí v neočekávaných situacích.

4) POUŽÍVÁNÍ A OŠETŘOVÁNÍ ELEKTRICKÉHO NÁSTROJE:

- a) Nepřetěžujte tento nástroj. Použijte pro svoji práci elektrické nářadí, určené pro tento účel.** S vhodným elektrickým nástrojem pracujete v udaném výkonovém rozsahu lépe a bezpečněji.
- b) Nepoužívejte žádné elektrické nářadí, jehož spínač je defektní.** Elektrické nářadí, které se již nedá za- anebo vypnout, je nebezpečné a musí být opravené.
- c) Vytáhněte zástrčku ze zásuvky a/nebo vyjměte vyjimatelný akumulátor před jakýmkoliv seřizováním, výměnou nástroje nebo odložením nářadí.** Toto preventivní bezpečnostní opatření zabrání neúmyslnému startu elektrického nástroje.
- d) Uložte nepoužívaný elektrický nástroj mimo dosahu dětí. Nepřenechávejte používání tohoto nástroje osobám, které s tímto**

nástrojem nejsou obeznámené anebo tyto pokyny nečetly. Elektrické nástroje jsou nebezpečné, když je používají nezkušené osoby.

- e) Údržbu elektrického nářadí a používaného nástroje provádějte s maximální pečlivostí. Kontrolujte, jestli pohyblivé díly bezvadně fungují a neváznou, jestli jsou části zlomené anebo natolik poškozené, že je funkce elektrického nástroje narušena. Nechte poškozené části před použitím nástroje opravit.** Příčiny mnohých nehod tkví ve špatně udržovaných elektrických nástrojích.
- f) Udržujte řezné nástroje ostré a čisté.** Pečlivě ošetřované řezné nástroje s ostrými řeznými hranami se méně zaseknou a lépe se vedou.
- g) Používejte tento elektrický nástroj, jeho příslušenství, vložené nástroje atd. v souladu s těmito instrukcemi. Zohledněte přitom pracovní podmínky a činnost, která se má vykonávat.** Používání elektrického nástroje pro jiné účely, než pro které je určený, může vést k nebezpečným situacím.
- h) Držadla a úchopné plochy udržujte v suchém a čistém stavu bez stop oleje či mastnoty.** Kluzká držadla a kluzké úchopné plochy neumožňují bezpečné ovládání a kontrolu elektrického nářadí v neočekávaných situacích.
- 5) Pečlivě zacházení s akumulátory**
- a) Nabíjejte akumulátory pouze v nabíjecích přístrojích, které jsou výrobcem doporučené.** U nabíjecí-

ho přístroje, který je vhodný pro určitý druh akumulátorů, existuje nebezpečí požáru, když se používá s jinými akumulátory.

- b) V elektrických nástrojích používejte pouze pro ně určené akumulátory.** Použití jiných akumulátorů může vést k poraněním a k nebezpečí požáru.
- c) Udržujte nepoužívané akumulátory vzdálené od kancelářských sponek, mincí, klíčů, hřebíků, šroubů anebo jiných malých kovových předmětů, které by mohly zapříčinit přemostění kontaktů.** Zkrat mezi kontakty akumulátoru může mít za následek popáleniny anebo oheň.
- d) Při nesprávném používání může z akumulátoru unikat tekutina. Vyvarujte se kontaktu s ní. Při náhodném kontaktu opláchněte vodou. Když se tato tekutina dostane do očí, přidejte lékařskou pomoc.** Uniknutá tekutina může vést k podrážděním pokožky anebo k popáleninám.
- e) Nepoužívejte poškozené nebo modifikované akumulátory.** Poškozené nebo modifikované akumulátory se mohou chovat nepředvídatelně a způsobit požár, výbuch nebo zranění.
- f) Nevystavujte akumulátor ohni ani vysokým teplotám.** Oheň nebo teploty nad 130 °C mohou způsobit výbuch.
- g) Dodržujte všechny pokyny pro nabíjení a nikdy nenabíjejte akumulátor ani akumulátorový nástroj mimo rozsah teplot, uvedených v návodu k obsluze.** Nesprávné nabíjení nebo nabíjení mimo povolený teplotní rozsah může zničit akumulátor a zvýšit nebezpečí požáru.

6) Servis:

- a) Svoje elektrické nářadí nechte opravit pouze kvalifikovaným odborným personálem a jenom pomocí originálních náhradních dílů.** Tímto se zajistí to, že bezpečnost elektrického nářadí zůstává zachována.
- b) Na poškozených akumulátorech nikdy neprovádějte údržbu.** Veškerá údržba akumulátorů by měla být prováděna pouze výrobcem nebo autorizovanými servisními středisky.

Bezpečnostní pokyny pro pily s řezáním sem i tam

- **Držte elektrický nástroj za izolované části rukojeti při provádění prací, při kterých se může elektrický nástroj dotknout skrytého elektrického vedení.** Při kontaktu s napěťovým vedením mohou být kovové součásti přístroje vystaveny elektrickému proudu, a proto by mohlo dojít k úrazu elektrickým proudem.
- **Upevněte a zajistěte obrobek na stabilním podkladu pomocí sklíčidla nebo jiným způsobem.** Budete-li obrobek přidržovat pouze jednou rukou nebo proti tělu, je obrobek nestabilní, což může vést ke ztrátě kontroly.
- **Nepoužívejte příslušenství, které nebylo doporučeno společností PARKSIDE.** To může vést k úrazu elektrickým proudem nebo k požáru.
- Mějte ruce mimo oblast řezání. Nesahejte pod obrobek. Nebezpečí zranění při kontaktu s pilovým listem.
- Elektrický nástroj přibližujte k obrobku pouze v zapnutém stavu. Jinak hrozí nebezpečí zpětného rázu, když se používán nástroj v obrobku zachytí.

- Dbejte na to, aby nožní deska/smykadlo při řezání vždy bezpečně doléhaly na obrobek. Zpříčeny pilový list se může zlomit nebo způsobit zpětný ráz.
- Po dokončení prací vypněte elektrický nástroj a vytáhněte pilový list z řezu teprve tehdy, až když je pilový list zcela v klidovém stavu. Tak zabráníte zpětnému rázu a můžete elektrický nástroj bezpečně odložit.
- Používejte pouze nepoškozené, bezvadné pilové listy. Ohnuté nebo neostře pilové listy se mohou zlomit, negativně ovlivnit řez nebo způsobit zpětný ráz.
- Po vypnutí nezpomalujte pilový list bočním tlakem na něj. Pilový list se může poškodit, zlomit nebo způsobit zpětný ráz.
- Používejte vhodná vyhledávací zařízení k vyhledávání skrytých napájecích vedení, nebo konzultuje místní energetickou společnost. Kontakt s elektrickými vedením může způsobit požár a úraz elektrickým proudem. Poškození plynového potrubí může vést k výbuchu. Proniknutí do vodovodního potrubí způsobí hmotnou škodu.
- Zkontrolujte zpracovaný materiál na výskyt cizích předmětů, jako jsou hřebíky, šrouby a odstraňte je.
- Obrobek zajistěte. Obrobek, který bude upevněn pomocí upínacích zařízení nebo ve svěráku, bude držet bezpečněji než ve Vaší ruce.
- Obrobek zajistěte. Obrobek, který bude upevněn pomocí upínacích zařízení nebo ve svěráku, bude držet bezpečněji než ve Vaší ruce. Nepodpírejte obrobek rukou nebo nohou.
- Při práci držte pevně elektrické nářadí a zajistěte bezpečný postoj.
- Spuštěnou pilou se nedotýkejte žád-

ných jiných předmětů ani země. Hrozí nebezpečí zpětného rázu.

- Okamžitě zařízení vypněte, když se pilový list vzpříčí. Roztáhněte řez a pilový list opatrně vytáhněte ven. Může dojít ke ztrátě kontroly nad elektrickým nářadím.
- Neřežte žádné materiály (např. barvy a laky obsahující olovo nebo materiál obsahující azbest), jejichž prach může být zdraví nebezpečný.
- Před odložením elektrického nástroje počkejte, než se elektrický nástroj úplně zastaví. Používaný elektrický nástroj může uvíznout a způsobit ztrátu kontroly nad elektrickým nástrojem.

Zbývající rizika

I když toto elektrické nářadí obsluhujete v souladu s předpisy, stále existují zbývající rizika. V souvislosti s technologií a konstrukcí tohoto elektrického nářadí se mohou vyskytovat následující rizika:

- a) zranění pořežáním
- b) poškození sluchu, pokud není nasazena vhodná ochrana sluchu.
- c) poškození zdraví plynoucí z vibrací ruky a paže, pokud se přístroj používá delší dobu nebo není náležitě veden a udržován.



Varování! Toto elektrické nářadí vytváří během provozu elektromagnetické pole. Toto pole může za určitých okolností omezovat aktivní nebo pasivní lékařské implantáty. Pro snížení nebezpečí vážného nebo smrtelného zranění doporučujeme osobám s lékařskými implantáty před obsluhou stroje konzultovat implantát se svým lékařem a výrobcem.



Dodržujte bezpečnostní pokyny a pokyny k nabíjení a správnému použití, uvedené v návodu k obsluze Vašeho akumulátoru a Vaší nabíječky série Parkside X 20 V Team. Podrobný popis procesu nabíjení a další informace naleznete v tomto samostatném návodu k obsluze.

Montáž



Akumulátor vložte teprve tehdy, až když je elektrický nástroj úplně připraven k použití.

B

Montáž/sejmutí smykadla

Při práci na povrchu obrobku citlivém na poškrábání se doporučuje pracovat se smykadlem (5).

Montáž smykadla

1. Nasadíte smykadlo (5) vpředu na základní desku (6).
2. Nyní zatlačte oba výstupky (5.1) na zadní část smykadla přes základní desku (6).

Sejmutí smykadla

1. Vytlačte smykadlo (5) na výstupcích (5.1) ze základní desky (6).
2. Stáhněte smykadlo (5) směrem dopředu ze základní desky (6).

C

Změna akumulátorové děrovky/na šavlovitou pilu



K zabránění neúmyslného uvedení do provozu vyjměte akumulátor z přístroje. Hrozí nebezpečí poranění!

Z děrovky na šavlovitou pilu:

1. Sejměte smykadlo (5) (viz „Montáž/sejmutí smykadla“).
2. Stiskněte odblokovací tlačítko (1) a elektrický nástroj rozložte
3. Odblokovací tlačítko (1) pusťte a rozevřete elektrický nástroj v úhlu 90°, dokud slyšitelně nezacvakne.

D

Montáž/výměna pilového listu



Pozor, nebezpečí poranění!

- Nepoužívejte tupé, ohnuté nebo jinak poškozené pilové listy.



Při montáži pilového listu používejte ochranné rukavice. Nebezpečí zranění při dotyku pilového listu.



Smí se použít pouze pilové listy s identickým upnutím, jako jsou např. dodané pilové listy (4.1/4.2/11.1/11.2). Hrozí nebezpečí poranění!



Dbejte na to, abyste pro příslušný materiál použili vždy správný pilový list.



Náhradní pilové listy najdete v části „Náhradní díly / příslušenství“.

Montáž pilového listu

Dbejte na to, aby se v držáku pilového listu nenacházely třísky nebo jiné zbytky materiálu.

1. Otočte rychlouzávěr (8) dle možnosti co nejvíce doleva a přidržte ho v této poloze.

2. Vložte pilový list (4.1/4.2/11.1/11.2) do upínacího pouzdra (7). Ujistěte se, zda je pilový list (4.1/4.2/11.1/11.2) správně upevněn a zuby ukazují ve směru řezu.
3. Pusťte rychlouzávěr (8).
4. Zkontrolujte pevné usazení tažením pilového listu.

Demontáž pilového listu

1. Otočte rychlouzávěr (8) dle možnosti co nejvíce doleva a přidržte ho v této poloze.
2. Vyjměte pilový list (4.1/4.2/11.1/11.2) z upínacího pouzdra (7).
3. Pusťte rychlouzávěr (8).

E Vložení/vyjmutí akumulátoru

1. Ke vložení akumulátoru (14) zasuněte akumulátor (14) podél vodící lišty do přístroje. Tento slyšitelně zaskočí.
2. K vyjmutí akumulátoru (14) z přístroje stiskněte odblokovací tlačítko (13) na akumulátoru a akumulátor (14) vytáhněte.



Akumulátor vložte teprve tehdy, až když je akumulátorový nástroj plně připraven k použití.

E Kontrola stavu nabití akumulátoru

Ukazatel stavu nabití (15) signalizuje stav nabití akumulátoru (14).

Stiskněte tlačítko ukazatele stavu nabití (16) na akumulátoru.

Stav nabití akumulátoru je signalizován rozsvícením příslušného ukazatele LED.

3 LED svítí (červená, oranžová a zelená):

Akumulátor je nabitý

2 LED svítí (červená a oranžová):

Akumulátor je částečně nabitý

1 LED svítí (červená):

Akumulátor je nutné dobít



Nabíjení akumulátoru



Nechte zahřátý akumulátor před nabíjením vychladnout.



Nabíjte akumulátor (14), když svítí pouze červená LED ukazatele stavu (15).



Doba nabíjení je cca 1 hodina (PAP 20 A1).

1. Popřípadě vyjměte akumulátor (14) z přístroje.
2. Zasuňte akumulátor (14) do nabíjecí prohloubeniny v nabíječce (17).
3. Nabíječku (14) zapojte do síťové zásuvky.
4. Po úspěšném dokončení nabíjení odpojte nabíječku (14) od sítě.
5. Vytáhněte akumulátor (14) z nabíječky (17).

Obsluha



K zabránění neúmyslného uvedení do provozu vyjměte akumulátor z přístroje. Hrozí nebezpečí poranění!



Dbejte na to, aby okolní teplota během práce nepřekročila 50° C a neklesla pod -20° C.

A Zapnutí a vypnutí

Zapínačem/vypínačem (3) můžete plynule regulovat rychlost. Čím dále zapínač/vypínač (3) stisknete, tím vyšší je rychlost.

1. Pro spuštění přístroje podržte stisknutý bezpečnostní spínač (2) a stiskněte zapínač/vypínač (3).
2. K zastavení přístroje zapínač/vypínač (3) pusťte.

A Nastavení síly zdvihu

Pomocí spínače kyvadlového zdvihu (9) můžete zapnout a vypnout kyvný pohyb pilového listu.

- 1 - žádný zdvih
- 2 - zdvih

Praktickým pokusem lze určit, zda řezání se zdvihem nebo bez zdvihu vede k lepšímu výsledku, přičemž platí následující doporučení:

- Jemných a čistých řezných hran dosáhnete se žádným kyvným pohybem (stupeň 1).
- Pro tenký materiál, tvrdý materiál (např. ocel) a pro zakřivené řezání je třeba také použít stupeň 1.
- Měkký materiál (dřevo, plast atd.): Nastavit kyvadlo na stupeň 2.

i Pomocí aktivovaného kyvadlového zdvihu dosáhnete zvyšujíc se rychlejšího pracovního pokroku.

F Ponorné řezy

Ponorné řezy lze provádět pouze do měkkých materiálů, jako je dřevo, pórobeton, sádkartón atd. To však vyžaduje určitou praxi a lze je provádět pouze s krátkými pilovými listy.

1. Pilu položte na obrobek a zapněte ji.
2. Dbejte na to, aby přední okraj základní desky doléhal na povrch obrobku.
3. Do obrobku pomalu zařezte v úhlu, pak pilový list uveďte do svislé polohy.
4. Pilujte dál podél linie řezu.
5. Pilu vypněte a po dokončení práce ji vyjměte z obrobku.

G Řezání s akumulátorovou šavlovitou pilou

1. Zapněte přístroj. Před zapnutím dbejte na to, aby se přístroj nedotýkal obrobku.
2. Nasadte nožní desku (12) na obrobek.
3. Řežte s pravidelným záběrem. Můžete řezat vodorovně, šikmo nebo svisle.
4. Po práci vyjměte pilový list (11.1/11.2) z řezu pily a až poté vypněte přístroj.

A Pokyny k práci



Při práci s pilovým listem noste ochranné rukavice. Tak se vyhnete poraněním z důvodu pořezání.

- Upněte obrobek. Pro malé obrobky použijte upínací zařízení.
- Nakreslete si čáru k určení směru, ve kterém je pilový list veden.
- Držte přístroj pevně za rukojeť.
- Zapněte nebo vypněte zdvih kyvadla.
- Zapněte přístroj.
- Vyčkejte, dokud přístroj nedosáhne své plné rychlosti.
- Nasadte základní desku (6)/smykadlo (5)/nožní desku (12) na obrobek.
- Na přístroj nevyvíjejte příliš velký tlak, pohybujte přístrojem pomalu. Nechte provést práci přístrojem. Při nadměrném tlaku se pilový list může ohnout a zlomit.
- Před odložením přístroje jej vypněte a vyčkejte, dokud se úplně nezastaví.

Čištění a údržba



Před jakoukoliv prací na přístroji vypněte přístroj a vytahněte akumulátor z přístroje.



Při práci s pilovým listem noste vždy ochranné rukavice, abyste se vyhnuli poraněním z důvodu pořezení.



Opravné a údržbové práce, které nejsou popsány v tomto návodu k obsluze, přenechejte našemu servisnímu centru. Používejte pouze originální díly.

Čištění



Zařízení nesmí být postříkáno vodou ani do ní nesmí být položeno. Hrozí nebezpečí úrazu el. proudem.



Nepoužívejte čisticí prostředky ani rozpouštědla. Ty by mohly neopravitelně zařízení poškodit. Chemické látky mohou poškodit plastové části přístroje.

- Udržujte větrací otvory, kryt motoru a rukojeti zařízení v čistotě. Použijte za tím účelem vlhký hadřík nebo kartáč.

Údržba

Přístroj je bezúdržbový.

Skladování

- Vždy skladujte přístroje a příslušenství:
 - suché.
 - čisté.
 - chráněné před prachem.
 - mimo dosah dětí.
- Před delším uskladněním (např. zázimování) vyjměte akumulátor z přístroje (dodržujte samostatný návod k obsluze pro akumulátor a nabíječku).
- Optimální skladovací teplota akumulátoru a přístroje je mezi 0 °C až 45 °C. Během skladování zabraňte extrémnímu chladu nebo teplu, aby akumulátor neztratil výkon.

Odklizení a ochrana okolí

Vyjměte akumulátor z nástroje a přiveďte nástroj, akumulátor, příslušenství a obal k recyklaci odpovídající životnímu prostředí.



Přístroje nepatří do domovního odpadu.

- Přístroj odevzdejte do střediska recyklace odpadů. Použitě mělohmotné a kovové díly se mohou rozřídřit podle druhů a tak se mohou recyklovat. Informujte se v našem servisním středisku.
- Likvidaci vašich zaslaných poškozených přístrojů provádíme bezplatně.

A Vyhledávání závad



V případě nehody nebo provozní poruchy akumulátor ihned vyjměte z přístroje! Nedodržení může vést k požezání.

Problém	Možné příčiny	Odstranění závad
Přístroj nespouští	Akumulátor (14) není vložený	Vložte akumulátor (14) (dodržujte samostatný návod k obsluze pro akumulátor a nabíječku)
	Vybitý akumulátor (14)	Nabijte akumulátor (14) (viz „Vyjmutí/vložení akumulátoru“)
	Poškozený spínač/vypínač	Oprava servisním střediskem
	Defektní motor	
Chod přístroje se přerušuje	Interní uvolněný kontakt	Oprava servisním střediskem
	Poškozený spínač/vypínač	
Nízký výkon pily	Pilový list (4.1/4.2/11.1/11.2) je tupý	Nasadte nový pilový list (4.1/4.2/ 11.1/11.2)
	Chybná rychlost pily	Uzpůsobte rychlost řezání
	Nízký výkon akumulátoru	Nabijte akumulátor (14) (dodržujte samostatný návod k obsluze pro akumulátor a nabíječku)
Pilový list se rychle otupí	Použito příliš mnoho tlaku	Snižte tlak
	Rychlost pily je vysoká	Snižte rychlost řezání

Náhradní díly / Příslušenství

Náhradní díly a příslušenství obdržíte na stránkách www.grizzly-service.eu

Pokud máte problémy při objednávání, použijte prosím kontaktní formulář. V případě jakýchkoliv dalších dotazů se obraťte na servisní středisko / „Service-Center“ (viz strana 59).

Položka	Označení	Objedn.č.
A 4.1	Pilový list na kov T118A, akumulátorová děrovka	13800403
A 4.2	Pilový list na dřevo T144D, akumulátorová děrovka	13800406
A 5	Smykadlo	91105733
A 11.1	Pilový list na kov SE 922 AF, akumulátorová šavlovitá pila	13800405
A 11.2	Pilový list na dřevo SE 644D, akumulátorová šavlovitá pila	13800404

Záruka

Vážení zákazníci,

Na tento přístroj poskytujeme 3letou záruku od data zakoupení.

V případě závady tohoto výrobku vám vůči prodejci výrobku přináležejí zákonná práva. Tato zákonná práva nejsou omezena naší následovně uvedenou zárukou.

Záruční podmínky

Záruční doba začíná běžet ode dne nákupu. Uschovejte si, prosím, originál účtenky pro pozdější použití. Tento dokument budete potřebovat jako doklad o koupi.

Zjistíte-li během tří let od data koupě u tohoto výrobku materiálovou nebo výrobní vadu, bude výrobek námi, podle našeho výběru, bezplatně opraven nebo nahrazen. Tato záruční oprava předpokládá, že během 3leté lhůty předložíte poškozený přístroj s dokladem o koupi (pokladní stvrženka) a písemně krátce popíšete, v čem spočívá závada a kdy k ní došlo.

Bude-li závada kryta naší zárukou, získáte zpět opravený nebo nový výrobek. Opravou nebo výměnou výrobku nezačíná záruční doba běžet od začátku.

Záruční doba a zákonné nároky na odstranění vady

Záruční doba se neprodlužuje poskytnutím záruky. Toto platí i pro nahrazené a opravené díly. Již při koupi zjištěné závady a nedostatků musíte nahlásit okamžitě po vybalení výrobku. Po uplynutí záruční doby musíte uhradit náklady za provedené opravy.

Rozsah záruky

Přístroj byl precizně vyroben podle přísných jakostních směrnic a před dodáním byl svědomitě zkontrolován.

Záruční oprava se vztahuje na materiálové nebo výrobní vady. Tato záruka se netýká dílů výrobku, které jsou vystaveny normálnímu opotřebením, a lze je považovat za spotřební materiál (např. pilové listy), nebo poškození křehkých dílů (např. spínač, smykadlo).

Tato záruka neplatí, je-li výrobek poškozen z důvodu neodborného používání, nebo pokud u něj nebyla prováděna údržba.

Pro odborné používání výrobku musí být přesně dodržovány všechny pokyny uvedené v návodu k obsluze. Bezpodmínečně je třeba zabránit používání a manipulacím s výrobkem, které nejsou v návodu k obsluze doporučeny, nebo je před nimi varováno. Výrobek je určen jen pro soukromé účely a ne pro komerční využití. Záruka zaniká v případě zneužívání a neodborné manipulace, používání nadměrné síly a při zásazích, které nebyly provedeny naším autorizovaným servisem.

Postup v případě uplatňování záruky

Pro zajištění rychlého zpracování vaší žádosti, prosím, postupujte podle následujících pokynů:

- Na důkaz, že jste výrobek zakoupili, mějte pro jakékoli případné dotazy připravenou pokladní stvrženku a číslo výrobku (IAN 303132_1910).
- Číslo výrobku je uvedeno na typovém štítku.
- Pokud by došlo k funkční poruše nebo jiným závadám, nejdříve **telefonicky** nebo **e-mailem** kontaktujte níže uvedené servisní oddělení. Pak získáte další informace o vyřízení vaší reklamace.
- Výrobek označený jako vadný můžete po domluvě s naším zákaznickým servisem, s připojením dokladu o koupi (pokladní stvrženky) a po uvedení, v čem závada spočívá a kdy k ní došlo,

přeposlat bez platby poštovního na vám sdělenou adresu příslušného servisu. Aby bylo zabráněno problémům s přijetím a dodatečnými náklady, bezpodmínečně použijte jen tu adresu, která vám bude sdělena. Zajistěte, aby zásilka nebyla odeslána nevyplaceně jako nadměrné zboží, expres nebo jiný, zvláštní druh zásilky. Přístroj zašlete včetně všech částí příslušenství dodaných při zakoupení a zajistěte dostatečně bezpečný přepravní obal.

Opravná

Opravy, **kteře nespadají do záruky**, můžete nechat udělat v našem servisu oproti zúčtování. Rádi vám připravíme předběžný odhad nákladů. Můžeme zpracovávat jen ty přístroje, které byly dostatečně zabalené a odeslány vyplaceně.

Pozor: Prosím, přístroj zašlete našemu autorizovanému servisu vyčištěný a s upozorněním na závadu.

Nepřijmeme přístroje zaslané nevyplaceně jako nadměrné zboží, expres nebo jiný, zvláštní druh zásilky.

Likvidaci vašich poškozených zaslaných přístrojů provedeme bezplatně.

Service-Center



Servis Česko

Tel.: 800143873

E-Mail: grizzly@lidl.cz

IAN 303132_1910

Dovozce

Prosím, respektujte, že následující adresa není adresou servisu. Nejdříve kontaktujte shora uvedené servisní středisko.

Grizzly Tools GmbH & Co. KG

Stockstädter Straße 20

63762 Großostheim

NĚMECKO

www.grizzly-service.eu

Obsah

Úvod.....	104	Obsluha.....	113
Používanie podľa určenia	104	Zapnutie a vypnutie.....	113
Všeobecný popis.....	105	Nastavenie intenzity zdvihu.....	114
Objem dodávky.....	105	Ponorné rezy	114
Opis funkcie.....	105	Pílenie s akumulátorovou	
Prehľad	105	šablou pílu.....	114
Bezpečnostné pokyny	107	Pracovné pokyny.....	114
Symbols a grafické znaky	107	Čistenie a údržba	115
Všeobecné bezpečnostné pokyny		Čistenie	115
pre elektrické nástroje.....	107	Údržba	115
Bezpečnostné pokyny pre pílu		Skladovanie.....	115
vykonávajúce vratný pohyb.....	110	Odstránenie a ochrana	
Zvyškové riziká.....	111	životného prostredia	115
Montáž	112	Zisťovanie závad	116
Upevnenie/odobratie klznej pätky ..	112	Náhradné diely /	
Výmena akumulátorov		Príslušenstvo.....	116
dierovacia/šablónová píla	112	Záruka	117
Montáž/výmena pílového listu.....	112	Servisná oprava	118
Vloženie/vybratie akumulátora	113	Service-Center.....	118
Kontrola stavu nabitia akumulátora..	113	Dovozca.....	118
Nabíjanie akumulátora	113	Preklad originálneho	
		prehlásenia o zhode CE.....	127
		Výkres náhradných dielov	129

Úvod

Gratulujeme Vám k zakúpeniu Vášho nového prístroja. Tým ste sa rozhodli pre kvalitný produkt.

Tento prístroj bol počas výroby testovaný na kvalitu a podrobený výstupnej kontrole. Tým je zabezpečená funkčnosť vášho prístroja.



Návod na obsluhu je súčasťou tohto produktu. Obsahuje dôležité upozornenia ohľadom bezpečnosti, obsluhy a likvidácie. Pred používaním produktu sa oboznámte so všetkými pokynmi pre obsluhu a bezpečnosť. Používajte produkt len predpísaným spôsobom a len v uvedených oblastiach použitia.

Návod na obsluhu uschovajte a v prípade odovzdania produktu tretím osobám odovzdajte aj všetky podklady.

Používanie podľa určenia

Prístroj je vhodný, pri pevnej podložke, na priame a zakrivené rezy na hranatých obrobkoch z plastu, dreva a ľahkého kovu. Funkcia fúkania prachu uvoľní pracovnú oblasť, ktorá sa pred použitím prístroja osvetlí pracovným svetlom. Prístroj je schválený výlučne na súkromné používanie v suchých miestnostiach. Dodržiavajte pokyny v typom pílového listu. Akékoľvek iné použitie, ktoré v tomto ná-

vode na obsluhu nie je výslovne povolené, môže mať za následok poškodenie prístroja a predstavovať vážne nebezpečenstvo pre užívateľa. Nepoužívajte prístroj na orezávanie živých plotov alebo kríkov. Obsluhujúca osoba alebo užívateľ je zodpovedný za nehody alebo škody iných osôb alebo ich majetku.

Výrobca nezodpovedá za škody, ktoré boli spôsobené používaním nezodpovedajúcim účelu použitia alebo nesprávnou obsluhou. Tento prístroj nie je vhodný na komerčné používanie. Pri komerčnom použití zanikne záruka.

Pri komerčnom použití zanikne záruka. Prístroj je súčasťou série X 20 V TEAM a môže sa prevádzkovať s akumulátormi série X 20 V TEAM. Akumulátory sa smú nabíjať iba s nabíjačkami série Parkside X 20 V TEAM.

Všeobecný popis

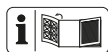

Obrázky najdôležitejších funkčných dielov nájdete na prednej a zadnej sklápavej strane.

Objem dodávky

Vybaľte nástroj a skontrolujte, či je kompletný:

- Aku priamočiaru a chvostová píla
- 2 pílové listy na drevo „Swiss Made“
- 2 pílové listy na kov „Swiss Made“
- Klzná päťka (už namontovaná)
- Akumulátor
- Nabíjačka
- Úložný kufrik
- Návod na obsluhu pre akumulátor a nabíjačku, samostatný
- Návod na obsluhu

Baliaci materiál zlikvidujte podľa predpisov.

Opis funkcie

Akumulátorová dierovacia a šablóva píla má výkvné zdvíhacie zariadenie, pracovné svetlo a automatickú funkciu fúkania prachu. Funkcia jednotlivých prvkov obsluhy je uvedená v nasledujúcich popisoch.



Prehľad

- 1 Uvolňovacie tlačidlo
- 2 Bezpečnostný vypínač
- 3 Vypínač zap/vyp
- 4.1 Pílový list kovový
- 4.2 Pílový list drevený
- 5 Vodiaca päťka
- 5.1 Výstupok, klzná päťka
- 6 Základná doska
- 7 Skľučovadlo
- 8 Rýchlouzáver
- 9 Spínač výkvného zdvihu
- 10 LED-pracovné svetlo
- 11.1 Pílový list kovový, akumulátorová šablóva píla
- 11.2 Pílové listy na drevo, akumulátorová šablóva píla
- 12 Vodiaca päťka
- 13 Uvolňovacie tlačidlo akumulátora
- 14 Akumulátor
- 15 Signalizácia stavu nabitia
- 16 Tlačidlo, signalizácia stavu nabitia
- 17 Nabíjačka

Technické údaje

Aku priamočiaru a chvostová píla.....PSSSA 20-Li A1

Menovité vstupné napätie 20 V==
 Otáčky naprázdno n_0 0 – 3000 min⁻¹
 Zdvih píly..... 20 mm
 Hĺbka rezu do dreva
 Akumulátorová
 dierovacia píla max. 50 mm
 Akumulátorová šablóva píla..max. 100 mm

Hĺbka rezu do kovu

Akumulátorová
dierovacia píla max. 4 mm

Akumulátorová
šablňová píla max. 50 mm

Hmotnosť (s akumulátorom)..... cca 2,1 kg
Hladina akustického tlaku

(L_{pA}) 86,4 dB(A), K_{pA} = 5 dB

Hladina akustického výkonu

(L_{WA}) 97,4 dB(A), K_{WA} = 5 dB

Vibrácia (a_i)

Akumulátorová dierovacia píla

do dreva $a_{h,B}$... 8,27 m/s²; K = 1,5 m/s²

do kovu $a_{h,M}$.. 11,17 m/s²; K = 1,5 m/s²

Akumulátorová šablňová píla

do dreva $a_{h,B}$.. 8,76 m/s²; K = 1,5 m/s²

do kovu $a_{h,M}$ 9,18 m/s²; K = 1,5 m/s²



**Pozor! Aktuálny zoznam
kompatibility akumulátora
nájdete na:**

www.lidl.de/akku

Tento prístroj sa môže prevádzkovať
výlučne s nasledovnými akumulátormi:
PAP 20 A1, PAP 20 A2, PAP 20 A3.

Tieto akumulátory sa smú nabíjať s
nasledovnými nabíjačkami: PLG 20 A1,
PLG 20 A3, PDSL G 20 A1.

Akumulátor

(lítium-iónový)PAP 20 A1

Počet batériových článkov 5

Menovité napätie 20 V==

Kapacita 2,0 Ah

Energia 40 Wh

Čas nabíjania asi 1 h*

Teplota max 50 °C

Nabíjanie 4 - 40 °C

Prevádzka -20 - 50 °C

Skladovanie 0 - 45 °C

* Čas nabíjania sa dosiahne iba s nabíjačkou
PLG 20 A1.

NabíjačkaPLG 20 A1

Menovitý príkon 65 W

Vstupné napätie 230-240 V~, 50 Hz

Výstupné napätie 21,5 V==

Výstupný prúd 2,4 A

Zabezpečenie prístroja T3.15A

Trieda ochrany □ II



**Pozor! Táto nabíjačka môže nabí-
jať iba nasledovné akumulátory:
PAP 20 A1, PAP 20 A2, PAP 20 A3.**

Hodnoty hluku a vibrácií boli stanovené
podľa noriem a ustanovení uvedených vo
vyhlásení o zhode.

Uvedená hodnota emisií vibrácií sa merala
podľa normovaného skúšobného postupu a
môže sa použiť pre vzájomné porovnanie
elektrického náradia.

Uvedená hodnota emisií vibrácií sa môže
tiež použiť pre odhad počiatočného poza-
stavenia.



Výstraha:

Emisná hodnota vibrácií sa môže
počas skutočného používania
elektrického nástroja odlišovať od
uvádzanej hodnoty, v závislosti od
druhu a spôsobu, v akom sa elek-
trický prístroj používa.

Zaťaženie spôsobené vibráciami
sa pokúste udržať tak malé, ako
je to možné. Príkladné opatrenia
na zníženie zaťaženia vibráciami
je nosenie rukavíc pri používaní
nástroja a obmedzenie pracovného
času. Pritom sa zohľadnia všetky
podieľy cyklu prevádzky (napríklad
časy, kedy je elektrické zariadenie
vypnuté a také, kedy je zapnuté,
ale bez zaťaženia).

Bezpečnostné pokyny

Dbajte na bezpečnostné pokyny pri používaní tohoto nástroja.

Symbols a grafické znaky

Symbols v návode:



Prístroj je súčasťou série Parkside X 20 V TEAM.



POZOR



Prečítajte si návod na obsluhu



Noste ochranu sluchu



Noste ochranné okuliare



Noste ochrannú dýchaciu masku



Noste ochranné rukavice



Elektrické prístroje nepatria do domového odpadu.

Symbols v návode



Výstražné značky s údajmi pre zabránenie škodám na zdraví alebo vecným škodám.



Príkazové značky s údajmi pre prevenciu škôd.



Nosenie ochranných rukavíc.



Informačné značky s informáciami pre lepšie zaobchádzanie s nástrojom.

Všeobecné bezpečnostné pokyny pre elektrické nástroje



VÝSTRAHA! Prečítajte si všetky bezpečnostné pokyny, pokyny, ilustrácie a technické údaje, ktorými je opatrené toto elektrické náradie. Zanedbanie dodržiavania bezpečnostných pokynov a nariadení môže spôsobiť zásah elektrickým prúdom, požiar a/alebo ťažké poranenia.

Všetky bezpečnostné pokyny a nariadenia si uschovajte pre budúcnosť.

Pojem „elektrický nástroj“ použitý v bezpečnostných pokynoch sa vzťahuje na elektrické nástroje napájané zo siete (so sieťovým káblom) a na elektrické nástroje napájané z akumulátora (bez sieťového kábla).

1) Bezpečnosť pracovníka:

- Udržujte svoj pracovný úsek čistý a dobre osvetlený.** Neporiadok alebo neosvetlené pracovné oblasti môžu viesť k nehodám.
- Nepracujte s elektrickým nástrojom v okolí ohrozenom výbuchom, v ktorom sa nachádzajú horľavé tekutiny, plyny alebo prachy.** Elektrické stroje vytvárajú iskry, ktoré môžu zapáliť prach alebo pary.
- Behom používania elektrického nástroja udržujte deti a iné osoby vzdialene od seba.** Pri nepozornosti môžete stratiť kontrolu nad nástrojom.

2) Elektrická bezpečnosť:

- Prípojná zástrčka elektrického nástroja sa musí hodiť do zásuvky. Zástrčka sa nesmie žiadnym spôsobom zmeniť. Nepoužívajte žiadne adaptérové zá-**

- strčky v spojení s elektrickými nástrojmi s ochranným uzemnením. Nezmenené zástrčky a zásuvky znižujú riziko elektrického úderu.
- b) **Vyvarujte sa telesnému kontaktu s uzemnenými povrchmi ako sú rúry, vyhrievacie telesá, sporáky a chladničky.** Existuje zvýšené riziko skrz elektrický úder, keď je Vaše telo uzemnené.
- c) **Nevystavujte elektrický nástroj dažďu alebo mokrosti.** Vniknutie vody do elektrického nástroja zvyšuje riziko elektrického úderu.
- d) **Nepoužívajte kábel na iný účel, ako je nosenie alebo zavesenie elektrického nástroja alebo vytiahnutie zástrčky zo zásuvky. Udržujte kábel vzdialene od horúčavy, od oleja, od ostrých hrán alebo od pohybujúcich sa častí nástrojov.** Poškodené alebo zamotané káble zvyšujú riziko elektrického úderu.
- e) **Keď pracujete s elektrickým nástrojom pod šírom nebom, potom používajte iba predĺžovacie káble, ktoré sú vhodné aj pre vonkajšiu oblasť.** Použitie predĺžovacieho kábla vhodného pre vonkajšiu oblasť, znižuje riziko elektrického úderu.
- f) **Keď sa nemožno vyhnúť prevádzke elektrického nástroja vo vlhkom prostredí, používajte RCD (Residual Current Device).** Používanie RCD znižuje riziko elektrického úderu.
- 3) Bezpečnosť osôb:**
- a) **Buďte pozorní, dbajte na to, čo robíte a pusťte sa s elektrickým nástrojom rozumne do práce. Nepoužívajte elektrický nástroj, keď ste unavení alebo pod vplyvom drog, alkoholu alebo liekov.** Jediný okamžik nepozornosti pri používaní elektrického nástroja môže viesť k vážnym poraneniam.
- b) **Noste osobný ochranný výstroj a vždy ochranné okuliare.** Nosenie osobného ochranného výstroja, ako je protišmyková obuv, ochranná prilba a ochrana sluchu, znižuje riziko poranenia.
- c) **Vyvarujte sa nezámernému uvedeniu do prevádzky. Presvedčte sa o tom, že je elektrický nástroj vypnutý predtým, než ho pripojíte na napájanie elektrickým prúdom, než ho zdvihnete alebo nesiete.** Keď pri nosení elektrického nástroja držíte prst na spínači alebo keď tento nástroj v zapnutom stave pripojíte na napájanie elektrickým prúdom, potom toto môže viesť k nehodám.
- d) **Odstraňte nastavovacie náradie alebo skrutkovače predtým, než zapnete elektrický nástroj.** Náradie alebo kľúč, ktorý sa nachádza v otáčajúcej sa časti nástroja, môže viesť k poraneniam.
- e) **Vyvarujte sa abnormálnemu držaniu tela. Postarajte sa o bezpečný postoj a udržiavajte vždy rovnováhu.** Týmto môžete pri neočakávaných situáciách lepšie kontrolovať elektrický nástroj.
- f) **Noste vhodný odev. Nenoste žiadne voľné oblečenie alebo šperky. Udržujte vlasy, odev a rukavice vzdialene od pohybujúcich sa častí.** Voľné oblečenie, šperky alebo dlhé vlasy môžu byť zachytené pohybujúcimi sa časťami.
- g) **Ak možno namontovať zariadenia na odsávanie a zachytávanie prachu, tak treba tieto upevniť a správne používať.** Používanie odsávania prachu môže znížiť ohrozenia prachom.
- h) **Neuspokojujte sa s falošnou bezpečnosťou a nepovznášajte sa nad bezpečnostné predpisy pre elektrické náradie, aj keď ste s elektrickým náradím oboznámený po jeho mnohonásobnom používaní.** Nepozorné zaobchádzanie môže počas zlomku sekundy spôsobiť ťažké zranenia.

4) Používanie a ošetrovanie elektrického nástroja:

- a) **Nepreťažujte tento nástroj.** Použite pre svoju prácu elektrické náradie, určené pre tento účel. S vhodným elektrickým nástrojom pracujete v udanom výkonnom rozsahu lepšie a bezpečnejšie.
- b) **Nepoužívajte žiadne elektrické náradie, ktorého spínač je defektný.** Elektrické náradie, ktoré sa už nedá za- alebo vypnúť, je nebezpečné a musí byť opravené.
- c) **Vyťahnite zástrčku zo zásuvky a/alebo vyberte odoberateľný akumulátor, skôr ako vykonáte nastavenia náradia, vymeníte diely použitého náradia alebo odložíte elektrické náradie.** Toto preventívne bezpečnostné opatrenie zabráni neúmyselnému štartu elektrického nástroja.
- d) **Uložte nepoužívanú elektrický nástroj mimo dosahu detí. Neprenehávajte používanie tejto pily osobám, ktoré nie sú oboznámené s týmto nástrojom alebo tieto pokyny nečítali.** Elektrické nástroje sú nebezpečné, keď ich používajú neskúsené osoby.
- e) **Elektrické náradie a použitý nástroj ošetrujte so starostlivosťou.** Kontrolujte, či pohyblivé diely bezchybne fungujú a neviaznu, či sú časti zlomené alebo natoľko poškodené, že je funkcia elektrického nástroja narušená. Nechajte poškodené časti pred použitím nástroja opraviť. Príčiny mnohých nehôd spočívajú v zle udržiavaných elektrických nástrojoch.
- f) **Udržujte rezné nástroje ostré a čisté.** Starostlivo ošetrované rezné nástroje s ostrými reznými hranami sa menej zaseknú a lepšie sa vedú.
- g) **Používajte tento elektrický nástroj, jeho príslušenstvo, vložné nástroje atď. v**

súlade s týmito inštrukciami. Zohľadnite pritom pracovné podmienky a činnosť, ktorá sa má vykonávať. Používanie elektrického nástroja pre iné účely, než pre ktoré je určený, môže viesť k nebezpečným situáciám.

- h) **Držadlá a úchopné plochy udržiavajte suché, čisté a bez oleja a masntô.** Klzké držadlá a úchopné plochy neumožňujú bezpečné ovládanie a kontrolu elektrického náradia v neočakávaných situáciách.
- #### 5) Starostlivé zaobchádzanie s akumulátorovými nástrojmi a ich používanie
- a) **Nabíjajte akumulátory iba v nabíjacích prístrojoch, ktoré sú výrobcom odporúčané.** U nabíjacieho prístroja, ktorý je vhodný pre určitý druh akumulátorov, existuje nebezpečenstvo požiaru, keď sa používa s inými akumulátormi.
 - b) **V elektrických nástrojoch používajte iba pre ne určené akumulátory.** Použitie iných akumulátorov môže viesť k poraneniam a k nebezpečenstvu požiaru.
 - c) **Udržujte nepoužívané akumulátory vzdialene od kancelárskych spiniék, mincí, kľúčov, klinec, skrutiek alebo iných malých kovových predmetov, ktoré by mohli zapríčiniť premostenie kontaktov.** Skrat medzi kontaktmi akumulátora môže mať popáleniny alebo oheň za následok.
 - d) **Pri nesprávnom používaní môže z akumulátora uniknúť tekutina. Vyvarujte sa kontaktu s ňou. Pri náhodnom kontakte opláchnite vodou. Keď sa táto tekutina dostane do očí, prídavne vyhľadajte lekársku pomoc.** Uniknutá tekutina môže viesť k podráždeniam pokožky alebo k popáleninám.
 - e) **Nepoužívajte poškodený alebo zmenený akumulátor.** Poškodené alebo

zmenené akumulátory sa môžu správať nepredvídateľne a viesť k požiaru, výbuchu alebo nebezpečenstvu poranenia.

- f) **Akumulátor nevystavujte požiaru ani príliš vysokým teplotám.** Požiar alebo teploty vyššie ako 130 °C môžu spôsobiť výbuch.
- g) **Dodržiavajte všetky pokyny k nabíjaniu a akumulátor alebo náradie s akumulátorom nepoužívajte nikdy mimo teplotného rozsahu uvedeného v návode na obsluhu.** Nesprávne nabíjanie alebo nabíjanie mimo dovoleného teplotného rozsahu môže zničiť akumulátor a viesť k nebezpečenstvu požiaru.

6) Servis:

- a) **Svoje elektrické náradie nechajte opraviť iba kvalifikovaným odborným personálom a iba pomocou originálnych náhradných dielov.** Týmto sa zaisťuje, že bezpečnosť elektrického náradia zostane zachovaná.
- b) **Nikdy nevykonávajte údržbu na poškodených akumulátoroch.** Všetka údržba akumulátorov by sa mala uskutočniť prostredníctvom výrobcu alebo splnomocnených miest zákazníckeho servisu.

Bezpečnostné pokyny pre pily vykonávajúce vratný pohyb

- **Elektrické náradie držte na izolovaných drždákoch, keď vykonávate prácu, pri ktorých elektrické náradie sa môže dostať do styku so skrytými elektrickými vedeniami.** Kontakt s elektrickým vedením pod napätím môže viesť pod napätie tiež kovové časti prístroja a tak by mohol viesť k zásahu elektrickým prúdom.
- **Upevnite a zabezpečte obrábaný predmet pomocou zvierok alebo iným spôsobom na pevnú podložku.** Ak obrábaný predmet držíte len jednou rukou alebo proti vášmu telu, obrábaný predmet zostáva labilný, čo môže viesť k strate kontroly.
- **Nepoužívajte žiadne príslušenstvo, ktoré bolo odporúčané spoločnosťou PARKSIDE.** To môže viesť k zásahu elektrickým prúdom alebo požiaru.
- Ruky nemajte v blízkosti rozsahu pílenia. Nesiahajte pod obrábaný predmet. Pri kontakte s pílovým listom je nebezpečenstvo poranenia.
- Elektrické náradie vedte proti obrábámu predmetu len vtedy, keď je zapnuté. Ináč je nebezpečenstvo spätného úderu, keď nástroj sa vzpriechi v obrábanom predmete.
- Dávajte pozor na to, aby vodiaca päťka/klzná päťka pri pílení bezpečne dosadala na obrobku. Spriečený pílový list sa môže zlomiť alebo viesť k spätnému rázu.
- Po ukončení práce vypnite elektrické náradie a pílový list vyťahnite z rezu až vtedy, keď sa tento zastaví. Tak sa vyhnete spätnému úderu a elektrické náradie môžete bezpečne odložiť.
- Používajte len nepoškodené, bezchybné pílové listy. Pokrivené alebo tupé pílové listy sa môžu zlomiť, negatívne ovplyvnia rez alebo spôsobia spätný ráz.
- Pílový list nebrzdte po vypnutí bočným pritlačením. Pílový list sa môže poškodiť, zlomiť alebo spôsobiť spätný úder.

- Na vyhľadávanie skrytých rozvodných vedení používajte vhodné vyhľadávacie prístroje alebo sa informujte v miestnej rozvodnej spoločnosti. Kontakt s elektrickými vedeniami môže viesť k požiaru a zásahu elektrickým prúdom. Poškodenie plynovodu môže viesť k výbuchu. Vniknutie do vodovodu spôsobí vecné škody.
- Obrábaný materiál skontrolujte vzhľadom na cudzie telesá ako klince, skrutky atď. a odstráňte ich.
- Obrábaný predmet zaistíte. Upevnenie obrábaného predmetu v upínacom prípravku alebo zveráku je bezpečnejšie ako držanie vo vašich rukách.
- Zaistíte obrobok. Upevnenie obrobku v upínacom prípravku alebo zveráku je bezpečnejšie ako držanie vo vašich rukách. Obrobok nepodopierajte rukou alebo nohou.
- Pri práci držte elektrické náradie pevne obomi rukami a udržiavajte bezpečný postoj.
- S bežiacou pílou sa nedotýkajte iných predmetov alebo zeme. Existuje nebezpečenstvo spätného rázu.
- Keď sa pílový list vzprieči, okamžite prístroj vypnite. Rozovrite rez píly a pílový list opatrne vytiahnite von. To môže viesť k strate kontroly nad elektrickým náradím.
- Nepíľte materiály (napr. farby a laky obsahujúce olovo alebo materiály obsahujúce azbest), ktorých prach môže byť zdraviu škodlivý.
- Skôr než elektrické náradie odložíte, počkajte, kým sa nezastaví. Vložený nástroj sa môže vzpriečiť a to vedie k strate kontroly nad elektrickým náradím.

Zvyškové riziká

Aj pri používaní elektrického prístroja podľa predpisov vždy existujú zvyškové riziká. Nasledujúce nebezpečenstvá môžu vzniknúť v súvislosti s konštrukciou a prevedenia tohto elektrického prístroja:

- a) rezné poranenia,
- b) poškodenie sluchu, ak nenosíte vhodnú ochranu sluchu,
- c) poškodenie zdravia, ktoré sú výsledkom vibrácií pôsobiacich na ruku/rameno, ak sa prístroj používa dlhšiu dobu, alebo ak sa nesprávne vedie a udržiava.



Upozornenie! Tento elektrický prístroj počas prevádzky vytvára elektromagnetické pole.

Toto pole môže za určitých okolností ovplyvniť aktívne alebo pasívne lekárske implantáty. Aby sa zabránilo nebezpečenstvu vážnych alebo smrteľných zranení, odporúčame, aby osoby s lekáskymi implantátmi konzultovali svojho lekára alebo výrobcu lekárskeho implantátu pred samotnou obsluhou prístroja.



Dodržiavajte bezpečnostné pokyny a pokyny k nabíjaniu a správne použitiu, ktoré sú uvedené v návode na obsluhu vášho akumulátora a vašej nabíjačky série Parkside X 20 V Team. Podrobnejší opis k nabíjaniu a ďalšie informácie nájdete v tomto samostatnom návode na používanie.

Montáž



Akumulátor vložte až vtedy, keď je elektrické náradie úplne pripravené na používanie.

B Upevnenie/odobratie klznej pätky

Pri prácach na povrchoch obrobkov, citlivých na škrabance, sa odporúča pracovať s klznou pätkou (5).

Upevnenie klznej pätky

1. Klznú pätku (5) nasadíte spredu na základnú dosku (6).
2. Zatláčte teraz obidva výstupky (5.1) na zadnej časti klznej pätky nad základnú dosku (6).

Odobratie klznej pätky

1. Vytlačte klznú pätku (5) za výstupky (5.1) zo základnej dosky (6).
2. Vytiahnite klznú pätku (5) smerom dopredu zo základnej dosky (6).

C Výmena akumulátorov dierovacia/šablová píla



Vyberte akumulátor z prístroja, aby ste zabránili neúmyselnému uvedeniu do prevádzky. Hrozí nebezpečenstvo poranenia!

Z dierovacej na šablovú pílu:

1. Vyberte klznú pätku (5) (pozri „Upevnenie/odobratie klznej pätky“).
2. Stlačte uvoľňovacie tlačidlo (1) a odklopte elektrické náradie od seba
3. Uvoľňovacie tlačidlo (1) pustíte a odklopte elektrické náradie v uhle 90°, až počuteľne zaskočí.

D

Montáž/výmena pílového listu



Pozor, nebezpečenstvo poranenia!

- Nepoužívajte tupé, pokrivené alebo inak poškodené pílové listy.



Pri upevňovacom pílového listu noste ochranné rukavice. Nebezpečenstvo poranenia pri kontakte s pílovým listom.



Smú sa používať iba pílové listy s identickým uchytaním ako dodané pílové listy (4.1/4.2/11.1/11.2). Hrozí nebezpečenstvo poranenia!



Dávajte pozor na to, aby ste vždy použili správny pílový list pre príslušný materiál.



Náhradné pílové listy nájdete pod „Náhradné diely/príslušenstvo“.

Montáž pílového listu

Dávajte pozor na to, aby držiak pílového listu bol triesok alebo iných kovových zvyškov.

1. Otočte rýchlozáver (8) natoľko, ako je to možné smerom doľava a podržte ho v tejto polohe.
2. Pílový list (4.1/4.2/ 11.1/11.2) vložte do skľučovadla (7). Uistite sa, že je pílový list (4.1/4.2/11.1/11.2) správne upevnený a že zuby ukazujú do smeru rezu.
3. Pustíte rýchlozáver (8).
4. Potiahnutím za pílový list skontrolujte jeho pevné uloženie.

Demontáž píloveho listu

1. Otočte rýchlouzáver (8) natoľko, ako je to možné smerom doľava a podržte ho v tejto polohe.
2. Zoberte pílový list (4.1/4.2/11.1/11.2) zo skľučovadla (7).
3. Pustite rýchlouzáver (8).

E Vloženie/vybratie akumulátora

1. Pri vkladaní akumulátora (14) akumulátor (14) zasuníte pozdĺž vodiacej lišty do prístroja. Počuteľne zapadne.
2. Na vybratie akumulátora (14) z prístroja zatlačte uvoľňovacie tlačidlo (13) na akumulátore a vytiahnite akumulátor (14).



Akumulátor vložte až vtedy, keď je akumulátorové náradie úplne pripravené na používanie.

E Kontrola stavu nabitia akumulátora

Signalizácia stavu nabitia (15) signalizuje stav nabitia akumulátora (14).

Stlačte tlačidlo na signalizáciu stavu nabitia (16) na akumulátore.

Stav nabitia akumulátora je signalizovaný rozsvietením príslušného LED svetidla.

Svietia 3 LED (červená, oranžová a zelená):

Akumulátor je nabitý

Svietia 2 LED (červená a oranžová):

Akumulátor je čiastočne nabitý

Svieti 1 LED (červená):

Akumulátor sa musí nabíť

A Nabíjanie akumulátora



Zohriaty akumulátor nechajte pred nabíjaním vychladnúť.



Nabíťte akumulátor (14), keď svieti už iba červená LED dióda signalizácie stavu nabitia (15).



Čas nabíjania činí približne 1 hodinu (PAP 20 A1).

1. V prípade potreby vyberte akumulátor (14) z prístroja.
2. Zasuňte akumulátor (14) do nabíjacej šachty nabíjačky (17).
3. Pripojte nabíjačku (22a) do zásuvky.
4. Po uskutočnenom nabíjaní odpojte nabíjačku (17) od siete.
5. Vytiahnite akumulátor (14) z nabíjačky (17).

Obsluha



Vyberte akumulátor z prístroja, aby ste zabránili neúmyselnému uvedeniu do prevádzky. Hrozí nebezpečenstvo poranenia!



Dávajte pozor na to, aby teplota okolia počas prác neprekročila 50 °C a nebola nižšia ako -20 °C.



A Zapnutie a vypnutie

S vypínačom zap/vyp (3) môžete plynulo regulovať rýchlosť. Čím viac stlačíte vypínač zap/vyp (3), tým je vyššia rýchlosť.

1. Na spustenie prístroja podržte bezpečnostný vypínač (2) stlačený a stlačte vypínač zap/vyp (3).

2. Na vypnutie prístroja pustite vypínač zap/vyp (3).

A Nastavenie intenzity zdvihu

Pomocou spínača výkyvného zdvihu (9) môžete nastaviť alebo zrušiť nastavenie výkyvného pohybu pílového listu.

- 1 – Žiadny zdvih
- 2 – Zdvih

Či pílenie s alebo bez zdvihu vedie k lepšiemu výsledku, je možné zistiť praktickým pokusom, pričom platia tieto odporúčania:

- Jemné a čisté hrany rezu dosiahnete s malým výkyvným pohybom (stupeň 1).
- Pre tenký materiál, tvrdý materiál (napr. oceľ) a na zakrivený rez použite taktiež stupeň 1.
- Mäkký materiál (drevo, plast atď.): Výkyvný zdvih nastavte na stupeň 2.

i S aktivovaným výkyvným zdvihom dosiahnete narastajúco rýchlejší pokrok v práci.

F Ponorné rezy

Ponorné rezy sa môžu vykonávať len do mäkkých materiálov ako drevo, pórobeton, sadrokartón atď. To si avšak vyžaduje určitý cvik a je možné iba s krátkymi pílovými listami.

1. Nasadíte pílu na obrobok a zapnete ju.
2. Dávajte pozor na to, aby predná hrana základnej dosky dosadala na povrchu obrábaného predmetu.
3. Píľte pomaly v uhle dovnútra obrobku, pílový list dostaňte potom do vertikálnej polohy.

4. Píľte ďalej pozdĺž línie rezu.
5. Vypnite pílu a po ukončení práce ju zdvihnite z obrábaného predmetu.

G Pílenie s akumulátorovou šablou pílu

1. Zapnite prístroj. Pred zapnutím dávajte pozor na to, aby sa náradie nedotýkalo obrábaného predmetu.
2. Na obrobok položte vodiacu pätku (12).
3. Píľte s rovnomerným posuvom. Píliť môžete vodorovne, šikmo alebo kolmo.
4. Po práci vyberte pílový list (11.1/11.2) z pílového rezu a až potom vypnite prístroj.

A Pracovné pokyny



Pri manipulácii s pílovým listom nosite ochranné rukavice. Vyhnete sa rezným poraneniam.

- Obrobok upnite. Pre malé obrobky použite upínacie zariadenie.
- Nakreslite líniu, aby ste zadali smer, v ktorom sa bude viesť pílový list.
- Prístroj držte bezpečne pevne na drážadle.
- Nastavte výkyvný zdvih alebo zrušte jeho nastavenie.
- Zapnite prístroj.
- Počkajte, kým prístroj nedosiahne svoju plnú rýchlosť.
- Na obrobok nasadíte základnú dosku (6)/klznú pätku (5)/vodiacu pätku (12).
- Nevývíjajte na prístroj príliš vysoký tlak, s prístrojom pohybujte pomaly. Prístroj nechajte pracovať. Pri nadmernom tlaku sa pílový list môže prehnúť a zlomiť.
- Skôr než prístroj odložíte, vypnite ho a počkajte, až úplne zastaví.

Čistenie a údržba



Vypnite prístroj a pred všetkými prácami vyberte akumulátor z prístroja.



Pri manipulácii s pilovým listom stále nosite ochranné rukavice, aby ste zabránili rezným poraneniam.



Údržbárske a opravárenské práce, ktoré nie sú uvedené v tomto návode na prevádzku, nechajte vykonať nášmu servisnému centru. Používajte len originálne náhradné diely.

Čistenie



Prístroj sa nesmie striekať s vodou ani vkladať do vody. Je nebezpečenstvo elektrického úrazu.



Nepoužívajte žiadne čistiace prostriedky ani rozpúšťadlá. Tým môžete náradie poškodiť tak, že nie je možné ho už opraviť. Chemické látky môžu napadnúť plastové časti prístroja.

- Vetráciu štrbinu, kryt motora a držadlá prístroja udržiavajte čisté. K tomu použite vlhkú textíliu alebo kefu.

Údržba

Prístroj si nevyžaduje údržbu.

Skladovanie

- Prístroje a diely príslušenstva uskladnite vždy:
 - v suchu.
 - v čistote.
 - chránene pred prachom.
 - uschovajte ho mimo dosahu detí.
- Pred dlhším skladovaním (napr. cez zimu) vyberte akumulátor z prístroja (zohľadnite samostatný návod na obsluhu pre akumulátor a nabíjačku).
- Optimálna teplota ložiska pre akumulátor a prístroj činí 0 °C až 45 °C. Počas skladovania zabráňte extrémnemu chladu alebo teplu, aby akumulátor nestratil výkon.

Odstránenie a ochrana životného prostredia

Vyberte akumulátor z nástroja a priveďte nástroj, akumulátor, príslušenstvo a obal k recyklácii odpovedajúcej životnému prostrediu.



Prístroje nepatria do domového odpadu.

- Prístroj odovzdajte do recyklačnej zberne. Použitý umelohmotný a kovový materiál sa môžu podľa druhu materiálu roztriediť a tak odovzdať do recyklačnej zberne. V prípade otázok sa obráťte na naše servisné stredisko.
- Likvidáciu vašich chybných zaslaných prístrojov uskutočnime bezplatne.
- Rezaný materiál zakompostujte a nevyhadzujte ho do nádoby na odpad.

A Zisťovanie závad



V prípade nehody alebo poruchy zariadenia ihneď vyberte z neho akumulátor!
Nedodržanie by mohlo spôsobiť rezné poranenia.

Problém	Možná príčina	Odstránenie závady
Prístroj sa nespustí	Batéria (14) nie je vložená	Vložte batériu (14) (zohľadnite samostatný návod pre akumulátor a nabíjačku)
	Vybitá batéria (14)	Nabite batériu (14) (pozri „Vybratie/vloženie akumulátora“)
	Chybný zapínač/vypínač (3)	Oprava v servisnom stredisku
	Chybný motor	
Prístroj pracuje prerušovane	Interný poškodený kontakt	Oprava v servisnom stredisku
	Chybný zapínač/vypínač (3)	
Nízky výkon rezania	Pílový list (4.1/4.2/11.1/11.2) je tupý	Vložte nový pílový list (4.1/4.2/11.1/11.2)
	Nesprávna rýchlosť píly	Prispôbte rýchlosť
	Nepatrný výkon akumulátora	Nabite akumulátor (14) (zohľadnite samostatný návod pre akumulátor a nabíjačku)
Pílový list sa rýchlo stáva matným	používa sa veľký tlak	Znížte tlak
	Rýchlosť rezania veľmi vysoká	Znížte rýchlosť rezania

Náhradné diely / Príslušenstvo

Náhradné diely a príslušenstvo nájdete na strane
www.grizzly-service.eu

Ak by sa mali vyskytnúť problémy s procesom objednávky, použite, prosím, kontaktný formulár. Pri ďalších otázkach sa obráťte na „Service-Center“ (pozri stranu 141).

Položka	Označenie	Obj. číslo.
A 4.1	Pílový list na kov T118A, akumulátorová dierovacia píla	13800403
A 4.2	Pílový list na drevo T144D, akumulátorová dierovacia píla	13800406
A 5	Klzná päťka	91105733
A 11.1	Pílový list na kov SE 922 AF, akumulátorová šablňová píla	13800405
A 11.2	Pílový list na drevo SE 644D, akumulátorová šablňová píla	13800404

Záruka

Vážená zákazníčka, vážený zákazník, Pre tento prístroj platí záruka 3 roky od dátumu zakúpenia.

Ak je prístroj poškodený, podľa zákona máte právo ho reklamovať u výrobcu produktu. Tieto práva vyplývajúce zo zákona nie sú našou následne opísanou zárukou obmedzené.

Záručné podmienky

Záručná lehota začína dňom zakúpenia. Pokladničný doklad ako originál prosím starostlivo uschovajte. Je potrebný ako dôkaz o zakúpení.

Ak sa počas troch rokov od dátumu zakúpenia tohto produktu vyskytne materiálna alebo výrobná chyba, produkt - podľa nášho rozhodnutia - bezplatne opravíme alebo nahradíme. Predpokladom záruky je, že v priebehu trojročnej lehoty bude predložený poškodený prístroj a pokladničný doklad a stručne opísaná chyba a kedy sa vyskytla.

Ak sa v rámci našej záruky chyba pokryje, obdržíte späť opravený alebo nový prístroj. S opravou alebo výmenou produktu sa nezačína nová záručná doba.

Záručná doba a nárok na odstránenie vady

Záručná doba sa poskytnutím záruky nepredlžuje. To platí aj pre nahradené a opravené diely. Prípadné škody a nedostatky vzniknuté už pri zakúpení sa musia ihneď po vybalení ohlásiť. Opravy vykonané po uplynutí záručnej doby sú spoplatnené.

Rozsah záruky

Prístroj bol vyrobený podľa prísnych smerníc kvality a pred dodaním bol svedomite kontrolovaný.

Záruka sa týka materiálových alebo výrobných chýb. Táto záruka sa nevzťahuje na diely produktu, ktoré sú vystavené normálnemu opotrebeniu a preto sa môžu považovať za opotrebované diely (napr. pílové listy) alebo na poškodenia na krehkých dieloch (napr. spínač, klzná päťka).

Táto záruka zaniká, ak bol produkt používaný poškodený, neodborne alebo nebola vykonávaná údržba. Pre odborné používanie produktu je nutné presne dodržiavať všetky návody uvedené v návode na obsluhu. Bezpodmienečne sa vyhnite používaniu, ktoré sa v návode na obsluhu neodporúča alebo pred ktorým ste boli vystríhaní.

Produkt je určený len pre súkromné použitie a nie v oblasti podnikania. Záruka zaniká pri nesprávnom a neodbornom používaní, pri násilnom používaní a pri zásahoch, ktoré neboli vykonané v našej servisnej pobočke.

Postup v prípade reklamácie

Pre zabezpečenie rýchleho spracovania vašej žiadosti postupujte prosím podľa nasledujúcich pokynov:

- Pri všetkých požiadavkách predložte pokladničný doklad a číslo artiklu (IAN 303132_1910) ako dôkaz o zakúpení.
- Číslo artiklu nájdete na typovom štítku.
- Ak sa vyskytnú chyby funkcie alebo iné nedostatky, kontaktujte najskôr následne uvedené servisné oddelenie **telefonicky** alebo **emailom**. Následne obdržíte ďalšie informácie o priebehu vašej reklamácie.
- Produkt evidovaný ako poškodený mô-



žete po dohode s našim zákaznickým servisom, s priloženým dokladom o zakúpení (pokladničný doklad) a s údajmi, v čom chyba spočíva a kedy vznikla, zaslať bez poštovného na adresu servisu, ktorá vám bude oznámená. Pre zabránenie dodatočných nákladov a problémov pri prevzatí použite len tú adresu, ktorá vám bude oznámená. Nezasielajte prístroj ako nadmerný tovar na náklady príjemcu, expresne alebo s iným špeciálnym nákladom. Prístroj zašlite so všetkými časťami príslušenstva dodanými pri zakúpení a zabezpečte dostatočne bezpečné prepravné balenie.

Servisná oprava

Opravy, ktoré nepodliehajú záruke, môžeme nechať vykonať v našej servisnej pobočke za úhradu. Radi vám poskytneme predbežnú kalkuláciu nákladov. Môžeme spracovať len prístroje, ktoré boli doručené dostatočne zabalené a so zaplateným poštovným.

Pozor: Prístroj zašlite do našej servisnej pobočky vyčistený a s informáciami o chybe. Neprevzeme prístroje zaslané ako nadmerný tovar na náklady príjemcu, expresne alebo s iným špeciálnym nákladom. Likvidáciu vašich poškodených zaslaných prístrojov vykonáme bezplatne.

Service-Center



Servis Slovensko

Tel.: 0850 232001

E-Mail: grizzly@lidl.sk

IAN 303132_1910

Dovozca

Nasledujúca adresa nie je adresa servisu. Najskôr kontaktujte hore uvedené servisné centrum.

Grizzly Tools GmbH & Co. KG

Stockstädter Straße 20

63762 Großostheim

NEMECKO

www.grizzly-service.eu

DE

AT

CH

Original-EG-Konformitätserklärung

Hiermit bestätigen wir, dass die

Akku-Stich- und Säbelsäge

Modell: PSSSA 20-Li A1

Seriennummer

202003000001 - 202004038757

folgenden einschlägigen EU-Richtlinien in ihrer jeweils gültigen Fassung entspricht:

2006/42/EG • 2014/30/EU • 2011/65/EU*

Um die Übereinstimmung zu gewährleisten, wurden folgende harmonisierte Normen sowie nationale Normen und Bestimmungen angewendet:

**EN 62841-1:2015 • EN 62841-2-11:2016 • EN 62471:2008
EN 55014-1:2017 • EN 55014-2:2015 • EN 62321-1: 2013**

Die alleinige Verantwortung für die Ausstellung dieser Konformitätserklärung trägt der Hersteller:



Grizzly Tools GmbH & Co. KG
Stockstädter Straße 20
D-63762 Großostheim,
Germany
10.5.2020

Christian Frank
Dokumentationsbevollmächtigter

* Der oben beschriebene Gegenstand der Erklärung erfüllt die Vorschriften der Richtlinie 2011/65/EU des Europäischen Parlaments und des Rates vom 8. Juni 2011 zur Beschränkung der Verwendung bestimmter gefährlicher Stoffe in Elektro- und Elektronikgeräten.



Translation of the original EC declaration of conformity

We hereby confirm that the
Cordless Jigsaw and Sabre Saw
PSSSA 20-Li A1 series
Serial number
202003000001 - 202004038757

conforms with the following applicable relevant version of the EU guidelines:

2006/42/EC • 2014/30/EU • 2011/65/EU*

In order to guarantee consistency, the following harmonised standards as well as national standards and stipulations have been applied:

EN 62841-1:2015 • EN 62841-2-11:2016 • EN 62471:2008
EN 55014-1:2017 • EN 55014-2:2015 • EN 62321-1: 2013

This declaration of conformity is issued under the sole responsibility of the manufacturer:



Grizzly Tools GmbH & Co. KG
Stockstädter Straße 20
63762 Großostheim
Germany
10.5.2020

Christian Frank
Documentation Representative

* *The object of the declaration described above satisfies the provisions of Directive 2011/65/EU of the European Parliament and the Council of 8 June 2011 on limiting the use of certain harmful substances in electrical and electronic appliances.*



Traduction de la déclaration de conformité CE originale

Nous certifions par la présente que la
**Scie sauteuse et scie sabre sans fil
de construction PSSSA 20-Li A1**

Numéro de série
202003000001 - 202004038757

est conforme aux directives UE actuellement en vigueur :

2006/42/EC • 2014/30/EU • 2011/65/EU*

En vue de garantir la conformité les normes harmonisées ainsi que les normes et décisions nationales suivantes ont été appliquées :

**EN 62841-1:2015 • EN 62841-2-11:2016 • EN 62471:2008
EN 55014-1:2017 • EN 55014-2:2015 • EN 62321-1: 2013**

Le fabricant assume seul la responsabilité d'établir la présente déclaration de conformité :



Grizzly Tools GmbH & Co. KG
Stockstädter Straße 20
63762 Großostheim
Germany
10.5.2020

Christian Frank
Chargé de documentation

* *L'objet de la déclaration décrit ci-dessus est conforme aux dispositions de la directive 2011/65/UE du Parlement Européen et du Conseil du 8 juin 2011 sur la limitation de l'utilisation de certaines substances dangereuses dans les équipements électriques et électroniques.*



Vertaling van de originele CE-conformiteitsverklaring

Hiermede bevestigen wij dat de
Accu-decoupeer- en sabelzaag
bouwsérie PSSSA 20-Li A1
Serienummer
202003000001 - 202004038757

is overeenkomstig met de hierna volgende, van toepassing zijnde EU-richtlijnen:

2006/42/EC • 2014/30/EU • 2011/65/EU*

Om de overeenstemming te waarborgen, werden de hierna volgende, in overeenstemming gebrachte normen en nationale normen en bepalingen toegepast:

EN 62841-1:2015 • EN 62841-2-11:2016 • EN 62471:2008
EN 55014-1:2017 • EN 55014-2:2015 • EN 62321-1: 2013

De exclusieve verantwoordelijkheid voor de uitgifte van deze conformiteitsverklaring wordt gedragen door de fabrikant:



Grizzly Tools GmbH & Co. KG
Stockstädter Straße 20
63762 Großostheim
Germany
10.05.2020

Christian Frank
Documentatiegelastigde

* *Het hierboven beschreven voorwerp van de verklaring voldoet aan de voorschriften van de richtlijn 2011/65/EU van het Europese Parlement en van de Raad van 8 juni 2011 inzake beperking van het gebruik van bepaalde gevaarlijke stoffen in elektrische en elektronische apparaten.*

PL

Tłumaczenie oryginalnej deklaracji zgodności WE

Niniejszym oświadczamy, że konstrukcja
Akumulatorowa wyrzynarka i piła szablasta
Seria produkcyjna PSSSA 20-Li A1
Numer seryjny
202003000001 - 202004038757

spełnia wymogi odpowiednich Dyrektyw UE w ich aktualnie obowiązującym brzmieniu:

2006/42/EC • 2014/30/EU • 2011/65/EU*

W celu zapewnienia zgodności z powyższymi dyrektywami zastosowano następujące normy harmonizujące oraz normy i przepisy krajowe:

EN 62841-1:2015 • EN 62841-2-11:2016 • EN 62471:2008
EN 55014-1:2017 • EN 55014-2:2015 • EN 62321-1: 2013

Wyłącznie odpowiedzialność za wystawienie tej deklaracji zgodności ponosi producent:



Grizzly Tools GmbH & Co. KG
Stockstädter Straße 20
63762 Großostheim
Germany
10.05.2020

Christian Frank
Osoba upoważniona do sporządzania dokumentacji technicznej

** Wyżej opisany przedmiot deklaracji spełnia wymogi dyrektywy 2011/65/UE Parlamentu Europejskiego i Rady z dnia 8 czerwca 2011r. w sprawie ograniczenia stosowania niektórych niebezpiecznych substancji w sprzęcie elektrycznym i elektronicznym.*

CZ

Překlad originálního prohlášení o shodě CE

Potvrzujeme tímto, že konstrukce
Aku přímočará pila a pila ocaska
konstrukční řady PSSSA 20-Li A1
Pořadové číslo
202003000001 - 202004038757

odpovídá následujícím příslušným směrnícím EÚ v jejich právě platném znění:

2006/42/EC • 2014/30/EU • 2011/65/EU*

Aby byl zaručen souhlas, byly použity následující harmonizované normy, národní normy a ustanovení:

EN 62841-1:2015 • EN 62841-2-11:2016 • EN 62471:2008
EN 55014-1:2017 • EN 55014-2:2015 • EN 62321-1: 2013

Výhradní odpovědnost za vystavení tohoto prohlášení o shodě nese výrobce:



Grizzly Tools GmbH & Co. KG
Stockstädter Straße 20
63762 Großostheim
Germany
10.05.2020

Christian Frank
Osoba zplnomocněná k sestavení
dokumentace

* *Výše popsaný předmět prohlášení splňuje předpisy směrnice 2011/65/EU Evropského parlamentu a Rady z 8. června 2011 o omezení používání některých nebezpečných látek v elektrických a elektronických zařízeních.*

SK

Preklad originálneho prehlásenia o zhode CE

Týmto potvrdzujeme, že
**Aku priamočiara a chvostová píla
konštrukčnej rady PSSSA 20-Li A1**
Poradové číslo
202003000001 - 202004038757

zodpovedá nasledujúcim príslušným smerniciam EÚ v ich práve platnom znení:

2006/42/EC • 2014/30/EU • 2011/65/EU*

Aby bola zaručená zhoda, boli použité nasledovné harmonizované normy ako i národné normy a predpisy:

**EN 62841-1:2015 • EN 62841-2-11:2016 • EN 62471:2008
EN 55014-1:2017 • EN 55014-2:2015 • EN 62321-1: 2013**

Jediný zodpovedný za vystavenie tohto vyhlásenia o zhode je výrobca:

CE Grizzly Tools GmbH & Co. KG
Stockstädter Straße 20
63762 Großostheim
Germany
10.05.2020



Christian Frank
Osoba splnomocnená na zostavenie
dokumentácie

* Vyššie popísaný predmet vyhlásenia spĺňa predpisy smernice 2011/65/EU Európskeho parlamentu a Rady z 8. júna 2011 pre obmedzenie používania určitých nebezpečných látok v elektrických a elektronických prístrojoch.

Explosionszeichnung • Exploded Drawing
Explosietekening • Vue éclatée
Rysunek samorozwijający • Rozwinięty výkres
Výkres náhradných dielov

PSSSA 20-Li A1

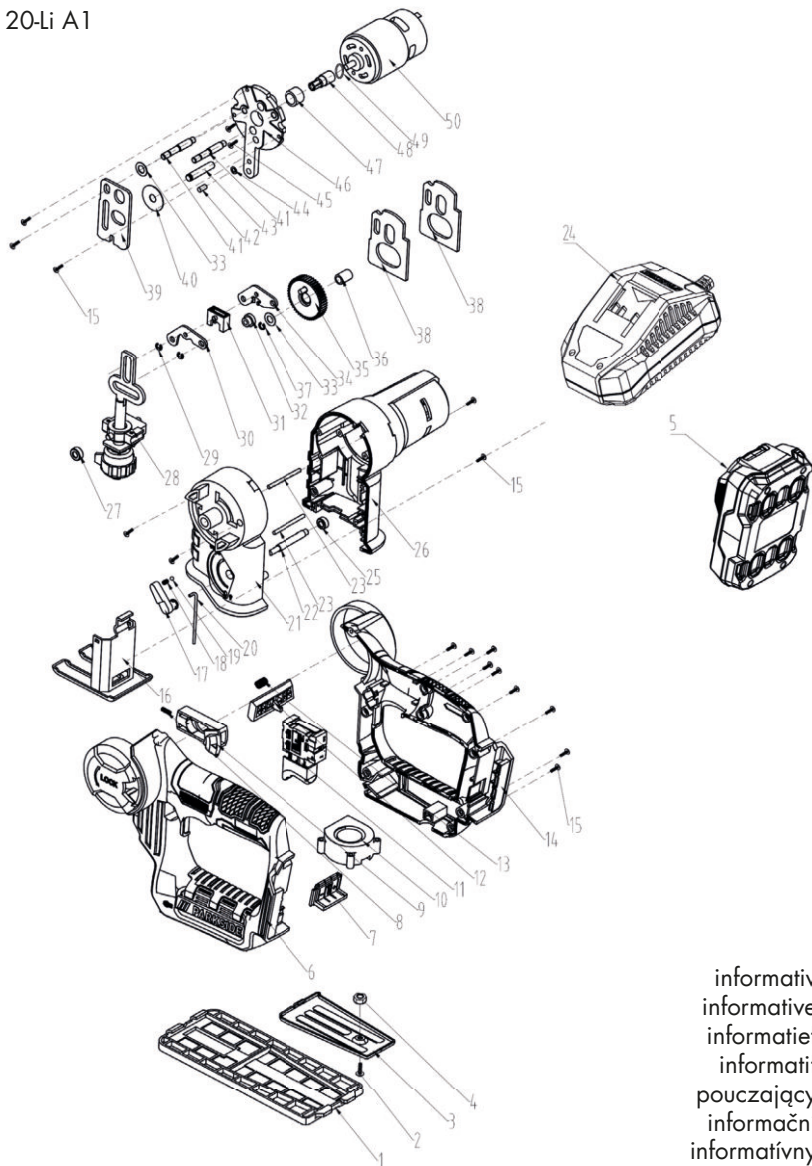

informativ
 informative
 informatief
 informatif
 pouczający
 informační
 informatívny

20200428_rev02_sh

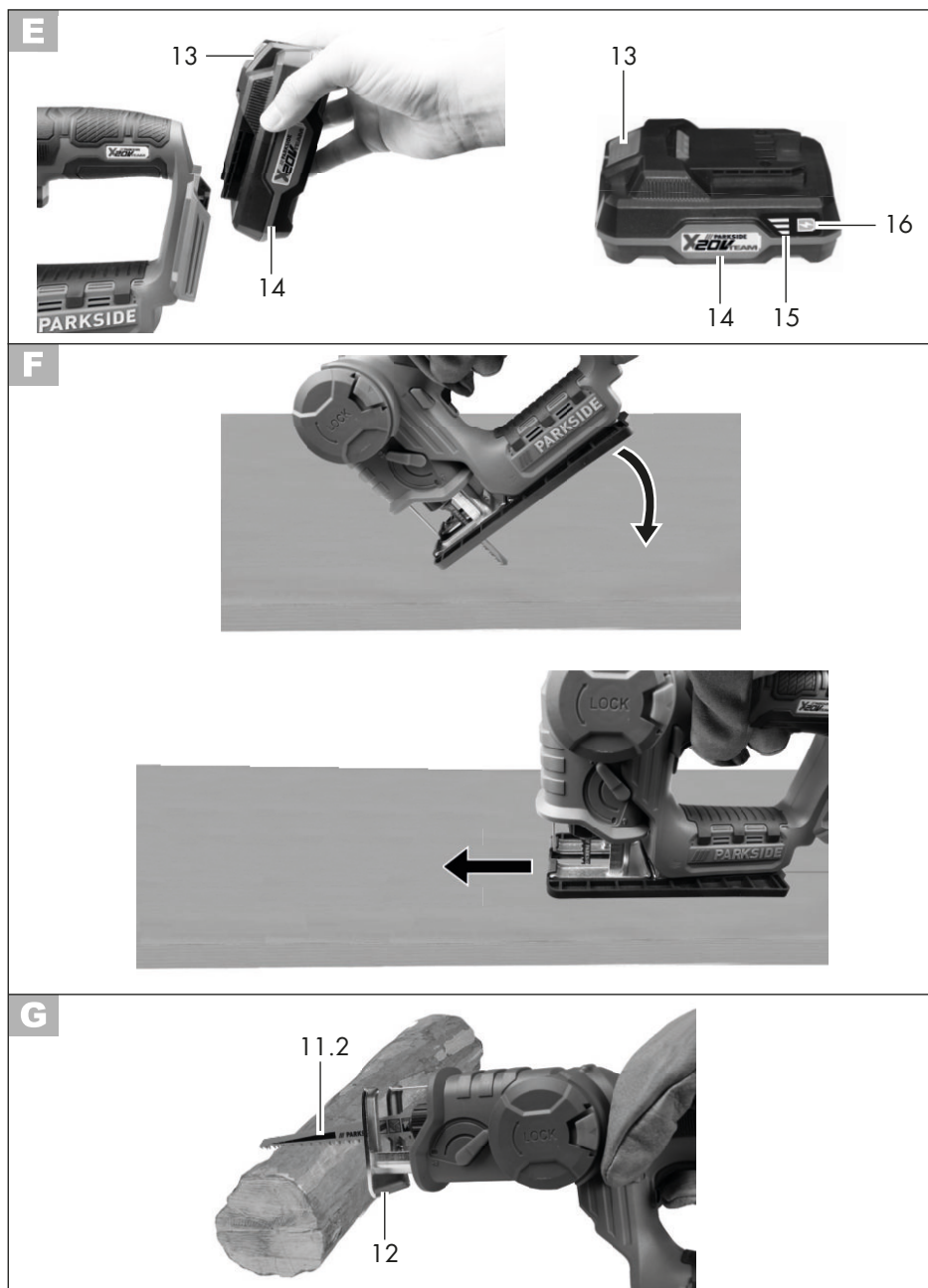

GRIZZLY TOOLS GMBH & CO. KG

Stockstädter Straße 20
DE-63762 Großostheim
GERMANY

Stand der Informationen · Last Information
Update · Version des informations ·
Stand van de informatie · Stan informacii ·
Stav informací · Stav informácií: 04/2020
Ident.-No.: 72036756042020-8

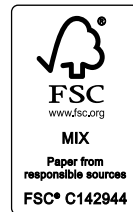

IAN 303132_1910



8 



Akku / Rechargeable battery / Batterie PAP 20 A1 / Ladegerät Charger Chargeur PLG 20 A1

(DE) (AT) (CH)

Akku / Ladegerät 20 V

Originalbetriebsanleitung

(FR) (BE)

Batterie / Chargeur 20 V

Traduction des instructions d'origine

(PL)

Akumulator / ładowarka 20 V

Tłumaczenie oryginalnej instrukcji obsługi

(SK)

Akumulátor / Nabíjačka 20 V

Preklad originálneho návodu na obsluhu

(GB) (IE)

Rechargeable battery / Charger 20 V

Translation of the original instructions

(NL) (BE)

Accu / Oplader 20 V

Vertaling van de originele gebruiksaanwijzing

(CZ)

Akumulátor / Nabíječka 20 V

Překlad originálního provozního návodu

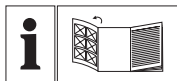

DE AT CH

Klappen Sie vor dem Lesen die Seite mit den Abbildungen aus und machen Sie sich anschließend mit allen Funktionen des Gerätes vertraut.

GB IE

Before reading, unfold the page containing the illustrations and familiarise yourself with all functions of the device.

FR BE

Avant de lire le mode d'emploi, ouvrez la page contenant les illustrations et familiarisez-vous ensuite avec toutes les fonctions de l'appareil.

NL BE

Vouw vóór het lezen de pagina met de afbeeldingen open en maak u vertrouwd met alle functies van het apparaat.

PL

Przed przeczytaniem proszę rozłożyć stronę z ilustracjami, a następnie proszę zapoznać się z wszystkimi funkcjami urządzenia.

CZ

Před čtením si otevřete stranu s obrázky a potom se seznamte se všemi funkcemi přístroje.

SK

Pred čítaním si odklopte stranu s obrázkami a potom sa oboznámte so všetkými funkciami prístroja.

DE / AT / CH	Originalbetriebsanleitung	Seite	4
GB / IE	Translation of the original instructions	Page	14
FR / BE	Traduction des instructions d'origine	Page	23
NL / BE	Vertaling van de originele gebruiksaanwijzing	Pagina	35
PL	Tłumaczenie oryginalnej instrukcji obsługi	Strona	45
CZ	Překlad originálního provozního návodu	Strana	55
SK	Preklad originálneho návodu na obsluhu	Strana	65

A

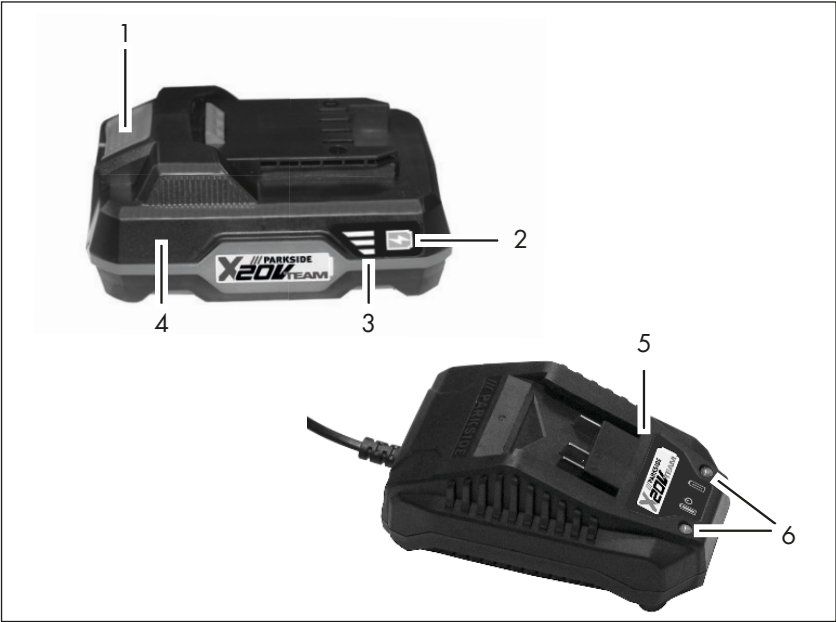

Inhalt

Einleitung	4
Bestimmungsgemäße	
Verwendung	4
Allgemeine Beschreibung	5
Lieferumfang	5
Übersicht	5
Technische Daten	5
Sicherheitshinweise	5
Bildzeichen in der Anleitung	5
Allgemeine Sicherheitshinweise	6
Richtiger Umgang mit dem	
Akkuladegerät	8
Ladevorgang	9
Akku entnehmen/einsetzen	9
Ladezustand des Akkus prüfen	9
Akku aufladen	10
Verbrauchte Akkus	10
Lagerung	10
Reinigung	10
Wartung	10
Entsorgung/Umweltschutz	11
Ersatzteile/Zubehör	11
Garantie	11
Reparatur-Service	13
Service-Center	13
Importeur	13
Original-EG-	
Konformitätserklärung	75

Einleitung

Herzlichen Glückwunsch zum Kauf Ihres neuen Gerätes. Sie haben sich damit für ein hochwertiges Produkt entschieden. Dieses Gerät wurde während der Produktion auf Qualität geprüft und einer Endkontrolle unterzogen. Die Funktionsfähigkeit Ihres Gerätes ist somit sichergestellt.



Die Betriebsanleitung ist Bestandteil dieses Produkts. Sie enthält wichtige Hinweise für Sicherheit, Gebrauch und Entsorgung. Machen Sie sich vor der Benutzung des Produkts mit allen Bedien- und Sicherheitshinweisen vertraut. Benutzen Sie das Produkt nur wie beschrieben und für die angegebenen Einsatzbereiche. Bewahren Sie die Anleitung gut auf und händigen Sie alle Unterlagen bei Weitergabe des Produkts an Dritte mit aus.

Bestimmungsgemäße Verwendung

Der Akku und das Ladegerät ist in Verbindung mit einem Gerät der Serie Parkside X 20 V Team zu nutzen. Der Akku ist kompatibel zu allen Geräten des PARKSIDE X 20 V Teams. Die Akkus dürfen nur mit Ladegeräten der Serie Parkside X 20 V TEAM geladen werden. Jede andere Verwendung kann zu Schäden am Gerät führen und eine ernsthafte Gefahr für den Benutzer darstellen. Dieses Gerät ist nicht zur gewerblichen Nutzung geeignet. Bei gewerblichem Einsatz erlischt die Garantie. Der Hersteller haftet nicht für Schäden, die durch bestimmungswidrigen Gebrauch oder falsche Bedienung verursacht wurden.

Allgemeine Beschreibung



Die Abbildungen finden Sie auf der vorderen Ausklappseite.

Lieferumfang

- Akku
- Ladegerät
- Betriebsanleitung

Übersicht



- 1 Entriegelungstaste
- 2 Taste zur Ladezustandsanzeige
- 3 Ladezustandsanzeige
- 4 Akku
- 5 Ladegerät
- 6 Kontrollanzeige am Ladegerät

Technische Daten

Akku (Li-Ion) PAP 20 A1

Anzahl der Batteriezellen	5
Nennspannung	20 V==
Kapazität	2,0 Ah
Energie	40 Wh
Ladezeit	ca. 1 h*
Temperatur	max 50 °C
Ladevorgang	4 - 40 °C
Betrieb	-20 - 50 °C
Lagerung	0 - 45 °C

* Die angegebene Ladezeit wird nur mit dem beigelegten Ladegerät erreicht.

Ladegerät PLG 20 A1

Nennaufnahme	65 W
Eingangsspannung	230-240 V~, 50 Hz
Ausgangsspannung	21,5 V==
Ausgangsstrom	2,4 A
Schutzklasse	□ II
Gerätesicherung	T3.15A



Achtung! Dieses Ladegerät kann nur die folgenden Akkus laden: PAP 20 A1, PAP 20 A2, PAP 20 A3.

Eine aktuelle Liste der Akkukompatibilität finden Sie unter: www.lidl.de/akku

Sicherheitshinweise

Dieses Gerät kann von Kindern ab 8 Jahren und darüber sowie von Personen mit verringerten physischen, sensorischen oder mentalen Fähigkeiten oder Mangel an Erfahrung und Wissen benutzt werden, wenn sie beaufsichtigt oder bezüglich des sicheren Gebrauchs des Gerätes unterwiesen wurden und die daraus resultierenden Gefahren verstehen. Kinder dürfen nicht mit dem Gerät spielen. Reinigung und Benutzer-Wartung dürfen nicht von Kindern ohne Beaufsichtigung durchgeführt werden.

Bildzeichen in der Anleitung



Gefahrenzeichen mit Angaben zur Verhütung von Personen- oder Sachschäden.



Gefahrenzeichen mit Angaben zur Verhütung von Personenschäden durch einen elektrischen Schlag.



Hinweiszeichen mit Informationen zum besseren Umgang mit dem Gerät.

Bildzeichen auf dem Akku:



Dieser Akku ist Teil des Parkside X 20 V TEAM.



Lesen Sie die Betriebsanleitung aufmerksam durch.



Taste zur Ladezustandsanzeige



Werfen Sie den Akku nicht in den Hausmüll, ins Feuer oder ins Wasser.



Setzen Sie den Akku nicht über längere Zeit starker Sonneneinstrahlung aus und legen Sie ihn nicht auf Heizkörpern ab (max. 50 °C).



Geben Sie Akkus an einer Altbatteriesammelstelle ab, wo sie einer umweltgerechten Wiederverwertung zugeführt werden.



Elektrogeräte gehören nicht in den Hausmüll.

Bildzeichen auf dem Ladegerät:



Dieses Gerät ist Teil des Parkside X 20 V TEAM.



Achtung!



Lesen Sie die Betriebsanleitung aufmerksam durch.



Das Ladegerät ist nur zur Verwendung in Räumen geeignet.



Gerätesicherung



Schutzklasse II (Doppelisolierung)



Elektrogeräte gehören nicht in den Hausmüll.



Kontrollanzeigen (LED) Ladegerät



Setzen Sie den Akku erst ein, wenn das Akku-Werkzeug für den Einsatz vorbereitet ist. Es besteht Verletzungsgefahr!



Schalten Sie das Gerät aus und nehmen Sie vor allen Arbeiten den Akku aus dem Gerät.



Der Akku erreicht erst nach mehrmaligem Laden seine volle Kapazität.

Allgemeine Sicherheitshinweise



Achtung! Beim Gebrauch von Elektrogeräten sind zum Schutz gegen elektrischen Schlag, Verletzungs- und Brandgefahr folgende grundsätzliche Sicherheitsmaßnahmen zu beachten:

Sorgfältiger Umgang mit und Gebrauch von Akkuwerkzeugen:

- **Laden Sie Akkus nur mit Ladegeräten auf, die der Serie Parkside X 20 V Team angehören.** Für ein Ladegerät, das für eine bestimmte Art von Akkus geeignet ist, besteht Brandgefahr, wenn es mit anderen Akkus verwendet wird.
- **Verwenden Sie nur die dafür vorgesehenen Akkus in den Elektrowerkzeugen.** Der Gebrauch von anderen Akkus kann zu Verletzungen und Brandgefahr führen.
- **Halten Sie den nicht benutzten Akku fern von Büroklammern, Münzen, Schlüsseln, Nägeln, Schrauben oder anderen kleinen Metallgegenständen, die eine Überbrückung der Kontakte verursachen könnten.** Ein Kurzschluss zwischen den Akkukontakten kann Verbrennungen oder Feuer zur Folge haben.
- **Bei falscher Anwendung kann Flüssigkeit aus dem Akku austreten. Vermeiden Sie den Kontakt damit. Bei zufälligem Kontakt mit Wasser abspülen. Wenn die Flüssigkeit in die Augen kommt, nehmen Sie zusätzlich ärztliche Hilfe in Anspruch.** Austretende Akkufflüssigkeit kann zu Hautreizungen oder Verbrennungen führen.
- **Benutzen Sie keinen beschädigten oder veränderten Akku.** Beschädigte oder veränderte Akkus können sich unvorhersehbar verhalten und zu Feuer, Ex-

plosion oder Verletzungsgefahr führen.

- **Setzen Sie einen Akku keinem Feuer oder zu hohen Temperaturen aus.** Feuer oder Temperaturen über 130 °C können eine Explosion hervorrufen.
- **Befolgen Sie alle Anweisungen zum Laden und laden Sie den Akku oder das Akkuwerkzeug niemals außerhalb des in der Betriebsanleitung angegebenen Temperaturbereichs.** Falsches Laden oder Laden außerhalb des zugelassenen Temperaturbereichs kann den Akku zerstören und die Brandgefahr erhöhen.

Service

- **Warten Sie niemals beschädigte Akkus.** Sämtliche Wartung von Akkus darf nur durch den Hersteller oder bevollmächtigte Kundendienststellen erfolgen.

Spezielle Sicherheitshinweise für Akkugeräte:

- **Stellen Sie sicher, dass das Gerät ausgeschaltet ist, bevor Sie den Akku einsetzen.** Das Einsetzen eines Akkus in ein Elektrowerkzeug, das eingeschaltet ist, kann zu Unfällen führen.
- **Laden Sie Ihre Akkus nur im Innenbereich auf, weil das Ladegerät nur dafür bestimmt ist.** Gefahr durch elektrischen Schlag.
- **Um das Risiko eines elektrischen Schlags zu reduzieren, ziehen Sie den Stecker des**

Ladegeräts aus der Steckdose heraus, bevor Sie es reinigen.

- **Setzen Sie den Akku nicht über längere Zeit starker Sonneneinstrahlung aus und legen Sie ihn nicht auf Heizkörpern ab.** Hitze schadet dem Akku und es besteht Explosionsgefahr.
- **Lassen Sie einen erwärmten Akku vor dem Laden abkühlen.**
- **Öffnen Sie den Akku nicht und vermeiden Sie eine mechanische Beschädigung des Akkus.** Es besteht die Gefahr eines Kurzschlusses und es können Dämpfe austreten, die die Atemwege reizen. Sorgen Sie für Frischluft und nehmen Sie bei Beschwerden zusätzlich ärztliche Hilfe in Anspruch.
- **Verwenden Sie keine nicht wiederaufladbaren Batterien.** Das Gerät könnte beschädigt werden.
- **Verwenden Sie kein Zubehör welches nicht von PARKSIDE empfohlen wurde.** Dies kann zu elektrischem Schlag oder Feuer führen.

Richtiger Umgang mit dem Akkuladegerät

- Kinder sollten beaufsichtigt werden, um sicherzustellen, dass sie nicht mit dem Gerät spielen.
- **Verwenden Sie zum Laden des Akkus ausschließlich ein Ladegerät das der Serie Parkside X 20 V Team angehört.** Es besteht Brand- und Explosionsgefahr.
- **Überprüfen Sie vor jeder Benutzung Ladegerät, Kabel und Stecker und lassen Sie es von qualifiziertem Fachpersonal und**

nur mit Original-Ersatzteilen reparieren. Benutzen Sie ein defektes Ladegerät nicht und öffnen Sie es nicht selbst. Damit wird sichergestellt, dass die Sicherheit des Gerätes erhalten bleibt.

- **Achten Sie darauf, dass die Netzspannung mit den Angaben des Typenschildes auf dem Ladegerät übereinstimmt.** Es besteht die Gefahr eines elektrischen Schlags.
- **Halten Sie das Ladegerät sauber und fern von Nässe und Regen. Benutzen Sie das Ladegerät niemals im Freien.** Durch Verschmutzung und das Eindringen von Wasser erhöht sich das Risiko eines elektrischen Schlags.
- **Das Ladegerät darf nur mit den zugehörigen Akkus der Serie Parkside X 20 V Team betrieben werden.** Das Laden von anderen Akkus kann zu Verletzungen und Brandgefahr führen.
- **Vermeiden Sie mechanische Beschädigungen des Ladegerätes.** Sie können zu inneren Kurzschlüssen führen.
- **Das Ladegerät darf nicht auf brennbarem Untergrund (z. B. Papier, Textilien) betrieben werden.** Es besteht Brandgefahr wegen der beim Laden auftretenden Erwärmung.
- Wenn die Anschlussleitung dieses Gerätes beschädigt wird, muss sie durch den Hersteller oder seinen Kundendienst oder eine ähnlich qualifizierte Person ersetzt werden, um Gefährdungen zu vermeiden.
- Der Akku Ihres Gerätes wird nur teilweise vorgeladen ge-

liefert und muss vor Gebrauch zum ersten Mal richtig aufgeladen werden. Schließen Sie das Ladegerät ans Stromnetz an und stecken Sie den Akku in den Sockel ein.

- Ziehen Sie den Netzstecker, wenn der Akku voll aufgeladen ist und trennen Sie den Akku vom Ladegerät.
- Laden Sie in dem Ladegerät keine nicht-wiederaufladbaren Batterien auf.

Ladevorgang



Setzen Sie den Akku nicht extremen Bedingungen wie Wärme und Stoß aus. Es besteht Verletzungsgefahr durch auslaufende Elektrolytlösung! Spülen Sie bei Augen- oder Hautkontakt die betroffenen Stellen mit Wasser oder Neutralisator und suchen Sie einen Arzt auf.



Laden Sie den Akku nur in trockenen Räumen auf. Die Außenfläche des Akkus muss sauber und trocken sein, bevor Sie das Ladegerät anschließen. Es besteht die Gefahr von Verletzungen durch Stromschlag.



Schalten Sie das Gerät aus und nehmen Sie vor allen Arbeiten den Akku aus dem Gerät.

- Laden Sie den Akku vor dem ersten Gebrauch auf.
- Eine wesentlich verkürzte Betriebszeit trotz Aufladung zeigt an, dass der Akku verbraucht ist und ersetzt wer-

den muss. Verwenden Sie nur einen Original-Ersatzakku der Serie Parkside X 20 V Team, den Sie über den Kundendienst beziehen können.

- Beachten Sie in jedem Falle die jeweils gültigen Sicherheitshinweise sowie Bestimmungen und Hinweise zum Umweltschutz.
- Defekte, die aus unsachgemäßer Handhabung resultieren, unterliegen nicht der Garantie.

Akku entnehmen/einsetzen

1. Zum Herausnehmen des Akkus (4) aus dem Gerät drücken Sie die Entriegelungstaste (1) am Akku und ziehen den Akku heraus.
2. Zum Einsetzen des Akkus (4) schieben Sie den Akku entlang der Führungsschiene in das Gerät. Er rastet hörbar ein.



Setzen Sie den Akku erst ein, wenn das Akku-Werkzeug vollständig für den Einsatz vorbereitet ist.

Ladezustand des Akkus prüfen

Die Ladezustandsanzeige (3) signalisiert den Ladezustand des Akkus (4).

Drücken Sie die Taste zur Ladezustandsanzeige (2) am Akku.

Der Ladezustand des Akkus wird durch Aufleuchten der entsprechenden LED-Leuchte angezeigt.

3 LEDs leuchten (rot, orange und grün):
Akku geladen

2 LEDs leuchten (rot und orange):
Akku teilweise geladen

1 LED leuchtet (rot):

Akku muss geladen werden

i Laden Sie den Akku (4) auf, wenn nur noch die rote LED der Ladezustandsanzeige (3) leuchtet.

Akku aufladen

i Lassen Sie einen erwärmten Akku vor dem Laden abkühlen.

i Laden Sie den Akku (4) auf, wenn nur noch die rote LED der Ladezustandsanzeige (3) leuchtet.

i Die Ladezeit beträgt etwa 1 Stunde (PAP 20 A1).

1. Nehmen Sie gegebenenfalls den Akku (4) aus dem Gerät.
2. Schieben Sie den Akku (4) in den Ladeschacht des Ladegerätes (5).
3. Schließen Sie das Ladegerät (5) an eine Steckdose an.
4. Nach erfolgtem Ladevorgang trennen Sie das Ladegerät (5) vom Netz.
5. Ziehen Sie den Akku (4) aus dem Ladegerät (5).

Übersicht der LED-Kontrollanzeigen (6) auf dem Ladegerät (5):

Grüne LED leuchtet ohne eingesetzten

Akku: Ladegerät betriebsbereit.

Grüne LED leuchtet: Akku ist geladen.

Rote LED leuchtet: Akku lädt.

Verbrauchte Akkus

- Eine wesentlich verkürzte Betriebszeit trotz Aufladung zeigt an, dass der Akku verbraucht ist und ersetzt werden muss. Verwenden Sie nur einen Ersatz-Akku, den Sie über den Kundendienst beziehen können.
- Beachten Sie in jedem Falle die jeweils gültigen Sicherheitshinweise sowie Bestimmungen und Hinweise zum Umweltschutz (siehe „Entsorgung/Umweltschutz“).

Lagerung

- Nehmen Sie den Akku vor einer längeren Lagerung (z. B. Überwinterung) aus dem Gerät.
- Lagern Sie den Akku nur im teilgeladenen Zustand. Während einer längeren Lagerzeit sollten 2 bis 3 LEDs leuchten.
- Prüfen Sie während einer längeren Lagerungsphase etwa alle 3 Monate den Ladezustand des Akkus und laden Sie bei Bedarf nach.
- Die optimale Lagertemperatur für den Akku beträgt zwischen 0 °C und 45 °C. Vermeiden Sie während der Lagerung extreme Kälte oder Hitze, damit der Akku nicht an Leistung verliert.

Reinigung

Reinigen Sie das Ladegerät und den Akku mit einem trockenen Tuch oder mit einem Pinsel.

Verwenden Sie kein Wasser oder metallische Gegenstände.

Wartung

- Das Gerät ist wartungsfrei.

Entsorgung/ Umweltschutz

Nehmen Sie den Akku aus dem Gerät und führen Sie Gerät, Akku, Zubehör und Verpackung einer umweltgerechten Wiederverwertung zu. Entsorgen Sie das Verpackungsmaterial ordnungsgemäß.



Elektrische Geräte gehören nicht in den Hausmüll.



Werfen Sie den Akku nicht in den Hausmüll, ins Feuer (Explosionsgefahr) oder ins Wasser. Beschädigte Akkus können der Umwelt und ihrer Gesundheit schaden, wenn giftige Dämpfe oder Flüssigkeiten austreten.

- Geben Sie das Gerät und das Ladegerät an einer Verwertungsstelle ab. Die verwendeten Kunststoff- und Metallteile können sortenrein getrennt werden und so einer Wiederverwertung zugeführt werden. Fragen Sie hierzu unser Service-Center.
- Entsorgen Sie Akkus im entladenen Zustand. Wir empfehlen die Pole mit einem Klebestreifen zum Schutz vor einem Kurzschluss abzudecken. Öffnen Sie den Akku nicht.
- Entsorgen Sie Akkus nach den lokalen Vorschriften. Geben Sie Akkus an einer Altbatteriesammelstelle ab, wo sie einer umweltgerechten Wiederverwertung zugeführt werden. Fragen Sie hierzu Ihren lokalen Müllentsorger oder unser Service-Center.
- Die Entsorgung Ihrer defekten, eingesendeten Geräte führen wir kostenlos durch.

Ersatzteile/Zubehör

**Ersatzteile und Zubehör erhalten Sie unter
www.grizzly-service.eu**

Sollten Sie Probleme mit dem Bestellvorgang haben, verwenden Sie bitte das Kontaktformular.

Bei weiteren Fragen wenden Sie sich an das „Service-Center“ (siehe Seite 13).

Akku PAP 20 A1, 2,0 Ah 80001172
Akku PAP 20 A3, 4,0 Ah 80001159
Ladegerät

PLG 20 A1; 2,4 A; EU 80001337
PLG 20 A1; 2,4 A; UK 80001338

Garantie

Sehr geehrte Kundin,
sehr geehrter Kunde,
Sie erhalten auf diesen Artikel 3 Jahre Garantie ab Kaufdatum.

Im Falle von Mängeln dieses Produkts stehen Ihnen gegen den Verkäufer des Produkts gesetzliche Rechte zu. Diese gesetzlichen Rechte werden durch unsere im Folgenden dargestellte Garantie nicht eingeschränkt.

Garantiebedingungen

Die Garantiefrist beginnt mit dem Kaufdatum. Bitte bewahren Sie den Original-Kassenbon gut auf. Diese Unterlage wird als Nachweis für den Kauf benötigt.

Tritt innerhalb von drei Jahren ab dem Kaufdatum dieses Produkts ein Material- oder Fabrikationsfehler auf, wird das Produkt von uns – nach unserer Wahl – für Sie kostenlos repariert oder ersetzt. Diese Garantieleistung setzt voraus, dass innerhalb der Drei-Jahres-Frist das defekte Gerät und der Kaufbeleg (Kassenbon) vorgelegt und schriftlich

kurz beschrieben wird, worin der Mangel besteht und wann er aufgetreten ist. Wenn der Defekt von unserer Garantie gedeckt ist, erhalten Sie das reparierte oder ein neues Produkt zurück. Mit Reparatur oder Austausch des Produkts beginnt kein neuer Garantiezeitraum.

Garantiezeit und gesetzliche Mängelansprüche

Die Garantiezeit wird durch die Gewährleistung nicht verlängert. Dies gilt auch für ersetzte und reparierte Teile. Eventuell schon beim Kauf vorhandene Schäden und Mängel müssen sofort nach dem Auspacken gemeldet werden. Nach Ablauf der Garantiezeit anfallende Reparaturen sind kostenpflichtig.

Garantieumfang

Das Gerät wurde nach strengen Qualitätsrichtlinien sorgfältig produziert und vor Anlieferung gewissenhaft geprüft.

Die Garantieleistung gilt für Material- oder Fabrikationsfehler. Diese Garantie erstreckt sich nicht auf Produktteile, die normaler Abnutzung ausgesetzt sind und daher als Verschleißteile (z. B. der Akku → Akkukapazität) angesehen werden können oder für Beschädigungen an zerbrechlichen Teilen (z. B. Schalter).

Diese Garantie verfällt, wenn das Produkt beschädigt, nicht sachgemäß benutzt oder nicht gewartet wurde. Für eine sachgemäße Benutzung des Produkts sind alle in der Betriebsanleitung aufgeführten Anweisungen genau einzuhalten. Verwendungszwecke und Handlungen, von denen in der Betriebsanleitung abgeraten oder vor denen gewarnt wird, sind unbedingt zu vermeiden.

Das Produkt ist lediglich für den privaten und nicht für den gewerblichen Gebrauch

bestimmt. Bei missbräuchlicher und unsachgemäßer Behandlung, Gewaltanwendung und bei Eingriffen, die nicht von unserer autorisierten Service-Niederlassung vorgenommen wurden, erlischt die Garantie.

Abwicklung im Garantiefall

Um eine schnelle Bearbeitung Ihres Anliegen zu gewährleisten, folgen Sie bitte den folgenden Hinweisen:

- Bitte halten Sie für alle Anfragen den Kassenbon und die Identifikationsnummer (IAN 303132_1910) als Nachweis für den Kauf bereit.
- Die Artikelnummer entnehmen Sie bitte dem Typenschild, einer Gravur, auf dem Titelblatt Ihrer Anleitung (unten links) oder als Aufkleber auf der Rück- oder Unterseite.
- Sollten Funktionsfehler oder sonstige Mängel auftreten, kontaktieren Sie zunächst die nachfolgend benannte Serviceabteilung **telefonisch** oder per **E-Mail**. Sie erhalten dann weitere Informationen über die Abwicklung Ihrer Reklamation.
- Ein als defekt erfasstes Produkt können Sie, nach Rücksprache mit unserem Kundenservice, unter Beifügung des Kaufbelegs (Kassenbons) und der Angabe, worin der Mangel besteht und wann er aufgetreten ist, für Sie portofrei an die Ihnen mitgeteilte Service-Anschrift übersenden. Um Annahmeprobleme und Zusatzkosten zu vermeiden, benutzen Sie unbedingt nur die Adresse, die Ihnen mitgeteilt wird. Stellen Sie sicher, dass der Versand nicht unfrei, per Sperrgut, Express oder sonstiger Sonderfracht erfolgt. Senden Sie das Gerät bitte inkl. aller beim Kauf mitgelieferten Zubehörteile ein und sorgen Sie für eine ausreichend sichere Transportverpackung.

Reparatur-Service

Sie können Reparaturen, **die nicht der Garantie unterliegen**, gegen Berechnung von unserer Service-Niederlassung durchführen lassen. Sie erstellt Ihnen gerne einen Kostenvoranschlag.

Wir können nur Geräte bearbeiten, die ausreichend verpackt und frankiert eingeschickt wurden.

Achtung: Bitte senden Sie Ihr Gerät gereinigt und mit Hinweis auf den Defekt an unsere Service-Niederlassung.

Nicht angenommen werden unfrei eingeschickte Geräte und Geräte die per Sperrgut, Express oder mit sonstiger Sonderfracht eingeschickt werden.

Die Entsorgung Ihrer defekten, eingesendeten Geräte führen wir kostenlos durch.

Service-Center

DE Service Deutschland
Tel.: 0800 54 35 111
E-Mail: grizzly@lidl.de
IAN 303132_1910

AT Service Österreich
Tel.: 0820 201 222
(0,15 EUR/Min.)
E-Mail: grizzly@lidl.at
IAN 303132_1910

CH Service Schweiz
Tel.: 0842 665566
(0,08 CHF/Min.,
Mobilfunk max. 0,40 CHF/Min.)
E-Mail: grizzly@lidl.ch
IAN 303132_1910

Importeur

Bitte beachten Sie, dass die folgende Anschrift keine Serviceanschrift ist. Kontaktieren Sie zunächst das oben genannte Service-Center.

Grizzly Tools GmbH & Co. KG

Stockstädter Straße 20
DE-63762 Großostheim
www.grizzly-service.eu

Content

Introduction	14
Intended Use.....	14
General Description.....	14
Extent of the delivery	14
Overview.....	15
Technical Data.....	15
Safety information	15
Symbols in the manual.....	15
Symbols on the Battery	15
General Safety Directions.....	16
Correct handling of the battery charger.....	17
Charging Process	18
Removing/inserting the Battery	19
Checking the charge status of the rechargeable battery	19
Recharging the battery.....	19
Used batteries	20
Storage.....	20
Cleaning	20
Maintenance	20
Waste Disposal/Environmental Protection	20
Spare Parts/Accessories	21
Guarantee	21
Repair Service.....	22
Service-Center.....	22
Importer	22
Translation of the original EC declaration of conformity	76

Introduction

Congratulations on the purchase of your new device. With it, you have chosen a high quality product. During production, this equipment has been checked for quality and subjected to a final inspection. The functionality of your equipment is therefore guaranteed.



The operating instructions constitute part of this product.

They contain important information on safety, use and disposal.

Before using the product, familiarise yourself with all of the operating and safety instructions. Use the product only as described and for the applications specified. Keep this manual safely and in the event that the product is passed on, hand over all documents to the third party.

Intended Use

The rechargeable battery and charger are to be used in conjunction with a device from the Parkside X 20 V Team series. The rechargeable battery is compatible with all devices from the Parkside X 20 V Team series. The batteries may only be charged using chargers from the Parkside X 20 V TEAM series. Any other use can damage the device and thus pose a substantial risk to the user. This device is not suitable for commercial use. The warranty is void in the case of commercial use. The manufacturer is not liable for damage caused by improper use or incorrect operation.

General Description



The illustrations can be found on the front fold-out page.

Dispose of the packaging material correctly.

Extent of the delivery

- Rechargeable battery
- Charger
- Instruction manual

Overview

- A** 1 Release button
- 2 Button for the charge status display
- 3 Battery charge level indicator
- 4 Rechargeable battery
- 5 Charger
- 6 Control display on charger

Technical Data

Battery (Li-Ion) PAP 20 A1

Battery cells.....	5
Nominal voltage.....	20 V==
Capacity.....	2.0 Ah
Energy.....	40 Wh
Charging time.....	approx. 1 h*
Temperature.....	max. 50 °C
Charging process.....	4 - 40 °C
Operation.....	-20 - 50 °C
Storage.....	0 - 45 °C

* The charge time indicated will only be achieved with the included charger.

Charger PLG 20 A1

Nominal consumption.....	65 W
Voltage input.....	230-240 V~, 50 Hz
Voltage output.....	21,5 V==
Voltage current.....	2,4 A
Safety class.....	□ II
Miniature fuse.....	T3.15A

Attention! This charger can only recharge the following batteries: PAP 20 A1, PAP 20 A2, PAP 20 A3.

An up-to-date list of battery compatibility can be found at: www.lidl.de/akku

Safety information

This appliance can be used by children aged from 8 years and above and persons with reduced physical, sensory or mental capabilities or lack of experience and knowledge if they have been given supervision or instruction concerning use of the appliance in a safe way and understand the hazards involved. Children shall not play with the appliance. Cleaning and user maintenance shall not be made by children without supervision.

Symbols in the manual

 **Warning symbols with information on damage and injury prevention.**

 **Hazard symbol with information on the prevention of personal injury caused by electric shock.**

 Help symbols with information on improving tool handling.

Symbols on the Battery

 This rechargeable battery is part of the Parkside X 20 V TEAM series

 Read through the instruction manual carefully.

 Button for the charge status display



Do not dispose of batteries in household waste, fire or water.



Do not subject the battery to strong sunlight over long periods and do not leave it on a heater (max. 50 °C).



Take batteries to an old battery collection point where they will be recycled in an environmentally friendly manner.



Electrical appliances must not be disposed of with the domestic waste.

Symbols on the Charger:



This charger is part of the Parkside X 20 V TEAM series



Caution!



Read the operating instructions before charging.



The rcharger is for indoor use only.



T3,15A Miniature fuse



Protection class II (Double insulation)



Electrical appliances must not be disposed of with the domestic waste.



LED display while charging.



Only insert the rechargeable battery once the device is completely assembled. Risk of injury!



Switch off the device and remove the battery before carrying out any maintenance work.



The rechargeable battery only reaches its full capacity once it has been charged several times.

General Safety Directions



Caution! When using power tools, observe the following basic safety measures for the prevention of electric shocks and the risk of injury and fire.

Please read all these instructions before using this electric tool and please keep the safety instructions.

Careful handling and use of battery devices

- **Only recharge batteries using chargers belonging to the Parkside X 20 V Team series.** If a charger that has been designed for a particular type of battery is used to charge other batteries, there is a risk of fire.
- **In the power tools, use only the batteries designed for the purpose.** The use of other batteries

may result in injuries and risk of fire.

- **Keep the unused battery away from paper clips, coins, keys, nails, screws and other small metal objects, which could cause bridging of the contacts.** A short circuit between the battery contacts may cause burns or fire.
- **If used incorrectly, liquid may leak from the battery. Avoid contact with this. In the event of accidental contact, rinse off with water.** If the liquid gets into eyes, seek medical assistance. Leaking battery fluid may cause skin irritations or burns.
- **Do not use damaged or altered batteries.** Damaged or altered batteries can be unpredictable and lead to fire, explosion or risk of injury.
- **Do not expose batteries to fire or elevated temperatures.** Fire or temperatures over 130 C° can cause an explosion.
- **Follow all instructions for charging and never charge the battery or the battery-powered tool outside the temperature range stated in the operating instructions.** Incorrect charging or charging outside the permitted temperature range may destroy the battery and increase the risk of fire.

Service

- **Never repair damaged batteries.** All battery repairs should be carried out by the manufacturer or authorised customer service centres only.

Special safety directions for battery-operated tools

- **Ensure that the device is switched off before inserting the battery.** Inserting a battery into a power tool that is switched on may result in accidents.
- **Recharge the batteries indoors only because the battery charger is designed for indoor use only.**
- **To reduce the electric shock hazard, unplug the battery charger from the mains before cleaning the charger.**
- **Do not subject the battery to strong sunlight over long periods and do not leave it on a heater.** Heat damages the battery and there is a risk of explosion.
- **Allow a hot battery to cool before charging.**
- **Do not open up the battery and avoid mechanical damage to the battery.** Risk of short circuit and fumes may be emitted that irritate the respiratory tract. Ensure fresh air and seek medical assistance in the event of discomfort.
- **Do not use non-rechargeable batteries!**
- **Do not use any accessories that are not recommended by PARKSIDE.** This can result in electric shock or fire.

Correct handling of the battery charger

- **Keep the equipment away from children and pets.** Children should be supervised in order

to ensure that they do not play with the equipment.

- **Only use chargers belonging to the Parkside X 20 V Team series to recharge the battery.** Risk of fire and explosion.
- **Before each use, check the charger, cable and plug and have them repaired by qualified professionals and only with original parts.** Do not use a defective charger and do not open it up yourself. This ensures that the safety of the device is maintained.
- **Connect the charger only to a socket with an earth. Ensure that the mains voltage matches the specifications on the charger rating plate.** Risk of electric shock.
- **Disconnect the charger from the mains before closing or opening connection to the battery/power tool/device.**
- **Keep the charger clean and away from wet and rain. Do not use the charger outdoors.** Dirt and the entry of water increase the risk of electric shock.
- **The charger may only be used with the corresponding rechargeable batteries of the Parkside X 20 V Team series.** Charging other batteries can lead to injuries and the risk of fire.
- **Avoid mechanical damage to the charger.** This can result in internal short circuits.
- **Do not operate the charger on a combustible surface (e.g. paper, textiles).** Risk of fire due to heating during charging.

- **If the power cable for this equipment is damaged, it must be replaced by the manufacturer, a customer service agent of the same or a similarly qualified person in order to prevent hazards.**
- Do not use the charger to charge non-rechargeable batteries. The device could become damaged.

Charging Process



Do not expose the battery to extreme conditions such as heat or impact. Risk of injury from escaping electrolytic solution! After eye/skin contact, rinse the affected areas with water or a neutraliser and consult a doctor.



Charge the battery in a dry room only. Prior to attaching the charger, check that the battery's outer surface is clean and dry. There is a risk of injury due to electric shock.



Switch off the device and remove the battery before carrying out any maintenance work.

- Charge the battery before the first time of use. Do not briefly recharge the battery several times in a row.
- Only charge with the originally supplied charger.
- If a fully recharged battery lasts for considerably shorter operating times, the battery is used up and needs to

be replaced. Only use an OEM spare battery available from our Online-Shop (www.grizzly-service.eu).

- Always take heed of the applicable safety instructions as well as the environmental protection regulations and information.
- The warranty excludes all defects caused by improper handling.

Removing/inserting the Battery

1. To remove the battery (4) from the appliance, press the release button (1) on the battery and pull out the battery.
2. To insert the battery (4), place it on the guide track and push it into the appliance. It will audibly snap in.



Only insert the rechargeable battery once the device is completely assembled. Risk of injury!

Checking the charge status of the rechargeable battery

The battery charge status indicator (3) signals the state of charge of the battery (4).

Press the button (2) on the battery. The state of charge of the battery is displayed by illuminating the 3-colour LED lights of the state of charge display.

3 LEDs light up (red, orange and green):

Battery is fully charged.

2 LEDs light up (red and orange):

Battery has a residual charge.

1 LED lights up (red):

Battery has to be charged



Only charge the battery (4) when the red LED on the charge status indicator (3) is on.

Recharging the battery



Allow a hot battery to cool before charging.



Only charge the battery (4) when the red LED on the charge status indicator is on.



The charging time is around 1 hour (PAP 20 A1).

1. Remove the battery (4) from the appliance, as necessary (see „Removing/inserting the battery“).
2. Insert the battery (4) in the charging compartment of the battery charger (5).
3. Plug the battery charger (5) into a mains outlet.
4. When the battery is fully recharged unplug the battery charger (5) from the mains.
5. Remove the battery (4) from the charger (5).

Overview of the control display (6) on the charger (5):

Green LED lights up without battery inserted: Charger ready.

Green LED lights up: Battery such alleged charged.

Red LED lights up: Battery charging.

Red LED flashes: Battery overheated

Red + green LEDs flash: Defective battery

Used batteries

- If a fully recharged battery lasts for considerably shorter operating times, the battery is used up and needs to be replaced. Only use an OEM battery pack replacement available from our Customer Service.
- Always take heed of the applicable safety instructions as well as the environmental protection regulations and information (see "Cleaning and Maintenance").

Storage

- Remove the battery before storing the unit for longer periods of time (e.g. hibernation).
- Store the battery only in a partially charged state. The state of charge should be 40 – 60 % over a longer storage period (two LED lights on the charge status display (3) illuminate).
- During a longer storage period, check the state of charge of the battery and recharge if necessary roughly every 3 months.
- In order to keep the battery well charged, avoid exposing the appliance to extreme heat or cold in storage.
- The ideal storage temperature for the battery is between 0 °C and 45 °C. Avoid extreme cold or heat during storage to ensure the battery output is not adversely affected.

Cleaning

Clean the rechargeable battery (1) and charger (3) with a dry brush or dry cloth. Keep the rechargeable battery (1) and charger (3) away from moisture and sharp objects.

Maintenance

- The equipment is maintenance free.

Waste Disposal/Environmental Protection

Remove the battery from the device and take the device, battery, accessories and packaging for environmentally friendly recycling.



Electric units do not belong with domestic waste.



Do not dispose of batteries in household waste, fire (risk of explosion) or water. Damaged batteries may damage the environment and your health if toxic fumes or liquids leak out.

- Return the unit and the recharger to a recycling centre. The plastic and metal parts employed can be separated out and thus recycled use can be implemented. Ask our Service-Center for details.
- Dispose of batteries in discharged condition. We recommend covering the pole with adhesive tape to prevent a short circuit. Do not open up the battery.
- Dispose of batteries in accordance with the local regulations. Take batteries to an old battery collection point where they will be recycled in an environmentally friendly manner. For information about this, ask your local waste management company or our service centre.
- Defective units returned to us will be disposed of for free.

- Throw the cut grass on the compost. Do not throw it in the normal household waste.

Spare Parts/Accessories

Spare parts and accessories can be obtained at
www.grizzly-service.eu

If you have issues ordering, please use the contact form.

If you have any other questions, contact the "Service-Center" (see page 22).

Battery PAP 20 A1, 2.0 Ah 80001172
 Battery PAP 20 A3, 4.0 Ah 80001159
 Charger PLG 20 A1; 2,4 A;EU.. 80001337
 Charger PLG 20 A1; 2,4 A;UK.. 80001338

Guarantee

Dear Customer,

This device comes with a 3-year warranty from the date of purchase.

In case of defects, you have statutory rights against the seller of the product. These statutory rights are not restricted by our guarantee presented below.

Terms of Guarantee

The term of the guarantee begins on the date of purchase. Please retain the original receipt. This document is required as proof of purchase.

If a material or manufacturing defect occurs within three years of the date of purchase of this product, we will repair or replace – at our choice – the product for you free of charge. This guarantee requires the defective equipment and proof of purchase to be presented within the three-year period with a brief written description of

what constitutes the defect and when it occurred.

If the defect is covered by our guarantee, you will receive either the repaired product or a new product. No new guarantee period begins on repair or replacement of the product.

Guarantee Period and Statutory Claims for Defects

The guarantee period is not extended by the guarantee service. This also applies for replaced or repaired parts. Any damages and defects already present at the time of purchase must be reported immediately after unpacking. Repairs arising after expiry of the guarantee period are chargeable.

Guarantee Cover

The equipment has been carefully produced in accordance with strict quality guidelines and conscientiously checked prior to delivery.

The guarantee applies for all material and manufacturing defects. This guarantee does not extend to cover product parts that are subject to normal wear (e.g. the battery → battery capacity) and may therefore be considered as wearing parts or to cover damage to breakable parts.

This guarantee shall be invalid if the product has been damaged, used incorrectly or not maintained. Precise adherence to all of the instructions specified in the operating manual is required for proper use of the product. Intended uses and actions against which the operating manual advises or warns must be categorically avoided.

The product is designed only for private and not commercial use. The guarantee will be invalidated in case of misuse or improper handling, use of force, or inter-



ventions not undertaken by our authorised service branch.

Processing in Case of Guarantee

To ensure efficient handling of your query, please follow the directions below:

- Please have the receipt and item number (IAN 303132_1910) ready as proof of purchase for all enquiries.
- Please find the item number on the rating plate.
- Should functional errors or other defects occur, please initially contact the service department specified below by **telephone** or by **e-mail**. You will then receive further information on the processing of your complaint.
- After consultation with our customer service, a product recorded as defective can be sent postage paid to the service address communicated to you, with the proof of purchase (receipt) and specification of what constitutes the defect and when it occurred. In order to avoid acceptance problems and additional costs, please be sure to use only the address communicated to you. Ensure that the consignment is not sent carriage forward or by bulky goods, express or other special freight. Please send the equipment inc. all accessories supplied at the time of purchase and ensure adequate, safe transport packaging.

Repair Service

For a charge, **repairs not covered by the guarantee** can be carried out by our service branch, which will be happy to issue a cost estimate for you.

We can handle only equipment that has been sent with adequate packaging and postage.

Attention: Please send your equipment to our service branch in clean condition and with an indication of the defect.

Equipment sent carriage forward or by bulky goods, express or other special freight will not be accepted.

We will dispose of your defective devices free of charge when you send them to us.

Service-Center



Service Great Britain

Tel.: 0800 404 7657

E-Mail: grizzly@lidl.co.uk

IAN 303132_1910



Service Ireland

Tel.: 1890 930 034

(0,08 EUR/Min., (peak))

(0,06 EUR/Min., (off peak))

E-Mail: grizzly@lidl.ie

IAN 303132_1910

Importer

Please note that the following address is not a service address. Please initially contact the service centre specified above.

Grizzly Tools GmbH & Co. KG

Stockstädter Straße 20

DE-63762 Großostheim

GERMANY

www.grizzly-service.eu

Sommaire

Introduction	23
Domaine d'utilisation	23
Description générale	23
Vue synoptique	23
Caractéristiques techniques	24
Instructions de sécurité.....	24
Symboles utilisés dans	
le mode d'emploi	24
Consignes générales de sécurité	25
Maniement correct	
du chargeur d'accu	27
Opération de chargement	28
Retirer/utiliser l'accu.....	28
Contrôler l'état de	
chargement de l'accu	28
Charger l'accu.....	29
Accus usagés	29
Rangement.....	29
Entretien	29
Élimination et protection de	
l'environnement.....	30
Pièces de rechange/Accessoires..	30
Garantie - France	31
Garantie - Belgique.....	33
Service Réparations	34
Service-Center.....	34
Importateur	34
Traduction de la déclaration de	
conformité CE originale	77

Introduction

Toutes nos félicitations pour l'achat de votre nouvel appareil. Vous avez ainsi choisi un produit de qualité supérieure. La qualité de l'appareil a été vérifiée pendant la production et il a été soumis à un contrôle final. Le fonctionnement de votre appareil est donc ainsi garanti.



La notice d'utilisation fait partie de ce produit. Elle contient des instructions importantes pour la sécurité, l'utilisation et l'élimination des déchets. Avant d'utiliser ce produit, lisez attentivement les consignes d'emploi et de sécurité. N'utilisez le produit que tel que décrit et uniquement pour les domaines d'emploi indiqués. Conservez cette notice et remettez-la avec tous les documents si vous cédez le produit à un tiers.

Domaine d'utilisation

La batterie et le chargeur doivent être utilisés en association avec un appareil de la gamme Parkside X 20 V Team. La batterie est compatible avec tous les appareils de la gamme Parkside X 20 V Team. Les batteries doivent être chargées uniquement avec des chargeurs appartenant à la gamme Parkside X 20 V TEAM. Toute autre utilisation peut endommager l'appareil et constituer un grave danger pour l'utilisateur. Cet appareil n'est pas adapté à une utilisation commerciale. Toute utilisation commerciale met fin à la garantie. Le fabricant n'est pas responsable des dommages causés par une utilisation non conforme aux prescriptions ou par un maniement fautif.

Description générale



Vous trouverez les illustrations sur la page de rabat avant.

Vue synoptique



- 1 Touche de déverrouillage de l'accumulateur
- 2 Annonce d'état de chargement de l'accumulateur (LED)
- 3 Annonce d'état de chargement
- 4 Accumulateur
- 5 Chargeur
- 6 Voyant de contrôle du chargeur

Caractéristiques techniques

Accu (Li-Ion) PAP 20 A1

Éléments de batterie	5
Tension nominale	20 V \equiv
Capacité	2,0 Ah
énergie	40 Wh
Temps de charge	env. 1 h*
Température	max. 50 °C
Processus de charge	4 - 40 °C
Fonctionnement	-20 - 50 °C
Rangement	0 - 45 °C

* Le temps de charge spécifié ne peut être atteint qu'avec le chargeur inclus.

Chargeur PLG 20 A1

Absorption nominale	65 W
Tension d'entrée/ input	230-240 V~, 50 Hz
Tension de sortie	21,5 V \equiv
Courant de sortie	2,4 A
Classe de protection	□ II
Sécurité de l'appareil	T3.15A



Attention ! Ce chargeur ne peut charger que les batteries suivantes : PAP 20 A1, PAP 20 A2, PAP 20 A3.

Vous trouverez une liste actualisée de la compatibilité des batteries à l'adresse : www.lidl.de/akku

Instructions de sécurité

Cet appareil peut être utilisé par des enfants à partir de 8 ans et plus et par des personnes ayant des capacités physiques, sensorielles ou mentales réduites ou un manque d'expérience et de connaissances à condition qu'elles aient reçu une supervision ou des

instructions concernant l'utilisation de l'appareil en toute sécurité et qu'elles comprennent les dangers encourus. Les enfants ne doivent pas jouer avec l'appareil. Le nettoyage et l'entretien par l'utilisateur ne doivent pas être effectués par des enfants sans surveillance.

Symboles utilisés dans le mode d'emploi



Symbole de danger et indications relatives à la prévention de dommages corporels ou matériels.



Pictogramme de danger avec informations de prévention des dommages aux personnes par décharge électrique.



Symboles de remarque et informations permettant une meilleure utilisation de l'appareil.

Symboles sur l'accumulateur



Cette batterie fait partie de la gamme Parksidex 20 V TEAM



Veillez lire attentivement le mode d'emploi.



Touche d'affichage de l'état de charge



Ne jetez pas l'accumulateur dans les ordures ménagères, le feu ou l'eau.



Ne laissez pas l'accumulateur exposé pendant une longue durée aux rayons du soleil et ne posez pas celui-ci sur un radiateur (max. 50°C).



Déposez les accumulateurs dans une déchèterie récupérant les anciennes batteries et où ceux-ci seront livrés à un centre de recyclage écologique.



Les appareils n'ont pas leur place dans les ordures ménagères.

Symboles sur le chargeur



Ce chargeur fait partie de la gamme Parkside X 20 V TEAM



Attention!



Avant la première utilisation, lisez attentivement le mode d'emploi.



Le chargeur n'est apte qu'à une utilisation en intérieurs.



Sécurité de l'appareil



Classe de protection II



Les machines n'ont pas leur place dans les ordures ménagères.



Voyants de contrôle (LED) du chargeur



N'utilisez l'accumulateur que si l'appareil est complètement monté. Il existe un risque de blessure !



Avant tout travail, mettez l'appareil hors tension et retirez l'accumulateur de l'appareil.



La batterie rechargeable atteint son objectif après un chargement répété pleine capacité.

Consignes générales de sécurité



Lisez les consignes de sécurité suivantes pour éviter les risques d'incendies, de chocs électriques, de blessures de personnes et de dégâts matériels:

UTILISATION DES OUTILS FONCTIONNANT SUR BATTERIES ET PRECAUTIONS D'EMPLOI

- **Chargez les batteries uniquement avec des chargeurs appartenant à la gamme Parkside X 20 V Team.** Lorsqu'un chargeur approprié pour un certain type de batteries est utilisé pour d'autres batteries, il existe un risque d'incendie.
- **N'utiliser que les accumulateurs prévus à cet effet avec les outils électriques.** L'utilisation d'un autre accumulateur peut entraîner des blessures ou déclencher un incendie.

- **Tenir l'accumulateur non utilisé à distance des trombones de bureau, des pièces de monnaie, des clés, des clous, des vis ou de tous autres petits objets en métal qui pourraient causer un découplage des contacts.** Un court-circuit entre les contacts d'accumulateur peut entraîner des combustions ou un début d'incendie.
- **En cas de mauvaise utilisation, le liquide peut sortir de l'accumulateur. Évitez tout contact avec celui-ci. En cas de contact accidentel, rincer avec de l'eau. Si le liquide pénètre dans les yeux, consulter un médecin.** Des fuites de liquide provenant de l'accumulateur peuvent entraîner des irritations de la peau ou des brûlures.
- **N'utilisez pas de batterie endommagée ou altérée.** Des batteries endommagées ou altérées peuvent se comporter de façon imprévisible et provoquer un incendie, une explosion ou un risque de blessure.
- **N'exposez pas une batterie à un feu ou à des températures trop élevées.** Le feu ou des températures supérieures à 130 °C peuvent provoquer une explosion.
- **Suivez toutes les instructions relatives au chargement et ne rechargez jamais la batterie ou l'outil sans fil à des températures en dehors de la plage indiquée dans le mode d'emploi.** Un chargement incorrect ou à des températures en dehors de la plage autorisée peut détruire la

batterie et augmenter le risque d'incendie.

Service

- **Ne réparez jamais des batteries endommagées.** L'ensemble de la maintenance des batteries ne peut être effectué que par le fabricant ou par les centres de service après-vente mandatés.

Consignes de sécurité spéciales pour appareils sur accus

- **S'assurer que l'appareil est éteint avant de brancher l'accumulateur.** Le branchement d'un accumulateur sur un appareil électrique en marche, peut entraîner des accidents.
- **Chargez vos batteries uniquement à l'intérieur d'un local car le chargeur n'a été conçu que pour ce type d'utilisation.**
- **Pour réduire le risque d'une décharge électrique, retirez la fiche du chargeur de la prise de courant avant de le nettoyer.**
- **Ne laissez pas l'accumulateur exposé pendant une longue durée aux rayons du soleil et ne posez pas celui-ci sur un radiateur.** La chaleur nuit à l'accumulateur et il existe un risque d'explosion.
- **Laissez refroidir un accumulateur chaud avant de procéder au chargement.**
- **N'ouvrez pas l'accumulateur et évitez tout dommage mécanique à l'accumulateur.** Il existe un risque de court-circuit ; de plus

il peut y avoir une émanation de vapeurs qui irritent les voies respiratoires. Ventilez le local et en cas de troubles, consultez un médecin.

- **N'utilisez aucune batterie non rechargeable.**
- **N'utilisez pas d'accessoires non recommandés par PARKSIDE.** Cela pourrait entraîner une électrocution ou un incendie

Maniement correct du chargeur d'accu

- Il convient de surveiller les enfants pour s'assurer qu'ils ne jouent pas avec l'appareil.
- **Utilisez exclusivement un chargeur appartenant à la gamme Parkside X 20 V Team pour charger la batterie.** Il y a un risque d'incendie et d'explosion.
- **Avant chaque utilisation, contrôlez le chargeur, le câble et la prise ; ne laissez réparer votre appareil électrique que par du personnel professionnel qualifié et seulement avec des pièces de rechange d'origine. N'utilisez pas un chargeur défectueux et ne l'ouvrez pas vous-même.** Vous serez ainsi sûr que la sécurité d'emploi de l'appareil électrique est maintenue.
- **Faites attention à ce que la tension de réseau corresponde aux indications de la plaque signalétique sur le chargeur.** Il existe un risque de décharge électrique.
- **Conservez le chargeur propre et à l'abri de l'humidité et de la pluie. N'utilisez jamais le chargeur en plein air.** La pollution et la pénétration d'eau augmentent le risque de décharge électrique.
- **Le chargeur doit être utilisé uniquement avec les batteries correspondantes de la gamme Parkside X 20 V Team.** Le chargement d'autres batteries peut entraîner des blessures et un risque d'incendie.
- **Évitez les dommages mécaniques sur le chargeur.** Ils peuvent entraîner des courts-circuits intérieurs.
- **Le chargeur ne doit pas être utilisé sur un support combustible (par exemple, du papier, des textiles).** Il existe un risque d'incendie en raison du réchauffement qui se produit lors du chargement.
- Si le câble d'alimentation est endommagé, il doit être remplacé par le fabricant, son service après vente ou des personnes de qualification similaire afin d'éviter un danger.
- L'accumulateur de votre appareil est livré seulement partiellement chargé et doit être chargé correctement avant d'être utilisé pour la première fois. Enfichez la batterie dans le support et connectez le chargeur au réseau électrique.
- Débranchez le cordon d'alimentation lorsque la batterie est complètement chargée et déconnectez-la du chargeur.
- Ne chargez pas de batterie non rechargeable dans le chargeur.

Opération de chargement



N'exposez pas l'accumulateur à des conditions extrêmes telles que chaleur et chocs. Il existe un risque de blessure par échappement de la solution d'électrolyte ! En cas de contact avec la peau ou les yeux rincez avec de l'eau les parties concernées ou un neutralisateur et consultez un médecin.



Ne chargez l'accumulateur que dans des locaux secs. La surface extérieure de l'accumulateur doit être propre et sèche avant que vous ne connectiez le chargeur. Il existe un danger de blessures par décharge électrique.



Avant tout travail, mettez l'appareil hors tension et retirez l'accumulateur de l'appareil.

- Procédez au chargement de la batterie avant la première utilisation.
- Si la durée de fonctionnement est considérablement réduite malgré un chargement régulier, cela indique que la batterie est usée et qu'il faut la remplacer. Utilisez uniquement une batterie de remplacement d'origine appartenant à la gamme Parkside X 20 V Team, que vous pouvez acheter auprès de notre service après-vente (www.grizzly-service.eu).
- Veuillez respecter dans tous les cas les consignes de sécurité et réglementations en vigueur, ainsi que les

consignes de protection de l'environnement.

- Nous ne nous portons en aucun cas garants pour des défaillances dues à une utilisation non conforme.

Retirer/utiliser l'accu

1. Pour enlever la batterie de l'appareil, appuyez sur le bouton de déverrouillage (1) au niveau de la batterie (4) et retirez la batterie.
2. Pour insérer l'accumulateur (4) poussez l'accumulateur dans l'appareil le long de la glissière dans l'appareil. Vous devez entendre un clic.



N'utilisez l'accumulateur que si l'appareil est complètement monté. Il existe un risque de blessure !

Contrôler l'état de chargement de l'accu

L'affichage d'état de chargement (3) indique l'état de chargement de l'accu (4).

Appuyez sur la touche (2) de l'accu. L'état de chargement de l'accu est indiqué par l'éclairage de la lampe DEL correspondante.

3 LED sont allumées : (rouge, orange et vert): Batterie chargée

2 LED sont allumées : (rouge et orange): Batterie partiellement chargée

1 LED est allumée : (rouge): La batterie doit être chargée

i Rechargez la batterie (4) uniquement si la LED rouge de l'affichage de l'état de charge de la batterie est allumée.

Charger l'accu

i Lorsqu'une batterie est chaude, laissez-la refroidir avant de la charger.

i Rechargez la batterie (4) uniquement si la LED rouge de l'affichage de l'état de charge de la batterie (3) est allumée.

i Le temps de chargement est d'environ 1 heure (PAP 20 A1).

1. S'il y a lieu, retirez l'accumulateur (4) de l'appareil.
2. Insérez l'accumulateur (4) dans l'orifice de chargement du chargeur (5).
3. Connectez le chargeur (5) à une prise de courant.
La LED rouge de l'affichage de l'état de charge (6) sur le chargeur (5) est allumée pendant toute la durée de charge de la batterie (4). Lorsque la LED verte sur le chargeur (5) s'allume, la batterie (4) est chargée.
4. Une fois l'opération de chargement terminée, séparez le chargeur (5) du réseau.
5. Retirez l'accumulateur du chargeur (5).

Récapitulatif des affichages de contrôle LED (6) sur le chargeur (5) :

La LED verte s'allume sans que la batterie ne soit insérée : Chargeur prêt.

La LED verte est allumée : la batterie est chargée.

La LED rouge est allumée : la batterie est en charge.

La LED rouge clignote : La batterie surchauffe

Les LED rouge et verte clignotent : La batterie est défectueuse

Accus usagés

- Un temps de fonctionnement nettement réduit malgré la charge indique que l'accumulateur est usé et doit être remplacé. Utilisez seulement un pack d'accumulateur de remplacement d'origine que vous pouvez acheter auprès du service après-vente.
- Quel que soit le cas, faites attention aux consignes de sécurité ainsi qu'aux prescriptions et aux instructions concernant la protection de l'environnement en vigueur (voir «Élimination de l'appareil et protection de l'environnement»).

Rangement

- En cas de stockage plus long (par exemple, hivernage) retirez l'accumulateur de l'appareil.
- Stockez l'accumulateur seulement en état partiellement chargé. En cas de stockage plus long, l'état de chargement devrait être de 40 - 60% (deux/trois voyants LED de l'affichage d'état de charge sont allumés).
- Pendant une phase de stockage plus longue, vérifiez tous les 3 mois l'état de chargement de l'accumulateur et en cas de besoin chargez-le.
- La température optimale de stockage de la batterie est de 0 °C à 45 °C. Évitez une chaleur ou un froid extrême pendant le stockage afin que la batterie ne perde pas en performance.

Entretien

- L'appareil est sans entretien.

Elimination et protection de l'environnement

Retirez l'accumulateur de l'appareil et déposez l'appareil, l'accumulateur, les accessoires et l'emballage dans un centre de recyclage écologiquement.



Les machines n'ont pas leur place dans les ordures ménagères.



Ne jetez pas les accumulateurs dans les ordures ménagères, dans un feu (danger d'explosion) ou dans l'eau. Les accumulateurs endommagés peuvent nuire à l'environnement et à votre santé, si des liquides ou des vapeurs toxiques s'en échappent.



Le produit est recyclable, est soumis à une responsabilité élargie du fabricant et est collecté dans le cadre du tri sélectif.



Portez le carton à un point de recyclage.

- Portez l'appareil à un point de recyclage. Les différents composants en plastique et en métal peuvent être séparés selon leur nature et subir un recyclage. Demandez conseil sur ce point à notre centre de services.
- Jetez les accumulateurs en état déchargé. Nous recommandons de recouvrir les bornes avec un adhésif afin d'éviter tout court-circuit. N'ouvrez pas l'accumulateur.
- Eliminez les accumulateurs en respectant les instructions locales. Déposez les accumulateurs dans une déchèterie récupérant les anciennes batteries et où ceux-ci seront livrés à un centre de recyclage écologique. Renseignez-vous auprès de votre déchetterie locale ou auprès de notre service après-vente.
- Nous exécutons gratuitement l'élimination des déchets de vos appareils renvoyés défectueux.

Pièces de rechange/Accessoires

Vous obtiendrez des pièces de rechange et des accessoires à l'adresse www.grizzly-service.eu

Si vous avez des problèmes lors du passage de la commande, merci d'utiliser le formulaire de contact. Pour toute autre question, adressez-vous au "Service-Center" (voir page 34).

Accumulateur PAP 20 A1, 2,0 Ah	80001172
Accumulateur PAP 20 A3, 4,0 Ah	80001159
Chargeur PLG 20 A1; 2,4 A; EU.....	80001337
Chargeur PLG 20 A1; 2,4 A; UK	80001338

Garantie - France

Chère cliente, cher client,
Ce produit bénéficie d'une garantie de 3 ans, valable à compter de la date d'achat.

En cas de manques constatés sur ce produit, vous disposez des droits légaux contre le vendeur du produit. Ces droits légaux ne sont pas limités par notre garantie présentée par la suite.

Article L217-4 du Code de la consommation

Le vendeur livre un bien conforme au contrat et répond des défauts de conformité existant lors de la délivrance.

Il répond également des défauts de conformité résultant de l'emballage, des instructions de montage ou de l'installation lorsque celle-ci a été mise à sa charge par le contrat ou a été réalisée sous sa responsabilité.

Article L217-5 du Code de la consommation

Le bien est conforme au contrat :

1° S'il est propre à l'usage habituellement attendu d'un bien semblable et, le cas échéant :

- s'il correspond à la description donnée par le vendeur et posséder les qualités que celui-ci a présentées à l'acheteur sous forme d'échantillon ou de modèle ;
- s'il présente les qualités qu'un acheteur peut légitimement attendre eu égard aux déclarations publiques faites par le vendeur, par le producteur ou par son représentant, notamment dans la publicité ou l'étiquetage ;

2° Ou s'il présente les caractéristiques définies d'un commun accord par les parties ou être propre à tout usage spécial recherché par l'acheteur, porté à la connaissance du vendeur et que ce dernier a accepté.

Article L217-16 du Code de la consommation

Lorsque l'acheteur demande au vendeur, pendant le cours de la garantie commerciale qui lui a été consentie lors de l'acquisition ou de la réparation d'un bien meuble, une remise en état couverte par la garantie, toute période d'immobilisation d'au moins sept jours vient s'ajouter à la durée de la garantie qui restait à courir. Cette période court à compter de la demande d'intervention de l'acheteur ou de la mise à disposition pour réparation du bien en cause, si cette mise à disposition est postérieure à la demande d'intervention.

Indépendamment de la garantie commerciale souscrite, le vendeur reste tenu des défauts de conformité du bien et des vices rédhibitoires dans les conditions prévues aux articles L217-4 à L217-13 du Code de la consommation et aux articles 1641 à 1648 et 2232 du Code Civil.

Article L217-12 du Code de la consommation

L'action résultant du défaut de conformité se prescrit par deux ans à compter de la délivrance du bien.

Conditions de garantie

Le délai de garantie débute avec la date d'achat. Veuillez conserver soigneusement le ticket de caisse original. En effet, ce document vous sera réclamé comme preuve d'achat.

Si un défaut de matériel ou un défaut de fabrication se présente au cours des trois ans suivant la date d'achat de ce produit, nous réparons gratuitement ou remplaçons ce produit - selon notre choix. Cette garantie suppose que l'appareil défectueux et le justificatif d'achat (ticket de caisse) nous soient présentés durant cette période de trois ans

et que la nature du manque et la manière dont celui-ci est apparu soient explicités par écrit dans un bref courrier.

Si le défaut est couvert par notre garantie, le produit vous sera retourné, réparé ou remplacé par un neuf. Aucune nouvelle période de garantie ne débute à la date de la réparation ou de l'échange du produit.

Durée de garantie et demande légale en dommages-intérêts

La durée de garantie n'est pas prolongée par la garantie. Ce point s'applique aussi aux pièces remplacées et réparées. Les dommages et les manques éventuellement constatés dès l'achat doivent immédiatement être signalés après le déballage. A l'expiration du délai de garantie les réparations occasionnelles sont à la charge de l'acheteur.

Volume de la garantie

L'appareil a été fabriqué avec soin, selon de sévères directives de qualité et il a été entièrement contrôlé avant la livraison. La garantie s'applique aux défauts de matériel ou aux défauts de fabrication.

Cette garantie ne s'applique pas aux consommables. Les pièces d'usure sont remplacées pendant les deux premières années à compter de la date d'achat.

Cette garantie prend fin si le produit endommagé n'a pas été utilisé ou entretenu d'une façon conforme. Pour une utilisation appropriée du produit, il faut impérativement respecter toutes les instructions citées dans le manuel de l'opérateur. Les actions et les domaines d'utilisation déconseillés dans la notice d'utilisation ou vis-à-vis desquels une mise en garde est émise, doivent absolument être évités.

Le produit est conçu uniquement pour un usage privé et non pour un usage industriel.

En cas d'emploi impropre et incorrect, de recours à la force et d'interventions entreprises et non autorisées par notre succursale, la garantie prend fin.

Les pièces détachées indispensables à l'utilisation du produit sont disponibles pendant la durée de la garantie du produit.

Article 1641 du Code civil

Le vendeur est tenu de la garantie à raison des défauts cachés de la chose vendue qui la rendent impropre à l'usage auquel on la destine, ou qui diminuent tellement cet usage que l'acheteur ne l'aurait pas acquise, ou n'en aurait donné qu'un moindre prix, s'il les avait connus.

Article 1648 1er alinéa du Code civil

L'action résultant des vices rédhibitoires doit être intentée par l'acquéreur dans un délai de deux ans à compter de la découverte du vice.

Marche à suivre dans le cas de garantie

Pour garantir un traitement rapide de votre demande, veuillez suivre les instructions suivantes :

- Tenez vous prêt à présenter, sur demande, le ticket de caisse et le numéro d'identification (IAN 303132_1910) comme preuve d'achat.
- Vous trouverez le numéro d'article sur la plaque signalétique.
- Si des pannes de fonctionnement ou d'autres manques apparaissent, prenez d'abord contact, par **téléphone** ou par **e-Mail**, avec le service après-vente dont les coordonnées sont indiquées ci-dessous. Vous recevrez alors des renseignements supplémentaires sur le déroulement de votre réclamation.
- En cas de produit défectueux vous pouvez, après contact avec notre service

clients, envoyer le produit, franco de port à l'adresse de service après-vente indiquée, accompagné du justificatif d'achat (ticket de caisse) et en indiquant quelle est la nature du défaut et quand celui-ci s'est produit. Pour éviter des problèmes d'acceptation et des frais supplémentaires, utilisez absolument seulement l'adresse qui vous est donnée. Assurez-vous que l'expédition ne se fait pas en port dû, comme marchandises encombrantes, envoi express ou autre taxe spéciale. Veuillez renvoyer l'appareil, y compris tous les accessoires livrés lors de l'achat et prenez toute mesure pour avoir un emballage de transport suffisamment sûr.

Garantie - Belgique

Chère cliente, cher client,
Ce produit bénéficie d'une garantie de 3 ans, valable à compter de la date d'achat. La batterie est garantie 6 mois à compter de la date d'achat.

En cas de manques constatés sur ce produit, vous disposez des droits légaux contre le vendeur du produit. Ces droits légaux ne sont pas limités par notre garantie présentée par la suite.

Conditions de garantie

Le délai de garantie débute avec la date d'achat. Veuillez conserver soigneusement le ticket de caisse original. En effet, ce document vous sera réclamé comme preuve d'achat.

Si un défaut de matériel ou un défaut de fabrication se présente au cours des trois ans suivant la date d'achat de ce produit, nous réparons gratuitement ou remplaçons ce produit - selon notre choix. Cette garantie suppose que l'appareil défectueux et le justificatif d'achat (ticket de caisse) nous

soient présentés durant cette période de trois ans et que la nature du manque et la manière dont celui-ci est apparu soient explicités par écrit dans un bref courrier. Si le défaut est couvert par notre garantie, le produit vous sera retourné, réparé ou remplacé par un neuf. Aucune nouvelle période de garantie ne débute à la date de la réparation ou de l'échange du produit.

Durée de garantie et demande légale en dommages-intérêts

La durée de garantie n'est pas prolongée par la garantie. Ce point s'applique aussi aux pièces remplacées et réparées. Les dommages et les manques éventuellement constatés dès l'achat doivent immédiatement être signalés après le déballage. A l'expiration du délai de garantie les réparations occasionnelles sont à la charge de l'acheteur.

Volume de la garantie

L'appareil a été fabriqué avec soin, selon de sévères directives de qualité et il a été entièrement contrôlé avant la livraison.

La garantie s'applique aux défauts de matériel ou aux défauts de fabrication. Cette garantie ne s'étend pas aux parties du produit qui sont exposées à une usure normale et peuvent être donc considérées comme des pièces d'usure (par exemple la batterie → capacité de la batterie) ou pour des dommages affectant les parties fragiles. Cette garantie prend fin si le produit endommagé n'a pas été utilisé ou entretenu d'une façon conforme. Pour une utilisation appropriée du produit, il faut impérativement respecter toutes les instructions citées dans le manuel de l'opérateur. Les actions et les domaines d'utilisation déconseillés dans la notice d'utilisation ou vis-à-vis desquels une mise en garde est émise, doivent absolument être évités.

Marche à suivre dans le cas de garantie

Pour garantir un traitement rapide de votre demande, veuillez suivre les instructions suivantes :

- Tenez vous prêt à présenter, sur demande, le ticket de caisse et le numéro d'identification (IAN 303132_1910) comme preuve d'achat.
- Vous trouverez le numéro d'article sur la plaque signalétique.
- Si des pannes de fonctionnement ou d'autres manques apparaissent, prenez d'abord contact, par **téléphone** ou par **e-Mail**, avec le service après-vente dont les coordonnées sont indiquées ci-dessous. Vous recevrez alors des renseignements supplémentaires sur le déroulement de votre réclamation.
- En cas de produit défectueux vous pouvez, après contact avec notre service clients, envoyer le produit, franco de port à l'adresse de service après-vente indiquée, accompagné du justificatif d'achat (ticket de caisse) et en indiquant quelle est la nature du défaut et quand celui-ci s'est produit. Pour éviter des problèmes d'acceptation et des frais supplémentaires, utilisez absolument seulement l'adresse qui vous est donnée. Assurez-vous que l'expédition ne se fait pas en port dû, comme marchandises encombrantes, envoi express ou autre taxe spéciale. Veuillez renvoyer l'appareil, y compris tous les accessoires livrés lors de l'achat et prenez toute mesure pour avoir un emballage de transport suffisamment sûr.

Service Réparations

Vous pouvez, contre paiement, faire exécuter par notre service, des réparations **qui ne font pas partie de la garantie**. Nous vous enverrons volontiers un devis estimatif. Nous ne pouvons traiter que des appareils qui ont été correctement emballés et qui ont envoyés suffisamment affranchis.

Attention: veuillez renvoyer à notre agence de service votre appareil nettoyé et avec une note indiquant le défaut constaté.

Les appareils envoyés en port dû - comme marchandises encombrantes, en envoi express ou avec toute autre taxe spéciale ne seront pas acceptés. Nous exécutons gratuitement la mise aux déchets de vos appareils défectueux renvoyés.

Service-Center

FR

Service France

Tel.: 0800 919270

E-Mail: grizzly@lidl.fr

IAN 303132_1910

BE

Service Belgique

Tel.: 070 270 171

(0,15 EUR/Min.)

E-Mail: grizzly@lidl.be

IAN 303132_1910

Importateur

Veuillez noter que l'adresse suivante n'est pas une adresse de service après-vente. Contactez d'abord le service après-vente cité plus haut.

Grizzly Tools GmbH & Co. KG

Stockstädter Straße 20

63762 Großostheim

Allemagne

www.grizzly-service.eu

Inhoud

Inleiding	35
Gebruik	35
Algemene beschrijving	36
Overzicht	36
Technische gegevens	36
Veiligheidsvoorschriften	36
Symbolen in de gebruiksaanwijzing ..	36
Algemene veiligheidsinstructies	38
Juiste omgang met de acculader	39
Laadproces	40
Accu verwijderen/plaatsen	41
Laadtoestand van de accu controleren	41
Accu opladen	41
Verbruikte accu's	41
Opslag	42
Onderhoud	42
Afval/milieubescherming	42
Reserveonderdelen	42
Garantie	43
Reparatieservice	44
Service-Center	44
Importeur	44
Vertaling van de originele CE- conformiteitsverklaring	78

Inleiding

Hartelijk gefeliciteerd met de aankoop van uw nieuw apparaat. Daarmee hebt u voor een hoogwaardig product gekozen. Dit apparaat werd tijdens de productie op kwaliteit gecontroleerd en aan een eindcontrole onderworpen. De functionaliteit van uw apparaat is bijgevolg verzekerd.



De gebruiksaanwijzing vormt een bestanddeel van dit product. Ze omvat belangrijke aanwijzingen voor veiligheid, gebruik en afvalverwijdering. Maak u vóór het gebruik van het product met alle bedienings- en veiligheidsinstructies vertrouwd. Gebruik het product uitsluitend zoals beschreven en voor de aangegeven toepassingsgebieden. Bewaar de handleiding goed en overhandig alle documenten bij het doorgeven van het product mee aan derden.

Gebruik

De accu en de lader moeten in combinatie met een apparaat van de serie Parkside X 20 V Team worden gebruikt. De accu is compatibel met alle apparaten van de serie PARKSIDE X 20 V Team. De accu's mogen alleen met laders van de serie Parkside X 20 V TEAM worden geladen. Elk ander gebruik kan leiden tot schade aan het apparaat en een ernstig risico voor de gebruiker. Dit apparaat is niet bedoeld voor commercieel gebruik. Bij commercieel gebruik vervalt de garantie. De fabrikant is niet aansprakelijk voor schade die voortvloeit uit oneigenlijk gebruik of een foute bediening.

Algemene beschrijving



De afbeeldingen bevinden zich op de uitklappagina vooraan.

Overzicht



- 1 Ontgrendelingsknop
- 2 Knop voor de laadindicator
- 3 Laadindicator
- 4 Accu
- 5 Lader
- 6 Verklikkers op lader

Technische gegevens

Accu (Li-Ion) PAP 20 A1

Batterijcellen	5
Nominale spanning	20 V \equiv
Capaciteit	2,0 Ah
Energie	40 Wh
Laadtijd	ca. 1 h
Temperatuur	max 50 °C
Laadproces	4 - 40 °C
Bedrijf	-20 - 50 °C
Opslag	0 - 45 °C

Lader PLG 20 A1

Nominale opname	65 W
Ingangsspanning	230-240 V \sim , 50 Hz
Uitgangsspanning	21,5 V \equiv
Uitgangsstroom	2,4 A
Zekering van het apparaat	T3.15A
Beschermniveau	□ II



Let op! Deze lader kan alleen de volgende accu's laden: PAP 20 A1, PAP 20 A2, PAP 20 A3.

Een actuele lijst van de accu-compatibiliteit vindt u op:
www.lidl.de/akku

Veiligheidsvoorschriften

Dit apparaat kan worden gebruikt door kinderen vanaf 8 jaar en tevens door personen met verminderde fysieke, sensorische of mentale capaciteiten, of een gebrek aan ervaring en kennis, als zij onder toezicht staan of geïnstrueerd zijn in het veilige gebruik van het apparaat en de gevaren die daaruit voortvloeien begrijpen. Kinderen mogen niet met het apparaat spelen. Reiniging of gebruikersonderhoud mogen niet door kinderen worden verricht, tenzij daar toezicht op wordt gehouden.

Symbolen in de gebruiksaanwijzing



Gevaarsymbool met informatie over de preventie van personen- of zaakschade.



Waarschuwbord met informatie voor het voorkomen van letsels door elektrische schok.



Aanduidingsteken met informatie over hoe u het apparaat beter kunt gebruiken.

Symbolen op de accu



Deze accu maakt deel uit van Parkside X 20 V TEAM



Gebruiksaanwijzing raadplegen.



Knop voor de laadtoestandsindicator.



Werp de accu's niet in het huisvuil, het vuur of

het water.



Stel de accu niet gedurende lange tijd bloot aan bezonning en leg ze niet op radiatoren (max. 50 °C).



Geef de accu's af op een inzamelplaats voor oude accu's, vanwaar ze naar een milieuvriendelijke recycling gebracht worden.



Machines horen niet bij huishoudelijk afval thuis.

Symbolen op het laadapparaat



Deze lader maakt deel uit van Parkside X 20 V TEAM



Let op!



Lees vóór het laden de gebruiksaanwijzing.



Het laadapparaat is enkel voor een gebruik in ruimtes geschikt.



T3.15A Zekering van het apparaat.



Beschermniveau II (Dubbele isolatie).



Machines horen niet bij huishoudelijk afval thuis.



Verklikkers (led) op lader.



Steek de accu pas in het apparaat wanneer het accu-werktuig klaar voor gebruik is. Er bestaat gevaar voor verwondingen!



Schakel het apparaat uit en haal de accu eruit voordat u werkzaamheden uitvoert.



De accu bereikt slechts na meermaals laden haar volle capaciteit.

Algemene veiligheidsinstructies



Opgelet! Bij het gebruik van elektrisch gereedschap dienen ter bescherming tegen een elektrische schok en tegen gevaar voor verwondingen en brand volgende essentiële veiligheidsmaatregelen getroffen te worden.

Zorgvuldig omgaan met en gebruiken van Accutoestellen

- a) **Laad de accu's uitsluitend op met laders die bij de reeks Parkside X 20 V TEAM behoren.** Een lader die voor een bepaald type accu bedoeld is, kan tot brandgevaar leiden als de lader voor andere accu's wordt gebruikt.
- b) **Gebruik alleen de daarvoor voorziene accu's in de elektro-werktuigen.** Het gebruik van andere accu's kan tot verwondingen en brandgevaar leiden.
- c) **Houd de niet-gebruikte accu uit de buurt van paperclips, munten, sleutels, nagels, schroeven of andere kleine metalen voorwerpen, die een overbrugging van de contacten zouden kunnen veroorzaken.** Een kortsluiting tussen de accucontacten kan tot brandwonden of brand leiden.
- d) **Bij verkeerd gebruik kan vloeistof uit de accu vrijkomen. Vermijd contact daarmee. Bij toevallig contact met water afspoelen. Als de vloeistof in de ogen komt, moet u bovendien een arts consulteren.** Vrijkomende accuvloeistof kan tot geïrriteerde huid of brandwonden leiden.
- e) **Gebruik geen beschadigde of gemodificeerde accu.** Beschadigde of gemodificeerde accu's kunnen zich onverwacht gedragen en brand, explosies en lichamelijk letsel veroorzaken.
- f) **Stel een accu niet bloot aan brand of te hoge temperaturen.** Brand of temperaturen boven 130 °C kunnen een explosie veroorzaken.
- g) **Volg alle aanwijzingen voor het laden op en laad de accu of het accugereedschap nooit buiten het in de gebruiksaanwijzing aangegeven temperatuurbereik.** Foutief laden of laden buiten het toegelaten temperatuurbereik kan de accu vernielen en het brandgevaar verhogen.

Service

- **Verricht nooit onderhoud aan beschadigde accu's.** Alle onderhoud aan accu's zou alleen door de fabrikant of een geautoriseerde serviceorganisatie moeten worden verricht.

Speciale veiligheidsinstructies voor accugereedschap

- Garandeer dat het toestel uitgeschakeld is vooraleer u de accu aanbrengt.** Het aanbrengen van een accu in een elektrowerktuig dat ingeschakeld is, kan tot ongevallen leiden.
- Laad uw batterijen uitsluitend binnenshuis op omdat het laadtoestel enkel daarvoor bestemd is.**
- Om het risico voor een elektrische schok te verminderen, trekt u de stekker van het laadtoestel uit het stopcontact voordat u het reinigt.**
- Stel de accu/het elektrowerktuig/het toestel niet gedurende lange tijd bloot aan bezonning en leg ze niet op radiatoren.** Hitte beschadigt de accu en er bestaat explosiegevaar.
- Laat een verwarmde accu voor het laden afkoelen.**

- Open de accu niet en vermijd een mechanische beschadiging van de accu.** Er bestaat gevaar voor kortsluiting en er kunnen dampen vrijkomen die de luchtwegen prikkelen. Zorg voor verse lucht en consulteer een arts in geval van klachten.
- Gebruik geen niet-oplaadbare batterijen!**
- Gebruik geen toebehoren dat niet door PARKSIDE is aanbevolen.** Dat kan namelijk leiden tot elektrische schok of brand.

Juiste omgang met de acculader

- **Gebruik voor het laden van de accu uitsluitend een lader die bij de reeks Parkside X 20 V TEAM behoort.** Brand- en ontploffingsgevaar.
- **Controleer voor elk gebruik de acculader, de kabel alsook de stekker en laat alleen door gekwalificeerde geschoold personeel en met originele reservedelen herstellen.** Gebruik een defecte acculader niet en open deze niet zelf. Daardoor wordt gegarandeerd dat de veiligheid van het toestel behouden blijft.
- **Let erop dat de netspanning overeenstemt met de gegevens van het typeplaatje op de ac-**

culader. Er bestaat gevaar voor een elektrische schok.

- **Houd de acculader zuiver en uit de buurt van vocht en regen. Gebruik de acculader nooit in de openlucht.** Door vervuiling en het binnendringen van water vergroot het gevaar voor een elektrische schok.
- **De lader mag alleen worden gebruikt voor de bijbehorende accu's van de reeks Parkside X 20 V TEAM.** Het laden van andere accu's kan leiden tot verwondingen en brandgevaar.
- **Vermijd mechanische beschadigingen van de acculader.** Zij kunnen tot kortsluiting leiden.
- **De acculader mag niet op een brandbare ondergrond (bijv. papier, textiel) gebruikt worden.** Er bestaat brandgevaar wegens de verwarming die bij het laden optreedt.
- **Als het netsnoer van dit apparaat beschadigd is, moet het worden vervangen door de fabrikant of diens onderhoudsvertegenwoordiger of een vergelijkbaar gekwalificeerd persoon om gevaren te voorkomen.**
- De accu van uw apparaat wordt in een slechts gedeeltelijk vooraf geladen toestand geleverd en moet vóór gebruik voor de eerste keer correct opgela-

den worden. Steek de batterij in de sokkel en sluit het laadtoestel op het stroomnet aan.

- Probeer nooit om niet-oplaadbare batterijen op te laden met de lader.

Laadproces



Stel de accu niet bloot aan extreme omstandigheden zoals hitte en schokken. Er bestaat een risico op verwondingen door lekkende elektrolytoplossing! Spoel bij contact met de ogen of huid de desbetreffende plek met water of neutralisator en raadpleeg een arts.



Laad de accu uitsluitend in droge ruimtes op. De buitenkant van de accu moet schoon en droog zijn voordat u de lader aansluit. Er bestaat gevaar voor letsels door elektrische schok.



Schakel het apparaat uit en haal de accu eruit voordat u werkzaamheden uitvoert.

- Gebruik uitsluitend een lader die bij de reeks Parkside X 20 V TEAM behoort.
- Een beduidend kortere bedrijfstijd ondanks het opladen, betekent dat de accu is verbruikt en moet worden vervangen. Gebruik uitsluitend een originele reserve-accu die u via de klantendienst kunt verkrijgen.
- Neem in elk geval de toepasselijke veiligheidsinstructies alsook de milieuvoorschriften en -instructies in acht.

- Defecten die het gevolg zijn van onoordeelkundig of oneigenlijk gebruik, zijn uitgesloten van de garantie.

Accu verwijderen/plaatsen

1. Om de accu uit het apparaat te verwijderen (4), drukt u op de ontgrenselknop (1) van de accu en trekt u de accu eruit.
2. Om de accu te plaatsen (4), schuift u de accu langs de geleidingsrail in het apparaat. De accu klikt hoorbaar vast.



Steek de accu pas in het apparaat wanneer het accu-werktuig klaar voor gebruik is.

Laadtoestand van de accu controleren

De laadindicator (3) geeft de laadtoestand van de accu (4) aan.

Druk op de toets van de laadindicator (2) op de accu.

De laadtoestand van de accu wordt aangeduid met de betreffende leds die beginnen te branden.

Drie leds branden (rood, oranje en groen):

Accu geladen

Twee leds branden (rood en oranje):

Accu gedeeltelijk geladen

Eén led brandt (rood):

Accu moet worden geladen



Laad de accu (4) op wanneer alleen nog de rode led van de laadindicator (3) brandt.

Accu opladen



Laat een opgewarmde accu eerst afkoelen voordat u hem oplaadt.



Laad de accu (4) op wanneer alleen nog de rode led van de laadindicator (3) brandt.



De oplaadtijd is ongeveer 1 uur (PAP 20 A1).

1. Neem indien nodig de accu (4) uit het apparaat.
2. Schuif de accu (4) in de laadschacht van de lader (5).
3. Sluit de lader (5) aan op een stopcontact.
4. Na het lade, koppelt u de lader (5) los van het elektriciteitsnet.
5. Trek de accu (4) uit de lader (5).

Overzicht van de LED-controle-indicaties op de lader (6):

Groene LED brandt zonder geplaatste accu: lader gereed voor gebruik.

Groene LED brandt: accu is geladen.

Rode LED brandt: accu wordt opgeladen.

Rode LED knippert: Accu oververhit

Rode + groene LED knipperen: Accu defect

Verbruikte accu's

- Een beduidend kortere bedrijfstijd ondanks het opladen, betekent dat de accu is verbruikt en moet worden vervangen. Gebruik uitsluitend een reserve-accu die u via de klantendienst kunt verkrijgen.

- Neem in elk geval de geldende veiligheidsinstructies alsook de milieuvoorschriften en -instructies in acht (zie „Afvoer/ milieubescherming“).

Opslag

- Neem de accu uit het apparaat als u het apparaat gedurende langere tijd niet zult gebruiken (bv. tijdens de winter).
- Bewaar de accu in halfgeladen toestand. Als u de accu voor langere tijd opbergt, dan moeten twee tot drie leds branden.
- Controleer tijdens een langdurige opslag de laadtoestand ongeveer elke 3 maanden en laad de accu indien nodig bij.
- Bewaar de accu bij een temperatuur van 0 °C tot 45 °C. Vermijd extreme koude of hitte tijdens de opslag, om een aantasting van de werking van de accu te voorkomen.

Onderhoud

Het apparaat is onderhoudsvrij.

Afval/ milieubescherming

Neem de accu uit het apparaat en lever het apparaat, de accu, toebehoren en verpakking in voor een milieuvriendelijke verwerking. Voer het verpakkingsmateriaal af zoals reglementair voorgeschreven.



Elektrische apparaten horen niet thuis bij het huisvuil.



Werp de accu niet bij het huisvuil, in het vuur (ontploffingsgevaar) of in het water. Beschadigde accu's kunnen het milieu en uw gezondheid schaden als er giftige dampen of vloeistoffen ontsnappen.

- Geef het apparaat en de lader af bij een recyclingcentrum. De gebruikte kunststoffen en metalen delen kunnen naar soort worden gescheiden voor recycling. Vraag ons service-center om advies.
- Voer accu's in ontladen toestand af. We raden aan om de polen af te dekken met kleefband, om kortsluiting te voorkomen. Open de accu niet.
- Voer accu's af volgens de plaatselijke voorschriften. Breng accu's binnen bij een inzamelpunt voor oude accu's, waar ze voor milieuvriendelijke recycling worden verwerkt. Vraag hiervoor raad bij uw plaatselijke afvalmaatschappij of bij ons service-center.
- De afvoer van uw ingezonden defecte apparaten voeren we gratis uit.

Reserveonderdelen

Reserveonderdelen en accessoires verkrijgt u op www.grizzly-service.eu

Ondervindt u problemen bij het orderproces, gebruik dan het contactformulier. Bij andere vragen neemt u contact op met het "Service-Center" (zie pag. 44).

Accu PAP 20 A1, 2,0 Ah	80001172
Accu PAP 20 A3, 4,0 Ah	80001159
Lader PLG 20 A1, EU	80001337
Lader PLG 20 A1, UK	80001338

Garantie

Geachte cliënte, geachte klant,
U krijgt op dit apparaat 3 jaar garantie, te rekenen vanaf de datum van aankoop. De garantie voor de accu is 6 maanden vanaf datum van aankoop geldig.
Ingeval van gebreken aan dit product heeft u tegenover de verkoper van het product wettelijke rechten. Deze wettelijke rechten worden door onze hierna beschreven garantie niet beperkt.

Garantievoorwaarden

De garantietermijn begint met de datum van aankoop. Gelieve de originele kassabon goed te bewaren. Dit document wordt als bewijs van de aankoop benodigd.
Indien er zich binnen drie jaar, te rekenen vanaf de datum van aankoop van dit product, een materiaal- of fabricagefout voordoet, wordt het product door ons – naar onze keuze – voor u gratis gerepareerd of vervangen. Deze garantievergoeding stelt voorop dat binnen de termijn van drie jaar het defecte apparaat en het bewijs van aankoop (kassabon) voorgelegd en dat schriftelijk kort beschreven wordt, waarin het gebrek bestaat en wanneer het zich voorgedaan heeft.
Als het defect door onze garantie gedekt is, krijgt u het gerepareerde of een nieuw product terug. Met herstelling of uitwisseling van het product begint er geen nieuwe garantieperiode.

Garantieperiode en wettelijke kwaliteitsgarantie

De garantieperiode wordt door de garantievergoeding niet verlengd. Dit geldt ook voor vervangen en gerepareerde onderdelen. Eventueel al bij de aankoop bestaande beschadigingen en gebreken moeten onmiddellijk na het uitpakken ge-

meld worden. Na het verstrijken van de garantieperiode tot stand komende reparaties worden tegen verplichte betaling van de kosten uitgevoerd.

Omvang van de garantie

Het apparaat werd volgens strikte kwaliteitsrichtlijnen zorgvuldig geproduceerd en vóór aflevering nauwgezet getest.

De garantievergoeding geldt voor materiaal- of fabricagefouten. Deze garantie is niet van toepassing op productonderdelen, die aan een normale slijtage blootgesteld zijn en daarom als aan slijtage onderhevige onderdelen beschouwd kunnen worden of op beschadigingen aan breekbare onderdelen (b.v. schakelaars).

Deze garantie valt weg wanneer het product beschadigd, niet oordeelkundig gebruikt of niet onderhouden werd. Voor een vakkundig gebruik van het product dienen alle in de gebruiksaanwijzing vermelde aanwijzingen nauwgezet in acht genomen te worden. Gebruiksdoeleinden en handelingen, die in de gebruiksaanwijzing afgeraden worden of waarvoor gewaarschuwd wordt, dienen onvoorwaardelijk vermeden te worden. Het product is uitsluitend voor het privé- en niet voor het commerciële gebruik bestemd. Bij een verkeerde of onoordeelkundige behandeling, toepassing van geweld en bij ingrepen, die niet door het door ons geautoriseerde servicefiliaal doorgevoerd werden, valt de garantie weg.

Afhandeling ingeval van garantie

Gelieve aan de volgende aanwijzingen gevolg te geven om een snelle behandeling van uw verzoek te garanderen:

- Gelieve voor alle aanvragen de kassabon en het artikelnummer (IAN 303132_1910) als bewijs van de aankoop klaar te houden.

- Gelieve het artikelnummer uit het typeplaatje.
- Indien er zich functiefouten of andere gebreken voordien, contacteert u in eerste instantie de hierna vernoemde serviceafdeling **telefonisch** of per **e-mail**. U krijgt dan bijkomende informatie over de afhandeling van uw klacht.
- Een als defect geregistreerd product kunt u, na overleg met onze klantenservice, mits toevoeging van het bewijs van aankoop (kassabon) en de vermelding, waarin het gebrek bestaat en wanneer het zich voorgedaan heeft, voor u franco naar het u medegedeelde serviceadres zenden. Om problemen bij de acceptatie en extra kosten te vermijden, maakt u onvoorwaardelijk uitsluitend gebruik van het adres, dat u medegedeeld wordt. Zorg ervoor dat de verzending niet ongefrankeerd, als volumegoed, per expresse of via een andere speciale verzendingswijze plaatsvindt. Gelieve het apparaat met inbegrip van alle bij de aankoop bijgeleverde accessoires in te zenden en voor een voldoende veilige transportverpakking te zorgen.

Reparatieservice

U kunt reparaties, **die niet onder de garantie vallen**, tegen berekening door ons servicefiliaal laten doorvoeren. Zij maakt graag voor u een kostenraming op. Wij kunnen uitsluitend apparaten behandelen, die voldoende verpakt en gefrankeerd ingezonden werden.

Opgelet: Gelieve uw apparaat gereinigd en met een aanwijzing op het defect naar ons servicefiliaal te zenden.

Ongefrankeerd – als volumegoed, per expresse of via een andere speciale verzendingswijze – ingezonden apparaten worden niet geaccepteerd.
De afvalverwerking van uw defecte ingezonden apparaten voeren wij gratis door.

Service-Center

NL **Service Nederland**
Tel.: 0900 0400223
(0,10 EUR/Min.)
E-Mail: grizzly@lidl.nl
IAN 303132_1910

BE **Service België**
Tel.: 070 270 171
(0,15 EUR/Min.)
E-Mail: grizzly@lidl.be
IAN 303132_1910

Importeur

Gelieve in acht te nemen dat het volgende adres geen serviceadres is. Contacteer in eerste instantie het hoger vermelde servicecenter.

Grizzly Tools GmbH & Co. KG

Stockstädter Straße 20
DE-63762 Großostheim
DUITSLAND

www.grizzly-service.eu

Spis treści

Wstęp	45
Użytkowanie zgodne z przeznaczeniem	45
Opis ogólny	45
Zawartość opakowania	45
Zestawienie	46
Dane techniczne	46
Uwagi dotyczące bezpieczeństwa	46
Symbole użyte w instrukcji	46
Symbole na akumulatorze	47
Ogólne wskazówki bezpieczeństwa	47
Prawidłowe obchodzenie się z ładowarką	49
Ładowanie	50
Wymowanie/wkładanie akumulatora	50
Sprawdzanie stanu naładowania akumulatora	50
Ładowanie akumulatora	51
Zużyte akumulatory	51
Przechowywanie	51
Czyszczenie	52
Konserwacja	52
Utylizacja/ochrona środowiska	52
Części zamienne / Akcesoria	52
Gwarancja	53
Serwis naprawczy	54
Service-Center	54
Importer	54
Tłumaczenie oryginalnej deklaracji zgodności WE	79

Wstęp

Gratulujemy zakupu nowego urządzenia. Zdecydowali się Państwo na zakup wartościowego produktu. Niniejsze urządzenie sprawdzono w trakcie produkcji pod kątem jakości, a także dokonano jego kontroli ostatecznej. W ten sposób zapewniona jest jego sprawność.



Instrukcja obsługi jest częścią składową produktu. Zawiera ona ważne wskazówki dotyczące bezpieczeństwa, eksploatacji i utylizacji. Przed rozpoczęciem użytkowania produktu należy się zapoznać ze wszystkimi wskazówkami dotyczącymi obsługi i bezpieczeństwa. Produkt należy użytkować tylko zgodnie z opisem i podanym przeznaczeniem. Instrukcję należy przechowywać starannie, a w przypadku przekazania produktu osobom trzecim należy dostarczyć nabywcy kompletną dokumentację.

Użytkowanie zgodne z przeznaczeniem

Akumulator i ładowarka powinny być używane w połączeniu z urządzeniem z serii Parkside X 20 V Team. Akumulator jest kompatybilny ze wszystkimi urządzeniami serii Parkside X 20 V Team. Akumulatory można ładować tylko za pomocą ładowarek z serii Parkside X 20 V TEAM. Każdy inny sposób użycia może doprowadzić do uszkodzenia urządzenia i stanowić poważne zagrożenie dla użytkownika. To urządzenie nie nadaje się do użytku profesjonalnego. W przypadku użytkowania komercyjnego gwarancja przestaje obowiązywać. Producent nie odpowiada za szkody spowodowane użyciem niezgodnym z przeznaczeniem urządzenia lub jego nieprawidłową obsługą.

Opis ogólny



Ilustracje znajdują się na przedniej rozkładanej stronie.

Zawartość opakowania

- Akumulator
- Ładowarka
- Instrukcja obsługi

Zestawienie

- A**
- 1 Przycisk zwalniający
 - 2 Przycisk wskaźnika stanu naładowania akumulatora
 - 3 Wskaźnik stanu naładowania akumulatora
 - 4 Akumulator
 - 5 Ładowarka
 - 6 Wskaźnik kontrolny na ładowarce

Dane techniczne

Akumulator

(litowo-jonowy) PAP 20 A1

Liczba ogniw akumulatora	5
Napięcie znamionowe	20 V==
Pojemność.....	2,0 Ah
Energia.....	40 Wh
Czas ładowania	ok. 1 godz. *
Temperatura	maks. 50 °C
ładowanie	4 - 40 °C
Praca.....	-20 - 50 °C
Przechowywanie.....	0 - 45 °C

* Podany czas ładowania można uzyskać tylko korzystając z dołączonej ładowarki.

Ładowarka PLG 20 A1

Znamionowy pobór mocy	65 W
Napięcie wejściowe ..	230 - 240 V~, 50 Hz
Napięcie wyjściowe.....	21,5 V==
Prąd wyjściowy.....	2,4 A
Zabezpieczenie urządzenia	T3.15A
Klasa ochrony	□ II



Uwaga! Ta ładowarka służy do ładowania poniższych akumulatorów: PAP 20 A1, PAP 20 A2, PAP 20 A3.

Aktualna lista kompatybilnych akumulatorów znajduje się na stronie: www.lidl.de/akku

Uwagi dotyczące bezpieczeństwa

To urządzenie może być używane przez dzieci w wieku powyżej 8 lat oraz osoby o obniżonej sprawności fizycznej, sensorycznej czy umysłowej lub o niedostatecznym doświadczeniu i wiedzy tylko wówczas, jeśli osoby te znajdują się pod nadzorem lub jeśli zostały pouczone o zasadach bezpiecznego użycia urządzenia i zrozumiały wynikające z tego niebezpieczeństwa. Dzieciom nie wolno bawić się urządzeniem. Czyszczenia i prac konserwacyjnych należących do użytkownika nie mogą wykonywać dzieci bez nadzoru.

Symbole użyte w instrukcji



Znak zagrożenia z informacjami dotyczącymi ochrony przed obrażeniami ciała lub uszkodzami rzeczowymi.



Znak zagrożenia z informacjami dotyczącymi zapobiegania szkodom osobowym na skutek porażenia prądem elektrycznym.



Znak informacyjny z informacją dla lepszej obsługi urządzenia.

Symbole na akumulatorze



Akumulator jest częścią serii Parkside X 20 V TEAM.



Proszę uważnie przeczytać instrukcję obsługi.



Przycisk wskaźnika stanu naładowania akumulatora.



Akumulatora nie wyrzucać do śmieci domowych, ognia lub wody.



Nie narażać akumulatora na dłuższe, silne oddziaływanie promieni słonecznych, nie kłaść baterii na grzejnikach (maks. 50 °C).



Urządzeń elektrycznych nie należy wyrzucać razem ze śmieciami domowymi.



Akumulatory oddać do punktu zbiórki starych baterii, skąd zostaną przekazane do ponownego przetworzenia w sposób przyjazny dla środowiska.

Symbole na ładowarce



Urządzenie jest częścią serii Parkside X 20 V TEAM.



Uwaga!



Proszę uważnie przeczytać instrukcję obsługi.



Ładowarka jest przeznaczona tylko do użytku w pomieszczeniach.



Zabezpieczenie urządzenia



Klasa ochrony II (podwójna izolacja).



Urządzeń elektrycznych nie należy wyrzucać razem ze śmieciami domowymi.



Wskaźniki kontrolne (LED) ładowarki.



Akumulator włożyć dopiero po całkowitym zmontowaniu urządzenia. Niebezpieczeństwo obrażeń ciała!



Przed wykonaniem wszelkich prac przy urządzeniu wyłączyć urządzenie i wyjąć akumulator.



Akumulator osiąga swoją pełną pojemność dopiero po kilkukrotnym ładowaniu.

Ogólne wskazówki bezpieczeństwa



UWAGA! Przy korzystaniu z narzędzi elektrycznych należy przestrzegać podanych poniżej podstawowych środków bezpieczeństwa, zabezpieczających przed porażeniem prądem elektrycznym, zranieniem i pożarem.

Uważne obchodzenie się z urządzeniami napędzanymi akumulatorami i ich stosowanie

- **Ładuj akumulatory tylko za pomocą ładowarek należących do serii Parkside X 20 V Team.** Używanie ładowarki przystosowanej do określonego rodzaju akumulatorów z innymi akumulatorami grozi pożarem.
- **Stosuj w urządzeniach elektrycznych tylko przystosowane do nich akumulatory.** Używanie innych akumulatorów może prowadzić do zranień i pożaru.
- **Trzymaj nieużywane akumulatory z daleka od spinaczy biurowych, monet, kluczy, gwoździ, śrub i innych drobnych przedmiotów metalowych, które mogłyby spowodować połączenie biegunów.** Zwarcie między biegunami akumulatora może spowodować oparzenia lub pożar.
- **Nieprawidłowe stosowanie może doprowadzić do wycieku elektrolitu z akumulatora.** Unikaj kontaktu z elektrolitem. Jeżeli elektrolit zetknął się z oczami, umyj oczy wodą. Jeżeli elektrolit dostał się do oka, skorzystaj dodatkowo z pomocy lekarskiej. Wyciekający z akumulatora elektrolit może spowodować podrażnienia skóry lub oparzenia.
- **Nie używaj uszkodzonego lub zmienionego akumulatora.** Uszkodzone lub zmienione akumulatory mogą zachowywać się nieprzewidywalnie i spowodować pożar, wybuch lub obrażenia ciała.

- **Nie wystawiaj akumulatora na działanie ognia lub wysokich temperatur.** Ogień lub temperatury powyżej 130 °C mogą spowodować wybuch.
- **Przestrzegaj wszystkich instrukcji ładowania i nigdy nie ładuj akumulatora lub narzędzia akumulatorowego poza zakresem temperatur podanym w instrukcji obsługi.** Niewłaściwe ładowanie lub ładowanie poza dopuszczalnym zakresem temperatur może zniszczyć akumulator i zwiększyć niebezpieczeństwo pożaru.

Serwis

- **Nigdy nie wykonuj konserwacji uszkodzonych akumulatorów.** Wszystkie czynności konserwacyjne przy akumulatorach powinny być wykonywane tylko przez producenta lub autoryzowane punkty serwisowe.

Specjalne zasady bezpieczeństwa dotyczące urządzeń zasilanych akumulatorami

- **Upewnij się, że urządzenie jest wyłączone podczas instalowania akumulatora.** Instalowanie akumulatora w urządzeniu elektrycznym podłączonym do sieci elektrycznej może spowodować wypadek.
- **Ładuj akumulatory tylko wewnątrz pomieszczeń, ponieważ ładowarka jest przeznaczona tylko do takiego ładowania.** Istnieje niebezpieczeństwo wybuchu.

- Aby zmniejszyć ryzyko porażenia prądem elektrycznym, zawsze odłączaj wtyczkę ładowarki od gniazdka elektrycznego, zanim zaczniesz jej czyszczenie.
- Nie wystawiaj narzędzia elektrycznego przez dłuższy czas na silne promieniowanie słoneczne i nie kładź go na kaloryferze. Gorąco może spowodować uszkodzenie akumulatora i wybuch.
- Przed rozpoczęciem ładowania zaczekaj, aż nagrany akumulator ostygnie.
- Nie otwieraj akumulatora i chroń go przed mechanicznymi uszkodzeniami. Niebezpieczeństwo zwarcia i wydzielania par drażniących drogi oddechowe. Zapewnij sobie doływ świeżego powietrza, a razie wystąpienia dolegliwości skorzystaj dodatkowo z pomocy lekarskiej.
- Nie używaj baterii jednorazowych, które nie nadają się do ponownego ładowania! Może to spowodować uszkodzenie urządzenia.
- Nie używaj akcesoriów, które nie są zalecane przez PARKSIDE. Może to spowodować porażenie elektryczne lub pożar.
- Do ładowania akumulatorów używaj wyłącznie dostarczonej ładowarki Niebezpieczeństwo pożaru i wybuchu.
- Przed każdym użycie sprawdzaj ładowarkę, jej kabel i wtyczkę; naprawy zlecaj tylko wykwalifikowanemu personelowi i tylko z użyciem oryginalnych części zamiennych. Nie używaj uszkodzonej ładowarki i nie otwieraj jej sam. Zapewni to bezpieczeństwo urządzenia.
- Uważaj, by napięcie sieciowe było zgodne z danymi znajdującymi się na tabliczce znamionowej znajdującej się na ładowarce. Niebezpieczeństwo porażenia prądem.
- Utrzymuj urządzenie w czystości, nie wystawiaj go na działanie wilgoci i deszczu. Nigdy nie używaj ładowarki na dworze. Zabrudzenie ładowarki i dostanie się wody do jej wnętrza zwiększa ryzyko porażenia prądem.
- Ładowarka może być używana tylko z odpowiednimi akumulatorami z serii Parkside X 20 V Team. Ładowanie innych akumulatorów może prowadzić do urazów ciała i stwarzać niebezpieczeństwo pożaru.
- Unikaj mechanicznych uszkodzeń ładowarki. Mogą one powodować wewnętrzne zwarcia.
- Ładowarki nie wolno używać na palnym podłożu (np. papier, tekstylia). Niebezpieczeństwo pożaru wskutek nagrzania wywołanego ładowaniem.
- Jeżeli przewód zasilający tego urządzenia jest uszkodzony, należy zlecić jego wymianę

Prawidłowe obchodzenie się z ładowarką

- Do ładowania akumulatora używaj wyłącznie ładowarki należącej do serii Parkside X 20 V Team. Niebezpieczeństwo pożaru i wybuchu.

producentowi, w punkcie serwisowym, lub osobie posiadającej podobne kwalifikacje, aby uniknąć zagrożeń.

- Akumulator nowego urządzenia jest naładowany tylko częściowo i wymaga pełnego naładowania przed pierwszym użyciem. Włóż akumulator do wnętrza i podłącz ładowarkę do sieci elektrycznej.
- Po pełnym naładowaniu akumulatora odłącz wtyczkę od gniazdka sieciowego i odłącz ładowarkę od urządzenia.
- Przy pomocy ładowarki nie ładować baterii jednorazowych.

Ładowanie



Nie narażaj akumulatora na ekstremalne warunki jak gorąco i wstrząsy. Niebezpieczeństwo obrażeń ciała przez wyciekający roztwór elektrolitu! W przypadku kontaktu z oczami lub skórą przemyj stosowne miejsca wodą bądź środkiem neutralizującym i skonsultuj się z lekarzem.



Akumulator ładuj tylko w suchych pomieszczeniach. Przed podłączeniem akumulatora powierzchnia zewnętrzna akumulatora musi być czysta i sucha. Istnieje niebezpieczeństwo obrażeń ciała z powodu porażenia elektrycznego.



Przed wykonaniem wszelkich prac przy urządzeniu wyłącz urządzenie i wyjmij akumulator.

- Akumulator ładuj tylko za pomocą ładowarki należącej do serii Parkside X 20 V Team.
- Znaczne skrócenie czasu pracy pomimo naładowania sygnalizuje, że akumulator jest zużyty i należy go wymienić. Używaj tylko oryginalnego, zamiennego akumulatora, dostępnego w naszym dziale serwisowym (www.grizzly-service.eu).
- Zawsze przestrzegaj aktualnie obowiązujących przepisów bezpieczeństwa i ochrony środowiska.
- Uszkodzenia powstałe wskutek niewłaściwej obsługi nie są objęte gwarancją.

Wyjmowanie/wkładanie akumulatora

1. Aby wyjąć akumulator (4) z urządzenia, naciśnij przycisk zwalniający (1) na akumulatorze i wyjmij akumulator.
2. Aby włożyć akumulator (4), wsuń akumulator do urządzenia po przewodnicy szynowej. Słychać jego zatrzasknięcie.



Akumulator włóż dopiero, gdy narzędzie akumulatorowe jest gotowe do użycia.

Sprawdzanie stanu naładowania akumulatora

Wskaźnik stanu naładowania (3) sygnalizuje poziom naładowania akumulatora (4).

Naciśnij przycisk wskaźnika stanu naładowania (2) na akumulatorze. Stan naładowania akumulatora sygnalizowany jest zaświeceniem się odpowiedniej diody.

Gdy świecą się 3 diody LED (czerwona, pomarańczowa i zielona): akumulator jest naładowany

Gdy świecą się 2 diody LED (czerwona i pomarańczowa): akumulator jest częściowo naładowany

Gdy świeci się 1 dioda (czerwona): akumulator wymaga ładowania



Naładuj akumulator (4), gdy na wskaźniku stanu naładowania (3) świeci się już tylko czerwona dioda LED.

Ładowanie akumulatora



Jeżeli akumulator jest rozgrzany, przed ładowaniem należy odczekać do jego ostygnięcia.



Naładuj akumulator (4), gdy na wskaźniku stanu naładowania (3) świeci się już tylko czerwona dioda LED.



Czas ładowania wynosi około 1 godziny (PAP 20 A1).

1. W razie potrzeby wyjmij akumulator (4) z urządzenia.
2. Wsuń akumulator (4) do wnęki ładowarki (5).
3. Podłącz ładowarkę (5) do gniazda sieciowego.
4. Po ukończeniu ładowania odłącz ładowarkę (5) od sieci.
5. Wyjmij akumulator (4) z ładowarki (5).

Przegląd diod kontrolnych (6) na ładowarce (5):

Zielona dioda LED świeci się bez włożonego akumulatora: ładowarka jest gotowa do pracy.

Świeci się zielona dioda: Akumulator jest naładowany.

Świeci się czerwona dioda: Akumulator ładuje się.

Czerwona kontrolka LED miga: przegrzany akumulator

Czerwona + zielona kontrolka LED migają: uszkodzony akumulator

Zużyte akumulatory

- Znaczne skrócenie czasu pracy pomimo naładowania sygnalizuje, że akumulator jest zużyty i należy go wymienić. Używaj tylko zamiennego akumulatora, dostępnego w naszym dziale serwisowym.
- Zawsze przestrzegaj aktualnie obowiązujących zaleceń bezpieczeństwa oraz przepisów i wskazówek dotyczących ochrony środowiska (patrz „Utylizacja/ochrona środowiska”).

Przechowywanie

- Przed dłuższym okresem przechowywania (np. przed zimą) wyjmij akumulator z urządzenia.
- Akumulator przechowuj tylko w stanie częściowo naładowanym. Podczas dłuższego przechowywania powinny świecić się 2 do 3 diod LED.
- W okresie dłuższego przechowywania należy co 3 miesiące kontrolować stan naładowania akumulatora i w razie potrzeby doładować.
- Akumulator należy przechowywać w temperaturze między 0 °C a 45 °C. Podczas przechowywania unikać ekstremalnie niskich lub wysokich temperatur, aby akumulator nie stracił swojej wydajności.

Czyszczenie

Oczyść ładowarkę i akumulator suchą szmatką lub pędzlem.

Nie używaj wody ani metalowych przedmiotów.

Konserwacja

- Urządzenie jest bezobsługowe.

Utylizacja/ochrona środowiska

Wyjmij akumulator z urządzenia i przekaz urządzenie, akumulator, akcesoria oraz opakowanie do punktu recyklingu odpadów. Materiały opakowaniowe usuń zgodnie z przepisami.



Urządzeń elektrycznych nie należy wyrzucać razem ze śmieciami domowymi.



Nie wyrzucaj akumulatora do śmieci domowych, ognia (ryzyko wybuchu) lub wody. Uszkodzone akumulatory mogą szkodzić środo-

wisku naturalnemu i zdrowiu ludzi, jeśli wydostaną się z nich trujące opary lub ciecze.

- Urządzenie i ładowarkę oddaj do punktu recyklingu. Zastosowane elementy z tworzywa sztuczne i metali można posortować według rodzajów odpadów i w ten sposób przekazać do punktu recyklingu. Odpowiednie informacje można uzyskać w naszym Dziale Obsługi.
- Akumulatory należy utylizować w stanie rozładowanym. Zalecamy zastąpienie biegunów kawałkiem taśmy klejącej w celu ochrony przed ewentualnym zwarcieniem. Nie otwieraj akumulatora.
- Akumulatory utylizuj zgodnie z lokalnymi przepisami. Akumulatory należy oddać w punkcie zbiórki zużytych baterii, skąd zostaną przekazane do ponownego przetworzenia w sposób przyjazny dla środowiska. O szczegóły pytaj w najbliższym zakładzie utylizacji odpadów lub w naszym Dziale Obsługi.
- Utylizację przesłanych przez Ciebie uszkodzonych urządzeń wykonujemy bezpłatnie.

Części zamienne / Akcesoria

Części zamienne i akcesoria można zakupić na www.grizzly-service.eu

W przypadku problemów z zamawianiem należy skorzystać z formularza kontaktowego. W razie kolejnych pytań należy zwracać się do „Service-Center” (patrz strona 54).

Akumulator PAP 20 A1, 2,0 Ah	80001172
Akumulator PAP 20 A3, 4,0 Ah	80001159
ładowarka EU PLG 20 A1; 2,4 A; EU	80001337
ładowarka UK PLG 20 A1; 2,4 A; UK.....	80001338

Gwarancja

Szanowna Klientko, Szanowny Kliencie, na niniejszy artykuł udzielamy 3-letniej gwarancji od daty zakupu.

W przypadku wad tego produktu przysługują Państwu ustawowe prawa w stosunku do sprzedawcy produktu. Prawa te nie są ograniczone przez naszą przedstawioną niżej gwarancję.

Warunki gwarancji

Okres gwarancji rozpoczyna się z datą zakupu. Prosimy zachować oryginalny paragon. Będzie on potrzebny jako dowód zakupu.

Jeśli w okresie trzech lat od daty zakupu tego produktu wystąpi wada materiałowa lub fabryczna, produkt zostanie – wedle naszego wyboru – bezpłatnie naprawiony lub wymieniony. Gwarancja zakłada, że w okresie trzech lat uszkodzone urządzenie zostanie przesłane wraz z dowodem zakupu (paragonem) z krótkim opisem, gdzie wystąpiła wada i kiedy się pojawiła.

Jeśli defekt jest objęty naszą gwarancją, otrzymają Państwo z powrotem naprawiony lub nowy produkt. Wraz z wymianą urządzenia lub ważnej części, zgodnie z art. 581 § 1 aktualnej wersji Kodeksu cywilnego, okres gwarancji rozpoczyna się od nowa.

Okres gwarancji i ustawowe roszczenia z tytułu wad

Okres gwarancji nie wydłuża się z powodu świadczenia gwarancyjnego. Obowiązuje to również dla wymienionych lub naprawionych części. Ewentualne uszkodzenia i wady istniejące już w momencie zakupu należy zgłosić bezzwłocznie po rozpakowaniu. Naprawy przypadające

po upływie okresu gwarancji są odpłatne.

Zakres gwarancji

Urządzenie wyprodukowano z zachowaniem staranności zgodnie z surowymi normami jakościowymi i dokładnie sprawdzono przed wysyłką.

Gwarancja obowiązuje dla wad materiałowych lub fabrycznych. Gwarancja nie rozciąga się na części produktu, które podlegają normalnemu zużyciu (np. akumulator → pojemność akumulatora) i można je uznać za części zużywalne, oraz na uszkodzenia części delikatnych.

Gwarancja przepada, jeśli produkt został uszkodzony, nie był zgodnie z przeznaczeniem użytkowany i konserwowany. Użytkowanie zgodnie z przeznaczeniem wiąże się z przestrzeganiem wszystkich wskazówek zawartych w instrukcji obsługi. Należy bezwzględnie unikać zastosowań i działań, których odradza się lub przed którymi ostrzega się w instrukcji obsługi. Produkt jest przeznaczony do użytku prywatnego, a nie komercyjnego. W przypadku niewłaściwego i nieodpowiedniego obchodzenia się z urządzeniem, stosowania „na siłę” i zabiegów, które nie zostały przeprowadzone przez nasz autoryzowany oddział, gwarancja wygasa.

Realizacja w przypadkach objętych gwarancją

Aby zagwarantować szybkie przetworzenie Państwa sprawy, prosimy o przestrzeganie poniższych wskazówek:

- W przypadku wszelkich zapytań prosimy o przygotowanie paragonu i numeru identyfikacyjnego jako dowodu zakupu (IAN 303132_1910).
- Numer artykułu znajduje się na tabliczce znamionowej.
- W przypadku wystąpienia usterek lub

innych wad prosimy o skontaktowanie się z wymienionym niżej działem serwisowym **telefonicznie** lub **mailowo**. Użytkując Państwo wówczas szczegółowe informacje na temat realizacji reklamacji.

- Uszkodzony produkt mogą Państwo wysłać po skontaktowaniu się z naszym działem obsługi klienta, załączając dowód zakupu (paragon) i określając, na czym polega wada i kiedy wystąpiła, bezpłatnie na podany adres serwisu. Aby uniknąć problemów z odbiorem i dodatkowych kosztów, prosimy o wysłanie przesyłki na adres, który Państwu podano. Należy się upewnić, żeby wysyłka nie nastąpiła odpłatnie, jako ponadwymiarowa, ekspresowo lub na innych specjalnych warunkach. Prosimy o przesłanie urządzenia wraz ze wszystkimi częściami wyposażenia otrzymanymi przy zakupie i zadbanie o wystarczająco bezpieczne opakowanie.

Serwis naprawczy

Naprawy, **które nie są objęte gwarancją**, można zlecić odpłatnie w naszym oddziale serwisowym. Serwis sporządzi Państwu kosztorys naprawy.

Podajemy się wyłącznie naprawy urządzeń, które zostały prawidłowo zapakowane i ofrankowane.

Uwaga: Prosimy o przesłanie czystego urządzenia ze wskazaniem usterki.

Urządzenia przesłane dla nas odpłatnie, jako przesyłka ponadwymiarowa, ekspresowa lub na innych warunkach specjalnych, nie zostaną odebrane.

Utylizację przesłanych do nas uszkodzonych urządzeń przeprowadzamy bezpłatnie.

Service-Center

PL

Serwis Polska

Tel.: 22 397 4996

E-Mail: grizzly@lidl.pl

IAN 303132_1910

Importer

Prosimy mieć na uwadze, że poniższy adres nie jest adresem serwisu. Prosimy o kontakt z wymienionym wyżej centrum serwisowym.

Grizzly Tools GmbH & Co. KG

Stockstädter Straße 20

DE-63762 Großostheim

NIEMCY

www.grizzly-service.eu

Obsah

Úvod	55
Účel použití	55
Obecný popis	55
Přehled	56
Technická data	56
Bezpečnostní pokyny	56
Symboly v návodu.....	56
Obecné bezpečnostní pokyny.....	57
Správné zacházení s nabíjecím přístrojem pro akumulátory.....	59
Nabíjecí proces	60
Vyjmutí/vložení akumulátoru	60
Kontrola stavu nabití akumulátoru.....	61
Nabíjení akumulátoru	61
Spotřebované akumulátory.....	61
Skladování	62
Čištění	62
Údržba	62
Likvidace/ochrana životního prostředí	62
Náhradní díly	63
Záruka	63
Opravná	64
Service-Center	64
Dovozce	64
Překlad originálního prohlášení o shodě CE	80

Úvod

Blahopřejeme vám ke koupi vašeho nového přístroje. Rozhodli jste se pro vysoce kvalitní výrobek.

Kvalita tohoto přístroje byla kontrolována během výroby a byla provedena také závěrečná kontrola. Tím je zaručena funkčnost přístroje.



Návod k obsluze je součástí tohoto výrobku. Obsahuje důležité pokyny týkající se bezpečnosti, používání a likvidace. Před použitím výrobku se seznámte se všemi pokyny k obsluze a bezpečnosti. Výrobek používejte jen k popsaným účelům a v rámci uvedených oblastí použití. Návod dobře uschovejte a při předávání výrobku třetímu předejte i všechny podklady.

Účel použití

Akumulátor a nabíječka by měly být používány společně s přístrojem série Parkside X 20 V Team. Akumulátor je kompatibilní se všemi přístroji PARKSIDE X 20 V Teams. Akumulátory se smí nabíjet pouze nabíječkami série Parkside X 20 V TEAM. Při jakémkoliv jiném použití může dojít k poškození zařízení a uživatel může být vystaven vážnému nebezpečí. Tento přístroj není vhodný pro komerční využití. Při řemeslném použití záruka zaniká.

Výrobce neručí za škody způsobené nesprávným použitím nebo nesprávnou obsluhou.

Obecný popis



Obrázky naleznete na přední rozkládací stránce.

Přehled

- A**
- 1 Odblokovací tlačítko
 - 2 Tlačítko ukazatele stavu nabíjení
 - 3 Ukazatel stavu nabíjení
 - 4 Akumulátor
 - 5 Nabíječka
 - 6 Kontrolní ukazatel na nabíječce

Technická data

Akumulátor (Li-Ion) PAP 20 A1

Bateriové články	5
Jmenovité napětí	20 V \equiv
Kapacita	2,0 Ah
Energie	40 Wh
Doba nabíjení	cca. 1 h*
Teplota	max 50 °C
Nabíjecí proces	4 - 40 °C
Provoz	-20 - 50 °C
Skladování	0 - 45 °C

Nabíječka PLG 20 A1

Příkon	65 W
Vstupní napětí	230 - 240 V~, 50 Hz
Výstupní napětí	21,5 V \equiv
Výstupní proud	2,4 A
Jištění přístroje	T3.15A
Třída ochrany	□ II



Pozor! Pomocí této nabíječky lze nabíjet pouze následující akumulátory: PAP 20 A1, PAP 20 A2, PAP 20 A3.

Aktuální seznam kompatibility akumulátorů najdete na:

www.lidl.de/akku

Bezpečnostní pokyny

Děti od 8 let věku, osoby s omezenými fyzickými, smyslovými či

psychickými schopnostmi a také osoby s nedostatečnými zkušenostmi či vědomostmi mohou s tímto přístrojem manipulovat pouze pod dozorem jiné osoby, nebo pokud jim bylo vysvětleno bezpečné používání zařízení a jsou si vědomy případných rizik souvisejících s používáním zařízení. S přístrojem si nesmí hrát děti. Čištění ani užitelskou údržbu nesmí provádět děti bez dozoru.

Symboly v návodu



Výstražné značky s údaji k zabránění škodám na zdraví nebo věcným škodám.



Označení nebezpečí s informacemi o zabránění zranění osob v důsledku zasažení elektrickým proudem.



Informační značka s informacemi pro lepší manipulaci s přístrojem.

Grafické značky na akumulátoru



Tento akumulátor je součástí Parkside X 20 V TEAM



Před použitím přístroje si pozorně přečtěte návod k obsluze.



Tlačítko ukazuje stavu nabití.



Nevyhazujte akumulátory do domácího odpadu, do ohně anebo do vody.



Nevystavujte akumulátor / nástroj delší dobu silnému slunečnímu záření a neodkládejte tyto na vyhřívací tělesa (max. 50 °C).



Odevzdejte akumulátory ve sběrně pro staré baterie, kde se přivedou k recyklaci s ohledem na životní prostředí.



Elektrické přístroje nepatří do domácího odpadu.

Grafické značky na nabíječe



Tato nabíječka je součástí Parkside X 20 V TEAM



Pozor!



Před nabíjením je třeba si přečíst návod k akumulátoru.



Nabíječka je vhodná pouze k používání v místnostech.



T3.15A Jištění přístroje



Třída ochrany II (dvojitá izolace)



Elektrické přístroje nepatří do domácího odpadu.



Kontrolní ukazatele (LED) nabíječky.



Akumulátor vložte teprve tehdy, až bude zařízení zcela namontováno. Hrozí nebezpečí poranění!



Před jakoukoliv prací na zařízení vypněte zařízení a vytáhněte akumulátor ze zařízení.



Akumulátor dosáhne svou plnou kapacitu až po několikanásobném nabíjení.

Obecné bezpečnostní pokyny



Pozor! Při použití elektrických zařízení je nutné v rámci ochrany proti úrazu el. proudem, zranění a požáru nutně respektovat níže uvedená základní bezpečnostní opatření:

Pečlivé zacházení s akumulátorovými nástroji a jejich používání

- **Akumulátory nabíjejte pouze v nabíječkách, určených pro sérii Parkside X 20 V Team.** Použije-li se nabíječka určená pro určitý typ akumulátorů s jiným typem akumulátoru, hrozí nebezpečí požáru.
- **V elektrických nástrojích použijte pouze pro ně určené akumulátory.** Použití jiných akumulátorů může vést k poraněním a k nebezpečí požáru.
- **Udržujte nepoužívané akumulátory vzdáleně od kancelářských sponek, mincí, klíčů, hřebíků, šroubů anebo jiných malých kovových předmětů, které by mohly zapříčinit přemostění kontaktů.** Zkrat mezi kontakty akumulátoru může mít za následek popáleniny anebo oheň.
- **Při nesprávném používání může z akumulátoru unikat tekutina. Vyvarujte se kontaktu s ní. Při náhodném kontaktu opláchněte vodou. Když se tato tekutina dostane do očí, přídavně vyhledejte lékařskou pomoc. Uniknutá tekutina může vést k podrážděním pokožky anebo k popáleninám.**

- **Nepoužívejte poškozené nebo modifikované akumulátory.** Poškozené nebo modifikované akumulátory se mohou chovat nepředvídatelně a způsobit požár, výbuch nebo zranění.
- **Nevystavujte akumulátor ohni ani vysokým teplotám.** Oheň nebo teploty nad 130 °C mohou způsobit výbuch.
- **Dodržujte všechny pokyny pro nabíjení a nikdy nenabíjejte akumulátor ani akumulátorový nástroj mimo rozsah teplot, uvedených v návodu k obsluze.** Nesprávné nabíjení nebo nabíjení mimo povolený teplotní rozsah může zničit akumulátor a zvýšit nebezpečí požáru.

Servis

- **Na poškozených akumulátorech nikdy neprovádějte údržbu.** Veškerá údržba akumulátorů by měla být prováděna pouze výrobcem nebo autorizovanými servisními středisky.

Speciální bezpečnostní pokyny pro akumulátorové přístroje

- **Zajistěte to, že je nástroj vypnutý předtím, než do něj vložíte akumulátor.** Vkládání akumu-

látoru do elektrického nástroje, který je zapnutý, může vést k nehodám.

- **Nevystavujte akumulátor/ elektrický nástroj/ nástroj delší dobu silnému slunečnímu záření a neodkládejte tyto na vyhřívací tělesa.** Horko škodí akumulátoru a existuje nebezpečí exploze.
- **Nechte zahřátý akumulátor před nabíjením vystydnout.**
- **Neotvírejte akumulátor a vyvarujte se mechanickým poškozením akumulátoru.** Existuje nebezpečí krátkého spojení a mohou unikat páry, které dráždí dýchací cesty. Postarejte se o čerstvý vzduch a při potížích vyhledejte lékařskou pomoc.
- **Odpojte nástroj od sítě, když se akumulátor z něj vybere.**
- **Neotvírejte akumulátor a vyvarujte se mechanickým poškozením akumulátoru.** Existuje nebezpečí krátkého spojení a mohou unikat páry, které dráždí dýchací cesty. Postarejte se o čerstvý vzduch a při potížích vyhledejte lékařskou pomoc.
- **Nepoužívejte dobíjecí baterie.**
- **Nepoužívejte příslušenství, které nebylo doporučeno společností PARKSIDE.** To může vést k úrazu elektrickým proudem nebo k požáru.

Správné zacházení s nabíjecím přístrojem pro akumulátory

- **K nabíjení akumulátoru použijte výhradně dodanou nabíječku určenou pro řadu Parkside X 20 V Team.** Hrozí nebezpečí požáru a výbuchu.
- **Zkontrolujte před každým použitím nabíjecí přístroj, kabel a zástrčku a nechte je opravovat kvalifikovaným odborným personálem a pouze s originálními náhradními díly. Nepoužívejte defektní nabíjecí přístroj a sami ho neotvírejte.** Tímto je zabezpečené to, že zůstane zachována bezpečnost nástroje.
- **Připojujte nabíjecí přístroj pouze na zásuvku s uzemněním. Dbejte na to, aby síťové napětí souhlasilo s údajem na typovém štítku nabíjecího přístroje.** Existuje nebezpečí elektrického úderu.
- **Udržujte nabíjecí přístroj čistý a vzdáleně od vlhkosti a deště. Nikdy nepoužívejte nabíjecí přístroj na volném prostranství.** Skrz zašpinění a vniknutí vody, se zvyšuje riziko elektrického úderu.
- **Nabíječku lze provozovat pouze s příslušnými akumulátory série Parkside X 20 V Team.**

Při nabíjení jiných akumulátorů může dojít ke zraněním a hrozí nebezpečí požáru.

- **Vyvarujte se mechanickým poškozením nabíjecího přístroje.** Tyto mohou vést k vnitřním krátkým spojeníům.
- **Nabíjecí přístroj se nesmí provozovat na hořlavém podkladu (např. papír, textilie).** Existuje nebezpečí požáru kvůli zahřívání, které se vytváří při nabíjení.
- **Dojde-li k poškození přípojného vedení tohoto přístroje, musí jej vyměnit výrobce nebo zákaznický servis či podobně kvalifikovaná osoba, aby se předešlo ohrožením.**
- Akumulátor Vašeho přístroje je dodáván v částečně přednabitěm stavu a před prvním použitím se musí řádně nabít. Zastrčte akumulátor do podstavce a zapojte nabíječku do napájecí sítě.
- Jakmile bude akumulátor plně nabitý, vytáhněte síťovou zástrčku a odpojte nabíječku od přístroje.
- Nenabíjejte v nabíječce baterie, které nelze nabíjet.

Nabíjecí proces



Akumulátor nevystavujte extrémním podmínkám, například vysokým teplotám a ná-

razům. Hrozí riziko zranění kvůli unikajícímu elektrolytickému roztoku! Při zasažení očí či pokožky opláchněte postižené místo vodou nebo neutralizátorem a vyhledejte pomoc lékaře.



Akumulátor nabíjejte pouze v suchých prostorách. Před připojením nabíječky musí být vnější plochy akumulátoru čisté a suché. Hrozí nebezpečí úrazu elektrickým proudem.



Před jakoukoliv prací na zařízení vypněte zařízení a vytáhněte akumulátor ze zařízení.

- Přístroj nabíjejte pouze pomocí nabíječky určené pro sérii Parkside X 20 V Team.
- Jestliže se významně zkrátí provozní doba, i když je akumulátor nabitý, znamená to, že akumulátor je u konce své životnosti a je nutné jej vyměnit. Používejte pouze originální náhradní akumulátor, který zakoupíte v zákaznickém servisu.
- V každém případě vždy dbejte bezpečnostních pokynů a také předpisů a upozornění týkajících se ochrany životního prostředí.
- Na závady vzniklé kvůli manipulaci v rozporu s určením se nevztahuje záruka.

Vyjmutí/vložení akumulátoru

1. K vyjmutí akumulátoru (4) z přístroje stiskněte odblokovací tlačítko (1) na akumulátoru a akumulátor vytáhněte.

- Ke vložení akumulátoru (4) zasuňte akumulátor podél vodičí lišty do přístroje. Slyšitelně zaklapne.



Akumulátor vložte teprve tehdy, až bude přístroj zcela namontován. Hrozí nebezpečí poranění!

Kontrola stavu nabití akumulátoru

Ukazatel stavu nabití (3) signalizuje stav nabití akumulátoru (4).

Stiskněte tlačítko ukazatele stavu nabití (2) na akumulátoru.

Stav nabití akumulátoru je signalizován rozsvícením příslušného ukazatele LED.

3 LED svítí (červená, oranžová a zelená):

Akumulátor je nabitý

2 LED svítí (červená a oranžová):

Akumulátor je částečně nabitý

1 LED svítí (červená):

Akumulátor je nutné dobít



Nabijte akumulátor (4), když svítí pouze červená LED ukazatele stavu (3).

Nabíjení akumulátoru



Nechte zahřátý akumulátor před nabíjením vychladnout.



Nabijte akumulátor (4), když svítí pouze červená LED ukazatele stavu (3).



Doba nabíjení je cca 1 hodina (PAP 20 A1).

- Popřípadě vyjměte akumulátor (4) z přístroje.
- Zasuňte akumulátor (4) do nabíjecí prohloubeniny v nabíječce (5).
- Nabíječku (5) zapojte do síťové zásuvky.
- Po úspěšném dokončení nabíjení odpojte nabíječku (5) od sítě.
- Vytáhněte akumulátor (4) z nabíječky (5).

Přehled kontrolních ukazatelů LED (6) na nabíječce (5):

Zelená LED svítí bez vloženého akumulátoru: Nabíječka je připravena k provozu.

Zelená LED svítí: Akumulátor je nabitý.

Červená LED svítí: Akumulátor se nabíjí.

Červená LED bliká: Akumulátor přehřátý

Červená + zelená LED blikají: Akumulátor je vadný

Spotřebované akumulátory

- Jestliže se významně zkrátí provozní doba, i když je akumulátor nabitý, znamená to, že akumulátor je u konce své životnosti a je nutné jej vyměnit. Používejte pouze náhradní akumulátory, které zakoupíte v zákaznickém servisu.
- V každém případě vždy dbejte bezpečnostních pokynů a také předpisů a upozornění týkajících se ochrany životního prostředí (viz část „Likvidace / ochrana životního prostředí“).

Skladování

- Před delším uskladněním (např. zazimování) vyjměte akumulátor z přístroje.
- Akumulátor uskladněte v částečně nabitém stavu. Během delší skladovací doby by měly svítit 2 až 3 LED.
- Během delší doby skladování zkontrolujte cca každé 3 měsíce stav nabití akumulátoru a podle potřeby jej dobijte.
- Akumulátor skladujte při teplotě mezi 0 °C až 45 °C. Během skladování zabraňte extrémnímu chladu nebo teplu, aby akumulátor neztratil svůj výkon.

Čištění

Vyčistěte nabíječku a akumulátor suchým hadříkem nebo štetcem.
Nepoužívejte vodu ani kovové předměty.

Údržba

- Přístroj je bezúdržbový.

Likvidace/ochrana životního prostředí

Vyjměte akumulátor z přístroje a přístroj, akumulátor, příslušenství a obal odevzdejte k ekologické recyklaci. Obalový materiál zlikvidujte správně dle předpisů.



Elektrické přístroje nepatří do domácího odpadu.



Li-Ion

Akumulátor neodhazujte do domovního odpadu ani do ohně (nebezpečí exploze) či do vody. Poškozené akumulátory mohou při úniku jedovatých výparů či kapalin poškodit životní prostředí a zdraví osob.

- Přístroj a nabíječku odevzdejte na sběrném recyklačním místě. Použité plastové a kovové části lze oddělit a vytřídit pro recyklaci. V případě dotazů se obraťte na servisní centrum.
- Akumulátory likvidujte ve vybitém stavu. Doporučujeme póly akumulátoru přelepit lepicí páskou, čímž zabráníte zkratu. Akumulátor neotevírejte.
- Akumulátory zlikvidujte podle místních předpisů. Akumulátor odevzdejte na sběrném místě pro staré baterie, kde bude recyklován v souladu s předpisy na ochranu životního prostředí. V případě dotazů se obraťte na místní organizaci pro likvidaci odpadů nebo na naše servisní centrum.
- Likvidaci zaslaných vadných přístrojů provádíme zdarma.

Náhradní díly

Náhradní díly a příslušenství obdržíte na stránkách www.grizzly-service.eu

Pokud máte problémy při objednávání, použijte prosím kontaktní formulář. V případě jakýchkoliv dalších dotazů se obraťte na servisní středisko / „Service-Center“ (viz strana 64).

Akumulátor PAP 20 A1, 2,0 Ah	80001172
Akumulátor PAP 20 A3, 4,0 Ah	80001159
Nabíječka PLG 20 A1, EU	80001337
Nabíječka PLG 20 A1, UK	80001338

Záruka

Vážení zákazníci,

Na tento přístroj poskytujeme 3letou záruku od data zakoupení. Záruka na akumulátor je 6 měsíců od data zakoupení.

V případě závady tohoto výrobku vám vůči prodejci výrobku přináleží zákonná práva. Tato zákonná práva nejsou omezena naší následovně uvedenou zárukou.

Záruční podmínky

Záruční doba začíná běžet ode dne nákupu. Uchovejte si, prosím, originál účtenky pro pozdější použití. Tento dokument budete potřebovat jako doklad o koupi.

Zjistíte-li během tří let od data koupě u tohoto výrobku materiálovou nebo výrobní vadu, bude výrobek námi, podle našeho výběru, bezplatně opraven nebo nahrazen. Tato záruční oprava předpokládá, že během 3leté lhůty předložíte poškozený přístroj s dokladem o koupi (pokladní stvrženka) a písemně krátce popíšete, v čem spočívá závada a kdy k ní došlo.

Bude-li závada kryta naší zárukou, získáte zpět opravený nebo nový výrobek.

Opravou nebo výměnou výrobku nezačíná záruční doba běžet od začátku.

Záruční doba a zákonné nároky na odstranění vady

Záruční doba se neprodlužuje poskytnutím záruky. Toto platí i pro nahrazené a opravené díly. Již při koupi zjištěné závady a nedostatky musíte nahlásit okamžitě po vybalení výrobku. Po uplynutí záruční doby musíte uhradit náklady za provedené opravy.

Rozsah záruky

Přístroj byl precizně vyroben podle přísných jakostních směrnic a před dodáním byl svědomitě zkontrolován.

Záruční oprava se vztahuje na materiálové nebo výrobní vady. Tato záruka se netýká dílů výrobku, které jsou vystaveny normálnímu opotřebením, a lze je považovat za spotřební materiál, nebo poškození křehkých dílů.

Tato záruka neplatí, je-li výrobek poškozen z důvodu neodborného používání, nebo pokud u něj nebyla prováděna údržba. Pro odborné používání výrobku musí být přesně dodržovány všechny pokyny uvedené v návodu k obsluze. Bezpodmínečně je třeba zabránit používání a manipulacím s výrobkem, které nejsou v návodu k obsluze doporučeny, nebo je před nimi varováno.



Výrobek je určen jen pro soukromé účely a ne pro komerční využití. Záruka zaniká v případě zneužívání a neodborné manipulace, používání nadměrné síly a při zásazích, které nebyly provedeny naším autorizovaným servisem.

Postup v případě uplatňování záruky

Pro zajištění rychlého zpracování vaší žádosti, prosím, postupujte podle následujících pokynů:

- Na důkaz, že jste výrobek zakoupili, mějte pro jakékoli případné dotazy připravenou pokladní stvrzenku a identifikační číslo (IAN 303132_1910).
- Číslo výrobku je uvedeno na typovém štítku.
- Pokud by došlo k funkční poruše nebo jiným závadám, nejdříve **telefonicky** nebo **e-mailem** kontaktujte níže uvedené servisní oddělení. Pak získáte další informace o vyřízení vaší reklamace.
- Výrobek označený jako vadný můžete po domluvě s naším zákaznickým servisem, s připojením dokladu o koupi (pokladní stvrzenky) a po uvedení, v čem závada spočívá a kdy k ní došlo, přeposlat bez platby poštovního na vám sdělenou adresu příslušného servisu. Aby bylo zabráněno problémům s přijetím a dodatečnými náklady, bezpodmínečně použijte jen tu adresu, která vám bude sdělena. Zajistěte, aby zásilka nebyla odeslána nevyplaceně jako nadměrné zboží, expres nebo jiný, zvláštní druh zásilky. Přístroj zašlete včetně všech částí příslušenství dodaných při zakoupení a zajistěte dostatečně bezpečný přepravní obal.

Opravná

Opravy, **kteřé nespadají do záruky**, můžete nechat udělat v našem servisu oproti zúčtování. Rádi vám připravíme předběžný odhad nákladů.

Můžeme zpracovávat jen ty přístroje, které byly dostatečně zabaleny a odeslány vyplaceně.

Pozor: Prosím, přístroj zašlete našemu autorizovanému servisu vyčištěný a s upozorněním na závadu.

Nepřijmeme přístroje zaslané nevyplaceně jako nadměrné zboží, expres nebo jiný, zvláštní druh zásilky.

Likvidaci vašich poškozených zaslaných přístrojů provedeme bezplatně.

Service-Center



Servis Česko

Tel.: 800143873

E-Mail: grizzly@lidl.cz

IAN 303132_1910

Dovozce

Prosím, respektujte, že následující adresa není adresou servisu. Nejdříve kontaktujte shora uvedené servisní středisko.

Grizzly Tools GmbH & Co. KG

Stockstädter Straße 20
DE-63762 Großostheim
NĚMECKO
www.grizzly-service.eu

Obsah

Úvod	65
Používanie podľa určenia	65
Všeobecný opis	65
Prehľad	66
Technické údaje	66
Bezpečnostné pokyny	66
Piktogramy v návode	66
Všeobecné bezpečnostné pokyny.....	67
Správna manipulácia s nabíjačkou akumulátorov	69
Nabíjanie	70
Vybratie/vloženie akumulátora	71
Kontrola stavu nabitia akumulátora....	71
Nabíjanie akumulátora	71
Opotrebované akumulátory.....	71
Skladovanie	72
Čistenie	72
Údržba	72
Likvidácia/ochrana životného prostredia	72
Náhradné diely / Príslušenstvo ..	73
Záruka	73
Servisná oprava	74
Service-Center	74
Dovozca	74
Preklad originálneho prehlásenia o zhode CE	81

Úvod

Gratulujeme Vám k zakúpeniu Vášho nového prístroja. Tým ste sa rozhodli pre kvalitný produkt.

Tento prístroj bol počas výroby testovaný na kvalitu a podrobený výstupnej kontrole. Tým je zabezpečená funkčnosť vášho prístroja.



Návod na obsluhu je súčasťou tohto produktu. Obsahuje dôležité upozornenia ohľadom bezpečnosti, obsluhy a likvidácie. Pred používaním produktu sa oboznámte so všetkými pokynmi pre obsluhu a bezpečnosť. Používajte produkt len predpísaným spôsobom a len v uvedených oblastiach použitia. Návod na obsluhu uschovajte a v prípade odovzdania produktu tretím osobám odovzdajte aj všetky podklady.

Používanie podľa určenia

Akumulátor a nabíjačku treba používať v spojení s prístrojom série Parkside X 20 V Team. Akumulátor je kompatibilný ku všetkým prístrojom série PARKSIDE X 20 V Teams. Akumulátory sa smú nabíjať iba s nabíjačkami série Parkside X 20 V TEAM. Každé iné použitie môže viesť k škodám na prístroji a predstavovať vážne nebezpečenstvo pre používateľa. Tento prístroj nie je vhodný na komerčné používanie. Pri komerčnom používaní záruka zaniká. Výrobca neručí za škody, ktoré vzniknú iným používaním než podľa určenia alebo nesprávnou obsluhou.

Všeobecný opis



Obrázky nájdete na prednej vyklápacej strane.

Prehľad

- A** 1 Uvoľňovacie tlačidlo
- 2 Tlačidlo pre zobrazenie stavu nabitia
- 3 Signalizácia stavu nabitia
- 4 Akumulátor
- 5 Nabíjačka
- 6 Kontrolná signálka na nabíjačke

Technické údaje

Akumulátor

(litium-iónový) P_{AP} 20 A1

Počet batériových článkov	5
Menovité napätie	20 V \equiv
Kapacita	2,0 Ah
Energia	40 Wh
Čas nabíjania.....	asi 1 h*
Teplota.....	max 50 °C
Nabíjanie	4 - 40 °C
Prevádzka	-20 - 50 °C
Skladovanie	0 - 45 °C

Nabíjačka P_{LG} 20 A1

Menovitý príkon	65 W
Vstupné napätie	230-240 V \sim , 50 Hz
Výstupné napätie	21,5 V \equiv
Výstupný prúd.....	2,4 A
Zabezpečenie prístroja	T3.15A
Trieda ochrany.....	□ II



Pozor! Táto nabíjačka môže nabíjať iba nasledovné akumulátory: P_{AP} 20 A1, P_{AP} 20 A2, P_{AP} 20 A3.

Aktuálny zoznam kompatibility akumulátora nájdete na:
www.lidl.de/akku

Bezpečnostné pokyny

Tento prístroj môžu používať deti staršie ako 8 rokov, ako aj osoby so zníženými psychickými, senzorickými alebo mentálnymi schopnosťami alebo nedostatkom skúsenosti a vedomostí, ak sú pod dohľadom alebo boli zaškolené vzhľadom na bezpečné používanie prístroja a porozumeli nebezpečenstvu vyplývajúcejmu z používania. Deti sa nesmú hrať so zariadením. Čistenie a používateľskú údržbu nesmú vykonávať deti bez dozoru.

Piktogramy v návode



Značky nebezpečenstva s údajmi k zabráneniu poškodeniam zdravia osôb alebo vecným škodám.



Značky nebezpečenstva s údajmi k zabráneniu poškodení zdravia osôb v dôsledku zásahu elektrickým prúdom.



Upozorňovacia značka s informáciami pre lepšiu manipuláciu s prístrojom.

Piktogramy na akumulátore



Tento akumulátor je súčasťou Parkside X 20 V TEAM



Pozorne si prečítajte návod na obsluhu.



Tlačidlo pre zobrazenie stavu nabitia



Akumulátor neodhadzujte do domového odpadu, ohňa alebo vody.



Akumulátor nikdy nevystavujte dlhší čas silnému slnečnému žiareniu a nedávajte ho na vykurovacie telesá (max. 50 °C).



Akumulátory odovzdajte na zberné miesto starých batérií, kde sa ekologicky zhodnotia.



Elektrické prístroje nepatria do domového odpadu.

Piktogramy na nabíjačke



Táto nabíjačka je súčasťou Parksidex 20 V TEAM



Pozor!



Pozorne si prečítajte návod na obsluhu.



Nabíjačka je vhodná len pre používanie vo vnútorných priestoroch.



Zabezpečenie prístroja



Trieda ochrany II (dvojitá izolácia)



Elektrické prístroje nepatria do domového odpadu.



Kontrolná signálka (LED) nabíjačka.



Akumulátor vložte až vtedy, keď prístroj je úplne zložený. Hrozí nebezpečenstvo úrazu!



Vypnite prístroj a pred všetkými prácami vyberte akumulátor z prístroja.



Akumulátor dosiahne svoju plnú kapacitu až po viacnásobnom nabití.

Všeobecné bezpečnostné pokyny



Pozor! Pri používaní elektrického náradia sa musia dodržiavať predpisy ochrany proti zásahu elektrickým prúdom a tiež základné bezpečnostné predpisy prevencie pred

úrazmi a predpisy požiarnej ochrany:

Starostlivé zaobchádzanie s akumulátorovými nástrojmi a ich používanie

- **Akumulátory nabíjajte len s nabíjačkami, ktoré patria k sérii Parkside X 20 V Team.** V prípade nabíjačiek, ktoré sú vhodné len pre určený typ akumulátorov, pretrváva nebezpečenstvo požiaru, keď sa používajú s inými akumulátormi.
- **V elektrických nástrojoch používajte iba pre ne určené akumulátory.** Použitie iných akumulátorov môže viesť k poraneniam a k nebezpečenstvu požiaru.
- **Udržujte nepoužívané akumulátory vzdialene od kancelárskych spiniek, mincí, kľúčov, klincov, skrutiek alebo iných malých kovových predmetov, ktoré by mohli zapríčiniť premostenie kontaktov.** Skrat medzi kontaktmi akumulátora môže mať popálenie alebo oheň za následok.
- **Pri nesprávnom používaní môže z akumulátora unikať tekutina. Vyvarujte sa kontaktu s ňou. Pri náhodnom kontakte opláchnite vodou. Keď sa táto tekutina dostane do očí, prídavne vyhládajte lekársku pomoc.** Uniknutá

tekutina môže viesť k podráždeniam pokožky alebo k popáleniam.

- **Nepoužívajte poškodený alebo zmenený akumulátor.** Poškodené alebo zmenené akumulátory sa môžu správať nepredvídateľne a viesť k požiaru, výbuchu alebo nebezpečenstvu poranenia.
- **Akumulátor nevystavujte požiaru ani príliš vysokým teplotám.** Požiar alebo teploty vyššie ako 130 °C môžu spôsobiť výbuch.
- **Dodržiavajte všetky pokyny k nabíjaniu a akumulátor alebo náradie s akumulátorom nepoužívajte nikdy mimo teplotného rozsahu uvedeného v návode na obsluhu.** Nesprávne nabíjanie alebo nabíjanie mimo dovoleného teplotného rozsahu môže zničiť akumulátor a viesť k nebezpečenstvu požiaru.

Servis

- **Nikdy nevykonávajte údržbu na poškodených akumulátoroch.** Všetka údržba akumulátorov by sa mala uskutočniť prostredníctvom výrobcu alebo splnomocnených miest zákazníckeho servisu.

Špeciálne bezpečnostné pokyny pre akumulátorové prístroje

- **Zaistite to, že je nástroj vypnutý predtým, než doň vložíte akumulátor.** Vkladanie akumulátora do elektrického nástroja, ktorý je zapnutý, môže viesť k nehodám.
- **Batérie nabíjajte iba vo vnútornej oblasti, pretože nabíjačka je určená iba na to.** Nebezpečenstvo zásahu elektrickým prúdom.
- **Na zníženie rizika elektrického úderu, vyťahnite pred čistením zástrčku nabíjačky zo zásuvky.**
- **Nevystavujte akumulátor/ elektrický nástroj/ nástroj dlhšiu dobu silnému slnečnému žiareniu a neodkladajte tieto na vykurovacie telesá.** Horúčosť škodí akumulátoru a existuje nebezpečenstvo explózie.
- **Nechajte zahriaty akumulátor pred nabíjaním vychladnúť.**
- **Neotvárajte akumulátor a vyvarujte sa mechanickým poškodeniam akumulátora.** Existuje nebezpečenstvo krátkeho spojenia a môžu unikať pary, ktoré dráždia dýchacie cesty. Postarajte sa o čerstvý vzduch a pri ťažkostiach vyhľadajte lekársku pomoc.

- **Nepoužívajte batérie, ktoré nie sú dobíjateľné.** Nástroj by sa mohol poškodiť.
- **Nepoužívajte žiadne príslušenstvo, ktoré bolo odporúčané spoločnosťou PARKSIDE.** To môže viesť k zásahu elektrickým prúdom alebo požiaru.

Správna manipulácia s nabíjačkou akumulátorov

- **Na nabíjanie akumulátora používajte výlučne nabíjačku, ktorá patrí k sérii Parkside X 20 V Team.** Existuje nebezpečenstvo požiaru a výbuchu.
- **Pred každým použitím nabíjačky skontrolujte kábel a zástrčku a nechajte ju opravovať len kvalifikovaným odborným personálom a len s originálnymi náhradnými dielmi.** Chybnú nabíjačku **nepoužívajte a sami ju neotvárajte.** Tým sa zabezpečí, že bezpečnosť zariadenia zostane zachovaná.
- **Dbajte na to, aby sieťové napätie súhlasilo s údajom na typovom štítku nabíjacieho prístroja.** Existuje nebezpečenstvo elektrického úderu
- **Udržujte nabíjací prístroj čistý a vzdialene od vlhkosti a dažďa.** Nikdy **nepoužívajte nabíjací prístroj na voľnom priestranstve.**

Skrz zašpinenie a vniknutie vody, sa zvyšuje riziko elektrického úderu.

- **Nabíjačka sa smie používať iba s príslušnými akumulátormi série Parkside X 20 V Team.** Nabíjanie iných akumulátorov môže spôsobiť poranenia a nebezpečenstvo požiaru.
- **Vyvarujte sa mechanickým poškodeniam nabíjacieho prístroja.** Tieto môžu viesť k vnútorným krátkym spojeniam.
- **Nabíjací prístroj sa nesmie prevádzkovať na horľavom podklade (napr. papier, textilie).** Existuje nebezpečenstvo požiaru kvôli zahrievaniu, ktoré sa vytvára pri nabíjaní.
- Ak sa prírodné vedenie tohto prístroja poškodí, musí sa vymeniť výrobcom alebo jeho zákazníckym servisom alebo podobne kvalifikovanou osobou, aby sa zabránilo ohrozeniam.
- Akumulátor vášho zariadenia sa dodáva len čiastočne nabitý a pred prvým použitím sa musí najskôr správne nabiť. Zastrčte akumulátor do zásuvky a nabíjačku pripojte na elektrickú sieť.
- Keď batéria je úplne nabitá, vytiahnite sieťovú zástrčku a nabíjačku odpojte od zariadenia.
- Na nabíjačke nenabíjajte nenabíjateľné batérie.

Nabíjanie



Akumulátor nevystavujte extrémnym podmienkam ako sú teplo a nárazy. Je nebezpečenstvo poranenia unikajúcim elektrolytom! Pri kontakte s očami alebo pokožkou vypláchnite postihnuté miesta vodou alebo neutralizátorom a vyhľadajte lekársku pomoc.



Akumulátor nabíjajte len v suchých priestoroch. Predtým než pripojíte nabíjačku, vonkajšia plocha akumulátora musí byť čistá a suchá. Existuje nebezpečenstvo poranení v dôsledku zásahu elektrickým prúdom.



Vypnite prístroj a pred všetkými prácami vyberte akumulátor z prístroja.

- Nabíjajte iba s nabíjačkou, ktorá patrí k sérii Parkside X 20 V Team.
- Podstatné skrátenie času prevádzky, napriek nabitíu, poukazuje na to že, akumulátor je vybitý a musí sa vymeniť. Používajte len jeden originálny náhradný akumulátor, ktorý môžete zakúpiť prostredníctvom zákazníckeho servisu.
- V každom prípade dodržiavajte platné bezpečnostné predpisy ako aj ustanovenia a pokyny ochrany životného prostredia.
- Na chyby, ktoré vyplývajú z neodborného zaobchádzania, sa záruka nevzťahuje.

Vybratie/vloženie akumulátora

1. Pre vybratie akumulátora (4) z prístroja zatlačte uvoľňovacie tlačidlo (1) na akumulátore a vytiahnite ho von.
2. Pri vkladaní akumulátora (4) tento zasuňte pozdĺž vodiacej lišty do prístroja. Počuteľne zapadne.



Akumulátor vložte až vtedy, keď je akumulátorový nástroj pripravený na nasadenie.

Kontrola stavu nabitia akumulátora

Signalizácia stavu nabitia (3) signalizuje stav nabitia akumulátora (4).

Stlačte tlačidlo na signalizáciu stavu nabitia (2) na akumulátore.

Stav nabitia akumulátora je signalizovaný rozsvietením príslušného LED svetidla.

Svietia 3 LED (červená, oranžová a zelená):
Akumulátor je nabitý

Svietia 2 LED (červená a oranžová):
Akumulátor je čiastočne nabitý

Svieti 1 LED (červená):
Akumulátor sa musí nabíť



Nabite akumulátor (4), keď svieti už iba červená LED dióda signalizácie stavu nabitia (3).

Nabíjanie akumulátora



Zohriaty akumulátor nechajte pred nabíjaním vychladnúť.



Nabite akumulátor (4), keď svieti už iba červená LED dióda signalizácie stavu nabitia (3).



Čas nabíjania činí približne 1 hodinu (PAP 20 A1).

1. V prípade potreby vyberte akumulátor (4) z prístroja.
2. Zasuňte akumulátor (4) do nabíjacej šachty nabíjačky (5).
3. Pripojte nabíjačku (5) do zásuvky.
4. Po uskutočnenom nabíjaní odpojte nabíjačku (5) od siete.
5. Vytiahnite akumulátor (4) z nabíjačky (5).

Prehľad kontrolnej signalizácie LED (6) na nabíjačke (5):

Zelená LED dióda svieti bez vloženého akumulátora: Nabíjačka je pripravená na prevádzku.

Zelená LED dióda svieti: Akumulátor je nabitý.

Červená LED dióda svieti: Akumulátor sa nabíja.

Červená LED dióda bliká: Prehriaty akumulátor

Červená + zelená LED dióda blikajú: Chybný akumulátor

Opotrebované akumulátory

- Podstatné skrátenie času prevádzky, napriek nabitíu, poukazuje na to že, akumulátor je vybitý a musí sa vymeniť. Používajte len jeden náhradný akumulátor, ktorý môžete dostať prostredníctvom služby zákazníkom.

- V každom prípade dodržiavajte platné bezpečnostné predpisy ako aj ustanovenia a pokyny ochrany životného prostredia (pozri „Likvidácia/ochrana životného prostredia“).

Skladovanie

- Pred dlhším skladovaním (napr. cez zimu) vyberte akumulátor z prístroja.
- Akumulátor skladujte len v čiastočne nabitom stave. Počas dlhšieho skladovania môžu svietiť 2 až 3 LED.
- Počas dlhšej fázy skladovania kontrolujte približne každé 3 mesiace stav nabitia akumulátora a v prípade potreby ho nabíjajte.
- Akumulátor skladujte pri teplote medzi 0 °C až 45 °C. Počas skladovania zabránite extrémnemu chladu alebo extrémnemu teplu, aby akumulátor nestratil výkon.

Čistenie

Vyčistite nabíjačku a akumulátor suchou handrou alebo štetcom. Nepoužívajte vodu ani kovové predmety.

Údržba

- Prístroj si nevyžaduje údržbu.

Likvidácia/ochrana životného

Z náradia vyberte akumulátor a náradie, akumulátor, príslušenstvo a balenie prinesite na ekologické zhodnotenie. Obalový materiál riadne zlikvidujte.



Elektrické zariadenia nepatria do domového odpadu.



Akumulátor neodhadzujte do domového odpadu, ohňa (nebezpečenstvo výbuchu) alebo vody. Poškodené akumulátory môžu škodiť životnému prostrediu a vášmu zdraviu, keď unikajú jedovaté pary alebo kvapaliny.

- Prístroj a nabíjačku odovzdajte na recyklačnom mieste. Použité plastové a kovové časti sa môžu vytriediť a tak odniesť na ekologické zhodnotenie. Informujte sa o tom v našom Service-Centre.
- Akumulátory likvidujte vo vybitom stave. Odporúčame póly obaliť lepiacou páskou na ochranu pred skratom. Akumulátor neotváraťe.
- Akumulátory likvidujte podľa miestnych predpisov. Akumulátory odovzdajte na zberné miesto starých batérií, kde sa ekologicky zhodnotia. O tom sa informujte na vašom miestnom zbernom mieste alebo v našom servisnom centre.
- Likvidáciu vašich zaslaných chybných zariadení vykonáme bezplatne.

Náhradné diely / Príslušenstvo

Náhradné diely a príslušenstvo nájdete na strane
www.grizzly-service.eu

Ak by sa mali vyskytnúť problémy s procesom objednávky, použite, prosím, kontaktný formulár. Pri ďalších otázkach sa obráťte na „Service-Center“ (pozri stranu 74).

Akumulátor PAP 20 A1, 2,0 Ah	80001172
Akumulátor PAP 20 A3, 4,0 Ah	80001159
Nabíjačka PLG 20 A1, EU	80001337
Nabíjačka PLG 20 A1, UK.....	80001338

Záruka

Vážená zákazníčka, vážený zákazník,
 Pre tento prístroj platí záruka 3 roky od dátumu zakúpenia. Záruka pre akumulátor činí 6 mesiacov od dátumu kúpy. Ak je prístroj poškodený, podľa zákona máte právo ho reklamovať u výrobcu produktu. Tieto práva vyplývajúce zo zákona nie sú našou následne opísanou zárukou obmedzené.

Záručné podmienky

Záručná lehota začína dňom zakúpenia. Pokladničný doklad ako originál prosím starostlivo uschovajte. Je potrebný ako dôkaz o zakúpení.

Ak sa počas troch rokov od dátumu zakúpenia tohto produktu vyskytne materiálna alebo výrobná chyba, produkt - podľa nášho rozhodnutia - bezplatne opravíme alebo nahradíme. Predpokladom záruky je, že v priebehu trojročnej lehoty bude predložený poškodený prístroj a pokladničný doklad a stručne opísaná chyba a kedy sa vyskytla.

Ak sa v rámci našej záruky chyba pokryje, obdržíte späť opravený alebo nový prístroj. S opravou alebo výmenou produktu sa nezačína nová záručná doba.

Záručná doba a nárok na odstránenie vady

Záručná doba sa poskytnutím záruky nepredlžuje. To platí aj pre nahradené a opravené diely. Prípadné škody a nedostatky vzniknuté už pri zakúpení sa musia ihneď po vybalení ohlásiť. Opravy vykonané po uplynutí záručnej doby sú splotnené.

Rozsah záruky

Prístroj bol vyrobený podľa prísnych smerníc kvality a pred dodaním bol svedomite kontrolovaný.

Záruka sa týka materiálových alebo výrobných chýb. Táto záruka sa nevzťahuje na diely produktu, ktoré sú vystavené normálnemu opotrebeniu a preto sa môžu považovať za opotrebované diely alebo na poškodenia na krehkých dieloch (napr. vypínač).

Táto záruka zaniká, ak bol produkt používaný poškodený, neodborne alebo nebola vykonávaná údržba. Pre odborné používanie produktu je nutné presne dodržiavať všetky návody uvedené v návode na obsluhu. Bezpodmienečne sa vyhnite používaniu, ktoré sa v návode na obsluhu neodporúča alebo pred ktorým ste boli varovaní.

Produkt je určený len pre súkromné použitie a nie v oblasti podnikania. Záruka zaniká pri nesprávnom a neodbornom používaní, pri násilnom používaní a pri zásahoch, ktoré neboli vykonané v našej servisnej pobočke.

Postup v prípade reklamácie

Pre zabezpečenie rýchleho spracovania vašej žiadosti postupujte prosím podľa nasledujúcich pokynov:

- Pri všetkých požiadavkách predložte pokladničný doklad a číslo identifikačné (IAN 303132_1910) ako dôkaz o zakúpení.
- Číslo artiklu nájdete na typovom štítku.
- Ak sa vyskytnú chyby funkcie alebo iné nedostatky, kontaktujte najskôr následne uvedené servisné oddelenie **telefonicky** alebo **emailom**. Následne obdržíte ďalšie informácie o priebehu vašej reklamácie.
- Produkt evidovaný ako poškodený môžete po dohode s našim zákazníckym servisom, s priloženým dokladom o zakúpení (pokladničný doklad) a s údajmi, v čom chyba spočíva a kedy vznikla, zaslať bez poštovného na adresu servisu, ktorá vám bude oznámená. Pre zabránenie dodatočných nákladov a problémov pri prevzatí použite len tú adresu, ktorá vám bude oznámená. Nezasielajte prístroj ako nadmerný tovar na náklady príjemcu, expresne alebo s iným špeciálnym nákladom. Prístroj zašlite so všetkými časťami príslušenstva dodanými pri zakúpení a zabezpečte dostatočne bezpečné prepravné balenie.

Servisná oprava

Opravy, ktoré **nepodliehajú záruke**, môžeme nechať vykonať v našej servisnej pobočke za úhradu. Radi vám poskytneme predbežnú kalkuláciu nákladov.

Môžeme spracovať len prístroje, ktoré boli doručené dostatočne zabalené a so zaplateným poštovným.

Pozor: Prístroj zašlite do našej servisnej pobočky vyčistený a s informáciami o chybe. Neprevezmeme prístroje zaslané ako nadmerný tovar na náklady príjemcu, expresne alebo s iným špeciálnym nákladom. Likvidáciu vašich poškodených zaslaných prístrojov vykonáme bezplatne.

Service-Center



Servis Slovensko

Tel.: 0850 232001

E-Mail: grizzly@lidl.sk

IAN 303132_1910

Dovoza

Nasledujúca adresa nie je adresa servisu. Najskôr kontaktujte hore uvedené servisné centrum.

Grizzly Tools GmbH & Co. KG

Stockstädter Straße 20

DE-63762 Großostheim

NEMECKO

www.grizzly-service.eu

DE

AT

CH

Original- EG-Konformitätserklärung

Hiermit bestätigen wir, dass das
Akku-Ladegerät / Akku

Modell: PLG 20 A1/ PAP 20 A1

IAN 303132_1910

folgenden einschlägigen EU-Richtlinien in ihrer jeweils gültigen Fassung entspricht:

2014/30/EU • 2014/35/EU • 2011/65/EU*

Um die Übereinstimmung zu gewährleisten, wurden folgende harmonisierte Normen sowie nationale Normen und Bestimmungen angewendet:

**EN 60335-1:2012/A13:2017 • EN 62233:2008
EN 60335-2-29:2004/A11:2018 • EN 62321-1:2013
EN 55014-1:2017 • EN 55014-2:2015
EN 61000-3-2:2014 • EN 61000-3-3:2013**

Die alleinige Verantwortung für die Ausstellung dieser Konformitätserklärung (20)** trägt der Hersteller:



Grizzly Tools GmbH & Co. KG
Stockstädter Straße 20
63762 Großostheim
Germany
10.5.2020

Christian Frank
Dokumentationsbevollmächtigter

* Der oben beschriebene Gegenstand der Erklärung erfüllt die Vorschriften der Richtlinie 2011/65/EU des Europäischen Parlaments und des Rates vom 8. Juni 2011 zur Beschränkung der Verwendung bestimmter gefährlicher Stoffe in Elektro- und Elektronikgeräten.

** Die beiden letzten Ziffern des Jahres, in dem die CE-Kennzeichnung angebracht wurde.

GB

IE

Translation of the original EC declaration of conformity

We hereby confirm that the
Charger / Battery
design series PLG 20 A1/ PAP 20 A1
IAN 303132_1910

conforms with the following applicable relevant version of the EU guidelines:

2014/30/EU • 2014/35/EU • 2011/65/EU*

In order to guarantee consistency, the following harmonised standards as well as national standards and stipulations have been applied:

EN 60335-1:2012/A13:2017 • EN 62233:2008
EN 60335-2-29:2004/A11:2018 • EN 62321-1:2013
EN 55014-1:2017 • EN 55014-2:2015
EN 61000-3-2:2014 • EN 61000-3-3:2013

This declaration of conformity (20)** is issued under the sole responsibility of the manufacturer:



Grizzly Tools GmbH & Co. KG
Stockstädter Straße 20
63762 Großostheim
Germany
10.5.2020

Christian Frank
Documentation Representative

* The object of the declaration described above satisfies the provisions of Directive 2011/65/EU of the European Parliament and the Council of 8 June 2011 on limiting the use of certain harmful substances in electrical and electronic appliances.

** The last two digits of the year in which the CE marking was affixed.

FR

BE

Traduction de la déclaration de conformité CE originale

Nous certifions par la présente que le
le chargeur / la batterie
de construction PLG 20 A1/ PAP 20 A1
IAN 303132_1910

est conforme aux directives UE actuellement en vigueur :

2014/30/EU • 2014/35/EU • 2011/65/EU*

En vue de garantir la conformité les normes harmonisées ainsi que les normes et décisions nationales suivantes ont été appliquées :

EN 60335-1:2012/A13:2017 • EN 62233:2008
EN 60335-2-29:2004/A11:2018 • EN 62321-1:2013
EN 55014-1:2017 • EN 55014-2:2015
EN 61000-3-2:2014 • EN 61000-3-3:2013

Le fabricant assume seul la responsabilité d'établir la présente déclaration de conformité (20)**:



Grizzly Tools GmbH & Co. KG
Stockstädter Straße 20
63762 Großbostheim
Germany
10.5.2020

Christian Frank
Chargé de documentation

* L'objet de la déclaration décrit ci-dessus est conforme aux dispositions de la directive 2011/65/UE du Parlement Européen et du Conseil du 8 juin 2011 sur la limitation de l'utilisation de certaines substances dangereuses dans les équipements électriques et électroniques.

** Les deux derniers chiffres de l'année dans laquelle le marquage CE a été fixé.



Vertaling van de originele CE-conformiteitsverklaring

Hiermede bevestigen wij dat de
Lader/ Accu
bouwsérie PLG 20 A1/ PAP 20 A1
IAN 303132_1910

is overeenkomstig met de hierna volgende, van toepassing zijnde EU-richtlijnen:

2014/30/EU • 2014/35/EU • 2011/65/EU*

Om de overeenstemming te waarborgen, werden de hierna volgende, in overeenstemming gebrachte normen en nationale normen en bepalingen toegepast:

**EN 60335-1:2012/A13:2017 • EN 62233:2008
EN 60335-2-29:2004/A11:2018 • EN 62321-1:2013
EN 55014-1:2017 • EN 55014-2:2015
EN 61000-3-2:2014 • EN 61000-3-3:2013**

De exclusieve verantwoordelijkheid voor de uitgifte van deze conformiteitsverklaring (20)** wordt gedragen door de fabrikant:



Grizzly Tools GmbH & Co. KG
Stockstädter Straße 20
63762 Großostheim
Germany
10.5.2020

Christian Frank
Documentatiegelastigde

* Het hierboven beschreven voorwerp van de verklaring voldoet aan de voorschriften van de richtlijn 2011/65/EU van het Europese Parlement en van de Raad van 8 juni 2011 inzake beperking van het gebruik van bepaalde gevaarlijke stoffen in elektrische en elektronische apparaten.

** De beide laatste cijfers van het jaar waarin de CE-markering werd aangebracht.



Tłumaczenie oryginalnej deklaracji zgodności WE

Niniejszym oświadczamy, że konstrukcja ładowarka / Akumulator
seria produkcyjna PLG 20 A1/PAP 20 A1
IAN 303132_1910

spełnia wymogi odpowiednich Dyrektyw UE w ich aktualnie obowiązującym brzmieniu:

2014/30/EU • 2014/35/EU • 2011/65/EU*

W celu zapewnienia zgodności z powyższymi dyrektywami zastosowano następujące normy harmonizujące oraz normy i przepisy krajowe:

EN 60335-1:2012/A13:2017 • EN 62233:2008
EN 60335-2-29:2004/A11:2018 • EN 62321-1:2013
EN 55014-1:2017 • EN 55014-2:2015
EN 61000-3-2:2014 • EN 61000-3-3:2013

Wyłącznie odpowiedzialność za wystawienie tej deklaracji (20)** zgodności ponosi producent:



Grizzly Tools GmbH & Co. KG
Stockstädter Straße 20
63762 Großostheim
Germany
10.5.2020

Christian Frank
Osoba upoważniona do sporządzania dokumentacji technicznej

* Wyżej opisany przedmiot deklaracji spełnia wymogi dyrektywy 2011/65/UE Parlamentu Europejskiego i Rady z dnia 8 czerwca 2011r. w sprawie ograniczenia stosowania niektórych niebezpiecznych substancji w sprzęcie elektrycznym i elektronicznym.

** Dwie ostatnie cyfry roku nadania znaku CE.



Překlad originálního prohlášení o shodě CE

Potvrzujeme tímto, že konstrukce
Nabíječka/Akumulátor
konstrukční řady PLG 20 A1/PAP 20 A1
IAN 303132_1910

odpovídá následujícím příslušným směrnici EU v jejich právě platném znění:

2014/30/EU • 2014/35/EU • 2011/65/EU*

Aby byl zaručen souhlas, byly použity následující harmonizované normy, národní normy a ustanovení:

EN 60335-1:2012/A13:2017 • EN 62233:2008
EN 60335-2-29:2004/A11:2018 • EN 62321-1:2013
EN 55014-1:2017 • EN 55014-2:2015
EN 61000-3-2:2014 • EN 61000-3-3:2013

Výhradní odpovědnost za vystavení tohoto prohlášení o shodě (20)** nese výrobce:



Grizzly Tools GmbH & Co. KG
Stockstädter Straße 20
63762 Großostheim
Germany
10.5.2020

Christian Frank
Osoba zmocněná k sestavení dokumentace

* Výše popsaný předmět prohlášení splňuje předpisy směrnice 2011/65/EU Evropského parlamentu a Rady z 8. června 2011 o omezení používání některých nebezpečných látek v elektrických a elektronických zařízeních.

** Obě poslední číslice roku, kdy bylo uvedeno označení CE.



Preklad originálneho prehlásenia o zhode CE

Týmto potvrdzujeme, že
Nabíjačka / Akumulátor
konštrukčnej rady PLG 20 A1/PAP 20 A1
IAN 303132_1910

zodpovedá nasledujúcim príslušným smerniciam EÚ v ich práve platnom znení:

2014/30/EU • 2014/35/EU • 2011/65/EU*

Aby bola zaručená zhoda, boli použité nasledovné harmonizované normy ako i národné normy a predpisy:

EN 60335-1:2012/A13:2017 • EN 62233:2008
EN 60335-2-29:2004/A11:2018 • EN 62321-1:2013
EN 55014-1:2017 • EN 55014-2:2015
EN 61000-3-2:2014 • EN 61000-3-3:2013

Jediný zodpovedný za vystavenie tohto vyhlásenia o zhode (20)** je výrobca:



Grizzly Tools GmbH & Co. KG
Stockstädter Straße 20
63762 Großostheim
Germany
10.5.2020

Christian Frank
Osoba splnomocnená na zostavenie
dokumentácie

* Vyššie popísaný predmet vyhlásenia spĺňa predpisy smernice 2011/65/EU Európskeho parlamentu a Rady z 8. júna 2011 pre obmedzenie používania určitých nebezpečných látok v elektrických a elektronických prístrojoch.

** Obe posledné číslice roka, v ktorom bolo pripojené označenie CE.

GRIZZLY TOOLS GMBH & CO. KG

Stockstädter Straße 20
DE-63762 Großostheim
GERMANY

Stand der Informationen · Last Information
Update · Version des informations ·
Stand van de informatie · Stan informacii ·
Stav informací · Stav informácií: 04/2020
Ident.-No.: 72036756042020-8

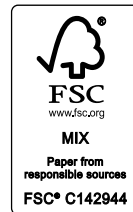

IAN 303132_1910



8 