



## PORTABLE GARAGE

GB

**PORTABLE GARAGE**  
Assembly instructions

DE AT CH

**ZELTGARAGE**  
Aufbauanleitung

PL

**NAMIOT GARAŻOWY**  
Instrukcja montażu

IAN 486896\_2501

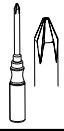

A

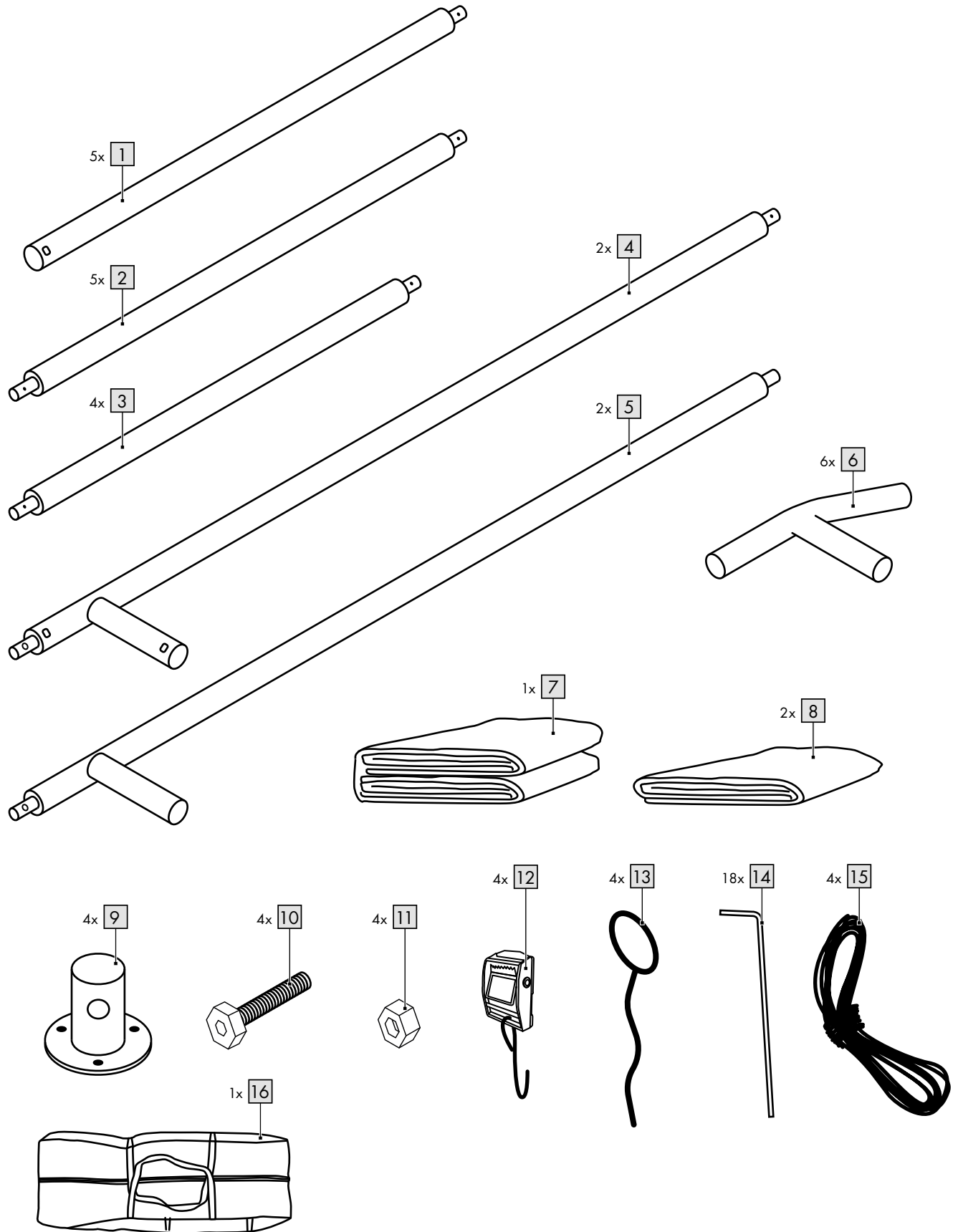

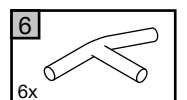
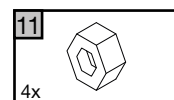
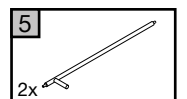
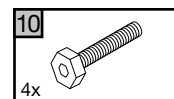
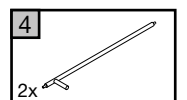
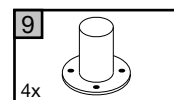
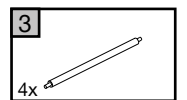
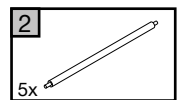
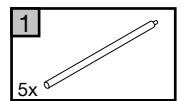
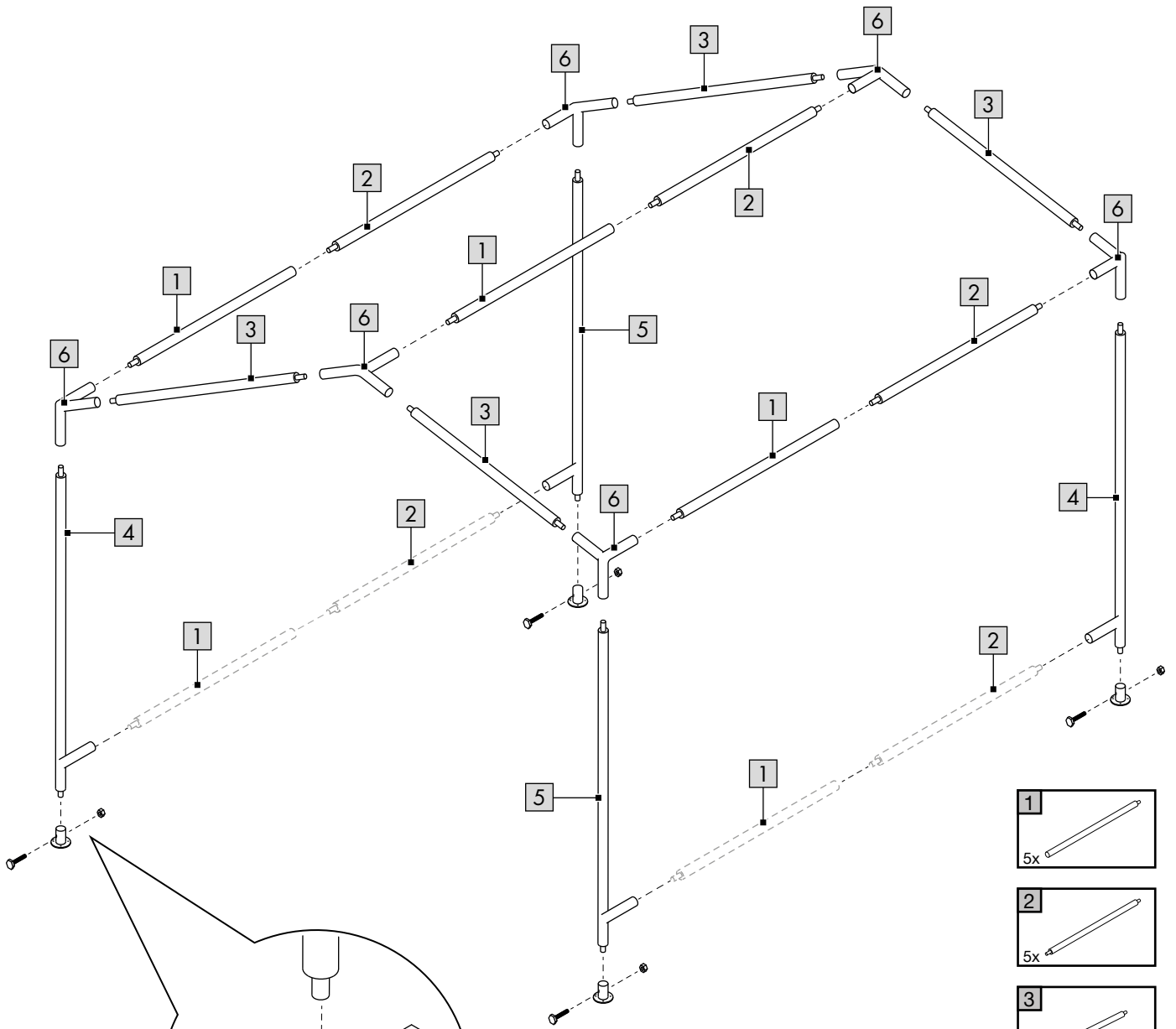
**B**

C

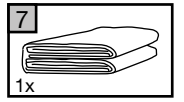
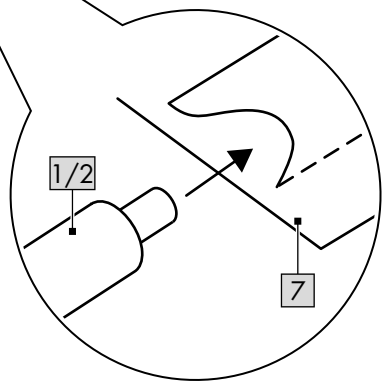
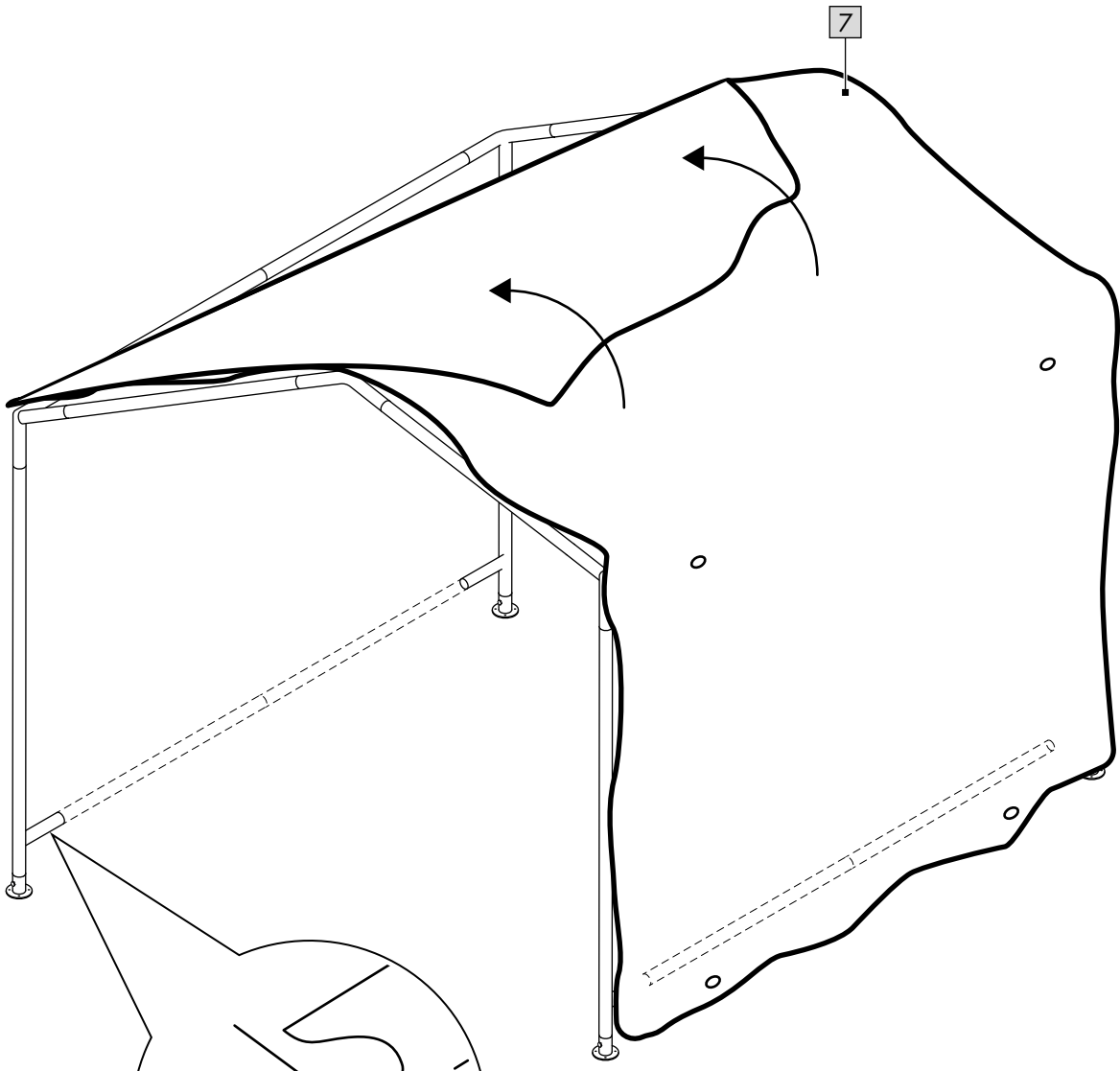

D

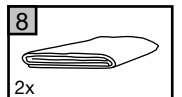
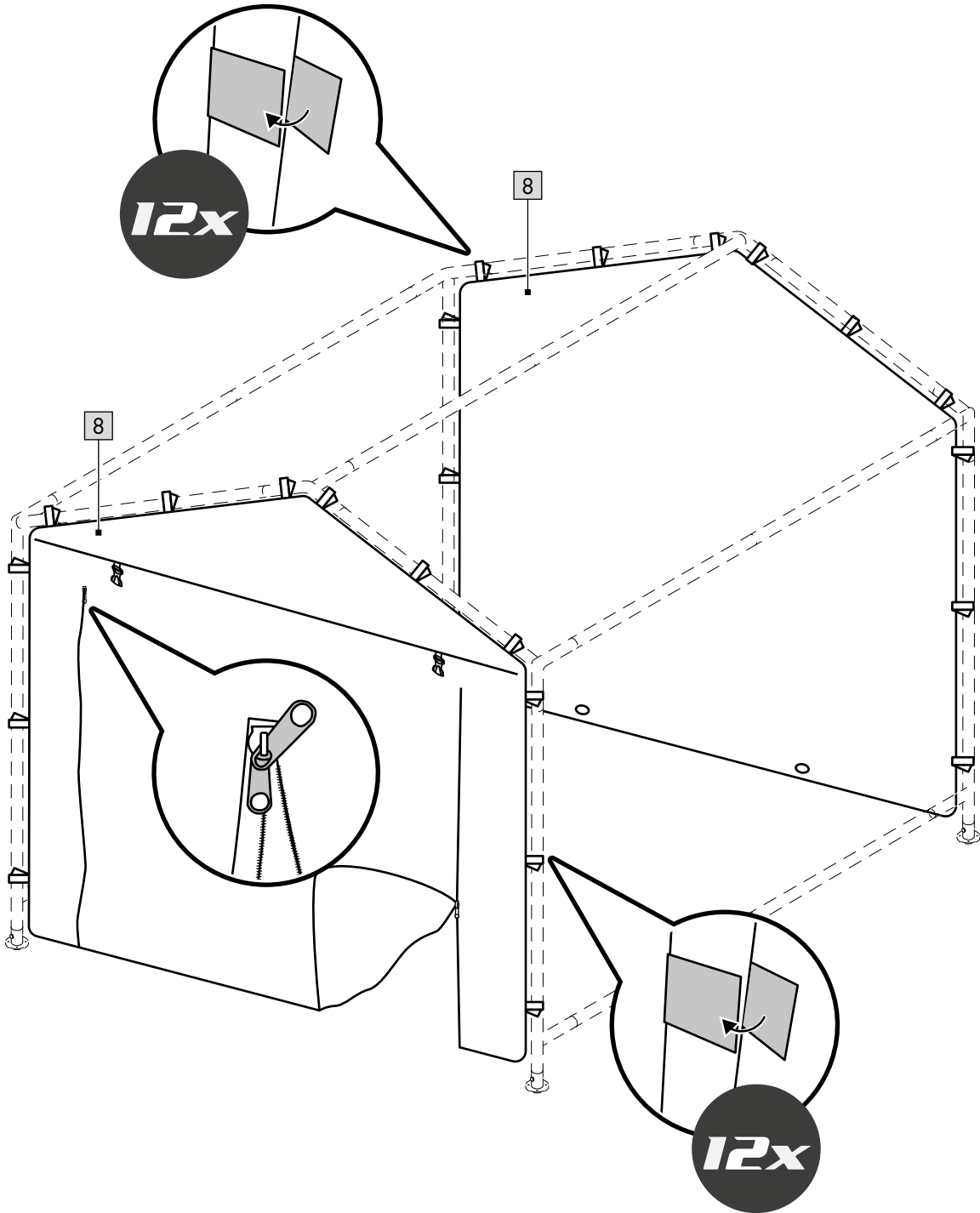

E

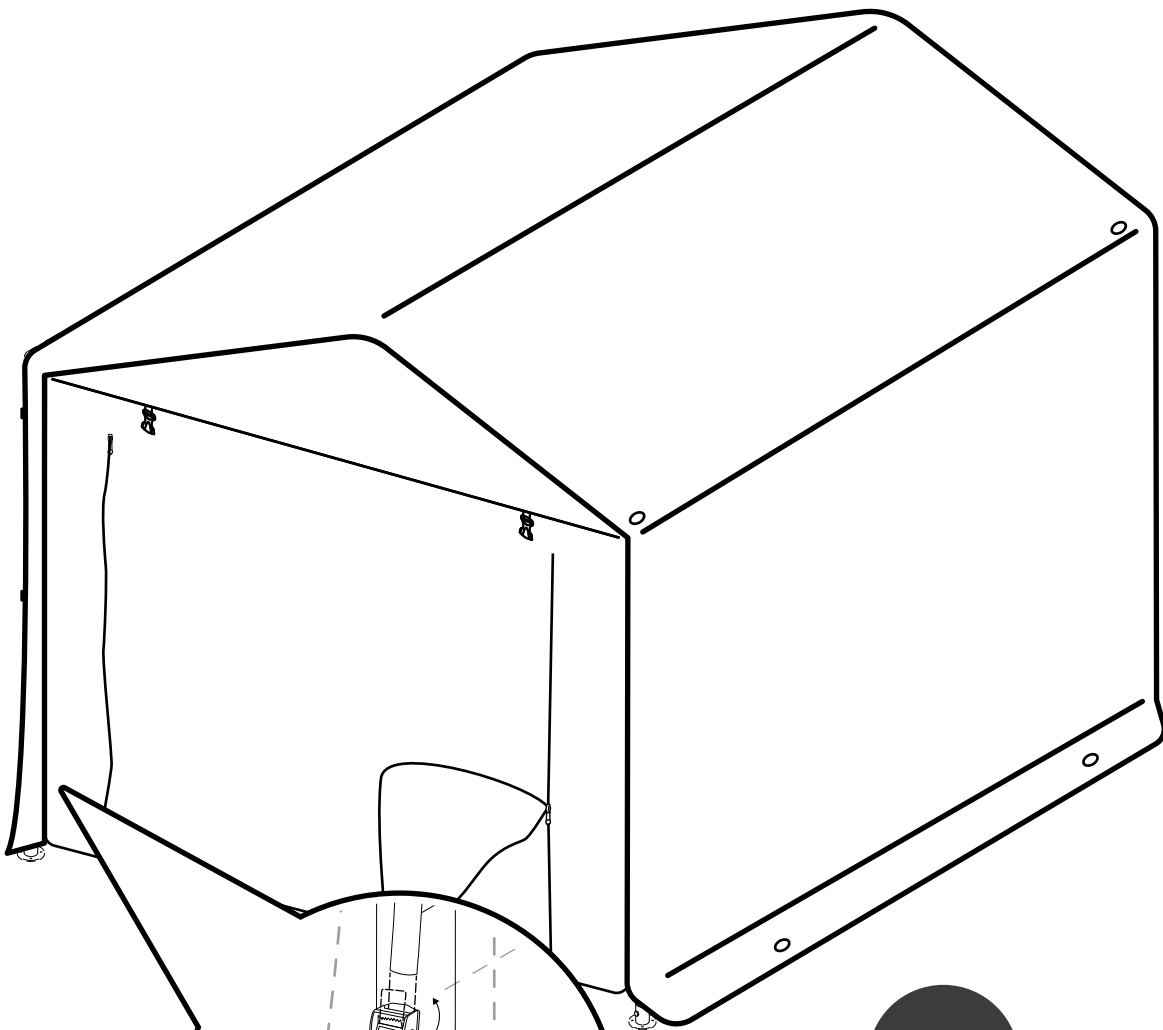

**4x**

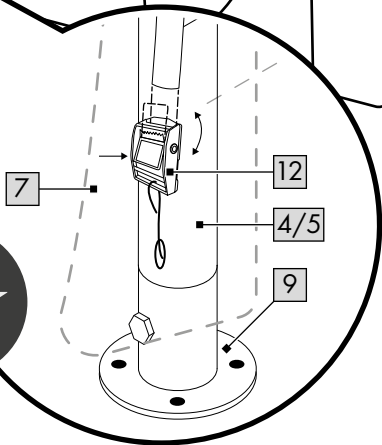

**4x**

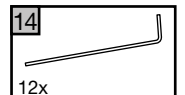
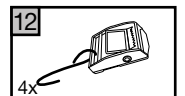
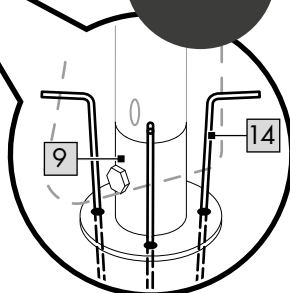

F

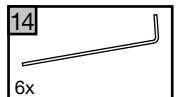
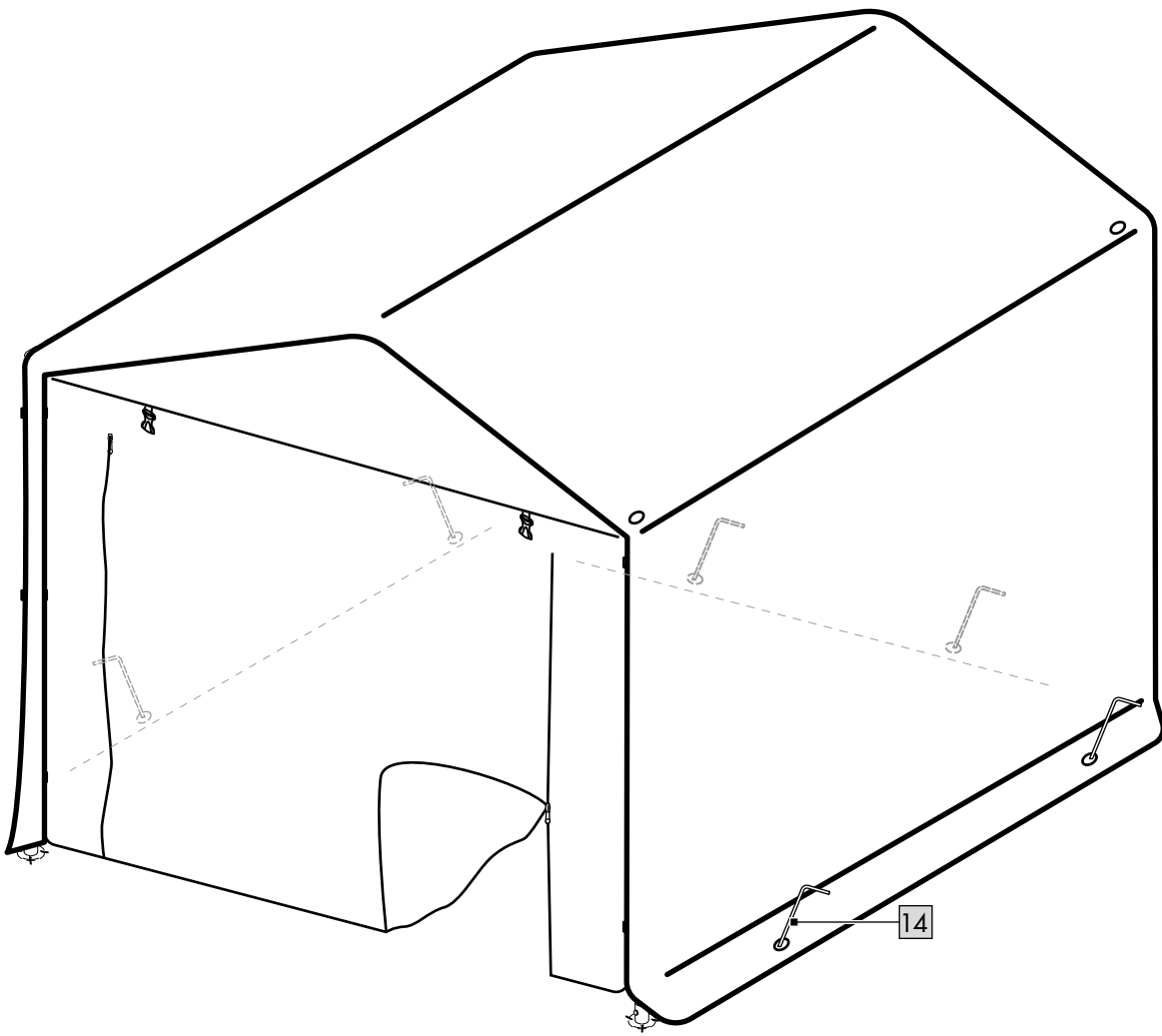

**G**

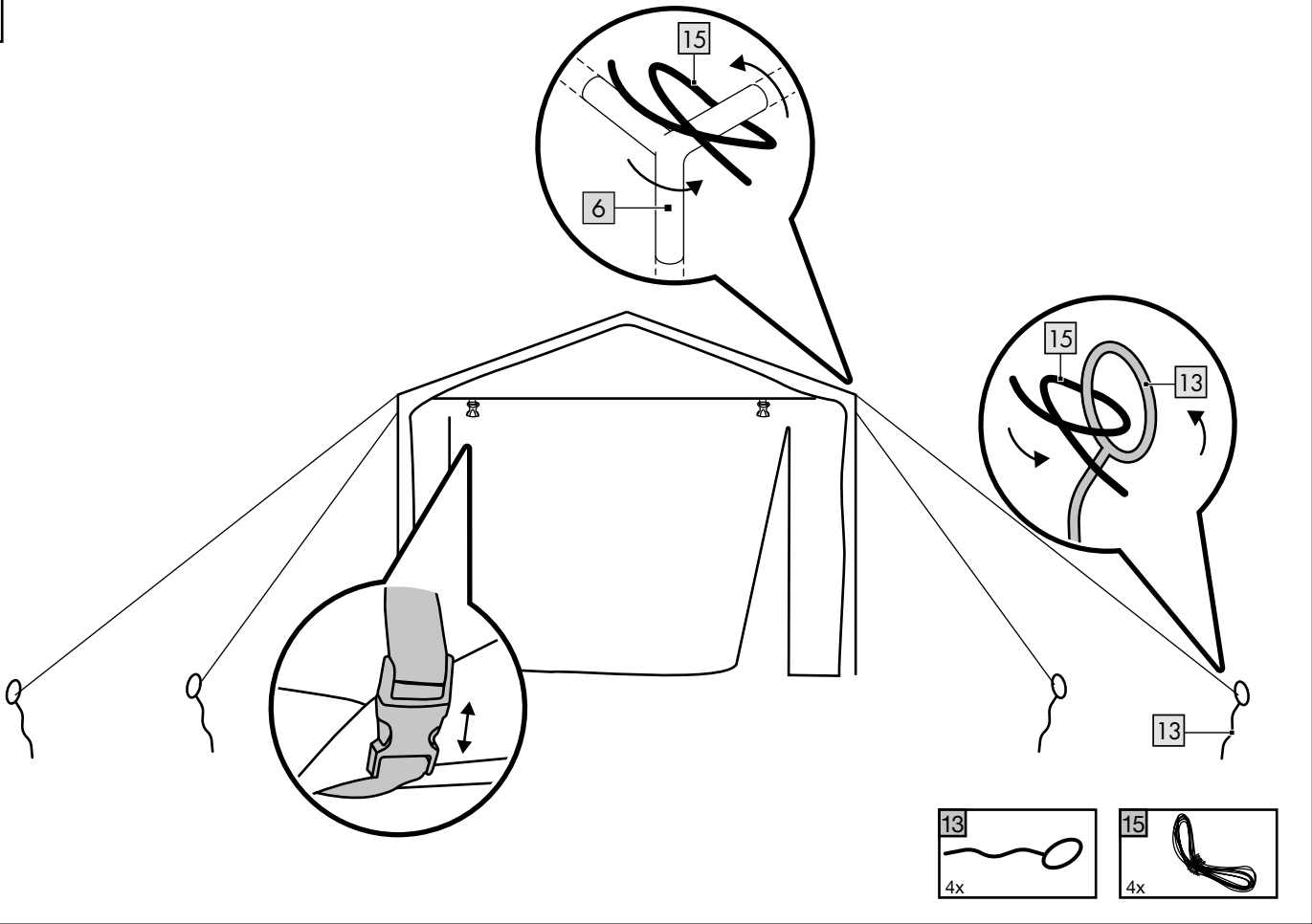

**H**

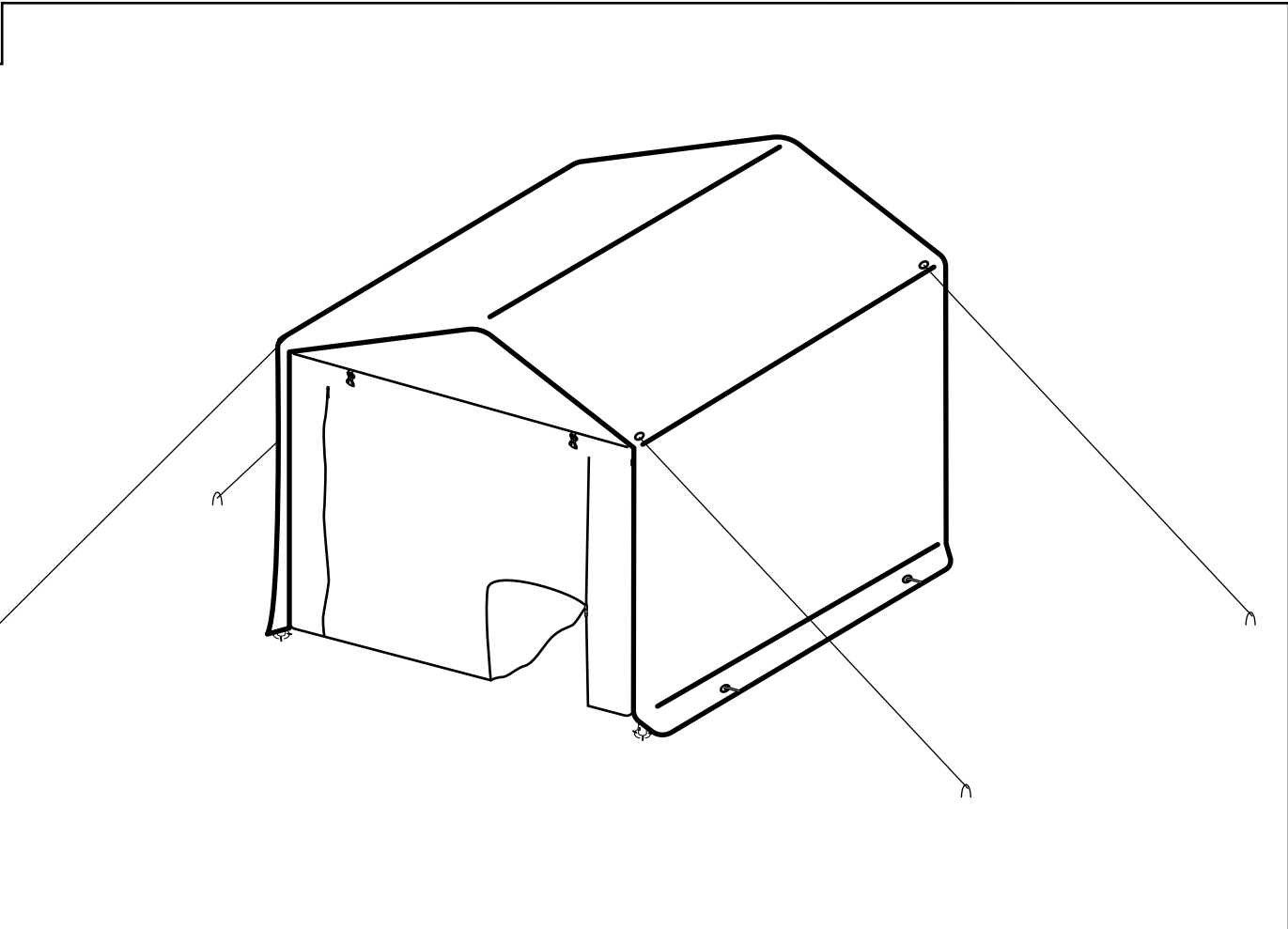

GB

**IMPORTANT, RETAIN FOR FUTURE REFERENCE:  
READ CAREFULLY!**

PL

**WAŻNE, ZACHOWAĆ DO PÓŹNIEJSZEGO  
UŻYTKU: UWAŻNIE PRZECZYTAĆ!**

DE AT CH

**WICHTIG, FÜR SPÄTERE BEZUGNAHME  
AUFBEWAHREN: SORGFÄLTIG LESEN!**

Congratulations!

You have chosen to purchase a high-quality product. Familiarise yourself with the product before using it for the first time.



### Read the following assembly instructions and the safety information carefully.

Use the product only as described and only for the given areas of application. Store these assembly instructions carefully. When passing the product on to third parties, please also hand over all accompanying documents.

## Scope of delivery (fig. A)

- 1 x tent garage, disassembled (1-9)
- 1 x assembly materials (10-12)
- 4 x peg (13)
- 18 x ground spike (14)
- 4 x guy rope (15)
- 1 x storage bag (16)
- 1 x assembly instructions

## Technical data

Dimensions:

approx. 180 x 180 x 180cm (L x W x H)

Base area: approx. 3.2 m<sup>2</sup>



Date of manufacture (month/year):  
06/2025



This symbol indicates that the product is UV-resistant.



This symbol indicates that the product is weatherproof.

## Intended use

This product provides outdoor storage space for garden equipment, tools and bicycles, for example. The product is not intended for commercial use.

## Safety instructions



### Danger to life!

- Never leave children unsupervised with the packaging material.  
Risk of suffocation.
- Never leave people or animals enclosed inside the product. Risk of suffocation.



### Risk of injury!

- The product is not a toy. Never leave children unsupervised with the product.
- The product is not for climbing on or playing with! Make sure that people, especially children, do not pull themselves up on the product or lean against it.
- Before using the product check for correct stability.
- Under no circumstances should the product be assembled or disassembled in extreme weather conditions, e.g. in strong winds.
- Dismantle the product when wind speeds of greater than 40km/h are anticipated (brisk wind, large branches and trees are moving, and the wind is plainly audible.)

- Stand the product on an even surface.
- Do not use the product as a protection against extreme weather conditions.
- Any pockets of water that form must be emptied!
- Do not use the product near a naked flame.
- Use the tension strap included in delivery only to secure attachment of the cover of the product. Do not use the tension strap either for load safety or for transport by road.
- Never force the pegs into the ground! If need be, lengthen the guy ropes with the aid of a loop and then relocate the pegs.
- Make sure that all ground spikes and pegs are well anchored in the ground.
- When the product is set up, there is a risk of stumbling over the guy ropes.
- No modifications may be made to the product!
- Check regularly that all connection points are intact; check the guy ropes and also make sure that the ground spikes and pegs give firm support.
- Check the product for damage and wear before each use. The product may be used only when in good working order and condition!



### Avoiding material damage!

- Close the door of the product when there are strong winds or in stormy weather to prevent damage.
- Keep the product away from sharp objects or shrubbery.

## Assembly

**Note:** Assembly of the product at the installation site is recommended. The product should be assembled by two people.

**Note:** Assemble the product on a flat and even surface.

1. Assemble the frame as shown in fig. B.

**Note:** You will need a suitable screwdriver and a spanner (not contained in delivery).

**Note:** Ensure that the poles are assembled correctly and that the locking pins click in audibly.

**Note:** For now, wait before attaching the poles that are close to the ground (1) and (2), which are shown as dashed lines in Fig. B.

2. Pull the cover (7) over the frame and guide the poles that are close to the ground, (1) and (2), through the sleeves on the corners of the cover (fig. C). Next, connect all poles to each other and to the frame.

3. Secure the side walls (8) to the frame using the hook-and-loop fasteners (fig. D).

**Note:** Make sure that the side wall with the zip is attached at the front.

4. Secure the product with ground spikes (14) (figs. E-F).

**Note:** Insert the ground spikes into the ground at a bit of an angle to ensure that they hold firm.

5. Attach the cover at each base of the product using tension straps and hook-and-loop fasteners (12) (fig. E).

6. Secure the tension straps (15) to the frame and anchor them loosely in the ground one after the other by means of the pegs (13) (fig. G).

**Note:** Insert the ground spikes into the ground at a bit of an angle to ensure that they hold firm without there being any tension in the cover. Cover and tension points should be under only slight tension to allow for any stress caused by wind.

**Note:** If necessary, the door can be secured with the aid of the plug caps (fig. G).

## Setting up

When setting the product up, note the following:

- Set the product up in a location with good access.
- Do not set the product up near heat sources.
- Avoid overhanging trees because branches that break off are a hazard.
- Protect the product against excessive stress caused by snow and wet leaves. The product may otherwise be damaged by the weight.

## Storage, cleaning

When not in use, always store the product clean and dry at room temperature. Only clean the product with a damp cloth and wipe dry afterwards. If necessary, remove stubborn dirt using a little mild detergent and water.

**IMPORTANT!** Never clean the product with harsh cleaning agents.



## Disposal

 Dispose of the product and packaging materials in accordance with current local regulations. Store the packaging materials (foil bags, for example) out of the reach of children. For further information about disposal of the product no longer needed, contact your local council. Dispose of the product and the packaging in an environmentally friendly manner.



The Recycling Code distinguishes different materials to be returned for recycling. The Code consists of the recycling symbol for the recycling process and a number that identifies the material.

## Notes on the guarantee and service handling

The product was produced with great care and under continuous quality control. DELTA-SPORT HANDELSKONTOR GmbH gives private end customers a three-year guarantee on this product from the date of purchase (guarantee period) in accordance with the following provisions. The guarantee is only valid for material and manufacturing defects.

The guarantee does not cover parts that are subject to normal wear and tear and that are thus considered wear parts (e.g. batteries) and it does not cover fragile parts such as switches or parts that are made of glass.

Claims under this guarantee are excluded if the product has been used incorrectly, improperly, or contrary to the intended purpose, or if the provisions in the instructions for use were not observed, unless the end customer proves that a material or manufacturing defect exists that was not caused by one of the aforementioned circumstances.

Claims under the guarantee can only be made within the guarantee period by presenting the original sales receipt. Please therefore keep the original sales receipt. The guarantee period is not extended by any repairs carried out under the guarantee, under statutory guarantees, or as a gesture of goodwill. This also applies to replaced and repaired parts.

If you wish to make a claim please first contact the service hotline mentioned below or contact us by e-mail. If there is a guarantee case, then the product will be repaired or replaced free of charge to you or the purchase price will be refunded, depending on our choice. There are no further rights from the guarantee.

Your legal rights, in particular guarantee claims against the respective seller, are not limited by this guarantee.

### **Guarantee handling**

To ensure rapid processing of your case please follow the following instructions:

- For all inquiries keep the sales receipt and product number (e.g. IAN 123456\_7890) handy as proof of purchase.
- You will find the product number on the product label, on an engraving on the product, on the title page of your instructions (bottom left), or on the sticker on the back or bottom of the product.
- Should any functional problem or other defects occur, first contact the service department named below by telephone or use our contact form, which you will find at [parkside-diy.com](http://parkside-diy.com) under service categories.
- Once the product is determined to be defective, you can then attach the proof of purchase (sales receipt) and state the nature of the defect and when it occurred and send it, postage free for you, to the address of the service department of which you have been notified.



At [parkside-diy.com](http://parkside-diy.com) you can find and download these and many other manuals. With this QR code you can directly access [parkside-diy.com](http://parkside-diy.com).

Select your country and use the search template to look for the operating instructions. By entering the product number (e.g. IAN 123456\_7890) you access the operating instructions for your product.

IAN: 486896\_2501

 Customer Service United Kingdom  
Telephone: 08000518970

Contact form at [parkside-diy.com](http://parkside-diy.com)

Location: Germany

Gratulujemy!

Decydując się na ten produkt, otrzymują Państwo товар wysokiej jakości. Należy zapoznać się z produktem przed jego pierwszym użyciem.



### Należy uważnie przeczytać następującą instrukcję montażu i wskazówki bezpieczeństwa.

Produkt ten należy użytkować wyłącznie w opisany sposób oraz zgodnie ze wskazanym przeznaczeniem. Niniejszą instrukcję montażu należy przechowywać w bezpiecznym miejscu. Przekazując produkt innej osobie, należy upewnić się, że otrzyma ona także całą dokumentację dotyczącą produktu.

## Zakres dostawy (rys. A)

- 1 x namiot garażowy, w częściach (1-9)
- 1 x materiał montażowy (10-12)
- 4 x kotwa gruntowa (13)
- 18 x śledź (14)
- 4 x linka (15)
- 1 x torba do przechowywania (16)
- 1 x instrukcja montażu

## Dane techniczne

Wymiary: ok. 180 x 180 x 180 cm  
(dł. x szer. x wys.)  
Powierzchnia: ok. 3,2 m<sup>2</sup>



Data produkcji (miesiąc/rok):  
06/2025



Niniejszy symbol wskazuje na to, że artykuł jest odporny na promieniowanie UV.



Niniejszy symbol wskazuje na to, że artykuł jest odporny na warunki atmosferyczne.

## Zastosowanie zgodne z przeznaczeniem

Niniejszy artykuł zapewnia miejsce do przechowywania np. narzędzi ogrodniczych, innych narzędzi i rowerów na zewnątrz. Artykuł nie jest przeznaczony do użytku komercyjnego.

## Wskazówki bezpieczeństwa



### Niebezpieczeństwo dla życia!

- Nigdy nie pozostawiać dzieci z materiałem opakowaniowym bez nadzoru. Istnieje niebezpieczeństwo uduszenia.
- Nigdy nie zamykać w artykule ludzi ani zwierząt. Istnieje niebezpieczeństwo uduszenia.



### Niebezpieczeństwo obrażeń!

- Niniejszy artykuł nie jest zabawką. Nigdy nie pozostawiać dzieci z artykułem bez nadzoru.
- Artykuł nie jest przyrządem do wspinania się ani do zabawy! Należy upewnić się, że żadne osoby, w szczególności dzieci, nie będą podciągać się na artykule ani się na nim opierać.
- Przed rozpoczęciem korzystania z artykułu należy zwrócić uwagę, czy jest on odpowiednio stabilny.

- Artykułu nie należy nigdy montować ani demontować w przypadku ekstremalnych warunków atmosferycznych, takich jak np. silny wiatr.
- Należy zdemontować artykuł przy spodziewanej prędkości wiatru powyżej 40 km/h (chłodny wiatr, poruszające się większe gałęzie i drzewa i wyraźnie słyszalny wiatr).
- Artykuł należy postawić na równym podłożu.
- Nie używać artykułu jako schronienia podczas ekstremalnych warunków atmosferycznych.
- Należy opróżniać tworzące się na dachu kałuże wody!
- Nie należy korzystać z artykułu w pobliżu otwartego ognia.
- Wchodzącego w zakres dostawy pasa ściągającego należy używać wyłącznie do mocowania plandeki artykułu. Nie używać pasa ściągającego do zabezpieczenia ładunku ani w ruchu drogowym.
- Nigdy nie wbijać kotew gruntowych w ziemię na siłę! Jeśli to konieczne, należy przedłużyć linki za pomocą pętli i umieścić kotwy gruntowe w innym miejscu.
- Należy upewnić się, że wszystkie śledzie oraz kotwy gruntowe zostały zakotwiczone głęboko w ziemi.
- Jeśli artykuł jest zmontowany, istnieje ryzyko potknięcia się o linki.
- Nie należy dokonywać żadnych modyfikacji artykułu!
- Regularnie sprawdzać, czy wszystkie połączenia są nienaruszone oraz kontrolować linki oraz mocne osadzenie śledzi i kotew gruntowych.
- Przed każdym użyciem sprawdzić, czy artykuł nie posiada uszkodzeń bądź śladów zużycia. Z artykułu wolno korzystać tylko wtedy, gdy znajduje się w nienagannym stanie!

### ⚠ Unikanie szkód materialnych!

- W przypadku silnego wiatru lub burzy należy zamknąć drzwi artykułu, aby uniknąć szkód.
- Trzymać spiczaste przedmioty lub krzewy z dala od artykułu.

## Montaż

**Wskazówka:** Zaleca się montowanie artykułu w miejscu, gdzie będzie postawiony. Artykuł powinien być montowany przez przez dwie osoby.

**Wskazówka:** Artykuł należy montować na płaskiej i równej z poziomem gruntu powierzchni.

1. Stelaż należy zmontować w sposób przedstawiony na rys. B.

**Wskazówka:** Potrzebne są odpowiedni śrubokręt oraz klucz (nie wchodzą w zakres dostawy).

**Wskazówka:** Upewnić się, że drążki zostały prawidłowo połączone a kołki blokujące zatrzasnęły się w sposób słyszalny.

**Wskazówka:** Nie montować jeszcze drążków przyziemnych (1) oraz (2), które na rys.

B przedstawione są za pomocą przerywanych linii.

2. Naciągnąć plandekę (7) na stelaż i przełożyć drążki przyziemne (1) i (2) przez kieszenie na krawędziach plandeki (rys. C). Następnie połączyć wszystkie drążki ze sobą i ze stelażem.

3. Za pomocą zapieć na rzepy przymocować ściany boczne (8) do stelaża (rys. D).

**Wskazówka:** Zwrócić uwagę na to, żeby ściana boczna z zamkiem błyskawicznym była zamocowana z przodu.

4. Zabezpieczyć artykuł za pomocą śledzi (14) (rys. E-F).

**Wskazówka:** Wbić śledzie w ziemię pod lekkim kątem, aby uzyskać wysoki poziom stabilności.

5. Przymocować plandekę do każdej stopki artykułu za pomocą pasów ściągających i klamer szybkomocujących (12) (rys. E).

6. Przymocować linki (15) do stelaża i luźno zakotwiczyć je po kolei kotwami gruntowymi (13) w ziemi (rys. G).

**Wskazówka:** Wbić kotwy gruntowe w ziemię pod lekkim kątem, aby uzyskać wysoki poziom stabilności, ale żeby nie doszło do zbyt dużego naprężenia plandeki. Plandeka oraz punkty naciągu powinny być tylko pod lekkim napięciem, aby można było niwelować obciążenia powodowane przez wiatr.

**Wskazówka:** W razie potrzeby drzwi można przymocować za pomocą klamer zatrzaszkowych (rys. G).

## Ustawianie

Ustawiając artykuł należy mieć na uwadze następujące kwestie:

- Postawić artykuł w łatwo dostępnym miejscu.
- Nie ustawiać artykułu w pobliżu źródeł ciepła.
- Unikać drzew ze zwisającymi pędami, gdyż łamiące się gałęzie stanowią zagrożenie.
- Chronić artykuł przed zbyt dużym obciążeniem spowodowanym przez śnieg i mokre liście. W przeciwnym razie taki ciężar może doprowadzić do uszkodzenia artykułu.

## Przechowywanie, czyszczenie

Podczas nieużywania należy zawsze przechowywać produkt w suchym i czystym miejscu, w temperaturze pokojowej.

Czyścić wyłącznie przy użyciu wilgotnej ściereczki, następnie wytrzeć do sucha.

W razie potrzeby usunąć uporczywe zabrudzenia za pomocą łagodnego detergentu i wody.

**WAŻNE!** Nie czyścić przy użyciu ostrych środków czyszczących.



## Uwagi odnośnie recyklingu



Artykuł i materiały opakowaniowe należy usunąć zgodnie z aktualnie obowiązującymi miejscowymi przepisami. Materiały opakowaniowe (np. worki foliowe) należy przechowywać w miejscu niedostępnym dla dzieci. Szczegółowe informacje na temat sposobów usuwania zużytego artykułu można uzyskać u władz gminnych i miejskich. Artykuł oraz opakowanie należy usunąć w sposób przyjazny dla środowiska.



Kod recyklingu służy do oznaczenia różnych materiałów nadających się do ponownego przetworzenia (recyklingu). Kod taki składa się z symbolu recyklingu odzwierciedlającego obieg materiałów do ponownego przetworzenia, a także z numeru, który jest oznaczeniem materiału.

## Wskazówki dotyczące gwarancji i obsługi serwisowej

Artykuł został wyprodukowany z najwyższą starannością i pod stałą kontrolą. DELTA-SPORT HANDELSKONTOR GmbH przyznaje klientowi końcowemu na niniejszy artykuł trzy lata gwarancji od daty zakupu (okres gwarancyjny) z zastrzeżeniem poniższych postanowień. Gwarancja dotyczy wyłącznie wad materiałowych i wad wykonania. Gwarancja nie obejmuje części, które podlegają normalnemu zużyciu i z tego względu należy je traktować jako części zużywalne (np. baterie) i nie obejmuje części kruchych takich jak przełączniki ani części wykonanych ze szkła. Wyklucza się roszczenia z tytułu niniejszej gwarancji w przypadku użycia artykułu w sposób niewłaściwy lub sprzeczny z jego przeznaczeniem lub w sposób wykraczający poza przewidziane przeznaczenie lub poza przewidziany zakres użytkowania lub jeśli wytyczne zawarte w instrukcji obsługi nie były przestrzegane, chyba że klient końcowy udowodni istnienie wady materiałowej lub wady wykonania, która nie wynika z podanych wyżej przyczyn. Roszczenia z tytułu gwarancji można zgłaszać wyłącznie w okresie gwarancyjnym za okazaniem oryginalnego dowodu zakupu. Prosimy zatem zachować oryginalny dowód zakupu!

W przypadku jakichkolwiek reklamacji prosimy skontaktować się z nami najpierw za pośrednictwem podanej poniżej infolinii serwisowej lub drogą e-mailową. W przypadku objętym gwarancją artykuł zostanie – według naszego uznania – bezpłatnie naprawiony, wymieniony lub nastąpi zwrot ceny zakupu. Z gwarancji nie wynikają żadne inne prawa.

Niniejsza gwarancja nie ogranicza Państwa ustawowych praw, w szczególności roszczeń gwarancyjnych wobec danego sprzedawcy.

W przypadku wymiany części lub całego artykułu okres gwarancji przedłuża się o trzy lata zgodnie z art. 581 § 1 kodeksu cywilnego. Po upływie czasu gwarancji powstałe naprawy są płatne.

### Postępowanie w przypadku roszczeń gwarancyjnych

Aby zapewnić szybkie rozpatrzenie Państwa sprawy, proszę postępować zgodnie z następującymi wskazówkami:

- W przypadku wszystkich zapytań prosimy o przygotowanie paragonu i numeru artykułu (np. IAN 123456\_7890) jako dowodu zakupu.
- Numer artykułu można znaleźć na tabliczce znamionowej artykułu, na grzeberze na artykule, na stronie tytułowej instrukcji (w lewym dolnym rogu) lub na naklejce z tyłu lub na spodzie artykułu.
- W przypadku nieprawidłowości w funkcjonowaniu lub innych wad należy najpierw skontaktować się telefonicznie z wymienionym poniżej działem serwisu lub skorzystać z naszego formularza kontaktowego, który można znaleźć na stronie parkside-diy.com w kategorii Serwis.
- Artykuł uznany za wadliwy można następnie wysłać bezpłatnie na podany adres serwisowy, załączając dowód zakupu (paragon) oraz określając, na czym polega wada i kiedy wystąpiła.



Na stronie parkside-diy.com można przeglądać i pobrać tę oraz wiele innych instrukcji. Dzięki temu kodowi QR trafią Państwo bezpośrednio na stronę

parkside-diy.com. Proszę wybrać kraj docelowy i za pomocą formularza wyszukiwania szukać instrukcji obsługi. Podając numer artykułu (np. IAN 123456\_7890) zostaną Państwo przekierowani do instrukcji obsługi danego artykułu.

IAN: 486896\_2501

PL Dział obsługi klienta Polska  
Telefon: 008004912069

Formularz kontaktowy na stronie  
parkside-diy.com  
Siedziba: Niemcy

Herzlichen Glückwunsch!

Mit Ihrem Kauf haben Sie sich für einen hochwertigen Artikel entschieden. Machen Sie sich vor der ersten Verwendung mit dem Artikel vertraut.



**Lesen Sie hierzu aufmerksam die nachfolgende Aufbauanleitung und die Sicherheitshinweise.**

Benutzen Sie den Artikel nur wie beschrieben und für die angegebenen Einsatzbereiche. Bewahren Sie diese Aufbauanleitung gut auf. Händigen Sie alle Unterlagen bei Weitergabe des Artikels an Dritte ebenfalls mit aus.

## Lieferumfang (Abb. A)

- 1 x Zeltgarage, zerlegt (1-9)
- 1 x Montagematerial (10-12)
- 4 x Bodenanker (13)
- 18 x Erdnagel (14)
- 4 x Abspannleine (15)
- 1 x Aufbewahrungstasche (16)
- 1 x Aufbauanleitung

## Technische Daten

Maße: ca. 180 x 180 x 180 cm (L x B x H)

Grundfläche: ca. 3,2 m<sup>2</sup>



Herstellungsdatum (Monat/Jahr):  
06/2025



Dieses Symbol weist darauf hin, dass der Artikel UV-beständig ist.



Dieses Symbol weist darauf hin, dass der Artikel witterungsbeständig ist.

## Bestimmungsgemäße Verwendung

Dieser Artikel bietet Stauraum im Außenbereich, z. B. für Gartengeräte, Werkzeuge und Fahrräder. Der Artikel ist nicht für den gewerblichen Gebrauch bestimmt.

## Sicherheitshinweise



### Lebensgefahr!

- Lassen Sie Kinder niemals unbeaufsichtigt mit dem Verpackungsmaterial. Es besteht Erstickungsgefahr.
- Schließen Sie niemals Personen oder Tiere in dem Artikel ein. Es besteht Erstickungsgefahr.



### Verletzungsgefahr!

- Dieser Artikel ist kein Spielzeug. Lassen Sie Kinder nie unbeaufsichtigt mit dem Artikel.
- Der Artikel ist kein Kletter- oder Spielgerät! Stellen Sie sicher, dass sich Personen, insbesondere Kinder, nicht an dem Artikel hochziehen oder daran anlehnen.
- Achten Sie vor der Benutzung des Artikels auf die richtige Stabilität.
- Bauen Sie den Artikel keinesfalls bei extremen Wetterbedingungen, wie z. B. starkem Wind, auf bzw. ab.

- Abbau des Artikels bei zu erwartenden Windgeschwindigkeiten größer als 40 km/h (frischer Wind, größere Zweige und Bäume bewegen sich und Wind ist deutlich hörbar).
- Stellen Sie den Artikel auf einen ebenen Untergrund.
- Verwenden Sie den Artikel nicht als Schutz vor extremen Wetterbedingungen.
- Entstehende Wassersäcke sind zu leeren!
- Den Artikel nicht in der Nähe von offenem Feuer verwenden.
- Verwenden Sie den im Lieferumfang enthaltenen Spanngurt ausschließlich zur Befestigung der Abdeckung des Artikels. Verwenden Sie den Spanngurt nicht zur Ladungssicherung und nicht im Straßenverkehr.
- Schlagen Sie die Bodenanker nie mit Gewalt in den Boden! Ggf. Abspannleinen mit einer Schlaufe verlängern und die Bodenanker an einer anderen Stelle platzieren.
- Stellen Sie sicher, dass alle Erdnägel und Bodenanker tief im Boden verankert sind.
- Wenn der Artikel aufgebaut ist, besteht Stolpergefahr durch Abspannleinen.
- Es dürfen keine Modifikationen am Artikel vorgenommen werden!
- Kontrollieren Sie regelmäßig die Unversehrtheit aller Verbindungsstellen und überprüfen Sie Abspannleinen und den festen Sitz der Erdnägel sowie Bodenanker.
- Prüfen Sie den Artikel vor jedem Gebrauch auf Beschädigungen oder Abnutzungen. Der Artikel darf nur in einwandfreiem Zustand verwendet werden!

### ⚠ Vermeidung von Sachschäden!

- Schließen Sie die Tür des Artikels bei starkem Wind oder Gewitter, um Schäden zu vermeiden.
- Halten Sie spitze Gegenstände oder Sträucher vom Artikel fern.

## Aufbau

**Hinweis:** Es ist empfehlenswert, den Artikel am Aufstellort aufzubauen. Der Artikel sollte von zwei Personen aufgebaut werden.

**Hinweis:** Montieren Sie den Artikel auf einem flachen und ebenen Untergrund.  
1. Bauen Sie das Gestell auf wie in Abb. B gezeigt.

**Hinweis:** Sie benötigen einen geeigneten Schraubendreher und einen Schraubenschlüssel (nicht im Lieferumfang enthalten).

**Hinweis:** Achten Sie auf das korrekte Zusammensetzen der Stangen und auf das hörbare Einrasten der Arretierpins.

**Hinweis:** Bringen Sie die bodennahen Stangen (1) und (2), die in Abb. B gestrichelt dargestellt sind, noch nicht an.  
2. Ziehen Sie die Abdeckung (7) über das Gestell und führen Sie die bodennahen Stangen (1) und (2) durch die Tunnel an den Kanten der Abdeckung (Abb. C).

Verbinden Sie anschließend alle Stangen miteinander und mit dem Gestell.

3. Befestigen Sie die Seitenwände (8) mit den Klettverschlüssen am Gestell (Abb. D).

**Hinweis:** Achten Sie darauf, dass die Seitenwand mit dem Reißverschluss an der Vorderseite befestigt ist.

4. Sichern Sie den Artikel mit Erdnägeln (14) (Abb. E-F).

**Hinweis:** Stecken Sie die Erdnägeln etwas schräg in den Boden, damit eine hohe Festigkeit erreicht wird.

5. Befestigen Sie die Abdeckung an jedem Fuß des Artikels mit Spanngurten und Schnellverschlüssen (12) (Abb. E).

6. Befestigen Sie die Abspannleinen (15) am Gestell und verankern Sie sie locker nacheinander mit den Bodenankern (13) im Boden (Abb. G).

**Hinweis:** Stecken Sie die Bodenanker etwas schräg in den Boden, damit eine hohe Festigkeit erreicht wird, jedoch keine Verspannung in der Abdeckung auftritt. Abdeckung und Abspannpunkte sollten nur leicht unter Spannung stehen, damit Belastungen durch Wind ausgeglichen werden können.

**Hinweis:** Die Tür kann bei Bedarf mithilfe der Steckverschlüsse fixiert werden (Abb. G).

## Aufstellen

Beim Aufstellen des Artikels ist Folgendes zu beachten:

- Stellen Sie den Artikel an einem gut zugänglichen Ort auf.
- Stellen Sie den Artikel nicht in der Nähe von Wärmequellen auf.
- Vermeiden Sie überhängende Bäume, da abbrechende Äste eine Gefahr darstellen.
- Schützen Sie den Artikel vor übermäßiger Belastung durch Schnee und nasses Laub. Andernfalls kann der Artikel durch das Gewicht beschädigt werden.

## Lagerung, Reinigung

Lagern Sie den Artikel bei Nichtbenutzung immer trocken und sauber bei Raumtemperatur. Nur mit einem feuchten Reinigungstuch reinigen und anschließend trockenwischen. Entfernen Sie bei Bedarf hartnäckige Verschmutzungen mit etwas mildem Reinigungsmittel und Wasser. WICHTIG! Nie mit scharfen Reinigungsmitteln reinigen.



## Hinweise zur Entsorgung



Entsorgen Sie den Artikel und die Verpackungsmaterialien entsprechend den aktuellen örtlichen Vorschriften. Bewahren Sie Verpackungsmaterialien (wie z. B. Folienbeutel) für Kinder unerreichbar auf. Weitere Informationen zur Entsorgung des ausgedienten Artikels erhalten Sie bei Ihrer Gemeinde- oder Stadtverwaltung. Entsorgen Sie den Artikel und die Verpackung umweltschonend.



Der Recycling-Code dient der Kennzeichnung verschiedener Materialien zur Rückführung in den Wiederverwertungskreislauf (Recycling). Der Code besteht aus einem Recyclingsymbol für den Verwertungskreislauf und einer Nummer, die das Material kennzeichnet.

## Hinweise zur Garantie und Serviceabwicklung

Der Artikel wurde mit großer Sorgfalt und unter ständiger Kontrolle produziert. DELTA-SPORT HANDELSKONTOR GmbH räumt privaten Endkunden auf diesen Artikel drei Jahre Garantie ab Kaufdatum (Garantiefrist) nach Maßgabe der folgenden Bestimmungen ein. Die Garantie gilt nur für Material- und Verarbeitungsfehler. Die Garantie erstreckt sich nicht auf Teile, die der normalen Abnutzung unterliegen und deshalb als Verschleißteile anzusehen sind (z. B. Batterien) sowie nicht auf zerbrechliche Teile wie Schalter oder Teile, die aus Glas gefertigt sind.

Ansprüche aus dieser Garantie sind ausgeschlossen, wenn der Artikel unsachgemäß oder missbräuchlich oder nicht im Rahmen der vorgesehenen Bestimmung oder des vorgesehenen Nutzungsumfangs verwendet wurde oder Vorgaben in der Anleitung/Anweisung nicht beachtet wurden, es sei denn, der Endkunde weist nach, dass ein Material- oder Verarbeitungsfehler vorliegt, der nicht auf einem der vorgenannten Umstände beruht. Ansprüche aus der Garantie können nur innerhalb der Garantiefrist unter Vorlage des Originalkassenbelegs geltend gemacht werden. Bitte bewahren Sie deshalb den Originalkassenbeleg auf. Die Garantiefrist wird durch etwaige Reparaturen aufgrund der Garantie, gesetzlicher Gewährleistung oder Kulanz nicht verlängert. Dies gilt auch für ersetzte und reparierte Teile. Bitte wenden Sie sich bei Beanstandungen zunächst an die untenstehende Service-Hotline oder setzen Sie sich per E-Mail mit uns in Verbindung. Liegt ein Garantiefall vor, wird der Artikel von uns – nach unserer Wahl – für Sie kostenlos repariert, ersetzt oder der Kaufpreis erstattet. Weitere Rechte aus der Garantie bestehen nicht. Ihre gesetzlichen Rechte, insbesondere Gewährleistungsansprüche gegenüber dem jeweiligen Verkäufer, werden durch diese Garantie nicht eingeschränkt.

## Abwicklung im Garantiefall

Um eine schnelle Bearbeitung Ihres Anliegens zu gewährleisten, folgen Sie bitte den folgenden Hinweisen:

- Bitte halten Sie für alle Anfragen den Kassenbon und die Artikelnummer (z. B. IAN 123456\_7890) als Nachweis für den Kauf bereit.
- Die Artikelnummer entnehmen Sie bitte dem Typenschild am Artikel, einer Gravur am Artikel, dem Titelblatt Ihrer Anleitung (unten links) oder dem Aufkleber auf der Rück- oder Unterseite des Artikels.
- Sollten Funktionsfehler oder sonstige Mängel auftreten, kontaktieren Sie zunächst die nachfolgend benannte Serviceabteilung telefonisch oder nutzen Sie unser Kontaktformular, das Sie auf [parkside-diy.com](https://parkside-diy.com) in der Kategorie Service finden.
- Einen als defekt erfassten Artikel können Sie dann unter Beifügung des Kaufbelegs (Kassenbon) und der Angabe, worin der Mangel besteht und wann er aufgetreten ist, für Sie portofrei an die Ihnen mitgeteilte Serviceanschrift übersenden.



PDF ONLINE  
[parkside-diy.com](https://parkside-diy.com)

Auf [parkside-diy.com](https://parkside-diy.com) können Sie diese und viele weitere Handbücher einsehen und herunterladen. Mit diesem QR-Code gelangen Sie direkt auf [parkside-diy.com](https://parkside-diy.com).

Wählen Sie Ihr Land aus, und suchen Sie über die Suchmaske nach den Anleitungen. Mittels Eingabe der Artikelnummer (z. B. IAN 123456\_7890) gelangen Sie zur Anleitung für Ihren Artikel.

IAN: 486896\_2501

- **DE** Kundenservice Deutschland  
Telefon: 08008855300
- **AT** Kundenservice Österreich  
Telefon: 0800447750
- **CH** Kundenservice Schweiz  
Telefon: 0800563601

Kontaktformular auf [parkside-diy.com](https://parkside-diy.com)  
Sitz: Deutschland

**DELTA-SPORT HANDELSKONTOR GMBH**

Wragekamp 6 • 22397 Hamburg  
GERMANY

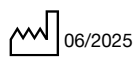

Delta-Sport-Nr.: ZG-16592

---

IAN 486896\_2501