

LIVARNOLUX®



LED DESK LAMP

GB IE NI

LED DESK LAMP

Assembly, operating and safety instructions

DE AT CH

LED-TISCHLEUCHE

Montage-, Bedienungs- und Sicherheitshinweise

NL

LED-TAFELLAMP

Montage-, bedienings- en veiligheidsinstructies

IAN 305355_1904

NL

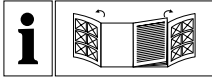

GB IE NI

Before reading, unfold the page containing the illustrations and familiarise yourself with all functions of the device.

NL

Vouw vóór het lezen de pagina met de afbeeldingen open en maak u vertrouwd met alle functies van het apparaat.

DE AT CH

Klappen Sie vor dem Lesen die Seite mit den Abbildungen aus und machen Sie sich anschließend mit allen Funktionen des Gerätes vertraut.

GB/IE/NI	Assembly, operating and safety instructions	Page	5
NL	Montage-, bedienings- en veiligheidsinstructies	Pagina	11
DE/AT/CH	Montage-, Bedienungs- und Sicherheitshinweise	Seite	17



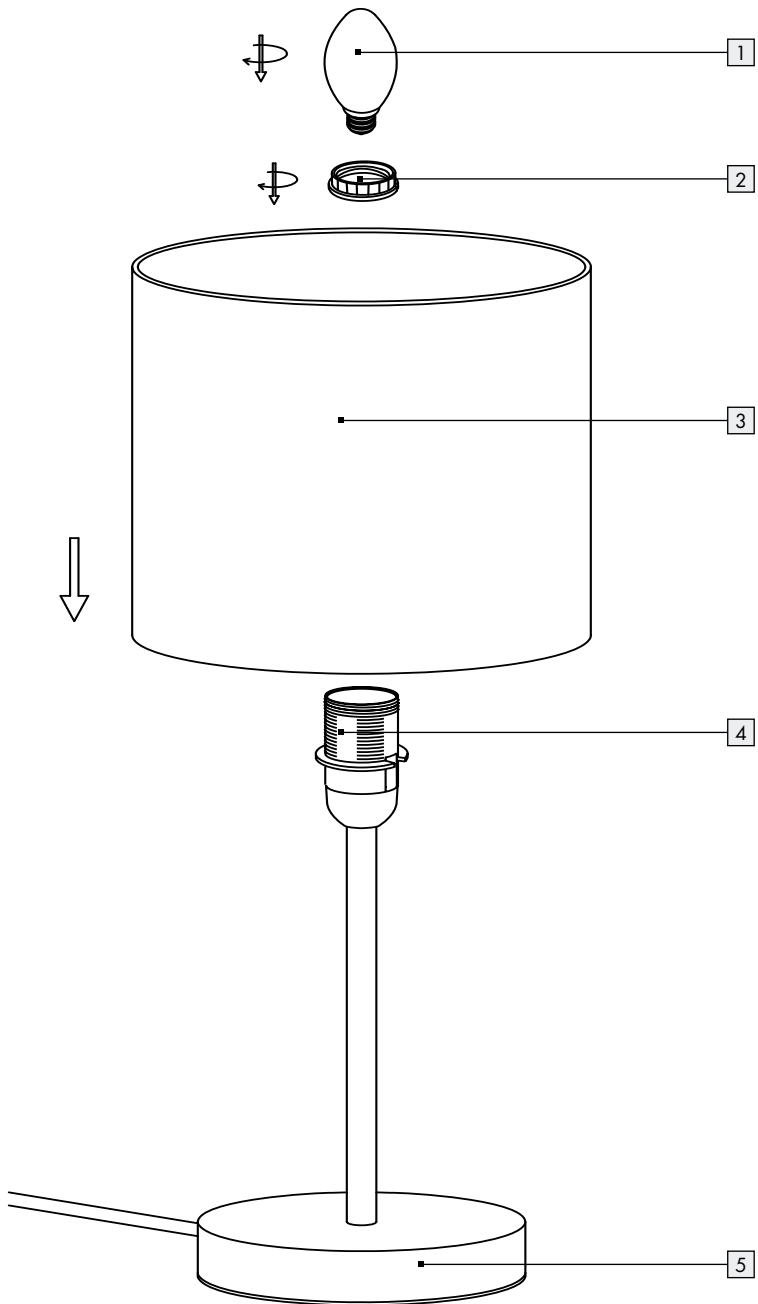



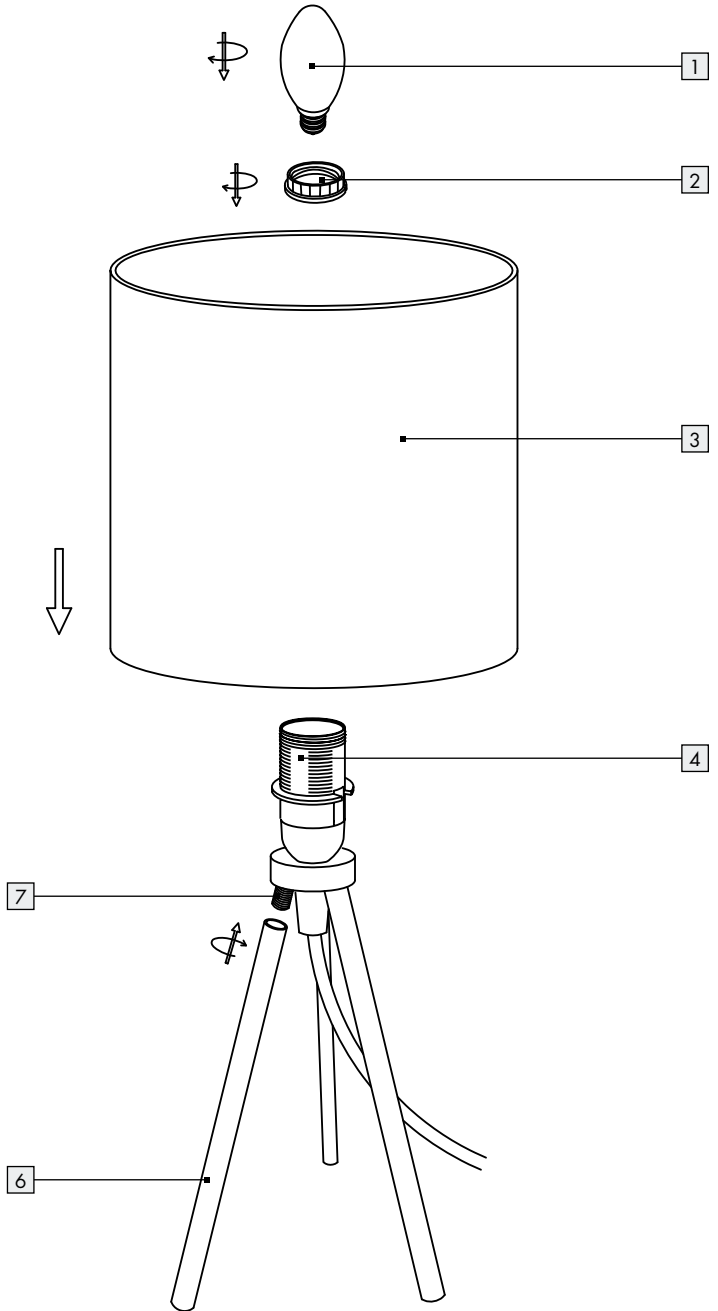









14142505L



14142605L



List of pictograms used	Page 6
Introduction	Page 6
Proper use.....	Page 6
Included items.....	Page 6
Parts description.....	Page 7
Technical data.....	Page 7
Safety	Page 7
Safety advice.....	Page 7
Initial use	Page 8
Assembling the light.....	Page 8
Switching the light on / off.....	Page 8
Changing the bulb.....	Page 8
Care and cleaning	Page 8
Disposal	Page 9
Warranty and service	Page 9
Warranty.....	Page 9
Service address.....	Page 9
Declaration of conformity.....	Page 9
Manufacturer.....	Page 9

List of pictograms used		
	Read the instructions!	 Observe the warnings and safety notices!
	Volt (AC)	 Warning! Risk of electric shock!
	Hertz (mains frequency)	 For your safety
	Watt (effective power)	 The light bulb is not suitable for external dimmers or electronic switches.
	Safety class II	 Warning - Hot surfaces!
	This light is only suitable for indoor use in dry and enclosed spaces.	 LED life expectancy
	Switching cycles	 Dispose of the packaging and device in an environmentally-friendly manner!
	Only insert the light bulb in a dry environment.	 The packaging is made from 100% recycled paper.
	Protection type	

LED desk lamp

● Introduction

 We congratulate you on the purchase of your new device. You have chosen a high quality product. Please read carefully and completely through these operating instructions. Fold out the page with the illustrations. These instructions form part of the product and contain important information about bringing the product into use and its handling. Always observe all the safety advice. Check that the correct mains voltage is available and that all the parts have been properly assembled before bringing into use. Should you have any questions or be uncertain as to how to operate the device, please get in touch with your dealer or service point. Please keep these instructions in a safe place and hand them on to a third party if necessary.

● Proper use

 This light is suitable only for interior use, in dry and enclosed spaces. This lamp is intended for use only in a domestic environment.

● Included items

Check that all the items and accessories are present and that the lamp is in perfect condition immediately after unpacking.

- 1 LED table lamp (models 14142505L/14142605L)
- 1 LED light bulb E14
- 1 Lampshade
- 3 Tubes (14142605L)
- 1 Set of assembly and operating instructions

● Parts description

- 1 Light bulb
- 2 Lamp ring
- 3 Lamphshade
- 4 Bulb socket
- 5 Lamp base (14142505L)
- 6 Tube (14142605L)
- 7 Screw thread (14142605L)

● Technical data

Model no.: 14142505L / 14142605L
 Operating voltage: 230–240V~, 50 Hz
 Rated power: LED E14 max. 5W (changeable)
 Protection class: II/□
 IP rating: IP20
 Fitting: E14

● Safety



Safety advice

The right to claim under the guarantee shall be rendered invalid in respect of damage caused by the non-observance of these operating instructions! No liability is accepted for consequent damage! No liability is accepted for damage to property or persons caused by improper handling or non-observance of the safety advice!



To avoid danger to life from electric shock

- Every time before connecting the lamp the mains, check it and the mains lead for damage. Never use your light if you find it is damaged in any way.

WARNING!

A damaged light bulb means your life is at risk from electric shock. If there is any damage, repairs to be carried out or other problems related to the light bulb, please contact the service centre or a qualified electrician.

- In order to prevent hazards, if the outer flexible cable of this lamp becomes damaged it may only be replaced by the manufacturer, a service representative of the manufacturer or a similar specialist!
- Before assembly, ensure that the mains voltage available corresponds to the operating voltage necessary of the light (see “Technical data”).
- Never let the lamp come into contact with water or other liquids.
- Always unplug the light from the mains prior to assembly, disassembly, cleaning or if the light will not be used for extended periods.
- Never open or insert anything into electrical fittings or equipment. Doing this sort of thing can lead to a serious danger to life from electric shock.



To avoid danger of fire and injury

CAUTION! RISK OF INJURY!

Check bulbs for damage immediately after unpacking. Do not fit defective bulbs into the light. If they are, contact the service point for a replacement.

CAUTION! RISK OF BURNS DUE TO HOT SURFACES!

Ensure the lamp has been switched off and allowed to cool before you touch it. In this way you will avoid the danger of burns. Bulbs give off a lot of heat around the top of the lamp.

- Do not cover the light or the mains plug with objects. Excessive heat can result in a fire.
- Never leave the lamp operating unattended.
- Do not allow the lamp or the packaging materials to lie around unattended. Plastic film or bags, Styrofoam etc. can turn into dangerous toys for children.

ATTENTION!

- Do not look into the LED from a close distance during operation.
- Do not look at the LED with an optical instrument (e.g. magnifier).



The light bulb is not suitable for external dimmers or electronic switches.



Only insert the light bulb in a dry environment.

- Do not kink the mains lead or run it over sharp edges.
- Do not use the mains lead as a carrying handle.



Working safely

- Install the light so that it is protected from moisture and dirt.
- Prepare carefully before assembly and allow yourself enough time. Lay out all the individual components and additional tools or materials required so that you can see and reach them.
- Remain alert at all times and always watch what you are doing. Always proceed with caution and do not assemble the lamp if you cannot concentrate or feel unwell.
- In order to disconnect the lamp completely from the power supply, the mains plug must be removed from the socket.

Initial use

Assembling the light

Model no.: 14142605L

- Assemble the lamp head by screwing the tubes **6** to the screw threads **7** of the lamp head.
Note: Be sure to screw in the tubes **6** as far as possible so that the light is stable.
- Loosen the lamp ring **2** from the lamp socket **4**.
- Place the lamp shade **3** onto the lamp socket **4**.
- Screw the lamp shade **3** tightly onto the lamp ring **2**.
- Use a clean, lint-free cloth to insert the bulb **1**.
- Screw the bulb **1** clockwise into the lamp socket **4**.
- Plug the mains plug into a properly installed socket.
- Verify it is seated correctly.

Model no.: 14142505L

- Loosen the lamp ring **2** from the lamp socket **4**.
- Place the lampshade **3** onto the bulb socket **4**.
- Screw the lampshade **3** tight using the lamp ring **2**.

- Use a clean, lint-free cloth to insert the bulb **1**.
- Screw the bulb **1** clockwise into the lamp socket **4**.
- Plug the mains plug into a properly installed socket.
- Verify it is seated correctly.

Your light is now ready to use.

Switching the light on / off

- Use the in-line switch to turn the LED light on and off.

Changing the bulb

WARNING! DANGER OF ELECTRIC SHOCK!

First unplug the mains plug from the socket.

CAUTION! RISK OF BURNS DUE TO HOT SURFACES!

Allow the light to cool down completely. Only replace the lamp after it has completely cooled off.

- Use a clean, lint-free cloth when replacing the bulb **1**.
- Turn the defective light bulb **1** anticlockwise out of the lamp socket **4**.
- Only use LED light bulbs as specified in the chapter "Technical data".
- Insert the new light bulb **1** into the lamp socket **4** and turn it clockwise to tighten it. Ensure that it is positioned correctly.
- Plug the mains plug into the socket again.

Care and cleaning

WARNING! RISK OF ELECTRIC SHOCK!

First pull the mains plug out of the mains socket.

WARNING! RISK OF ELECTRIC SHOCK!

For electrical safety reasons, never clean the lamp with water or other fluids nor immerse it in water.

CAUTION! RISK OF BURNS DUE TO HOT SURFACES!

First allow the lamp to cool completely.

- Do not use any solvents, petrol or similar. This would cause damage to the light.
- Always use a dry, fluff-free cloth for cleaning.
- Plug the mains plug into the socket again.

● **Disposal**

The packaging is made entirely of recyclable materials, which you may dispose of at local recycling facilities.



Observe the marking of the packaging materials for waste separation, which are marked with abbreviations (a) and numbers (b) with following meaning: 1-7: plastics / 20-22: paper and fibre-board / 80-98: composite materials.



The product and packaging materials are recyclable, dispose of it separately for better waste treatment. The Triman logo is valid in France only.



To help protect the environment, please dispose of the product properly when it has reached the end of its useful life and not in the household waste. Information on collection points and their opening hours can be obtained from your local authority.

● **Warranty and service**

● **Warranty**

You receive a 36 month warranty on this product, valid from the date of purchase. The appliance has been carefully produced under strict quality control. Within the warranty period we shall rectify without charge all material and manufacturing defects. In the event of a defect during the warranty period,

please send the appliance to the listed Service Centre address, referencing the following item number: 14142505L / 14142605L.

Wear parts (such as bulbs) and damage caused by improper handling, non-observance of the operating instructions or unauthorised interference are excluded from the warranty. The performance of services under the warranty does not extend or renew the warranty period.

● **Service address**

Briloner Leuchten GmbH & Co. KG
Im Kissen 2
59929 Brilon
GERMANY
Tel.: +49 29 61 / 97 12-800
Fax: +49 29 61 / 97 12-199
E-Mail: kundenservice@briloner.com
www.briloner.com

IAN 305355_1904

Please have your receipt and the product number (e.g. IAN 123456_7890) available for all queries as proof of purchase.

● **Declaration of conformity**

This product fulfils the requirements of the applicable European and national directives. Conformity has been demonstrated. The relevant declarations and documents are held by the manufacturer.

● **Manufacturer**

Briloner Leuchten GmbH & Co. KG
Im Kissen 2
59929 Brilon
GERMANY



Legenda van de gebruikte pictogrammen	Pagina 12
Inleiding	Pagina 12
Doelmatig gebruik.....	Pagina 12
Leveringsomvang	Pagina 12
Beschrijving van de onderdelen.....	Pagina 13
Technische gegevens	Pagina 13
Veiligheid	Pagina 13
Veiligheidsinstructies	Pagina 13
Ingebruikname	Pagina 14
Lamp monteren.....	Pagina 14
Lamp aan-/ uitschakelen	Pagina 14
Verlichting vervangen	Pagina 14
Onderhoud en reiniging	Pagina 15
Afvoer	Pagina 15
Garantie en service	Pagina 15
Garantie	Pagina 15
Serviceadres.....	Pagina 15
Conformiteitsverklaring	Pagina 16
Fabrikant.....	Pagina 16

Legenda van de gebruikte pictogrammen			
	Instructies lezen!		Waarschuwingen en veiligheidsinstructies in acht nemen!
	Volt (wisselspanning)		Waarschuwing! Kans op een elektrische schok!
Hz	Hertz (frequentie)		Zo handelt u correct
W	Watt (nuttig vermogen)		Dit verlichtingsmiddel is niet geschikt voor externe dimmers en elektronische schakelaars.
	Beschermingsklasse II		Wees voorzichtig bij hete oppervlakken!
	Deze lamp is uitsluitend bedoeld voor gebruik binnenshuis, in droge en gesloten ruimtes.		Led-levensduur
	Schakelcycli		Verwijder de verpakking en het apparaat op een milieuvriendelijke manier!
	Verlichtingsmiddel alleen in een droge omgeving monteren.		De verpakking bestaat uit 100% gerecycled papier.
IP20	Beschermingstype		

LED-tafellamp

● Inleiding

 Gefeliciteerd met de koop van uw nieuwe apparaat. U heeft voor een hoogwaardig product gekozen. Lees deze gebruiksaanwijzing en de veiligheidsinstructies volledig en zorgvuldig door. Vouw de pagina met de afbeeldingen open. Deze gebruiksaanwijzing hoort bij dit product en bevat belangrijke aanwijzingen voor de ingebruikname en de bediening. Neem altijd de veiligheidsinstructies in acht. Controleer vóór de ingebruikname of de juiste spanning beschikbaar is en of alle onderdelen goed gemonteerd zijn. Wanneer u vragen hebt of onzeker bent in verband met de bediening van het apparaat, kunt u contact opnemen met uw leverancier of met het servicepunt. Bewaar deze handleiding op een veilige plaats en geef ze evt. aan derden door.

● Doelmatig gebruik

 Deze lamp is uitsluitend bedoeld voor gebruik binnenshuis, in droge en gesloten ruimtes. Dit product is bestemd voor het gebruik in privé-huishoudens.

● Leveringsomvang

Controleer de levering altijd direct na het uitpakken op volledigheid en de optimale staat van het product.

- 1 led-schemerlamp (modellen 14142505L/14142605L)
- 1 led-verlichtingsmiddel E14
- 1 lampenkap
- 3 pootjes (14142605L)
- 1 montagehandleiding en gebruiksaanwijzing

● Beschrijving van de onderdelen

- 1 Verlichtingsmiddel
- 2 Schroefring
- 3 Lampenkap
- 4 Lampfitting
- 5 Lampvoet (14142505L)
- 6 Pootje (14142605L)
- 7 Schroefdraad (14142605L)

● Technische gegevens

Modelnr.: 14142505L / 14142605L

Bedrijfsspanning: 230~240V~, 50 Hz

Nominaal

vermogen: LED E14 max. 5 W (vervangbaar)

Beschermingsklasse: II /

Beschermingstype: IP20

Fitting: E14

● Veiligheid



Veiligheidsinstructies

Bij schade die ontstaat door het negeren van deze gebruiksaanwijzing komt de garantieverlening te vervallen! Voor volgschade zijn wij niet aansprakelijk! Wij zijn niet aansprakelijk in geval van materiële schade of persoonlijk letsel als gevolg van ondeskundig gebruik of het negeren van de veiligheidsinstructies!



Levensgevaar door elektrische schok

- Controleer vóór ieder gebruik de lamp en de aansluitkabel op eventuele beschadigingen. Gebruik de lamp nooit wanneer u ongeacht welke beschadiging ook hebt geconstateerd.

WAARSCHUWING!

Bij een beschadigde lamp bestaat levensgevaar door elektrische schokken. Neem in geval van

beschadigingen, reparaties of andere problemen aan de lamp contact op met de klantenservice of een elektricien.

- Ter vermindering van gevaren mag de externe, flexibele leiding van deze lamp bij beschadiging uitsluitend worden vervangen door de fabrikant, zijn servicecenter of door dienovereenkomstig opgeleid vakpersoneel!
- Overtuig u er vóór de montage van dat de bestaande netspanning overeenstemt met de vereiste bedrijfsspanning van de lamp (zie „Technische gegevens“).
- Vermijd elk contact van de lamp met water of andere vloeistoffen.
- Trek voor de montage, demontage, reiniging of wanneer u de lamp gedurende een langere periode niet gebruikt, de stekker uit het stopcontact.
- Open nooit een van de elektrische bedrijfsmiddelen en steek ook geen voorwerpen in deze onderdelen. Bij dergelijke ingrepen bestaat levensgevaar door elektrische schokken.



Vermijd brand- en verwondingsgevaar

VOORZICHTIG! VERWONDINGS- VAAR!

Controleer iedere gloeilamp na het uitpakken onmiddellijk op schade. Monteer de lamp niet met defecte gloeilampen. Neem in dit geval voor vervangende levering contact op met de klantenservice.



VOORZICHTIG! KANS OP BRAND- WONDEN DOOR HETE OPPERVLAKKEN!

V voorkom brandwonden en waarborg dat de lamp uitgeschakeld en afgekoeld is voordat u hem aanraakt. Tijdens het bedrijf worden de lampen rond de kop zeer heet.

- Dek de lamp c.q. de stekker niet af met voorwerpen. Een overmatige warmteontwikkeling kan tot brand leiden.
- Laat de lamp tijdens het gebruik niet zonder toezicht.
- Laat de lamp of het verpakkingsmateriaal niet achteloos liggen. Plasticfolie /-zakken,

kunststofdelen enz. kunnen een gevaarlijk speelgoed vormen voor kinderen.

ATTENTIE!

- Tijdens het gebruik niet van een korte afstand in de LED kijken.
- De LED niet met een optisch instrument (bijv. vergrootglas) bekijken.
-  Dit verlichtingsmiddel is niet geschikt voor externe dimmers en elektronische schakelaars.
-  Verlichtingsmiddel alleen in een droge omgeving monteren.
- Knik het netsnoer niet en leg het niet over scherpe randen heen.
- Het netsnoer niet als draaggreep gebruiken.





Zo handelt u correct

- Monteer de lamp zodanig dat hij beschermd wordt tegen vocht en verontreiniging.
- Bereid de montage zorgvuldig voor en neem daarvoor voldoende tijd. Leg alle onderdelen en het benodigde gereedschap of materiaal tevoren overzichtelijk en binnen handbereik klaar.
- Wees steeds opmerkzaam! Let altijd op wat u doet en ga steeds met overleg te werk. Monteer de lamp in geen geval wanneer u ongeconcentreerd bent of zich niet goed voelt.
- Om de verbinding van de lamp met het stroomnet volledig te onderbreken, moet de stekker uit het stopcontact worden getrokken.



● **Ingebruikname**







● **Lamp monteren**

Modelnr.: 14142605L









- Monteer de lampkop, door de standbuizen  met behulp van de schroefdraad  aan de lampkop vast te draaien.

Opmerking: Let erop dat de standbuizen  zo ver mogelijk erin worden gedraaid, om een veilige stand van de lamp te waarborgen.

- Maak de lampenring  van de lampfitting  los.

- Plaats de lampenkap  op de lampfitting .
- Draai de lampenkap  vast op de lampenring .
- Gebruik voor het plaatsen van de lamp  een schone, pluisvrije doek.
- Draai het verlichtingsmiddel  rechtsom in de lampfitting .
- Steek de stekker in een correct geïnstalleerde wandcontactdoos.
- Controleer de juiste montage.

Modelnr.: 14142505L

- Maak de lampenring  van de lampfitting  los.
- Plaats de lampenkap  op de lampfitting .
- Schroef de lampenkap  met de schroefring  vast.
- Gebruik voor het plaatsen van het verlichtingsmiddel  een schone, pluisvrije doek.
- Draai het verlichtingsmiddel  rechtsom in de lampfitting .
- Steek de stekker in een correct geïnstalleerde wandcontactdoos.
- Controleer de juiste montage.

Uw lamp is nu gereed voor gebruik.

● **Lamp aan- / uitschakelen**

- Schakel de LED-lamp met behulp van de snoerschakelaar aan en uit.

● **Verlichting vervangen**

WAARSCHUWING! KANS OP EEN ELEKTRISCHE SCHOK!

Trek de stroomstekker eerst uit de wandcontactdoos.

VOORZICHTIG! KANS OP BRANDWONDEN DOOR HETE OPPERVLAKKEN!

Laat de lamp volledig afkoelen. Vervang de lamp alleen als deze volledig is afgekoeld.

- Gebruik voor het vervangen van het verlichtingsmiddel  een schone, pluisvrije doek.

- Draai het defecte verlichtingsmiddel **1** linksom uit de lampfitting **4**.
- Gebruik uitsluitend LED-verlichtingsmiddelen die worden aangegeven in de „Technische gegevens“.
- Plaats het nieuwe verlichtingsmiddel **1** in de lampfitting **4** en draai deze rechtsom vast. Controleer de juiste montage.
- Steek de stekker weer in het stopcontact.

● Onderhoud en reiniging

WAARSCHUWING! GEVAAR VOOR ELEKTRISCHE SCHOKKEN!

Trek eerst de stekker uit de contactdoos.

 **WAARSCHUWING! GEVAAR VOOR ELEKTRISCHE SCHOKKEN!** Omwille van de elektrische veiligheid mag de lamp nooit met water of andere vloeistoffen gereinigd en zeker niet daarin ondergedompeld worden.

VOORZICHTIG! KANS OP BRAND- WONDEN DOOR HETE OPPERVLAKKEN!

Laat de lamp eerst volledig afkoelen.

- Gebruik geen oplosmiddelen, benzine e.d. Hierdoor wordt de lamp beschadigd.
- Gebruik voor de reiniging alleen een droge, pluisvrije doek.
- Steek de stekker weer in het stopcontact.

● Afvoer

De verpakking bestaat uit milieuvriendelijke grondstoffen die u via de plaatselijke recyclingcontainers kunt afvoeren.



Neem de aanduiding van de verpakingsmaterialen voor de afvalscheiding in acht. Deze zijn gemarkeerd met de afkortingen (a) en een cijfers (b) met de volgende betekenis: 1-7: kunststoffen / 20-22: papier en vezelplaten / 80-98: composietmaterialen.



Het product en de verpakingsmaterialen zijn recyclebaar; verwijder deze afzonderlijk voor een betere afvalbehandeling. Het Triman-logo geldt alleen voor Frankrijk.



Gooi het afgedankte product omwille van het milieu niet weg via het huisvuil, maar geef het af bij het daarvoor bestemde depot of het gemeentelijke milieupark. Over afgifteplaatsen en hun openingstijden kunt u zich bij uw aangewezen instantie informeren.

● Garantie en service

● Garantie

Op dit product verlenen wij 36 maanden garantie vanaf koopdatum. Het apparaat werd zorgvuldig vervaardigd en aan een nauwkeurige kwaliteitscontrole onderworpen. Binnen de garantieperiode herstellen wij kosteloos alle materiaal- of productiefouten. Indien tijdens de garantieperiode gebreken worden vastgesteld, kunt u het product naar het onderstaande serviceadres sturen met vermelding van het volgende artikelnummer: 14142505L / 14142605L.

Beschadigingen door ondeskundig gebruik, negeren van de handleiding of ingrepen door niet-geautoriseerde personen zijn van de garantieverlening uitgesloten. Dit geldt eveneens voor slijtende delen (zoals bijv. gloeilampen). Door de garantieservice wordt de garantieperiode noch verlengd noch vernieuwd.

● Serviceadres

Briloner Leuchten GmbH & Co. KG
Im Kissen 2
59929 Brilon
DUITSLAND
Tel.: +49 29 61 / 97 12-800
Fax: +49 29 61 / 97 12-199
E-Mail: kundenservice@briloner.com
www.briloner.com

IAN 305355_1904

Houd a.u.b. bij alle aanvragen de kassabon en het artikelnummer (bijv. IAN 123456_7890) als bewijs voor de aankoop bij de hand.

















● **Conformiteitsverklaring** CE

Dit product voldoet aan de eisen van de van toepassing zijnde Europese en nationale richtlijnen. De conformiteit werd aangetoond. Desbetreffende verklaringen liggen ter inzage bij de fabrikant.

● **Fabrikant**

Briloner Leuchten GmbH & Co. KG
Im Kissen 2
59929 Brilon
DUITSLAND

Legende der verwendeten Piktogramme	Seite 18
Einleitung	Seite 18
Bestimmungsgemäße Verwendung.....	Seite 18
Lieferumfang.....	Seite 18
Teilebeschreibung.....	Seite 19
Technische Daten.....	Seite 19
Sicherheit	Seite 19
Sicherheitshinweise.....	Seite 19
Inbetriebnahme	Seite 20
Leuchte montieren.....	Seite 20
Leuchte ein-/ ausschalten.....	Seite 21
Leuchtmittel wechseln.....	Seite 21
Wartung und Reinigung	Seite 21
Entsorgung	Seite 21
Garantie und Service	Seite 21
Garantie.....	Seite 21
Serviceadresse.....	Seite 22
Konformitätserklärung.....	Seite 22
Hersteller.....	Seite 22

Legende der verwendeten Piktogramme			
	Anweisungen lesen!		Warn- und Sicherheitshinweise beachten!
	Volt (Wechselspannung)		Warnung! Stromschlaggefahr!
	Hertz (Frequenz)		So verhalten Sie sich richtig
	Watt (Wirkleistung)		Dieses Leuchtmittel ist nicht geeignet für externe Dimmer und elektronische Schalter.
	Schutzklasse II		Vorsicht vor heißen Oberflächen!
	Diese Leuchte ist ausschließlich für den Betrieb im Innenbereich, in trockenen und geschlossenen Räumen geeignet.		LED-Lebensdauer
	Schaltzyklen		Entsorgen Sie Verpackung und Gerät umweltgerecht!
	Leuchtmittel nur in trockener Umgebung einsetzen.		Die Verpackung besteht aus 100% recyceltem Papier.
	Schutzart		

LED-Tischleuchte

● Einleitung

 Wir beglückwünschen Sie zum Kauf Ihres neuen Gerätes. Sie haben sich damit für ein hochwertiges Produkt entschieden. Bitte lesen Sie diese Bedienungsanleitung vollständig und sorgfältig durch. Klappen Sie die Seite mit den Abbildungen aus. Diese Anleitung gehört zu diesem Produkt und enthält wichtige Hinweise zur Inbetriebnahme und Handhabung. Beachten Sie immer alle Sicherheitshinweise. Prüfen Sie vor der Inbetriebnahme, ob die korrekte Spannung vorhanden ist und ob alle Teile richtig montiert sind. Sollten Sie Fragen haben oder unsicher in Bezug auf die Handhabung des Gerätes sein, setzen Sie sich bitte mit Ihrem Händler oder der Servicestelle in

Verbindung. Bewahren Sie diese Anleitung bitte sorgfältig auf und geben Sie sie ggf. an Dritte weiter.

● Bestimmungsgemäße Verwendung

 Diese Leuchte ist ausschließlich für den Betrieb im Innenbereich, in trockenen und geschlossenen Räumen geeignet. Dieses Gerät ist nur für den Einsatz in privaten Haushalten vorgesehen.

● Lieferumfang

Kontrollieren Sie unmittelbar nach dem Auspacken immer den Lieferumfang auf Vollständigkeit sowie den einwandfreien Zustand des Gerätes.

- 1 LED-Tischleuchte (Modelle 14142505L/
14142605L)
- 1 LED-Leuchtmittel E14
- 1 Lampenschirm
- 3 Standrohre (14142605L)
- 1 Montage- und Bedienungsanleitung

● Teilebeschreibung

- | | |
|---|-------------------------|
| 1 | Leuchtmittel |
| 2 | Lampenring |
| 3 | Lampenschirm |
| 4 | Lampenfassung |
| 5 | Leuchtenfuß (14142505L) |
| 6 | Standrohr (14142605L) |
| 7 | Gewinde (14142605L) |

● Technische Daten

Modell-Nr.: 14142505L / 14142605L
 Betriebsspannung: 230–240 V~, 50 Hz
 Nennleistung: LED E14 max. 5 W (wechselbar)
 Schutzklasse: II / 
 Schutzart: IP20
 Fassung: E14

● Sicherheit



Sicherheitshinweise

Bei Schäden, die durch Nichtbeachtung dieser Bedienungsanleitung verursacht werden, erlischt der Garantieanspruch! Für Folgeschäden wird keine Haftung übernommen!

Bei Sach- oder Personenschäden, die durch unsachgemäße Handhabung oder Nichtbeachtung der Sicherheitshinweise verursacht werden, wird keine Haftung übernommen!



Vermeiden Sie Lebensgefahr durch elektrischen Schlag

- Überprüfen Sie vor jedem Gebrauch die Leuchte auf etwaige Beschädigungen. Benutzen Sie Ihre Leuchte niemals, wenn Sie irgendwelche Beschädigungen feststellen.

WARNUNG!

- Eine beschädigte Leuchte bedeutet Lebensgefahr durch elektrischen Schlag. Wenden Sie sich bei Beschädigungen, Reparaturen oder anderen Problemen an der Leuchte an die Servicestelle oder eine Elektrofachkraft.
- Zur Vermeidung von Gefährdungen darf die beschädigte äußere flexible Leitung dieser Leuchte ausschließlich vom Hersteller, seinem Servicevertreter oder einer vergleichbaren Fachkraft ausgetauscht werden!
- Vergewissern Sie sich vor der Benutzung, dass die vorhandene Netzspannung mit der benötigten Betriebsspannung der Leuchte übereinstimmt (siehe „Technische Daten“).
- Vermeiden Sie unbedingt die Berührung der Leuchte mit Wasser oder anderen Flüssigkeiten.
- Ziehen Sie immer den Netzstecker vor der Montage, Demontage, Reinigung oder, wenn Sie die Leuchte eine Zeit lang nicht verwenden, aus der Steckdose.
- Öffnen Sie niemals eines der elektrischen Betriebsmittel oder stecken irgendwelche Gegenstände in dieselben. Derartige Eingriffe bedeuten Lebensgefahr durch elektrischen Schlag.



Vermeiden Sie Brand- und Verletzungsgefahr

-  **VORSICHT! VERLETZUNGSGEFAHR!**
Überprüfen Sie unmittelbar nach dem Auspacken jedes Leuchtmittel auf Beschädigungen. Montieren Sie die Leuchte nicht mit defekten Leuchtmitteln. Setzen Sie sich in diesem Fall für Ersatz mit der Servicestelle in Verbindung.



VORSICHT! VERBRENNUNGSGEFAHR DURCH HEISSE OBERFLÄCHEN!

Stellen Sie sicher, dass die Leuchte ausgeschaltet und abgekühlt ist, bevor Sie diese berühren,

um Verbrennungen zu vermeiden. Leuchtmittel entwickeln im Bereich des Lampenkopfes eine starke Hitze.

- Decken Sie die Leuchte bzw. den Netzstecker nicht mit Gegenständen ab. Eine übermäßige Wärmeentwicklung kann zu Brandentwicklung führen.
- Lassen Sie die Leuchte im Betrieb nicht unbeaufsichtigt.
- Lassen Sie die Leuchte oder Verpackungsmaterial nicht achtlos liegen. Plastikfolien/-tüten, Kunststoffteile etc. könnten für Kinder zu einem gefährlichen Spielzeug werden.

ACHTUNG!

- Bei Betrieb nicht aus kurzem Abstand in die LED schauen.
- Die LED nicht mit einem optischen Instrument (z. B. Lupe) betrachten.
-  Dieses Leuchtmittel ist nicht geeignet für externe Dimmer und elektronische Schalter.
-  Leuchtmittel nur in trockener Umgebung einsetzen.
- Knicken Sie das Netzkabel nicht und legen Sie es nicht über scharfe Kanten.
- Das Netzkabel nicht als Tragegriff verwenden.



So verhalten Sie sich richtig

- Montieren Sie die Leuchte so, dass sie vor Feuchtigkeit und Verschmutzung geschützt ist.
- Bereiten Sie die Montage sorgfältig vor und nehmen Sie sich ausreichend Zeit. Legen Sie alle Einzelteile und zusätzlich benötigtes Werkzeug oder Material vorher übersichtlich und griffbereit zurecht.
- Seien Sie stets aufmerksam! Achten Sie immer darauf was Sie tun und gehen Sie stets mit Vernunft vor. Montieren Sie die Leuchte in keinem Fall, wenn Sie unkonzentriert sind oder sich unwohl fühlen.
- Um die Leuchte vollständig von der Stromversorgung zu trennen, muss der Netzstecker aus der Steckdose entfernt werden.

● **Inbetriebnahme**

● **Leuchte montieren**

Modell-Nr.: 14142605L

- Montieren Sie den Leuchtenkopf, indem Sie die Standrohre **6** an die Gewinde **7** des Leuchtenkopfes schrauben.
Hinweis: Achten Sie darauf, dass die Standrohre **6** so weit wie möglich eingedreht werden, um einen sicheren Stand der Leuchte zu gewährleisten.
- Lösen Sie den Lampenring **2** von der Lampenfassung **4**.
- Stecken Sie den Lampenschirm **3** auf die Lampenfassung **4**.
- Schrauben Sie den Lampenschirm **3** mit dem Lampenring **2** fest.
- Benutzen Sie zum Einsetzen des Leuchtmittels **1** ein sauberes, fusselfreies Tuch.
- Schrauben Sie das Leuchtmittel **1** im Uhrzeigersinn in die Lampenfassung **4**.
- Stecken Sie den Netzstecker in eine vorschriftsmäßig installierte Steckdose.
- Überprüfen Sie den richtigen Sitz.

Modell-Nr.: 14142505L

- Lösen Sie den Lampenring **2** von der Lampenfassung **4**.
- Stecken Sie den Lampenschirm **3** auf die Lampenfassung **4**.
- Schrauben Sie den Lampenschirm **3** mit dem Lampenring **2** fest.
- Benutzen Sie zum Einsetzen des Leuchtmittels **1** ein sauberes, fusselfreies Tuch.
- Schrauben Sie das Leuchtmittel **1** im Uhrzeigersinn in die Lampenfassung **4**.
- Stecken Sie den Netzstecker in eine vorschriftsmäßig installierte Steckdose.
- Überprüfen Sie den richtigen Sitz.

Ihre Leuchte ist nun betriebsbereit.

● Leuchte ein- / ausschalten

- Schalten Sie die LED-Leuchte mittels Schnur- schalter ein bzw. aus.

● Leuchtmittel wechseln

⚠️ WARNUNG! STROMSCHLAGGEFAHR!

Ziehen Sie den Netzstecker zuerst aus der Steckdose.

⚠️ VORSICHT! VERBRENNUNGSGEFAHR DURCH HEISSE OBERFLÄCHEN!

Lassen Sie die Leuchte vollständig abkühlen. Wechseln Sie das Leuchtmittel nur dann aus, wenn es vollständig abgekühlt ist.

- Benutzen Sie zum Auswechseln des Leuchtmittels **1** ein sauberes, fusselfreies Tuch.
- Drehen Sie das defekte Leuchtmittel **1** gegen den Uhrzeigersinn aus der Lampenfassung **4**.
- Verwenden Sie nur LED-Leuchtmittel wie im Kapitel „Technische Daten“ angegeben.
- Stecken Sie das neue Leuchtmittel **1** in die Lampenfassung **4** und drehen Sie es im Uhrzeigersinn fest. Überprüfen Sie den richtigen Sitz.
- Stecken Sie den Netzstecker wieder in die Steckdose.

● Wartung und Reinigung

⚠️ WARNUNG! STROMSCHLAGGEFAHR!

Ziehen Sie den Netzstecker zuerst aus der Steckdose.

⚠️ WARNUNG! STROMSCHLAGGEFAHR!

Aus Gründen der elektrischen Sicherheit darf die Leuchte niemals mit Wasser oder anderen Flüssigkeiten gereinigt oder gar in Wasser getaucht werden.

⚠️ VORSICHT! VERBRENNUNGSGEFAHR DURCH HEISSE OBERFLÄCHEN!

Lassen Sie die Leuchte zunächst vollständig abkühlen.

- Benutzen Sie keine Lösungsmittel, Benzin o. Ä. Die Leuchte würde hierbei Schaden nehmen.
- Verwenden Sie zur Reinigung nur ein trockenes, fusselfreies Tuch.
- Stecken Sie den Netzstecker wieder in die Steckdose.

● Entsorgung

Die Verpackung besteht aus umweltfreundlichen Materialien, die Sie über die örtlichen Recycling- stellen entsorgen können.



Beachten Sie die Kennzeichnung der Verpackungsmaterialien bei der Abfalltrennung, diese sind gekennzeichnet mit Abkürzungen (a) und Nummern (b) mit folgender Bedeutung: 1–7: Kunststoffe / 20–22: Papier und Pappe / 80–98: Verbundstoffe.



Das Produkt und die Verpackungsmaterialien sind recycelbar, entsorgen Sie diese getrennt für eine bessere Abfallbehandlung. Das Triman-Logo gilt nur für Frankreich.



Werfen Sie Ihr Produkt, wenn es ausgedient hat, im Interesse des Umweltschutzes nicht in den Hausmüll, sondern führen Sie es einer fachgerechten Entsorgung zu. Über Sammelstellen und deren Öffnungszeiten können Sie sich bei Ihrer zuständigen Verwaltung informieren.

● Garantie und Service

● Garantie

Sie erhalten zum Zeitpunkt des Kaufs auf dieses Gerät 36 Monate Garantie. Das Gerät wurde sorgfältig produziert und einer genauen Qualitätskontrolle unterzogen. Innerhalb der Garantiezeit beheben wir kostenlos alle Material- oder Herstellerfehler. Sollten sich dennoch während der Garantiezeit Mängel herausstellen, senden Sie das Gerät bitte an die aufgeführte Service-Adresse unter Angabe folgender Artikel-Nummer: 14142505L / 14142605L.

Von der Garantie ausgeschlossen sind Schäden durch nicht sachgemäße Handhabung, Nichtbeachtung der Bedienungsanleitung oder Eingriff durch nicht autorisierte Personen sowie Verschleißteile

Garantie und Service

(wie z. B. Leuchtmittel). Durch die Garantieleistung wird die Garantiezeit weder verlängert noch erneuert.

● Serviceadresse

Briloner Leuchten GmbH & Co. KG
Im Kissen 2
59929 Brilon
DEUTSCHLAND
Tel.: 0 29 61 / 97 12-800
Fax: 0 29 61 / 97 12-199
E-Mail: kundenservice@briloner.com
www.briloner.com

IAN 305355_1904

Bitte halten Sie für alle Anfragen den Kassenbon und die Artikelnummer (z. B. IAN 123456_7890) als Nachweis für den Kauf bereit.

● Konformitätserklärung

Dieses Produkt erfüllt die Anforderungen der geltenden europäischen und nationalen Richtlinien. Die Konformität wurde nachgewiesen. Entsprechende Erklärungen und Unterlagen sind beim Hersteller hinterlegt.

● Hersteller

Briloner Leuchten GmbH & Co. KG
Im Kissen 2
59929 Brilon
DEUTSCHLAND

BRILONER LEUCHTEN GMBH & CO. KG

Im Kissen 2
59929 Brilon
GERMANY

Last Information Update · Stand van de
informatie · Stand der Informationen: 08 / 2019
Ident.-No.: 14142505L / 14142605L082019-NL

IAN 305355_1904

