



Submersible Dirty Water Pump PETPS 400 B2

(HU)

Szennyvíz-búvárszivattyú

Eredeti használati utasítás fordítása

(CZ)

Ponorné čerpadlo na znečistěnou vodu

Překlad původního návodu k používání

(HR)

Uranjajuća pumpa za otpadnu vodu

Prijevod originalnih uputa

(MK)

Производ

Превод на оригиналните упатства за работа

(RO)

Pompă submersibilă pentru apă murdară

Traducere a instrucțiunilor originale

(GR)

Βυθιζόμενη αντλία νερού λυμάτων

Μετάφραση του πρωτοτύπου των οδηγιών χρήσης

(SI)

Potopna črpalčka za umazano vodo

Prevod izvirnih navodil

(SK)

Ponorné čerpadlo na znečistenú vodu

Překlad pôvodného návodu na použitie

(RS)

Potapajuća pumpa za prljavu vodu

Prevod originalnog uputstva

(AL)

Produkti

Përkthimi i udhëzimeve origjinale të përdorimit

(BG)

Потопяема помпа за мръсна вода

Превод на оригиналната инструкция

(DE)

Schmutzwasser-Tauchpumpe

Originalbetriebsanleitung



HU

Olvasás előtt kattintson az ábrát tartalmazó oldalra és végezetül ismerje meg a készülék mindegyik funkcióját.

SI

Pred branjem odprite stran s slikami in se nato seznanite z vsemi funkcijami naprave.

CZ

Před čtením si otevřete stranu s obrázky a potom se seznamte se všemi funkcemi přístroje.

SK

Pred čítaním si odklopte stranu s obrázkami a potom sa oboznáňte so všetkými funkciami prístroja.

HR

Prije nego što pročitate tekst, otvorite stranicu sa slikama i upoznajete se na osnovu toga sa svim funkcijama uređaja.

RS

Pre čitanja rasklopite stranu sa uređajima i u sledećem koraku upoznajete se sa svim funkcijama uređaja.

MK

Пред да читате, одврткајте ја страницата со илустрациите, а потоа запознајте се со сите функции на уредот.

AL **MK**

Para leximit, hapni faqen me ilustrimet dhe më pas njihuni me të gjitha funksionet e pajisjes.

RO

Înainte de a citi instrucțiunile, priviți imaginile și familiarizați-vă cu toate funcțiile aparatului.

BG

Преди да прочетете отворете страницата с фигурите и след това се запознайте с всички функции на уреда.

GR

Πριν ξεκινήσετε την ανάγνωση, ανοίξτε τη σελίδα με τις εικόνες και εξοικειωθείτε με όλες τις λειτουργίες της συσκευής.

DE

Klappen Sie vor dem Lesen die Seite mit den Abbildungen aus und machen Sie sich anschließend mit allen Funktionen des Gerätes vertraut.

HU	Eredeti használati utasítás fordítása	Oldal	4
SI	Prevod izvirnih navodil	Stran	16
CZ	Překlad původního návodu k používání	Strana	27
SK	Preklad pôvodného návodu na použitie	Strana	39
HR	Prijevod originalnih uputa	Stranica	50
RS	Prevod originalnog uputstva	Stranica	61
MK	Превод на оригиналните упатства за работа	страница	73
AL/MK	Përkthimi i udhëzimeve origjinale të përdorimit	Faqe	86
RO	Traducere a instrucțiunilor originale	Pagina	98
BG	Превод на оригиналната инструкция	Страница	110
GR	Μετάφραση του πρωτοτύπου των οδηγιών χρήσης	Σελίδα	124
DE	Originalbetriebsanleitung	Seite	137

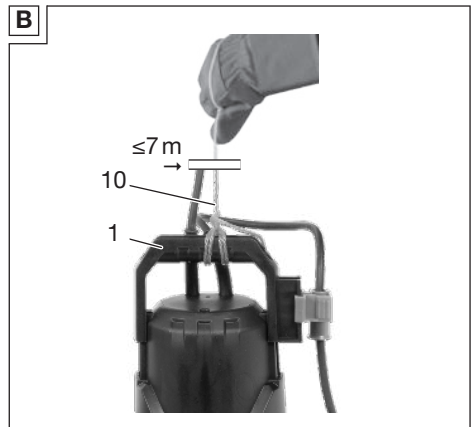
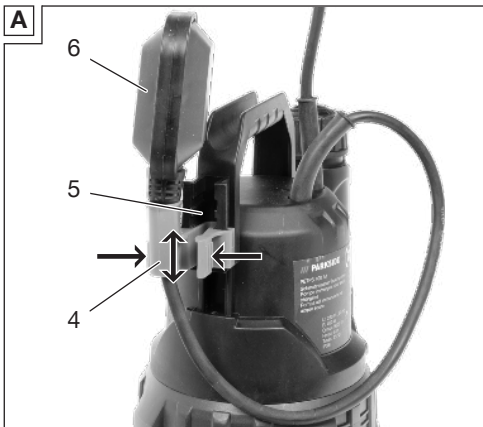

Tartalomjegyzék

Bevezető	4
Rendeltetésszerű használat.....	4
A csomag tartalma / Tartozékok.....	4
Áttekintés.....	4
Működés leírása.....	5
Műszaki adatok.....	5
Biztonsági utasítások	5
A biztonsági utasítások jelentése.....	5
Piktogramok és szimbólumok.....	5
Biztonságos üzembe helyezés.....	6
Előkészítés	9
csatlakozók.....	9
Nyomóvezeték csatlakoztatása.....	9
Úszókapcsoló beállítása.....	10
Úszókapcsoló ellenőrzése.....	10
Szivattyú felállítása.....	10
Üzemeltetés	10
Üzemeltetési útmutató.....	10
Be- és kikapcsolás.....	11
Tisztítás, karbantartás és tárolás	11
Tisztítás.....	11
Karbantartás.....	11
Tárolás.....	11
Hibakeresés	12
Ártalmatlanítás/Környezetvédelem	12
JÓTÁLLÁSI TÁJÉKOZTATÓ	13
Pótalkatrészek és tartozékok	15
Az eredeti EU -megfelelőségi nyilatkozat fordítása	15
Robbantott ábra	151

Bevezető

Gratulálunk az új szennyvíz-merülőszivattyú megvásárlásához (a továbbiakban készülék vagy elektromos kéziszerszám).

Vásárlásával kiváló minőségű termék mellett döntött. Ezt a készüléket a gyártás során minőségi vizsgálatnak és végső ellenőrzésnek vetették alá. Ezáltal biztosított a készülék működőképessége.

Nem zárható ki, hogy egyes esetekben víz marad a készüléken vagy a készülékben, ill. a tömlővezetékben. Ez nem hiányosság vagy hiba és nincs ok az aggodalomra.



A használati útmutató a készülék része. Fontos tudnivalókat tartalmaz a biztonságra, használatra és ártalmatlanításra vonatkozóan. Olvassa el figyelmesen a használati útmutatót. Ismerje meg a kezelőrészeket és a készülék helyes használatát. A készüléket csak a leírtak szerint és a megadott alkalmazási területen használja. Őrizze meg a használati útmutatót és a készülék harmadik személynek történő továbbadása esetén adja át a készülékhez tartozó valamennyi leírást is.

Rendeltetésszerű használat

A készülék kizárólag a következő használatra készült:

- A következő folyadékok leeresztése és szállítása:
 - Szennyvíz a következő maximális részecskemérettel: 30 mm
- Tipikus alkalmazás:
 - Medencék és tartályok át- és kiszivattyúzása
 - Vízkivétel kutakból és aknákból
 - Elárasztott pincék kiszivattyúzása
- Vízhőmérséklet $\leq 35^\circ\text{C}$

A készülék minden más, a jelen használati útmutatóban nem kifejezetten engedélyezett használatra komoly veszélyt jelenthet a felhasználó számára és kárt okozhat a készülékben. A készüléket kezelő vagy használó személy felel más személyeknek okozott balesetekért vagy tulajdonukon okozott károkért. A készülék a barkács szektorban történő használatra készült. Nem folyamatos ipari használatra tervezték. Ipari használat esetén a garancia érvényét veszti. A gyártó nem vállal felelősséget a nem rendeltetésszerű használatból vagy helytelen kezelésből eredő károkat.

A csomag tartalma / Tartozékok

Csomagolja ki a készüléket és ellenőrizze a csomag tartalmát.

Ártalmatlanítsa megfelelően a csomagolóanyagot.

- Szennyvíz-búvárszivattyú
- könyökcsatlakozó
- Kombinált adapter
- húzókötel (8 m)
- Eredeti használati utasítás fordítása

Áttekintés

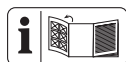

A készülék ábrái az előlő ki-hajtható oldalon találhatóak.

- 1 hordozó fogantyú
- 2 hálózati csatlakozóvezeték
- 3 vezeték (úszókapcsoló)
- 4 tartó (úszókapcsoló)
- 5 magasságbeállító (úszókapcsoló)
- 6 úszókapcsoló
- 7 szivattyútalp
- 8 vízkimenet
- 9 készülékház
- 10 húzókötel (nejlon, 8 m)
- 11 könyökcsatlakozó
- 12 gomb Quick-Connect-csatlakozás
- 13 Kombinált adapter

Működés leírása

A szivattyú egy úszókapcsolóval van felszerelve, ami a vízszinttől függően automatikusan be- vagy kikapcsolja a készüléket.

Túlterhelés esetén a beépített hővédő kapcsoló kikapcsolja a készüléket. Lehűlés után a motor magától újra elindul.

A kezelőelemek funkciója az alábbi leírásban található.

Műszaki adatok

Szennyvíz-búvárszivattyúPETPS 400 B2

Névleges feszültség U	230 V~, 50 Hz
Mért felvett teljesítmény P	400 W
Védelmi osztály	I
Védelem	IPX8
Hossz hálózati csatlakozóvezeték	10 m
Súly	3,5 kg
Hangnyomásszint (L_{pA})	≤ 70 dB
Szállított mennyiség Q	≤ 9000 L/h
Szállítási nyomás	0.6 bar
Szállítási magasság H	≤ 6 m
működési merülési mélység	≤ 7 m
minimális vízszint, üzembe helyezés ...	90 mm
maradékvíz-magasság	31 mm
lebegőanyag-méret \varnothing	≤ 30 mm
Víz hőmérséklet	≤ 35 °C
vízkimenet	G1½"

Teljesítményadatok

↑ Szállítási magasság h [m]; → Szállított mennyiség Q [L/h]

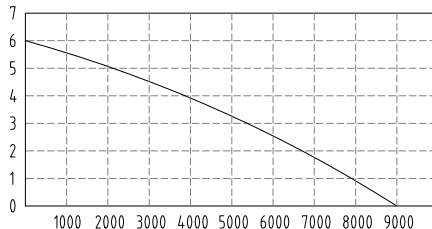

A maximális teljesítményadatok mérése optimális körülmények között történik (pl. egyenes, közvetlen kimenet).

Szűkebb tömlők csökkenthetik a teljesítményt.

Biztonsági utasítások

Ez a fejezet a készülék használatával kapcsolatos alapvető biztonsági utasításokat tartalmazza.

A biztonsági utasítások jelentése

⚠ VESZÉLY! Baleset történik, ha nem tartja be ezt a biztonsági utasítást. Súlyos testi sérülés vagy halál a következménye.

⚠ FIGYELMEZTETÉS! Baleset történhet, ha nem tartja be ezt a biztonsági utasítást. Súlyos testi sérülés vagy halál lehet a következménye.

⚠ VIGYÁZAT! Baleset történik, ha nem tartja be ezt a biztonsági utasítást. Enyhe vagy közepes fokú testi sérülés lehet a következménye.

MEGJEGYZÉS! Baleset történik, ha nem tartja be ezt a biztonsági utasítást. Anyagi kár lehet a következménye.

Piktogramok és szimbólumok

Szimbólumok a készüléken





Olvassa el a használati útmutatót



Figyelem!

- Nem használható magas homoktartalmú vízhez.
- Figyelem: Kerülje a szivattyú szárazon futását! Túlmelegedés-veszély!

 legnagyobb működési merülési mélység
7 m

 Húzza ki a hálózati csatlakozódugót karbantartási munkák előtt, vagy ha a hálózati vezeték sérült

 Elektromos készülékek nem tartoznak a háztartási hulladéka.

Szimbólumok a használati útmutatóban

 Figyelem!

Biztonságos üzembe helyezés

Általános információk

- Olvassa el figyelmesen a használati útmutatót. Ismerje meg az állítható részeket és a készülék helyes használatát.
- A készüléket nem használhatják gyermekek. Ügyelni kell a gyerekekre, hogy ne játsszanak a készülékkel.

A készüléket csökkent fizikai, érzékszervi vagy szellemi képességű vagy tapasztalattal és tudással nem rendelkező személyek csak felügyelet mellett működtethetik, vagy ha felvilágosították őket a készülék biztonságos használatáról és megértették az ebből eredő veszélyeket.

A tisztítást és a felhasználói karbantartást nem végezhetik gyermekek.

- Nem használhatják a készüléket olyan személyek, akik nem ismerik a használati útmutatót.
- Tegyen megfelelő intézkedéseket, amivel a gyermekeket távol tarthatja a működő készüléktől. Sérülésveszély áll fenn.
- A készüléket nem szabad 2000 m feletti magasságban használni.
- Ne használja súroló részecskéket, pl. homokot tartalmazó vízhez. Agresszív, súroló (csiszoló hatású), maró, gyúlékony (pl. motorüzemanyagok) vagy robbanásveszélyes folyadékok, sós víz, tisztítószerek és élelmiszerek szállítása nem megengedett. A szállított folyadék hőmérséklete nem haladhatja meg a 35 °C-ot.
- Soha ne működtesse a készüléket, ha emberek vannak a vízben.
- Ne használja a készüléket kerti tavakban, amelyekben halak vagy növények vannak. A kenőanyag szí-

várgása révén előfordulhat a folyadék szennyeződése.

- Ne dolgozzon sérült, hiányos vagy a gyártó engedélye nélkül átalakított készülékekkel. Üzembe helyezés előtt szakemberrel ellenőriztesse, hogy rendelkezésre állnak-e a szükséges elektromos védőintézkedések.

Előkészítés

- Ügyeljen arra, hogy a hálózati feszültség és a hálózati frekvencia meg egyezzen a készülék adattábláján feltüntetett értékekkel.
- Használat előtt mindig ellenőrizze a csatlakozó- és a hosszabbító vezeték sérülésére vagy öregedésére utaló jeleket. Ha a vezeték használat közben megsérül, akkor azt azonnal le kell választani az áramhálózatról, **NE ÉRJEN A VEZETÉKHEZ, AMÍG NINCS LEVÁLASZTVA A HÁLÓZATRÓL.** Ne használja a készüléket, ha a vezeték sérült vagy kopott.
- A készüléket csak olyan hibaáramvédő szerkezettel (RCD) rendelkező csatlakozóaljzathoz csatlakoztassa, amit 30 mA-t meg nem haladó névleges hibaáram-erősségre méreteztek.
- Csatlakoztassa a készüléket egy legalább 6 A biztosítókkal rendelkező csatlakozóaljzathoz.
- Működtetés előtt ellenőrizze az elektromos biztonságot. Ha nem biztos benne, forduljon szakemberhez.
 - A földelés, nullázó és hibaáram-megszakító megfelel az energiaszolgáltató vállalatok biztonsági előírásainak és megfelelően működik.
 - Az elektromos dugós csatlakozások védve vannak a nedvességtől.
 - A dugós csatlakozások árvízbiztos területen vannak elhelyezve.
- Ha megsérül a készülék hálózati csatlakozóvezetéke, akkor a veszélyek elkerülése érdekében ezt a gyártónak, ügyfélszol-

- gálatának, vagy egy hasonlóan szakképzett személynek kell kicserélnie. Forduljon a szervizközponthoz.
- A készülék üzemeltetése során a hálózati csatlakozódugónak könnyen elérhetőnek kell lennie.
 - Ne a hálózati csatlakozóvezetéknel fogva húzza ki a csatlakozódugót az aljzatból vagy ne húzza annál fogva a készüléket. Védje a hálózati csatlakozóvezetékét hőtől, olajtól és éles szélektől.
 - Csak engedélyezett, kültéri használatra készült H07RN-F típusú és legfeljebb 75 m hosszú hosszabbító kábeleket használjon. A hosszabbítókábelnek legalább 2,5 mm² sodrony-keresztmetszettel kell rendelkeznie. Használat előtt mindig tekerje le teljesen a kábeldobot. Ellenőrizze a hosszabbító kábel épességét.
 - Ne vigye vagy rögzítse a készüléket a hálózati csatlakozóvezetéknel vagy a tömlőnél fogva.

Üzemeltetés

- Ne használja a készüléket gyúlékony folyadékok vagy gázok közelében. Ennek figyelmen kívül hagyása esetén tűz- vagy robbanásveszély áll fenn.
- Áramütés elleni védelemként viseljen stabil lábbelit.
- A szivattyút fagy esetén nem szabad a szabadban hagyni. Tárolja a készüléket fagytól védett helyen.
- Rendszeresen ellenőrizze az úszókapcsoló működését. Ennek figyelmen kívül hagyása esetén érvényüket veszítik a szavatossági és garanciális ígények.
- Figyelje a készüléket működtetés közben, hogy időben észre vegye, ha a szivattyú szárazon működik.
- Kapcsolja ki a készüléket és húzza ki a csatlakozódugót a csatlakozóaljzattól. Győződjön meg arról, hogy minden mozgó alkatrész teljesen leállt
 - ha bármikor felügyelet nélkül hagyja a készüléket,

- ha tartozékot cserél,
- mielőtt a készüléket összeszereli vagy szét-szereli,
- a készülék ellenőrzése, tisztítása, illetve a készüléken történő munkavégzés előtt.

Tisztítás, karbantartás és tárolás

- Vegye figyelembe a következő fejezetekben lévő összes tudnivalót *Tisztítás, karbantartás és tárolás, L. 11*

Minden egyéb műveletet, különösen a készülék kinyitását, csak villamosági szakember végezheti. Ha javítás szükséges, minden esetben forduljon szervizközpontunkhoz.

- Biztonsági okokból cserélje ki a kopott vagy sérült alkatrészeket. Kizárólag eredeti alkatrészeket és tartozékokat használjon. Más alkatrészek használata a garanciális igények azonnali elvesztéséhez vezet.
- Tárolja a készüléket száraz helyen és gyermekektől elzárva.

Előkészítés

▲ FIGYELMEZTETÉS! Sérülésveszély esetén beinduló készülék révén. Csak akkor csatlakoztassa a csatlakozódugót a csatlakozóaljzatba, ha a készülék teljesen elő van készítve a használatra.

csatlakozók

A készüléken és a tartozékon a következő csatlakozási lehetőségek állnak rendelkezésre:

- könyökcsatlakozó: pl. tömlőfűvóka G1½" belső menettel
- szűkítőbetét ①: tömlő 1" (25 mm) megfelelő tömlőbilinccsel
- szűkítőbetét ②: pl. tömlőfűvóka G1" belső menettel; válassza le a csatlakozót ①
- szűkítőbetét ③: tömlő 1¼" (32 mm) megfelelő tömlőbilinccsel; válassza le a csatlakozókat ① és ②

Nyomóvezeték csatlakoztatása

Tudnivalók

- Az ismertetett csatlakoztatás egy javaslat a mellékelt tartozékokkal.
- Nyomóvezetéként tömlőt vagy rögzített csővezetékét használhatja.
- Rögzített telepítések esetén használjon visszafolyás-gátlót.
- A könyökcsatlakozóban lévő Quick-Connect-csatlakozónak köszönhetően könnyedén leszerelheti a szivattyút a nyomóvezeték eltávolítása nélkül.

Eljárás

1. Válassza le a könyökcsatlakozót (11) a Quick-Connect-csatlakozón (12).
 - Nyomja meg és tartsa lenyomva a piros gombot (12) a Quick-Connect-csatlakozón.
 - Húzza szét a könyökcsatlakozót (11).
 - Engedje el a gombot (12).
2. Rögzítse a könyökcsatlakozó (11) meghajlított részét a vízkimeneten (8; G1½").
3. Ha szüksége van a kombinált adapterre: Rögzítse a (rövidített) kombinált adaptert (13) a könyökcsatlakozó (11) különálló részére.
4. Rögzítsen egy tömlőt a könyökcsatlakozó (11) másik részén vagy a kombinált adapteren (13).
5. Csatlakoztassa a könyökcsatlakozót (11): Nyomja össze a könyökcsatlakozó két részét a Quick-Connect-csatlakozón.

Úszókapcsoló beállítása

Tudnivalók

- Kiszállításkor az úszókapcsoló úgy van beállítva, hogy azonnali üzembe helyezés lehetséges.
- Állandóan felszerelt szivattyú: Rendszeresen, legalább 3 havonta ellenőrizze az úszókapcsoló működését.
- Ügyeljen arra, hogy az úszókapcsoló és a magasságbeállító közötti távolság elég nagy legyen. Ha túl kicsi a távolság, előfordulhat, hogy az úszókapcsoló nem működik megfelelően.
- Az úszókapcsolót mindig kihúzott hordozófogantyúval kell beállítani, különösen akkor, ha a szivattyút húzókötéllal rögzíti.
- Állítsa be az úszókapcsolót úgy, hogy az úszókapcsoló kikapcsolja a szivattyút, mielőtt a talajhoz ér.

Eljárás

Normál üzemmódban az úszókapcsolót (6) a tartóban (4) kell rögzíteni.

1. Átlagos vízszint beállítása:
 - Nyomja össze a tartót (4).
 - Tolja a tartót (4) a kívánt pozícióba a magasságbeállítón belül (5).
2. Legmagasabb és legalacsonyabb szint közötti különbség beállítása:
 - Szintkülönbség növelése: Hosszabbítsa meg a vezetéknek (3) a tartó (4) és az úszókapcsoló (6) közötti részét.
 - Szintkülönbség csökkentése: Rövidítse le a vezetéknek (3) a tartó (4) és az úszókapcsoló (6) közötti részét.
3. Ellenőrizze az úszókapcsoló (6) működését.

Kézi működtetés (A ábra)

Az úszókapcsoló úgy is beállítható, hogy a szivattyú mindig be legyen kapcsolva, amikor áramot kap.

- Rögzítse az úszókapcsolót (6) közvetlenül a tartóhoz (4), függőlegesen felfelé.

Úszókapcsoló ellenőrzése

1. Helyezze a szivattyút eltávolított könyökcsatlakozóval (11) egy vízzel töltött edénybe. A víznek szivattyúzaskor vissza kell folynia az edénybe.
2. Csatlakoztassa a csatlakozódugót egy hálózati aljzathoz.
3. Emelje fel, majd engedje le az úszókapcsolót (6) kézzel. Közben figyelje meg,

hogy milyen pozícióban kapcsol be és ki a szivattyú.

Ha nem elégedett az eredménnyel: Állítsa be újra az úszókapcsolót (6) (*Úszókapcsoló beállítása, L. 10*).

4. Húzza ki a csatlakozódugót a csatlakozóaljzathoz.

Szivattyú felállítása

Tudnivalók

- Soha ne használja a hálózati csatlakozóvezetékét (2) vagy a nagynyomású tömlőt a készülék tartására vagy felakasztására.
- Ha az úszókapcsolót (6) használja:
 - Ügyeljen arra, hogy az úszókapcsoló szabadon tudjon mozogni.
 - A szivattyúaknának legalább a következő méretekkel kell rendelkeznie: 40 cm × 40 cm × 50 cm
- A szivattyú belemerítésekor hagyja, hogy a lehető legtöbb levegő távozzon a szivattyútálpból. Ehhez tartsa ferdén a szivattyút.
- Vegye figyelembe a maximális merülési mélységet (≤7 m) és a maximális szállítási magasságot (≤6 m).
- Ne helyezze a készüléket közvetlenül sáros talajra. Akassza fel a készüléket vagy használjon például egy téglát alapként.
- A mellékelt húzókötelet (10) a következő célokra használhatja:
 - Készülék leengedése egy aknába és felhúzása
 - Készülék felakasztása a vízben

Húzókötel rögzítése (B ábra)

1. Rögzítse a húzókötelet (10) egy hurokkal és egy csomóval a hordozó fogantyún (1).
2. Mielőtt leengedi a készüléket egy aknába: Ellenőrizze, hogy a húzókötel stabilan a hordozó fogantyúhoz van rögzítve.

Üzemeltetés

Üzemeltetési útmutató

- Ügyeljen arra, hogy a hálózati feszültség és a hálózati frekvencia megegyezzen a készülék adattábláján feltüntetett értékekkel.
- Csatlakoztassa a készüléket egy legalább 6 A biztosítékkal rendelkező csatlakozóaljzathoz.

- A készüléket csak olyan hibaáramvédő szerkezettel (RCD) rendelkező csatlakozájlazathoz csatlakoztassa, amit 30 mA-t meg nem haladó névleges hibaáram-erősségre méreteztek.
- **⚠ VESZÉLY!** Áramütés veszélye! Ügyeljen arra, hogy soha nem kerüljön folyadék vagy víz a hálózati csatlakozóra.
- A készülék nem alkalmas az ivóvízellátó rendszerre történő csatlakoztatásra.

Kézi működtetés

- Ügyeljen a szivattyúra, hogy ne működjön szárazon.
- minimális vízszint, üzembe helyezős: 90 mm

Be- és kikapcsolás

Tudnivalók

- **MEGJEGYZÉS! Nem alkalmas folyamatos működtetéshez!** Az optimális használati intervallum 30 perc szivattyúzás, 5 perc szünet.
- **Túlterhelés elleni védelem:** Túlterhelés esetén a beépített hőmérséklet-érzékelő automatikusan kikapcsolja a készüléket. Miután lehűlt, a készülék automatikusan újra bekapcsol.

Bekapcsolás

1. Csatlakoztassa a hálózati csatlakozóvezetéket (2) az áramellátásra.
A motor elindul. Egy bizonyos szivóidő után a szivattyú elkezd szállítani a vizet.

Kikapcsolás

- Válassza le a készüléket a tápellátásról.

Tisztítás, karbantartás és tárolás

⚠ FIGYELMEZTETÉS! Áramütés! Sérülésveszély véletlenül beinduló készülék révén. Vigyázzon magára a karbantartási és tisztítási munkák során. Kapcsolja ki a készüléket és húzza ki a csatlakozódugót a csatlakozóaljzából.

A jelen használati útmutatóban nem szereplő javítási és karbantartási munkákat szervizközpontunkkal végeztesse el. Csak eredeti alkatrészeket használjon.

Tisztítás

MEGJEGYZÉS! Anyagi kár veszélye. Vegyi anyagok kárt tehetnek a készülék műanyag részeiben. Ne használjon tisztító-, ill. oldószereket.

- Nem helyhez rögzített készülékek: Minden használat után tisztítsa meg a szivattyút tiszta vízzel.
- Helyhez rögzített készülékek: Rendszeresen ellenőrizze az úszókapcsoló (6) működését (legkésőbb három havonta).
- Távolítsa el a szivattyúházban letapadt bolyhokat és rostos részecskéket vízsugárral.
- Távolítsa el a szivattyú alsó részén lévő szennyeződések vízsugárral.
- Távolítsa el az úszókapcsolón lévő lerakódásokat tiszta vízzel.
- Rendszeresen távolítsa el a sarat az akna aljáról és tisztítsa meg az akna falait is.
- Ha hosszabb ideig nem használta a szivattyút: Alaposan tisztítsa meg a szivattyút az utolsó használat után és az újbóli használat előtt. A lerakódások és maradványok indítási nehézségeket okozhatnak.

Karbantartás

A készülék nem igényel karbantartást.

Tárolás

Tárolja a készüléket és a tartozékokat mindig:

- tisztán
- szárazon
- portól védve
- fagymentes helyen
- gyermekektől elzárva
- A lerakódások és maradványok indítási nehézségeket okozhatnak. Hosszabb tárolás előtt (pl. Téli tárolás)
 - Tisztítsa meg a szivattyút.
 - Űrítse ki a szivattyút.

Hibakeresés

A következő táblázat segít Önnek a hibaelhárításban:

Szimptóma	Lehetséges ok	Intézkedés
A készülék nem indul	Nincs hálózati feszültség	Ellenőrizze a csatlakozóaljzatot, a hálózati csatlakozóvezetékét, a csatlakozódugót és a biztosítékot, adott esetben javíttassa meg villamossági szakemberrel.
	Az úszókapcsoló nem kapcsol	<i>Úszókapcsoló beállítása, L. 10</i>
A szivattyú nem kapcsol ki	Az úszókapcsoló nem tud lesülyedni	Helyezze el az úszókapcsolót úgy, hogy az szabadon mozoghasson.
A szivattyú rövid működés után kikapcsol	A motorvédelem a túl erős vízszennyeződés miatt kikapcsolja a szivattyút.	Megtisztítjuk a szivattyút valamint az aknát
	Túl magas a víz hőmérséklet, a motorvédelem kikapcsolja a készüléket.	Ügyelünk a max. 35 °C víz hőmérsékletre!
Elégtelen szállítási mennyiség	A szivattyú teljesítménye csökken az erősen szennyeződött és dörzsölő vízelemek miatt	Megtisztítjuk a szivattyút és szükség esetén kicseréljük a kopó alkatrészeket
	Szivattyú vagy cső eltömődött	Szivattyú vagy cső tisztítása

Ártalmatlanítás/Környezetvédelem

Gondoskodjon a készülék, a tartozékok és a csomagolás környezetbarát újrahasznosításáról.



Elektromos készülékek nem tartoznak a háztartási hulladékba.

Az áthúzott kerekese kuka szimbóluma azt jelenti, hogy ezt a terméket élettartama végén nem szabad szelektálatlan települési hulladékként ártalmatlanítani.

Az elektromos és elektronikus berendezések hulladékairól szóló 2012/19/EU irányelv:

A fogyasztókat jogszabály kötelezi arra, hogy az elektromos és elektronikus berendezéseket élettartamuk végén eljuttassák környezetbarát újrahasznosításra. Ilyen módon környezetbarát és erőforrás-kímélő újrahasznosítás biztosítható.

A nemzeti jogba való átültetéstől függően a következő lehetőségek állnak rendelkezésre:

- visszaadás egy értékesítő helyen,
- leadás egy hivatalos gyűjtőhelyen,
- visszaküldés a gyártónak/forgalmazónak.

Ez nem érinti a hulladékká vált készülékek tartozékait és elektromos alkatrészek nélküli segédeszközöket.

JÓTÁLLÁSI TÁJÉKOZTATÓ

A termék megnevezése:	Szennyvíz-búvárszivattyú
A termék típusa:	PETPS 400 B2
Gyártási szám:	508092_2507

A gyártó cégneve, címe, e-mail címe: Grizzly Tools GmbH & Co. KG Stockstädter Straße 20 63762 Großostheim NÉMETORSZÁG E-Mail: service@grizzlytools.de	Szerviz neve, címe, telefonszáma: Magyarország szerviz Tel.: 06800 21647 Kapcsolatfelvételi űrlap: www.parkside-diy.com W+T Környezetvédelmi és Szolgáltató Kft. Dunapart also 138; 2318 Szigetszentmárton Tel.: 0624 456 672
Az importáló/ forgalmazó neve és címe: Lidl Magyarország Kereskedelmi Bt., H-1037 Budapest, Rádl árok 6.	

1. A jótállási idő a Magyarország területén, Lidl Magyarország Kereskedelmi Bt. üzle-tében történt vásárlás napjától számított 3 év, amely jogvesztő. A jótállási idő a fogyasztó részére történő átadással, vagy ha az üzembe helyezést a forgalmazó, vagy annak megbízottja végzi, az üzembe helyezés napjával kezdődik.
2. A jótállási igény a jótállási jeggyel és/vagy a vásárlást igazoló blokkal érvényesíthető. A jótállási jegy szabálytalan kiállítása, vagy átadásának elmaradása nem érinti a jótállási kötelezettség-vállalás érvényességét. Kérjük, hogy a vásárlás tényének és időpontjának bizonyítására őrizze meg a pénztári fizetésnél kapott jótállási jegyet és a vásárlást igazoló blokkot.
3. A vásárlástól számított három munkanapon belül érvényesített csereigény esetén a forgalmazó köteles a terméket kicserélni, feltéve ha a hiba a rendeltetészerű használatot akadályozza. A jótállási jogokat a termék tulajdonosaként a fogyasztó érvényesítheti az áruházakban, valamint a jótállási tájékoztatóban feltüntetett szervizekben. (A magyar Polgári Törvénykönyv alapján fogyasztónak minősül a szakmája, önálló foglalkozása vagy üzleti tevékenysége körén kívül eljáró természetes személy.)
A jótállás ideje alatt a fogyasztó hibás teljesítés esetén kérheti a termék kijavítását, kicserélését, vagy ha a termék nem javítható vagy cserélhető, vagy az a forgalma-zónak aránytalan többletköltséggel járna, illetve a fogyasztó kijavításhoz, kicseréléshez fűződő érdeke alapos ok miatt megszűnt, árszállítást kérhet, vagy elállhat a szerződéstől és visszakérheti a vételárat. A kijavítás során a termékbe csak új alkatrész kerülhet beépítésre.

4. A fogyasztó a hiba felfedezése után a lehető legrövidebb időn belül köteles a hibát bejelenteni és a terméket a jótállási jogok érvényesítése céljából átadni. A hiba fel-fedezésétől számított két hónapon belül bejelentett jótállási igényt időben közölni kell tekinteni. A közlés elmaradásából eredő kárért a fogyasztó felelős. A jótállási igény érvényesíthetőségének határideje a termék, vagy fődarabjának kicserélése esetén a csere napján újraindul.
5. A rögzített bekötésű, illetve a 10 kg-nál súlyosabb, vagy tömegközlekedési eszközön nem szállítható terméket az üzemeltetés helyén kell megjavítani. Abban az esetben, ha a javítás a helyszínen nem végezhető el, a termék ki- és visszaszereléséről, valamint szállításáról a forgalmazónak kell gondoskodnia.
6. A jótállás nem áll fenn, ha a hiba a nem rendeltetésszerű használatból, átalakítás-ból, helytelen tárolásból, vagy a használati utasítástól eltérő kezelésből, vagy bármely a vásárlást követő behatásból fakad, vagy elemi kár okozta, és azt a for-galmazó, vagy a szerviz bizonyítja. A jótállás nem vonatkozik a mozgó kopó alkat-részek (világítótestek, gumibroncsok stb.) rendeltetéssze-rű elhasználódására. A szerviz és a forgalmazó a kijavítás során nem felel a terméken a fogyasztó vagy harmadik személyek által tárolt adatokért vagy beállításokért.
7. Fogyasztói jogvita esetén a fogyasztó a megyei (fővárosi) kereskedelmi és iparkamarák mellett működő békéltető testület eljárását is kezdeményezheti. A jótállás a fogyasztó törvényből eredő szavatossági jogait és azok érvénye-síthetőségét nem érinti.

Kijavítást ellenőrző szelvény:

A jótállási igény bejelentésének idő-pontja:	A hiba oka:
Javításra átvétel időpontja:	A hiba javításának módja:
A fogyasztó részére történő visszaadás időpontja:	
A szerviz bélyegzője, kelt és aláírás:	

Kicserélést ellenőrző szelvény:

A jótállási igény bejelentésének időpontja:
Kicserélés időpontja:
A cserélő bolt bélyegzője, kelt és aláírás:

Pótalkatrészek és tartozékok

Pótalkatrészek és tartozékok az alábbi oldalon állnak rendelkezésre

www.grizzlytools.shop. Ha probléma merül fel a rendelés során, vegye fel velünk a kapcsolatot internetes áruházunkon keresztül. További kérdések esetén forduljon az alábbi helyre: **JÓTÁLLÁSI TÁJÉKOZTATÓ, L. 13**

Poz. sz.	1	Név	Rendelési sz.
10	–	húzókötel (nejlon, 8 m)	79300311
11- 13	42–48	könyökcsatlakozó-készlet (Könyökcsatlakozó Quick-Connect-csatlakozóval, Kombinált adapter)	91110114

¹ Robbantott ábra, L. 151

Az eredeti EU -megfelelőségi nyilatkozat fordítása

Termék: **Szennyvíz-búvárszivattyú**

Modell: **PETPS 400 B2**

Sorozatszám: 000001–138000

A fent ismertetett nyilatkozat tárgya megfelel a vonatkozó uniós harmonizációs jogszabályoknak:

2006/42/EC • 2014/30/EU • 2011/65/EU & (EU) 2015/863

E nyilatkozat fent leírt tárgya összhangban van az egyes veszélyes anyagok elektromos és elektronikus berendezésekben való alkalmazásának korlátozásáról szóló, 2011. június 8-i 2011/65/EU európai parlamenti és tanácsi irányelvvel.

A megfelelőség biztosítása érdekében a következő harmonizált szabványokat és nemzeti szabványokat és előírásokat alkalmazták:

EN 60335-1:2012/A16:2023 • EN IEC 60335-2-41:2021/A11:2021
EN 62233:2008 • EN IEC 63000:2018
EN IEC 55014-1:2021 • EN IEC 55014-2:2021
EN IEC 61000-3-2:2019/A2:2024 • EN 61000-3-3:2013/A2:2021

E megfelelőségi nyilatkozat a gyártó kizárólagos felelőségére kerül kibocsátásra:



Grizzly Tools GmbH & Co. KG
 Stockstädter Str. 20
 63762 Großostheim
 NÉMETORSZÁG
 20.11.2025

Christian Frank
 Meghatalmazott képviselő a dokumentációhoz

Kazalo

Uvod	16
Predvidena uporaba.....	16
Obseg dobave/pribor.....	16
Pregled.....	16
Opis delovanja.....	17
Tehnični podatki.....	17
Varnostna navodila	17
Pomen varnostnih napotkov.....	17
Slikovni znaki in simboli.....	17
Varen začetek uporabe.....	18
Priprava	21
Priključki.....	21
Priključitev tlačne napeljave.....	21
Nastavitev plovnega stikala.....	21
Preverjanje plovnega stikala.....	22
Postavitev črpalke.....	22
Uporaba	22
Navodila za delovanje.....	22
Vklop in izklop.....	22
Čiščenje, vzdrževanje in shranjevanje	22
Čiščenje.....	23
Vzdrževanje.....	23
Shranjevanje.....	23
Iskanje napak	23
Odstranjevanje med odpadke/varstvo okolja	24
Nadomestni deli in pribor	24
Garancijo	25
Prevod izvornika izjave EU o skladnosti	26
Eksplozijski pogled	151

Uvod

Iskrene čestitke ob nakupu vaše nove potopne črpalke za umazano vodo (v nadaljevanju naprava ali električno orodje).

Odločili ste se za kakovostno napravo. Ta naprava je bila preverjena glede kakovosti med in po koncu proizvodnje. S tem je zagotovljena sposobnost vaše naprave za delovanje.

Ni mogoče izključiti, da v posameznih primerih na napravi ali v njej oz. v cevni napeljavi ne ostane nekaj vode. To ni napaka ali okvara in ni razlog za zaskrbljenost.



Navodila za uporabo so sestavni del te naprave. Vsebujejo pomembna navodila glede varnosti, uporabe in odstranjevanja med odpadke. Skrbno preberite navodila za uporabo. Seznanite se z elementi upravljanja in pravilno uporabo naprave. Napravo uporabljajte samo v skladu z opisom in za navedena področja uporabe. Navodila za uporabo skrbno shranite in vso dokumentacijo predajte tretji osebi skupaj z napravo.

Predvidena uporaba

Naprava je predvidena izključno za naslednjo uporabo:

- Odstranjevanje in črpanje naslednjih tekočin:
 - Umazana voda z naslednjo največjo velikostjo delcev: 30 mm
- Tipični primeri uporabe:
 - Prečrpavanje in praznjenje bazenov in posode
 - Odvzem vode iz vodnjakov in jaškov
 - Črpanje za praznjenje poplavljenih kleti
- Temperatura vode ≤ 35 °C

Vsaka druga uporaba, ki ni izrecno dovoljena v teh navodilih za uporabo, lahko predstavlja resno nevarnost za uporabnika in povzroči škodo na napravi. Upravljevec ali uporabnik izdelka je odgovoren za nesreče ali poškodbe drugih oseb ali njihove lastnine. Naprava je predvidena za uporabo v zasebnem gospodinjstvu. Ni bila zasnovana za trajno poslovno uporabo. Pri poslovni uporabi garancija preneha veljati. Proizvajalec ne jamči za škodo, povzročeno zaradi nepredvidene uporabe ali napačnega upravljanja.

Obseg dobave/pribor

Vzemite izdelek iz embalaže in preverite obseg dobave.

Odstranite embalažni material na pravilen način.

- Potopna črpalka za umazano vodo
- Priključni kotnik
- Kombinirani adapter
- Vlečna vrv (8 m)
- Prevod izvornih navodil

Pregled

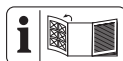

Slike naprave najdete na spodnji zloženi strani.

- 1 nosilni ročaj
- 2 električni priključni kabel
- 3 Napeljava (Plovno stikalo)
- 4 Držalo (Plovno stikalo)
- 5 Nastavitev višine (Plovno stikalo)
- 6 Plovno stikalo
- 7 Podstavek črpalke
- 8 Izhod vode
- 9 Ohišje
- 10 Vlečna vrv (Najlon, 8 m)
- 11 Priključni kotnik
- 12 Tipka Povezava Quick-Connect
- 13 Kombinirani adapter

Opis delovanja

Črpalka je opremljena s stikalom s plovcem, ki napravo samodejno vklopi ali izklopi v odvisnosti od gladine vode.

Pri preobremenitvi črpalke jo vgrajeno toplotno zaščitno stikalo izklopi. Po ohladitvi se motor samodejno znova zažene.

Funkcije posameznih delov so opisane v nadaljevanju.

Tehnični podatki

Potopna črpalka za umazano vodo

.....	PETPS 400 B2
Nazivna napetost U	230 V~, 50 Hz
Nazivna vhodna moč P	400 W
Razred zaščite	I
Vrsta zaščite	IPX8
Dolžina električni priključni kabel	10 m
Teža	3,5 kg
Raven zvočnega tlaka (L_{pA})	≤ 70 dB
Črpalna količina Q	≤ 9000 L/h
Črpalni tlak	0.6 bar
Višina črpanja H	≤ 6 m
Globina potopa pri delovanju	≤ 7 m
Najnižja gladina vode, Začetek uporabe	90 mm
Višina preostale vode	31 mm
Velikost lebdečih delcev \varnothing	≤ 30 mm
Temperatura vode	≤ 35 °C
Izhod vode	G1½"

Podatki o zmogljivosti

↑ Višina črpanja h [m]; → Črpalna količina Q [L/h]

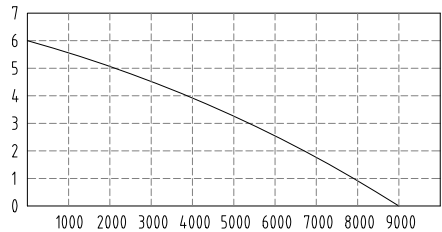

Merjenje maksimalnih podatkov o zmogljivosti poteka pri optimalnih pogojih (npr. raven, neposreden izhod).

Ožje gibke sesalne cevi lahko zmanjšajo zmogljivost.

Varnostna navodila

V tem razdelku so obravnavana osnovna varnostna navodila pri uporabi izdelka.

Pomen varnostnih napotkov

⚠ NEVARNOST! Če tega varnostnega navodila ne upoštevate, pride do nesreče. Posledica je huda telesna poškodba ali smrt.

⚠ OPOZORILO! Če teh varnostnih navodil ne upoštevate, morda pride do nesreče. Posledica je morebitna huda telesna poškodba ali smrt.

⚠ POZOR! Če tega varnostnega navodila ne upoštevate, pride do nesreče. Posledica je morebitna lažja ali zmerna telesna poškodba.
OBVESTILO! Če tega varnostnega navodila ne upoštevate, pride do nesreče. Posledica je morebitna materialna škoda.

Slikovni znaki in simboli

Slikovne oznake na napravi



Preberite navodila za uporabo



Pozor!

- Ni primerno za vodo z visokim deležem peska.
- Pozor: Preprečite delovanje črpalke na suho! Obstaja nevarnost pregretja!



Največja globina potopa pri delovanju



Pred vzdrževalnimi deli ali če je električni kabel poškodovan, povlecite električni vtič iz vtičnice



Električne naprave ne spadajo med gospodinjske odpadke.

Slikovne oznake v navodilih za uporabo



Pozor!

Varen začetek uporabe

Splošne opombe

- Skrbno preberite navodila za uporabo. Seznanite se z nastavitvenimi elementi in pravilno uporabo naprave.

- Otroci naprave ne smejo uporabljati. Otroke je treba nadzorovati, da je zagotovljeno, da se ne igrajo z napravo.

Osebe z zmanjšanimi telesnimi, zaznavnimi ali duševnimi sposobnostmi ali s pomanjkanjem izkušenj in znanja lahko napravo uporabljajo, če so pri tem pod nadzorom ali so bile poučene o varni uporabi naprave in razumejo nevarnosti, ki izhajajo iz uporabe.

Otroci ne smejo izvajati čiščenja in uporabniškega vzdrževanja.

- Osebe, ki ne poznajo navodil za uporabo, naprave ne smejo uporabljati.
- Izvajajte ustrezne ukrepe, da otrokom preprečite dostop do naprave med njenim delovanjem. Obstaja nevarnost telesnih poškodb.
- Naprave ni dovoljeno uporabljati na nadmorski višini nad 2000 m.
- Ne uporabljajte je za vodo z abrazivnimi delci kot pesek. Črpanje agresivnih, abrazivnih (ostrih), jedkih, gorljivih (npr. goriv za motorje) ali eksplozivnih tekočin, slane vode, čistil in živil ni dovoljeno. Temperatura črpane tekočine ne sme presegati 35 °C.
- Naprave nikoli ne uporabljajte, če so v vodi osebe.
- Črpalke ne uporabljajte v vrtnih ribnikih z ribami ali rastlinami. Tekočina bi se lahko umazala zaradi iztekanja maziv.
- Ne delajte s poškodovano in nepopolno napravo ali z napravo, predelano brez odobritve proizvajal-

ca. Pred začetkom uporabe naj strokovnjak preveri, ali obstajajo potrebni električni zaščitni ukrepi.

Priprava

- Pazite, da se napetost in frekvenca električnega omrežja ujemata s podatki na tipski ploščici.
- Pred uporabo naprave vedno preverite priključne in podaljševalne kable, ali so ti morda poškodovani oz. obrabljeni. Če se kabel med uporabo poškoduje, ga morate nemudoma ločiti od električnega omrežja; **KABLA SE NE DOTIKAJTE, DOKLER NI LOČEN OD ELEKTRIČNEGA OMREŽJA.** Naprave ne uporabljajte, če je kabel poškodovan ali obrabljen.
- Napravo priključite samo na vtičnico z varnostno napravo na preostali tok (RCD) z nazivnim preostalim tokom, ki ne sme biti večji od 30 mA.
- Priključite napravo na vtičnico, zavarovano najmanj s 6 A.
- Pred uporabo preverite električno varnost. Če ste v dvomih, vprašajte strokovno osebo.
- Ozemljitev, ničenje in varnostna naprava na preostali tok ustrezajo varnostnim predpisom podjetja za električno oskrbo ter delujejo brezhibno.
- Električne vtične povezave so zaščitene pred mokroto.
- Vtične povezave so nameščene na območju, ki je varno pred poplavi.
- Če je električni priključni kabel te naprave poškodovan, ga mora zamenjati proizvajalec, njegova servisna služba ali podobno usposobljena oseba, da ne pride do nevarnosti. Obrnite se na servisno službo.
- Pri delovanju naprave mora biti električni vtič prosto dostopen.
- Ne uporabljajte električnega priključnega kabla, da bi z njim izvlekli priključni vtič iz električne vtičnice ali da bi povlekli napravo. Električni priključni kabel zaščiti-

te pred vročino, oljem in ostrimi robovi.

- Uporabljajte samo dovoljene podaljške kablov vrste H07RN-F, ki naj so dolgi največ 75 m in predvideni za uporabo na prostem. Presek pramenov podaljška kabla mora znašati najmanj 2,5 mm². Kabelski boben pred uporabo vedno odvijte do konca. Preverite, ali je podaljšek kabla morda poškodovan.
- Naprave ne prenašajte ali pritrdite za kabel ali gibko cev.

Delovanje

- Naprave ne uporabljajte v bližini vnetljivih tekočin ali plinov. Pri neupoštevanju obstaja nevarnost požara ali eksplozije.
- Za zaščito pred električnim udarom nosite odporne čevlje.
- Črpalka pri zmrzali ne sme ostati na prostem. Napravo hranite zaščiteno pred zmrzaljo.
- Redno preverjajte delovanje plovnega stikala. V primeru neupoštevanja zahtevkov iz naslova ga-

rancije in odgovornosti ni mogoče uveljavljati.

- Med delovanjem napravo nadzorujte, da pravočasno prepoznate tek črpalke na suho.
- Izklopite napravo in izvlecite priključni vtič iz električne vtičnice. Prepričajte se, da so se vsi premični deli popolnoma zaustavili
 - vedno ko napravo zapustite,,
 - pred menjavanjem pribora,,
 - preden napravo sestavite ali razstavite,
 - pred preverjanjem naprave, čiščenjem ali izvajanjem del na napravi.

Čiščenje, vzdrževanje in shranjevanje

- Upoštevajte vsa navodila v naslednjem poglavju: *Čiščenje, vzdrževanje in shranjevanje, str. 22*
Vse druge ukrepe, še posebej pa odpiranje naprave, sme izvesti samo električar. V primeru popravila se vedno obrnite na našo servisno službo.
- Obrabljene ali poškodovane dele iz varno-

stnih razlogov zamenjajte. Uporabljajte izključno originalne nadomestne dele in pribor. Uporaba delov drugih proizvajalcev povzroči takojšnjo izgubo garancijske pravice.

- Napravo hranite na suhem mestu zunaj dosega otrok.

Priprava

▲ OPOZORILO! Nevarnost telesnih poškodb zaradi nezaželenega zagona naprave. Priključni vtič vtaknite v električno vtičnico šele, ko je naprava dokončno pripravljena za uporabo.

Priključki

Na napravi in priboru imate naslednje možnosti priključitve:

- Priključni kotnik: npr. Priključek gibke cevi z notranjim navojem G1½"
- Redukcijski del Ⓞ: Gibka cev 1" (25 mm) s primerno cevno objemko
- Redukcijski del Ⓢ: npr. Priključek gibke cevi z notranjim navojem G1"; ločite priključek Ⓞ
- Redukcijski del Ⓢ: Gibka cev 1¼" (32 mm) s primerno cevno objemko; ločite priključka Ⓞ in Ⓢ

Priključitev tlačne napeljave

Navodila

- Opisani priključek je predlog s priloženim priborom.
- Kot tlačno napeljavo lahko uporabite gibko cev ali togo cevno napeljavo.
- Pri nespremenljivi namestitvi uporabite pripravo proti povratnemu toku.
- S pomočjo povezave Quick-Connect v priključnem kotniku lahko črpalko hitro ločite, ne da bi morali odstraniti tlačno napeljavo.

Kako ravnati

1. Ločite priključni kotnik (11) na povezavi Quick-Connect (12).

- Pritisnite in pridržite rdečo tipko (12) na povezavi Quick-Connect.
 - Priključni kotnik (11) razpotegnite.
 - Tipko (12) spustite.
2. Pritrdite opognjeni del priključnega kotnika (11) na izhod vode (8; G1½").
 3. Če potrebujete kombinirani adapter: pritrдите (skrajšani) kombinirani adapter (13) na prostem delu priključnega kotnika (11).
 4. Pritrdite gibko cev na drugem delu priključnega kotnika (11) ali na kombinirani adapter (13).
 5. Povežite priključni kotnik (11): Stisnite oba priključna kotnika na povezavi Quick-Connect skupaj.

Nastavitev plovnega stikala

Navodila

- Pri dobavi je plovno stikalo nastavljeno tako, da je mogoča takojšnja uporaba.
- Trajno nameščena črpalka: Redno preverjajte delovanje plovnega stikala, najmanj vsake 3 mesece.
- Pazite na to, da je razdalja med plovnim stikalom in nastavkom za nastavitev višine dovolj velika. Pri premajhni razdalji plovno stikalo morebiti ne deluje, kot je treba.
- Plovno stikalo nastavite pri izvlečenem nosilnem ročaju, še posebej, če črpalko želite obesiti za vlečno vrvo.
- Plovno stikalo nastavite tako, da izklopi črpalko, preden se dotakne tal.

Kako ravnati

Med normalnim delovanjem mora plovno stikalo (6) viseti v držalu (4).

1. Nastavitev srednje gladine:
 - Držalo (4) stisnite skupaj.
 - Premaknite držalo (4) do zelenega položaja znotraj nastavka za nastavitev višine (5).
2. Nastavitev razlike med najvišjo in najnižjo gladino:
 - Povečanje razlike gladine: Podaljšajte del napeljave (3) med držalom (4) in plovnim stikalom (6).
 - Zmanjšanje razlike gladine: Skrajšajte del napeljave (3) med držalom (4) in plovnim stikalom (6).
3. Preverite delovanje plovnega stikala (6).

Ročno delovanje (slika A)

Plovno stikalo je mogoče nastaviti tako, da je črpalka vedno vklopljena, ko se oskrbuje z električnim tokom.

- Pritrdite plovno stikalo (6) brez razdalje do držala (4) navpično navzgor.

Preverjanje plovnega stikala

1. Postavite črpalko z odstranjenim priključnim kotnikom (11) v posodo z vodo. Voda mora pri črpanju teči nazaj v posodo.
2. Vtaknite priključni vtič v vtičnico.
3. Z roko dvignite in spustite plovno stikalo (6). Pri tem opazujte položaj, na katerem se črpalka vklopi oz. izklopi.
Če z rezultatom niste zadovoljni: Plovno stikalo (6) znova nastavite (*Nastavitev plovnega stikala, str. 21*).
4. Izvlecite priključni vtič naprave iz električne vtičnice.

Postavitev črpalke

Navodila

- Za držanje ali obešanje naprave nikoli ne uporabljajte električnega priključnega kabla (2) ali tlačne gibke cevi.
- Ko uporabljate plovno stikalo (6):
 - Pazite na to, da se plovno stikalo lahko prosto premika.
 - Jašek za črpalko mora imeti najmanj naslednje mere: 40 cm × 40 cm × 50 cm
- Pri potapljanju črpalke omogočite čim boljše uhajanje zraka iz podstavka črpalke. V ta namen črpalko držite poševno.
- Upoštevajte največjo globino potapljanja (≤7 m) in največjo višino črpanja (≤6 m).
- Naprave ne postavljajte neposredno na blatno podlago. Napravo obesite ali npr. uporabite opeko kot podlago.
- Priloženo vlečno vrv (10) lahko uporabite za naslednje namene:
 - Spuščanje naprave v jašek in vlečenje iz njega
 - Prosto obešanje naprave v vodi

Pritrditev vlečne vrvi (slika B)

1. Pritrdite vlečno vrv (10) z zanko in vozlom na nosilnem ročaju (1).
2. Preden napravo spustite v jašek: Prepričajte se, da je vlečna vrv trdno pritrjena na nosilnem ročaju.

Uporaba

Navodila za delovanje

- Pazite, da se napetost in frekvenca električnega omrežja ujemata s podatki na tipski ploščici.
- Priključite napravo na vtičnico, zavarovano najmanj s 6 A.
- Napravo priključite samo na vtičnico z varnostno napravo na preostali tok (RCD) z nazivnim preostalim tokom, ki ne sme biti večji od 30 mA.
- **⚠ NEVARNOST!** Nevarnost električnega udara! Zagotovite, da na priključek na omrežje nikoli ne more zaiti vlaga ali voda.
- Naprava ni primerna za priključitev na sistem za oskrbo s pitno vodo.

Ročno delovanje

- Črpalko nadzorujte, da ne začne delovati na suho.
- Najnižja gladina vode, Začetek uporabe: 90 mm

Vklop in izklop

Navodila

- **OBVESTILO! Ni primerna za trajno delovanje!** Optimalen interval uporabe je 30 minut črpanja, 5 minut premora.
- **Zaščita pred preobremenitvijo:** Vgrajeni termostat pri preobremenitvi samodejno izklopi napravo. Ko se naprava ohladi, se samodejno znova vklopi.

Vklop

1. Priključite električni priključni kabel (2) na električno napajanje.
Motor se zažene. Po poteku časa sesanja začne črpalka črpati.

Izklop

- Napravo ločite od električnega napajanja.

Čiščenje, vzdrževanje in shranjevanje

- **⚠ OPOZORILO!** Električni udar! Nevarnost telesnih poškodb zaradi nezaželenega zagona naprave. Zaščitite se pri vzdrževalnih in čistilnih delih. Izklopite napravo in izvlecite priključni vtič iz električne vtičnice.

Servisna in vzdrževalna dela, ki niso opisana v teh navodilih, prepustite našemu servisnemu centru. Uporabljajte samo originalne domaestne dele.

Čiščenje

OBVESTILO! Nevarnost poškodb. Kemične snovi lahko poškodujejo plastične dele naprave. Ne uporabljajte čistil oz. topil.

- Premično nameščene naprave: Črpalko temeljito očistite s čisto vodo po vsaki uporabi.
- Nepremično nameščene naprave: Redno preverjajte delovanje plovnega stikala (6) (najkasneje vsake tri mesece).
- Odstranite kosmiče in vlaknene delce, ki so se morebiti prilepili na ohišju črpalke, z vodnim curkom.
- Nečistočo na spodnji strani črpalke odstranite z vodnim curkom.
- Obloge na plovnem stikalu odstranite s čisto vodo.
- Redno odstranjujte blato na dnu jaška in očistite tudi stene jaška.

- Če črpalke dlje časa ne uporabljate: Črpalko je treba po zadnji uporabi in pred ponovno uporabo temeljito očistiti. Obloge in ostanki lahko povzročijo težave pri zagonu.

Vzdrževanje

Naprave ni treba vzdrževati.

Shranjevanje

Napravo in pribor vedno shranite:

- na čistem
- na suhem
- zaščiten pred prahom
- zaščiten pred zmrzaljo
- zunaj dosega otrok
- Obloge in ostanki lahko povzročijo težave pri zagonu. Pred daljšim shranjevanjem (npr. Prezimovanje)
 - Črpalko očistite.
 - Črpalko izpraznite.

Iskanje napak

Naslednja tabela vam pomaga pri odpravi majhnih motenj:

Simptom	Možen vzrok	Ukrep
Črpalka se ne izklopi	Plavajoče stikalo se ne more spustiti	Postavite plavajoče stikalo tako, da se lahko prosto premika
Črpalka se po kratkem času izklopi	Zaščita motorja izklopi črpalko zaradi premočne umazanosti vode	očistite črpalko in jašek
	Previsoka temperatura vode, zaščita motorja izklopi napravo	Pazite na maksimalno temperaturo vode (35 °C)!
Naprava se ne zažene.	Ni električne napetosti	Preverite električno vtičnico, električni priključni kabel, priključni vtič in varovalko, po potrebi naj popravilo izvede električar.
	Plavajoče stikalo ne preklaplja	<i>Nastavitev plovnega stikala, str. 21</i>
Nezadostna zmogljivost črpanja	Zmanjšana zmogljivost črpalke zaradi močno umazane vode in abrazivnih snovi v vodi	Črpalko očistite in po potrebi zamenjajte obrabljene dele
	Zamašena črpalka ali cev	Očistite črpalko in cev

Odstranjevanje med odpadke/varstvo okolja

Napravo, pribor in embalažo oddajte za predelavo na okolju prijazen način.



Električne naprave ne spadajo med gospodinjske odpadke.

Simbol prečrtanega zabojnika na kolesih pomeni, da tega izdelka po koncu njegove življenjske dobe ne smete odlagati kot nesortirane komunalne odpadke.

Direktiva 2012/19/EU o odpadni električni in elektronski opremi:

potrošniki so po zakonu dolžni reciklirati električno in elektronsko opremo na okolju prijazen način ob koncu njene življenjske dobe. Na ta način je zagotovljeno okolju prijazno in z viri varčno recikliranje.

Odvisno od prenosa Direktive v nacionalno pravo so vam na voljo naslednje možnosti:

- odsluženo napravo lahko oddate na prodajnem mestu,
- ali na uradnem zbirališču,
- ali jo pošljete nazaj proizvajalcu/osebi, ki jo je dala na trg.

To ne velja za pribor in pripomočke za odpadno opremo, če nimajo električnih sestavnih delov.

Nadomestni deli in pribor

Nadomestne dele in dodatke lahko naročite na www.grizzlytools.shop. Če bi pri postopku naročanja prišlo do težav, se obrnite na nas v naši spletni trgovini. Pri dodatnih vprašanjih se obrnite na *Garancijo*, str. 25

Pol. št.	1	Ime	Št. naročila
10	—	Vlečna vrv (Najlon, 8 m)	79300311
11- 13	42-48	Komplet priključnega kotnika (Priključni kotnik s povezavo Quick-Connect, Kombinirani adapter)	91110114

¹ Eksplozijski pogled, str. 151

Garancija

Grizzly Tools GmbH & Co. KG

Stockstädter Str. 20, 63762 Großbostheim, NEMČIJA

Servis v Sloveniji

Tel.: 0800 81400

Kontaktni obrazec na

parkside-diy.com

(Birotehnika, Hodošček Renata s.p., Lenda-
vska ULICA 23, 9000 Murska Sobota)

Garancijski list

1. S tem garancijskim listom *Grizzly Tools GmbH & Co. KG, Stockstädter Str. 20, 63762 Großbostheim, Nemčija* jamcimo, da bo izdelek v garancijskem roku ob normalni in pravilni uporabi brezhibno deloval in se zavezuje, da bomo ob izpolnjenih spodaj navedenih pogojih odpravili morebitne pomanjkljivosti in okvare zaradi napak v materialu ali izdelavi oziroma po svoji presoji izdelek zamenjali ali vrnili kupnino.
2. Garancija je veljavna na ozemlju Republike Slovenije.
3. Garancijski rok za proizvod je 36 mesecev od datuma izročitve blaga. Datum izročitve blaga je razviden iz racuna.
4. Če izdelek ne izpolnjuje specifikacij ali nima lastnosti, navedenih v garancijskem listu ali oglaševalskem sporocilu, lahko potrošnik najprej zahteva odpravo napak. O napaki mora potrošnik obvestiti proizvajalca ali pooblaščen servis (kontaktna številka in elektronski naslov navedena zgoraj) in zahtevati odpravo napak. Kupec je dolžan ob uveljavljanju zahtevka predložiti garancijski list in racun, kot potrdilo in dokazilo o nakupu ter dnevu izročitve blaga. Svetujemo vam, da pred tem natančno preberete navodila o sestavi in uporabi izdelka.
5. Rok za odpravo napake je 30 dni od dneva, ko je proizvajalec ali pooblaščen servis prejel zahtevo za odpravo napake. Če napake v tem roku niso odpravljene, mora proizvajalec potrošniku brezplačno zamenjati blago z enakim, novim in brezhibnim blagom. Rok se lahko zaradi narave in kompleksnosti blaga, narave in resnosti neskladnosti ter napora, ki je potreben za dokoncanje popravila ali zamenjave podaljša za najkrajši čas, ki je potreben za dokoncanje popravila, vendar največ za 15 dni. O številu dni podaljšane roka in

razlogih za podaljšanje mora biti potrošnik obveščen pred potekom 30 dnevnega roka za odpravo napak.

6. Če v roku 30 dni oz. v primeru podaljšanja v roku 45 dni blago ni popravljeno ali blago ni zamenjano z novim, lahko potrošnik od proizvajalca zahteva vracilo celotne kupnine ali zahteva sorazmerno znižanje kupnine. Sorazmerno znižanje kupnine je sorazmerno zmanjšanju vrednosti blaga, ki ga je potrošnik prejel, v primerjavi z vrednostjo, ki bi jo imelo blago, ce bi bilo skladno.
7. Če se neskladnost pojavi v manj kot 30 dneh od dobave blaga, lahko potrošnik ob predložitvi blaga od proizvajalca takoj zahteva vracilo placanega zneska.
8. Proizvajalec oziroma pooblaščen servis lahko potrošniku za cas popravila blaga, za katero je bila izdana obvezna garancija, zagotovi brezplačno uporabo podobnega blaga. Če proizvajalec potrošniku ne zagotovi nadomestnega blaga v zacasno uporabo, ima potrošnik pravico uveljavljati škodo, ki jo je utrpel, ker blaga ni mogel uporabljati od trenutka, ko je zahteval popravilo ali zamenjavo, do njune izvršitve.
9. Stroške za material, nadomestne dele, delo, prenos in prevoz izdelkov, ki nastanejo pri odpravljanju okvar oziroma nadomestitvi blaga z novim, krije proizvajalec.
10. V primeru zamenjave blaga ali zamenjave bistvenega dela blaga z novim se potrošniku izda nov garancijski list.
11. V primeru, da proizvod popravlja nepooblaščen servis ali nepooblaščen oseba, kupec ne more uveljavljati zahtevkov iz te garancije.
12. Vzroki za okvaro oziroma nedelovanje izdelka morajo biti lastnosti stvari same in ne vzroki, ki so zunaj proizvajalceve oziroma prodajalceve sfere. Kupec ne more uveljavljati zahtevkov iz te garancije, ce se ni držal priloženih navodil za sestavo in uporabo izdelka ali ce je izdelek kakorkoli spremenjen ali nepravilno vzdrževan.
13. Proizvajalec zagotavlja proti placilu popravilo, vzdrževanje blaga, nadomestne

- dele in priklopne aparate vsaj tri leta po poteku garancijskega roka,
14. Obrabni deli oz. potrošni material so izzeti iz garancije.
 15. Vsi potrebni podatki za uveljavljanje garancije se nahajajo na dveh ločenih dokumentih (garancijski list, racun).

Prodajalec:

Lidl Slovenija d.o.o. k.d., Pod lipami 1, SI-1218 Komenda

16. Ta garancija proizvajalca ne izključuje zakonske pravice potrošnika, da zoper prodajalca v primeru neskladnosti blaga brezplačno uveljavlja jamcevalne zahteve. Ta garancija prav tako ne izključuje pravic potrošnika, ki izhajajo iz obveznega jamstva za skladnost blaga.

Prevod izvirnika izjave EU o skladnosti

Proizvod: **Potopna črpalka za umazano vodo**

Model: **PETPS 400 B2**

Serijska številka: 000001–138000

Predmet navedene izjave je v skladu z ustrežno zakonodajo Unije o harmonizaciji:

2006/42/EC • 2014/30/EU • 2011/65/EU & (EU) 2015/863

Predmet navedene izjave je v skladu z Direktivo 2011/65/EU Evropskega parlamenta in Sveta z dne 8. junija 2011 o omejevanju uporabe nekaterih nevarnih snovi v električni in elektronski opremi.

Za zagotovitev skladnosti so bili uporabljeni naslednji usklajeni standardi ter nacionalni standardi in predpisi:

**EN 60335-1:2012/A16:2023 • EN IEC 60335-2-41:2021/A11:2021
EN 62233:2008 • EN IEC 63000:2018
EN IEC 55014-1:2021 • EN IEC 55014-2:2021
EN IEC 61000-3-2:2019/A2:2024 • EN 61000-3-3:2013/A2:2021**

Ta izjava o skladnosti se izda na lastno odgovornost proizvajalca:



Grizzly Tools GmbH & Co. KG
Stockstädter Str. 20
63762 Großostheim
NEMČIJA
20.11.2025

Christian Frank
Pooblaščen zastopnik za dokumentacijo

Obsah

Úvod.....	27
Použití dle určení.....	27
Rozsah dodávky/příslušenství.....	27
Přehled.....	28
Popis funkce.....	28
Technické údaje.....	28
Bezpečnostní pokyny.....	28
Význam bezpečnostních pokynů.....	28
Piktogramy a symboly.....	28
Bezpečně uvedení do provozu.....	29
Příprava.....	32
přípojky.....	32
Připojení výtlačného potrubí.....	32
Nastavení plovákového spínače.....	32
Kontrola plovákového spínače.....	33
Instalace čerpadla.....	33
Provoz.....	33
Provozní pokyny.....	33
Zapnutí a vypnutí.....	33
Čištění, údržba a skladování.....	33
Čištění.....	34
Údržba.....	34
Skladování.....	34
Hledání chyb.....	34
Likvidace/ochrana životního prostředí.....	35
Servis.....	35
Záruka.....	35
Oprávněná služba.....	37
Service-Center.....	37
Dovozce.....	37
Náhradní díly a příslušenství.....	37
Překlad původního EU prohlášení o shodě.....	38
Rozložený pohled.....	151

Úvod

Blahopřejeme vám k zakoupení nového ponorného čerpadla na znečištěnou vodu (dále jen přístroj nebo elektrický nástroj).

Vybrali jste si vysoce kvalitní přístroj. Tento přístroj byl odzkoušen během výroby na kvalitu a podroben výstupní kontrole. Funkčnost Vašeho přístroje je tím zajištěna.

Nelze vyloučit, že v jednotlivých případech se na nebo v přístroji, resp. v hadicovém potrubí nachází zbytky vody. Nejedná se o ne-

dostatek ani o závadu a není důvod k obavám.



Návod k obsluze je součástí tohoto přístroje. Obsahuje důležité pokyny pro bezpečnost, použití a likvidaci. Přečtěte si pečlivě návod k obsluze. Seznamte se s ovládacími prvky a správným používáním přístroje. Používejte přístroj pouze tak, jak je popsáno a pro určené oblasti použití. Návod k obsluze dobře uschovejte a v případě předání přístroje třetím osobám předejte veškerou dokumentaci.

Použití dle určení

Přístroj je určen výhradně pro následující použití:

- Odvodňování a čerpání následujících kapalin:
Špinavá voda s následující maximální velikostí částic: 30 mm
- Typická použití:
 - Přečerpávání a odčerpávání nádrží a nádob
 - Čerpání vody ze studní a šachet
 - Odčerpávání zatopených sklepů
- Teplota vody ≤ 35 °C

Jakékoliv jiné použití, které není v tomto návodu k obsluze výslovně povoleno, může vést k poškození přístroje a pro uživatele představovat vážné nebezpečí. Obsluha nebo uživatel zařízení nese zodpovědnost za nehody či škody na jiných osobách nebo jejich majetku. Přístroj je určen pro použití domácími kutily. Není určen pro trvalé komerční využívání. V případě komerčního použití záruka zaniká. Výrobce neručí za škody způsobené nesprávným použitím nebo nesprávnou obsluhou.

Rozsah dodávky/příslušenství

Vybalte přístroj a zkontrolujte rozsah dodávky.

Obalový materiál zlikvidujte správně dle předpisů.

- Ponorné čerpadlo na znečištěnou vodu
- připojovací úhelník
- Kombinovaný adaptér
- tažné lano (8 m)
- Překlad původního návodu k používání

Přehled

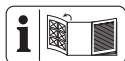

Obrázky přístroje naleznete na přední výklopné stránce.

- 1 rukojeť
- 2 síťový přípojovací kabel
- 3 Vedení (Plovákový spínač)
- 4 držák (Plovákový spínač)
- 5 nastavení výšky (Plovákový spínač)
- 6 Plovákový spínač
- 7 patka čerpadla
- 8 výstup vody
- 9 Kryt
- 10 tažné lano (Nylon, 8 m)
- 11 přípojovací úhelník
- 12 Tlačítko spojení Quick-Connect
- 13 Kombinovaný adaptér

Popis funkce

Čerpadlo je vybaveno plovákovým spínačem, který automaticky zapíná nebo vypíná přístroj v závislosti na hladině vody.

V případě přetížení se přístroj vypne zabudovaným tepelným ochranným spínačem. Po ochlazení se motor sám znovu rozběhne. Funkce ovládacích prvků naleznete v následujících popisech.

Technické údaje

Ponorné čerpadlo na znečištěnou vodu

.....	PETPS 400 B2
Jmenovité napětí U	230 V~, 50 Hz
Jmenovitý příkon P	400 W
Třída ochrany	I
Typ ochrany	IPX8
Délka síťový přípojovací kabel	10 m
Hmotnost	3,5 kg
Hladina akustického tlaku (L_{pA})	≤ 70 dB
Průtok Q	≤ 9000 L/h
Dopravní tlak	0.6 bar
Výtlačná výška H	≤ 6 m
provozní hloubka ponoru	≤ 7 m
minimální hladina vody, Uvedení do provozu	90 mm
Zbytková hladina vody	31 mm
velikost nečistot \varnothing	≤ 30 mm
Teplota vody	≤ 35 °C
výstup vody	G1½"

Výkonové parametry

↑ Výtlačná výška H [m]; → Průtok Q [L/h]

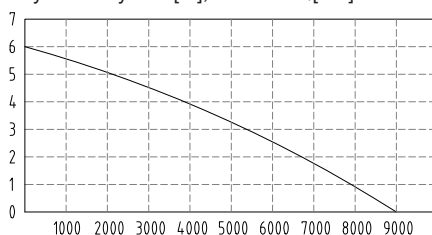

Měření dat maximálního výkonu probíhá za optimálních podmínek (např. při rovnějším, průmějším výstupu).

Užší hadice mohou snížit výkon.

Bezpečnostní pokyny

V této části jsou popsána základní bezpečnostní opatření při používání přístroje.

Význam bezpečnostních pokynů

⚠ NEBEZPEČÍ! Pokud tento bezpečnostní pokyn nedodržíte, dojde k nehodě. Důsledkem je vážné zranění nebo smrt.

⚠ VAROVÁNÍ! Pokud tento bezpečnostní pokyn nedodržíte, dojde případně k nehodě. Mohlo by to mít za následek vážné zranění nebo smrt.

⚠ UPOZORNĚNÍ! Pokud tento bezpečnostní pokyn nedodržíte, dojde k nehodě. V důsledku může dojít k drobnému nebo středně těžkému ublížení na zdraví.

OZNÁMENÍ! Pokud tento bezpečnostní pokyn nedodržíte, dojde k nehodě. V důsledku může dojít k věcnému poškození.

Piktogramy a symboly

Piktogram na přístroji



Přečtěte si návod k obsluze



Pozor!

- Není vhodné pro vodu s vysokým obsahem písku.
- Pozor: Zabránit chodu čerpadla nasucho! Nebezpečí přehřátí!



maximální provozní hloubka ponoru



Sítovou zástrčku vytáhněte před údržbovými pracemi nebo v případě poškození napájecího kabelu



Elektrická zařízení nepatří do domácího odpadu.

Piktogramy v návodu k obsluze



Pozor!

Bezpečné uvedení do provozu

Všeobecné pokyny

- Přečtěte si pečlivě návod k obsluze. Seznamte se stavěcími díly a správným používáním přístroje.
- Přístroj nesmí používat děti. Děti musí být pod dohledem, aby se zajistilo, že si nebudou hrát s přístrojem.

Osoby s omezenými fyzickými, smyslovými nebo psychickými schopnostmi nebo s nedostatečnými zkušenostmi a vědomostmi mohou tento přístroj používat, když jsou pod dohledem jiné osoby, nebo když byli proškoleni o bezpečném používání přístroje a porozuměly nebezpečím souvisejícím s jeho použitím.

Čištění ani uživatelskou údržbu nesmí provádět děti.

- Osoby, které nejsou obeznámeny s návodem k obsluze, nesmí přístroj používat.
- Přijměte vhodná opatření, aby se děti během provozu přístroje nedostaly do jeho blízkosti. Hrozí nebezpečí úrazu.
- Přístroj se nesmí používat v polohách vyšších než 2000 m.
- Nepoužívejte vodu s abrazivními částicemi, jako je písek. Čerpání agresivních, abrazivních (brusných), žíravých, hořlavých (např. motorová paliva) nebo výbušných kapalin, slané vody, čisticích prostředků a potravin není dovoleno. Teplota čerpané kapaliny nesmí překročit 35 °C.
- Přístroj nikdy neprovozujte, pokud se ve vodě nacházejí lidé.
- Čerpadlo nepoužívejte v zahradních jezírkách s rybami nebo rostlinami. K znečištění kapaliny

mohlo dojít kvůli vytečení maziv.

- Nepracujte s poškozeným či neúplným přístrojem ani s přístrojem, který byl upraven bez souhlasu výrobce. Před uvedením do provozu nechte odborníkem zkontrolovat, zda jsou zavedena požadovaná elektrická ochranná opatření.

Příprava

- Dbejte na to, aby síťové napětí a síťová frekvence odpovídala údajům na typovém štítku.
- Před použitím vždy zkontrolujte připojovací a prodlužovací kabel, jestli na nich nejsou známky poškození či zestárnutí. Je-li kabel při používání poškozen, je nutné jej ihned odpojit od napájecí sítě, **NEDOTÝKEJTE SE VEDENÍ, DOKUD NENÍ ODPOJENO OD SÍTĚ**. Přístroj nepoužívejte, pokud je poškozeno nebo opotřebenáno vedení.
- Připojte přístroj pouze do zásuvky s proudovým chráničem (RCD) s jmenovitým svodovým

proudem nepřesahujícím 30 mA.

- Zapojte přístroj do zásuvky s pojistkou minimálně 6 A.
- Před provozem zkontrolujte elektrickou bezpečnost. Pokud si nejste jisti, zeptejte se odborníka.
 - Uzemnění, nulování a proudový chránič odpovídají bezpečnostním předpisům energetických společností a fungují bezvadně.
 - Elektrické konektory jsou chráněny před mokrem.
 - Konektory jsou upevněny v oblasti odolné proti povodním.
- Pokud je síťový připojovací kabel tohoto přístroje poškozen, musí jej vyměnit výrobce, jeho zákaznická služba nebo podobně kvalifikovaná osoba, aby se zamezilo nebezpečí. obraťte se na servisní středisko.
- Při provozu přístroje musí být síťová zástrčka volně přístupná.
- Při vytahování zástrčky ze zásuvky ani při tažení pří-

stroje netahejte za elektrické připojovací vedení. Síťový připojovací kabel chraňte před horkem, olejem a ostrými hranami.

- Používejte pouze schválené prodlužovací kabely typu H07RN-F, které jsou dlouhé maximálně 75 m a určené pro venkovní použití. Průřez pramene prodlužovacího kabelu musí být minimálně 2,5 mm². Před použitím vždy celkem rozviňte kabelový buben. Zkontrolujte prodlužovací kabel, zda není poškozen.
- Přístroj nepřenášejte ani nepřipevňujte na síťovém připojovacím kabelu nebo hadici.

Provoz

- Přístroj nepoužívejte v blízkosti vznětlivých kapalin nebo plynů. Při nedodržování hrozí nebezpečí požáru nebo výbuchu.
- Jako ochranu proti úrazu elektrickým proudem noste pevné boty.
- Čerpadlo nesmí při mrazu zůstat venku. Přístroj

skladujte chráněný před mrazem.

- Pravidelně kontrolujte funkci plovákového spínače. V případě nedodržení zaniká nárok na záruku a odpovědnost.
- Během provozu přístroj sledujte, abyste včas zjistili, že čerpadlo běží nasucho.
- Přístroj vypněte a vytáhněte připojovací zástrčku ze zásuvky. Ujistěte se, zda se všechny pohyblivé díly zcela zastavily
 - vždy při opuštění přístroje;
 - před výměnou příslušenství;
 - před sestavením nebo rozebráním přístroje,
 - před kontrolou, čištěním nebo prací na přístroji..

Čištění, údržba a skladování

- Dodržujte všechny pokyny uvedené v následující kapitole: *Čištění, údržba a skladování, str. 33*
Všechna související opatření, zejména otevírání přístroje, musí provést odborný elektrikář. V pří-

padě opravy se vždy ob-
racejte na naše servisní
středisko.

- Vyměňte opotřebované nebo poškozené díly. Používejte výhradně originální náhradní díly a příslušenství. Při použití cizích dílů dojde k okamžité ztrátě nároku na záruku.
- Přístroj skladujte na suchém místě a mimo dosah dětí.

Příprava

▲ VAROVÁNÍ! Nebezpečí zranění v důsledku neúmyslného spuštění přístroje. Připojovací zástrčku zapojte do zásuvky až tehdy, když je přístroj zcela připraven k použití.

přípojky

Na přístroji a příslušenství máte k dispozici následující možnosti připojení:

- připojovací úhelník: např. Koncovka hadice s vnitřním závitem G1½"
- redukce ①: Hadice 1" (25 mm) s vhodnou hadicovou svorkou
- redukce ②: např. koncovka hadice s vnitřním závitem G1"; odpojte přípojku ①
- redukce ③: hadice 1¼" (32 mm) s vhodnou hadicovou svorkou; odpojte přípojky ① a ②

Připojení výtlačného potrubí

Upozornění

- Popsané připojení je návrhem s dodaným příslušenstvím.
- Jako výtlačné potrubí můžete použít hadici nebo pevné trubkové vedení.
- Pro pevnou instalaci použijte zamezovač zpětného toku.
- Díky spojení Quick-Connect v připojovacím úhelníku můžete čerpadlo snadno demontovat, aniž byste museli demontovat výtlačné potrubí.

Postup

1. Odpojte připojovací úhelník (11) na spojení Quick-Connect (12).
 - Stiskněte a podržte stisknuté červené tlačítko (12) na spojení Quick-Connect.
 - Vytáhněte připojovací úhelník (11) od sebe.
 - Uvolněte tlačítko (12).
2. Upevněte zahnutý díl připojovacího úhelníku (11) na výstupu vody (8; G1½").
3. Pokud potřebujete kombinovaný adaptér: Upevněte (zkrácený) kombinovaný adaptér (13) k volnému dílu připojovacího úhelníku (11).
4. Upevněte hadici k druhému dílu připojovacího úhelníku (11) nebo ke kombinovanému adaptéru (13).
5. Zapojte připojovací úhelník (11): Stlačte oba díly připojovacího úhelníku na spojení Quick-Connect.

Nastavení plovákového spínače

Upozornění

- Při dodání je plovákový spínač nastaven tak, aby bylo možné okamžité uvedení do provozu.
- Trvale instalované čerpadlo: Funkci plovákového spínače kontrolujte pravidelně, alespoň jednou za 3 měsíce.
- Ujistěte se, že vzdálenost mezi plovákovým spínačem a nastavením výšky je dostatečně velká. Pokud je vzdálenost příliš malá, plovákový spínač nemusí fungovat podle záměru.
- Při vytažené rukojeti nastavte plovákový spínač, zejména potom, když čerpadlo zavěsíte na tažné lano.
- Nastavte plovákový spínač tak, aby vypnul čerpadlo dříve, než se dotkne země.

Postup

V normálním provozu by měl plovákový spínač (6) viset v držáku (4).

1. Nastavení střední hladiny:
 - Držák (4) stlačte k sobě.
 - Držák (4) posuňte do požadované polohy v rámci nastavení výšky (5).
2. Nastavení rozdílu mezi nejvyšší a nejnižší hladinou:
 - Zvětšení rozdílu hladin: Prodlužte část vedení (3) mezi držákem (4) a plovákovým spínačem (6).

- Zmenšení rozdílu hladin: Zkratke část vedení (3) mezi držákem (4) a plovákovým spínačem (6).
3. Zkontrolujte funkci plovákového spínače (6).

Manuální provoz (Obr. A)

Plovákový spínač lze nastavit tak, aby bylo čerpadlo při napájení vždy zapnuté.

- Upevněte plovákový spínač (6) bez vzdálenosti od držáku (4) svisle nahoru.

Kontrola plovákového spínače

1. Umístěte čerpadlo s odstraněným přípojovacím úhelníkem (11) do nádoby s vodou. Voda by měla při čerpání téct zpět do nádoby.
2. Zasuňte přípojovací zástrčku do zásuvky.
3. Plovákový spínač (6) zvedejte a spusťte ručně. Sledujte polohu, ve které se čerpadlo zapíná a vypíná.

Pokud nejste s výsledkem spokojeni: Nastavte plovákový spínač (6) znovu (*Nastavení plovákového spínače, str. 32*).

4. Vytáhněte zástrčku konektoru ze zásuvky.

Instalace čerpadla

Upozornění

- Nikdy nepoužívejte síťový přípojovací kabel (2) nebo tlakovou hadici k přidržování nebo zavěšení přístroje.
- Pokud používáte plovákový spínač (6):
 - Ujistěte se, že se plovákový spínač může volně pohybovat.
 - Hřidel čerpadla by měla mít alespoň následující rozměry: 40 cm × 40 cm × 50 cm
- Při ponoření čerpadla umožněte, aby z patky čerpadla unikalo co nejvíce vzduchu. Za tímto účelem držte čerpadlo šikmo.
- Dodržujte maximální hloubku ponoření (≤7 m) a maximální dopravní výšku (≤6 m).
- Přístroj neumísťujte přímo na bahnitý podklad. Přístroj zavěste nebo jako podložku použijte například cihlu.
- Dodané tažné lano (10) můžete použít k následujícím účelům:
 - Spuštění přístroje do šachty a jeho vytazení nahoru
 - Volné zavěšení přístroje ve vodě

Upevnění tažného lana (Obr. B)

1. Tažné lano (10) upevněte pomocí závěsu a uzlu k rukojeti (1).
2. Před spuštěním přístroje do šachty: Ujistěte se, že je tažné lano pevně připevněno k rukojeti.

Provoz

Provozní pokyny

- Dbejte na to, aby síťové napětí a síťová frekvence odpovídala údajům na typovém štítku.
- Zapojte přístroj do zásuvky s pojistkou minimálně 6 A.
- Připojte přístroj pouze do zásuvky s proudovým chráničem (RCD) s jmenovitým svodovým proudem nepřesahujícím 30 mA.
- **⚠ NEBEZPEČÍ!** Nebezpečí úrazu elektrickým proudem! Ujistěte se, že se vlhkost nebo voda nikdy nemohou dostat k síťovému připojení.
- Přístroj není vhodný pro připojení k systému zásobování pitnou vodou.

Manuální provoz

- Dohlížejte na to, aby čerpadlo neběželo na sucho.
- minimální hladina vody, Uvedení do provozu: 90 mm

Zapnutí a vypnutí

Upozornění

- **OZNÁMENÍ! Není vhodné pro nepřetržitý provoz!** Optimální interval použití je 30 minut čerpání, 5 minut přestávka.
- **Ochrana proti přetížení:** Přístroj při přetížení automaticky vypne zabudovaný hlídač teploty. Po ochlazení se přístroj opět samočinně zapne.

Zapnutí

1. Ke zdroji napájení připojte síťový přípojovací kabel (2). Motor se spustí. Po nasávací fázi začíná čerpadlo čerpat.

Vypnutí

- Odpojte přístroj od napájení proudem.

Čištění, údržba a skladování

⚠ VAROVÁNÍ! Nebezpečí úrazu elektrickým proudem! Nebezpečí zranění v důsledku ne-

úmyslného spuštění přístroje. Chraňte se při údržbě a čištění. Vypněte přístroj a vytáhněte síťovou zástrčku ze zásuvky.

Opravné a údržbářské práce, které nejsou popsány v tomto návodu k obsluze, přenechte našemu servisnímu centru. Používejte pouze originální náhradní díly.

Čištění

OZNÁMENÍ! Nebezpečí poškození. Chemické látky mohou poškodit plastové části přístroje. Nepoužívejte čisticí prostředky ani rozpouštědla.

- Nestacionárně instalované přístroje: Po každém použití vyčistěte čerpadlo čistou vodou.
- Stacionárně instalované přístroje: Pravidelně kontrolujte funkci plovákového spínače (6) (nejméně jednou za tři měsíce).
- Vodním proudem odstraňte žmolky a vláknité částice, které případně ulpěly v tělese čerpadla.
- Proudem vody odstraňte nečistoty na spodní straně čerpadla.

- Odstraňte usazeniny na plovákovém spínači čistou vodou.
- Pravidelně odstraňujte kaly ze dna šachty a čistěte také stěny šachty.
- Pokud jste čerpadlo delší dobu nepoužili: Čerpadlo vyčistěte po posledním použití a před novým použitím. Usazeniny a zbytky mohou způsobit potíže při spuštění.

Údržba

Přístroj je bezúdržbový.

Skladování

Přístroj a příslušenství skladujte vždy:

- čisté
- suché
- chráněné před prachem
- chráněné proti mrazu
- mimo dosah dětí
- Usazeniny a zbytky mohou způsobit potíže při spuštění. Před delším uschováním (např. Přezimování)
 - Vyčistěte čerpadlo.
 - Vyprázdněte čerpadlo.

Hledání chyb

Následující tabulka Vám pomůže odstranit malé poruchy:

Príznak	Možná příčina	Opatření
Čerpadlo nevypíná	Plovákový spínač nemůže poklesnout	Umístěte plovákový spínač tak, aby se mohl volně pohybovat.
Čerpadlo vypíná po krátké době běhu	Ochrana motoru vypíná čerpadlo kvůli příliš vysokému znečištění vody.	Vyčistit čerpadlo i šachtu.
	Příliš vysoká teplota vody, ochrana motoru přístroj vypne.	Dbát na maximální teplotu vody 35 °C!
Nedostatečné dopravní množství	Výkon čerpadla snížen silně znečištěnými a smírkujícími příměsami ve vodě	Čerpadlo vyčistit a případně nahradit opotřebované díly
	Ucpané čerpadlo nebo potrubí	Vyčistit čerpadlo a potrubí

Příznak	Možná příčina	Opatření
Přístroj se nespustí	Chybí síťové napětí	Zkontrolujte zásuvku, síťový připojovací kabel, připojovací zástrčku, pojistku, v případě potřeby je nechte opravit kvalifikovaným elektrikářem.
	Plovákový spínač nespíná	<i>Nastavení plovákového spínače, str. 32</i>

Likvidace/ochrana životního prostředí

Přístroj, příslušenství a balení zlikvidujte ekologickou recyklací.



Elektrická zařízení nepatří do domácího odpadu.

Symbol přeškrtnuté popelnice na kolečkách znamená, že tento výrobek nesmí být po skončení své životnosti likvidován jako netříděný komunální odpad.

Směrnice 2012/19/EU o odpadních elektrických a elektronických zařízeních (OEEZ):

Spotřebitelé jsou ze zákona povinni recyklovat elektrická a elektronická zařízení na konci jejich životnosti způsobem šetrným k životnímu prostředí. Tímto způsobem je zajištěna recyklace šetrná k životnímu prostředí a šetrčí zdroje.

V závislosti na tom, jak je vše implementováno ve vnitrostátním právu, máte následující možnosti:

- vrátit v prodejně,
- odevzdat na oficiálním sběrném místě,
- zaslat zpět výrobci/distributorovi.

Tento stav se netýká příslušenství starých přístrojů a pomocných prostředků bez elektrických součástí.

Servis

Záruka

Vážení zákazníci,

na tento výrobek získáváte záruku 3 let od data zakoupení. V případě závad na tomto výrobku máte nárok na zákonná práva vůči prodejci tohoto výrobku. Tato zákonná práva nejsou omezena níže uvedenou zárukou.

Záruční podmínky

Záruční doba začíná datem nákupu. Dobře uschovávejte originální pokladní doklad. Tento doklad je potřebný jako doklad o koupi. Dojde-li k vadě materiálu nebo výrobní vadě během tří let od data nákupu tohoto výrobku, opravíme nebo vyměníme Vám výrobek podle našeho uvážení zdarma. Toto záruční plnění vyžaduje, aby vadný výrobek a doklad o koupi (pokladní doklad) byly předloženy během tříleté lhůty a bylo stručně písemně popsáno, o jakou závadu se jedná a kdy k ní došlo.

Pokud je vada kryta naší zárukou, obdržíte zpět opravený nebo nový výrobek. S opravou nebo výměnou výrobku nezačne plynout nová záruční doba.

Záruční doba a zákonné nároky z vad

Záruční doba se záručním plnění neprodouží. To platí také pro vyměněné a opravené díly. Jakákoli poškození nebo vady, které se již v době nákupu vyskytly, je nutné nahlásit ihned po vybalení. Opravy provedené po uplynutí záruční doby jsou za poplatek.

Rozsah záruky

Výrobek byl pečlivě vyroben podle přísných směrnic pro jakost a před dodáním pečlivě zkontrolován.

Záruční plnění platí pro vady materiálu nebo výrobní vady. Tato záruka se nevztahuje na díly výrobku, které jsou vystaveny běžnému opotřebení, a lze je proto považovat za opotřebitelné součásti (např. předfiltr, těsnící kroužek) nebo za poškození křehkých částí. Tato záruka zaniká, pokud je výrobek poškozen, nesprávně používán nebo není udržován. Rovněž na škody způsobené vodou, mrazem, bleskem a ohněm nebo nesprávnou přepravou. Pro správné používání výrobku se musí přesně dodržovat všechny pokyny uvedené v návodu k obsluze. Je nutné se bezpodmínečně vyvarovat použití a jednání, které nejsou v tomto návodu k obsluze doporučovány nebo před nimiž se varuje.

Výrobek je určen pouze pro soukromé použití a není určen ke komerčnímu používání. Záruka zaniká v případě hrubého a nesprávného zacházení, použití násilí a zásahů, které nebyly provedeny naší autorizovanou servisní pobočkou.

Vyřízení v záručním případě

V zájmu rychlého zpracování Vašeho požadavku postupujte podle následujících pokynů:

- Pro všechny dotazy si připravte doklad o koupi a číslo položky (např. IAN 508092_2507) jako doklad o nákupu.

- Číslo položky naleznete na typovém štítku na výrobku, na rytině na výrobku, na titulní straně návodu k obsluze (vlevo dole) nebo na nálepce na zadní nebo spodní straně výrobku.
- Pokud se vyskytnou funkční chyby nebo jiné závady, nejprve kontaktujte níže uvedené servisní středisko **telefonicky** nebo použijte náš **kontaktní formulář**, který najdete na stránkách *parkside-diy.com* v kategorii **Servis**.
- Po konzultaci s naším servisním střediskem můžete bezplatně zaslat vadný výrobek na adresu služby, kterou jste obdrželi, s přiloženým dokladem o koupi (účtenkou), s uvedením povahy vady a kdy k ní došlo. K zamezení problémů s přijetím a dalším nákladům je bezpodmínečně nutné používat pouze adresu, která Vám byla oznámena. Ujistěte se, že zásilka není zaslána nevyplaceně, není objemným zbožím, expresem nebo jiným speciálním nákladem. Zašlete výrobek včetně veškerého příslušenství dodaného při nákupu a zajistěte, aby přepravní obal byl dostatečně bezpečný.



Na stránkách *parkside-diy.com* můžete nahlížet do těchto a mnoha dalších příruček a stahovat je. S tímto QR kódem se dostanete přímo na *parkside-diy.com*. Vyberte svou zemi a vyhledejte pomocí vyhledávací masky návody k obsluze. Zadáním čísla položky (IAN) 508092_2507 můžete otevřít svůj návod k obsluze.

Oprávérenská služba

Pro opravy, **kteřé nepodléhají záruce**, se obraťte na servisní středisko. Tam Vám rádi poskytneme odhad nákladů.

- Můžeme přijímat pouze přístroje, které byly při zaslání dostatečně zabaleny a ořádkovány.
Upozornění: Zašlete Váš přístroj vyčištěný a s odkazem na závadu na adresu uvedenou v servisním středisku.
- Nepřijmou se přístroje zaslané neoprávněně, přístroje zasílané jako objemné zboží nebo expres zaslané přístroje nebo přístroje odeslané jinou speciální dopravou.
- Vaše odeslané vadné přístroje zlikvidujeme bezplatně.

Service-Center



Servis Česko

Tel.: 8000 23611

Kontaktní formulář na

parkside-diy.com

IAN 508092_2507

Dovozce

Upozorňujeme, že následující adresa není servisní adresou. Nejprve kontaktujte výše uvedené servisní středisko.

Grizzly Tools GmbH & Co. KG

Stockstädter Str. 20

63762 Grobostheim

NĚMECKO

www.grizzlytools.de

Náhradní díly a příslušenství

Náhradní díly a příslušenství jsou k dostání na webových stránkách

www.grizzlytools.shop. Pokud máte problémy při objednání, kontaktujte nás prostřednictvím našeho online obchodu. V případě dalších dotazů se obraťte na: *Service-Center, str. 37*

Poz. č.	1	Název	Obj. č.
10	—	tažné lano (Nylon, 8 m)	79300311
11- 13	42-48	Sada přípojovacích úhelníků (Přípojovací úhelník se spojením Quick-Connect, Kombinovaný adaptér)	91110114

¹ Rozložený pohled, *str. 151*

Překlad původního EU prohlášení o shodě

Výrobek: **Ponorné čerpadlo na znečištěnou vodu**

Model: **PETPS 400 B2**

Sériové číslo: 000001–138000

Výše popsaný předmět prohlášení je ve shodě s příslušnými harmonizačními právními předpisy Unie:

2006/42/EC • 2014/30/EU • 2011/65/EU & (EU) 2015/863

Výše popsaný předmět prohlášení je ve shodě se směrnicí Evropského parlamentu a Rady 2011/65/EU ze dne 8. června 2011 o omezení používání některých nebezpečných látek v elektrických a elektronických zařízeních.

Pro zajištění shody byly použity následující harmonizované normy a národní normy a předpisy:

EN 60335-1:2012/A16:2023 • EN IEC 60335-2-41:2021/A11:2021

EN 62233:2008 • EN IEC 63000:2018

EN IEC 55014-1:2021 • EN IEC 55014-2:2021

EN IEC 61000-3-2:2019/A2:2024 • EN 61000-3-3:2013/A2:2021

Toto prohlášení o shodě vydal na vlastní odpovědnost výrobce:



Grizzly Tools GmbH & Co. KG
Stockstädter Str. 20
63762 Großostheim
NĚMECKO
20.11.2025

Christian Frank
Zplnomocněný zástupce dokumentace

Obsah

Úvod.....	39
Používanie na určený účel.....	39
Rozsah dodávky/Príslušenstvo.....	39
Prehľad.....	40
Opis funkcie.....	40
Technické údaje.....	40
Bezpečnostné pokyny.....	40
Význam bezpečnostných pokynov.....	40
Piktogramy a symboly.....	40
Bezpečné uvedenie do prevádzky.....	41
Príprava.....	44
Prípojky.....	44
Pripojenie tlakového vedenia.....	44
Nastavenie plavákového spínača.....	44
Kontrola plavákového spínača.....	45
Umiestnenie čerpadla.....	45
Prevádzka.....	45
Prevádzkové pokyny.....	45
Zapnutie a vypnutie.....	45
Čistenie, údržba a skladovanie.....	46
Čistenie.....	46
Údržba.....	46
Skladovanie.....	46
Vyhľadávanie chýb.....	46
Likvidácia/ochrana životného prostredia.....	47
Servis.....	47
Garancia.....	47
Opravný servis.....	48
Service-Center.....	48
Importér.....	49
Náhradné diely a príslušenstvo.....	49
Preklad originálneho vyhlásenia o zhode EÚ.....	49
Rozložený pohľad.....	151

Úvod

Srdečne vám blahoželáme ku kúpe vášho nového ponorného čerpadla na špinavú vodu (v nasledujúcej časti nazývanej prístroj alebo elektrické náradie).

Rozhodli ste sa tým pre vysoko kvalitný prístroj. Tento prístroj bol počas výroby skontrolovaný vzhľadom na kvalitu a podrobný výrobný kontrolou. Tým je zabezpečená funkčná schopnosť prístroja.

Nedá sa vylúčiť, že sa v jednotlivých prípadoch na alebo v prístroji, resp. v hadicových vedeniach nenachádzajú zvyškové množstvá vody. Nejde o nedostatok alebo poruchu a nie je dôvod k znepokojeniu.



Návod na obsluhu je súčasťou tohto prístroja. Obsahuje dôležité pokyny pre bezpečnosť, používanie a likvidáciu. Starostlivo si prečítajte návod na obsluhu. Oboznámte sa s ovládacími dielmi a správnym používaním prístroja. Prístroj používajte iba ako je opísané a na uvedené oblasti použitia. Návod na obsluhu si dobre uschovajte a pri odovzdávaní prístroja tretej osobe dodajte tiež všetky podklady.

Používanie na určený účel

Prístroj je určený výlučne na nasledujúce použitie:

- Čerpanie a odčerpanie nasledujúcich kvapalín:
 - Znečistená voda s maximálnou veľkosťou častíc: 30 mm
- Typické použitie:
 - Prečerpávanie a odčerpávanie nádrží a zásobníkov
 - Odber vody zo studní a šácht
 - Odčerpávanie zaplavených pivníc
- Teplota vody ≤ 35 °C

Každé iné použitie, ktoré nie je v tomto návode na obsluhu výslovne povolené, môže predstavovať vážne nebezpečenstvo pre používateľa a viesť k škodám na prístroji. Obsluhujúca osoba alebo používateľ je zodpovedný za zranenia iných ľudí alebo poškodenia ich majetku. Prístroj je určený na použitie pre domácich majstrov. Nie je koncipovaný na trvalé komerčné nasadenie. Pri komerčnom používaní záruka zaniká. Výrobca neručí za škody, ktoré vzniknú v dôsledku používania v rozpore s určením alebo nesprávnej obsluhy.

Rozsah dodávky/Príslušenstvo

Vybalte prístroj a skontrolujte rozsah dodávky.

Obalový materiál riadne zlikvidujte.

- Ponorné čerpadlo na znečistenú vodu
- Pripojovací uholník
- Kombinovaný adaptér
- Lanko (8 m)
- Preklad pôvodného návodu na použitie

Prehľad

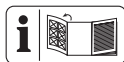

Obrázky prístroja nájdete na prednej vyklápacej strane.

- 1 Rukoväť na prenášanie
- 2 sieťový pripojovací kábel
- 3 Vedenie (Plavákový spínač)
- 4 Držiak (Plavákový spínač)
- 5 Nastavenie výšky (Plavákový spínač)
- 6 Plavákový spínač
- 7 Hlava čerpadla
- 8 Výpusť vody
- 9 Teleso
- 10 Lanko (Nylon, 8 m)
- 11 Pripojovací uholník
- 12 Tlačidlo prípojka Quick-Connect
- 13 Kombinovaný adaptér

Opis funkcie

Čerpadlo je vybavené plavákovým spínaním, ktoré automaticky zapína alebo vypína prístroj v závislosti od hladiny vody.

Pri preťažení sa prístroj vypne prostredníctvom zabudovaného tepelného ochranného spínača. Po vychladnutí sa motor znova automaticky spustí.

Funkcia prvkov obsluhy je uvedená v nasledujúcich opisoch.

Technické údaje

Ponorné čerpadlo na znečistenú vodu	PETPS 400 B2
Menovité napätie U	230 V~, 50 Hz
Menovitý výkon P	400 W
Trieda ochrany	I
Druh ochrany	IPX8
Dĺžka sieťový pripojovací kábel	10 m
Hmotnosť	3,5 kg
Hladina akustického tlaku (L_{pA})	≤ 70 dB
Prečerpaný objem Q	≤ 9000 L/h
Dopravný tlak	0.6 bar
Dopravná výška H	≤ 6 m
Prevádzková hĺbka ponoru	≤ 7 m
Minimálna hladina vody, Uvedenie do prevádzky	90 mm
Zvyšková hladina vody	31 mm
Veľkosť nánosov \varnothing	≤ 30 mm
Teplota vody	≤ 35 °C
Výpusť vody	G1½"

Údaje o výkone

↑ Dopravná výška[m]; → Prečerpaný objem Q [L/h]

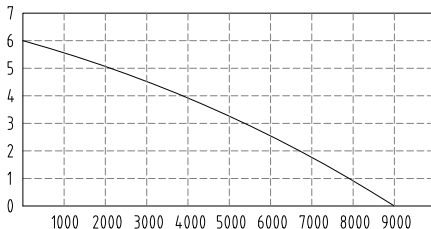

Meranie maximálnych údajov sa vykoná pri optimálnych podmienkach (napr. rovný, priamy výstup).

Užšie hadice môžu znížiť výkon.

Bezpečnostné pokyny

Tento odsek sa zaoberá základnými bezpečnostnými pokynmi pri používaní prístroja.

Význam bezpečnostných pokynov

⚠ NEBEZPEČENSTVO! Keď tento bezpečnostný pokyn nebudete dodržiavať, nastane úraz. Následkom je ťažké telesné poranenie alebo smrť.

⚠ VAROVANIE! Keď tento bezpečnostný pokyn nebudete dodržiavať, môže nastať úraz. Následkom je možné telesné poranenie alebo smrť.

⚠ OPATRNE! Keď tento bezpečnostný pokyn nebudete dodržiavať, nastane úraz. Následkom je možné ľahké alebo stredne ťažké telesné poranenie.

UPOZORNENIE! Keď tento bezpečnostný pokyn nebudete dodržiavať, nastane úraz. Následkom sú možné vecné škody.

Piktogramy a symboly

Piktogramy na prístroji



Prečítajte si návod na obsluhu



Pozor!

- Nie je vhodné pre vodu s vysokým obsahom piesku.
- Pozor: Zabráňte chodu čerpadla nasucho! Nebezpečenstvo pretriatia!

 maximálna prevádzková hĺbka ponoru
7 m

 Pred údržbárskymi prácami a v prípade poškodenia sieťového kábla vytiahnite sieťovú zástrčku

 Elektrické prístroje nepatria do domového odpadu.

Piktogramy v návode na obsluhu

 Pozor!

Bezpečné uvedenie do prevádzky

Všeobecné upozornenia

- Pozorne si prečítajte návod na obsluhu. Oboznámte sa s nastavovacími dielmi a správnym používaním prístroja.
- Prístroj nesmú používať deti. Na deti treba dohliadať, aby sa zabezpečilo, že sa nebudú hrať s prístrojom.

Prístroj môžu používať osoby so zníženými fyzickými, sensorickými alebo mentálnymi schopnosťami, alebo nedostatkom skúsenosti a vedomostí, ak sú pod dohľadom alebo boli poučené o bezpečnom používaní prístroja a porozumeli súvisiacim nebezpečenstvám.

Čistenie a používateľskú údržbu nesmú vykonávať deti.

- Osoby, ktoré nie sú oboznámené s návodom na používanie, nesmú prístroj používať.
- Podniknite vhodné opatrenia, aby sa deti zdržiavali mimo prístroja, ktorý je v prevádzke. Hrozí nebezpečenstvo zranenia.
- Prístroj nepoužívajte v polohách vyšších ako 2000 m.
- Nepoužívajte na vodu s abrazívnymi čiastočkami, ako je piesok. Čerpanie agresívnych, abrazívnych (s brúsnym efektom), žieravých, horľavých (napr. motorové palivá) alebo výbušných kvapalín, slanej vody, čistiacich prostriedkov a potravín nie je dovolené. Teplota čerpanej kvapaliny nesmie prekročiť 35 °C.
- S prístrojom nikdy nepracujte, keď sa vo vode nachádzajú ľudia.
- Čerpadlo nepoužívajte v záhradných jazierkach s rybami alebo rastlinami. V prípade vytečenia maza-

cích prostriedkov sa môže kvapalina znečistiť.

- Nikdy nepracujte s poškodeným alebo neúplným prístrojom ani s prístrojom, ktorý bol upravený bez súhlasu výrobcu. Pred uvedením do prevádzky požiadajte odborníka, aby skontroloval, či sú k dispozícii potrebné elektrické ochranné opatrenia.

Príprava

- Dávajte pozor na to, aby sa sieťové napätie a sieťová frekvencia zhodovali s údajmi na typovom štítku.
- Pred použitím vždy skontrolujte pripojovací a predlžovací kábel, či sa na ňom nevyskytujú známky poškodenia alebo starnutia. Ak sa kábel počas používania poškodí, musíte ho ihneď odpojiť od napájacej siete, **NE DOTÝKAJTE SA KÁBLA PRED JEHO ODPOJENÍM OD SIETE**. Prístroj nepoužívajte, keď je kábel poškodený alebo opotrebovaný.

- Prístroj zapojte do zásuvky len s prúdovým chráničom (RCD) s menovitým chybovým prúdom nie väčším ako 30 mA.
- Prístroj zapojte do zásuvky, ktorá je istená minimálne na 6 A.
- Pred prevádzkou skontrolujte, či je zabezpečená elektrická bezpečnosť. Ak nemáte istotu, spýtajte sa odborníka.
- Uzemnenie, vynulovanie a prúdový chránič zodpovedá bezpečnostným predpisom podnikov na distribúciu energie a funguje bezchybne.
- Elektrické zásuvné spojenia sú chránené pred vlhkosťou.
- Zásuvné spojenia sa nachádzajú v oblasti chránenej proti zaplaveniu.
- Ak sa sieťový pripojovací kábel tohto prístroja poškodí, musí sa vymeniť výrobcom, jeho zákazníckym servisom alebo podobnou kvalifikovanou osobou, aby sa zabráni-

lo ohrozeniam. Obráťte sa na servisné centrum.

- Pri prevádzke prístroja musí byť sieťová zástrčka voľne prístupná.
 - Nepoužívajte sieťový pripojovací kábel na vytiahnutie pripojovacej zástrčky zo zásuvky alebo na ťahanie prístroja. Sieťový pripojovací kábel chráňte pred horúčavou, olejom a ostrými hranami.
 - Používajte iba schválený predĺžovací kábel konštrukčného typu H07RN-F, ktorý má maximálnu dĺžku 75 m a je určený na používanie vonku. Prierez vodiča predĺžovacieho kábla musí byť minimálne 2,5 mm². Kábel pred použitím vždy úplne odviňte z káblového bubna. Skontrolujte, či nie je predĺžovací kábel poškodený.
 - Prístroj nenoste ani neupevňujte za sieťový pripojovací kábel alebo hadicu.
- Prevádzka**
- Prístroj nepoužívajte v blízkosti zápalných kvapalín alebo plynov. V prípade nedodržania hrozí nebezpečenstvo požiaru alebo výbuchu.
 - Na ochranu proti úrazu elektrickým prúdom nosíte pevnú obuv.
 - V prípade mrazu nesmie zostať čerpadlo vonku. Prístroj uskladnite chránený pred mrazom.
 - Pravidelne kontrolujte funkciu plavákového spínača. Pri nedodržovaní pokynov sa stráca nárok na záruku a záručné plnenie.
 - Prístroj počas prevádzky kontrolujte, aby ste včas zistili, že čerpadlo beží nasucho.
 - Prístroj vypnite a vytiahnite pripojovaciu zástrčku zo zásuvky. Uistite sa, či sa úplne zastavili všetky pohyblivé diely
 - vždy, keď opustíte prístroj,
 - skôr ako vymeníte príslušenstvo,
 - skôr ako prístroj poskladáte alebo rozložíte,
 - predtým než prístroj skontrolujete, vyčistíte alebo budete na ňom vykonávať práce.

Čistenie, údržba a skladovanie

- Dbajte na všetky upozornenia v tejto časti: *Čistenie, údržba a skladovanie, S. 46*
Všetky opatrenia, ktoré z toho vyplývajú, hlavne otvorenie prístroja, má vykonať elektrikár. V prípade potreby opravy sa vždy obráťte na naše servisné centrum.
- Z bezpečnostných dôvodov vymeňte všetky opotrebované alebo poškodené diely. Používajte výhradne originálne náhradné diely a originálne príslušenstvo. Pri použití iných dielov sa okamžite stráca nárok na záručné plnenie.
- Prístroj uchovávajte na suchom mieste a mimo dosahu detí.

Príprava

▲ VAROVANIE! Nebezpečenstvo poranenia v dôsledku neúmyselne spusteného prístroja. Pripojovaciu zástrčku zastrčte do zásuvky až vtedy, keď je prístroj úplne pripravený na použitie.

Prípojky

Na prístroji a príslušenstve máte nasledujúce možnosti pripojenia:

- Pripojovací uholník: napr. Hadicová priechodka s vnútorným závitom G1½"

- Redukcia ①: Hadica 1" (25 mm) s vhodnou hadicovou sponou
- Redukcia ②: napr. Hadicová priechodka s vnútorným závitom G1"; odpojte prípojku ①
- Redukcia ③: Hadica 1¼" (32 mm) s vhodnou hadicovou sponou; odpojte prípojky ① a ②

Pripojenie tlakového vedenia

Upozornenia

- Opísané pripojenie je len návrhom použitia s dodaným príslušenstvom.
- Ako tlakové vedenie môžete použiť buď hadicu, alebo pevnú rúru.
- Pri pevnej inštalácii použite blokovanie spätného toku.
- Pomocou prípojky Quick-Connect v pripojovacom uholníku môžete čerpadlo ľahko rozmontovať bez toho, aby ste museli odobrať tlakové vedenie.

Postup

1. Odoberte pripojovací uholník (11) na prípojke Quick-Connect (12).
 - Stlačte a podržte červené tlačidlo (12) na prípojke Quick-Connect.
 - Rozpojte pripojovací uholník (11).
 - Tlačidlo (12) pustite.
2. Pripevnite ohnutú časť pripojovacieho uholníka (11) na výpusť vody (8; G1½").
3. Ak potrebujete kombinovaný adaptér: Pripevnite (skrátenej) kombinovaný adaptér (13) na voľnú časť pripojovacieho uholníka (11).
4. Pripevnite hadicu na druhú časť pripojovacieho uholníka (11), prípadne na kombinovaný adaptér (13).
5. Pripojte pripojovací uholník (11): Na prípojke Quick-Connect stlačte oba diely pripojovacieho uholníka dokopy.

Nastavenie plavákového spínača

Upozornenia

- Plavákový spínač je pri dodaní nastavený tak, aby bolo možné okamžité uvedenie do prevádzky.
- Trvalo inštalované čerpadlo: Pravidelne kontrolujte funkciu plavákového spínača, minimálne každé 3 mesiace.
- Dbajte na to, aby bola vzdialenosť medzi plavákovým spínačom a nastavením výšky dostatočne veľká. Pri malej vzdialenosti nemusí plavákový spínač fungovať tak, ako si prajete.

- Pri nastavovaní plavákového spínača majte rukoväť na prenášanie vytiahnutú, a to najmä vtedy, keď necháte čerpadlo visieť na lanku.
- Nastavte plavákový spínač tak, aby sa čerpadlo vyplo skôr, ako sa spínač dotkne dna.

Postup

Pri normálnej prevádzke musí byť plavákový spínač (6) zavesený v držiaku (4).

1. Nastavenie strednej hladiny:
 - Stlačte držiak (4).
 - Posuňte držiak (4) do požadovanej polohy na nastavení výšky (5).
2. Nastavenie rozdielu medzi najvyššou a najnižšou hladinou:
 - Zväčšenie rozdielu hladiny: Predĺžte časť vedenia (3) medzi držiakom (4) a plavákovým spínačom (6).
 - Zmenšenie rozdielu hladiny: Skráťte časť vedenia (3) medzi držiakom (4) a plavákovým spínačom (6).
3. Skontrolujte funkciu plavákového spínača (6).

Manuálna prevádzka (Obr A)

Plavákový spínač je možné nastaviť tak, aby bolo čerpadlo po pripojení k elektrickej energii vždy zapnuté.

- Plavákový spínač (6) pripevnite priamo k držiaku (4) zvislo nahor.

Kontrola plavákového spínača

1. Vložte čerpadlo s odobraným pripojovacím uholníkom (11) do nádoby s vodou. Pri čerpaní sa musí voda vrátiť do nádoby.
2. Pripojovaciu zástrčku zasuňte do zásuvky.
3. Plavákový spínač (6) ručne zdvihnite a ponorte. Sledujte prítomnosť polohy, pri ktorej sa čerpadlo zapne, prípadne vypne. Ak si prajete iný výsledok: Znovu nastavte plavákový spínač (6) (*Nastavenie plavákového spínača*, S. 44).
4. Vytiahnite pripojovaciu zástrčku zo zásuvky.

Umiestnenie čerpadla

Upozornenia

- Prístroj nikdy nedržte za sieťový pripojovací kábel (2) alebo tlakovú hadicu ani ho na ne nevesajte.
- Keď používate plavákový spínač (6):

- Dbajte na to, aby sa mohol plavákový spínač voľne pohybovať.
- Šachta čerpadla musí mať minimálne tieto rozmery: 40 cm × 40 cm × 50 cm
- Pri ponáraní čerpadla sa pokúste z hlavy čerpadla odstrániť čo najviac vzduchu. Držte preto čerpadlo našikmo.
- Zohľadnite maximálnu hĺbkú ponoru (≤ 7 m) a maximálnu dopravnú výšku (≤ 6 m).
- Prístroj nekladte priamo na blatistý podklad. Prístroj zaveste alebo položte napríklad na tehlu.
- Dodané lanko (10) môžete použiť takto:
 - na spustenie čerpadla do šachty a jeho vytiahnutie
 - na ponechanie voľne visiaceho prístroja vo vode

Upevnenie lanka (Obr B)

1. Pripevnite lanko (10) so slučkou a uzlíkom na rukoväť na prenášanie (1).
2. Skôr ako prístroj spustíte do šachty: Uistite sa, že je lanko pevne pripevnené k rukoväti na prenášanie.

Prevádzka

Prevádzkové pokyny

- Dávajte pozor na to, aby sa sieťové napätie a sieťová frekvencia zhodovali s údajmi na typovom štítku.
- Prístroj zapojte do zásuvky, ktorá je istená minimálne na 6 A.
- Prístroj zapojte do zásuvky len s prúdovým chráničom (RCD) s menovitým chybovým prúdom nie väčším ako 30 mA.
- **⚠ NEBEZPEČENSTVO!** Nebezpečenstvo úrazu elektrickým prúdom! Skontrolujte, či sa na sieťovú pripojku nemôže dostať vlhkosť či voda.
- Prístroj nie je vhodný na pripojenie na systém napájania pitnou vodou.

Manuálna prevádzka

- Kontrolujte čerpadlo, aby nešlo nasucho.
- Minimálna hladina vody, Uvedenie do prevádzky: 90 mm

Zapnutie a vypnutie

Upozornenia

- **UPOZORNENIE!** Nie je vhodné na nepretržitú prevádzku! Optimálny interval

využitia je 30 minút čerpanie, 5 minút prestávka.

- **Ochrana pred preťažením:** Zabudovaný snímač teploty automaticky vypne prístroj pri preťažení. Po ochladení sa prístroj automaticky znovu spustí.

Zapnutie

1. Sieťový pripojovací kábel (2) pripojte k elektrickému napájaniu.
Motor sa naštartuje. Po nasávaní začne čerpadlo čerpať.

Vypnutie

- Prístroj odpojte od elektrického napájania.

Čistenie, údržba a skladovanie

⚠ VAROVANIE! Zásah elektrickým prúdom! Nebezpečenstvo poranenia v dôsledku neúmyselne spusteného prístroja. Chráňte sa pri údržbárskych a čistiacich prácach. Prístroj vypnite a vyťahnite pripojovaciu zástrčku zo zásuvky.

Údržbárske a opravárske práce, ktoré nie sú opísané v tomto návode, nechajte vykonať nášmu servisnému centru. Používajte len originálne náhradné diely.

Čistenie

UPOZORNENIE! Nebezpečenstvo poškodenia. Chemické látky môžu pôsobiť na plastové diely prístroja. Nepoužívajte žiadne čistiace prostriedky, resp. rozpúšťadlá.

- Prístroje inštalované nestacionárne: Po každom použití čerpadlo vyčistíte čistou vodou.
- Prístroje inštalované stacionárne: Pravidelne kontrolujte funkciu plavákového spínača (6) (najneskôr každé tri mesiace).
- Prúdom vody odstráňte chlpy a vláknité častice, ktoré sa prípadne usadili v telese čerpadla.
- Prúdom vody odstráňte znečistenia na spodnej strane čerpadla.
- Nánosy na plavákovom spínači odstráňte čistou vodou.
- Dno šachty pravidelne zbavujte kalu a vyčistite tiež steny šachty.
- Keď ste čerpadlo dlhší čas nepoužívali: Čerpadlo po poslednom použití a pred opätovným použitím dôkladne vyčistite. Usadeniny a zvyšky nečistôt môžu zapríčiniť ťažkosti pri spustení.

Údržba

Prístroj si nevyžaduje údržbu.

Skladovanie

Prístroj a príslušenstvo skladujte vždy:

- v čistote
- v suchu
- chránené pred prachom
- bezpečne pred mrazom
- mimo dosahu detí
- Usadeniny a zvyšky nečistôt môžu zapríčiniť ťažkosti pri spustení. Pred dlhším skladovaním (napr. prezimovanie)
 - Vyčistite čerpadlo.
 - Vyprázdnite čerpadlo.

Vyhľadávanie chýb

Nasledujúca tabuľka vám pomôže odstrániť malé poruchy:

Príznak	Možná príčina	Opatrenie
čerpací výkon je nedostatočný	výkon čerpadla je znížený v dôsledku silne znečistených a šmirglujúcich prímiesí vody	čerpadlo vyčistíte a príp. vymeňte opotrebované diely
	zablokované čerpadlo alebo potrubie	vyčistíte čerpadlo a potrubie
čerpadlo sa nevypína	plavákový spínač nemôže klesnúť	umiestnite plavákový spínač tak, aby sa mohol voľne pohybovať

Príznak	Možná príčina	Opatrenie
čerpadlo sa po krátkom čase prevádzky vypne	ochrana motora vypína čerpadlo kvôli príliš silnému znečisteniu vody	vyčistite čerpadlo ako i šachtu
	teplota vody je príliš vysoká, ochrana motora prístroj vypína	dbajte na to, aby teplota vody bola max. 35 °C!
Prístroj sa nespustí.	Chýba sieťové napätie	Skontrolujte zásuvku, sieťový pripojovací kábel, pripojovaciu zástrčku, poistku, v prípade potreby oprava prostredníctvom odborného elektrikára.
	plavákový spínač nespína	<i>Nastavenie plavákového spínača, S. 44</i>

Likvidácia/ochrana životného prostredia

Prístroj, príslušenstvo a obal odovzdajte na ekologické opätovné zhodnotenie.



Elektrické prístroje nepatria do domového odpadu.

Symbol preškrtnutého kontajnera na kolieskach znamená, že tento výrobok sa po skončení jeho životnosti nesmie likvidovať ako neriedený komunálny odpad.

Smernica 2012/19/EÚ o odpade z elektrických a elektronických zariadení:

Spotrebiteľia sú zo zákona povinní elektrické a elektronické zariadenia na konci ich životnosti odovzdať na ekologickú recykláciu. Týmto spôsobom je zabezpečené zhodnotenie šetrné k životnému prostrediu a zdrojom. V závislosti od národných zákonov, máte tieto možnosti:

- vrátenie na predajnom mieste,
- odovzдание na oficiálnom zbernom mieste,
- zaslanie späť výrobcovi/distribútorovi.

Netýka sa to dielov príslušenstva a pomocných prostriedkov bez elektrických komponentov, pripojených k starým prístrojom.

Servis

Garancia

Vážená zákazníčka, vážený zákazník, Na tento výrobok dostávate záruku 3 rokov od dátumu kúpy. V prípade nedostatkov tohto výrobku vám voči predajcovi výrobku prináležia zákonné práva. Tieto zákonné práva nie sú obmedzené našou zárukou opísanou v nasledujúcej časti.

Záručné podmienky

Záručná doba začína s dátumom kúpy. Originálny pokladničný doklad dobre uschovajte. Tento podklad bude potrebný ako doklad o kúpe. Ak sa v rámci tri rokov od dátumu kúpy tohto výrobku vyskytne chyba materiálu alebo výroby, výrobok – podľa našej voľby – pre vás bezplatne opravíme alebo vymeníme. Toto poskytnutie záruky predpokladá, že v rámci trojročnej lehoty sa predloží chybný výrobok a doklad o kúpe (pokladničný doklad) a krátko sa písomne opíše, v čom existuje nedostatok a kedy sa vyskytol.

Ak je chyba pokrytá našou zárukou, dostanete späť opravený alebo nový výrobok. S opravou alebo výmenou výrobku nezačína žiadne nové záručné obdobie.

Záručná doba a zákonné nároky na odstránenie nedostatkov

Záručná doba sa poskytnutím záruky nepredlžuje. To platí aj pre vymenené a opravené diely. Škody a nedostatky existujúce prípadne už pri kúpe sa musia ihneď pri vybalení ohlásiť. Opravy pripadajúce po uplynutí záručnej doby sú s povinnosťou úhrady.

Rozsah záruky

Výrobok bol starostlivo vyrobený podľa prísných kvalitatívnych smerníc a pred dodávkou bol svedomito skontrolovaný.

Poskytnutie záruky platí výlučne na chyby materiálu alebo výroby. Táto záruka sa nevzťahuje na časti výrobku, ktoré sú vystavené normálnemu opotrebeniu a preto je možné na ne prihliadať (napr. Predradený filter, Tesniaci krúžok) ako na rýchlo opotrebitelné diely alebo na poškodenia na rozbitných dieloch.

Táto záruka prepadá, keď je výrobok poškodený, neodborne používaný alebo nebola na ňom vykonávaná údržba. Taktiež na škody spôsobené vodou, mrazom, bleskom a ohňom alebo nesprávnou prepravou. Pre odborné používanie výrobku je nutné presne dodržiavať všetky pokyny uvedené v návode na obsluhu. Účelom použitia a manipuláciám, od ktorých sa v návode na obsluhu odrádza alebo pred ktorými sa varuje, je možné bezpodmienečne zabrániť.

Výrobok je určený iba na súkromné a nekomerčné použitie. Pri nesprávnej alebo neodbornej manipulácii, aplikácii násilia a pri zásahoch, ktoré neboli uskutočnené našou autorizovanou servisnou pobočkou, záruka zaniká.

Vybavenie v záručnom prípade

Aby bolo možné zaručiť rýchle vybavenie vašej žiadosti, postupujte podľa nasledujúcich pokynov:

- V prípade akýchkoľvek otázok si pripravte pokladničný doklad a číslo výrobku (IAN 508092_2507) ako doklad o nákupe.
- Číslo výrobku nájdete na typovom štítku na výrobku, gravúre na výrobku, na titulnej stránke návodu na obsluhu (vľavo dole) alebo na nálepke na zadnej alebo spodnej strane výrobku.
- Ak by sa mali vyskytnúť funkčné chyby alebo iné nedostatky, kontaktujte najprv **telefonicky** alebo použite náš **kontaktný formulár**, ktorý nájdete na parkside-diy.com v kategórii **Servis** nasledovne uvedené servisné centrum.
- Výrobok zaznamenaný ako chybný môžete po konzultácii s našim servisným centrom zaslať pre vás s oslobodením od poštovného na vám oznámenú servisnú adresu za pripojenia dokladu o kúpe (pokladničný doklad) a informácie, v čom spočíva nedostatok a kedy sa vyskytol. Aby bolo možné zabrániť problémom

s prevzatím a prídavným nákladom, použite bezpodmienečne iba adresu, ktorá sa vám oznámi. Zabezpečte, aby sa odoslanie uskutočnilo bez vyplatenia, ako neskladný tovar, expresne alebo ako iná zvláštna zásielka. Výrobok pošlite, prosím, vrát. všetkých súčasne dodaných dielov príslušenstva a postarajte sa o dostatočne bezpečné prepravné balenie.



Na parkside-diy.com si môžete pozrieť a stiahnuť túto a mnohé ďalšie príručky. Týmto QR kódom sa dostanete priamo na stránku parkside-diy.com. Vyberte svoju krajinu a cez vyhľadávanie si nájdite návody na obsluhu. Po zadaní čísla výrobku (IAN) 508092_2507 si budete môcť otvoriť návod na obsluhu.

Opravný servis

Ohľadom opráv, ktoré **nepodliehajú záruke**, sa obráťte na Servisné centrum. Tam dostanete s ochotou predbežný návrh nákladov.

- Môžeme spracovať iba prístroje, ktoré boli zaslané dostatočne zabalené a ofrankované.
- Upozornenie:** Váš prístroj pošlite, prosím, vyčistený a s upozornením na chybu na adresu uvedenú Servisným centrom.
- Prístroje zaslané bez úhrady prepravného, ako aj prístroje, ktoré boli zaslané ako veľkorozmerný náklad, expresom alebo s iným špeciálnym prepravným nebudú prevzaté.
 - Vaše zaslané chybné prístroje zlikvidujeme bezplatne.

Service-Center

SK **Servis Slovensko**
Tel.: 0800 003409
Kontaktný formulár na
parkside-diy.com
IAN 508092_2507

Importér

Zohľadnite, prosím, že nasledujúca adresa nie je servisná adresa. Najprv kontaktujte ho-re uvedené servisné centrum.

Grizzly Tools GmbH & Co. KG
Stockstädter Str. 20
63762 Großostheim
NEMECKO
www.grizzlytools.de

Náhradné diely a príslušenstvo

Náhradné diely a príslušenstvo dostanete na www.grizzlytools.shop. Ak by sa pri objednávaní vyskytli problémy, kontaktujte nás cez náš internetový obchod. V prípade ďalších otázok sa obráťte na: *Service-Center, S. 48*

Poz. č.	1	Název	Obj. č.
10	—	Lanko (Nylon, 8 m)	79300311
11- 13	42-48	Súprava pripojovacieho uholníka (Pripojovací uholník s prípojkou Quick-Connect, Kombinovany adaptér)	91110114

¹ Rozložený pohľad, S. 151

Preklad originálneho vyhlásenia o zhode EÚ

Výrobok: **Ponorné čerpadlo na znečistenú vodu**

Model: **PETPS 400 B2**

Sériové číslo: 000001-138000

Uvedený predmet vyhlásenia je v zhode s príslušnými harmonizačnými právnymi predpismi Únie:

2006/42/EC • 2014/30/EU • 2011/65/EU & (EU) 2015/863

Vyššie opísaný predmet vyhlásenia je v zhode so smernicou Európskeho parlamentu a Rady 2011/65/EU z 8. júna 2011 o obmedzení používania určitých nebezpečných látok v elektrických a elektronických zariadeniach.

Na zabezpečenie zhody sa použili tieto harmonizované normy a vnútroštátne normy a predpisy:

**EN 60335-1:2012/A16:2023 • EN IEC 60335-2-41:2021/A11:2021
EN 62233:2008 • EN IEC 63000:2018
EN IEC 55014-1:2021 • EN IEC 55014-2:2021
EN IEC 61000-3-2:2019/A2:2024 • EN 61000-3-3:2013/A2:2021**

Toto vyhlásenie o zhode sa vydáva na výhradnú zodpovednosť výrobcu:



Grizzly Tools GmbH & Co. KG
Stockstädter Str. 20
63762 Großostheim
NEMECKO
20.11.2025

Christian Frank
Splnomocnený zástupca dokumentácie

Sadržaj

Uvod	50
Namjenska uporaba.....	50
Opseg isporuke/pribor.....	50
Pregled.....	51
Opis funkcija.....	51
Tehnički podaci.....	51
Sigurnosne napomene	51
Značenje sigurnosnih napomena.....	51
Slikovne oznake i simboli.....	51
Sigurno puštanje u rad.....	52
Priprema	55
Priključci.....	55
Priključivanje tlačnog voda.....	55
Podešavanje plutajućeg prekidača.....	55
Provjera plutajućeg prekidača.....	56
Postavljanje pumpe.....	56
Pogon	56
Upute za rad.....	56
Uključivanje i isključivanje.....	56
Čišćenje, održavanje i skladištenje	56
Čišćenje.....	57
Održavanje.....	57
Skladištenje.....	57
Traženje greške	57
Zbrinjavanje / zaštita okoliša	58
Servis	58
Garancija.....	58
Servis popravka.....	59
Service-Center.....	59
Uvoznik.....	59
Rezervni dijelovi i pribor	59
Prijevod originalne EU izjave o sukladnosti	60
Eksplodirani pogled	151

Uvod

Čestitamo na kupnji vaše nove potopne pumpe za prijavu vodu (u daljnjem tekstu uređaj ili električni alat).

Time ste se odlučili za vrlo kvalitetan proizvod. Ovaj uređaj je tijekom proizvodnje provjeren u pogledu kvalitete i podvrgnut krajnjoj kontroli. Funkcionalnost Vašeg uređaja time je zajamčena.

Ne može se isključiti, da se u pojedinim slučajevima na ili u uređaju, odnosno u cjevovodima nalaze preostale količine vode. To nije

nedostatak ili defekt i ne predstavlja razlog za brigu.



Upute za uporabu predstavljaju sastavni dio ovog uređaja. One sadrže važne napomene za sigurnost, rukovanje i zbrinjavanje. Pažljivo pročitajte upute za uporabu. Upoznajte se s upravljačkim dijelovima i ispravnom načinom uporabe uređaja. Uređaj koristite samo na opisani način i za navedena područja primjene. Dobro sačuvajte upute za uporabu i u slučaju predaje uređaja trećim osobama, predajte i svu dokumentaciju. Izjava o sukladnosti za ovaj proizvod dostupna je na internet stranici www.lidl.hr.

Namjenska uporaba

Uređaj je namijenjen isključivo za sljedeću namjenu:

- Odvodnjavanje i transport sljedećih tekućina:
Priljava voda sa sljedećom maksimalnom veličinom čestica: 30 mm
- Tipične primjene:
 - Pumpavanje i ispumpanje bazena i spremnika
 - Vađenje vode iz bunara i okana
 - Ispumpavanje poplavljenih podruma
- Temperatura vode ≤ 35 °C

Svaka druga uporaba, koja u ovim uputama za uporabu nije izričito dopuštena, može predstavljati ozbiljnu opasnost za korisnika i dovesti do oštećenja uređaja. Operater ili korisnik uređaja odgovorni su za nesreće, štete i ozljede drugih ljudi i njihovog vlasništva. Uređaj je namijenjen za uporabu u uradi-sam okruženjima. Nije koncipiran za trajni pogon u gospodarskim okruženjima. U slučaju komercijalne uporabe jamstvo prestaje važiti. Proizvođač ne jamči za štete uzrokovane protunamjenskom ili pogrešnom uporabom.

Opseg isporuke/pribor

Raspakirajte uređaj i provjerite opseg isporuke.

Materijal ambalaže zbrinite na odgovarajući način.

- Uranjajuća pumpa za otpadnu vodu
- Priključni kut
- Kombinirani adapter
- Uže za povlačenje (8 m)
- Prijevod originalnih uputa

Pregled

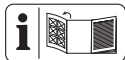

Ilustracije uređaja nalaze se na prednjoj preklapnoj stranici.

- 1 Ručka za prenošenje
- 2 Priključni kabel
- 3 Vod (Plutajući prekidač)
- 4 Držač (Plutajući prekidač)
- 5 Podešavanje visine (Plutajući prekidač)
- 6 Plutajući prekidač
- 7 Noga pumpe
- 8 Izlaz za vodu
- 9 Kućište
- 10 Uže za povlačenje (Najlon, 8 m)
- 11 Priključni kut
- 12 Tipka Spoj od Quick-Connect
- 13 Kombinirani adapter

Opis funkcija

Pumpa je opremljena plutajućim prekidačem koji automatski uključuje ili isključuje uređaj ovisno o razini vode.

U slučaju preopterećenja uređaj isključuje ugrađeni termo-zaštitni prekidač. Nakon što se ohladi, motor se samostalno ponovo pokreće.

Rad upravljačkih elemenata opisan je u nastavku.

Tehnički podaci

Uranjajuća pumpa za otpadnu vodu

.....	PETPS 400 B2
Nazivni napon U	230 V~, 50 Hz
Nazivna snaga P	400 W
Razred zaštite	I
Vrsta zaštite	IPX8
Duljina Priključni kabel	10 m
Težina	3,5 kg
Razina zvučnog tlaka (L_{pA})	≤ 70 dB
Protok Q	≤ 9000 L/h
Tlak ispumpanja	0.6 bar
Visina pumpanja H	≤ 6 m
Radna dubina uranjanja	≤ 7 m
Minimalna razina vode, Puštanje u rad	90 mm
Razina preostale vode	31 mm
Veličina suspendiranih tvari \varnothing	≤ 30 mm
Temperatura vode	≤ 35 °C
Izlaz za vodu	G1½"

Podaci o snazi

↑Visina pumpanja[m]; →ProtokQ[L/h]

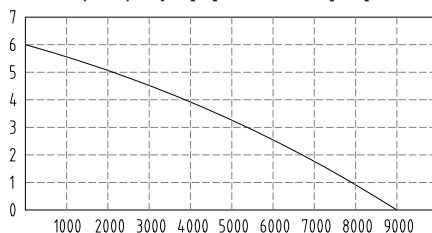

Mjerenje maksimalnih podataka o snazi odvija se u optimalnim uvjetima (npr. ravan, izravan izlaz).

Uža crijeva mogu smanjiti kapacitet.

Sigurnosne napomene

Ovaj odjeljak obrađuje osnovne sigurnosne napomene prilikom uporabe uređaja.



OPREZ



UPOZORENJE: Mogućnost strujnog udara! Ne otvarati kućište proizvođača!

Značenje sigurnosnih napomena

▲ OPASNOST! Ako ne poštujete ovu sigurnosnu napomenu, doći će do nesreće. Posljedica je teška tjelesna ozljeda ili smrt.

▲ UPOZORENJE! Ako ne poštujete ovu sigurnosnu napomenu, doći će možda do nesreće. Posljedica može biti tjelesna ozljeda ili smrt.

▲ OPREZ! Ako ne poštujete ovu sigurnosnu napomenu, doći će do nesreće. Posljedica može biti lakša ili srednje teška ozljeda tijela. **NAPOMENA!** Ako ne poštujete ovu sigurnosnu napomenu, doći će do nesreće. Posljedica može biti predmetna šteta.

Slikovne oznake i simboli

Slikovne oznake na uređaju





Pročitajte upute za uporabu



Pozor!

- Nije prikladno za vodu s visokim sadržajem pijeska.
- Pozor: Izbjegnite rad pumpe na suho! Opasnost od pregrijavanja!

 **7 m** maksimalna radna dubina uranjanja

 Izvucite mrežni utikač prije radova na održavanju ili ako je mrežni kabel oštećen

 Električni uređaji ne spadaju u kućni otpad.

Simboli u uputama za uporabu

 Pozor!

Sigurno puštanje u rad

Opće napomene

- Pažljivo pročitajte upute za uporabu. Upoznajte se s dijelovima za podešavanje i ispravnim načinom uporabe uređaja.
- Uređaj ne smiju koristiti djeca. Djecu treba nadzirati kako bi se osiguralo da se ne igraju uređajem. Uređaj smiju koristiti osobe sa smanjenim fizičkim, senzornim ili mentalnim sposobnostima ili pomanjkanjem iskustva i znanja ako su pod nadzorom, ili su primile upute za sigurnu uporabu uređaja i razumiju opasnosti koje proizlaze iz uporabe uređaja. Čišćenje i korisničko održavanje ne smiju obavljati djeca.

- Osobe, koje s uputama za uporabu nisu upoznate, ne smiju uređaj koristiti.
- Poduzmite odgovarajuće mjere kako biste djecu držali podalje od uređaja dok radi. Postoji opasnost od ozljeda.
- Uređaj se ne smije koristiti na visinama većim od 2000 m.
- Ne koristite uređaj za vodu s abrazivnim česticama kao što je pijesak. Nije dopušteno pumpanje agresivnih, abrazivnih (strugajućih), nagrizajućih, zapaljivih (npr. motorna goriva) ili eksplozivnih tekućina, slane vode, sredstava za čišćenje i živežnih namirnica. Temperatura transportirane tekućine ne smije prekoračiti vrijednost od 35 °C.
- Nikada nemojte koristiti uređaj ako se ljudi nalaze u vodi.
- Ne koristite pumpu u vrtnim jezercima s ribama ili biljkama. Istjecanje sredstava za podmazivanje može uzrokovati onečišćenje tekućine.

- Ne radite s oštećenim, nepotpunim uređajem i ne radite s preuređenim uređajem bez odobrenja proizvođača. Prije puštanja u rad dajte da stručnjak provjeri, jesu li prisutne potrebne električne zaštitne mjere.

Priprema

- Pazite da mrežni napon i frekvencija odgovaraju podacima navedenima na tipskoj pločici.
- Prije uporabe treba pregledati priključni i produžni kabel kako bi se ustanovilo postoje li naznake oštećenja ili istrošenosti. Ako se kabel tijekom rada ošteti, odmah ga odvojite od strujne mreže, **NE DIRAJTE KABEL DOK NIJE ODVOJEN OD MREŽE**. Ne koristite uređaj, ako je kabel oštećen ili istrošen.
- Uređaj priključite isključivo na utičnicu sa fid zaštitnom sklopkom (RCD) s nazivnom aktivacijskom strujom od najviše 30 mA.
- Spojite uređaj na utičnicu s osiguračem od najmanje 6 A.
- Provjerite električnu sigurnost prije rada. Ako niste sigurni, pitajte stručnjaka.
 - Uzemljenje, nula i fid zaštitna sklopka odgovaraju sigurnosnim propisima poduzeća za opskrbu energijom i ispravno funkcioniraju.
 - Električni utični spojevi su zaštićeni od vlage.
 - Utični spojevi nalaze se u području zaštićenom od poplave.
- Ako dođe do oštećenja priključnog kabela ovoga uređaja, isti mora zamijeniti proizvođač, servis za kupce ili slična kvalificirana osoba, kako bi se izbjegle opasnosti. Obratite se servisnom centru.
- Prilikom rada uređaja, utikač mora biti slobodno dostupan.
- Ne koristite priključni kabel da biste utikač izvlačili iz utičnice ili za povlačenje samog uređaja. Mrežni priključni kabel

zaštitite od topline, ulja i oštih bridova.

- Koristite isključivo odobrene produžne kabele vrste H07RN-F, koji su dugački najviše 75 m i namjenjeni uporabi vani. Presjek žice produžnog kabela mora biti najmanje 2,5 mm². Bujanj s kablom prije uporabe uvijek odmotajte do kraja. Produžni kabel provjerite i ustanovite postoje li eventualna oštećenja.
- Nemojte nositi niti pričvršćivati uređaj na mrežni kabel ili na crijevo.

Pogon

- Uređaj ne koristite u blizini zapaljivih tekućina ili plinova. U slučaju nepridržavanja postoji opasnost od požara ili eksplozije.
- Za zaštitu od strujnog udara nosite čvrstu obuću.
- Pumpa ne smije na mrazu ostati vani. Uređaj čuvajte zaštićen od smrzavanja.
- Redovno provjeravajte funkciju plutajućeg prekidača. U slučaju nepoštivanja propadaju prava

potraživanja na temelju jamstva i odgovornosti.

- Vršite nadzor uređaja tijekom njegovog rada, kako biste pravovremeno prepoznali rad pumpe na suho.
- Isključite uređaj i izvucite utikač iz utičnice. Provjerite da su svi pokretni dijelovi potpuno zaustavljeni
 - uvijek kada napustite uređaj,
 - prije zamjene pribora,
 - prije sastavljanja ili rastavljanja uređaja,
 - prije provjere, čišćenja ili radova na uređaju.

Čišćenje, održavanje i skladištenje

- Pridržavajte se svih uputa u sljedećem poglavlju: *Čišćenje, održavanje i skladištenje, S. 56*
Sve mjere koje prelaze te okvire, posebno otvaranje uređaja, mora izvršiti stručnjak električar. U slučaju popravka obavezno se obratite našem servisnom centru.
- Iz sigurnosnih razloga zamijenite istrošene ili oštećene dijelove. Koristite is-

ključivo originalne rezervne dijelove i pribor. Uporaba drugih dijelova uzrokovat će trenutni gubitak jamstvenih prava.

- Čuvajte uređaj na suhom mjestu i izvan dohvata djece.

Priprema

▲ UPOZORENJE! Opasnost od ozljeda zbog neželjenog pokretanja uređaja. Priključni utikač u utičnicu umetnite tek kada je uređaj potpuno spreman za rad.

Priključci

Na uređaju i priboru imate sljedeće mogućnosti povezivanja:

- Priključni kut: npr. Mlaznica crijeva s unutarnjim navojem G1½"
- Redukcijski element ⊕: Crijevo 1" (25 mm) s odgovarajućom crijevnom obujmicom
- Redukcijski element ⊙: npr. Mlaznica crijeva s unutarnjim navojem G1"; odvojite priključak ⊕
- Redukcijski element ⊙: Crijevo 1¼" (32 mm) s odgovarajućom crijevnom obujmicom; odvojite priključke ⊕ i ⊙

Priključivanje tlačnog voda

Napomene

- Opisani priključak je prijedlog s priloženim priborom.
- Kao tlačni vod možete koristiti crijevo ili čvrsti cjevovod.
- U slučaju fiksne instalacije, koristite povratni ventil.
- Zahvaljujući spoju Quick-Connect u priključnom kutu, pumpu možete jednostavno rastaviti bez skidanja tlačnog voda.

Postupak

1. Odvojite priključni kut (11) na spoju Quick-Connect (12).
 - Pritisnite i držite crveni gumb (12) na Quick-Connect priključku.
 - Povucite i odvojite priključni kut (11).
 - Otpustite tipku (12).

2. Pričvrstite zakrivljeni dio priključnog kuta (11) na izlaz vode (8; G1½").
3. Ako vam je potreban kombinirani adapter: Pričvrstite (skraćeni) kombinirani adapter (13) na labavi dio priključnog kuta (11).
4. Pričvrstite crijevo na drugi dio priključnog kuta (11) ili na kombinirani adapter (13).
5. Spojite priključni kut (11): Pritisnite i spojite oba dijela priključnog kuta Quick-Connect.

Podešavanje plutajućeg prekidača

Napomene

- Prilikom isporuke, plutajući prekidač je podešen tako da je moguće trenutno puštanje u pogon.
- Trajno instalirana pumpa: Redovito provjeravajte funkciju plutajućeg prekidača, najmanje svaka 3 mjeseca.
- Uvjerite se da je udaljenost između plutajućeg prekidača i podešene visine dovoljno velika. Ako je udaljenost premala, plutajući prekidač možda neće raditi kako treba.
- Plutajući prekidač podesite uz izvučenu ručku, posebno onda kada pumpu vješate na užetu za povlačenje.
- Postavite plutajući prekidač tako da isključi pumpu prije nego što padne na tlo.

Postupak

U normalnom pogonu plutajući prekidač (6) treba visiti u držaču (4).

1. Podešavanje srednje razine:
 - Pritisnite držač (4) skupa.
 - Gurnite držač (4) do željene pozicije unutar visinskog podešavanja (5).
2. Podešavanje razlike između najviše i najniže razine:
 - Povećanje razlike u razini: Produžite dio voda (3) između držača (4) i plutajućeg prekidača (6).
 - Smanjenje razlike u razini: Skratite dio voda (3) između držača (4) i plutajućeg prekidača (6).
3. Provjerite funkciju plutajućeg prekidača (6).

Ručni pogon (slika A)

Plutajući prekidač može se namjestiti tako da je pumpa uvijek uključena kad je pod naponom.

- Pričvrstite plutajući prekidač (6) bez rastojanja u odnosu na držač (4) okomito prema gore.

Provjera plutajućeg prekidača

1. Stavite pumpu s uklonjenim priključnim kutom (11) u posudu s vodom. Prilikom pumpanja voda bi trebala teći natrag u posudu.
2. Utaknite utikač u utičnicu.
3. Podignite i spustite plutajući prekidač (6) rukom. Promatrajte pritom položaj u kojem se pumpa uključuje ili isključuje. Ako niste zadovoljni rezultatom: *Podesite plutajući prekidač (6) ponovno (Podešavanje plutajućeg prekidača, S. 55).*
4. Izvucite mrežni utikač iz utičnice.

Postavljanje pumpe

Napomene

- Nikada nemojte koristiti mrežni kabel (2) ili tlačno crijevo za držanje ili vješanje uređaja.
- Ako koristite plutajući prekidač (6):
 - Uvjerite se da se plutajući prekidač može slobodno kretati.
 - Okno pumpe treba imati najmanje sljedeće dimenzije: 40 cm × 40 cm × 50 cm
- Prilikom uranjanja pumpe, dopustite da što više zraka izađe iz noge pumpe. Da biste to učinili, držite pumpu pod kutom.
- Obratite pažnju na maksimalnu dubinu uranjanja (≤7 m) i maksimalnu visinu pumpanja (≤6 m).
- Nemojte postavljati uređaj izravno na blatnjavu površinu. Objesite uređaj ili upotrijebite npr. ciglu kao podlogu.
- Priloženo uže za povlačenje (10) možete koristiti u sljedeće svrhe:
 - Spuštanje uređaja niz okno ili izvlačenje iz okna
 - Slobodno vješanje uređaja u vodu

Pričvršćivanje užeta za povlačenje (slika B)

1. Pričvrstite uže za povlačenje (10) na ručku za nošenje (1) pomoću petlje i čvora.
2. Prije spuštanja uređaja u okno: Provjerite je li uže za povlačenje čvrsto pričvršćeno za ručku za nošenje.

Pogon

Upute za rad

- Pazite da mrežni napon i frekvencija odgovaraju podacima navedenima na tipskoj pločici.
- Spojite uređaj na utičnicu s osiguračem od najmanje 6 A.
- Uređaj priključite isključivo na utičnicu sa fid zaštitnom sklopkom (RCD) s nazivnom aktivacijskom strujom od najviše 30 mA.
- **⚠ OPASNOST!** Opasnost od strujnog udara! Pazite da vlaga ili voda nikada ne dođu do mrežnog priključka.
- Uređaj nije prikladan za priključivanje na vodovodnu mrežu s pitkom vodom.

Ručni pogon

- Nadzirite pumpu kako ne bi radila na suho.
- Minimalna razina vode, Puštanje u rad: 90 mm

Uključivanje i isključivanje

Napomene

- **NAPOMENA!** Nije prikladno za trajni pogon! Optimalni interval korištenja je 30 minuta pumpanja, 5 minuta odmora.
- **Zaštita od preopterećenja:** Ako dođe do preopterećenja, ugrađeni nadzor temperature automatski isključuje uređaj. Nakon hlađenja uređaj se ponovno samostalno uključuje.

Uključivanje

1. Spojite mrežni kabel (2) na napajanje. Motor se pokreće. Nakon vremena usisavanja pumpa počinje vršiti transport.

Isključivanje

- Odvojite uređaj od napajanja.

Čišćenje, održavanje i skladištenje

- **⚠ UPOZORENJE!** Strujni udar! Opasnost od ozljeda zbog neželjenog pokretanja uređaja. Zaštitite se tijekom radova održavanja i čišćenja. Isključite uređaj i izvucite priključni utikač iz utičnice.

Radove na održavanju i popravke koji nisu opisani u ovim uputama za uporabu mora obaviti naš servisni centar. Koristite samo originalne rezervne dijelove.

Čišćenje

NAPOMENA! Opasnost od oštećenja. Kemijske tvari mogu oštetiti plastične dijelove uređaja. Ne koristite sredstava za čišćenje niti otapala.

- Uređaji koji nisu fiksno instalirani: Pumpu nakon svake uporabe očistite bistrom vodom.
- Stacionarni uređaji: Redovito provjerite funkciju plutajućeg prekidača (6) (najmanje svaka tri mjeseca).
- Vlakna i vlaknaste čestice uglavljene u kućištu pumpe, uklonite mlazom vode.
- Odstranite nečistoće na strani pumpe vodenim mlazom.
- Čistom vodom uklonite naslage s plutajućeg prekidača.
- Redovito uklanjajte blato s dna okna i čistite stjenke okna.

- Ako pumpu niste koristili dulje vrijeme: Temeljito očistite pumpu nakon zadnje uporabe i prije ponovne uporabe. Naslage i ostaci mogu uzrokovati poteškoće pri pokretanju.

Održavanje

Uređaj ne treba održavati.

Skладиštenje

Skладиštite uređaj i pribor uvijek:

- čisto
- suho
- zaštićeno od prašine
- zaštićeno od mraza
- izvan dohvata djece
- Naslage i ostaci mogu uzrokovati poteškoće pri pokretanju. Prije dužeg skladištenja (npr. Prezimljavanje)
 - Očistite pumpu.
 - Ispraznite pumpu.

Traženje greške

Tablica u nastavku pomoći će Vam ukloniti smetnje:

Simptom	Mogući uzrok	Mjera
Crpka se isključuje poslije kratkog vremena rada	Zaštita motora isključuje crpku zbog prejakog zaprljanja vode.	Očistite crpku kao i jamu.
	Previsoka temperatura vode, zaštita motora isključuje uređaj.	Pazite na maksimalnu temperaturu vode od 35 °C!
Crpka se ne isključuje	Sklopka s plovkom se ne može spustiti	Sklopka s plovkom postavite u položaj koji se može slobodno pomicati
Transportna količina nedovoljna	Učinak crpke umanjem jako zaprljanim i otirućim primjesama vode	Očistite crpku i prema potrebi zamijenite istrošene dijelove
	Pumpa ili vod su začepljeni	Očistite pumpu i vod
Uređaj se ne pokreće	Nema mrežnog napona	Provjerite utičnicu, priključni kabel, priključni utikač i osigurač, po potrebi popravak treba obaviti električar.
	Sklopka s plovkom se ne uključuje	<i>Podešavanje plutajućeg prekidača, S. 55</i>

Zbrinjavanje / zaštita okoliša

Uređaj, pribor i ambalažu reciklirajte na ekološki prihvatljiv način.



Električni uređaji ne spadaju u kućni otpad.

Simbol prekrížene kante za smeće na kotačima znači da se ovaj proizvod ne smije odlagati kao nerazvrstani komunalni otpad na kraju njegovog vijeka trajanja.

Smjernica 2012/19/EU o električnim i elektronskim starim uređajima:

Potrošači imaju zakonsku obvezu električne i elektronske uređaje na kraju njihovog radnog vijeka zbrinuti kroz ekološki ispravnu reciklažu. Na taj način se osigurava iskorištavanje neškodljivo za okoliš i resurse.

Ovisno o tome koje se nacionalno pravo primjenjuje možete imate sljedeće mogućnosti:

- vratiti na prodajno mjesto,
- predati na službenom sabirnom mjestu,
- poslati natrag proizvođaču/distributeru.

To se ne odnosi na dijelove pribora priložene starim uređajima, niti na pomoćne dijelove bez elektronskih sastavnih dijelova.

Servis

Garancija

Dragi kupci,

Na ovaj proizvod dobivate jamstvo u trajanju od 3 godina od datuma kupnje. U slučaju nedostataka ovog proizvoda u odnosu na prodavača proizvoda imate zakonska prava. Ta zakonska prava se ne ograničavaju preko našeg u nastavku navedenog jamstva.

Uvjeti jamstva

Jamstveni rok započinje danom kupnje. Molimo dobro sačuvajte originalni blagajnički račun. Ovaj dokument je potreban radi dokaza kupnje. Ako unutar tri godina od datuma kupnje ovog proizvoda dođe do pogreške u materijalu ili u izradi, mi ćemo proizvod - po našem izboru - besplatno popraviti ili zamijeniti. Ovo jamstvo pretpostavlja, da unutar trogodišnjeg roka neispravan uređaj i dokaz o kupnji (blagajnički račun) predočite i pismeno ukratko opišete u čemu se sastoji greška i kada se pojavila.

Ako je kvar pokriven našom garancijom, Vi dobivate natrag popravljeni ili novi proizvod.

(1) U slučaju manjeg popravka jamstveni rok se produljuje onoliko koliko je kupac bio lišen uporabe stvari.

(2) Međutim, kad je zbog neispravnosti stvari izvršena njezina zamjena ili njezin bitni popravak, jamstveni rok počinje teći ponovno od zamjene, odnosno od vraćanja popravljene stvari.

(3) Ako je zamijenjen ili bitno popravljen samo neki dio stvari, jamstveni rok počinje teći ponovno samo za taj dio.

Jamstveni rok i zakonska prava za nedostatak

Jamstveni rok zbog jamstva neće biti produžen. To vrijedi i za zamijenjene i popravljene dijelove. Eventualno već za vrijeme kupnje prisutne štete i nedostaci moraju biti javljene odmah nakon raspakiranja. Popravci nakon isteka jamstvenog roka se moraju platiti.

Opseg jamstva

Proizvod je proizveden sukladno strogim smjernicama za kvalitetu i prije isporuke je brižljivo kontroliran.

Jamstvo vrijedi za greške u materijalu ili u izradi. Ovo jamstvo se ne odnosi na dijelove proizvoda, koji su izloženi normalnom trošenju i stoga se mogu smatrati potrošnim dijelovima (npr. Predfilter, Zaptivni prsten) niti na oštećenje lomljivih dijelova.

Ovo jamstvo propada, kada dođe do oštećenja ili nenamjenske uporabe proizvoda ili kada se ne vrši održavanje proizvoda. To vrijedi i za štete izazvane vodom, mrazom, munjom, požarom ili pogrešnim transportom. Za namjensku uporabu proizvoda morate točno poštivati sve naputke navedene u uputama za uporabu. Namjenske uporabe i radnje, koje se u uputama za uporabu izričito ne preporučuju ili na koje se upozorava, obavezno trebate izbjegavati.

Proizvod je namijenjen samo za privatnu, a ne za komercijalnu uporabu. Jamstvo prestaje vrijediti u slučaju zlouporabe i nestručnog rukovanja, upotrebe sile i intervencija koje nije izvršio naš ovlašteni servis.

Obrada u slučaju jamstvenog zahtjeva

Da bi bila osigurana brza obrada Vašeg problema, molimo slijedite ove napomene:

- Molimo da za sve upite blagajnički račun i broj artikla (npr. IAN 508092_2507) držite pripremljene kao dokaz o kupnji.

- Broj artikla možete pronaći na tipskoj ploči proizvoda, na gravuri na proizvodu, na naslovnoj stranici uputa za uporabu (dolje lijevo) ili na naljepnici na stražnjoj ili donjoj strani proizvoda.
- Ako dođe do funkcionalnih grešaka ili drugih nedostataka, molimo prvo **telefonski** ili koristite naš **obrazac za kontakt**, koji možete pronaći na parkside-diy.com u kategoriji **Usluga** kontaktirajte servisni centar naveden u nastavku.
- Nakon konzultacije s našim servisnim centrom, proizvod koji je evidentiran kao neispravan, uz prilaganje računa o kupnji (račun) s naznakom o kakvom se kvaru radi i kada je nastao, možete besplatno poslati na adresu servisa koju ste dobili. U svrhu izbjegavanja problema prijema i dodatnih troškova obavezno koristite samo adresu koju ćemo Vam priopćiti. Uvjete se da pošiljka nije skupna, glomazna, ekspresna ili neka druga posebna roba. Molimo Vas da proizvod pošaljete zajedno sa svim prilikom kupnje priloženim dijelovima pribora i da se pobrinete za dovoljno sigurnu transportnu ambalažu.



Ove i mnoge druge priručnike možete pogledati i preuzeti na parkside-diy.com. Ovaj QR

Rezervni dijelovi i pribor

Rezervne dijelove i pribor dostupni su na www.grizzlytools.shop. Ukoliko u postupku vaše narudžbe dođe do problema, molimo kontaktirajte nas preko naše online trgovine. U slučaju dodatnih pitanja obratite se: *Service-Center*, S. 59

Poz. br.	1	Ime	Narudžba br
10	—	Uže za povlačenje (Najlon, 8 m)	79300311
11- 13	42-48	Komplet priključnih kutova (Priključni kut sa spojem od Quick-Connect, Kombinirani adapter)	91110114

kôd vodi vas izravno na parkside-diy.com. Odaberite svoju državu i potražite upute za uporabu pomoću obrasca za pretraživanje. Unosom broja artikla (IAN) 508092_2507 možete otvoriti svoje upute za uporabu.

Servis popravka

Za popravke **koji nisu obuhvaćeni jamstvom**, obratite se servisnom centru. Tamo će Vam rado izraditi predračun troškova.

- Možemo obraditi samo uređaje, koji su dovoljno pakirani i koji su poslani uz plaćanje poštarine.
Napomena: Molimo pošaljite nam Vaš uređaj očišćen uz opis nedostatka na adresu navedenu od strane servisnog centra.
- Neće biti primljeni uređaji koji se šalju uz obavezu plaćanja - ekspresno ili drugim oblicima slanja.
- Mi zbrinjavamo vaše poslane defektne uređaje besplatno.

Service-Center

HR **Servis Hrvatska**
Tel.: 0800 805933
Kontakt obrazac na
parkside-diy.com
IAN 508092_2507

Uvoznik

Molimo obratite pozornost na to, da sljedeća adresa nije servisna adresa. Prvo kontaktirajte gore navedeni servisni centar.

Grizzly Tools GmbH & Co. KG
Stockstädter Str. 20
63762 Großostheim
NJEMAČKA
www.grizzlytools.de

¹ Eksplozirani pogled, S. 151

Prijevod originalne EU izjave o sukladnosti

Proizvod: **Uranjajuća pumpa za otpadnu vodu**

Model: **PETPS 400 B2**

Serijski broj: 000001-138000

Predmet navedene izjave u skladu je s mjerodavnim zakonodavstvom Unije o usklađivanju:

2006/42/EC • 2014/30/EU • 2011/65/EU & (EU) 2015/863

Gore opisan predmet izjave u skladu je s Direktivom 2011/65/EU Europskog parlamenta i Vijeća od 8. lipnja 2011. O ograničavanju uporabe određenih opasnih tvari u električnoj i električnoj opremi.

Kako bi se osigurala sukladnost, primijenjeni su sljedeći usklađeni standardi, kao i nacionalni standardi i propisi:

EN 60335-1:2012/A16:2023 • EN IEC 60335-2-41:2021/A11:2021

EN 62233:2008 • EN IEC 63000:2018

EN IEC 55014-1:2021 • EN IEC 55014-2:2021

EN IEC 61000-3-2:2019/A2:2024 • EN 61000-3-3:2013/A2:2021

Ova izjava sukladnosti izdaje se na isključivu odgovornost proizvođača:



Grizzly Tools GmbH & Co. KG
Stockstädter Str. 20
63762 Großostheim
NJEMAČKA
20.11.2025

Christian Frank
Ovlašteni predstavnik za dokumentaciju

Pregled sadržaja

Uvod.....	61
Namenska upotreba.....	61
Obim isporuke/pribor.....	61
Pregled.....	62
Opis funkcija.....	62
Tehnički podaci.....	62
Bezbednosne napomene.....	62
Značenje bezbednosnih napomena.....	62
Slikovne oznake i simboli.....	62
Bezbedno puštanje u rad.....	63
Priprema.....	66
Priključci.....	66
Priključivanje voda pod pritiskom.....	66
Podešavanje plovnog prekidača.....	66
Provera plovnog prekidača.....	67
Postavljanje pumpe.....	67
Rad.....	67
Napomene za rad.....	67
Uključivanje i isključivanje.....	68
Čišćenje, održavanje i skladištenje.....	68
Čišćenje.....	68
Održavanje.....	68
Skladištenje.....	68
Pronalaženje greške.....	68
Odlaganje/zaštita životne sredine.....	69
Kako izjaviti reklamaciju?.....	69
Rezervni delovi i pribor.....	70
Prevod originalne EU deklaracije o usklađenosti.....	70
Garancija / Garantni list.....	71
Eksplozivni pogled.....	151

Uvod

Čestitamo na kupovini Vaše nove potapajuće pumpe za prljavu vodu (u nastavku je naveden kao uređaj ili električni alat).

Time ste se odlučili za kvalitetan uređaj. Kvalitet ovog uređaja je kontrolisan tokom proizvodnje i sprovedena je završna kontrola. Na taj način je obezbeđena funkcionalnost Vašeg uređaja.

Nije isključeno, da se u pojedinačnim slučajevima, na ili u uređaju, odnosno u cevovodima, nalaze preostale količine vode. To nije nedostatak niti oštećenje i nije razlog za brigu.



Uputstvo za upotrebu je sastavni deo ovog uređaja. Ono sadrži važne napomene za bezbednost, upotrebu i odlaganje. Pažljivo pročitajte uputstvo za upotrebu. Upoznajte se sa elementima za rukovanje i ispravnom upotrebom uređaja. Koristite uređaj samo na opisani način i u navedene svrhe. Dobro čuvajte uputstvo za upotrebu i uručite svu dokumentaciju sa proizvodom ako ga prosledite trećim licima.

Namenska upotreba

Uređaj je predviđen isključivo za sledeću upotrebu:

- Odvodnjavanje i pumpanje sledećih tečnosti:
 - Prljava voda sa maksimalnom veličinom čestica: 30 mm
- Tipične primene:
 - Prepumpavanje i ispumpavanje bazena i rezervoara
 - Zahvatanje vode iz bunara i šahtova
 - Ispumpavanje preplavljenih podruma
- Temperatura vode $\leq 35^{\circ}\text{C}$

Svaka druga upotreba, koja nije izričito dozvoljena u ovom uputstvu za upotrebu, može da predstavlja ozbiljnu opasnost za korisnika i da dovede do oštećenja uređaja. Rukovalac ili korisnik uređaja snosi odgovornost za nezgode ili telesne povrede ili štete na imovini drugih ljudi. Uređaj je namenjen za primenu u oblasti „Uradi sam“. Uređaj nije koncipiran za trajnu komercijalnu primenu. Kod komercijalne upotrebe garancija prestaje da važi. Proizvođač ne snosi odgovornost za oštećenja, koja su posledica nenamenske upotrebe ili pogrešnog rukovanja.

Obim isporuke/pribor

Izvadite uređaj iz ambalaže i proverite obim isporuke.

Propisno odložite ambalažni materijal.

- Potapajuća pumpa za prljavu vodu
- Priključni ugaonik
- Kombinovani adapter
- Potezno užo (8 m)
- Prevod originalnog uputstva

Pregled

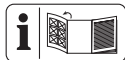

Ilustracije uređaja naći ćete na prednjoj preklapnoj strani.

- 1 Ručka za nošenje
- 2 Mrežni priključni vod
- 3 Vod (Nivostat)
- 4 Držač (Nivostat)
- 5 Podešavanje visine (Nivostat)
- 6 Nivostat
- 7 Stopa pumpe
- 8 Izlaz vode
- 9 Kućište
- 10 Potežno uže (Najlon, 8 m)
- 11 Priključni ugaonik
- 12 Taster Quick-Connect-Verbindung
- 13 Kombinovani adapter

Opis funkcija

Pumpa je opremljena sklopom sa plovkom (nivostat) koji automatski uključuje ili isključuje uređaj, u zavisnosti od nivoa vode. U slučaju preopterećenja, uređaj se isključuje pomoću ugrađenog termostata. Motor se samostalno ponovo uključuje kada se ohladi. Funkcija upravljačkih elemenata je navedena u sledećim opisima.

Tehnički podaci

Potapajuća pumpa za prljavu vodu	PETPS 400 B2
Nominalni napon U	230 V~, 50 Hz
Nominalna ulazna snaga P	400 W
Klasa zaštite	I
Vrsta zaštite	IPX8
Dužina Mrežni priključni vod	10 m
Težina	3,5 kg
Nivo zvučnog pritiska (L_{pA})	≤ 70 dB
Protok Q	≤ 9000 L/h
Pritisak ispumpanja	0.6 bar
Visina pumpanja H	≤ 6 m
Radna dubina potapanja	≤ 7 m
Minimalni nivo vode, Puštanje u rad	... 90 mm
Visina preostale vode	31 mm
Veličina suspendovane čvrste materije \emptyset	≤ 30 mm
Temperatura vode	≤ 35 °C
Izlaz vode	G1½"

Podaci o kapacitetu

↑Visina pumpanja h [m]; →Protok Q [L/h]

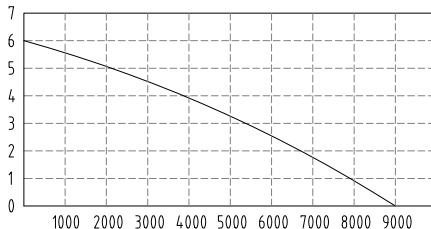

Merenje maksimalnog kapaciteta se vrši pri optimalnim uslovima (npr. pravolinijski, direktan izlaz).

Uža creva mogu da smanje kapacitet.

Bezbednosne napomene

Ovaj odeljak se odnosi na osnovne bezbednosne napomene kod upotrebe uređaja.

Značenje bezbednosnih napomena

⚠ OPASNOST! Kada ne poštujete ovu bezbednosnu napomenu, nastupiće nezgoda. Posledica je teška telesna povreda ili smrt.

⚠ UPOZORENJE! Kada ne poštujete ovu bezbednosnu napomenu, eventualno će da nastupi nezgoda. Posledica je eventualna teška telesna povreda ili smrt.

⚠ OPREZ! Kada ne poštujete ovu bezbednosnu napomenu, nastupiće nezgoda. Posledica je eventualna lakša ili srednje teška telesna povreda.

NAPOMENA! Kada ne poštujete ovu bezbednosnu napomenu, nastupiće nezgoda. Posledica je eventualna materijalna šteta.

Slikovne oznake i simboli

Slikovne oznake na uređaju



Pročitajte uputstvo za upotrebu



Pažnja!

- Nije predviđeno za čistu mešavinu peska i vode!
- Pažnja: Izbegavajte da pumpa radi na suvo! Opasnost od pregrevanja!



Maksimalna radna dubina potapanja



Izvcite mrežni utikač pre radova na održavanju ili kada je oštećen mrežni kabl.



Ne bacajte električne uređaje u kućni otpad.

Slikovne oznake u uputstvu za upotrebu



Pažnja!

Bezbedno puštanje u rad

Opšte napomene

- Pažljivo pročitajte uputstvo za upotrebu. Upoznajte se sa aktuatorima i ispravnom upotrebom uređaja.
- Deca ne smeju da koriste uređaj. Deca treba da budu pod nadzorom, da bi se osiguralo da se ne igraju uređajem. Ovaj uređaj smeju da koriste osobe sa smanjenim fizičkim, senzornim ili mentalnim sposobnostima ili sa nedostatkom iskustva i znanja, ako su pod nadzorom ili su im data uputstva za rukovanje uređajem na bezbedan način i ako razumeju opasnosti do kojih može da dođe.
- Deca ne smeju da čiste uređaj i da obavljaju korisničko održavanje.
- Osobe koje nisu upoznate sa uputstvom za upotrebu, ne smeju da koriste uređaj.
- Preduzmite odgovarajuće mere da biste decu držali podalje od uređaja dok radi. Postoji opasnost od povreda.
- Uređaj ne sme da se koristi u položajima višim od 2000 m.
- Ne koristite uređaj za vodu sa abrazivnim česticama, kao što je pesak. Nije dozvoljeno pumpanje agresivnih, abrazivnih (ribajućih), nagrizajućih, zapaljivih tečnosti (npr. motorna goriva) ili eksplozivnih tečnosti, slane vode, sredstava za čišćenje i namirnica. Temperatura pumpane tečnosti (medijuma) ne sme da prekorači 35 °C.
- Nikada ne koristite uređaj kada su osobe u vodi.

- Ne koristite pumpu u baštenskim ribnjacima sa ribama ili biljkama. Tečnost bi mogla da se zaprlja usled curenja maziva.
 - Ne radite oštećenim ili nepotpunim uređajem ili uređajem koji je modifikovan bez saglasnosti proizvođača. Pre puštanja u rad, pustite stručno lice da proveri da li postoje sve zahtevane mere električne zaštite.
- Priprema**
- Vodite računa da mrežni napon i mrežna frekvencija odgovaraju podacima na tipskoj pločici.
 - Pre upotrebe, uvek proverite priključni vod i produžni kabl na znakove oštećenja ili starenja. Ako se vod ošteti prilikom upotrebe, on mora odmah da se odvoji od mreže napajanja. **NE DIRAJTE VOD, PRE NEGO ŠTO GA ODVOJITE OD MREŽE.** Ne koristite uređaj kada je vod oštećen ili pohaban.
 - Priključite uređaj samo na utičnicu sa zaštitnim uređajem diferencijalne struje (RCD), čija nominalna diferencijalna struja ne iznosi više od 30 mA.
 - Priključite uređaj na utičnicu sa osiguračem od najmanje 6 A.
 - Pre rada proverite električnu bezbednost. Pitajte stručno lice kada niste sigurni.
 - Uzemljenje, nulovanje i zaštitni uređaj diferencijalne struje su u skladu sa propisima o bezbednosti elektrodistribucija i besprekorno funkcionišu.
 - Električni utični spojevi su zaštićeni od vode.
 - Utični spojevi su postavljeni u području zaštićenom od poplave.
 - Kada se ošteti priključni vod ovog uređaja, proizvođač ili korisnička služba proizvođača ili slično kvalifikovano lice mora da izvrši zamenu

priključnog voda, radi izbegavanja opasnosti. Obratite se servisnom centru.

- U toku rada uređaja, mrežni utikač mora da bude slobodno dostupan.
- Ne koristite mrežni priključni vod za izvlačenje utikača iz utičnice ili povlačenje uređaja. Zaštitite mrežni priključni vod od toplote, ulja i oštih ivica.
- Koristite samo dozvoljene produžne kablove konstrukcije H07RN-F, maksimalne dužine 75 m i koji su namenjeni za upotrebu na otvorenom. Presek žice produžnog kabla mora da iznosi najmanje 2,5 mm². Uvek potpuno odmotajte doboš sa kablom pre upotrebe. Proverite da li je produžni kabl oštećen.
- Ne nosite uređaj niti ga pričvršćujte za mrežni priključni vod ili crevo.

Rad

- Ne koristite uređaj u blizini zapaljivih tečnosti ili gasova. Zanemarivanjem postoji

opasnost od požara ili eksplozije.

- Nosite čvrstu obuću radi zaštite od električnog udara.
- Pumpa ne sme da ostane na otvorenom kada je mraz. Skladištite uređaj tako da bude zaštićen od mraza.
- Redovno proveravajte funkciju plovnog prekidača. Zanemarivanjem se poništavaju prava na garanciju i jemstvo.
- Nadgledajte uređaj tokom rada da biste pravovremeno prepoznali rad pumpe nasuvo.
- Isključite uređaj i izvucite mrežni utikač iz utičnice. Uverite se da su se svi pokretni delovi potpuno zaustavili
 - uvek kada napuštate uređaj,
 - pre nego što zamenite pribor,
 - pre nego što sastavite ili rastavite uređaj,
 - pre nego što proverite uređaj, pre nego što ga očistite ili na njemu radite.

Čišćenje, održavanje i skladištenje

- Poštujte sve napomene u sledećem poglavlju: *Čišćenje, održavanje i skladištenje, P. 68*
Sve ostale mere, posebno otvaranje uređaja, mora da izvrši električar. U slučaju popravke uvek se obratite našem servisnom centru.
- Zamenite pohabane ili oštećene delove iz bezbednosnih razloga. Upotrebite isključivo originalne rezervne delove i originalni pribor. Primena delova drugih proizvođača dovodi do neposrednog gubitka prava na garanciju.
- Čuvajte uređaj na suvom mestu i van domašaja dece.

Priprema

▲ UPOZORENJE! Opasnost od povreda usled nenamernog pokretanja uređaja. Umetnite priključni utikač u utičnicu tek kada uređaj bude u potpunosti pripremljen za rad.

Priključci

Postoje sledeće opcije povezivanja na uređaju i priboru:

- Priključni ugaonik: npr. Naglavak za crevo sa unutrašnjim navojem G1½"
- Redukcioni element Ⓞ: Crevo 1" (25 mm) sa odgovarajućom šelnom za crevo

- Redukcioni element Ⓞ: npr. Naglavak za crevo sa unutrašnjim navojem G1"; odvojite priključak Ⓛ
- Redukcioni element Ⓞ: Crevo 1¼" (32 mm) sa odgovarajućom šelnom za crevo; odvojite priključke Ⓛ i Ⓞ

Priključivanje voda pod pritiskom

Napomene

- Opisani priključak je predlog sa isporučenim priborom.
- Kao vod pod pritiskom možete da koristite crevo ili čvrst cevovod.
- Za fiksnu instalaciju koristite nepovratni zaustavni ventil.
- Zahvaljujući Quick-Connect vezi možete lako da demontirate pumpu, bez uklanjanja voda pod pritiskom.

Postupak

1. Odvojite priključni ugaonik (11) na Quick-Connect vezi (12).
 - Pritisnite crveni taster (12) na Quick-Connect vezi i držite ga pritisnutim.
 - Izvucite priključni ugaonik (11).
 - Pustite taster (12).
2. Pričvrstite zakrivljeni deo priključnog ugaonika (11) na izlaz vode (8; G1½").
3. Ako Vam je potreban kombinovani adapter: Pričvrstite (skraćeni) kombinovani adapter (13) na labavi deo priključnog ugaonika (11).
4. Pričvrstite jedno crevo na drugi deo priključnog ugaonika (11) odnosno na kombinovani adapter (13).
5. Povežite priključni ugaonik (11): Pritisnite zajedno oba dela priključnog ugaonika na Quick-Connect vezi.

Podešavanje plovnog prekidača

Napomene

- Prilikom isporuke, plovni prekidač je podešen tako da je omogućeno neposredno puštanje u rad.
- Trajno ugrađena pumpa: Redovno proveravajte funkciju plovnog prekidača, najmanje svaka 3 meseca.
- Vodite računa da rastojanje između plovnog prekidača i podešavanja visine bude dovoljno veliko. Ukoliko je rastojanje premalo, plovni prekidač možda neće da funkcioniše kako je planirano.
- Podesite plovni prekidač kada je ručka izvučena, posebno ako okačite pumpu na potezno užo.

- Podesite plovni prekidač tako da isključuje pumpu pre nego što plovni prekidač dodirne tlo.

Postupak

U normalnom režmu plovni prekidač (6) bi trebalo da visi u držaču (4).

1. Podešavanje srednjeg nivoa vodomera:
 - Stisnite držač (4).
 - Gurnite držač (4) u željeni položaj u okviru podešavanja visine (5).
2. Podešavanje razlike između najvišeg i najnižeg nivoa:
 - Povećanje razlike nivoa: Produžite deo voda (3) između držača (4) i plovnog prekidača (6).
 - Smanjenje razlike nivoa: Skratite deo voda (3) između držača (4) i plovnog prekidača (6).
3. Proverite funkciju plovnog prekidača (6).

Ručni režim rada (sl. A)

Plovni prekidač može tako da se podesi da je pumpa uvek uključena kada se snabdeva strujom.

- Pričvrstite plovni prekidač (6) bez rastojanja od držača (4) uspravno nagore.

Provera plovnog prekidača

1. Stavite pumpu sa uklonjenim priključnim ugaonikom (11) u posudu sa vodom. Prilikom pumpanja, voda bi trebalo da teče nazad u posudu.
2. Utaknite utikač mrežnog priključnog voda u utičnicu.
3. Rukom podignite i spustite plovni prekidač (6). Pritom posmatrajte položaj na kome se pumpa uključuje odnosno isključuje.
Ukoliko niste zadovoljni rezultatom: Podesite plovni prekidač (6) ponovo (*Podešavanje plovnog prekidača, P. 66*).
4. Izvucite priključni utikač iz utičnice.

Postavljanje pumpe

Napomene

- Nikada ne koristite mrežni priključni vod (2) ili crevo pod pritiskom da biste držali ili okačili uređaj.
- Kada koristite nivostat (6):
 - Vodite računa da nivostat može slobodno da se kreće.

- Šaht za pumpu bi trebalo da bude najmanje sledećih dimenzija: 40 cm × 40 cm × 50 cm

- Prilikom potapanja pumpe pustite da što je moguće više vazduha izade iz stope pumpe. U tu svrhu držite pumpu ukoso.
- Obratite pažnju na maksimalnu dubinu potapanja (≤ 7 m) i na maksimalnu visinu pumpanja (≤ 6 m).
- Ne postavljajte uređaj direktno na muljevitu podlogu. Okačite uređaj ili koristite npr. ciglu kao podlogu.
- Isporučeno potezno uže (10) možete da koristite za sledeće svrhe:
 - Spuštanje uređaja u šaht i podizanje uređaja iz šahta
 - Slobodno kačenje uređaja u vodi

Pričvršćivanje poteznog užeta (sl. B)

1. Pričvrstite potezno uže (10) petljom i čvorom na ručki za nošenje (1).
2. Pre nego što spustite uređaj u šaht: Uverite se da je potezno uže čvrsto pričvršćeno na ručki za nošenje.

Rad

Napomene za rad

- Vodite računa da mrežni napon i mrežna frekvencija odgovaraju podacima na tipskoj pločici.
- Priključite uređaj na utičnicu sa osiguračem od najmanje 6 A.
- Priključite uređaj samo na utičnicu sa zaštitnim uređajem diferencijalne struje (RCD), čija nominalna diferencijalna struja ne iznosi više od 30 mA.
- **⚠ OPASNOST!** Opasnost od strujnog udara! Vodite računa da vlaga ili voda nikada ne mogu da dodu u kontakt sa mrežnim priključkom.
- Uređaj nije pogodan za priključak na sistem za snabdevanje pijaćom vodom.

Ručni režim rada

- Nadgledajte pumpu da ne bi radila nasuvo.
- Minimalni nivo vode, Puštanje u rad: 90 mm

Uključivanje i isključivanje

Napomene

- **NAPOMENA! Nije pogodna za trajan režim rada!** Optimalni korisni interval je 30 minuta pumpanja i 5 minuta pauza.
- **Zaštita od preopterećenja:** U slučaju preopterećenja, ugrađeni kontroler temperature automatski isključuje uređaj. Kada se ohladi, uređaj se ponovo samostalno uključuje.

Uključivanje

1. Priključite mrežni priključni vod (2) na električno napajanje.
Motor startuje. Nakon vremena usisa, pumpa počinje da pumpa.

Isključivanje

- Odvojite uređaj od strujnog napajanja.

Čišćenje, održavanje i skladištenje

▲ UPOZORENJE! Električni udar! Opasnost od povreda usled nenamernog pokretanja uređaja. Zaštitite se prilikom radova na održavanju i čišćenju. Isključite uređaj i izvucite mrežni utikač iz utičnice. Radove na popravljanju i održavanju, koji nisu opisani u ovom uputstvu, treba da obavlja naš servisni centar. Koristite samo originalne rezervne delove.

Čišćenje

NAPOMENA! Opasnost od oštećenja. Hemijske supstance mogu da nagrizu

plastične delove uređaja. Ne koristite sredstva za čišćenje, odn. rastvarače.

- Uređaji koji nisu fiksno ugrađeni: Očistite pumpu čistom vodom posle svake upotrebe.
- Fiksno ugrađeni uređaji: Redovno proveravajte funkciju nivostata (6) (najkasnije svaka tri meseca).
- Mlazom vode uklonite vlakna i vlaknaste čestice koje su se eventualno zaglavile u kućištu pumpe.
- Mlazom vode uklonite prljavštinu na donjoj strani pumpe.
- Čistom vodom uklonite talog na nivostatu.
- Redovno oslobađajte dno šahta od mulja i čistite zidove šahta.
- Kada pumpu niste koristili duže vreme: Temeljno očistite pumpu nakon poslednje primene i pre nove primene. Talog i ostaci mogu da prouzrokuju probleme prilikom pokretanja.

Održavanje

Uređaj ne zahteva održavanje.

Skladištenje

Uvek skladištite pribor:

- čisto
- suvo
- zaštićen od prašine
- zaštićen od mraza
- van domašaja dece
- Talog i ostaci mogu da prouzrokuju probleme prilikom pokretanja. Pre dužeg skladištenja (npr. Skladištenje preko zime)
 - Očistite pumpu.
 - Ispraznite pumpu.

Pronalaženje greške

Sledeća tabela Vam pomaže kod uklanjanja manjih smetnji:

Simptom	Mogući uzrok	Mjera
Pumpa daje malo ili ništa	Performanse pumpe su smanjene zbog jako kontaminirane i abrazivne mešavine vode	Očistite pumpu i po potrebi zamenite delove koji se troše
	Pumpa ili cev kontaminirana	Očistite pumpu i cev

Simptom	Mogući uzrok	Mjera
Pumpa se isključuje nakon kratkog vremena rada	Zaštita motora isključuje pumpu zbog prekomerne kontaminacije vode	Očistite pumpu i vratilo
	Zaštita motora isključuje pumpu jer je temperatura vode previsoka	Obratite pažnju na maksimalnu temperaturu vode od 35 °C!
Pumpa se ne isključuje	Prekidač s plovkom se ne može spustiti	Postavite plivajući prekidač s plovkom koji se može slobodno pomerati
Uređaj se ne pokreće	Nema mrežnog napona	Proverite utičnicu, mrežni priključni vod, utikač i osigurač, eventualno popravka od strane električara.
	Prekidač sa plovkom se ne uključuje	<i>Podešavanje plovnog prekidača, P. 66</i>

Odlaganje/zaštita životne sredine

Odložite aparat, pribor i ambalažu na ekološki prihvatljiv način.



Ne bacajte električne uređaje u kućni otpad.

Simbol precrtane kante za otpatke na točkovima znači da se ovaj proizvod na kraju svog životnog veka ne sme odlagati kao nesortirani komunalni otpad.

Direktiva 2012/19/EU o starim električnim i elektronskim uređajima:

Potrošači su zakonski obavezni da recikliraju električne i elektronske uređaje na ekološki prihvatljiv način na kraju njihovog radnog veka. Na ovaj način se obezbeđuju ekološki prihvatljiva reciklaža i ušteda resursa.

U zavisnosti od toga kako se primenjuje u nacionalnom zakonu, imate sledeće opcije:

- vratiti ga prodajnom mestu,
- predati ga na službeno sabirno mesto,
- vratiti ga proizvođaču/distributeru.

Ovo se ne odnosi na delove pribora i pomoćna sredstva bez električnih sastavnih delova, koji su priloženi uz stare uređaje.

Kako izjaviti reklamaciju?

Molimo Vas:

- da pozovete korisnički servis: 0800 801 807
- pošaljete e-mail na: grizzly@lidl.rs
- posetite najbližu Lidl prodavnicu.

Da bismo osigurali najbržu asistenciju, molimo da sačuvate fiskalni račun i date ga na uvid prilikom izjavljivanja reklamacije.

Rezervni delovi i pribor

Rezervni delovi i pribor stoje na raspolaganju na stranici www.grizzlytools.shop. Ukoliko imate problema sa postupkom poručivanja, obratite nam se preko naše onlajn-prodavnice. Za dodatna pitanja se obratite: *Garancija / Garantni list, P. 71*

Lidl i proizvođač nisu u mogućnosti da garantuju obezbeđivanje servisiranja i dostupnost rezervnih delova nakon isteka garantog perioda/ perioda saobraznosti. Ukoliko za tim bude potrebe, putem naše Službe za potrošače možete proveriti dostupnost rezervnih delova i opcije za popravku. Hvala na razumevanju.

Poz. br.	1	Ime	Naredba br.
10	—	Potezno uže (Najlon, 8 m)	79300311
11- 13	42-48	Komplet priključnih ugaonika (Priključni ugaonik sa Quick-Connect spojnicom, Kombinovani adapter)	91110114

¹ Eksplozivni pogled, P. 151

Prevod originalne EU deklaracije o usklađenosti

<p>Uređaj: Potapajuća pumpa za prljavu vodu Model: PETPS 400 B2 Serijski broj: 000001-138000 Gore opisani predmet Izjave ispunjava relevantne harmonizovane propise Unije:</p>	
<p>2006/42/EC • 2014/30/EU • 2011/65/EU & (EU) 2015/863</p>	
<p>Gore naveden predmet Izjave ispunjava propise smernice 2011/65/EU Evropskog parlamenta i veća od 8. juna 2011. godine za ograničenje upotrebe određenih opasnih materija u električnim i elektronskim uređajima.</p> <p>Da bi se obezbedila usklađenost, primenjeni su sledeći usaglašeni standardi, kao i nacionalni standardi i propisi:</p>	
<p>EN 60335-1:2012/A16:2023 • EN IEC 60335-2-41:2021/A11:2021 EN 62233:2008 • EN IEC 63000:2018 EN IEC 55014-1:2021 • EN IEC 55014-2:2021 EN IEC 61000-3-2:2019/A2:2024 • EN 61000-3-3:2013/A2:2021</p>	
<p>Isključivu odgovornost za izdavanje ove Izjave o usklađenosti snosi proizvođač:</p>	
<p> Grizzly Tools GmbH & Co. KG Stockstädter Str. 20 63762 GroBostheim NEMAČKA 20.11.2025</p>	<p> Christian Frank Ovlašćeni predstavnik za dokumentaciju</p>

Garancija / Garantni list

Poštovani kupci,
Ovim putem Vas upoznajemo sa Vašim pravima i obavezama koje proističu iz Zakona o zaštiti potrošača, a u pogledu ostvarivanja prava iz garancije.

Ova garancija ni na koji način ne utiče, niti isključuje prava koja kupac ima u skladu sa važećim Zakonom o zaštiti potrošača po osnovu zakonske odgovornosti prodavca za nesaobraznost robe ugovoru koja traje 2 godine od dana kada je roba predata kupcu. Davalac garancije ovom izjavom preuzima obavezu da kupcima svojih aparata, a pod uslovima i redosledom definisanim u ovoj izjavi, obezbedi:

- besplatno otklanjanje kvarova u garantnom roku, koji bi nastali kod uobičajene upotrebe ili zbog grešaka u proizvodnji i materijalu, ili
- zamenu aparata kada opravka shodno odredbi prethodne tačke nije moguća, ili
- povrat novca kada ni zamena aparata shodno odredbi prethodne tačke nije moguća.

Ukupan rok garancije je 3 godine.

Garantni rok počinje da važi od datuma kupovine proizvoda, odnosno od prijema istog od strane kupca, a što se dokazuje fiskalnim računom.

Garancija važi na teritoriji Republike Srbije. Kupac može da izjavi reklamaciju usmeno u nekom od prodajnih objekata Lidl Srbija KD, odnosno telefonom, pisanim putem ili elektronskim putem na kontakte kompanije Lidl Srbija KD, uz dostavu računa na uvid. U cilju ispravnog funkcionisanja uređaj se koristi u skladu sa njegovom namenom i Uputstvom za upotrebu.

Na osnovani zahtev kupca, koji je izjavljen u garantnom roku i u skladu sa uslovima iz ove Izjave, prodavac će izvršiti otklanjanje kvarova i nedostataka na proizvodu ili druge radnje u skladu sa ovom Izjavom, a u roku predviđenom Zakonom.

Garantni uslovi:

Pre obraćanja prodavcu za tehničku pomoć, potrebno je proveriti ispravnost instalacije i ostalih potrebnih uslova naznačenih u Uputstvu za upotrebu.

Kupac je dužan da prodavcu preda sve pripadajuće delove uređaja koje je preuzeo u trenutku kupovine.

Popravke u roku garancije:

Garancija važi počev od dana kada je proizvod predat kupcu, a koja se utvrđuje na osnovu fiskalnog računa. U garantnom periodu davalac garancije, odnosno prodavac je u obavezi da otkloni tehničke kvarove koji bi nastali kod uobičajene upotrebe ili zbog grešaka u proizvodnji i materijalu, bez naknade i u zakonskom roku. Ukoliko opravka nije moguća, davalac garancije, odnosno prodavac je ovlašćen i dužan da sprovede druge radnje u skladu sa ovom Izjavom.

Lidl i proizvođač nisu u mogućnosti da garantuju obezbeđivanje servisiranja i dostupnost rezervnih ili zamenskih delova van postupka ostvarivanja prava iz garancije/ zakonske odgovornosti za saobraznost. Ukoliko za tim bude potrebe, putem naše Službe za potrošače možete proveriti dostupnost rezervnih delova i opcije za popravku. Hvala na razumevanju.

Garancija ne važi u sledecim slucajevima:

1. Ukoliko prodavcu uz uređaj nije priložen fiskalni račun ili drugi dokaz o kupovini koji sadrži datum prodaje.
2. Ukoliko je kvar prouzrokovan udarom groma, strujnim udarom ili sličnim delovanjem spoljne sile na sam uređaj (požar, poplava, naponski udar..).
3. Ukoliko su nastali kvarovi i oštećenja na uređaju posledica delovanja spoljnih uticaja, kao što su: velika vlaga, previsoka i suviše niska temperatura (pucanje cevi usled smrzavanja, oštećenja gumenih delova, rđanje, itd.)
4. Ukoliko uređaj nije korišćen u skladu sa Uputstvom za upotrebu.
5. Ukoliko je uređaj pokušalo da popravi treće neovlašćeno lice.
6. Ukoliko uređaj nije korišćen u skladu sa namenom.
7. Ukoliko je čišćenje i održavanje uređaja urađeno protivno Uputstvu za upotrebu.
8. Ukoliko je uređaj korišćen u profesionalne svrhe.

9. Ukoliko uz proizvod nisu predati svi pripadajući delovi proizvoda koje je kupac preuzeo u trenutku kupovine.

Naziv proizvoda:	Potapajuća pumpa za prljavu vodu
Model:	PETPS 400 B2
IAN/Serijski broj:	508092_2507/000001–138000
Proizvođač:	Grizzly Tools GmbH & Co. KG ; Stockstädter Str. 20; 63762 GroBostheim; NEMAČKA; www.grizzlytools.de
Ovlašćeni serviser:	ICOM Communications doo, Novosadski put 68, 21203 Veternik, tel. 021 3000 151, mob. 060 480 0476
Datum predaje robe potrošaču:	datum sa fiskalnog računa
Uvozi i stavlja u promet:	Lidl Srbija KD, Prva južna radna 3, 22330 Nova Pazova, Republika Srbija, tel. 0800 801 807, Kontakt obrazac na parksidediy.com

Содржина

Вовед.....	73
Наменета употреба.....	73
Обем на испорака/додатоци.....	74
Преглед.....	74
Функционален опис.....	74
Технички додатоци.....	74
Безбедносни упатства.....	74
Значење на безбедносните упатства.....	74
Пиктограми и симболи.....	75
Безбедно пуштање во употреба.....	75
Подготовка.....	79
Врски.....	79
Поврзете ја линијата за притисок.....	79
Прилагодување на пливачкиот прекинувач.....	79
Проверете го пливачкиот прекинувач.....	80
Поставување на пумпата.....	80
Работа.....	80
Упатства за работа.....	80
Вклучување и исклучување.....	81
Чистење, одржување и складирање.....	81
Чистење.....	81
Одржување.....	81
Складирање.....	81
Барање проблеми.....	82
Отстранување/Заштита на животната средина.....	82
ГАРАНТЕН СЕРТИФИКАТ.....	83
Резервни делови и додатоци.....	85
Превод на оригиналната декларација за сообразност на ЕУ.....	85
Расклопен поглед.....	151

Вовед

Честитки за купувањето на вашата нова потопна пумпа за нечиста вода (во понатамошниот текст апарат или електричен алат).

Избравте висококвалитетен апарат. Овој апарат беше тестиран за квалитет за време на производството и подложен на финална инспекција. Така, функционалноста на вашиот апарат е загарантирана.

Не може да се исклучи дека во поединечни случаи може да има преостанати количини вода на или во апаратот или во цревата. Ова не е дефект или грешка и не е причина за загриженост.



Упатствата за употреба се дел од овој апарат. Содржат важни информации за безбедноста, употребата и отстранувањето. Внимателно прочитајте ги упатствата за работа. Запознајте се со контролите и правилната употреба на апаратот. Користете го апаратот само како што е опишано и за наведените области на примена. Чувајте го упатството за употреба на безбедно место и предајте ги сите документи доколку го предавате апаратот на трети лица.

Наменета употреба

Уредот е наменет исклучиво за следната употреба:

- Дренажа и пумпање на следниве течности:
 - Отпадни води со следнава максимална големина на честички: 30 mm
 - Типични апликации:
 - Пумпање и празнење на лавабоа и контејнери
 - Екстракција на вода од бунари и шахти
 - Испумпување на поплавени подруми
 - Температура на водата ≤ 35 °C
- Секоја друга употреба што не е изречно дозволена во ова упатство може да претставува сериозна опасност за корисникот и да резултира со оштетување на апаратот. Операторот или корисникот на апаратот е одговорен за какви било несреќи или штети врз други лица или нивниот имот. Апаратот е наменет за употреба во секторот „Направи сам“. Не е дизајниран за континуирана комерцијална употреба. Доколку се користи комерцијално, гаранцијата е неважечка. Производителот не е одговорен за штета предизвикана од неправилна употреба или неправилно ракување.

Обем на испорака/додатоци

Распакувајте го апаратот и проверете ја содржината на испорака.

Правилно фрлете го материјалот за пакување.

- Schmutzwasser-Tauchpumpe
- Агол на поврзување
- Комбиниран адаптер
- Сајла на влечење (8 m)
- Превод на оригиналните упатства за работа

Преглед

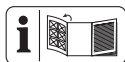

Илустрациите на апаратот може да се најдат на предната преклопна страница.

- 1 Рачка за носење
- 2 Кабел за поврзување со електричната мрежа
- 3 Линија (Пливачки прекинувач)
- 4 Држач (Пливачки прекинувач)
- 5 Прилагодување на висината (Пливачки прекинувач)
- 6 Пливачки прекинувач
- 7 Основа на пумпата
- 8 Излез за вода
- 9 Кукиште
- 10 Сајла на влечење (Најлон, 8 m)
- 11 Агол на поврзување
- 12 Копче Quick-Connect-Verbindung
- 13 Комбиниран адаптер

Функционален опис

Пумпата е опремена со пливачки прекинувач кој автоматски го вклучува или исклучува уредот во зависност од нивото на водата.

Во случај на преоптоварување, уредот се исклучува преку вградениот прекинувач за термичка заштита. Откако ќе се излади, моторот повторно автоматски се вклучува.

Погледнете ги следниве описи за функцијата на контролните елементи.

Технички податоци

Schmutzwasser-Tauchpumpe

..... **PETPS 400 B2**
Номинален напон U 230 V~, 50 Hz

Номинална потрошувачка P 400 W
Класа на заштита I
Вид на заштита IPX8
Должина Кабел за поврзување со електричната мрежа 10 m
Тежина 3,5 kg
Ниво на звучен притисок L_{pA} ≤ 70 dB
Брзина на проток Q ≤ 9000 L/h
Притисок на проток 0.6 bar
Висина на проток H ≤ 6 m
Работна длабочина на нуркање ≤ 7 m
Минимално ниво на вода, Пуштање во употреба 90 mm
Преостанато ниво на вода 31 mm
Големина на суспендирана материја \varnothing ≤ 30 mm
Температура на водата ≤ 35 °C
Излез за вода G1½"

Податоци за перформанси

↑ Висина на проток h [m]; → Брзина на проток Q [L/h]

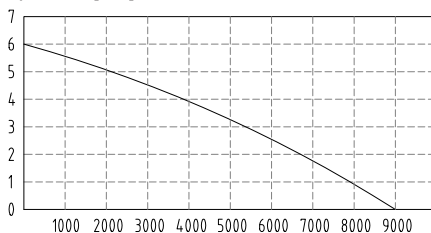

Максималните податоци за перформанси се мерат под оптимални услови (на пр. директен излез).

Потесните црева можат да ги намалат перформансите.

Безбедносни упатства

Овој дел ги опфаќа основните безбедносни упатства при користење на апаратот.

Значење на безбедносните упатства

⚠ ОПАСНО! Доколку не ги следите овие безбедносни упатства, ќе се случи несреќа. Резултатот е сериозна телесна повреда или смрт.

⚠ ПРЕДУПРЕДУВАЊЕ! Доколку не ги следите овие безбедносни упатства, може да се случи несреќа. Резултатот може да биде сериозна телесна повреда или смрт.

▲ ВНИМАНИЕ! Доколку не ги следите овие безбедносни упатства, ќе се случи несреќа. Резултатот може да биде лесна или умерена телесна повреда.

ИЗВЕСТУВАЊЕ! Доколку не ги следите овие безбедносни упатства, ќе се случи несреќа. Резултатот може да биде материјална штета.

Пиктограми и симболи

Симболи на апаратот



Прочитајте ги упатствата за работа



Опасност!

- Не е погодно за вода со висока содржина на песок.
- Забелешка: Заштитете ја пумпата од работа на суво. Ризик од прегревање!



максимална работна длабочина на нуркање



Исклучете го од струја пред одржување или ако кабелот за напојување е оштетен



Електричните апарати не припаѓаат во домашниот отпад.

Симболи во упатството за употреба



Опасност!

Безбедно пуштање во употреба

Општи информации

- Внимателно прочитајте ги упатствата за работа. Запознајте се со контролите и правилната употреба на уредот.
- Апаратот не треба да го користат деца. Децата мора да бидат

под надзор за да се осигурате дека не си играат со апаратот. Со апаратот може да ракуваат лица со намалени физички, сензорни или ментални способности или со недостаток на искуство и знаење, доколку се под надзор или имаат упатства за безбеден начин на употреба на апаратот и ги разбираат опасностите што се вклучени.

Чистењето и одржувањето од страна на корисникот не смеат да го вршат деца.

- Лицата кои не се запознаени со упатствата за употреба не смеат да го користат апаратот.
- Преземете соодветни мерки за да ги држите децата подалеку од уредот додека е во употреба. Постои ризик од повреда.
- Апаратот не смее да се користи на надморска височина поголема од 2000 m.

- Не користете за вода што содржи абразивни честички како што е песок. Не е дозволено пренесување на агресивни, абразивни, корозивни, запаливи (на пр. моторни горива) или експлозивни течности, солена вода, средства за чистење и прехранбени производи. Температурата на испумпаната течност не смее да надмине 35 °C.
- Никогаш не користете го уредот кога има луѓе во водата.
- Не користете ја пумпата во градинарски езерца со риби или растенија. Контаминација на течноста може да се појави поради истекување на средства за подмачкување.
- Не ракувајте со апарат кој е оштетен, нецелосен или модифициран без согласност на производителот. Пред пуштање во работа, замолете стручно лице да провери дали се

преземени потребните мерки за електрична безбедност.

Подготовка

- Проверете дали напонот и фреквенцијата на мрежата одговараат на информациите на табличката за типот.
- Секогаш проверувајте го кабелот за напојување и продолжниот кабел за знаци на оштетување или стареење пред употреба. Доколку кабелот се оштети за време на употребата, мора веднаш да се исклучи од напојувањето. **НЕ ДОПИРАЈТЕ ГО КАБЕЛОТ АКО НЕ Е ИСКЛУЧЕН ОД МРЕЖА.** Не користете го апаратот ако кабелот е оштетен или истрошен.
- Поврзувајте го апаратот само на штекер со апарат за диференцијална струја (RCD) со номинална диференцијална струја не поголема од 30 mA.

- Поврзете го уредот во штекер кој е заштитен со најмалку 6 A.
- Проверете ја електричната безбедност пред работа. Ако не сте сигурни, прашајте професионалец.
- Уредите за заземјување, неутрализација и диференцијална струја се во согласност со безбедносните прописи на компаниите за снабдување со енергија и функционираат правилно.
- Електричните конектори се заштитени од влага.
- Приклучоците се инсталирани во зоната заштитена од поплави.
- Доколку кабелот за напојување на овој апарат е оштетен, мора да го замени производителот, неговата служба за корисници или слично квалификувано лице за да се избегне опасност. Контактирајте го сервисниот центар.
- При ракување со уредот, приклучокот за напојување мора да биде слободно достапен.
- Не користете го кабелот за напојување за да го исклучите апаратот од струја или за да го извадите приклучокот од штекерот. Заштитете го кабелот за напојување од топлина, масло и остри рабови.
- Користете само одобрени продолжни кабли од типот H07RN-F кои не се подолги од 75 m и се наменети за надворешна употреба. Пресекот на жицата на продолжниот кабел мора да биде најмалку 2,5 mm². Секогаш целосно одмотајте ја макарата за кабел пред употреба. Проверете го продолжниот кабел за оштетување.

- Не носете го или не закачувајте го апаратот за кабелот за напојување или цревото.

Работа

- Не користете го апаратот во близина на запаливи течности или гасови. Непочитувањето може да резултира со пожар или експлозија.
- Носете цврсти чевли за да се заштитите од електричен удар.
- Пумпата не смее да се остава на отворено во услови на мраз. Чувајте го уредот заштитен од мраз.
- Редовно проверувајте ја функцијата на пливачкиот прекинувач. Непочитувањето ќе ги поништи гаранцијата и барањата за одговорност.
- Следете го уредот за време на работата за навремено да откриете какво било суво работење на пумпата.
- Исклучете го апаратот и исклучете го кабелот

за напојување од штекерот. Проверете дали сите подвижни делови се целосно запрени

- секогаш кога ќе го напуштите апаратот
- пред да ги смените додатоците
- пред склопување или расклопување на уредот,
- пред проверка, чистење или извршување на работа на апаратот

Чистење, одржување и складирање

- Обрнете внимание на сите упатства во следното поглавје: *Чистење, одржување и складирање, стр. 81* Сите понатамошни мерки, особено отворањето на уредот, мора да ги изврши квалификуван електричар. Во случај на поправка, секогаш контактирајте со нашиот сервисен центар.
- Од безбедносни причини, заменете

ги истрошените или оштетените делови. Користете само оригинални резервни делови и додатоци. Употребата на делови од трети страни ќе резултира со моментално губење на гарантното барање.

- Чувајте го уредот на суво место и подалеку од дофат на деца.

Подготовка

▲ ПРЕДУПРЕДУВАЊЕ! Ризик од повреда поради ненамерно стартување на апаратот. Не вклучувајте го кабелот за напојување во штекерот сè додека апаратот не е целосно подготвен за употреба.

Врски

Следниве опции за поврзување се достапни на уредот и додатоците:

- Агол на поврзување: на пр. Млазница за црево со внатрешен навој G1½"
- Редуктор ①: Црево од 1" (25 mm) со соодветна стега за црево
- Редуктор ②: на пр. Млазница за црево со внатрешен навој G1"; исклучете го конекторот ①
- Редуктор ③: Црево од 1¼" (32 mm) со соодветна стега за црево; Исклучете ги конекторите ① и ②

Поврзете ја линијата за притисок

Белешки

- Опишаното поврзување е предлог со испорачаната дополнителна опрема.
- Можете да користите црево или фиксна цевка како линија за притисок.
- За трајна инсталација, користете спречувач на повратен тек.

- Благодарение на приклучокот Quick-Connect во аголот на поврзување, лесно можете да ја расклопите пумпата без да го отстраните притисочниот цевковод.

Продолжи

1. Исклучете го аголот на поврзување (11) на Quick-Connect поврзувањето (12).
 - Притиснете и задржете го црвеното копче (12) на Quick-Connect конекцијата.
 - Повлечете го држачот за поврзување (11) за да го одвоите.
 - Отпуштете го копчето (12).
2. Прикачете го свитканиот дел од аголот на поврзување (11) на излезот за вода (8; G1½").
3. Ако ви е потребен комбиниран адаптер: Прикачете го (скратениот) комбиниран адаптер (13) на лабавиот дел од држачот за поврзување (11).
4. Прикачете црево на другиот дел од аголот за поврзување (11) или на комбинираниот адаптер (13).
5. Поврзете го аголот на поврзување (11): Притиснете ги двата дела од аголот на поврзување заедно на Quick-Connect спојката.

Прилагодување на пливачкиот прекинувач

Белешки

- При испораката, пливачкиот прекинувач е поставен така што може веднаш да се пушти во работа.
- Трајно инсталирана пумпа: Редовно проверувајте ја функцијата на пливачкиот прекинувач, најмалку на секои 3 месеци.
- Проверете дали растојанието помеѓу пливачкиот прекинувач и прилагодувањето на висината е доволно големо. Ако растојанието е премногу мало, пливачкиот прекинувач може да не работи како што е предвидено.
- Прилагодете го пливачкиот прекинувач со рачката за носење испружена, особено ако ја закачувате пумпата за јажето за влечење.
- Поставете го пливачкиот прекинувач така што ќе ја исклучи пумпата пред да го допре дното.

Продолжи

За време на нормална работа, пливачкиот прекинувач (6) треба да виси во држачот (4).

1. Поставете го средното ниво:
 - Притиснете го држачот (4) заедно.
 - Поместете го држачот (4) во саканата положба во рамките на прилагодувањето на висината (5).
2. Прилагодете ја разликата помеѓу највисоките и најниските нивоа:
 - Зголемете ја разликата во нивото: Продолжете го делот од кабелот (3) помеѓу држачот (4) и пливачкиот прекинувач (6).
 - Намалете ја разликата во нивото: Скратете го делот од кабелот (3) помеѓу држачот (4) и пливачкиот прекинувач (6).
3. Проверете ја функцијата на пливачкиот прекинувач (6).

Рачно работење (сл. А)

Пливачкиот прекинувач може да се постави така што пумпата е секогаш вклучена кога е напојувана со струја.

- Монтирајте го пливачкиот прекинувач (6) вертикално нагоре без никаков простор до држачот (4).

Проверете го пливачкиот прекинувач

1. Ставете ја пумпата во сад со вода без аголот на поврзување (11). Водата треба да се врати во садот при пумпање.
2. Вклучете го приклучокот за струја во штекер.
3. Подигнете го и спуштете го пливачкиот прекинувач (6) рачно. Внимавајте на положбата во која пумпата се вклучува и исклучува. Ако не сте задоволни од резултатот: Повторно подесете го пливачкиот прекинувач (6) (*Прилагодување на пливачкиот прекинувач, стр. 79*).
4. Исклучете го кабелот за напојување од штекерот.

Поставување на пумпата

Белешки

- Никогаш не користете го кабелот за напојување (2) или цреводот за притисок за држење или закачување на уредот.

- Ако го користите пливачкиот прекинувач (6):
 - Проверете дали пливачкиот прекинувач може слободно да се движи.
 - Јамата за пумпата треба да ги има најмалку следниве димензии: 40 cm × 40 cm × 50 cm
- Кога ја потопувате пумпата, оставете што е можно повеќе воздух да излезе од основата на пумпата. За да го направите ова, држете ја пумпата под агол.
- Внимавајте на максималната длабочина на нуркање (≤ 7 m) и максималната висина на испуштање (≤ 6 m).
- Не поставувајте го уредот директно на каллива подлога. Обесете го уредот или користете тула, на пример, како основа.
- Можете да го користите испорачаното јаже за влечење (10) за следниве намени:
 - Спуштете го уредот надолу во шахтата и повлечете го нагоре
 - Обесете го уредот слободно во вода

Прикачете ја сајлата за влечење (сл. В)

1. Прикачете ја сајлата за влечење (10) на рачката за носење (1) со јамка и јазол.
2. Пред да го спуштите уредот во шахта: Проверете дали сајлата за влечење е цврсто прицврстена на рачката за носење.

Работа

Упатства за работа

- Проверете дали напонот и фреквенцијата на мрежата одговараат на информациите на табличката за типот.
- Поврзете го уредот во штекер кој е заштитен со најмалку 6 А.
- Поврзувајте го апаратот само на штекер со апарат за диференцијална струја (RCD) со номинална диференцијална струја не поголема од 30 mA.
- **▲ ОПАСНО!** Опасност од струен удар! Внимавајте влагата или водата

никогаш да не дојдат во контакт со приклучокот за напојување.

- Уредот не е погоден за поврзување со системот за снабдување со вода за пиење.

Рачно работење

- Надгледувајте ја пумпата за да се осигурате дека не работи на суво.
- Минимално ниво на вода, Пуштање во употреба: 90 mm

Вклучување и исклучување

Белешки

- **ИЗВЕСТУВАЊЕ! Не егодно за континуирано работење!** Оптималниот интервал на употреба е 30 минути пумпање, 5 минути пауза.
- **Заштита од преоптоварување:** Во случај на преоптоварување, вградениот монитор за температура автоматски го исклучува уредот. Откако ќе се олади, уредот автоматски се вклучува повторно.

Вклучување

1. Поврзете го кабелот за напојување (2) со изворот на напојување. Моторот се стартува. По одредено време на вшмукување, пумпата почнува да испорачува енергија.

Исклучување

- Исклучете го уредот од напојувањето.

Чистење, одржување и складирање

▲ ПРЕДУПРЕДУВАЊЕ! Електричен шок!

Ризик од повреда поради ненамерно стартување на апаратот. Заштитете се себеси за време на работите за одржување и чистење. Исклучете го апаратот и исклучете го од штекерот. Сите поправки или одржувања што не се опишани во ова упатство нека ги изврши нашиот сервисен центар. Користете само оригинални резервни делови.

Чистење

ИЗВЕСТУВАЊЕ! Опасност од оштетување. Хемиските супстанции можат да ги оштетат пластичните делови на апаратот. Не користете средства за чистење или растворувачи.

- Нестационарни инсталирани уреди: Чистете ја пумпата со чиста вода по секоја употреба.
- Стационарни инсталирани уреди: Редовно проверувајте ја функцијата на пливачкиот прекинувач (6) (најмалку на секои три месеци).
- Користете млаз вода за да ги отстраните сите влакненца и влакнести честички што можеби се заглавиле во куќиштето на пумпата.
- Отстранете ја сета нечистотија од дното на пумпата со млаз вода.
- Отстранете ги наслагите на пливачкиот прекинувач со чиста вода.
- Редовно отстранувајте ја калта од подот на шахтата, а исто така чистете ги и сидовите на шахтата.
- Ако не сте ја користеле пумпата подолго време: Темелно исчистете ја пумпата по последната употреба и пред повторна употреба. Наслагите и остатоците можат да предизвикаат проблеми при стартување.

Одржување

Апаратот е без одржување.

Складирање

Секогаш чувајте ги апаратот и додатоците:

- чисти
- суви
- заштитени од прашина
- заштитено од мраз
- надвор од дофат на деца
- Наслагите и остатоците можат да предизвикаат проблеми при стартување. Пред подолго складирање (на пр. Презимување)
- Исчистете ја пумпата.
- Испразнете ја пумпата.

Барање проблеми

Следнава табела ќе ви помогне да ги решите помалите проблеми:

Проблем	Можна причина	Решавање
Апаратот не се стартува	Недостасува напон во мрежата	Проверете го штекерот, кабелот за напојување, приклучокот, осигурувачот и, доколку е потребно, нека ги поправи квалификуван електричар.
	Пливачкиот прекинувач не се префрла	<i>Прилагодување на пливачкиот прекинувач, стр. 79</i>
Пумпата испорачува малку или ништо	Перформансите на пумпата се намалени поради силно контаминирани и абразивни нечистотии од вода	Исчистете ја пумпата и заменете ги деловите што се трошат доколку е потребно
	Затната пумпа или цевка	Исчистете ја пумпата и цевката
Пумпата не се исклучува	Пливачкиот прекинувач не може да потоне	Слободно поставете го пливачкиот прекинувач
Пумпата се исклучува по кратко време на работа	Заштитата на моторот ја исклучува пумпата поради прекумерно загадување на водата	Чистење на пумпата и шахтата
	Заштитата на моторот ја исклучува пумпата поради прекумерна температура на водата	Внимавајте температурата на водата да не надминува 35 °C!

Отстранување/Заштита на животната средина

Ве молиме рециклирајте го уредот, додатоците и пакувањето на еколошки начин.



Електричните апарати не припаѓаат во домашниот отпад.

Симболот на прецртана корпа за отпадоци на тркала значи дека овој електричен или електронски уред не смее да се фрла со домашен отпад на крајот од својот век на траење, туку крајниот корисник мора да го однесе на посебно место за собирање.

Директива 2012/19/ЕУ за отпадна електрична и електронска опрема:

Потрошувачите се законски обврзани да рециклираат електрична и електронска опрема на крајот од нејзиниот век на траење на еколошки начин. Ова обезбедува еколошки и ефикасно рециклирање. Во зависност од имплементацијата во националното законодавство, може да имате следниве опции:

- враќање на продажно место,
- предадете го на официјално место за собирање,
- вратете го кај производителот/дистрибутерот.

Додатоците и помагалата без електрични компоненти што се вклучени во старите уреди не се засегнати.

ГАРАНТЕН СЕРТИФИКАТ

Производител:	Grizzly Tools GmbH & Co. KG ; Stockstädter Str. 20; 63762 Grobostheim; ГЕРМАНИЈА; www.grizzlytools.de
Увозник и гарант:	ЛИДЛ СЕВЕРНА МАКЕДОНИЈА ДООЕЛ, Бул. Киро Глигоров бр. 2, Скопје, Тел: 00800 90698;
Производ:	Schmutzwasser-Tauchpumpe
Модел:	PETPS 400 B2
IAN/сериски број:	508092_2507/000001-138000
Датум на купување:	
Продавач (продавач на стационарни производи/ онлајн продавница):	[Име, адреса, печат]

Почитуван купувач,
Овој производ доаѓа со гаранција од 3 години од датумот на купување. Во случај на дефекти на овој производ, имате законски права против продавачот на производот. Овие законски права не се ограничени со нашата гаранција наведена подолу.

Покрај оваа комерцијална гаранција, потрошувачот има законско право на двегодишна гаранција според член 18 од Законот за заштита на потрошувачите.

Гарантни услови

Гарантниот период започнува од датумот на купување. Чувајте ја оригиналната сметка од купувањето на безбедно. Овој документ е потребен како доказ за купување. Доколку се појави дефект во материјалите или изработката во рок од три години од датумот на купување на овој производ, ние, по наша дискреција, ќе го поправиме или замениме производот бесплатно. Оваа гаранција бара неисправниот производ и доказот за купување (сметка од купувањето) да бидат доставени во рок од три години до, како и да се достави краток писмен опис на дефектот и кога се појавил.

Доколку дефектот е покриен со нашата гаранција, ќе добиете поправен или нов производ. Поправката или замената на производот не започнува нов гарантен период.

Гарантен период и законски барања за дефекти

Гарантниот период не се продолжува со гаранцијата. Ова важи и за заменети и поправени делови. Секоја штета или дефект што е присутна во моментот на купувањето мора да се пријави веднаш по распакувањето. Потребните поправки по истекот на гарантниот период се наплаќаат.

Опсег на гаранција

Производот е внимателно произведен според строгите упатства за квалитет и темелно тестиран пред испорака. Гаранцијата важи за дефекти во материјалот или изработката. Оваа гаранција не ги покрива деловите од производот кои се предмет на нормално абење и затоа може да се сметаат за потрошни делови (на пр. Предфилтер, Заптивен прстен) или за оштетување на кршливи делови.

Оваа гаранција е неважечка ако производот е оштетен, злоупотребен или неодржуван. Истото важи и за штети предизвикани од вода, мраз, гром, пожар или неправилен транспорт. За да се обезбеди правилна употреба на производот, сите упатства содржани во упатството за употреба мора строго да се следат. Употребата и дејствијата за кои се препорачува или се предупредува во упатствата за употреба мора да се избегнуваат по секоја цена.

Производот е наменет само за приватна употреба, а не за комерцијална употреба. Во случај на злоупотреба, неправилно

ракување, употреба на сила или модификации што не се извршени од нашиот овластен сервисен центар, гаранцијата ќе биде неважечка.

Рок за завршување

Лицето што ја дава гаранцијата се обврзува да одговори на писмено или електронско известување за дефекти во рок од **1 работни дена** и да ги изврши потребните поправки во рок од **30 календарски дена** или во роковите утврдени во целосните гарантни услови.

Услови за гарантни услуги

Презентација на овој гарантен сертификат целосно пополнет, како и доказ за купување (фискална сметка/фактура). Гаранцијата е неважечка ако производот е користен неправилно, ако се извршени неовластени поправки или ако има механичко оштетување (како што е наведено во целосните услови за гаранција).

Овластен сервисен центар/Контакт:	PARKSIDE Service Center, Телефонска линија: 0800 97198, е-пошта: grizzly@lidl.mk, 8 часот наутро - 6 часот попладне
Потпис/печат на продавачот:	
Датум:	

Резервни делови и додатоци

Резервни делови и додатоци се достапни на www.grizzlytools.shop. Доколку најдете на какви било проблеми за време на процесот на нарачка, контактирајте со нас преку нашата онлајн продавница. Доколку имате дополнителни прашања, контактирајте со нас на: **ГАРАНТЕН СЕРТИФИКАТ**, стр. 83

Број на артикл	1	Име	Број на нарачка
10	—	Сајла на влечење (Најлон, 8 м)	79300311
11- 13	42-48	Поставен агол за поврзување (Агол на поврзување со Quick-Connect поврзување, Комбиниран адаптер)	91110114

¹ Расклопен поглед, стр. 151

Превод на оригиналната декларација за сообразност на ЕУ

<p>Производ: Schmutzwasser-Tauchpumpe Модел: PETPS 400 B2 Сериски број: 000001-138000</p> <p>Предметот на декларацијата опишана погоре е во согласност со релевантното законодавство за хармонизација на Унијата:</p> <p style="text-align: center;">2006/42/EC • 2014/30/EU • 2011/65/EU & (EU) 2015/863</p> <p>Предметот на декларацијата опишана погоре е во согласност со одредбите од Директивата 2011/65/EU на Европскиот парламент и на Советот од 8 јуни 2011 година за ограничување на употребата на одредени опасни супстанции во електрична и електронска опрема.</p> <p>За да се обезбеди сообразност, применети се следните хармонизирани стандарди, национални стандарди и одредби:</p> <p style="text-align: center;">EN 60335-1:2012/A16:2023 • EN IEC 60335-2-41:2021/A11:2021 EN 62233:2008 • EN IEC 63000:2018 EN IEC 55014-1:2021 • EN IEC 55014-2:2021 EN IEC 61000-3-2:2019/A2:2024 • EN 61000-3-3:2013/A2:2021</p> <p>Производителот сноси единствена одговорност за издавање на оваа декларација за сообразност:</p> <div style="display: flex; justify-content: space-between;"> <div style="width: 45%;"> <p>CE Grizzly Tools GmbH & Co. KG Stockstädter Str. 20 63762 Großostheim ГЕРМАНИЈА 20.11.2025</p> </div> <div style="width: 45%; text-align: center;">  Christian Frank Претставник за документација </div> </div>

Përmbajtje

Hyrje.....	86
Përdorimi sipas qëllimit.....	86
Përmbajtja e paketimit / Aksesorët.....	86
Përmbledhje.....	87
Përshkrimi i funksionit.....	87
Të dhënat teknike.....	87
Udhëzimet e sigurisë.....	87
Rëndësia e udhëzimeve të sigurisë.....	87
Shenjat dhe simbolet e figurave.....	87
Vënia e sigurt në punë.....	88
Përgatitja.....	91
Lidhjet.....	91
Lidhni linjën e presionit.....	91
Rregulloni butonin notues.....	92
Kontrolloni butonin notues.....	92
Vendosja e pompës.....	92
Operimi.....	92
Udhëzime përdorimi.....	92
Ndezja dhe fikja.....	93
Pastrimi, mirëmbajtja dhe ruajtja.....	93
Pastrimi.....	93
Mirëmbajtja.....	93
Magazini.....	93
Kërkimi i gabimeve.....	94
Asgjësimi/Mbrojtja e mjedisit.....	94
ÇERTIFIKATË GARANCIE.....	95
Pjesë rezervë dhe aksesorë.....	97
Përkthimi i Deklaratës origjinale të Konformitetit të BE-së.....	97
Pamje e shpërthyer.....	151

Hyrje

Urime për blerjen e pompës tuaj të re zhytëse për ujërat e ndotura (në vijim quhet pajisje ose mjet elektrik).

Ju keni zgjedhur një pajisje me cilësi të lartë. Kjo pajisje është kontrolluar për cilësi gjatë prodhimit dhe i është nënshtruar një kontrolli përfundimtar. Funksionaliteti i pajisjes suaj sigurohet në këtë mënyrë.

Nuk përjashtohet mundësia që në raste të veçanta të ketë sasi të mbetura uji në ose brenda pajisjes, respektivisht në gypat e zorrës. Kjo nuk është një defekt apo dëm dhe asnjë arsye për shqetësim.



Manuali i përdorimit është pjesë e kësaj pajisjeje. Ai përmban udhëzime të rëndësishme për sigurinë, përdorimin dhe asgjësimin. Lexoni me kujdes manualin e përdorimit. Njihuni me pjesët e kontrollit dhe përdorimin e duhur të pajisjes. Përdoreni pajisjen vetëm sipas përshkrimit dhe për qëllimet e treguara të përdorimit. Ruani mirë manualin e përdorimit dhe dorëzoni të gjitha dokumentet kur pajisja i kalohet palëve të treta.

Përdorimi sipas qëllimit

Pajisja është menduar ekskluzivisht për përdorimin e mëposhtëm:

- Kullimi dhe transportimi i lëngjeve të mëposhtme:
 - Ujërat e ndotura me madhësinë maksimale të grimcave si më poshtë: 30 mm
- Përdorime tipike:
 - Pompimi dhe zbrazja e pishinave dhe enëve
 - Marrja e ujit nga pusët dhe kanalet
 - Pompimi i bodrumeve të përmblytura
- Temperatura e ujit ≤ 35 °C

Çdo përdorim tjetër që nuk është shprehimisht i lejuar në këtë manual përdorimi mund të përbëjë një rrezik serioz për përdoruesin dhe të shkaktojë dëme në pajisje. Operatori ose përdoruesi i pajisjes është përgjegjës për aksidentet ose dëmet ndaj njerëzve të tjerë ose pronës së tyre. Pajisja është e destinuar për përdorim në fushën e amatorëve. Nuk është projektuar për përdorim të vazhdueshëm komercial. Në rast të përdorimit komercial, garancia skadon. Prodhuesi nuk është përgjegjës për dëmet e shkaktuara nga përdorimi i papërshtatshëm ose përdorimi i gabuar.

Përmbajtja e paketimit / Aksesorët

Shpaketojeni pajisjen dhe kontrolloni përmbajtjen e dorëzuar.

Hidhni materialin e paketimit siç duhet.

- Schmutzwasser-Tauchpumpe
- Këndi i lidhjes
- Adapter kombi
- Litar tërheqjeje (8 m)
- Përkthimi i udhëzimeve origjinale të përdorimit

Përmbledhje

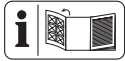

Ilustrimet e pajisjes i gjeni në faqen e përparme të palosshme.

- 1 Doreza e mbajtjes
- 2 Kablo e lidhjes me rrjetin elektrik
- 3 Tubacion (Buton notues)
- 4 Mbajtës (Buton notues)
- 5 Rregullimi i lartësisë (Buton notues)
- 6 Buton notues
- 7 Baza e pompës
- 8 Dalja e ujit
- 9 Mbështjellës
- 10 Litar tërheqjeje (Najlon, 8 m)
- 11 Këndi i lidhjes
- 12 Buton Quick-Connect-Verbindung
- 13 Adapter kombi

Përshkrimi i funksionit

Pompa është e pajisur me një buton notues që ndez ose fik pajisjen automatikisht në varësi të nivelit të ujit.

Në rast mbingarkese, pajisja fiket nga butoni i integruar termik i mbrojtjes. Pasi ftohet, motori rinis vetë.

Funksioni e pjesëve të komandimit gjeni në përshkrimet vijues.

Të dhënat teknike

Schmutzwasser-Tauchpumpe

.....	PETPS 400 B2
Tensioni i vlerësuar U	230 V~, 50 Hz
Tensioni i vlerësuar P	400 W
Klasa mbrojtëse	I
Lloji i mbrojtjes	IPX8
Gjatësia Kablo e lidhjes me rrjetin elektrik	10 m
Pesha	3,5 kg
Niveli i presionit të zërit L_{pA}	≤ 70 dB
Sasia e pompimit Q	≤ 9000 L/h
Presioni i pompimit	0.6 bar
Lartësia e pompimit H	≤ 6 m
Thellësia e zhytjes gjatë punës	≤ 7 m
Niveli minimal i ujit, Vendosja në funksion	90 mm
Lartësia e ujit të mbetur	31 mm
Madhësia e grimcave të pezulluara \varnothing	≤ 30 mm
Temperatura e ujit	≤ 35 °C

Dalja e ujit G1½"

Të dhënat e performancës

↑ Lartësia e pompimit h [m]; → Sasia e pompimit Q [L/h]

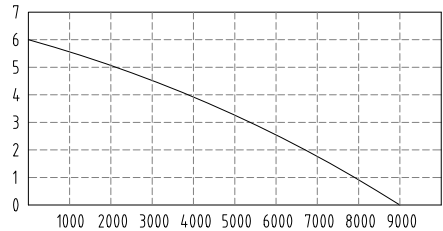

Matja e të dhënave maksimale të performancës bëhet në kushte optimale (p.sh. dalje e drejtë, dhe e drejtpërdrejtë). Tubat më të ngushtë mund të ulin performancën.

Udhëzimet e sigurisë

Ky seksion trajton udhëzimet themelore të sigurisë gjatë përdorimit të pajisjes.

Rëndësia e udhëzimeve të sigurisë

▲ RREZIK! Nëse nuk ndiqni këtë udhëzim sigurie, ndodh një aksident. Pasojat janë lëndime të rënda trupore ose vdekje.

▲ PARALAJMËRIM! Nëse nuk e ndiqni këtë paralajmërim sigurie, mund të ndodhë një aksident. Pasoja mund të jenë lëndime të rënda trupore ose vdekje.

▲ KUJDES! Nëse nuk ndiqni këtë udhëzim sigurie, ndodh një aksident. Pasoja mund të jetë lëndim i lehtë ose i mesëm trupor.

NJOFTIM! Nëse nuk ndiqni këtë udhëzim sigurie, ndodh një aksident. Pasoja mund të jetë një dëm material.

Shenjat dhe simbolet e figurave

Simbol në pajisje



Lexoni manualin e përdorimit



Vëmendje!

- Nuk është i përshtatshëm për ujë me përmbajtje të lartë rëre.
- Njoftim: Mbrojeni pompën nga funksionimi pa ujë. Rrezik mbinxehjeje!

 Thellësia maksimale e zhytjes në punë
7 m

 Tërheqni prizën e rrjetit para punimeve të mirëmbajtjes ose kur kablo i rrjetit është e dëmtuar

 Pajisjet elektrike nuk duhet të hidhen në mbeturinat shtëpiake.

Simbol në manualin e përdorimit

 Vëmendje!

Vënia e sigurt në punë

Udhëzime të përgjithshme

- Lexoni me kujdes manualin e përdorimit. Njihuni me pjesët e kontrollit dhe përdorimin e saktë të pajisjes.
- Pajisja nuk duhet të përdoret nga fëmijët. Fëmijët duhet të mbikëqyren për të siguruar që ata nuk luajnë me pajisjen. Pajisja mund të përdoret nga persona me aftësi të kufizuara fizike, shqisore ose mendore ose mungesë përvoje dhe njohurish, nëse ata janë mbikëqyrur ose janë udhëzuar në lidhje me përdorimin e pajisjes në një mënyrë të sigurt dhe i kuptojnë rreziqet e përfshira.

Pastrimi dhe mirëmbajtja nga përdoruesit nuk duhet të kryhen nga fëmijët pa mbikëqyrje.

- Personat që nuk janë të njohur me udhëzimet e përdorimit nuk mund ta përdorin pajisjen.
- Merrni masat e duhura për t'i mbajtur fëmijët larg pajisjes ndërsa ajo është në përdorim. Ekziston rreziku i lëndimit.
- Pajisja nuk duhet të përdoret në lartësi më të mëdha se 2000 m.
- Mos e përdorni në ujë që përmban grimca gërryese siç është rëra. Nuk lejohet transportimi i lëngjeve agresive, abrazive (gërryese), korrozive, të djegshme (p.sh. karburantë për motorë) ose eksplozivë, ujë i kripur, detergjentë dhe ushqime. Temperatura e lëngut të pompuar nuk duhet të kalojë 35°C.
- Mos e përdorni pajisjen asnjëher, kur ka persona në ujë.
- Mos e përdorni pompën në pellgje kopshti me peshq ose bimë. Ndotja

e lëngut mund të ndodhë si pasojë e rrjedhjes së lubrifikantëve.

- Mos punoni me një pajisje të dëmtuar, të paplotë ose të modifikuar pa miratimin e prodhuesit. Para se të filloni përdorimin, sigurohuni nga një specialist që masat e kërkuara të mbrojtjes elektrike janë të pranishme.

Përgatitja

- Sigurohuni që tensioni i rrjetit dhe frekuenca e rrjetit të përputhen me të dhënat në tabelën e tipit.
- Kontrolloni gjithmonë lidhjen dhe zgjatimin para përdorimit për shenja të dëmtimit ose vjetërsisë. Nëse lidhja dëmtohet gjatë përdorimit, duhet të shkëputet menjëherë nga rrjeti i furnizimit, MOS E PREKNI LIDHJEN PARA SE TË SHKËPUTET NGA RRJETI. Mos e përdorni pajisjen nëse lidhja është e dëmtuar ose e konsumuar.
- Përdorni pajisjen vetëm me një prizë që ka

ndërprerës mbrojtës nga rrjedha e gabuar (RCD) me rrjedhje nominale jo më shumë se 30 mA.

- Lidhni pajisjen me një prizë që ka të paktën një siguresë 6 A.
- Kontrolloni sigurinë elektrike para përdorimit. Nëse nuk jeni të sigurt, pyesni një specialist.
 - Pajisjet e tokëzimit, neutralizimit dhe të rrymës së mbetur përputhen me rregulloret e sigurisë të kompanive të furnizimit me energji dhe funksionojnë siç duhet.
 - Lidhësit elektrikë janë të mbrojtur nga lagështia.
 - Lidhjet e prizave instalohen në zonën e mbrojtur nga përmbytjet.
- Nëse lidhja e rrjetit të kësaj pajisjeje dëmtohet, duhet të zëvendësohet nga prodhuesi, shërbimi i tij i klientit ose një person i kualifikuar në mënyrë të ngjashme, për të shmangur rreziqet.

- Kontaktoni qendrën e shërbimit.
- Gjatë përdorimit të pajisjes, priza e energjisë duhet të jetë lehtësisht e aksesueshme.
 - Mos e përdorni kabllon e lidhjes së rrjetit për të tërhequr lidhësin e prizës nga priza ose për të tërhequr pajisjen. Mbroni kabllon e lidhjes së rrjetit nga nxehtësia, vaji dhe skajet e mprehta.
 - Përdorni vetëm kabllo zgjatuese të lejuar të tipit H07RN-F, që janë maksimum 75 m të gjata dhe të destinuara për përdorim në natyrë. Prerja e telit të kabllos së zgjatimit duhet të jetë të paktën 2,5 mm². Rrokullisni gjithmonë tamburin kabllor plotësisht para përdorimit. Kontrolloni kabllon e zgjatimit për dëmtime.
 - Mos e mbani ose mos e lidhni pajisjennë kabllon e energjisë ose në zorrë.
- Operimi**
- Mos e përdorni pajisjen pranë lëngjeve ose gazeve të ndezshme. Nëse nuk respektohet, ekziston rreziku i zjarrit ose shpërthimit.
 - Për mbrojtje nga goditja elektrike, vishni këpucë të forta.
 - Pompa nuk duhet të qëndrojë në ambient të jashtëm gjatë ngricave. Ruani pajisjen në një vend të mbrojtur nga ngrica.
 - Kontrolloni rregullisht funksionimin e ndërprerësit lundrues. Në rast të mosrespektimit, garancia dhe përgjegjësia nuk vlejnë më.
 - Mbikëqyrni pajisjen gjatë funksionimit për të zbuluar me kohë funksionimin në të thatë të pompës.
 - Fikni pajisjen dhe hiqni lidhësin e prizës nga priza. Sigurohuni që të gjitha pjesët lëvizëse të kenë ndaluar plotësisht
 - sa herë që e lini pajisjen,
 - para se të ndërroni aksesorët,
 - para montimit ose çmontimit të pajisjes,

- para se të kontrolloni, pastroni ose kryeni punime në pajisje.

Pastrimi, mirëmbajtja dhe ruajtja

- Kushtoni vëmendje të gjitha udhëzimeve në kapitullin vijues: *Pastrimi, mirëmbajtja dhe ruajtja, fq. 93*

Të gjitha masat shtesë, veçanërisht hapja e pajisjes, duhet të kryhen nga një specialist elektrik. Në rast riparimi, kontaktoni gjithmonë qendrën tonë të shërbimit.

- Zëvendësoni për arsye sigurie pjesët e konsumuara ose të dëmtuara. Përdorni vetëm pjesë dhe aksesore origjinalë të zëvendësimit. Përdorimi i pjesëve të huaja shkakton humbjen e menjëhershme të garancisë.
- Pajisja duhet të ruhet në një ambient të thatë dhe jashtë mundësisë së arritjes nga fëmijët.

Përgatitja

▲ PARALAJMËRIM! Rrezik lëndimi nga pajisja që fillon padashur. Futeni prizën e lidhjes në prizë vetëm kur pajisja është plotësisht e përgatitur për përdorim.

Lidhjet

Në pajisje dhe në aksesore keni mundësitë e mëposhtme të lidhjes:

- Këndi i lidhjes: p.sh. Grykë zorre me G1½" filetim të brendshëm
- Pjesë reduktuese Ⓞ: Zorrë 1" (25 mm) me kapëse të përshtatshme për zorrë
- Pjesë reduktuese Ⓢ: p.sh. Grykë zorre me G1" filetime të brendshme; Shkëputni lidhjen Ⓞ prej
- Pjesë reduktuese Ⓢ: Zorrë 1¼" (32 mm) me kapëse të përshtatshme për zorrë; Shkëputni lidhjet Ⓞ dhe Ⓢ prej

Lidhni linjën e presionit

Udhëzime

- Lidhja e përkthuar është një sugjerim me aksesoret e përfshirë.
- Si tub presioni, mund të përdorni një zorrë ose një tub të fortë.
- Përdorni një valvulë kundër kthimit të ujit për instalim të përhershëm.
- Falë lidhjes Quick-Connect në këndin e lidhjes, ju mund ta çmontoni lehtë pompën pa pasur nevojë të hiqni tubin e presionit.

Procedura

1. Shkëputni këndin e lidhjes (11) në lidhjen Quick-Connect (12).
 - Shtypni dhe mbani të shtypur butonin e kuq (12) në lidhjen Quick-Connect.
 - Tërhiqni dhe ndani këndin e lidhjes (11).
 - Lëshoni butonin (12).
2. Fiksoni pjesën e përkulur të këndit të lidhjes (11) te dalja e ujit (8; G1½").
3. Nëse keni nevojë për adapterin kombi: Fiksoni adapterin kombi (i shkurtuar) (13) te pjesa e lirë e këndit të lidhjes (11).
4. Fiksoni një zorrë te pjesa tjetër e këndit të lidhjes (11) ose te adapteri kombi (13).
5. Lidhni këndin e lidhjes (11): Shtypni të dy pjesët e këndit të lidhjes së bashku në lidhjen Quick-Connect.

Rregulloni butonin notues

Udhëzime

- Gjatë dorëzimit, butoni notues është i vendosur në mënyrë që të lejojë vënien në funksion menjëherë.
- Pompë e instaluar në mënyrë të përhershme: Kontrolloni rregullisht funksionin e butonit notues, të paktën çdo 3 muaj.
- Sigurohuni që distanca midis butonit notues dhe vendosjes së lartësisë të jetë mjaft e madhe. Nëse distanca është shumë e vogël, butoni notues mund të mos funksionojë siç është parashikuar.
- Rregulloni butonin notues me dorezën e bartjes të tërhequr, veçanërisht kur e varni pompën në litarin e tërheqjes.
- Vendosni butonin notues në mënyrë që ta fikë pompën përpara se të prekë pjesën e poshtme.

Procedura

Në operim normal, butoni notues (6) duhet të varë në mbajtësen (4).

1. Rregullimi i nivelit mesatar të ujit:
 - Shtypni mbajtësen (4).
 - Shtyni mbajtësen (4) deri në pozicionin e dëshiruar brenda rregullimit të lartësisë (5).
2. Rregulloni diferencën midis nivelit më të lartë dhe më të ulët të ujit:
 - Rritni diferencën e nivelit të ujit: Zgjatni pjesën e kabllot (3) midis mbajtëses (4) dhe butonit notues (6).
 - Zvogëloni diferencën e nivelit të ujit: Shkurtëzoni pjesën e kabllot (3) midis mbajtëses (4) dhe butonit notues (6).
3. Kontrolloni funksionin e butonit notues (6).

Përdorim manual (Fig.A)

Butoni notues mund të rregullohet në mënyrë që pompa të jetë gjithmonë e ndezur sa herë që furnizohet me energji.

- Fiksoni butonin notues (6) pa hapësirë nga mbajtësa (4), drejt lart.

Kontrolloni butonin notues

1. Vendosni pompën me këndin e lidhjes (11) të hequr në një enë me ujë. Uji duhet të rrjedhë përsëri në enë gjatë pompimit.
2. Futni prizën e lidhje në një prizë.
3. Ngrini dhe ulni butonin notues (6) me dorë. Vëzhgoni pozicionet në të cilat pompa ndizet ose fiket.

Nëse nuk jeni i kënaqur me rezultatin: Rregulloni përsëri (*Rregulloni butonin notues, fq. 92*) butonin notues (6).

4. Nxirrni prizën e lidhjes nga prizja.

Vendosja e pompës

Udhëzime

- Mos përdorni kurrë kallon e funnizimit me rrjetin (2) ose zorrën e presionit për të mbajtur ose varur pajisjen.
- Kur përdorni butonin notues (6):
 - Sigurohuni që butoni notues të mund të lëvizë lirshëm.
 - Gropa e pompës duhet të ketë të paktën dimensionet e mëposhtme: 40 cm × 40 cm × 50 cm
- Gjatë zhytjes së pompës, lëreni sa më shumë ajër të dalë nga baza e pompës. Për këtë, mbajeni pompën të pjerrët.
- Merrni parasysh thellësinë maksimale të zhytjes (≤7 m) dhe lartësinë maksimale të ngritjes (≤6 m).
- Mos e vendosni pajisjen direkt mbi tokë me baltë. Varni pajisjen ose përdorni, p.sh., një tullë si bazë.
- Litarin e tërheqjes të përfshirë (10) mund ta përdorni për qëllimet e mëposhtme:
 - Ulja dhe ngritja e pajisjes në një kanal
 - Varja e pajisjes lirshëm në ujë

Fiksimi i litarit tërheqës (Fig.B)

1. Fiksoni litarin tërheqës (10) me një shkop dhe një nyje në dorezën e bartjes (1).
2. Para se ta ulni pajisjen në një gropë: Sigurohuni që litarin e tërheqjes ta keni lidhur fort me dorezën e bartjes.

Operimi

Udhëzime përdorimi

- Sigurohuni që tensioni i rrjetit dhe frekuenca e rrjetit të përputhen me të dhënat në tabelën e tipit.
- Lidhni pajisjen me një prizë që ka të paktën një siguresë 6 A.
- Përdorni pajisjen vetëm me një prizë që ka ndërprerës mbrojtës nga rrjedha e gabuar (RCD) me rrjedhje nominale jo më shumë se 30 mA.
- **⚠ RREZIK!** Rrezik goditjeje nga rryma elektrike! Sigurohuni që asnjëherë lagështia ose uji të mos arrijë në lidhjen e rrjetit.

- Pajisja nuk është e përshtatshme për t'u lidhur me sistemin e furnizimit me ujë të pijshëm.

Operimi manual

- Mbikëqyrni pompën në mënyrë që të mos punojë e thatë.
- Niveli minimal i ujit, Vendosja në funksion: 90 mm

Ndezja dhe fikja

Udhëzime

- **NJOFTIM! Nuk është i përshtatshëm për opertim të vazhdueshëm!** Intervali optimal i përdorimit është: 30 minuta pompimi dhe 5 minuta pushim.
- **Mbrojtje nga mbingarkesa:** Në rast të mbingarkesës, një termostat i brendshëm e fik automatikisht pajisjen. Pas ftohjes pajisja ndizet përsëri automatikisht.

Ndezja

1. Lidhni kabllon e furnizimit me rrjetin elektrik (2) në burimin e energjisë. Motori nis. Pas një periudhe thithjeje, pompa fillon të pompojë.

Fikja

- Ndani pajisjen nga rrjeti elektrik.

Pastrimi, mirëmbajtja dhe ruajtja

▲ PARALAJMËRIM! Goditje elektrike!
Rrezik lëndimi nga pajisja që fillon padashur. Mbroni veten gjatë punimeve të mirëmbajtjes dhe pastrimit. Fikni pajisjen dhe hiqni lidhësin e prizës nga priza. Punimet e riparimit dhe të mirëmbajtjes që nuk janë përshkruar në këtë manual, i kryen qendra jonë e shërbimit. Përdorni vetëm pjesë këmbimi origjinale.

Pastrimi

NJOFTIM! Rrezik dëmtimi. Substancat kimike mund të sulmojnë pjesët prej plastike të pajisjes. Mos përdorni pastrues përkatësisht tretës.

- Pajisje jo të instaluar në mënyrë stacionare: Pastroni pompën pas çdo përdorimi me ujë të pastër.
- Pajisje të instaluar në mënyrë stacionare: Kontrolloni funksionin e butonit notues (6) rregullisht (më së voni çdo tre muaj).
- Hiqni qimet dhe grimcat fibrilare që mund të jenë ngecur në trupin e pompës, duke përdorur një rrymë uji.
- Hiqni papastërtitë në pjesën e poshtme të pompës me një rrymë uji.
- Hiqni depozitat te butoni notues me ujë të pastër.
- Lironi fundin e gropës rregullisht nga balta dhe pastroni edhe muret e gropës.
- Nëse nuk keni përdorur pompën për një kohë të gjatë: Pastroni pompën mirë pas përdorimit të fundit dhe para përdorimit të parë. Depozitat dhe mbetjet mund të shkaktojnë vështirësi në nisje.

Mirëmbajtja

Pajisja është pa mirëmbajtje.

Magazিনি

Ruani gjithmonë pajisjen dhe aksesorët:

- pastër
- thatë
- të mbrojtur nga pluhuri
- të mbrojtur nga ngricat
- jashtë arritjes së fëmijëve
- Depozitat dhe mbetjet mund të shkaktojnë vështirësi në nisje. Para një ruajtjeje më të gjatë (p.sh. Ruajtja dimërore)
 - Pastrojeni pompën.
 - Zbrazi pompën.

Kërkimi i gabimeve

Tabela e mëposhtme ju ndihmon të eliminoni ndërprerjet e vogla:

Problemi	Shkaku i Mundshëm	Zgjidhja
Pajisja nuk ndizet	Mungesa e tensionit të rrjetit	Kontrolloni prizën, kabllon e energjisë, lidhësin e prizës, siguresën dhe, nëse është e nevojshme, riparojini nga një elektrikist i kualifikuar.
	Çelësi lundruar nuk aktivizohet	<i>Rregulloni butonin notues, fq. 92</i>
Pompa fiket pas një kohe të shkurtër funksionimi	Mbrojtja e motorit e fik pompën për shkak të ndotjes së tepërt të ujit	Pastrojeni pompen dhe gropën
	Mbrojtja e motorit e fik pompën për shkak të temperaturës së lartë të ujit	Kujdes që temperatura maksimale e ujit të mos kalojë 35 °C!
Pompa nuk fiket	Butoni notues nuk mund të fundoset	Vendosni butonin notues të lëviz lirshëm
Pompa pompon pak ose aspak	Performanca e pompës zvogëlohet për shkak të papastërtive të forta dhe grimcave gërryese në ujë	Pastroni pompën dhe zëvendësoni pjesët që konsumohen nëse është e nevojshme
	Pompa ose linja është bllokuar	Pastrojeni pompen dhe linjën

Asgjësimi/Mbrojtja e mjedisit

Ju lutemi ricikloni pajisjen, aksesorët dhe paketimin në një mënyrë miqësore me mjedisin.



Pajisjet elektrike nuk duhet të hidhen në mbeturinat shtëpiake.

Simboli i koshit të mbeturinave me rrota të shënuar me kryq do të thotë që kjo pajisje elektrike ose elektronike nuk duhet të hidhet me mbeturinat shtëpiake në fund të jetëgjatësisë së saj, por duhet të çohet në një pikë të veçantë grumbullimi nga përdoruesi përfundimtar.

Direktiva 2012/19/BE mbi mbeturinat e pajisjeve elektrike dhe elektronike:

Konsumatorët janë të detyruar ligjërisht të riciklojnë pajisjet elektrike dhe elektronike në fund të jetës së tyre në një mënyrë miqësore me mjedisin. Kjo siguron riciklim miqësor me mjedisin dhe me efikasitet të lartë të burimeve.

Në varësi të zbatimit në ligjin kombëtar, mund të keni opsionet e mëposhtme:

- kthim në një pikë shitjeje,
- dorëzimi atë në një pikë zyrtare grumbullimi,
- kthejeni te prodhuesi/shpërndarësi.

Aksesorët dhe ndihmësit pa komponentë elektrikë të përfshirë me pajisjet e vjetra nuk preken.

ÇERTIFIKATË GARANCIE

Fabrikues:	Grizzly Tools GmbH & Co. KG ; Stockstädter Str. 20; 63762 Grobostheim; GJERMANIA; www.grizzlytools.de
Importues dhe garantues:	Lidl Maqedonia e Veriut DOOEL, Bulevardi Kiro Gligorov Nr. 2, Shkup, Tel: 00800 90698;
Produkti:	Schmutzwasser-Tauchpumpe
Modeli:	PETPS 400 B2
IAN/Numri serik:	508092_2507/000001-138000
Data e blerjes:	
Shitësi (Dyqan fizik / Dyqan online):	[Emri, adresa, vula]

E nderuara kliente, i nderuar klient, Merrni për këtë produkt 3 vjet garanci nga data e blerjes. Në rast defektesh të këtij produkti, ju keni të drejta ligjore kundrejt shitësit të produktit. Këto të drejta ligjore nuk kufizohen nga garancioni ynë i përcaktuar më poshtë.

Përveç kësaj garancie komerciale, konsumatori ka të drejtë ligjore për një garanci dyvjeçare sipas Nenit 18 të Ligjit për Mbrojtjen e Konsumatorit.

Kushtet e garancisë

Periudha e garancisë fillon në datën e blerjes. Ju lutemi ruajeni faturën origjinale në një vend të sigurt. Ky dokument kërkohet si provë e blerjes. Nëse ndodh një defekt në materiale ose prodhim brenda tre viteve nga data e blerjes së këtij produkti, ne, sipas gjykimit tonë, do ta riparojmë ose zëvendësojmë produktin pa pagesë. Kjo garanci kërkon që produkti me defekt dhe prova e blerjes (fatura e shitjes) të paraqiten brenda periudhës trevjeçare, së bashku me një përshkrim të shkurtër me shkrim të defektit dhe kohës kur ai ka ndodhur. Nëse defekti mbulohet nga garancioni ynë, ju do të merrni produktin e riparuar ose një produkt të ri. Riparimi ose zëvendësimi i produktit nuk fillon një periudhë të re garancie.

Periudha e garancisë dhe kërkesat ligjore për defektet

Periudha e garancisë nuk zgjatet nga garancioni. Kjo vlen edhe për pjesët e zëvendësuara dhe të riparuar. Çdo dëmtim ose defekt i pranishëm në kohën e blerjes duhet të raportohet menjëherë pas

shpaketimit. Riparimet e nevojshme pas periudhës së garancisë janë të pagueshme.

Fusha e garancisë

Produkti është prodhuar me kujdes sipas udhëzimeve të repta të cilësisë dhe është testuar plotësisht para dorëzimit.

Garancia vlen për defektet materiale ose të prodhimit. Kjo garanci nuk mbulon pjesët e produktit që i nënshtrohen konsumimit normal dhe për këtë arsye mund të konsiderohen pjesë të konsumueshme (p.sh. Filtri paraprak, Unazë vulosëse) ose dëmtime të pjesëve të brishta.

Kjo garanci është e pavlefshme nëse produkti është dëmtuar, keqpërdorur ose nuk mirëmbahet. Gjithashtu për dëmet e shkaktuara nga uji, ngrica, rrufeja dhe zjarri ose transporti i gabuar. Për përdorimin e duhur të produktit, të gjitha udhëzimet e përfshira në manualin e përdorimit duhet të ndiqen në mënyrë strikte. Përdorimet dhe veprimet që dekurajohen ose paralajmërohen kundër tyre në udhëzimet e përdorimit duhen shmangur me çdo kusht.

Produkti është menduar vetëm për përdorim privat dhe jo për përdorim komercial. Në rast të keqpërdorimit, trajtimit të papërshtatshëm, përdorimit të forcës ose modifikimeve që nuk janë kryer nga qendra jonë e autorizuar e shërbimit, garancioni do të jetë i pavlefshëm.

Afati për përfundim

Ofruesi i garancisë merr përsipër t'i përgjigjet njoftimit me shkrim ose elektronik të defekteve brenda **1 ditëve pune** dhe të kryejë çdo riparim të nevojshëm brenda **30 ditëve kalendarike** ose brenda afateve

kohore të përcaktuara në kushtet e plota të garancisë.

Kushtet për shërbimet e garancisë

Paraqitja e kësaj flete garancie plotësisht e mbushur, si dhe dëshmia e blerjes (kuponi

i arkës / fatura). Garancia skadon nëse produkti është përdorur në mënyrë të papërshtatshme, janë kryer riparime të paautorizuara ose ekzistojnë dëmtime mekanike (sipas asaj që përcaktohet në kushtet e plota të garancisë).

Qendër e autorizuar servisi / Kontakti:	PARKSIDE Service Center, Linjë telefonike: 0800 97198, email: grizzly@lidl.mk, 8 e paradites - 6 e pasditës
Nënshkrimi / vula e shitësit:	
Data:	

Pjesë rezervë dhe aksesore

Pjesë rezervë dhe aksesore mund t'i merrni në www.grizzlytools.shop. Nëse hasni ndonjë problem gjatë procesit të porosisë suaj, ju lutemi na kontaktoni përmes dyqanit tonë online. Për pyetje të mëtejshme, ju lutemi kontaktoni: **ÇERTIFIKATË GARANCIE, fq. 95**

Nr. i artikullit	1	Emërtimi	Nr. i porosisë
10	—	Litar tërheqjeje (Najlon, 8 m)	79300311
11- 13	42-48	Set këndi lidhjeje (Këndi i lidhjes me Quick-Connect lidhjen, Adapter kombi)	91110114

¹ Pamje e shpërthyer, fq. 151

Përkthimi i Deklaratës origjinale të Konformitetit të BE-së

Produkti: **Schmutzwasser-Tauchpumpe**

Modeli: **PETPS 400 B2**

Numri Serial: 000001-138000

Subjekti i deklaratës së përshkruar më sipër përputhet me legjislacionin përkatës të harmonizimit të Bashkimit:

2006/42/EC • 2014/30/EU • 2011/65/EU & (EU) 2015/863

Subjekti i deklaratës së përshkruar më sipër përputhet me dispozitat e Direktivës 2011/65/EU të Parlamentit Evropian dhe të Këshillit të 8 qershorit 2011 mbi kufizimin e përdorimit të disa substancave të rrezikshme në pajisjet elektrike dhe elektronike.

Për të siguruar konformitetin, janë zbatuar standardet e harmonizuara, standardet kombëtare dhe dispozitat e mëposhtme:

**EN 60335-1:2012/A16:2023 • EN IEC 60335-2-41:2021/A11:2021
EN 62233:2008 • EN IEC 63000:2018
EN IEC 55014-1:2021 • EN IEC 55014-2:2021
EN IEC 61000-3-2:2019/A2:2024 • EN 61000-3-3:2013/A2:2021**

Prodhuesi mban përgjegjësinë e vetme për lëshimin e kësaj deklaratë konformiteti:



Grizzly Tools GmbH & Co. KG
Stockstädter Str. 20
63762 Großostheim
GJERMANIA
20.11.2025

Christian Frank
Përfaqësuesi i Dokumentacionit

Cuprins

Introducere.....	98
Utilizarea prevăzută.....	98
Furnitura livrată/accesorii.....	98
Prezentare generală.....	99
Descrierea funcționării.....	99
Date tehnice.....	99
Indicații de siguranță.....	99
Semnificația indicațiilor de siguranță.....	99
Pictograme și simboluri.....	99
Punerea în funcțiune în siguranță.....	100
Pregătirea.....	103
Racorduri.....	103
Racordarea conductei de presiune.....	103
Reglarea întrerupătorului cu flotor.....	104
Verificarea întrerupătorului cu flotor.....	104
Amplasarea pompei.....	104
Funcționarea.....	105
Instrucțiuni de utilizare.....	105
Pornirea și oprirea.....	105
Curățarea, întreținerea și depozitarea.....	105
Curățarea.....	105
Întreținere.....	105
Depozitarea.....	105
Depistarea defecțiunilor.....	106
Eliminarea/protecția mediului.....	106
Service.....	106
Garanție.....	106
Reparație-service.....	108
Service-Center.....	108
Importator.....	108
Piese de schimb și accesorii.....	108
Traducerea originalului declarației de conformitate UE.....	109
Reprezentare explodată.....	151

Introducere

Felicitări pentru achiziționarea noii dvs. pompe submersibile de drenaj (numit în continuare aparat sau sculă electrică).

V-ați decis astfel pentru un aparat de calitate ridicată. Acest aparat a fost verificat în timpul producției cu privire la calitate și a fost supus unui control final. Capacitatea de funcționare a aparatului dumneavoastră este așadar asigurată.

Nu se poate exclude faptul că, în cazuri individuale, pot exista cantități reziduale de apă pe sau în aparat sau în conductele de furtun. Aceasta nu este o deficiență sau un defect și niciun motiv de îngrijorare.



Instrucțiunile de utilizare sunt parte componentă a acestui aparat. Acestea conțin indicații importante referitoare la siguranța, utilizarea și eliminarea produsului. Citiți cu atenție instrucțiunile de utilizare. Familiarizați-vă cu elementele de operare și utilizarea corectă a aparatului. Aparatul trebuie utilizat numai conform descrierii și pentru domeniile de utilizare indicate. Păstrați cu grijă aceste instrucțiuni de utilizare și predați aparatul către terți însoțit de toate documentele.

Utilizarea prevăzută

Aparatul este destinat exclusiv pentru utilizarea următoare:

- Drenarea și pomparea următoarelor lichide:
Apă murdară cu următoarea dimensiune maximă a particulelor: 30 mm
- Utilizări tipice:
 - Pomparea în jurul și în afara bazinelor și containerelor
 - Extragerea apei din fântâni și puțuri
 - Pomparea pivnițelor inundate
- Temperatura apei ≤ 35 °C

Orice altă utilizare nespecificată în mod explicit în aceste instrucțiuni de utilizare poate reprezenta un pericol serios pentru utilizator și poate conduce la deteriorarea aparatului. Operatorul sau utilizatorul aparatului este răspunzător accidentele sau daunele produse altor persoane sau proprietății acestora. Aparatul este destinat utilizării în domeniul casnic. Acesta nu a fost conceput pentru utilizarea permanentă industrială. Folosirea aparatului în scop industrial are ca rezultat pierderea garanției. Producătorul nu este responsabil pentru daunele produse ca urmare a utilizării neconforme cu destinația sau a operării greșite.

Furnitura livrată/accesorii

Dezambalați aparatul și verificați furnitura livrată.

Eliminați ambalajul în mod regulamentar.

- Pompă submersibilă pentru apă murdară

- Unghi de racord
- Adaptor combinat
- Cablu de tracțiune (8 m)
- Traducere a instrucțiunilor originale

Prezentare generală

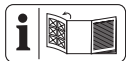

Veți găsi imaginile aparatului pe pagina pliată din față.

- 1 Mâner de susținere
- 2 Cablu de alimentare de la rețea
- 3 Conductă (Întrerupător cu flotor)
- 4 Suport (Întrerupător cu flotor)
- 5 Reglarea înălțimii (Întrerupător cu flotor)
- 6 Întrerupător cu flotor
- 7 Picior pompă
- 8 Evacuare apă
- 9 Carcasă
- 10 Cablu de tracțiune (Nylon, 8 m)
- 11 Unghi de racord
- 12 Tastă Conexiune Quick-Connect
- 13 Adaptor combinat

Descrierea funcționării

Pompa este echipată cu un întrerupător cu plutitor, care pornește sau oprește automat aparatul în funcție de nivelul apei.

În caz de suprasarcină, aparatul este oprit de întrerupătorul de protecție termică încorporat. După ce se răcește, motorul pornește din nou de unul singur.

Informații despre funcția elementelor de comandă găsiți în descrierile următoare.

Date tehnice

Pompă submersibilă pentru apă murdară

.....	PETPS 400 B2
Tensiune nominală U	230 V~, 50 Hz
Putere nominală de intrare P	400 W
Clasă de protecție	I
Tip de protecție	IPX8
Lungime Cablu de alimentare de la rețea	10 m
Greutate	3,5 kg
Nivel de presiune acustică (L_{pA})	≤ 70 dB
Debit Q	≤ 9000 L/h
Presiune de pompare	0.6 bar
Înălțime de pompare H	≤ 6 m
Adâncimea de funcționare	≤ 7 m

Nivelul minim al apei, Punerea în funcțiune	90 mm
Nivelul apei reziduale	31 mm
Dimensiunea materialelor în suspensie \varnothing	≤ 30 mm
Temperatura apei	≤ 35 °C
Evacuare apă	G1½"

Caracteristici de performanță

Înălțime de pompare h [m]; → Debit Q [L/h]

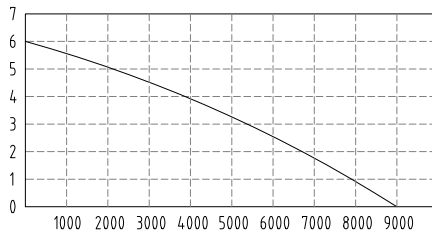

Măsurarea caracteristicilor maxime de performanță se face în condiții optime (de ex., cum ar fi ieșirea dreaptă, directă).

Furtunurile mai înguste pot reduce performanța.

Indicații de siguranță

Această secțiune tratează indicațiile de siguranță de bază la utilizarea aparatului.

Semnificația indicațiilor de siguranță

⚠ PERICOL! Dacă nu urmați această indicație de siguranță, apare un accident. Urmarea este vătămare corporală gravă sau deces.

⚠ AVERTIZARE! Dacă nu urmați această indicație de siguranță, este probabil să apară un accident. Urmarea este probabil vătămare corporală gravă sau deces.

⚠ PRECAUȚIE! Dacă nu urmați această indicație de siguranță, apare un accident. Urmarea este probabil vătămare corporală ușoară sau moderată.

OBSERVAȚIE! Dacă nu urmați această indicație de siguranță, apare un accident. Urmarea este probabil o pagubă materială.

Pictograme și simboluri

Pictograme pe aparat



Citiți instrucțiunile de utilizare



Atenție!

- Nu este adecvat pentru apă cu conținut ridicat de nisip.
- Atenție: A se evita funcționarea uscată a pompei! Pericol de supraîncălzire!



adâncimea maximă de funcționare



Scoateți ștecherul de rețea înainte de lucrările de întreținere sau dacă cablul de rețea este deteriorat



Aparatele electrice nu trebuie eliminate în gunoiul menajer.

Pictograme din instrucțiunile de utilizare



Atenție!

Punerea în funcțiune în siguranță

Indicații generale

- Citiți cu atenție instrucțiunile de utilizare. Familiarizați-vă cu elementele de reglare și utilizarea corectă a aparatului.
- Este interzisă folosirea aparatului de către copii. Copiii trebuie supravegheați, pentru a împiedica utilizarea aparatului ca jucărie. Aparatul poate fi exploatat de persoane cu capacități fizice, senzoriale sau mentale reduse, sau a căror experiență sau cunoștințe sunt insuficiente, numai dacă

sunt supravegheate sau dacă au fost instruite cu privire la utilizarea în totală siguranță a aparatului și dacă au înțeles bine riscurile posibile.

Curățarea și mentenanța, care revin în sarcina utilizatorului, nu pot fi efectuate de copii.

- Este interzisă utilizarea acestui aparat de către persoane nefamiliarizate cu instrucțiunile de utilizare.
- Luați măsuri adecvate pentru a ține copiii departe de aparat în timpul funcționării acestuia. Există pericolul de răniri.
- Aparatul nu trebuie utilizat la altitudini mai mari de 2000 m.
- Nu se va utiliza pentru apă cu particule abrazive, cum ar fi nisip. Transportul de lichide agresive, abrazive (care șlefuiesc), corozive, inflamabile (de ex. combustibili de motor) sau explozive, apă sărată, detergenți sau aliamente nu este permis. Nu este permis ca tempera-

tura lichidului transportat să depășească 35 °C.

- Nu puneți niciodată aparatul în funcțiune atunci când sunt oameni în apă.
- Nu utilizați pompa în iazuri de grădină cu pești sau plante. Se poate produce murdărirea lichidului datorită scurgerii lubrifianului.
- Nu folosiți aparatul dacă este deteriorat, incomplet sau dacă i-au fost aduse modificări neaprobate de fabricant. Înaintea punerii în funcțiune dispuneți verificarea de către un specialist, dacă măsurile de protecție electrice solicitate sunt prezente.

Pregătirea

- Asigurați-vă că tensiunea rețelei și frecvența rețelei corespund cu cele indicate pe plăcuța de caracteristici.
- Înainte de utilizare verificați întotdeauna cablul de racordare și cablul de prelungire cu privire la semne de deteriorare sau îmbătrânire. Dacă cablul este deteriorat în timpul utilizării, trebuie

să fie separat imediat de la rețeaua de alimentare, **NU ATINGEȚI CABLUL, ÎNAINTE CA ACES- TA SĂ FIE SEPARAT DE LA REȚEA.** Nu folosiți aparatul dacă cablul este deteriorat sau uzat.

- Conectați aparatul numai la o priză cu dispozitiv de protecție contra curentului rezidual, (RCD) cu un curent rezidual nominal care să nu depășească 30 mA.
- Conectați aparatul numai la o priză, care este asigurată cu minimum 6 A.
- Verificați siguranța electrică înaintea funcționării. Dacă nu sunteți sigur, adresați-vă unui specialist.
- Împământarea, nulul, comutarea de protecție împotriva curenților reziduali corespund prevederilor de siguranță ale companiei de furnizare a energiei și funcționează ireproșabil.
- Conexiunile fișei electrice sunt protejate împotriva umezelii.

- Conexiunile fișei sunt amplasate în zona protejată împotriva inundațiilor.
- În cazul în care cablul de alimentare de la rețea al acestui aparat este deteriorat, acesta trebuie înlocuit de către producător, de către serviciul de clienți al acestuia sau de către o persoană cu calificare similară, pentru a evita pericolele. Adresați-vă centrului de service.
- Ștecărul de alimentare trebuie să fie liber accesibil atunci când aparatul este în funcțiune.
- Nu utilizați cablul de alimentare de la rețea, pentru a scoate ștecărul de racordare din priză sau pentru a trage aparatul. Protejați cablul de alimentare de la rețea de căldură, ulei și muchii tăioase.
- Folosiți numai prelungitoare aprobate de tipul constructiv H07RN-F, care nu au o lungime maximă de 75 m și sunt proiectate pentru utilizare în exterior. Secțiunea transversală a lițelor prelungi-

torului trebuie să fie de minim 2,5 mm². Înainte de utilizare desfășurați complet cablul de pe tambur. Verificați prelungitorul să nu fie deteriorat.

- Nu transportați și nu fixați aparatul de cablul de alimentare de la rețea sau de furtun.

Funcționarea

- Nu folosiți aparatul în apropierea lichidelor sau gazelor inflamabile. În caz de nerespectare există pericol de incendiu sau explozie.
- Purtați încălțăminte rezistentă pentru protecția împotriva șocurilor electrice.
- Pompa nu trebuie lăsată afară pe vreme geroasă. Depozitați aparatul protejat împotriva înghețului.
- Verificați în mod regulat funcționarea întrerupătorului cu flotor. Nerespectarea acestui lucru va anula orice pretenții de garanție și răspundere.
- Supravegheați aparatul în timpul funcționării pentru a detecta la timp funcționarea în gol a pompei.

- Opriiți aparatul și scoateți ștecărul de conectare din priză. Asigurați-vă că toate piesele mobile au ajuns în stare de repaus complet
 - întotdeauna când părăsiți aparatul,
 - înainte de a schimba accesorii,
 - înainte de a asambla sau demonta dezasmbla aparatul,
 - înainte de a verifica, curăța aparatul sau de a efectua lucrări la acesta.

Curățarea, întreținerea și depozitarea

- Respectați toate instrucțiunile din capitolul următor:
Curățarea, întreținerea și depozitarea, Pag. 105
Toate celelalte manevre, în special deschiderea aparatului, trebuie efectuate de un electrician specialist. În cazul necesității unei reparații, apălați întotdeauna la centrul nostru de service.
- Din motive de siguranță înlocuiți piesele uzate sau deteriorate. Utilizați ex-

clusiv piese de schimb originale și accesorii. Utilizarea de piese de la terți duce la pierderea imediată a dreptului la garanție.

- Păstrați aparatul într-un loc uscat, ferit de accesul copiilor.

Pregătirea

▲ AVERTIZARE! Pericol de vătămare datorită pornirii accidentale a aparatului. Introduceți ștecărul de conectare în priză, numai atunci când aparatul este complet pregătit pentru utilizare.

Racorduri

Aveți următoarele opțiuni de racordare pe aparat și accesorii:

- Unghi de racord: de ex. Duză pentru furtun cu filet interior G1½"
- Reducție ①: Furtun de 1" (25 mm) cu bridă pentru furtun adecvată
- Reducție ②: de ex. Duză pentru furtun cu filet interior G1"; deconectați racordul ①
- Reducție ③: Furtun de 1¼" (32 mm) cu bridă pentru furtun adecvată; deconectați racordurile ① și ②

Racordarea conductei de presiune

Indicații

- Conexiunea descrisă este o sugestie cu accesoriile furnizate.
- Puteți utiliza un furtun sau o țevă fixă ca conductă de presiune.
- Folosiți o supapă antiretur în cazul unei instalații fixe.
- Datorită conexiunii Quick-Connect din cotul de racordare, puteți demonta cu ușurință pompa fără a îndepărta conducta de presiune.

Procedură

1. Deconectați cotul de racordare (11) de la conexiunea Quick-Connect (12).
 - Apăsăți și mențineți apăsat butonul roșu (12) de pe conexiunea Quick-Connect.
 - Trageți cotul de racordare (11) în afară.

- Eliberați butonul (12).
- 2. Atașați partea îndoită a cotelui de racordare (11) la ieșirea apei (8; G1½").
- 3. Dacă aveți nevoie de adaptorul combinat: Atașați adaptorul combinat (13) (scurtat) la partea liberă a cotelui de racordare (11).
- 4. Atașați un furtun la cealaltă parte a cotelui de racordare (11) sau la adaptorul combinat (13).
- 5. Conectați cotelul de racordare (11): Apăsăți ambele părți ale cotelui de racordare la conexiunea Quick-Connect.

Reglarea întrerupătorului cu flotor

Indicații

- La livrare, întrerupătorul cu flotor este setat astfel încât să fie posibilă punerea imediată în funcțiune.
- Pompă instalată permanent: Verificați în mod regulat funcționarea întrerupătorului cu flotor, cel puțin o dată la 3 luni.
- Asigurați-vă că distanța dintre întrerupătorul cu flotor și reglajul înălțimii este suficient de mare. Dacă distanța este prea mică, este posibil ca întrerupătorul cu flotor să nu funcționeze în modul preconizat.
- Reglați întrerupătorul cu flotor cu mânerul de susținere extras, când pompa este agățată la cablul de tracțiune.
- Reglați întrerupătorul cu flotor, astfel încât să oprească pompa înainte ca aceasta să atingă solul.

Procedură

În timpul funcționării normale, întrerupătorul cu flotor (6) trebuie să fie atârnat în suport (4).

1. Reglarea nivelului mediu:
 - Comprimați suportul (4).
 - Deplasați suportul (4) în poziția dorită pe sistemul de reglare a înălțimii (5).
2. Reglarea diferenței dintre cel mai înalt și cel mai scăzut nivel:
 - Creșterea diferenței de nivel: Prolungați porțiunea de cablu (3) dintre suport (4) și întrerupătorul cu flotor (6).
 - Reducerea diferenței de nivel: Scurtați porțiunea de cablu (3) dintre suport (4) și întrerupătorul cu flotor (6).
3. Verificați funcționarea întrerupătorului cu flotor (6).

Regimul de funcționare manual (Fig. A)

Întrerupătorul cu flotor poate fi reglat, astfel încât pompa să funcționeze în permanență când este alimentată cu energie electrică.

- Fixați întrerupătorul cu flotor (6), nedistorsionat de suport (4), vertical în sus.

Verificarea întrerupătorului cu flotor

1. Așezați pompa într-un recipient cu apă cu suportul de conectare înălțurat (11). Apa trebuie să curgă înapoi în recipient atunci când se pompează.
2. Introduceți ștecărul de racordare într-o priză.
3. Ridicați și coborâți întrerupătorul cu flotor (6) cu mâna. Observați poziția la care pompa pornește și se oprește. În cazul în care nu sunteți mulțumit de rezultat: Reglați din nou întrerupătorul cu flotor (6) (*Reglarea întrerupătorului cu flotor, Pag. 104*).
4. Scoateți din priză ștecărul de racordare al aparatului.

Amplasarea pompei

Indicații

- Nu folosiți niciodată cablul de conectare la rețea (2) sau furtunul de presiune pentru a susține sau a suspenda aparatul.
- Atunci când utilizați întrerupătorul cu flotor (6):
 - Asigurați-vă că întrerupătorul cu flotor are suficient spațiu.
 - Cuva pompei trebuie să aibă cel puțin următoarele dimensiuni: 40 cm × 40 cm × 50 cm
- Lăsați cât mai mult aer posibil să iasă din baza pompei atunci când scufundați pompa. Pentru a face acest lucru, țineți pompa înclinată.
- Respectați adâncimea maximă de imersie (≤ 7 m) și înălțimea maximă de expunere (≤ 6 m).
- Nu așezați aparatul direct pe o suprafață noroioasă. Suspendați aparatul sau folosiți o cărămidă, de exemplu, ca suport.
- Puteți utiliza cablul de tracțiune furnizat (10) pentru următoarele scopuri:
 - Coborârea aparatului în jos pe un arbore și tragerea acestuia în sus
 - Suspendarea liberă a aparatului în apă

Fixarea cablului de tracțiune (Fig. B)

1. Fixați cablul de tracțiune (10) cu o buclă și un nod pe mânerul de susținere (1).
2. Înainte de coborârea aparatului într-un puț: Asigurați-vă că cablul de tracțiune este bine fixat la mânerul de susținere.

Funcționarea

Instrucțiuni de utilizare

- Asigurați-vă că tensiunea rețelei și frecvența rețelei corespund cu cele indicate pe plăcuța de caracteristici.
- Conectați aparatul numai la o priză, care este asigurată cu minimum 6 A.
- Conectați aparatul numai la o priză cu dispozitiv de protecție contra curentului rezidual, (RCD) cu un curent rezidual nominal care să nu depășească 30 mA.
- **⚠ PERICOL!** Pericol de șoc electric! Asigurați-vă că în niciun caz nu poate ajunge umiditate sau apă la racordul de la rețeaua electrică.
- Aparatul nu este destinat pentru racordare la instalația de alimentare cu apă potabilă.

Regim manual de funcționare

- Supravegheați pompa pentru ca aceasta să nu se usuce.
- Nivelul minim al apei, Punerea în funcțiune: 90 mm

Pornirea și oprirea

Indicații

- **OBSERVAȚIE!** Nu este adecvat pentru funcționare continuă! Intervalul optim de utilizare este de 30 de minute de pompare și 5 minute de pauză.
- **Protecția la suprasarcină:** În cazul unei suprasarcini, un monitor de temperatură încorporat oprește automat aparatul. După răcire, aparatul pornește din nou automat.

Pornirea

1. Conectați cablul de racordare la rețea (2) la alimentarea electrică.
Motorul pornește. După un timp necesar aspirației, pompa începe să extragă.

Oprirea

- Deconectați aparatul de la sursa de alimentare.

Curățarea, întreținerea și depozitarea

⚠ AVERTIZARE! Șoc electric! Pericol de vătămare datorită pornirii accidentale a aparatului. Protejați-vă în cazul lucrărilor de întreținere și curățenie. Opriti aparatul și scoateți ștecărul de racordare din priză.

Lucrările de întreținere și mentenanță care nu sunt descrise în aceste instrucțiuni de utilizare trebuie efectuate de către centrul nostru de service. Utilizați numai piese de schimb originale.

Curățarea

OBSERVAȚIE! Pericol de deteriorare. Substanțele chimice pot ataca piesele din plastic ale aparatului. Nu folosiți agenți de curățare resp. solventi.

- Dispozitive non-staționare instalate: Curățați pompa cu apă curată după fiecare utilizare.
- Dispozitive staționare instalate: Verificați regulat funcționarea întrerupătorului cu flotor (6) (cel târziu o dată la trei luni).
- Îndepărtați cu un jet de apă orice scame și particule fibroase care ar fi putut rămâne blocate eventual pe carcasa pompei.
- Îndepărtați murdăria din partea inferioară a pompei cu ajutorul unui jet de apă.
- Eliminați depunerile de pe întrerupătorul cu flotor cu apă curată.
- Îndepărtați periodic nămolul de pe fundul puțului și curățați pereții puțului.
- Dacă nu ați utilizat pompa pentru o perioadă mai lungă de timp: curățați bine pompa după ultima utilizare și înainte de a o reutiliza. Depozitele și reziduurile pot cauza dificultăți de pornire.

Întreținere

Aparatul nu necesită întreținere.

Depozitarea

Depozitați întotdeauna aparatul și accesoriile:

- curat
- la loc uscat
- protejate împotriva prafului
- ferite de îngheț
- în afara zonei de acțiune a copiilor
- Depozitele și reziduurile pot cauza dificultăți de pornire. Înainte de depozitarea pe

timp îndelungat (de ex. Depozitare pe timpul iernii)

- Curățați pompa.
- Goliți pompa.

Depistarea defecțiunilor

Tabelul următor vă ajută să înlăturați mici defecțiuni:

Simptom	Cauză posibilă	Măsură
Aparatul nu pornește	Tensiunea de la rețea lipsește	Verificați priza, cablul de alimentare de la rețea, ștecărul de conectare, siguranța, dacă este cazul dispuneți repararea de către un electrician.
	Întreprătorul cu flotor nu pornește	<i>Reglarea întreprătorului cu flotor, Pag. 104</i>
Flux insuficient	Performanța pompei se diminuează datorită cantităților de apă puternic poluată și apă abrazivă.	Curățați pompa și, dacă este cazul, înlocuiți piesele uzate.
	Pompă sau conductă înfundată	Curățați pompa și conducta
Pompa nu se oprește	Întreprătorul cu flotor nu coboară	Poziționați întreprătorul cu flotor astfel încât să se poată mișca liber
Pompa se oprește după scurt timp.	Protecția motorului oprește pompa din cauza gradului prea mare de poluare a apei.	Deconectați cablul de rețea și curățați pompa și puțul.
	Dacă temperatura apei este prea mare, protecția motorului oprește pompa.	Țineți cont de faptul că temperatura apei trebuie să fie de max. 35 °C!

Eliminarea/protecția mediului

Predați aparatul, accesoriile și ambalajul unui centru de reciclare ecologică.



Aparatele electrice nu trebuie eliminate în gunoierul menajer.

Simbolul pubelei cu roți barate cu o cruce înseamnă că acest produs nu trebuie eliminat ca deșeu municipal nesortat la sfârșitul duratei sale de viață utilă.

Directiva 2012/19/EU privind deșeurile de echipamente electrice și electronice:

Consumatorii sunt obligați prin lege să recycleze echipamentele electrice și electronice într-un mod ecologic la sfârșitul duratei de funcționare a acestora. În acest fel, se asi-

gură o reciclare ecologică și cu economie de resurse.

În funcție de transpunerea în legislația națională, este posibil să aveți următoarele opțiuni:

- returnarea la un punct de vânzare,
- predarea la un punct oficial de colectare,
- returnarea producătorului/distribuitorului.

Nu intrați în această categorie accesoriile atașate aparatelor vechi și mijloacele auxiliare fără componente electrice.

Service

Garanție

Stimată clientă, stimate client,

Pentru acest produs, primiți 3 ani garanție de la data cumpărării. În caz de deficiențe ale acestui produs, conform legii aveți drepturi

față de vânzătorul produsului. Aceste drepturi legale nu sunt limitate de garanția noastră prezentată în cele ce urmează.

Condiții de garanție

Perioada de garanție începe la data cumpărării. Vă rugăm să păstrați bine bonul de casă original. Acest document este necesar ca dovadă pentru cumpărare. Dacă în interval de trei ani de la data cumpărării acestui produs apare un defect de material sau de fabricație, produsul este reparat sau înlocuit - la alegerea noastră - gratuit de către noi.

Această garanție presupune ca produsul defect și chitanța de cumpărare (bonul de casă) să fie prezentate în termenul de trei ani și să se descrie pe scurt în scris, în ce constă defectul și momentul apariției acestuia.

În cazul în care defectul este acoperit de garanția noastră, veți primi înapoi produsul reparat sau un produs nou. Odată cu repararea sau schimbarea produsului nu începe o nouă perioadă de garanție.

Perioada de garanție și cererile de garanție legală

Timpul de nefuncționare din cauza lipsei de conformitate apărute în cadrul termenului de garanție prelungeste termenul de garanție legală de conformitate și cel al garanției comerciale și curge, după caz, din momentul la care a fost adusă la cunoștința vânzătorului lipsa de conformitate a produsului sau din momentul prezentării produsului la vânzător/unitatea service până la aducerea produsului în stare de utilizare normală și, respectiv, al notificării în scris în vederea ridicării produsului sau predării efective a produsului către consumator.

Produsele de folosință îndelungată care înlocuiesc produsele defecte în cadrul termenului de garanție vor beneficia de un nou termen de garanție care curge de la data preschimbării produsului.

Domeniul de aplicare a garanției

Produsul a fost produs cu atenție în conformitate cu orientări stricte de calitate și a fost testat cu atenție înainte de livrare.

Garanția se aplică în cazul defectelor de material sau de fabricație. Această garanție nu se referă la piesele produsului, care sunt supuse uzurii normale și de aceea pot fi considerate ca fiind consumabile (de ex. Prefiltru, Inel de etanșare) sau pentru deteriorări la piese fragile.

Această garanție își pierde valabilitatea dacă produsul este deteriorat, a fost utilizat necorespunzător sau nu a fost întreținut. Valabil de asemenea pentru deteriorări cauzate de apă, îngheț, trăsnet, foc sau transport necorespunzător. Pentru a vă asigura că produsul este utilizat corect, toate indicațiile prezentate în instrucțiunile de utilizare trebuie respectate cu strictețe. Utilizările și acțiunile nerecomandate sau asupra cărora se avertizează în instrucțiunile de utilizare trebuie evitate cu orice preț.

Produsul este destinat exclusiv uzului privat și nu pentru uz comercial. Manipularea abuzivă și necorespunzătoare, utilizarea forței și intervențiile care nu au fost efectuate de către sucursala noastră de service autorizată vor anula garanția.

Procedura în cazul unei cereri de garanție

Pentru a vă asigura că cererea dumneavoastră este procesată rapid, vă rugăm să urmați instrucțiunile de mai jos:

- Pentru toate solicitările, vă rugăm să aveți la îndemână bonul de casă și numărul articolului (IAN 508092_2507) ca dovadă a achiziției.
- Vă rugăm să consultați plăcuța de identificare de pe produs, o gravură de pe produs, pagina de titlu a instrucțiunilor de operare (în stânga jos) sau autocolantul de pe partea din spate sau de jos a produsului pentru numărul de articol.
- În cazul în care apar erori de funcționare sau alte defecte, contactați mai întâi **telefonice** centrul de service menționat mai jos sau utilizați **formularul de contact**, care se află la parkside-diy.com în categoria **Service**.
- În cazul în care un produs este înregistrat ca fiind defect, îl puteți trimite, cu taxele poștale plătite, la adresa de service care v-a fost furnizată după consultarea Centrului nostru de service, anexând dovada de cumpărare (bonul de casă) și precizând care este defectul și când a apărut. Pentru a evita problemele de acceptare și costurile suplimentare, vă rugăm să folosiți numai adresa care vă este furnizată. Asigurați-vă că nu este vorba de o expediție fără costul de transport achitat, de mărfuri voluminoase, de transport expres sau de alte tipuri de transport special. Vă rugăm să expediați produsul, inclusiv toate accesoriile furnizate odată cu achiziția

și să vă asigurați că ambalajul este suficient de sigur pentru transport.



Puteți vizualiza și descărca aceste manuale și multe alte manuale la *parkside-diy.com*. Acest cod QR vă va duce direct la *parkside-diy.com*. Selectați țara dumneavoastră și căutați instrucțiunile de utilizare prin intermediul măștii de căutare. Puteți deschide instrucțiunile de utilizare introducând numărul articolului (IAN) 508092_2507.

Reparație-service

Pentru reparații, **care nu fac obiectul garanției**, adresați-vă centrului de service.

Acolo veți primi o estimare privind costurile.

- Putem procesa numai aparate, care sunt suficient ambalate și expediate cu trans-

portul plătit. **Indicație:** Vă rugăm să trimiteți aparatul dvs. curățat și cu indicarea defectului către adresa menționată a centrului nostru de service.

- Nu sunt acceptate aparatele expediate în mod necorespunzător, aparate trimise prin mărfuri voluminoase, Express sau cu alte transporturi speciale.
- Noi eliminăm gratuit aparatele defecte, care ne sunt trimise.

Service-Center

RO **Service România**
Tel.: 0800 890 605
Formular de contact pe
parkside-diy.com
IAN 508092_2507

Importator

Vă rugăm să aveți în vedere că adresa următoare nu este o adresă de service. Mai întâi contactați centrul de service menționat mai sus.

Grizzly Tools GmbH & Co. KG
Stockstädter Str. 20
63762 Großostheim
GERMANIA
www.grizzlytools.de

Piese de schimb și accesorii

Puteți obține piese de schimb și accesorii de la *www.grizzlytools.shop*. Dacă apar probleme în timpul procesului dvs. de comandă, contactați-ne prin magazinul nostru online. Pentru întrebări suplimentare adresați-vă către: *Service-Center, Pag. 108*

Poz. nr.	1	Denumire	Nr. de comandă
10	—	Cablu de tracțiune (Nylon, 8 m)	79300311
11- 13	42–48	Set unghi de racord (Unghiul de conectare cu conexiunea Quick-Connect, Adaptor combinat)	91110114

¹ Reprezentare explodată, *Pag. 151*

Traducerea originalului declarației de conformitate UE

Produs: **Pompă submersibilă pentru apă murdară**

Model: **PETPS 400 B2**

Numărul de serie: 000001-138000

Obiectul declarației descris mai sus este în conformitate cu legislația relevantă de armonizare a Uniunii:

2006/42/EC • 2014/30/EU • 2011/65/EU & (EU) 2015/863

Obiectul declarației descris mai sus este conform Directivei 2011/65/EU a Parlamentului European și a Consiliului din 8 iunie 2011 privind restricțiile de utilizare a anumitor substanțe periculoase în echipamentele electrice și electronice.

Pentru a asigura conformitatea, au fost aplicate următoarele standarde armonizate și standarde și reglementări naționale:

**EN 60335-1:2012/A16:2023 • EN IEC 60335-2-41:2021/A11:2021
EN 62233:2008 • EN IEC 63000:2018
EN IEC 55014-1:2021 • EN IEC 55014-2:2021
EN IEC 61000-3-2:2019/A2:2024 • EN 61000-3-3:2013/A2:2021**

Declarație de conformitate este emisă pe răspunderea exclusivă a producătorului:



Grizzly Tools GmbH & Co. KG
Stockstädter Str. 20
63762 Grobostheim
GERMANIA
20.11.2025

Christian Frank
Reprezentant autorizat al documentației

Съдържание

Въведение.....	110
Употреба по предназначение.....	110
Окомплектовка на доставката/принадлежности.....	111
Преглед.....	111
Описание на функциите.....	111
Технически данни.....	111
Указания за безопасност.....	111
Значение на указанията за безопасност.....	111
Пиктограми и символи.....	112
Безопасно въвеждане в експлоатация.....	112
Подготовка.....	115
Връзки.....	116
Свързване на линията под налягане.....	116
Регулиране на поплавъчния превключвател.....	116
Проверка на поплавъчния превключвател.....	117
Разполагане на помпата.....	117
Експлоатация.....	117
Указания за експлоатация.....	117
Включване и изключване.....	117
Почистване, техническа поддръжка и съхранение.....	118
Почистване.....	118
Поддръжка.....	118
Съхранение.....	118
Търсене на грешки.....	118
Предаване за отпадъци/Опазване на околната среда.....	119
Сервизно обслужване.....	119
Гаранция.....	119
Гаранция.....	120
Ремонтен сервиз / извънгаранционно обслужване.....	122
Сервизен център.....	122
Вносител.....	122
Резервни части и принадлежности.....	122
Превод на оригиналната съответствие на ЕС.....	123
Разглобен вид.....	151

Въведение

Поздравления за покупката на Вашата нова потопяема помпа за отпадни води (на-

ричан по-долу уред или електроинструмент).

Вие сте избрали един висококачествен уред. Този уред е бил проверяван относно качеството по време на производството и е бил подложен на крайна проверка. По този начин функционалността на Вашия уред е гарантирана.

Не е изключено, в отделни случаи върху или вътре в уреда или в маркучите да се намират остатъчни количества вода. Това не е повреда или дефект и не е причина за тревога.



Ръководството за експлоатация е неразделна част от този уред. То съдържа важни указания за безопасността, употребата и изхвърлянето на уреда. Прочетете внимателно ръководството за експлоатация. Запознайте се с частите за управление и правилната употреба на уреда. Използвайте уреда само както е описано и за посочените области на приложение. Пазете добре ръководството за експлоатация и предайте всички документи заедно с уреда при препредаването му на трети лица.

Употреба по предназначение

Уредът е предназначен единствено за следната употреба:

- Обезводняване и изпомпване на следните течности:
Мръсна вода с максимален размер на частиците: 30 mm
- Типични приложения:
 - Изпомпване около и от басейни и резервоари
 - Добиване на вода от кладенци и шахти
 - Изпомпване на наводнени мазета
- Температура на водата ≤ 35 °C

Всяка друга употреба, която не е допусната изрично в това ръководство за експлоатация, може да представлява сериозна опасност за потребителя и доведе до щети по уреда. Операторът или потребителят на уреда е отговорен за злоупотреби или щети за други лица или тяхната собственост. Уредът е предназначен за дейности тип „домашен майстор“. Той не е конструиран за промишлена употреба. При комерсиална употреба, гаранцията е невалидна. Производителят не носи отго-

ворност за щети в резултат на употреба не по предназначение или неправилно обслужване.

Окомплектовка на доставката/ принадлежности

Разопакувайте уреда и проверете окомплектовката на доставката.

Изхвърлете опаковъчния материал по подходящ начин.

- Потопяема помпа за мръсна вода
- Свързващи колена
- Комбиниран адаптер
- Теглещо въже (8 м)
- Превод на оригиналната инструкция

Преглед

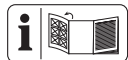

Изображенията на уреда ще намерите върху предната разгъваща се страница.

- 1 Дръжка за носене
- 2 Мрежови захранващ кабел
- 3 Проводник (Поплавъчен прекъсвач)
- 4 Държач (Поплавъчен прекъсвач)
- 5 Регулиране на височината (Поплавъчен прекъсвач)
- 6 Поплавъчен прекъсвач
- 7 Ботуш на помпата
- 8 Изход за вода
- 9 Корпус
- 10 Теглещо въже (Найлон, 8 м)
- 11 Свързващи колена
- 12 Бутон Връзка Quick-Connect
- 13 Комбиниран адаптер

Описание на функциите

Помпата е оборудвана с поплавъчен превключвател, който автоматично включва или изключва уреда в зависимост от нивото на водата.

В случай на претоварване уредът се изключва от вградения термозащитен превключвател. След охлаждане моторът стартира отново самостоятелно.

Функцията на контролните елементи ще откриете в следващите описания.

Технически данни

Потопяема помпа за мръсна вода
 **PETPS 400 B2**
 Номинално напрежение U 230 V~, 50 Hz

Номинална входна мощност P 400 W
 Клас на защита I
 Вид защита IPX8
 Дължина Мрежови захранващ кабел 10 m
 Тегло 3,5 kg
 Ниво на звуково налягане L_{pA} ≤ 70 dB
 Дебит Q ≤ 9000 L/h
 Налягане на подаване 0.6 bar
 Напор H ≤ 6 m
 Работна дълбочина на потапяне ≤ 7 m
 Минимално ниво на водата, Въвеждане в експлоатация 90 mm
 Ниво на остатъчната вода 31 mm
 Размер на суспендираното вещество \varnothing ≤ 30 mm
 Температура на водата ≤ 35 °C
 Изход за вода G1½"

Работни данни

↑ Напор h [m]; → Дебит Q [L/h]

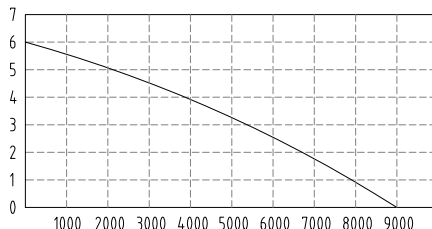

Измерването на максималните работни данни става при оптимални условия (напр. прав, директен изход).

По-тесни маркучи могат да намалят мощността.

Указания за безопасност

Този раздел описва основните указания за безопасност при използването на уреда.

Значение на указанията за безопасност

▲ ОПАСНОСТ! Ако не спазвате това указание за безопасност, ще се случи злополука. Последствието е тежко телесно нараняване или смърт.

▲ ПРЕДУПРЕЖДЕНИЕ! Ако не спазвате това указание за безопасност, е възможно да се случи злополука. Последствието е вероятно тежко телесно нараняване или смърт.

▲ ПОВИШЕНО ВНИМАНИЕ! Ако не спазвате това указание за безопасност, ще се случи злополука. Последствието е вероятно леко или средно тежко телесно нараняване.

УКАЗАНИЕ! Ако не спазвате това указание за безопасност, ще се случи злополука. Последствието е вероятна материална щета.

Пиктограми и символи

Символи върху уреда



Прочетете ръководството за експлоатация



Внимание!

- Да не се използва за вода с високо съдържание на пясък.
- Внимание: Избягвайте работа на сухо на помпата! Опасност от прегряване!



Максимална работна дълбочина на потапяне



Издърпайте щепсела от електрическата мрежа преди работа по поддръжката или ако захранващият кабел е повреден.



Електроуредите не се изхвърлят с битовите отпадъци.

Символи в ръководството за експлоатация



Внимание!

Безопасно въвеждане в експлоатация

Общи указания

- Прочетете внимателно ръководството за експлоатация. Запознайте се с регулиращите компоненти и правилната употреба на уреда.

- Уредът не трябва да се използва от деца. Децата трябва да бъдат наблюдавани, за да е сигурно, че не играят с уреда.

Уредът може да се използва от лица с намалени физически, сетивни или умствени възможности или липса на опит и знания, само ако те са под наблюдение или са били инструктирани относно безопасната употреба на уреда и разбират произлизащите от това опасности. Почистването и поддръжката от потребителя не трябва да се извършват от деца.

- Лица, които не са запознати с това ръководство, не трябва да използват уреда.
- Вземете подходящи мерки, за да не допускате деца до уреда, докато той е в експлоатация. Съществува опасност от наранявания.
- Уредът не трябва да се използва на места, повисоки от 2000 m.

- Да не се използва за вода с абразивни частици, като пясък. Не е разрешено изпомпването на агресивни, абразивни (шлифовъчни), корозивни, запалими (напр. моторни горива) или взривоопасни течности, солена вода, почистващи препарати и хранителни продукти. Температурата на изпомпваната течност не трябва да надвишава 35 °C.
- Никога не работете с уреда, ако във водата има хора.
- Не използвайте помпата в градински езера с риби или растения. Течността може да се замърси от изтичане на смазочни материали.
- Не работете с повреден, непълнен уред или уред, преработен без съгласието на производителя. Преди да пускате в експлоатация възложете на специалист да провери дали всички електрически предпазни мерки са взети.

Подготовка

- Внимавайте за това захранващото напрежение и честота да съответства на данните върху типовата табелка.
- Преди употреба винаги проверявайте свързващия кабел и удължаващия кабел за признаци на повреда или за остаряване. Ако проводникът се повреди по време на употреба, той незабавно трябва да бъде изключен от захранващата мрежа. **НЕ ДОКОСВАЙТЕ ПРОВОДНИКА ПРЕДИ ДА Е ИЗКЛЮЧЕН ОТ МРЕЖАТА.** Не използвайте уреда, ако проводникът е повреден или износен.
- Включвайте уреда само в контакт с дефектнотокова защита (RCD) със задействащ ток не повече от 30 mA.
- Свързвайте уреда към контакт, който е подсигурен с минимум 6 A.
- Преди експлоатация проверете електрическата безопасност. Ако не сте сигурни, посъ-

ветвайте се със специалист.

- Заземяването, зануляването и дефектнотоковата защита трябва да отговарят на правилата за безопасност на компаниите за електрозахранване и да функционират правилно.
- Електрическите щепселни връзки са защитени от влага.
- Щепселните връзки са поставени в зона, защитена от наводнение.
- Ако мрежовият захранващ кабел на този уред е повреден, той трябва да бъде заменен от производителя, неговия отдел за обслужване на клиенти или от подобно квалифицирано лице, за да се избегнат щети. Обърнете се към сервизния център.
- При работа с уреда щепселът трябва да бъде свободно достъпен.
- Не използвайте захранващия кабел за изваждане на щепсела от кон-

такта или за теглене на уреда. Пазете мрежовия захранващ кабел от горещина, мазнина и остри ръбове.

- Използвайте само одобрени удължаващи кабели модел H07RN-F, които са дълги макс. 75 m и са предназначени за употреба на открито. Напречното сечение на проводника на удължаващия кабел трябва да е минимум 2,5 mm². Преди употреба винаги развивайте макарата с кабела изцяло. Проверете удължителния кабел за щети.
- Не пренасяйте и не свързвайте уреда за към мрежовия захранващ кабел или маркуч.

Експлоатация

- Не използвайте уреда в близост до възпламеними течности или газове. При неспазване съществува опасност от пожар или експлозия.
- Носете здрави обувки, за да се предпазите от токов удар.

- Помпата не трябва да остава на открито, когато е студено. Съхранявайте уреда, защитен от замръзване.
- Проверявайте редовно функцията на поплавъчния прекъсвач. Неспазването на това изискване води до отпадане на гаранция и всякакви претенции за отговорност.
- Наблюдавайте уреда по време на работа, за да откриете своевременно работа на помпата на сухо.
- Изключете уреда и извадете щепсела от контакта. Уверете се, че всички движещи се части са достигнали състояние на пълен покой
 - когато оставяте уреда без надзор,
 - преди да сменяте принадлежности,
 - преди да сглобявате или разглобявате уреда,
 - преди да проверявате, почиствате или работите по уреда.

Почистване, техническа поддръжка и съхранение

- Спазвайте всички инструкции в следващата глава: *Почистване, техническа поддръжка и съхранение*, Стр. 118
Всички излизаци от тези рамки мерки, и в частност отварянето на уреда, трябва да се извършват от квалифициран електротехник. В случай на ремонт винаги се обръщайте към нашия сервизен център.
- От съображения за безопасност сменяйте износените или повредените части. Използвайте единствено оригинални резервни части и принадлежности. Употребата на части от друг производител води до незабавно отпадане на гаранцията.
- Съхранявайте уреда на сухо място и далеч от обсега на деца.

Подготовка

▲ ПРЕДУПРЕЖДЕНИЕ! Опасност от нараняване в резултат на неволно включва-

не на уреда. Включете щепсела в контакта, едва когато уредът е напълно готов за употреба.

Връзки

Имате следните опции за свързване на уреда и включените принадлежности:

- Свързващи колена: напр. Накрайник за маркуч с вътрешна резба G1½"
- Редуциращ елемент ①: Маркуч 1" (25 mm) с подходяща скоба за маркуч
- Редуциращ елемент ②: напр. Накрайник за маркуч с вътрешна резба G1"; разединете връзката ①
- Редуциращ елемент ③: Маркуч 1¼" (32 mm) с подходяща скоба за маркуч; разединете връзките ① и ②

Свързване на линията под налягане

Указания

- Описаното свързване е препоръчително с доставените включени принадлежности.
- Можете да използвате маркуч или фиксирана тръба като линия за налягане.
- При стационарни инсталации използвайте възвратен клапан.
- Благодарение на връзката Quick-Connect в свързващото коляно можете лесно да демонтирате помпата, без да отстранявате линията под налягане.

Процедура

1. Разединете свързващото коляно (11) на връзката Quick-Connect (12).
 - Натиснете и задръжте червения бутон (12) на връзката Quick-Connect.
 - Разглобете свързващото коляно (11).
 - Освободете бутона (12).
2. Закрепете извитата част на свързващото коляно (11) към изхода за вода (8; G1½").
3. Ако Ви е необходим комбиниран адаптер: Закрепете (скъсеня) комбиниран адаптер (13) към свободната част на свързващото коляно (11).
4. Закрепете маркуч към другата част на свързващото коляно (11) или към комбинирания адаптер (13).

5. Съединете свързващото коляно (11): натиснете двете части на свързващото коляно към връзката Quick-Connect.

Регулиране на поплавчния превключвател

Указания

- При доставката поплавчният превключвател е настроен така, че да е възможно незабавното му пускане в експлоатация.
- Постоянно инсталирана помпа: Проверявайте редовно функцията на поплавчния превключвател, поне на всеки 3 месеца.
- Уверете се, че разстоянието между поплавчния превключвател и регулирането на височината е достатъчно голямо. Ако разстоянието е твърде малко, поплавчният превключвател може да не функционира по предназначение.
- Регулирайте поплавчния превключвател с изтеглена дръжка, особено ако окачвате помпата на теглещото въже.
- Настройте поплавчния превключвател така, че да изключва помпата, преди да докосне земята.

Процедура

По време на нормална работа поплавчният превключвател (6) трябва да виси в държача (4).

1. Настройване на средното ниво на водата:
 - Стиснете държача (4).
 - Преместете държача (4) до желаната позиция в рамките на регулирането на височината (5).
2. Задайте разликата между най-високото и най-ниското ниво:
 - Увеличаване на разликата в нивата: Удължете частта от линията (3) между държача (4) и поплавчния превключвател (6).
 - Намаляване на разликата в нивата: Скъсете частта от линията (3) между държача (4) и поплавчния превключвател (6).
3. Проверете функцията на поплавчния превключвател (6).

Ръчен режим на работа (Фиг. А)

Поплавчният превключвател може да се настрои така, че помпата да е винаги включена, когато е захранена с ток.

- Закрепете поплавъчния превключвател (6) без разстояние към държача (4) вертикално нагоре.

Проверка на поплавъчния превключвател

1. Поставете помпата с демонтирано свързващо коляно (11) в съд с вода. При изпомпване водата трябва да се връща обратно в съда.
2. Включете присъединителния щепсел в контакт.
3. Повдигайте и спускайте поплавъчния превключвател (6) с ръка. При това наблюдавайте позицията, в която помпата се включва, съотв. изключва. Ако не сте доволни от резултата: Регулирайте отново поплавъчния превключвател (6) (*Регулиране на поплавъчния превключвател, Стр. 116*).
4. Извадете щепсела от контакта.

Разполагане на помпата

Указания

- Никога не използвайте захранващия кабел (2) или маркуча за налягане, за да държите или окачвате уреда.
- Ако използвате поплавъчния превключвател (6):
 - Уверете се, че поплавъчният превключвател може да се движи свободно.
 - Резервоарът на помпата трябва да има най-малко следните размери: 40 cm × 40 cm × 50 cm
- Оставете възможно най-много въздух да излезе от основата на помпата, когато я потапяте. За да направите това, дръжте помпата под ъгъл.
- Спазвайте максималната дълбочина на потапяне (≤ 7 m) и максималната височина на експозиция (≤ 6 m).
- Не поставяйте уреда директно върху кален подпочвен слой. Окачете уреда или използвайте например тухла за основа.
- Можете да използвате доставеното въже за дърпане (10) за следните цели:
 - Спуснете уреда в шахта и го издърпайте нагоре
 - Окачете уреда свободно във водата

Закрепване на въжето за дърпане (Фиг. В)

1. Прикрепете въжето за дърпане (10) към дръжката за носене (1) с помощта на примка и възел.
2. Преди да спуснете уреда в шахта: Уверете се, че въжето е здраво прикрепено към дръжката за носене.

Експлоатация

Указания за експлоатация

- Внимавайте за това захранващото напрежение и честота да съответства на данните върху типовата табелка.
- Свързвайте уреда към контакт, който е подсигурен с минимум 6 А.
- Включвайте уреда само в контакт с дефектнотокова защита (RCD) със задействащ ток не повече от 30 mA.
- **▲ ОПАСНОСТ!** Опасност от токов удар! Уверете се, че в мрежовата връзка никога не може да проникне влага или вода.
- Уредът не е подходящ за свързване към съоръжение за захранване с питейна вода.

Ръчен режим на работа

- Наблюдавайте помпата, за да не работи на сухо.
- Минимално ниво на водата, Въвеждане в експлоатация: 90 mm

Включване и изключване

Указания

- **УКАЗАНИЕ! Не е подходяща за непрекъснат режим на работа!** Оптималният интервал за използване е 30 минути изпомпване, 5 минути почивка.
- **Защита от претоварване:** При претоварване вграденият температурен датчик изключва уреда автоматично. След охлаждане уредът се включва отново автоматично.

Включване

1. Свържете мрежовия захранващ кабел (2) към електрозахранването. Двигателят стартира. След време за засмукване помпата започва да изпомпва.

Изключване

- Изключете уреда от електрозахранването.

Почистване, техническа поддръжка и съхранение

▲ ПРЕДУПРЕЖДЕНИЕ! Токов удар!

Опасност от нараняване в резултат на неволно включване на уреда. Пазете се при работи по поддръжката и почистването. Изключете уреда и извадете щепсела от контакта.

Нека ремонтни дейности и дейности по поддръжката, които не са описани в това ръководство, бъдат извършвани от нашия сервизен център за поддръжка. Използвайте само оригинални резервни части.

Почистване

УКАЗАНИЕ! Опасност от повреда. Химическите субстанции могат да повредят пластмасовите части на уреда. Не използвайте почистващи препарати или разтворители.

- Нестационарни инсталирани уреди: Почиствайте помпата с чиста вода след всяка употреба.
- Стационарни инсталирани уреди: Проверявайте редовно (поне на всеки три месеца) функцията на поплавъчния превключвател (6).
- Използвайте водна струя, за да отстраните всички пухчета и влакнести

частици, които може да са попаднали в корпуса на помпата.

- Отстранете замърсяванията на долната страна на помпата с водна струя.
- Отстранете отлаганията по поплавъчния превключвател с чиста вода.
- Редовно отстранявайте утайките от дъното на шахтата, както и почиствайте стените на шахтата.
- Ако не сте използвали помпата за дълъг период от време: Почистете добре помпата след последната употреба и преди да я използвате отново. Отлаганията и остатъците могат да причинят проблеми при стартирането.

Поддръжка

Уредът не се нуждае от поддръжка.

Съхранение

Съхранявайте уреда и принадлежностите винаги:

- чисти
- на сухо
- защитени от прах
- защитени от замръзване
- извън досега на деца
- Отлаганията и остатъците могат да причинят проблеми при стартирането. Преди продължително съхранение (напр. Презимуване)
 - Почистете помпата.
 - Изпразнете помпата.

Търсене на грешки

Таблицата по-долу ще ви помогне да отстраните малки неизправности:

Индикации на грешки	Възможна причина	Мярка
Изпомпаното количество е недостатъчно	Помпената мощност е намалена поради замърсяващи и стържещи водни примеси	Почистете помпата и при нужда сменете бързоизносващите се части
	Помпата или тръбата са блокирани	Почистете помпата и тръбопровода

Индикации на грешки	Възможна причина	Мярка
Помпата изключва след кратка работа	Защитата на двигателя изключва помпата поради силното замърсяване на водата.	Издърпайте щепсела и почистете помпата и шахтата.
	Температурата на водата е много висока, защитата на двигателя изключва уреда.	Внимавайте за максимална температура на водата 35 °C!
Помпата не изключва	Плаващият прекъсвач не може да потъне	Поставете плаващия превключвател така, че да се движи свободно
Уредът не стартира	Липсва напрежение на електрическата мрежа	Проверете контакта, мрежовия захранващ кабел, щепсела, предпазителя и при нужда дайте за ремонт от електротехник.
	Плаващият прекъсвач не се включва	<i>Регулиране на поплавъчния превключвател, Стр. 116</i>

Предаване за отпадъци/ Опазване на околната среда

Предайте уреда, принадлежностите и опаковката за екологосъобразно рециклиране.



Електроуредите не се изхвърлят с битовите отпадъци.

Символът на зачеркнатия контейнер с колелца означава, че този продукт не трябва да се изхвърля като несортирани битови отпадъци в края на полезния му живот.

Директива 2012/19/ЕС относно отпадъците от електрическо и електронно оборудване:

Потребителите за законово задължени да предават електронните уреди в края на техния полезен живот за екологосъобразно рециклиране. По този начин се гарантира екологосъобразно и щадящо ресурси предаване за отпадъци.

В зависимост от прилагането в националното законодателство, имате следните опции:

- връщане на място на продажба,
- предаване в официален събирателен пункт,

- изпращане обратно към производителя/дистрибутора.

От това изискване не са засегнати прикрепените към старите уреди принадлежности и помощни средства без електрически съставни части.

Сервизно обслужване

Гаранция

Уважаема г-жо Клиент, уважаеми г-н Клиент,

За този продукт получавате 3 години гаранция от датата на покупката. В случай на дефекти в този продукт, имате законни права спрямо продавача на продукта. Тези законови права не са ограничени от нашата гаранция, както е посочено по-долу.

Гаранционни условия

Гаранционният период започва да тече от датата на покупката. Моля, пазете оригиналния касов бон на сигурно място. Този документ се изисква като доказателство за покупка. Ако в рамките на три години от датата на закупуване на този продукт възникне дефект в материала или изработката, продуктът – по наш избор – ще бъде ремонтиран или сменен безплатно за Вас. Тази гаранционна услуга предполага в рамките на тригодишния срок трябва

ва да ни бъдат представени повреденият уред и доказателство за закупуването (касов бон), както и кратко писмено описание, в какво се състои повредата и кога е възникнала.

Ако повредата се покрива от нашата гаранция, ще получите ремонтирания или нов продукт обратно. С ремонта или смяната на продукта не започва нов гаранционен период.

Гаранционен срок и законови рекламации за дефекти

Гаранцията не удължава гаранционния срок. Това важи и за сменени или ремонтирани части. Възникнали евентуално още при покупката повреди или дефекти трябва да бъдат съобщени веднага след разпаковане. Извършените след изтичане на гаранционния срок ремонти се заплащат.

Обхват на гаранцията

Продуктът е внимателно произведен в съответствие със строги указания за качество и внимателно проверен преди доставката.

Гаранционната услуга важи за материални дефекти и производствени грешки. Тази гаранция не покрива части от продукта, които са предмет на нормално износване и следователно може да се считат за износващи се части (напр. Предварителен филтър, Уплътнителен пръстен) или повреди на чупливи части.

Тази гаранция отпада, ако продуктът е бил повреден, бил е използван неправилно или не е бил поддържан. Също така за щети поради вода, студ, светкавица и пожар или неправилен транспорт. За правилното използване на продукта всички посочени в ръководството за експлоатация инструкции трябва да се спазват точно. Предназначения и действия, които не са препоръчани в ръководството за експлоатация или за които е предупредено изрично, задължително трябва да се избягват.

Продуктът е предназначен само за лична, а не за търговска употреба. Гаранцията отпада в случай на злоупотреба и неправилно боравене, използване на сила и интервенции, които не са били извършени от нашия оторизиран сервиз.

Обработка при гаранционен случай

За да се гарантира бърза обработка на вашата заявка, моля, следвайте указанията по-долу:

- За всички запитвания, моля, подгответе касовия бон и каталожния номер (IAN508092_2507) като доказателство за покупката.
- Каталожният номер ще намерите върху типова табелка на продукта, гравирани върху продукта, на заглавната страница на ръководство за работа (долу вляво) или на стикера на гърба или отдолу на продукта.
- При възникнали функционални грешки или други повреди, моля, свържете се първо с посочения по-долу сервизен център **по телефона** или използвайте нашата **форма за контакт**, която можете да намерите на parkside-diy.com в категория **Обслужване**.
- След консултация с нашия сервизен център, вие можете да изпратите дефектен продукт на посочения ви сервизен адрес безплатно, като приложите касовата бележка (касова бележка) и опишете подробностите за естеството на дефекта и кога е възникнал. За да избегнете проблеми с приемането и допълнителни разходи, е наложително да използвате само адреса, който ви е даден. Уверете се, че пратката не е изпратена до поискване, като обемна, експресна или друг вид специална пратка. Моля, изпратете продукта с всички включени към него принадлежности при покупката и се погрижете за достатъчно сигурна транспортна опаковка.

Гаранция

Уважаема г-жо Клиент,
Уважаеми г-н Клиент,
за този продукт получавате 3 години гаранция от датата на покупката. В случай на несъответствие на продукта с договора за продажба Вие имате законно право да предадете рекламация пред продавача на продукта при условията и в сроковете, определени в глава трета, раздел II и III и глава четвърта от Закона за предоставяне на цифрово съдържание и цифрови услуги и за продажба на стоки (ЗПЦС-ЦУПС)*.

Вашите права, произтичащи от посочените разпоредби, не се ограничават от нашата по-долу представена търговска гаранция, не са свързани с разходи за потребителите и независимо от нея продавачът на продукта отговаря за липсата на съответствие на потребителската стока с договора за продажба съгласно ЗПЦС-ЦУПС.

Гаранционни условия

Гаранционният срок е 3 години от датата на получаване на стоката. Пазете добре оригиналната касова бележка. Този документ е необходим като доказателство за покупката. Ако в рамките на три години от датата на закупуване на този продукт се появи дефект на материала или производствен дефект, продуктът ще бъде безплатно ремонтиран или заменен. Гаранцията предполага в рамките на тригодишния гаранционен срок да се представят дефектният уред, касовата бележка (касовият бон), както и всички други документи, установяващи наличието на дефект и писмено да се обясни в какво се състои дефектът и кога е възникнал. Ако дефектът е покрит от нашата гаранция, Вие ще получите обратно ремонтирания или нов продукт. В случай на замяна на дефектна стока първоначалните гаранционен срок и гаранционни условия се запазват. В случай на ремонт на дефектна стока, срокът на ремонта се прибавя към гаранционния срок. За евентуално наличните и установени повреди и дефекти още при покупката трябва да се съобщи веднага след разопаковането. Евентуалните ремонти след изтичане на гаранционния срок са срещу заплащане.

Ремонтът или замяната на продукта не пораждаат нова гаранция.

Обхват на гаранцията

Уредът е произведен грижливо според строгите изисквания за качество и добросъвестно изпитан преди доставка. Гаранцията важи за дефекти на материала или производствени дефекти. Гаранцията не обхваща консумативите, както и частите на продукта, които подлежат на нормално износване, поради което могат да бъдат разглеждани като бързо износващи се части (напр. Предварителен филтър, Уплънителен пръстен) или повредите на чувливи части. Гаранцията отпада, ако уредът е повреден поради неправилно из-

ползване или в резултат на неосъществяване на техническа поддръжка. За правилната употреба на продукта трябва точно да се спазват всички указания в упътването за експлоатация. Предназначение и действия, които не се препоръчват от упътването за експлоатация или за които то предупреждава, трябва задължително да се избягват. Продуктът е предназначен само за частна, а не за професионална употреба. При злоупотреба и неправилно третиране, употреба на сила и при интервенции, които не са извършени от клоната на нашия оторизиран сервиз, гаранцията отпада.

Процедура при гаранционен случай

За да се гарантира бърза обработка на Вашия случай, следвайте следните указания:

- За всички запитвания, моля, подгответе касовия бон и каталожния номер (IAN 508092_2507) като доказателство за покупката.
- Вземете артикулния номер от фабричната табелка.
- При възникване на функционални или други дефекти първо се свържете по телефона или чрез имейл с долупосочения сервизен отдел. След това ще получите допълнителна информация за уреждането на Вашата рекламация.
- След съгласуване с нашия сервиз можете да изпратите дефектния продукт на посочения Ви адрес на сервиза безплатно за Вас, като приложите касовата бележка (касовия бон) и посочите писмено в какво се състои дефектът и кога е възникнал. За да се избегнат проблеми с приемането и допълнителни разходи, задължително използвайте само адреса, който Ви е посочен. Осигурете изпращането да не е като експресен товар или като друг специален товар. Изпратете уреда заедно с всички принадлежности, доставени при покупката, и осигурете достатъчно сигурна транспортна опаковка.

* Като физическо лице – потребител, независимо от настоящата търговска гаранция, Вие се ползвате от правата на законната гаранция, предоставена от Закона за предоставяне на цифрово съдържание и цифрови услуги и за продажбата на стоки /ЗПЦСЦУПС/. По-специално Вие имате право при несъответствие на стоката

да бъде извършен ремонт или замяна по Ваш избор, освен ако това е невъзможно или е свързано с непропорционално големи разходи за продавача. Вие имате право на пропорционално намаляване на цената или на разваляне на договора при наличие на условията на чл. 33, ал. 3 от ЗПЦСЦУПС. Условията и сроковете на законовата гаранция са регламентирани в глава трета, раздел II и III и в глава четвърта на ЗПЦСЦУПС



На parkside-diy.com можете да видите и изтеглите тези и много други ръководства. Този QR код Ви отвежда директно до parkside-diy.com. Изберете Вашата държава и потърсете ръководства за експлоатация, като използвате формата за търсене. Чрез въвеждане на артикулния номер (IAN) 508092_2507 можете да отворите Вашата инструкция за експлоатация.

Ремонтен сервиз / извънгаранционно обслужване

Ремонти извън гаранцията можете да възложите на клона на нашия сервиз срещу заплащане. Той с удоволствие ще Ви направи предварителна калкулация.

- Можем да обработваме само уреди, които са достатъчно опаковани и изпратени с платени транспортни разходи.

Внимание: Изпратете Вашия уред на клона на нашия сервиз почистен и с указание за дефекта.

- Уредите, предмет на извънгаранционно обслужване, изпратени с неплатени транспортни разходи – с наложен платеж, като експресен или друг специален товар – не се приемат.
- Ние ще изхвърлим изпратените от Вас дефектни уреди безплатно.

Сервизен център



Сервизно обслужване България

Тел.: 00800 118 4980

Формуляр за контакт на

parkside-diy.com

IAN 508092_2507

Вносител

Моля, имайте предвид, че следващия адрес не е адрес на сервиза. Първо се свържете с посочения по-горе сервизен център.

Grizzly Tools GmbH & Co. KG

Stockstädter Str. 20

63762 Grobostheim

ГЕРМАНИЯ

www.grizzlytools.de

Резервни части и принадлежности

Резервни части и принадлежности можете да намерите на www.grizzlytools.shop.

Ако в процеса на поръчка възникнат проблеми, свържете се с нас през нашия онлайн магазин. Ако имате други въпроси, обърнете се към: *Сервизен център, Стр. 122*

Позиция №	1	Наименование	Поръчков №
10	—	Теглещо въже (Найлон, 8 m)	79300311
11- 13	42-48	Комплект свързващи колена (Свързващи колена с връзка Quick-Connect, Комбиниран адаптер)	91110114

¹ Разгложен вид, Стр. 151

Превод на оригиналната съответствие на ЕС

Продукт: **Потопяема помпа за мръсна вода**

Модел: **PETPS 400 B2**

Сериен номер: 000001–138000

Предметът на декларацията, описан по-горе, отговаря на съответното законодателство на Съюза за хармонизация:

2006/42/EC • 2014/30/EU • 2011/65/EU & (EU) 2015/863

Обектът на декларацията, който е описан по-горе, е в съответствие с Директива 2011/65/EU на Европейския парламент и на Съвета от 8 юни 2011 г. относно ограничението на употребата на определени опасни вещества в електрическото и електронното оборудване.

За да се осигури съответствие, са приложени следните хармонизирани стандарти и национални стандарти и разпоредби:

**EN 60335-1:2012/A16:2023 • EN IEC 60335-2-41:2021/A11:2021
EN 62233:2008 • EN IEC 63000:2018
EN IEC 55014-1:2021 • EN IEC 55014-2:2021
EN IEC 61000-3-2:2019/A2:2024 • EN 61000-3-3:2013/A2:2021**

За настоящата декларация за съответствие отговорност носи единствено производителят:



Grizzly Tools GmbH & Co. KG
Stockstädter Str. 20
63762 Großostheim
GERМАНИЯ
20.11.2025

Christian Frank
Упълномощен представител за докумен-
тация

Πίνακας περιεχομένων

Εισαγωγή.....	124
Προβλεπόμενη χρήση.....	124
Περιεχόμενο παράδοσης/Παραδοτέος εξοπλισμός.....	124
Επισκόπηση.....	125
Περιγραφή λειτουργίας.....	125
Τεχνικά χαρακτηριστικά.....	125
Υποδείξεις ασφάλειας.....	125
Σημασία των υποδείξεων ασφαλείας...	125
Εικονοσύμβολα και σύμβολα.....	126
Ασφαλής έναρξη λειτουργίας.....	126
Προτοιμασία.....	130
Συνδέσεις.....	130
Σύνδεση σωλήνα πίεσης.....	130
Ρύθμιση πλωτηροδιακόπτη.....	130
Έλεγχος πλωτηροδιακόπτη.....	131
Τοποθέτηση αντλίας.....	131
Λειτουργία.....	131
Υποδείξεις λειτουργίας.....	131
Ενεργοποίηση και Απενεργοποίηση....	131
Καθαρισμός, συντήρηση και αποθήκευση.....	132
Καθαρισμός.....	132
Συντήρηση.....	132
Αποθήκευση.....	132
Αναζήτηση σφαλμάτων.....	132
Απόρριψη/Προστασία του περιβάλλοντος.....	133
Σέρβις.....	133
Εγγύηση.....	133
Σέρβις επισκευών.....	135
Κέντρο Σέρβις.....	135
Εισαγωγέας.....	135
Ανταλλακτικά και αξεσουάρ.....	135
Μετάφραση του πρωτοτύπου των δήλωση συμμόρφωσης ΕΕ.....	136
Διευρυμένη εικόνα.....	151

Εισαγωγή

Συγχαρητήρια για την αγορά της νέας σας υποβρύχιας αντλίας λυμάτων (εφεξής καλούμενο «συσκευή» ή «ηλεκτρικό εργαλείο»). Αποφασίσατε έτσι για την απόκτηση μιας συσκευής υψηλής ποιότητας. Η παρούσα συσκευή ελέγχθηκε κατά τη διαδικασία παραγωγής αναφορικά με την ποιότητα και υποβλήθηκε σε τελικό έλεγχο. Με τον τρόπο αυ-

τό έχει εξασφαλιστεί η ικανότητα λειτουργίας της συσκευής σας.

Δεν αποκλείεται σε μεμονωμένες περιπτώσεις γύρω από ή μέσα στη συσκευή ή/και στις ευέλικτες σωληνώσεις να υπάρχουν υπολειπόμενες ποσότητες νερού. Αυτό δεν αποτελεί έλλειψη ή ελάττωμα και δεν πρέπει να σας ανησυχεί.



Οι οδηγίες λειτουργίας είναι τμήμα αυτής της συσκευής. Περιέχουν σημαντικές υποδείξεις για την ασφάλεια, τη χρήση και την απόρριψη. Διαβάστε προσεκτικά τις οδηγίες λειτουργίας. Εξοικειωθείτε με τα στοιχεία χειρισμού και τη σωστή χρήση της συσκευής. Χρησιμοποιείτε τη συσκευή μόνο όπως περιγράφεται και για τους αναφερόμενους τομείς χρήσης. Φυλάτε καλά τις οδηγίες λειτουργίας και παραδώστε όλα τα έγγραφα σε περίπτωση παράδοσης της συσκευής σε τρίτους.

Προβλεπόμενη χρήση

Η συσκευή προβλέπεται αποκλειστικά για την εξής χρήση:

- Αποστράγγιση και άντληση των ακόλουθων υγρών:
 - Λύματα με το ακόλουθο μέγιστο μέγεθος σωματιδίων: 30 mm
- Τυπικές εφαρμογές:
 - Άντληση υγρών σε κάδους και δοχεία
 - Άντληση νερού από πηγάδια και φρεατία
 - Αποστράγγιση υγρών από πλημμυρισμένα υπόγεια
- Θερμοκρασία νερού $\leq 35^{\circ}\text{C}$

Κάθε περαιτέρω χρήση που δεν επιτρέπεται ρητά στις παρούσες οδηγίες λειτουργίας μπορεί να θέσει σε κίνδυνο τον χρήστη και να προκαλέσει ζημιές στη συσκευή. Ο χειριστής ή ο χρήστης της συσκευής είναι υπεύθυνος για ατυχήματα ή βλάβες σε άλλους ανθρώπους ή στην ιδιοκτησία τους. Η συσκευή προορίζεται για οικιακή χρήση. Δεν έχει σχεδιαστεί για συνεχή, επαγγελματική χρήση. Στην περίπτωση επαγγελματικής χρήσης ακυρώνεται η εγγύηση. Ο κατασκευαστής δεν αναλαμβάνει καμία ευθύνη για φθορές που οφείλονται σε μη ορθή ή λανθασμένη χρήση.

Περιεχόμενο παράδοσης/ Παραδοτέος εξοπλισμός

Αποσυσκευάστε τη συσκευή και ελέγξτε το περιεχόμενο παράδοσης.

Απορρίπτετε τα υλικά συσκευασίας με σωστό τρόπο.

- Βυθιζόμενη αντλία νερού λυμάτων
- Γωνία σύνδεσης
- Σύνθετος αντάπτορας
- Σχοινί (8 m)
- Μετάφραση του πρωτοτύπου των οδηγιών χρήσης

Επισκόπηση

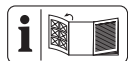

Για τις εικόνες της συσκευής, ανατρέξτε στην μπροστινή ανοιγόμενη σελίδα.

- 1 Λαβή μεταφοράς
- 2 Καλώδιο σύνδεσης δικτύου
- 3 Σωλήνας (Πλωτηροδιακόπτης)
- 4 Βάση (Πλωτηροδιακόπτης)
- 5 Ρύθμιση ύψους (Πλωτηροδιακόπτης)
- 6 Πλωτηροδιακόπτης
- 7 Βάση αντλίας
- 8 Στόμιο εξόδου νερού
- 9 Περιβλήμα
- 10 Σχοινί (Νάιλον, 8 m)
- 11 Γωνία σύνδεσης
- 12 Πλήκτρο Σύνδεση Quick-Connect
- 13 Σύνθετος αντάπτορας

Περιγραφή λειτουργίας

Η αντλία διαθέτει πλωτηροδιακόπτη, που ενεργοποιεί ή απενεργοποιεί τη συσκευή αυτόματα, ανάλογα με τη στάθμη νερού.

Σε περίπτωση υπερφόρτωσης, η συσκευή απενεργοποιείται από τον ενσωματωμένο θερμοπροστατευτικό διακόπτη. Αφού πέσει η θερμοκρασία, το μοτέρ εκκινείται ξανά αυτόματα.

Μπορείτε να βρείτε τη λειτουργία των εξαρτημάτων χειρισμού στις κατωτέρω περιγραφές.

Τεχνικά χαρακτηριστικά

Βυθιζόμενη αντλία νερού λυμάτων

.....	PETPS 400 B2
Ονομαστική τάση U	230 V~, 50 Hz
Ονομαστική ισχύς εισόδου P	400 W
Κατηγορία προστασίας	I
Είδος προστασίας	IPX8
Μήκος Καλώδιο σύνδεσης δικτύου	10 m
Βάρος	3,5 kg
Στάθμη ηχητικής πίεσης (L_{pA})	≤ 70 dB

Ποσότητα άντλησης Q	≤ 9000 L/h
Πίεση αντλίας	0.6 bar
Ύψος άντλησης H	≤ 6 m
Βάθος βύθισης λειτουργίας	≤ 7 m
Ελάχιστη στάθμη νερού, Έναρξη λειτουργίας	90 mm
Ύψος υπολειπόμενου νερού	31 mm
Μέγεθος αιωρούμενων σωματιδίων \varnothing	≤ 30 mm
Θερμοκρασία νερού	≤ 35 °C
Στόμιο εξόδου νερού	G1½"

Δεδομένα απόδοσης

↑ Ύψος άντλησης h [m]; → Ποσότητα άντλησης Q [L/h]

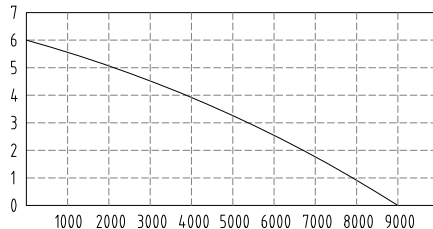

Η μέτρηση των μέγιστων δεδομένων απόδοσης διεξάγεται υπό βέλτιστες συνθήκες (π.χ. ευθεία, άμεση έξοδος).

Στενότεροι εύκαμπτοι σωλήνες μπορεί να μειώσουν την απόδοση.

Υποδείξεις ασφάλειας

Αυτή η ενότητα περιέχει τις βασικές υποδείξεις ασφάλειας κατά τη χρήση της συσκευής.

Σημασία των υποδείξεων ασφαλείας

⚠ ΚΙΝΔΥΝΟΣ! Αν δεν τηρείτε αυτή την υπόδειξη ασφαλείας, θα προκύψει ατύχημα. Η συνέπεια είναι σοβαρός σωματικός τραυματισμός ή θάνατος.

⚠ ΠΡΟΕΙΔΟΠΟΙΗΣΗ! Αν δεν τηρείτε αυτή την υπόδειξη ασφαλείας, ενδέχεται να προκύψει ατύχημα. Η συνέπεια μπορεί να είναι σοβαρός σωματικός τραυματισμός ή θάνατος.

⚠ ΠΡΟΣΟΧΗ! Αν δεν τηρείτε αυτή την υπόδειξη ασφαλείας, θα προκύψει ατύχημα. Η συνέπεια μπορεί να είναι ελαφρύς ή μέτριος σοβαρότητας σωματικός τραυματισμός ή θάνατος.

ΥΠΟΔΕΙΞΗ! Αν δεν τηρείτε αυτή την υπόδειξη ασφαλείας, θα προκύψει ατύχημα. Η συνείδηση μπορεί να είναι υλική ζημιά.

Εικονοσύμβολα και σύμβολα

Εικονοσύμβολα επάνω στη συσκευή



Διαβάστε τις οδηγίες λειτουργίας



Προσοχή!

- Δεν ενδείκνυται για νερό με υψηλή περιεκτικότητα άμμου.
- Προσοχή: Αποφεύγετε στεγνή λειτουργία της αντλίας! Κίνδυνος υπερθέρμανσης!



Μέγιστο βάθος βύθισης λειτουργίας



Αποσυνδέστε το βύσμα δικτύου πριν από εργασίες συντήρησης ή εάν έχει προκληθεί ζημιά στο καλώδιο δικτύου



Μην απορρίπτετε τις ηλεκτρικές συσκευές στα οικιακά απορρίμματα.

Εικονοσύμβολα στις οδηγίες λειτουργίας



Προσοχή!

Ασφαλής έναρξη λειτουργίας

Γενικές υποδείξεις

- Διαβάστε προσεκτικά τις οδηγίες λειτουργίας. Εξοικειωθείτε με τα χειριστήρια και με τη σωστή χρήση της συσκευής.
- Δεν επιτρέπεται η χρήση της συσκευής από παιδιά. Τα παιδιά πρέπει να επιτηρούνται, ώστε να διασφαλίζεται ότι δεν χρησιμοποιούν τη συσκευή ως παιχνίδι.

Ο χειρισμός της συσκευής επιτρέπεται από άτομα με μειωμένες σωματικές, αισθητηριακές ή πνευματικές ικανότητες ή με έλλειψη εμπειρίας και γνώσεων, εφόσον επιβλέπονται ή έχουν εκπαιδευτεί στην ασφαλή χρήση της συσκευής και κατανοούν τους πιθανούς κινδύνους. Ο καθαρισμός και η συντήρηση χρήστη δεν επιτρέπεται να διεξάγονται από παιδιά.

- Άτομα τα οποία δεν έχουν εξοικειωθεί με τις οδηγίες λειτουργίας, δεν επιτρέπεται να χρησιμοποιούν τη συσκευή.
- Λαμβάνετε κατάλληλα μέτρα, ώστε να κρατάτε τα παιδιά μακριά από τη συσκευή ενώ βρίσκεται σε λειτουργία. Παρατηρείται κίνδυνος τραυματισμών.
- Η συσκευή δεν επιτρέπεται να χρησιμοποιείται σε τοποθεσίες σε υψόμετρο άνω των 2.000 μ.
- Να μην χρησιμοποιείται για νερό με λειαντικά σωματίδια, όπως άμμο. Δεν επιτρέπεται η άντληση επιθετικών, λειαντικών

(αποξεστικών), διαβρωτικών, εύφλεκτων (π.χ. καύσιμα κινητήρων) ή εκρηκτικών υγρών, αλμυρού νερού, απορρυπαντικών και τροφίμων. Η θερμοκρασία του υγρού άντλησης δεν επιτρέπεται να υπερβαίνει τους 35 °C.

- Μην θέτετε ποτέ τη συσκευή σε λειτουργία εάν υπάρχουν άνθρωποι στο νερό.
- Μην χρησιμοποιείτε την αντλία σε λίμνες κήπων με ψάρια ή φυτά. Σε περίπτωση διαρροής λιπαντικών, μπορεί να ρυπανθεί το υγρό.
- Μην εργάζεστε με τη συσκευή εάν έχει υποστεί ζημιά, εάν δεν είναι πλήρης ή εάν έχει τροποποιηθεί χωρίς την έγκριση του κατασκευαστή. Πριν από τη θέση σε λειτουργία πρέπει ένας ειδικός να βεβαιώσει ότι τηρούνται τα απαιτούμενα ηλεκτρολογικά μέτρα προστασίας.

Προετοιμασία

- Φροντίζετε ώστε η τάση δικτύου και η συχνότητα

δικτύου να αντιστοιχούν στα στοιχεία που αναγράφονται στην πινακίδα τύπου.

- Πριν από τη χρήση, εξετάζετε πάντα το καλώδιο σύνδεσης και το καλώδιο προέκτασης για σημάδια ζημιάς ή παλαιώσης. Εάν το καλώδιο χαλάσει κατά τη διάρκεια της χρήσης πρέπει να το αποσυνδέσετε αμέσως από το δίκτυο τροφοδοσίας. **ΜΗΝ ΑΓΓΙΖΕΤΕ ΤΟ ΚΑΛΩΔΙΟ ΠΡΙΝ ΤΗΝ ΑΠΟΣΥΝΔΕΣΗ ΤΟΥ ΑΠΟ ΤΟ ΔΙΚΤΥΟ.** Μην χρησιμοποιείτε τη συσκευή εάν το καλώδιο έχει χαλάσει ή φθαρεί.
- Συνδέετε τη συσκευή μόνο σε ρευματοδότη με διάταξη προστασίας ρεύματος διαρροής (RCD) με μέγιστο ονομαστικό ρεύμα διαρροής 30 mA.
- Συνδέστε τη συσκευή σε μια πρίζα, η οποία διαθέτει ασφάλεια τουλάχιστον 6 A.
- Πριν από τη λειτουργία, ελέγχετε την ηλεκτρική ασφάλεια. Εάν δεν είστε σίγουροι, ρωτήστε έναν ειδικό.

- Η διάταξη προστασίας γείωσης, μηδενισμού και υπολειμματικού ρεύματος συμμορφώνεται με τους κανονισμούς ασφαλείας της εταιρείας παροχής ενέργειας και λειτουργεί σωστά.
- Οι συνδέσεις των ηλεκτρικών βυσμάτων προστατεύονται από την υγρασία.
- Οι συνδέσεις των βυσμάτων βρίσκονται σε προστατευμένη από υπερχείλιση περιοχή.
- Εάν προκληθεί ζημιά στο καλώδιο σύνδεσης δικτύου αυτής της συσκευής, πρέπει να αντικατασταθεί από τον κατασκευαστή ή το τμήμα εξυπηρέτησης πελατών του ή από ένα παρόμοια εξειδικευμένο άτομο, προς αποφυγή κινδύνων. Απευθυνθείτε στο Κέντρο σέρβις.
- Κατά τη λειτουργία της συσκευής, πρέπει να παρέχεται πρόσβαση στο βύσμα.
- Μη χρησιμοποιείτε το καλώδιο σύνδεσης δικτύου για να τραβήξετε το βύ-

σμα σύνδεσης από την πρίζα ή για να τραβήξετε τη συσκευή. Προστατεύετε το καλώδιο σύνδεσης δικτύου από υψηλές θερμοκρασίες, λάδια και αιχμηρές ακμές.

- Χρησιμοποιείτε μόνο εγκεκριμένα καλώδια προέκτασης τύπου H07RN-F, το μήκος των οποίων δεν υπερβαίνει τα 75 m και τα οποία προορίζονται για χρήση σε εξωτερικό χώρο. Η διατομή σύρματος του καλωδίου επέκτασης πρέπει να ανέρχεται τουλάχιστον σε 2,5 mm². Ξετυλίγετε πάντα πλήρως το τύμπανο περιτύλιξης καλωδίου πριν από τη χρήση. Ελέγχετε το καλώδιο προέκτασης για ζημιές.
- Μην μεταφέρετε τη συσκευή από το καλώδιο σύνδεσης δικτύου ή από τον εύκαμπτο σωλήνα και μην την στερεώνετε σε αυτά.

Λειτουργία

- Μην χρησιμοποιείτε τη συσκευή κοντά σε εύφλεκτα υγρά ή αέρια. Σε περίπτωση μη τήρησης, πα-

ρατηρείται κίνδυνος πυρκαγιάς ή έκρηξης.

- Χρησιμοποιείτε κλειστά υποδήματα, για προστασία από ηλεκτροπληξία.
- Σε περίπτωση παγετού, η αντλία δεν επιτρέπεται να παραμένει σε εξωτερικό χώρο. Αποθηκεύετε τη συσκευή σε σημείο προστατευμένο από παγετό.
- Ελέγχετε τακτικά τη λειτουργία του πλωτηροδιακόπτη. Σε περίπτωση μη τήρησης, ακυρώνονται οποιοσδήποτε αξιώσεις στο πλαίσιο της εγγύησης και της αγορανομικής ευθύνης.
- Επιβλέπετε τη συσκευή κατά τη λειτουργία, ώστε να αναγνωρίζετε έγκαιρα τυχόν λειτουργία της αντλίας εν ξηρώ.
- Απενεργοποιήστε τη συσκευή και αποσυνδέστε το βύσμα σύνδεσης από την πρίζα. Βεβαιωθείτε ότι όλα τα κινούμενα μέρη έχουν ακινητοποιηθεί πλήρως
 - όποτε αφήνετε ανεπιτήρητη τη συσκευή,
 - πριν αλλάξετε αξεσουάρ,

- πριν από τη συναρμολόγηση ή την αποσυναρμολόγηση της συσκευής,
- πριν ελέγξετε, καθαρίσετε ή προχωρήσετε σε εργασία στη συσκευή.

Καθαρισμός, συντήρηση και αποθήκευση

- Τηρείτε όλες τις υποδείξεις που θα βρείτε στο ακόλουθο κεφάλαιο: *Καθαρισμός, συντήρηση και αποθήκευση, σ. 132*
Οποιαδήποτε εργασία, πέρα από τις αναγραφόμενες, ιδίως το άνοιγμα της συσκευής, πρέπει να διεξάγεται από εξειδικευμένο ηλεκτρολογικό προσωπικό. Σε περίπτωση επισκευής, απευθύνεστε πάντα στο κέντρο σέρβις της εταιρείας μας.
- Για λόγους ασφαλείας, αντικαθιστάτε τα φθαρμένα εξαρτήματα ή τα εξαρτήματα που έχουν υποστεί βλάβη. Χρησιμοποιείτε αποκλειστικά γνήσια ανταλλακτικά και αξεσουάρ. Η χρήση ξένων εξαρτημάτων οδηγεί σε άμεση απώλεια της απαίτησης εγγύησης.

- Φυλάσσετε τη συσκευή σε στεγνούς χώρους, στους οποίους δεν έχουν πρόσβαση παιδιά.

Προετοιμασία

▲ ΠΡΟΕΙΔΟΠΟΙΗΣΗ! Κίνδυνος τραυματισμού από ακούσια εκκίνηση της συσκευής. Συνδέστε το βύσμα σύνδεσης στην πρίζα μόνο, εάν η συσκευή είναι εντελώς έτοιμη για χρήση.

Συνδέσεις

Στη συσκευή και στα αξεσουάρ διατίθενται οι ακόλουθες επιλογές σύνδεσης:

- Γωνία σύνδεσης: π.χ. Μαστός σύνδεσης εύκαμπτου σωλήνα με εσωτερικό σπείρωμα G1½"
- Συστολή ①: Εύκαμπτος σωλήνας 1" (25 mm) με κατάλληλο κολάρο σωλήνα
- Συστολή ②: π.χ. Μαστός σύνδεσης εύκαμπτου σωλήνα με εσωτερικό σπείρωμα G1"; Αποσυνδέστε τη σύνδεση ①
- Συστολή ③: Εύκαμπτος σωλήνας 1¼" (32 mm) με κατάλληλο κολάρο σωλήνα; Αποσυνδέστε τις συνδέσεις ① και ②

Σύνδεση σωλήνα πίεσης

Υποδείξεις

- Η περιγραφόμενη σύνδεση αποτελεί μια πρόταση με τα παρεχόμενα αξεσουάρ.
- Ως σωλήνα πίεσης, μπορείτε να χρησιμοποιήσετε έναν εύκαμπτο σωλήνα ή έναν σταθερό σωλήνα.
- Σε περίπτωση σταθερής εγκατάστασης, χρησιμοποιήστε ένα στοπ επιστροφής ροής.
- Χάρη στη σύνδεση Quick-Connect στη γωνία σύνδεσης, μπορείτε να αφαιρέσετε ελαφρώς την αντλία, χωρίς να αφαιρέσετε τον σωλήνα πίεσης.

Διαδικασία

1. Αποσυνδέστε τη γωνία σύνδεσης (11) από τη σύνδεση Quick-Connect (12).
 - Πιέστε παρατεταμένα το κόκκινο πλήκτρο (12) στη σύνδεση Quick-Connect.
 - Αφαιρέστε τη γωνία σύνδεσης (11).
 - Αφήστε το πλήκτρο (12).
2. Στερεώστε το λυγισμένο τμήμα της γωνίας σύνδεσης (11) στην έξοδο νερού (8, G1½").

3. Εάν χρειάζεστε τον σύνθετο αντάπτορα: Στερεώστε τον (κοντό) σύνθετο αντάπτορα (13) στο χαλαρό τμήμα της γωνίας σύνδεσης (11).
4. Στερεώστε έναν εύκαμπτο σωλήνα στο άλλο τμήμα της γωνίας σύνδεσης (11) ή στον σύνθετο αντάπτορα (13).
5. Συνδέστε τη γωνία σύνδεσης (11): Πιέστε τα δύο τμήματα της γωνίας σύνδεσης στην σύνδεση Quick-Connect μαζί.

Ρύθμιση πλωτηροδιακόπτη

Υποδείξεις

- Κατά την παράδοση, ο πλωτηροδιακόπτης είναι ρυθμισμένος κατά τέτοιον τρόπο, ώστε να είναι δυνατή η άμεση έναρξη λειτουργίας.
- Μόνιμα εγκατεστημένη αντλία: Ελέγχετε τακτικά τη λειτουργία του πλωτηροδιακόπτη (τουλάχιστον κάθε 3 μήνες).
- Φροντίζετε ώστε η απόσταση μεταξύ του πλωτηροδιακόπτη και της ρύθμισης ύψους να επαρκεί. Σε περίπτωση υπερβολικά μικρής απόστασης, ο πλωτηροδιακόπτης ενδέχεται να μην λειτουργεί με τον προβλεπόμενο τρόπο.
- Ρυθμίστε τον πλωτηροδιακόπτη με τη λαβή μεταφοράς να έχει τραβηχτεί προς τα έξω, ιδίως όταν αναρτάτε την αντλία από το σχοινί.
- Ρυθμίστε τον πλωτηροδιακόπτη κατά τέτοιον τρόπο, ώστε να απενεργοποιεί την αντλία πριν έρθει σε επαφή με τον πυθμένα.

Διαδικασία

Στην κανονική λειτουργία, ο πλωτηροδιακόπτης (6) πρέπει να είναι αναρτημένος στη βάση (4).

1. Ρύθμιση μεσαίας στάθμης:
 - Πιέστε τη βάση (4).
 - Μετατοπίστε τη βάση (4) μέχρι την επιθυμητή θέση εντός της ρύθμισης θέσης (5).
2. Ρύθμιση διαφοράς μεταξύ της ανώτερης και της κατώτερης στάθμης:
 - Αύξηση διαφοράς στάθμης: Επιμηκύνετε το τμήμα του αγωγού (3) μεταξύ της βάσης (4) και του πλωτηροδιακόπτη (6).
 - Μείωση διαφοράς στάθμης: Κοντύνετε το τμήμα του αγωγού (3) μεταξύ της βάσης (4) και του πλωτηροδιακόπτη (6).

3. Ελέγξτε τη λειτουργία του πλωτηροδιακόπτη (6).

Χειροκίνητη λειτουργία (Εικ. Α)

Ο πλωτηροδιακόπτης μπορεί να ρυθμιστεί κατά τέτοιον τρόπο, ώστε η αντλία να είναι πάντα ενεργή όταν τροφοδοτείται με ρεύμα.

- Στερεώστε τον πλωτηροδιακόπτη (6) κάθεται προς τα επάνω, χωρίς κενό προς τη βάση (4).

Έλεγχος πλωτηροδιακόπτη

1. Τοποθετήστε την αντλία χωρίς γωνία σύνδεσης (11) σε ένα δοχείο με νερό. Το νερό πρέπει να επιστρέφει στο δοχείο κατά την άντληση.
2. Συνδέστε το βύσμα σύνδεσης σε μια πρίζα.
3. Ανυψώστε και χαμηλώστε τον πλωτηροδιακόπτη (6) με το χέρι. Παρατηρήστε τις θέσεις στις οποίες ενεργοποιείται και απενεργοποιείται η αντλία.
Εάν δεν είστε ευχαριστημένοι με το αποτέλεσμα: Ρυθμίστε εκ νέου τον πλωτηροδιακόπτη (6) (Ρύθμιση πλωτηροδιακόπτη, σ. 130).
4. Αποσυνδέστε το βύσμα σύνδεσης από την πρίζα.

Τοποθέτηση αντλίας

Υποδείξεις

- Μην χρησιμοποιείτε ποτέ το καλώδιο σύνδεσης δικτύου (2) ή τον σωλήνα πίεσης για να συγκρατήσετε ή να αναρτήσετε τη συσκευή.
- Σε περίπτωση χρήσης του πλωτηροδιακόπτη (6):
 - Φροντίζετε ώστε ο πλωτηροδιακόπτης να μπορεί να κινηθεί ελεύθερα.
 - Το φρεάτιο αντλίας πρέπει να παρουσιάζει τουλάχιστον τις ακόλουθες διαστάσεις: 40 cm x 40 cm x 50 cm
- Αφήνετε όσο το δυνατόν περισσότερο αέρα να διαφύγει από τη βάση αντλίας κατά τη βύθιση της αντλίας. Για να γίνει αυτό, κρατήστε την αντλία λοξά.
- Λαμβάνετε υπόψη το μέγιστο βάθος βύθισης (≤ 7 m) και το μέγιστο ύψος άντλησης (≤ 6 m).
- Μην τοποθετείτε τη συσκευή απευθείας σε πυθμένες με λάσπη. Αναρτάτε τη συσκευή ή χρησιμοποιείτε π.χ. ένα τούβλο ως βάση.
- Το παραδιδόμενο σχοινί (10) χρησιμοποιείται για τους ακόλουθους σκοπούς:

- Χαμήλωμα και ανύψωση συσκευής σε ένα φρεάτιο
- Ελεύθερη ανάρτηση της συσκευής στο νερό

Στερέωση σχοινιού (Εικ. Β)

1. Στερεώστε το σχοινί (10) με έναν μίαντα και έναν κόμπο στη λαβή μεταφοράς (1).
2. Πριν από το κατέβασμα της συσκευής σε ένα φρεάτιο: Διασφαλίστε ότι το σχοινί είναι στερεωμένο με ασφάλεια στη λαβή μεταφοράς.

Λειτουργία

Υποδείξεις λειτουργίας

- Φροντίζετε ώστε η τάση δικτύου και η συχνότητα δικτύου να αντιστοιχούν στα στοιχεία που αναγράφονται στην πινακίδα τύπου.
- Συνδέστε τη συσκευή σε μια πρίζα, η οποία διαθέτει ασφάλεια τουλάχιστον 6 Α.
- Συνδέστε τη συσκευή μόνο σε ρευματοδότη με διάταξη προστασίας ρεύματος διαρροής (RCD) με μέγιστο ονομαστικό ρεύμα διαρροής 30 mA.
- **⚠ ΚΙΝΔΥΝΟΣ!** Κίνδυνος ηλεκτροπληξίας! Διασφαλίστε ότι δεν είναι δυνατή η εισχώρηση υγρασίας ή νερού στη σύνδεση δικτύου ρεύματος.
- Η συσκευή δεν ενδείκνυται για σύνδεση στην εγκατάσταση τροφοδοσίας πόσιμου νερού.

Χειροκίνητη λειτουργία

- Επιτηρείτε την αντλία, ώστε να μην λειτουργήσει εν ξηρώ.
- Ελάχιστη στάθμη νερού, Έναρξη λειτουργίας: 90 mm

Ενεργοποίηση και Απενεργοποίηση

Υποδείξεις

- **ΥΠΟΔΕΙΞΗ!** Δεν ενδείκνυται για συνεχή λειτουργία! Το βέλτιστο διάστημα χρήσης ανέρχεται σε 30 λεπτά άντλησης και 5 λεπτά παύσης.
- **Προστασία από υπερφόρτωση:** Σε περίπτωση υπερφόρτωσης, μια ενσωματωμένη διάταξη επιτήρησης θερμοκρασίας απενεργοποιεί αυτόματα τη συσκευή. Αφού πέσει η θερμοκρασία, η συσκευή ενεργοποιείται ξανά αυτόματα.

Ενεργοποίηση

1. Συνδέστε το καλώδιο σύνδεσης δικτύου (2) στην παροχή ρεύματος.

Θα εκκινήσει ο κινητήρας. Μετά από συγκεκριμένο χρονικό διάστημα αναρρόφησης, η αντλία θα αρχίσει να αντλεί.

Απενεργοποίηση

- Αποσυνδέστε τη συσκευή από την τροφοδοσία ρεύματος.

Καθαρισμός, συντήρηση και αποθήκευση

⚠ ΠΡΟΕΙΔΟΠΟΙΗΣΗ! Ηλεκτροπληξία! Κίνδυνος τραυματισμού από ακούσια εκκίνηση της συσκευής. Προστατευτείτε κατά τις εργασίες συντήρησης και καθαρισμού. Απενεργοποιήστε τη συσκευή και αποσυνδέστε το βύσμα σύνδεσης από την πρίζα.

Οι εργασίες επισκευών και συντήρησης που δεν περιγράφονται στις παρούσες οδηγίες, πρέπει να διεξάγονται από το κέντρο σέρβις μας. Χρησιμοποιείτε μόνο γνήσια εξαρτήματα.

Καθαρισμός

ΥΠΟΔΕΙΞΗ! Κίνδυνος ζημιάς. Οι χημικές ουσίες μπορούν να φθείρουν τα πλαστικά μέρη της συσκευής. Μην χρησιμοποιείτε καθαριστικά ή διαλύτες.

- Συσκευές που δεν είναι εγκατεστημένες σταθερά: Καθαρίζετε την αντλία με καθαρό νερό μετά από κάθε χρήση.
- Συσκευές που είναι εγκατεστημένες σταθερά: Ελέγχετε τη λειτουργία του πλωτηροδιακόπτη (6) τακτικά (το αργότερο κάθε τρεις μήνες).

Αναζήτηση σφαλμάτων

Ο παρακάτω πίνακας θα σας βοηθήσει κατά την αντιμετώπιση μικρών βλαβών:

Πρόβλημα	Πιθανή αιτία	Μέτρο αντιμετώπισης
Δεν είναι δυνατή η εκκίνηση της συσκευής	Δεν υπάρχει τάση δικτύου	Ελέγξτε την πρίζα, το καλώδιο σύνδεσης δικτύου, το βύσμα σύνδεσης, την ασφάλεια, εφόσον απαιτείται, αναθέστε την επισκευή σε ηλεκτρολόγο.
	Ο πλωτηροδιακόπτης δεν λειτουργεί	Ρύθμιση πλωτηροδιακόπτη, σ. 130

- Απομακρύνετε τυχόν χνούδια και ινώδη σωματίδια, τα οποία μπορεί να έχουν συσσωρευτεί στο περίβλημα της αντλίας, με δέσμη νερού.
- Απομακρύνετε τυχόν ρύπους στην κάτω πλευρά αντλίας με δέσμη νερού.
- Απομακρύνετε τυχόν επικαθίσεις στον πλωτηροδιακόπτη με καθαρό νερό.
- Απελευθερώστε τον πυθμένα φρεατίου τακτικά από τη λάσπη και καθαρίζετε και τα τοιχώματα του φρεατίου.
- Εάν δεν έχετε χρησιμοποιήσει την αντλία για μεγάλο χρονικό διάστημα: Καθαρίζετε την αντλία σχολαστικά μετά από την τελευταία χρήση και πριν από τη νέα χρήση. Οι επικαθίσεις και τα υπολείμματα μπορεί να προκαλέσουν δυσκολία εκκίνησης.

Συντήρηση

Η συσκευή δεν απαιτεί συντήρηση.

Αποθήκευση

Αποθηκεύετε πάντα τη συσκευή και τα αξεσουάρ:

- καθαρά
- στεγνά
- προστατευμένα από τη σκόνη
- σε σημεία όπου δεν προκύπτει παγετός
- εκτός εμβέλειας παιδιών
- Οι επικαθίσεις και τα υπολείμματα μπορεί να προκαλέσουν δυσκολία εκκίνησης. Πριν από την αποθήκευση για παρατεταμένο χρονικό διάστημα (π.χ. Κατά τη διάρκεια του χειμώνα)
 - Καθαρίζετε την αντλία.
 - Εκκενώνετε την αντλία.

Πρόβλημα	Πιθανή αιτία	Μέτρο αντιμετώπισης
Η αντλία αντλεί ελάχιστη ποσότητα ή δεν αντλεί καθόλου	Μειωμένη απόδοση αντλίας, λόγω έντονων ακαθαρσιών και προσμειξιών στο νερό	Καθαρίστε την αντλία και, εφόσον απαιτείται, αντικαταστήστε τα αναλώσιμα εξαρτήματα
	Βουλωμένη αντλία ή σωλήνας	Καθαρίστε την αντλία και τον σωλήνα
Η αντλία απενεργοποιείται μετά από μικρό χρονικό διάστημα	Η προστασία του μοτέρ απενεργοποιεί την αντλία, λόγω υπερβολικά έντονων ακαθαρσιών νερού	Καθαρίστε την αντλία και το φρεάτιο
	Η προστασία του μοτέρ απενεργοποιεί την αντλία, λόγω υπερβολικά υψηλής θερμοκρασίας νερού	Φροντίστε ώστε η θερμοκρασία νερού να μην υπερβαίνει τους 35 °C!
Η αντλία δεν απενεργοποιείται	Ο πλωτηροδιακόπτης δεν εμβυθίζεται	Τοποθετήστε τον πλωτηροδιακόπτη κατά τέτοιον τρόπο, ώστε να κινείται ελεύθερα

Απόρριψη/Προστασία του περιβάλλοντος

Οδηγήστε τη συσκευή, τα αξεσουάρ και τη συσκευασία σε μια φιλική προς το περιβάλλον ανακύκλωση.



Μην απορρίπτετε τις ηλεκτρικές συσκευές στα οικιακά απορρίμματα.

Το σύμβολο του διαγραμμένου τροχήλατου κάδου σημαίνει ότι το προϊόν αυτό δεν πρέπει να απορρίπτεται ως μη διαλεγμένο αστικό απόβλητο στο τέλος της ωφέλιμης ζωής του.

Οδηγία 2012/19/ΕΕ σχετικά με τα απόβλητα ηλεκτρικού και ηλεκτρονικού εξοπλισμού:

Οι καταναλωτές είναι νομικά υπεύθυνοι να οδηγούν τις ηλεκτρικές και ηλεκτρονικές συσκευές, στο τέλος της διάρκειας ζωής τους, σε μια φιλική προς το περιβάλλον ανακύκλωση. Με τον τρόπο αυτό εξασφαλίζεται μια φιλική προς το περιβάλλον και τους πόρους επαναχρησιμοποίηση. Ανάλογα με την εφαρμογή στο εθνικό δίκαιο, έχετε τις εξής δυνατότητες:

- επιστροφή σε ένα σημείο πώλησης,
- παράδοση σε ένα επίσημο σημείο συλλογής,

- επιστροφή στον κατασκευαστή/υπεύθυνο διάθεσης στην αγορά.

Δεν ισχύει για παρελκόμενα και βοηθητικές διατάξεις χωρίς ηλεκτρικά εξαρτήματα που περιλαμβάνονται στις παλιές συσκευές.

Σέρβις

Εγγύηση

Αξιότιμε πελάτη,

Το παρόν προϊόν διαθέτει 3 χρόνια εγγύηση από την ημερομηνία αγοράς. Σε περίπτωση ελλείψεων σε αυτό το προϊόν έχετε νομικά δικαιώματα έναντι του πωλητή του προϊόντος. Αυτά τα νομικά δικαιώματα δεν περιορίζονται από την κατωτέρω αναφερόμενη εγγύησή μας.

Όροι εγγύησης

Η περίοδος εγγύησης ξεκινάει κατά την ημερομηνία αγοράς. Φυλάσσετε σε ασφαλές σημείο τη γνήσια απόδειξη αγοράς. Αυτό το έγγραφο απαιτείται ως απόδειξη για την αγορά. Εάν εντός τριών ετών από την ημερομηνία αγοράς αυτού του προϊόντος προκύψει σφάλμα υλικού ή κατασκευής, κατόπιν επιλογής μας, θα το επισκευάσουμε για εσάς δωρεάν ή θα το αντικαταστήσουμε. Η παρούσα εγγύηση προϋποθέτει ότι εντός της περιόδου των τριών ετών θα προσκομίσετε το ελαττωματικό προϊόν και την απόδειξη αγοράς (απόδειξη ταμείου) και θα περιγρά-

φτε εν συντομία γραπτώς που βρίσκεται η έλλειψη και τότε προέκυψε.

Εάν το ελάττωμα καλύπτεται από την εγγύησή μας, λαμβάνετε το επισκευασμένο προϊόν ή ένα νέο. Με την επισκευή ή την αντικατάσταση του προϊόντος δεν ξεκινάει νέα χρονική περίοδος εγγύησης.

Περίοδος εγγύησης και νομικές απαιτήσεις λόγω ελλείψεων

Ο χρόνος εγγύησης δεν παρατείνεται μέσω της παροχής εγγύησης. Αυτό ισχύει και για εξαρτήματα, τα οποία έχουν αντικατασταθεί και επισκευαστεί. Ενδεχόμενες ήδη υπάρχουσες ζημιές και ελλείψεις κατά την αγορά πρέπει να γνωστοποιηθούν αμέσως μετά το άνοιγμα της συσκευασίας. Μετά τη λήξη του χρόνου εγγύησης, τυχόν εμφανιζόμενες επισκευές χρεώνονται.

Αν κατά τη διάρκεια ισχύος της εμπορικής εγγύησης, η οποία παρέχει επισκευή καταναλωτικού αγαθού, το αγαθό εμφανίσει κάποιο ελάττωμα και ο απαιτούμενος χρόνος επισκευής του υπερβεί τις δεκαπέντε (15) εργάσιμες ημέρες, ο καταναλωτής δικαιούται να ζητήσει την προσωρινή αντικατάστασή του για όσο χρόνο διαρκεί η επισκευή.

Εγγύηση

Το προϊόν κατασκευάστηκε σύμφωνα με αυστηρές οδηγίες ποιότητας και ελέγχθηκε προσεκτικά πριν από την αποστολή.

Η εγγύηση ισχύει για σφάλματα υλικού ή κατασκευής. Η παρούσα εγγύηση δεν αφορά εξαρτήματα του προϊόντος τα οποία υπόκεινται σε φυσιολογική φθορά και επομένως θεωρούνται φθειρόμενα εξαρτήματα (π.χ. Προ-φίλτρο, Στεγανοποιητικός δακτύλιος) ή ζημιές σε εύθραυστα εξαρτήματα.

Η παρούσα εγγύηση λήγει όταν προκληθεί ζημιά στο προϊόν, όταν γίνει λάθος χειρισμός του ή εάν δεν έχει συντηρηθεί. Το ίδιο ισχύει για ζημιές από νερό, παγετό, αστραπές και φωτιά ή λάθη κατά τη μεταφορά. Για μια κατάλληλη χρήση του προϊόντος πρέπει να τηρούνται επακριβώς οι αναφερόμενες υποδείξεις στις οδηγίες λειτουργίας. Πρέπει οπωσδήποτε να αποφεύγονται σκοποί χρήσης και χειρισμοί που δεν συνιστώνται στις οδηγίες λειτουργίας ή για τους οποίους υπάρχει προειδοποίηση.

Το προϊόν προορίζεται μόνο για ιδιωτική και όχι για επαγγελματική χρήση. Σε περίπτωση κακής μεταχείρισης και ακατάλληλης χρήσης, χρήσης βίας και παρεμβάσεων, οι οποίες δεν διεξήχθησαν από το εξουσιοδοτημένο μας τμήμα σέρβις, η εγγύηση παύει να ισχύει.

Διαδικασία σε περίπτωση εγγύησης

Για να εξασφαλιστεί η γρήγορη επεξεργασία της υπόθεσής σας, τηρείτε τις εξής υποδείξεις:

- Για όλα τα αιτήματα να έχετε πρόχειρη την απόδειξη ταμείου και τον αριθμό προϊόντος (IAN 508092_2507) ως απόδειξη της αγοράς.
- Μπορείτε να βρείτε τον αριθμό προϊόντος στην πινακίδα τύπου στο προϊόν, σε χάραξη στο προϊόν, στη σελίδα τίτλου των οδηγιών χειρισμού (κάτω αριστερά) ή στο αυτοκόλλητο στην πίσω ή κάτω πλευρά του προϊόντος.
- Εάν προκύψουν σφάλματα λειτουργίας ή λοιπές ελλείψεις, επικοινωνήστε πρώτα με το κατωτέρω αναφερόμενο Κέντρο σέρβις **τηλεφωνικά** ή χρησιμοποιήστε το **έντυπο επικοινωνίας**, το οποίο θα βρείτε στον *parkside-diy.com* στην κατηγορία **Εξυπηρέτηση**.
- Ένα προϊόν που θεωρείται ελαττωματικό μπορείτε, κατόπιν επικοινωνίας με το Κέντρο σέρβις μας, να το αποστείλετε χωρίς έξοδα αποστολής στη γνωστοποιημένη διεύθυνση σέρβις, επισυνάπτοντας την απόδειξη αγοράς (απόδειξη ταμείου) και αναφέροντας πού βρίσκεται η έλλειψη και τότε προέκυψε. Προς αποφυγή προβλημάτων στην παραλαβή και επιπρόσθετων εξόδων να χρησιμοποιείτε αποκλειστικά τη διεύθυνση που σας έχει δοθεί. Εξασφαλίζετε ότι η αποστολή δεν μπορεί να γίνει με χρέωση του πελάτη, ως ογκώδη, εξπρές ή με άλλου τύπου ειδική αποστολή. Αποστέλλετε το προϊόν μαζί με όλα τα συνοδευτικά αξεσουάρ κατά την αγορά και φροντίστε για επαρκώς ασφαλή συσκευασία μεταφοράς.



PDF ONLINE
parkside-diy.com

Στον ιστότοπο *parkside-diy.com* μπορείτε να δείτε και να κατεβάσετε αυτό το χει-

ρίδιο και πολλά άλλα. Με αυτό τον κωδικό QR μεταβαίνετε απευθείας στο ιστότοπο *parkside-diy.com*. Επιλέξτε τη χώρα σας και μέσω της μάσκας αναζήτησης αναζητήστε τις οδηγίες χειρισμού. Μέσω καταχώρισης του αριθμού προϊόντος (IAN) 508092_2507 μπορείτε να ανοίξετε τις οδηγίες χειρισμού.

Σέρβις επισκευών

Για επισκευές που δεν εμπίπτουν στην εγγύηση, απευθυνθείτε στο Κέντρο σέρβις. Ευχαρίστως να σας δώσουμε μια εκτίμηση της δαπάνης.

- Μπορούμε να επεξεργαστούμε μόνο συσκευές που έχουν αποσταλεί επαρκώς συσκευασμένες και με πληρωμένα τέλη.
Υπόδειξη: Παρακαλούμε να αποστείλετε τη συσκευή σας καθαρή και με αναφορά του ελαττώματος στην αντίστοιχη διεύθυνση του κέντρου σέρβις.
- Δεν παραλαμβάνονται συσκευές που έχουν αποσταλεί πληρωτές στον προορισμό καθώς και συσκευές που έχουν

αποσταλεί ως ογκώδη ή εξπρές ή με άλλου τύπου ειδική αποστολή.

- Πραγματοποιούμε την απόρριψη των απεσταλμένων σας ελαττωματικών συσκευών δωρεάν.

Κέντρο Σέρβις



Σέρβις Ελλάδα

Tel.: 00800 491824928

Φόρμα επικοινωνίας στο

parkside-diy.com

IAN 508092_2507

Εισαγωγέας

Λάβετε υπόψη ότι η ακόλουθη διεύθυνση δεν είναι διεύθυνση σέρβις. Επικοινωνήστε πρώτα με το ανωτέρω αναφερόμενο κέντρο σέρβις.

Grizzly Tools GmbH & Co. KG

Stockstädter Str. 20

63762 Großostheim

GERMANIA

www.grizzlytools.de

Ανταλλακτικά και αξεσουάρ

Μπορείτε να λάβετε ανταλλακτικά και αξεσουάρ μέσω του ιστοτόπου

www.grizzlytools.shop. Εάν προκύψουν προβλήματα κατά τη διαδικασία παραγγελίας, επικοινωνήστε μαζί μας μέσω του διαδικτυακού μας καταστήματος. Εάν έχετε περισσότερες ερωτήσεις μπορείτε να απευθυνθείτε στο: *Κέντρο Σέρβις*, σ. 135

Θέση nr.	1	Ονομασία	Αρ. παραγγελίας
10	—	Σχοινί (Νάilon, 8 m)	79300311
11- 13	42-48	Σετ γωνίας σύνδεσης (Γωνία σύνδεσης με σύνδεση Quick-Connect, Σύνθετος αντάπτορας)	91110114

¹ Διευρυμένη εικόνα, σ. 151

Μετάφραση του πρωτοτύπου των δήλωση συμμόρφωσης ΕΕ

Προϊόν: **Βυθιζόμενη αντλία νερού λυμάτων**

Μοντέλο: **PETPS 400 B2**

Αριθμός σειράς: 000001-138000

Ο στόχος της δήλωσης που περιγράφεται παραπάνω είναι σύμφωνος με τη σχετική ενωσιακή νομοθεσία εναρμόνισης:

2006/42/EC • 2014/30/EU • 2011/65/EU & (EU) 2015/863

Το ανωτέρω περιγραφόμενο αντικείμενο της δήλωσης είναι σύμφωνο με την οδηγία 2011/65/EU του Ευρωπαϊκού Κοινοβουλίου και του Συμβουλίου, της 8ης Ιουνίου 2011, σχετικά με τον περιορισμό της χρήσης ορισμένων επικίνδυνων ουσιών σε ηλεκτρικό και ηλεκτρονικό εξοπλισμό.

Για να εξασφαλιστεί η συμμόρφωση, έχουν εφαρμοστεί τα ακόλουθα εναρμονισμένα πρότυπα και εθνικά πρότυπα και κανονισμοί:

EN 60335-1:2012/A16:2023 • EN IEC 60335-2-41:2021/A11:2021

EN 62233:2008 • EN IEC 63000:2018

EN IEC 55014-1:2021 • EN IEC 55014-2:2021

EN IEC 61000-3-2:2019/A2:2024 • EN 61000-3-3:2013/A2:2021

Η παρούσα δήλωση συμμόρφωσης εκδίδεται με αποκλειστική ευθύνη του κατασκευαστή:



Grizzly Tools GmbH & Co. KG
Stockstädter Str. 20
63762 GroBostheim
GERMANIA
20.11.2025

Christian Frank
Εξουσιοδοτημένος αντιπρόσωπος για την
τεκμηρίωση

Inhaltsverzeichnis

Einleitung	137
Bestimmungsgemäße Verwendung.....	137
Lieferumfang/Zubehör.....	137
Übersicht.....	138
Funktionsbeschreibung.....	138
Technische Daten.....	138
Sicherheitshinweise	138
Bedeutung der Sicherheitshinweise....	138
Bildzeichen und Symbole.....	138
Sichere Inbetriebnahme.....	139
Vorbereitung	142
Anschlüsse.....	142
Druckleitung anschließen.....	142
Schwimmschalter einstellen.....	143
Schwimmschalter prüfen.....	143
Pumpe aufstellen.....	143
Betrieb	144
Betriebshinweise.....	144
Ein- und Ausschalten.....	144
Reinigung, Wartung und Lagerung	144
Reinigung.....	144
Wartung.....	145
Lagerung.....	145
Fehlersuche	145
Entsorgung/Umweltschutz	145
Zusätzliche Entsorgungshinweise für Deutschland.....	146
Service	146
Garantie.....	146
Reparatur-Service.....	147
Service-Center.....	147
Importeur.....	148
Ersatzteile und Zubehör	148
Original-EU-Konformitätserklärung	148
Explosionszeichnung	151

Einleitung

Herzlichen Glückwunsch zum Kauf Ihrer neuen Schmutzwasser-Tauchpumpe (nachfolgend Gerät oder Elektrowerkzeug genannt). Sie haben sich damit für ein hochwertiges Gerät entschieden. Dieses Gerät wurde während der Produktion auf Qualität geprüft und einer Endkontrolle unterzogen. Die Funktionsfähigkeit Ihres Gerätes ist somit sichergestellt.

Es ist nicht auszuschließen, dass sich in Einzelfällen am oder im Gerät bzw. in Schlauchleitungen Restmengen von Wasser befinden. Dies ist kein Mangel oder Defekt und kein Grund zur Besorgnis.



Die Betriebsanleitung ist Bestandteil dieses Geräts. Sie enthält wichtige Hinweise für Sicherheit, Gebrauch und Entsorgung. Lesen Sie die Betriebsanleitung sorgfältig. Machen Sie sich mit den Bedienteilen und dem richtigen Gebrauch des Gerätes vertraut. Benutzen Sie das Gerät nur wie beschrieben und für die angegebenen Einsatzbereiche. Bewahren Sie die Betriebsanleitung gut auf und händigen Sie alle Unterlagen bei Weitergabe des Geräts an Dritte mit aus.

Bestimmungsgemäße Verwendung

Das Gerät ist ausschließlich für folgende Verwendung bestimmt:

- Entwässerung und Förderung folgender Flüssigkeiten:
Schmutzwasser mit folgender maximalen Partikelgröße: 30 mm
- Typische Anwendungen:
 - Um- und Abspumpen von Becken und Behältern
 - Wasserentnahme aus Brunnen und Schächten
 - Abspumpen überfluteter Keller
 - Wassertemperatur ≤ 35 °C

Jede andere Verwendung, die in dieser Betriebsanleitung nicht ausdrücklich zugelassen wird, kann eine ernsthafte Gefahr für den Benutzer darstellen und zu Schäden am Gerät führen. Der Bediener oder Nutzer des Geräts ist für Unfälle oder Schäden an anderen Menschen oder deren Eigentum verantwortlich. Das Gerät ist für den Einsatz im Heimwerkerbereich bestimmt. Es wurde nicht für den gewerblichen Dauereinsatz konzipiert. Bei gewerblichem Einsatz erlischt die Garantie. Der Hersteller haftet nicht für Schäden, die durch bestimmungswidrige Verwendung oder falsche Bedienung verursacht wurden.

Lieferumfang/Zubehör

Packen Sie das Gerät aus und überprüfen Sie den Lieferumfang.

Entsorgen Sie das Verpackungsmaterial ordnungsgemäß.

- Schmutzwasser-Tauchpumpe
- Anschlusswinkel
- Kombi-Adapter
- Zugseil (8 m)
- Originalbetriebsanleitung

Übersicht

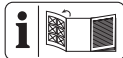

Die Abbildungen des Geräts finden Sie auf der vorderen Ausklappseite.

- 1 Tragegriff
- 2 Netzanschlussleitung
- 3 Leitung (Schwimmschalter)
- 4 Halter (Schwimmschalter)
- 5 Höheneinstellung (Schwimmschalter)
- 6 Schwimmschalter
- 7 Pumpenfuß
- 8 Wasserausgang
- 9 Gehäuse
- 10 Zugseil (Nylon, 8 m)
- 11 Anschlusswinkel
- 12 Taste Quick-Connect-Verbindung
- 13 Kombi-Adapter

Funktionsbeschreibung

Die Pumpe ist mit einer Schwimmschaltung ausgestattet, die das Gerät wasserstandsabhängig automatisch ein- oder ausschaltet.

Bei Überlastung wird das Gerät durch den eingebauten Thermoschutzschalter ausgeschaltet. Nach Abkühlung läuft der Motor von selbst wieder an.

Die Funktion der Bedienteile entnehmen Sie bitte den nachfolgenden Beschreibungen.

Technische Daten

Schmutzwasser-Tauchpumpe

.....	PETPS 400 B2
Bemessungsspannung U	230 V~, 50 Hz
Bemessungsaufnahme P	400 W
Schutzklasse	I
Schutzart	IPX8
Länge Netzanschlussleitung	10 m
Gewicht	3,5 kg
Schalldruckpegel L_{pA}	≤ 70 dB
Fördermenge Q	≤ 9000 L/h
Förderdruck	0.6 bar
Förderhöhe H	≤ 6 m

Betriebstautiefe	≤ 7 m
Mindestwasserstand, Inbetriebnahme	90 mm
Restwasserhöhe	31 mm
Schwebstoffgröße \varnothing	≤ 30 mm
Wassertemperatur	≤ 35 °C
Wasserausgang	G1½"

Leistungsdaten

↑ Förderhöhe h [m]; → Fördermenge Q [L/h]

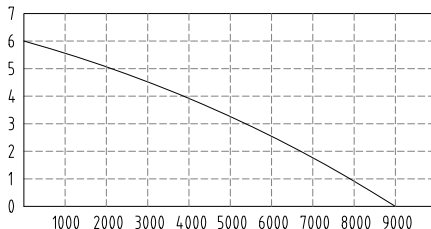

Die Messung der maximalen Leistungsdaten erfolgt bei optimalen Bedingungen (z. B. gerader, direkter Ausgang).

Engere Schläuche können die Leistung reduzieren.

Sicherheitshinweise

Dieser Abschnitt behandelt die grundlegenden Sicherheitshinweise beim Gebrauch des Geräts.

Bedeutung der Sicherheitshinweise

⚠ GEFAHR! Wenn Sie diesen Sicherheitshinweis nicht befolgen, tritt ein Unfall ein. Die Folge ist schwere Körperverletzung oder Tod.

⚠ WARNUNG! Wenn Sie diesen Sicherheitshinweis nicht befolgen, tritt möglicherweise ein Unfall ein. Die Folge ist möglicherweise schwere Körperverletzung oder Tod.

⚠ VORSICHT! Wenn Sie diesen Sicherheitshinweis nicht befolgen, tritt ein Unfall ein. Die Folge ist möglicherweise leichte oder mittelschwere Körperverletzung.

HINWEIS! Wenn Sie diesen Sicherheitshinweis nicht befolgen, tritt ein Unfall ein. Die Folge ist möglicherweise ein Sachschaden.

Bildzeichen und Symbole

Bildzeichen auf dem Gerät



Betriebsanleitung lesen



Achtung!

- Nicht für reines Sandwasser benutzen.
- Achtung: Trockenlauf der Pumpe vermeiden! Überhitzungsgefahr!



maximale Betriebstauhöhe



Netzstecker ziehen vor Wartungsarbeiten oder wenn die Netzleitung beschädigt ist



Elektrogeräte gehören nicht in den Hausmüll.

Bildzeichen in der Betriebsanleitung



Achtung!

Sichere Inbetriebnahme Allgemeine Hinweise

- Lesen Sie die Betriebsanleitung sorgfältig. Machen Sie sich mit den Steuerteilen und dem richtigen Gebrauch des Gerätes vertraut.
- Das Gerät darf nicht von Kindern verwendet werden. Kinder sind zu beaufsichtigen, um sicherzustellen, dass sie nicht mit dem Gerät spielen. Das Gerät kann von Personen mit verringerten physischen, sensorischen oder mentalen Fähigkeiten oder Mangel an Erfahrung und Wissen, betrieben werden, wenn sie beaufsichtigt oder bezüglich des sicheren Gebrauchs des Gerätes unterwiesen wurden und die daraus resultierenden Gefahren verstehen. Reinigung und Benutzer-Wartung dürfen nicht von Kindern durchgeführt werden.
- Personen, die mit der Betriebsanleitung nicht vertraut sind, dürfen das Gerät nicht benutzen.
- Treffen Sie geeignete Maßnahmen, um Kinder vom Gerät fernzuhalten, während es in Betrieb ist. Es besteht die Gefahr von Verletzungen.
- Das Gerät darf nicht in Lagen höher als 2000 m verwendet werden.
- Nicht für Wasser mit abrasiven Partikeln wie Sand verwenden. Die Förderung von aggressiven, abrasiven (ab-schabenden), ätzenden, brennbaren (z. B. Motorenkraftstoffe) oder explosiven Flüssigkeiten, Salzwasser, Reinigungsmitteln und Lebensmitteln ist nicht gestattet. Die Temperatur der För-

derflüssigkeit darf 35 °C nicht überschreiten.

- Betreiben Sie das Gerät niemals, wenn sich Personen im Wasser befinden.
- Verwenden Sie die Pumpe nicht in Gartenteichen mit Fischen oder Pflanzen. Verschmutzung der Flüssigkeit könnte durch Ausfließen von Schmiermitteln auftreten.
- Arbeiten Sie nicht mit einem beschädigten, unvollständigen oder ohne die Zustimmung des Herstellers umgebauten Gerät. Lassen Sie vor Inbetriebnahme durch einen Fachmann prüfen, dass die geforderten elektrischen Schutzmaßnahmen vorhanden sind.

Vorbereitung

- Achten Sie darauf, dass Netzspannung und Netzfrequenz mit den Angaben des Typenschildes übereinstimmen.
- Prüfen Sie vor dem Gebrauch immer Anschluss- und Verlängerungsleitung auf Anzeichen von Beschädigung oder Al-

terung. Falls die Leitung während der Benutzung beschädigt wird, muss Sie sofort vom Versorgungsnetz getrennt werden, **BERÜHREN SIE DIE LEITUNG NICHT, BEVOR SIE VOM NETZ GETRENNT IST.** Benutzen Sie das Gerät nicht, wenn die Leitung beschädigt oder abgenutzt ist.

- Schließen Sie das Gerät nur an eine Steckdose mit Fehlerstrom-Schutzeinrichtung (RCD) mit einem Bemessungsfehlerstrom von nicht mehr als 30 mA an.
- Schließen Sie das Gerät an eine Steckdose an, die mit mindestens 6 A abgesichert ist.
- Prüfen Sie vor dem Betrieb die elektrische Sicherheit. Wenn Sie nicht sicher sind, fragen Sie einen Fachmann.
 - Erdung, Nullung und Fehlerstrom-Schutzeinrichtung entsprechen den Sicherheitsvorschriften der Energie-Versorgungsunternehmen und funktionieren einwandfrei.

- Die elektrischen Steckverbindungen sind vor Nässe geschützt.
- Die Steckverbindungen sind im überflutungssicheren Bereich angebracht.
- Wenn die Netzanschlussleitung dieses Geräts beschädigt wird, muss sie durch den Hersteller, seinen Kundendienst oder eine ähnlich qualifizierte Person ersetzt werden, um Gefährdungen zu vermeiden. Wenden Sie sich an das Service-Center.
- Bei Betrieb des Gerätes muss der Netzstecker frei zugänglich sein.
- Benutzen Sie die Netzanschlussleitung nicht, um den Anschlussstecker aus der Steckdose zu ziehen oder um das Gerät zu ziehen. Schützen Sie die Netzanschlussleitung vor Hitze, Öl und scharfen Kanten.
- Verwenden Sie nur zugelassene Verlängerungskabel der Bauart H07RN-F, die höchstens 75 m lang und für den Gebrauch im Freien bestimmt sind.

Der Litzenquerschnitt des Verlängerungskabels muss mindestens $2,5 \text{ mm}^2$ betragen. Rollen Sie eine Kabeltrommel vor Gebrauch immer ganz ab. Überprüfen Sie das Verlängerungskabel auf Schäden.

- Tragen oder befestigen Sie das Gerät nicht an der Netzanschlussleitung oder am Schlauch.

Betrieb

- Benutzen Sie das Gerät nicht in der Nähe von entzündbaren Flüssigkeiten oder Gasen. Bei Nichtbeachtung besteht Brand- oder Explosionsgefahr.
- Tragen Sie zum Schutz gegen elektrischen Schlag festes Schuhwerk.
- Die Pumpe darf bei Frost nicht im Freien bleiben. Lagern Sie das Gerät vor Frost geschützt.
- Prüfen Sie regelmäßig die Funktion des Schwimmerschalters. Bei Nichtbeachtung erlöschen Garantie und Haftungsansprüche.

- Beaufsichtigen Sie das Gerät während des Betriebs, um ein Trockenlaufen der Pumpe rechtzeitig zu erkennen.
- Schalten Sie das Gerät aus und ziehen Sie den Anschlussstecker aus der Steckdose. Vergewissern Sie sich, dass alle sich bewegenden Teile zum vollständigen Stillstand gekommen sind
 - wann immer Sie das Gerät verlassen,
 - bevor Sie Zubehör wechseln,
 - bevor Sie das Gerät zusammensetzen oder auseinandernehmen,
 - bevor Sie das Gerät überprüfen, reinigen oder Arbeiten an ihm durchführen.

Reinigung, Wartung und Lagerung

- Beachten Sie alle Hinweise in folgendem Kapitel: *Reinigung, Wartung und Lagerung, S. 144*
Alle darüber hinausgehenden Maßnahmen, insbesondere das Öffnen des Gerätes, sind von einer Elektrofach-

kraft auszuführen. Wenden Sie sich im Reparaturfall immer an unser Service-Center.

- Ersetzen Sie aus Sicherheitsgründen abgenutzte oder beschädigte Teile. Verwenden Sie ausschließlich Original-Ersatzteile und -Zubehör. Der Einsatz von Fremtteilen führt zum sofortigen Verlust des Garantieanspruchs.
- Bewahren Sie das Gerät an einem trockenen Ort und außerhalb der Reichweite von Kindern auf.

Vorbereitung

▲ WARNUNG! Verletzungsgefahr durch ungewollt anlaufendes Gerät. Stecken Sie den Anschlussstecker erst dann in die Steckdose, wenn das Gerät vollständig für den Einsatz vorbereitet ist.

Anschlüsse

Am Gerät und am Zubehör haben Sie folgende Anschlussmöglichkeiten:

- Anschlusswinkel: z. B. Schlauchtülle mit G1½" Innengewinde
- Reduzierstück ①: Schlauch 1" (25 mm) mit geeigneter Schlauchschelle
- Reduzierstück ②: z. B. Schlauchtülle mit G1" Innengewinde; trennen Sie den Anschluss ① ab
- Reduzierstück ③: Schlauch 1¼" (32 mm) mit geeigneter Schlauchschelle; trennen Sie die Anschlüsse ① und ② ab

Druckleitung anschließen

Hinweise

- Der beschriebene Anschluss ist ein Vorschlag mit dem mitgelieferten Zubehör.

- Als Druckleitung können Sie einen Schlauch oder eine feste Rohrleitung verwenden.
- Verwenden Sie bei fester Installation einen Rückfluss-Stopp.
- Dank der Quick-Connect-Verbindung im Anschlusswinkel können Sie die Pumpe leicht abbauen ohne die Druckleitung zu entfernen.

Vorgehen

1. Trennen Sie den Anschlusswinkel (11) an der Quick-Connect-Verbindung (12).
 - Drücken und halten Sie die rote Taste (12) an der Quick-Connect-Verbindung.
 - Ziehen Sie den Anschlusswinkel (11) auseinander.
 - Lassen Sie die Taste (12) los.
2. Befestigen Sie den gebogenen Teil des Anschlusswinkels (11) am Wasserausgang (8; G1½").
3. Falls Sie den Kombi-Adapter benötigen: Befestigen Sie den (gekürzten) Kombi-Adapter (13) am losen Teil des Anschlusswinkels (11).
4. Befestigen Sie einen Schlauch am anderen Teil des Anschlusswinkels (11) oder am Kombi-Adapter (13).
5. Verbinden Sie den Anschlusswinkel (11): Drücken sie beide Teile des Anschlusswinkels an der Quick-Connect-Verbindung zusammen.

Schwimmschalter einstellen

Hinweise

- Bei Auslieferung ist der Schwimmschalter so eingestellt, dass eine sofortige Inbetriebnahme möglich ist.
- Dauerhaft installierte Pumpe: Prüfen Sie die Funktion des Schwimmschalters regelmäßig, mindestens alle 3 Monate.
- Achten Sie darauf, dass der Abstand zwischen Schwimmschalter und Höheneinstellung groß genug ist. Bei zu geringem Abstand funktioniert der Schwimmschalter möglicherweise nicht wie beabsichtigt.
- Stellen Sie den Schwimmschalter bei ausgezogenem Tragegriff ein, insbesondere dann, wenn Sie die Pumpe am Zugseil aufhängen.
- Stellen Sie den Schwimmschalter so ein, dass er die Pumpe ausschaltet, bevor er den Boden berührt.

Vorgehen

Im normalen Betrieb sollte der Schwimmschalter (6) im Halter (4) hängen.

1. Mittleren Pegelstand einstellen:
 - Drücken Sie den Halter (4) zusammen.
 - Verschieben Sie den Halter (4) bis zur gewünschten Position innerhalb der Höheneinstellung (5).
2. Differenz zwischen höchstem und tiefstem Pegel einstellen:
 - Pegeldifferenz vergrößern: Verlängern Sie den Teil der Leitung (3) zwischen Halter (4) und Schwimmschalter (6).
 - Pegeldifferenz verkleinern: Verkürzen Sie den Teil der Leitung (3) zwischen Halter (4) und Schwimmschalter (6).
3. Prüfen Sie die Funktion des Schwimmschalters (6).

Manueller Betrieb (Abb. A)

Der Schwimmschalter kann so eingestellt werden, dass die Pumpe immer an ist, wenn sie mit Strom versorgt wird.

- Befestigen Sie den Schwimmschalter (6) ohne Abstand zum Halter (4) senkrecht nach oben.

Schwimmschalter prüfen

1. Stellen Sie die Pumpe mit entferntem Anschlusswinkel (11) in ein Gefäß mit Wasser. Das Wasser sollte beim Pumpen in das Gefäß zurück laufen.
2. Stecken Sie den Anschlussstecker in eine Steckdose.
3. Heben und senken Sie den Schwimmschalter (6) mit der Hand. Beobachten Sie dabei die Position an denen die Pumpe einschaltet bzw. ausschaltet. Falls Sie mit dem Ergebnis nicht zufrieden sind: Stellen Sie den Schwimmschalter (6) neu ein (*Schwimmschalter einstellen*, S. 143).
4. Ziehen Sie den Anschlussstecker aus der Steckdose.

Pumpe aufstellen

Hinweise

- Verwenden Sie niemals die Netzanschlussleitung (2) oder den Druckschlauch um das Gerät zu halten oder aufzuhängen.
- Wenn Sie den Schwimmschalter (6) verwenden:
 - Achten Sie darauf, dass sich der Schwimmschalter frei bewegen kann.

- Der Pumpenschacht sollte mindestens folgende Abmessungen haben: 40 cm × 40 cm × 50 cm
- Lassen Sie beim Eintauchen der Pumpe möglichst viel Luft aus dem Pumpenfuß entweichen. Halten Sie die Pumpe dazu schräg.
- Beachten Sie die maximale Tauchtiefe (≤ 7 m) und die maximale Förderhöhe (≤ 6 m).
- Stellen Sie das Gerät nicht direkt auf schlammigen Untergrund. Hängen Sie das Gerät auf oder verwenden Sie z. B. einen Ziegelstein als Unterlage.
- Das mitgelieferte Zugseil (10) können Sie für folgende Zwecke verwenden:
 - Gerät einen Schacht herunterlassen und hochziehen
 - Gerät im Wasser frei aufhängen

Zugseil befestigen (Abb. B)

1. Befestigen Sie das Zugseil (10) mit einer Schlinge und einem Knoten am Tragegriff (1).
2. Bevor Sie das Gerät in einen Schacht hinablassen: Stellen Sie sicher, dass das Zugseil fest am Tragegriff befestigt ist.

Betrieb

Betriebshinweise

- Achten Sie darauf, dass Netzspannung und Netzfrequenz mit den Angaben des Typenschildes übereinstimmen.
- Schließen Sie das Gerät an eine Steckdose an, die mit mindestens 6 A abgesichert ist.
- Schließen Sie das Gerät nur an eine Steckdose mit Fehlerstrom-Schutzrichtung (RCD) mit einem Bemessungsfehlerstrom von nicht mehr als 30 mA an.
- **⚠ GEFAHR!** Gefahr eines Stromschlages! Stellen Sie sicher, dass nie Feuchtigkeit oder Wasser an den Netzanschluss kommen kann.
- Das Gerät ist nicht zum Anschluss an die Trinkwasserversorgungsanlage geeignet.

Manueller Betrieb

- Beaufsichtigen Sie die Pumpe, damit sie nicht trocken läuft.
- Mindestwasserstand, Inbetriebnahme: 90 mm

Ein- und Ausschalten

Hinweise

- **HINWEIS! Nicht für Dauerbetrieb geeignet!** Das optimale Nutzungsintervall ist 30 Minuten Pumpen, 5 Minuten Pause.
- **Überlastschutz:** Bei Überlast schaltet ein eingebauter Temperaturwächter das Gerät automatisch ab. Nach dem Abkühlen schaltet sich das Gerät selbständig wieder ein.

Einschalten

1. Schließen Sie die Netzanschlussleitung (2) an die Stromversorgung an. Der Motor startet. Nach einer Ansaugzeit beginnt die Pumpe zu fördern.

Ausschalten

- Trennen Sie das Gerät von der Stromversorgung.

Reinigung, Wartung und Lagerung

⚠ WARNUNG! Elektrischer Schlag! Verletzungsgefahr durch ungewollt anlaufendes Gerät. Schützen Sie sich bei Wartungs- und Reinigungsarbeiten. Schalten Sie das Gerät aus und ziehen Sie den Anschlussstecker aus der Steckdose. Lassen Sie Instandsetzungsarbeiten und Wartungsarbeiten, die nicht in dieser Anleitung beschrieben sind, von unserem Service-Center durchführen. Verwenden Sie nur Original-Ersatzteile.

Reinigung

HINWEIS! Beschädigungsgefahr. Chemische Substanzen können die Kunststoffteile des Gerätes angreifen. Verwenden Sie keine Reinigungs- bzw. Lösungsmittel.

- Nicht stationär installierte Geräte: Reinigen Sie die Pumpe nach jedem Gebrauch mit klarem Wasser.
- Stationär installierte Geräte: Prüfen Sie die Funktion des Schwimmschalters (6) regelmäßig (spätestens alle drei Monate).
- Entfernen Sie Fusseln und faserige Partikel, die sich im Pumpengehäuse eventuell festgesetzt haben, mit einem Wasserstrahl.
- Entfernen Sie Verunreinigungen an der Pumpenunterseite mit einem Wasserstrahl.
- Entfernen Sie Ablagerungen am Schwimmschalter mit klarem Wasser.

- Befreien Sie den Schachtboden regelmäßig von Schlamm und reinigen Sie auch die Schachtwände.
- Wenn Sie die Pumpe einen längeren Zeitraum nicht benutzt haben: Reinigen Sie die Pumpe nach dem letzten Einsatz und vor Neueinsatz gründlich. Ablagerungen und Rückstände können Anlaufschwierigkeiten verursachen.

Wartung

Das Gerät ist wartungsfrei.

Lagerung

Lagern Sie Gerät und Zubehör stets:

- sauber
- trocken
- staubgeschützt
- frostsicher
- außerhalb der Reichweite von Kindern
- Ablagerungen und Rückstände können Anlaufschwierigkeiten verursachen. Vor einer längeren Aufbewahrung (z. B. Überwintern)
- Reinigen Sie die Pumpe.
- Entleeren Sie die Pumpe.

Fehlersuche

Die folgende Tabelle hilft Ihnen kleine Störungen zu beseitigen:

Problem	Mögliche Ursache	Maßnahme
Gerät startet nicht	Netzspannung fehlt	Steckdose, Netzanschlussleitung, Anschlussstecker, Sicherung prüfen, ggf. Reparatur durch Elektrofachmann.
	Schwimmschalter schaltet nicht	<i>Schwimmschalter einstellen, S. 143</i>
Pumpe fördert wenig oder nichts	Pumpenleistung verringert durch stark verschmutzte und schmirgelnde Wasserbeimengungen	Pumpe reinigen und ggf. Verschleißteile ersetzen
	Pumpe oder Leitung verstopft	Pumpe und Leitung reinigen
Pumpe schaltet nach kurzer Laufzeit ab	Motorschutz schaltet die Pumpe wegen zu starker Wasserverschmutzung ab	Pumpe und Schacht reinigen
	Motorschutz schaltet die Pumpe wegen zu hoher Wassertemperatur ab	Auf maximale Wasser-Temperatur von 35 °C achten!
Pumpe schaltet nicht aus	Schwimmschalter kann nicht absinken	Schwimmschalter frei beweglich platzieren

Entsorgung/Umweltschutz

Führen Sie Gerät, Zubehör und Verpackung einer umweltgerechten Wiederverwertung zu.



Elektrogeräte gehören nicht in den Hausmüll.

Das Symbol der durchgestrichenen Mülltonne bedeutet, dass dieses Elektro- bzw. Elektronikgerät am Ende seiner Lebensdauer nicht im Hausmüll entsorgt werden darf, sondern vom Endnutzer einer getrennten Sammlung zugeführt werden muss.

Richtlinie 2012/19/EU über Elektro- und Elektronik-Altgeräte:

Verbraucher sind gesetzlich dazu verpflichtet, Elektro- und Elektronikgeräte am Ende ihrer Lebensdauer einer umweltgerechten Wiederverwertung zuzuführen. Auf diese Weise wird eine umwelt- und ressourcenschonende Verwertung sichergestellt. Je nach Umsetzung in nationales Recht können Sie folgende Möglichkeiten haben:

- an einer Verkaufsstelle zurückgeben,
- an einer offiziellen Sammelstelle abgeben,
- an den Hersteller/Inverkehrbringer zurücksenden.

Nicht betroffen sind den Altgeräten beigelegte Zubehörteile und Hilfsmittel ohne Elektrobestandteile.

Zusätzliche Entsorgungshinweise für Deutschland

Das Gerät ist bei eingerichteten Sammelstellen, Wertstoffhöfen oder Entsorgungsbetrieben abzugeben. Zudem sind Vertreiber von Elektro- und Elektronikgeräten sowie Vertreiber von Lebensmitteln zur Rücknahme verpflichtet. LIDL bietet Ihnen Rückgabemöglichkeiten direkt in den Filialen und Märkten an. Rückgabe und Entsorgung sind für Sie kostenfrei.

Beim Kauf eines Neugerätes haben Sie das Recht, ein entsprechendes Altgerät unentgeltlich zurückzugeben.

Zusätzlich haben Sie die Möglichkeit, unabhängig vom Kauf eines Neugerätes, unentgeltlich (bis zu drei) Altgeräte abzugeben, die in keiner Abmessung größer als 25 cm sind. Bitte entnehmen Sie vor der Rückgabe Batterien oder Akkumulatoren (siehe Ausbauleitung), sowie Lampen, die zerstörungsfrei entnommen werden können und führen diese einer separaten Sammlung zu.

Service

Garantie

Sehr geehrte Kundin, sehr geehrter Kunde, Sie erhalten auf dieses Produkt 3 Jahre Garantie ab Kaufdatum. Im Falle von Mängeln dieses Produkts stehen Ihnen gegen den Verkäufer des Produkts gesetzliche Rechte zu. Diese gesetzlichen Rechte werden durch unsere im Folgenden dargestellte Garantie nicht eingeschränkt.

Garantiebedingungen

Die Garantiefrist beginnt mit dem Kaufdatum. Bitte bewahren Sie den Original-Kassenbon gut auf. Diese Unterlage wird als Nachweis für den Kauf benötigt. Tritt innerhalb von drei Jahren ab dem Kaufdatum dieses Produkts ein Material- oder Fabrikationsfehler auf, wird das Produkt von uns – nach unserer Wahl – für Sie kostenlos repariert oder ersetzt. Diese Garantieleistung setzt voraus, dass innerhalb der Drei-Jahres-Frist das defekte Produkt und der Kaufbeleg (Kassenbon) vorgelegt und schriftlich kurz beschrieben wird, worin der Mangel besteht und wann er aufgetreten ist.

Wenn der Defekt von unserer Garantie gedeckt ist, erhalten Sie das reparierte oder ein neues Produkt zurück. Mit Reparatur oder Austausch des Produkts beginnt kein neuer Garantiezeitraum.

Garantiezeit und gesetzliche Mängelansprüche

Die Garantiezeit wird durch die Gewährleistung nicht verlängert. Dies gilt auch für ersetzte und reparierte Teile. Eventuell schon beim Kauf vorhandene Schäden und Mängel müssen sofort nach dem Auspacken gemeldet werden. Nach Ablauf der Garantiezeit anfallende Reparaturen sind kostenpflichtig.

Garantieumfang

Das Produkt wurde nach strengen Qualitätsrichtlinien sorgfältig produziert und vor Anlieferung gewissenhaft geprüft.

Die Garantieleistung gilt für Material- oder Fabrikationsfehler. Diese Garantie erstreckt sich nicht auf Produktteile, die normaler Abnutzung ausgesetzt sind und daher als Verschleißteile angesehen werden können (z. B. Vorfilter, Dichtring) oder für Beschädigungen an zerbrechlichen Teilen.

Diese Garantie verfällt, wenn das Produkt beschädigt, nicht sachgemäß benutzt oder nicht gewartet wurde. Ebenso für Schäden durch Wasser, Frost, Blitz und Feuer oder falschen Transport. Für eine sachgemäße Benutzung des Produkts sind alle in der Betriebsanleitung aufgeführten Anweisungen genau einzuhalten. Verwendungszwecke und Handlungen, von denen in der Betriebsanleitung abgeraten oder vor denen gewarnt wird, sind unbedingt zu vermeiden.

Das Produkt ist lediglich für den privaten und nicht für den gewerblichen Gebrauch bestimmt. Bei missbräuchlicher und unsachge-

mäßiger Behandlung, Gewaltanwendung und bei Eingriffen, die nicht von unserer autorisierten Service-Niederlassung vorgenommen wurden, erlischt die Garantie.

Abwicklung im Garantiefall

Um eine schnelle Bearbeitung Ihres Anliegens zu gewährleisten, folgen Sie bitte den folgenden Hinweisen:

- Bitte halten Sie für alle Anfragen den Kassenbon und die Artikelnummer (IAN 508092_2507) als Nachweis für den Kauf bereit.
- Die Artikelnummer entnehmen Sie bitte dem Typenschild am Produkt, einer Gravur am Produkt, dem Titelblatt der Bedienungsanleitung (unten links) oder dem Aufkleber auf der Rück- oder Unterseite des Produktes.
- Sollten Funktionsfehler oder sonstige Mängel auftreten, kontaktieren Sie zunächst das nachfolgend benannte Service-Center **telefonisch** oder nutzen Sie unser **Kontaktformular**, das Sie auf parkside-diy.com in der Kategorie **Service** finden.
- Ein als defekt erfasstes Produkt können Sie, nach Rücksprache mit unserem Service-Center unter Beifügung des Kaufbelegs (Kassenbons) und der Angabe, worin der Mangel besteht und wann er aufgetreten ist, für Sie portofrei an die Ihnen mitgeteilte Service-Anschrift übersenden. Um Annahmeprobleme und Zusatzkosten zu vermeiden, benutzen Sie unbedingt nur die Adresse, die Ihnen mitgeteilt wird. Stellen Sie sicher, dass der Versand nicht unfrei, per Sperrgut, Express oder sonstiger Sonderfracht erfolgt. Senden Sie das Produkt bitte inkl. aller beim Kauf mitgelieferten Zubehörteile ein und sorgen Sie für eine ausreichend sichere Transportverpackung.



Auf parkside-diy.com können Sie diese und viele weitere Handbücher einsehen und herunterladen. Mit diesem QR-Code gelangen Sie direkt auf parkside-diy.com. Wählen Sie Ihr Land aus, und suchen Sie über die Suchmaske nach den Bedienungsanleitungen. Durch Eingabe der Artikelnummer (IAN) 508092_2507 können Sie Ihre Bedienungsanleitung öffnen.

Reparatur-Service

Für Reparaturen, **die nicht der Garantie unterliegen**, wenden Sie sich an das Service-Center. Dort erhalten Sie gerne einen Kostenvoranschlag.

- Wir können nur Geräte bearbeiten, die ausreichend verpackt und frankiert eingesandt wurden.
Hinweis: Bitte senden Sie Ihr Gerät gereinigt und mit Hinweis auf den Defekt an die vom Service-Center genannte Adresse.
- Nicht angenommen werden unfrei eingeschickte Geräte sowie Geräte, die per Sperrgut, Express oder mit sonstiger Sonderfracht versendet wurden.
- Wir entsorgen Ihre eingesendeten, defekten Geräte kostenlos.

Service-Center



Service Deutschland
Tel.: 0800 88 55 300
Kontaktformular auf
parkside-diy.com
IAN 508092_2507

Importeur

Bitte beachten Sie, dass die folgende Anschrift keine Serviceanschrift ist. Kontaktieren Sie zunächst das oben genannte Service-Center.

Grizzly Tools GmbH & Co. KG
Stockstädter Str. 20
63762 Großostheim
DEUTSCHLAND
www.grizzlytools.de

Ersatzteile und Zubehör

Ersatzteile und Zubehör erhalten Sie unter www.grizzlytools.shop. Sollten bei Ihrem Bestellvorgang Probleme auftreten, kontaktieren Sie uns über unseren Online-Shop. Bei weiteren Fragen wenden Sie sich an: *Service-Center, S. 147*

Pos.-Nr.	1	Bezeichnung	Best.-Nr.
10	—	Zugseil (Nylon, 8 m)	79300311
11- 13	42-48	Anschlusswinkel-Set (Anschlusswinkel mit Quick-Connect-Verbindung, Kombi-Adapter)	91110114

¹ Explosionszeichnung, S. 151

Original-EU-Konformitätserklärung

Produkt: **Schmutzwasser-Tauchpumpe**

Modell: **PETPS 400 B2**

Seriennummer: 000001-138000

Der oben beschriebene Gegenstand der Erklärung erfüllt die einschlägigen Harmonisierungsrechtsvorschriften der Union:

2006/42/EG • 2014/30/EU • 2011/65/EU & (EU) 2015/863

Der oben beschriebene Gegenstand der Erklärung erfüllt die Vorschriften der Richtlinie 2011/65/EU des Europäischen Parlaments und des Rates vom 8. Juni 2011 zur Beschränkung der Verwendung bestimmter gefährlicher Stoffe in Elektro- und Elektronikgeräten.

Um die Konformität zu gewährleisten, wurden folgende harmonisierte Normen sowie nationale Normen und Bestimmungen angewendet:

**EN 60335-1:2012/A16:2023 • EN IEC 60335-2-41:2021/A11:2021
EN 62233:2008 • EN IEC 63000:2018
EN IEC 55014-1:2021 • EN IEC 55014-2:2021
EN IEC 61000-3-2:2019/A2:2024 • EN 61000-3-3:2013/A2:2021**

Die alleinige Verantwortung für die Ausstellung dieser Konformitätserklärung trägt der Hersteller:



Grizzly Tools GmbH & Co. KG
Stockstädter Str. 20
63762 Großostheim
DEUTSCHLAND
20.11.2025

Christian Frank
Dokumentationsbevollmächtigter

Explosionszeichnung • Reprezentare explodată • Robbantott ábra
 • Eksplozijski pogled • Eksplozirani pogled • Rozložený pohľad • Rozložený pohľad
 • Διασπασμένη εικόνα • Разглобен вид • Разбирлив преглед • Pamje e zgjeruar

PETPS 400 B2

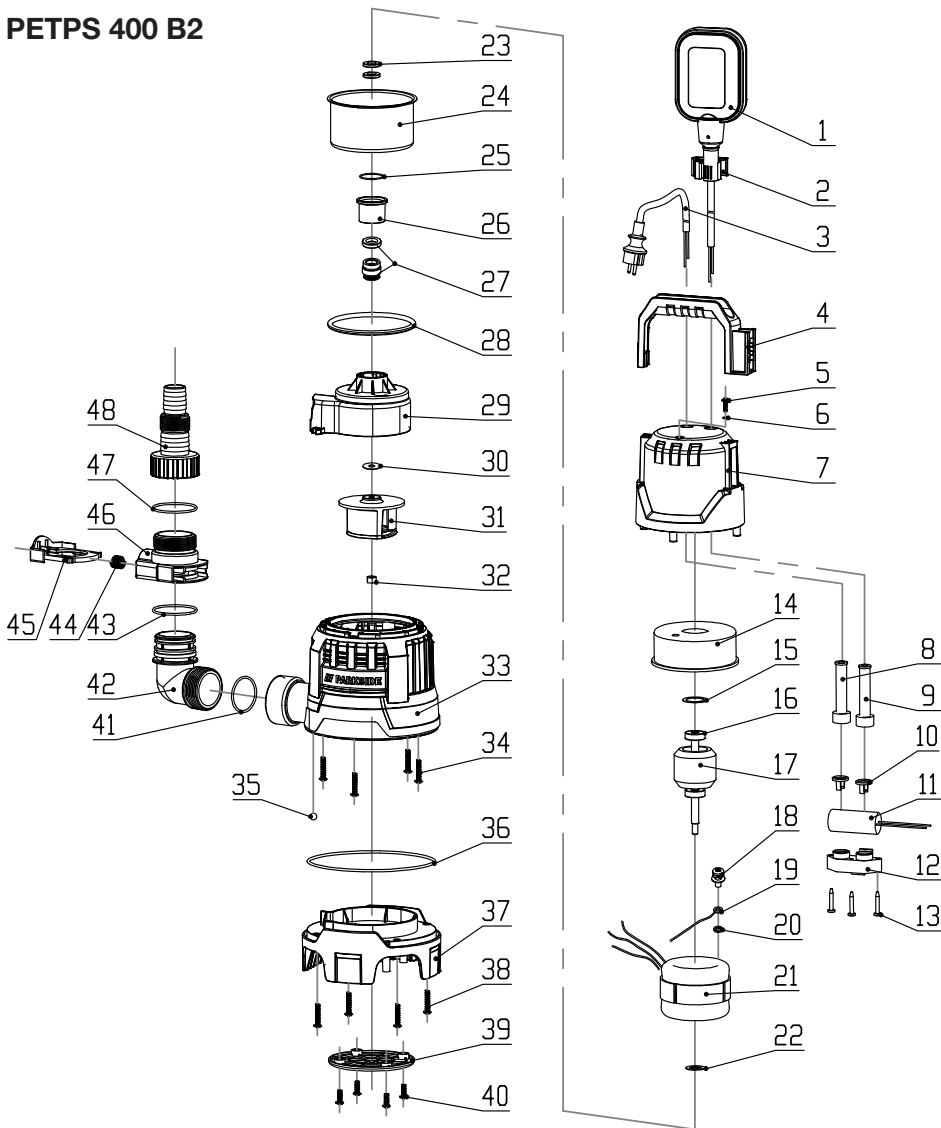

informativ • informatív • informativen • informativno • informativan • informační • informatívny
 • ενημερωτικό • информативен • informative

Grizzly Tools GmbH & Co. KG

Stockstädter Str. 20
63762 GroBostheim
GERMANY

Stand der Informationen • Versiunea informațiilor
• Információk állása • Stanje informacij • Stan-
je informacija • Stav informací • Stav informácií
• Έκδοση των πληροφοριών • Актуалност на
информацията • Статус на информациите
• Statusi i informacionit: 10/2025

Ident.-No.: Art.-Nr.102025-HU/SI/CZ/SK/HR/RS/
MK/RO/BG/GR



IAN 508092_2507

