



AIR PUMP WITH PISTON COMPRESSOR PKZ 180 C5

(DK)

TRYKLUFTPUMPE MED STEMPELKOMPRESSOR

Oversættelse af den originale driftsvejledning

(NL) (BE)

PERSLUCHTPOMP MET ZUIGERCOMPRESSOR

Vertaling van de originele gebruiksaanwijzing

(FR) (BE)

POMPE PNEUMATIQUE AVEC COMPRESSEUR À PISTON

Traduction des instructions d'origine

(DE) (AT) (CH)

DRUCKLUFTPUMPE MIT KOLBENCOMPRESSOR

Originalbetriebsanleitung

IAN 384213_2107

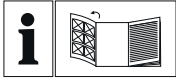

DK

Før du læser, vend siden med billeder frem og bliv bekendt med alle apparatets funktioner.

FR BE

Avant de lire le mode d'emploi, ouvrez la page contenant les illustrations et familiarisez-vous ensuite avec toutes les fonctions de l'appareil.

NL BE

Vouw vóór het lezen de pagina met de afbeeldingen open en maak u vertrouwd met alle functies van het apparaat.

DE AT CH

Klappen Sie vor dem Lesen die Seite mit den Abbildungen aus und machen Sie sich anschließend mit allen Funktionen des Gerätes vertraut.

DK	Oversættelse af den originale driftsvejledning	Side	1
FR/BE	Traduction des instructions d'origine	Page	13
NL/BE	Vertaling van de originele gebruiksaanwijzing	Pagina	27
DE/AT/CH	Originalbetriebsanleitung	Seite	41

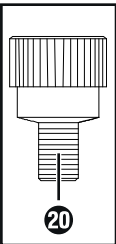
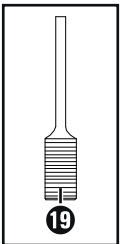
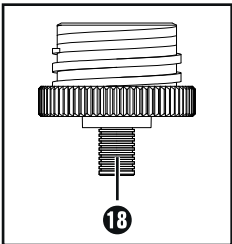
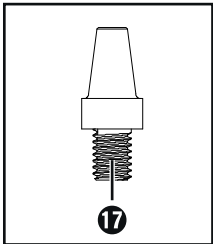
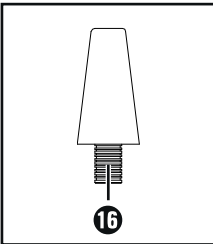
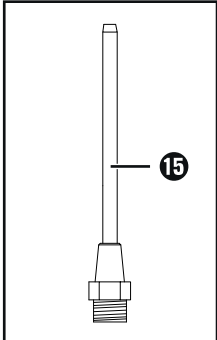
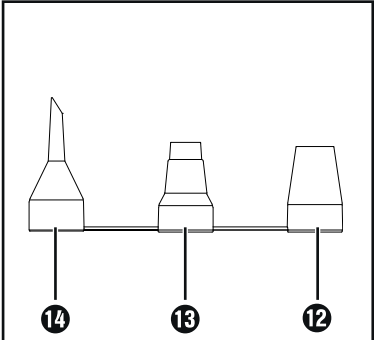
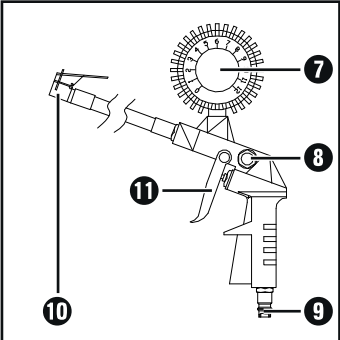
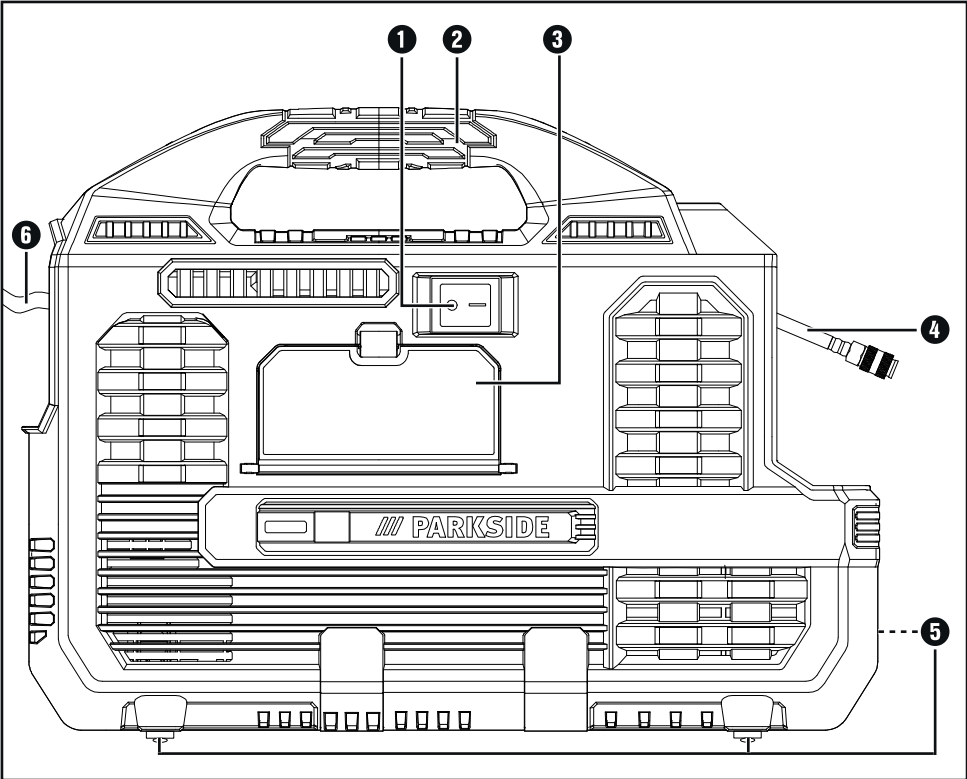

Indholdsfortegnelse

Indledning	2
Anvendelsesområde	2
Udstyr	2
Pakkens indhold	2
Tekniske data	3
Generelle sikkerhedsanvisninger	3
1. Sikkerhed på arbejdspladsen	4
2. Elektrisk sikkerhed	4
3. Personsikkerhed	4
4. Anvendelse og behandling af elværktøjet	5
5. Service	5
Sikkerhedsanvisninger specielt for produktet	5
Sikkerhedsanvisninger for arbejde med trykluft og blæsepistoler	6
Betjening	6
Tænd/sluk	6
Oppumpning	7
Vedligeholdelse og rengøring	8
Fejlanalyse	9
Opbevaring	9
Bortskaffelse	9
Garanti for Kompernass Handels GmbH	10
Service	11
Importør	11
Oversættelse af den originale overensstemmelseserklæring	12

TRYKLUFTPUMPE MED STEMPELKOMPRESSOR PKZ 180 C5

Indledning

Tillykke med købet af dit nye produkt. Du har valgt et produkt af høj kvalitet. Betjeningsvejledningen er en del af dette produkt. Den indeholder vigtige informationer om sikkerhed, anvendelse og bortskaffelse. Du bør sætte dig ind i alle produktets betjenings- og sikkerhedsanvisninger før brug. Brug kun produktet som beskrevet og kun til de angivne anvendelsesområder. Lad vejledningen følge med produktet, hvis du giver det videre til andre.

Anvendelsesområde

Dette produkt er beregnet til oppumpning af cykel-dæk, luftmadrasser, sportsbolde, gummibåde mv. ved anvendelse af de medfølgende adaptere. Apparatet er ikke egnet til brug af trykluftsværktøjer. Enhver anden anvendelse eller ændring af produktet anses for at være uden for anvendelsesområdet og indebærer betydelige farer for uheld. Vi påtager os intet ansvar for skader, der opstår som følge af anvendelse uden for anvendelsesområdet. Produktet er ikke beregnet til erhvervsmæssig brug.

BEMÆRK

- Betjeningsvejledningen skal altid opbevares i umiddelbar nærhed af kompressoren og være tilgængelig for betjeningspersonalet.

Udstyr

- 1 TÆND-/SLUK-knap (med integreret kontrollampe)
- 2 Transporthåndtag
- 3 Tilbehørsrum
- 4 Trykluftslange med lynkobling
- 5 Fødder
- 6 Strømsstik
- 7 Manometer med pistol
- 8 Udluftningsventil
- 9 Tryklufttilslutningsstik
- 10 Slange med håndtags-lynkobling
- 11 Aftrækker
- 12 Adapterdyse
- 13 Adapterdyse
- 14 Adapterdyse
- 15 Forlængerdyse
- 16 Universaladapter
- 17 Universaladapter
- 18 Dyseadapter til dysesæt
- 19 Boldnål
- 20 Ventiladapter

Pakkens indhold

- 1 trykluftpumpe med stempelkompressor (inkl. trykluftslange og tilslutningskabel)
- 1 trykluftpistol (med manometer)
- 1 forlængerdyse
- 1 boldnål
- 1 ventiladapter
- 3 adapterdyser
- 1 adapter til dysesættet
- 2 universaladaptere
- 1 betjeningsvejledning

Tekniske data

Mærkespænding	230 V ~ 50 Hz (vekselstrøm)
Motoreffekt	1,1 KW
Driftsform	S3 15 % 10 min.
Kompressorhastighed	3550 min ⁻¹
Driftstryk	maks. 8 bar
Teor. indsugningskapacitet	180 l/min.
Kapslingsklasse	IPX0
Beskyttelsesklasse	II/□ (dobbeltisolering)
Produktets vægt	ca. 5,8 kg
Driftsform S3 15% 10 min. S3 = intermitterende drift uden påvirkning fra opstartsprocessen. Det betyder, at den maksimale driftstid inden for en periode på 10 min. maks. må være 15% (1,5 min.).	

Støjinformationer

Måleværdi for støj beregnet iht. EN 62841-1 og EN 1012-1.

Det A-vægtede støjniveau på arbejdspladsen udgør normalt:

Lydtrykniveau

(på betjeningspladsen)

$$L_{PA} = 93,7 \text{ dB (A)}$$

Usikkerhed

$$K = 3 \text{ dB (A)}$$

I henhold til 2000/14/EC og 2005/88/EC:

Lyd effektniveau målt

$$L_{WA} = 91,9 \text{ dB (A)}$$

Usikkerhed

$$K = 2,1 \text{ dB (A)}$$

Lydtrykniveau garanteret

$$L_{WA} = 97 \text{ dB (A)}$$



Bær høreværn!

Forklaringer til infoskiltene på produktet!



Læs den originale betjeningsvejledning og sikkerhedsanvisningerne før første brug!



Bær høreværn!



Må ikke startes



Kompressoren kan starte uden advarsel



Fare på grund af varme overflader!



Advarsel mod elektrisk spænding!



Må kun anvendes inden døre!



Må ikke udsættes for regn!



Angivelse af det garanterede lydeffekt-niveau LWA i dB.



Generelle sikkerhedsanvisninger

⚠ ADVARSEL!

- Læs alle sikkerhedsanvisninger og -instruktioner. Hvis de angivne sikkerhedsanvisninger og -instruktioner ikke overholdes, kan det medføre elektrisk stød, brand og/eller alvorlige kvæstelser.

Opbevar sikkerhedsanvisningerne og -instruktionerne til senere brug.

Begrebet "elværktøj", der anvendes i sikkerhedsanvisningerne, henviser til kompressorer, der anvendes med ledning til lysnettet.

1. Sikkerhed på arbejdspladsen

- a) Hold arbejdspladsen ren og godt oplyst. Rod og dårligt oplyste arbejdspladser kan medføre uheld.
- b) Arbejd aldrig med elværktøj i eksplosionsfarlige omgivelser, hvor der befinder sig brændbare væsker, gasser eller støv. Elværktøj danner gnister, som kan antænde støvet eller dampene.
- c) Hold børn og andre personer på afstand, når elværktøjet bruges. Hvis du bliver distraheret, kan du miste kontrollen over produktet.

2. Elektrisk sikkerhed

- a) Elværktøjets tilslutningsstik skal passe til stikkontakten. Stikket må ikke ændres på nogen måde.
Der må ikke bruges adapterstik sammen med beskyttelsesjordnet elværktøj. Uændrede stik og de rigtige stikkontakter reducerer risikoen for elektrisk stød.
- b) Undgå kropskontakt med jordforbundne overflader som f.eks. rør, radiatorer, komfurer og køleskabe. Der er øget risiko for elektrisk stød, hvis din krop har jordforbindelse.
- c) Hold elværktøjet væk fra regn og fugt.
Hvis der trænger vand ind i elværktøjet, øges risikoen for elektrisk stød.
- d) Brug ikke ledningen til noget, den ikke er beregnet til, f.eks. til at bære eller hænge værktøjet op i eller til at trække stikket ud af stikkontakten. Hold ledningen på afstand af varme, olie, skarpe kanter eller produktets bevægelige dele. Beskadigede eller sammenfildrede ledninger øger risikoen for elektrisk stød.
- e) Hvis det ikke er muligt at undgå at bruge elværktøjet i fugtige omgivelser, skal der installeres en fejlstrømsafbryder. Installation af en fejlstrømsafbryder reducerer risikoen for elektrisk stød.

3. Personssikkerhed

- a) Vær altid opmærksom og bevidst om, hvad du laver, og arbejd fornuftigt med elværktøjet. Brug ikke elværktøjet, hvis du er ukoncentreret eller påvirket af narkotika, alkohol eller medicin. Selv et øjeblik uopmærksomhed ved brug af elværktøjet kan medføre alvorlige kvæstelser.
- b) Brug personligt beskyttelsesudstyr, og bær altid beskyttelsesbriller. Når du bruger personligt beskyttelsesudstyr som f.eks. støvmaske, skridsikre sikkerhedssko, beskyttelseshandsker, sikkerhedshjelm og høreværn afhængigt af elværktøjets type og anvendelse, reduceres risikoen for kvæstelser.
- c) Undgå uønsket igangsætning. Kontrollér, at elværktøjet er slukket, før du forbinder det med strømforsyningen eller tager det op eller bærer det. Hvis du bærer elværktøjet rundt med fingeren på kontakten, eller hvis elværktøjet sluttes til strømforsyningen, mens det er tændt, kan der opstå uheld.
- d) Fjern indstillingsværktøj eller skruenøgler, før du tænder for elværktøjet. Hvis der sidder et værktøj eller en skruenøgle på en roterende del af elværktøjet, kan det medføre personskader.
- e) Undgå unormale kroppsstillinger. Sørg for, at du står sikkert, og hold altid balancen. Derved kan du bedre kontrollere elværktøjet i uventede situationer.
- f) Bær velegnet påklædning. Bær ikke løstsiddende tøj eller smykker. Hold hår, tøj og handsker på afstand af dele, der bevæger sig. Løst tøj, smykker eller hår kan gribe fat i dele, der bevæger sig.
- g) Hvis der monteres opsugnings- og opsamlingsanordninger, skal disse tilsluttes og anvendes korrekt. Anvendelse af denne type anordninger nedsætter støvriskoen.

4. Anvendelse og behandling af elværktøjet

- a) Overbelast ikke elværktøjet. Brug et elværktøj, der er egnet til arbejdet. Du arbejder bedre og mere sikkert i det angivne effektområde, hvis du bruger det rigtige elværktøj.
- b) Brug ikke elværktøj med defekt kontakt. Elværktøj, som ikke længere kan tændes og slukkes, er farligt og skal repareres.
- c) Tag stikket ud af stikkontakten, før du foretager indstillinger på produktet, skifter tilbehørsdele eller lægger produktet fra dig. Disse forholdsregler forhindrer, at elværktøjet starter ved en fejl.
- d) Opbevar elværktøj uden for børns rækkevidde, når værktøjet ikke anvendes. Personer, som ikke kender produktet, eller som ikke har læst disse anvisninger, må ikke bruge produktet. Elværktøj er farligt, hvis det anvendes af uerfarne personer.
- e) Vedligehold elværktøjet omhyggeligt. Kontrollér, om bevægelige dele fungerer, som de skal og ikke sætter sig fast, om dele er defekte eller så beskadigede, at elværktøjets funktion er påvirket. Få beskadigede dele repareret, inden du bruger produktet. Mange uheld skyldes dårligt vedligeholdt elværktøj.
- f) Brug elværktøj, tilhører, udskiftelige dele osv. iht. disse anvisninger. Tag hensyn til arbejdsbetingelserne og det arbejde, der skal udføres. Anvendelse af elværktøj til andet end de tiltænkte anvendelsesområder kan føre til farlige situationer.

5. Service

- a) Lad kun en kvalificeret reparatør reparere dit elværktøj og kun med originale reservedele. Derved garanteres det, at elværktøjets sikkerhed bevares.
- b) Lad altid producenten af elværktøjet eller dennes kundeservice udskifte stikket eller tilslutningsledningen. Derved garanteres det, at elværktøjets sikkerhed bevares.

Sikkerhedsanvisninger specielt for produktet

- Dette produkt må ikke bruges af børn eller personer med nedsatte fysiske, psykiske, motoriske eller mentale evner eller manglende erfaring og/eller viden. Børn må ikke lege med produktet. Rengøring og brugervedligeholdelse må ikke udføres af børn.
- Undgå at anvende kompressoren ved temperaturer under +5 °C.
- Lad aldrig kompressoren arbejde uden opsyn.
- Sørg for, at TÆND-/SLUK-knappen **1** er slukket ved tilslutning til lysnettet.
- Forsigtig! Kompressoren må kun betjenes i kort tid. Langvarig, uafbrudt drift på mere end 10 min. overopheder produktet. Sluk straks for produktet og lad det køle af i mindst 10 minutter.
- Fare for kvæstelser! Pump aldrig genstande op til mere end det angivne tilladte tryk. De kan eksplodere og være årsag til personskader og/eller materielle skader.
- Overskrid aldrig kompressorens tilladte effektområde. Pump aldrig lastbil, traktor- eller lignende store dæk op.
- Arbejd ikke med materialer, som er eller kan være let antændelige eller eksplosive.
- Brug aldrig produktet til formål, det ikke er beregnet til.
- Produktet skal altid være rent, tørt og uden olie eller smørefedt.
- Brug aldrig benzin eller andre brændbare væsker til rengøring af produktet! Damp, som bliver tilbage i produktet, kan antændes af gnister og medføre, at produktet eksploderer.
- Vær altid opmærksom! Brug aldrig produktet, hvis du er ukoncentreret eller føler dig dårligt tilpas.

Sikkerhedsanvisninger for arbejde med trykluft og blæsepistoler

- Kompressoren og slangerne bliver meget varme under drift. Berøring kan føre til forbrændinger.
- Gasserne eller dampene, som indsuges af kompressoren, skal holdes fri for urenheder, som kan føre til eksplosioner eller brand i kompressoren.
- Hvis slangekoblingen løsnes, skal slangens koblingsstykke holdes fast med hånden, så skader på grund af tilbagesvirp fra slangen undgås.
- Ved arbejde med blæsepistoler skal der bæres beskyttelsesbriller. Fremmedlegemer og udslængede dele kan let forårsage skader.
- Ret aldrig blæsepistolen mod personer, og rengør aldrig tøj, der bæres af personer.
- Kontrollér tilslutninger og forsyningsledninger. Alle vedligeholdelsesenheder, koblinger og slanger skal være dimensioneret efter kompressorens mærkedata for tryk og luftmængde. Hvis trykket er for lavt, påvirkes produktets funktion, og hvis det er for højt, kan det føre til materielle skader og personskader. Beskyt slangerne mod knæk, forsnavringer, opløsningsmidler og skarpe kanter.
- Sørg for, at slangebåndene altid er spændt fast. Slangebånd, der ikke er spændt fast eller er defekte, kan forårsage ukontrolleret udslip af luft.
- Udskift omgående beskadigede slanger. Defekte forsyningsledninger kan føre til tilbagesvirkende trykluftslanger og forårsage skader.
- Indånd ikke udstødningsluften direkte.
- Slangen skal være dimensioneret til min. 150 % af anlæggets genererede maksimale tryk.
- Værktøjet og forsyningsslangen skal altid være forsynet med en slangekobling, så trykket er fjernet helt, når koblingsslangen tages af.
- OBS! Et underdimensioneret trykluftssystem kan forringe produktets effektivitet.

- Undgå at få udstødningsluft i øjnene. Udstødningsluften fra produktet kan indeholde vand, olie, metalpartikler eller urenheder fra kompressoren. Dette kan være sundhedsskadeligt.

ADVARSEL!

- ▶ Vær forsigtig, når du lægger produktet væk! Læg altid produktet fra dig, så det ikke ligger på TÆND-/SLUK-knappen ❶. Under visse omstændigheder kan det føre til uønsket aktivering af produktet, hvilket kan udgøre en risiko.

Betjening

BEMÆRK

- ▶ Produktet vibrerer under driften. Læg det derfor fra dig under driften. På undersiden af produktet er der fire fødder ❷ til dette formål.

- ◆ Fjern det nødvendige tilbehør fra tasken.

Tænd/sluk

Sådan tændes produktet

- ◆ Stil TÆND-/SLUK-knappen ❶ på position „I“ for at tænde for produktet. Den integrerede kontrollampe lyser.

Sådan slukkes produktet

- ◆ Stil TÆND-/SLUK-knappen ❶ på position „O“ for at slukke for produktet. Den integrerede kontrollampe slukkes.

OBS!

- ▶ **Obs! Produktet er ikke egnet til langvarig brug.** For at undgå overophedning af motoren må produktet kun anvendes på følgende måde: Inden for en driftsperiode på 10 minutter må produktet kun drives ved mærkeeffekten i 15% af dette tidsrum, dvs. i 1,5 minut. I resten af dette tidsrum (afkølingsfase 8,5 minutter) køler produktet af igen.

Trykluftslange med lynkobling ④

Tilslutning

- ◆ Sæt trykluft-tilslutningsstikket ⑨ ind i trykluftslangens lynkobling ④. Manchetten springer automatisk fremad.

Afbrydelse

- ◆ Træk manchetten på trykluftslangens lynkobling ④ tilbage, og tag trykluft-tilslutningsstikket ⑨ ud.

⚠ OBS!

- ▶ **Obs!** Når trykluftslangens lynkobling ④ løsnes, skal koblingsstykket holdes fast med hånden, så skader på grund af den tilbagevirkende slange undgås.

Oppumpning

Uden adapter

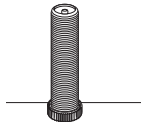

Schraderventil

Anvendelsesområde

Dette anvendelsesområde giver mulighed for enkel og nøjagtig oppumpning. Manometret ⑦ bruges til kontrol af dæktrykket. Med den integrerede udluftningsventil ⑧ er det muligt at reducere et for højt dæktryk.

- ◆ Sørg for, at TÆND-/SLUK-knappen ① står på „O“.
- ◆ Tryk håndtags-lynkoblingen ⑩ ned.
- ◆ Sæt håndtags-lynkoblingen ⑩ på ventilen, og slip derefter håndtaget.
- ◆ Sæt stikket ⑥ til kompressoren i en stikkontakt.

- ◆ Stil TÆND-/SLUK-knappen ① på position „I“. Den integrerede kontrollampe lyser.
- ◆ Aktivér aftrækkeren ⑪.
- ◆ Aflæs trykket på manometret ⑦.
- ◆ Slip aftrækkeren ⑪ igen.
- ◆ Stil TÆND-/SLUK-knappen ① på position „O“, så snart det korrekte eller tilladte lufttryk er nået. Den integrerede kontrollampe slukkes.
- ◆ Tryk på håndtags-lynkoblingen ⑩, og tag den af ventilen.
- ◆ Tag kompressorens stik ⑥ ud af stikkontakten.

Med ventiladapter ⑳

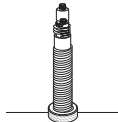

Scaverandventil

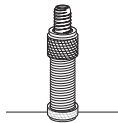

Dunlopventil

Anvendelsesområde

Ventiladapteren ⑳ giver mulighed for nem oppumpning af cykeldæk.

- ◆ Brug kun ventiladapteren ⑳ til oppumpning af de ovenfor viste ventiler.
- ◆ Sæt ventiladapteren ⑳ i håndtags-lynkoblingen ⑩, og slip derefter håndtaget.
- ◆ Sæt derefter ventiladapteren ⑳ på ventilen.
- ◆ Oppumpning udføres som ovenfor beskrevet.

Med boldnål 19 / universaladaptere 16 17**Anvendelsesområde**

Boldnålen 19 kan bruges til oppumpning af forskellige sportsbolde. Universaladapterne 16 17 kan bruges til oppumpning af luftmadrasser og lignende.

- ◆ Tryk håndtags-lynkoblingen 10 ned.
- ◆ Sæt boldnålen 19 eller universaladapteren 16 17 i håndtags-lynkoblingen 10, og slip derefter håndtaget.
- ◆ Oppumpning udføres som ovenfor beskrevet.

BEMÆRK

- For at undgå skader på ventilen skal boldnålen 19 fugtes let før indføring.

Med forlængerdyse 15**Anvendelsesområde**

Forlængerdysen 15 er beregnet til rengøring/udblæsning af hulrum eller svært tilgængelige steder samt til rengøring af snavsede arbejdsredskaber. Den trinløst aktiverbare aftrækker 11 giver mulighed for præcis dosering af trykluften.

For at anvende forlængerdysen 15 skal slangen med håndtags-lynkoblingen 10 først skrues af pistolen med manometret 7.

- ◆ Derefter skrues forlængerdysen 15 på pistolen med manometret 7.

Med adapterdyse 12**Anvendelsesområde**

Adapterdysen 12 kan anvendes f.eks. til luftmadrasser, havebassiner eller gummibåde.

- ◆ Tryk håndtags-lynkoblingen 10 ned.
- ◆ Sæt dyseadapteren 12 i håndtags-lynkoblingen 10, og slip derefter håndtaget.
- ◆ Skru nu dyseadapteren 12 ind i adapterdysen 12.
- ◆ Oppumpning udføres som ovenfor beskrevet.

Med adapterdyse 13**Anvendelsesområde**

Adapterdysen 13 kan bruges til alle almindelige badebåde, kajaker og andre større artikler, som f.eks. havebassiner, der er udstyret med en skrueventil.

- ◆ Tryk håndtags-lynkoblingen 10 ned.
- ◆ Sæt dyseadapteren 13 i håndtags-lynkoblingen 10, og slip derefter håndtaget.
- ◆ Skru nu dyseadapteren 13 ind i adapterdysen 13.
- ◆ Oppumpning udføres som ovenfor beskrevet.

Med adapterdyse 14**Anvendelsesområde**

Adapterdysen 14 kan anvendes i en udluftningsventil. Denne type findes sammen med andre ventiler (standardventil, skrueventil, ...) på artikler med stort rumfang, som f.eks. en luftmadras.

- ◆ Tryk håndtags-lynkoblingen 10 ned.
- ◆ Sæt dyseadapteren 14 i håndtags-lynkoblingen 10, og slip derefter håndtaget.
- ◆ Skru nu dyseadapteren 14 ind i adapterdysen 14.
- ◆ Oppumpning udføres som ovenfor beskrevet.

Vedligeholdelse og rengøring**ADVARSEL! FARE FOR KVÆSTELSER!**

Sluk produktet, og tag stikket ud af stikkontakten, før du arbejder på det.

- Brug ikke skarpe genstande til rengøring af produktet. Der må ikke komme væske ind i produktet. Ellers kan produktet blive beskadiget.
- Produktet er vedligeholdelsesfrit.
- Sørg for, at produktet er fuldstændig afkølet, da der ellers er risiko for forbrænding.
- Før rengørings- og vedligeholdelsesarbejde skal produktet gøres trykløst. Til dette formål aktiveres udluftningsventilen 8, indtil der ikke længere slipper luft ud.
- Rengør regelmæssigt produktet og helst lige efter, at du er færdig med arbejdet.

- Rengør huset med en tør klud – brug under ingen omstændigheder benzin, opløsningsmidler eller rengøringsmidler, som angriber plast.
- Sørg for at der ikke kommer vand ind i produktet.
- Ventilationsåbningerne må aldrig dækkes til.

BEMÆRK

- ▶ Reservedele, som ikke er angivet (som f.eks. adapterdyser, kontakter), kan bestilles hos vores service-hotline.
- ▶ Dette produkt kræver ingen vedligeholdelse. Produktet må under ingen omstændigheder åbnes. Produktet må kun repareres af et autoriseret serviceværksted eller af vores kundeservice. Hvis en af de nedenstående fejl optræder, skal følgende overholdes:

- ◆ Adskil produktet fra enhver energiforsyning.
- ◆ Lad produktet køle af og vent et kort øjeblik, indtil resten af energien er neutraliseret.
- ◆ Sørg for, at produktet befinder sig i en sikker tilstand.

Fejlanalyse

Fejl	Løsning
Produktet kører ikke	Kontrollér strømforsyningen. Alle kabler, sikringer og stikkontakten skal kontrolleres for funktionsdygtighed.
	Brug ikke for lange forlænger-kabler.
	Produktet må ikke anvendes ved omgivende temperaturer under +5 °C.
	Undgå overophedning af motoren. Lad motoren køle af.
For lavt arbejdstryk	Kontrollér pakninger og kontraventil, og udskift evt. disse.
Værktøjer fungerer ikke	Kontrollér slanger, lynkoblinger samt værktøjer og udskift evt. disse.

Opbevaring

BEMÆRK

- ▶ Opbevar produktet et tørt og sikkert sted. Før opbevaring skal produktet samt alle tilsluttede trykluftværktøjer udluftes.
- Træk stikket ud, udluft produktet og alle tilsluttede trykluftværktøjer.
- Anbring produktet på en måde, at det ikke kan tages i brug af uvedkommende.

Bortskaffelse



Emballagen består af miljøvenlige materialer, som kan bortskaffes på de lokale genbrugspladser.



Smid ikke elværktøj ud sammen med husholdningsaffaldet!

I henhold til EU-direktiv 2012/19/EU skal kasseret elværktøj indsamles særskilt og afleveres til miljøvenligt genbrug.

Du kan få oplysninger hos kommunen om bortskaffelse af udtjente produkter.

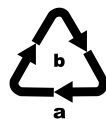

Bortskaf emballagen miljøvenligt. Vær opmærksom på mærkningen på de forskellige emballeringsmaterialer, og aflever dem sorteret til bortskaffelse. Emballagematerialerne er mærket med forkortelserne (a) og tallene (b) med følgende betydning: 1-7: plast, 20-22: papir og pap, 80-98: kompositmaterialer.



Du kan få oplysninger hos kommunen om bortskaffelse af udtjente produkter.

Garanti for Kompernass Handels GmbH

Kære kunde

På dette produkt får du 3 års garanti fra købsdatoen. I tilfælde af mangler ved produktet har du en række juridiske rettigheder i forhold til sælgeren af produktet. Dine juridiske rettigheder forringes ikke af den nedenfor anførte garanti.

Garantibetingelser

Garantiperioden begynder på købsdatoen. Opbevar venligst kvitteringen et sikkert sted. Den er nødvendig for at kunne dokumentere købet.

Hvis der inden for tre år fra dette produkts købsdato opstår en materiale- eller fabrikationsfejl, vil produktet – efter vores valg – blive repareret eller udskiftet, eller købsprisen vil blive refunderet gratis til dig. Denne garantiydelse forudsætter, at det defekte produkt afleveres, og købsbeviset (kvitteringen) forevises i løbet af fristen på tre år, og at der gives en kort skriftlig beskrivelse af, hvori manglen består, og hvornår den er opstået.

Hvis defekten er dækket af vores garanti, får du et repareret eller et nyt produkt retur. Reparation eller ombytning af produktet udløser ikke en ny garantiperiode.

På batteripakker i X 12 V og X 20 V Team-serien får du 3 års garanti fra købsdatoen.

Garantiperiode og juridiske mangelkrav

Garantiperioden forlænges ikke, hvis der gøres brug af garantien. Det gælder også for udskiftede og reparerede dele. Skader og mangler, som eventuelt allerede fandtes ved køb, samt manglende dele, skal anmeldes straks efter udpakningen. Når garantiperioden er udløbet, er reparation af skader betalingspligtig.

Garantiens omfang

Produktet er produceret omhyggeligt efter strenge kvalitetsretningslinjer og testet grundigt inden levering.

Garantien dækker materiale- og fabrikationsfejl. Denne garanti omfatter ikke produktdele, der er udsat for normal slitage og derfor kan betragtes som sliddele, eller skader på skrøbelige dele som f.eks. kontakter eller dele af glas.

Denne garanti bortfalder, hvis produktet er blevet beskadiget, ikke er forskriftsmæssigt anvendt eller vedligeholdt. For at sikre forskriftsmæssig anvendelse af produktet skal alle anvisninger nævnt i betjeningsvejledningen nøje overholdes. Anvendelsesformål og handlinger, som frarådes eller der advares imod i betjeningsvejledningen, skal ubetinget undgås.

Produktet er kun beregnet til privat og ikke til kommercielt brug. Ved misbrug og uhensigtsmæssig brug, anvendelse af vold og ved indgreb, som ikke er foretaget af vores autoriserede serviceafdeling, bortfalder garantien.

Garantiperioden gælder ikke ved

- Normalt forbrug af batteriets kapacitet
- Erhvervs-mæssig anvendelse af produktet
- Beskadigelser eller ændringer på produktet udført af kunden
- Manglende overholdelse af sikkerheds- og vedligeholdelsesforskrifter, betjeningsfejl
- Skader som følge af naturkatastrofer

Afvikling af garantier

For at sikre en hurtig behandling af din anmeldelse bør du følge nedenstående anvisninger:

- Ved alle forespørgsler bedes du have kvitteringen og artikelnummeret (IAN) 384213_2107 klar som dokumentation for købet.
- Artikelnummeret kan du finde på typeskiltet på produktet, som indgravering på produktet, på betjeningsvejledningens forside (nederst til venstre) eller som klæbemærke på bag- eller undersiden af produktet.
- Hvis der opstår funktionsfejl eller øvrige mangler, bedes du først kontakte nedennævnte serviceafdeling **telefonisk** eller **via e-mail**.
- Et produkt, der er registreret som defekt, kan du derefter indsende portofrit til den oplyste serviceadresse med vedlæggelse af købsbevis (kvittering) og en beskrivelse af, hvori manglen består, og hvornår den er opstået.



På www.lidl-service.com kan du downloade denne og mange andre manualer, produktvideoer og installationssoftware.

Med denne QR-kode kommer du direkte til Lidl-servicesiden (www.lidl-service.com) og kan åbne den ønskede betjeningsvejledning ved indtastning af artikelnummeret (IAN) 384213_2107.

Service

DK Service Danmark

Tel.: 32 710005

E-Mail: kompennass@lidl.dk

IAN 384213_2107

Importør

Bemærk at den efterfølgende adresse ikke er en serviceadresse. Kontakt først det nævnte servicested.

KOMPERNASS HANDELS GMBH

BURGSTRASSE 21

44867 BOCHUM

TYSKLAND

www.kompennass.com

Oversættelse af den originale overensstemmelseserklæring

Vi, KOMPERNASS HANDELS GMBH, dokumentansvarlig: Semi Uguzlu, BURGSTR. 21, 44867 BOCHUM, TYSKLAND, erklærer hermed, at dette produkt stemmer overens med følgende standarder, standardiseringsdokumenter og EU-direktiver:

Maskindirektivet (2006/42/EC)

Elektromagnetisk kompatibilitet (2014/30/EU)

RoHS-direktivet (2011/65/EU)*

* Ansvar for udstedelsen af denne overensstemmelseserklæring er udelukkende producentens. Den ovenfor beskrevne genstand i erklæringen opfylder forskrifterne i Europa-Parlamentets og Rådets direktiv 2011/65/EU af 8. juni 2011 om begrænsning af anvendelsen af visse farlige stoffer i elektrisk og elektronisk udstyr.

Outdoor-direktiv (2005/88/EC); (2000/14/EC)

bemyndiget organ nr. 0036 **lydeffektniveau LWA** målt: 91,9 dB (A); garanteret: 97 dB (A)

Anvendte harmoniserede standarder

EN 62841-1:2015

EN 1012-1:2010

EN 55014-1:2017/A11:2020

EN 55014-2:1997/A2:2008

EN 55014-2:2015

EN 61000-3-2:2014

EN IEC 61000-3-2:2019

EN 61000-3-3:2013

EN 61000-3-3:2013/A1:2019

EN IEC 63000: 2018

Typebetegnelse for maskinen: Trykluftpumpe med stempelkompressor PKZ 180 C5

Produktionsår: 11-2021

Serienummer: IAN 384213_2107

Bochum, 12.10.2021



Semi Uguzlu
- Kvalitetschef -

Vi forbeholder os ret til tekniske ændringer med henblik på videreudvikling.

Table des matières

Introduction	14
Utilisation conforme à l'usage prévu	14
Équipement	14
Matériel livré	14
Caractéristiques techniques	15
Avertissements de sécurité généraux	15
1. Sécurité de la zone de travail	16
2. Sécurité électrique	16
3. Sécurité des personnes	16
4. Utilisation et entretien de l'outil	17
5. Maintenance et entretien	17
Avertissements de sécurité spécifiques à l'outil	17
Avertissements de sécurité pour le travail avec de l'air comprimé et des pistolets de soufflage	18
Utilisation	19
Allumer et éteindre	19
Gonfler	19
Maintenance et nettoyage	21
Analyse des erreurs	22
Entreposage	22
Mise au rebut	22
Garantie de Kompernass Handels GmbH	23
Service après-vente	24
Importateur	24
Traduction de la déclaration de conformité originale	25

POMPE PNEUMATIQUE AVEC COMPRESSEUR À PISTON PKZ 180 C5

Introduction

Nous vous félicitons pour l'achat de votre nouvel appareil. Ainsi, vous venez d'opter pour un produit de grande qualité. Le mode d'emploi fait partie de ce produit. Il contient des remarques importantes concernant la sécurité, l'usage et la mise au rebut. Avant l'usage du produit, veuillez vous familiariser avec toutes les consignes d'utilisation et de sécurité. N'utilisez le produit que conformément aux consignes et pour les domaines d'utilisation prévus. Si vous cédez le produit à un tiers, remettez-lui également tous les documents.

Utilisation conforme à l'usage prévu

L'outil est destiné à gonfler de pneus de vélo, les matelas pneumatiques, les ballons de sport, les bateaux pneumatiques, etc. à l'aide des adaptateurs fournis. L'appareil ne convient pas à l'utilisation d'outils pneumatiques. Nous déclinons toute responsabilité pour des dommages causés résultant d'une utilisation non conforme. L'outil n'est pas conçu pour un usage commercial.

REMARQUE

- Le mode d'emploi doit être conservé en permanence à proximité immédiate du compresseur et être à la disposition du personnel opérateur.

Équipement

- 1 Interrupteur Marche/Arrêt (avec voyant de contrôle intégré)
- 2 Poignée de transport
- 3 Compartiment pour accessoires
- 4 Tuyau à air comprimé à coupleur rapide
- 5 Pieds
- 6 Fiche secteur
- 7 Manomètre avec pistolet
- 8 Valve de décharge
- 9 Connecteur d'air comprimé
- 10 Tuyau avec dispositif de fermeture rapide à levier
- 11 Gâchette
- 12 Buse d'adaptation
- 13 Buse d'adaptation
- 14 Buse d'adaptation
- 15 Buse de rallonge
- 16 Adaptateur universel
- 17 Adaptateur universel
- 18 Adaptateur pour le jeu de buses
- 19 Aiguille à ballon
- 20 Adaptateur pour valve

Matériel livré

- 1 pompe pneumatique avec compresseur à piston (tuyau à air comprimé et cordon d'alimentation incl.)
- 1 pistolet à air comprimé (avec manomètre)
- 1 buse de rallonge
- 1 aiguille à ballon
- 1 adaptateur pour valve
- 3 buses d'adaptation
- 1 adaptateur pour le jeu de buses
- 2 adaptateurs universels
- 1 mode d'emploi

Caractéristiques techniques

Tension nominale	230 V ~, 50 Hz (courant alternatif)
Puissance du moteur	1,1 KW
Mode d'opération	S3 15 % 10 min.
Vitesse de rotation du compresseur	3550 min ⁻¹
Pression de service	max. 8 bar
Puissance d'aspiration théo.	180 l/min.
Indice de protection	IPX0
Classe de protection	II/□ (double isolation)
Poids de l'outil	env. 5,8 kg
Mode d'opération S3 - 15 % - 10 min S3 = service intermittent sans influence du processus de démarrage. Cela signifie que pendant une période de 10 min. le temps d'opération max. s'élève à 15 % (1,5 min.).	

Informations sur le niveau de bruit

Valeur de mesure du bruit déterminée conformément à la norme EN 62841-1 et EN 1012-1. Le niveau sonore au poste de travail, exprimé en décibels (A), s'élève normalement à :

Niveau de pression acoustique (au poste opérateur)	$L_{PA} = 93,7 \text{ dB (A)}$
Imprécision	$K = 3 \text{ dB (A)}$
Conformément à 2000/14/CE et 2005/88/CE :	
Niveau de puissance acoustique mesuré	$L_{WA} = 91,9 \text{ dB (A)}$
Imprécision	$K = 2,1 \text{ dB (A)}$
Niveau de puissance acoustique garanti	$L_{WA} = 97 \text{ dB (A)}$



Porter des protections acoustiques !

Explications des plaques signalétiques sur l'outil !



Avant la mise en service, lire le mode d'emploi d'origine et les avertissements de sécurité !



Porter des protections acoustiques !



Ne pas commencer



Compresseur peut sans avertissement de démarrage



Les surfaces chaudes présentent un risque !



Avertissement face à la tension électrique !



Utiliser uniquement dans les espaces intérieurs !



Ne pas exposer l'appareil à la pluie !



Indication du niveau de puissance acoustique LWA en dB garanti.



Avertissements de sécurité généraux

⚠ AVERTISSEMENT !

- Lire tous les avertissements de sécurité et toutes les instructions. Ne pas suivre les avertissements et instructions peut donner lieu à un choc électrique, un incendie et/ou une blessure sérieuse.

Conservé tous les avertissements et toutes les instructions pour pouvoir s'y reporter ultérieurement.

Le terme «outil» dans les avertissements fait référence à votre compresseur alimenté par le secteur (avec cordon d'alimentation).

1. Sécurité de la zone de travail

- a) Conserver la zone de travail propre et bien éclairée. Les zones en désordre ou sombres sont propices aux accidents.
- b) Ne pas faire fonctionner les outils électriques en atmosphère explosive, par exemple en présence de liquides inflammables, de gaz ou de poussières. Les outils électriques produisent des étincelles qui peuvent enflammer les poussières ou les fumées.
- c) Maintenir les enfants et les personnes présentes à l'écart pendant l'utilisation de l'outil. Les distractions peuvent vous faire perdre le contrôle de l'outil.

2. Sécurité électrique

- a) Il faut que les fiches de l'outil électrique soient adaptées au socle. Ne jamais modifier la fiche de quelque façon que ce soit. Ne pas utiliser d'adaptateurs avec des outils à branchement de terre. Des fiches non modifiées et des socles adaptés réduiront le risque de choc électrique.
- b) Éviter tout contact du corps avec des surfaces reliées à la terre telles que les tuyaux, les radiateurs, les cuisinières et les réfrigérateurs. Il existe un risque accru de choc électrique si votre corps est relié à la terre.
- c) Ne pas exposer les outils à la pluie ou à des conditions humides. La pénétration d'eau à l'intérieur d'un outil augmentera le risque de choc électrique.
- d) Ne pas maltraiter le cordon. Ne jamais utiliser le cordon pour porter, tirer ou débrancher l'outil. Maintenir le cordon à l'écart de la chaleur, du lubrifiant, des arêtes ou des parties en mouvement. Des cordons endommagés ou emmêlés augmentent le risque de choc électrique.
- e) Si l'usage d'un outil dans un emplacement humide est inévitable, utiliser une alimentation protégée par un dispositif à courant résiduel (RCD). L'usage d'un RCD réduit le risque de choc électrique.

3. Sécurité des personnes

- a) Rester vigilant, regarder ce que vous êtes en train de faire et faire preuve de bon sens dans votre utilisation de l'outil. Ne pas utiliser un outil lorsque vous êtes fatigué ou sous l'emprise de drogues, d'alcool ou de médicaments. Un moment d'inattention en cours d'utilisation d'un outil peut entraîner des blessures graves des personnes.
- b) Utiliser un équipement de sécurité. Toujours porter une protection pour les yeux. Les équipements de sécurité tels que les masques contre les poussières, les chaussures de sécurité antidérapantes, les casques ou les protections acoustiques utilisés pour les conditions appropriées réduiront les blessures de personnes.
- c) Éviter tout démarrage intempestif. S'assurer que l'interrupteur est en position arrêt avant de brancher l'outil au secteur et/ou au bloc de batteries, de le ramasser ou de le porter. Porter les outils en ayant le doigt sur l'interrupteur ou brancher des outils dont l'interrupteur est en position marche est source d'accidents.
- d) Retirer toute clé de réglage avant de mettre l'outil en marche. Une clé laissée fixée sur une partie tournante de l'outil peut donner lieu à des blessures de personnes.
- e) Ne pas se précipiter. Garder une position et un équilibre adaptés à tout moment. Cela permet un meilleur contrôle de l'outil dans des situations inattendues.
- f) S'habiller de manière adaptée. Ne pas porter de vêtements amples ou de bijoux. Garder les cheveux, les vêtements et les gants à distance des parties en mouvement. Des vêtements amples, des bijoux ou les cheveux longs peuvent être pris dans des parties en mouvement.
- g) Si des dispositifs sont fournis pour le raccordement d'équipements pour l'extraction et la récupération des poussières, s'assurer qu'ils sont connectés et correctement utilisés. Utiliser des collecteurs de poussière peut réduire les risques dus aux poussières.

4. Utilisation et entretien de l'outil

- a) Ne pas forcer l'outil. Utiliser l'outil adapté à votre application. L'outil adapté réalisera mieux le travail et de manière plus sûre au régime pour lequel il a été construit.
- b) Ne pas utiliser l'outil si l'interrupteur ne permet pas de passer de l'état de marche à arrêt et vice versa. Tout outil qui ne peut pas être commandé par l'interrupteur est dangereux et il faut le réparer.
- c) Débrancher la fiche de la source d'alimentation en courant et/ou le bloc de batteries de l'outil avant tout réglage, changement d'accessoires ou avant de ranger l'outil. De telles mesures de sécurité préventives réduisent le risque de démarrage accidentel de l'outil.
- d) Conserver les outils à l'arrêt hors de la portée des enfants et ne pas permettre à des personnes ne connaissant pas l'outil ou les présentes instructions de le faire fonctionner. Les outils sont dangereux entre les mains d'utilisateurs novices.
- e) Observer la maintenance de l'outil. Vérifier qu'il n'y a pas de mauvais alignement ou de blocage des parties mobiles, des pièces cassées ou toute autre condition pouvant affecter le fonctionnement de l'outil. En cas de dommages, faire réparer l'outil avant de l'utiliser. De nombreux accidents sont dus à des outils mal entretenus.
- f) Utiliser l'outil, les accessoires et les lames etc., conformément à ces instructions, en tenant compte des conditions de travail et du travail à réaliser. L'utilisation de l'outil pour des opérations différentes de celles prévues pourrait donner lieu à des situations dangereuses.

5. Maintenance et entretien

- a) Faire entretenir l'outil par un réparateur qualifié utilisant uniquement des pièces de rechange identiques. Cela assurera que la sécurité de l'outil est maintenue.
- b) Confiez toujours le remplacement de la fiche ou de la conduite de raccordement au fabricant de l'outil ou à son service après-vente. Cela assurera que la sécurité de l'outil est maintenue.

Avertissements de sécurité spécifiques à l'outil

- Cet outil ne doit pas être utilisé par des enfants ni par des personnes ayant des capacités physiques, sensorielles ou mentales réduites ou un manque d'expérience. Les enfants ne doivent pas jouer avec l'outil. Le nettoyage et la maintenance ne doivent pas être confiés à des enfants.
- Évitez d'utiliser le compresseur à des températures inférieures à + 5 degrés.
- Ne laissez jamais le compresseur travailler sans surveillance.
- Assurez-vous que l'interrupteur Marche/Arrêt ① est éteint lors du raccordement au circuit électrique.
- Attention ! N'opérez le compresseur que pour des périodes relativement courtes. Une longue opération ininterrompue de plus de 10 min. surchauffe l'appareil. Éteignez immédiatement l'outil et laissez-le refroidir pendant au moins 10 min.
- Risque d'accident ! Ne faites pas gonfler les objets à un niveau de pression supérieur à celui prévu. Ils risquent sinon d'éclater et d'entraîner des blessures et/ou des dommages matériels.
- Ne dépassez pas le régime admissible du compresseur. Ne gonflez pas de pneus de camions, de tracteurs ou d'autres pneus de grande taille.
- Ne travaillez pas de matériaux qui sont potentiellement facilement inflammables ou explosifs.
- N'utilisez jamais l'appareil à d'autres fins que celles prévues.
- L'appareil doit toujours être propre, sec et exempt d'huile ou de graisse.
- N'utilisez jamais d'essence ou d'autres liquides inflammables pour nettoyer l'appareil ! Les vapeurs qui demeurent dans l'appareil peuvent être allumées par des étincelles et entraîner l'explosion de l'appareil.
- Soyez vigilant ! N'utilisez en aucun cas l'outil lorsque vous n'êtes pas concentré ou lorsque vous vous sentez mal.

Avertissements de sécurité pour le travail avec de l'air comprimé et des pistolets de soufflage

- Le condenseur et les conduites atteignent des températures élevées en cours d'opération. Tout contact peut entraîner des brûlures.
- Les gaz ou vapeurs aspirés par le condenseur doivent être maintenus exempts d'impuretés susceptibles d'entraîner des incendies ou des explosions dans le condenseur.
- Au moment de détacher le coupleur du tuyau, il faut bien tenir le connecteur du tuyau avec la main, pour éviter les accidents par un tuyau qui rebondirait.
- Veuillez toujours à porter des lunettes de protection au moment de travailler avec le pistolet de soufflage. Les corps étrangers et les particules délogées par soufflage peuvent facilement provoquer des accidents.
- Ne pas diriger le pistolet de soufflage vers des personnes ou tenter de nettoyer des vêtements.
- Vérifier les raccords et les conduites d'alimentation. L'ensemble des unités de maintenance et coupleurs doit être conforme aux grandeurs de l'outil en termes de pression et de quantité d'air. Une pression trop faible entrave le bon fonctionnement de l'outil, une pression trop élevée peut entraîner des dommages matériels et des accidents de personnes. Protégez les tuyaux contre les plis, étranglements, solvants et arêtes aiguës.
- Veuillez à ce que les colliers des tuyaux soient toujours fermement serrés. Des colliers mal serrés ou endommagés peuvent laisser s'échapper l'air de manière incontrôlée.

- Remplacez immédiatement tout tuyau endommagé. Une conduite d'alimentation endommagée peut provoquer des mouvements incontrôlés de la part du tuyau à air comprimé et causer des accidents.
- Ne respirez pas directement l'air d'échappement.
- Le tuyau doit être conçu pour résister au minimum à 150 % de la pression maximale générée dans le système.
- L'outil et le tuyau d'amenée doivent être dotés d'un coupleur de tuyau afin d'éliminer entièrement la pression lors de la séparation du tuyau de raccordement.
- ATTENTION ! Un système à air comprimé sous-dimensionné peut réduire l'efficacité de votre outil.
- Évitez d'exposer vos yeux à l'air d'échappement. L'air d'échappement peut contenir de l'eau, de l'huile, des particules métalliques ou des impuretés du compresseur. Il peut en résulter des risques pour votre santé.

⚠ AVERTISSEMENT !

- ▶ Faites attention au moment de déposer l'outil ! Déposez toujours l'appareil de manière à ce qu'il ne repose pas sur l'interrupteur Marche/Arrêt **1**. Dans certaines circonstances, ceci peut entraîner l'activation accidentelle de l'outil, ce qui peut présenter un certain nombre de dangers.

Utilisation

REMARQUE

- L'outil vibre en cours d'opération. C'est pour quoi, nous vous recommandons de le poser en cours d'opération. A cette fin, l'appareil dispose de quatre pieds ⑤.

- ◆ Retirez les accessoires requis du sac de transport.

Allumer et éteindre

Mise en marche de l'appareil

- ◆ Pour l'allumer, mettez l'interrupteur Marche/Arrêt ① en position "I". Le voyant de contrôle intégré s'allume.

Éteindre l'appareil

- ◆ Mettez l'interrupteur Marche/Arrêt ① en position "O" pour l'éteindre. Le voyant de contrôle intégré s'éteint.

⚠ ATTENTION !

- **Attention ! L'outil n'est pas adapté pour un usage continu.** Pour que le moteur n'atteigne pas des températures inadmissibles, l'outil ne peut être utilisé que de la manière suivante : sur une période de service de 10 minutes, l'appareil ne peut être opéré que 15 % du temps avec sa puissance nominale absorbée, c'est-à-dire 1,5 minutes. Le reste du temps (phase de refroidissement 8,5 minutes), l'appareil refroidit à nouveau.

Tuyau à air comprimé à coupleur rapide ④

Branchement

- ◆ Glissez le connecteur d'air comprimé ⑨ dans le coupleur rapide du tuyau à air comprimé ④, le manchon s'avance automatiquement.

Débranchement

- ◆ Tirez le manchon du coupleur rapide du tuyau à air comprimé ④ vers l'arrière et retirez le connecteur d'air comprimé ⑨.

⚠ ATTENTION !

- **Attention !** Au moment de retirer le coupleur rapide du tuyau à air comprimé ④, le connecteur doit être maintenu fermement pour éviter tout accident par le rebond du tuyau.

Gonfler

sans adaptateur

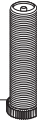

Valve Schrader

Domaine d'utilisation

Ce domaine d'utilisation permet de gonfler de les pneus de vélo manière simple et rapide. Le manomètre ⑦ sert à contrôler la pression des pneus. La valve de décharge intégrée ⑧ permet d'abaisser une pression des pneus trop élevée.

- ◆ Assurez-vous que l'interrupteur Marche/Arrêt ① se trouve bien sur "O".
- ◆ Pour l'installer, appuyez le dispositif de fermeture rapide à levier ⑩ vers le bas.
- ◆ Appuyez le dispositif de fermeture rapide à levier ⑩ sur la valve, puis relâchez-le.
- ◆ Insérez la fiche secteur ⑥ du compresseur dans une prise secteur.
- ◆ Mettez l'interrupteur Marche/Arrêt ① sur « I ». Le voyant de contrôle intégré s'allume.
- ◆ Tirez le levier de déclenchement ⑪.
- ◆ Lisez le niveau d'air comprimé accumulé sur le manomètre ⑦.
- ◆ Laissez le déclencheur ⑪ à nouveau.

- ◆ Mettez l'interrupteur Marche/Arrêt **1** sur « O », dès que le niveau d'air comprimé correct ou admissible est atteint. Le voyant de contrôle intégré s'éteint.
- ◆ Appuyez sur le système de fermeture rapide à levier **10** et retirez-le de la valve.
- ◆ Retirez la fiche secteur **6** du compresseur de la prise secteur.

avec adaptateur de valve **20**



Valve Sclaverand



Valve Dunlop

avec l'aiguille à ballon **19/adaptateur universel **16** **17****

Domaine d'utilisation

L'aiguille à ballon **19** peut servir à gonfler différents ballons. Les adaptateurs universels **16** **17** peuvent servir à gonfler des matelas pneumatiques ou d'autres objets similaires.

- ◆ Pour l'installer, appuyez le dispositif de fermeture rapide à levier **10** vers le bas.
- ◆ Insérez l'aiguille à ballon **19** ou les adaptateurs universels **16** **17** dans le dispositif de fermeture rapide à levier **10** et relâchez-le à nouveau.
- ◆ Pour gonfler, procédez comme décrit ci-dessus.

REMARQUE

- Pour éviter d'endommager la valve, nous vous recommandons d'humidifier légèrement l'aiguille à ballon **19** avant de l'introduire.

avec buse de rallonge **15**

Domaine d'utilisation

La buse de rallonge **15** est destinée au nettoyage/soufflage de cavités ou d'espaces difficilement accessibles, ainsi qu'au nettoyage d'outils de travail sales. La gâchette **11** réglable en continu permet un dosage très précis de l'air comprimé.

Pour utiliser la buse de rallonge **15**, il faut d'abord dévisser le tuyau avec le dispositif de fermeture à levier rapide **10** du pistolet avec manomètre **7**.

- ◆ Vissez à présent la buse de rallonge **15** dans le pistolet avec manomètre **7**.

avec buse d'adaptation 12

Domaine d'utilisation

Vous pouvez utiliser la buse d'adaptation 12 par ex. pour des matelas pneumatiques, des piscines gonflables ou des bateaux pneumatiques.

- ◆ Pour l'installer, appuyez le dispositif de fermeture rapide à levier 10 vers le bas.
- ◆ Insérez l'adaptateur 13 dans le dispositif de fermeture rapide à levier 10 puis relâchez-le à nouveau.
- ◆ Tournez à présent l'adaptateur 13 dans la buse d'adaptation 12.
- ◆ Pour gonfler, procédez comme décrit ci-dessus.

avec buse d'adaptation 13

Domaine d'utilisation

La buse d'adaptation 13 peut être utilisée avec tous les bateaux pneumatiques, canoës ou autres grands articles tels que par ex. des piscines, qui sont dotés d'une valve à visser.

- ◆ Pour l'installer, appuyez le dispositif de fermeture rapide à levier 10 vers le bas.
- ◆ Insérez l'adaptateur 13 dans le dispositif de fermeture rapide à levier 10 puis relâchez-le à nouveau.
- ◆ Tournez à présent l'adaptateur 13 dans la buse d'adaptation 13.
- ◆ Pour gonfler, procédez comme décrit ci-dessus.

avec buse d'adaptation 14

Domaine d'utilisation

Vous pouvez placer la buse d'adaptation 14 dans une valve d'aération. Vous les trouverez avec d'autres valves (valve standard, valve à visser, ...) sur des articles très volumineux, tels que par ex. des matelas gonflables.

- ◆ Pour l'installer, appuyez le dispositif de fermeture rapide à levier 10 vers le bas.
- ◆ Insérez l'adaptateur 13 dans le dispositif de fermeture rapide à levier 10 puis relâchez-le à nouveau.
- ◆ Appuyer sur l'adaptateur 13 dans la buse d'adaptation 14.
- ◆ Pour gonfler, procédez comme décrit ci-dessus.

Maintenance et nettoyage



AVERTISSEMENT ! RISQUE DE BLESSURES ! Éteindre et débrancher l'outil avant d'effectuer des travaux.

- N'utilisez pas d'objets pointus pour nettoyer l'outil. Aucun liquide ne doit pénétrer à l'intérieur de l'outil. Sinon, il peut être endommagé.
- L'outil ne nécessite aucune maintenance particulière.
- Veillez à ce que l'outil soit entièrement refroidi, sinon, il y a un risque de brûlure.
- Avant tous travaux de nettoyage et de maintenance, l'outil doit être mis hors pression. Pour ce faire, ouvrez la valve de décharge 8, jusqu'à ce que plus aucun air ne s'échappe.
- Nettoyez régulièrement l'outil, de préférence directement une fois le travail terminé.
- Nettoyez le corps avec un chiffon doux, n'utilisez en aucun cas de l'essence, du dissolvant ou des produits nettoyants qui agressent le plastique.
- Les ouvertures de ventilation doivent toujours être dégagées.

REMARQUE

- ▶ Les pièces détachées non listées (par ex. la buse d'adaptation, interrupteur) peuvent être commandées auprès de notre ligne téléphonique du service après-vente.
- ▶ Aucune maintenance n'est nécessaire pour cet outil. N'ouvrez en aucun cas l'outil. La réparation de l'outil devra exclusivement être confiée à une succursale de service agréée ou au service clientèle. Si l'un des défauts décrits ci-dessous devait se produire, il convient de respecter ce qui suit :

- ◆ Débranchez l'outil de toute alimentation énergétique.
- ◆ Laissez l'appareil refroidir et attendez un court instant pour neutraliser l'énergie résiduelle.
- ◆ Assurez-vous que l'outil se trouve dans un état sûr.

Analyse des erreurs

Erreurs	Solution
L'appareil ne fonctionne pas	Vérifier la tension secteur. Vérifier la fonctionnalité de l'ensemble des câbles, fusibles et de la prise secteur.
	Éviter d'utiliser une rallonge trop longue.
	Ne pas utiliser l'outil à une température inférieure à + 5 °C degrés.
	Éviter toute surchauffe du moteur. Laisser le moteur refroidir.
Pression de service trop faible	Vérifier les joints et le clapet anti-retour et le cas échéant, les faire remplacer.
Les outils ne fonctionnent pas	Vérifier les tuyaux et le coupleur rapide ainsi que les outils et le cas échéant, les faire remplacer.

Entreposage

REMARQUE

- ▶ Entrepozez l'outil dans un environnement sec et sûr. Avant l'entreposage, vous devez aérer l'outil ainsi que tous les accessoires à air comprimé raccordés.
- Retirez la fiche secteur, aérez l'outil et tous les accessoires à air comprimé raccordés.
- Déposez l'outil de telle manière qu'il ne peut pas être mis en service par des personnes non autorisées.

Mise au rebut



L'emballage est constitué de matériaux écologiques que vous pouvez recycler par le biais des services de recyclage locaux.



Ne jetez pas les outils électriques dans les ordures ménagères !

Conformément à la directive européenne 2012/19/EU, les outils électriques usagés doivent faire l'objet d'un tri et d'un recyclage respectueux de l'environnement. Se renseigner auprès de votre mairie ou des services de votre commune pour connaître les possibilités de mise au rebut de votre appareil usagé.

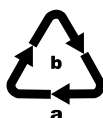

Éliminez l'emballage d'une manière respectueuse de l'environnement. Observez le marquage sur les différents matériaux d'emballage et trie-les séparément si nécessaire. Les matériaux d'emballage sont repérés par des abréviations (a) et des numéros (b) qui ont la signification suivante : 1-7 : Plastiques, 20-22 : Papier et carton, 80-98 : Matériaux composites.



Renseignez-vous auprès de votre commune pour connaître les possibilités de mise au rebut de votre appareil usagé.

Garantie de Kompernass Handels GmbH

Chère cliente, cher client,

Cet appareil est garanti 3 ans à partir de la date d'achat. Si ce produit venait à présenter des vices, vous disposez de droits légaux face au vendeur de ce produit. Vos droits légaux ne sont pas restreints par notre garantie présentée ci-dessous.

Conditions de garantie

La période de garantie débute à la date d'achat. Veuillez bien conserver le ticket de caisse. Celui-ci servira de preuve d'achat.

Si dans un délai de trois ans suivant la date d'achat de ce produit, un vice de matériel ou de fabrication venait à apparaître, le produit sera réparé, remplacé gratuitement par nos soins ou le prix d'achat remboursé, selon notre choix. Cette prestation sous garantie nécessite, dans le délai de trois ans, la présentation de l'appareil défectueux et du justificatif d'achat (ticket de caisse) ainsi que la description brève du vice et du moment de son apparition.

Si le vice est couvert par notre garantie, vous recevrez le produit réparé ou un nouveau produit en retour. Aucune nouvelle période de garantie ne débute avec la réparation ou l'échange du produit.

Les blocs-batteries de la série X 12 V et X 20 V Team sont garantis 3 ans à compter de la date d'achat.

Période de garantie et réclamation légale pour vices cachés

L'exercice de la garantie ne prolonge pas la période de garantie. Cette disposition s'applique également aux pièces remplacées ou réparées. Les dommages et vices éventuellement déjà présents à l'achat doivent être signalés immédiatement après le déballage. Toute réparation survenant après la période sous garantie fera l'objet d'une facturation.

Étendue de la garantie

L'appareil a été fabriqué avec soin conformément à des directives de qualité strictes et consciencieusement contrôlé avant sa livraison.

La prestation de la garantie s'applique aux vices de matériel et de fabrication. Cette garantie ne s'étend pas aux pièces du produit qui sont exposées à une usure normale et peuvent de ce fait être considérées comme pièces d'usure, ni aux détériorations de pièces fragiles, par ex. interrupteurs ou pièces en verre.

Cette garantie devient caduque si le produit est détérioré, utilisé ou entretenu de manière non conforme. Toutes les instructions listées dans le manuel d'utilisation doivent être exactement respectées pour une utilisation conforme du produit. Des buts d'utilisation et actions qui sont déconseillés dans le manuel d'utilisation, ou dont vous êtes avertis doivent également être évités.

Le produit est uniquement destiné à un usage privé et ne convient pas à un usage professionnel. La garantie est annulée en cas d'entretien incorrect et inapproprié, d'usage de la force et en cas d'intervention non réalisée par notre centre de service après-vente agréé.

La période de garantie ne s'applique pas dans les cas suivants

- usure normale de la capacité de l'accu
- utilisation commerciale du produit
- détérioration ou modification du produit par le client
- non-respect des consignes de sécurité et de maintenance, erreur d'utilisation
- dommages causés par des événements élémentaires

Procédure en cas de garantie

Afin de garantir un traitement rapide de votre demande, veuillez suivre les indications suivantes :

- Veuillez avoir à portée de main pour toutes questions le ticket de caisse et la référence article (IAN) 384213_2107 en tant que justificatif de votre achat.
- Vous trouverez la référence sur la plaque signalétique sur le produit, une gravure sur le produit, sur la page de garde du mode d'emploi (en bas à gauche) ou sur l'autocollant au dos ou sur le dessous du produit.
- Si des erreurs de fonctionnement ou d'autres vices venaient à apparaître, veuillez d'abord contacter le département service clientèle cité ci-dessous par **téléphone** ou par **e-mail**.
- Vous pouvez ensuite retourner un produit enregistré comme étant défectueux en joignant le ticket de caisse et en indiquant en quoi consiste le vice et quand il est survenu, sans devoir l'affranchir à l'adresse de service après-vente communiquée.



Sur www.lidl-service.com, vous pourrez télécharger ce mode d'emploi et de nombreux autres manuels, vidéos produit et logiciels d'installation.

Grâce à ce code QR, vous arriverez directement sur le site Lidl service après-vente (www.lidl-service.com) et vous pourrez ouvrir votre mode d'emploi en saisissant votre référence (IAN) 384213_2107.

Service après-vente

FR Service France
Tel.: 0800 919270
E-Mail: kompernass@lidl.fr

BE Service Belgique
Tel.: 070 270 171 (0,15 EUR/Min.)
E-Mail: kompernass@lidl.be

IAN 384213_2107

Importateur

Veuillez tenir compte du fait que l'adresse suivante n'est pas une adresse de service après-vente. Veuillez d'abord contacter le service mentionné.

KOMPERNASS HANDELS GMBH

BURGSTRASSE 21

44867 BOCHUM

ALLEMAGNE

www.kompernass.com

Traduction de la déclaration de conformité originale

Nous soussignés, KOMPENASS HANDELS GMBH, responsables du document : M. Semi Uguzlu, BURGSTR. 21, 44867 BOCHUM, DEUTSCHLAND, déclarons par la présente que ce produit est en conformité avec les normes, documents normatifs et directives CE suivants :

Directive Machines (2006/42/CE)

Compatibilité électromagnétique (2014/30/EU)

Directive RoHS (2011/65/EU)*

* La seule responsabilité pour l'établissement de cette déclaration de conformité incombe au fabricant. L'objet de la déclaration décrit ci-dessus répond aux prescriptions de la directive 2011/65/EU du Parlement européen et du Conseil en date du 8 juin 2011 visant à la restriction de l'utilisation de certaines substances dangereuses dans les appareils électriques et électroniques.

Directive sur les émissions sonores dans l'environnement (2005/88/CE) ; (2000/14/CE)

Organisme notifié No 0036 **Niveau de puissance acoustique LWA** Mesuré : 91,9 dB (A) ;

Garanti : 97 dB (A)

Normes harmonisées appliquées

EN 62841-1:2015

EN 1012-1:2010

EN 55014-1:2017/A11:2020

EN 55014-2:1997/A2:2008

EN 55014-2:2015

EN 61000-3-2:2014

EN IEC 61000-3-2:2019

EN 61000-3-3:2013

EN 61000-3-3:2013/A1:2019

EN IEC 63000: 2018

Désignation du modèle de la machine : Pompe pneumatique avec compresseur à piston PKZ 180 C5

Année de construction : 11-2021

Numéro de série : IAN 384213_2107

Bochum, le 12/10/2021



Semi Uguzlu

- Responsable qualité -

Sous réserve de modifications techniques à des fins d'amélioration.

Inhoud

Inleiding	28
Gebruik in overeenstemming met bestemming	28
Uitrusting	28
Inhoud van het pakket	28
Technische gegevens	29
Algemene veiligheidsvoorschriften	29
1. Veiligheid op de werkplek	30
2. Elektrische veiligheid	30
3. Veiligheid van personen	30
4. Gebruik en behandeling van het elektrische gereedschap	31
5. Service	31
Apparaatspecifieke veiligheidsvoorschriften	31
Veiligheidsvoorschriften voor het werken met perslucht en persluchtpistolen	32
Bediening	33
In- en uitschakelen	33
Oppompen	33
Onderhoud en reiniging	35
Problemen oplossen	36
Opbergen	36
Afvoeren	36
Garantie van Kompernaß Handels GmbH	37
Service	38
Importeur	38
Vertaling van de oorspronkelijke conformiteitsverklaring	39

PERSLUCHTPOMP MET ZUIGERCOMPRESSOR PKZ 180 C5

Inleiding

Hartelijk gefeliciteerd met de aankoop van uw nieuwe apparaat. U hebt hiermee gekozen voor een hoogwaardig product. De gebruiksaanwijzing maakt deel uit van dit product. Deze bevat belangrijke aanwijzingen voor veiligheid, gebruik en afvoer. Lees alle bedienings- en veiligheidsvoorschriften voordat u het product in gebruik neemt.

Gebruik het product uitsluitend op de voorgeschreven wijze en voor de aangegeven doeleinden.

Geef alle documenten mee als u het product overdraagt aan een derde.

Gebruik in overeenstemming met bestemming

Het apparaat is bedoeld voor het oppompen van fietsbanden, luchtbedden, sportballen, rubberboten, enz., met gebruik van de meegeleverde adapters. Het apparaat is niet geschikt om persluchtapparaatuur te laten werken. Elk ander gebruik of elke wijziging van het apparaat geldt als niet in overeenstemming met de bestemming en brengt ernstig gevaar voor ongelukken met zich mee. Voor schade die voortvloeit uit oneigenlijk gebruik aanvaarden wij geen aansprakelijkheid. Het apparaat is niet bestemd voor bedrijfsmatig of commercieel gebruik.

OPMERKING

- De gebruiksaanwijzing moet permanent in de onmiddellijke nabijheid van de compressor worden bewaard en ter beschikking zijn van degene die de compressor bedient.

Uitrusting

- 1 Aan-/uitknop (met geïntegreerd indicatielampje)
- 2 Transportgreep
- 3 Vak voor toebehoren
- 4 Persluchtslang met snelkoppeling
- 5 Voetjes
- 6 Stekker
- 7 Manometer met pistool
- 8 Drukreductieventiel
- 9 Persluchtkoppelstuk
- 10 Slang met hefboomsnelkoppeling
- 11 Trekker
- 12 Adapterkop
- 13 Adapterkop
- 14 Adapterkop
- 15 Verlengde kop
- 16 Universeeladapter
- 17 Universeeladapter
- 18 Kopadapter voor de koppenset
- 19 Balnaald
- 20 Ventieladapter

Inhoud van het pakket

- 1 persluchtpomp met zuigercompressor (incl. persluchtslang en netsnoer)
- 1 persluchtpistool (met manometer)
- 1 verlengde kop
- 1 balnaald
- 1 ventieladapter
- 3 adapterkoppen
- 1 adapter voor de koppenset
- 2 universeeladapters
- 1 gebruiksaanwijzing

Technische gegevens

Nominale spanning	230 V ~, 50 Hz (wisselstroom)
Motorvermogen	1,1 KW
Belasting	S3 15% 10 min.
Compressor-toerental	3550 min ⁻¹
Bedrijfsdruk	max. 8 bar
Theoretisch aanzuig- vermogen	180 l/min.
Beschermingsklasse	IPX0
Beschermingsklasse	II/□ (dubbel geïsoleerd)
Apparaatgewicht	ca. 5,8 kg

Belasting S3 - 15% - 10 min: S3 = periodieke werking zonder invloed van startprocessen. Dat wil zeggen dat gedurende een periode van 10 minuten het apparaat maximaal 15% (1,5 minuut) mag worden belast.

Geluidsinformatie:

Gemeten waarde voor geluid vastgesteld conform EN 62841-1 en EN 1012-1.

Het A-gewogen geluidsniveau op de werkplek bedraagt gemiddeld:

Geluidsdrumniveau
(op de werkplek) $L_{PA} = 93,7$ dB (A)

Onzekerheid $K = 3$ dB (A)

Conform 2000/14/EC en 2005/88/EC:

Geluidsvermogensniveau
gemeten $L_{WA} = 91,9$ dB (A)

Onzekerheid $K = 2,1$ dB (A)

Geluidsvermogensniveau
gegarandeerd $L_{WA} = 97$ dB (A)



Draag gehoorbescherming!

Betekenis van de aanwijzingsplaatjes op het apparaat!



Lees voor ingebruikname de originele handleiding en veiligheidsinstructies!



Draag gehoorbescherming!



Laat het apparaat niet ingeschakeld



De compressor kan zonder waarschuwing in werking treden



Gevaar door hete oppervlakken!



Waarschuwing voor elektrische spanning!



Alleen binnenshuis gebruiken!



Niet blootstellen aan regen!



Indicatie van het gegarandeerde geluidsvermogensniveau LWA in dB.



Algemene veiligheidsvoorschriften



WAARSCHUWING!

- Lees alle veiligheidsvoorschriften en aanwijzingen. Het niet naleven van de veiligheidsvoorschriften en -aanwijzingen kan elektrische schokken, brand en/of ernstig letsel veroorzaken.

Bewaar alle veiligheidsvoorschriften en -aanwijzingen voor toekomstig gebruik.

De in de veiligheidsvoorschriften gebruikte term "elektrisch gereedschap" heeft betrekking op compressors die op netvoeding werken.

1. Veiligheid op de werkplek

- a) Houd uw werkomgeving schoon en goed verlicht. Wanorde en een niet verlichte werkomgeving kunnen leiden tot ongelukken.
- b) Werk met het elektrische gereedschap niet in explosiegevaarlijke omgevingen waarin zich brandbare vloeistoffen, gasen of stof bevinden. Elektrisch gereedschap geeft vonken af die stof of dampen kunnen doen ontvlammen.
- c) Houd kinderen en andere personen uit de buurt tijdens het gebruik van het elektrische gereedschap. Als u afgeleid raakt, zou u de controle over het apparaat kunnen verliezen.

2. Elektrische veiligheid

- a) De stekker van het elektrische gereedschap moet in het stopcontact passen. De stekker mag op geen enkele wijze worden veranderd. Gebruik geen verloopstekker in combinatie met gearde elektrische gereedschappen. Onveranderde stekkers en passende stopcontacten verminderen het risico op elektrische schokken.
- b) Voorkom lichamelijk contact met gearde oppervlakken, zoals buizen, verwarmingen, fornuizen en koelkasten. Er bestaat een verhoogd risico op elektrische schokken als uw lichaam geard is.
- c) Houd elektrisch gereedschap uit de buurt van regen of vocht. Als er water in een elektrisch apparaat binnendringt, bestaat er een verhoogde kans op een elektrische schok.
- d) Gebruik het snoer niet voor een ander doel, bijvoorbeeld om het elektrische gereedschap te dragen, op te hangen of om de stekker uit het stopcontact te trekken. Houd het snoer uit de buurt van hitte, olie, scherpe randen of bewegende onderdelen. Beschadigde of verwarde snoeren verhogen de kans op een elektrische schok.
- e) Gebruik een aardlekschakelaar als het gebruik van het elektrische gereedschap in een vochtige omgeving onvermijdelijk is. Het gebruik van een aardlekschakelaar vermindert het risico op een elektrische schok.

3. Veiligheid van personen

- a) Wees altijd alert, let op wat u doet en gebruik uw gezond verstand bij het gebruik van elektrisch gereedschap. Gebruik geen elektrisch gereedschap als u moe bent of onder invloed bent van drugs, alcohol of medicijnen. Een moment van onoplettendheid kan bij het gebruik van het elektrische gereedschap al tot ernstig letsel leiden.
- b) Draag persoonlijke beschermingsmiddelen en altijd een veiligheidsbril. Het dragen van persoonlijke beschermingsmiddelen zoals een stofmasker, antislip-veiligheidsschoenen, veiligheidshelm of gehoorbescherming, al naar gelang het type en het gebruik van het elektrische gereedschap, vermindert het risico op letsel.
- c) Voorkom onbedoelde inschakeling. Zorg ervoor dat het elektrisch gereedschap is uitgeschakeld voordat u het aansluit op de netvoeding, het optilt of draagt. Als u bij het dragen van het elektrische gereedschap uw vinger op de aan-/uitknop houdt of het apparaat al ingeschakeld op de netvoeding aansluit, kan dit tot ongelukken leiden.
- d) Verwijder het afstelgereedschap of de sleutel voordat u het elektrische gereedschap aanzet. Gereedschap of een sleutel die zich in een draaiend onderdeel van het apparaat bevindt, kan letsel tot gevolg hebben.
- e) Voorkom een abnormale lichaamshouding. Zorg dat u stevig staat en bewaar altijd uw evenwicht. Daardoor kunt u het elektrische gereedschap in onverwachte situaties beter controleren.
- f) Draag geschikte kleding. Draag geen wijde kleding of sieraden. Houd haar, kleding en handschoenen ver van bewegende onderdelen. Los zittende kleding, sieraden of haren kunnen door bewegende onderdelen gegrepen worden.
- g) Als stofafzuigings- en opvangvoorzieningen kunnen worden bevestigd, zorg er dan voor dat deze zijn aangesloten en correct worden gebruikt. Het gebruik van een stofafzuiging kan risico's door stof beperken.

4. Gebruik en behandeling van het elektrische gereedschap

- a) Voorkom overbelasting van het apparaat. Gebruik voor uw werkzaamheden het daarvoor bedoelde elektrische gereedschap. Met een passend elektrisch apparaat werkt u beter en veiliger in het aangegeven vermogensbereik.
- b) Gebruik geen elektrisch gereedschap waarvan de aan-/uitknop defect is. Elektrisch gereedschap dat niet meer aan- of uitgezet kan worden, is gevaarlijk en moet gerepareerd worden.
- c) Haal de stekker uit het stopcontact voordat u instellingen aan het apparaat verricht, accessoires verwisselt of het apparaat weglegt. Deze voorzorgsmaatregel voorkomt dat het elektrische gereedschap onbedoeld kan worden gestart.
- d) Berg elektrisch gereedschap buiten het bereik van kinderen op als het niet in gebruik is. Zorg ervoor dat het apparaat niet wordt gebruikt door personen die hiermee niet vertrouwd zijn of die deze instructies niet hebben gelezen. Elektrisch gereedschap is gevaarlijk als het door onervaren personen worden gebruikt.
- e) Onderhoud elektrisch gereedschap zorgvuldig. Controleer of bewegende onderdelen naar behoren werken en niet klemmen, en of er geen onderdelen gebroken of zodanig beschadigd zijn dat daardoor de werking van het elektrische gereedschap nadelig wordt beïnvloed. Laat beschadigde onderdelen vóór de ingebruikname van het apparaat repareren. Veel ongelukken zijn het gevolg van slecht onderhoud van elektrisch gereedschap.
- f) Gebruik elektrisch gereedschap, accessoires, hulpstukken en dergelijke in overeenstemming met deze instructies. Houd daarbij rekening met de werkomstandigheden en de te verrichten werkzaamheden. Het gebruik van elektrisch gereedschap voor andere doeleinden dan de beoogde toepassingen kan tot gevaarlijke situaties leiden.

5. Service

- a) Laat uw elektrisch gereedschap alleen door gekwalificeerde vakmensen en uitsluitend met originele vervangingsonderdelen repareren. Op die manier blijft de veiligheid van het elektrische gereedschap gewaarborgd.
- b) Laat de vervanging van de stekker of het netsnoer altijd over aan de fabrikant van het elektrische apparaat of aan zijn klantenservice. Op die manier blijft de veiligheid van het elektrische gereedschap gewaarborgd.

Apparaatspecifieke veiligheidsvoorschriften

- Dit apparaat mag niet worden gebruikt door kinderen, en evenmin door personen met verminderde fysieke, zintuiglijke of geestelijke vermogens of gebrek aan ervaring en kennis. Kinderen mogen niet met het apparaat spelen. Kinderen mogen geen reiniging en gebruikersonderhoud uitvoeren.
- Vermijd het gebruik van de compressor bij temperaturen onder + 5 graden.
- Laat het apparaat nooit onbeheerd achter als het in werking is.
- Controleer of de aan-/uitknop  is uitgeschakeld als u het apparaat aansluit op het lichtnet.
- Voorzichtig! Gebruik de compressor slechts gedurende korte perioden. Bij ononderbroken gebruik gedurende meer dan 10 minuten raakt het apparaat oververhit. Schakel het apparaat meteen uit en laat het minstens 10 min. afkoelen.
- Letselgevaar! Stel de op te pompen voorwerpen niet bloot aan meer dan de voorgeschreven druk. De voorwerpen kunnen exploderen en letsel en materiële schade veroorzaken.
- Overschrijd het toegelaten vermogensbereik van de compressor niet. Pomp geen banden op van tractoren, vrachtwagens of vergelijkbaar grote banden.
- Bewerk geen materiaal dat in potentie licht ontvlambaar of explosief is, of zou kunnen zijn.
- Gebruik het apparaat nooit voor doeleinden waarvoor het niet bestemd is.

- Het apparaat moet altijd schoon, droog en vrij van olie of smeervet zijn.
- Gebruik nooit benzine of andere brandbare vloeistoffen om het apparaat te reinigen! In het apparaat achtergebleven dampen kunnen door vonken ontbranden en leiden tot het exploderen van het apparaat.
- Blijf altijd alert! Gebruik het apparaat in geen geval wanneer u niet geconcentreerd bent of als u zich niet lekker voelt.

Veiligheidsvoorschriften voor het werken met perslucht en persluchtpistolen

- De compressor en de leidingen van het apparaat bereiken hoge temperaturen als het apparaat in werking is. Aanraken veroorzaakt brandwonden.
- Zorg ervoor dat de door de compressor aangezogen gassen of dampen vrij zijn van bijmengsels die in de compressor brand of explosies zouden kunnen veroorzaken.
- Houd bij het losmaken van de slangkoppeling het koppelingsstuk van de slang met de hand stevig vast om te voorkomen dat het terugslaan de koppelingsstuk letsel veroorzaakt.
- Draag bij het werken met het persluchtpistool altijd een veiligheidsbril. Oneigenlijke voorwerpen en weggeblazen deeltjes kunnen letsel veroorzaken.
- Richt het persluchtpistool niet op personen en reinig er geen kleding mee terwijl die wordt gedragen.

- Controleer de koppelingen en leidingen. Alle hulpstukken voor onderhoud, koppelingen en slangen moeten met betrekking tot druk en debiet voldoen aan de voor het apparaat geldende specificaties. Te weinig druk heeft invloed op het functioneren van het apparaat, te veel druk kan materiële schade en letsel veroorzaken. Behoed de slangen voor knikken, afknippen, oplosmiddelen en scherpe randen.
- Zorg ervoor dat slangklemmen altijd stevig zijn vastgedraaid. Niet goed vastgedraaide of defecte slangklemmen kunnen de perslucht ongecontroleerd laten ontsnappen.
- Vervang een beschadigde slang meteen. Een beschadigde leiding kan leiden tot het wild in het rond slaan van een persluchtslang met letsel als mogelijk gevolg.
- Adem de perslucht niet direct in.
- De slang moet op een druk van minstens 150% van de in het systeem gegenereerde druk berekend zijn.
- Het apparaat en de toevoerslang moeten voorzien zijn van een slangkoppeling, zodat de druk bij het loskoppelen van de slang tot nul is gereduceerd.
- LET OP! Een te klein persluchtsysteem kan de efficiëntie van uw apparaat negatief beïnvloeden.
- Voorkom dat u perslucht in uw ogen krijgt. De perslucht kan water, olie, metaaldeeltjes of verontreiniging uit de compressor bevatten. Dat kan tot gezondheidsschade leiden.

! WAARSCHUWING!

- ▶ Wees voorzichtig bij het wegleggen van het apparaat! Leg het apparaat altijd zo weg, dat het niet op de aan-/uitknop **1** komt te liggen. Dat zou er per ongeluk toe kunnen leiden dat het apparaat wordt ingeschakeld met alle mogelijke gevaren van dien.

Bediening

OPMERKING

- Het apparaat trilt tijdens het gebruik. Leg het apparaat daarom tijdens het gebruik neer. Op de onderzijde van het apparaat zijn daartoe vier voetjes 5 aangebracht.
- ◆ Verwijder de benodigde accessoires uit de draagtas.

In- en uitschakelen

Apparaat inschakelen

- ◆ Zet de aan-/uitknop 1 op de stand "I" om het apparaat in te schakelen. Het geïntegreerde indicatielampje gaat branden.

Apparaat uitschakelen

- ◆ Zet de aan-/uitknop 1 op de stand "O" om het apparaat uit te schakelen. Het geïntegreerde indicatielampje dooft.

! LET OP!

- **Let op! Het apparaat is niet geschikt voor langdurig gebruik.** Gebruik het apparaat op de volgende wijze om oververhitting te voorkomen: Gedurende een periode van 10 minuten mag het apparaat 15% van die periode nominaal worden belast, d.w.z. 1,5 minuut. Gedurende de rest van de tijd (afkoelfase 8,5 minuut) koelt het apparaat weer af.

Perslucht slang met snelkoppeling 4

Aansluiten

- ◆ Schuif het perslucht koppelstuk 9 in de snelkoppeling van de perslucht slang 4, de huls springt automatisch naar voren.

Loskoppelen

- ◆ Trek de huls op de snelkoppeling van de perslucht slang 4 naar achteren en trek het perslucht koppelstuk 9 uit de snelkoppeling.

! LET OP!

- **Let op!** Bij het loskoppelen van de snelkoppeling van de perslucht slang 4 dient u het koppelstuk vast te houden, om letsel door de terugslaaende slang te voorkomen.

Oppompen

Zonder adapter



Schraderventiel

Toepassingsgebied

Banden kunnen zonder adapter eenvoudig en nauwkeurig worden opgepompt. De manometer 7 dient voor controle van de bandenspanning. Met het geïntegreerde drukreductieventiel 8 kan een te hoge bandenspanning worden gereduceerd.

- ◆ Controleer of de aan-/uitknop 1 op de stand "O" staat.
- ◆ Druk de hefboomsnelkoppeling 10 omlaag om hem op het ventiel te kunnen plaatsen.
- ◆ Plaats de hefboomsnelkoppeling 10 op het ventiel en laat hem weer los.
- ◆ Steek de stekker 6 van de compressor in een stopcontact.
- ◆ Zet de aan-/uitknop 1 op "I". Het geïntegreerde indicatielampje gaat branden.
- ◆ Bedien de trekker 11.
- ◆ Lees op de manometer 7 de opgebouwde luchtdruk af.

- ◆ Laat de trekker **11** weer los.
- ◆ Zet de aan-/uitknop **1** op de stand "O" zodra de juiste dan wel toegestane luchtdruk is bereikt. Het geïntegreerde indicatielampje dooft.
- ◆ Druk de hefboomsnelkoppeling **10** omlaag en trek hem van het ventiel.
- ◆ Trek de stekker **6** van de compressor uit het stopcontact.

Met ventieladapter **20**

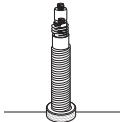

Slaverandventiel (Frans ventiel)

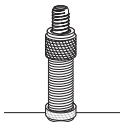

Dunlopventiel

Toepassingsgebied

Met de ventieladapter **20** kunnen fietsbanden op eenvoudige wijze worden opgepompt.

- ◆ Gebruik voor het oppompen van de hiervoor afgebeelde ventielen de ventieladapter **20**.
- ◆ Plaats de ventieladapter **20** in de hefboomsnelkoppeling **10** op het ventiel en laat hem weer los.
- ◆ Druk vervolgens de ventieladapter **20** op het ventiel.
- ◆ Ga voor het oppompen te werk zoals hiervoor beschreven.

Met balnaald **19**/universeeladapter **16** **17** Toepassingsgebied

De balnaald **19** kan worden gebruikt voor het oppompen van diverse soorten ballen. De universeeladapter **16** **17** kunt u gebruiken voor het oppompen van luchtbedden e.d.

- ◆ Druk de hefboomsnelkoppeling **10** omlaag om hem op het ventiel te kunnen plaatsen.
- ◆ Plaats de balnaald **19** of de universeeladapter **16** **17** in de hefboomsnelkoppeling **10** en laat hem weer los.
- ◆ Ga voor het oppompen te werk zoals hiervoor beschreven.

OPMERKING

- ▶ Maak de balnaald **19** van tevoren een klein beetje vochtig om beschadiging van het ventiel te voorkomen.

Met verlengde kop **15** Toepassingsgebied

De verlengde kop **15** is bedoeld voor het reinigen/schoon blazen van holle ruimtes en moeilijk toegankelijke plekken, en het reinigen van vuil gereedschap. Met de traploos bedienbare trekker **11** kan de luchtdruk nauwkeurig worden gedoseerd.

Voordat u de verlengde kop **15** kunt gebruiken, dient u eerst de slang met de hefboomsnelkoppeling **10** los te schroeven van het pistool met de manometer **7**.

- ◆ Schroef vervolgens de verlengde kop **15** in het pistool met de manometer **7**.

Met adapterkop 12

Toepassingsgebied

U kunt de adapterkop 12 bijvoorbeeld gebruiken voor het oppompen van luchtbedden, zwembaden en rubberboten.

- ◆ Druk de hefboomsnelkoppeling 10 omlaag om hem op het ventiel te kunnen plaatsen.
- ◆ Plaats de kopadapter 13 in de hefboomsnelkoppeling 10 en laat hem weer los.
- ◆ Draai vervolgens de kopadapter 13 in de adapterkop 12.
- ◆ Ga voor het oppompen te werk zoals hiervoor beschreven.

Met adapterkop 13

Toepassingsgebied

U kunt de adapterkop 13 gebruiken voor alle in de handel gangbare rubberboten, kajaks, of andere grote artikelen, bijvoorbeeld zwembaden, die met een schroefventiel zijn uitgerust.

- ◆ Druk de hefboomsnelkoppeling 10 omlaag om hem op het ventiel te kunnen plaatsen.
- ◆ Plaats de kopadapter 13 in de hefboomsnelkoppeling 10 en laat hem weer los.
- ◆ Draai vervolgens de kopadapter 13 in de adapterkop 13.
- ◆ Ga voor het oppompen te werk zoals hiervoor beschreven.

Met adapterkop 14

Toepassingsgebied

U kunt de adapterkop 14 gebruiken in een ontluchtingsventiel. Die worden samen met andere ventielen (standaardventiel, schroefventiel, ...) toegepast bij grote artikelen, bijvoorbeeld luchtbedden.

- ◆ Druk de hefboomsnelkoppeling 10 omlaag om hem op het ventiel te kunnen plaatsen.
- ◆ Plaats de kopadapter 13 in de hefboomsnelkoppeling 10 en laat hem weer los.
- ◆ Draai vervolgens de kopadapter 13 in de adapterkop 14.
- ◆ Ga voor het oppompen te werk zoals hiervoor beschreven.

Onderhoud en reiniging



WAARSCHUWING! LETSELGEVAAR!
Schakel voorafgaand aan alle werkzaamheden aan het apparaat het apparaat uit en haal de stekker uit het stopcontact.

- Gebruik geen scherpe voorwerpen om het apparaat schoon te maken. Er mogen geen vloeistoffen binnendringen in het apparaat. Anders kan het apparaat beschadigd raken.
- Het apparaat is onderhoudsvrij.
- Zorg ervoor dat het apparaat volledig is afgekoeld, anders bestaat er gevaar voor brandwonden.
- Zorg ervoor dat het apparaat niet meer onder druk staat voordat u onderhoud pleegt of het apparaat reinigt. Gebruik daarvoor het drukreductieventiel 3, tot er geen lucht meer ontsnapt.
- Maak het apparaat regelmatig schoon, het beste steeds meteen na de werkzaamheden.
- Reinig de behuizing met een droge doekgebruik in geen geval benzine, oplosmiddelen of reinigingsmiddelen die kunststof aantasten.
- Ventilatieopeningen moeten altijd vrij zijn.

OPMERKING

- ▶ Niet vermelde reserveonderdelen (zoals adapterkoppen, schakelaars) kunt u bestellen via onze service-hotline.
- ▶ Dit apparaat vereist geen onderhoud. Open het apparaat in geen geval. Het apparaat mag uitsluitend worden gerepareerd door een erkende servicedienst of de klantenservice. Neem het volgende in acht als een van de onderstaande situaties zich voordoet:

- ◆ Koppel het apparaat los van het lichtnet.
- ◆ Laat het apparaat afkoelen en wacht enige tijd zodat restenergie kan afvloeien.
- ◆ Zorg ervoor dat het apparaat veilig opgesteld is.

Problemen oplossen

Probleem	Oplossing
Het apparaat werkt niet	Controleer de voeding. Controleer alle snoeren, de zekering en het stopcontact op werking.
	Vermijd het gebruik van te lange verlengsnoeren.
	Gebruik het apparaat niet bij temperaturen onder +5 graden.
	Voorkom oververhitting van de motor. Laat de motor afkoelen.
Te weinig werkdruk	Controleer de afdichtingen en het terugslagventiel en laat ze zo nodig vervangen.
Hulpstukken werken niet	Controleer de slangen, snelkoppelingen en hulpstukken en laat ze zo nodig vervangen.

Opbergen

OPMERKING

- ▶ Berg het apparaat op in een droge en veilige omgeving. Ontlucht het apparaat en alle aangesloten hulpstukken voor het opbergen.
- Haal de stekker uit het stopcontact en ontlucht het apparaat en de aangesloten persluchthulpstukken.
- Berg het apparaat zodanig op dat het niet door onbevoegden in gebruik kan worden genomen.

Afvoeren



De verpakking bestaat uit milieuvriendelijke materialen, die u via de plaatselijke recyclepunten kunt afvoeren.



Deponeer elektrisch gereedschap niet bij het huisvuil!

Conform de Europese richtlijn 2012/19/EU moet afgedankt elektrisch gereedschap gescheiden worden ingezameld en op een milieuvriendelijke wijze worden gerecycled.

Informatie over mogelijkheden voor het afvoeren van het afgedankte apparaat krijgt u bij uw gemeentereinigingsdienst.



Voer de verpakking af conform de milieuvoorschriften. Let op de aanduiding op de verschillende verpakkingsmaterialen en voer ze zo nodig gescheiden af. De verpakkingsmaterialen zijn voorzien van afkortingen (a) en cijfers (b) met de volgende betekenis: 1-7: kunststoffen, 20-22: papier en karton, 80-98: composietmaterialen.



Meer informatie over het afvoeren van het afgedankte product kunt u inwinnen bij de gemeentereiniging.

Garantie van Kompernaß Handels GmbH

Geachte klant,

U hebt op dit apparaat 3 jaar garantie vanaf de aankoopdatum. In geval van gebreken in dit product hebt u wettelijke rechten tegenover de verkoper van het product. Deze wettelijke rechten worden door onze hierna beschreven garantie niet beperkt.

Garantievoorwaarden

De garantieperiode geldt vanaf de datum van aankoop. Bewaar de kassabon zorgvuldig. U hebt hem nodig als bewijs van aankoop.

Als er binnen drie jaar vanaf de aankoopdatum van dit product een materiaal- of fabricagefout optreedt, wordt - naar onze keuze - het product door ons kosteloos gerepareerd of vervangen of wordt de koopprijs terugbetaald. Voorwaarde voor deze garantie is dat het defecte apparaat en het aankoopbewijs (kassabon) binnen de termijn van drie jaar worden overlegd en dat kort wordt omschreven waaruit het gebrek bestaat en wanneer het is opgetreden.

Wanneer het defect door onze garantie wordt gedekt, krijgt u het gerepareerde product of een nieuw product retour. Met de reparatie of vervanging van het product begint er geen nieuwe garantieperiode.

U hebt op de accupacks van de X 12 V Team-serie en de X 20 V Team-serie 3 jaar garantie vanaf de aankoopdatum.

Garantieperiode en wettelijke aanspraken bij gebreken

De garantieperiode wordt door deze waarborg niet verlengd. Dat geldt ook voor vervangen en gerepareerde onderdelen. Eventueel al bij aankoop aanwezige schade en gebreken moeten meteen na het uitpakken worden gemeld. Voor reparaties na afloop van de garantieperiode worden kosten in rekening gebracht.

Garantieomvang

Het apparaat is op basis van strenge kwaliteitsnormen met de grootst mogelijke zorg vervaardigd en voorafgaand aan de levering nauwkeurig gecontroleerd.

De garantie geldt voor materiaal- of fabricagefouten. Deze garantie geldt niet voor productonderdelen die onderhevig zijn aan normale slijtage en die daarom als slijtonderdelen worden beschouwd, of voor schade aan breekbare onderdelen zoals schakelaars of onderdelen die van glas zijn gemaakt.

Deze garantie vervalt wanneer het product is beschadigd, ondeskundig is gebruikt of is gerepareerd. Voor deskundig gebruik van het product moeten alle in de gebruiksaanwijzing beschreven aanwijzingen precies worden opgevolgd. Gebruiksdoeleinden en handelingen die in de gebruiksaanwijzing worden afgeraden of waarvoor wordt gewaarschuwd, moeten beslist worden vermeden.

Het product is uitsluitend bestemd voor privégebruik en niet voor bedrijfsmatige doeleinden. Bij verkeerd gebruik en ondeskundige behandeling, bij gebruik van geweld en bij reparaties die niet door ons erkend servicefiliaal zijn uitgevoerd, vervalt de garantie.

Garantieperiode geldt niet bij

- normale afname van de accucapaciteit
- commercieel/bedrijfsmatig gebruik van het product
- beschadiging of modificatie van het product door de klant
- niet-naleving van de veiligheids- en onderhoudsvorschriften, bedieningsfouten
- schade door natuurrampen

Afhandeling bij een garantiekwestie

Voor een snelle afhandeling van uw aanvraag neemt u de volgende aanwijzingen in acht:

- Houd voor alle aanvragen de kassabon en het artikelnummer (IAN) 384213_2107 als aankoopbewijs bij de hand.
- Het artikelnummer vindt u op het typeplaatje van het product, op het product gegraveerd, op de titelpagina van de gebruiksaanwijzing (linksonder) of op de sticker op de achter- of onderkant van het product.
- Als er fouten in de werking of andere gebreken optreden, neemt u eerst contact op met de hierna genoemde serviceafdeling, **telefonisch** of **via e-mail**.
- Een als defect geregistreerd product kunt u dan zonder portokosten naar het aan u doorgegeven serviceadres sturen. Voeg het aankoopbewijs (kassabon) bij en vermeld waaruit het gebrek bestaat en wanneer het is opgetreden.



Op www.lidl-service.com kunt u deze en vele andere handleidingen, productvideo's en installatiesoftware downloaden.

Met deze QR-code gaat u direct naar de website van Lidl Service (www.lidl-service.com) en kunt u met het invoeren van het artikelnummer (IAN) 384213_2107 de gebruiksaanwijzing openen.

Service

NL Service Nederland

Tel.: 0900 0400223 (0,10 EUR/Min.)

E-Mail: kompernass@lidl.nl

BE Service België

Tel.: 070 270 171 (0,15 EUR/Min.)

E-Mail: kompernass@lidl.be

IAN 384213_2107

Importeur

Let op: het volgende adres is geen serviceadres. Neem eerst contact op met het opgegeven serviceadres.

KOMPERNASS HANDELS GMBH

BURGSTRASSE 21

44867 BOCHUM

DUISTLAND

www.kompernass.com

Vertaling van de oorspronkelijke conformiteitsverklaring

Wij, KOMPERNASS HANDELS GMBH, documentverantwoordelijke persoon: de heer Semi Uguzlu, BURGSTR. 21, 44867 BOCHUM, DUITSLAND, verklaren hierbij dat dit product voldoet aan de volgende normen, normatieve documenten en EU-richtlijnen:

Machinerichtlijn (2006/42/EC)

Elektromagnetische compatibiliteit (2014/30/EU)

RoHS-richtlijn (2011/65/EU)*

* De volledige verantwoordelijkheid voor het afgeven van deze conformiteitsverklaring ligt bij de fabrikant. Het hierboven beschreven object van de verklaring voldoet aan de voorschriften van de Richtlijn 2011/65/EU van het Europees parlement en de Raad van 8 juni 2011 aangaande de beperking van het gebruik van bepaalde gevaarlijke stoffen in elektrische en elektronische apparaten.

Outdoor-richtlijn (2005/88/EC); (2000/14/EC)

Aangemelde instantie nr. 0036 **Geluidsvermogensniveau LWA** Gemeten: 91,9 dB (A);
Gegarandeerd: 97 dB (A)

Toegepaste geharmoniseerde normen

EN 62841-1:2015

EN 1012-1:2010

EN 55014-1:2017/A11:2020

EN 55014-2:1997/A2:2008

EN 55014-2:2015

EN 61000-3-2:2014

EN IEC 61000-3-2:2019

EN 61000-3-3:2013

EN 61000-3-3:2013/A1:2019

EN IEC 63000: 2018

Typeaanduiding van het apparaat: Persluchtpomp met zuigercompressor PKZ 180 C5

Productiejaar: 11-2021

Serienummer: IAN 384213_2107

Bochum, 12-10-2021



Semi Uguzlu
- Kwaliteitsmanager -

Technische wijzigingen vanwege verdere ontwikkeling voorbehouden.

Inhaltsverzeichnis

Einleitung	42
Bestimmungsgemäßer Gebrauch	42
Ausstattung	42
Lieferumfang	42
Technische Daten	43
Allgemeine Sicherheitshinweise	43
1. Arbeitsplatz-Sicherheit	44
2. Elektrische Sicherheit	44
3. Sicherheit von Personen	44
4. Verwendung und Behandlung des Elektrowerkzeugs	45
5. Service	45
Gerätespezifische Sicherheitshinweise	45
Sicherheitshinweise zum Arbeiten mit Druckluft und Ausblaspistolen	46
Bedienung	47
Ein- und ausschalten	47
Aufpumpen	47
Wartung und Reinigung	49
Fehleranalyse	50
Lagerung	50
Entsorgung	50
Garantie der Kompernaß Handels GmbH	51
Service	52
Importeur	52
Original-Konformitätserklärung	53

DRUCKLUFTPUMPE MIT KOLBENKOMPRESSOR PKZ 180 C5

Einleitung

Wir beglückwünschen Sie zum Kauf Ihres neuen Gerätes. Sie haben sich damit für ein hochwertiges Produkt entschieden. Die Bedienungsanleitung ist Teil dieses Produkts. Sie enthält wichtige Hinweise für Sicherheit, Gebrauch und Entsorgung. Machen Sie sich vor der Benutzung des Produkts mit allen Bedien- und Sicherheitshinweisen vertraut. Benutzen Sie das Produkt nur wie beschrieben und für die angegebenen Einsatzbereiche. Händigen Sie alle Unterlagen bei Weitergabe des Produkts an Dritte mit aus.

Bestimmungsgemäßer Gebrauch

Das Gerät ist zum Aufpumpen von Fahrradreifen, Luftmatratzen, Sportbällen, Schlauchbooten, etc. unter Verwendung der mitgelieferten Adapter geeignet. Das Gerät ist nicht geeignet zum Betrieb von Druckluftwerkzeugen. Jede andere Verwendung oder Veränderung des Gerätes gilt als nicht bestimmungsgemäß und birgt erhebliche Unfallgefahren. Für aus bestimmungswidriger Verwendung entstandene Schäden übernehmen wir keine Haftung. Das Gerät ist nicht für den gewerblichen Einsatz bestimmt.

HINWEIS

- Die Bedienungsanleitung muss ständig in unmittelbarer Nähe des Kompressors aufbewahrt werden und dem Bedienpersonal zur Verfügung stehen.

Ausstattung

- ➊ EIN-/AUS-Schalter
(mit integrierter Kontrollleuchte)
- ➋ Transportgriff
- ➌ Zubehörfach
- ➍ Druckluftschlauch mit Schnellkupplung
- ➎ Standfüße
- ➏ Netzstecker
- ➐ Manometer mit Pistole
- ➑ Ablassventil
- ➒ Druckluft-Anschlussstecker
- ➓ Schlauch mit Hebel-Schnellverschluss
- ➔ Abzugshebel
- ➕ Adapterdüse
- ➖ Adapterdüse
- ➗ Adapterdüse
- ➘ Verlängerungsdüse
- ➙ Universaladapter
- ➚ Universaladapter
- ➛ Düsenadapter für das Düsenset
- ➜ Ballnadel
- ➝ Ventiladapter

Lieferumfang

- 1 Druckluftpumpe mit Kolbenkompressor
(inkl. Druckluftschlauch und Anschlusskabel)
- 1 Druckluftpistole (mit Manometer)
- 1 Verlängerungsdüse
- 1 Ballnadel
- 1 Ventiladapter
- 3 Adapterdüsen
- 1 Adapter für das Düsenset
- 2 Universaladapter
- 1 Betriebsanleitung

Technische Daten

Nennspannung	230 V ~, 50 Hz (Wechselstrom)
Motorleistung	1,1 kW
Betriebsart	S3 15% 10 min.
Kompressor-Drehzahl	3550 min ⁻¹
Betriebsdruck	max. 8 bar
Theo. Ansaugleistung	180 l/min.
Schutzart	IPX0
Schutzklasse	II / (Doppelisolierung)
Gerätengewicht	ca. 5,8 kg
Betriebsart S3-15%-10 min S3 = Aussetzbetrieb ohne Einfluss des Anlaufvorganges. Dies bedeutet, dass während eines Zeitraums von 10 Min. die max. Betriebszeit 15% (1,5 Min.) beträgt.	

Geräuschinformationen

Messwert für Geräusch ermittelt entsprechend EN 62841-1 und EN 1012-1.

Der A-gewichtete Geräuschpegel am Arbeitsplatz beträgt typischerweise:

Schalldruckpegel
(am Bedienerplatz) $L_{PA} = 93,7 \text{ dB (A)}$
Unsicherheit $K = 3 \text{ dB (A)}$

Gemäß 2000/14/EG und 2005/88/EG:

Schalleistungspegel gemessen $L_{WA} = 91,9 \text{ dB (A)}$
Unsicherheit $K = 2,1 \text{ dB (A)}$
Schalleistungspegel garantiert $L_{WA} = 97 \text{ dB (A)}$



Gehörschutz tragen!

Erläuterungen der Hinweisschilder auf dem Gerät!



Vor Inbetriebnahme Originalbetriebsanleitung und Sicherheitshinweise lesen!



Gehörschutz tragen!



Nicht anlassen



Kompressor kann ohne Warnung anlaufen



Gefährdung durch heiße Oberflächen!



Warnung vor elektrischer Spannung!



Nur in Innenräumen verwenden!



Nicht dem Regen aussetzen!



Angabe des garantierten Schalleistungspegels LWA in dB.



Allgemeine Sicherheitshinweise

WARNUNG!

- ▶ Lesen Sie alle Sicherheitshinweise und Anweisungen. Versäumnisse bei der Einhaltung der Sicherheitshinweise und Anweisungen können elektrischen Schlag, Brand und/oder schwere Verletzungen verursachen.

Bewahren Sie alle Sicherheitshinweise und Anweisungen für die Zukunft auf.

Der in den Sicherheitshinweisen verwendete Begriff „Elektrowerkzeug“ bezieht sich auf netzbetriebene Kompressoren.

1. Arbeitsplatz-Sicherheit

- a) Halten Sie Ihren Arbeitsbereich sauber und gut beleuchtet. Unordnung und unbeleuchtete Arbeitsbereiche können zu Unfällen führen.
- b) Arbeiten Sie mit dem Elektrowerkzeug nicht in explosionsgefährdeter Umgebung, in der sich brennbare Flüssigkeiten, Gase oder Stäube befinden. Elektrowerkzeuge erzeugen Funken, die den Staub oder die Dämpfe entzünden können.
- c) Halten Sie Kinder und andere Personen während der Benutzung des Elektrowerkzeugs fern. Bei Ablenkung können Sie die Kontrolle über das Gerät verlieren.

2. Elektrische Sicherheit

- a) Der Anschlussstecker des Elektrowerkzeuges muss in die Steckdose passen. Der Stecker darf in keiner Weise verändert werden. Verwenden Sie keine Adapterstecker gemeinsam mit schutzgeerdeten Elektrowerkzeugen. Unveränderte Stecker und passende Steckdosen verringern das Risiko eines elektrischen Schlages.
- b) Vermeiden Sie Körperkontakt mit geerdeten Oberflächen, wie von Rohren, Heizungen, Herden und Kühlschränken. Es besteht ein erhöhtes Risiko durch elektrischen Schlag, wenn Ihr Körper geerdet ist.
- c) Halten Sie Elektrowerkzeuge von Regen oder Nässe fern. Das Eindringen von Wasser in ein Elektrogerät erhöht das Risiko eines elektrischen Schlages.
- d) Zweckentfremden Sie das Kabel nicht, um das Elektrowerkzeug zu tragen, aufzuhängen oder um den Stecker aus der Steckdose zu ziehen. Halten Sie das Kabel fern von Hitze, Öl, scharfen Kanten oder sich bewegenden Geräteteilen. Beschädigte oder verwickelte Kabel erhöhen das Risiko eines elektrischen Schlages.
- e) Wenn der Betrieb des Elektrowerkzeuges in feuchter Umgebung nicht vermeidbar ist, verwenden Sie einen Fehlerstromschutzschalter. Der Einsatz eines Fehlerstromschutzschalters vermindert das Risiko eines elektrischen Schlages.

3. Sicherheit von Personen

- a) Seien Sie stets aufmerksam, achten Sie darauf, was Sie tun und gehen Sie mit Vernunft an die Arbeit mit einem Elektrowerkzeug. Benutzen Sie kein Elektrowerkzeug, wenn Sie müde sind oder unter dem Einfluss von Drogen, Alkohol oder Medikamenten stehen. Ein Moment der Unachtsamkeit beim Gebrauch des Elektrowerkzeuges kann zu ernsthaften Verletzungen führen.
- b) Tragen Sie persönliche Schutzausrüstung und immer eine Schutzbrille. Das Tragen persönlicher Schutzausrüstung wie Staubmaske, rutschfeste Sicherheitsschuhe, Schutzhelm oder Gehörschutz, je nach Art und Einsatz des Elektrowerkzeuges, verringert das Risiko von Verletzungen.
- c) Vermeiden Sie eine unbeabsichtigte Inbetriebnahme. Vergewissern Sie sich, dass das Elektrowerkzeug ausgeschaltet ist, bevor Sie es an die Stromversorgung anschließen, es aufnehmen oder tragen. Wenn Sie beim Tragen des Elektrowerkzeuges den Finger am Schalter haben oder das Gerät bereits eingeschaltet an die Stromversorgung anschließen, kann dies zu Unfällen führen.
- d) Entfernen Sie Einstellwerkzeuge oder Schraubenschlüssel, bevor Sie das Elektrowerkzeug einschalten. Ein Werkzeug oder Schlüssel, der sich in einem drehenden Geräteteil befindet, kann zu Verletzungen führen.
- e) Vermeiden Sie eine abnormale Körperhaltung. Sorgen Sie für einen sicheren Stand und halten Sie jederzeit das Gleichgewicht. Dadurch können Sie das Elektrowerkzeug in unerwarteten Situationen besser kontrollieren.
- f) Tragen Sie geeignete Kleidung. Tragen Sie keine weite Kleidung oder Schmuck. Halten Sie Haare, Kleidung und Handschuhe fern von sich bewegenden Teilen. Lockere Kleidung, Schmuck oder lange Haare können von sich bewegenden Teilen erfasst werden.
- g) Wenn Staubabsaug- und -auffangeinrichtungen montiert werden können, vergewissern Sie sich, dass diese angeschlossen sind und richtig verwendet werden. Die Verwendung einer Staubabsaugung kann Gefährdungen durch Staub verringern.

4. Verwendung und Behandlung des Elektrowerkzeugs

- a) Überlasten Sie das Gerät nicht. Verwenden Sie für Ihre Arbeit das dafür bestimmte Elektrowerkzeug. Mit dem passenden Elektrowerkzeug arbeiten Sie besser und sicherer im angegebenen Leistungsbereich.
- b) Benutzen Sie kein Elektrowerkzeug, dessen Schalter defekt ist. Ein Elektrowerkzeug, das sich nicht mehr ein- oder ausschalten lässt, ist gefährlich und muss repariert werden.
- c) Ziehen Sie den Stecker aus der Steckdose, bevor Sie Geräteeinstellungen vornehmen, Zubehörteile wechseln oder das Gerät weglegen. Diese Vorsichtsmaßnahme verhindert den unbeabsichtigten Start des Elektrowerkzeugs.
- d) Bewahren Sie unbenutzte Elektrowerkzeuge außerhalb der Reichweite von Kindern auf. Lassen Sie Personen das Gerät nicht benutzen, die mit diesem nicht vertraut sind oder diese Anweisungen nicht gelesen haben. Elektrowerkzeuge sind gefährlich, wenn sie von unerfahrenen Personen benutzt werden.
- e) Pflegen Sie Elektrowerkzeuge mit Sorgfalt. Kontrollieren Sie, ob bewegliche Teile einwandfrei funktionieren und nicht klemmen, ob Teile gebrochen oder so beschädigt sind, dass die Funktion des Elektrowerkzeuges beeinträchtigt ist. Lassen Sie beschädigte Teile vor dem Einsatz des Gerätes reparieren. Viele Unfälle haben ihre Ursache in schlecht gewarteten Elektrowerkzeugen.
- f) Verwenden Sie Elektrowerkzeug, Zubehör, Einsatzwerkzeuge usw. entsprechend diesen Anweisungen. Berücksichtigen Sie dabei die Arbeitsbedingungen und die auszuführende Tätigkeit. Der Gebrauch von Elektrowerkzeugen für andere als die vorgesehenen Anwendungen kann zu gefährlichen Situationen führen.

5. Service

- a) Lassen Sie Ihr Elektrowerkzeug nur von qualifiziertem Fachpersonal und nur mit Original-Ersatzteilen reparieren. Damit wird sichergestellt, dass die Sicherheit des Elektrowerkzeugs erhalten bleibt.
- b) Lassen Sie den Austausch des Steckers oder der Anschlussleitung immer vom Hersteller des Elektrowerkzeugs oder seinem Kundendienst ausführen. Damit wird sichergestellt, dass die Sicherheit des Elektrowerkzeugs erhalten bleibt.

Gerätespezifische Sicherheitshinweise

- Dieses Gerät kann nicht von Kindern sowie von Personen mit verringerten physischen, sensorischen oder mentalen Fähigkeiten oder Mangel an Erfahrung und Wissen benutzt werden. Kinder dürfen nicht mit dem Gerät spielen. Reinigung und Benutzerwartung dürfen nicht von Kindern durchgeführt werden.
- Vermeiden Sie den Einsatz des Kompressors bei Temperaturen unter +5 °C.
- Lassen Sie den Kompressor nie unbeaufsichtigt arbeiten.
- Vergewissern Sie sich, dass der EIN-/AUS-Schalter ① beim Anschluss an das Stromnetz ausgeschaltet ist.
- Vorsicht! Betreiben Sie den Kompressor nur für kurze Zeit. Ein langer, ununterbrochener Betrieb von mehr als 10 Min. überhitzt das Gerät. Schalten Sie das Gerät sofort aus und lassen Sie es min. 10 Min. abkühlen.
- Verletzungsgefahr! Lassen Sie die aufzupumpenden Gegenstände nicht über den für sie vorgesehenen Druck aufpumpen. Diese können platzen und zu Verletzungen und/oder materiellen Schäden führen.
- Überschreiten Sie nicht den zulässigen Leistungsbereich des Kompressors. Pumpen Sie keine LKW-, Traktor- oder sonstige große Reifen auf.
- Bearbeiten Sie keine Materialien, die potentiell leicht entflammbar oder explosiv sind oder sein könnten.

- Verwenden Sie das Gerät niemals zweckentfremdet.
- Das Gerät muss stets sauber, trocken und frei von Öl oder Schmierfetten sein.
- Verwenden Sie zur Reinigung des Gerätes niemals Benzin oder andere entflammbare Flüssigkeiten! Im Gerät verbliebene Dämpfe können durch Funken entzündet werden und zur Explosion des Gerätes führen.
- Seien Sie aufmerksam! Benutzen Sie das Gerät in keinem Fall, wenn Sie unkonzentriert sind oder sich unwohl fühlen.

Sicherheitshinweise zum Arbeiten mit Druckluft und Ausblaspistolen

- Verdichter und Leitungen erreichen im Betrieb hohe Temperaturen. Berührungen führen zu Verbrennungen.
- Die vom Verdichter angesaugten Gase oder Dämpfe sind frei von Beimengungen zu halten, die in dem Verdichter zu Bränden oder Explosionen führen können.
- Beim Lösen der Schlauchkupplung ist das Kupplungsstück des Schlauches mit der Hand festzuhalten, um Verletzungen durch den zurück-schnellenden Schlauch zu vermeiden.
- Bei Arbeiten mit der Ausblaspistole Schutzbrille tragen. Durch Fremdkörper und weggeblasene Teile können leicht Verletzungen verursacht werden.
- Mit der Ausblaspistole keine Personen anblasen oder Kleidung am Körper reinigen.
- Prüfen Sie Anschlüsse und Versorgungsleitungen. Sämtliche Wartungseinheiten, Kupplungen und Schläuche müssen in Bezug auf Druck und Luftmenge entsprechend den Gerätekenndaten ausgelegt sein. Zu geringer Druck beeinträchtigt die Funktion des Gerätes, zu hoher Druck kann zu Sachschäden und Verletzungen führen. Schützen Sie die Schläuche vor Knicken, Verengungen, Lösungsmitteln und scharfen Kanten.
- Achten Sie darauf, dass Schlauchschellen immer fest angezogen sind. Nicht festgezogene oder beschädigte Schlauchschellen können die Luft unkontrolliert entweichen lassen.
- Ersetzen Sie einen beschädigten Schlauch unverzüglich. Eine schadhafte Versorgungsleitung kann zu einem herumschlagenden Druckluftschlauch führen und Verletzungen verursachen.
- Atmen Sie die Abluft nicht direkt ein.
- Der Schlauch muss mindestens auf 150% des im Systems erzeugten Maximaldruckes ausgelegt sein.
- Das Werkzeug und der Zuführschlauch müssen mit einer Schlauchkupplung versehen sein, so dass der Druck beim Trennen des Kupplungsschlauches vollständig abgebaut ist.
- **ACHTUNG!** Ein unterdimensioniertes Druckluftsystem kann die Effizienz Ihres Gerätes vermindern.
- Vermeiden Sie es, die Abluft in die Augen zu bekommen. Die Abluft des Gerätes kann Wasser, Öl, Metallpartikel oder Verunreinigungen aus dem Kompressor enthalten. Dies kann Gesundheitsschäden verursachen.

⚠️ WARNUNG!

- ▶ Seien Sie vorsichtig beim Ablegen des Gerätes! Legen Sie das Gerät immer so ab, dass es nicht auf dem EIN-/AUS-Schalter ❶ zum Liegen kommt. Unter Umständen könnte dies ein versehentliches Aktivieren des Gerätes nach sich ziehen, was wiederum zu Gefahren führen könnte.

Bedienung

HINWEIS

- ▶ Das Gerät vibriert während des Betriebs. Legen Sie es deshalb während des Betriebs hin. An der Rückseite des Gerätes befinden sich hierfür vier Standfüße **5**.
- ◆ Entnehmen Sie das benötigte Zubehör aus der Transporttasche.

Ein- und ausschalten

Gerät einschalten

- ◆ Stellen Sie den EIN-/AUS-Schalter **1** zum Einschalten auf die Position „I“. Die integrierte Kontrollleuchte leuchtet.

Gerät ausschalten

- ◆ Stellen Sie den EIN-/AUS-Schalter **1** zum Ausschalten auf die Position „O“. Die integrierte Kontrollleuchte erlischt.

⚠ ACHTUNG!

- ▶ **Achtung!** Das Gerät ist nicht für den Dauerbetrieb geeignet. Um den Motor nicht unzulässig zu erwärmen, darf das Gerät nur folgendermaßen benutzt werden: Innerhalb eines Betriebszeitraums von 10 Min. darf das Gerät nur 15% des Zeitraums mit der Nennaufnahmeleistung betrieben werden, d. h. 1,5 Min. Im Rest des Zeitraums (Abkühlphase 8,5 Min.) kühlt das Gerät wieder ab.

Druckluftschlauch mit Schnellkupplung **4**

Anschließen

- ◆ Schieben Sie den Druckluft-Anschlussstecker **9** in die Schnellkupplung des Druckluftschlauchs **4**, die Hülse springt automatisch nach vorne.

Trennen

- ◆ Ziehen Sie die Hülse an der Schnellkupplung des Druckluftschlauchs **4** zurück und entfernen Sie den Druckluft-Anschlussstecker **9**.

⚠ ACHTUNG!

- ▶ **Achtung!** Beim Lösen der Schnellkupplung des Druckluftschlauchs **4** ist das Kupplungsstück festzuhalten, um Verletzungen durch den zurückschnellenden Schlauch zu vermeiden.

Aufpumpen

ohne Adapter

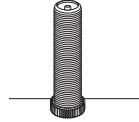

Schraderventil

Einsatzbereich

Dieser Einsatzbereich ermöglicht ein einfaches und genaues Befüllen. Das Manometer **7** dient zur Kontrolle des Reifendrucks. Mit dem integrierten Ablassventil **8** ist es möglich, einen zu hohen Reifendruck zu senken.

- ◆ Stellen Sie sicher, dass der EIN-/AUS-Schalter **1** auf „O“ steht.
- ◆ Drücken Sie den Hebel-Schnellverschluss **10** zum Aufsetzen nach unten.
- ◆ Setzen Sie den Hebel-Schnellverschluss **10** auf das Ventil und lassen Sie ihn danach wieder los.
- ◆ Stecken Sie den Netzstecker **6** des Kompressors in eine Netzsteckdose.
- ◆ Schalten Sie den EIN-/AUS-Schalter **1** auf „I“. Die integrierte Kontrollleuchte leuchtet.

- ◆ Betätigen Sie den Abzugshebel **11**.
- ◆ Lesen Sie am Manometer **7** den aufgebauten Luftdruck ab.
- ◆ Lassen Sie den Abzugshebel **11** wieder los.
- ◆ Schalten Sie den EIN-/AUS-Schalter **1** auf „O“, sobald der richtige bzw. zulässige Luftdruck erreicht ist. Die integrierte Kontrollleuchte erlischt.
- ◆ Drücken Sie den Hebel-Schnellverschluss **10** und ziehen Sie diesen vom Ventil.
- ◆ Ziehen Sie den Netzstecker **6** des Kompressors aus der Netzsteckdose.

mit Ventiladapter **20**

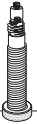

Sclaverandventil



Dunlopventil

Einsatzbereich

Der Ventiladapter **20** ermöglicht ein einfaches Befüllen von Fahrradreifen.

- ◆ Verwenden Sie zum Aufpumpen der oben abgebildeten Ventile den Ventiladapter **20**.
- ◆ Setzen Sie den Ventiladapter **20** in den Hebel-Schnellverschluss **10** ein und lassen Sie ihn danach wieder los.
- ◆ Drücken Sie jetzt den Ventiladapter **20** auf das Ventil.
- ◆ Zum Aufpumpen gehen Sie wie vorher beschrieben vor.

mit Ballnadel **19/Universaladapter **16** **17****

Einsatzbereich

Die Ballnadel **19** kann zum Aufpumpen von unterschiedlichen Bällen verwendet werden. Die Universaladapter **16** **17** können zum Befüllen von Luftmatratzen und ähnlichem verwendet werden.

- ◆ Drücken Sie den Hebel-Schnellverschluss **10** zum Aufsetzen nach unten.
- ◆ Setzen Sie die Ballnadel **19** oder die Universaladapter **16** **17** in den Hebel-Schnellverschluss **10** ein und lassen Sie ihn danach wieder los.
- ◆ Zum Aufpumpen gehen Sie wie vorher beschrieben vor.

HINWEIS

- ▶ Um Beschädigungen des Ventils zu vermeiden, sollten Sie die Ballnadel **19** vor dem Einführen etwas anfeuchten.

mit Verlängerungsdüse **15**

Einsatzbereich

Die Verlängerungsdüse **15** ist zum Reinigen/Ausblasen von Hohlräumen oder schwer zugänglichen Stellen, sowie zum Reinigen von verschmutzten Arbeitsgeräten. Der stufenlos bedienbare Abzugshebel **11** ermöglicht eine exakte Dosierung der Druckluft.

Um die Verlängerungsdüse **15** zu verwenden, muss zuerst der Schlauch mit dem Hebel-Schnellverschluss **10** aus der Pistole mit Manometer **7** abgeschraubt werden.

- ◆ Schrauben Sie nun die Verlängerungsdüse **15** in die Pistole mit Manometer **7** ein.

mit Adapterdüse **12**

- ◆ Drücken Sie den Hebel-Schnellverschluss **10** zum Aufsetzen nach unten.
- ◆ Setzen Sie den Düsenadapter **13** in den Hebel-Schnellverschluss **10** ein und lassen Sie ihn danach wieder los.
- ◆ Drehen Sie jetzt den Düsenadapter **13** in die Adapterdüse **12**.
- ◆ Zum Aufpumpen gehen Sie wie vorher beschrieben vor.

mit Adapterdüse 13

- ◆ Drücken Sie den Hebel-Schnellverschluss 10 zum Aufsetzen nach unten.
- ◆ Setzen Sie den Düsenadapter 13 in den Hebel-Schnellverschluss 10 ein und lassen Sie ihn danach wieder los.
- ◆ Drehen Sie jetzt den Düsenadapter 13 in die Adapterdüse 13.
- ◆ Zum Aufpumpen gehen Sie wie vorher beschrieben vor.

mit Adapterdüse 14

- ◆ Drücken Sie den Hebel-Schnellverschluss 10 zum Aufsetzen nach unten.
- ◆ Setzen Sie den Düsenadapter 14 in den Hebel-Schnellverschluss 10 ein und lassen Sie ihn danach wieder los.
- ◆ Drehen Sie jetzt den Düsenadapter 14 in die Adapterdüse 14.
- ◆ Zum Aufpumpen gehen Sie wie vorher beschrieben vor.

Wartung und Reinigung



WARNUNG! VERLETZUNGSGEFAHR!
Schalten Sie vor allen Arbeiten am Gerät das Gerät aus und ziehen Sie den Netzstecker.

- Verwenden Sie keine scharfen Gegenstände zur Reinigung des Gerätes. Es dürfen keine Flüssigkeiten in das Innere des Gerätes gelangen. Andernfalls kann das Gerät beschädigt werden.
- Das Gerät ist wartungsfrei.
- Achten Sie darauf, dass das Gerät komplett abgekühlt ist, ansonsten besteht Verbrennungsgefahr.
- Vor allen Reinigungs- und Wartungsarbeiten ist das Gerät drucklos zu machen. Verwenden Sie hierzu das Ablassventil 8, bis keine Luft mehr entweicht.

- Reinigen Sie das Gerät regelmäßig, am besten immer direkt nach Abschluss der Arbeit.
- Reinigen Sie das Gehäuse mit einem trockenen Tuch – verwenden Sie auf keinen Fall Benzin, Lösungsmittel oder Reiniger, die Kunststoff angreifen.
- Lüftungsöffnungen müssen immer frei sein.

HINWEIS

- ▶ Nicht aufgeführte Ersatzteile (z. B. Adapterdüsen, Schalter) können Sie über unsere Service-Hotline bestellen.
- ▶ Für dieses Gerät ist keine Wartung notwendig. Öffnen Sie das Gerät keinesfalls. Das Gerät darf nur von einer autorisierten Service-Niederlassung bzw. dem Kundendienst repariert werden. Sollte einer der unten beschriebenen Fehler auftreten ist folgendes zu beachten:

- ◆ Trennen Sie das Gerät von jeglicher Energieversorgung.
- ◆ Lassen Sie das Gerät abkühlen und warten Sie eine kurze Zeit, um die Restenergie zu neutralisieren.
- ◆ Stellen Sie sicher, dass sich das Gerät in einem sicheren Zustand befindet.

Fehleranalyse

Fehler	Lösung
Gerät läuft nicht	Netzspannung überprüfen. Alle Kabel, Sicherung und Netzsteckdose auf Funktionalität prüfen.
	Keine zu langen Verlängerungskabel benutzen.
	Das Gerät nicht unter +5 °C Umgebungstemperatur verwenden.
	Überhitzung des Motors vermeiden. Motor abkühlen lassen.
Zu geringer Arbeitsdruck	Dichtungen sowie Rückschlagventil überprüfen und ggf. austauschen lassen.
Werkzeuge funktionieren nicht	Schläuche, Schnellkupplung sowie Werkzeuge überprüfen und ggf. austauschen lassen.

Lagerung

HINWEIS

- ▶ Lagern Sie das Gerät in einer trockenen und sicheren Umgebung. Vor der Einlagerung sollten Sie das Gerät sowie alle angeschlossenen Druckluftwerkzeuge entlüften.
- Ziehen Sie den Netzstecker, entlüften Sie das Gerät und alle angeschlossenen Druckluftwerkzeuge.
- Stellen Sie das Gerät so ab, dass dieser nicht von Unbefugten in Betrieb genommen werden kann.

Entsorgung



Die Verpackung besteht aus umweltfreundlichen Materialien. Sie kann in den örtlichen Recyclebehältern entsorgt werden.



Werfen Sie Elektrowerkzeuge nicht in den Hausmüll!

Gemäß Europäischer Richtlinie 2012/19/EU müssen verbrauchte

Elektrowerkzeuge getrennt gesammelt und einer umweltgerechten Wiederverwertung zugeführt werden.

Möglichkeiten zur Entsorgung des ausgedienten Gerätes erfahren Sie bei Ihrer Gemeinde- oder Stadtverwaltung.



Entsorgen Sie die Verpackung umweltgerecht. Beachten Sie die Kennzeichnung auf den verschiedenen Verpackungsmaterialien und trennen Sie diese gegebenenfalls gesondert. Die Verpackungsmaterialien sind gekennzeichnet mit Abkürzungen (a) und Ziffern (b) mit folgender Bedeutung: 1–7: Kunststoffe, 20–22: Papier und Pappe, 80–98: Verbundstoffe.



Möglichkeiten zur Entsorgung des ausgedienten Produkts erfahren Sie bei Ihrer Gemeinde- oder Stadtverwaltung.

Garantie der Kompernaß Handels GmbH

Sehr geehrte Kundin, sehr geehrter Kunde,

Sie erhalten auf dieses Gerät 3 Jahre Garantie ab Kaufdatum. Im Falle von Mängeln dieses Produkts stehen Ihnen gegen den Verkäufer des Produkts gesetzliche Rechte zu. Diese gesetzlichen Rechte werden durch unsere im Folgenden dargestellte Garantie nicht eingeschränkt.

Garantiebedingungen

Die Garantiefrist beginnt mit dem Kaufdatum. Bitte bewahren Sie den Kassenbon gut auf. Dieser wird als Nachweis für den Kauf benötigt.

Tritt innerhalb von drei Jahren ab dem Kaufdatum dieses Produkts ein Material- oder Fabrikationsfehler auf, wird das Produkt von uns – nach unserer Wahl – für Sie kostenlos repariert, ersetzt oder der Kaufpreis erstattet. Diese Garantieleistung setzt voraus, dass innerhalb der Dreijahresfrist das defekte Gerät und der Kaufbeleg (Kassenbon) vorgelegt und schriftlich kurz beschrieben wird, worin der Mangel besteht und wann er aufgetreten ist.

Wenn der Defekt von unserer Garantie gedeckt ist, erhalten Sie das reparierte oder ein neues Produkt zurück. Mit Reparatur oder Austausch des Produkts beginnt kein neuer Garantiezeitraum.

Sie erhalten auf die Akku-Packs der X12V und X20V Team Serie 3 Jahre Garantie ab Kaufdatum.

Garantiezeit und gesetzliche Mängelansprüche

Die Garantiezeit wird durch die Gewährleistung nicht verlängert. Dies gilt auch für ersetzte und reparierte Teile. Eventuell schon beim Kauf vorhandene Schäden und Mängel müssen sofort nach dem Auspacken gemeldet werden. Nach Ablauf der Garantiezeit anfallende Reparaturen sind kostenpflichtig.

Garantieumfang

Das Gerät wurde nach strengen Qualitätsrichtlinien sorgfältig produziert und vor Auslieferung gewissenhaft geprüft.

Die Garantieleistung gilt für Material- oder Fabrikationsfehler. Diese Garantie erstreckt sich nicht auf Produktteile, die normaler Abnutzung ausgesetzt sind und daher als Verschleißteile angesehen werden können oder für Beschädigungen an zerbrechlichen Teilen, z. B. Schalter oder Teile, die aus Glas gefertigt sind.

Diese Garantie verfällt, wenn das Produkt beschädigt, nicht sachgemäß benutzt oder gewartet wurde. Für eine sachgemäße Benutzung des Produkts sind alle in der Bedienungsanleitung aufgeführten Anweisungen genau einzuhalten. Verwendungszwecke und Handlungen, von denen in der Bedienungsanleitung abgeraten oder vor denen gewarnt wird, sind unbedingt zu vermeiden.

Das Produkt ist nur für den privaten und nicht für den gewerblichen Gebrauch bestimmt. Bei missbräuchlicher und unsachgemäßer Behandlung, Gewaltanwendung und bei Eingriffen, die nicht von unserer autorisierten Serviceniederlassung vorgenommen wurden, erlischt die Garantie.

Garantiezeit gilt nicht bei

- normaler Abnutzung der Akkukapazität
- gewerblichen Gebrauch des Produktes
- Beschädigung oder Veränderung des Produktes durch den Kunden
- Missachtung der Sicherheits- und Wartungsvorschriften, Bedienungsfehler
- Schäden durch Elementarereignisse

Abwicklung im Garantiefall

Um eine schnelle Bearbeitung Ihres Anliegens zu gewährleisten, folgen Sie bitte den folgenden Hinweisen:

- Bitte halten Sie für alle Anfragen den Kassenbon und die Artikelnummer (IAN) 384213_2107 als Nachweis für den Kauf bereit.
- Die Artikelnummer entnehmen Sie bitte dem Typenschild am Produkt, einer Gravur am Produkt, dem Titelblatt der Bedienungsanleitung (unten links) oder dem Aufkleber auf der Rück- oder Unterseite des Produktes.
- Sollten Funktionsfehler oder sonstige Mängel auftreten, kontaktieren Sie zunächst die nachfolgend benannte Serviceabteilung **telefonisch** oder per **E-Mail**.
- Ein als defekt erfasstes Produkt können Sie dann unter Beifügung des Kaufbelegs (Kassenbon) und der Angabe, worin der Mangel besteht und wann er aufgetreten ist, für Sie portofrei an die Ihnen mitgeteilte Serviceanschrift übersenden.



Auf www.lidl-service.com können Sie diese und viele weitere Handbücher, Produktvideos und Installationssoftware herunterladen.

Mit diesem QR-Code gelangen Sie direkt auf die Lidl-Service-Seite (www.lidl-service.com) und können mittels der Eingabe der Artikelnummer (IAN) 384213_2107 Ihre Bedienungsanleitung öffnen.

Service

DE Service Deutschland

Tel.: 0800 5435 111 (kostenfrei aus dem dt. Festnetz/Mobilfunknetz)
E-Mail: kompernass@lidl.de

AT Service Österreich

Tel.: 0820 201 222 (0,15 EUR/Min.)
E-Mail: kompernass@lidl.at

CH Service Schweiz

Tel.: 0842 665566 (0,08 CHF/Min., Mobilfunk max. 0,40 CHF/Min.)
E-Mail: kompernass@lidl.ch

IAN 384213_2107

Importeur

Bitte beachten Sie, dass die folgende Anschrift keine Serviceanschrift ist. Kontaktieren Sie zunächst die benannte Servicestelle.

KOMPERNASS HANDELS GMBH
BURGSTRASSE 21
44867 BOCHUM
DEUTSCHLAND
www.kompernass.com

Original-Konformitätserklärung

Wir, KOMPERNASS HANDELS GMBH, Dokumentenverantwortlicher: Herr Semi Uguzlu, BURGSTR. 21, 44867 BOCHUM, DEUTSCHLAND, erklären hiermit, dass dieses Produkt mit den folgenden Normen, normativen Dokumenten und EG-Richtlinien übereinstimmt:

Maschinenrichtlinie (2006/42/EG)

Elektromagnetische Verträglichkeit (2014/30/EU)

RoHS-Richtlinie (2011/65/EU)*

* Die alleinige Verantwortung für die Ausstellung dieser Konformitätserklärung trägt der Hersteller. Der oben beschriebene Gegenstand der Erklärung erfüllt die Vorschriften der Richtlinie 2011/65/EU des Europäischen Parlaments und des Rates vom 8. Juni 2011 zur Beschränkung der Verwendung bestimmter gefährlicher Stoffe in Elektro- und Elektronikgeräten.

Outdoor-Richtlinie (2005/88/EG); (2000/14/EG)

Benannte Stelle Nr. 0036 **Schalleistungspegel LWA** Gemessen: 91,9 dB (A); Garantiert: 97 dB (A)

Angewandte harmonisierte Normen

EN 62841-1:2015

EN 1012-1:2010

EN 55014-1:2017/A11:2020

EN 55014-2:1997/A2:2008

EN 55014-2:2015

EN 61000-3-2:2014

EN IEC 61000-3-2:2019

EN 61000-3-3:2013

EN 61000-3-3:2013/A1:2019

EN IEC 63000: 2018

Typbezeichnung der Maschine: Druckluftpumpe mit Kolbenkompressor PKZ 180 C5

Herstellungsjahr: 11-2021

Seriennummer: IAN 384213_2107

Bochum, 12.10.2021



Semi Uguzlu

- Qualitätsmanager -

Technische Änderungen im Sinne der Weiterentwicklung sind vorbehalten.

KOMPERNASS HANDELS GMBH

BURGSTRASSE 21

44867 BOCHUM

GERMANY

www.kompernass.com

Tilstand af information · Version des informations

Stand van de informatie · Stand der Informationen:

10/2021 · Ident.No.: PKZ180C5-102021-1

IAN 384213_2107