



## **LED CEILING LIGHT WITH MOTION SENSOR**

**GB IE NI**

### **LED CEILING LIGHT WITH MOTION SENSOR**

Short Manual

**FR BE**

### **PLAFONNIER À LED AVEC DÉTECTEUR DE MOUVEMENTS**

Guide de démarrage rapide

**NL BE**

### **LED-PLAFONDLAMP MET BEWEGINGSSENSOR**

Beknopte handleiding

**DE AT CH**

### **LED-DECKENLEUCHE MIT BEWEGUNGSSENSOR**

Kurzanleitung

GB/IE/NL	Short Manual	Page	6
FR/BE	Guide de démarrage rapide	Page	11
NL/BE	Beknopte handleiding	Pagina	17
DE/AT/CH	Kurzanleitung	Seite	23

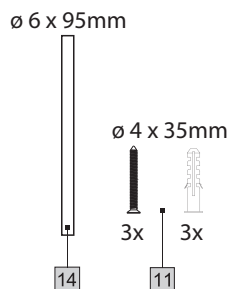
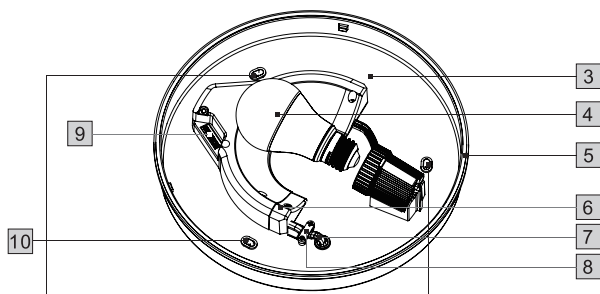
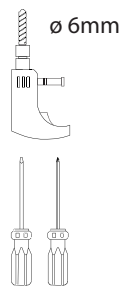
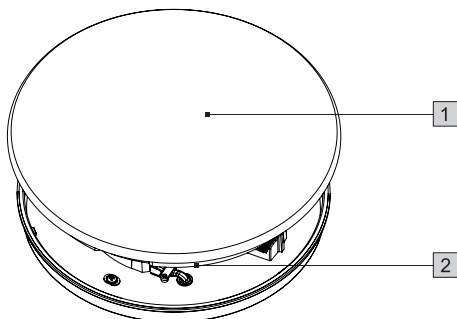
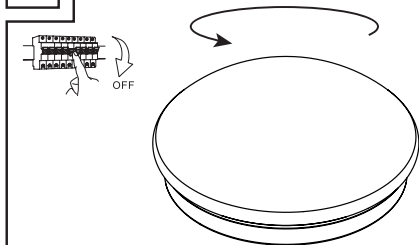
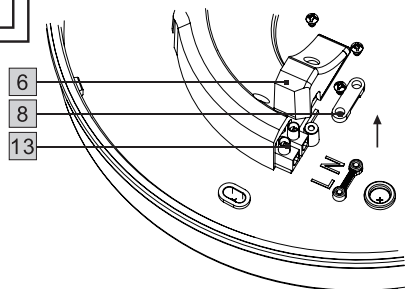
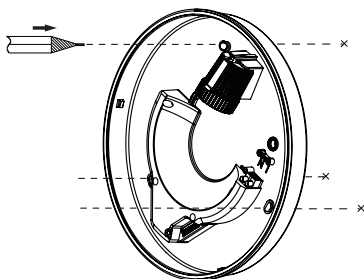
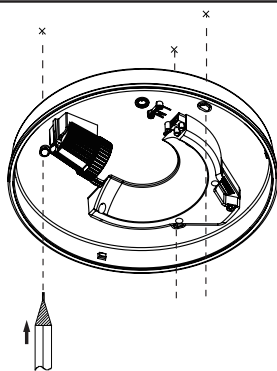
**A****B****C****D**

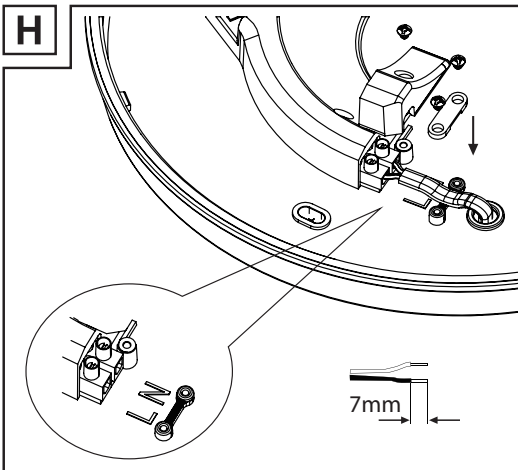
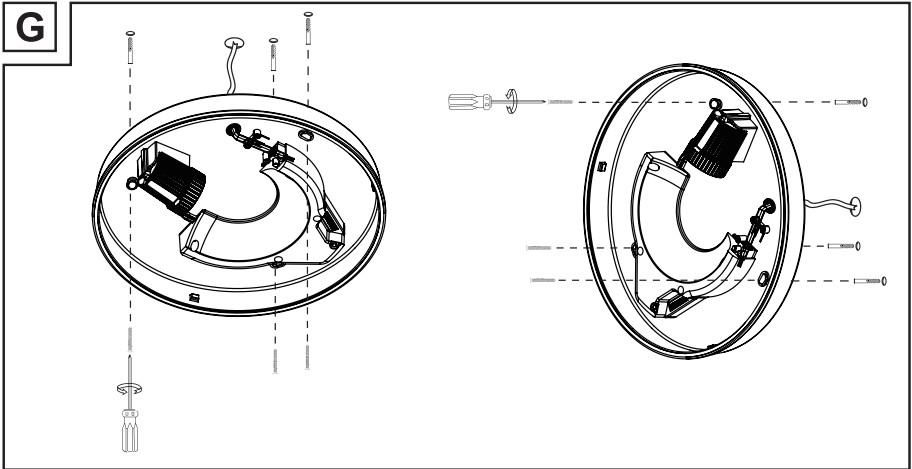
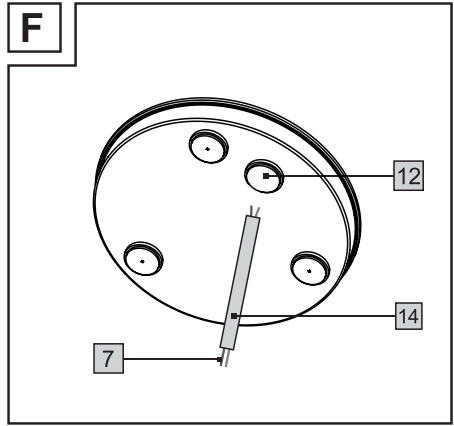
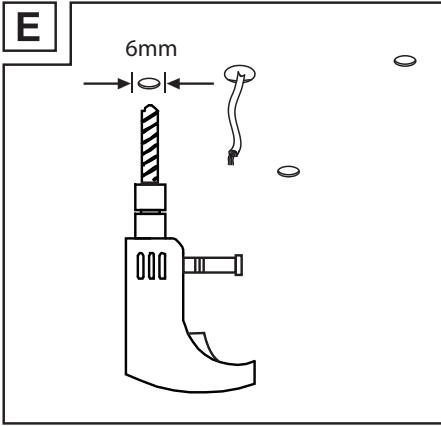

I

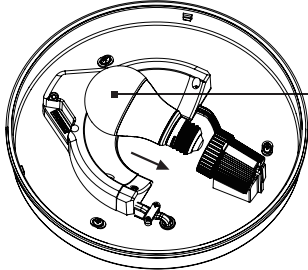

4

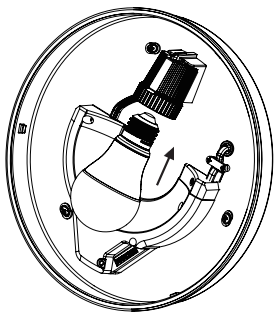

J

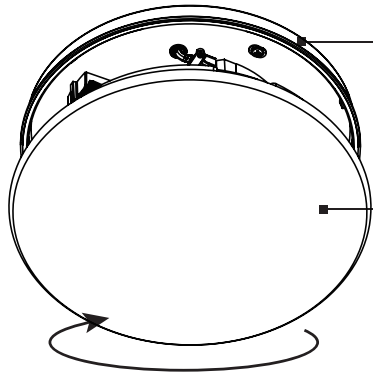

3





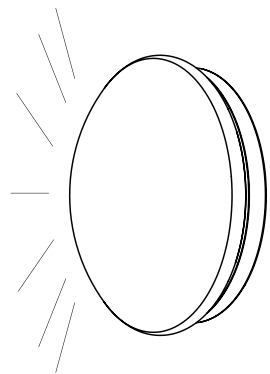
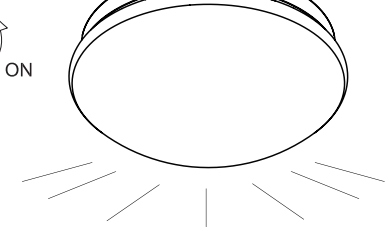







1

K



<b>List of pictograms used</b> .....	Page 7
<b>Introduction</b> .....	Page 7
Intended use .....	Page 7
Parts description .....	Page 7
Technical data .....	Page 8
Scope of delivery .....	Page 8
<b>Safety</b> .....	Page 8
Safety Instructions .....	Page 8
<b>Before use</b> .....	Page 9
<b>Installation</b> .....	Page 9
<b>Replacing the bulb</b> .....	Page 10
<b>Setting the motion sensor</b> .....	Page 10
<b>Maintenance and cleaning</b> .....	Page 10
<b>Disposal</b> .....	Page 10
<b>Simplified EU declaration of conformity</b> .....	Page 10
<b>Service</b> .....	Page 10

## List of pictograms used

	Alternating current / voltage		Protection Class II
	E27 LED light bulb		Light-on-time adjustable from approx. 5 sec. to 30 min.
	Detection range: max. 12 m		LED-bulb replaceable
	Detection angle of motion sensor: 360° for ceiling installation / 150° for wall installation		Splash-proof
	The light is not suitable for a dimmer or electronic switches.		CE mark indicates conformity with relevant EU directives applicable for this product.
 	Safety instructions Instruction for use		

## LED CEILING LIGHT WITH MOTION SENSOR

### ● Introduction

This document is a shorter printed version of the complete instruction manual. By scanning the QR code, you will be taken straight to the Lidl service website ([www.lidl-service.com](http://www.lidl-service.com)) where you can view and download the complete instruction manual by entering the article number (IAN) 498845\_2204.





**WARNING!** Observe the complete instruction manual and safety notes to prevent personal injury and property damage. The short manual forms an integral part of this product. Prior to using the product, familiarise yourself with all operation and safety notes. Keep the short manual well preserved and if you hand the

product on to third parties, all documentation should be passed on as well.

### ● Intended use

This product is suitable for use in indoor and outdoor areas. The product can be mounted on all surfaces of normal flammability. The electrician installing the product must ensure that the product is not installed on a moist or conductive surface! The product is not intended for commercial use.

### ● Parts description

-  Glass cover
-  Seal of glass cover
-  Base
-  LED bulb (E27)

- 5 Sealing ring
- 6 Luminaire connector cover
- 7 Connection cable
- 8 Cable anchorage
- 9 Motion sensor with DIP switch
- 10 Mounting holes
- 11 Mounting screws and dowels
- 12 Seal
- 13 Luminaire connector
- 14 Sleeve tube

## ● Technical data

Operating voltage:	230 V~, 50 Hz
Light dimensions:	27.5 x 11.5 cm (Ø x H)
Detection range:	max. diameter 12 m (adjustable)
Detection angle:	Ceiling mounting: 360° Wall mounting: 150°
Light-on time:	5 seconds – max. 30 minutes (adjustable)
Ambient brightness:	adjustable; can be deactivated
Bulb holder:	1 x E27, max. 20 W LED
IP rating:	IP44
Protection class:	II / 
1 x LED bulb:	9.5 W, 2700 K, Ra≥97, non dimmable (warm white light)
Frequency band:	5855– 5865 MHz
Max. Transmitted power:	<10 dBm

This product contains a light source of energy efficiency class G.

## ● Scope of delivery

- 1 LED ceiling light with motion sensor
- 1 LED bulb (9.5 W, E27) (non-dimmable) [Pre-installed]
- 3 Dowels
- 3 Screws
- 1 Sleeve tube
- 1 Short manual

## ● Safety



### Safety instructions

READ THESE INSTRUCTIONS BEFORE USING THE PRODUCT! PLEASE KEEP ALL SAFETY INSTRUCTIONS AND INSTRUCTIONS FOR USE FOR FUTURE REFERENCE!

-  **WARNING! DANGER TO LIFE AND RISK OF ACCIDENT FOR INFANTS AND CHILDREN!** Never leave children unsupervised with the packaging material. The packaging material represents a danger of suffocation. Children frequently underestimate the dangers. Please keep the product out of the reach of children at all times.
- This product is not a toy. Keep away from children. Children are not able to understand the dangers that can arise when handling this product.
- This product may be used by children aged 8 years and up, as well as by persons with reduced physical, sensory or mental capacities, or lacking experience and/or knowledge, so long as they are supervised or instructed in the safe use of the product and understand the associated risks. Do not allow children to play with the product. Cleaning and user maintenance should not be performed by children without supervision.
- Do not allow the product or the packaging materials to lie around unattended. Plastic film or bags, Styrofoam etc. can turn into dangerous toys for children.



### Avoid the danger of death from electric shock!

- Verify the existing mains voltage corresponds to the required voltage of the product (see “technical data”) before using it.
- Always check the product and the mains supply for damage before connecting it to the mains. A damaged product represents the danger of death from electric shock.



- Do not use the product if you detect any damage.
- In the event of damage, repairs or other problems with the product, please consult an electrician.
- Never open any of the components of the electrical equipment or insert any objects into the same components. This will pose a risk of fatal injury from electric shock.
- For installation, please contact qualified electrician if you have any doubt.
- Do not use this product for dimmers or electronic switches. It is not suitable for these purposes.
- Before installation, check whether the included mounting material is suitable for the wall or ceiling on which you are aiming to mount the product.
- Do not use the light if it is visibly damaged in any way.
- If the glass cover is broken, the entire product must be replaced.
- The LED bulb is not dimmable.
- The luminaires is not compatible with any dimmer
- The LED bulb can only be replaced by same model or same type of LED bulb.
- Only use 230 V~ LED bulbs with a E27 base and a maximum output of 20 W.

## ● **Before use**

**Note:** Remove all packaging materials from the product.

**Important:** The electrical connection must be established by a qualified electrician or a person instructed in electrical installation. They must be aware of the properties of the light and regulations on electrical connections.

- Before installation, familiarise yourself with all instructions and illustrations in this booklet and with the light itself.
- Before installation, make sure that there is no voltage present in the cable to which you plan to connect the light. To do this, remove the fuse or turn off the circuit breaker in the fuse box (0 position).

- Use a voltage tester to check that no voltage is present.

## ● **Installation**

**Note:** You will need an electric drill for the installation.

**CAUTION! RISK OF INJURY!** Please refer to the operating instructions of your electric drill.

### **Mounting the light on a wall/ ceiling**

- Remove the fuse or turn off the circuit breaker in the fuse box (0 position) before you start to install the product.
- Turn the glass cover **1** anti-clockwise against the base **3**. (See Fig B)
- Unscrew and remove luminaire connector cover **6** and cable anchorage **8**. (See Fig C)
- Hold the base **3** in the desired installation position. Note the connection cable **7** will be fed through the base. Use a pencil to mark where to drill holes for the desired installation position. (See Fig. D)
- Using a 6 mm masonry drill, drill an approx. 40 mm deep hole into the marked positions. (See Fig. E)
- Insert the dowel **11** into each drill hole. If necessary, use a hammer to help you insert the plugs.
- Guide the connection cable **7** through the sleeve tube **14** and into the seal **12** through the opening provided in the base **3**. (See Fig. F).
- Fix the base **3** to the ceiling/ wall using the mounting screws **11**.
- Use a screwdriver to fasten the connection cable **7** to luminaire connector **13**. (See Fig. H).

**Note:** Make sure that you insert and fasten the individual wires from the building's electrical wiring to the correct marking in the luminaire connector **13**.

Live wire: black or brown, L symbol. Neutral wire: blue, N symbol. Earth wire: green-yellow.

**Note:** The LED ceiling light has a double-insulated design. The earth wire does not

- need to be connected and can be left loose within the LED ceiling light.
- LED bulb [4] is pre-installed already. Screw and check again if it is proper installed. (See Fig. I)
  - If necessary, adjust motion sensor with DIP switch [9]. For detail, please refer section "Setting the motion sensor" in full manual.
  - Turn the glass cover [1] clockwise against the base [3] (See Fig. J).
  - **Note:** Make sure that the seal of the glass cover [2] and sealing ring [5] is positioned correctly and in place.
  - Replace the fuse or turn on the circuit breaker in the fuse box (I position). The product is now ready for use.

## ● Replacing the bulb

Please refer to full manual.

## ● Setting the motion sensor

Please refer to full manual.

## ● Maintenance and cleaning

- Allow the product to cool down completely.
- Do not use solvents, benzene or similar substances. They could damage the product.

**⚠ WARNING! DANGER TO LIFE BY ELECTRIC SHOCK!** Before carrying out any tasks on the product, switch off the electrical circuit at the circuit breaker box or remove the fuse from the fuse box.

**⚠ WARNING! RISK OF ELECTRIC SHOCK!** For electrical safety, never clean the product with water or other liquids, or immerse it in water.

- Only use a dry, lint-free cloth for cleaning.
- After finished the maintenance and cleaning, screw the fuse on and / or switch the circuit breaker on again.

## ● Disposal

The packaging is made of environmentally friendly materials, which you be disposed through your local recycling facilities.



Observe the marking of the packaging materials for waste separation, which are marked with abbreviations (a) and numbers (b) with following meaning: 1-7: plastics/20-22: paper and fibreboard/80-98: composite materials.

## Product:



Contact your local refuse disposal authority for more details of how to dispose of your wornout product.



To help protect the environment, please dispose of the product properly when it has reached the end of its useful life and not in the household waste. Information on collection points and their opening hours can be obtained from your local authority.

## ● Simplified EU declaration of conformity

Hereby, OWIM GmbH & Co. KG, Stiftsbergstraße 1, 74167 Neckarsulm, GERMANY, declares that the product LED CEILING LIGHT WITH MOTION SENSOR HG09811, is in compliance with Directives 2014/53/EU, 2011/65/EU and 2009/125/EC.

The full text of the EU declaration of conformity is available at the following internet address: [www.owim.com](http://www.owim.com)

## ● Service

### Ⓒ **Service Great Britain**

Tel.: 08000569216  
E-Mail: [owim@lidl.co.uk](mailto:owim@lidl.co.uk)

### Ⓔ **Service Ireland**

Tel.: 1800 200736  
E-Mail: [owim@lidl.ie](mailto:owim@lidl.ie)













### Ⓐ **Service Northern Ireland**

Tel.: 0800 0927852  
E-Mail: [owim@lidl.ie](mailto:owim@lidl.ie)



<b>Liste des pictogrammes utilisés</b> .....	Page 12
<b>Introduction</b> .....	Page 12
Utilisation prévue .....	Page 12
Description des pièces .....	Page 13
Données techniques .....	Page 13
Contenu de la livraison .....	Page 13
<b>Sécurité</b> .....	Page 13
Instructions de sécurité .....	Page 13
<b>Avant utilisation</b> .....	Page 14
<b>Installation</b> .....	Page 14
<b>Remplacement de l'ampoule</b> .....	Page 15
<b>Réglage du détecteur de mouvement</b> .....	Page 15
<b>Maintenance et nettoyage</b> .....	Page 15
<b>Mise au rebut</b> .....	Page 15
<b>Déclaration UE de conformité simplifiée</b> .....	Page 16
<b>Service après-vente</b> .....	Page 16

## Liste des pictogrammes utilisés

	Courant /tension alternatif/ve		Classe de protection II
	Ampoule LED E27		Durée d'allumage réglable d'environ 5 sec. à 30 min.
	Portée de détection : max. 12 m		Ampoule LED remplaçable
	Angle de détection du détecteur de mouvement : 360° pour une installation au plafond / 150° pour une installation sur un mur		Résistant aux éclaboussures
	La lampe ne doit pas être utilisée avec un gradateur ou des interrupteurs électroniques.		La marque CE indique la conformité aux directives UE applicables à ce produit.
	Instructions de sécurité		
	Instructions d'utilisation		

## PLAFONNIER À LED AVEC DÉTECTEUR DE MOUVEMENTS

### ● Introduction

Ce document est une version imprimée abrégée du mode d'emploi complet. En scannant le code QR, vous accédez directement à la page de service de Lidl ([www.lidl-service.com](http://www.lidl-service.com)), et en saisissant le numéro d'article (IAN) 498845\_2204, vous pouvez consulter et télécharger le mode d'emploi complet.

**AVERTISSEMENT !** Respectez le mode d'emploi complet et les consignes de sécurité afin d'éviter tout dommage corporel et matériel. Le guide de démarrage rapide fait partie intégrante de ce produit. Avant d'utiliser le produit, familiarisez-vous avec toutes les instructions d'utilisation et de sécurité. Conservez le guide de démarrage

rapide dans un endroit sûr et remettez tous les documents lorsque vous transmettez le produit à un tiers.

### ● Utilisation prévue

Ce produit est adapté à une utilisation dans des zones à l'intérieur et à l'extérieur. Le produit peut être installé sur des surfaces avec une inflammabilité normale. L'électricien qui installe le produit doit s'assurer que le produit n'est pas installé sur une surface humide ou conductrice ! Le produit n'est pas destiné à un usage commercial.

## ● Description des pièces

- 1 Couvercle en verre
- 2 Joint d'étanchéité du couvercle en verre
- 3 Base
- 4 Ampoule LED (E27)
- 5 Joint d'étanchéité
- 6 Couvercle du connecteur de la lampe
- 7 Câble de connexion
- 8 Ancre du câble
- 9 Détecteur de mouvement avec interrupteur DIP
- 10 Trous de montage
- 11 Vis et chevilles de montage
- 12 Joint
- 13 Connecteur de la lampe
- 14 Tube du manchon

## ● Données techniques

Tension de fonctionnement :	230 V~, 50 Hz
Dimensions de la lampe :	27,5 x 11,5 cm (Ø x H)
Plage de détection :	Diamètre max. 12 m (réglable)
Angle de détection :	Installation au plafond : 360° Installation sur un mur : 150°
Durée d'allumage :	5 secondes - max. 30 minutes (réglable)
Luminosité ambiante :	réglable ; peut être désactivée
Support d'ampoule :	1 x E27, max. 20 W LED
Classification IP :	IP44
Classe de protection :	II / 
1 x ampoule LED :	9,5 W, 2700 K, Ra≥97, non gradable (lumière blanche chaude)
Bande de fréquence :	5855 - 5865 MHz
Puissance maxi transmise :	<10 dBm
Ce produit contient une source lumineuse de catégorie d'efficacité énergétique G.	

## ● Contenu de la livraison

- 1 plafonnier à LED avec détecteur de mouvements
- 1 ampoule LED (9,5 W, E27) (non gradable) [préinstallée].
- 3 chevilles
- 3 vis
- 1 tube du manchon
- 1 manuel court

## ● Sécurité



### Instructions de sécurité

LISEZ CES INSTRUCTIONS AVANT D'UTILISER CE PRODUIT ! VEUILLEZ CONSERVER LES INSTRUCTIONS DE SÉCURITÉ ET LES INSTRUCTIONS D'UTILISATION POUR RÉFÉRENCE ULTÉRIEURE !

-  **AVERTISSEMENT ! DANGER MORTEL ET RISQUE D'ACCIDENT POUR LES NOURRISSONS ET ENFANTS !**

Ne laissez jamais un enfant sans surveillance avec des matériaux d'emballage. Les éléments d'emballage présentent un risque de suffocation. Les enfants sous-estiment souvent les dangers. Veuillez toujours garder ce produit hors de la portée des enfants.

- Ce produit n'est pas un jouet. Tenir hors de portée des enfants. Les enfants ne sont pas en mesure de comprendre les dangers qui peuvent survenir lors de la manipulation de ce produit.
- Ce produit peut être utilisé par des enfants de 8 ans et plus, ainsi que par des personnes aux capacités physiques, sensorielles ou mentales réduites ou manquant d'expérience et/ou, tant qu'ils restent sous surveillance ou sont mis au courant des instructions de sécurité du produit et qu'ils ont compris les risques associés. Ne laissez pas les enfants jouer avec ce produit. Le nettoyage et la maintenance de l'appareil ne doivent pas être effectués par des enfants sans surveillance.

- Ne laissez pas le produit ou les éléments d'emballage dispersés sans surveillance. Les films ou les sacs en plastique, le polystyrène etc. peuvent se transformer en jouets dangereux pour les enfants.



### Évitez le danger de mort par électrocution !

- Avant d'utiliser, vérifiez que la tension du réseau correspond à la tension requise pour le produit (voir « Caractéristiques techniques »).
- Vérifiez toujours la présence de dommages sur le produit et la prise de courant avant de le brancher sur une prise de courant. Un produit endommagé pose un danger de mort par électrocution.
- N'utilisez pas ce produit si vous constatez des dommages.
- En cas de dommages, de réparations ou d'autres problèmes avec le produit, veuillez contacter un électricien.
- N'ouvrez jamais aucun des composants du boîtier électrique et n'insérez jamais d'objets dans ces composants. Cela pose un risque de blessure mortelle par électrocution.
- Pour l'installation, veuillez contacter un électricien qualifié si vous avez des doutes.
- N'utilisez pas ce produit sur des variateurs ou des interrupteurs électroniques. Il n'est pas adapté à cet effet.
- Avant d'installer, vérifiez si le matériel de montage fourni est adapté au mur ou au plafond sur lequel vous souhaitez installer le produit.
- N'utilisez pas la lampe si elle est visiblement endommagée de quelque manière que ce soit.
- Si le couvercle en verre est endommagé, le produit entier doit être remplacé.
- L'ampoule LED n'est pas gradable.
- Les lampes ne sont pas compatibles avec des gradateurs.
- L'ampoule LED ne peut être remplacée que par une ampoule LED du même modèle ou du même type.

- Utilisez uniquement des ampoules LED de 230 V~ avec une base E27 et une puissance maximale de 20 W.

### ● Avant utilisation

**Remarque :** Retirez tous les éléments d'emballage du produit.

**Important :** Le raccordement électrique doit être réalisé par un électricien qualifié ou une personne formée pour effectuer des installations électriques. Ils doivent connaître les caractéristiques de la lampes et les réglementations relatives aux connexions électriques.

- Avant l'installation, familiarisez-vous avec toutes les instructions et illustrations de ce livret et avec la lampe elle-même.
- Avant l'installation, assurez-vous qu'il n'y a pas de tension dans le câble que vous voulez brancher sur la lampe. Pour ce faire, retirez le fusible ou coupez le disjoncteur dans la boîte à fusibles (position 0).
- Utilisez un testeur de tension pour vérifier qu'aucune tension n'est présente.

### ● Installation

**Remarque :** Vous aurez besoin d'une perceuse électrique pour l'installation.

### **PRÉCAUTION ! RISQUE DE BLESSURE !**

Veuillez consulter les instructions d'utilisation de votre perceuse électrique.

### **Montage de la lampe sur un mur/au plafond**

- Retirez le fusible ou coupez le disjoncteur dans la boîte à fusibles (position 0) avant de commencer à installer le produit.
- Tournez le couvercle en verre **1** dans le sens inverse des aiguilles d'une montre contre la base **3**. (Voir Fig B)
- Dévissez et retirez le couvercle du connecteur de la lampe **6** et l'ancrage du câble **8**. (Voir Fig C)
- Maintenez la base **3** dans la position d'installation désirée. Veuillez noter que le câble de connexion **7** doit passer à travers

la base. Utilisez un crayon pour marquer l'endroit où percer les trous à la position d'installation désirée. (Voir Fig. D)

- Avec un foret de maçonnerie de 6 mm, percez un trou d'environ 40 mm de profondeur aux endroits marqués (Voir Fig. E).
- Insérez la cheville **11** dans chaque trou percé. Si nécessaire, utilisez un marteau pour enfoncer les chevilles.
- Faites passer le câble de raccordement **7** dans le tube du manchon **14** et dans le joint **12** en passant par l'ouverture prévue dans la base **3** (Voir Fig. F).
- Fixez la base **3** au plafond/sur le mur avec les vis de montage **11**.
- Utilisez un tournevis pour serrer le câble de connexion **7** au connecteur de la lampe **13** (Voir Fig. H).

**Remarque :** Assurez-vous de bien insérer et serrer les fils individuels du câblage électrique du bâtiment au bon repère dans le connecteur de la lampe **13**.

Fil sous tension : noir ou marron, symbole L.  
Fil neutre : bleu, symbole N. Fil de terre : vert-jaune.

**Remarque :** La lampe de plafond LED est dotée d'une double isolation. Le fil de terre n'a pas besoin d'être connecté et peut être laissé libre dans la lampe de plafond LED.

- L'ampoule LED **4** est déjà pré-installée. Vissez et vérifiez à nouveau si elle est correctement installée. (Voir Fig. I)
- Si nécessaire, réglez le détecteur de mouvement avec l'interrupteur DIP **9**. Pour plus de détails, veuillez vous référer à la section « Réglage du détecteur de mouvement » dans le manuel entier.
- Tournez le couvercle en verre **1** dans le sens des aiguilles d'une montre contre la base **3** (Voir Fig. J).

**Remarque :** Assurez-vous que le joint du couvercle en verre **2** et du joint d'étanchéité **5** est positionné correctement et en place.

- Retirez le fusible ou allumez le disjoncteur dans la boîte à fusibles (position I). Votre produit est maintenant prêt à être utilisé.

## ● Remplacement de l'ampoule

Veuillez vous reporter au manuel complet.

## ● Réglage du détecteur de mouvement

Veuillez vous reporter au manuel complet.

## ● Maintenance et nettoyage

- Laissez le produit refroidir complètement.
- N'utilisez pas de solvants, de benzène ou de substances similaires. Elles peuvent endommager le produit.

**⚠ AVERTISSEMENT ! DANGER DE MORT PAR ÉLECTROCUTION !** Avant d'effectuer des tâches sur le produit, coupez le circuit électrique au niveau du boîtier du disjoncteur ou retirez le fusible de la boîte à fusibles.

**⚠ AVERTISSEMENT ! RISQUE DE CHOC ÉLECTRIQUE !** Pour des raisons de sécurité électrique, ne nettoyez jamais le produit avec de l'eau ou d'autres liquides et ne l'immergez jamais dans l'eau.

- Utilisez seulement un chiffon propre, sec et non pelucheux pour le nettoyage.
- Une fois l'entretien et le nettoyage terminés, remettez le fusible et / ou rallumez le disjoncteur.

## ● Mise au rebut

L'emballage se compose de matières recyclables pouvant être mises au rebut dans les déchetteries locales.



Veuillez respecter l'identification des matériaux d'emballage pour le tri sélectif, ils sont identifiés avec des abréviations (a) et des chiffres (b) ayant la signification suivante : 1-7 : plastiques / 20-22 : papiers et cartons / 80-98 : matériaux composite.

## Produit :



Votre mairie ou votre municipalité vous renseigneront sur les possibilités de mise au rebut des produits usagés.



Afin de contribuer à la protection de l'environnement, veuillez ne pas jeter votre produit usagé dans les ordures ménagères, mais éliminez-le de manière appropriée. Pour obtenir des renseignements concernant les points de collecte et leurs horaires d'ouverture, vous pouvez contacter votre municipalité.

## ● **Déclaration UE de conformité simplifiée**

Le soussigné, OWIM GmbH & Co. KG, Stiftsbergstraße 1, 74167 Neckarsulm, ALLEMAGNE, déclare que le produit PLAFONNIER À LED AVEC DÉTECTEUR DE MOUVEMENTS HG09811, est conforme aux directives 2014/53/UE, 2011/65/UE et 2009/125/CE.

Le texte complet de la déclaration UE de conformité est disponible à l'adresse internet suivante: [www.owim.com](http://www.owim.com)

## ● **Service après-vente**

### **FR Service après-vente France**

Tél.: 0800904879

E-Mail: [owim@lidl.fr](mailto:owim@lidl.fr)

### **BE Service après-vente Belgique**

Tél.: 080071011

Tél.: 80023970 (Luxembourg)

E-Mail: [owim@lidl.be](mailto:owim@lidl.be)





<b>Lijst met gebruikte pictogrammen</b> .....	Pagina 18
<b>Inleiding</b> .....	Pagina 18
Beoogd gebruik .....	Pagina 18
Beschrijving onderdelen .....	Pagina 19
Technische gegevens .....	Pagina 19
Inhoud verpakking .....	Pagina 19
<b>Veiligheid</b> .....	Pagina 19
Veiligheidsinstructies .....	Pagina 19
<b>Voorafgaand aan het gebruik</b> .....	Pagina 20
<b>Installatie</b> .....	Pagina 20
<b>De lamp vervangen</b> .....	Pagina 21
<b>De bewegingssensor instellen</b> .....	Pagina 21
<b>Onderhoud en reiniging</b> .....	Pagina 21
<b>Afvoer</b> .....	Pagina 21
<b>Vereenvoudigde EU-conformiteitsverklaring</b> .....	Pagina 22
<b>Service</b> .....	Pagina 22

## Lijst met gebruikte pictogrammen

	Wisselstroom / spanning		Beschermingsklasse II
	E27 LED-lamp		Verlichtingstijd aanpasbaar van ca. 5 sec. tot 30 min.
	Detectiebereik: max. 12 m		LED-lamp vervangbaar
	Detectiehoek van bewegingssensor: 360° voor plafondinstallatie / 150° voor wandinstallatie		Spatbestendig
	De lamp is niet geschikt voor een dimmer of elektronische schakelaars.		De CE-markering duidt op conformiteit met relevante EU-richtlijnen die van toepassing zijn op dit product.
	Veiligheidsinstructies Gebruiksaanwijzing		

## **LED-PLAFONDLAMP MET BEWEGINGSSENSOR**

### ● Inleiding

Bij dit document gaat het om een verkorte versie van de volledige gebruiksaanwijzing. Door het scannen van de QR-code komt u direct op de Lidl-Service-pagina ([www.lidl-service.com](http://www.lidl-service.com)) en kunt u door het invoeren van het artikelnummer (IAN) 498845\_2204 de volledige gebruiksaanwijzing bekijken en downloaden.

**WAARSCHUWING!** Neem de volledige gebruiksaanwijzing en de veiligheidsinstructies in acht om verwondingen en materiële schade te vermijden. De beknopte handleiding is een onderdeel van dit product. Maak u voor het gebruik van het product vertrouwd met alle bedienings- en veiligheidsinstructies. Bewaar de

beknopte handleiding goed en overhandig ook alle documenten als u het product aan derden geeft.

### ● Beoogd gebruik

Dit product is geschikt voor binnen- en buitengebruik. Het product kan worden gemonteerd op alle oppervlakken met normale brandbaarheid. De elektriciens die het product installeert, moet ervoor zorgen dat het product niet wordt geïnstalleerd op een vochtig of geleidend oppervlak. Dit product is niet bedoeld voor commercieel gebruik.

## ● Beschrijving onderdelen

- 1 Glazen afdekking
- 2 Afdichting van glazen afdekking
- 3 Voet
- 4 LED-lamp (E27)
- 5 Afdichtring
- 6 Afdekking lampconnector
- 7 Aansluitkabel
- 8 Kabelverankering
- 9 Bewegingssensor met DIP-schakelaar
- 10 Montage-openingen
- 11 Montageschroeven en -pluggen
- 12 Afdichting
- 13 Lampconnector
- 14 Manchetbuis

## ● Technische gegevens

Voedingsspanning:	230 V~, 50 Hz
Afmetingen lamp:	27,5 x 11,5 cm (Ø x H)
Detectiebereik:	max. diameter 12 m (aanpasbaar)
Detectiehoek:	Plafondmontage: 360° Wandmontage: 150°
Tijd licht aan:	5 seconden – max. 30 minuten (afstelbaar)
Helderheid van omgeving:	aanpasbaar; kan worden gedeactiveerd
Lamphouder:	1 x E27, max. 20 W LED
IP-categorie:	IP44
Beschermingsklasse:	II / 
1 x LED-lamp:	9,5 W, 2700 K, Ra≥97, niet dimbaar (warm wit licht)
Frequentieband:	5855– 5865 MHz
Max. zendvermogen:	<10 dBm
Dit product bevat een lichtbron van energie-efficiëntieklasse G.	

## ● Inhoud verpakking

- 1 LED-plafondlamp met bewegingssensor
- 1 LED-lamp (9,5 W, E27) (niet dimbaar) [Vooraf geïnstalleerd]
- 3 pluggen
- 3 schroeven
- 1 Manchetbuis
- 1 korte handleiding

## ● Veiligheid



### Veiligheidsinstructies

LEES DEZE INSTRUCTIES VOORDAT U HET PRODUCT GAAT GEBRUIKEN! BEWAAR ALLE VEILIGHEIDSI NSTRUCTIES EN GEBRUIKSI NSTRUCTIES VOOR VERWIJZING I N DE TOEKOMST!

-  **WAARSCHUWING! LEVENSGEVAAR EN GEVAAR VAN ONGELUKKEN VOOR BABY'S EN KINDEREN!**

Laat kinderen nooit zonder toezicht achter met het verpakkingsmateriaal. Het verpakkingsmateriaal biedt kans op verstikking. Kinderen onderschatten deze gevaren. Houd het product te allen tijde buiten bereik van kinderen.
- Het product is geen speelgoed. Weghouden van kinderen. Kinderen zijn niet in staat om de gevaren te begrijpen die optreden bij behandeling van dit product.
- Dit product mag worden gebruikt door kinderen van 8 jaar of ouder en door personen met beperkte fysieke of geestelijke capaciteiten of zonder ervaring en/of kennis, zolang ze onder toezicht staan of instructie krijgen in het veilige gebruik van het product en de bijbehorende risico's begrijpen. Laat kinderen niet spelen met het product. Onderhoud en reiniging mogen niet door kinderen worden uitgevoerd zonder toezicht.
- Laat het product of het verpakkingsmateriaal niet zonder toezicht ergens liggen. Plastic folie of tassen, piepschuim enz. kunnen gevaarlijk speelgoed voor kinderen vormen.



## Vermijd het gevaar op de dood door een elektrische schok!

- Verifieer dat de bestaande netspanning overeenkomt met de vereiste spanning van het product (zie "technische gegevens") voordat u het gebruikt.
- Controleer het product en de netspanning altijd op schade voordat u het op het lichtnet aansluit. Een beschadigd product betekent een gevaar op de dood door een elektrische schok.
- Gebruik het product niet als u enige schade detecteert.
- In geval van schade, reparaties of andere problemen met het product moet u een elektricien raadplegen.
- Open nooit enige van de componenten van de elektrische apparatuur en steek nooit enige objecten in deze componenten. Dit stelt een risico op dodelijk letsel door een elektrische schok.
- Neem in geval van twijfel voor de montage contact op met een elektriciën.
- Gebruik dit product niet voor dimmers of elektronische schakelaars. Daarvoor is het niet geschikt.
- Voorafgaand aan installatie moet u controleren of het meegeleverde bevestigingsmateriaal geschikt is voor de wand of het plafond waaraan u het product wilt monteren.
- Gebruik de lamp niet als het op enige manier zichtbaar is beschadigd.
- Als de glazen afdekking kapot is, moet het gehele product worden vervangen.
- De LED-lamp kan niet worden gedimd.
- De lamp is met geen enkele dimmer compatibel
- De LED-lamp kan alleen worden vervangen door hetzelfde model of hetzelfde type LED-lamp.
- Gebruik alleen 230 V~ LED-lampen met een E27-voet en een maximum output van 20 W.

## ● Voorafgaand aan het gebruik

**Opmerking:** Verwijder alle verpakkingsmaterialen van het product.

**Belangrijk:** De elektrische aansluiting moet worden uitgevoerd door een gekwalificeerde elektricien of door iemand die is opgeleid in het uitvoeren van elektrische installaties. Ze moeten zich bewust zijn van de eigenschappen van de lamp en regelgeving inzake elektrische aansluitingen.

- Voorafgaand aan installatie moet u zich bekend maken met alle instructies en illustraties in dit boekje en met de lamp zelf.
- Voorafgaand aan installatie moet u ervoor zorgen dat er geen spanning aanwezig is in de kabel waarop u van plan bent de lamp aan te sluiten. Verwijder hiervoor de zekering of schakel de circuitonderbreker in de zekeringkast uit (stand 0).
- Gebruik een spanningstester om te controleren dat er geen spanning aanwezig is.

## ● Installatie

**Opmerking:** U hebt een elektrische boor nodig voor de installatie.

### OPGELET! GEVAAR VOOR LETSEL!

Raadpleeg de bedieningsinstructies van uw elektrische boor.

### De lamp monteren aan een wand/plafond

- Verwijder de zekering of schakel de circuitonderbreker in de zekeringkast uit (stand 0) voordat u begint met installeren van het product.
- Draai de glazen afdekking **1** linksom tegen de voet **3**. (Zie Afb. B)
- Schroef de afdekking van de lampconnector **6** en de kabelverankering **8** los en verwijder ze. (Zie Afb. C)
- Houd de voet **3** in de gewenste installatiepositie. Denk eraan dat de aansluitkabel **7** door de voet wordt geleid. Gebruik een potlood voor het markeren van de boorgaten voor de gewenste

- installatiepositie. Zie Afb. D)
- Boor met gebruik van een betonboor van 6 mm een gat van ongeveer 40 mm diep in de gemarkeerde posities (Zie Afb. E)
  - Steek de plug **11** in elk boorgat. Gebruik indien nodig een hamer om u te helpen bij het plaatsen van de pluggen.
  - Leid de verbindingkabel **7** door de manchetsbuis **14** en in de afdichting **12** door de opening voorzien in de voet **3** (Zie Afb. F).
  - Bevestig de voet **3** aan het plafond/ de wand met gebruik van de montageschroeven **11**.
  - Gebruik een schroevendraaier voor het vastmaken van de aansluitkabel **7** op de lampconnector **13** (Zie Afb. H).

**Opmerking:** Zorg ervoor dat u de individuele draden plaatst en vastmaakt vanaf de elektrische bedrading van het gebouw op de juiste markering in de lampconnector **13**. Spanningvoerende draad: zwart of bruin, L-symbool. Neutrale draad: blauw, N-symbool. Aarddraad: groen-geel.

**Opmerking:** De LED-plafondlamp heeft een ontwerp met dubbele isolatie. De aarddraad hoeft niet aangesloten te worden en kan los worden gelaten binnen de LED-plafondlamp.

- De LED-lamp **4** is reeds vooraf geïnstalleerd. Schroef en controleer opnieuw of het juist is geïnstalleerd. (Zie Afb. I)
- Pas indien nodig de bewegingssensor met DIP-schakelaar **9** aan. Raadpleeg het gedeelte "De bewegingssensor instellen" in de volledige handleiding voor details.
- Draai de glazen afdekking **1** rechtsonter tegen de voet **3** (Zie Afb. J).

**Opmerking:** Zorg ervoor dat de afdichting van de glazen afdekking **2** en de afdichting **5** juist zijn geplaatst.

- Verwijder de zekering of schakel de circuitonderbreker in de zekeringkast uit (stand I). Het product is nu klaar voor gebruik.

## ● De lamp vervangen

Raadpleeg de volledige handleiding.

## ● De bewegingssensor instellen

Raadpleeg de volledige handleiding.

## ● Onderhoud en reiniging

- Laat de lamp volledig afkoelen.
- Gebruik geen oplosmiddelen, benzene of vergelijkbare stoffen. Deze zouden het product kunnen beschadigen.

### **⚠ WAARSCHUWING! LEVENSGEVAAR DOOR ELEKTRISCHE SCHOK!**

Schakel voorafgaand aan enige werkzaamheden de stroom uit in de zekeringkast of verwijder de zekering.

### **⚠ WAARSCHUWING! RISICO VAN ELEKTRISCHE SCHOK!**

Voor de elektrische veiligheid moet u het product nooit wassen met water of andere vloeistoffen en moet u het nooit onderdompelen in water.

- Gebruik alleen een droge, pluisvrije doek voor reiniging.
- Wanneer u klaar bent met onderhoud en reiniging, schroeft u de zekering er weer op of schakelt u de circuitonderbreker weer in.

## ● Afvoer

De verpakking bestaat uit milieuvriendelijke grondstoffen die u via de plaatselijke recyclingcontainers kunt afvoeren.



Neem de aanduiding van de verpakkingsmaterialen voor de afvalscheiding in acht. Deze zijn gemarkeerd met de afkortingen (a) en een cijfers (b) met de volgende betekenis: 1-7: kunststoffen / 20-22: papier en vezelplaten / 80-98: composietmaterialen.

### **Product:**



Informatie over de mogelijkheden om het uitgediende product na gebruik te verwijderen, verstrekt uw gemeentelijke overheid.



Gooi het afgedankte product omwille van het milieu niet weg via het huisvuil, maar geef het af bij het daarvoor bestemde depot of het gemeentelijke milieupark. Over afgifteplaatsen en hun openingstijden kunt u zich bij uw aangewezen instantie informeren.

## ● **Vereenvoudigde EU-conformiteitsverklaring**

Hierbij verklaart OWIM GmbH & Co. KG, Stiftsbergstraße 1, 74167 Neckarsulm, DUITSLAND dat het product LED-PLAFONDLAMP MET BEWEGINGSSENSOR HG09811, voldoet aan de richtlijnen 2014/53/EU, 2011/65/EU en 2009/125/EG.

De volledige tekst van de EU-conformiteitsverklaring kan worden geraadpleegd op het volgende internetadres: [www.owim.com](http://www.owim.com)

## ● **Service**

### **(NL) Service Nederland**

Tel.: 08000225537

E-Mail: [owim@lidl.nl](mailto:owim@lidl.nl)

### **(BE) Service België**

Tél.: 080071011

Tél.: 80023970 (Luxemburg)

E-Mail: [owim@lidl.be](mailto:owim@lidl.be)



<b>Legende der verwendeten Piktogramme</b> .....	Seite 24
<b>Einleitung</b> .....	Seite 24
Bestimmungsgemäße Verwendung .....	Seite 24
Teilebeschreibung .....	Seite 25
Technische Daten .....	Seite 25
Lieferumfang .....	Seite 25
<b>Sicherheit</b> .....	Seite 25
Sicherheitshinweise .....	Seite 25
<b>Vor der Inbetriebnahme</b> .....	Seite 26
<b>Montage</b> .....	Seite 26
<b>Leuchtmittel ersetzen</b> .....	Seite 27
<b>Bewegungssensor einstellen</b> .....	Seite 27
<b>Wartung und Reinigung</b> .....	Seite 27
<b>Entsorgung</b> .....	Seite 27
<b>Vereinfachte EU-Konformitätserklärung</b> .....	Seite 28
<b>Service</b> .....	Seite 28

## Legende der verwendeten Piktogramme

	Wechselstrom/-spannung		Schutzklasse II
	E27-LED-Leuchtmittel		Light-on-time adjustable from approx. 5 sec. to 30 min.
	Erkennungsreichweite: 12 m		Das Licht eignet sich nicht für Dimmer oder elektronische Schalter.
	Erkennungswinkel: des Bewegungssensors: 360° bei Deckeninstallation / 150° bei Wandinstallation		Spritzwassergeschützt
	Das Licht eignet sich nicht für Dimmer oder elektronische Schalter.		Das CE-Zeichen bestätigt die Konformität mit den für das Produkt zutreffenden EU-Richtlinien.
 	Sicherheitshinweise Handlungsanweisungen		

## LED-DECKENLEUCHE MIT BEWEGUNGSSENSOR

### ● Einleitung

Bei diesem Dokument handelt es sich um eine verkürzte Druckausgabe der vollständigen Bedienungsanleitung. Durch das Scannen des QR-Codes gelangen Sie direkt auf die Lidl-Service-Seite ([www.lidl-service.com](http://www.lidl-service.com)) und können durch die Eingabe der Artikelnummer (IAN) 498845\_2204 die vollständige Bedienungsanleitung einsehen und herunterladen.

**WARNUNG!** Beachten Sie die vollständige Bedienungsanleitung und die Sicherheitshinweise, um Personen- und Sachschäden zu vermeiden. Die Kurzanleitung ist Bestandteil dieses Produkts. Machen Sie sich vor der Benutzung des Produkts mit allen Bedien- und Sicherheitshinweisen

vertraut. Bewahren Sie die Kurzanleitung gut auf und händigen Sie alle Unterlagen bei Weitergabe des Produkts an Dritte mit aus.

### ● Bestimmungsgemäße Verwendung

Dieses Produkt eignet sich für den Einsatz im Innen- und Außenbereich. Das Produkt kann an allen Oberflächen mit normaler Entflammbarkeit montiert werden. Der Elektriker, der das Produkt installiert, muss sicherstellen, dass das Produkt nicht an einer feuchten oder leitfähigen Fläche installiert wird! Das Produkt ist nicht für den gewerblichen Einsatz bestimmt.



## ● Teilebeschreibung

- 1 Glasabdeckung
- 2 Dichtung der Glasabdeckung
- 3 Basis
- 4 LED-Leuchtmittel (E27)
- 5 Dichtungsring
- 6 Leuchtenanschlussabdeckung
- 7 Anschlussleitung
- 8 Kabelverankerung
- 9 Bewegungssensor mit DIP-Schalterswitch
- 10 Montageöffnungen
- 11 Montageschrauben und -dübel
- 12 Dichtung
- 13 Leuchtenanschluss
- 14 Hülsenrohr

## ● Technische Daten

Betriebsspannung:	230 V~, 50 Hz
Abmessungen der Lampe:	27,5 x 11,5 cm (Ø x H)
Erkennungsreichweite:	max. Durchmesser 12 m (einstellbar)
Erkennungswinkel:	Deckenmontage: 360° Wandmontage: 150°
Einschaltdauer des Lichts:	5 Sekunden bis max. 30 Minuten (einstellbar)
Umgebungselligkeit:	Einstellbar; kann deaktiviert werden
Leuchtmittelhalter:	1 x E27, max. 20-W-LED
IP-Bewertung:	IP44
Schutzklasse:	II / 
1 x LED-Leuchtmittel:	9,5 W, 2700 K, Ra ≥ 97, nicht dimmbar (warmweißes Licht)
Frequenzband:	5855 - 5865 MHz
Max. übertragene Leistung:	<10 dBm
Dieses Produkt enthält eine Lichtquelle der Energieeffizienzklasse „G“.	

## Lieferumfang

- 1 LED-Deckenleuchte mit Bewegungssensor
- 1 LED-Leuchtmittel (9,5 W, E27) (nicht dimmbar)  
[vorinstalliert]
- 3 Dübel
- 3 Schrauben
- 1 Hülsenrohr
- 1 Kurzanleitung

## ● Sicherheit



### Sicherheitshinweise

LESEN SIE DIE ANLEITUNG VOR DER VERWENDUNG DES ARTIKELS! BEWAHREN SIE ALLE SICHERHEITSHINWEISE UND ANWEISUNGEN FÜR DIE ZUKUNFT AUF!

-  **! WARNUNG! LEBENS- UND UNFALLGEFAHR FÜR KLEINKINDER UND KINDER!**

Lassen Sie Kinder niemals unbeaufsichtigt mit dem Verpackungsmaterial. Es besteht Erstickungsgefahr durch Verpackungsmaterial. Kinder unterschätzen häufig die Gefahren. Halten Sie Kinder stets vom Produkt fern.

- Dieses Produkt ist kein Spielzeug, es gehört nicht in Kinderhände. Kinder können die Gefahren, die im Umgang mit dem Produkt entstehen, nicht erkennen.
- Dieses Produkt kann von Kindern ab 8 Jahren und darüber sowie von Personen mit verringerten physischen, sensorischen oder mentalen Fähigkeiten oder Mangel an Erfahrung und Wissen benutzt werden, wenn sie beaufsichtigt oder bezüglich des sicheren Gebrauchs des Produkts unterwiesen wurden und die daraus resultierenden Gefahren verstehen. Kinder dürfen nicht mit dem Produkt spielen. Reinigung und Benutzerwartung dürfen nicht von Kindern ohne Beaufsichtigung durchgeführt werden.
- Lassen Sie das Produkt oder Verpackungsmaterial nicht achtlos liegen. Plastikfolien/-tüten, Styropor Teile etc. könnten für Kinder zu einem gefährlichen Spielzeug werden.



## Vermeiden Sie Lebensgefahr durch elektrischen Schlag!

- Vergewissern Sie sich vor der Benutzung, dass die vorhandene Netzspannung mit der benötigten Betriebsspannung des Produkts übereinstimmt (siehe „Technische Daten“).
- Überprüfen Sie vor jedem Netzanschluss das Produkt und das Netzanschlusskabel auf etwaige Beschädigungen. Ein beschädigtes Produkt bedeutet Lebensgefahr durch elektrischen Schlag.
- Verwenden Sie das Produkt nicht, wenn Sie irgendwelche Beschädigungen feststellen.
- Wenden Sie sich bei Beschädigungen, Reparaturen oder anderen Problemen am Produkt an eine Elektrofachkraft.
- Öffnen Sie niemals eines der elektrischen Betriebsmittel oder stecken irgendwelche Gegenstände in dieselben. Derartige Eingriffe bedeuten Lebensgefahr durch elektrischen Schlag.
  
- Bitte wenden Sie sich bei der Installation im Zweifelsfall an einen qualifizierten Elektriker.
- Verwenden Sie dieses Produkt nicht für Dimmer oder elektronische Schalter. Es eignet sich nicht für diese Zwecke.
- Prüfen Sie vor der Installation, ob das mitgelieferte Montagematerial für die Wand oder Decke, an der Sie das Produkt montieren möchten, geeignet ist.
- Verwenden Sie die Lampe nicht, wenn sie sichtbare Schäden aufweist.
- Falls die Glasabdeckung gebrochen ist, muss das gesamte Produkt ersetzt werden.
- Das LED-Leuchtmittel ist nicht dimmbar.
- Die Lampe ist nicht mit einem Dimmer kompatibel.
- Das LED-Leuchtmittel darf nur durch dasselbe Modell oder denselben Typ von LED-Leuchtmittel ersetzt werden.
- Verwenden Sie nur LED-Leuchtmittel für 230 V~ Wechselspannung mit einer E27 Basis und einer maximalen Ausgabe von 20 W.

## ● Vor der Inbetriebnahme

**Hinweis:** Entfernen Sie sämtliches Verpackungsmaterial vom Produkt.

**Wichtig:** Der elektrische Anschluss muss von einem qualifizierten Elektriker oder einer Person, die Elektroinstallationen vornehmen kann, durchgeführt werden. Der Elektriker muss mit den Eigenschaften der Lampe und den Richtlinien elektrischer Anschlüsse vertraut sein.

- Machen Sie sich vor der Installation mit allen Anweisungen und Abbildungen in diesem Heft sowie mit der Lampe selbst vertraut.
- Stellen Sie vor Installation sicher, dass keine Spannung am Kabel anliegt, an das Sie die Lampe anschließen möchten. Entfernen Sie dazu die Sicherung oder schalten Sie den Trennschalter im Sicherungskasten aus (Position 0).
- Prüfen Sie mit einem Spannungsprüfer, dass keine Spannung anliegt.

## ● Montage

**Hinweis:** Für die Montage benötigen Sie eine Bohrmaschine.

### VORSICHT! VERLETZUNGSGEFAHR!

Ziehen Sie die Bedienungsanleitung Ihrer Bohrmaschine hinzu.

### Montage der Leuchte an einer Wand/Decke

- Entfernen Sie die Sicherung oder schalten Sie den Trennschalter im Sicherungskasten aus (Position 0), bevor Sie mit der Installation des Produktes beginnen.
- Drehen Sie die Glasabdeckung **1** entgegen dem Uhrzeigersinn gegen die Basis **3** (siehe Abb. B).
- Schrauben Sie die Leuchtenanschlussabdeckung **6** und die Kabelverankerung **8** ab und entfernen Sie sie (siehe Abb. C).
- Halten Sie die Basis **3** in der gewünschten Installationsposition. Beachten Sie, dass das Anschlusskabel **7** durch die Basis geführt wird. Markieren Sie mit einem Stift die Punkte, an der die Löcher an der gewünschten

- Installationsposition gebohrt werden müssen (siehe Abb. D).
- Bohren Sie mit einem 6-mm-Steinbohrer etwa 40 mm tiefe Löcher an den markierten Positionen (siehe Abb. E).
  - Stecken Sie in jedes Bohrloch einen Dübel **11**. Versenken Sie sie bei Bedarf mit einem Hammer.
  - Führen Sie das Anschlusskabel **7** durch das Hüllrohr **14** und in die Dichtung **12** durch die vorgesehene Öffnung in der Basis (siehe Abb. F).
  - Befestigen Sie die Basis **3** mit den Montageschrauben **11** an der Wand/Decke.
  - Ziehen Sie das Anschlusskabel **7** mit einem Schraubendreher am Leuchtenanschluss **13** fest (siehe Abb. H).
  - **Hinweis:** Achten Sie darauf, die einzelnen Drähte der elektrischen Verdrahtung des Gebäudes in die entsprechende Kennzeichnung im Leuchtenanschluss **13** zu stecken und zu befestigen.
  - Spannungsführender Draht: schwarz oder braun, L-Symbol. Neutraler Draht: blau, N-Symbol. Erdungsdraht: grün-gelb.
  - **Hinweis:** Die LED-Deckenleuchte hat ein zweifach isoliertes Design. Der Erdungsdraht muss nicht angeschlossen werden und kann innerhalb der LED-Deckenleuchte lose bleiben.
  - Das LED-Leuchtmittel **4** ist bereits vorinstalliert. Schrauben Sie es fest und prüfen Sie erneut, ob es richtig installiert ist (siehe Abb. I).
  - Passen Sie den Bewegungssensor mit DIP-Schalter **9** bei Bedarf an. Einzelheiten finden Sie im Abschnitt „Bewegungssensor einstellen“.
  - Drehen Sie die Glasabdeckung **1** im Uhrzeigersinn gegen die Basis **3** (siehe Abb. A).
- Hinweis:** Achten Sie darauf, dass die Dichtung der Glasabdeckung **2** und der Dichtungsring **5** richtig positioniert und an Ort und Stelle sind.

- Bringen Sie die Sicherung wieder an oder schalten Sie den Trennschalter im Sicherungskasten wieder ein (Position I). Das Produkt ist nun einsatzbereit.

## ● Leuchtmittel wechseln

Bitte beziehen Sie sich auf das vollständige Handbuch.

## ● Bewegungssensor einstellen

Bitte beziehen Sie sich auf das vollständige Handbuch.

## ● Wartung und Reinigung

- Lassen Sie das Produkt vollständig abkühlen.
- Benutzen Sie keine Lösungsmittel, Benzin o. ä. Das Produkt würde hierbei Schaden nehmen.

### **⚠️ WARNUNG! LEBENSGEFAHR DURCH ELEKTRISCHEN SCHLAG!** Schalten

Sie vor allen Arbeiten an dem Produkt den Stromkreis am Sicherungskasten aus oder entfernen Sie die Schraubsicherungen im Sicherungskasten.

### **⚠️ WARNUNG! STROMSCHLAGEGFAHR!**

Aus Gründen der elektrischen Sicherheit darf das Produkt niemals mit Wasser oder anderen Flüssigkeiten gereinigt oder gar in Wasser getaucht werden.

- Verwenden Sie zur Reinigung nur ein trockenes, fusselfreies Tuch.
- Setzen Sie nach der Reinigung die Sicherung wieder ein oder schalten Sie den Leitungsschutzschalter wieder an.

## ● Entsorgung

Die Verpackung besteht aus umweltfreundlichen Materialien, die Sie über die örtlichen Recyclingstellen entsorgen können.



Beachten Sie die Kennzeichnung der Verpackungsmaterialien bei der Abfalltrennung, diese sind gekennzeichnet mit Abkürzungen (a) und Nummern (b) mit folgender Bedeutung: 1-7: Kunststoffe/20-22: Papier und Pappe/80-98: Verbundstoffe.

## Produkt:



Möglichkeiten zur Entsorgung des ausgedienten Produkts erfahren Sie bei Ihrer Gemeinde oder Stadtverwaltung.



Werfen Sie Ihr Produkt, wenn es ausgedient hat, im Interesse des Umweltschutzes nicht in den Hausmüll, sondern führen Sie es einer fachgerechten Entsorgung zu. Über Sammelstellen und deren Öffnungszeiten können Sie sich bei Ihrer zuständigen Verwaltung informieren.

## ● Vereinfachte EU-Konformitätserklärung

Die OWIM GmbH & Co. KG, Stiftsbergstraße 1, 74167 Neckarsulm, DEUTSCHLAND, erklärt hiermit, dass das Produkt LED-DECKENLEUCHE MIT BEWEGUNGSSENSOR HG09811, den Richtlinien 2014/53/EU, 2011/65/EU und 2009/125/EG entspricht.

Den vollständigen Text der EU-Konformitätserklärung finden Sie unter folgender Internetadresse: [www.owim.com](http://www.owim.com)

## ● Service

### **Service Deutschland**

Tel.: 0800 5435 111

E-Mail: [owim@lidl.de](mailto:owim@lidl.de)

### **Service Österreich**

Tel.: 0800 292726

E-Mail: [owim@lidl.at](mailto:owim@lidl.at)

### **Service Schweiz**

Tel.: 0800562153

E-Mail: [owim@lidl.ch](mailto:owim@lidl.ch)



**OWIM GmbH & Co. KG**

Stiftsbergstraße 1  
74167 Neckarsulm  
GERMANY

Model No.: HG09811

Version: 10/2022

IAN 498845\_2204

