

HOCHBEET/RAISED BED/CARRÉ POTAGER

(DE) (AT) (BE) (CH)

HOCHBEET

Montage- und Sicherheitshinweise

(GB) (IE) (NI) (CY) (MT)

RAISED BED

Assembly and safety advice

(FR) (BE) (CH)

CARRÉ POTAGER

Instructions de montage et consignes de sécurité

(NL) (BE)

VERHOOGDE KWEEKBAK

Montage- en veiligheidsinstructies

(PL)

POJEMNIK DO UPRAW

Wskazówki dotyczące montażu oraz bezpieczeństwa

(CZ)

VYVÝŠENÝ ZÁHON

Pokyny k montáži a bezpečnostní pokyny

(SK)

VYVÝŠENÝ ZÁHON

Pokyny pre montáž a bezpečnosť

(ES)

JARDINERA ELEVADA

Instrucciones de montaje y de advertencias de seguridad

(DK)

HØJBED

Montage- og sikkerhedsanvisninger

(IT)

FIORIERA RIALZATA

Istruzioni di sicurezza e montaggio

(HU)









EMELT KERTI ÁGYÁS

Használati- és biztonsági utasítások

DE/AT/BE/CH	Montage- und Sicherheitshinweise	Seite	3
GB/IE/NI/CY/MT	Assembly and safety advice	Page	8
FR/BE/CH	Instructions de montage et consignes de sécurité	Page	13
NL/BE	Montage- en veiligheidsinstructies	Pagina	19
PL	Wskazówki dotyczące montażu oraz bezpieczeństwa	Strona	24
CZ	Pokyny k montáži a bezpečnostní pokyny	Strana	29
SK	Pokyny pre montáž a bezpečnosť	Strana	34
ES	Instrucciones de montaje y de advertencias de seguridad	Página	39
DK	Montage- og sikkerhedsanvisninger	Side	44
IT	Istruzioni di sicurezza e montaggio	Pagina	49
HU	Használati- és biztonsági utasítások	Oldal	54

Liste der verwendeten Piktogramme/Symbole	Seite	4
Einleitung	Seite	4
Bestimmungsgemäße Verwendung	Seite	4
Technische Daten	Seite	4
Sicherheitshinweise	Seite	4
Montage/Demontage	Seite	5
Reinigung und Wartung	Seite	5
Entsorgung	Seite	6
Garantie	Seite	6
Abwicklung im Garantiefall	Seite	6
Service	Seite	7

Liste der verwendeten Piktogramme/Symbole

	Dieses Symbol bedeutet, dass bei der Verwendung des Produkts die Betriebsanleitung zu beachten ist.		Tragen Sie Schutzhandschuhe.
	VORSICHT! – Bezeichnet eine Gefahr mit niedrigem Risikograd, die, wenn sie nicht vermieden wird, eine leichte bis mäßige Verletzung zur Folge haben kann (z. B. Verbrühungsgefahr)		Tragen Sie eine Schutzbrille.
	ACHTUNG! – Warnt vor möglichen Sachschäden (z. B. Kurzschlussgefahr)		Tragen Sie einen Kopfschutz.
	Achtung! Brandrisiko!		Tragen Sie einen Fußschutz.
	Sicherheitshinweise Handlungsanweisungen		

HOCHBEET

● Einleitung

Wir beglückwünschen Sie zum Kauf Ihres neuen Produkts. Sie haben sich damit für ein hochwertiges Produkt entschieden. Die Bedienungsanleitung ist Teil dieses Produkts. Sie enthält wichtige Hinweise für Sicherheit, Gebrauch und Entsorgung. Machen Sie sich vor der Benutzung des Produkts mit allen Bedien- und Sicherheitshinweisen vertraut. Benutzen Sie das Produkt nur wie beschrieben und für die angegebenen Einsatzbereiche. Händigen Sie alle Unterlagen bei Weitergabe des Produkts an Dritte mit aus.

● Bestimmungsgemäße Verwendung

- Das Produkt ist für das Anpflanzen aller Arten von Pflanzen (z. B. Gemüse, Kräuter und Blumen) vorgesehen.

- Das Produkt ist nicht für den gewerblichen Einsatz bestimmt.

● Technische Daten

Maße (L × B × H):	160 cm × 80 cm × 45 cm
Kapazität:	570 L



Sicherheitshinweise

LESEN SIE ALLE SICHERHEITSHINWEISE UND ANWEISUNGEN. NICHTBEACHTUNG KANN ZU SCHWEREN VERLETZUNGEN FÜHREN.

-  **VORSICHT!**
Verletzungsrisiko!
Vergewissern Sie sich, dass alle Teile unbeschädigt sind und ordnungsgemäß montiert wurden. Bei unsachgemäßem Zusammenbau besteht Verletzungsgefahr. Beschädigte

Teile können die Sicherheit und Funktion beeinträchtigen.

- Verwenden Sie das Produkt nur, wenn es sich in einwandfreiem Zustand befindet. Verwenden Sie das Produkt nicht, wenn Schäden sichtbar sind oder vermutet werden.
- Eine andere Verwendung als die zuvor beschriebene oder eine Veränderung des Produkts ist nicht zulässig und kann zu Verletzungen und/oder Schäden am Produkt führen.
- Der Hersteller haftet nicht für Schäden, die durch unsachgemäßen Gebrauch entstehen.
- Stellen Sie sicher, dass das Produkt nur von kompetenten Erwachsenen montiert wird.
- Während der Montage: Halten Sie Kinder vom Arbeitsbereich fern.
- Lassen Sie Kinder nicht mit dem Verpackungsmaterial unbeaufsichtigt. Das Verpackungsmaterial stellt eine Erstickungsgefahr dar. Kinder unterschätzen die damit verbundenen Gefahren häufig. Halten Sie Kinder stets von Verpackungsmaterialien fern.
- Der Inhalt der Verpackung enthält viele kleine Schrauben und andere Kleinteile. Diese Kleinteile können eingeatmet oder verschluckt werden und Lebensgefahr verursachen.
- Verwenden Sie nur die vom Hersteller empfohlenen Zubehör- und Ersatzteile.
- Stellen Sie nicht mehrere Einheiten des Produkts nebeneinander auf.
-  **ACHTUNG! Brandrisiko!** Stellen Sie das Produkt niemals in der Nähe eines offenen Feuers auf.
- Halten Sie den Fluchtweg immer frei von Hindernissen.
- Lagern Sie niemals leicht entflammbare Stoffe im Inneren Produkts.

- Stellen Sie das Produkt auf einen festen, trockenen, flachen und ebenen Untergrund.

● Montage/Demontage

- Montieren Sie das Produkt auf einem festen, trockenen, flachen und ebenen Untergrund (z. B. Beton oder Zement).
- Bitte entfernen Sie vor der Montage die Kunststoffolie von jedem Stahlblech.
- Montieren Sie das Produkt wie in den Abbildungen A bis K dargestellt. Gehen Sie zur Demontage in umgekehrter Reihenfolge vor.
- Für die Montage oder Demontage: Es ist eine Arbeitsfläche von mindestens 6,25 m² und einem Durchmesser von 2,5 m erforderlich.
- Wir empfehlen, das Produkt mit 2 Personen auf- oder abzubauen.
- Tragen Sie immer Arbeitshandschuhe und seien Sie beim Umgang mit scharfen oder spitzen Gegenständen vorsichtig.
- Während der Montage: Überprüfen Sie immer die Ausrichtung der Teile, bevor Sie die Schrauben anziehen. Andernfalls kann es sein, dass die Schraublöcher in folgenden Montageschritten nicht korrekt ausgerichtet sind.
- Während der Demontage: Sichern Sie die Teile durch eine Person, bevor Sie die Schrauben lösen.

● Reinigung und Wartung

- Verwenden Sie zur Reinigung keine aggressiven Reinigungsmittel, da diese die Oberflächen und somit das Produkt beschädigen können.
- Reinigen Sie das Produkt mit einem feuchten Tuch und einer milden Seifenlösung.
- Nach der Reinigung: Lassen Sie alle Teile vollständig trocknen. Dies verhindert Schimmelbildung, Gerüche und Verfärbungen.

- Überprüfen Sie regelmäßig die Stabilität des Produkts. Vergewissern Sie sich, dass alle Schrauben vorhanden, fest und sicher sind. Ziehen Sie die Schrauben gegebenenfalls fest.
- Verwenden Sie nur die vom Hersteller empfohlenen Zubehör- und Ersatzteile.

● Entsorgung

Die Verpackung besteht aus umweltfreundlichen Materialien, die Sie über die örtlichen Recyclingstellen entsorgen können.

Möglichkeiten zur Entsorgung des ausgedienten Produkts erfahren Sie bei Ihrer Gemeinde- oder Stadtverwaltung.



Das Produkt, die Anleitung und die Verpackungsmaterialien sind recyclebar und unterliegen einer erweiterten Herstellerverantwortung. Entsorgen Sie diese getrennt, den abgebildeten Info-tri (Sortierinformation) folgend, für eine bessere Abfallbehandlung.

Das Triman-Logo gilt nur für Frankreich.

● Garantie

Das Produkt wurde nach strengen Qualitätsrichtlinien hergestellt und vor der Auslieferung sorgfältig geprüft. Im Falle von Material- oder Herstellungsfehlern haben Sie gegenüber dem Verkäufer des Produkts gesetzliche Rechte. Ihre gesetzlichen Rechte werden in keiner Weise durch unsere unten aufgeführte Garantie eingeschränkt.

Die Garantie für dieses Produkt beträgt 3 Jahre ab Kaufdatum. Die Garantiezeit beginnt mit dem Kaufdatum. Bewahren Sie den Originalkaufbeleg an einem sicheren Ort auf, da dieses Dokument als Nachweis des Kaufs erforderlich ist.

Alle Schäden oder Mängel, die bereits zum Zeitpunkt des Kaufs vorhanden sind, müssen unverzüglich nach dem Auspacken des Produkts gemeldet werden.

Sollte das Produkt innerhalb von 3 Jahren ab Kaufdatum einen Material- oder Herstellungsfehler aufweisen, werden wir es – nach unserer Wahl – kostenlos für Sie reparieren oder ersetzen. Die Garantiezeit verlängert sich durch einen stattgegebenen Gewährleistungsanspruch nicht. Dies gilt auch für ersetzte und reparierte Teile.

Diese Garantie erlischt, wenn das Produkt beschädigt oder unsachgemäß verwendet oder gewartet wurde.

Die Garantie deckt Material- und Herstellungsfehler ab. Diese Garantie erstreckt sich weder auf Produktteile, die normalem Verschleiß unterliegen, und somit als Verschleißteile gelten (z. B. Batterien, Akkus, Schläuche, Farbpatronen), noch auf Schäden an zerbrechlichen Teilen, z. B. Schalter oder Teile aus Glas.

● Abwicklung im Garantiefall

Um eine schnelle Bearbeitung Ihres Anliegens zu gewährleisten, folgen Sie bitte den folgenden Hinweisen:

Bitte halten Sie für alle Anfragen den Kassenbon und die Artikelnummer (IAN 510773_2507) als Nachweis für den Kauf bereit.

Die Artikelnummer entnehmen Sie bitte dem Typenschild am Produkt, einer Gravur am Produkt, dem Titelblatt Ihrer Anleitung (unten links) oder dem Aufkleber auf der Rück- oder Unterseite des Produktes.

Sollten Funktionsfehler oder sonstige Mängel auftreten kontaktieren Sie zunächst die nachfolgend benannte Serviceabteilung telefonisch oder per E-Mail.

Ein als defekt erfasstes Produkt können Sie dann unter Beifügung des Kaufbelegs

(Kassenbon) und der Angabe, worin der Mangel besteht und wann er aufgetreten ist, für Sie portofrei an die Ihnen mitgeteilte Service Anschrift übersenden.



Auf parkside-diy.com können Sie diese und viele weitere Handbücher einsehen und herunterladen. Mit diesem QR-Code gelangen Sie direkt auf parkside-diy.com. Wählen Sie Ihr Land aus, und suchen Sie über die Suchmaske nach den Bedienungsanleitungen. Mittels Eingabe der Artikelnummer (IAN) 510773_2507 gelangen Sie zur Bedienungsanleitung für Ihren Artikel.

● **Service**

DE Service Deutschland

Tel.: 08008855300

Kontaktformular auf parkside-diy.com

IAN 510773_2507

AT Service Österreich

Tel.: 0800447750

Kontaktformular auf parkside-diy.com

IAN 510773_2507

BE Service Belgien

Tel.: 080012614

Kontaktformular auf parkside-diy.com

IAN 510773_2507

CH Service Schweiz











Tel.: 0800563601

Kontaktformular auf parkside-diy.com

IAN 510773_2507

List of pictograms used	Page	9
Introduction	Page	9
Intended use	Page	9
Technical data	Page	9
Safety instructions	Page	9
Assembly/disassembly	Page	10
Cleaning and maintenance	Page	10
Disposal	Page	10
Warranty	Page	11
Warranty claim procedure	Page	11
Service	Page	12

List of pictograms used

	This symbol means that the operating instructions must be observed when using the product.		Wear hand protection.
	CAUTION! – Designating a hazard with low risk, which could result in minor or moderate injury if not avoided (e.g. risk of scalding)		Wear eye protection.
	NOTICE! – Warns of possible damage to property/the product if not avoided (e.g. risk of short circuit)		Wear head protection.
	Caution! Fire hazard!		Wear foot protection.
 	Safety information Instructions for use		

RAISED BED

● Introduction

We congratulate you on the purchase of your new product. You have chosen a high quality product. The instructions for use are part of the product. They contain important information concerning safety, use and disposal. Before using the product, please familiarise yourself with all of the safety information and instructions for use. Only use the product as described and for the specified applications. If you pass the product on to anyone else, please ensure that you also pass on all the documentation with it.

● Intended use

- The product is intended for planting all types of plants (e.g. vegetables, herbs and flowers).
- The product is not intended for commercial use.

● Technical data

Dimensions (L × W × H):	160 cm × 80 cm × 45 cm
Capacity:	570 L



Safety instructions

READ ALL SAFETY NOTES AND INSTRUCTIONS. FAILURE TO ADHERE CAN CAUSE SERIOUS INJURIES.



CAUTION! Risk of injury!

Ensure that all parts are undamaged and have been assembled appropriately.

Risk of injury exists if assembled incorrectly. Damaged parts can affect safety and function.

- Only use the product if it is in good condition. Do not use the product if damage is visible or suspected.
- Any use other than that described or any modification of the product is not

permissible and may result in injury and/or damage to the product.

- The manufacture is not liable for damage caused by improper use.
- Make sure the product is only assembled by competent adults.
- During installation: Keep children away from the area in which you are working.
- Never leave children unsupervised with the packaging material. The packaging material represents a danger of suffocation.

Children frequently underestimate the dangers. Always keep children away from the packaging material.

- The contents of the package include many small screw and other small parts.

These small parts could be inhaled or swallowed and cause danger of life.

- Use only the accessories and spare parts recommended by the manufacturer.
- Do not place multiple units of the product next to each other.



CAUTION! FIRE HAZARD!

Never place the product near an open fire.

- Always keep the fire escape route clear of all obstructions.
- Never store highly flammable substances inside the product.
- Place the product on a solid, dry, flat and level surface.

● **Assembly/disassembly**

- Assemble the product on a solid, dry, flat and level surface (e.g. concrete or cement).
- Before assembly, please remove the plastic foil from each steel sheet.
- Follow the steps from figure A to K for assembly. Reverse the steps for disassembly.

- For assembly or disassembly: A working space of at least 6.25 m² in area and 2.5 m in diameter is required.
- We recommend to assemble or disassemble the product with 2 persons.
- Always wear work gloves and be careful when handling sharp or pointy objects.
- During assembly: Always check the alignment of the parts before tightening the screws. Otherwise, the holes may not line up properly in the remaining steps.
- During disassembly: Use one person to secure the parts before untightening the screws.

● **Cleaning and maintenance**

- Do not use aggressive detergents for cleaning as this may damage the surfaces and the product.
- Clean the product with a damp cloth and a mild cleaning detergent.
- After cleaning: Allow all parts to dry completely. This prevents mold, odors and discoloration.
- Regularly check the stability of the product. Check that all screws are present, secure, and tight. Tighten the screws if necessary.
- Only use the accessories and spare parts recommended by the manufacturer.

● **Disposal**

The packaging is made entirely of recyclable materials, which you may dispose of at local recycling facilities.

Contact your local refuse disposal authority for more details of how to dispose of your worn-out product.



The product, manual and packaging materials are recyclable and are subject to extended producer responsibility. Dispose them separately, following the illustrated Info-tri (sorting information), for better waste treatment.

The Triman logo is valid in France only.

● **Warranty**

The product has been manufactured to strict quality guidelines and meticulously examined before delivery. In the event of material or manufacturing defects you have legal rights against the retailer of this product. Your legal rights are not limited in any way by our warranty detailed below.

The warranty for this product is 3 years from the date of purchase. The warranty period begins on the date of purchase. Keep the original sales receipt in a safe location as this document is required as proof of purchase.

Any damage or defects already present at the time of purchase must be reported without delay after unpacking the product.

Should the product show any fault in materials or manufacture within 3 years from the date of purchase, we will repair or replace it – at our choice – free of charge to you. The warranty period is not extended as a result of a claim being granted. This also applies to replaced and repaired parts.

This warranty becomes void if the product has been damaged, or used or maintained improperly.

The warranty covers material or manufacturing defects. This warranty does not cover product parts subject to normal wear and tear, thus considered consumables (e.g. batteries, rechargeable

batteries, tubes, cartridges), nor damage to fragile parts, e.g. switches or glass parts.

● **Warranty claim procedure**

So that your request can be processed quickly, please observe the following instructions:

For all inquiries, please have the receipt and item number (IAN 510773_2507) ready as proof of purchase.

The article number can be taken from the identification label on the product, engraving on the product, the front cover of your manual (at the bottom left), or the sticker on the back or bottom of the product.

If malfunctions or other defects arise, first contact the service department indicated below by phone or email.

You can then send a product recorded as defective to the communicated service address postage-free, making sure to enclose proof of purchase (receipt) and information on the details of the defect and when it occurred.



You can download and view this and numerous other manuals at parkside-diy.com. This QR code takes you directly to parkside-diy.com. Choose your country and use the search screen to search for the operating instructions. Entering the item number











(IAN) 510773_2507 takes you to the operating instructions for your item.

● Service

- (GB) Service Great Britain**
Tel.: 08000518970
Contact form on *parkside-diy.com*
IAN 510773_2507
- (IE) Service Ireland**
Tel.: 1800851251
Contact form on *parkside-diy.com*
IAN 510773_2507
- (NI) Service Northern Ireland**
Tel.: 08081013435
Contact form on *parkside-diy.com*
IAN 510773_2507
- (CY) Service Cyprus**
Tel.: 80094242
Contact form on *parkside-diy.com*
IAN 510773_2507
- (MT) Service Malta**
Tel.: 80065168
Contact form on *parkside-diy.com*
IAN 510773_2507

Liste des pictogrammes/symboles utilisés	Page	14
Introduction	Page	14
Utilisation conforme aux prescriptions	Page	14
Données techniques	Page	14
Consignes de sécurité	Page	14
Montage/démontage	Page	15
Nettoyage et entretien	Page	15
Mise au rebut	Page	16
Garantie	Page	16
Faire valoir sa garantie	Page	17
Service après-vente	Page	18

Liste des pictogrammes/symboles utilisés

	Ce symbole signifie que les instructions du mode d'emploi doivent être respectées lors de l'utilisation du produit.		Prière de porter des gants protecteurs.
	PRUDENCE ! – Indique un danger avec un faible risque, qui, s'il n'est pas évité, peut entraîner une blessure légère à modérée (par ex. risque de brûlures)		Portez des lunettes de protection.
	ATTENTION ! – Avertit du risque d'éventuels dommages matériels (par ex. risque de court-circuit)		Portez un casque de protection.
	Attention ! Risque d'incendie !		Portez une protection pour les pieds.
 	Consignes de sécurité Instructions de manipulation		

CARRÉ POTAGER

● Introduction

Nous vous félicitons pour l'achat de votre nouveau produit. Vous avez opté pour un produit de grande qualité. Le mode d'emploi fait partie intégrante de ce produit. Il contient des indications importantes pour la sécurité, l'utilisation et la mise au rebut. Veuillez lire consciencieusement toutes les indications d'utilisation et de sécurité du produit. Ce produit doit uniquement être utilisé conformément aux instructions et dans les domaines d'application spécifiés. Lors d'une cession à tiers, veuillez également remettre tous les documents.

● Utilisation conforme aux prescriptions

- Le produit est destiné à la plantation de toutes sortes de plantes (par exemple des légumes, des herbes et des fleurs).

- Le produit n'est pas prévu pour une utilisation commerciale.

● Données techniques

Dimensions (L x l x H) :	160 cm x 80 cm x 45 cm
Capacité :	570 L



Consignes de sécurité

LISEZ TOUTES LES CONSIGNES DE SÉCURITÉ ET INSTRUCTIONS. LE NON-RESPECT DE CES CONSIGNES PEUT ENTRAÎNER DE GRAVES BLESSURES.

-  **PRUDENCE ! Risque de blessures !** Assurez-vous que toutes les pièces soient en parfait état et montées correctement. Un montage inapproprié représente un risque de blessures. Des pièces endommagées peuvent

influencer la sécurité et le fonctionnement.

- N'utilisez le produit que s'il est en parfait état. N'utilisez pas le produit si des dommages sont visibles ou suspectés.
- Toute utilisation autre que celle décrite précédemment ou toute modification du produit est interdite et peut entraîner des blessures et/ou endommager le produit.
- Le fabricant n'assume aucune responsabilité pour les dommages qui seront causés par une utilisation illicite.
- Veillez à ce que le produit ne soit assemblé que par des personnes compétentes.
- Pendant le montage : Tenez les enfants éloignés de la zone de travail.
- Ne laissez jamais des enfants sans surveillance avec des matériaux d'emballage. Les matériaux d'emballage représentent un risque d'étouffement.

Les enfants sous-estiment fréquemment les dangers en résultant. Maintenez toujours les enfants hors de la portée des matériaux d'emballage.

- Le contenu de l'emballage contient de nombreuses petites vis et autres petites pièces.

Ces petites pièces peuvent être inhalées ou avalées et entraîner un danger de mort.

- N'utilisez que les pièces de rechange et les accessoires recommandés par le fabricant.
- Ne placez pas plusieurs unités du produit côte à côte.



ATTENTION ! Risque d'incendie ! Ne placez jamais le produit à proximité d'un feu ouvert.

- Gardez toujours la voie d'évacuation libre de tout obstacle.

- Ne jamais stocker de substances facilement inflammables à l'intérieur du produit.
- Positionnez le produit sur une surface solide, sèche, plane et horizontale.

● **Montage/démontage**

- Montez le produit sur une surface solide, sèche, plane et horizontale (par ex. béton ou ciment).
- Avant le montage, veuillez retirer le film plastique de chaque tôle d'acier.
- Montez le produit comme indiqué dans les figures A à K. Pour le démontage, procédez dans l'ordre inverse.
- Pour le montage ou le démontage : Une surface de travail d'au moins 6,25 m² et d'un diamètre de 2,5 m est nécessaire.
- Nous recommandons de monter ou de démonter le produit à deux personnes.
- Portez toujours des gants de travail et soyez prudent lorsque vous manipulez des objets tranchants ou pointus.
- Pendant le montage : Vérifiez toujours l'alignement des pièces avant de serrer les vis. Dans le cas contraire, il se peut que les trous de vis ne soient pas correctement alignés lors des étapes de montage suivantes.
- Pendant le démontage : Faites sécuriser les pièces par une personne avant de desserrer les vis.

● **Nettoyage et entretien**

- N'utilisez pas de produits de nettoyage agressifs pour le nettoyage, car ils peuvent endommager les surfaces et donc le produit.
- Nettoyez le produit avec un chiffon humide et une solution savonneuse douce.
- Après le nettoyage : Laissez les pièces complètement sécher. Cela permet d'éviter la formation de moisissures, d'odeurs et de décoloration.
- Vérifiez régulièrement la stabilité du produit. Assurez-vous que toutes les

vis sont présentes, bien serrées et sécurisées. Serrez les vis si nécessaire.

- N'utilisez que les accessoires et les pièces de rechange recommandés par le fabricant.

● **Mise au rebut**

L'emballage se compose de matières recyclables pouvant être mises au rebut dans les déchetteries locales.

Votre mairie ou votre municipalité vous renseigneront sur les possibilités de mise au rebut des produits usagés.



Le produit et les matériaux d'emballage sont recyclables et relèvent de la responsabilité élargie du producteur. Éliminez-les séparément, en suivant l'Info-tri illustrée, dans l'intérêt d'un meilleur traitement des déchets.

Le logo Triman n'est valable qu'en France.

● **Garantie**

Article L217-16 du Code de la consommation

Lorsque l'acheteur demande au vendeur, pendant le cours de la garantie commerciale qui lui a été consentie lors de l'acquisition ou de la réparation d'un bien meuble, une remise en état couverte par la garantie, toute période d'immobilisation d'au moins sept jours vient s'ajouter à la durée de la garantie qui restait à courir. Cette période court à compter de la demande d'intervention de l'acheteur ou de la mise à disposition pour réparation du bien en cause, si cette mise à disposition est postérieure à la demande d'intervention.

Indépendamment de la garantie commerciale souscrite, le vendeur reste tenu des défauts de conformité du bien et

des vices rédhibitoires dans les conditions prévues aux articles L217-4 à L217-13 du Code de la consommation et aux articles 1641 à 1648 et 2232 du Code Civil.

Article L217-4 du Code de la consommation

Le vendeur livre un bien conforme au contrat et répond des défauts de conformité existant lors de la délivrance.

Il répond également des défauts de conformité résultant de l'emballage, des instructions de montage ou de l'installation lorsque celle-ci a été mise à sa charge par le contrat ou a été réalisée sous sa responsabilité.

Article L217-5 du Code de la consommation

Le bien est conforme au contrat :

1° S'il est propre à l'usage habituellement attendu d'un bien semblable et, le cas échéant :

- s'il correspond à la description donnée par le vendeur et posséder les qualités que celui-ci a présentées à l'acheteur sous forme d'échantillon ou de modèle ;
- s'il présente les qualités qu'un acheteur peut légitimement attendre eu égard aux déclarations publiques faites par le vendeur, par le producteur ou par son représentant, notamment dans la publicité ou l'étiquetage ;

2° Ou s'il présente les caractéristiques définies d'un commun accord par les parties ou être propre à tout usage spécial recherché par l'acheteur, porté à la connaissance du vendeur et que ce dernier a accepté.

Article L217-12 du Code de la consommation

L'action résultant du défaut de conformité se prescrit par deux ans à compter de la délivrance du bien.

Article 1641 du Code civil

Le vendeur est tenu de la garantie à raison des défauts cachés de la chose vendue qui la rendent impropre à l'usage auquel on la destine, ou qui diminuent tellement cet usage que l'acheteur ne l'aurait pas acquise, ou n'en aurait donné qu'un moindre prix, s'il les avait connus.

Article 1648 1er alinéa du Code civil

L'action résultant des vices rédhibitoires doit être intentée par l'acquéreur dans un délai de deux ans à compter de la découverte du vice.

Les pièces détachées indispensables à l'utilisation du produit sont disponibles pendant la durée de la garantie du produit.

Le produit a été fabriqué selon des critères de qualité stricts, et contrôlé consciencieusement avant sa livraison. En cas de défaut de matériau ou de fabrication, vous avez des droits légaux vis-à-vis du vendeur du produit. Vos droits légaux ne sont en aucun cas limités par notre garantie mentionnée ci-dessous.

La garantie de ce produit est de 3 ans à partir de la date d'achat. La période de garantie commence à la date d'achat. Conservez l'original de la preuve d'achat dans un endroit sûr car ce document est nécessaire pour prouver l'achat.

Tout dommage ou défaut déjà présent au moment de l'achat doit être signalé immédiatement après le déballage du produit.

Si le produit présente un défaut de matériau ou de fabrication dans les 3 ans qui suivent la date d'achat, nous le réparerons ou le remplacerons – à notre choix – gratuitement pour vous. La période de garantie n'est pas prolongée par une demande de garantie acceptée. Cette mesure s'applique également pour les pièces remplacées et réparées.

Cette garantie est annulée si le produit a été endommagé ou utilisé ou entretenu de manière incorrecte.

La garantie couvre les défauts de matériels et de fabrication. Cette garantie ne couvre pas les pièces du produit soumises à une usure normale, et qui sont donc considérées comme des pièces d'usure (par exemple les piles, les piles rechargeables, tuyaux, les cartouches d'encre), ni les dommages aux pièces fragiles, par exemple les interrupteurs ou les pièces en verre.

● Faire valoir sa garantie

Afin de garantir la rapidité de traitement de votre demande, veuillez tenir compte des indications suivantes :

Pour toute demande, veuillez conserver le ticket de caisse et le numéro de référence de l'article (IAN 510773_2507) au titre de preuves d'achat.

Le numéro de référence de l'article est indiqué sur la plaque signalétique du produit, sur une gravure présente sur celui-ci, sur la page de couverture de votre manuel (en bas à gauche) ou sur l'autocollant placé sur la face arrière ou inférieure du produit.

En cas de dysfonctionnement de l'appareil ou de tout autre défaut, contactez en premier lieu le service après-vente par téléphone ou par e-mail aux coordonnées indiquées ci-dessous.

Tout produit considéré comme défectueux peut alors être envoyé sans frais de port supplémentaires au service clientèle indiqué, accompagné de la preuve d'achat (ticket de caisse) et d'une description écrite du défaut mentionnant également sa date d'apparition.



Le site parkside-diy.com vous permet de visualiser et de télécharger ce mode d'emploi ainsi que de nombreux autres manuels. Ce code QR vous permet d'accéder directement au site parkside-diy.com. Sélectionnez votre pays et cherchez les modes d'emploi dans le champ de recherche. Le numéro de référence de l'article (IAN) 510773_2507 vous permet d'accéder au mode d'emploi se rapportant à votre article.

● **Service après-vente**

FR Service après-vente France

Tél.: 0800907612

Formulaire de contact sur
parkside-diy.com

IAN 510773_2507

BE Service après-vente Belgique

Tél.: 080012614

Formulaire de contact sur
parkside-diy.com

IAN 510773_2507

CH Service après-vente Suisse

Tél.: 0800563601

Formulaire de contact sur
parkside-diy.com

IAN 510773_2507

Lijst van gebruikte pictogrammen/symbolen	Pagina	20
Inleiding	Pagina	20
Beoogd gebruik	Pagina	20
Technische gegevens	Pagina	20
Veiligheidsaanwijzingen	Pagina	20
Montage/demontage	Pagina	21
Reiniging en onderhoud	Pagina	21
Afvoer	Pagina	22
Garantie	Pagina	22
Afwikkeling in geval van garantie	Pagina	22
Service	Pagina	23

Lijst van gebruikte pictogrammen/symbolen

	Dit symbool betekent dat er bij gebruik van het product de hand moet worden gehouden aan de gebruiksaanwijzing.		Draag veiligheids-handschoenen.
	VOORZICHTIG! – Duidt op een gevaar met een laag risico dat licht tot matig letsel tot gevolg kan hebben, als dit niet wordt voorkomen (bijvoorbeeld verbrandingsgevaar)		Draag een veiligheidsbril.
	OPGELET! – Waarschuwt voor mogelijke schade aan eigendommen (bijv. risico op kortsluiting)		Draag hoofdbescherming.
	Opgelet! Brandgevaar!		Draag voetbescherming.
	Veiligheidsaanwijzingen Handelingsaanwijzingen		

VERHOOGDE KWEEKBAK

● Inleiding

Hartelijk gefeliciteerd met de aankoop van uw nieuwe product. U heeft voor een hoogwaardig product gekozen. De gebruiksaanwijzing is een deel van het product. Deze bevat belangrijke aanwijzingen voor veiligheid, gebruik en verwijdering. Maakt U zich voor de ingebruikname van het product met alle bedienings- en veiligheidsvoorschriften vertrouwd. Gebruik het product alleen zoals beschreven en voor de aangegeven toepassingsgebieden. Overhandig alle documenten bij doorgifte van het product aan derden.

● Beoogd gebruik

- Het product is bedoeld voor het planten van allerlei soorten planten (bv. groenten, kruiden en bloemen).
- Het product is niet bestemd voor commercieel gebruik.

● Technische gegevens

Afmetingen (L × B × H):	160 cm × 80 cm × 45 cm
Capaciteit:	570 L

Veiligheidsaanwijzingen

LEES ALLE VEILIGHEIDSAANWIJZINGEN EN INSTRUCTIES. HET NIET NAVOLGEN HIERVAN KAN TOT ERNSTIG LETSEL LEIDEN.



VOORZICHTIG! Gevaar voor letsel! Controleer dat alle onderdelen intact en op de juiste wijze gemonteerd

- zijn. Bij ondeskundige montage bestaat gevaar voor verwondingen. Beschadigde onderdelen kunnen de veiligheid en functionaliteit beïnvloeden.
- Gebruik het product alleen als het onbeschadigd is. Gebruik het product niet als het zichtbare tekenen van schade vertoont of als deze vermoed worden.
- Ander gebruik dan bovenbeschreven of een verandering aan het product is niet toegestaan en kan leiden tot verwondingen en/of schade aan het product.
- De fabrikant is niet verantwoordelijk voor schade ontstaan door onjuist gebruik.
- Zorg ervoor dat het product alleen door competente volwassenen wordt geïnstalleerd.
- Tijdens de montage: Houd kinderen uit de buurt van de werkplek.
- Laat kinderen nooit zonder toezicht achter met het verpakkingsmateriaal. Het verpakkingsmateriaal vormt een verstikkingsgevaar. Kinderen onderschatten de daaraan verbonden gevaren vaak. Houd kinderen altijd uit de buurt van verpakkingsmateriaal.
- De inhoud van de verpakking bevat vele kleine schroeven en andere kleine onderdelen. Deze kleine onderdelen kunnen worden ingeademd of ingeslikt en de dood tot gevolg hebben.
- Gebruik uitsluitend door de fabrikant aanbevolen vervangende onderdelen en accessoires.
- Plaats niet meerdere eenheden van het product naast elkaar.



OPGELET! Brandgevaar! Zet het product nooit neer in de buurt van open vuur.

- Houd de vluchtweg altijd vrij van obstakels.
 - Bewaar nooit brandbare materialen in het product.
 - Zet het product op een stevig, droog, vlak en horizontaal oppervlak.
- ### ● **Montage/demontage**
- Monteer het product op een stevige, droge, vlakke en vlakke ondergrond (bijv. beton of cement).
 - Verwijder de plastic folie van elke stalen plaat voordat u de plaat monteert.
 - Monteer het product zoals aangegeven in afbeeldingen A tot en met K. Ga bij demontage in omgekeerde volgorde te werk.
 - Voor montage of demontage: Een werkoppervlak van ten minste 6,25 m² en een diameter van 2,5 m is vereist.
 - Wij raden aan het product met 2 personen in elkaar te zetten of te demonteren.
 - Draag altijd werkhandschoenen en wees voorzichtig bij het hanteren van scherpe of puntige voorwerpen.
 - Tijdens de montage: Controleer altijd de uitlijning van de onderdelen voordat u de schroeven aanhaalt. Anders zijn de schroefgaten mogelijk niet goed uitgelijnd voor de volgende montageschappen.
 - Tijdens de demontage: Laat de onderdelen door iemand vasthouden voordat u de schroeven losdraait.
- ### ● **Reiniging en onderhoud**
- Gebruik geen agressieve schoonmaakmiddelen voor het reinigen, omdat deze de oppervlakken en daarmee het product kunnen beschadigen.

- Reinig het product met een vochtige doek en een milde zeepoplossing.
- Na de reiniging: Laat alle delen volledig opdrogen. Dit voorkomt schimmelvorming, geuren en verkleuring.
- Controleer regelmatig of het product stabiel staat. Zorg ervoor dat alle schroeven op hun plaats zitten, goed vastzitten en stevig vastzitten. Draai de schroeven eventueel weer vast.
- Gebruik uitsluitend door de fabrikant aanbevolen vervangende onderdelen en accessoires.

● Afvoer

De verpakking bestaat uit milieuvriendelijke grondstoffen die u via de plaatselijke recyclingcontainers kunt afvoeren.

Informatie over de mogelijkheden om het uitgediende product na gebruik te verwijderen, verstrekt uw gemeentelijke overheid.



Het product, en de verpakkingsmaterialen kunnen worden gerecycled en zijn onderhevig aan een uitgebreide verantwoordelijkheid van de fabrikant. Gooi ze apart weg, overeenkomstig de aangegeven Info-tri (informatie over afvalscheiding), voor een beter afvalbeheer.

Het Triman-logo geldt alleen voor Frankrijk.

● Garantie

Het product werd volgens strenge kwaliteitsrichtlijnen gemaakt en voor de uitlevering zorgvuldig gecontroleerd. In geval van materiaal- of fabricagefouten hebt u tegenover de verkoper van het product wettelijke rechten. Uw wettelijke rechten worden op geen enkele manier door onze hieronder vermelde garantie beperkt.

De garantie voor dit product bedraagt 3 jaar vanaf aankoopdatum. De garantieperiode gaat in op de datum van aankoop. Bewaar het originele bewijs van aankoop op een veilige plek aangezien dit document nodig is als bewijs.

Alle beschadigingen of gebreken die reeds op het moment van aankoop aanwezig zijn, moeten meteen na het uitpakken van het product worden gemeld.

Mocht het product binnen 3 jaar na aankoopdatum een materiaal- of fabricagefout vertonen, zullen wij het – naar onze keuze – gratis voor u repareren of vervangen. De garantieperiode wordt door een plaatsgevonden garantietermijning niet verlengd. Dit geldt ook voor vervangen en gerepareerde onderdelen.

Deze garantie vervalt als het product werd beschadigd of onjuist is gebruikt of onderhouden.

De garantie dekt materiaal- en fabricagefouten af. Deze garantie dekt geen productonderdelen die aan normale slijtage onderhevig zijn en daarom als verbruiksartikelen worden beschouwd (bv. batterijen, oplaadbare batterijen, slangen, inktpatronen), noch dekt zij schade aan breekbare onderdelen, bv. schakelaars of onderdelen die van glas zijn gemaakt.

● Afwikkeling in geval van garantie

Volg de volgende aanwijzingen op voor een snelle behandeling van uw probleem:

Houd bij alle vragen alstublieft de kassabon en het artikelnummer (IAN 510773_2507) als bewijs van aankoop bij de hand.

Het artikelnummer kunt u vinden op het typeplaatje van het product, een gravure op het product, het titelblad van uw gebruiksaanwijzing (linksonder) of de sticker op de achter- of onderkant van het product.

Neem bij problemen of overige gebreken met het product eerst contact op met de hieronder vermelde service-afdeling, telefonisch of per e-mail.

Een als defect aangemerkt product kunt u dan samen met het aankoopbewijs (kassabon) en een uitleg over het probleem of gebrek en wanneer het zich heeft voorgedaan gratis naar het aan u meegegeelde service-adres opsturen.



Op parkside-diy.com kunt u deze en vele andere handleidingen inzien en downloaden. Met deze QR-code komt u direct op parkside-diy.com. Selecteer daar uw land en zoek via de zoekfunctie naar de gebruiksaanwijzingen. Door het invoeren van het artikelnummer (IAN) 510773_2507 komt u bij de gebruiksaanwijzingen voor uw artikel.

● **Service**

(NL) Service Nederland

Tel.: 08000229556

Contactformulier op *parkside-diy.com*

IAN 510773_2507

(BE) Service België

Tel.: 080012614

Contactformulier op *parkside-diy.com*

IAN 510773_2507

Wykaz użytych piktogramów i symboli	Strona	25
Wstęp	Strona	25
Użytkowanie zgodne z przeznaczeniem	Strona	25
Dane techniczne	Strona	25
Instrukcje bezpieczeństwa	Strona	25
Montaż lub demontaż	Strona	26
Czyszczenie i konserwacja	Strona	26
Utylizacja	Strona	27
Gwarancja	Strona	27
Sposób postępowania w przypadku naprawy gwarancyjnej	Strona	27
Serwis	Strona	28

Wykaz użytych piktogramów i symboli

	Ten symbol oznacza, że podczas użytkowania produktu należy przestrzegać instrukcji obsługi.		Zakładać rękawice ochronne.
	OSTROŻNIE! – Wskazuje niebezpieczeństwo o niskim stopniu ryzyka, które, jeśli się go nie uniknie, może spowodować niewielkie lub umiarkowane obrażenia (np. ryzyko poparzenia)		Zakładać okulary ochronne.
	UWAGA! – Ostrzega przed możliwymi szkodami materialnymi (np. ryzyko zwarcia)		Nosić ochronę głowy.
	Uwaga! Ryzyko pożaru!		Nosić ochronę stóp.
	Instrukcje bezpieczeństwa		
	Instrukcje użytkowania		

POJEMNIK DO UPRAW

● Wstęp

Gratulujemy Państwu zakupu nowego produktu. Tym samym zdecydowali się Państwo na zakup produktu wysokiej jakości. Instrukcja obsługi jest częścią tego produktu. Zawiera ona ważne wskazówki dotyczące bezpieczeństwa, użytkowania i utylizacji. Przed pierwszym użyciem produktu należy zapoznać się ze wszystkimi wskazówkami dotyczącymi obsługi i bezpieczeństwa. Używać produktu wyłącznie zgodnie z jego poniżej opisanym przeznaczeniem. W przypadku przekazania produktu innej osobie należy dołączyć do niego całą jego dokumentację.

● Użytkowanie zgodne z przeznaczeniem

- Produkt przeznaczony do sadzenia wszelkiego rodzaju roślin (np. warzyw, ziół i kwiatów).

- Produkt nie jest przeznaczony do użytku komercyjnego.

● Dane techniczne

Wymiary (dł. × szer. × wys.):	160 cm × 80 cm × 45 cm
Pojemność:	570 L



Instrukcje bezpieczeństwa

PRZECZYTAĆ WSZYSTKIE INSTRUKCJE BEZPIECZEŃSTWA ORAZ INSTRUKCJE. NIEPRZESTRZEGANIE ZASAD MOŻE SKUTKOWAĆ POWAŻNYMI OBRAŻENIAMI.

-  **OSTROŻNIE! Ryzyko zranienia!** Upewnić się, że wszystkie części są nieuszkodzone i zostały prawidłowo zmontowane. Nieprawidłowy montaż może

spowodować obrażenia. Uszkodzone części mogą mieć negatywny wpływ na bezpieczeństwo i funkcjonalność.

- Używać produktu tylko wtedy, gdy jest w idealnym stanie. Nie używać produktu, jeśli jest uszkodzony lub istnieje podejrzenie uszkodzenia.
- Jakikolwiek użycie inne niż opisane powyżej lub modyfikacja produktu są zabronione i mogą spowodować obrażenia i/lub uszkodzenie produktu.
- Producent nie ponosi odpowiedzialności za szkody spowodowane niewłaściwym użytkowaniem.
- Należy upewnić się, że montaż produktu zostanie przeprowadzony wyłącznie przez kompetentne osoby dorosłe.
- Podczas montażu: Dzieci trzymać z dala od miejsca pracy.
- Nie zostawiać dzieci bez nadzoru w pobliżu materiałów pakunkowych. Materiały pakunkowe grożą zadławieniem. Dzieci często nie są w stanie ocenić związanych z tym niebezpieczeństw. Zawsze trzymać dzieci z dala od materiałów pakunkowych.
- Opakowanie zawiera wiele małych śrub i innych drobnych elementów. Mogą być podczas oddychania lub połknięte i spowodować śmierć.
- Używać tylko części zamiennych i akcesoriów zalecanych przez producenta.
- Nie umieszczać obok siebie wielu egzemplarzy tego produktu.



UWAGA! Ryzyko pożaru!

Nigdy nie stawiać produktu w pobliżu otwartego ognia.

- Zawsze utrzymuj drogę ewakuacyjną wolną od przeszkód.
- Nigdy nie przechowuj materiałów łatwopalnych wewnątrz produktu.
- Produkt powinien stać na stabilnej, suchej, płaskiej i równej powierzchni.

● **Montaż lub demontaż**

- Zamontuj produkt na solidnej, suchej, płaskiej i równej powierzchni (np. betonie lub cemente).
- Przed montażem usuń folię z każdej blachy stalowej.
- Złóż produkt zgodnie z rysunkami od A do K. W celu demontażu wykonaj powyższe kroki w odwrotnej kolejności.
- Do montażu lub demontażu: Wymagana jest powierzchnia robocza co najmniej 6,25 m² i średnica 2,5 m.
- Zalecamy, aby montaż lub demontaż produktu wykonywały dwie osoby.
- Zawsze noś rękawice robocze i zachowaj ostrożność podczas pracy z ostrymi lub spiczastymi przedmiotami.
- Podczas montażu: Zawsze sprawdzaj wyrównanie części przed dokręceniem śrub. W przeciwnym razie otwory na śruby mogą nie być prawidłowo wyrównane podczas kolejnych etapów montażu.
- Podczas demontażu: Poproś kogoś o zabezpieczenie części przed poluzowaniem śrub.

● **Czyszczenie i konserwacja**

- Nie należy używać agresywnych środków czyszczących, ponieważ mogą one uszkodzić powierzchnię, a tym samym produkt.
- Produkt należy czyścić wilgotną ściereczką zwilżoną łagodnym roztworem mydła.
- Po oczyszczeniu: Pozostawić części do całkowitego wyschnięcia. Zapobiega to rozwojowi pleśni, powstawaniu nieprzyjemnych zapachów i przebarwień.
- Regularnie sprawdzaj stabilność produktu. Upewnij się, że wszystkie śruby są obecne, dobrze dokręcone i zabezpieczone. W razie potrzeby dokręć śruby.

- Używaj wyłącznie akcesoriów i części zamiennych zalecanych przez producenta.

● Utylizacja

Opakowanie wykonane jest z materiałów przyjaznych dla środowiska, które można przekazać do utylizacji w lokalnym punkcie przetwarzania surowców wtórnych.

Informacji na temat możliwości utylizacji wyeksploatowanego produktu udziela urząd gminy lub miasta.



Produkt, materiały opakowaniowe, nadają się do recyklingu i podlegają rozszerzonej odpowiedzialności producenta.

Wyrzuc je osobno, zgodnie z ilustracją przedstawiającą informacje o sortowaniu, aby zapewnić lepszą utylizację odpadów.

Logo Triman jest ważne tylko dla Francji.

● Gwarancja

Produkt został wyprodukowany zgodnie z surowymi wytycznymi dotyczącymi jakości i dokładnie przetestowane przed dostawą. W przypadku wad materiałowych lub produkcyjnych przysługują Państwu prawa ustawowe wobec sprzedawcy produktu. Państwa prawa ustawowe nie są w żaden sposób ograniczone przez naszą gwarancję przedstawioną poniżej.

Gwarancja na ten produkt wynosi 3 lata od daty zakupu. Okres gwarancji rozpoczyna się od daty zakupu. Proszę przechowywać oryginalny rachunek w bezpiecznym miejscu, ponieważ ten dokument jest wymagany jako dowód zakupu.

Wszelkie uszkodzenia lub wady obecne już w momencie zakupu należy zgłosić niezwłocznie po rozpakowaniu produktu.

Jeżeli w ciągu 3 lat od daty zakupu produkt wykáže wady materiałowe lub produkcyjne, to – według naszego uznania – bezpłatnie go naprawimy lub wymienimy. Okres gwarancji nie ulega przedłużeniu o przyznane roszczenie gwarancyjne. Dotyczy to również wymienionych i naprawionych części.

Niniejsza gwarancja traci ważność, jeśli produkt został uszkodzony, był niewłaściwie użytkowany lub konserwowany.

Gwarancja obejmuje wady materiałowe i produkcyjne. Niniejsza gwarancja nie obejmuje części produktu, które podlegają normalnemu zużyciu i dlatego są uważane za części zużywalne (np. baterie, akumulatory, węże, wkłady atramentowe), ani nie obejmuje uszkodzeń części delikatnych, np. przełączników lub części wykonanych ze szkła.

Zgodnie z Kodeksem Cywilnym art. 581 §1 wraz z wymianą urządzenia lub ważnej części czas gwarancji rozpoczyna się na nowo.

● Sposób postępowania w przypadku naprawy gwarancyjnej

Aby zapewnić szybkie rozpatrzenie wniosku, należy postępować zgodnie z poniższymi instrukcjami:

Do wszystkich zapytań proszę mieć przygotowany paragon i numer artykułu (IAN 510773_2507) jako dowód zakupu.

Numer artykułu można znaleźć na tabliczce znamionowej produktu, na grawerze na produkcie, na stronie tytułowej instrukcji (w lewym dolnym rogu) lub na naklejce z tytułu lub na spodzie produktu.

W przypadku wystąpienia usterek funkcjonalnych lub innych wad należy najpierw skontaktować się telefonicznie

lub pocztą elektroniczną z wymienionym poniżej działem serwisowym.

Następnie można wysłać produkt zarejestrowany jako wadliwy na podany adres serwisowy bezpłatnie, załączając dowód zakupu (paragon) i określając, na czym polega wada i kiedy wystąpiła.



Te i wiele innych instrukcji można przeglądać i pobrać na stronie parkside-diy.com. Ten kod QR przeniesie Cię bezpośrednio na stronę parkside-diy.com. Wybierz swój kraj i użyj maski wyszukiwania, aby wyszukać instrukcje obsługi. Wprowadź numer artykułu (IAN) 510773_2507, aby uzyskać dostęp do instrukcji obsługi artykułu.

● Serwis

PL Serwis Polska

Tel.: 008004912069

Formularz kontaktowy na stronie
parkside-diy.com

IAN 510773_2507

Seznam použitých piktogramů a symbolů	Strana	30
Úvod	Strana	30
Použití ke stanovenému účelu	Strana	30
Technické údaje	Strana	30
Bezpečnostní pokyny	Strana	30
Montáž/demontáž	Strana	31
Čištění a údržba	Strana	31
Zlikvidování	Strana	31
Záruka	Strana	32
Postup v případě uplatňování záruky	Strana	32
Servis	Strana	33

Seznam použitých piktogramů a symbolů

	Tento symbol znamená, že při použití tohoto výrobku je třeba dodržet návod k obsluze.		Noste ochranné rukavice.
	OPATRNĚ! – Označuje ohrožení s nízkým stupněm rizika, které může mít, pokud se mu nezabrání, za následek lehké až střední zranění (např. nebezpečí opaření)		Noste ochranné brýle.
	VÝSTRAHA! – Varuje před možným poškozením majetku (např. nebezpečí zkratu)		Noste ochranu hlavy.
	Výstraha! Riziko požáru!		Noste ochranu nohou.
 	Bezpečnostní pokyny Pokyny pro činnost		

VYVÝŠENÝ ZÁHON

● Úvod

Blahopřejeme Vám ke koupi nového výrobku. Rozhodli jste se pro kvalitní produkt. Návod k obsluze je součástí tohoto výrobku. Obsahuje důležité pokyny pro bezpečnost, použití a likvidaci. Před použitím výrobku se seznamte se všemi pokyny k obsluze a bezpečnostními pokyny. Používejte výrobek jen popsáním způsobem a na uvedených místech. Při předání výrobku třetí osobě předejte i všechny podklady.

● Použití ke stanovenému účelu

- Výrobek je určen k výsadbě všech druhů rostlin (např. zeleniny, bylinek a květin).
- Výrobek není určen pro použití k podnikatelským účelům.

● Technické údaje

Rozměry (D × Š × V):	160 cm × 80 cm × 45 cm
Kapacita:	570 L



Bezpečnostní pokyny

PŘEČTĚTE SI VŠECHNA BEZPEČNOSTNÍ UPOZORNĚNÍ A POKYNY. NEDODRŽENÍ MŮŽE VÉST K VÁŽNÝM ZRANĚNÍM.

-  **OPATRNĚ! Riziko zranění!** Ujistěte se, že jsou všechny díly nepoškozené a řádně namontované. Při nesprávné montáži existuje nebezpečí zranění. Poškozené části mohou nepříznivě ovlivnit bezpečnost a funkčnost.
- Výrobek používejte pouze, když je v bezvadném stavu. Výrobek nepoužívejte, pokud jsou poškození viditelná nebo se dají předpokládat.

- Jakékoli jiné použití než popsané nebo úprava výrobku nejsou povoleny a mohou vést ke zraněním a/nebo škodám na výrobku.
- Výrobce neručí za škody, které vzniknou neodborným používáním.
- Zajistěte, aby byl výrobek montován pouze kompetentními dospělými.
- Při montáži: Udržujte děti daleko od pracovní oblasti.
- Nenechte děti hrát si bez dozoru s balicími materiály. Balicí materiál představuje nebezpečí udušení. Děti často podceňují s tím spojená nebezpečí. Vždy udržujte balicí materiál mimo dosah dětí.
- Obsah balení obsahuje mnoho malých šroubků a dalších drobných dílů. Tyto malé části mohou být vdechnuty nebo spolknuty a způsobit ohrožení života.
- Používejte pouze výrobcem doporučené díly příslušenství a náhradní díly.
- Nepokládejte několik kusů výrobku vedle sebe.



VÝSTRAHA! Riziko požáru!

Neumísťujte výrobek do blízkosti otevřeného ohně.

- Vždy udržujte únikovou cestu bez překážek.
- Uvnitř výrobku nikdy neskladujte vysoce hořlavé látky.
- Postavte výrobek na pevný, suchý, plochý a vodorovný podklad.

● Montáž/demontáž

- Výrobek instalujte na pevný, suchý, rovný a rovný povrch (např. beton nebo cement).
- Před instalací odstraňte z každého ocelového plechu plastovou fólii.
- Smontujte výrobek podle obrázků A až K. Při demontáži postupujte v opačném pořadí.
- Pro montáž nebo demontáž: Pro montáž a demontáž je nutná pracovní

plocha o rozloze nejméně 6,25 m² a průměru 2,5 m.

- Doporučujeme, aby výrobek montovaly nebo demontovaly 2 osoby.
- Vždy používejte pracovní rukavice a buďte opatrní při manipulaci s ostrými nebo špičatými předměty.
- Při montáži: Před utažením šroubů vždy zkontrolujte vyrovnání dílů. V opačném případě nemusí být otvory pro šrouby v dalších krocích montáže správně zarovnané.
- Při demontáži: Před povolováním šroubů zajistěte díly osobou.

● Čištění a údržba

- Nepoužívejte žádné agresivní nebo abrazivní čisticí prostředky, protože ty by mohly poškodit povrchy a tím výrobek.
- Výrobek čistěte lehce navlhčeným hadříkem a jemným mýdlovým roztokem.
- Po čištění: Nechte všechny díly úplně uschnout. Zabráníte tak tvorbě plísní, zápachu a změně barvy.
- Kontrolujte pravidelně stabilitu výrobku. Ujistěte se, že jsou všechny šrouby na svém místě, pevně dotažené a zajištěné. Šrouby případně dotáhněte.
- Používejte pouze výrobcem doporučené díly příslušenství a náhradní díly.

● Zlikvidování

Obal se skládá z ekologických materiálů, které můžete zlikvidovat prostřednictvím místních sběren recyklovatelných materiálů.

O možnostech likvidace vysloužilých zařízení se informujte u správy vaší obce nebo města.



Výrobek a obalové materiály jsou recyklovatelné a podléhají rozšířené odpovědnosti výrobce.

Likvidujte je odděleně podle ilustrovaných Info-tri (informace o třídění), abyste mohli lépe nakládat s odpady.

Logo Triman platí jen pro Francii.

● **Záruka**

Výrobek byl vyroben podle přísných směrnic kvality a před dodáním pečlivě otestován. V případě materiálních nebo výrobních vad máte zákonná práva vůči prodejci výrobku. Vaše zákonná práva nejsou níže uvedenou zárukou nijak omezená.

Záruka na tento výrobek je 3 roky od data zakoupení. Záruční doba začíná dnem zakoupení. Originál dokladu o zakoupení si uschovejte na bezpečném místě, protože tento doklad je vyžadován jako doklad o koupi.

Jakékoli poškození nebo závady, které se vyskytly již v okamžiku nákupu, musí být nahlášeny ihned po vybalení výrobku.

Pokud se u výrobku během 3 let od data zakoupení projeví vada materiálu nebo výrobní vada, pak vám ho podle naší volby bezplatně opravíme nebo vyměníme. Záruční doba se po uznané reklamaci neprodlužuje. To platí také pro vyměněné a opravené díly.

Tato záruka je neplatná, pokud byl výrobek poškozený nebo nesprávně používaný anebo udržovaný.

Záruka se kryje na materiálové a výrobní vady. Tato záruka se nevztahuje na díly výrobku, které podléhají běžnému opotřebení, a tím platí jako opotřebitelné díly (např. baterie, akumulátory, hadice, inkoustové barevné patrony), ani se nevztahuje na poškození rozbitných dílů, např. spínačů nebo dílů ze skla.

● **Postup v případě uplatňování záruky**

V zájmu rychlého zpracování Vašeho požadavku se řiďte následujícími pokyny:

Pro všechny požadavky si uschovejte pokladní stvrzenku jako doklad o nákupu a číslo položky (IAN 510773_2507).

Číslo položky najdete na typovém štítku, je vyryto na výrobku, je uvedeno na titulní stránce Vašeho návodu (vlevo dole) nebo je na nálepce na zadní nebo spodní straně výrobku.

Při poruchách funkce nebo jiných závadách nejdříve kontaktujte telefonicky nebo e-mailem níže uvedené servisní oddělení.

Na adresu servisu, kterou Vám sdělíme, můžete zdarma odeslat pouze výrobek, který byl zaznamenaný jako vadný, a to spolu s pokladním dokladem (stvrzenkou), popisem závady a uvedením doby, kdy k závadě došlo.



Na stránkách parkside-diy.com najdete tuto a celou řadu dalších příruček k nahlédnutí a ke stažení. Pomocí tohoto QR kódu se dostanete přímo na stránky parkside-diy.com. Vyberte svou zemi a vyhledejte návod k obsluze pomocí formuláře k vyhledávání. Zadáním čísla položky (IAN) 510773_2507 se dostanete k návodu k obsluze Vašeho výrobku.

● Servis

Ⓒ **Servis Česká republika**

Tel.: 800023611









Kontaktní formulář je zapnutý

parkside-diy.com

IAN 510773_2507

Zoznam použitých piktogramov/symbolov	Strana	35
Úvod	Strana	35
Použitie v súlade s určením	Strana	35
Technické údaje	Strana	35
Bezpečnostné upozornenia	Strana	35
Montáž/demontáž	Strana	36
Čistenie a údržba	Strana	36
Likvidácia	Strana	37
Záruka	Strana	37
Postup v prípade poškodenia v záruke	Strana	37
Servis	Strana	38

Zoznam použitých piktogramov/symbolov

	Tento symbol znamená, že pri použití produktu sa musí dodržiavať návod na obsluhu.		Noste ochranné rukavice.
	POZOR! – Označuje nebezpečenstvo s nižším stupňom rizika, ktoré bude mať za následok ľahké až stredne ťažké zranenie, ak sa mu nevyhnete (napr. nebezpečenstvo obarenia)		Noste ochranné okuliare.
	OPATRNE! – Varuje pred potenciálnymi materiálnymi škodami (napr. nebezpečenstvo skratu)		Noste ochranu hlavy.
	Opatrne! Nebezpečenstvo požiaru!		Noste ochranu nôh.
	Bezpečnostné upozornenia Manipulačné pokyny		

VYVÝŠENÝ ZÁHON

● Úvod

Blahoželáme Vám ku kúpe Vášho nového výrobku. Rozhodli ste sa pre veľmi kvalitný výrobok. Návod na obsluhu je súčasťou tohto výrobku. Obsahuje dôležité upozornenia týkajúce sa bezpečnosti, používania a likvidácie. Skôr ako začnete výrobok používať, oboznámte sa so všetkými pokynmi k obsluhu a bezpečnosti. Výrobok používajte iba v súlade s popisom a v uvedených oblastiach používania. V prípade postúpenia výrobku ďalším osobám odovzdajte aj všetky dokumenty patriace k výrobku.

● Použitie v súlade s určením

- Produkt je určený na výsadbu všetkých druhov rastlín (napr. zeleniny, bylínok a kvetov).

- Tento produkt nie je určený na komerčné použitie.

● Technické údaje

Rozmery (D × Š × V):	160 cm × 80 cm × 45 cm
Kapacita:	570 L

Bezpečnostné upozornenia

PREČÍTAJTE SI VŠETKY BEZPEČNOSTNÉ UPOZORNENIA A POKYNY.

NEDODRŽANIE POKYNOV MÔŽE VIESŤ K VÁŽNYM PORANENIAM.

-  **POZOR! Nebezpečenstvo poranenia!** Ubezpečte sa, že všetky diely sú nepoškodené a boli správne namontované.

V prípade nesprávnej montáže hrozí nebezpečenstvo poranenia. Poškodené

diely môžu negatívne ovplyvniť bezpečnosť a funkčnosť.

- Produkt používajte iba v bezchybnom stave. Produkt nepoužívajte, ak vykazuje viditeľné známky poškodenia alebo sa domnievate, že je poškodený.
- Iné použitie, než je opísané vyššie, alebo úpravy produktu sú neprípustné a môžu viesť k poraneniám a/alebo k poškodeniam produktu.
- Výrobca nepreberá záruku za škody, ktoré vzniknú neodborným používaním produktu.
- Dbajte na to, aby produkt montovala len kompetentná dospelá osoba.
- Počas montáže: Udržujte deti mimo pracovnej oblasti.
- Deti nenechávajte bez dozoru v blízkosti obalových materiálov. Obalový materiál predstavuje nebezpečenstvo udusenía. Deti často podceňujú nebezpečenstvo spojené s obalovými materiálmi. Nedovoľte, aby sa deti dostali sa do blízkosti obalového materiálu.
- Obsah balenia obsahuje veľa malých skrutiek a iných drobných dielov. Tieto malé diely sa môžu vdýchnuť alebo prehltnúť a spôsobiť život ohrozujúce zranenia.
- Používajte len výrobcom odporúčané príslušenstvo a náhradné diely.
- Neumiestňujte viacero kusov produktu vedľa seba.



OPATRNE! Nebezpečenstvo požiaru! Produkt nikdy neinštalujte v blízkosti otvoreného ohňa.

- Únikovú cestu vždy udržiavajte bez prekážok.
- Vo vnútri produktu nikdy neskladujte horľavé materiály.
- Produkt umiestnite na pevný, suchý, plochý a vodorovný povrch.

● Montáž/demontáž

- Produkt namontujte na pevný, suchý, plochý a vodorovný povrch (napr. betón alebo cement).
- Pred inštaláciou odstráňte z každého oceleového plechu plastovú fóliu.
- Produkt zmontujte podľa obrázkov A až K. Pri demontáži postupujte v opačnom poradí.
- Na montáž alebo demontáž: Vyžaduje sa pracovná plocha s rozlohou najmenej 6,25 m² a priemerom 2,5 m.
- Odporúčame, aby montáž alebo demontáž produktu vykonávali 2 osoby.
- Vždy noste pracovné rukavice a pri manipulácii s ostrými alebo špicatými predmetmi buďte opatrní.
- Počas montáže: Pred utiahnutím skrutiek vždy skontrolujte zarovnanie dielov. V opačnom prípade nemusia byť otvory na skrutky v nasledujúcich krokoch montáže správne zarovnané.
- Počas demontáže: Pred uvoľnením skrutiek nechajte diely zaistiť inou osobou.

● Čistenie a údržba

- Na čistenie nepoužívajte agresívne čistiace prostriedky, pretože by mohli poškodiť povrchy a tým aj produkt.
- Produkt čistite navlhčenou handričkou a jemným mydlovým roztokom.
- Po vyčistení: Nechajte všetky časti úplne vyschnúť. Tým sa zabráni rastu plesní, zápachu a zmene farby.
- Pravidelne kontrolujte stabilitu produktu. Uistite sa, že všetky skrutky sú na svojom mieste, pevne a bezpečne utiahnuté. V prípade potreby skrutky dotiahnite.
- Používajte len výrobcom odporúčané príslušenstvo a náhradné diely.

● Likvidácia

Obal pozostáva z ekologických materiálov, ktoré môžete odovzdať na miestnych recyklačných zberných miestach.

O možnostiach likvidácie opotrebovaného výrobku sa môžete informovať na Vašej obecnej alebo mestskej správe.



Výrobok a obalové materiály sú recyklovateľné a podliehajú rozšírenej zodpovednosti výrobcu.

Pre lepšie spracovanie odpadu ich zlikvidujte oddelene podľa obrázkov Info-tri (informácie o triedení).

Triman-Logo platí iba pre Francúzsko.

● Záruka

Výrobok bol starostlivo vyrobený v súlade s prísnyimi smernicami kvality a pred dodaním dôkladne otestovaný. V prípade materiálových alebo výrobných chýb máte zákonné práva voči predajcovi výrobku. Vaše zákonné práva nie sú žiadnym spôsobom obmedzené našou zárukou uvedenou nižšie.

Záruka na tento výrobok je 3 roky od dátumu nákupu. Záručná doba začína plnúť dátumom kúpy. Originál dokladu o kúpe si uschovajte na bezpečnom mieste, pretože tento doklad je potrebný ako dôkaz o kúpe.

Akékoľvek poškodenie alebo nedostatky prítomné už v čase nákupu je potrebné nahlásiť ihneď po vybalení výrobku.

Ak sa v priebehu 3 rokov od dátumu zakúpenia preukáže, že výrobok vykazuje chyby materiálu alebo spracovania, podľa vlastného uváženia Vám ho bezplatne opravíme alebo vymeníme. Záručná doba sa na základe poskytnutej záručnej

reklamácie nepredlžuje. To platí aj pre vymenené alebo opravené diely.

Táto záruka je neplatná, ak bol výrobok poškodený alebo nesprávne používaný alebo udržiavaný.

Záruka sa vzťahuje na chyby materiálu a výrobné chyby. Táto záruka sa nevzťahuje na časti výrobku, ktoré podliehajú bežnému opotrebovaniu, a preto sa považujú za opotrebovateľné diely (napr. batérie, nabíjateľné batérie, hadice, atramentové kazety), ani na poškodenie krehkých častí, napr. spínačov alebo častí zo skla.

● Postup v prípade poškodenia v záruke

Na zabezpečenie rýchleho spracovania svojej žiadosti postupujte podľa ďalej uvedených pokynov:

Pre všetky otázky majte pripravený pokladničný lístok a číslo výrobku (IAN 510773_2507) ako doklad o kúpe.

Číslo výrobku nájdete na typovom štítku výrobku, gravúre výrobku, titulnej strane návodu (vľavo dole) alebo na nálepke na zadnej alebo spodnej strane výrobku.

Pri výskyte funkčných porúch alebo iných nedostatkov sa najprv telefonicky alebo e-mailom obráťte na ďalej uvedené servisné oddelenie.

Výrobok označený ako chybný potom môžete bezplatne zaslať na poskytnutú servisnú adresu, pričom priložte doklad o kúpe (pokladničný lístok) a uveďte, v čom spočíva nedostatok a kedy sa vyskytol.



Na stránke parkside-diy.com si môžete stiahnuť túto a mnohé ďalšie príručky. Týmto QR kódom sa dostanete priamo na parkside-diy.com. Vyberte svoju krajinu a pomocou vyhľadávacej masky vyhľadajte návody na obsluhu. Zadaním čísla výrobku (IAN) 510773_2507 sa dostanete na návod na obsluhu pre svoj výrobok.

● **Servis**

SK **Servis Slovensko**

Tel.: 0800003409











Kontaktný formulár je zapnutý

parkside-diy.com

IAN 510773_2507

Lista de símbolos y pictogramas utilizados	Página	40
Introducción	Página	40
Uso previsto	Página	40
Datos técnicos	Página	40
Indicaciones de seguridad	Página	40
Montaje/desmontaje	Página	41
Limpieza y mantenimiento	Página	41
Eliminación	Página	41
Garantía	Página	42
Tramitación de la garantía	Página	42
Asistencia	Página	43

Lista de símbolos y pictogramas utilizados

	Este símbolo significa que se debe tener en cuenta el manual de instrucciones al utilizar el producto.		Use guantes de protección.
	¡CUIDADO! – Identifica un peligro de nivel bajo que, si no se evita, puede tener como consecuencia una lesión leve o moderada (p. ej., peligro de escaldadura)		Utilice gafas de protección.
	¡ATENCIÓN! – Advierte de posibles daños materiales (p. ej., peligro de cortocircuito)		Utilice protección para la cabeza.
	¡Atención! ¡Peligro de incendio!		Utilice protección para los pies.
 	Indicaciones de seguridad Instrucciones		

JARDINERA ELEVADA

● **Introducción**

Ehonorabuena por la adquisición de su nuevo producto. Ha optado por un producto de alta calidad. El manual de instrucciones forma parte de este producto. Contiene importantes indicaciones sobre seguridad, uso y eliminación. Antes de usar el producto, familiarícese con todas las indicaciones de manejo y de seguridad. Utilice el producto únicamente como se describe a continuación y para las aplicaciones indicadas. Adjunte igualmente toda la documentación en caso de entregar el producto a terceros.

● **Uso previsto**

- El producto se ha diseñado para plantar todo tipo de plantas (por ejemplo, verduras, hierbas y flores).
- El producto no se ha concebido para el uso comercial.

● **Datos técnicos**

Dimensiones (L x An x Al):	160 cm x 80 cm x 45 cm
Capacidad:	570 L



Indicaciones de seguridad

LEA TODAS LAS INDICACIONES DE SEGURIDAD E INSTRUCCIONES. LA INOBSERVANCIA PUEDE PROVOCAR LESIONES GRAVES.



¡CUIDADO! ¡Riesgo de lesión! Asegúrese de que todas las piezas estén intactas y montadas

correctamente. Existe peligro de lesiones por ensamblaje incorrecto. Las partes dañadas pueden afectar a la seguridad y funcionalidad.

- Utilice el producto solo si se encuentra en perfecto estado. No utilice el

producto si los daños son visibles o si sospecha que puede tener algún daño.

- No se permite un uso distinto al descrito anteriormente ni la modificación del producto, lo que puede provocar lesiones o daños en el producto.
- El fabricante no se responsabiliza de los daños producidos por un uso indebido.
- Asegúrese de que únicamente adultos competentes instalen el producto.
- Durante el montaje: Mantenga a los niños alejados del área de trabajo.
- No deje que los niños jueguen solos con el material de embalaje. El material de embalaje presenta riesgo de asfixia. Los niños subestiman a menudo los peligros. Mantenga siempre el material de embalaje fuera del alcance de los niños.
- El contenido del embalaje incluye muchos tornillos pequeños y otras piezas pequeñas.

Estas piezas pequeñas pueden inhalarse o tragarse y suponer un peligro de muerte.

- Utilice solo accesorios o piezas de repuesto recomendados por el fabricante.
- No coloque varias unidades del producto una al lado de otra.



¡ATENCIÓN! ¡Peligro de incendio! Nunca coloque el producto cerca de una llama abierta.

- Mantenga siempre la vía de evacuación sin obstáculos.
- Nunca almacene materiales fácilmente inflamables en el interior del producto.
- Coloque el producto sobre una superficie firme, seca, plana y nivelada.

● Montaje/desmontaje

- Monte el producto sobre una superficie firme, seca, plana y nivelada (por ejemplo, hormigón o cemento).

- Antes del montaje, retire la lámina de plástico de cada chapa de acero.
- Monte el producto como se muestra en las figuras A–K. Proceda en orden inverso para el desmontaje.
- Para el montaje o desmontaje: Se requiere una superficie de trabajo de, al menos, 6,25 m² y un diámetro de 2,5 m.
- Recomendamos que dos personas monten o desmonten el producto.
- Use siempre guantes de trabajo y tenga cuidado al manipular objetos afilados o puntiagudos.
- Durante el montaje: Compruebe siempre la alineación de las piezas antes de apretar los tornillos. En caso contrario, los orificios de los tornillos no estarán correctamente alineados en los siguientes pasos de montaje.
- Durante el desmontaje: Una persona debe sujetar las piezas antes de aflojar los tornillos.

● Limpieza y mantenimiento

- No utilice productos de limpieza agresivos o abrasivos, ya que pueden dañar las superficies y, por tanto, el producto.
- Limpie el producto utilizando un paño húmedo y una solución jabonosa suave.
- Después de la limpieza: Deje secar por completo todas las piezas. Esto impide la aparición de moho, olores y decoloración.
- Compruebe regularmente la estabilidad del producto. Asegúrese de que todos los tornillos estén disponibles, apretados y seguros. En caso necesario, apriete bien los tornillos.
- Utilice solo accesorios o piezas de repuesto recomendados por el fabricante.

● Eliminación

El embalaje está compuesto por materiales no contaminantes que pueden ser desechados en el centro de reciclaje local.

Para obtener información sobre las posibilidades de desecho del producto al final de su vida útil, acuda a la administración de su comunidad o ciudad.



El producto, y el material de embalaje son reciclables y están sujetos a la responsabilidad extendida del fabricante. Deséchelos por separado siguiendo la información ilustrada de recogida selectiva para un mejor tratamiento de los residuos.

El logotipo Triman se aplica solo para Francia.

● Garantía

El producto ha sido fabricado según normas de calidad exigentes y ha sido probado minuciosamente antes de la entrega. En caso de fallos de material o de fabricación, dispone de derechos legales frente al vendedor del producto. Nuestra garantía mencionada a continuación no restringe sus derechos legales de ningún modo.

La garantía para este producto es de 3 años a partir de la fecha de compra. La garantía empieza el día de la fecha de compra. Conserve el justificante de compra original en un lugar seguro, ya que este documento es necesario para demostrar la compra.

Todos los daños o defectos ya presente en el momento de la compra deben informarse inmediatamente tras desembalar el producto.

Si el producto presenta defectos de material o fabricación en los 3 años a partir de la fecha de compra, lo repararemos o sustituiremos, según nuestra elección, gratuitamente para usted. El período de garantía no se extiende por una reclamación de garantía aprobada.

Esto también es aplicable a las piezas sustituidas y reparadas.

La garantía pierde su validez si el producto se daña o se utiliza o mantiene de forma inadecuada.

La garantía cubre defectos de material y fabricación. Esta garantía no cubre las piezas del producto sujetas a un uso y desgaste normal y, por lo tanto, consideradas piezas de desgaste (por ej. pilas, baterías, mangueras, cartuchos de tinta) ni los daños a las piezas frágiles, por ej. interruptores o piezas de cristal.

● Tramitación de la garantía

Para garantizar un procesamiento rápido de su consulta, por favor, siga las indicaciones siguientes:

Para cualquier consulta, tenga a mano el recibo y el número de artículo (IAN 510773_2507) como justificante de compra.

Encontrará el número de artículo en la placa de características del producto, un gravado en el producto, la portada de las instrucciones (abajo a la izquierda) o el adhesivo en la parte posterior o inferior del producto.

Si se producen fallos de funcionamiento o cualquier otro defecto, contacte primero por teléfono o correo electrónico con el departamento de servicio mencionado a continuación.

Entonces podrá enviar gratuitamente para usted un producto registrado como defectuoso a la dirección de servicio que se le proporcione adjuntando la factura de compra (recibo) e indicando cuál es el defecto y cuándo tuvo lugar.



En parkside-diy.com puede visualizar y descargar este y muchos otros manuales. Con este código QR accede directamente a parkside-diy.com. Seleccione su país y busque los manuales de instrucciones a través de la máscara de búsqueda. Introduciendo el número de artículo (IAN) 510773_2507 accede al manual de instrucciones de su artículo.

● Asistencia

ES **Asistencia en España**

Tel.: 900994940

Formulario de contacto en
parkside-diy.com

IAN 510773_2507

Liste over anvendte piktogrammer/symboler	Side	45
Indledning	Side	45
Forskriftsmæssig anvendelse	Side	45
Tekniske data	Side	45
Sikkerhedsanvisninger	Side	45
Montering/demontering	Side	46
Rengøring og vedligeholdelse	Side	46
Bortskaffelse	Side	46
Garanti	Side	47
Afvikling af garantisager	Side	47
Service	Side	48

Liste over anvendte piktogrammer/symboler

	Dette symbol betyder, at betjeningsvejledningen skal følges ved anvendelse af produktet.		Anvend beskyttelseshandsker.
	FORSIGTIG! – Betegner en fare med lav risikograd, som kan medføre lette til moderate kvæstelser, hvis den ikke undgås (fx forbrændingsfare)		Anvend sikkerhedsbriller.
	OBS! – Advarer om mulige tingskader (fx kortslutningsfare)		Bær hjelm.
	Obs! Brandfare!		Bær sikkerhedsfodtøj.
	Sikkerhedsanvisninger Handlingsanvisninger		

HØJBED

● Indledning

Hjerteligt tillykke med købet af deres nye produkt. Du har besluttet dig for et produkt af høj kvalitet. Brugervejledningen er en del af dette produkt. Den indeholder vigtige informationer om sikkerhed, brug og bortskaffelse. Gør dig inden ibrugtagning af produktet fortrolig med alle betjenings- og sikkerhedsanvisninger. Benyt kun produktet som beskrevet og til de oplyste formål. Videregiv alle papirer, hvis du giver produktet videre til tredjemand.

● Forskriftsmæssig anvendelse

- Produktet er beregnet til plantning af alle typer planter (f.eks. grøntsager, urter og blomster).
- Produktet er ikke beregnet til erhvervmæssig brug.

● Tekniske data

Dimensioner (L × B × H):	160 cm × 80 cm × 45 cm
Kapacitet:	570 L



Sikkerhedsanvisninger

LÆS ALLE SIKKERHEDSANVISNINGER OG VEJLEDNINGER. MANGLENDE OVERHOLDELSE KAN MEDFØRE ALVORLIGE KVÆSTELSER.

- **FORSIGTIG! Fare for kvæstelser!** Kontrollér, at alle dele er ubeskadigede og monteret korrekt. Ved forkert montering er der fare for kvæstelser. Beskadigede dele kan påvirke sikkerhed og funktion.
- Anvend kun produktet hvis det er i fejlfri stand. Anvend ikke produktet, hvis der er synlige eller formodede skader.
- Anden anvendelse end beskrevet ovenfor eller en ændring af produktet er

ikke tilladt og kan resultere i kvæstelser og/eller beskadigelse af produktet.

- Fabrikanten hæfter ikke for skader, der opstår som følge af ikke-forskriftsmæssig anvendelse.
- Produktet må kun monteres af kompetente voksne personer.
- Under monteringen: Hold børn væk fra arbejdsområdet.
- Børn må ikke efterlades med emballagen uden opsyn. Emballagen udgør en kvælningsrisiko. Børn undervurderer ofte de dermed forbundne farer. Hold emballagen uden for børns rækkevidde.
- Emballagen indeholder mange små skruer og andre små dele. Disse små dele kan indtages eller sluges og medføre livsfare.
- Anvend kun de af producenten anbefalede reserve- og tilbehørsdele.
- Anbring ikke flere enheder af produktet ved siden af hinanden.



OBS! Brandfare! Anbring aldrig produktet i nærheden af åben ild.

- Hold altid en flugtvej fri for forhindringer.
- Opbevar aldrig brændbare stoffer i produktet.
- Anbring produktet på en solid, tør, flad og vandret overflade.

● Montering/demontering

- Monter produktet på en solid, tør, flad og vandret overflade (f.eks. beton eller cement).
- Fjern plastfolien fra alle stålplader inden montering.
- Monter produktet som illustreret i figur A til K. Ved demontering skal du gå frem i omvendt rækkefølge.
- Til montering eller demontering: Der kræves et arbejdsareal på mindst 6,25 m² med en diameter på mindst 2,5 m.

- Vi anbefaler, at 1 er 2 personer om at montere eller demontere produktet.
- Bær altid arbejdshandsker, og vær forsigtig ved håndtering af skarpe eller spidse genstande.
- Under monteringen: Kontroller altid, at delene er justeret korrekt, inden du spænder skruerne. I modsat fald kan du risikere, at skruenhullerne ikke passer sammen ved de efterfølgende monteringsstrin.
- Under demonteringen: Sørg for, at en anden person holder ved delene, inden du fjerner skruerne.

● Rengøring og vedligeholdelse

- Brug ikke aggressive rengøringsmidler, da disse kan beskadige overfladerne og dermed produktet.
- Rengør produktet med en fugtig klud og mildt sæbevand.
- Efter rengøring: Lad alle dele tørre fuldstændigt. Det forhindrer skimmel, lugt og misfarvning.
- Kontrollér regelmæssigt produktets stabilitet. Kontrollér, at alle skruer er til stede og er spændt forsvarligt. Efterspænd om nødvendigt skruerne.
- Anvend kun de af producenten anbefalede reserve- og tilbehørsdele.

● Bortskaffelse

Indpakningen består af miljøvenlige materialer, som De kan bortskaffe over de lokale genbrugssteder.

De får oplyst muligheder til bortskaffelse af det udtjente produkt hos deres lokale myndigheder eller bystyre.



Produktet og emballagematerialer kan genbruges og er underlagt udvidet producentansvar.

De skal bortskaffes separat. Følg de viste mærkater med sorteringsoplysninger, så de bortskaffes på en bedre måde.

Triman-logoet gælder kun for Frankrig.

● **Garanti**

Produktet er blevet fremstillet efter strenge kvalitetsstandarder og kontrolleret nøje før udlevering. I tilfælde af materiale- eller produktionsfejl kan du i medfør af loven gøre krav gældende over for sælgeren af produktet. Dine lovmæssige rettigheder begrænses på ingen måde af den af os nedennævnte garanti.

Garantien på dette produkt gælder i 3 år regnet fra købsdatoen. Garantien gælder fra købsdatoen. Opbevar den originale kvittering et sikkert sted, da dette dokument forlanges forlagt som dokumentation for købet.

Alle skader eller mangler, der allerede forefindes på tidspunktet for købet, skal straks meddeles efter udpakningen af produktet.

Hvis der inden for 3 år regnet fra købsdatoen viser sig en materiale- eller produktionsfejl på produktet, reparerer eller udskifter vi det – efter vores valg – gratis for dig. Garantiperioden forlænges ikke som følge af et imødekommet krav om garanti. Dette gælder også for udskiftede og reparerede dele.

Denne garanti bortfalder, hvis produktet er blevet beskadiget eller anvendt og vedligeholdt forkert.

Garantien dækker materiale- og produktionsfejl. Denne garanti dækker hverken produktdele, der er udsat for normal slitage og derfor er at betragte som sliddele (f.eks. batterier, akkumulatorer, slanger, farvepatroner), eller skader på skrøbelige dele, f.eks. kontakter eller dele af glas.

● **Afvikling af garantisager**

For at sikre en hurtig behandling af din forespørgsel, bedes du overholde følgende instruktioner:

Ved alle forespørgsler, skal kvitteringen og varenummeret (IAN 510773_2507) kunne forevises som dokumentation på købet.

Varenummeret kan du aflæse på produktets typeskilt, en gravering på produktet, forsiden af din betjeningsvejledning (nederst til venstre) eller på en mærkat på bagsiden eller undersiden af produktet.

Hvis der opstår funktionsfejl eller andre mangler, skal du i første omgang kontakte serviceafdelingen via telefon eller e-mail.

Et defekt produkt kan gratis sendes til den serviceadresse, der er blevet oplyst, vedlagt kvitteringen (kassebonen) og en beskrivelse af, hvilken defekt der er opstået og hvornår den er opstået.



På parkside-diy.com kan du se og downloade denne og mange andre manualer. Ved at scanne QR-koden får du adgang til parkside-diy.com. Vælg dit land og søg efter betjeningsvejledningen i søgefeltet. Ved at indtaste varenummeret (IAN) 510773_2507 finder du frem til betjeningsvejledningen af dit produkt.

● Service

DK **Service Danmark**









Tel.: 80254583

Kontaktformular på *parkside-diy.com*

IAN 510773_2507

Elenco dei pittogrammi/simboli utilizzati	Pagina	50
Introduzione	Pagina	50
Usato previsto	Pagina	50
Dati tecnici	Pagina	50
Istruzioni di sicurezza	Pagina	50
Montaggio/smontaggio	Pagina	51
Pulizia e manutenzione	Pagina	51
Smaltimento	Pagina	51
Garanzia	Pagina	52
Gestione dei casi in garanzia	Pagina	52
Assistenza	Pagina	53

Elenco dei pittogrammi/simboli utilizzati

	Questo simbolo indica che durante l'uso del prodotto va osservato il manuale delle istruzioni.		Indossare guanti protettivi.
	CAUTELA! – Indica una minaccia a basso rischio che, se non evitata, può causare lesioni lievi o di media gravità (ad es. pericolo di scottature)		Indossare occhiali di sicurezza.
	ATTENZIONE! – Avverte di possibili danni materiali (ad es. pericolo di cortocircuito)		Indossare un copricapo protettivo.
	Attenzione! Rischio di incendio!		Indossare una protezione per i piedi.
	Istruzioni di sicurezza Istruzioni		

FIORIERA RIALZATA

● Introduzione

Congratulazioni per l'acquisto del vostro nuovo prodotto. Avete optato per un prodotto di alta qualità. Le istruzioni d'uso sono parte integrante di questo prodotto. Esse contengono importanti avvertenze sulla sicurezza, l'impiego e lo smaltimento. Prima dell'utilizzo del prodotto, prendere conoscenza di tutte le istruzioni d'uso e delle avvertenze di sicurezza. Utilizzare il prodotto solo come descritto e per i campi di applicazione indicati. Consegnare tutte le documentazioni su questo prodotto quando viene ceduto a terzi.

● Usò previsto

- Il prodotto è destinato alla coltivazione di tutti i tipi di piante (ad es. ortaggi, erbe aromatiche e fiori).
- Il prodotto non è adatto per l'uso commerciale.

● Dati tecnici

Dimensioni (L × P × A):	160 cm × 80 cm × 45 cm
Capacità:	570 L



Istruzioni di sicurezza

LEGGERE TUTTE LE PRECAUZIONI E LE ISTRUZIONI DI SICUREZZA. LA MANCATA OSSERVANZA PUÒ CAUSARE GRAVI LESIONI.



CAUTELA! Rischio di

lesioni! Assicurarsi che tutte le parti siano integre e montate correttamente. In

caso di assemblaggio non corretto sussiste pericolo di infortunio. Parti danneggiate possono compromettere la sicurezza e il funzionamento.

- Utilizzare il prodotto solo se in perfette condizioni. Non utilizzare il prodotto se vi sono danni visibili o sospetti.
- L'uso diverso da quello sopra descritto o la modifica del prodotto non è consentita e può provocare lesioni e/o danni al prodotto.
- Il produttore non è responsabile per danni causati da un uso improprio.
- Assicurarsi che il prodotto sia installato solo da adulti competenti.
- Durante il montaggio: Tenere i bambini lontano dall'area di lavoro.
- Non lasciare mai i bambini da soli in presenza di materiale di imballaggio. Il materiale di imballaggio comporta un pericolo di soffocamento. I bambini sottovalutano spesso i pericoli esistenti. Tenere sempre i materiali di imballaggio fuori dalla portata dei bambini.
- La confezione contiene molte piccole viti e altre minuterie. Queste minuterie possono essere inalate o ingerite e causare pericolo di morte.
- Utilizzare solo gli accessori e i ricambi consigliati dal produttore.
- Non posizionare più unità del prodotto una accanto all'altra.



ATTENZIONE! Rischio di incendio! Non installare mai il prodotto in prossimità di una fiamma libera.

- Mantenere la via di fuga sempre libera da ostacoli.
- Non conservare mai materiali facilmente infiammabili all'interno del prodotto.
- Posizionare il prodotto su una superficie solida, asciutta, piana e livellata.

● Montaggio/smontaggio

- Montare il prodotto su una superficie solida, asciutta, piana e livellata (ad es. calcestruzzo o cemento).

- Prima del montaggio, rimuovere la pellicola di plastica da ogni lamiera di acciaio.
- Montare il prodotto come illustrato nelle figure da A a K. Per lo smontaggio, procedere in ordine inverso.
- Per il montaggio o lo smontaggio: È necessaria una superficie di lavoro di almeno 6,25 m² e un diametro di 2,5 m.
- Si consiglia di montare o smontare il prodotto con l'ausilio di 2 persone.
- Indossare sempre guanti da lavoro e prestare attenzione quando si maneggiano oggetti affilati o appuntiti.
- Durante il montaggio: Controllare sempre l'allineamento delle parti prima di serrare le viti. In caso contrario, i fori delle viti potrebbero non essere allineati correttamente nelle fasi di montaggio successive.
- Durante lo smontaggio: Prima di allentare le viti, fare fissare le parti da un'altra persona.

● Pulizia e manutenzione

- Per la pulizia, non utilizzare detersivi aggressivi, che potrebbero danneggiare le superfici e quindi il prodotto.
- Pulire il prodotto con un panno umido e una soluzione di sapone neutro.
- Dopo la pulizia: Lasciare asciugare completamente tutte le parti. Ciò impedisce la formazione di muffa, odori e scolorimenti.
- Controllare regolarmente la stabilità del prodotto. Assicurarsi che tutte le viti siano presenti, ben serrate e sicure. Serrare eventualmente le viti.
- Utilizzare solo gli accessori e i ricambi consigliati dal produttore.

● Smaltimento

L'imballaggio è composto da materiali ecologici che possono essere smaltiti presso i siti di raccolta locali per il riciclo.

E' possibile informarsi circa le possibilità di smaltimento del prodotto usato presso l'amministrazione comunale o cittadina.



Il prodotto e i materiali di imballaggio sono riciclabili e soggetti alla responsabilità estesa del produttore.

Per un migliore trattamento dei rifiuti, smaltirli separatamente seguendo i diversi simboli della raccolta differenziata.

Il logo Triman è valido solamente per la Francia.

● Garanzia

Il prodotto è stato fabbricato accuratamente secondo severe direttive di qualità ed è stato controllato meticolosamente prima della consegna. In caso di difetti di materiale o fabbricazione l'acquirente può far valere diritti legali nei confronti del venditore. La nostra garanzia sotto riportata non costituisce alcun limite ai diritti legali dell'acquirente.

Questo prodotto è garantito per 3 anni con decorrenza dalla data di acquisto. La garanzia decorre dalla data d'acquisto. Conservare lo scontrino originale in un posto sicuro perché questo documento viene richiesto come prova dell'avvenuto acquisto.

Tutti i danni o difetti presenti già al momento dell'acquisto devono essere comunicati subito dopo l'apertura della confezione.

Se entro 3 anni dalla data di acquisto di questo prodotto si rileva un difetto di materiale o di fabbricazione, noi procederemo, a nostra discrezione, alla riparazione o sostituzione gratuita del prodotto o al rimborso del prezzo di acquisto. Un eventuale intervento in garanzia non prolunga né rinnova il periodo

di garanzia stesso. Ciò vale anche per le parti sostituite e riparate.

Questa garanzia decade in caso di danneggiamento oppure uso o manutenzione impropri del prodotto.

La prestazione in garanzia vale per difetti del materiale o di fabbricazione. Questa garanzia non si estende a componenti del prodotto esposti a normale logorio, che possono pertanto essere considerati come componenti soggetti a usura (esempio capacità della batteria, calcificazione, lampade, pneumatici, filtri, spazzole...). La garanzia non si estende altresì a danni che si verificano su componenti delicati (esempio interruttori, batterie, parti realizzate in vetro, schermi, accessori vari) nonché danni derivanti dal trasporto o altri incidenti.

● Gestione dei casi in garanzia

Per permetterci di risolvere rapidamente il vostro problema, procedete nel seguente modo:

Per tutte le richieste conservare lo scontrino e il codice articolo (IAN 510773_2507) a prova dell'avvenuto acquisto.

Il codice articolo si trova nell'etichetta del prodotto, come incisione sul prodotto, nella pagina del titolo di queste istruzioni (in basso a sinistra) oppure nell'adesivo apposto sul retro o sul lato inferiore del prodotto.

In caso di errori di funzionamento o altri difetti contattare innanzitutto il seguente servizio di assistenza telefonicamente o per e-mail.

Potete inviare gratuitamente all'indirizzo dell'assistenza che vi è stato fornito un eventuale prodotto difettoso, allegando la ricevuta d'acquisto (scontrino), la descrizione del tipo di difetto e l'indicazione di quando si è verificato.



Su parkside-diy.com potete visionare e scaricare questo e molti altri manuali. Con questo codice QR accedete direttamente a parkside-diy.com. Scegliete il vostro paese e cercate le istruzioni per l'uso attraverso la maschera di ricerca. Inserendo il codice articolo (IAN) 510773_2507 accedete alle istruzioni per l'uso relative al vostro articolo.

● Assistenza

IT Assistenza Italia

Tel.: 800172663

Modulo di contatto sul sito

parkside-diy.com

IAN 510773_2507

A felhasznált piktogramok/szimbólumok listája	Oldal	55
Bevezető	Oldal	55
Rendeltetésszerű használat	Oldal	55
Műszaki adatok	Oldal	55
Biztonsági utasítások	Oldal	55
Össze- és szétszerelés	Oldal	56
Tisztítás és karbantartás	Oldal	56
Mentesítés	Oldal	57
Garancia	Oldal	57
Garanciális ügyek lebonyolítása	Oldal	57
Szerviz	Oldal	58

A felhasznált piktogramok/szimbólumok listája

	Ez a szimbólum arra utal, hogy a termék használata során figyelembe kell venni a kezelési útmutatóban leírtakat.		Viseljen védőkesztyűt.
	VIGYÁZAT! – Alacsony kockázati szintű veszélyre utal, melyet ha nem kerülnek el, az könnyebb vagy mérsékelt sérüléshez vezethet (pl. forrázásveszély)		Viseljen védőszemüveget.
	FIGYELEM! – Lehetséges anyagi károokra hívja fel a figyelmet (pl. rövidzárlat veszélye)		Viseljen fejevédőt.
	Figyelem! Égésveszély!		Viseljen lábvédőt.
	Biztonsági utasítások		Kezelési utasítások

EMELT KERTI ÁGYÁS

● Bevezető

Gratulálunk új termékének vásárlása alkalmából. Ezzel a döntésével vállalatunk értékes terméke mellett döntött. A használati utasítás ezen termék része. A biztonságra, a használatára és a megsemmisítésre vonatkozó fontos tudnivalókat tartalmazza. A termék használata előtt ismerje meg az összes használati és biztonsági tudnivalót. A terméket csak a leírtak szerint és a megadott felhasználási területeken alkalmazza. A termék harmadik személy számára való továbbadása esetén kézbesítse vele annak a teljes dokumentációját is.

● Rendeltetészerű használat

- A termék mindenféle növény (pl. zöldségek, fűszernövények és virágok) nevelésére használható.

- A termék üzleti használatra nem alkalmas.

● Műszaki adatok

Méretek (H x Sz x M):	160 cm x 80 cm x 45 cm
Kapacitás:	570 L



Biztonsági utasítások

OLVASSA EL A BIZTONSÁGI ÉS KEZELÉSI UTASÍTÁSOKAT. AZOK FIGYELMEN KÍVÜL HAGYÁSA SÚLYOS SÉRÜLÉSEKHEZ VEZETHET.

-  **VIGYÁZAT! Sérülésveszély!**
Győződjön meg arról, hogy minden rész sértetlenül és szakszerűen van-e felszerelve. A szakszerűtlen összeszerelés sérülésveszéllyel jár. A

sérült alkatrészek befolyásolhatják a biztonságos és megfelelő működést.

- Csak akkor használja a terméket, ha az kifogástalan állapotban van. Ne használja a terméket, ha az szemmel láthatóan, vagy vélhetően sérült.
- Az előzőekben leírtaktól eltérő használati mód vagy a termék módosítása tilos, és sérülésekhez és/ vagy a termék károsodásához vezethet.
- A gyártó nem vállal felelősséget a szakszerűtlen használat miatt bekövetkező károkért.
- Ügyeljen arra, hogy a terméket csak hozzáértő felnőtt szerelje össze.
- Az összeszerelés során: A gyermekeket tartsa a munkaterülettől távol.
- Ne hagyja a gyermekeket a csomagolóanyagokkal felügyelet nélkül. A csomagolóanyagok fulladást okozhatnak.
- A gyermekek gyakran alábecsülik az ezzel kapcsolatos veszélyeket. Tartsa a csomagolóanyagokat gyermekektől távol.
- A csomagolás sok kis méretű csavart és más apró alkatrészeket tartalmaz. Ezek az apró alkatrészek beszippantva vagy lenyelve életveszélyt okozhatnak.
- Csak a gyártó által javasolt tartozékokat vagy pótalkatrészeket használjon.
- Ne állítson fel több egységet a termékből egymás mellé.



FIGYELEM! Égésveszély! A terméket soha ne helyezze nyílt láng közelébe.

- A menekülőutat mindig tartsa akadályoktól mentesen.
- Soha ne tároljon könnyen gyúlékony anyagokat a termék belsejében.
- A terméket stabil, száraz, egyenletes és vízszintes felületre helyezze.

● Össze- és szétszerelés

- A terméket stabil, száraz, egyenletes és vízszintes felületen (pl. beton vagy cement) szerelje össze.
- Összeszerelés előtt távolítsa el az acéllemezeken lévő műanyag fóliát.
- Szerelje fel a terméket az A–K ábrákon látható módon. A szétszereléshez járjon el az ellenkező sorrendben.
- Az össze- és szétszereléshez: Legalább 6,25 m² területű és 2,5 m átmérőjű munkaterület szükséges.
- A termék felállítását és szétszedését javasolt 2 személynek végeznie.
- Mindig viseljen munkakesztyűt, és az éles és hegyes tárgyak kezelése során legyen elővigyázatos.
- Az összeszerelés során: A csavarok meghúzása előtt mindig ellenőrizze az alkatrészek irányát. Ellenkező esetben előfordulhat, hogy az összeszerelés következő lépéseiben a csavarfuratok nem fognak helyesen állni.
- A szétszerelés során: A csavarok kilazítása előtt egy személynek meg kell tartania az alkatrészeket.

● Tisztítás és karbantartás

- Tisztításhoz ne használjon durva tisztítószereket, mert azok kárt tehetnek a felületekben, így a termék is károsodik.
- A terméket egy enyhén nedves ruhával és lágy szappanos vízzel tisztítsa.
- Tisztítás után: Hagyja az alkatrészeket teljes mértékben megszáradni. Ez megakadályozza penészt, a szagok és az elszíneződések kialakulását.
- Rendszeresen ellenőrizze a termék stabilitását. Győződjön meg arról, hogy minden csavar a helyén van, azok stabilak és jól rögzítettek. Szükség esetén szorítsa meg a csavarokat.
- Csak a gyártó által javasolt tartozékokat vagy pótalkatrészeket használjon.

● **Mentesítés**

A csomagolás környezetbarát anyagokból készült, amelyeket a helyi újrahasznosító helyeken adhat le ártalmatlanítás céljából.

A kiszolgált termék megsemmisítési lehetőségeiről lakóhelye illetékes önkormányzatánál tájékozódhat.



A termék, és a csomagolóanyagokat is, újrahasznosítható, és a gyártó kiterjesztett felelőssége alá tartozik.

A jobb hulladékkezelés érdekében az ábrán látható információk (szortírozási információk) alapján külön ártalmatlanítsa őket.

A Triman-logó csak Franciaországra vonatkozik.

● **Garancia**

A terméket gondosan, szigorú minőségi előírások betartásával gyártottuk, és a szállítás előtt gondosan ellenőriztük. Anyag- vagy gyártási hibák esetén a termék eladójával szemben törvényes jogok illetik meg. Az Ön törvényes jogait az általunk alább meghatározott garancia semmilyen módon nem korlátozza.

Erre a termékre 3 év garanciát adunk a vásárlás dátumától számítva. A garancia idő a vásárlás dátumával kezdődik. Biztonságos helyen őrizze meg az eredeti vásárlói bizonylatot, mert ez a dokumentum szükséges a vásárlás bizonyításához.

A vásárláskor fennálló károkat és hiányosságokat a termék kicsomagolása után haladéktalanul jelezze.

Ha ezen a terméken a vásárlástól számított 3 éven belül anyag- vagy gyártási hibát észlel, választásunk szerint ingyenesen megjavítjuk vagy kicseréljük a terméket. A garancia idő nem hosszabbodik meg a

helyette nyújtott szavatossági igény által. Ez a kicserélt vagy javított alkatrészekre is érvényes.

A garancia megszűnik, ha a terméket megrongálták, ill. nem szakszerűen kezelték vagy végezték a karbantartást.

A garancia az anyag- és gyártási hibákra vonatkozik. Ez a garancia nem terjed ki azokra a termékalkatrészekre, amelyek normál kopásnak vannak kitéve, és ezért gyorsan kopó alkatrésznek minősülnek (pl. elemekre, akkumulátorokra, tömlőkre, tintapatronokra), illetve a törékeny alkatrészek sérülésére, pl. kapcsolókra vagy üveg alkatrészekre.

● **Garanciális ügyek lebonyolítása**

Megkeresése gyors feldolgozásához kérjük, kövesse az alábbi utasításokat:

Megkeresés esetén kérjük, mindig készítse elő a pénztárblokkot és a termékszámot (IAN 510773_2507) a vásárlás igazolására.

A termékszámot kérjük, olvassa le a típustábláról, a terméken elhelyezett gravírozásból, az útmutató címlapjáról (alul a bal oldalon), vagy a termék hátsó vagy alsó oldalán található matricáról.

Működési hiba vagy egyéb hiányosság fellépése esetén először vegye fel a kapcsolatot a következőkben felsorolt szervizek valamelyikével telefonon, vagy e-mailen.

A hibásnak ítélt terméket a pénztárblokk és a hiba leírásának és keletkezési idejének megjelölésével, díjmentesen küldheti el az Ön számára kijelölt szerviz címére.



A parkside-diy.com oldalon ezt és számos további kézikönyvet tud megtekinteni és letölteni. Ezzel a QR-kóddal közvetlenül a parkside-diy.com oldalra jut. Válassza ki az országot, és a keresőfelületen keresse meg a használati útmutatókat. A termékszám (IAN) 510773_2507 beírásával juthat el az Ön termékének használati útmutatójához.

● Szerviz

Szerviz Magyarország







Tel.: 0680021647

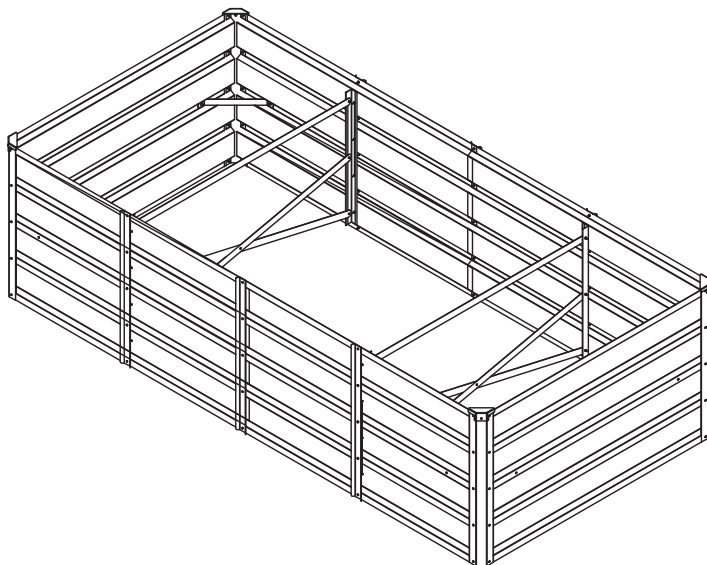
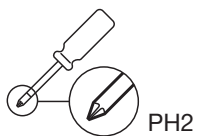





A formanyomtatvány itt elérhető:

parkside-diy.com

IAN 510773_2507





1		x4
2		x2
3		x4
4		x4
C1		x4
C2		x6

S1		x4
L		x1
P1		x4
P2		x2
F1		x12
F2		x100

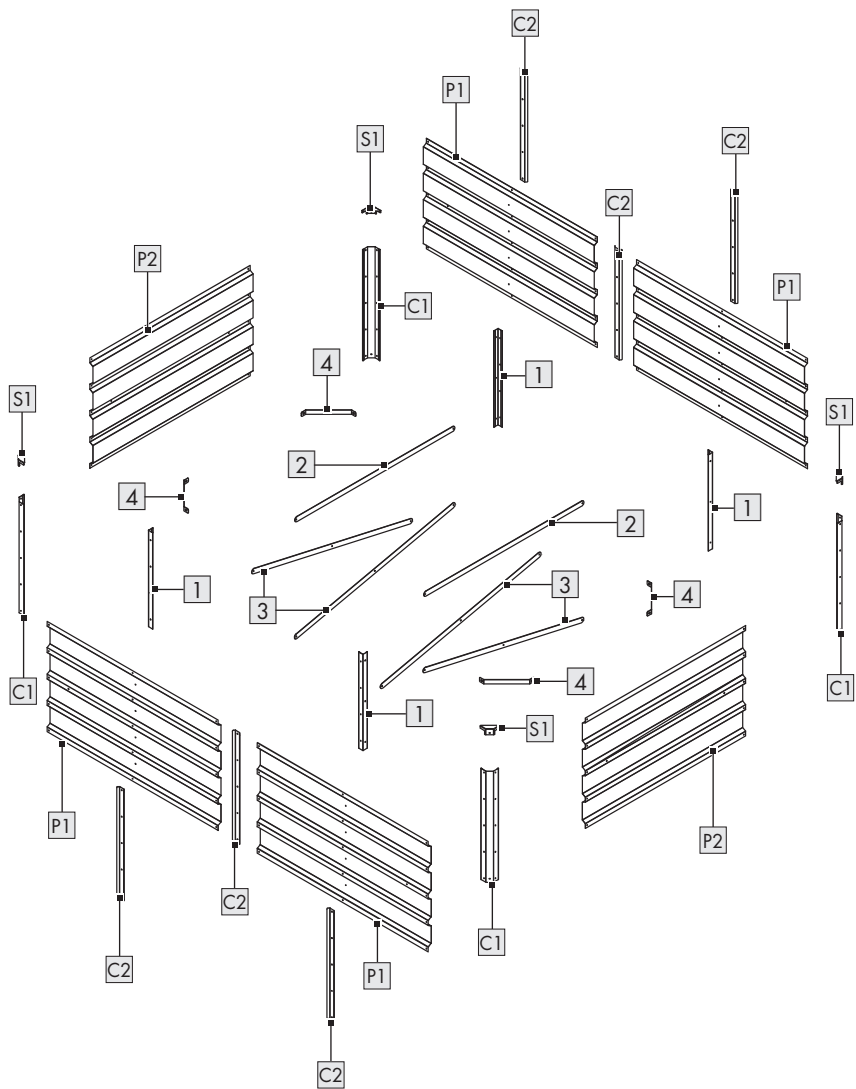

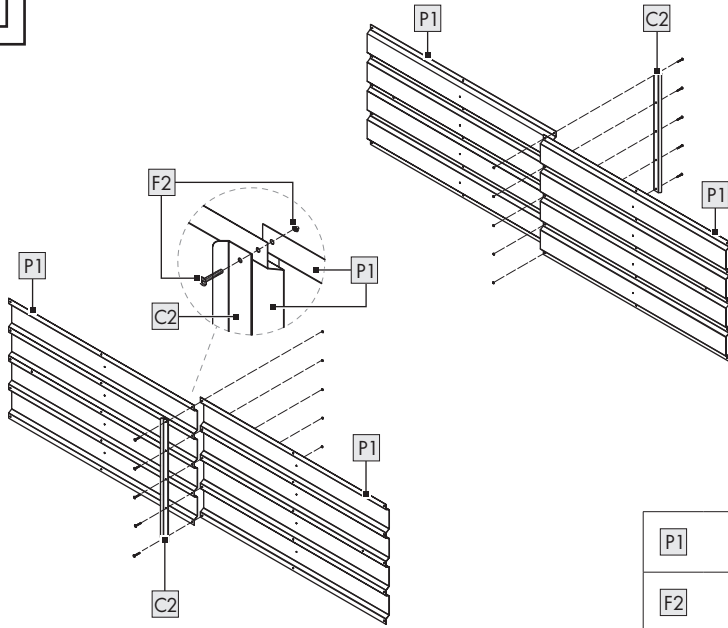

A

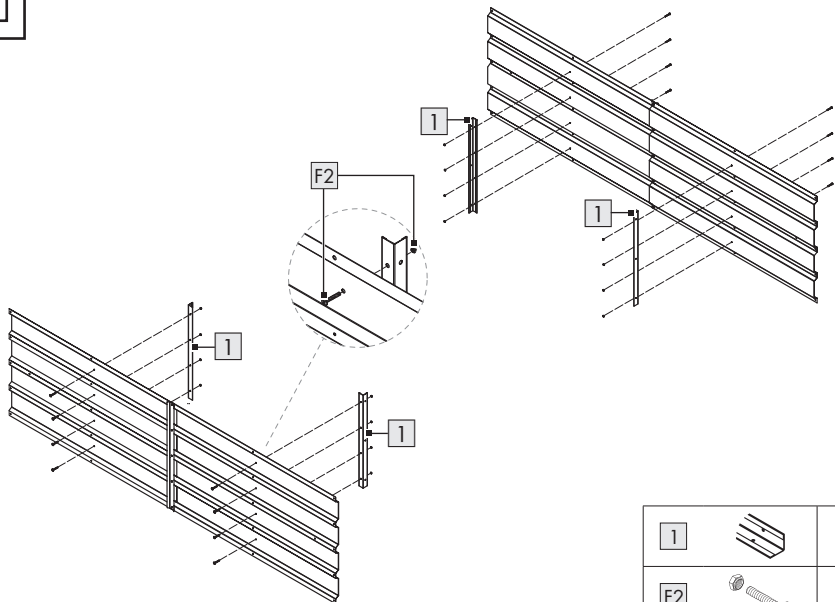

B

P1		×4
F2		×10

C

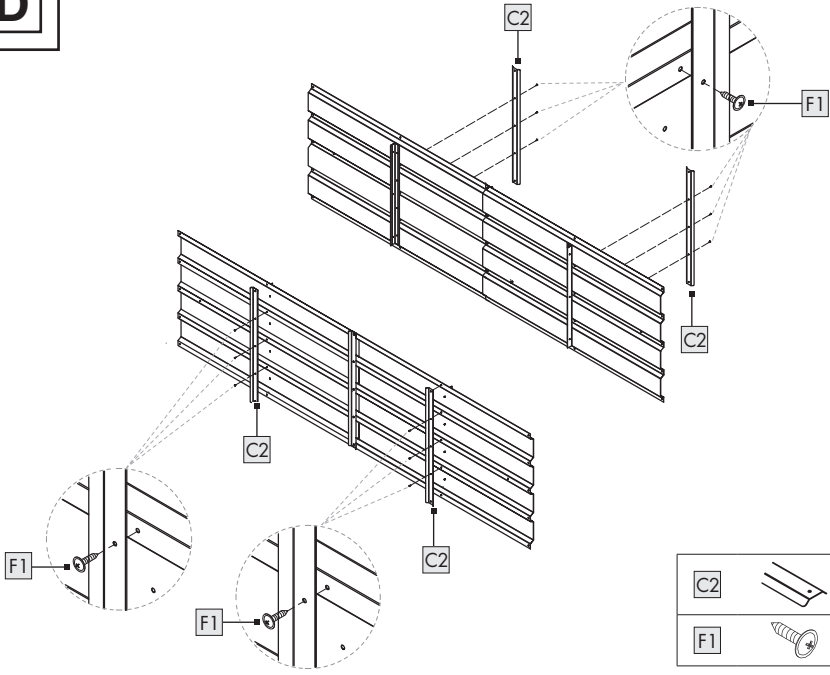
1		×4
F2		×16

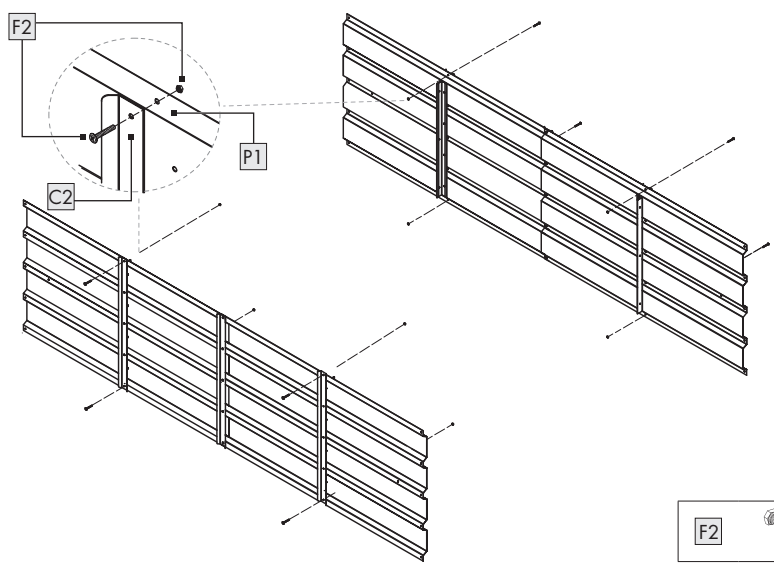

D

C2		x6
F1		x12



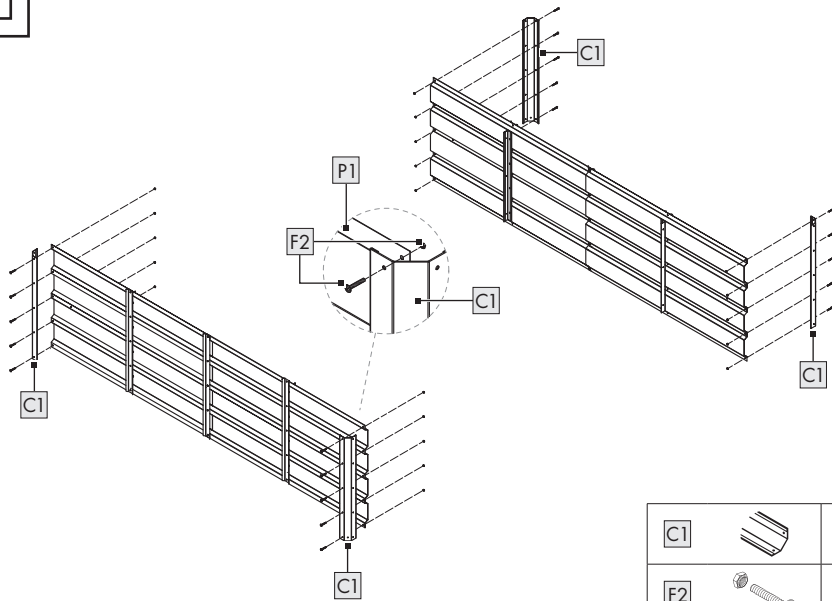

F2		x8
----	---	----

E

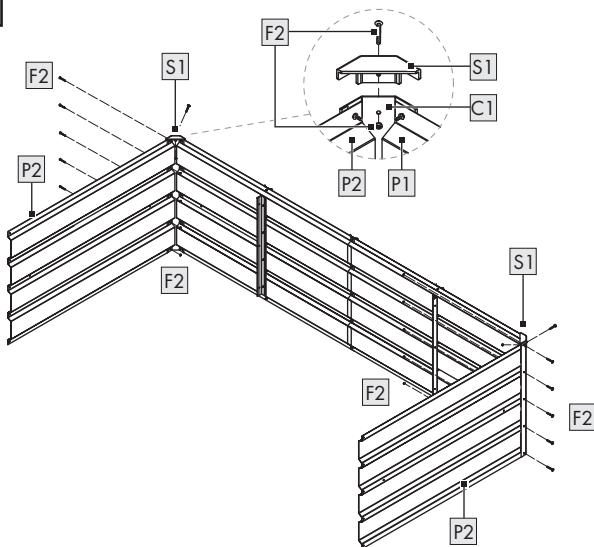
C1		×4
F2		×20

F

P2		×2
S1		×2
F2		×12

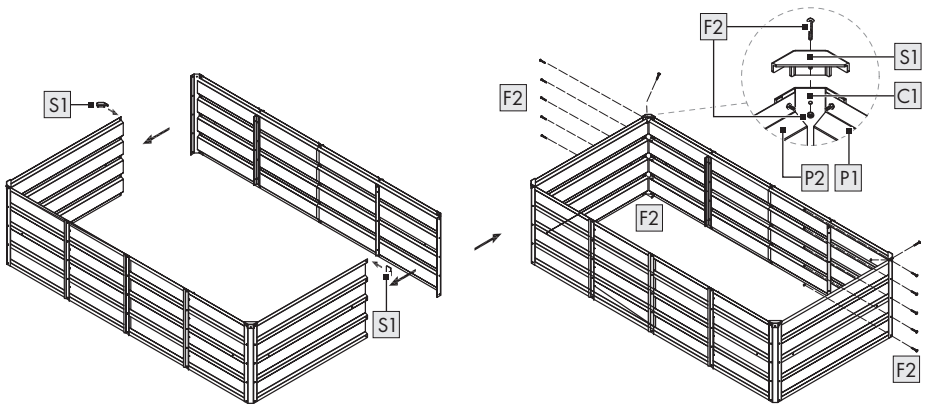

G

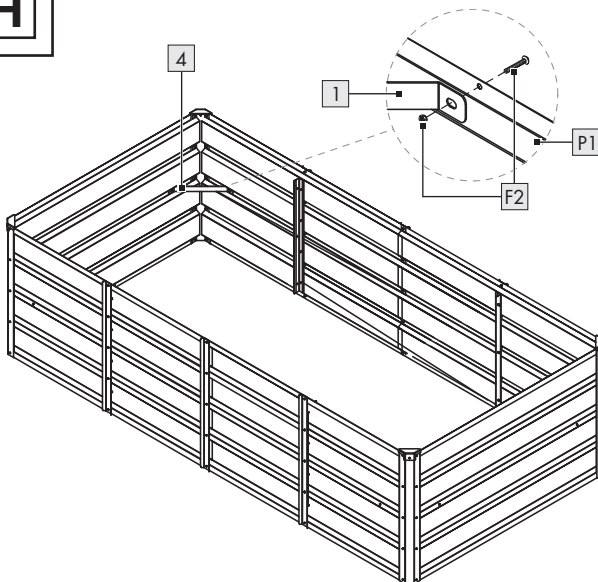
S1		x2
F2		x12

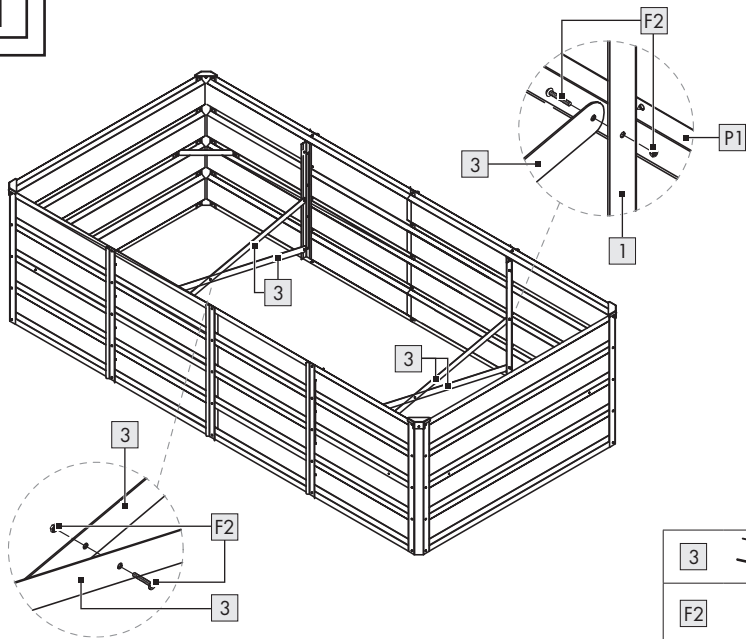

H

4		x4
F2		x8

I

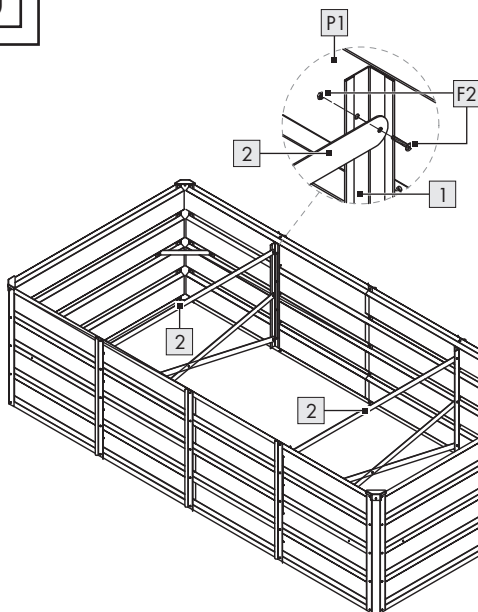
3		×4
F2		×8

J

2		×2
F2		×4

K

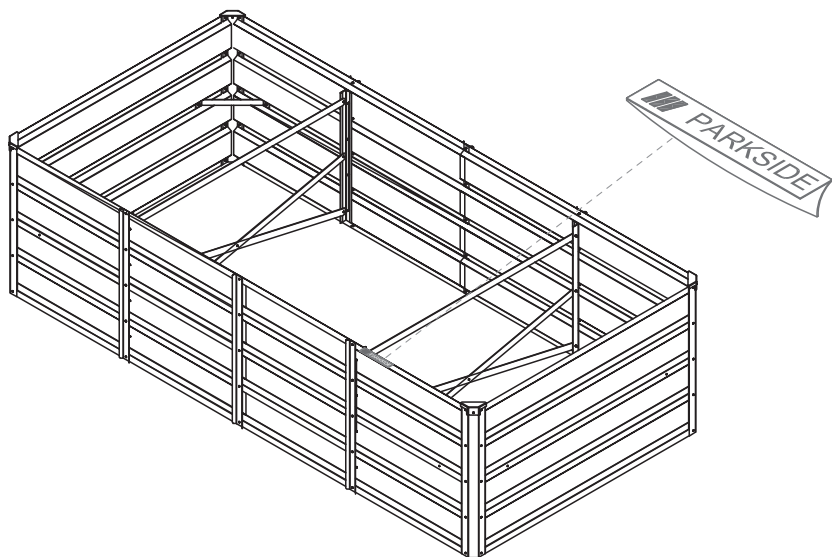

L	 PARKSIDE	x1
---	--	----

OWIM GmbH & Co. KG

Stiftsbergstraße 1
74167 Neckarsulm
GERMANY

Model No.: HG13949

Version: 01/2026

IAN 510773_2507

