



## AKKU-DREH-SCHLAGSCHRAUBER 20 V/ CORDLESS IMPACT WRENCH 20V/VISSEUSE À CHOCS SANS FIL 20 V PASSK 20-Li C2

(DE) (AT) (CH)

### AKKU-DREH-SCHLAGSCHRAUBER 20 V

Bedienungsanleitung  
Originalbetriebsanleitung

(GB) (IE)

### CORDLESS IMPACT WRENCH 20V

User manual  
Translation of the original instructions

(FR) (BE)

### VISSEUSE À CHOCS SANS FIL 20 V

Mode d'emploi  
Traduction de la notice originale

(NL) (BE)

### ACCUDRAAISLAGSCHROEFMACHINE 20 V

Gebruiksaanwijzing  
Vertaling van de oorspronkelijke gebruiksaanwijzing

(PL)

### AKUMULATOROWA WKRETARKA UDAROWA 20 V

Instrukcja obsługi  
Tłumaczenie instrukcji oryginalnej

(CZ)

### AKU RÁZOVÝ UTAHOVÁK 20 V

Návod na obsluhu  
Překlad původního návodu k používání

(SK)

### AKU RÁZOVÝ UTAHOVÁK 20 V

Návod na obsluhu  
Překlad pôvodného návodu na použitie

(ES)

### ATORNILLADORA DE IMPACTO RECARGABLE 20 V

Manual de instrucciones  
Traducción del manual original

(DK)

### BATTERIDREVEN SLAGNØGLE 20 V

Betjeningsvejledning  
Oversættelse af den originale brugsanvisning

(IT)

### AVVITATORE A PERCUSSIONE RICARICABILE 20 V

Istruzioni per l'uso  
Traduzione delle istruzioni originali

(HU)

### AKKUS ÜTVEFÚRÓ 20 V

Használati útmutató  
Eredeti használati utasítás fordítása

IAN 449957\_2310

(DE) (FR) (NL) (BE)  
(PL) (CZ) (SK)

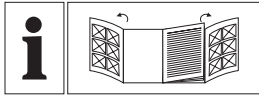

DE/AT/CH	Bedienungsanleitung	Seite	5
GB/IE	User manual	Page	25
FR/BE	Mode d'emploi	Page	41
NL/BE	Gebruiksaanwijzing	Pagina	60
PL	Instrukcja obsługi	Strona	79
CZ	Návod na obsluhu	Strana	98
SK	Návod na obsluhu	Strana	115
ES	Manual de instrucciones	Página	132
DK	Betjeningsvejledning	Side	150
IT	Istruzioni per l'uso	Pagina	167
HU	Használati útmutató	Oldal	185

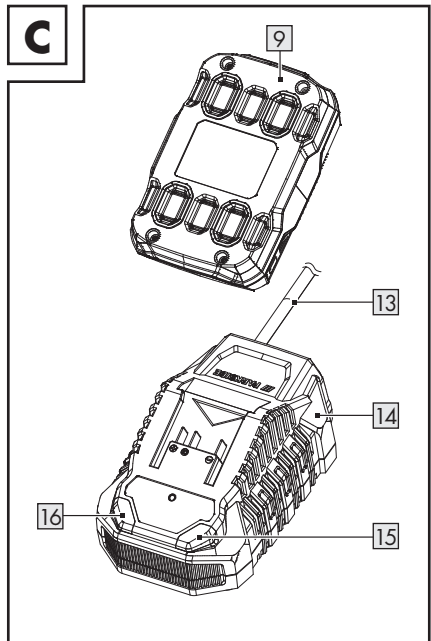
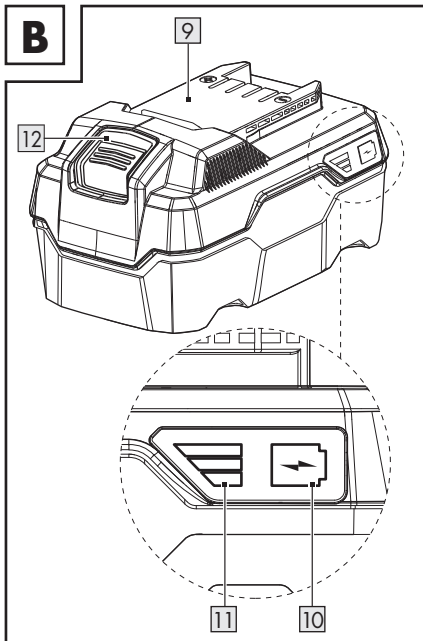
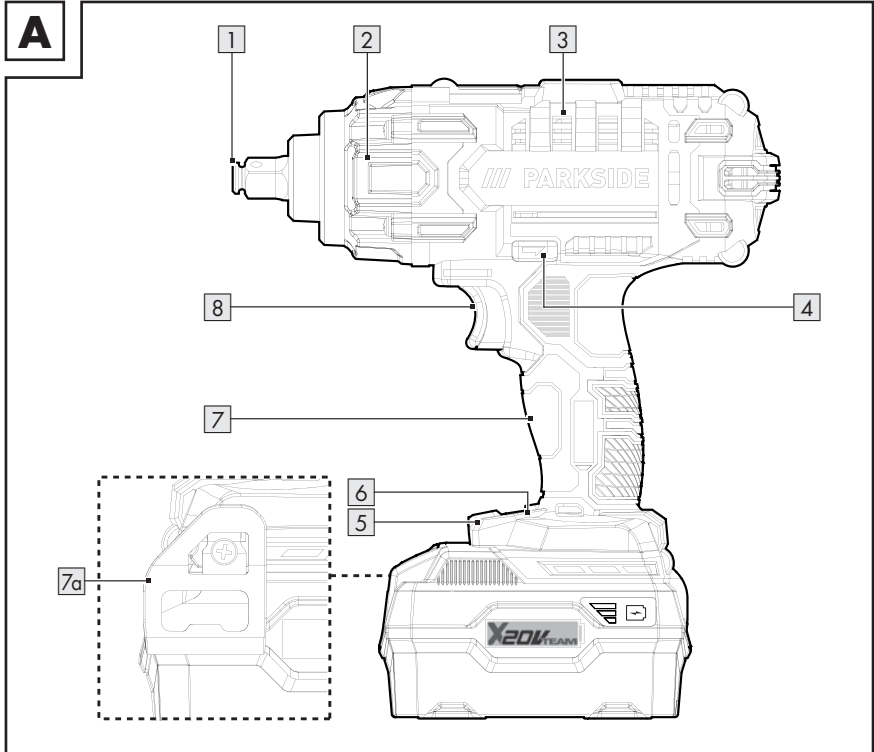

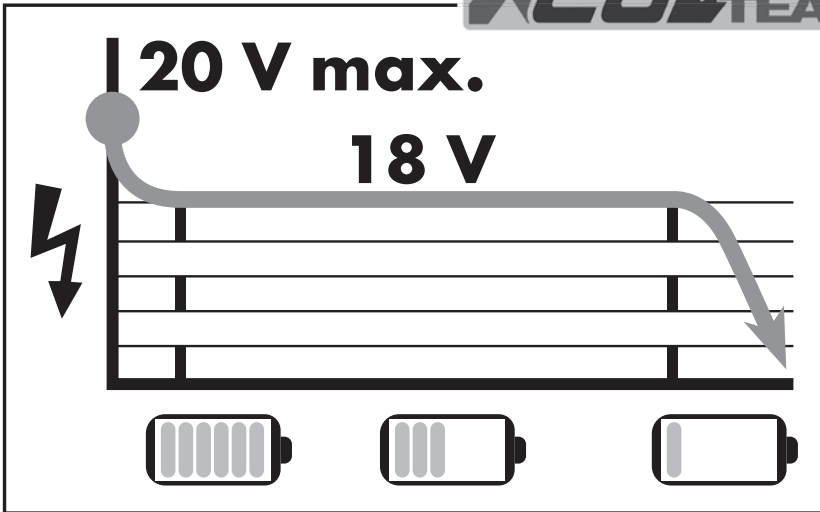

**Ladezeit/Charging time/ Temps de charge/Opladtid/Czas ładowania/  
Doba nabíjení/Čas nabíjania/Tiempo de carga/Opladningstid/  
Tempo di ricarica/Töltési idő**

	** PAP 20 B1 2 Ah	** PAP 20 B3 4 Ah	** Smart PAPS 204 A1 4 Ah	** Smart PAPS 208 A1 8 Ah
* PLG 20 A4/C1 (max. 2.4 A)	60 min	120 min	120 min	210 min
* PLG 20 A3/C3 (max. 4.5 A)	35 min	60 min	50 min	120 min
* PDSLIG 20 A1 (max. 4.5 A)	35 min	60 min	50 min	120 min
* Smart PLGS 2012 A1 (max. 12 A)	35 min	35 min	35 min	45 min
* Ladegerät/Battery charger/Chargeur/Oplader/ładowarka/Nabíječka/Nabíjačka/Cargador/ Batterieoplader/Caricabatterie/Töltőkészülék				
** Akku-Pack/Battery pack/Batterie/Accu/Akumulátorová sada/Akumulátor/Paquete de baterías/Batteripakke/Batteria/Akkumulátorcsomag				

**HINWEIS: Die tatsächliche Ladezeit kann in Abhängigkeit von der Umgebungstemperatur und dem Zustand des Akkus geringfügig von den oben genannten Angaben abweichen. Änderungen der Informationen vorbehalten.**

**NOTE: The actual charging time may be slightly different from the above stated depending on the ambient temperature and the condition of the battery pack. The information is subject to change without prior notice.**

**REMARQUE :** Le temps de charge réel peut varier légèrement par rapport aux données ci-dessus en fonction de la température ambiante et de l'état de la batterie. Informations sous réserve de modifications.

**TIP:** De werkelijke oplaadtijd kan afhankelijk van de omgevingstemperatuur en de toestand van de accu enigszins van de hierboven genoemde gegevens afwijken. Wijzigingen van de informatie voorbehouden.

**RADA:** Rzeczywisty czas ładowania może nieznacznie różnić się od powyższych informacji w zależności od temperatury otoczenia i stanu akumulatora. Informacje mogą ulec zmianie.

**UPOZORNĚNÍ:** Skutečná doba nabíjení se může nepatrně lišit od výše uvedených údajů v závislosti na okolní teplotě a stavu akumulátoru. Změny informací vyhrazeny.

**UPOZORNENIE:** Skutočná doba nabíjania sa môže od vyššie uvedených hodnôt mierne líšiť v závislosti od teploty okolia a stavu akumulátora. Zmeny informácií vyhradené.

**NOTA:** El tiempo de carga real puede variar ligeramente de la información anterior en función de la temperatura de entorno y el estado de la batería. La información está sujeta a cambios.

**BEMÆRK:** Den faktiske opladningstid kan variere lidt i forhold til de ovenstående oplysninger afhængigt af omgivelsestemperaturen og batteriets tilstand. Med forbehold for ændringer af informationerne.



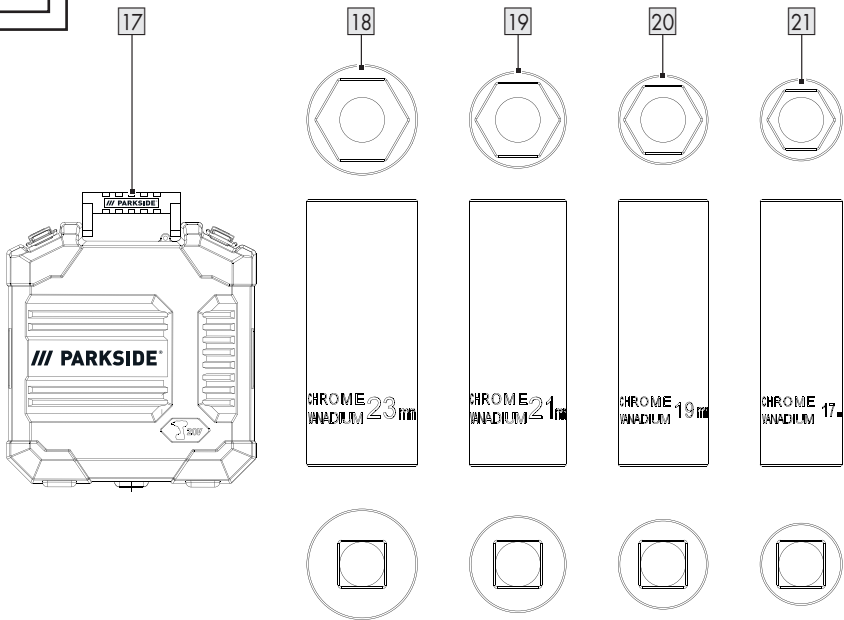
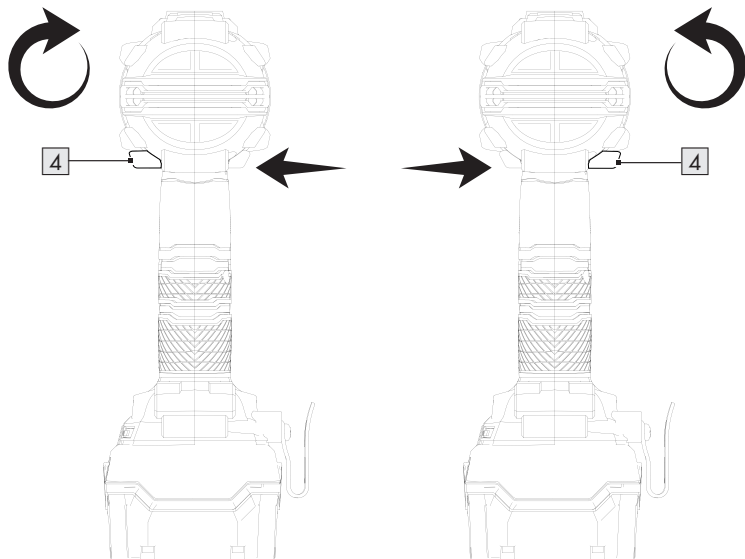

**INDICAZIONE:** Il tempo di ricarica effettivo può differire leggermente dalle informazioni sopra riportate a seconda della temperatura ambiente e delle condizioni della batteria. Le informazioni sono soggette a modifiche senza preavviso.

**MEGJEGYZÉS:** A tényleges töltési idő a környezeti hőmérséklettől és az akkumulátor állapotától függően a fenti adatoktól némileg eltérhet. Az információk változtatásának jogát fenntartjuk.

**D****E**

<b>Liste der verwendeten Piktogramme/Symbole</b> .....	Seite	6
<b>Einleitung</b> .....	Seite	7
Bestimmungsgemäße Verwendung .....	Seite	7
Lieferumfang .....	Seite	7
Liste der Teile .....	Seite	7
Technische Daten .....	Seite	8
<b>Allgemeine Sicherheitshinweise</b> .....	Seite	9
Allgemeine Sicherheitshinweise für Elektrowerkzeuge .....	Seite	9
Sicherheitshinweise für Kfz-Drehschlagschrauber .....	Seite	13
Vibrations- und Geräuschkinderung .....	Seite	14
Verhalten im Notfall .....	Seite	14
Restrisiken .....	Seite	14
Sicherheitshinweise für Ladegeräte .....	Seite	15
<b>Vor der ersten Verwendung</b> .....	Seite	16
Produkt auspacken .....	Seite	16
Zubehör .....	Seite	16
Akku-Pack aufladen .....	Seite	16
Akku-Pack einsetzen/entnehmen .....	Seite	17
Ladezustand des Akku-Packs überprüfen .....	Seite	17
<b>Bedienung</b> .....	Seite	17
Werkzeug einsetzen/entfernen .....	Seite	17
Drehrichtung einstellen .....	Seite	18
Drehmoment einstellen .....	Seite	18
Ein-/Ausschalten .....	Seite	18
Geschwindigkeitsregelung .....	Seite	18
LED-Arbeitslicht .....	Seite	18
Gürtelclip .....	Seite	18
Arbeitshinweise .....	Seite	19
Unterschiede zwischen Schraubendrehern und Schlagschraubern .....	Seite	19
<b>Reinigung und Pflege</b> .....	Seite	20
Wartung .....	Seite	20
Reparatur .....	Seite	20
Lagerung .....	Seite	20
Transport .....	Seite	20
<b>Entsorgung</b> .....	Seite	21
<b>Garantie</b> .....	Seite	22
Abwicklung im Garantiefall .....	Seite	22
<b>Service</b> .....	Seite	23
<b>EU-Konformitätserklärung</b> .....	Seite	24

## Liste der verwendeten Piktogramme/Symbole

	<p>Dieses Symbol bedeutet, dass bei der Verwendung des Produkts die Betriebsanleitung zu beachten ist.</p>		<p>Schalten Sie das Produkt aus und entnehmen Sie den Akku-Pack vor dem Auswechseln von Zubehör, Reinigung und bei Nichtgebrauch.</p>
	<p><b>WARNUNG!</b> - Bezeichnet eine Gefahr mit mittlerem Risikograd, die, wenn sie nicht vermieden wird, den Tod oder eine schwere Verletzung zur Folge haben kann (z. B. Stromschlagrisiko)</p>		<p>Schützen Sie den Akku-Pack vor Hitze und dauerhafter, starker Sonneneinstrahlung.</p>
	<p><b>VORSICHT!</b> - Bezeichnet eine Gefahr mit niedrigem Risikograd, die, wenn sie nicht vermieden wird, eine leichte bis mäßige Verletzung zur Folge haben kann (z. B. Verbrühungsgefahr)</p>		<p>Schützen Sie den Akku-Pack vor Wasser und Feuchtigkeit.</p>
	<p><b>ACHTUNG!</b> - Warnt vor möglichen Sachschäden (z. B. Kurzschlussgefahr)</p>		<p>Schützen Sie den Akku-Pack vor Feuer.</p>
	<p>Warnung - Heiße Oberfläche!</p>		<p>Schutzklasse II (Doppelisolierung)</p>
	<p>Wechselstrom/-spannung</p>		<p>Feinsicherung</p>
	<p>Gleichstrom/-spannung</p>		<p>Tragen Sie einen Gehörschutz!</p>
	<p>Das CE-Zeichen bestätigt Konformität mit den für das Produkt zutreffenden EU-Richtlinien.</p>		<p>Sicherheitshinweise Handlungsanweisungen</p>



## **AKKU- DREHSCLAGSCHRAUBER 20 V**

### ● **Einleitung**

Wir beglückwünschen Sie zum Kauf Ihres neuen Produkts. Sie haben sich damit für ein hochwertiges Produkt entschieden. Die Bedienungsanleitung ist Teil dieses Produkts. Sie enthält wichtige Hinweise für Sicherheit, Gebrauch und Entsorgung. Machen Sie sich vor der Benutzung des Produkts mit allen Bedien- und Sicherheitshinweisen vertraut. Benutzen Sie das Produkt nur wie beschrieben und für die angegebenen Einsatzbereiche. Händigen Sie alle Unterlagen bei Weitergabe des Produkts an Dritte mit aus.

### ● **Bestimmungsgemäße Verwendung**

- Dieser Akku-DrehSchlagschrauber (nachstehend „Produkt“ oder „Elektrowerkzeug“ genannt) ist für das Befestigen und Lösen von Schrauben, Bolzen und Muttern mit Hilfe eines Schlagschraubers bestimmt.
- Das Produkt darf nur von Erwachsenen verwendet werden, die die Anweisungen und Warnhinweise in dieser Bedienungsanleitung gelesen und verstanden haben. Die Benutzer sind für ihre Handlungen verantwortlich.
- Andere Verwendungen oder Veränderungen des Produkts gelten als nicht bestimmungsgemäß und können zu Risiken wie Lebensgefahr, Verletzungen und Beschädigungen führen.
- Für aus bestimmungswidriger Verwendung entstandene Schäden übernimmt der Hersteller keine Haftung.
- Das Produkt ist nicht für den gewerblichen Einsatz oder für andere Einsatzbereiche bestimmt.

### ● **Lieferumfang**

#### **⚠️ WARNUNG!**

- ▶ Das Produkt und die Verpackungsmaterialien sind kein Kinderspielzeug! Kinder dürfen nicht mit Kunststoffbeuteln, Folien und Kleinteilen spielen! Es besteht Verschluckungs- und Erstickungsgefahr!

- 1 Akku-DrehSchlagschrauber
- 4 Stecknüsse (17 mm, 19 mm, 21 mm, 23 mm)
- 1 Gürtelclip (vorinstalliert)
- 1 Aufbewahrungskoffer
- 1 Bedienungsanleitung

### ● **Liste der Teile**

(Abb. A)

- 1 Werkzeugaufnahme
- 2 Gehäuse
- 3 Lüftungsöffnung
- 4 Drehrichtungsschalter
- 5 LED-Arbeitslicht
- 6 Drehmomenttaste
- 7 Handgriff
- 7a Gürtelclip
- 8 Ein-/Aus-Schalter

(Abb. B)

- 9 Akku-Pack \*
- 10 Taste  (Ladestand)
- 11 Ladezustand-LEDs (rot/orange/grün)
- 12 Entriegelungstaste für den Akku-Pack

(Abb. C)

- 13 Anschlussleitung mit Netzstecker
- 14 Ladegerät (Schnellladegerät) \*
- 15 Ladekontroll-LED – Rot
- 16 Ladekontroll-LED – Grün

\* Akku-Pack und Ladegerät sind nicht im Lieferumfang enthalten.

(Abb. D)



- 17 Aufbewahrungskoffer
- 18 Stecknuss, 23 mm
- 19 Stecknuss, 21 mm
- 20 Stecknuss, 19 mm
- 21 Stecknuss, 17 mm

## ● Technische Daten

<b>Akku-Drehschlag-schrauber</b>	<b>PASSK 20-Li C2</b>
Modell-Nummer:	HG111293
Nennspannung:	20 V 
Leerlaufdrehzahl $n_0$ :	0-2 300 min <sup>-1</sup>
Max. Drehmoment:	
– Drehung im Uhrzeigersinn:	400 N m
– Drehung entgegen dem Uhrzeigersinn:	400 N m
Werkzeughalter:	½" Quadrat

<b>Akku-Pack *</b>	<b>PAP 20 B3</b>
Modell-Nummer:	HG08981
Typ:	Lithium-Ionen
Nennspannung:	20 V 
Kapazität:	4 Ah
Energiewert:	80 Wh
Anzahl der Batteriezellen:	10

\* Akku-Pack und Ladegerät sind nicht im Lieferumfang enthalten.

<b>Schnellladegerät * PLG 20 C3</b>	
Modell-Nummer:	
– VDE-Stecker:	HG08983
– BS-Stecker:	HG08983-BS
<b>Eingang:</b>	
Nennspannung:	230-240 V~
Nennfrequenz:	50 Hz
Nennleistung:	120 W
<b>Ausgang:</b>	
Nennspannung:	21,5 V 
Ladestrom:	4,5 A
Schutzklasse:	II/ 
Sicherung (intern):	3,15 A/  T3.15A

\* Akku-Pack und Ladegerät sind nicht im Lieferumfang enthalten.

## Empfohlene Umgebungstemperatur

Während des Ladens:	+4 °C bis +40 °C
Während des Betriebs:	-20 °C bis +50 °C
Während der Lagerung:	0 °C bis +45 °C

## Geräuschemissionswerte

Messwert für Geräusch ermittelt entsprechend EN 62841. Der A-bewertete Geräuschpegel des Elektrowerkzeugs am Ort des Benutzers beträgt typischerweise:

Schalldruckpegel $L_{pA}$ :	85,8 dB
Unsicherheit $K_{pA}$ :	3 dB
Schalleistungspegel $L_{WA}$ :	93,8 dB
Unsicherheit $K_{WA}$ :	3 dB

## Schwingungsemissionswerte

Schwingungsgesamtwerte (Vektorsumme dreier Richtungen) ermittelt entsprechend EN 62841:

Schlagschrauben $a_{H1}$ :	4,066 $m/s^2$
Unsicherheit K:	1,5 $m/s^2$

### **WARNUNG!**



Tragen Sie einen Gehörschutz!

### **HINWEIS**

- ▶ Die angegebenen Schwingungsgesamtwerte und die angegebenen Geräuschemissionswerte sind nach einem genormten Prüfverfahren gemessen worden und können zum Vergleich eines Elektrowerkzeugs mit einem anderen verwendet werden.
- ▶ Die angegebenen Schwingungsgesamtwerte und die angegebenen Geräuschemissionswerte können auch zu einer vorläufigen Einschätzung der Belastung verwendet werden.

### **WARNUNG!**

- ▶ Die Schwingungs- und Geräuschemissionen können während der tatsächlichen Benutzung des Elektrowerkzeugs von den Angabewerten abweichen, abhängig von der Art und Weise, in der das Elektrowerkzeug verwendet wird, insbesondere, welche Art von Werkstück bearbeitet wird.

### **WARNUNG!**

- ▶ Versuchen Sie, die Belastung durch Vibrationen und Geräusche so gering wie möglich zu halten. Beispielhafte Maßnahmen zur Verringerung der Vibrationsbelastung sind das Tragen von Handschuhen beim Gebrauch des Werkzeugs und die Begrenzung der Arbeitszeit. Dabei sind alle Anteile des Betriebszyklus zu berücksichtigen (beispielsweise Zeiten, in denen das Elektrowerkzeug abgeschaltet ist, und solche, in denen es zwar eingeschaltet ist, aber ohne Belastung läuft).



## Allgemeine Sicherheitshinweise

- **Allgemeine Sicherheitshinweise für Elektrowerkzeuge**

### **WARNUNG!**

**Lesen Sie alle Sicherheitshinweise, Anweisungen, Bilderungen und technischen Daten, mit denen dieses Elektrowerkzeug versehen ist.**



Versäumnisse bei der Einhaltung der nachfolgenden Anweisungen können elektrischen Schlag, Brand und/oder schwere Verletzungen verursachen.

**Bewahren Sie alle Sicherheitshinweise und Anweisungen für die Zukunft auf.**

Der in den Sicherheitshinweisen verwendete Begriff „Elektrowerkzeug“ bezieht sich auf netzbetriebene Elektrowerkzeuge (mit Netzleitung) oder auf akkubetriebene Elektrowerkzeuge (ohne Netzleitung).

## Arbeitsplatzsicherheit

- a) **Halten Sie Ihren Arbeitsbereich sauber und gut beleuchtet.**  
Unordnung oder unbeleuchtete Arbeitsbereiche können zu Unfällen führen.
- b) **Arbeiten Sie mit dem Elektrowerkzeug nicht in explosionsgefährdeter Umgebung, in der sich brennbare Flüssigkeiten, Gase oder Stäube befinden.**  
Elektrowerkzeuge erzeugen Funken, die den Staub oder die Dämpfe entzünden können.
- c) **Halten Sie Kinder und andere Personen während der Benutzung des Elektrowerkzeugs fern.** Bei Ablenkung können Sie die Kontrolle über das Elektrowerkzeug verlieren.

## Elektrische Sicherheit

- a) **Der Anschlussstecker des Elektrowerkzeugs muss in die Steckdose passen. Der Stecker darf in keiner Weise verändert werden. Verwenden Sie keine Adapterstecker gemeinsam mit schutzgeerdeten Elektrowerkzeugen.** Unveränderte Stecker und passende Steckdosen verringern das Risiko eines elektrischen Schlages.
- b) **Vermeiden Sie Körperkontakt mit geerdeten Oberflächen wie von Rohren, Heizungen, Herden und Kühlschränken.** Es besteht ein erhöhtes Risiko durch elektrischen Schlag, wenn Ihr Körper geerdet ist.
- c) **Halten Sie Elektrowerkzeuge von Regen oder Nässe fern.** Das Eindringen von Wasser in ein Elektrowerkzeug erhöht das Risiko eines elektrischen Schlages.

- d) **Zweckentfremden Sie die Anschlussleitung nicht, um das Elektrowerkzeug zu tragen, aufzuhängen oder um den Stecker aus der Steckdose zu ziehen. Halten Sie die Anschlussleitung fern von Hitze, Öl, scharfen Kanten oder sich bewegenden Teilen.** Beschädigte oder verwickelte Anschlussleitungen erhöhen das Risiko eines elektrischen Schlages.
- e) **Wenn Sie mit einem Elektrowerkzeug im Freien arbeiten, verwenden Sie nur Verlängerungsleitungen, die auch für den Außenbereich geeignet sind.** Die Anwendung einer für den Außenbereich geeigneten Verlängerungsleitung verringert das Risiko eines elektrischen Schlages.
- f) **Wenn der Betrieb des Elektrowerkzeugs in feuchter Umgebung nicht vermeidbar ist, verwenden Sie einen Fehlerstromschutzschalter.** Der Einsatz eines Fehlerstromschutzschalters vermindert das Risiko eines elektrischen Schlages.

## Sicherheit von Personen

- a) **Seien Sie aufmerksam, achten Sie darauf, was Sie tun, und gehen Sie mit Vernunft an die Arbeit mit einem Elektrowerkzeug.** Benutzen Sie kein Elektrowerkzeug, wenn Sie müde sind oder unter dem Einfluss von Drogen, Alkohol oder Medikamenten stehen. Ein Moment der Unachtsamkeit beim Gebrauch des Elektrowerkzeugs kann zu ernsthaften Verletzungen führen.

- b) **Tragen Sie persönliche Schutzausrüstung und immer eine Schutzbrille.** Das Tragen persönlicher Schutzausrüstung, wie Staubmaske, rutschfeste Sicherheitsschuhe, Schutzhelm oder Gehörschutz, je nach Art und Einsatz des Elektrowerkzeugs, verringert das Risiko von Verletzungen.
- c) **Vermeiden Sie eine unbeabsichtigte Inbetriebnahme. Vergewissern Sie sich, dass das Elektrowerkzeug ausgeschaltet ist, bevor Sie es an die Stromversorgung und/oder den Akku anschließen, es aufnehmen oder tragen.** Wenn Sie beim Tragen des Elektrowerkzeugs den Finger am Schalter haben oder das Elektrowerkzeug eingeschaltet an die Stromversorgung anschließen, kann dies zu Unfällen führen.
- d) **Entfernen Sie Einstellwerkzeuge oder Schraubenschlüssel, bevor Sie das Elektrowerkzeug einschalten.** Ein Werkzeug oder Schlüssel, der sich in einem drehenden Teil des Elektrowerkzeugs befindet, kann zu Verletzungen führen.
- e) **Vermeiden Sie eine abnormale Körperhaltung. Sorgen Sie für einen sicheren Stand und halten Sie jederzeit das Gleichgewicht.** Dadurch können Sie das Elektrowerkzeug in unerwarteten Situationen besser kontrollieren.
- f) **Tragen Sie geeignete Kleidung. Tragen Sie keine weite Kleidung oder Schmuck. Halten Sie Haare und Kleidung fern von sich bewegenden Teilen.** Lockere Kleidung, Schmuck oder lange Haare können von sich bewegenden Teilen erfasst werden.

- g) **Wenn Staubabsaug- und -auffangeinrichtungen montiert werden können, sind diese anzuschließen und richtig zu verwenden.** Verwendung einer Staubabsaugung kann Gefährdungen durch Staub verringern.
- h) **Wiegen Sie sich nicht in falscher Sicherheit und setzen Sie sich nicht über die Sicherheitsregeln für Elektrowerkzeuge hinweg, auch wenn Sie nach vielfachem Gebrauch mit dem Elektrowerkzeug vertraut sind.** Achtloses Handeln kann binnen Sekundenbruchteilen zu schweren Verletzungen führen.

#### **Verwendung und Behandlung des Elektrowerkzeugs**

- a) **Überlasten Sie das Elektrowerkzeug nicht. Verwenden Sie für Ihre Arbeit das dafür bestimmte Elektrowerkzeug.** Mit dem passenden Elektrowerkzeug arbeiten Sie besser und sicherer im angegebenen Leistungsbereich.
- b) **Benutzen Sie kein Elektrowerkzeug, dessen Schalter defekt ist.** Ein Elektrowerkzeug, das sich nicht mehr ein- oder ausschalten lässt, ist gefährlich und muss repariert werden.
- c) **Ziehen Sie den Stecker aus der Steckdose und/oder entfernen Sie einen abnehmbaren Akku, bevor Sie Geräteeinstellungen vornehmen, Einsatzwerkzeugteile wechseln oder das Elektrowerkzeug weglegen.** Diese Vorsichtsmaßnahme verhindert den unbeabsichtigten Start des Elektrowerkzeugs.

- d) **Bewahren Sie unbenutzte Elektrowerkzeuge außerhalb der Reichweite von Kindern auf. Lassen Sie keine Personen das Elektrowerkzeug benutzen, die mit diesem nicht vertraut sind oder diese Anweisungen nicht gelesen haben.** Elektrowerkzeuge sind gefährlich, wenn Sie von unerfahrenen Personen benutzt werden.
- e) **Pflegen Sie Elektrowerkzeuge und Einsatzwerkzeug mit Sorgfalt. Kontrollieren Sie, ob bewegliche Teile einwandfrei funktionieren und nicht klemmen, ob Teile gebrochen oder so beschädigt sind, dass die Funktion des Elektrowerkzeugs beeinträchtigt ist. Lassen Sie beschädigte Teile vor dem Einsatz des Elektrowerkzeuges reparieren.**  
Viele Unfälle haben ihre Ursache in schlecht gewarteten Elektrowerkzeugen.
- f) **Halten Sie Schneidwerkzeuge scharf und sauber.** Sorgfältig gepflegte Schneidwerkzeuge mit scharfen Schneidkanten verklemmen sich weniger und sind leichter zu führen.
- g) **Verwenden Sie Elektrowerkzeug, Einsatzwerkzeug, Einsatzwerkzeuge usw. entsprechend diesen Anweisungen. Berücksichtigen Sie dabei die Arbeitsbedingungen und die auszuführende Tätigkeit.** Der Gebrauch von Elektrowerkzeugen für andere als die vorgesehenen Anwendungen kann zu gefährlichen Situationen führen.
- h) **Halten Sie Griffe und Griffflächen trocken, sauber und frei von Öl und Fett.** Rutschige Griffe und Griffflächen erlauben keine sichere Bedienung und Kontrolle des Elektrowerkzeugs in unvorhergesehenen Situationen.

## **Verwendung und Behandlung des Akkwerkzeugs**

- a) **Laden Sie die Akkus nur mit Ladegeräten auf, die vom Hersteller empfohlen werden.**  
Durch ein Ladegerät, das für eine bestimmte Art von Akkus geeignet ist, besteht Brandgefahr, wenn es mit anderen Akkus verwendet wird.
- b) **Verwenden Sie nur die dafür vorgesehenen Akkus in den Elektrowerkzeugen.** Der Gebrauch von anderen Akkus kann zu Verletzungen und Brandgefahr führen.
- c) **Halten Sie den nicht benutzten Akku fern von Büroklammern, Münzen, Schlüsseln, Nägeln, Schrauben oder anderen kleinen Metallgegenständen, die eine Überbrückung der Kontakte verursachen könnten.** Ein Kurzschluss zwischen den Akkukontakten kann Verbrennungen oder Feuer zur Folge haben.
- d) **Bei falscher Anwendung kann Flüssigkeit aus dem Akku austreten. Vermeiden Sie den Kontakt damit. Bei zufälligem Kontakt mit Wasser abspülen. Wenn die Flüssigkeit in die Augen kommt, nehmen Sie zusätzlich ärztliche Hilfe in Anspruch.**  
Austretende Akkuflüssigkeit kann zu Hautreizungen oder Verbrennungen führen.
- e) **Benutzen Sie keinen beschädigten oder veränderten Akku.** Beschädigte oder veränderte Akkus können sich unvorhersehbar verhalten und zu Feuer, Explosion oder Verletzungsgefahr führen.
- f) **Setzen Sie einen Akku keinem Feuer oder zu hohen Temperaturen aus.** Feuer oder Temperaturen über +130 °C können eine Explosion hervorrufen.

- g) **Befolgen Sie alle Anweisungen zum Laden und laden Sie den Akku oder das Akkutowerkzeug niemals außerhalb des in der Betriebsanleitung angegebenen Temperaturbereichs.** Falsches Laden oder Laden außerhalb des zugelassenen Temperaturbereichs kann den Akku zerstören und die Brandgefahr erhöhen.

	<p><b>VORSICHT! EXPLOSIONSRISIKO! Laden Sie nicht aufladbare Batterien niemals auf.</b></p>
	<p><b>Schützen Sie den Akku vor Hitze, z. B. auch vor dauernder Sonneneinstrahlung, Feuer, Wasser und Feuchtigkeit.</b> Es besteht ein Explosionsrisiko.</p>

### Service

- a) **Lassen Sie Ihr Elektrowerkzeug nur von qualifiziertem Fachpersonal und nur mit Original-Ersatzteilen reparieren.** Damit wird sichergestellt, dass die Sicherheit des Elektrowerkzeugs erhalten bleibt.
- b) **Warten Sie niemals beschädigte Akkus.** Sämtliche Wartung von Akkus sollte nur durch den Hersteller oder bevollmächtigte Kundendienststellen erfolgen.

### ● Sicherheitshinweise für Kfz-Drehschlagschrauber

- a) **Halten Sie das Elektrowerkzeug an den isolierten Griffflächen, wenn Sie Arbeiten ausführen, bei denen die Schraube verborgene Stromleitungen treffen kann.** Der Kontakt mit einer spannungsführenden Leitung kann auch metallene Geräteteile unter Spannung setzen und zu einem elektrischen Schlag führen.
- b) **Halten Sie die Hände von rotierenden Teilen fern. Warten Sie, bis das Elektrowerkzeug zum Stillstand gekommen ist, bevor Sie es ablegen.** Es besteht Verletzungsgefahr.
- c) **Vermeiden Sie eine Berührung des Werkzeugeinsatzes oder des Werkstücks unmittelbar nach der Bearbeitung.** Die Teile können noch heiß sein und Brandverletzungen verursachen.
- d) **Schalten Sie das Elektrowerkzeug sofort aus, wenn der Werkzeugeinsatz wegen Überlastung oder Verkantung des Werkstückes blockiert.** Der Verlust der Kontrolle kann zu Verletzungen führen.
- e) **Sichern Sie das Werkstück.** Ein mit Spannvorrichtungen oder Schraubstock festgehaltenes Werkstück ist sicherer gehalten als mit Ihrer Hand.
- f) **Bei weichen Materialien wie z. B. Aluminium oder ähnlichem kann beim Einsatz durch den Schlagschrauber das Gewinde oder der Schraubensitz durch zu festes Anziehen beschädigt werden.**
- g) **Schützen Sie sich und andere, auch in unmittelbarer Nähe befindliche Personen, durch die jeweils notwendigen Schutzmaßnahmen oder Vorkehrungen um Gesundheitsschäden zu vermeiden.**

- h) **Verwenden Sie kein Zubehör, welches nicht von PARKSIDE empfohlen wurde.** Dies kann zu elektrischem Schlag oder Feuer führen.

## ● Vibrations- und Geräuschminderung

Begrenzen Sie die Benutzungszeit, verwenden Sie vibrations- und geräuscharme Betriebsarten und tragen Sie persönliche Schutzausrüstung, um Vibrations- und Geräuschauswirkungen zu reduzieren.

Die folgenden Maßnahmen helfen, vibrations- und geräuschbedingte Risiken zu mindern:

- Verwenden Sie das Produkt nur gemäß seinem bestimmungsgemäßen Gebrauch und wie in diesen Anweisungen beschrieben.
- Stellen Sie sicher, dass das Produkt einwandfrei und gut gewartet ist.
- Halten Sie das Produkt sicher an den Handgriffen/Griffflächen fest.
- Warten Sie das Produkt entsprechend den Anweisungen und sorgen Sie für ausreichende Schmierung (wenn anwendbar).
- Planen Sie Ihren Arbeitsablauf so, dass die Verwendung von Produkten mit hohem Vibrationswert auf einen längeren Zeitraum verteilt ist.

## ● Verhalten im Notfall

Machen Sie sich anhand dieser Bedienungsanleitung mit der Benutzung dieses Produkts vertraut. Prägen Sie sich die Sicherheitshinweise ein und halten Sie sich unbedingt daran. Dies hilft, Risiken und Gefahren zu vermeiden.

- Seien Sie bei der Nutzung dieses Produkts immer aufmerksam, damit Sie Gefahren frühzeitig erkennen und handeln können. Rasches Einschreiten kann schwere Verletzungen und Sachschäden vermeiden.

- Schalten Sie das Produkt bei Fehlfunktionen umgehend aus und entnehmen Sie den Akku-Pack. Lassen Sie dieses von einer qualifizierten Fachkraft überprüfen und gegebenenfalls instand setzen, bevor Sie es wieder in Betrieb nehmen.

## ● Restrisiken

Auch wenn Sie dieses Produkt vorschriftsmäßig bedienen, bleibt ein potenzielles Risiko für Personen- und Sachschäden bestehen. Folgende Gefahren können im Zusammenhang mit der Bauweise und Ausführung dieses Produkts unter anderem auftreten:

- Verletzungen durch bewegliche Teile oder heiße Oberflächen.
- Gehörschäden, falls kein geeigneter Gehörschutz getragen wird.
- Gesundheitsschäden, die aus Hand-Arm-Schwingungen resultieren, falls das Gerät über einen längeren Zeitraum verwendet wird oder nicht ordnungsgemäß geführt und gewartet wird.

### HINWEIS

- ▶ Dieses Produkt erzeugt während des Betriebs ein elektromagnetisches Feld! Dieses Feld kann unter bestimmten Umständen aktive oder passive medizinische Implantate beeinträchtigen!
- ▶ Um das Risiko von ernsthaften oder tödlichen Verletzungen zu verringern, empfehlen wir Personen mit medizinischen Implantaten, ihren Arzt und den Hersteller vom medizinischen Implantat zu konsultieren, bevor das Produkt bedient wird!



## ● Sicherheitshinweise für Ladegeräte

- Dieses Gerät kann von Kindern ab 8 Jahren und darüber sowie von Personen mit verringerten physischen, sensorischen oder mentalen Fähigkeiten oder Mangel an Erfahrung und Wissen benutzt werden, wenn sie beaufsichtigt oder bezüglich des sicheren Gebrauchs des Geräts unterwiesen wurden und die daraus resultierenden Gefahren verstehen. Kinder dürfen nicht mit dem Gerät spielen. Reinigung und Benutzer-Wartung dürfen nicht von Kindern ohne Beaufsichtigung durchgeführt werden.
- Laden Sie keine nicht wieder aufladbaren Batterien auf. Verstoß gegen diesen Hinweis führt zu Gefährdungen.
- Wenn die Anschlussleitung beschädigt wird, muss sie durch den Hersteller oder seinen Kundendienst oder eine ähnlich qualifizierte Person ersetzt werden, um Gefährdungen zu vermeiden.

- Schützen Sie elektrische Teile gegen Feuchtigkeit. Tauchen Sie diese nie in Wasser oder andere Flüssigkeiten, um einen elektrischen Schlag zu vermeiden. Halten Sie das Gerät nie unter fließendes Wasser. Beachten Sie die Anweisungen für Reinigung, Wartung und Reparatur.

🏠 Das Gerät ist nur den Gebrauch in Innenräumen geeignet.

⚠️ **ACHTUNG!** Dieses Ladegerät ist ausschließlich zum Aufladen von Akku-Packs der folgenden Typen geeignet:

/// PARKSIDE® 20 V Akku-Pack		
PAP 20 B1	2 Ah	5 Zellen
PAP 20 B3	4 Ah	10 Zellen
PAPS 204 A1	4 Ah	5 Zellen
PAPS 208 A1	8 Ah	10 Zellen

### Geeignete Akku-Packs und Ladegeräte

<b>Akku-Pack:</b>	/// PARKSIDE X 20 V Team
<b>Ladegerät:</b>	/// PARKSIDE X 20 V Team

Kunden können compatible Ersatzakkus und Ladegeräte über [www.optimex-shop.com](http://www.optimex-shop.com) beziehen.

## ● Vor der ersten Verwendung

### ● Produkt auspacken

1. Entnehmen Sie das Produkt aus der Verpackung und entfernen Sie sämtliche Verpackungsmaterialien und Schutzfolien.
2. Prüfen Sie, ob alle Teile vorhanden sind und ob der beschriebene Lieferumfang vollständig ist (siehe „Lieferumfang“).
3. Überprüfen Sie, ob sich das Produkt und sämtliche Teile in gutem Zustand befinden. Sollten Sie eine Beschädigung oder einen Defekt feststellen, verwenden Sie das Produkt nicht, sondern verfahren Sie wie im Kapitel „Garantie“ beschrieben.

### ● Zubehör

#### HINWEIS

► Diese Bedienungsanleitung enthält Informationen und Vorschläge für Zubehör und dessen Verwendung. Die abgebildeten Zubehörteile sind nicht im Lieferumfang enthalten, sondern sollen zusätzliche Möglichkeiten zur Verwendung dieses Produkts aufzeigen.

- Um dieses Produkt sicher und korrekt zu betreiben, empfehlen wir folgendes Zubehör:

Zubehör	Funktion
Schlag-schrauber-Bitsätze	<ul style="list-style-type: none"> <li><input type="checkbox"/> Speziell für das hohe Drehmoment ausgelegt, das vom Produkt erzeugt wird.</li> <li><input type="checkbox"/> Stellen Sie sicher, dass Sie einen Satz Bits in verschiedenen Größen haben, um verschiedene Bolzen- und Muttergrößen abzudecken.</li> </ul>
Bit-Verlängerungen	Nützlich für das Erreichen von Bolzen, die tief versenkt oder schwer zugänglich sind.



Zubehör	Funktion
Kardangelenke	Ermöglicht Flexibilität bei der Positionierung des Produkts. Dies ermöglicht das Erreichen von Bolzen in verschiedenen Winkeln.
Schutzkleidung	<ul style="list-style-type: none"> <li><input type="checkbox"/> Eine Schutzbrille und ein Gehörschutz sind bei der Verwendung von Elektrowerkzeugen unerlässlich.</li> <li><input type="checkbox"/> Das hohe Drehmoment kann eine Menge Lärm erzeugen, und es kann zu Verschmutzungen oder Ölspritzern kommen.</li> </ul>
Drehmoment-schlüssel/-sticks	Wenn Sie an Aufgaben arbeiten, die spezifische Drehmomente erfordern, können Drehmomentschlüssel oder -sticks Ihnen helfen, genaue und konsistente Ergebnisse zu erzielen.

- Zubehör ist bei Ihrem Facheinzelhändler erhältlich. Beachten Sie beim Kauf immer die technischen Anforderungen dieses Produkts (siehe „Technische Daten“).
- Wenn Sie sich nicht sicher sind, fragen Sie einen qualifizierten Fachmann und lassen Sie sich von Ihrem Händler des Vertrauens beraten.

### ● Akku-Pack aufladen

(Abb. C)

#### HINWEIS

- Sie können den Akku-Pack  zu jedem Zeitpunkt laden, ohne dessen Lebensdauer zu verringern.
- Der Akku-Pack  wird bei einer Unterbrechung des Ladevorgangs nicht beschädigt.

- Vor der Inbetriebnahme: Laden Sie den Akku-Pack **9** auf, wenn er einen mittleren oder niedrigen Ladezustand aufweist (siehe „Ladezustand des Akku-Packs überprüfen“).
- Die Ladekontroll-LEDs (rot **15** und grün **16**) zeigen den Zustand des Ladegeräts **14** und des Akku-Packs **9** an.

LED	Zustand
Rote LED leuchtet	Akku-Pack lädt
Grüne LED leuchtet	Akku-Pack voll aufgeladen
Grüne LED und rote LED blinken	Akku-Pack defekt
Rote LED blinkt	Akku-Pack zu kalt oder zu warm
Grüne LED leuchtet (ohne Akku-Pack)	Ladegerät betriebsbereit

1. Setzen Sie den Akku-Pack **9** in das Ladegerät **14** ein.
2. Verbinden Sie den Netzstecker des Ladegeräts **13** mit einer Steckdose.
3. Wenn der Akku-Pack **9** voll aufgeladen ist:
  - Ziehen Sie den Netzstecker des Ladegeräts **13** aus der Steckdose.
  - Entnehmen Sie den Akku-Pack **9** aus dem Ladegerät **14**.

## ● Akku-Pack einsetzen/entnehmen

### Akku-Pack einsetzen

1. Schieben Sie den Akku-Pack **9** auf den Handgriff **7**.
2. Stellen Sie sicher, dass der Akku-Pack **9** hörbar einrastet.

### Akku-Pack entnehmen

1. Drücken Sie auf die Entriegelungstaste **12** am Akku-Pack **9**.
2. Ziehen Sie den Akku-Pack **9** vom Handgriff **7** ab.

## ● Ladezustand des Akku-Packs überprüfen

(Abb. B)

- Ladezustand des Akku-Packs überprüfen: Drücken Sie die Taste  **10**. Die Ladezustand-LEDs **11** zeigen den Ladezustand wie folgt an:

Farbe	Ladezustand
Rot/orange/grün	Maximal
Rot/orange	Mittel
Rot	Niedrig

## ● Bedienung

### ⚠️ WARNUNG! Verletzungsrisiko!



Schalten Sie das Produkt immer aus und entnehmen Sie den Akku-Pack **9**, bevor Sie Anpassungen vornehmen.

## ● Werkzeug einsetzen/entfernen

### Werkzeug einsetzen

1. Wählen Sie die gewünschte Stecknuss aus:
  - Stecknuss, 17 mm **21**
  - Stecknuss, 19 mm **20**
  - Stecknuss, 21 mm **19**
  - Stecknuss, 23 mm **18**
2. Schieben Sie die Stecknuss **18/19/20/21** auf die Werkzeugaufnahme **1**.

### Werkzeug entfernen

- Ziehen Sie die Stecknuss **18/19/20/21** aus der Werkzeugaufnahme **1**.

## HINWEIS

- ▶ Die Werkzeugaufnahme **1** ist mit einer Bohrung versehen. Dies ermöglicht das Einsetzen eines Arretierstifts (nicht im Lieferumfang enthalten), um ein Schlagschrauber-Bit (nicht im Lieferumfang enthalten) mit Löchern in den entsprechenden Positionen der Vierkantverbindung zu verriegeln.

## ● Drehrichtung einstellen

(Abb. E)

### HINWEIS

- ▶ Drehrichtungsschalter [4] betätigen: Das Produkt muss ausgeschaltet und zum Stillstand gekommen sein.

- Stellen Sie den Drehrichtungsschalter [4] in eine der 3 Positionen:

Position des Drehrichtungsschalters [4]	Drehrichtung
Links	Im Uhrzeigersinn
Mitte	Ein-/Aus-Schalter [8] gesperrt
Rechts	Entgegen dem Uhrzeigersinn

## ● Drehmoment einstellen

### HINWEIS

- ▶ Das Produkt verwendet beim Einschalten die zuvor verwendete Drehmoment-einstellung.

- Aktuellen Drehmoment ablesen: Drücken Sie einmal kurz die Drehmomenttaste [6].
- Drehmoment verstellen: Drücken Sie wiederholt die Drehmomenttaste [6], bis die gewünschte Drehmomenteinstellung ausgewählt ist.

## ● Ein-/Ausschalten

### Einschalten

- Halten Sie den Ein-/Aus-Schalter [8] gedrückt. Die eingesetzte Stecknuss [18]/[19]/[20]/[21] beginnt sich zu drehen.

### Ausschalten

- Lassen Sie den Ein-/Aus-Schalter [8] los.

## ● Geschwindigkeitsregelung

- Geschwindigkeit stufenweise regeln: Drücken Sie leichter oder stärker auf den Ein-/Aus-Schalter [8].

Druck	Geschwindigkeit
Leicht	Gering
Stark	Hoch

## ● LED-Arbeitslicht

### HINWEIS

- ▶ Sicht in schlecht beleuchteten Bereichen verbessern: Dieses Produkt ist mit einem LED-Arbeitslicht [5] ausgestattet, um den unmittelbaren Arbeitsbereich zu beleuchten.
- ▶ Nach dem Ausschalten des Produkts: Das LED-Arbeitslicht [5] leuchtet noch ca. weitere 10 Sekunden.

- Sobald das Produkt eingeschaltet wird: Das LED-Arbeitslicht [5] schaltet sich sofort ein.

## ● Gürtelclip

(Abb. A)

### ⚠ VORSICHT! Verletzungsrisiko!

- ▶ Bevor Sie das Produkt an einem Gürtel einhängen: Schieben Sie den Drehrichtungsschalter [4] in die Mittelstellung (Verriegelung). Dadurch wird verhindert, dass das Produkt versehentlich eingeschaltet wird.

- Produkt an einem Gürtel einhängen: Verwenden Sie den Gürtelclip [7a].

## ● Arbeitshinweise

### HINWEIS

- ▶ Das Anzugsdrehmoment ist abhängig von:
  - der gewählten Drehmomenteinstellung
  - der Geschwindigkeit
  - der Art der Schrauben und Muttern
  - dem zu befestigenden Grundmaterial
  - der Wirkungsdauer
- ▶ Das Produkt darf zum Anziehen von Schrauben und Muttern ausschließlich für Vormontagearbeiten verwendet werden. Nicht das Produkt erreicht den gewünschten Soll-Drehmoment der Schraube oder Mutter, sondern ein Drehmomentschlüssel, der auf das Soll-Drehmoment eingestellt ist.
- ▶ Überprüfen Sie das tatsächlich erreichte Anzugsdrehmoment mit einem Drehmomentschlüssel.

### HINWEIS

- ▶ Wenn Sie das Produkt über einen längeren Zeitraum hinweg verwenden: Betreiben Sie das Produkt etwa 10 Sekunden lang ohne Last. Die Belüftung des Motors bläst Luft in den vorderen Antriebsmechanismus, um ihn abzukühlen.
- ▶ Um die optimale Schlagkraft zu erreichen, üben Sie keinen Druck gegen die Schraube/Mutter aus.
- ▶ Durchführung von Montagearbeiten: Befolgen Sie stets die Anweisungen oder Richtlinien des Herstellers für Schrauben, Bolzen, Muttern und spezifische Befestigungsmittel.
- ▶ Nach einem Radwechsel am Fahrzeug: Prüfen Sie die Radschrauben oder -mutter wie in den Anweisungen oder Richtlinien des Herstellers gefordert. Ziehen Sie die Radschrauben oder -mutter nach ca. 50 bis 100 km mit einem Drehmomentschlüssel nach.

## ● Unterschiede zwischen Schraubendrehern und Schlagschraubern

Um die Auswahl des geeigneten Werkzeugs zu erleichtern, werden in der folgenden Tabelle die Unterschiede zwischen Schraubendrehern und Schlagschraubern verdeutlicht:

	Schraubendreher	Schlagschrauber
<b>Zweck:</b>	Schrauben in verschiedenen Materialien befestigen und lösen.	Muttern und Schrauben befestigen und lösen, insbesondere bei Arbeiten an Kraftfahrzeugen.
<b>Drehmoment:</b>	Mäßiges Drehmoment für vielseitige Anwendungen.	Hohes Drehmoment für anspruchsvolle Anwendungen.
<b>Spannfutter-typ:</b>	Nimmt verschiedene Schrauberbits auf.	Vierkanttrieb zum direkten Anbringen von Steckschlüsseln.
<b>Schlag-mechanismus:</b>	Standard-Drehmechanismus.	Verwendet schnelle Drehmomentstöße für schnelles Befestigen und Lösen.
<b>Viel-seitigkeit:</b>	Geeignet für leichte Befestigungsarbeiten.	Spezialisiert auf anspruchsvolle Befestigungsaufgaben, weniger vielseitig als eine Bohrmaschine.

## ● **Reinigung und Pflege**

### **⚠️ WARNUNG! Verletzungsrisiko!**



Schalten Sie das Produkt immer aus und entnehmen Sie den Akku-Pack **9**, bevor Sie Anpassungen vornehmen.

### **HINWEIS**

- ▶ Verwenden Sie zur Reinigung des Produkts keine chemischen, alkalischen, scheuernden oder anderen aggressiven Reinigungsmittel oder Desinfektionsmittel, da diese die Oberflächen angreifen können.

- Lassen Sie niemals Flüssigkeiten in das Produkt gelangen.
- Halten Sie das Produkt immer sauber, trocken und frei von Öl oder Fett.
- Nach jeder Verwendung und vor der Lagerung: Entfernen Sie Fremdkörper vom Produkt.
- Eine regelmäßige und gründliche Reinigung gewährleistet eine sichere Verwendung und verlängert die Lebensdauer des Produkts.
- Reinigen Sie das Produkt mit einem trockenen Tuch.
- Verwenden Sie eine weiche Bürste für schwer erreichbare Stellen.
- Reinigen Sie insbesondere die Lüftungsöffnungen **3** nach jeder Verwendung mit einem Tuch und einer weichen Bürste. Die Lüftungsöffnungen müssen immer frei bleiben.

## ● **Wartung**

- Vor und nach jeder Verwendung: Überprüfen Sie das Produkt und das Zubehör auf Verschleiß und Beschädigungen. Falls nötig, ersetzen Sie verschlissenes oder beschädigtes Zubehör. Beachten Sie die technischen Anforderungen (siehe „Technische Daten“).

## ● **Reparatur**

- Dieses Produkt enthält keine Teile, die vom Nutzer repariert werden können.
- Kontaktieren Sie eine zugelassene Reparaturwerkstatt oder eine ähnlich qualifizierte Person, um das Produkt überprüfen und reparieren zu lassen.

## ● **Lagerung**

- Reinigen Sie das Produkt wie zuvor beschrieben.
- Lagern Sie das Produkt inkl. Zubehör an einem dunklen, trockenen, frostfreien, gut belüfteten Ort.
- Lagern Sie das Produkt immer außer Reichweite von Kindern.
- Die ideale Temperatur für eine Langzeitlagerung (länger als 3 Monate) liegt zwischen +20 und +26 °C.
- Lagern Sie das Produkt in dessen Aufbewahrungskoffer **17**.

## **Akku-Pack**

- Vor der Langzeitlagerung: Lagern Sie den Akku-Pack **9** nur teilweise aufgeladen. Der Akku-Pack sollte zu 40 bis 60 % aufgeladen sein (rote und orangefarbene Ladezustand-LEDs **11** leuchten).
- Bei Langzeitlagerung: Überprüfen Sie den Ladezustand des Akku-Packs **9** ungefähr alle 3 Monate. Falls nötig, laden Sie den Akku-Pack wieder auf.

## ● **Transport**

- Transportieren Sie das Produkt in dessen Aufbewahrungskoffer **17**.
- Schützen Sie das Produkt vor schweren Stößen oder starken Vibrationen, welche beim Transport in Fahrzeugen auftreten können.
- Sichern Sie das Produkt, damit es nicht verrutschen oder umfallen kann.

## ● Entsorgung

Die Verpackung besteht aus umweltfreundlichen Materialien, die Sie über die örtlichen Recyclingstellen entsorgen können.



Beachten Sie die Kennzeichnung der Verpackungsmaterialien bei der Abfalltrennung, diese sind gekennzeichnet mit Abkürzungen (a) und Nummern (b) mit folgender Bedeutung: 1-7: Kunststoffe/20-22: Papier und Pappe/80-98: Verbundstoffe.

### Produkt:



Das Produkt inkl. Zubehör und die Verpackungsmaterialien sind recyclebar und unterliegen einer erweiterten Herstellerverantwortung. Entsorgen Sie diese getrennt, den abgebildeten Info-tri (Sortierinformation) folgend, für eine bessere Abfallbehandlung.

Das Triman-Logo gilt nur für Frankreich.



Möglichkeiten zur Entsorgung des ausgedienten Produkts erfahren Sie bei Ihrer Gemeinde- oder Stadtverwaltung.



### Gerät entsorgen

Das Symbol der durchgestrichenen Mülltonne bedeutet, dass dieses Gerät am Ende der Nutzungszeit nicht über den Hausmüll entsorgt werden darf. Das Gerät ist bei eingerichteten Sammelstellen, Wertstoffhöfen oder Entsorgungsbetrieben abzugeben. Zudem sind Vertrieber von Elektro- und Elektronikgeräten sowie Vertrieber von Lebensmitteln zur

Rücknahme verpflichtet. LIDL bietet Ihnen Rückgabemöglichkeiten direkt in den Filialen und Märkten an. Rückgabe und Entsorgung sind für Sie kostenfrei. Beim Kauf eines Neugerätes haben Sie das Recht, ein entsprechendes Altgerät unentgeltlich zurückzugeben.

Zusätzlich haben Sie die Möglichkeit, unabhängig vom Kauf eines Neugerätes, unentgeltlich (bis zu drei) Altgeräte abzugeben, die in keiner Abmessung größer als 25 cm sind.

Bitte löschen Sie vor der Rückgabe alle personenbezogenen Daten.

Bitte entnehmen Sie vor der Rückgabe Batterien oder Akkumulatoren, die nicht vom Altgerät umschlossen sind, sowie Lampen, die zerstörungsfrei entnommen werden können und führen diese einer separaten Sammlung zu.

Defekte oder verbrauchte Batterien/Akkus müssen gemäß Richtlinie 2006/66/EG und deren Änderungen recycelt werden. Geben Sie Batterien/Akkus und/oder das Produkt über die angebotenen Sammeleinrichtungen zurück.



### Umweltschäden durch falsche Entsorgung der Batterien/ Akkus!

Das Symbol der durchgestrichenen Mülltonne auf Batterien oder Akkus bedeutet, dass Sie Batterien und Akkus nicht im Hausmüll entsorgen dürfen.

Entnehmen Sie die Batterien/den Akku-Pack aus dem Produkt vor der Entsorgung.

Diese können giftige Schwermetalle enthalten und unterliegen der Sondermüllbehandlung.

Die chemischen Symbole der Schwermetalle sind wie folgt: Cd = Cadmium, Hg = Quecksilber, Pb = Blei.

Sie sind gesetzlich verpflichtet, alte Batterien und Akkus nach Gebrauch zurückzugeben. Geben Sie deshalb verbrauchte Batterien und Akkus kostenfrei im Handelsgeschäft z. B. in Ihrer LIDL Filiale oder bei einer kommunalen Sammelstelle ab.

Batterien und Akkus können Stoffe enthalten, die schädlich für die menschliche Gesundheit und Umwelt sind. Nur bei einer getrennten Sammlung und Verwertung von alten Batterien und Akkus können die negativen Auswirkungen vermieden werden.

Seien Sie besonders vorsichtig beim Umgang mit lithiumhaltigen Batterien und Akkus, da bei unsachgemäßer Verwendung eine erhöhte Brandgefahr besteht. Kleben Sie dazu die Pole ab, um einen äußeren Kurzschluss zu vermeiden.

Nutzen Sie Batterien mit langer Lebensdauer oder Akkus, um die Entstehung von Abfällen aus Alt-Batterien zu verringern. Beachten Sie die Anweisungen zum Lagern, und vermeiden Sie das vollständige Ent- und Aufladen des Akkus, um die Lebensdauer zu verlängern.

Darüber hinaus sollten Sie Batterien oder Elektro- und Elektronikgeräte mit Batterien oder Akkus nicht im öffentlichen Raum zurücklassen, um eine Vermüllung zu vermeiden. Prüfen Sie Möglichkeiten, Batterien einer Wiederverwendung zuzuführen, anstatt diese zu entsorgen, beispielsweise durch Instandsetzung der Batterie.

## ● **Garantie**

Das Produkt wurde nach strengen Qualitätsrichtlinien hergestellt und vor der Auslieferung sorgfältig geprüft. Im Falle von Material- oder Herstellungsfehlern haben Sie gegenüber dem Verkäufer des Produkts gesetzliche Rechte. Ihre gesetzlichen Rechte werden in keiner Weise durch unsere unten aufgeführte Garantie eingeschränkt.

Die Garantie für dieses Produkt beträgt 3 Jahre ab Kaufdatum. Die Garantiezeit beginnt mit dem Kaufdatum. Bewahren Sie den Originalkaufbeleg an einem sicheren Ort auf, da dieses Dokument als Nachweis des Kaufs erforderlich ist.

Alle Schäden oder Mängel, die bereits zum Zeitpunkt des Kaufs vorhanden sind, müssen unverzüglich nach dem Auspacken des Produkts gemeldet werden.

Sollte das Produkt innerhalb von 3 Jahren ab Kaufdatum einen Material- oder Herstellungsfehler aufweisen, werden wir es – nach unserer Wahl – kostenlos für Sie reparieren oder ersetzen. Die Garantiezeit verlängert sich durch einen stattgegebenen Gewährleistungsanspruch nicht. Dies gilt auch für ersetzte und reparierte Teile.

Diese Garantie erlischt, wenn das Produkt beschädigt oder unsachgemäß verwendet oder gewartet wurde.

Die Garantie deckt Material- und Herstellungsfehler ab. Diese Garantie erstreckt sich weder auf Produktteile, die normalem Verschleiß unterliegen, und somit als Verschleißteile gelten (z. B. Batterien, Akkus, Schläuche, Farbpatronen), noch auf Schäden an zerbrechlichen Teilen, z. B. Schalter oder Teile aus Glas.

## ● **Abwicklung im Garantiefall**

Um eine schnelle Bearbeitung Ihres Anspruchs zu gewährleisten, beachten Sie die folgenden Hinweise:

Halten Sie den Originalkaufbeleg und die Artikelnummer (IAN 449957\_2310) als Nachweis für den Kauf bereit.

Sie finden die Artikelnummer auf dem Typenschild, einer Gravur auf dem Produkt, der Startseite der Bedienungsanleitung (unten links) oder als Aufkleber auf der Rück- oder Unterseite des Produkts.



Sollten Funktionsfehler oder sonstige Mängel auftreten, wenden Sie sich zunächst telefonisch oder per E-Mail an die unten aufgeführte Serviceabteilung.

Sobald das Produkt als defekt erfasst wurde, können Sie es kostenlos an die Ihnen mitgeteilte Service-Anschrift zurücksenden. Stellen Sie sicher, dass Sie den Originalkaufbeleg (Kassenbon) sowie eine kurze, schriftliche Beschreibung beilegen, in der die Einzelheiten des Defekts und der Zeitpunkt des Auftretens dargelegt sind.

## ● **Service**

### **DE Service Deutschland**

Tel.: 0800 5435 111

E-Mail: [owim@lidl.de](mailto:owim@lidl.de)

### **AT Service Österreich**

Tel.: 0800 292726

E-Mail: [owim@lidl.at](mailto:owim@lidl.at)

### **CH Service Schweiz**

Tel.: 0800 562153

E-Mail: [owim@lidl.ch](mailto:owim@lidl.ch)

# ● EU-Konformitätserklärung

## EU-KONFORMITÄTSERKLÄRUNG (Nr. 449957\_2310)

IAN: 449957\_2310  
Produkt-Identifikation: "PARKSIDE" Akku-Drehschlagschrauber  
Modellnummer: HG11293

Der oben beschriebene Gegenstand der Erklärung erfüllt die einschlägigen Harmonisierungsvorschriften der Union:

Richtlinie 2006/42/EG
Richtlinie 2014/30/EU
Richtlinie 2011/65/EU mit allen dazugehörigen Änderungen

Angabe der einschlägigen harmonisierten Normen oder der anderen technischen Spezifikationen, für die die Konformität erklärt wird:

Nr. / Teile
Richtlinie 2006/42/EG
EN 62841-1:2015/A11:2022
EN 62841-2-2:2014
Richtlinie 2014/30/EU
EN IEC 55014-1:2021
EN IEC 55014-2:2021

Der Gegenstand der oben beschriebenen Erklärung steht im Einklang mit der Richtlinie 2011/65/EU des Europäischen Parlaments und des Rates vom 8. Juni 2011 zur Beschränkung der Verwendung bestimmter gefährlicher Stoffe in Elektro- und Elektronikgeräten:

Nr. / Teile
Richtlinie 2011/65/EU
EN IEC 63000:2018



Person, die die technische Dokumentation aufbewahrt: OWIM GmbH & Co.KG

Unterzeichnet für und im Namen von:

**OWIM GmbH & Co. KG, Stiftsbergstraße 1, 74167 Neckarsulm, Deutschland**

Diese Konformitätserklärung wird unter der alleinigen Verantwortung des Herstellers ausgestellt.

Original-Konformitätserklärung



















Neckarsulm	12.03.2024		
Ort	Datum	ppa. Stefan Haensel Prokurist	ppa. Jeps Buchheim Prokurist

DE



<b>List of pictograms used</b> .....	Page	26
<b>Introduction</b> .....	Page	27
Intended use .....	Page	27
Scope of delivery .....	Page	27
Parts list .....	Page	27
Technical data .....	Page	28
<b>General safety instructions</b> .....	Page	29
General power tool safety warnings .....	Page	29
Safety instructions for vehicle impact wrenches .....	Page	32
Vibration and noise reduction .....	Page	32
Behaviour in emergency situations .....	Page	32
Residual risks .....	Page	33
Battery charger safety warnings .....	Page	33
<b>Before first use</b> .....	Page	34
Unpacking the product .....	Page	34
Accessories .....	Page	34
Charging the battery pack .....	Page	35
Inserting/removing the battery pack .....	Page	35
Checking the battery pack's charging level .....	Page	35
<b>Operation</b> .....	Page	35
Inserting/removing the tool .....	Page	35
Setting the direction of rotation .....	Page	36
Adjusting the torque .....	Page	36
Switching on/off .....	Page	36
Speed control .....	Page	36
LED work light .....	Page	36
Belt clip .....	Page	36
Working instructions .....	Page	36
Differences between screwdrivers and impact wrenches .....	Page	37
<b>Cleaning and care</b> .....	Page	37
Maintenance .....	Page	38
Repair .....	Page	38
Storage .....	Page	38
Transportation .....	Page	38
<b>Disposal</b> .....	Page	38
<b>Warranty</b> .....	Page	39
Warranty claim procedure .....	Page	39
<b>Service</b> .....	Page	39
<b>EU declaration of conformity</b> .....	Page	40

## List of pictograms used

 	<p>This symbol means that the operating instructions must be observed when using the product.</p>		<p>Switch the product off and remove the battery pack before replacing attachments, cleaning and when not in use.</p>
	<p><b>WARNING!</b> – Designating a hazard with moderate risk, which can result in death or severe injury if not avoided (e.g. risk of electric shock)</p>		<p>Protect the battery pack against heat and continuous intense sunlight.</p>
	<p><b>CAUTION!</b> – Designating a hazard with low risk, which could result in minor or moderate injury if not avoided (e.g. risk of scalding)</p>		<p>Protect the battery pack against water and moisture.</p>
	<p><b>NOTICE!</b> – Warns of possible damage to property/the product if not avoided (e.g. risk of short circuit)</p>		<p>Protect the battery pack from fire.</p>
	<p>Warning – hot surface!</p>		<p>Protection class II (double insulation)</p>
	<p>Alternating current/voltage</p>		<p>Fuse</p>
	<p>Direct current/voltage</p>		<p>Wear hearing protection!</p>
	<p>CE mark indicates conformity with relevant EU directives applicable for this product.</p>	 	<p>Safety information Instructions for use</p>

# **CORDLESS IMPACT WRENCH**

## **20V**

### **● Introduction**

We congratulate you on the purchase of your new product. You have chosen a high quality product. The instructions for use are part of the product. They contain important information concerning safety, use and disposal. Before using the product, please familiarise yourself with all of the safety information and instructions for use. Only use the product as described and for the specified applications. If you pass the product on to anyone else, please ensure that you also pass on all the documentation with it.

### **● Intended use**

- This cordless impact wrench (hereinafter “product” or “power tool”) is designed for fastening and removing screws, bolts and nuts using an impact socket.
- The product is intended to be used only by adults who have read and understood the instructions and warnings in this user manual. The users are responsible for their actions.
- Any other use or modification of the product are considered improper use and can result in hazards such as death, life-threatening injuries and damage.
- The manufacturer is not liable for any damages caused by improper use.
- The product is not intended for commercial use or for any other use.

### **● Scope of delivery**

#### **⚠ WARNING!**

- ▶ The product and the packaging are not children’s toys! Children must not play with plastic bags, sheets and small parts! There is a danger of choking and suffocation!

- 1 Cordless impact wrench
- 4 Sockets (17 mm, 19 mm, 21 mm, 23 mm)
- 1 Belt clip (pre-installed)
- 1 Storage case
- 1 User manual

### **● Parts list**

(Fig. A)

- 1 Tool holder
- 2 Housing
- 3 Vents
- 4 Rotational direction switch
- 5 LED work light
- 6 Torque button
- 7 Handle
- 7a Belt clip
- 8 On/off switch

(Fig. B)

- 9 Battery pack \*
- 10  button (charging level)
- 11 Charging level LEDs (red/orange/green)
- 12 Release button for battery pack

(Fig. C)

- 13 Mains cord with mains plug
- 14 Battery charger (rapid battery charger) \*
- 15 Charging control LED – Red
- 16 Charging control LED – Green

\* Battery pack and battery charger are not included in the scope of delivery.

(Fig. D)

- 17 Storage case
- 18 Socket, 23 mm
- 19 Socket, 21 mm
- 20 Socket, 19 mm
- 21 Socket, 17 mm

## ● Technical data

<b>Cordless impact wrench</b>		<b>PASSK 20-Li C2</b>
Model number:	HG11293	
Rated voltage:	20 V $\text{---}$	
Idling speed $n_0$ :	0–2,300 $\text{min}^{-1}$	
Max. torque:		
– Clockwise rotation:	400 N m	
– Counter-clockwise rotation:	400 N m	
Tool holder:	1/2" Square	

<b>Battery pack *</b>		<b>PAP 20 B3</b>
Model number:	HG08981	
Type:	Lithium-Ion	
Rated voltage:	20 V $\text{---}$	
Capacity:	4 Ah	
Energy value:	80 Wh	
Number of cells:	10	

\* Battery pack and battery charger are not included in the scope of delivery.

<b>Rapid battery charger *</b>		<b>PLG 20 C3</b>
Model number:		
– VDE plug:	HG08983	
– BS plug:	HG08983-BS	
<b>Input:</b>		
Rated voltage:	230–240 V~	
Rated frequency:	50 Hz	
Rated power:	120 W	
<b>Output:</b>		
Rated voltage:	21.5 V $\text{---}$	
Charging current:	4.5 A	
Protection class:	II/ $\square$	
Fuse (internal):	3.15 A/ $\text{---}$ <small>T3.15A</small>	

\* Battery pack and battery charger are not included in the scope of delivery.

### Recommended ambient temperature

While charging:	+4 °C to +40 °C
During operation:	-20 °C to +50 °C
During storage:	0 °C to +45 °C

### Noise emission value

Noise measurement value determined in accordance with EN 62841. The A-rated noise level of the power tool at the working location is typically as follows:

Sound pressure level $L_{pA}$ :	85.8 dB
Uncertainty $K_{pA}$ :	3 dB
Sound power level $L_{WA}$ :	93.8 dB
Uncertainty $K_{WA}$ :	3 dB

### Vibration emission value

Total vibration values (vector total of three directions) determined in accordance with EN 62841:

Impact tightening $a_{ih}$ :	4.066 $\text{m/s}^2$
Uncertainty K:	1.5 $\text{m/s}^2$

### WARNING!



Wear hearing protection!

### NOTE

- ▶ The vibration emission values and the noise emission values given in these instructions have been measured in accordance with a standardised test procedure and can be used for comparison of the power tool with another tool.
- ▶ The specified total vibration values and the noise emission values can also be used to make a provisional load estimate.

### **WARNING!**

- ▶ Depending on the manner in which the power tool is being used and, in particular, the kind of workpiece being worked, the vibration and noise emission values can deviate from the values given in these instructions during actual use of the power tool.
- ▶ Try to minimise exposure to vibration and noise. Examples of measures to reduce vibration include wearing gloves when using the tool and limiting working time. All parts of the operating cycle must be taken into account (e.g. times when the power tool is switched off and when it is running idle in addition to the trigger time).



## **General safety instructions**

### **● General power tool safety warnings**

### **WARNING!**



**Read all safety warnings, instructions, illustrations and specifications provided with this power tool.** Failure to follow all instructions listed below may result in electric shock, fire and/or serious injury.

### **Save all warnings and instructions for future reference.**

The term “power tool” in the warnings refers to your mains-operated (corded) power tool or battery-operated (cordless) power tool.

### **Work area safety**

- a) **Keep work area clean and well lit.** Cluttered or dark areas invite accidents.
- b) **Do not operate power tools in explosive atmospheres, such as in the presence of flammable liquids, gases or dust.** Power tools create sparks which may ignite the dust or fumes.
- c) **Keep children and bystanders away while operating a power tool.** Distractions can cause you to lose control.

### **Electrical safety**

- a) **Power tool plugs must match the outlet. Never modify the plug in any way. Do not use any adapter plugs with earthed (grounded) power tools.** Unmodified plugs and matching outlets will reduce risk of electric shock.
- b) **Avoid body contact with earthed or grounded surfaces, such as pipes, radiators, ranges and refrigerators.** There is an increased risk of electric shock if your body is earthed or grounded.
- c) **Do not expose power tools to rain or wet conditions.** Water entering a power tool will increase the risk of electric shock.
- d) **Do not abuse the cord. Never use the cord for carrying, pulling or unplugging the power tool. Keep cord away from heat, oil, sharp edges or moving parts.** Damaged or entangled cords increase the risk of electric shock.
- e) **When operating a power tool outdoors, use an extension cord suitable for outdoor use.** Use of a cord suitable for outdoor use reduces the risk of electric shock.

- f) **If operating a power tool in a damp location is unavoidable, use a residual current device (RCD) protected supply.** Use of an RCD reduces the risk of electric shock.

### Personal safety

- a) **Stay alert, watch what you are doing and use common sense when operating a power tool.** Do not use a power tool while you are tired or under the influence of drugs, alcohol or medication. A moment of inattention while operating power tools may result in serious personal injury.
- b) **Use personal protective equipment. Always wear eye protection.** Protective equipment such as dust mask, non-skid safety shoes, hard hat, or hearing protection used for appropriate conditions will reduce personal injuries.
- c) **Prevent unintentional starting. Ensure the switch is in the off-position before connecting to power source and/or battery pack, picking up or carrying the tool.** Carrying power tools with your finger on the switch or energising power tools that have the switch on invites accidents.
- d) **Remove any adjusting key or wrench before turning the power tool on.** A wrench or a key left attached to a rotating part of the power tool may result in personal injury.
- e) **Do not overreach. Keep proper footing and balance at all times.** This enables better control of the power tool in unexpected situations.
- f) **Dress properly. Do not wear loose clothing or jewellery. Keep your hair, clothing and gloves away from moving parts.** Loose clothes, jewellery or long hair can be caught in moving parts.

- g) **If devices are provided for the connection of dust extraction and collection facilities, ensure these are connected and properly used.** Use of dust collection can reduce dust-related hazards.

- h) **Do not let familiarity gained from frequent use of tools allow you to become complacent and ignore tool safety principles.** A careless action can cause severe injury within a fraction of a second.

### Power tool use and care

- a) **Do not force the power tool. Use the correct power tool for your application.** The correct power tool will do the job better and safer at the rate for which it was designed.
- b) **Do not use the power tool if the switch does not turn it on and off.** Any power tool that cannot be controlled with the switch is dangerous and must be repaired.
- c) **Disconnect the plug from the power source and/or the battery pack, if detachable, from the power tool before making any adjustments, changing accessories, or storing power tools.** Such preventive safety measures reduce the risk of starting the power tool accidentally.
- d) **Store idle power tools out of the reach of children and do not allow persons unfamiliar with the power tool or these instructions to operate the power tool.** Power tools are dangerous in the hands of untrained users.



- e) **Maintain power tools and accessories. Check for misalignment or binding of moving parts, breakage of parts and any other condition that may affect the power tool's operation. If damaged, have the power tool repaired before use.** Many accidents are caused by poorly maintained power tools.
- f) **Keep cutting tools sharp and clean.** Properly maintained cutting tools with sharp cutting edges are less likely to bind and are easier to control.
- g) **Use the power tool, accessories and tool bits etc. in accordance with these instructions, taking into account the working conditions and the work to be performed.** Use of the power tool for operations different from those intended could result in a hazardous situation.
- h) **Keep handles and grasping surfaces dry, clean and free from oil and grease.** Slippery handles and grasping surfaces do not allow for safe handling and control of the tool in unexpected situations.

**Battery tool use and care**

- a) **Recharge only with the charger specified by the manufacturer.** A charger that is suitable for one type of battery pack may create a risk of fire when used with another battery pack.
- b) **Use power tools only with specifically designated battery packs.** Use of any other battery packs may create a risk of injury and fire.

- c) **When battery pack is not in use, keep it away from other metal objects, like paper clips, coins, keys, nails, screws or other small metal objects, that can make a connection from one terminal to another.** Shorting the battery terminals together may cause burns or a fire.
- d) **Under abusive conditions, liquid may be ejected from the battery; avoid contact. If contact accidentally occurs, flush with water. If liquid contacts eyes, additionally seek medical help.** Liquid ejected from the battery may cause irritation or burns.
- e) **Do not use a battery pack for tool that is damaged or modified.** Damaged or modified batteries exhibit unpredictable behaviour resulting in fire, explosion or risk of injury.
- f) **Do not expose a battery pack or tool to fire or excessive temperature.** Exposure to fire or temperature above +130 °C may cause explosion.
- g) **Follow all charging instructions and do not charge the battery pack or tool outside the temperature range specified in the instructions.** Charging improperly or at temperatures outside the specified range may damage the battery and increase the risk of the fire.

	<b>CAUTION! RISK OF EXPLOSION! Never charge non-rechargeable batteries!</b>
	<b>Protect the rechargeable battery from heat, for example from continuous exposure to sunlight, fire, water and moisture.</b> There is a risk of explosion.
	
	

## Service

- a) **Have your power tool serviced by a qualified repair person using only identical replacement parts.**  
This will ensure that the safety of the power tool is maintained.
- b) **Never service damaged battery packs.** Service of battery packs should be only be performed by the manufacturer or authorized service providers.

## ● Safety instructions for vehicle impact wrenches

- a) **Hold the power tool by insulated gripping surfaces, when performing an operation where the fastener may contact hidden wiring or its own cord.** Fasteners contacting a "live" wire may make exposed metal parts of the power tool "live" and could give the operator an electric shock.
- b) **Keep hands away from rotating parts. Wait until the power tool has stopped before placing it down.**  
Risk of injury!
- c) **Avoid contact with the tool insert or the component part immediately after processing.** The parts may be hot and cause burn injuries.
- d) **Immediately switch off the power tool if the tool insert is blocked due to overloading or tilting of the component part.** The loss of control can result in injuries.
- e) **Secure the workpiece.** A workpiece that is retained with clamping appliances or a vice is held more securely than with your hand.
- f) **In case of soft materials such as aluminium or similar, using the impact wrench can damage the thread or screw seat if screwed too tight.**

- g) **Protect yourself and others, including people in the immediate vicinity, with the necessary safety measures or precautions to prevent damage to health.**
- h) **Do not use any accessories that are not recommended by PARKSIDE.**  
This can result in electric shock or fire.

## ● Vibration and noise reduction

To reduce the impact of noise and vibration emission, limit the time of operation, use low-vibration and low-noise operating modes as well as wear personal protective equipment.

Take the following points into account to minimise the vibration and noise exposure risks:

- Only use the product as intended by its design and these instructions.
- Ensure that the product is in good condition and well maintained.
- Keep tight grip on the handles/grip surface.
- Maintain this product in accordance with these instructions and keep it well lubricated (where appropriate).
- Plan your work schedule to spread any high vibration tool use across a longer period of time.

## ● Behaviour in emergency situations

Familiarise yourself with the use of this product by means of this instruction manual. Memorise the safety warnings and follow them to the letter. This will help to prevent risks and hazards.

- Always be alert when using this product, so that you can recognise and handle risks early. Fast intervention can prevent serious injury and damage to property.
- Switch the product off and remove the battery pack if there are malfunctions. Have the product checked by a qualified professional and repaired, if necessary, before you operate it again.

## ● Residual risks

Even if you are operating this product in accordance with all the safety requirements, potential risks of injury and damage remain. The following dangers can arise in connection with the structure and design of this product:

- Injuries caused by moving parts or hot surfaces.
- Ear damage if working without ear protection.
- Damage to your health caused by swinging your hands and arms when operating the appliance for longer periods of time or if the unit is not held or maintained properly.

### NOTE

- ▶ This product produces an electromagnetic field during operation! This field may under some circumstances interfere with active or passive medical implants!
- ▶ To reduce the risk of serious or fatal injury, we recommend persons with medical implants to consult their doctor and the medical implant manufacturer before operating this product!

## ● Battery charger safety warnings

- This appliance can be used by children aged from 8 years and above and persons with reduced physical, sensory or mental capabilities or lack of experience and knowledge if they have been given supervision or instruction concerning use of the appliance in a safe way and understand the hazards involved.

Children shall not play with the appliance.

Cleaning and user maintenance shall not be made by children without supervision.

- Do not charge non-rechargeable batteries. Disregarding this instruction is hazardous.
- If the supply cord is damaged, it must be replaced by the manufacturer, its service agent or similarly qualified persons in order to avoid a hazard.
- Protect the electrical parts against moisture. Do not immerse such parts in water or other liquids to avoid electrical shock. Never hold the appliance under running water. Pay attention to the instructions provided for cleaning, maintenance and repair.
- 🏠 The appliance is suitable for indoor use only.

**⚠ NOTICE!** This charger is only designed for charging the following battery pack types:

<b>/// PARKSIDE® 20 V battery pack</b>		
PAP 20 B1	2 Ah	5 cells
PAP 20 B3	4 Ah	10 cells
PAPS 204 A1	4 Ah	5 cells
PAPS 208 A1	8 Ah	10 cells

### Suitable battery packs and chargers

<b>Battery pack:</b>	/// PARKSIDE® X 20 V Team
<b>Charger:</b>	/// PARKSIDE® X 20 V Team

Customers can obtain compatible replacement batteries and chargers via [www.optimex-shop.com](http://www.optimex-shop.com).

### ● **Before first use**

#### ● **Unpacking the product**

1. Take the product out of the packaging and remove all packaging materials and plastic wrappings.
2. Check to make sure that all listed parts are included (see "Scope of delivery").
3. Check whether the product and all parts are in good condition, if any damage or defect is detected, do not use the product, but follow the procedure described in chapter "Warranty".

### ● **Accessories**

#### **NOTE**

- ▶ This user manual contains information and suggestions for accessories and their uses. The accessories depicted are not included in the shipment, but are meant to indicate additional possibilities for using this product.

- To operate this product safely and correctly, we recommend the following accessories:

<b>Accessories</b>	<b>Function</b>
Impact sockets	<ul style="list-style-type: none"> <li>□ Specifically designed to handle the high torque produced by the product.</li> <li>□ Get a set of sockets in various sizes to cover different bolt and nut sizes.</li> </ul>
Socket extensions	Useful for reaching bolts that are deeply recessed or in hard-to-reach areas.
Universal joints	Allows flexibility in positioning the product. This enables reaching bolts at various angles.
Protective gear	<ul style="list-style-type: none"> <li>□ Safety glasses and ear protection are essential when using any power tools.</li> <li>□ The high torque can generate a lot of noise, and there may be debris or oil splatter.</li> </ul>
Torque sticks/wrench	For tasks that require specific torque settings, torque sticks/wrench can help to achieve accurate and consistent results.

- Accessories are available through your speciality retailer. When buying always consider the technical requirements of this product (see "Technical data").
- If you are not certain, ask a qualified specialist and get advice from your trusted dealer.

## ● Charging the battery pack

(Fig. C)

### NOTE

- ▶ The battery pack [9] may be charged at any time without reducing its life.
- ▶ Interrupting the charging process does not damage the battery pack [9].

- Before operation: Charge the battery pack [9] when it is at medium or low charging level (see “Checking the battery pack’s charging level”).
- The charging control LEDs (red [15] and green [16]) indicate the status of the charger [14] and the battery pack [9].

LED	Status
Red LED lights up	Battery pack charges
Green LED lights up	Battery pack fully charged
Green LED and red LED flashing	Battery pack defective
Red LED flashing	Battery pack too cold or too warm
Green LED lights up (without battery pack)	Charger ready

1. Insert the battery pack [9] into the battery charger [14].
2. Connect the mains plug of the charger [13] to a mains outlet.
3. When the battery pack [9] is fully charged:
  - Disconnect the mains plug of the charger [13] from the mains outlet.
  - Remove the battery pack [9] from the battery charger [14].

## ● Inserting/removing the battery pack

### Inserting the battery pack

1. Push the battery pack [9] into the handle [7].
2. Ensure the battery pack [9] clicks audibly in place.

## Removing the battery pack

1. Press the release button [12] on the battery pack [9].
2. Pull the battery pack [9] from the handle [7].

## ● Checking the battery pack’s charging level

(Fig. B)

- Check battery pack’s charging level: Press the  button [10]. The charging level LEDs [11] show the charging level as follows:

Charging level LEDs	Charging level
Red/orange/green	Maximum
Red/orange	Medium
Red	Low

## ● Operation

### ⚠ WARNING! Risk of injury!



Always switch the product off and remove the battery pack [9] before making any adjustments.

## ● Inserting/removing the tool

### Inserting the tool

1. Select the desired socket:
  - Socket, 17 mm [21]
  - Socket, 19 mm [20]
  - Socket, 21 mm [19]
  - Socket, 23 mm [18]
2. Push the socket [18]/[19]/[20]/[21] into the tool holder [1].

### Removing the tool

- Pull the socket [18]/[19]/[20]/[21] from the tool holder [1].

### NOTE

- ▶ The tool holder [1] features a hole. This allows inserting a detent pin (not included) to lock an impact socket (not included) with holes in the corresponding positions of the square connection.

## ● Setting the direction of rotation

(Fig. E)

### NOTE

- ▶ Operating the rotational direction switch **4**: The product must be switched off and come to a standstill.

- Set the rotational direction switch **4** to one of the 3 positions:

Position of the rotational direction switch <b>4</b>	Rotational direction
Left	Clockwise
Middle	On/off switch <b>8</b> locked
Right	Counter-clockwise

## ● Adjusting the torque

### NOTE

- ▶ The product uses the previously used torque setting when it is switched on.

- Read the current torque: Press the torque button **6** briefly once.
- Adjust the set torque: Press the torque button **6** repeatedly until the desired torque setting is selected.

## ● Switching on/off

### Switching on

- Press and hold the on/off switch **8**. The inserted socket **18/19/20/21** starts rotating.

### Switching off

- Release the on/off switch **8**.

## ● Speed control

- Progressively controlling the speed: Apply gentle or stronger pressure on the on/off switch **8**.

Pressure	Speed
Gentle	Low
Strong	High

## ● LED work light

### NOTE

- ▶ Improve visibility in poorly lit areas: This product is equipped with a LED work light **5** to illuminate the immediate working area.
- ▶ After switching off the product: The LED work light **5** stays on for approx. another 10 seconds.

- As soon as the product is switched on: The LED work light **5** switches on immediately.

## ● Belt clip

(Fig. A)

### ▲ CAUTION! Risk of injury!

- ▶ Before hanging the product on a belt: Push the rotational direction switch **4** to the centre position (lock). This prevents the product from being switched on accidentally.

- Hanging the product on a belt: Use the belt clip **7a**.

## ● Working instructions

### NOTE

- ▶ The tightening torque depends on:
  - the selected torque setting
  - the speed
  - the screw or nut type
  - the base material to be fastened
  - the impacting duration
- ▶ The product may only be used to tighten bolts and nuts for pre-assembly work. It is not the product that achieves the desired target torque of the screw or nut, but a torque wrench that is set to the target torque.

## NOTE

- ▶ Check the tightening torque actually achieved with a torque wrench.
- ▶ When using the product for longer periods of time: Allow the product to run for about 10 seconds without load. The ventilation of the motor blows air to the front driving mechanism to cool it down.
- ▶ In order to achieve optimum impact force, do not exert any pressure against the screw/nut.

## NOTE

- ▶ Processing assembly operations: Always follow the manufacturer's instructions or guidelines for screws, bolts, nuts and specific fasteners.
- ▶ After changing a vehicle's wheel(s): Inspect the wheel bolts or nuts as requested in the manufacturer's instructions or guidelines. Tighten the wheel bolts or nuts with a torque wrench after approx. 50 to 100 km.

## ● Differences between screwdrivers and impact wrenches

To facilitate the selection of the appropriate tool, the following table illustrates the differences between screwdrivers and impact wrenches.

	Screwdriver	Impact wrench
<b>Purpose:</b>	Driving and loosening screws in various materials.	Fastening and unfastening nuts and bolts, especially for tasks with automotive vehicles.
<b>Torque:</b>	Moderate torque for versatile applications.	High torque for heavy-duty applications.
<b>Chuck type:</b>	Accommodates various screwdriver bits.	Square drive for attaching sockets directly.
<b>Impact mechanism:</b>	Standard rotating mechanism.	Employs rapid bursts of torque for quick fastening and loosening.
<b>Versatility:</b>	Suitable for light-duty fastening.	Specialized for heavy-duty fastening tasks.

## ● Cleaning and care

### **WARNING! Risk of injury!**



Always switch the product off and remove the battery pack  before making any adjustments.

## NOTE

- ▶ Do not use chemical, alkaline, abrasive or other aggressive detergents or disinfectants to clean this product as they might be harmful to its surfaces.
- Never allow fluids to get into the product.

- Always keep the product clean, dry and free from oil or grease.
- After each use and before storage: Remove debris from the product.
- Regular and proper cleaning helps to ensure safe use and prolongs the life of the product.
- Clean the product with a dry cloth.
- Use a soft brush for areas that are hard to reach.
- In particular, clean the vents  after every use with a cloth and soft brush. The vents must always be clear.

## ● Maintenance

- Before and after each use: Check the product and accessories for wear and damage. If required, replace worn or damaged accessories. Observe the technical requirements (see "Technical data").



## ● Repair

- This product does not contain any parts that can be repaired by the user.
- Contact an authorised service centre or a similarly qualified person to have the product checked and repaired.

## ● Storage

- Clean the product as described above.
- Store the product and its accessories in a dark, dry, frost-free, well-ventilated place.
- Always store the product in a place that is inaccessible to children.
- The ideal temperature for a long term storage (longer than 3 months) is between +20 and +26 °C.
- Store the product in its storage case .

## Battery pack

- Before storing for extended periods: Only store the battery pack  partially charged. The battery pack should be charged at 40 to 60 % (red and orange charging level LEDs  light up).
- When storing for extended periods: Check the charging level of the battery pack  about every 3 months. Recharge the battery pack, if necessary.

## ● Transportation

- Transport the product in its storage case .
- Protect the product from any heavy impact or strong vibrations which may occur during transportation in vehicles.
- Secure the product to prevent it from slipping or falling over.

## ● Disposal

The packaging is made entirely of recyclable materials, which you may dispose of at local recycling facilities.



Observe the marking of the packaging materials for waste separation, which are marked with abbreviations (a) and numbers (b) with following meaning: 1-7: plastics/20-22: paper and fibreboard/80-98: composite materials.

## Product:



The product incl. accessories and packaging materials are recyclable and are subject to extended producer responsibility. Dispose them separately, following the illustrated Info-tri (sorting information), for better waste treatment.

The Triman logo is valid in France only.



Contact your local refuse disposal authority for more details of how to dispose of your worn-out product.



To help protect the environment, please dispose of the product properly when it has reached the end of its useful life and not in the household waste. Information on collection points and their opening hours can be obtained from your local authority.

Faulty or used batteries/rechargeable batteries must be recycled in accordance with Directive 2006/66/EC and its amendments. Please return the batteries/rechargeable batteries and/or the product to the available collection points.





## **Environmental damage through incorrect disposal of the batteries/rechargeable batteries!**

Remove the batteries/battery pack from the product before disposal.

Batteries/rechargeable batteries may not be disposed of with the usual domestic waste. They may contain toxic heavy metals and are subject to hazardous waste treatment rules and regulations. The chemical symbols for heavy metals are as follows: Cd = cadmium, Hg = mercury, Pb = lead. That is why you should dispose of used batteries/rechargeable batteries at a local collection point.

## ● **Warranty**

The product has been manufactured to strict quality guidelines and meticulously examined before delivery. In the event of material or manufacturing defects you have legal rights against the retailer of this product. Your legal rights are not limited in any way by our warranty detailed below.

The warranty for this product is 3 years from the date of purchase. The warranty period begins on the date of purchase. Keep the original sales receipt in a safe location as this document is required as proof of purchase.

Any damage or defects already present at the time of purchase must be reported without delay after unpacking the product.

Should the product show any fault in materials or manufacture within 3 years from the date of purchase, we will repair or replace it – at our choice – free of charge to you. The warranty period is not extended as a result of a claim being granted. This also applies to replaced and repaired parts.

This warranty becomes void if the product has been damaged, or used or maintained improperly.

The warranty covers material or manufacturing defects. This warranty does not cover product parts subject to normal wear and tear, thus considered consumables (e.g. batteries, rechargeable batteries, tubes, cartridges), nor damage to fragile parts, e.g. switches or glass parts.

## ● **Warranty claim procedure**

To ensure quick processing of your claim, observe the following instructions:

Make sure to have the original sales receipt and the item number (IAN 449957\_2310) available as proof of purchase.

You can find the item number on the rating plate, an engraving on the product, on the front page of the instruction manual (bottom left), or as a sticker on the rear or bottom of the product.

If functional or other defects occur, contact the service department listed below either by telephone or by e-mail.

Once the product has been recorded as defective you can return it free of charge to the service address that will be provided to you. Ensure to enclose the proof of purchase (sales receipt) and a short, written description outlining the details of the defect and when it occurred.

## ● **Service**

### GB **Service Great Britain**

Tel.: 0800 0569216

E-Mail: owim@lidl.co.uk

### IE **Service Ireland**

Tel.: 1800 200736

E-Mail: owim@lidl.ie

## ● EU declaration of conformity

### EU DECLARATION OF CONFORMITY (No. 449957\_2310)

IAN: 449957\_2310  
 Product identification: "PARKSIDE" Cordless Impact Wrench  
 Model Number: HG11293

The object of the declaration described above is in conformity with the relevant Union harmonisation legislation:

Directive 2006/42/EC
Directive 2014/30/EU
Directive 2011/65/EU and all related amendments

References to the relevant harmonised standards used or references to the other technical specifications in relation to which conformity is declared:

N° / Parts
Directive 2006/42/EC
EN 62841-1:2015/A11:2022
EN 62841-2-2:2014
Directive 2014/30/EU
EN IEC 55014-1:2021
EN IEC 55014-2:2021

The object of the declaration described above is in conformity with Directive 2011/65/EU of the European Parliament and of the Council of 8 June 2011 on the restriction of the use of certain hazardous substances in electrical and electronic equipment:

N° / Parts
Directive 2011/65/EU
EN IEC 63000:2018

Keeper of the technical documentation: OWIM GmbH & Co.KG

Signed for and on behalf of:

**OWIM GmbH & Co. KG, Stiftsbergstraße 1, 74167 Neckarsulm, Germany**

This declaration of conformity is issued under the sole responsibility of the manufacturer.

Translation of the original declaration of conformity

Neckarsulm

Place

12.03.2024

Date

ppa. Stefan Haensel  
 Authorised Signatory

ppa. Jens Buchheim  
 Authorised Signatory

EN



<b>Liste des pictogrammes/symboles utilisés</b> .....	Page	42
<b>Introduction</b> .....	Page	43
Utilisation conforme aux prescriptions .....	Page	43
Contenu de l'emballage .....	Page	43
Liste des pièces .....	Page	43
Données techniques .....	Page	44
<b>Consignes générales de sécurité</b> .....	Page	45
Consignes de sécurité générales pour les outils électriques .....	Page	45
Consignes de sécurité pour les clés à chocs automobiles .....	Page	49
Réduction des émissions sonores et vibrations .....	Page	49
Comportement en cas d'urgence .....	Page	49
Risques résiduels .....	Page	50
Consignes de sécurité pour chargeurs .....	Page	50
<b>Avant la première utilisation</b> .....	Page	51
Déballage du produit .....	Page	51
Accessoires .....	Page	51
Recharger la batterie .....	Page	52
Insérer/retirer la batterie .....	Page	52
Vérifier le niveau de charge de la batterie .....	Page	52
<b>Fonctionnement</b> .....	Page	52
Insertion/retrait de l'outil .....	Page	53
Régler le sens de rotation .....	Page	53
Réglage du couple .....	Page	53
Allumer/éteindre .....	Page	53
Régulateur de vitesse .....	Page	53
Lampe de travail LED .....	Page	53
Clip de ceinture .....	Page	54
Remarques sur le travail .....	Page	54
Différences entre les tournevis et les clés à chocs .....	Page	54
<b>Nettoyage et entretien</b> .....	Page	55
Entretien .....	Page	55
Réparation .....	Page	55
Rangement .....	Page	55
Transport .....	Page	56
<b>Mise au rebut</b> .....	Page	56
<b>Garantie</b> .....	Page	57
Faire valoir sa garantie .....	Page	58
<b>Service après-vente</b> .....	Page	58
<b>Déclaration UE de conformité</b> .....	Page	59

## Liste des pictogrammes/symboles utilisés

	<p>Ce symbole signifie que les instructions du mode d'emploi doivent être respectées lors de l'utilisation du produit.</p>		<p>Avant de changer les accessoires, de nettoyer le produit ou de le ranger, éteignez-le et enlevez la batterie.</p>
	<p><b>AVERTISSEMENT !</b> – Indique un danger avec un risque modéré, qui, s'il n'est pas évité, peut entraîner la mort ou une blessure grave (par ex. risque de décharge électrique)</p>		<p>Protégez la batterie de la chaleur et du rayonnement solaire direct permanent.</p>
	<p><b>PRUDENCE !</b> – Indique un danger avec un faible risque, qui, s'il n'est pas évité, peut entraîner une blessure légère à modérée (par ex. risque de brûlures)</p>		<p>Protégez la batterie de l'eau et de l'humidité.</p>
	<p><b>ATTENTION !</b> – Avertit du risque d'éventuels dommages matériels (par ex. risque de court-circuit)</p>		<p>Protégez la batterie du feu.</p>
	<p>Avertissement – Surface chaude !</p>		<p>Classe de protection II (isolation double)</p>
	<p>Courant alternatif/tension alternative</p>		<p>Fusible pour courant faible</p>
	<p>Courant continu/tension continue</p>		<p>Portez une protection auditive !</p>
	<p>Le sigle CE confirme la conformité aux directives de l'UE applicables au produit.</p>		<p>Consignes de sécurité Instructions de manipulation</p>

# VISSEUSE À CHOCS SANS FIL 20 V

## ● Introduction

Nous vous félicitons pour l'achat de votre nouveau produit. Vous avez opté pour un produit de grande qualité. Le mode d'emploi fait partie intégrante de ce produit. Il contient des indications importantes pour la sécurité, l'utilisation et la mise au rebut. Veuillez lire consciencieusement toutes les indications d'utilisation et de sécurité du produit. Ce produit doit uniquement être utilisé conformément aux instructions et dans les domaines d'application spécifiés. Lors d'une cession à tiers, veuillez également remettre tous les documents.

## ● Utilisation conforme aux prescriptions

- Cette visseuse à chocs sans fil (ci-après dénommée « produit » ou « outil électrique ») est destinée à fixer et à desserrer des vis, des boulons et des écrous à l'aide d'une clé à chocs.
- Le produit ne doit être utilisé que par des adultes qui ont lu et compris les instructions et les avertissements de ce mode d'emploi. Les utilisateurs sont responsables de leurs actes.
- Toute autre utilisation ou modification du produit est considérée comme non conforme et peut entraîner des risques tels que des dommages et blessures voire même provoquer la mort.
- Le fabricant ne peut être tenu responsable des dommages résultant d'une utilisation non conforme.
- Le produit n'est pas destiné à une utilisation commerciale ou à d'autres domaines d'utilisation.

## ● Contenu de l'emballage

### ⚠ AVERTISSEMENT !

- ▶ Le produit et les matériaux d'emballage ne sont pas des jouets pour les enfants ! Les enfants ne sont pas autorisés à jouer avec des sacs en plastique, des films et des petites pièces ! Il existe un danger d'asphyxie et d'ingestion !

- 1 Visseuse à chocs sans fil
- 4 Douilles (17 mm, 19 mm, 21 mm, 23 mm)
- 1 Clip de ceinture (préinstallé)
- 1 Mallette de rangement
- 1 Mode d'emploi

## ● Liste des pièces

(Fig. A)

- 1 Porte-outils
- 2 Boîtier
- 3 Fente d'aération
- 4 Commutateur de sens de rotation
- 5 Lampe de travail LED
- 6 Bouton de couple
- 7 Poignée
- 7a Clip de ceinture
- 8 Interrupteur marche/arrêt

(Fig. B)

- 9 Batterie \*
- 10 Bouton  (niveau de charge)
- 11 LED de niveau de charge (rouge/orange/vert)
- 12 Bouton de déverrouillage pour la batterie

(Fig. C)

- 13 Cordon d'alimentation avec fiche secteur
- 14 Chargeur (chargeur à grande vitesse) \*
- 15 LED de contrôle de charge – Rouge
- 16 LED de contrôle de charge – Verte

\* Batterie et chargeur ne sont pas fournis.

(Fig. D)

- 17 Mallette de rangement
- 18 Douille, 23 mm
- 19 Douille, 21 mm
- 20 Douille, 19 mm
- 21 Douille, 17 mm

## ● Données techniques

<b>Visseuse à chocs sans fil</b>		<b>PASSK 20-Li C2</b>
Numéro de modèle :	HG11293	
Tension nominale :	20 V $\text{---}$	
Régime à vide $n_0$ :	0-2300 $\text{min}^{-1}$	
Couple de rotation maxi :	400 N m	
– Rotation dans le sens des aiguilles d'une montre :		
– Rotation dans le sens inverse des aiguilles d'une montre :	400 N m	
Porte-outils :	$\frac{1}{2}$ " carré	

<b>Batterie *</b>		<b>PAP 20 B3</b>
Numéro de modèle :	HG08981	
Type :	Lithium-ions	
Tension nominale :	20 V $\text{---}$	
Capacité :	4 Ah	
Valeur énergétique :	80 Wh	
Nombre de cellules de la batterie :	10	

\* Batterie et chargeur ne sont pas fournis.

<b>Chargeur à grande vitesse *</b>		<b>PLG 20 C3</b>
Numéro de modèle :		
– Fiche VDE :	HG08983	
– Fiche BS :	HG08983-BS	
<b>Entrée :</b>		
Tension nominale :	230-240 V~	
Fréquence nominale :	50 Hz	
Puissance nominale :	120 W	
<b>Sortie :</b>		
Tension nominale :	21,5 V $\text{---}$	
Courant de charge :	4,5 A	
Classe de protection :	II/ $\square$	
Fusible (interne) :	3,15 A/ $\text{---}$ <sup>T3,15A</sup>	

\* Batterie et chargeur ne sont pas fournis.

### **Température ambiante recommandée**

Durant la recharge :	+4 °C à +40 °C
Durant le fonctionnement :	-20 °C à +50 °C
Durant le stockage :	0 °C à +45 °C

### **Valeurs des émissions sonores**

Valeur mesurée pour le bruit déterminée conformément à EN 62841. Le niveau de bruit pondéré A de l'outil électrique sur le site de l'utilisateur est généralement le suivant :

Niveau de pression acoustique $L_{pA}$ :	85,8 dB
Incertitude $K_{pA}$ :	3 dB
Niveau de puissance acoustique $L_{WA}$ :	93,8 dB
Incertitude $K_{WA}$ :	3 dB

## Valeurs d'émission de vibrations

Valeurs totales de vibration (somme vectorielle de trois directions), déterminées conformément à EN 62841 :

Vis à chocs $a_h$ :	4,066 m/s <sup>2</sup>
Incertitude K :	1,5 m/s <sup>2</sup>

### AVERTISSEMENT !



Portez une protection auditive !

### REMARQUE

- ▶ Les valeurs de vibration totale et d'émission sonore spécifiées ont été mesurées selon une procédure de test normalisée et peuvent être utilisées pour comparer un outil électrique avec un autre.
- ▶ Les valeurs de vibration totale et d'émission sonore spécifiées peuvent également être utilisées pour une estimation préliminaire de la sollicitation.

### AVERTISSEMENT !

- ▶ Les émissions de vibrations et de bruit générées lors de l'utilisation effective de l'outil électrique peuvent différer des valeurs spécifiées en fonction de la manière dont l'outil électrique est utilisé, en particulier du type de pièce à traiter.
- ▶ Essayez de minimiser au maximum l'impact des vibrations et du bruit. Des mesures prises pour la réduction de la sollicitation par vibrations sont par exemple le port de gants lors de l'utilisation de l'outil et la limitation du temps de travail. Ainsi, tous les parties du cycle de fonctionnement sont à prendre en compte (par exemple les périodes durant lesquelles l'outil électrique est éteint, et celles où il est certes allumé, mais fonctionne sans sollicitation).



## Consignes générales de sécurité

### ● Consignes de sécurité générales pour les outils électriques

#### AVERTISSEMENT !



**Consultez toutes les consignes de sécurité, instructions, illustrations et données techniques fournies avec cet outil électrique.** Ne pas suivre les instructions ci-dessous peut conduire à une électrocution, un incendie et/ou causer des blessures graves.

#### **Conservez toutes les consignes de sécurité et instructions pour vous y reporter ultérieurement.**

Le terme « outil électrique » utilisé dans les consignes de sécurité se réfère à des outils électriques alimentés en électricité (avec cordon d'alimentation) ou à des outils électriques fonctionnant sur batterie (sans cordon d'alimentation).

#### **Sécurité au poste de travail**

- Conservez votre zone de travail propre et bien éclairée.** Les zones de travail encombrés ou sombres sont propices aux accidents.
- Ne travaillez pas avec l'outil électrique dans une atmosphère présentant un risque d'explosion, où se trouvent des liquides, du gaz ou des poussières inflammables.**  
Les outils électriques créent des étincelles qui peuvent enflammer les poussières ou les vapeurs.
- Lors de l'utilisation de l'outil électrique, tenez les enfants et autres personnes hors de sa portée.** Des distractions peuvent vous faire perdre le contrôle de l'outil électrique.

## Sécurité électrique

- a) **La fiche de raccordement de l'outil électrique doit être compatible avec la prise de courant. En aucun cas, la fiche ne doit pas être modifiée. N'utilisez aucune fiche interchangeable avec des outils électriques reliés à la terre.** Des fiches non modifiées et des prises de courant appropriées réduisent le risque d'électrocution.
- b) **Évitez tout contact corporel avec des surfaces mises à la terre telles que tuyaux, radiateurs, cuisinières et réfrigérateurs.** Il existe un risque accru d'électrocution si votre corps est relié à la terre.
- c) **N'exposez pas d'outils électriques à la pluie ou à l'humidité.** La pénétration d'eau dans un outil électrique augmente le risque d'électrocution.
- d) **Ne détournez pas le cordon d'alimentation de son utilisation prévue par exemple ne l'utilisez pas pour porter et accrocher l'outil électrique ou pour le débrancher de la prise de courant. Tenez le cordon d'alimentation hors de portée de la chaleur, de l'huile, d'arêtes coupantes ou de pièces mobiles.** Les cordons d'alimentation soit endommagés soit emmêlés augmentent le risque d'électrocution.
- e) **Lorsque vous travaillez à l'extérieur avec un outil électrique, utilisez uniquement des rallonges adaptées à une utilisation en extérieur.** L'utilisation d'une rallonge convenant pour l'extérieur réduit le risque d'électrocution.
- f) **Si le fonctionnement de l'outil électrique dans un environnement humide est inévitable, utilisez un disjoncteur différentiel.** L'emploi d'un disjoncteur différentiel diminue le risque d'électrocution.

## Sécurité des personnes

- a) **Soyez vigilant, surveillez ce que vous faites et faites preuve de bon sens lorsque vous utilisez un outil électrique.** N'utilisez aucun outil électrique si vous êtes fatigué ou sous l'influence de drogues, d'alcool ou de médicaments. Un moment d'inattention lors de l'utilisation de l'outil électrique peut causer des blessures graves.
- b) **Veillez à porter un équipement de protection et toujours des lunettes protectrices.** Selon la nature du travail et l'utilisation de l'outil électrique, le port d'équipements pour votre protection tels que masque anti-poussière, chaussures de sécurité antidérapantes, casque chantier ou protection auditive réduit les risques de blessures.
- c) **Évitez tout démarrage accidentel. Assurez-vous que l'outil électrique soit bien éteint avant de le brancher sur l'alimentation électrique et/ou sur la batterie, de le ramasser ou de le porter.** Lorsque vous transportez l'outil électrique avec le doigt sur l'interrupteur ou que l'outil électrique est allumé et raccordé à l'alimentation électrique, cela peut entraîner des accidents.
- d) **Avant de mettre l'outil électrique en marche, retirez tous les outils de réglage ou les clés plates.** Un outil ou une clé qui se trouve sur une pièce rotative de l'outil électrique peut entraîner des blessures.
- e) **Évitez un positionnement corporel anormal. Assurez-vous de camper solidement sur vos jambes et de conserver votre équilibre à tout moment.** Cela permet un meilleur contrôle de l'outil électrique dans des situations inattendues.



- f) **Portez des vêtements appropriés. Ne portez pas de vêtements amples ou de bijoux. Tenez vos cheveux et vêtements hors de portée des pièces mobiles.** Des vêtements amples, des bijoux ou des cheveux longs peuvent être happés par les pièces en mouvement.
- g) **Si des équipements d'aspiration et de collecte de poussière peuvent être montés, ils doivent être installés et utilisés correctement.** L'aspiration de poussière peut réduire les risques occasionnés par les particules.
- h) **Ne vous mettez pas en danger et ne dépassez pas les règles de sécurité des outils électriques, même si vous êtes, après de nombreuses utilisations, familier avec cet outil électrique.** Une action imprudente peut entraîner des blessures graves en quelques fractions de seconde.
- d) **Conservez les outils électriques inutilisés hors de la portée des enfants. Ne laissez jamais des personnes utiliser l'outil électrique si elles ne sont pas familières avec les manipulations ou si elles n'ont pas lu les instructions.** Les outils électriques sont dangereux lorsqu'ils sont utilisés par des personnes inexpérimentées.
- e) **Entretenez les outils électriques et l'outil insérable avec soin. Vérifiez si les pièces mobiles fonctionnent correctement et ne sont pas bloquées ; contrôlez aussi si des pièces sont cassées ou endommagées car cela pourraient altérer le fonctionnement de l'outil électrique. Faites réparer les pièces endommagées avant toute utilisation de l'outil électrique.** De nombreux accidents sont causés par des outils électriques mal entretenus.

#### **Utilisation et manipulation de l'outil électrique**

- a) **Ne surchargez pas l'outil électrique. Utilisez seulement l'outil électrique qui convient au type de travaux entrepris.** Avec un outil électrique approprié, vous travaillez plus efficacement et en toute sécurité, dans la plage de puissance indiquée.
- b) **N'utilisez aucun outil électrique dont l'interrupteur est défectueux.** Un outil électrique qui ne se laisse plus allumer ou éteindre est dangereux et doit être réparé.
- c) **Avant d'effectuer tout réglage, de changer un outil insérable ou ranger l'outil électrique, débranchez la fiche de la prise de courant et/ou enlevez une batterie amovible.** Ces mesures de précaution empêchent le démarrage intempestif de l'outil électrique.
- f) **Conservez les outils de coupe bien affûtés et propres.** Des outils soigneusement entretenus avec des bords bien coupants se bloquent moins et sont plus faciles à contrôler.
- g) **Utilisez l'outil électrique, les accessoires et les outils insérables etc. conformément à ces instructions. Prenez en compte les conditions de travail et le travail à effectuer.** L'utilisation d'outils électriques pour des applications différentes que celles prévues peut conduire à des situations dangereuses.
- h) **Maintenez les poignées et surfaces de préhension sèches, propres et exemptes d'huile ou de graisse.** Les poignées et surfaces de préhension glissantes ne permettent pas de manipuler et de contrôler l'outil électrique en toute sécurité lors de situations imprévues.

## Utilisation et manipulation de l'outil sans fil

- a) **Rechargez les batteries seulement avec les chargeurs recommandés par le fabricant.** Lorsqu'un chargeur est adapté à seulement un certain type de batteries, il existe un risque d'incendie s'il est utilisé avec d'autres batteries.
- b) **Utilisez seulement les batteries prévues pour ce type d'outils électriques.** L'utilisation d'autres batteries peut provoquer des blessures et représente un risque d'incendie.
- c) **Éloignez la batterie non utilisée de trombones, pièces de monnaie, clés, clous, vis ou autres petits objets métalliques qui pourraient provoquer un pontage des contacts.** Un court-circuit entre les contacts de la batterie peut causer des brûlures ou provoquer un incendie.
- d) **Lors d'une mauvaise utilisation, un liquide peut fuir de la batterie. Évitez tout contact avec celui-ci. En cas de contact involontaire, rincez avec de l'eau. Si du liquide pénètre dans les yeux, consultez également un médecin.** Le liquide s'écoulant de la batterie peut conduire à des irritations de la peau ou des brûlures.
- e) **N'utilisez pas de batterie endommagée ou modifiée.** Les batteries endommagées ou modifiées peuvent se comporter de manière imprévisible et provoquer un incendie, une explosion ou entraîner un risque de blessure.
- f) **N'exposez pas une batterie à un feu ou à des températures élevées.** Des feux ou températures supérieures à +130 °C peuvent entraîner une explosion.

- g) **Respectez toutes les instructions de chargement et ne rechargez jamais la batterie ou l'outil sans fil en dehors de la plage de température spécifiée dans le mode d'emploi.** Une charge incorrecte ou une charge en dehors de la plage de température admise peut détruire la batterie et augmenter le risque d'incendie.



**PRUDENCE ! RISQUE D'EXPLOSION ! Ne rechargez jamais de batteries non rechargeables.**



**Protégez la batterie de la chaleur, par ex. aussi celle provenant de rayonnement solaire lors d'une exposition en continu, du feu, de l'eau et de l'humidité.** Il existe un risque d'explosion.



## Maintenance

- a) **Laissez votre outil électrique être réparé seulement par du personnel qualifié qui utilise des pièces de rechange d'origine.** Cela assure que la sécurité de l'outil électrique est maintenue.
- b) **N'effectuez aucune maintenance sur des batteries endommagées.** Toute maintenance de batteries doit être effectuée seulement par le fabricant ou par des services après-vente agréés.

## ● Consignes de sécurité pour les clés à chocs automobiles

- a) **Tenez l'outil électrique seulement par la surface isolée de la poignée lors de l'exécution d'un travail, en veillant à ce que la vis n'entre pas en contact avec des fils électriques qui peuvent être dissimulés.** Le contact avec une ligne sous tension peut aussi mettre des pièces en métal de l'appareil sous tension et provoquer un choc électrique.
- b) **Conservez vos mains hors de la portée des pièces en rotation. Attendez l'arrêt complet de l'outil électrique avant de le poser.** Il y a un risque de blessures.
- c) **Évitez de toucher l'insert de l'outil ou la pièce à usiner immédiatement après l'usinage.** Les pièces peuvent être encore chaudes et provoquer des brûlures.
- d) **Éteignez immédiatement l'outil électrique si l'insert de l'outil se bloque en raison d'une surcharge ou d'un coincement de la pièce à usiner.** La perte de contrôle peut provoquer des blessures.
- e) **Sécurisez la pièce à travailler.** Une pièce bien positionnée grâce à des dispositifs de maintien ou un étau est tenue plus fermement qu'avec une main.
- f) **Pour les matériaux souples tels que l'aluminium ou autres, l'utilisation d'une clé à chocs peut endommager le filetage ou le siège de la vis en serrant trop fort.**
- g) **Protégez-vous et protégez les autres, y compris les personnes se trouvant à proximité immédiate, en prenant les mesures de protection ou les dispositions nécessaires pour éviter toute atteinte à la santé.**

- h) **N'utilisez aucun accessoire non recommandé par PARKSIDE.** Cela peut conduire à un choc électrique ou déclencher un feu.

## ● Réduction des émissions sonores et vibrations

Afin de réduire les effets des vibrations et du bruit, limitez le temps d'utilisation, utilisez des modes de fonctionnement peu bruyants et à faibles vibrations et portez un équipement de protection adapté.

Les mesures suivantes permettent d'atténuer les risques liés aux vibrations et au bruit :

- Utilisez toujours le produit en respectant l'usage prévu et comme décrit dans les présentes instructions.
- Assurez-vous que le produit est en parfait état et bien entretenu.
- Tenez le produit aux poignées/surfaces de prise afin d'assurer la sécurité.
- Entretenez le produit conformément aux instructions et prévoyez une bonne lubrification (si applicable).
- Planifiez vos travaux de manière à ce que l'utilisation de produits à valeur vibratoire élevée soit répartie sur une longue durée.

## ● Comportement en cas d'urgence

À l'aide du présent mode d'emploi, familiarisez-vous avec l'utilisation de ce produit. Mémorisez les consignes de sécurité et respectez-les impérativement. Ceci permet d'éviter des risques et dangers.

- Soyez toujours vigilant lors de l'utilisation de ce produit afin de détecter suffisamment tôt les dangers et agir en conséquence. Une intervention rapide peut permettre d'éviter des blessures graves et dégâts matériels.
- Éteignez immédiatement le produit en cas de dysfonctionnements et enlevez la batterie. Faites-le vérifier et éventuellement réparer par un technicien spécialisé avant de le réutiliser.

## ● Risques résiduels

Même si vous vous servez correctement de ce produit en respectant les consignes, un risque résiduel n'est jamais exclu. Les dangers suivants, entre autres, peuvent survenir en relation avec la fabrication et la manipulation de ce produit :

- Blessures dues à des pièces en mouvement ou à des surfaces chaudes.
- Lésions auditives en l'absence de protection auditive appropriée.
- Atteintes à la santé physique résultant de vibrations dans les mains/bras, si l'appareil est utilisé sur une longue période ou n'est pas correctement manipulé et entretenu.

### REMARQUE

- ▶ Ce produit génère un champ électromagnétique lors du fonctionnement ! Dans certaines circonstances, le champ peut influencer des implants médicaux actifs ou passifs !
- ▶ Pour réduire le risque de blessures graves ou mortelles, nous recommandons aux personnes portant des implants médicaux de consulter leur médecin et le fabricant de l'implant médical avant d'utiliser le produit !

## ● Consignes de sécurité pour chargeurs

- Cet appareil peut être utilisé par des enfants de plus de 8 ans et par des personnes ayant des capacités physiques, sensorielles ou mentales limitées ou ayant une expérience et des connaissances réduites, seulement s'ils sont surveillés ou s'ils ont reçu

des instructions concernant l'utilisation en toute sécurité de l'appareil et ont compris les risques encourus.

Les enfants ne doivent pas jouer avec cet appareil.

Le nettoyage et l'entretien réalisables par l'utilisateur ne doivent pas être effectués par des enfants sans surveillance.

- Ne rechargez jamais de batteries non rechargeables. La violation de cette instruction entraîne des risques.
- Si le cordon d'alimentation est endommagé, il doit être remplacé soit par le fabricant ou par son service après-vente ou soit par un personnel qualifié afin d'éviter tout danger.
- Protégez les pièces électriques contre l'humidité. Afin d'éviter toute électrocution, ne plongez jamais ces pièces dans de l'eau ou tout autre liquide. Ne maintenez jamais l'appareil sous l'eau courante. Respectez les instructions de nettoyage, d'entretien et de réparation.
- 🏠 Cet appareil convient uniquement à une utilisation à l'intérieur de locaux.

**⚠ ATTENTION !** Ce chargeur ne convient que pour recharger les batteries de types suivants :

<b>/// PARKSIDE 20 V batterie</b>		
PAP 20 B1	2 Ah	5 cellules
PAP 20 B3	4 Ah	10 cellules
PAPS 204 A1	4 Ah	5 cellules
PAPS 208 A1	8 Ah	10 cellules

### Batteries et chargeurs adaptés

<b>Batterie :</b>	/// PARKSIDE X 20 V Team
<b>Chargeur :</b>	/// PARKSIDE X 20 V Team

Les clients peuvent acheter des batteries de rechange et chargeurs compatibles sur [www.optimex-shop.com](http://www.optimex-shop.com).

## ● Avant la première utilisation

### ● Déballage du produit

- Sortez le produit de l'emballage et enlevez tous les matériaux d'emballage et films protecteurs.
- Vérifiez si toutes les pièces sont disponibles et si l'étendue de la livraison est complète (voir « Contenu de l'emballage »).
- Vérifiez si le produit et toutes les pièces sont en bon état. Si vous constatez une détérioration ou un défaut, n'utilisez pas le produit mais procédez comme décrit au chapitre « Garantie ».

## ● Accessoires

### REMARQUE

► Ce mode d'emploi contient des informations et des suggestions sur les accessoires et leur utilisation. Les accessoires illustrés ne sont pas inclus dans la livraison, mais sont destinés à présenter des possibilités supplémentaires d'utilisation de ce produit.

- Pour utiliser ce produit correctement et en toute sécurité, nous recommandons les accessoires suivants :

Accessoires	Fonction
Jeux d'embouts de clé à choc	<ul style="list-style-type: none"> <li>□ Spécialement conçu pour le couple élevé généré par le produit.</li> <li>□ Assurez-vous d'avoir un jeu d'embouts de différentes tailles pour couvrir les différentes tailles de boulons et d'écrous.</li> </ul>
Rallonges d'embouts	Utile pour atteindre les boulons qui sont profondément enfoncés ou difficiles d'accès.
Joints de cardan	Permet une flexibilité dans le positionnement du produit. Cela permet d'atteindre les boulons sous différents angles.
Vêtements de protection	<ul style="list-style-type: none"> <li>□ Le port de lunettes de protection et de protections auditives est indispensable lors de l'utilisation d'outils électriques.</li> <li>□ Le couple élevé peut générer beaucoup de bruit et des salissures ou des éclaboussures d'huile peuvent se produire.</li> </ul>

Accessoires	Fonction
Clés/sticks dynamométriques	Si vous travaillez sur des tâches qui nécessitent des couples spécifiques, les clés ou les sticks dynamométriques peuvent vous aider à obtenir des résultats précis et constants.

- Les accessoires sont disponibles chez votre détaillant spécialisé. Lors de l'achat, respectez toujours les exigences techniques de ce produit (voir « Données techniques »).
- Si vous n'êtes pas sûr, demandez à un technicien spécialisé et demandez conseil à votre revendeur habituel.

## ● Recharger la batterie

(Fig. C)

### REMARQUE

- ▶ Vous pouvez charger la batterie [9] à tout moment sans réduire sa durée de vie.
- ▶ La batterie [9] ne sera pas endommagée en cas d'interruption de la charge.
- Avant la mise en service : Rechargez la batterie [9] si elle présente un niveau de charge moyen ou faible (voir « Vérifier le niveau de charge de la batterie »).
- Les LED de contrôle de charge (rouge [15] et verte [16]) vous informent sur l'état du chargeur [14] et de la batterie [9].

LED	État
LED rouge allumée	Recharge de la batterie
LED vert allumée	Batterie complètement rechargée
Les LED verte et LED rouge clignotent	Batterie défectueuse
LED rouge clignotant	Batterie trop froide ou trop chaude
LED verte allumée (sans batterie)	Chargeur prêt à l'emploi

1. Placez la batterie [9] dans le chargeur [14].
2. Branchez la fiche secteur [13] du chargeur sur une prise de courant.
3. Lorsque la batterie [9] est complètement rechargée :
  - Débranchez la fiche secteur [13] du chargeur de la prise de courant.
  - Enlevez la batterie [9] du chargeur [14].

## ● Insérer/retirer la batterie

### Mise en place de la batterie

1. Faites glisser la batterie [9] sur la poignée [7].
2. Assurez-vous que vous entendiez l'enclenchement de la batterie [9].

### Retirer la batterie

1. Appuyez sur le bouton de déverrouillage [12] sur la batterie [9].
2. Retirez la batterie [9] de la poignée [7].

## ● Vérifier le niveau de charge de la batterie

(Fig. B)

- Vérifier le niveau de charge de la batterie : Appuyez sur la touche  [10]. Les LED de niveau de charge [11] indiquent le niveau de charge comme suit :

Couleur	Niveau de charge
Rouge/orange/vert	Maximum
Rouge/orange	Moyen
Rouge	Faible

## ● Fonctionnement

### ⚠ AVERTISSEMENT ! Risque de blessures !



Éteignez toujours le produit et retirez la batterie [9] avant de procéder à des ajustements.

## ● Insertion/retrait de l'outil

### Insérer l'outil

- Sélectionnez la douille souhaitée :
  - Douille, 17 mm **21**
  - Douille, 19 mm **20**
  - Douille, 21 mm **19**
  - Douille, 23 mm **18**
- Faites glisser la douille **18/19/20/21** sur le porte-outil **1**.

### Retirer l'outil

- Retirez la douille **18/19/20/21** du porte-outil **1**.

#### REMARQUE

- Le porte-outil **1** est pourvu d'un alésage. Cela permet d'insérer une goupille d'arrêt (non fournie) pour verrouiller un embout de clé à chocs (non fourni) avec des trous dans les positions correspondantes de la connexion carrée.

## ● Régler le sens de rotation

(Fig. E)

#### REMARQUE

- Actionner le commutateur de sens de rotation **4** : Le produit doit être éteint et immobilisé.
- Placez le commutateur de sens de rotation **4** dans l'une des 3 positions :

Position du commutateur de sens de rotation <b>4</b>	Sens de rotation
Gauche	Dans le sens des aiguilles d'une montre
Milieu	Interrupteur marche/arrêt <b>8</b> verrouillé
Droite	Tourner dans le sens contraire aux aiguilles d'une montre

## ● Réglage du couple

#### REMARQUE

- Lors de la mise en marche, le produit utilise le réglage de couple utilisé précédemment.
- Relever le couple actuel : Appuyez une fois brièvement sur le bouton de couple **6**.
- Ajuster le couple : Appuyez plusieurs fois sur le bouton de couple **6**, jusqu'à ce que le réglage de couple souhaité soit sélectionné.

## ● Allumer/éteindre

### Mise en marche

- Maintenez l'interrupteur marche/arrêt **8** enfoncé. La douille **18/19/20/21** insérée commence à tourner.

### Éteindre

- Relâchez l'interrupteur marche/arrêt **8**.

## ● Régulateur de vitesse

- Régler la vitesse par paliers : Appuyez plus légèrement ou plus fortement sur l'interrupteur marche/arrêt **8**.

Pression	Vitesse
Léger	Faible
Fort	Haut

## ● Lampe de travail LED

#### REMARQUE

- Améliorer la visibilité dans les zones mal éclairées : Ce produit est équipé d'une lampe de travail LED **5** pour éclairer la zone de travail immédiate.
- Après avoir éteint le produit : La lampe de travail LED **5** reste allumée pendant environ encore 10 secondes.
- Dès que le produit est mis en marche : La lampe de travail LED **5** s'allume immédiatement.

## ● Clip de ceinture

(Fig. A)

### ⚠ **PRUDENCE ! Risque de blessures !**

▶ Avant que vous n'accrochiez le produit à une ceinture : Poussez le commutateur de sens de rotation [4] en position centrale (verrouillage). Cela permet d'éviter que le produit ne soit allumé par inadvertance.

□ Accrocher le produit à une ceinture : Utilisez le clip de ceinture [7a].

## ● Remarques sur le travail

### REMARQUE

- ▶ Le couple de serrage dépend :
  - du réglage de couple choisi
  - de la vitesse
  - du type de vis et d'écrous
  - du matériau de base à fixer
  - de la durée d'action
- ▶ Le produit doit être utilisé pour le serrage de vis et d'écrous exclusivement pour des travaux de prémontage. Ce n'est pas le produit qui atteint le couple de consigne souhaité pour la vis ou l'écrou, mais une clé dynamométrique réglée sur le couple de consigne.

### REMARQUE

- ▶ Vérifiez le couple de serrage effectivement atteint à l'aide d'une clé dynamométrique.
- ▶ Si vous utilisez le produit pendant une période prolongée : Faites fonctionner le produit sans charge pendant environ 10 secondes. La ventilation du moteur injecte de l'air dans le mécanisme d'entraînement avant afin de le refroidir.
- ▶ Pour obtenir une force de frappe optimale, n'exercez pas de pression contre la vis/l'écrou.
- ▶ Réalisation de travaux de montage : Suivez toujours les instructions ou les directives du fabricant pour les vis, les boulons, les écrous et les fixations spécifiques.
- ▶ Après un changement de roue sur le véhicule : Vérifier les boulons ou les écrous de roue comme requis par les instructions ou les directives du fabricant. Resserrez les vis ou les écrous des roues après environ 50 à 100 km à l'aide d'une clé dynamométrique.

## ● Différences entre les tournevis et les clés à chocs

Pour faciliter le choix de l'outil approprié, le tableau suivant illustre les différences entre les tournevis et les clés à chocs :

	<b>Tournevis</b>	<b>Clé à chocs</b>
<b>Utilisation :</b>	Fixer et desserrer des vis dans différents matériaux.	Fixer et desserrer des écrous et des vis, notamment lors de travaux sur des véhicules automobiles.
<b>Couple :</b>	Couple modéré pour des applications polyvalentes.	Couple élevé pour des applications exigeantes.



	<b>Tournevis</b>	<b>Clé à chocs</b>
<b>Type de mandrin de serrage :</b>	Accueille différents embouts de vissage.	Emmanchement carré pour le montage direct de clés à douille.
<b>Mécanisme à percussion :</b>	Mécanisme de rotation standard.	Utilise des coups de couple rapides pour une fixation et un desserrage rapides.
<b>Polyvalence :</b>	Convient pour les travaux de fixation légers.	Spécialisé dans les tâches de fixation exigeantes, moins polyvalent qu'une perceuse.

## ● **Nettoyage et entretien**

### **⚠ AVERTISSEMENT ! Risque de blessures !**



Éteignez toujours le produit et retirez la batterie [9] avant de procéder à des ajustements.

### **REMARQUE**

- ▶ Pour nettoyer le produit, n'utilisez pas de produits chimiques, alcalins, abrasifs ou autres produits de nettoyage ou de désinfection agressifs, car ils peuvent endommager les surfaces.
- Ne laissez jamais de liquides pénétrer dans le produit.
- Conservez toujours le produit propre, sec et exempt d'huile ou de graisse.
- Après chaque utilisation et avant le rangement : Éliminez les corps étrangers du produit.
- Un nettoyage régulier et approfondi garantit une utilisation sûre et prolonge la durée de vie du produit.
- Nettoyez le produit avec un chiffon sec.
- Utilisez une brosse douce pour atteindre les endroits difficilement accessibles.
- En particulier, nettoyez les fentes d'aération [3] avec un chiffon et une brosse douce après chaque utilisation. Les fentes d'aération doivent toujours être libres.

## ● **Entretien**

- Avant et après chaque utilisation : Vérifiez s'il existe des dommages et l'état d'usure du produit et de ses accessoires. Si nécessaire, remplacez les accessoires usés ou endommagés. Respectez toujours les exigences techniques (voir « Données techniques »).

## ● **Réparation**

- Ce produit ne contient aucune pièce pouvant être réparée par l'utilisateur.
- Pour faire vérifier et réparer le produit, contactez un service après-vente agréé ou une personne ayant des qualifications similaires.

## ● **Rangement**

- Nettoyez le produit comme décrit ci-dessus.
- Rangez le produit et ses accessoires dans un endroit sombre, sec, hors gel et bien aéré.
- Rangez toujours le produit hors de la portée des enfants.
- La température optimale de stockage sur le long terme (plus de 3 mois) se situe entre +20 et +26 °C.
- Rangez le produit dans sa mallette de rangement [17].

## Batterie

- Avant un stockage de longue durée : Rangez la batterie [9] seulement lorsqu'elle est partiellement chargée. La batterie doit être chargée à 40-60 % (les LED rouge et orange de niveau de charge [11] sont allumées).
- En cas de stockage de longue durée : Vérifiez le niveau de charge de la batterie [9] environ tous les 3 mois. Si nécessaire, rechargez la batterie.

## ● Transport

- Transportez le produit dans sa mallette de rangement [17].
- Protégez le produit des chocs violents ou fortes vibrations pouvant survenir lors du transport dans des véhicules.
- Sécurisez le produit pour qu'il ne puisse ni glisser ni basculer.

## ● Mise au rebut

L'emballage se compose de matières recyclables pouvant être mises au rebut dans les déchetteries locales.



Veillez respecter l'identification des matériaux d'emballage pour le tri sélectif, ils sont identifiés avec des abréviations (a) et des chiffres (b) ayant la signification suivante : 1-7 : plastiques/20-22 : papiers et cartons/80-98 : matériaux composite.

## Produit :

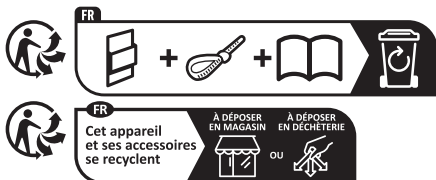

Points de collecte sur [www.quefairedelesdechets.fr](http://www.quefairedelesdechets.fr)  
Privilégiez la réparation ou le don de votre appareil !

Le produit ainsi que les accessoires et les matériaux d'emballage sont recyclables et relèvent de la responsabilité élargie du producteur. Éliminez-les séparément, en suivant l'Info-tri illustrée, dans l'intérêt d'un meilleur traitement des déchets.

Le logo Triman n'est valable qu'en France.



Votre mairie ou votre municipalité vous renseigneront sur les possibilités de mise au rebut des produits usagés.



Afin de contribuer à la protection de l'environnement, veuillez ne pas jeter votre produit usagé dans les ordures ménagères, mais éliminez-le de manière appropriée. Pour obtenir des renseignements concernant les points de collecte et leurs horaires d'ouverture, vous pouvez contacter votre municipalité.

Les piles/piles rechargeables défectueuses ou usagées doivent être recyclées conformément à la directive 2006/66/CE et ses modifications. Les piles et/ou piles rechargeables et/ou le produit doivent être retournés dans les centres de collecte proposés.



## Pollution de l'environnement par la mise au rebut incorrecte des piles/piles rechargeables !

Retirez les piles/le pack de piles du produit avant sa mise au rebut.

Les piles/piles rechargeables ne doivent pas être mises au rebut avec les ordures ménagères. Elles peuvent contenir des métaux lourds toxiques et doivent être considérées comme des déchets spéciaux. Les symboles chimiques des métaux lourds sont les suivants : Cd = cadmium, Hg = mercure, Pb = plomb. Pour cette raison, veuillez toujours déposer les piles/piles rechargeables usagées dans les conteneurs de recyclage communaux.

## ● Garantie

### **Article L217-16 du Code de la consommation**

Lorsque l'acheteur demande au vendeur, pendant le cours de la garantie commerciale qui lui a été consentie lors de l'acquisition ou de la réparation d'un bien meuble, une remise en état couverte par la garantie, toute période d'immobilisation d'au moins sept jours vient s'ajouter à la durée de la garantie qui restait à courir. Cette période court à compter de la demande d'intervention de l'acheteur ou de la mise à disposition pour réparation du bien en cause, si cette mise à disposition est postérieure à la demande d'intervention.

Indépendamment de la garantie commerciale souscrite, le vendeur reste tenu des défauts de conformité du bien et des vices rédhibitoires dans les conditions prévues aux articles L217-4 à L217-13 du Code de la consommation et aux articles 1641 à 1648 et 2232 du Code Civil.

### **Article L217-4 du Code de la consommation**

Le vendeur livre un bien conforme au contrat et répond des défauts de conformité existant lors de la délivrance.

Il répond également des défauts de conformité résultant de l'emballage, des instructions de montage ou de l'installation lorsque celle-ci a été mise à sa charge par le contrat ou a été réalisée sous sa responsabilité.

### **Article L217-5 du Code de la consommation**

Le bien est conforme au contrat :

- 1° S'il est propre à l'usage habituellement attendu d'un bien semblable et, le cas échéant :
  - s'il correspond à la description donnée par le vendeur et possède les qualités que celui-ci a présentées à l'acheteur sous forme d'échantillon ou de modèle ;

- s'il présente les qualités qu'un acheteur peut légitimement attendre eu égard aux déclarations publiques faites par le vendeur, par le producteur ou par son représentant, notamment dans la publicité ou l'étiquetage ;

- 2° Ou s'il présente les caractéristiques définies d'un commun accord par les parties ou être propre à tout usage spécial recherché par l'acheteur, porté à la connaissance du vendeur et que ce dernier a accepté.

### **Article L217-12 du Code de la consommation**

L'action résultant du défaut de conformité se prescrit par deux ans à compter de la délivrance du bien.

### **Article 1641 du Code civil**

Le vendeur est tenu de la garantie à raison des défauts cachés de la chose vendue qui la rendent impropre à l'usage auquel on la destine, ou qui diminuent tellement cet usage que l'acheteur ne l'aurait pas acquise, ou n'en aurait donné qu'un moindre prix, s'il les avait connus.

### **Article 1648 1er alinéa du Code civil**

L'action résultant des vices rédhibitoires doit être intentée par l'acquéreur dans un délai de deux ans à compter de la découverte du vice.

Les pièces détachées indispensables à l'utilisation du produit sont disponibles pendant la durée de la garantie du produit.

Le produit a été fabriqué selon des critères de qualité stricts, et contrôlé consciencieusement avant sa livraison. En cas de défaut de matériau ou de fabrication, vous avez des droits légaux vis-à-vis du vendeur du produit. Vos droits légaux ne sont en aucun cas limités par notre garantie mentionnée ci-dessous.

La garantie de ce produit est de 3 ans à partir de la date d'achat. La période de garantie commence à la date d'achat. Conservez l'original de la preuve d'achat dans un endroit sûr car ce document est nécessaire pour prouver l'achat.

Tout dommage ou défaut déjà présent au moment de l'achat doit être signalé immédiatement après le déballage du produit.

Si le produit présente un défaut de matériau ou de fabrication dans les 3 ans qui suivent la date d'achat, nous le réparerons ou le remplacerons – à notre choix – gratuitement pour vous. La période de garantie n'est pas prolongée par une demande de garantie acceptée. Cette mesure s'applique également pour les pièces remplacées et réparées.

Cette garantie est annulée si le produit a été endommagé ou utilisé ou entretenu de manière incorrecte.

La garantie couvre les défauts de matériels et de fabrication. Cette garantie ne couvre pas les pièces du produit soumises à une usure normale, et qui sont donc considérées comme des pièces d'usure (par exemple les piles, les piles rechargeables, tuyaux, les cartouches d'encre), ni les dommages aux pièces fragiles, par exemple les interrupteurs ou les pièces en verre.

## ● Faire valoir sa garantie

Pour garantir la rapidité d'exécution de la procédure de garantie, veuillez respecter les indications suivantes :

Veuillez conserver le ticket de caisse et la référence du produit (IAN 449957\_2310) à titre de preuve d'achat pour toute demande.

Le numéro de référence de l'article est indiqué sur la plaque d'identification, gravé sur la page de titre de votre manuel (en bas à gauche) ou sur un autocollant apposé sur la face arrière ou inférieure du produit.

En cas de dysfonctionnement du produit, ou de tout autre défaut, contactez en premier lieu le service après-vente par téléphone ou par e-mail aux coordonnées indiquées ci-dessous.

Vous pouvez alors envoyer franco de port tout produit considéré comme défectueux au service clientèle indiqué, accompagné de la preuve d'achat (ticket de caisse) et d'une description écrite du défaut avec mention de sa date d'apparition.

## ● Service après-vente

### FR Service après-vente France

Tél.: 0800904879

E-Mail: [owim@lidl.fr](mailto:owim@lidl.fr)

### BE Service après-vente Belgique

Tél.: 080071011

Tél.: 80023970 (Luxembourg)

E-Mail: [owim@lidl.be](mailto:owim@lidl.be)

## ● Déclaration UE de conformité

### DÉCLARATION UE DE CONFORMITÉ (n° 449957\_2310)

IAN : 449957\_2310  
Identification du produit : "PARKSIDE" Visseuse à chocs sans fil  
Numéro de modèle : HG11293

L'objet de la déclaration décrit ci-dessus est conforme à la législation d'harmonisation de l'Union applicable:

Directive 2006/42/CE
Directive 2014/30/UE
Directive 2011/65/UE avec toutes les modifications connexes

Références des normes harmonisées ou références aux autres spécifications techniques par rapport auxquels la conformité est déclarée :

N° / Pièces
Directive 2006/42/CE
EN 62841-1:2015/A11:2022
EN 62841-2-2:2014
Directive 2014/30/UE
EN IEC 55014-1:2021
EN IEC 55014-2:2021

L'objet de la déclaration décrite ci-dessus est conforme à la directive 2011/65/UE du Parlement européen et du Conseil du 8 juin 2011 relative à la limitation de l'utilisation de certaines substances dangereuses dans les équipements électriques et électroniques :

N° / Pièces
Directive 2011/65/UE
EN IEC 63000:2018



Détenteur de la documentation technique : OWIM GmbH & Co.KG

Signé par et au nom de:

**OWIM GmbH & Co. KG, Stiftsbergstraße 1, 74167 Neckarsulm, Allemagne**

Cette déclaration de conformité est délivrée sous la seule responsabilité du fabricant.

Traduction de la déclaration de conformité d'origine

Neckarsulm	12.03.2024		
Lieu	Date	ppa. Stefan Haensel Fondé de pouvoir	ppa. Jghs Buchheim Fondé de pouvoir

FR



<b>Lijst van gebruikte pictogrammen/symbolen</b> .....	Pagina	61
<b>Inleiding</b> .....	Pagina	62
Beoogd gebruik .....	Pagina	62
Leveringsomvang .....	Pagina	62
Lijst van onderdelen .....	Pagina	62
Technische gegevens .....	Pagina	63
<b>Algemene veiligheidsaanwijzingen</b> .....	Pagina	64
Algemene veiligheidsaanwijzingen voor elektrische apparaten .....	Pagina	64
Veiligheidsinstructies voor slagmoersleutels voor auto's .....	Pagina	68
Vermindering van trillingen en geluid .....	Pagina	68
Wat te doen in noodgevallen .....	Pagina	69
Overige risico's .....	Pagina	69
Veiligheidsaanwijzingen voor opladers .....	Pagina	69
<b>Voor het eerste gebruik</b> .....	Pagina	70
Product uitpakken .....	Pagina	70
Accessoires .....	Pagina	71
Accu opladen .....	Pagina	71
Accu plaatsen/verwijderen .....	Pagina	72
Ladingsniveau van de accu controleren .....	Pagina	72
<b>Bediening</b> .....	Pagina	72
Gereedschap inzetten/verwijderen .....	Pagina	72
Draairichting instellen .....	Pagina	72
Koppel instellen .....	Pagina	73
In-/uitschakelen .....	Pagina	73
Snelheidsregeling .....	Pagina	73
LED-werklamp .....	Pagina	73
Riemclip .....	Pagina	73
Tips voor het werken met het product .....	Pagina	73
Verschillen tussen schroevendraaiers en slagschroevendraaiers .....	Pagina	74
<b>Schoonmaken en onderhoud</b> .....	Pagina	74
Onderhoud .....	Pagina	75
Reparatie .....	Pagina	75
Opbergen .....	Pagina	75
Transport .....	Pagina	75
<b>Afvoer</b> .....	Pagina	75
<b>Garantie</b> .....	Pagina	76
Afwikkeling in geval van garantie .....	Pagina	76
<b>Service</b> .....	Pagina	77
<b>EU-Conformiteitsverklaring</b> .....	Pagina	78

## Lijst van gebruikte pictogrammen/symbolen

 	<p>Dit symbool betekent dat er bij gebruik van het product de hand moet worden gehouden aan de gebruiksaanwijzing.</p>		<p>Schakel het product uit en verwijder de accu voordat u accessoires verwisselt, het product schoonmaakt of het voor langere tijd niet gebruikt.</p>
	<p><b>WAARSCHUWING!</b> - Duidt op een gevaar met een middelmatig risico dat ernstig letsel of de dood tot gevolg kan hebben, als dit niet wordt voorkomen (bijv. gevaar voor elektrische schokken)</p>		<p>Bescherm de accu tegen hitte en langdurig, intens zonlicht.</p>
	<p><b>VOORZICHTIG!</b> - Duidt op een gevaar met een laag risico dat licht tot matig letsel tot gevolg kan hebben, als dit niet wordt voorkomen (bijv. verbrandingsgevaar)</p>		<p>Bescherm de accu tegen water en vocht.</p>
	<p><b>OPGELET!</b> - Waarschuwt voor mogelijke schade aan eigendommen (bijv. risico op kortsluiting)</p>		<p>Bescherm de accu tegen vuur.</p>
	<p>Waarschuwing - Heet oppervlak!</p>		<p>Beschermingsklasse II (dubbele isolatie)</p>
	<p>Wisselstroom/-spanning</p>		<p>Smeltzekering</p>
	<p>Gelijkstroom/-spanning</p>		<p>Drag draag gehoorbescherming!</p>
	<p>Het CE-teken bevestigt dat het product voldoet aan de betreffende EU-richtlijnen.</p>	 	<p>Veiligheidsaanwijzingen Aanwijzingen voor het gebruik</p>

# **ACCUDRAAISLAGSCHROEFMACHINE 20 V**

## ● **Inleiding**

Hartelijk gefeliciteerd met de aankoop van uw nieuwe product. U heeft voor een hoogwaardig product gekozen. De gebruiksaanwijzing is een deel van het product. Deze bevat belangrijke aanwijzingen voor veiligheid, gebruik en verwijdering. Maakt U zich voor de ingebruikname van het product met alle bedienings- en veiligheidsvoorschriften vertrouwd. Gebruik het product alleen zoals beschreven en voor de aangegeven toepassingsgebieden. Overhandig alle documenten bij doorgifte van het product aan derden.

## ● **Beoogd gebruik**

- Deze accu-draaislagschroefmachine (hierna "product" of "elektrisch apparaat" genoemd) is bedoeld voor het vastzetten en losdraaien van schroeven, bouten en moeren met een slagschroefmachine.
- Het product mag alleen worden gebruikt door volwassenen die de instructies en waarschuwingen in deze gebruiksaanwijzing hebben gelezen en begrepen. Gebruikers zijn verantwoordelijk voor hun acties.
- Andere manieren van gebruik of veranderingen van het product worden beschouwd als onjuist en kunnen risico's zoals levensgevaar, verwondingen en beschadigingen met zich meebrengen.
- De fabrikant wijst iedere aansprakelijkheid af voor schade die is ontstaan door ander gebruik dan het beoogde.
- Het product is niet bestemd voor commercieel gebruik of voor andere toepassingen.

## ● **Leveringsomvang**

### **⚠ WAARSCHUWING!**

- ▶ Zowel het product als het verpakkingsmateriaal zijn geen kinderspeelgoed! Kinderen mogen niet spelen met de plastic zakken, folie en kleine onderdelen! Er bestaat gevaar voor inslikken en verstikking!

- 1 Accudraaislagschroefmachine
- 4 Doppen (17 mm, 19 mm, 21 mm, 23 mm)
- 1 Riemclip (vooraf geïnstalleerd)
- 1 Opbergkoffer
- 1 Gebruiksaanwijzing

## ● **Lijst van onderdelen**

(Afb. A)

- 1 Werktuighouder
- 2 Behuizing
- 3 Ventilatieopening
- 4 Draairichtingsschakelaar
- 5 LED-werklamp
- 6 Koppeltoets
- 7 Handgreep
- 7a Riemclip
- 8 Aan/uit-schakelaar

(Afb. B)

- 9 Accu \*
- 10 Knop  (ladingsniveau)
- 11 Ladingsniveau-LEDs (rood/oranje/groen)
- 12 Ontgrendelknop voor de accu

(Afb. C)

- 13 Aansluitnoer met netstekker
- 14 Oplader (snellader) \*
- 15 Oplaadcontrole-LED - Rood
- 16 Oplaadcontrole-LED - Groen

\* Accu en oplader worden niet meegeleverd.



(Afb. D)



- 17 Opbergkoffer
- 18 Dop, 23 mm
- 19 Dop, 21 mm
- 20 Dop, 19 mm
- 21 Dop, 17 mm

## ● Technische gegevens

<b>Accudraaislag- schroefmachine</b>		<b>PASSK 20-Li C2</b>
Modelnummer:	HG11293	
Nominale spanning:	20 V 	
Toerental onbelast $n_0$ :	0-2300 min <sup>-1</sup>	
Max. koppel:	400 N m	
– Draaiing met de klok mee:		
– Draaiing tegen de wijzers van de klok in:	400 N m	
Gereedschapshouder:	½" vierkant	

<b>Accu *</b>		<b>PAP 20 B3</b>
Modelnummer:	HG08981	
Type:	Lithium-ionen	
Nominale spanning:	20 V 	
Capaciteit:	4 Ah	
Energiewaarde:	80 Wh	
Aantal accucellen:	10	

\* Accu en oplader worden niet meegeleverd.

<b>Snellader *</b>		<b>PLG 20 C3</b>
Modelnummer:	HG08983 HG08983-BS	
– VDE-stekker:		
– BS-stekker:		
<b>Ingang:</b>		
Nominale spanning:	230-240 V~	
Nominale frequentie:	50 Hz	
Nominaal vermogen:	120 W	
<b>Uitgang:</b>		
Nominale spanning:	21,5 V 	
Laadstroom:	4,5 A	
Beschermingsklasse:	II/ 	
Zekering (intern):	3,15 A / 	

\* Accu en oplader worden niet meegeleverd.

## Anbevolen omgevingstemperatuur

Tijdens het opladen:	+4 °C tot +40 °C
Tijdens het gebruik:	-20 °C tot +50 °C
Tijdens opslag:	0 °C tot +45 °C

## Geluidsemissiewaarden

Gemeten waarde voor geluid bepaald volgens EN 62841. Het met A gewaardeerde geluidsdruk niveau van het elektrische apparaat op locatie van de gebruiker bedraagt meestal:

Geluidsdruk niveau $L_{pA}$ :	85,8 dB
Onzekerheid $K_{pA}$ :	3 dB
Geluidsvermogensniveau $L_{WA}$ :	93,8 dB
Onzekerheid $K_{WA}$ :	3 dB

## Trillingsemisiewaarden

Totale trillingswaarden (vectorsom van drie richtingen) zijn volgens EN 62841 vastgesteld:

Slagschroeven $a_n$ :	4,066 m/s <sup>2</sup>
Onzekerheid K:	1,5 m/s <sup>2</sup>

### WAARSCHUWING!



Draag gehoorbescherming!

### TIP

- ▶ De aangegeven totale trillingswaarde en de aangegeven geluidsemisiewaarde zijn met een genormeerde testmethode gemeten en kunnen gebruikt worden ter vergelijking van dit elektrische apparaat met andere.
- ▶ De aangegeven totale trillingswaarde en de aangegeven geluidsemisiewaarde kunnen ook dienen voor het voorlopig inschatten van de belasting.

### WAARSCHUWING!

- ▶ De trillings- en geluidsemisies kunnen tijdens het feitelijke gebruik van het elektrische apparaat van de aangegeven waarden afwijken afhankelijk van de manier waarop het elektrische apparaat gebruikt wordt, in het bijzonder van welk soort werkstuk bewerkt wordt.

### WAARSCHUWING!

- ▶ Probeer om de trillings- en geluidsbelasting zo klein mogelijk te houden. U kunt bijvoorbeeld om de trillingsbelasting te verminderen handschoenen dragen tijdens het gebruik van het apparaat en een grens stellen aan de tijd dat u het apparaat gebruikt. Daarbij dient u rekening te houden met alle aspecten van de gebruikscyclus (bijvoorbeeld de tijd waarin het elektrische apparaat is uitgeschakeld en de tijd waarin het apparaat wel is ingeschakeld maar niet feitelijk wordt belast).

## Algemene veiligheidsaanwijzingen

### ● Algemene veiligheidsaanwijzingen voor elektrische apparaten

### WAARSCHUWING!

- Lees alle veiligheidsaanwijzingen, tips, afbeeldingen en technische gegevens die met dit elektrische apparaat zijn meegeleverd.** Het zich niet opvolgen van de veiligheidstips en onderstaande aanwijzingen kan elektrische schokken, brand en/of ernstig letsel veroorzaken.
- 
- 

### **Bewaar alle veiligheidsaanwijzingen en aanwijzingen voor toekomstig gebruik.**

Het in de veiligheidsaanwijzingen gebruikte begrip "elektrisch apparaat" heeft betrekking op aan het elektriciteitsnet aangesloten elektrische apparaten (met aansluitsnoer) of op door een accu gevoede elektrische apparaten (zonder aansluitsnoer).

## Veiligheid op de werkplek

- a) **Houd de werkplek schoon en goed verlicht.** Slecht georganiseerde en niet verlichte werkplekken kunnen tot ongevallen leiden.
- b) **Werk met het elektrische apparaat niet in een omgeving met explosiegevaar door de aanwezigheid van brandbare vloeistoffen, gasen of stof.**  
Elektrische apparaten veroorzaken vonken, die het stof of de dampen kunnen doen ontbranden.
- c) **Houd kinderen en andere personen uit de buurt als het elektrische apparaat wordt gebruikt.** Als u wordt afgeleid, kunt u de controle over het elektrische apparaat verliezen.

## Elektrische veiligheid

- a) **De stekker van het elektrische apparaat moet in het stopcontact passen. De stekker mag op geen enkele manier worden veranderd. Gebruik geen verloopstekkers in combinatie met geaarde elektrische apparaten.** Ongewijzigde stekkers en passende stopcontacten verminderen het risico op elektrische schokken.
- b) **Voorkom lichamelijk contact met geaarde oppervlakken zoals buizen, verwarmingsapparatuur, fornuizen en koelkasten.** Het risico op elektrische schokken is groter als uw lichaam is geaard.
- c) **Houd elektrische apparaten uit de buurt van regen of vocht.** Het binnendringen van water in een elektrisch apparaat verhoogt het risico op elektrische schokken.

- d) **Gebruik het aansluitsnoer niet voor een ander doel, zoals het dragen of ophangen van het elektrische apparaat, of om de stekker uit het stopcontact te trekken. Houd het aansluitsnoer uit de buurt van hitte, olie, scherpe voorwerpen of zich bewegende onderdelen.**  
Een beschadigd of verward aansluitsnoer verhoogt het risico op elektrische schokken.
- e) **Als u met een elektrische apparaat buiten werkt, gebruik dan alleen verlengsnoeren die ook geschikt zijn voor gebruik buitenshuis.**  
Gebruik van een voor werk buitenshuis geschikt verlengsnoer vermindert het risico op elektrische schokken.
- f) **Als het gebruik van het elektrische apparaat in een vochtige omgeving niet kan worden vermeden, gebruik dan een aardlekschakelaar.** Gebruik van een aardlekschakelaar vermindert het risico op elektrische schokken.

## Persoonlijke veiligheid

- a) **Wees altijd attent, let op wat u doet en ga met overleg te werk als u met een elektrisch apparaat werkt.** Gebruik een elektrisch apparaat niet als u moe bent of onder de invloed van drugs, alcohol of medicijnen verkeert. Eén moment van onachtzaamheid bij gebruik van het elektrische apparaat kan ernstig letsel veroorzaken.
- b) **Draag persoonlijke veiligheidsuitrusting en altijd een veiligheidsbril.** Het dragen van een persoonlijke veiligheidsuitrusting zoals een stofmasker, antislip-veiligheidsschoenen, een veiligheidshelm of gehoorbescherming, afhankelijk van het type en het gebruik van het elektrische apparaat, vermindert het risico op letsel.

- c) **Vermijd onbedoeld inschakelen. Zorg ervoor dat het elektrische apparaat is uitgeschakeld voordat u het aansluit op de stroomvoorziening en/of de accu of het optilt of draagt.** Als u bij het dragen van het elektrische apparaat uw vinger op de schakelaar houdt of het elektrische apparaat aansluit op de stroomvoorziening terwijl het al is ingeschakeld, dan kan dit tot ongelukken leiden.
- d) **Verwijder inzetgereedschap of schroefsleutels voordat u het elektrische apparaat inschakelt.** Een werktuig of sleutel die zich in een draaiend onderdeel van een elektrisch apparaat bevindt, kan verwondingen veroorzaken.
- e) **Vermijd een abnormale lichaamshouding. Zorg ervoor dat u stevig staat en dat u altijd uw evenwicht bewaart.** Op die manier kunt u het elektrische apparaat in onverwachte situaties beter onder controle houden.
- f) **Draag geschikte kleding. Draag geen wijde kleding of sieraden. Houd uw haar en kleding uit de buurt van bewegende onderdelen.** Losse kleding, sieraden en lang haar kunnen door bewegende delen worden gegrepen.
- g) **Als er stofafzuig- en stofopvanginstallaties kunnen worden gemonteerd, moeten deze worden aangesloten en op juiste wijze worden gebruikt.** Gebruik van een stofafzuiging kan gevaar door stof verminderen.
- h) **Laat u niet in slaap sussen door een onterecht gevoel van veiligheid en veronachtzaam nooit de veiligheidsregels voor elektrische apparaten, ook niet wanneer u vertrouwd bent met het elektrische apparaat doordat u er vaak mee werkt.** Achteloos te werk gaan kan binnen een fractie van een seconde leiden tot zware verwondingen.

### **Gebruik en behandeling van het elektrische apparaat**

- a) **Belast het elektrische apparaat niet overmatig. Gebruik voor uw werk het daarvoor bestemde elektrische apparaat.** Met een geschikt elektrisch apparaat werkt u beter en veiliger in het aangegeven vermogensbereik.
- b) **Gebruik een elektrisch apparaat nooit als de schakelaar ervan defect is.** Een elektrisch apparaat dat niet meer kan worden in- of uitgeschakeld, is gevaarlijk en moet worden gerepareerd.
- c) **Trek de stekker uit het stopcontact en/of verwijder de uitneembare accu, voordat u het apparaat instelt, inzetgereedschap wisselt of het elektrische apparaat opbergt.** Deze voorzorgsmaatregelen voorkomen dat het elektrische apparaat onbedoeld wordt gestart.
- d) **Berg niet-gebruikte elektrische apparaten op buiten het bereik van kinderen. Laat het elektrische apparaat niet gebruiken door personen die hiermee niet vertrouwd zijn of deze aanwijzingen niet hebben gelezen.** Elektrische apparaten zijn gevaarlijk als ze door onervaren personen worden gebruikt.

- e) **Onderhoud elektrische apparaten en inzetgereedschap altijd zorgvuldig. Controleer of bewegende delen onberispelijk werken en niet klemmen en of er geen onderdelen gebroken of zodanig beschadigd zijn dat ze de werking van het elektrische apparaat nadelig beïnvloeden. Laat beschadigde onderdelen vóór het gebruik van het elektrische apparaat repareren.** Veel ongelukken worden veroorzaakt door slecht onderhouden elektrische apparaten.
- f) **Houd snijwerktuigen scherp en schoon.** Met zorg onderhouden snijwerktuigen lopen minder vaak vast en zijn gemakkelijker te sturen als de snijvlakken scherp zijn.
- g) **Gebruik het elektrische apparaat, accessoires, de inzetgereedschap enz. overeenkomstig deze aanwijzingen. Houd daarbij rekening met de arbeidsomstandigheden en de werkzaamheden die moeten worden verricht.** Gebruik van elektrische apparaten voor andere dan de bestemde doeleinden kan gevaarlijke situaties veroorzaken.
- h) **Zorg ervoor dat de handgrepen en greepvlakken droog, schoon en olie- en vetvrij blijven.** Gladde grepen maken veilige bediening en controle van het elektrische apparaat in onvoorziene omstandigheden onmogelijk.
- b) **Gebruik in de elektrische apparaten alleen accu's die daarvoor zijn bestemd.** Gebruik van andere accu's kan letsel en brandgevaar veroorzaken.
- c) **Houd de niet gebruikte accu uit de buurt van paperclips, munten, sleutels, spijkers, schroeven, of andere kleine metalen voorwerpen die kortsluiting kunnen veroorzaken.** Kortsluiting tussen accupolen kan brandwonden of brand veroorzaken.
- d) **Bij onjuist gebruik kan vloeistof uit de accu naar buiten lekken. Vermijd contact daarmee. Bij toevallig contact met water afspoelen. Als de vloeistof in de ogen komt, raadpleeg dan bovendien een arts.** Lekkende vloeistof kan irritatie van de huid of brandwonden veroorzaken.
- e) **Gebruik geen beschadigde of gemodificeerde accu's.** Beschadigde of gemodificeerde accu's kunnen zich onvoorspelbaar gedragen en kunnen leiden tot gevaar voor brand, explosies of verwondingen.
- f) **Stel accu's niet bloot aan vuur of hoge temperaturen.** Vuur of temperaturen van meer dan +130 °C kunnen een explosie veroorzaken.
- g) **Volg alle aanwijzingen voor het opladen op en laad de accu of het op een accu werkend apparaat nooit op buiten het in de gebruiksaanwijzing aangegeven temperatuurbereik.** Onjuist opladen of opladen bij te hoge of te lage temperaturen kan de accu beschadigen en het brandgevaar vergroten.

### **Gebruik en behandeling van het accu-apparaat**

- a) **Laad accu's alleen op met opladers die door de fabrikant worden aanbevolen.** Bij een oplader die geschikt is voor een bepaald soort accu's, bestaat brandgevaar als het voor andere soorten accu's gebruikt wordt.



**VOORZICHTIG!**  
**EXPLOSIEGEVAAR! Laad niet-oplaadbare batterijen nooit op.**



**Bescherm de accu tegen hitte en bijv. ook tegen voortdurend direct zonlicht, vuur, water en vocht.** Er bestaat een risico op explosies.



## Service

- a) **Laat uw elektrische apparaat alleen door gekwalificeerde vakmensen en uitsluitend met originele reserveonderdelen repareren.** Daarmee wordt verzekerd dat de veiligheid van het elektrische apparaat behouden blijft.
- b) **Verricht geen onderhoud aan beschadigde accu's.** Alle onderhoud van accu's mag alleen door de fabrikant of zijn daartoe gemachtigde klantendienst verricht worden.
- **Veiligheidsinstructies voor slagmoersleutels voor auto's**
- a) **Houd het elektrische apparaat alleen vast aan de geïsoleerde greepvlakken als u werk verricht waarbij de schroef verborgen elektrische leidingen kan raken.**  
Door contact met onder spanning staande leidingen kunnen ook metalen onderdelen van het apparaat onder spanning komen te staan en daardoor elektrische schokken veroorzaken.
- b) **Houd uw handen uit de buurt van roterende onderdelen. Wacht totdat het elektrische apparaat tot stilstand is gekomen, voordat u het neerlegt.** Er bestaat gevaar voor letsel.
- c) **Raak het inzetstuk of het werkstuk niet direct na de bewerking aan.** De onderdelen kunnen nog steeds heet zijn en brandwonden veroorzaken.
- d) **Schakel het elektrisch apparaat onmiddellijk uit als het inzetstuk geblokkeerd is door overbelasting of kantelen van het werkstuk.**  
Controleverlies kan leiden tot verwondingen.
- e) **Zet het werkstuk vast.** Een met een spaninrichting of een bankschroef vastgezet werkstuk is veiliger dan een werkstuk dat u met uw hand vasthoudt.
- f) **Bij zachte materialen zoals aluminium of iets dergelijks kan bij gebruik door de slagmoersleutel de schroefdraad of de schroefzitting door te strak aandraaien worden beschadigd.**
- g) **Bescherm uzelf en andere personen, inclusief personen in de directe omgeving, door de nodige beschermende maatregelen of voorzorgsmaatregelen te nemen om schade aan de gezondheid te voorkomen.**
- h) **Gebruik geen accessoires die niet door PARKSIDE worden aanbevolen.** Dit kan elektrische schokken of brand veroorzaken.
- **Vermindering van trillingen en geluid**
- Beperk de gebruikstijd, gebruik trillings- en geluidsarme werkwijzen en draag persoonlijke beschermingsmiddelen om de effecten van trillingen en geluid te reduceren.
- De volgende maatregelen helpen om de risico's van trillingen en geluid te verminderen:
- Gebruik het product alleen zoals beoogd en zoals in deze aanwijzingen is beschreven.

- Zorg ervoor dat het product in onberispelijke staat verkeert en uitstekend is onderhouden.
- Houd het product stevig vast aan de handgrepen/greepvlakken.
- Onderhoud het product zoals aangegeven in de gebruiksaanwijzingen en zorg voor voldoende smering (als dat van toepassing is).
- Organiseer uw werkplan zodanig dat het gebruik van producten die hevig trillen, over een langere tijdsduur is verdeeld.

## ● Wat te doen in noodgevallen

Maak u aan de hand van deze gebruiksaanwijzing vertrouwd met het gebruik van dit product. Prent de veiligheidsaanwijzingen in uw geheugen en neem ze onvoorwaardelijk in acht. Dit helpt om risico's en gevaar te vermijden.

- Zorg ervoor dat u bij het gebruiken van dit product altijd alert bent zodat u gevaren vroegtijdig herkent en ernaar kunt handelen. Snel ingrijpen kan ernstig letsel en materiële schade voorkomen.
- Als het product niet goed werkt, schakel het dan onmiddellijk uit en verwijder de accu. Laat het product daarna door een gekwalificeerde vakman controleren en, indien nodig, repareren voordat u het weer in gebruik neemt.

## ● Overige risico's

Ook als u het product volgens de voorschriften gebruikt, blijven er mogelijke risico's bestaan op lichamelijk letsel en materiële schade. Als gevolg van de bouwwijze en de uitvoering van dit product kunnen zich onder andere de volgende gevaren voordoen:

- Letsel veroorzaakt door bewegende delen of hete oppervlakken.
- Gehoorschade, als er geen geschikte gehoorbescherming wordt gedragen.

- Effecten op de gezondheid als gevolg van hand- en armtrillingen als het apparaat gedurende langere tijd wordt gebruikt of als het niet juist wordt gebruikt en onderhouden.

### TIP

- ▶ Dit product genereert tijdens het gebruik een elektromagnetisch veld! Dit veld kan onder bepaalde omstandigheden actieve of passieve medische implantaten beïnvloeden!
- ▶ Om het risico op ernstig of dodelijk letsel te verminderen, bevelen wij personen met medische implantaten aan om hun arts en de fabrikant van het medische implantaat te raadplegen alvorens het product te bedienen!

## ● Veiligheidsaanwijzingen voor opladers

- Dit apparaat mag door kinderen vanaf 8 jaar en door personen met verminderde fysieke, sensorische of geestelijke vermogens of gebrek aan ervaring en/of kennis alleen worden gebruikt als ze onder toezicht staan of geïnstrueerd zijn met betrekking tot veilig gebruik van het apparaat en begrepen hebben welke gevaren uit dat gebruik voortvloeien. Kinderen mogen niet met het apparaat spelen.

Reiniging en onderhoud door de gebruiker mogen niet door kinderen worden uitgevoerd tenzij ze onder toezicht staan.

- Laad niet-oplaadbare batterijen nooit opnieuw op. Het niet opvolgen van deze tip leidt tot gevaar.
  - Als het aansluitsnoer is beschadigd, moet dit worden vervangen door de fabrikant, zijn klantenservice hiervan of een vergelijkbaar gekwalificeerd persoon, om gevaar te voorkomen.
  - Bescherm elektrische onderdelen tegen vocht. Dompel ze, om een elektrische schok te vermijden, nooit onder in water of andere vloeistoffen. Houd het apparaat nooit onder stromend water. Neem de aanwijzingen voor schoonmaken, onderhoud en reparatie in acht.
- 🏠 Het apparaat is alleen geschikt voor gebruik binnenshuis.

**⚠ OPGELET!** Deze oplader is uitsluitend bestemd voor het opladen van accu's van de hieronder genoemde types:

<b>/// PARKSIDE 20 V</b>		
<b>accu</b>		
PAP 20 B1	2 Ah	5 cellen
PAP 20 B3	4 Ah	10 cellen
PAPS 204 A1	4 Ah	5 cellen
PAPS 208 A1	8 Ah	10 cellen

### Geschikte accu's en opladers

<b>Accu:</b>	/// PARKSIDE X 20 V Team
<b>Oplader:</b>	/// PARKSIDE X 20 V Team

Klanten kunnen compatibele reserve-accu's en opladers aanschaffen via [www.optimex-shop.com](http://www.optimex-shop.com).

### ● Voor het eerste gebruik

#### ● Product uitpakken

1. Haal het product uit zijn verpakking en verwijder al het verpakkingsmateriaal en beschermfolie.
2. Controleer of alle onderdelen aanwezig zijn en of de beschrijving van het meegeleverde volledig is (zie "Leveringsomvang").
3. Controleer of het product en alle onderdelen in goede staat zijn. Mocht u een beschadiging of een defect vaststellen, gebruik het product dan niet, maar ga te werk zoals beschreven in het hoofdstuk "Garantie".



## ● Accessoires

### TIP

- ▶ Deze gebruiksaanwijzing bevat informatie en suggesties voor accessoires en het gebruik ervan. De afgebeelde accessoires zijn niet inbegrepen in de leveringsomvang, maar zijn bedoeld om extra manieren te tonen om dit product te gebruiken.

- Voor een veilige en correcte bediening van dit product raden wij de volgende accessoires aan:

Accessoires	Functie
Slagmoersleutel bitsets	<ul style="list-style-type: none"> <li>□ Speciaal ontworpen voor het hoge koppel dat door het product wordt gegenereerd.</li> <li>□ Zorg ervoor dat u een set bits in verschillende maten hebt om de verschillende maten bouten en moeren te bedekken.</li> </ul>
Bit-extensies	Handig voor het bereiken van bouten die diep verzonken of moeilijk toegankelijk zijn.
Kruiskoppelingen	Biedt flexibiliteit bij het positioneren van het product. Hierdoor kunnen bouten onder verschillende hoeken worden bereikt.
Beschermende kleding	<ul style="list-style-type: none"> <li>□ Veiligheidsbril en gehoorbescherming zijn essentieel bij het gebruik van een elektrisch apparaat.</li> <li>□ Het hoge koppel kan veel lawaai veroorzaken en vuil of oliespatten veroorzaken.</li> </ul>

Accessoires	Functie
Momentsleutels/sticks	Wanneer u werkzaamheden uitvoert waarvoor specifieke koppels nodig zijn, kunnen momentsleutels of sticks u helpen nauwkeurige en consistente resultaten te bereiken.

- Accessoires zijn verkrijgbaar bij uw vakhandelaar. Neem bij aankoop altijd de technische eisen van dit product in acht (zie "Technische gegevens").
- Als u niet zeker bent, vraag dan een gekwalificeerde vakman en laat u informeren door uw handelaar.

## ● Accu opladen

(Afb. C)

### TIP

- ▶ U kunt de accu **9** altijd opladen zonder dat u daarmee de levensduur verkort.
- ▶ De accu **9** wordt bij de onderbreking van het oplaadproces niet beschadigd.

- Voor de inbedrijfstelling: Laad de accu **9** op, als deze een gemiddeld of laag ladingsniveau laat zien (zie "Ladingsniveau van de accu controleren").
- De oplaadcontrole-LED (rood **15** en groen **16**) geven de toestand van de oplader **14** en de accu **9** aan.

LED	Toestand
Rode LED brandt	Accu wordt opgeladen
Groene LED brandt	Accu volledig opgeladen
Groene LED en rode LED knipperen	Accu defect
Rode LED knippert	Accu te warm of te koud
Groene LED brandt (zonder accu)	Oplader klaar voor gebruik

1. Plaats de accu **9** in de oplader **14**.

- Steek de netstekker **13** van de oplader in een stopcontact.
- Als de accu **9** volledig is opgeladen:
  - Trek de netstekker **13** van de oplader uit het stopcontact.
  - Verwijder de accu **9** uit de oplader **14**.

## ● Accu plaatsen/verwijderen

### Accu plaatsen

- Schuif de accu **9** op de handgreep **7**.
- Zorg ervoor dat de accu **9** hoorbaar vastklikt.

### Accu verwijderen

- Druk op de ontgrendelknop **12** op de accu **9**.
- Trek de accu **9** van de handgreep **7** af.

## ● Ladingsniveau van de accu controleren

(Afb. B)

- Ladingsniveau van de accu controleren: Druk op toets  **10**. De ladingsniveau-LED's **11** geven het ladingsniveau als volgt aan:

Kleur	Ladingsniveau
Rood/oranje/groen	Maximaal
Rood/oranje	Gemiddeld
Rood	Laag

## ● Bediening

### WAARSCHUWING! Risico op letsel!



Schakel het product uit, verwijder altijd de accu **9** voordat u aanpassingen uitvoert.

## ● Gereedschap inzetten/verwijderen

### Gereedschap inzetten

- Kies de gewenste dop:
  - Dop, 17 mm **21**
  - Dop, 19 mm **20**
  - Dop, 21 mm **19**
  - Dop, 23 mm **18**
- Schuif de dop **18/19/20/21** op de werktuighouder **1**.

### Gereedschap verwijderen

- Trek de dop **18/19/20/21** uit de werktuighouder **1**.

#### TIP

- De werktuighouder **1** heeft een boring. Hierdoor kunt u een borgpen (niet meegeleverd) aanbrengen om een slagmoerbit (niet meegeleverd) te vergrendelen met gaten in de overeenkomstige posities van de vierkante schakel.

## ● Draairichting instellen

(Afb. E)

#### TIP

- Druk op de draairichtingsschakelaar **4**: Het product moet worden uitgeschakeld en tot stilstand zijn gekomen.

- Zet de draairichtingsschakelaar **4** in een van de 3 standen:

Stand van de draairichtingsschakelaar <b>4</b>	Draairichting
Links	Met de wijzers van de klok mee
Midden	Aan/uit-schakelaar <b>8</b> geblokkeerd
Rechts	Tegen de klok in

## ● Koppel instellen

### TIP

- ▶ Het product gebruikt de eerder gebruikte koppelinstelling wanneer het wordt ingeschakeld.

- Lees het huidige koppel af: Druk eenmaal even op de koppeltoets [6].
- Koppel afstellen: Druk herhaaldelijk op de koppeltoets [6] tot de gewenste koppelinstelling is gekozen.

## ● In-/uitschakelen

### Inschakelen

- Houd de aan/uit-schakelaar [8] ingedrukt. De ingezette dop [18/19/20/21] begint te draaien.

### Uitschakelen

- Laat de aan/uit-schakelaar [8] los.

## ● Snelheidsregeling

- Stel de snelheid stapsgewijs in: Druk korter of langer op de aan/uit-schakelaar [8].

Druk	Snelheid
Licht	Gering
Sterk	Hoog

## ● LED-werklamp

### TIP

- ▶ Verbeter het zicht in slecht verlichte gebieden: Dit product is uitgerust met een LED-werklamp [5], om de directe werkplek te verlichten.
- ▶ Nadat u het product hebt uitgeschakeld: De LED-werklamp [5] blijft nog ca. 10 seconden branden.
- Zodra het product wordt ingeschakeld: De LED-werklamp [5] schakelt direct in.

## ● Riemclip

(Afb. A)

### ⚠ VOORZICHTIG! Risico op letsel!

- ▶ Voordat u het product aan een riem vastmaakt: Zet de draairichtingsschakelaar [4] in de middelste stand (vergrendeling). Dit voorkomt dat het product per ongeluk wordt ingeschakeld.
- Hang het product aan een riem: Gebruik de riemclip [7a].

## ● Tips voor het werken met het product

### TIP

- ▶ Het aanhaalkoppel is afhankelijk van:
  - de geselecteerde koppelinstelling
  - de snelheid
  - het type bouten en moeren
  - het basismateriaal dat moet worden bevestigd
  - duur van de werkzaamheden
- ▶ Het product mag alleen worden gebruikt om bouten en moeren vast te draaien voor voorbereidingswerkzaamheden. Het is niet het product dat het gewenste koppel van de bout of moer bereikt, maar een momentsleutel die is ingesteld op het gewenste koppel.
- ▶ Controleer het feitelijk bereikte aanhaalmoment met een momentsleutel.
- ▶ Als u het product gedurende een langere periode gebruikt: Bedien het product gedurende ongeveer 10 seconden onbelast. De ventilatie van de motor blaast lucht in het voorste aandrijfmechanisme om het af te koelen.
- ▶ Oefen geen druk uit op de bout/moer om de optimale slagkracht te verkrijgen.

**TIP**

- ▶ Montagewerkzaamheden uitvoeren: Volg altijd de instructies of richtlijnen van de fabrikant voor schroeven, bouten, moeren en specifieke bevestigingsmiddelen.

**TIP**

- ▶ Na het vervangen van een wiel op de auto: Inspecteer de wielbouten of -moeren volgens de instructies of richtlijnen van de fabrikant. Haal de wielbouten of -moeren na ongeveer 50 tot 100 km aan met een momentsleutel.

## ● Verschillen tussen schroevendraaiers en slagschroevendraaiers

Om de selectie van het juiste gereedschap te vergemakkelijken, toont de volgende tabel de verschillen tussen schroevendraaiers en slagmoersleutels:

	<b>Schroevendraaier</b>	<b>Slagmoersleutels</b>
<b>Doel:</b>	Schroeven in verschillende materialen bevestigen en los draaien.	Moeren en bouten vast en los draaien, vooral bij werkzaamheden aan motorvoertuigen.
<b>Draaimoment:</b>	Middelmatig draaimoment voor veelzijdige toepassingen.	Hoog draaimoment voor veeleisende toepassingen.
<b>Type klauwplaat:</b>	Geschikt voor diverse schroevendraaierbits.	Vierkante aandrijving voor directe montage van steeksleutels.
<b>Slagmechanisme:</b>	Standaard draaimechanisme.	Maakt gebruik van snelle koppelschokken voor snel aankoppelen en loskoppelen.
<b>Veelzijdigheid:</b>	Geschikt voor lichte montagewerkzaamheden.	Gespecialiseerd in veeleisende bevestigingstaken, minder veelzijdig dan een boormachine.

## ● Schoonmaken en onderhoud

### **WAARSCHUWING! Risico op letsel!**



Schakel het product uit, verwijder altijd de accu  voordat u aanpassingen uitvoert.

**TIP**

- ▶ Gebruik voor de reiniging van het product geen chemische, alkalische, schurende of andere agressieve reinigingsmiddelen of desinfectiemiddelen, omdat deze de oppervlakken kunnen aantasten.

- Zorg ervoor dat er nooit vloeistoffen in het product binnendringen.
- Houd het product altijd schoon, droog en vrij van olie of vet.
- Na elk gebruik en voor de opslag: Verwijder vreemde voorwerpen van het product.
- Een regelmatige en grondige reiniging garandeert een veilig gebruik en verlengt de levensduur van het product.
- Maak het product met een droge doek schoon.
- Gebruik voor moeilijk toegankelijke plaatsen een zachte borstel.

- Maak in het bijzonder na ieder gebruik de ventilatieopeningen **3** schoon met een doekje of een zachte borstel. De ventilatieopeningen moeten altijd vrij blijven.

## ● Onderhoud

- Voor en na ieder gebruik: Controleer het product en de accessoires op slijtage en beschadigingen. Vervang indien nodig versleten of beschadigde hulpstukken. Neem daarbij de technische vereisten in acht (zie "Technische gegevens").

## ● Reparatie

- Dit product bevat geen onderdelen, die door de gebruiker gerepareerd kunnen worden.
- Neem contact op met een geautoriseerde reparatiewerkplaats of een vergelijkbaar gekwalificeerd persoon om het product te laten controleren en repareren.

## ● Opbergen

- Maak het product schoon zoals eerder beschreven.
- Bewaar het product incl. hulpstukken op een donkere, droge, vorstvrije en goed geventileerde plaats.
- Bewaar het product altijd buiten het bereik van kinderen.
- De optimale temperatuur voor een langdurige opslag (langer dan 3 maanden) ligt tussen +20 en +26 °C.
- Bewaar het product in zijn opbergkoffer **17**.

## Accu

- Voor een langdurige opslag: Berg de accu **9** alleen op als deze deels is opgeladen. De accu moet 40 tot 60 % opgeladen zijn (rode en oranje ladingsniveau-LEDs **11** branden).
- Bij langdurige opslag: Controleer het ladingsniveau van de accu **9** ongeveer elke 3 maanden. Indien nodig, laad de accu weer op.

## ● Transport

- Transporteer het product in de opbergkoffer **17**.
- Bescherm het product tegen zware stoten of sterke trillingen, die bij het transport in vrachtwagens kunnen optreden.
- Beveilig het product, zodat het niet wegglijdt of omvalt.

## ● Afvoer

De verpakking bestaat uit milieuvriendelijke grondstoffen die u via de plaatselijke recyclingcontainers kunt afvoeren.



Neem de aanduiding van de verpakkingsmaterialen voor de afvalscheiding in acht. Deze zijn gemarkeerd met de afkortingen (a) en een cijfers (b) met de volgende betekenis: 1-7: kunststoffen/20-22: papier en vezelplaten/80-98: composietmaterialen.

## Product:



Het product, waaronder het toebehoren, en de verpakkingsmaterialen kunnen worden gerecycled en zijn onderhevig aan een uitgebreide verantwoordelijkheid van de fabrikant.

Gooi ze apart weg, overeenkomstig de aangegeven Info-tri (informatie over afvalscheiding), voor een beter afvalbeheer.

Het Triman-logo geldt alleen voor Frankrijk.



Informatie over de mogelijkheden om het uitgediende product na gebruik te verwijderen, verstrekt uw gemeentelijke overheid.



Gooi het afgedankte product omwille van het milieu niet weg via het huisvuil, maar geef het af bij het daarvoor bestemde depot of het gemeentelijke milieupark. Over afgifteplaatsen en hun openingstijden kunt u zich bij uw aangewezen instantie informeren.

Defecte of verbruikte batterijen/accu's moeten volgens de richtlijn 2006/66/EG en veranderingen daarop worden gerecycled. Geef batterijen/accu's en/of het product af bij de daarvoor bestemde verzamelstations.



### **Milieuschade door foutieve verwijdering van de batterijen/accu's!**

Verwijder de batterijen/het accupack uit het product alvorens het af te voeren.

Batterijen/accu's mogen niet via het huisvuil worden weggegooid. Ze kunnen giftige zware metalen bevatten en vallen onder het chemisch afval. De chemische symbolen van de zware metalen zijn: Cd = cadmium, Hg = kwik, Pb = lood. Geef verbruikte batterijen/accu's daarom af bij een gemeentelijk inzamelpunt.

## ● Garantie

Het product werd volgens strenge kwaliteitsrichtlijnen gemaakt en voor de uitlevering zorgvuldig gecontroleerd. In geval van materiaal- of fabricagefouten hebt u tegenover de verkoper van het product wettelijke rechten. Uw wettelijke rechten worden op geen enkele manier door onze hieronder vermelde garantie beperkt.

De garantie voor dit product bedraagt 3 jaar vanaf aankoopdatum. De garantieperiode gaat in op de datum van aankoop. Bewaar het originele bewijs van aankoop op een veilige plek aangezien dit document nodig is als bewijs.

Alle beschadigingen of gebreken die reeds op het moment van aankoop aanwezig zijn, moeten meteen na het uitpakken van het product worden gemeld.

Mocht het product binnen 3 jaar na aankoopdatum een materiaal- of fabricagefout vertonen, zullen wij het – naar onze keuze – gratis voor u repareren of vervangen. De garantieperiode wordt door een plaatsgevonden garantieverlening niet verlengd. Dit geldt ook voor vervangen en gerepareerde onderdelen.

Deze garantie vervalt als het product werd beschadigd of onjuist is gebruikt of onderhouden.

De garantie dekt materiaal- en fabricagefouten af. Deze garantie dekt geen productonderdelen die aan normale slijtage onderhevig zijn en daarom als verbruiksartikelen worden beschouwd (bv. batterijen, oplaadbare batterijen, slangen, inktpatronen), noch dekt zij schade aan breekbare onderdelen, bv. schakelaars of onderdelen die van glas zijn gemaakt.

## ● **Afwikkeling in geval van garantie**

Om een snelle afhandeling van uw reclamatie te waarborgen dient u de volgende instructies in acht te nemen:

Houd bij alle vragen alstublieft de kassabon en het artikelnummer (IAN 449957\_2310) als bewijs van aankoop bij de hand.

Het artikelnummer vindt u op de typeplaat, ingegraveerd, op het titelblad van uw handleiding (linksonder) of als sticker op de achter- of onderzijde.

Wanneer er storingen in de werking of andere gebreken optreden, dient u eerst telefonisch of per e-mail contact met de onderstaande service-afdeling op te nemen.

Een als defect geregistreerd product kunt u dan samen met uw aankoopbewijs (kassabon) en vermelding van de concrete schade alsmede het tijdstip van optreden voor u franco aan het u meegedeelde servicepunt verzenden.

## ● **Service**

### **(NL) Service Nederland**

Tel.: 08000225537

E-Mail: [owim@lidl.nl](mailto:owim@lidl.nl)

### **(BE) Service België**

Tel.: 080071011

Tel.: 80023970 (Luxemburg)

E-Mail: [owim@lidl.be](mailto:owim@lidl.be)

## ● EU-Conformiteitsverklaring

### EU-CONFORMITEITSVERKLARING (nr. 449957\_2310)

IAN: 449957\_2310  
Productidentificatie: "PARKSIDE" Accu-draaislagschroefmachine  
Modelnummer: HG11293

Het hierboven beschreven voorwerp is in overeenstemming de desbetreffende harmonisatiewetgeving van de Unie:

Richtlijn 2006/42/EG
Richtlijn 2014/30/EU
Richtlijn 2011/65/EU met alle bijbehorende wijzigingen

Vermelding van de toegepaste relevante geharmoniseerde normen of van de overige technische specificaties waarop de conformiteitsverklaring betrekking heeft:

Nr. / Onderdelen
Richtlijn 2006/42/EG
EN 62841-1:2015/A11:2022
EN 62841-2-2:2014
Richtlijn 2014/30/EU
EN IEC 55014-1:2021
EN IEC 55014-2:2021

Het hierboven beschreven voorwerp van de verklaring is in overeenstemming met Richtlijn 2011/65/EU van het Europees Parlement en de Raad van 8 juni 2011 betreffende beperking van het gebruik van bepaalde gevaarlijke stoffen in elektrische en elektronische apparatuur:

Nr. / Onderdelen
Richtlijn 2011/65/EU
EN IEC 63000:2018



Houder van de technische documentatie: OWIM GmbH & Co.KG

Ondertekend voor en namens:

**OWIM GmbH & Co. KG, Stiftsbergstraße 1, 74167 Neckarsulm, Duitsland**

Deze verklaring van overeenstemming wordt onder de uitsluitende verantwoordelijkheid van de fabrikant verstrekt.

Vertaling van de originele verklaring van overeenkomst

Neckarsulm	12.03.2024		
Plaats	Datum	ppa. Stefan Haensel Procuratiehouder	ppa. Jens Buchheim Procuratiehouder

















NL





<b>Wykaz użytych piktogramów i symboli</b> .....	Strona	80
<b>Wstęp</b> .....	Strona	81
Użytkowanie zgodne z przeznaczeniem .....	Strona	81
Zakres dostawy .....	Strona	81
Wykaz części .....	Strona	81
Dane techniczne .....	Strona	82
<b>Ogólne instrukcje bezpieczeństwa</b> .....	Strona	83
Ogólne instrukcje bezpieczeństwa dla uchwytów elektronarzędzi .....	Strona	83
Instrukcje bezpieczeństwa dla samochodowych kluczy udarowych .....	Strona	87
Redukcja wibracji i hałasu .....	Strona	87
Zachowanie w sytuacjach awaryjnych .....	Strona	87
Inne zagrożenia .....	Strona	88
Instrukcje bezpieczeństwa dla ładowarek .....	Strona	88
<b>Przed pierwszym użyciem</b> .....	Strona	89
Rozpakowanie produktu .....	Strona	89
Akcesoria .....	Strona	89
Ładowanie akumulatora .....	Strona	90
Wkładanie i wyjmowanie akumulatora .....	Strona	91
Sprawdzanie stanu naładowania akumulatora .....	Strona	91
<b>Obsługa</b> .....	Strona	91
Wkładanie i wyjmowanie narzędzia .....	Strona	91
Ustawianie kierunku obrotów .....	Strona	91
Regulacja momentu obrotowego .....	Strona	91
Włączanie i wyłączanie .....	Strona	92
Regulacja prędkości .....	Strona	92
Oświetlenie LED miejsca pracy .....	Strona	92
Zaczepek na pasek .....	Strona	92
Instrukcje robocze .....	Strona	92
Różnice między śrubokrętami i kluczami udarowymi .....	Strona	93
<b>Czyszczenie i konserwacja</b> .....	Strona	93
Konserwacja .....	Strona	94
Naprawy .....	Strona	94
Przechowywanie .....	Strona	94
Transport .....	Strona	94
<b>Utylizacja</b> .....	Strona	94
<b>Gwarancja</b> .....	Strona	95
Sposób postępowania w przypadku naprawy gwarancyjnej .....	Strona	96
<b>Serwis</b> .....	Strona	96
<b>Deklaracja zgodności UE</b> .....	Strona	97

## Wykaz użytych piktoqramów i symboli

	<p>Ten symbol oznacza, że podczas użytkowania produktu należy przestrzegać instrukcji obsługi.</p>		<p>Wytaczać produkt i wyjmować akumulator przed wymianą akcesoriów, czyszczeniem i kiedy nie jest używany.</p>
	<p><b>OSTRZEŻENIE!</b> - Wskazuje niebezpieczeństwo o średnim stopniu ryzyka, które, jeśli się go nie uniknie, może spowodować śmierć lub poważne obrażenia (np. ryzyko porażenia prądem)</p>		<p>Chronić akumulator przed gorącym i bezpośrednim działaniem promieni słonecznych.</p>
	<p><b>OSTROŻNIE!</b> - Wskazuje niebezpieczeństwo o niskim stopniu ryzyka, które, jeśli się go nie uniknie, może spowodować niewielkie lub umiarkowane obrażenia (np. ryzyko poparzenia)</p>		<p>Chronić akumulator przed wodą i wilgocią.</p>
	<p><b>UWAGA!</b> - Ostrzega przed możliwymi szkodami materialnymi (np. ryzyko zwarcia)</p>		<p>Chronić akumulator przed ogniem.</p>
	<p>Ostrzeżenie - gorąca powierzchnia!</p>		<p>Klasa ochronności II (podwójna izolacja)</p>
	<p>Prąd przemienny/napięcie przemiennie</p>		<p>Bezpiecznik</p>
	<p>Prąd stały/napięcie stałe</p>		<p>Nosić ochronę słuchu!</p>
	<p>Znak CE potwierdza zgodność z dyrektywami UE mającymi zastosowanie do produktu.</p>		<p>Instrukcję bezpieczeństwa Instrukcję</p>

# **AKUMULATOROWA WKRETARKA UDAROWA 20 V**

## ● **Wstęp**

Gratulujemy Państwu zakupu nowego produktu. Tym samym zdecydowali się Państwo na zakup produktu wysokiej jakości. Instrukcja obsługi jest częścią tego produktu. Zawiera ona ważne wskazówki dotyczące bezpieczeństwa, użytkowania i utylizacji. Przed pierwszym użyciem produktu należy zapoznać się ze wszystkimi wskazówkami dotyczącymi obsługi i bezpieczeństwa. Używać produktu wyłącznie zgodnie z jego poniżej opisanym przeznaczeniem. W przypadku przekazania produktu innej osobie należy dołączyć do niego całą jego dokumentację.

## ● **Użytkowanie zgodne z przeznaczeniem**

- Ta akumulatorowa wkrętarka udarowa (zwana dalej „produktem” lub „elektronarzędziem”) przeznaczona jest do dokręcania i odkręcania śrub, sworzni i nakrętek za pomocą klucza udarowego.
- Produkt powinien być używany wyłącznie przez osoby dorosłe, które przeczytały i zrozumiały instrukcje i ostrzeżenia zawarte w niniejszej instrukcji obsługi. Użytkownicy są odpowiedzialni za swoje działania.
- Inne zastosowania lub modyfikacje produktu są uważane za niewłaściwe i mogą powodować zagrożenia, takie jak śmierć, obrażenia i uszkodzenia.
- Producent nie ponosi odpowiedzialności za szkody powstałe w wyniku użycia produktu niezgodnie z jego przeznaczeniem.
- Produkt nie jest przeznaczony do użytku komercyjnego ani odmiennych zastosowań.

## ● **Zakres dostawy**

### **⚠ OSTRZEŻENIE!**

- ▶ Produkt i materiały opakowaniowe nie są zabawkami dla dzieci! Dzieci nie mogą bawić się plastikowymi torbami, foliami i drobnymi częściami! Istnieje niebezpieczeństwo połknięcia i uduszenia się!

- 1 Akumulatorowa wkrętarka udarowa
- 4 Nasadki nasadowe (17 mm, 19 mm, 21 mm, 23 mm)
- 1 Zaczep na pasek (wstępnie zamontowany)
- 1 Kuferek do przechowywania
- 1 Instrukcja obsługi

## ● **Wykaz części**

(Rys. A)

- 1 Uchwyt narzędzia
- 2 Obudowa
- 3 Otwór wentylacyjny
- 4 Przełącznik kierunku obrotów
- 5 Oświetlenie LED miejsca pracy
- 6 Przycisk momentu obrotowego
- 7 Uchwyt
- 7a Zaczep na pasek
- 8 Przełącznik zasilania

(Rys. B)

- 9 Akumulator \*
- 10 Przycisk  (prąd ładowania)
- 11 Diody LED stanu naładowania (czerwona/pomarańczowa/zielona)
- 12 Przycisk odłączania akumulatora

(Rys. C)

- 13 Kabel zasilania z wtyczką sieciową
- 14 Ładowarka (szybka ładowarka) \*
- 15 Wskaźnik LED stanu naładowania - czerwona
- 16 Wskaźnik LED stanu naładowania - zielona

\* Akumulatora i ładowarki nie ma w wyposażeniu.

(Rys. D)

- 17 Kuferek do przechowywania
- 18 Nasadka nasadowa, 23 mm
- 19 Nasadka nasadowa, 21 mm
- 20 Nasadka nasadowa, 19 mm
- 21 Nasadka nasadowa, 17 mm

## ● Dane techniczne

<b>Akumulatorowa wkretarka udarowa</b>		<b>PASSK 20-Li C2</b>
Numer modelu:	HG11293	
Napięcie znamionowe:	20 V ===	
Prędkość biegu jałowego $n_0$ :	0–2300 min <sup>-1</sup>	
Maks. moment obrotowy:	400 N m	
– Zgodnie z ruchem wskazówek zegara:	400 N m	
– Przeciwnie do ruchu wskazówek zegara:	400 N m	
Uchwyt narzędzia:	Kwadrat 1/2"	

<b>Akumulator *</b>		<b>PAP 20 B3</b>
Numer modelu:	HG08981	
Typ:	Litowo-jonowy	
Napięcie znamionowe:	20 V ===	
Pojemność:	4 Ah	
Wartość energetyczna:	80 Wh	
Liczba ogni akumulatora:	10	

\* Akumulatora i ładowarki nie ma w wyposażeniu.

<b>Szybka ładowarka *</b>		<b>PLG 20 C3</b>
Numer modelu:		
– Wtyczka VDE:	HG08983	
– Wtyczka BS:	HG08983-BS	
<b>Wejście:</b>		
Napięcie znamionowe:	230–240 V~	
Częstotliwość znamionowa:	50 Hz	
Moc znamionowa:	120 W	
<b>Wyjście:</b>		
Napięcie znamionowe:	21,5 V ===	
Prąd ładowania:	4,5 A	
Klasa ochronności:	II/□	
Bezpiecznik (wewnętrzny):	3,15 A / 	

\* Akumulatora i ładowarki nie ma w wyposażeniu.

## Zalecana temperatura otoczenia

Podczas ładowania:	+4 °C do +40 °C
Podczas pracy:	-20 °C do +50 °C
Podczas przechowywania:	0 °C do +45 °C

## Wartości emisji hałasu

Zmierzona wartość hałasu określona zgodnie z normą EN 62841. Ważony poziom hałasu A elektronarzędzia w miejscu użytkowania wynosi zazwyczaj:

Poziom ciśnienia akustycznego $L_{pA}$ :	85,8 dB
Niepewność $K_{pA}$ :	3 dB
Poziom mocy akustycznej $L_{WA}$ :	93,8 dB
Niepewność $K_{WA}$ :	3 dB

## Wartości emisji drgań

Całkowite wartości drgań (suma wektorowa trzech kierunków), określone zgodnie z normą EN 62841:

Zakręcanie udarowe, $a_{h1}$ :	4,066 m/s <sup>2</sup>
Niepewność K:	1,5 m/s <sup>2</sup>

### OSTRZEŻENIE!



Nosić ochronę słuchu!

### RADA

- ▶ Podane całkowite wartości drgań i określone wartości emisji hałasu zostały zmierzone zgodnie ze znormalizowaną metodą badań i mogą być użyte do porównania jednego elektronarzędzia z drugim.
- ▶ Podane wartości całkowite drgań i określone wartości emisji hałasu mogą być również wykorzystane do wstępnej oceny obciążenia.

### OSTRZEŻENIE!

- ▶ Emisje drgań i hałasu podczas rzeczywistego użytkowania elektronarzędzia mogą odbiegać od podanych wartości, zależnie od sposobu używania elektronarzędzia, a w szczególności od rodzaju obrabianego przedmiotu.
- ▶ Starać się minimalizować wpływ wibracji i hałasu. Przykładowe środki zmniejszające narażenie się na drgania obejmują noszenie rękawic podczas używania narzędzia i ograniczanie czasu pracy. W takim przypadku należy wziąć pod uwagę wszystkie fazy cyklu operacyjnego (na przykład czas, w którym elektronarzędzie jest wyłączone i te, w których jest włączone, ale działa bez obciążenia).



## Ogólne instrukcje bezpieczeństwa

- **Ogólne instrukcje bezpieczeństwa dla uchwytów elektronarzędzi**

### OSTRZEŻENIE!

**Przeczytać wszystkie instrukcje bezpieczeństwa, instrukcje użytkowania, ilustracje i dane techniczne dostarczone z tym elektronarzędziem.**



Nieprzestrzeganie poniższych instrukcji może spowodować porażenie prądem, pożar i/lub poważne obrażenia.

### **Zachować wszystkie instrukcje bezpieczeństwa oraz instrukcje użytkowania do przyszłego wglądu.**

Użyty w instrukcji bezpieczeństwa termin „elektronarzędzie” odnosi się do elektronarzędzi zasilanych z sieci (z przewodem zasilającym) i elektronarzędzi zasilanych z akumulatora (bez przewodu zasilającego).

### **Bezpieczeństwo pracy**

- Miejsce pracy powinno być czyste i dobrze oświetlone.**  
Nieuporządkowane lub nieoświetlone obszary robocze mogą prowadzić do wypadków.
- Należy pracować z elektronarzędziami w środowisku potencjalnie wybuchowym, w którym znajdują się łatwopalne ciecze, gazy lub pyły.**  
Elektronarzędzia generują iskry, które mogą zapalić pył lub opary.

- c) **Podczas korzystania z elektronarzędzia trzymać z daleka dzieci i inne osoby.** W przypadku rozproszenia uwagi można utracić kontrolę nad elektronarzędziem.

### **Bezpieczeństwo elektryczne**

- a) **Wtyczka elektronarzędzia musi pasować do gniazda. Wtyczki nie wolno w żaden sposób zmieniać. Z elektrycznie uziemionymi elektronarzędziami nie używać wtyczek przejściowych.** Niezmodyfikowane wtyczki i dopasowane gniazda zmniejszają ryzyko porażenia prądem.
- b) **Unikać kontaktu ciała z uziemionymi powierzchniami, takimi jak rury, grzejniki, piece i lodówki.** Jeśli ciało jest uziemione, istnieje zwiększone ryzyko porażenia prądem.
- c) **Elektronarzędzia należy chronić przed deszczem i wilgocią.** Wnikanie wody do elektronarzędzia zwiększa ryzyko porażenia prądem.
- d) **Nie używać kabla zasilającego do przenoszenia elektronarzędzia, zawieszania lub odłączania od gniazdka ściennego. Kabel zasilający trzymać z dala od źródeł ciepła, oleju, ostrych krawędzi lub ruchomych części urządzenia.** Uszkodzone lub splątane kable zasilające zwiększają ryzyko porażenia prądem.
- e) **Podczas pracy z elektronarzędziem na zewnątrz należy używać wyłącznie przedłużaczy przystosowanych do użytku na zewnątrz.** Używanie przedłużacza przystosowanego do użytku na zewnątrz zmniejsza ryzyko porażenia prądem.

- f) **Jeśli działanie elektronarzędzia w wilgotnym otoczeniu jest nieuniknione, należy zastosować zasilanie z zabezpieczeniem różnicowoprądowym.** Zastosowanie wyłącznika różnicowoprądowego zmniejsza ryzyko porażenia prądem.

### **Bezpieczeństwo osób**

- a) **Zawsze zwracać uwagę na to, co się robi i zachowywać rozsądek podczas pracy z elektronarzędziem.** Nie używać elektronarzędzia będąc zmęczonym lub pod wpływem narkotyków, alkoholu albo leków. Chwila nieuwagi podczas używania elektronarzędzia może spowodować poważne obrażenia.
- b) **Nosić sprzęt ochrony osobistej i zawsze okulary ochronne.** Noszenie osobistego sprzętu ochronnego, takiego jak maska przeciwpyłowa, antypoślizgowe obuwie ochronne, kask ochronny lub ochrona słuchu, w zależności od rodzaju i zastosowania elektronarzędzia, zmniejsza ryzyko obrażeń.
- c) **Unikać niezamierzonego uruchomienia. Przed przeniesieniem, podniesieniem lub podłączeniem do źródła zasilania upewnić się, że elektronarzędzia jest wyłączone.** Jeżeli podczas przenoszenia elektronarzędzia trzymasz palec na włączniku lub podłączasz elektronarzędzie do zasilania, gdy jest ono włączone, może to prowadzić do wypadków.
- d) **Przed włączeniem elektronarzędzia usunąć narzędzia regulacyjne lub klucze.** Narzędzie lub klucz umieszczony w obracającej się części elektronarzędzia może spowodować obrażenia.

- e) **Unikać nieprawidłowej postawy. Upewnić się, że stopy są bezpieczne i zachowywać równowagę przez cały czas.** Pozwala to lepiej kontrolować elektronarzędzie w nieoczekiwanych sytuacjach.
- f) **Nosić odpowiednią odzież. Nie nosić luźnej odzieży ani biżuterii. Włosy i odzież należy trzymać z dala od ruchomych części.** Luźne ubranie, biżuteria lub długie włosy mogą zostać pochwycone przez ruchome części.
- g) **Jeśli istnieje możliwość zainstalowania odpylacza lub urządzeń do gromadzenia pyłu, to muszą być one podłączone i używane prawidłowo.** Używanie odpylacza może zmniejszyć zagrożenie pyłem.
- h) **Nie dopuszczać, aby wiedza zdobyta podczas częstego używania elektronarzędzia była przyczyną utraty czujności i ignorowania zasad bezpieczeństwa dotyczących elektronarzędzi.** Nieostrożne działanie może w ułamku sekundy doprowadzić do poważnych obrażeń.
- c) **Przed dokonaniem regulacji urządzenia, wymianą narzędzia wkładanego lub odłożeniem elektronarzędzia należy odłączyć wtyczkę od gniazdka ściennego i/lub wyjąć wymienny akumulator.** To zabezpieczenie chroni przed niezamierzonym uruchomieniem elektronarzędzia.
- d) **Nie używane elektronarzędzia trzymać w miejscu niedostępnym dla dzieci. Nie pozwalać, aby elektronarzędzie było używane przez osoby, które nie znają tego elektronarzędzia lub nie przeczytały niniejszej instrukcji.** Elektronarzędzia są niebezpieczne, gdy są używane przez niedoświadczonych ludzi.
- e) **Zachowywać ostrożność podczas używania elektronarzędzi i narzędzi wkładanych. Sprawdzać, czy części ruchome działają prawidłowo i nie zacinają się, czy nie są zepsute lub uszkodzone w stopniu wykluczającym poprawne funkcjonowanie elektronarzędzia. Przed użyciem elektronarzędzia należy naprawić uszkodzone części.** Wiele wypadków spowodowanych jest przez źle konserwowane elektronarzędzia.

### **Używanie i konserwacja elektronarzędzia**





- a) **Nie przeciążać elektronarzędzia. Używać elektronarzędzia odpowiedniego do wykonywanej pracy.** Odpowiednie elektronarzędzie wykona zadanie lepiej i bezpieczniej w zakresie, do którego zostało zaprojektowane.
- b) **Nie używać elektronarzędzia, którego przełącznik jest uszkodzony.** Elektronarzędzie, którego nie można włączyć lub wyłączyć, jest niebezpieczne i musi być naprawione.
- f) **Narzędzia tnące muszą być ostre i czyste.** Starannie konserwowane narzędzia tnące o ostrych krawędziach tnących są mniej podatne na zakleszczenie i łatwiejsze w prowadzeniu.
- g) **Elektronarzędzia, akcesoria, narzędzia wkładane, itp. powinny być używane zgodnie z tymi instrukcjami. Pod uwagę należy brać warunki i pracę, jaką należy wykonać.** Używanie elektronarzędzi do innych celów niż zamierzone może prowadzić do niebezpiecznych sytuacji.

- h) **Uchwyty i powierzchnie chwytne utrzymywać w stanie suchym, czystym i wolnym od oleju i smaru.** Śliskie uchwyty i powierzchnie chwytne nie zapewniają bezpiecznej obsługi i kontroli elektronarzędzia w nieprzewidzianych sytuacjach.

### Używanie i obsługa narzędzia bezprzewodowego

- a) **Akumulatory ładować tylko za pomocą ładowarek zalecanych przez producenta.** Ładowarka odpowiednia dla określonego typu akumulatora może spowodować pożar podczas używania z innym akumulatorem.
- b) **W elektronarzędziach używać tylko odpowiednich akumulatorów.** Użycie innych akumulatorów może spowodować obrażenia lub pożar.
- c) **Nieużywany akumulator należy trzymać z dala od spinaczy, monet, kluczy, gwoździ, śrub lub innych małych metalowych przedmiotów, które mogłyby spowodować zwarcie styków.** Zwarcie między stykami akumulatora może spowodować oparzenia lub pożar.
- d) **Nieprawidłowo używany akumulatora może spowodować wycieki płynu. Unikać kontaktu z płynem. W razie przypadkowego kontaktu spłukać wodą. Jeśli płyn dostanie się do oczu, zasięgnąć dodatkowej pomocy medycznej.** Wyciekający z akumulatora płyn może spowodować podrażnienie skóry lub oparzenia.
- e) **Nie używać uszkodzonego lub zmodyfikowanego akumulatora.** Uszkodzone lub zmienione akumulatory mogą zachowywać się w nieprzewidziany sposób i spowodować pożar, wybuch lub obrażenia.

- f) **Nie narażać akumulatora na działanie ognia ani innych źródeł ciepła.** Ogień lub temperatura powyżej +130 °C może spowodować wybuch.
- g) **Przestrzegać wszystkich instrukcji ładowania i nigdy nie ładować akumulatora ani narzędzia bezprzewodowego poza zakresem temperatur podanym w instrukcji obsługi.** Nieprawidłowe ładowanie lub ładowanie poza dopuszczalnym zakresem temperatur może zniszczyć akumulator i zwiększa ryzyko pożaru.

	<b>OSTROŻNIE! RYZYKO EKSPLOZJI! Nigdy nie ładować baterii jednorazowych.</b>
	<b>Chronić akumulator przed ciepłem, np. również od bezpośredniego światła słonecznego, ognia, wody i wilgoci.</b> Istnieje ryzyko eksplozji.
	
	

### Serwis

- a) **Elektronarzędzie powinno być naprawiane tylko przez wykwalifikowany personel i tylko z użyciem oryginalnych części zamiennych.** Zapewnia to utrzymanie bezpieczeństwa elektronarzędzia.
- b) **Nigdy nie serwisować uszkodzonych akumulatorów.** Wszystkie czynności związane z konserwacją akumulatorów powinny być wykonywane wyłącznie przez producenta lub autoryzowane centrum serwisowe.



## ● Instrukcje bezpieczeństwa dla samochodowych kluczy udarowych

- a) **Elektronarzędzie należy trzymać za izolowane powierzchnie uchwytu podczas wykonywania prac, w których śruba może stykać się z ukrytym okablowaniem.**

Kontakt z kablami pod napięciem może spowodować porażenie prądem poprzez metalowe części urządzenia.

- b) **Ręce należy trzymać z daleka od obracających się części. Przed odłożeniem zaczekać, aż elektronarzędzie zatrzyma się.**

Istnieje ryzyko obrażeń.

- c) **Unikać dotykania nasadki narzędziowej lub przedmiotu obrabianego bezpośrednio po obróbce.** Części mogą być nadal gorące i spowodować oparzenie.

- d) **Jeżeli nasadka narzędziowa zablokuje się na skutek przeciążenia lub przechylenia przedmiotu obrabianego, należy natychmiast wyłączyć elektronarzędzie.** Utrata kontroli może prowadzić do obrażeń.

- e) **Zabezpieczać obrabiany przedmiot.** Obrabiany przedmiot jest trzymany pewniej w przyrządzenie lub w imadle niż za pomocą dłoni.

- f) **Do miękkich materiałów, np. aluminium lub podobnych, podczas używania klucza udarowego może dojść do uszkodzenia gwintu lub gniazda śruby w wyniku zbyt mocnego dokręcenia.**

- g) **Chronić siebie i innych, w tym osoby znajdujące się w bezpośrednim sąsiedztwie, podejmując niezbędne środki ochronne i środki ostrożności, aby uniknąć uszczerbku na zdrowiu.**

- h) **Nie używać żadnych akcesoriów niezalecanych przez firmę PARKSIDE.** Może to doprowadzić do porażenia prądem lub do pożaru.

## ● Redukcja wibracji i hałasu

Ograniczyć czas użytkowania, korzystać z trybów niskiego poziomu wibracji i niskiego poziomu hałasu oraz nosić osobiste wyposażenie ochronne, aby zmniejszyć wibracje i hałas.

Poniższe środki pomagają zmniejszyć ryzyko związane z drganiami i hałasem:

- Używać produktu tylko zgodnie z jego przeznaczeniem i zgodnie z opisem w tej instrukcji.
- Upewnić się, że produkt jest w dobrym stanie i dobrze utrzymany.
- Trzymać produkt bezpiecznie za uchwyty/powierzchnie chwytne.
- Utrzymywać produkt zgodnie z instrukcjami i zapewniać odpowiednie smarowanie (jeśli dotyczy).
- Planować pracę tak, aby produkty o wysokiej wibracji były używane przez dłuższy okres czasu.

## ● Zachowanie w sytuacjach awaryjnych

Zapoznać się z użytkowaniem tego produktu z pomocą niniejszej instrukcji obsługi. Zapamiętać instrukcje bezpieczeństwa i stosować się do nich. Pomaga to uniknąć ryzyka i niebezpieczeństw.

- Zawsze zachowywać czujność korzystając z tego produktu, aby wcześniej wykryć niebezpieczeństwo i podjąć odpowiednie działania. Szybka interwencja może zapobiec poważnym obrażeniom i uszkodzeniu mienia.

- W przypadku awarii należy natychmiast wyłączyć produkt i wyjąć akumulator. Przed ponownym uruchomieniem produkt powinien zostać sprawdzony przez wykwalifikowanego technika i naprawiony w razie potrzeby.

## ● Inne zagrożenia

Nawet jeśli używasz tego produktu poprawnie, istnieje potencjalne ryzyko obrażeń ciała i uszkodzenia mienia. Następujące niebezpieczeństwa mogą wystąpić w związku ze strukturą i konstrukcją tego produktu, w tym między innymi:

- Obrażenia spowodowane ruchomymi częściami lub gorącymi powierzchniami.
- Uszkodzenie słuchu, jeśli nie będzie stosowana odpowiednia ochrona słuchu.
- Uszczerbek na zdrowiu wynikający z wibracji rąk lub ramion, jeśli urządzenie jest używane przez dłuższy czas lub nie jest prawidłowo obsługiwane i konserwowane.

### **RADA**

- ▶ Ten produkt wytwarza pole elektromagnetyczne podczas pracy! W pewnych okolicznościach pole to może mieć wpływ na aktywne lub pasywne implanty medyczne!
- ▶ Aby zmniejszyć niebezpieczeństwo poważnych lub śmiertelnych obrażeń, przed użyciem produktu zaleca się, aby osoby z implantami medycznymi skonsultowały się z lekarzem i producentem implantu medycznego!

## ● Instrukcje bezpieczeństwa dla ładowarek

- Urządzenie może być używane przez dzieci w wieku powyżej 8 lat i osób o ograniczonych zdolnościach fizycznych, zmysłowych lub umysłowych lub braku doświadczenia i wiedzy, gdy jest nadzorowany lub pouczony o bezpiecznym użyciu produktu i wynikających z niego niebezpieczeństwach. Dzieci nie powinny bawić się urządzeniem. Czyszczenia i prac konserwacyjnych nie mogą przeprowadzać dzieci pozostawione bez nadzoru.
- Nie ładować baterii jednorazowych. Naruszenie tej rady prowadzi do zagrożeń.
- W celu uniknięcia zagrożeń uszkodzony kabel zasilający musi być wymieniony przez producenta, jego serwisanta lub też osobę posiadającą podobne kwalifikacje.

- Części elektryczne chronić przed wilgocią. Nigdy nie zanurzać w wodzie lub innych płynach, aby uniknąć porażenia prądem. Nie trzymać urządzenia pod bieżącą wodą. Postępować zgodnie z instrukcjami dotyczącymi czyszczenia, konserwacji i naprawy.

 Urządzenie nadaje się tylko do użytku w pomieszczeniach.

 **UWAGA!** Ta ładowarka nadaje się tylko do ładowania akumulatorów następującego typu:

<b>/// PARKSIDE® 20 V akumulator</b>		
PAP 20 B1	2 Ah	5 cel
PAP 20 B3	4 Ah	10 cel
PAPS 204 A1	4 Ah	5 cel
PAPS 208 A1	8 Ah	10 cel

### Odpowiednie akumulatory i ładowarki akumulatorów

<b>Akumulator:</b>	/// PARKSIDE® X 20 V Team
<b>Ładowarka:</b>	/// PARKSIDE® X 20 V Team

Na stronie [www.optimex-shop.com](http://www.optimex-shop.com) klienci mogą nabyć kompatybilne zamienniki akumulatory i ładowarki.

## ● Przed pierwszym użyciem

### ● Rozpakowanie produktu

1. Wyjąć produkt z opakowania i usunąć wszystkie materiały opakunkowe oraz folie ochronne.
2. Sprawdzić, czy są wszystkie części i czy opisany zakres dostawy jest kompletny (patrz akapit „Zakres dostawy”).
3. Sprawdzić, czy produkt i wszystkie części są w dobrym stanie. W razie zauważenia jakichkolwiek uszkodzeń lub defektów nie używać produktu, ale postępować zgodnie z opisem w rozdziale „Gwarancja”.

## ● Akcesoria

### RADA

- ▶ Niniejsza instrukcja obsługi zawiera informacje i sugestie dotyczące akcesoriów i ich użycia. Pokazane akcesoria nie są częścią zestawu, ale mają na celu pokazanie dodatkowych sposobów korzystania z tego produktu.
- Aby bezpiecznie i prawidłowo obsługiwać ten produkt, zalecamy następujące akcesoria:

Akcesoria	Funkcja
Zestawy grotów do wkrętaka udarowego	<ul style="list-style-type: none"> <li>□ Zaprojektowane specjalnie z myślą o dużym momencie obrotowym generowanym przez produkt.</li> <li>□ Upewnić się, że w zestawie są grotły w różnych rozmiarach, aby dopasować je do różnych rozmiarów śrub i nakrętek.</li> </ul>
Przedłużki grotów	Przydatne do dotarcia do głęboko osadzonych lub trudno dostępnych śrub.

Akcesoria	Funkcja
Przeguby uniwersalne	Umożliwia elastyczność w pozycjonowaniu produktu. Umożliwia to dotarcie do śrub umieszczonych pod różnym kątem.
Odzież ochronna	<input type="checkbox"/> Podczas korzystania z elektronarzędzi niezbędne są okulary ochronne i ochrona słuchu. <input type="checkbox"/> Duży moment obrotowy może powodować duży hałas i powodować zanieczyszczenia lub rozpryski oleju.
Klucze i drążki dynamometryczne	Podczas pracy nad zadaniami wymagającymi określonego momentu obrotowego klucze dynamometryczne lub drążki mogą pomóc w osiągnięciu dokładnych i spójnych wyników.

- Akcesoria są dostępne u autoryzowanych sprzedawców. Przy zakupie należy zawsze przestrzegać wymagań technicznych tego produktu (patrz akapit „Dane techniczne”).
- W razie braku pewności należy zapytać wykwalifikowanego specjalistę i zasięgnąć porady u zaufanego sprzedawcy.

## Ładowanie akumulatora

(Rys. C)

### RADA

- ▶ Akumulator [9] można ładować w dowolnym momencie, bez zmniejszania jego żywotności.
- ▶ Akumulator [9] nie ulegnie uszkodzeniu, jeśli proces ładowania zostanie przerwany.

- Przed uruchomieniem: Naładować akumulator [9], jeśli jego stan naładowania jest średni lub niski (patrz akapit „Sprawdzanie stanu naładowania akumulatora”).
- Wskaźniki LED stanu ładowania (czerwony [15] i zielony [16]) informują o stanie ładowarki [14] i akumulatora [9].

Dioda LED	Warunek
Świeci się czerwona dioda LED	Akumulator jest ładowany
Świeci się zielona dioda LED	Akumulator w pełni naładowany
Migają zielona i czerwona dioda LED	Akumulator uszkodzony
Miga czerwona dioda LED	Akumulator za zimny lub za gorący
Świeci się zielona dioda LED (bez akumulatora)	Ładowarka gotowa do użycia

1. Akumulator [9] włożyć do ładowarki [14].
2. Wtyczkę sieciową [13] ładowarki podłączyć do gniazdka sieciowego.
3. Gdy akumulator [9] jest w pełni naładowany:
  - Wtyczkę sieciową [13] ładowarki wyjąć z gniazdka sieciowego.
  - Wyjąć akumulator [9] z ładowarki [14].

## ● Wkładanie i wyjmowanie akumulatora

### Wkładanie akumulatora

1. Akumulator **9** zrównać z uchwytem **7**.
2. Upewnić się, że akumulator **9** zatrzasnął się na swoim miejscu.

### Wyjmowanie akumulatora

1. Na akumulatorze **9** wcisnąć przycisk odłączania **12**.
2. Akumulator **9** wysunąć z uchwyty **7**.

## ● Sprawdzanie stanu naładowania akumulatora

(Rys. B)

- Sprawdzanie stanu naładowania akumulatora: Nacisnąć przycisk  **10**. Diody LED stanu naładowania **11** wskazują stan naładowania w następujący sposób:

Kolor	Stan naładowania
Czerwona/ pomarańczowa/ zielona	Maksymalny
Czerwona/ pomarańczowa	Średni
Czerwony	Mały

## ● Obsługa

### OSTRZEŻENIE! Ryzyko obrażeń!



Przed dokonaniem jakichkolwiek regulacji zawsze wyłączać produkt i wyjąć akumulator **9**.

## ● Wkładanie i wyjmowanie narzędzia

### Wkładanie narzędzia

1. Wybrać żądaną nasadkę:
  - Nasadka nasadowa, 17 mm **21**
  - Nasadka nasadowa, 19 mm **20**
  - Nasadka nasadowa, 21 mm **19**
  - Nasadka nasadowa, 23 mm **18**
2. Nasadkę nasadową **18/19/20/21** wsunąć na uchwyt narzędzia **1**.

## Wyjmowanie narzędzia

- Nasadkę nasadową **18/19/20/21** wyciągnąć z uchwyty narzędzia **1**.

### RADA

- Uchwyt narzędzia **1** posiada otwór. Umożliwia to włożenie kołka blokującego (brak w zestawie) w celu zablokowania grota wkrętarki udarowej (brak w zestawie) z otworami w odpowiednich pozycjach kwadratowego złącza.

## ● Ustawianie kierunku obrotów

(Rys. E)

### RADA

- Używanie przełącznika kierunku obrotów **4**: Produkt należy wyłączyć i zatrzymać.

- Przełącznik kierunku obrotów **4** ustawić w jednym z trzech położeń:

Położenia przełącznika kierunku obrotów <b>4</b>	Kierunek obrotów
Lewe	Zgodnie z ruchem wskazówek zegara
Środkowe	Przełącznik zasilania <b>8</b> zablokowany
Prawe	Przeciwnie do ruchu wskazówek zegara

## ● Regulacja momentu obrotowego

### RADA

- Po włączeniu produkt używane wcześniej ustawionego momentu obrotowego.
- Odczyt ustawionego momentu obrotowego: Nacisnąć jeden raz przycisk momentu obrotowego **6**.

- Ustawianie momentu obrotowego:  
Nacisnąć kilka razy przycisk momentu obrotowego [6], aż zostanie wybrane żądany moment obrotowy.

## ● Włączanie i wyłączenie

### Włączanie

- Przytrzymać wciśnięty przełącznik zasilania [8]. Nasadka nasadowa [18]/[19]/[20]/[21] zacznie się obracać.

### Wyłączenie

- Zwolnić przełącznik zasilania [8].

## ● Regulacja prędkości

- Stopniowanie prędkości obrotowej:  
Przełącznik zasilania [8] naciskać lżej lub mocniej.

Nacisk	Prędkość obrotowa
Mały	Mała
Duży	Duża

## ● Oświetlenie LED miejsca pracy

### RADA

- ▶ Poprawianie widoczności w słabo oświetlonych obszarach: Ten produkt jest wyposażony w oświetlenie LED miejsca pracy [5] do bezpośredniego oświetlenia miejsca pracy.
- ▶ Po wyłączeniu produktu: Oświetlenie LED miejsca pracy [5] pozostaje włączone przez około 10 sekund.
- Po włączeniu produktu: Oświetlenie LED miejsca pracy [5] włącza się natychmiast.

## ● Zaczep na pasek

(Rys. A)

### ▲ OSTROŻNIE! Ryzyko obrażeń!

- ▶ Przed zawieszeniem produktu na pasku: Przełącznik kierunku obrotów [4] ustawić w położeniu środkowym (blokada). Zapobiegnie to przypadkowemu włączeniu produktu.
- Aby zawiesić produkt na pasku: Użyć zaczepu na pasek [7a].

## ● Instrukcje robocze

### RADA

- ▶ Moment dokręcania zależy od:
  - Ustawionego momentu obrotowego
  - Prędkości
  - Rodzaju śrub i nakrętek
  - Mocowanego materiału bazowego
  - Czas trwania udaru
- ▶ Produkt może być używany wyłącznie do dokręcania śrub i nakrętek przed pracami montażowymi. To nie produkt osiąga pożądanego docelowego momentu obrotowego śruby lub nakrętki, ale raczej klucz dynamometryczny, który jest ustawiony na docelowy moment obrotowy.
- ▶ Za pomocą klucza dynamometrycznego zawsze sprawdzać faktycznie uzyskany moment dokręcania.
- ▶ Jeśli produkt jest używany przez dłuższy czas: Uruchomić produkt bez obciążenia na około 10 sekund. Wentylacja silnika wdmuchuje powietrze do przedniego mechanizmu napędowego w celu ochłodzenia.
- ▶ Aby uzyskać optymalną siłę udaru, nie należy wywierać nacisku na śrubę lub nakrętkę.

## RADA

- ▶ Wykonywanie prac montażowych: Zawsze postępować zgodnie z instrukcjami lub wytycznymi producenta dotyczącymi śrub, nakrętek i określonych elementów złącznych.

## RADA

- ▶ Po zmianie koła w pojeździe: Sprawdzić śruby i nakrętki kół zgodnie z instrukcjami lub wytycznymi producenta. Po przejechaniu około 50–100 km ponownie dokręcić śruby lub nakrętki kół kluczem dynamometrycznym.

## ● Różnice między śrubokrętami i kluczami udarowymi

Aby ułatwić wybór odpowiedniego narzędzia, poniższa tabela podaje różnice pomiędzy śrubokrętami i kluczami udarowymi:

	<b>Śrubokręt</b>	<b>Klucz udarowy</b>
<b>Przeznaczenie:</b>	Dokręcanie i odkręcanie śrub w różnych materiałach.	Dokręcanie i odkręcanie nakrętek i śrub, zwłaszcza podczas pracy przy pojazdach mechanicznych.
<b>Moment obrotowy:</b>	Przeciętny moment obrotowy do wszechstronnych zastosowań.	Duży moment obrotowy do wymagających zastosowań.
<b>Typ uchwytu:</b>	Mocowanie różnych końcówek wkrętakowych.	Kwadrat do bezpośredniego mocowania kluczy nasadowych.
<b>Mechanizm udarowy:</b>	Standardowy mechanizm obrotowy.	Wykorzystywanie szybkich impulsów momentu obrotowego do szybkiego zakręcania i odkręcania.
<b>Wszechstronność:</b>	Do lekkich prac mocujących.	Szczególnie do wymagających zadań związanych z mocowaniem, jednak jest mniej wszechstronny niż wiertarka.

## ● Czyszczenie i konserwacja

### **OSTRZEŻENIE! Ryzyko obrażeń!**



Przed dokonaniem jakichkolwiek regulacji zawsze wyłączać produkt i wyjąć akumulator .

### RADA

- ▶ Do czyszczenia produktu nie należy używać żadnych chemicznych, zasadowych, ściernych lub innych agresywnych środków czyszczących lub dezynfekujących, ponieważ mogą uszkodzić powierzchnie.

- Nie pozwalać, aby płyn dostał się do wnętrza produktu.
- Zawsze utrzymywać produkt w czystości, suchy i wolny od oleju lub smarów.
- Po każdym użyciu i przed schowaniem: Usunąć zanieczyszczenia z produktu.
- Regularne i prawidłowe czyszczenie pomaga zapewnić bezpieczne użytkowanie i wydłużyć żywotność produktu.
- Produkt czyścić suchą szmatką.
- Do czyszczenia trudno dostępnych miejsc używać miękkiej szczotki.

- ❑ W szczególności po każdym użyciu wyczyścić otwory wentylacyjne **3** ściereczką i miękką szczoteczką. Otwory wentylacyjne muszą być zawsze wolne.

## ● Konserwacja

- ❑ Przed i po każdym użyciu: Sprawdzić produkt i jego akcesoria pod kątem zużycia i uszkodzeń. W razie potrzeby zużyte lub uszkodzone akcesoria należy wymienić. Należy zwracać uwagę na wymagania techniczne (patrz akapit „Dane techniczne”).

## ● Naprawy

- ❑ Ten produkt nie zawiera żadnych części, które mógłby naprawiać użytkownik.
- ❑ Skontaktować się z autoryzowanym warsztatem naprawczym lub osobą o podobnych kwalifikacjach w celu sprawdzenia i naprawienia produktu.

## ● Przechowywanie

- ❑ Wyczyścić produkt zgodnie z powyższym opisem.
- ❑ Produkt wraz z akcesoriami przechowywać w ciemnym, suchym, niezamarzającym i dobrze wentylowanym miejscu.
- ❑ Produkt zawsze przechowywać poza zasięgiem dzieci.
- ❑ Idealna temperatura długoterminowego przechowywania (ponad 3 miesiące) wynosi od +20 do +26 °C.
- ❑ Produkt przechowywać w kufereku do przechowywania **17**.

## Akumulator

- ❑ Przed długoterminowym przechowywaniem: Akumulator **9** przechowywać w stanie częściowo naładowanym. Akumulator powinien być naładowany w 40–60 % (świecąc czerwona i pomarańczowa dioda LED stanu naładowania **11**).

- ❑ Podczas długotrwałego przechowywania: Sprawdzać stan naładowania akumulatora **9** mniej więcej co 3 miesiące. W razie potrzeby doładować akumulator.

## ● Transport

- ❑ Produkt przewozić w kufereku do przechowywania **17**.
- ❑ Chronić produkt przed uderzeniami i silnymi wstrząsami, które mogą wystąpić podczas transportu w pojazdach.
- ❑ Zabezpieczyć produkt, aby się nie ześlizgnął lub nie przewrócił.

## ● Utylizacja

Opakowanie wykonane jest z materiałów przyjaznych dla środowiska, które można przekazać do utylizacji w lokalnym punkcie przetwarzania surowców wtórnych.



Przy segregowaniu odpadów prosimy zwrócić uwagę na oznakowanie materiałów opakowaniowych, oznaczone są one skrótami (a) i numerami (b) o następującym znaczeniu: 1–7: Tworzywa sztuczne/20–22: Papier i tektura/80–98: Materiały kompozytowe.

## Produkt:



Points de collecte sur [www.quefairedemesdechets.fr](http://www.quefairedemesdechets.fr)  
Privilégiez la réparation ou le don de votre appareil !

Produkt, w tym akcesoria i materiały opakowaniowe, nadają się do recyklingu i podlegają rozszerzonej odpowiedzialności producenta.

Wyrzucić je osobno, zgodnie z ilustracją przedstawiającą informacje o sortowaniu, aby zapewnić lepszą utylizację odpadów.

Logo Triman jest ważne tylko dla Francji.





Informacji na temat możliwości utylizacji wyeksploatowanego produktu udziela urząd gminy lub miasta.



Z uwagi na ochronę środowiska nie wyrzucać urządzenia po zakończeniu eksploatacji do odpadów domowych, lecz prawidłowo zutylizować.

Informacji o punktach zbiorczych i ich godzinach otwarcia udziela odpowiedni urząd.

Elektroodpady nie mogą być wyrzucane do pojemników do selektywnej zbiórki odpadów komunalnych. Można je oddać w specjalnie wyznaczonych miejscach np. Punkt Selektywnej Zbiórki Odpadów Komunalnych lub/bądź w punktach handlowych oferujących w sprzedaży sprzęt elektroniczny.

Należy postępować zgodnie z obowiązującymi w Polsce przepisami dotyczącymi selektywnej zbiórki urządzeń elektrycznych i elektronicznych. Zużyty sprzęt może mieć szkodliwy wpływ na środowisko i zdrowie ludzi z uwagi na potencjalną zawartość niebezpiecznych substancji, mieszanin oraz części składowych. Gospodarstwo domowe spełnia ważną rolę w przyczynianiu się do ponownego użycia i odzysku surowców wtórnych, w tym recyklingu zużytego sprzętu. Na tym etapie kształtuje się postawy, które wpływają na zachowanie wspólnego dobra jakim jest czyste środowisko naturalne.

Uszkodzone lub zużyte baterie/akumulatory muszą być poddane recyklingowi zgodnie z dyrektywą 2006/66/WE i jej zmianami. Oddać baterie/akumulatory i/lub produkt w dostępnych punktach zbiórki.



### **Niewłaściwa utylizacja baterii/akumulatorów stwarza zagrożenie dla środowiska naturalnego!**

Przed utylizacją należy wyjąć baterie/akumulatory z produktu.

Baterii/akumulatorów nie należy wyrzucać razem z odpadami domowymi. Mogą one zawierać szkodliwe metale ciężkie i należy je traktować jak odpady specjalne. Symbole chemiczne metali ciężkich są następujące: Cd = kadm, Hg = rtęć, Pb = ołów. Dlatego też zużyte baterie/akumulatory należy przekazywać do komunalnych punktów gromadzenia odpadów niebezpiecznych.

## ● **Gwarancja**

Produkt został wyprodukowany zgodnie z surowymi wytycznymi dotyczącymi jakości i dokładnie przetestowane przed dostawą. W przypadku wad materiałowych lub produkcyjnych przysługują Państwu prawa ustawowe wobec sprzedawcy produktu. Państwa prawa ustawowe nie są w żaden sposób ograniczone przez naszą gwarancję przedstawioną poniżej.

Gwarancja na ten produkt wynosi 3 lata od daty zakupu. Okres gwarancji rozpoczyna się od daty zakupu. Proszę przechowywać oryginalny rachunek w bezpiecznym miejscu, ponieważ ten dokument jest wymagany jako dowód zakupu.

Wszelkie uszkodzenia lub wady obecne już w momencie zakupu należy zgłosić niezwłocznie po rozpakowaniu produktu.

Jeżeli w ciągu 3 lat od daty zakupu produkt wykaże wady materiałowe lub produkcyjne, to – według naszego uznania – bezpłatnie go naprawimy lub wymienimy. Okres gwarancji nie ulega przedłużeniu o przyznane roszczenie gwarancyjne. Dotyczy to również wymienionych i naprawionych części.

Niniejsza gwarancja traci ważność, jeśli produkt został uszkodzony, był niewłaściwie użytkowany lub konserwowany.

Gwarancja obejmuje wady materiałowe i produkcyjne. Niniejsza gwarancja nie obejmuje części produktu, które podlegają normalnemu zużyciu i dlatego są uważane za części zużywalne (np. baterie, akumulatory, węże, wkłady atramentowe), ani nie obejmuje uszkodzeń części delikatnych, np. przetłoczników lub części wykonanych ze szkła.

Zgodnie z Kodeksem Cywilnym art. 581 §1 wraz z wymianą urządzenia lub ważnej części czas gwarancji rozpoczyna się na nowo.

## ● Sposób postępowania w przypadku naprawy gwarancyjnej

Aby zapewnić szybkie rozpatrzenie Państwa wniosku, prosimy stosować się do następujących wskazówek:

Przed skontaktowaniem się z działem serwisowym należy przygotować paragon i numer artykułu (IAN 449957\_2310) jako dowód zakupu.

Numery artykułów można znaleźć na tabliczce znamionowej, na graverunku, na stronie tytułowej jego instrukcji (na dole po lewej stronie) lub jako naklejkę na stronie odwrotnej lub spodniej.

W razie wystąpienia błędów w działaniu lub innych wad, należy skontaktować się najpierw z wymienionym poniżej działem serwisowym telefonicznie lub pocztą elektroniczną.

Produkt uznany za uszkodzony można następnie z dołączeniem dowodu zakupu (paragonu) i podaniem, na czym polega wada i kiedy wystąpiła, przesłać bezpłatnie na podany Państwu adres serwisu.

## ● **Serwis**

 **Serwis Polska**

Tel.: 008004911946

E-Mail: [owim@lidl.pl](mailto:owim@lidl.pl)

# ● Deklaracja zgodności UE

## DEKLARACJA ZGODNOŚCI UE (nr. 449957\_2310)

IAN: 449957\_2310  
Nazwa produktu: "PARKSIDE" Akumulatorowa wkrętarka udarowa  
Oznaczenie modelu: HG11293

Opisany powyżej przedmiot niniejszej deklaracji jest zgodny z odpowiednimi wymaganiami unijnego prawodawstwa harmonizacyjnego:

Dyrektywa 2006/42/WE
Dyrektywa 2014/30/UE
Dyrektywa 2011/65/UE wraz ze wszystkimi poprawkami

Odniesienia do odpowiednich norm zharmonizowanych lub do innych specyfikacji technicznych, w stosunku do których deklarowana jest zgodność:

Nr / Części
Dyrektywa 2006/42/WE
EN 62841-1:2015/A11:2022
EN 62841-2-2:2014
Dyrektywa 2014/30/UE
EN IEC 55014-1:2021
EN IEC 55014-2:2021

Opisany powyżej przedmiot deklaracji jest zgodny z dyrektywą Parlamentu Europejskiego i Rady 2011/65/UE z dnia 8 czerwca 2011 r. w sprawie ograniczenia stosowania niektórych niebezpiecznych substancji w sprzęcie elektrycznym i elektronicznym:

Nr / Części
Dyrektywa 2011/65/UE
EN IEC 63000:2018

Osoba odpowiedzialna za dokumentację techniczną: OWIM GmbH & Co.KG

Podpisano w imieniu:

**OWIM GmbH & Co. KG, Stiftsbergstraße 1, 74167 Neckarsulm, Niemcy**

Niniejsza deklaracja zgodności wydana zostaje na wyłączną odpowiedzialność producenta.

Tłumaczenie oryginalnej deklaracji zgodności

Neckarsulm

12.03.2024

Miejsce

Data

ppa. Stefan Haensel

Prokurent

ppa. Jøns Buchheim

Prokurent















PL



PL 97

<b>Seznam použitých piktogramů a symbolů</b> .....	Strana 99
<b>Úvod</b> .....	Strana 100
Použití ke stanovenému účelu .....	Strana 100
Rozsah dodávky .....	Strana 100
Seznam dílů .....	Strana 100
Technické údaje .....	Strana 101
<b>Všeobecné bezpečnostní pokyny</b> .....	Strana 102
Všeobecné bezpečnostní pokyny pro elektrické nástroje .....	Strana 102
Bezpečnostní pokyny pro rázové utahováky pro vozidla .....	Strana 105
Snížení vibrací a hluku .....	Strana 106
Chování v nouzových případech .....	Strana 106
Zbytková rizika .....	Strana 106
Bezpečnostní pokyny pro nabíječky .....	Strana 107
<b>Před prvním použitím</b> .....	Strana 108
Vybalte výrobek .....	Strana 108
Příslušenství .....	Strana 108
Nabijte akumulátorovou sadu .....	Strana 108
Vložte/vyjměte akumulátorové sady .....	Strana 109
Zkontrolujte stav nabití akumulátorové sady .....	Strana 109
<b>Obsluha</b> .....	Strana 109
Vkládání/vyjímání nástroje .....	Strana 109
Nastavení směru otáčení .....	Strana 110
Nastavení točivého momentu .....	Strana 110
Zapnutí/vypnutí napájení .....	Strana 110
Regulace rychlosti .....	Strana 110
Pracovní svítilna s LED .....	Strana 110
Spona opasku .....	Strana 110
Pracovní pokyny .....	Strana 110
Rozdíly mezi šroubováky a rázovými utahováky .....	Strana 111
<b>Čištění a péče</b> .....	Strana 111
Údržba .....	Strana 112
Oprava .....	Strana 112
Skladování .....	Strana 112
Transport .....	Strana 112
<b>Zlikvidování</b> .....	Strana 112
<b>Záruka</b> .....	Strana 113
Postup v případě uplatňování záruky .....	Strana 113
<b>Servis</b> .....	Strana 113
<b>EU prohlášení o shodě</b> .....	Strana 114

## Seznam použitých piktogramů a symbolů

	<p>Tento symbol znamená, že při použití tohoto výrobku je třeba dodržet návod k obsluze.</p>		<p>Vypněte výrobek a odeberte akumulátorovou sadu před výměnou příslušenství, před čištěním a když se nepoužívá.</p>
	<p><b>VAROVÁNÍ!</b> - Označuje nebezpečí se středním stupněm rizika, které může mít, pokud se mu nezabrání, za následek těžké zranění nebo smrt (např. riziko úrazu elektrickým proudem)</p>		<p>Chraňte akumulátorovou sadu před horkem a trvalým, silným slunečním zářením.</p>
	<p><b>OPATRNĚ!</b> - Označuje ohrožení s nízkým stupněm rizika, které může mít, pokud se mu nezabrání, za následek lehké až střední zranění (např. nebezpečí opaření)</p>		<p>Chraňte akumulátorovou sadu před vodou a vlhkem.</p>
	<p><b>VÝSTRAHA!</b> - Varuje před možným poškozením majetku (např. nebezpečí zkratu)</p>		<p>Chraňte akumulátorovou sadu před ohněm.</p>
	<p>Varování - Horký povrch!</p>		<p>Ochranná třída II (dvojitá izolace)</p>
	<p>Střídavý proud/napětí</p>		<p>Jemná pojistka</p>
	<p>Stejnoseměrný proud/napětí</p>		<p>Noste nějakou ochranu sluchu!</p>
	<p>Značka CE potvrzuje shodu se směrnicemi EU, které se na výrobek vztahují.</p>		<p>Bezpečnostní pokyny Pokyny pro činnost</p>

# AKU RÁZOVÝ UTAHOVÁK 20 V

## ● Úvod

Blahopřejeme Vám ke koupi nového výrobku. Rozhodli jste se pro kvalitní produkt. Návod k obsluze je součástí tohoto výrobku. Obsahuje důležité pokyny pro bezpečnost, použití a likvidaci. Před použitím výrobku se seznamte se všemi pokyny k obsluze a bezpečnostními pokyny. Používejte výrobek jen popsáním způsobem a na uvedených místech. Při předání výrobku třetí osobě předejte i všechny podklady.

## ● Použití ke stanovenému účelu

- Tento aku rázový uťahovák (dále jen "výrobek" nebo "elektrický nástroj") je určen k upevňování a povolování šroubů, svorníků a matic pomocí rázového uťahováku.
- Výrobek smí používat pouze dospělé osoby, které si přečetly a porozuměly pokynům a upozorněním uvedeným v tomto návodu na obsluhu. Uživatelé jsou odpovědní za své jednání.
- Jiné upotřebení nebo úpravy výrobku se považují za užívání v rozporu se stanoveným účelem a mohou vést k rizikům, jako je nebezpečí smrti, zranění nebo poškození.
- Výrobce nenese žádnou odpovědnost za škody způsobené nesprávným upotřebením.
- Výrobek není určen k živnostenskému nebo jinému využívání.

## ● Rozsah dodávky

### ⚠ VAROVÁNÍ!

- ▶ Výrobek a balicí materiály nejsou dětská hračka! Nedovolte dětem hrát si s plastovými sáčky, fóliemi a malými díly! Hrozí nebezpečí polknutí a udušení!

- 1 Aku rázový uťahovák
- 4 Nástrčné hlavice (17 mm, 19 mm, 21 mm, 23 mm)
- 1 Spona opasku (předinstalovaná)
- 1 Úložný kufr
- 1 Návod na obsluhu

## ● Seznam dílů

(Obr. A)

- 1 Držák nástroje
- 2 Kryt
- 3 Větrací otvor
- 4 Přepínač směru otáčení
- 5 Pracovní svítilna s LED
- 6 Tlačítko točivého momentu
- 7 Rukojeť
- 7a Spona opasku
- 8 Vypínač Zap/Vyp

(Obr. B)

- 9 Akumulátorová sada \*
- 10 Tlačítko  (stav nabíjení)
- 11 LED stavu nabití (červená/oranžová/zelená)
- 12 Odblokovací tlačítko pro akumulátorovou sadu

(Obr. C)

- 13 Přípojné vedení se sířovou zástrčkou
- 14 Nabíječka (rychlónabíječka) \*
- 15 LED kontrolka nabíjení - Červená
- 16 LED kontrolka nabíjení - Zelená

\* Akumulátorová sada a nabíječka nejsou součástí balení.

(Obr. D)

- 17 Úložný kufr
- 18 Nástrčná hlavice, 23 mm
- 19 Nástrčná hlavice, 21 mm
- 20 Nástrčná hlavice, 19 mm
- 21 Nástrčná hlavice, 17 mm

## ● Technické údaje

<b>Aku rázový utahovák</b>		<b>PASSK 20-Li C2</b>	
Číslo modelu:	HG11293		
Jmenovité napětí:	20 V ===		
Volnoběžné otáčky $n_0$ :	0–2300 min <sup>-1</sup>		
Max. točivý moment:	400 N m		
– Otáčení po směru hodinových ručiček:			
– Otáčení proti směru hodinových ručiček:	400 N m		
Držák nástroje:	Čtyřhran 1/2"		

<b>Akumulátorová sada *</b>		<b>PAP 20 B3</b>	
Číslo modelu:	HG08981		
Typ:	Lithium-iontový		
Jmenovité napětí:	20 V ===		
Kapacita:	4 Ah		
Energetická hodnota:	80 Wh		
Počet článků baterie:	10		

\* Akumulátorová sada a nabíječka nejsou součástí balení.

<b>Rychlonabíječka *</b>		<b>PLG 20 C3</b>	
Číslo modelu:	HG08983		
– Zástrčka VDE:			
– Zástrčka BS:	HG08983-BS		
<b>Vstup:</b>			
Jmenovité napětí:	230–240 V~		
Jmenovitá frekvence:	50 Hz		
Jmenovitý výkon:	120 W		

<b>Výstup:</b>	
Jmenovité napětí:	21,5 V ===
Nabíjecí proud:	4,5 A
Ochranná třída:	II/□
Pojistka (vnitřní):	3,15 A/  T3:15A

\* Akumulátorová sada a nabíječka nejsou součástí balení.

### Doporučená okolní teplota

Během nabíjení:	+4 °C až +40 °C
Během provozu:	-20 °C až +50 °C
Během skladování:	0 °C až +45 °C

### Hodnoty emisí hluku

Naměřená hodnota hluku určená v souladu s normou EN 62841. Hladina akustického tlaku elektrického nástroje hodnocená jako A je typicky:

Hladina akustického tlaku $L_{pA}$ :	85,8 dB
Nejistota $K_{pA}$ :	3 dB
Hladina akustického výkonu $L_{WA}$ :	93,8 dB
Nejistota $K_{WA}$ :	3 dB

### Emisní hodnoty vibrací

Celkové hodnoty vibrací (vektorový součet tří směrů), stanovené v souladu s EN 62841:

Rázové utahování $a_h$ :	4,066 m/s <sup>2</sup>
Nejistota K:	1,5 m/s <sup>2</sup>

## **VAROVÁNÍ!**



Noste nějakou ochranu sluchu!

## **UPOZORNĚNÍ**

- ▶ Uvedené celkové hodnoty vibrací a uvedené hodnoty emisí hluku byly naměřeny pomocí standardizovaných zkušebních metod, a mohou být použity k porovnání jednoho elektrického nástroje s jiným.
- ▶ Uvedené celkové hodnoty vibrací a uvedené hodnoty emisí hluku mohou být použity i pro předběžnému odhadu zatížení.

## **VAROVÁNÍ!**

- ▶ Vibrace a hluk při skutečném použití elektrických nástrojů se od uvedených hodnot odchylují v závislosti na způsobu, jakým je elektrický nástroj používán, zejména typ zpracovávaného obrobku.
- ▶ Snažte se udržet zatížení vibracemi a hlukem tak nízké, jak je to jen možné. Příklady opatření ke snížení zatížení vibracemi je nošení rukavic při používání nástroje a omezení doby práce. Přitom se musí brát do úvahy všechny akce provozního cyklu (například časy kde je elektrický nástroj vypnut, a ty, u kterých je sice zapnutý, ale běží bez zatížení).



## **Všeobecné bezpečnostní pokyny**

- **Všeobecné bezpečnostní pokyny pro elektrické nástroje**

## **VAROVÁNÍ!**

**Přečtěte si všechny bezpečnostní pokyny, pokyny, ilustrace a technické údaje, kterými je tento elektrický nástroj opatřen.**



Nedodržení následných pokynů může způsobit zranění elektrickým proudem, požár a/nebo těžká zranění.

## **Uschovejte bezpečnostní pokyny a návody pro budoucnost.**

Termín používaný v bezpečnostních pokynech „elektrický nástroj“ se vztahuje na elektrické nástroje napájené ze sítě (síťovým vedením) nebo elektrické nástroje napájené akumulátorem (bez síťového vedení).

## **Bezpečnost práce na pracovním místě**

- Udržujte pracovní prostor v čistotě a dobře osvětlený.** Neoprádek nebo neosvětlené pracovní prostory mohou vést k úrazům.
- Nepracujte s elektrickým nástrojem ve výbušném prostředí, v přítomnosti hořlavých kapalin, plynů nebo prachu.** Elektrické nástroje jsou zdrojem jiskření, které může zapálit prach nebo výpary.
- Při práci s elektrickými nástroji udržujte děti a osoby v bezpečné vzdálenosti.** Při rozptýlení můžete ztratit kontrolu nad elektrickým nástrojem.



## Elektrická bezpečnost

- a) **Síťová zástrčka elektrického nástroje se musí hodit do zásuvky. Zástrčka nesmí být žádným způsobem měněna. Nepoužívejte rozbočovací zástrčky s uzemněnými elektrickými nástroji.** Neupravené zástrčky a odpovídající zásuvky snižují riziko úrazu elektrickým proudem.
- b) **Vyhnete se kontaktu těla s uzemněnými povrchy, jako jsou potrubí, radiátory, sporáky a ledničky.** Pokud je vaše tělo uzemněné, existuje zvýšené riziko úrazu elektrickým proudem.
- c) **Chraňte elektrické nástroje před deštěm nebo vlhkem.** Proniknutí vody do elektrického nástroje zvyšuje riziko úrazu elektrickým proudem.
- d) **Nezneužívejte přípojné vedení k zavěšování nebo nošení elektrického nástroje nebo k vytáhnutí zástrčky ze zásuvky. Udržujte přípojné vedení daleko od tepla, oleje, ostrých hran nebo pohybujících se částí.** Poškozená nebo spletená přípojná vedení zvyšují riziko úrazu elektrickým proudem.
- e) **Pokud pracujete s elektrickým nástrojem venku, používejte jen prodlužovací vedení vhodné i pro venkovní použití.** Použití prodlužovacího vedení vhodného pro venkovní prostředí snižuje riziko úrazu elektrickým proudem.
- f) **Pokud je provoz elektrického nástroje ve vlhkém prostředí nevyhnutný, použijte proudový chránič.** Použití proudového chrániče snižuje riziko úrazu elektrickým proudem.

## Bezpečnost osob

- a) **Budte pozorní, sledujte, co děláte a používejte zdravý rozum při práci s elektrickým nástrojem.** Nepoužívejte elektrický nástroj, jste-li unaveni nebo pod vlivem drog, alkoholu nebo léků. Chvilu nepozornosti při použití elektrického nástroje může vést k vážným zraněním.
- b) **Používejte osobní ochranné pomůcky a vždy noste ochranné brýle.** Nošení osobních ochranných pomůcek, jako je protiprachová maska, neklouzavá bezpečnostní obuv, ochranná přilba nebo ochrana sluchu, v závislosti na povaze a použití elektrického nástroje, snižuje riziko zranění.
- c) **Zabraňte náhodnému spuštění. Ujistěte se, že elektrický nástroj je vypnutý předtím, než jej připojíte k elektrické síti a/nebo akumulátoru, ho zvednete nebo přenášíte.** Pokud přenášíte elektrický nástroj s prstem na spínači nebo zapnutý elektrický nástroj připojíte k napájení, může to vést k nehodám.
- d) **Před zapnutím elektrického nástroje odstraňte všechny seřizovací nástroje nebo klíč na šrouby.** Nástroj nebo klíč, který ponecháte připevněn k otáčející se části elektrického nástroje, může vést ke zranění.
- e) **Vyhýbejte se neobvyklému držení těla. Dbejte na správný postoj a udržujte za všech okolností rovnováhu.** To umožňuje lepší ovladatelnost elektrického nástroje v neočekávaných situacích.
- f) **Noste vhodný oděv. Nenoste volný oděv nebo šperky. Udržujte své vlasy a oblečení mimo dosah pohybujících se částí.** Volný oděv, šperky nebo dlouhé vlasy mohou být zachyceny pohybujícími se částmi.

- g) **Pokud lze instalovat zařízení pro odsávání a záchyt prachu, musí být připojeno a správně používáno.**

Použití odsávání prachu může snížit nebezpečí týkající se prachu.

- h) **Neukolébejte se ve falešné bezpečnosti a nepřekračujte bezpečnostní pravidla pro elektrické nástroje, a to ani v případě, že jste se seznámili s elektrickým nástrojem při častém používání.** Nedbalé jednání může vést k vážným zraněním během zlomků sekundy.

### **Upotřebení a zacházení s elektrickým nástrojem**

- a) **Elektrický nástroj nepřetěžujte. Použijte pro svou práci určený typ elektrického nástroje.** S pomocí vhodného elektrického nástroje pracujete lépe a bezpečněji v zadané oblasti výkonu.
- b) **Nepoužívejte elektrický nástroj, jehož vypínač je vadný.** Elektrický nástroj, které již není možné zapnout nebo vypnout, je nebezpečné a musí být opraveno.
- c) **Před jakýmkoliv seřizováním, výměnou nástrojových nástavců nebo před uložením nepoužívaného elektrického nástroje vytáhněte zástrčku ze zásuvky a/nebo odstraňte odnímatelný akumulátor.**  
Toto preventivní opatření zabraňuje neúmyslnému spuštění elektrického nástroje.
- d) **Nepoužívané elektrické nástroje skladujte mimo dosah dětí. Nenechte osoby používat elektrický nástroj, pokud nejsou s ním obeznámeni nebo nečetli instrukce.** Elektrické nástroje jsou nebezpečné, když jsou používány nezkušenými osobami.

- e) **Opatrujte elektrické nástroje a nástrojový nástavec s péčí. Zkontrolujte, zda pohyblivé díly bezvadně fungují a nezadírají se, zda díly nejsou prasklé nebo tak poškozené, že je narušena funkce elektrického nástroje. Poškozené díly nechte opravit před použitím elektrického nástroje.** Mnoho nehod je způsobeno špatně udržovanými elektrickými nástroji.

- f) **Řezné nástroje udržujte ostré a čisté.** Řádně udržované řezné nástroje s ostrými řeznými břity se méně zadírají a lépe se ovládají.

- g) **Použijte elektrický nástroj, příslušenství a nástrojové nástavce atd. v souladu s těmito pokyny. Zohledněte pracovní podmínky a činnost, která má být provedena.**

Použití elektrického nástroje k jiné činnosti, než je určené použití, může vést k nebezpečným situacím.

- h) **Udržujte rukojeti a úchopy suché, čisté a bez oleje a tuku.** Kluzké rukojeti a úchopy neumožňují bezpečnou obsluhu a ovládání elektrického nástroje v neočekávaných situacích.

### **Použití akumulátorového nástroje a zacházení s ním**

- a) **Akumulátor nabíjejte pouze nabíječkami doporučenými výrobcem.** U nabíječky, která je určena pro určitý druh akumulátorů, hrozí riziko požáru v případě jejího použití s jinými akumulátory.
- b) **V elektrických nástrojích používejte pouze akumulátory pro ně určené.** Použití jiných akumulátorů může způsobit poranění a vést ke vzniku požáru.

- c) **Nepoužívaný akumulátor uchovávejte v bezpečné vzdálenosti od kancelářských sponek, mincí, klíčů, hřebíků, šroubů či jiných malých kovových předmětů, které by mohly zapříčinit přemostění kontaktů.** Zkrat mezi kontakty akumulátoru může mít za následek popáleniny nebo požár.
- d) **Pokud jsou použity nesprávně, může z akumulátoru unikat tekutina. Vyhnete se kontaktu s ní. Při náhodném kontaktu opláchněte vodou. Pokud se kapalina dostane do očí, požadujte navíc lékařskou pomoc.** Unikající kapalina z akumulátoru může vést k podráždění pokožky nebo popáleninám.
- e) **Nepoužívejte poškozený nebo změněný akumulátor.** Poškozené nebo upravené akumulátory se mohou chovat nepředvídatelně a vést k požáru, výbuchu nebo nebezpečí zranění.
- f) **Nevystavujte akumulátor ohni nebo vysokým teplotám.** Oheň nebo teploty nad +130 °C mohou vyvolat explozi.
- g) **Dodržte všechny pokyny k nabíjení a nabíjejte akumulátor akumulátorového nástroje nikdy mimo rozsah teplot uvedený v návodu na obsluhu.** Nesprávné nabíjení nebo nabíjení mimo přípustný rozsah teplot mohou akumulátor zničit a zvyšují riziko vzniku požáru.

	<b>OPATRNĚ! NEBEZPEČÍ VÝBUCHU!</b> Nikdy nedobíjejte nedobíjitelné baterie.
	<b>Chraňte akumulátor před horkem, např. i před trvalým slunečním zářením, ohněm, vodou a vlhkostí.</b> Existuje riziko výbuchu.

### Servis

- a) **Nechte elektrické nástroje opravovat jen od kvalifikovaného odborného personálu s použitím originálních náhradních dílů.** Tím je zajištěno, že bezpečnost elektrického nástroje zůstane zachována.
- b) **Nikdy neudržujte poškozené akumulátory.** Veškerá údržba akumulátorů musí být provedena výrobcem nebo autorizovanými servisními středisky.
- **Bezpečnostní pokyny pro rázové utahováky pro vozidla**
- a) **Elektrický nástroj držte při provádění operací, kdy může použitý nástroj dojít do kontaktu se skrytými vodiči, za izolované rukojeti.** Kontakt s vedením pod napětím může dostat pod napětí i kovové části přístroje a vést tak k úderu elektrickým proudem.
- b) **Udržujte ruce mimo rotující části. Počkejte, až se elektrický nástroj zastaví, než ho odložíte.** Existuje nebezpečí zranění.
- c) **Bezprostředně po obrábění se nedotýkejte vložky nástroje ani obrobku.** Díly mohou být ještě horké a způsobit popáleniny.

- d) **Pokud dojde k zaseknutí nástrojové destičky v důsledku přetížení nebo zaseknutí obrobku, okamžitě elektrický nástroj vypněte.** Ztráta kontroly může vést k zraněním.
- e) **Zajistěte obrobek.** Obrobek držený upínacími přípravky nebo svěrákem je držen bezpečněji než rukou.
- f) **Při použití rázového utahováku na měkké materiály, jako je hliník apod. může dojít k poškození závitu nebo sedla šroubu nadměrným utažením.**
- g) **Chraňte sebe i ostatní, včetně osob v bezprostřední blízkosti, tím, že přijmete nezbytná ochranná opatření nebo bezpečnostní opatření, abyste zabránili poškození zdraví.**
- h) **Nepoužívejte žádné příslušenství nedoporučené společností PARKSIDE.** To může vést ke zranění elektrickým proudem nebo k požáru.

## ● Snížení vibrací a hluku

Omezte dobu používání, používejte provozní režimy se slabými vibracemi a málo hlučné a noste osobní ochranné pomůcky pro snížení účinků vibrací a hluku.

Následující opatření umožní snížit vibracemi a hlukem působená rizika:

- Používejte výrobek pouze podle jeho účelu a jak je popsáno v těchto instrukcích.
- Ujistěte se, že je výrobek bezvadný a je dobře udržován.
- Držte výrobek bezpečně za rukojeti/úchopové plochy.
- Udržujte výrobek podle pokynů a dbejte o dostatečné mazání (je-li aplikovatelné).
- Plánujte průběh svých prací tak, aby upotřebení výrobků s vysokou hodnotou vibrací bylo rozloženo na delší časové období.

## ● Chování v nouzových případech

Seznamte se na základě tohoto návodu na obsluhu s použitím tohoto výrobku. Zapamatujte si bezpečnostní pokyny a bezpodmínečně se jich držte. To pomáhá vyhnout se rizikům a nebezpečím.

- Vždy buďte při používání výrobku pozorní, abyste nebezpečí zjistili včas a mohli jednat. Včasný zásah může zabránit vážnému zranění nebo poškození majetku.
- Při vadné funkci ihned výrobek vypněte a odeberte akumulátorovou sadu. Nechte to kvalifikovanému odborníkovi zkontrolovat a, pokud je to nutné, opravit před opětovným uvedením do provozu.

## ● Zbytková rizika

I když použijete tento výrobek obsluhujete podle předpisu, zůstává potenciální riziko pro zranění a poškození. Následující nebezpečí mohou kromě jiných nastat v souvislosti s konstrukcí a provedením tohoto výrobku:

- Poranění způsobená pohyblivými částmi nebo horkými povrchy.
- Poškození sluchu, pokud se nenosí vhodná ochrana sluchu.
- Zdravotní poškození vyplývající z vibrací ruky a paže, je-li přístroj používán po delší dobu, nebo není správně veden a udržován.

## UPOZORNĚNÍ

- ▶ Tento výrobek generuje během provozu elektromagnetické pole! Toto pole může za určitých okolností ovlivňovat aktivní nebo pasivní lékařské implantáty!
- ▶ Chcete-li snížit nebezpečí vážných nebo smrtelných úrazů, doporučujeme osobám s lékařskými implantáty, aby konzultovaly svého lékaře a výrobce zdravotnického implantátu před obsluhou výrobku!

## ● Bezpečnostní pokyny pro nabíječky

- Tento přístroj mohou používat děti starší 8 let i osoby se sníženými fyzickými, smyslovými či mentálními schopnostmi nebo s nedostatkem zkušeností a znalostí, pokud jsou pod dohledem nebo byly poučeny ohledně bezpečného používání přístroje a chápou z toho vyplývající nebezpečí. Děti si nesmí s přístrojem hrát. Čištění a uživatelskou údržbu nesmějí provádět děti bez dohledu.
- Nenabíjejte nedobíjitelné baterie. Porušení tohoto upozornění vede k rizikům.
- Když je přípojné vedení poškozeno, musí být nahrazen výrobcem nebo jeho zákaznickou službou nebo podobně kvalifikovanou osobou, aby se zabránilo ohrožením.

- Chraňte elektrické komponenty před vlhkostí. Abyste zabránili úrazu elektrickým proudem, neponořujte přístroj nikdy do vody nebo jiných kapalin. Nedržte přístroj nikdy pod tekoucí vodou. Dodržujte pokyny pro čištění, údržbu a opravy.

🏠 Přístroj je vhodný pouze pro použití ve vnitřních prostorách.

⚠️ **VÝSTRAHA!** Tato nabíječka je vhodná jen pro nabíjení akumulátorových sad následujících typů:

/// PARKSIDE® 20 V akumulátorová sada		
PAP 20 B1	2 Ah	5 článků
PAP 20 B3	4 Ah	10 článků
PAPS 204 A1	4 Ah	5 článků
PAPS 208 A1	8 Ah	10 článků

### Vhodné akumulátorové sady a nabíječky

<b>Akumulátorová sada:</b>	/// PARKSIDE® X 20 V Team
<b>Nabíječka:</b>	/// PARKSIDE® X 20 V Team

Zákazníci si mohou zakoupit kompatibilní náhradní akumulátory a nabíječky z internetového obchodu [www.optimex-shop.com](http://www.optimex-shop.com).

## ● Před prvním použitím

### ● Vybalte výrobek

1. Vyjměte výrobek z obalu a odstraňte veškeré balicí materiály a ochranné fólie.
2. Zkontrolujte, zda jsou k dispozici všechny díly a zda je rozsah dodávky kompletní (viz „Rozsah dodávky“).
3. Zkontrolujte, zda je výrobek a všechny součásti v dobrém stavu. Pokud zjistíte jakékoli poškození nebo závadu, výrobek nepoužívejte, ale postupujte podle popisu v kapitole „Záruka“.

### ● Příslušenství

#### UPOZORNĚNÍ

► Tento návod na obsluhu obsahuje informace a návrhy týkající se příslušenství a jeho použití. Vyobrazené příslušenství není součástí dodávky, ale má ukázat další možnosti použití tohoto výrobku.

- Pro bezpečnou a správnou obsluhu tohoto výrobku doporučujeme následující příslušenství:

Příslušenství	Funkce
Sady bitů pro rázové utahovány	<ul style="list-style-type: none"><li>□ Speciálně navržené pro vysoký točivý moment generovaný výrobkem.</li><li>□ Ujistěte se, že máte sadu bitů různých velikostí, abyste pokryli různé velikosti šroubů a matic.</li></ul>
Prodloužení bitů	Užitečné pro dosažení hluboko zapuštěných nebo obtížně přístupných šroubů.
Kardanové klouby	Umožňuje flexibilitu při polohování výrobku. Díky tomu je možné dosáhnout na šrouby pod různými úhly.

Příslušenství	Funkce
Ochranné oděvy	<ul style="list-style-type: none"><li>□ Při používání elektrických nástrojů jsou nezbytné ochranné brýle a ochrana sluchu.</li><li>□ Vysoký točivý moment může způsobovat velký hluk a může dojít ke znečištění nebo rozstříku oleje.</li></ul>
Momentové klíče/ momentové tyče	Pokud pracujete na úkolech, které vyžadují specifické točivé momenty, mohou vám momentové klíče nebo momentové tyče pomoci dosáhnout přesných a konzistentních výsledků.

- Příslušenství je k dostání u specializovaného prodejce. Při nákupu, prosím vždy dbejte na technické požadavky tohoto výrobku (viz „Technické údaje“).
- Pokud si nejste jisti, zeptejte se kvalifikovaného odborníka a nechte si poradit od svého prodejce.

### ● Nabijte akumulátorovou sadu

(Obr. C)

#### UPOZORNĚNÍ

► Akumulátorovou sadu [9] můžete nabíjet kdykoli, aniž by se snížila její životnost.  
► Při přerušení nabíjení se akumulátorová sada [9] nepoškodí.

- Před uvedením do provozu: Pokud je úroveň nabití akumulátorové sady [9] střední nebo nízká, nabijte je (viz „Zkontrolujte stav nabití akumulátorové sady“).
- LED kontrolky nabíjení (červená [15] a zelená [16]) indikují stav nabíječky [14] a akumulátorové sady [9].

LED	Stav
Svítil červená LED	Akumulátorová sada se nabíjí
Svítil zelená LED	Akumulátorová sada je plně nabitá
Zelená LED a červená LED blikají	Akumulátorová sada je vadná
Červená LED bliká	Akumulátorová sada je příliš studená nebo příliš teplá
Zelená LED svítí (bez akumulátorové sady)	Nabíječka připravena k provozu

1. Vložte akumulátorovou sadu [9] do nabíječky [14].
2. Spojte síťovou zástrčku [13] nabíječky se zásuvkou.
3. Když je akumulátorová sada [9] plně nabitá:
  - Vytáhněte síťovou zástrčku [13] nabíječky ze zásuvky.
  - Vyměňte akumulátorovou sadu [9] z nabíječky [14].

## ● Vložte/vyjměte akumulátorové sady

### Vložení akumulátorové sady

1. Nasuňte akumulátorovou sadu [9] na rukojeť [7].
2. Ujistěte se, že akumulátorová sada [9] slyšitelně zapadla na své místo.

### Vyjmutí akumulátorové sady

1. Stiskněte odblokovací tlačítko [12] na akumulátorové sadě [9].
2. Stáhněte akumulátorovou sadu [9] s rukojetí [7].

## ● Zkontrolujte stav nabití akumulátorové sady

(Obr. B)

- Zkontrolujte úroveň nabití akumulátorové sady: Stiskněte tlačítko  [10]. LED stavu nabití [11] indikují stav nabití následujícím způsobem:

Barva	Stav nabití
Červená/oranžová/zelená	Maximální
Červená/oranžová	Střední
Červená	Nízká citlivost

## ● Obsluha

### ⚠ VAROVÁNÍ! Riziko zranění!



Před prováděním úprav vždy výrobek vypněte a vyjměte akumulátorovou sadu [9].

## ● Vkládání/vyjímání nástroje

### Vkládání nástroje

1. Zvolte požadovanou nástrčnou hlavici:
  - Nástrčná hlavice, 17 mm [21]
  - Nástrčná hlavice, 19 mm [20]
  - Nástrčná hlavice, 21 mm [19]
  - Nástrčná hlavice, 23 mm [18]
2. Nasadte nástrčnou hlavici [18/19/20/21] na držák nástroje [1].

### Demontáž nástroje

- Vytáhněte nástrčnou hlavici [18/19/20/21] z držáku nástroje [1].

## UPOZORNĚNÍ

- ▶ Držák nástroje [1] je opatřen otvorem. Ten umožňuje vložení zajišťovacího kolíku (není součástí dodávky) k zajištění bitu rázového utahováku (není součástí dodávky) s otvory v odpovídajících polohách čtvercového připojení.

## ● Nastavení směru otáčení

(Obr. E)

### UPOZORNĚNÍ

- ▶ Spusťte přepínač směru otáčení [4]: Výrobek musí být vypnutý a zastavený.

- Nastavte přepínač směru otáčení [4] do jedné ze 3 poloh:

Poloha přepínače směru otáčení [4]	Směr otáčení
Zleva	Ve směru hodinových ručiček
Střed	Vypínač Zap/Vyp [8] zablokovaný
Zprava	Proti směru hodinových ručiček

## ● Nastavení točivého momentu

### UPOZORNĚNÍ

- ▶ Výrobek při zapnutí používá dříve použité nastavení točivého momentu.

- Odečtěte aktuální točivý moment: Stiskněte znovu krátce tlačítko točivého momentu [6].
- Nastavte točivý moment: Opakovaně stiskněte tlačítko točivého momentu [6], dokud nezvolíte požadované nastavení točivého momentu.

## ● Zapnutí/vypnutí napájení

### Zapnutí

- Podržte vypínač Zap/Vyp [8] stisknutý. Vložená nástrčná hlavice [18/19/20/21] se začne otáčet.

### Vypnout

- Pusťte vypínač Zap/Vyp [8].

## ● Regulace rychlosti

- Nastavujte otáčky postupně: Zatlačte lehčeji nebo silněji na vypínač Zap/Vyp [8].

Tlak	Rychlost
Lehký	Nepatrná
Silný	Vysoký

## ● Pracovní svítilna s LED

### UPOZORNĚNÍ

- ▶ Zlepšení viditelnosti ve špatně osvětlených prostorách: Tento výrobek je vybaven pracovní svítilnou s LED [5] pro osvětlení bezprostředního pracovního prostoru.
- ▶ Po vypnutí výrobku: Pracovní svítilna s LED [5] zůstává svítit po dobu dalších cca 10 sekund.

- Jakmile se výrobek zapne: Ihned se zapne pracovní svítilna s LED [5].

## ● Spona opasku

(Obr. A)

### ⚠ OPATRNĚ! Riziko zranění!

- ▶ Než zavěsíte výrobek na opasek: Přesuňte přepínač směru otáčení [4] do střední polohy (blokovaní). Tím se zabrání náhodnému zapnutí výrobku.
- Zavěste výrobek na opasek: Použijte sponu opasku [7a].

## ● Pracovní pokyny

### UPOZORNĚNÍ

- ▶ Utahovací moment závisí na:
  - zvoleném nastavení točivého momentu
  - otáčkách
  - typu šroubů a matic
  - upevňovacím základním materiálu
  - délce působení



## UPOZORNĚNÍ

- ▶ Výrobek lze používat pouze k utahování šroubů a matic pro předmontážní práce. Požadovaného cílového utahovacího momentu šroubu nebo matice nedosahuje výrobek, ale momentový klíč, který je na cílový utahovací moment nastaven.
- ▶ Zkontrolujte skutečně dosažený utahovací moment pomocí momentového klíče.
- ▶ Pokud výrobek používáte delší dobu: Výrobek provozujte přibližně 10 sekund bez zatížení. Ventilace motoru vháni vzduch do předního hnacího mechanismu, aby se ochladil.

## UPOZORNĚNÍ

- ▶ Abyste dosáhli optimální rázové síly, nevyvíjejte tlak proti šroubu/ matici.
- ▶ Provádění montážních prací: Při provádění montážních prací se vždy řiďte pokyny nebo pokyny výrobce pro šrouby, šrouby, matice a specifický spojovací materiál.
- ▶ Po výměně kola na vozidle: Zkontrolujte šrouby nebo matice kol podle pokynů nebo směrnic výrobce. Po ujetí přibližně 50 až 100 km šrouby nebo matice kol znovu utáhněte momentovým klíčem.

## ● Rozdíly mezi šroubováky a rázovými utahováký

Pro usnadnění výběru správného nářadí jsou v následující tabulce uvedeny rozdíly mezi šroubováky a rázovými utahováký:

	<b>Šroubováky</b>	<b>Rázové utahováký</b>
<b>Účel:</b>	Upevňují a povolují šrouby v různých materiálech.	Utahují a povolují matice a šrouby, zejména při práci na motorových vozidlech.
<b>Točivý moment:</b>	Mírný točivý moment pro všestranné použití.	Vysoký točivý moment pro náročné aplikace.
<b>Typ sklíčidla:</b>	Uchycuje různé šroubovací bity.	Čtyřhranný pohon pro přímé nasazení nástrčných klíčů.
<b>Rázový mechanismus:</b>	Standardní otočný mechanismus.	Používá rychlé rázy s točivým momentem pro rychlé upevnění a uvolnění.
<b>Všestrannost:</b>	Vhodná pro lehké upevňovací práce.	Specializovaný pro náročné upevňovací práce, méně univerzální než vrtačka.

## ● Čištění a péče

### **VAROVÁNÍ! Riziko zranění!**



Před prováděním úprav vždy výrobek vypněte a vyjměte akumulátorovou sadu [9].

## UPOZORNĚNÍ

- ▶ K čištění výrobku nepoužívejte žádné chemické, alkalické, abrazivní nebo jiné agresivní čisticí nebo dezinfekční prostředky, protože ty mohou napadnout povrchy.
- Nikdy nedovolte, aby se do výrobku dostala kapalina.
- Udržujte výrobek stále čistý, suchý a bez oleje nebo mazacích tuků.

- Po každém použití a před uskladněním: Odstraňte z výrobku cizí tělesa.
- Pravidelné a řádné čištění zajišťuje bezpečné používání a prodlužuje životnost výrobku.
- Výrobek čistěte suchou utěrkou.
- Pro obtížně přístupné oblasti použijte měkký kartáč.
- Po každém použití vyčistěte větrací otvory [3] hadříkem a měkkým kartáčem. Větrací otvory musí vždy zůstat volné.

## ● Údržba

- Před každým použitím a po něm: Zkontrolujte výrobek a příslušenství na opotřebení a poškození. V případě potřeby opotřebované nebo poškozené příslušenství vyměňte. Dodržujte technické požadavky (viz „Technické údaje“).

## ● Oprava

- Tento výrobek neobsahuje žádné části, které mohou být opravovány uživatelem.
- Obráťte se na autorizovanou opravnu nebo na obdobně kvalifikovanou osobu, aby výrobek zkontrolovali a opravili.

## ● Skladování

- Výrobek čistěte, jak je popsáno výše.
- Výrobek včetně příslušenství skladujte na tmném, suchém, nezamrzajícím a dobře větraném místě.
- Uchovávejte výrobek vždy mimo dosah dětí.
- Ideální dlouhodobá skladovací teplota (déle než 3 měsíce) je mezi +20 a +26 °C.
- Skladujte výrobek v jeho úložném kufří [17].

## Akumulátorová sada

- Před dlouhodobým skladováním: Skladujte akumulátorovou sadu [9] jen v částečně nabitém stavu. Akumulátorová sada by měla být nabitá na 40 až 60 % (svítí červené a oranžové LED stavu nabití [11]).

- Při dlouhodobém skladování: Zkontrolujte stav nabití akumulátorové sady [9] přibližně každé 3 měsíce. V případě potřeby akumulátorovou sadu opět nabijte.

## ● Transport

- Převážte výrobek v jeho úložném kufří [17].
- Chraňte výrobek před těžkými údery nebo silnými vibracemi, které mohou nastat během přepravy ve vozidlech.
- Zajistěte výrobek tak, aby nemohl sklouznout nebo se převrátit.

## ● Zlikvidování

Obal se skládá z ekologických materiálů, které můžete zlikvidovat prostřednictvím místních sběrů recyklovatelných materiálů.



Při třídění odpadu se řiďte podle označení obalových materiálů zkratkami (a) a čísly (b), s následujícím významem: 1–7: umělé hmoty/20–22: papír a lepenka/80–98: složené látky.

## Výrobek:



Points de collecte sur [www.quefairedemesdechets.fr](http://www.quefairedemesdechets.fr)  
Privilégiez la réparation ou le don de votre appareil !

Výrobek vč. příslušenství a obalové materiály jsou recyklovatelné a podléhají rozšířené odpovědnosti výrobce. Likvidujte je odděleně podle ilustrovaných Info-tri (informace o třídění), abyste mohli lépe nakládat s odpady.

Logo Triman platí jen pro Francii.



O možnostech likvidace vysloužilých zařízení se informujte u správy vaší obce nebo města.



V zájmu ochrany životního prostředí vysloužilý výrobek nevyhazujte do domovního odpadu, ale předejte k odborné likvidaci. O sběrnách a jejich otevíracích hodinách se můžete informovat u příslušné správy města nebo obce.

Vadné nebo vybité baterie resp. akumulátory se musí, podle směrnice 2006/66/ES a jejich příslušných změn, recyklovat. Baterie, akumulátory i výrobek odevzdejte zpět do nabízených sběrů.



### **Ekologické škody v důsledku chybné likvidace baterií/akumulátorů!**

Před odstraněním výrobku do odpadu z něho vyjměte baterie resp. akumulátorový balíček.

Baterie/akumulátory se nesmí zlikvidovat v domácím odpadu. Mohou obsahovat jedovaté těžké kovy a musí se zpracovávat jako zvláštní odpad. Chemické symboly těžkých kovů: Cd = kadmium, Hg = rtuť, Pb = olovo. Proto odevzdejte opotřebované baterie/akumulátory u komunální sběry.

## ● **Záruka**

Výrobek byl vyroben podle přísných směrníc kvality a před dodáním pečlivě otestován. V případě materiálních nebo výrobních vad máte zákonná práva vůči prodejci výrobku. Vaše zákonná práva nejsou níže uvedenou zárukou nijak omezená.

Záruka na tento výrobek je 3 roky od data zakoupení. Záruční doba začíná dnem zakoupení. Originál dokladu o zakoupení si uschovejte na bezpečném místě, protože tento doklad je vyžadován jako doklad o koupi.

Jakékoli poškození nebo závady, které se vyskytly již v okamžiku nákupu, musí být nahlášeny ihned po vybalení výrobku.

Pokud se u výrobku během 3 let od data zakoupení projeví vada materiálu nebo výrobní vada, pak vám ho podle naší volby bezplatně opravíme nebo vyměníme. Záruční doba se po uznané reklamaci neprodlužuje. To platí také pro vyměněné a opravené díly.

Tato záruka je neplatná, pokud byl výrobek poškozený nebo nesprávně používaný anebo udržovaný.

Záruka se kryje na materiálové a výrobní vady. Tato záruka se nevztahuje na díly výrobku, které podléhají běžnému opotřebení, a tím platí jako opotřebitelné díly (např. baterie, hadice, inkoustové barevné patrony), ani se nevztahuje na poškození rozbitných dílů, např. spínačů nebo dílů ze skla.

## ● **Postup v případě uplatňování záruky**

Pro zajištění rychlého zpracování Vašeho případu se řiďte následujícími pokyny:

Pro všechny požadavky si připravte pokladní stvrzenku a číslo artiklu (IAN 449957\_2310) jako doklad o zakoupení.

Číslo artiklu najdete na typovém štítku, gravuře, titulní stránce návodu (vlevo dole) nebo na nálepce na zadní nebo spodní straně.

V případě poruch funkce nebo jiných závad nejdříve kontaktujte, telefonicky nebo e-mailem, v následujícím textu uvedené servisní oddělení.

Výrobek registrovaný jako vadný potom můžete s příloženým dokladem o zakoupení (pokladní stvrzenkou) a údaji k závadě a kdy k ní došlo, bezplatně zaslat na adresu servisu, která Vám byla sdělena.

## ● **Servis**

**CZ** **Servis Česká republika**  
Tel.: 800600632  
E-Mail: owim@lidl.cz

## ● EU prohlášení o shodě

### EU PROHLÁŠENÍ O SHODĚ (č. 449957\_2310)

IAN: 449957\_2310  
Identifikace produktu: "PARKSIDE" Aku rázový utahovák  
Číslo modelu: HG11293

Výše popsaný předmět prohlášení je ve shodě s příslušnými harmonizačními právními předpisy Unie:

Směrnice 2006/42/ES
Směrnice 2014/30/EU
Směrnice 2011/65/EU se všemi souvisejícími změnami

Odkazy na příslušné harmonizované normy nebo na jiné technické specifikace, ve vztahu k nimž se shoda prohlašuje:

Č. / Části
Směrnice 2006/42/ES
EN 62841-1:2015/A11:2022
EN 62841-2-2:2014
Směrnice 2014/30/EU
EN IEC 55014-1:2021
EN IEC 55014-2:2021

Předmět výše uvedeného prohlášení je v souladu se směrnicí Evropského parlamentu a Rady 2011/65/EU ze dne 8. června 2011 o omezení používání některých nebezpečných látek v elektrických a elektronických zařízeních:

Č. / Části
Směrnice 2011/65/EU
EN IEC 63000:2018

**Držitel technické dokumentace:** OWIM GmbH & Co.KG

Podepsáno za a jménem:

**OWIM GmbH & Co. KG, Stiftsbergstraße 1, 74167 Neckarsulm, Německo**

Toto prohlášení o shodě se vydává na výhradní odpovědnost výrobce.

Příklad původního prohlášení o shodě

Neckarsulm

Místo

12.03.2024

Datum

ppa. Stefan Haensel  
Prokurista

















ppa. Jens Buchheim  
Prokurista

CZ

CE

<b>Zoznam použitých piktogramov/symbolov</b> .....	Strana 116
<b>Úvod</b> .....	Strana 117
Použitie v súlade s určením. ....	Strana 117
Rozsah dodávky. ....	Strana 117
Zoznam častí .....	Strana 117
Technické údaje .....	Strana 118
<b>Všeobecné bezpečnostné upozornenia</b> .....	Strana 119
Všeobecné bezpečnostné upozornenia pre elektrické náradie .....	Strana 119
Bezpečnostné upozornenia pre rázové uťahovákы na vozidlá .....	Strana 122
Zníženie vibrácií a hluku. ....	Strana 123
Správanie v núdzovom prípade. ....	Strana 123
Zvyškové riziká. ....	Strana 123
Bezpečnostné upozornenia pre nabíjačky. ....	Strana 123
<b>Pred prvým použitím</b> .....	Strana 124
Vybalenie produktu .....	Strana 124
Príslušenstvo .....	Strana 124
Nabíjanie akumulátora .....	Strana 125
Vloženie/vybratie akumulátora .....	Strana 125
Kontrola stavu nabitia akumulátora .....	Strana 126
<b>Obsluha</b> .....	Strana 126
Nasadenie/odstránenie náradia .....	Strana 126
Nastavenie smeru točenia .....	Strana 126
Nastavenie krútiaceho momentu .....	Strana 126
Zapnutie/vypnutie .....	Strana 127
Regulácia rýchlosti. ....	Strana 127
Pracovné svetlo LED .....	Strana 127
Spona na opasok. ....	Strana 127
Upozornenia k práci .....	Strana 127
Rozdiely medzi skrutkovačmi a rázovými uťahovákmi .....	Strana 128
<b>Čistenie a starostlivosť</b> .....	Strana 128
Údržba .....	Strana 128
Oprava .....	Strana 128
Skladovanie .....	Strana 129
Preprava .....	Strana 129
<b>Likvidácia</b> .....	Strana 129
<b>Záruka</b> .....	Strana 130
Postup v prípade poškodenia v záruke .....	Strana 130
<b>Servis</b> .....	Strana 130
<b>EÚ vyhlásenie o zhode</b> .....	Strana 131

## Zoznam použitých piktogramov/symbolov

	<p>Tento symbol znamená, že pri použití produktu sa musí dodržiavať návod na obsluhu.</p>		<p>Produkt vypnite a pred výmenou príslušenstva, čistením a keď ho nepoužívate, vyberte akumulátor.</p>
	<p><b>VÝSTRAHA!</b> - Označuje nebezpečenstvo so stredným stupňom rizika, ktoré bude mať za následok smrť alebo vážne zranenie, ak sa mu nevyhnete (napr. nebezpečenstvo zásahu elektrickým prúdom)</p>		<p>Akumulátor chráňte pred teplom a trvalým silným slnečným žiarením.</p>
	<p><b>POZOR!</b> - Označuje nebezpečenstvo s nižším stupňom rizika, ktoré bude mať za následok ľahké až stredne ťažké zranenie, ak sa mu nevyhnete (napr. nebezpečenstvo obarenia)</p>		<p>Akumulátor chráňte pred vodou a vlhkosťou.</p>
	<p><b>OPATRNE!</b> - Varuje pred potenciálnymi materiálnymi škodami (napr. nebezpečenstvo skratu)</p>		<p>Akumulátor chráňte pred ohňom.</p>
	<p>Výstraha - horúci povrch!</p>		<p>Trieda ochrany II (dvojitá izolácia)</p>
	<p>Striedavý prúd/striedavé napätie</p>		<p>Jemná poistka</p>
	<p>Jednosmerný prúd/napätie</p>		<p>Noste ochranu sluchu!</p>
	<p>Značka CE potvrdzuje zhodu so smernicami EÚ príslušnými pre produkt.</p>		<p>Bezpečnostné upozornenia Manipulačné pokyny</p>

# AKU RÁZOVÝ UTAHOVÁK 20 V

## ● Úvod

Blahoželáme Vám ku kúpe Vášho nového výrobku. Rozhodli ste sa pre veľmi kvalitný výrobok. Návod na obsluhu je súčasťou tohto výrobku. Obsahuje dôležité upozornenia týkajúce sa bezpečnosti, používania a likvidácie. Skôr ako začnete výrobok používať, oboznámte sa so všetkými pokynmi k obsluhu a bezpečnosti. Výrobok používajte iba v súlade s popisom a v uvedených oblastiach používania. V prípade postúpenia výrobku ďalším osobám odovzdajte aj všetky dokumenty patriace k výrobku.

## ● Použitie v súlade s určením

- Tento aku rázový uťahovák (ďalej len „produkt“ alebo „elektrické náradie“) je určený na uťahovanie a uvoľňovanie skrutiek, čapov a matíc pomocou rázového uťahováka.
- Produkt môžu používať len dospelé osoby, ktoré si prečítali a pochopili pokyny a výstražné upozornenia v tomto návode na obsluhu. Používatelia sú zodpovední za svoje konanie.
- Iné použitia alebo úpravy produktu sa považujú za nevhodné a môžu spôsobiť riziká ako ohrozenie života, zranenia a poškodenia.
- Výrobca nepreberá ručenie za škody vzniknuté v dôsledku používania v rozpore s určením.
- Produkt nie je určený na komerčné účely alebo pre iné oblasti použitia.

## ● Rozsah dodávky

### ⚠ VÝSTRAHA!

- ▶ Produkt a obal nie sú hračky pre deti! Deti sa nesmú hrať s plastovými vreckami, fóliami a malými časťami! Hrozí riziko prehltnutia a udusenia!

- 1 Aku rázový uťahovák
- 4 Nástrčné kľúče (17 mm, 19 mm, 21 mm, 23 mm)
- 1 Spona na opasok (predinštalovaná)
- 1 Kufřík na uskladnenie
- 1 Návod na používanie

## ● Zoznam častí

(Obr. A)

- 1 Upínadlo náradia
- 2 Puzdro
- 3 Vetrací otvor
- 4 Prepínač smeru točenia
- 5 Pracovné svetlo LED
- 6 Tlačidlo krútiaceho momentu
- 7 Rukoväť
- 7a Spona na opasok
- 8 Vypínač

(Obr. B)

- 9 Akumulátor \*
- 10 Tlačidlo  (stav nabitia)
- 11 LED kontrolky stavu nabitia (červená/oranžová/zelená)
- 12 Odblokovacie tlačidlo pre akumulátor

(Obr. C)

- 13 Napájací kábel so zástrčkou
- 14 Nabíjačka (rýchlonabíjačka) \*
- 15 LED kontrolka stavu nabitia – Červená
- 16 LED kontrolka stavu nabitia – Zelená

\* Akumulátor a nabíjačka nie sú súčasťou balenia.

(Obr. D)

- 17 Kufřík na uskladnenie
- 18 Nástrčný kľúč, 23 mm
- 19 Nástrčný kľúč, 21 mm
- 20 Nástrčný kľúč, 19 mm
- 21 Nástrčný kľúč, 17 mm



## ● Technické údaje

<b>Aku rázový utahovák</b>	<b>PASSK 20-Li C2</b>
Modelové číslo:	HG11293
Menovité napätie:	20 V $\text{---}$
Otáčky na voľnobehu $n_0$ :	0–2300 $\text{min}^{-1}$
Max. krútiaci moment:	400 N m
– Otáčanie v smere hodinových ručičiek:	
– Otáčanie proti smeru hodinových ručičiek:	
Držiak na náradie:	½" štvorcový

<b>Akumulátor *</b>	<b>PAP 20 B3</b>
Modelové číslo:	HG08981
Typ:	Lítium-iónový
Menovité napätie:	20 V $\text{---}$
Kapacita:	4 Ah
Energetická hodnota:	80 Wh
Počet batériových článkov:	10

\* Akumulátor a nabíjačka nie sú súčasťou balenia.

<b>Rýchlonabíjačka *</b>	<b>PLG 20 C3</b>
Modelové číslo:	HG08983
– Zástrčka VDE:	
– Zástrčka BS:	
<b>Vstup:</b>	
Menovité napätie:	230–240 V~
Menovitá frekvencia:	50 Hz
Menovitý výkon:	120 W

<b>Výstup:</b>	
Menovité napätie:	21,5 V $\text{---}$
Nabíjací prúd:	4,5 A
Trieda ochrany:	II/ 
Poistka (interná):	3,15 A/ 

\* Akumulátor a nabíjačka nie sú súčasťou balenia.

### Odporúčaná teplota okolia

Počas nabíjania:	+4 °C až +40 °C
Počas prevádzky:	-20 °C až +50 °C
Počas skladovania:	0 °C až +45 °C

### Hodnoty emisií hluku

Hodnota hluku sa meria podľa EN 62841. Hladina hluku elektrického náradia na mieste používateľa hodnotená ako A je zvyčajne:

Hladina akustického tlaku $L_{pA}$ :	85,8 dB
Neistota $K_{pA}$ :	3 dB
Hladina akustického výkonu $L_{WA}$ :	93,8 dB
Neistota $K_{WA}$ :	3 dB

### Hodnota emisií vibrácií

Celková hodnota vibrácií (suma vektora troch smerov), nameraná podľa normy EN 62841:

Rázové uťahovanie $a_h$ :	4,066 $\text{m/s}^2$
Neistota K:	1,5 $\text{m/s}^2$

### **VÝSTRAHA!**



Noste ochranu sluchu!

### **UPOZORNENIE**

► Uvedená celková hodnota vibrácií a hodnota emisií hluku boli merané podľa normovanej skúšobnej metódy a môžu byť aplikované pri porovnaní elektrického náradia s iným náradím.



## UPOZORNENIE

- ▶ Uvedená celková hodnota vibrácií a hodnota emisií hluku sa môžu použiť aj pre predbežný odhad zaťaženia.

## ⚠ VÝSTRAHA!

- ▶ Vibrácie a emisie hluku sa môžu počas skutočného používania elektrického náradia odlišovať od zadaných hodnôt, to závisí od typu a spôsobu, akým sa elektrické náradie používa, najmä však, s akým obrobkom sa pracuje.
- ▶ Snažte sa udržať zaťaženie vibráciami a hlukom na čo najnižšej úrovni. Medzi príklady opatrení na zníženie zaťaženia vibráciami patrí používanie rukavíc pri používaní náradia a skrátenie pracovného času. V takom prípade je potrebné zvážiť všetky časti pracovného cyklu (napríklad časy, keď je elektrické náradie vypnuté a tie, v ktorých je síce zapnuté, ale beží bez zaťaženia).



## Všeobecné bezpečnostné upozornenia

- **Všeobecné bezpečnostné upozornenia pre elektrické náradie**

## ⚠ VÝSTRAHA!

**Prečítajte si všetky bezpečnostné upozornenia, pokyny, znázornenia a technické údaje, ktoré patria k tomuto elektrickému náradziu.** Nedbalosť pri dodržiavaní následných pokynov môže spôsobiť zásah elektrickým prúdom, požiar a/alebo závažné poranenia.



## Všetky bezpečnostné upozornenia a pokyny si uschovajte pre prípad potreby v budúcnosti.

Pojem „elektrické náradie“, ktorý je použitý v bezpečnostných upozorneniach, sa vzťahuje na prúdom napájané elektrické náradie (s napájacím káblom) alebo elektrické náradie s akumulátorom (bez napájacieho kábla).

## Bezpečnosť na pracovisku

- Pracovnú oblasť udržiavajte v čistote a dobre osvetlenú.**  
Neporiadok alebo neosvetlené pracovné oblasti môžu viesť k vzniku úrazov.
- Elektrické náradie nepoužívajte vo výbušnom prostredí, v ktorom sa nachádzajú horľavé kvapaliny, plyny alebo prach.** Elektrické náradie vytvára iskry, ktoré môžu zapáliť prach alebo výpary.
- Počas používania elektrického náradia zabráňte prístupu deťom a iným osobám do jeho blízkosti.**  
Pri rozptýlení môžete stratiť kontrolu nad elektrickým náradím.

## Elektrická bezpečnosť

- Zástrčka elektrického náradia musí byť vhodná pre danú zásuvku. Zástrčka sa nesmie nijako upravovať. Nepoužívajte adaptérové zástrčky spolu s uzemneným elektrickým náradím.**  
Neupravené zástrčky a vhodné zásuvky znižujú riziko zásahu elektrickým prúdom.
- Vyhýbajte sa telesnému kontaktu s uzemnenými povrchmi, napr. rúr, kúrení, sporákov a chladničiek.** Keď je vaše telo uzemnené, hrozí zvýšené riziko zásahu elektrickým prúdom.
- Elektrické náradie chráňte pred dažďom a vlhkom.** Vniknutie vody do elektrického náradia zvyšuje riziko zásahu elektrickým prúdom.

- d) **Napájací kábel nepoužívajte na iné účely, na nosenie elektrického náradia, na zavesenie alebo na vyťahovanie zástrčky zo zásuvky. Napájací kábel musí byť v dostatočnej vzdialenosti od tepla, oleja, ostrých hrán alebo pohyblivých častí.** Poškodené alebo skrútené napájacie káble zvyšujú riziko zásahu elektrickým prúdom.
- e) **Keď pracujete s elektrickým náradím vonku, používajte iba také predlžovacie káble, ktoré sú vhodné do vonkajšieho prostredia.** Použitie vhodného predlžovacieho kábla určeného do exteriéru znižuje riziko zásahu elektrickým prúdom.
- f) **Ak sa nedá zabrániť prevádzke elektrického náradia vo vlhkom prostredí, použite prúdový chránič.** Použitie prúdového chrániča znižuje riziko zásahu elektrickým prúdom.
- c) **Zabráňte neúmyselnému uvedeniu do prevádzky. Pred pripojením do elektrickej siete a/alebo k akumulátoru, pred upnutím alebo prenosom skontrolujte, či je elektrické náradie vypnuté.** Keď pri prenášaní elektrického náradia budete mať prst na vypínači alebo elektrické náradie zapojíte do elektrickej siete zapnuté, môže to spôsobiť nehodu.
- d) **Skôr ako elektrické náradie zapnete, odstráňte nastavovacie nástroje alebo kľúče na skrutky.** Nástroj alebo kľúč, ktorý sa nachádza v otočnej časti elektrického náradia, môže spôsobiť poranenia.
- e) **Vyhýbajte sa abnormálnej polohe držania tela. Zaisťte si bezpečný postoj a vždy udržiavajte rovnováhu.** Vďaka tomu budete môcť elektrické náradie lepšie kontrolovať pri neočakávaných situáciách.

## Bezpečnosť osôb

- a) **Pri práci s elektrickým náradím buďte pozorní a dávajte pozor na to, čo robíte a postupujte logicky.** Elektrické náradie nepoužívajte, keď ste unavení alebo ste pod vplyvom drog, alkoholu alebo liekov. Okamih nepozornosti pri používaní elektrického náradia môže spôsobiť vážne zranenia.
- b) **Noste osobné ochranné pomôcky a vždy používajte ochranné okuliare.** Nosenie osobných ochranných pomôcok, ako je protiprachová maska, protišmyková bezpečnostná obuv, ochranná prilba či ochrana sluchu, znižuje v závislosti od typu elektrického náradia a jeho použitia riziko poranení.
- f) **Noste vhodný odev. Nenoste široký odev ani šperky. Vlasy a odev sa nesmú dostať do blízkosti pohyblivých častí.** Voľný odev, šperky či dlhé vlasy môžu zachytiť pohybujúce sa časti.
- g) **Ak sú namontované zariadenia na odsávanie a zachytávanie prachu, tak musia byť pripojené a správne používané.** Použitie odsávania môže znížiť ohrozenie prachom.
- h) **Nepodceňujte bezpečnosť a vždy sa riadte bezpečnostnými predpismi pre elektrické náradie, aj to aj v prípade, že ste oboznámení s používaním elektrického náradia a nepoužívate ho po prvýkrát.** Nepozorné konanie môže v niekoľkých sekundách spôsobiť závažné poranenia.

## **Použitie a manipulácia s elektrickým náradím**





- a) **Elektrické náradie nevystavujte nadmernému zaťaženiu. Pri práci používajte elektrické náradie určené na daný účel.** Je lepšie a bezpečnejšie pracovať s vhodným elektrickým náradím v udávanom rozsahu výkonu.
- b) **Nepoužívajte elektrické náradie s chybným spínačom.** Elektrické náradie, ktoré sa nedá zapnúť alebo vypnúť, je nebezpečné a musí sa opraviť.
- c) **Pred nastavením prístroja, výmenou dielov nadstavcov alebo odložením elektrického náradia odpojte zástrčku zo zásuvky a/alebo vyberte integrovaný akumulátor.** Toto opatrenie zabraňuje neúmyselnému spusteniu elektrického náradia.
- d) **Nepoužitú elektrické náradie uschovajte mimo dosahu detí. Nedovoľte, aby elektrické náradie používali osoby, ktoré nie sú oboznámené s jeho obsluhou alebo si nečítali tieto pokyny.** Elektrické náradie je nebezpečné, ak ho používajú neskúsené osoby.
- e) **Starostlivosti o elektrické náradie a nadstavce venujte náležitú pozornosť. Skontrolujte, či pohybuje sa súčasťou pracujú správne a či sa nezasekávajú, či nie sú časti zlomené alebo poškodené v takom rozsahu, že to ovplyvňuje funkciu elektrického náradia. Poškodené diely nechajte pred použitím elektrického náradia opraviť.** Príčinou mnohých úrazov je nesprávna údržba elektrického náradia.
- f) **Rezné nástroje udržiavajte ostré a čisté.** Starostlivo udržiavané rezné nástroje s ostrými reznými hranami sa menej zasekávajú a ľahšie sa vedú.

- g) **Elektrické náradie, príslušenstvo, nadstavce atď. používajte podľa týchto pokynov. Zohľadnite pritom pracovné podmienky a vykonávanú činnosť.** Používanie elektrického náradia na iné účely, ako je vyhradené, môže viesť k nebezpečným situáciám.
- h) **Rukoväti a držadlá udržiavajte suché a bez stôp oleja a tuku.** Šmyklavé rukoväte a držadlá neumožňujú bezpečnú obsluhu a kontrolu elektrického náradia v nepredvídateľných situáciách.

## **Používanie a starostlivosť o náradie s akumulátorom**

- a) **Akumulátory nabíjajte iba v nabíjačkách, ktoré odporúča výrobca.** V prípade použitia nabíjačky pre určitý druh akumulátora vzniká nebezpečenstvo požiaru, ak sa používa s iným akumulátorom.
- b) **V elektrickom náradí používajte iba vhodné akumulátory.** Používanie iných akumulátorov môže viesť k vzniku poranení a požiaru.
- c) **Nepoužívaný akumulátor udržiavajte v bezpečnej vzdialenosti od kancelárskych sponiek, mincí, kľúčov, klincov, skrutiek alebo iných malých kovových predmetov, ktoré môžu spôsobiť premostenie kontaktov.** Skrat medzi kontaktmi akumulátora môže viesť k vzniku popálením alebo požiaru.
- d) **Pri nesprávnom používaní môže z akumulátora uniknúť kvapalina. Zabráňte kontaktu s touto kvapalinou. Pri náhodnom kontakte postihnuté miesto ihneď umyte vodou. Ak sa tekutina dostane do očí, vyhľadajte lekársku pomoc.** Kvapalina vytečená z akumulátora môže spôsobiť podráždenie pokožky alebo popáleniny.

- e) **Poškodené alebo zmenené akumulátory nepoužívajte.**  
Poškodené alebo zmenené akumulátory sa môžu správať nepredvídateľne a spôsobiť požiar, výbuch alebo poranenia.
- f) **Akumulátor nevystavujte pôsobeniu ohňa alebo príliš vysokým teplotám.** Oheň alebo teploty vyššie ako +130 °C môžu spôsobiť výbuch.
- g) **Dbajte na všetky pokyny pre nabíjanie a akumulátor alebo náradie s akumulátorom nenabíjajte nikdy mimo teplotného rozsahu, ktorý je uvedený v návode na obsluhu.**  
Nesprávne nabíjanie alebo nabíjanie mimo povoleného teplotného rozsahu môžu poškodiť akumulátor a zvýšiť nebezpečenstvo požiaru.

	<p><b>POZOR! RIZIKO VÝBUCHU!</b> <b>Nikdy nenabíjajte nenabíjateľné batérie.</b></p>
	<p><b>Akumulátor chráňte pred teplom, napr. pred stálym slnečným žiarením, ohňom, vodou a vlhkosťou.</b> Hrozí riziko výbuchu.</p>
	
	

## Servis

- a) **Opravou elektrického náradia poverte len kvalifikovaný odborný personál pri výhradnom použití originálnych náhradných dielov.**  
Tým sa zabezpečí zachovanie bezpečnosti elektrického náradia.
- b) **Poškodené akumulátory nikdy neopravujte.** Údržbu akumulátora by mal vždy vykonať výrobca alebo ním poverené oddelenia služieb zákazníkom.

## ● Bezpečnostné upozornenia pre rázové uťahovákы na vozidlá

- a) **Elektrické náradie držte za izolované plochy rukoväte, ak pri práci môže skrutka trafiť skryté elektrické vedenie.** Pri kontakte so živým vedením môžu byť kovové časti zariadenia vystavené napätiu a spôsobiť úraz elektrickým prúdom.
- b) **Ruky si držte mimo rotujúcich častí. Pred odložením elektrického náradia počkajte, kým sa náradie nezastaví.** Hrozí riziko poranenia.
- c) **Nástrojovej vložky ani obrobku sa nedotýkajte bezprostredne po opracovaní.** Časti môžu byť ešte horúce a môžu spôsobiť popáleniny.
- d) **Ak je nástrojová vložka zablokovaná z dôvodu preťaženia alebo naklonenia obrobku, elektrické náradie okamžite vypnite.** Strata kontroly môže spôsobiť poranenia.
- e) **Zaistite obrobok.** Obrobok uchytený prípravkami alebo zverákom je uchytený bezpečnejšie ako rukou.
- f) **Ak rázový uťahovák používate na mäkké materiály, ako napr. hliník alebo podobné, môže dôjsť k poškodeniu závitú alebo usadeniu skrutky, ak sa utiahne príliš silno.**
- g) **Chráňte seba a iné osoby, ktoré sa nachádzajú v bezprostrednej blízkosti. Prijmite potrebné bezpečnostné opatrenia alebo preventívne opatrenia, aby ste predišli ublíženiu na zdraví.**
- h) **Nepoužívajte príslušenstvo, ktoré neodporúča firma PARKSIDE.** To môže spôsobiť zásah elektrickým prúdom alebo požiar.

## ● Zníženie vibrácií a hluku

Skráťte čas používania, používajte režimy s nízkymi vibráciami a nízkym hlukom a používajte osobné ochranné pomôcky na zníženie účinkov vibrácií a hluku.

Nasledujúce opatrenia pomáhajú znižovať riziká spojené s vibráciami a hlukom:

- Produkt používajte iba v súlade s jeho použitím podľa určenia a podľa popisu v tomto návode.
- Uistite sa, že produkt nie je poškodený a že je správne udržiavaný.
- Produkt držte bezpečne za rukoväť/držadlá.
- Produkt udržiavajte podľa pokynov a zabezpečte jeho adekvátne mazanie (ak je to možné).
- Svoj pracovný postup naplánujte tak, aby sa používanie produktov s vysokými vibráciami rozložilo na dlhšie časové obdobia.

## ● Správanie v núdzovom prípade

Oboznámte sa s používaním tohto produktu podľa tohto návodu na používanie. Zapamätajte si bezpečnostné upozornenia a bezpodmienečne ich dodržiavajte. To pomáha predchádzať rizikám a nebezpečenstvám.

- Pri používaní tohto produktu vždy postupujte obozretne, aby ste mohli včas identifikovať nebezpečenstvo a reagovať naň. Rýchly zásah môže zabrániť vážnym zraneniam a poškodeniam majetku.
- Produkt v prípade chybnjej funkcie okamžite vypnite a akumulátor vyberte. Nechajte ho skontrolovať kvalifikovaným technikom a v prípade potreby ho pred opätovným použitím nechajte opraviť.

## ● Zvyškové riziká

Aj keď používate tento produkt správne, existuje potenciálne riziko zranenia osôb a poškodenia majetku. V súvislosti s konštrukciou a vyhotovením tohto produktu sa, okrem iného, môžu vyskytnúť nasledujúce nebezpečenstvá:

- Poranenia spôsobené pohyblivými časťami alebo horúcim povrchom.
- Poškodenie sluchu, ak nenosíte vhodnú ochranu sluchu.
- Poškodenie zdravia, ktoré vyplýva z vibrácií ruka – rameno, ak prístroj používate dlhší čas alebo ak ho správne nevediete alebo neudržiavate.

### UPOZORNENIE

- ▶ Tento produkt generuje počas prevádzky elektromagnetické pole! Za určitých okolností môže toto pole ovplyvniť aktívne alebo pasívne lekárske implantáty!
- ▶ Aby ste znížili riziko vážneho alebo smrteľného poranenia, odporúčame osobám s lekáskymi implantátmi, aby sa pred použitím produktu poradili s lekárom a výrobcom implantátu!

## ● Bezpečnostné upozornenia pre nabíjačky

- Tento prístroj môžu používať deti od 8 rokov a staršie, ako aj osoby so zníženými fyzickými, zmyslovými alebo duševnými schopnosťami, alebo nedostatkom skúseností a vedomostí, ak sú pod dozorom alebo boli poučené

ohľadom bezpečného používania prístroja a z toho vyplývajúcich nebezpečenstiev.

Deti sa s prístrojom nesmú hrať.

Čistenie a údržbu nesmú vykonávať deti bez dozoru.

- Nenabíjajte batérie, ktoré nie sú nabíjateľné. Porušenie tohto upozornenia môže viesť k ohrozeniu.
- Ak je napájací kábel poškodený, musí ho vymeniť výrobca, jeho oddelenie služieb zákazníkom alebo osoba s podobnou kvalifikáciou, aby sa predišlo vzniku ohrozenia.
- Elektrické časti chráňte pred vlhkosťou. Nikdy ich neponárajte do vody alebo iných kvapalín, aby ste zabránili zásahu elektrickým prúdom. Prístroj neponárajte pod tečúcu vodu. Riad'te sa pokynmi pre čistenie, údržbu a opravy.

 Prístroj je vhodný iba na použitie v interiéri.

**⚠ OPATRNE!** Táto nabíjačka je vhodná výhradne na nabíjanie nasledujúcich typov akumulátorov:

<b>/// PARKSIDE 20 V akumulátor</b>		
PAP 20 B1	2 Ah	5 článkov
PAP 20 B3	4 Ah	10 článkov
PAPS 204 A1	4 Ah	5 článkov
PAPS 208 A1	8 Ah	10 článkov

### Vhodné akumulátory a nabíjačky

<b>Akumulátor:</b>	/// PARKSIDE X 20 V Team
<b>Nabíjačka:</b>	/// PARKSIDE X 20 V Team

Zákazníci si môžu kompatibilné náhradné akumulátory a nabíjačky kúpiť cez stránku [www.optimex-shop.com](http://www.optimex-shop.com).

### ● **Pred prvým použitím**

#### ● **Vybalenie produktu**

1. Produkt vyberte z obalu a odstráňte všetky obalové materiály a ochranné fólie.
2. Skontrolujte, či boli dodané všetky časti a či je popísaný rozsah dodávky kompletný (pozri „Rozsah dodávky“).
3. Skontrolujte, či produkt aj všetky časti sú v dobrom stave. Ak zistíte, že je niečo poškodené alebo chybné, produkt nepoužívajte a postupujte podľa popisu v kapitole „Záruka“.

### ● **Príslušenstvo**

#### **UPOZORNENIE**

► Tento návod na obsluhu obsahuje informácie a návrhy týkajúce sa príslušenstva a jeho použitia. Časti príslušenstva na obrázkoch nie sú súčasťou balenia, ale majú poukazovať na dodatočné možnosti použitia tohto produktu.

- Na bezpečné a správne používanie tohto produktu odporúčame nasledovné príslušenstvo:

Príslušenstvo	Funkcia
Súpravy bitov pre rázové uťahováky	<input type="checkbox"/> Navrhnuté špeciálne na vysoký krútiaci moment, ktorý vytvára produkt. <input type="checkbox"/> Uistite sa, či máte súpravu bitov rôznych veľkostí, aby ste vedeli pokryť rôzne veľkosti čapov a matíc.
Bitové rozšírenia	Ak neviete dosiahnuť na skrutky, ktoré sú hlboko zapustené alebo ťažko prístupné.
Kardanové kĺby	Umožňujú ohybnosť pri polohovaní produktu. Vďaka nim dosiahnete na čapy v rôznych uhloch.
Ochranný odev	<input type="checkbox"/> Ochranné okuliare a ochrana sluchu sú pri používaní elektrického náradia nevyhnutné. <input type="checkbox"/> Vysoký krútiaci moment môže vytvárať veľký hluk a môže dôjsť k znečisteniu alebo striekaniu oleja.
Momentové kľúče/tyče	Pri prácach, ktoré si vyžadujú konkrétny krútiaci moment, vám môžu momentové kľúče alebo tyče pomôcť dosiahnuť presné a konzistentné výsledky.

- Príslušenstvo je dostupné v špecializovanom maloobchode. Pri nákupe vždy rešpektujte technické požiadavky tohto produktu (pozri „Technické údaje“).
- Ak sa potrebujete uistiť, opýtajte sa kvalifikovaného odborníka a poraďte sa s dôveryhodným predajcom.

## ● Nabíjanie akumulátora

(Obr. C)

### UPOZORNENIE

- ▶ Akumulátor [9] môžete nabíjať kedykoľvek bez toho, aby sa znížila jeho životnosť.
- ▶ Akumulátor [9] sa pri prerušení nabíjania nemôže poškodiť.

- Pred uvedením do prevádzky: Akumulátor [9] nabite, keď vykazuje stredný alebo nízky stav nabitia (pozri „Kontrola stavu nabitia akumulátora“).
- LED kontrolky stavu nabitia (červená [15] a zelená [16]) ukazujú stav nabíjačky [14] a akumulátora [9].

LED	Stav
Červená LED kontrolka svieti	Akumulátor sa nabíja
Zelená LED kontrolka svieti	Akumulátor je úplne nabitý
Zelená LED a červená LED kontrolka blikajú	Akumulátor je poškodený
Červená LED kontrolka bliká	Akumulátor je príliš studený alebo teplý
Zelená LED kontrolka svieti (bez akumulátora)	Nabíjačka je pripravená na prevádzku

1. Akumulátor [9] vložte do nabíjačky [14].
2. Zástrčku [13] nabíjačky zapojte do zásuvky.
3. Keď je akumulátor [9] úplne nabitý:
  - Vytiahnite zástrčku [13] nabíjačky zo zásuvky.
  - Vyberte akumulátor [9] z nabíjačky [14].

## ● Vloženie/vybratie akumulátora

### Vloženie akumulátora

1. Akumulátor [9] nasuňte na rukoväť [7].
2. Zaisťte, aby akumulátor [9] zreteľne zacvakol.

## Vybratie akumulátora

1. Stlačte odblokovacie tlačidlo **12** na akumulátore **9**.
2. Akumulátor **9** vytiahnite z rukoväti **7**.

## ● Kontrola stavu nabitia akumulátora

(Obr. B)

- Kontrola stavu nabitia akumulátora: Stlačte tlačidlo  **10**. LED kontrolky stavu nabitia **11** ukazujú stav nabitia takto:

Farba	Stav nabitia
Červená/oranžová/zelená	Maximálny stav nabitia
Červená/oranžová	Stredný
Červená	Nízky

## ● Obsluha

### **VÝSTRAHA! Nebezpečenstvo poranenia!**



Pred akýmkoľvek úpravami produkt vždy vypnite a vyberte akumulátor **9**.

## ● Nasadenie/odstránenie náradia

### Nasadenie náradia

1. Zvoľte si požadovaný nástrčný kľúč:
  - Nástrčný kľúč, 17 mm **21**
  - Nástrčný kľúč, 19 mm **20**
  - Nástrčný kľúč, 21 mm **19**
  - Nástrčný kľúč, 23 mm **18**
2. Nástrčný kľúč **18/19/20/21** nasuňte na upínadlo náradia **1**.

### Odstránenie náradia

- Nástrčný kľúč **18/19/20/21** stiahnite z upínadla náradia **1**.

## UPOZORNENIE

- Upínadlo náradia **1** má jeden otvor. Umožňuje vložiť zaistovací kolík (nie je súčasťou balenia), ktorým zaistíte bit pre súčasť balenia (nie je súčasťou balenia) pomocou otvorov do príslušných polôh štvorcového spojenia.

## ● Nastavenie smeru točenia

(Obr. E)

## UPOZORNENIE

- Stlačenie prepínača smeru točenia **4**: Produkt musí byť vypnutý a úplne zastavený.

- Prepínač smeru točenia **4** nastavte do jednej z 3 polôh:

Poloha prepínača smeru točenia <b>4</b>	Smer otáčania
Vľavo	V smere hodinových ručičiek
Stred	Zablokovaný vypínač <b>8</b>
Vpravo	Proti smeru hodinových ručičiek

## ● Nastavenie krútiaceho momentu

## UPOZORNENIE

- Produkt používa pri zapnutí nastavenie krútiaceho momentu, ktoré bolo použité predtým.
- Odčítanie aktuálneho krútiaceho momentu: Jedenkrát krátko stlačte tlačidlo krútiaceho momentu **6**.
- Prestavenie krútiaceho momentu: Opakovane stláčajte tlačidlo krútiaceho momentu **6**, až kým nedosiahnete požadované nastavenie krútiaceho momentu.



## ● Zapnutie/vypnutie

### Zapnutie

- Vypínač [8] držte stlačený. Vložený nástrčný kľúč [18/19/20/21] sa začne točiť.

### Vypnutie

- Vypínač [8] uvoľnite.

## ● Regulácia rýchlosti

- Postupná regulácia rýchlosti: Vypínač [8] stlačte slabšie alebo silnejšie.

Tlak	Rýchlosť
Ľahký	Nízka
Silný	Vysoká

## ● Pracovné svetlo LED

### UPOZORNENIE

- ▶ Zlepšenie viditeľnosti v zle osvetlených miestnostiach: Tento produkt je vybavený pracovným svetlom LED [5], ktorým je osvetlená bezprostredná pracovná oblasť.
  - ▶ Po vypnutí produktu: Pracovné svetlo LED [5] svieti ešte asi ďalších 10 sekúnd.
- Keď sa produkt zapne: Pracovné svetlo LED [5] sa hneď zapne.

## ● Spona na opasok

(Obr. A)

### ⚠ POZOR! Nebezpečenstvo poranenia!

- ▶ Skôr ako produkt zavesíte na opasok: Prepínač smeru točenia [4] posuňte do strednej polohy (zaistenie). Zabráňte tým neúmyselnému zapnutiu produktu.
- Zavesenie produktu na opasok: Použite sponu na opasok [7a].

## ● Upozornenia k práci

### UPOZORNENIE

- ▶ Úťahovací krútiaci moment závisí od:
  - zvoleného nastavenia krútiaceho momentu
  - rýchlosti
  - druhu skrutiek a matic
  - základného materiálu, ktorý sa má upevniť
  - doby pôsobenia
- ▶ Produkt sa môže používať výlučne na úťahovanie skrutiek a matic pri predmontážnych prácach. Požadovaný krútiaci moment skrutky alebo matice nedosiahne produkt, ale momentový kľúč, ktorý je nastavený na požadovaný krútiaci moment.
- ▶ Skutočne dosiahnutý úťahovací moment skontrolujte pomocou momentového kľúča.
- ▶ Ak produkt používate dlhšiu dobu: Produkt používajte asi 10 sekúnd bez záťaže. Ventilácia motora vháňa vzduch do predného hnacieho mechanizmu, čím ho chladí.
- ▶ Aby ste dosiahli optimálnu rázovú silu, na skrutku/maticu nevyvíjajte silný tlak.
- ▶ Vykonávanie montážnych prác: Vždy rešpektujte pokyny alebo predpisy od výrobcu skrutiek, čapov, matic a špecifického upevňovacieho materiálu.
- ▶ Po výmene kolesa vozidla: Skrutky alebo matice kolesa skontrolujte podľa pokynov alebo predpisov od výrobcu. Skrutky alebo matice kolesa dotiahnite pomocou momentového kľúča po pribl. 50 až 100 km.

## ● Rozdiely medzi skrutkovačmi a rázovými uťahovákmi

Aby sme vám uľahčili výber vhodného náradia, v nasledovnej tabuľke sú vysvetlené rozdiely medzi skrutkovačmi a rázovými uťahovákmi:

	<b>Skrutkovač</b>	<b>Rázový uťahovák</b>
<b>Účel:</b>	Upevnenie a uvoľnenie skrutiek v rôznych materiáloch.	Upevnenie a uvoľnenie skrutiek a matíc, predovšetkým pri práci na vozidlách.
<b>Krútiaci moment:</b>	Mierny krútiaci moment na rôznorodé využitie.	Vysoký krútiaci moment na náročnejšie práce.
<b>Typ skľučovadla:</b>	Pojme rôzne skrutkovacie bity.	Štvorhranný pohon na priame upevnenie nástrčných kľúčov.
<b>Rázový mechanizmus:</b>	Štandardný otočný mechanizmus.	Využíva rýchle nárazy krútiaceho momentu na rýchle upevnenie a uvoľnenie.
<b>Využitelnosť:</b>	Vhodné na ľahké upevňovacie práce.	Špecializované na náročné upevňovacie práce, využitelný na menej účelov než vrtáčka.

## ● Čistenie a starostlivosť

### **VÝSTRAHA! Nebezpečenstvo poranenia!**



Pred akýmkoľvek úpravami produkt vždy vypnite a vyberte akumulátor [9].

### **UPOZORNENIE**

- ▶ Na čistenie produktu nepoužívajte chemické, alkalické, abrazívne ani iné agresívne čistiace alebo dezinfekčné prostriedky, pretože by mohli poškodiť povrchy.
- Do produktu sa nesmú dostať žiadne tekutiny.
- Produkt vždy udržiavajte čistý, suchý a bez oleja alebo mazív.
- Po každom použití a pred uskladnením: Z produktu odstráňte cudzie telesá.
- Pravidelné a dôkladné čistenie produktu zaisťuje bezpečnosť používania a predlžuje životnosť produktu.
- Produkt vyčistíte suchou handrou.

- Na ťažko prístupné miesta použite mäkkú kefku.
- Po každom použití očistíte handričkou a mäkkou kefkou najmä vetracie otvory [3]. Vetracie otvory musia vždy zostať voľne priechodné.

## ● Údržba

- Pred každým použitím a po každom použití: Skontrolujte, či produkt a jeho príslušenstvo nie je opotrebované alebo poškodené. Opotrebované a poškodené príslušenstvo v prípade potreby vymeňte. Dodržiavajte technické požiadavky (pozri „Technické údaje“).

## ● Oprava

- Tento produkt neobsahuje žiadne diely, ktoré by mohol opraviť používateľ.
- Kontaktujte autorizovanú servisnú dielňu alebo podobne kvalifikovanú osobu, aby produkt skontrolovali a opravili.

## ● Skladovanie

- Produkt očistite podľa vyššie uvedeného popisu.
- Produkt vrátane príslušenstva skladujte na tmavom, suchom a dobre vetranom mieste bez mrazu.
- Produkt skladujte vždy mimo dosahu detí.
- Ideálna teplota pri dlhodobom uskladnení (dlhšie ako 3 mesiace) je medzi +20 a +26 °C.
- Produkt skladujte v kufríku na uskladnenie [17].

## Akumulátor

- Pred dlhodobým uskladnením: Akumulátor [9] skladujte iba čiastočne nabitý. Akumulátor by mal byť nabitý na 40 až 60 % (červené a oranžové LED kontrolky stavu nabitia [11] svietia).
- Pri dlhodobom skladovaní: Stav nabitia akumulátora [9] kontrolujte približne každé 3 mesiace. V prípade potreby akumulátor znova nabite.

## ● Preprava

- Produkt prenášajte v kufríku na uskladnenie [17].
- Produkt chráňte pred silnými nárazmi a vibráciami, ktoré môžu vzniknúť pri preprave vo vozidlách.
- Produkt zaistite tak, aby sa nemohol šmýkať ani prevrátiť.

## ● Likvidácia

Obal pozostáva z ekologických materiálov, ktoré môžete odovzdať na miestnych recyklačných zberných miestach.



Všímajte si prosím označenie obalových materiálov pre triedenie odpadu, sú označené skratkami (a) a číslami (b) s nasledujúcim významom: 1-7: Plasty/20-22: Papier a kartón/80-98: Spojené látky.

## Výrobok:



Výrobok vr. príslušenstva a obalové materiály sú recyklovateľné a podliehajú rozšírenej zodpovednosti výrobcu.

Pre lepšie spracovanie odpadu ich zlikvidujte oddelene podľa obrázkov Info-tri (informácie o triedení).

Triman-Logo platí iba pre Francúzsko.



O možnostiach likvidácie opotrebovaného výrobku sa môžete informovať na Vašej obecnej alebo mestskej správe.



Ak výrobok doslúžil, v záujme ochrany životného prostredia ho neodhoďte do domového odpadu, ale odovzdajte na odbornú likvidáciu. Informácie o zberných miestach a ich otváracích hodinách získate na Vašej príslušnej správe.

Defektné alebo použité batérie/akumulátorové batérie musia byť odovzdané na recykláciu podľa smernice 2006/66/ES a jej zmien. Batérie/akumulátorové batérie a/alebo výrobok odovzdajte prostredníctvom dostupných zberných stredísk.



**Nesprávna likvidácia batérii/akumulátorových batérii ničí životné prostredie!**

Pre likvidáciu vyberte batérie/akumulátorové batérie z výrobku.

Batérie/akumulátorové batérie sa nesmú likvidovať spolu s domovým odpadom. Môžu obsahovať jedovaté ťažké kovy a je potrebné zaobchádzať s nimi ako s nebezpečným odpadom. Chemické značky ťažkých kovov sú nasledovné: Cd = kadmium, Hg = ortuť, Pb = olovo. Opatrované batérie/akumulátorové batérie preto odovzdajte v komunálnej zberni.

## ● Záruka

Výrobok bol starostlivo vyrobený v súlade s prísnyimi smernicami kvality a pred dodaním dôkladne otestovaný. V prípade materiálových alebo výrobných chýb máte zákonné práva voči predajcovi výrobku. Vaše zákonné práva nie sú žiadnym spôsobom obmedzené našou zárukou uvedenou nižšie.

Záruka na tento výrobok je 3 roky od dátumu nákupu. Záručná doba začína plynúť dátumom kúpy. Originál dokladu o kúpe si uschovajte na bezpečnom mieste, pretože tento doklad je potrebný ako dôkaz o kúpe.

Akkoľvek poškodenie alebo nedostatky prítomné už v čase nákupu je potrebné nahlásiť ihneď po vybalení výrobku.

Ak sa v priebehu 3 rokov od dátumu zakúpenia preukáže, že výrobok vykazuje chyby materiálu alebo spracovania, podľa vlastného uváženia Vám ho bezplatne opravíme alebo vymeníme. Záručná doba sa na základe poskytnutej záručnej reklamácie nepredlžuje. To platí aj pre vymenené alebo opravené diely.

Táto záruka je neplatná, ak bol výrobok poškodený alebo nesprávne používaný alebo udržiavaný.

Záruka sa vzťahuje na chyby materiálu a výrobné chyby. Táto záruka sa nevzťahuje na časti výrobku, ktoré podliehajú bežnému opotrebovaniu, a preto sa považujú za opotrebovateľné diely (napr. batérie, nabíjateľné batérie, hadice, atramentové kazety), ani na poškodenie krehkých častí, napr. spínačov alebo častí zo skla.

## ● Postup v prípade poškodenia v záruke

Pre zaručenie rýchleho spracovania Vašej požiadavky dodržte prosím nasledujúce pokyny:

Pre všetky otázky majte pripravený pokladničný doklad a číslo výrobku (IAN 449957\_2310) ako dôkaz o kúpe.

Číslo výrobku nájdete na typovom štítku, gravúre, na prednej strane Vášho návodu (dole vľavo) alebo ako nálepku na zadnej alebo spodnej strane.

Ak sa vyskytnú funkčné poruchy alebo iné nedostatky, najskôr telefonicky alebo e-mailom kontaktujte následne uvedené servisné oddelenie.

Produkt označený ako defektný potom môžete s priloženým dokladom o kúpe (pokladničný lístok) a uvedením, v čom spočíva nedostatok a kedy sa vyskytol, bezplatne odoslať na Vám oznámenú adresu servisného pracoviska.

## ● Servis

 **Servis Slovensko**

Tel.: 0800 008158

E-pošta: owim@lidl.sk

## ● EÚ vyhlásenie o zhode

### EÚ VYHLÁSENIE O ZHODE (č. 449957\_2310)

IAN: 449957\_2310  
Identifikácia produktu: "PARKSIDE" Aku rázový utahovák  
Číslo modelu: HG11293

Uvedený predmet vyhlásenia je v zhode s príslušnými harmonizačnými právnymi predpismi Únie:

Smernica 2006/42/ES
Smernica 2014/30/EU
Smernica 2011/65/EU so všetkými súvisiacimi zmenami a doplneniami

Odkazy na príslušné použité harmonizované normy alebo iné technické špecifikácie, v súvislosti s ktorými sa zhoda vyhlasuje:

Č. / Časti
Smernica 2006/42/ES
EN 62841-1:2015/A11:2022
EN 62841-2-2:2014
Smernica 2014/30/EU
EN IEC 55014-1:2021
EN IEC 55014-2:2021

Predmet vyššie uvedeného vyhlásenia je v súlade so smernicou Európskeho parlamentu a Rady 2011/65/EÚ z 8. júna 2011 o obmedzení používania určitých nebezpečných látok v elektrických a elektronických zariadeniach:

Č. / Časti
Smernica 2011/65/EU
EN IEC 63000:2018

Držiteľ technickej informácie: OWIM GmbH & Co.KG

Podpísané za a v mene:

**OWIM GmbH & Co. KG, Stiftsbergstraße 1, 74167 Neckarsulm, Nemecko**

Toto vyhlásenie o zhode sa vydáva na výhradnú zodpovednosť výrobcu.

Preklad pôvodného vyhlásenia o zhode

Neckarsulm

Miesto

12.03.2024

Dátum

ppa. Stefan Haensel  
Prokurista

ppa. Jens Buchheim  
Prokurista











SK



SK 131

<b>Lista de símbolos y pictogramas utilizados</b> .....	Página 133
<b>Introducción</b> .....	Página 134
Uso previsto .....	Página 134
Volumen de suministro .....	Página 134
Lista de las partes .....	Página 134
Datos técnicos .....	Página 135
<b>Indicaciones generales de seguridad</b> .....	Página 136
Indicaciones generales de seguridad para herramientas eléctricas .....	Página 136
Indicaciones de seguridad de la atornilladora de impacto para vehículos .....	Página 140
Reducción de las vibraciones y los ruidos .....	Página 140
Comportamiento en caso de emergencia .....	Página 141
Riesgos residuales .....	Página 141
Indicaciones de seguridad para cargadores .....	Página 141
<b>Antes del primer uso</b> .....	Página 142
Desembalar el producto .....	Página 142
Accesorios .....	Página 142
Cargar el paquete de baterías .....	Página 143
Insertar/quitar el paquete de baterías .....	Página 144
Comprobar el estado de carga del paquete de baterías .....	Página 144
<b>Funcionamiento</b> .....	Página 144
Insertar/quitar la herramienta .....	Página 144
Ajustar el sentido de giro .....	Página 144
Ajustar el momento de torsión .....	Página 144
Encendido/apagado .....	Página 145
Control de velocidad .....	Página 145
Luz de trabajo LED .....	Página 145
Clip para cinturón .....	Página 145
Indicaciones de trabajo .....	Página 145
Diferencia entre atornilladoras y atornilladoras de impacto .....	Página 146
<b>Limpieza y cuidado</b> .....	Página 146
Mantenimiento .....	Página 147
Reparación .....	Página 147
Almacenamiento .....	Página 147
Transporte .....	Página 147
<b>Eliminación</b> .....	Página 147
<b>Garantía</b> .....	Página 148
Tramitación de la garantía .....	Página 148
<b>Asistencia</b> .....	Página 148
<b>Declaración UE de conformidad</b> .....	Página 149

## Lista de símbolos y pictogramas utilizados

	<p>Este símbolo significa que se deben respetar las instrucciones de uso cuando se utiliza el producto.</p>		<p>Apague el producto y retire el paquete de baterías antes de cambiar accesorios, limpiar y si no se está utilizando.</p>
	<p><b>¡ADVERTENCIA!</b> - Identifica un peligro de nivel medio que, si no se evita, puede tener como consecuencia una lesión grave o incluso la muerte (p. ej., riesgo de descarga eléctrica)</p>		<p>Proteja el paquete de baterías contra el calor y la luz solar fuerte y constante.</p>
	<p><b>¡CUIDADO!</b> - Identifica un peligro de nivel bajo que, si no se evita, puede tener como consecuencia una lesión leve o moderada (por ejemplo, peligro de escaldadura)</p>		<p>Proteja el paquete de baterías contra el agua y la humedad.</p>
	<p><b>¡ATENCIÓN!</b> - Advierte de posibles daños materiales (p. ej., peligro de cortocircuito)</p>		<p>Proteja el paquete de baterías contra el fuego.</p>
	<p>Advertencia: ¡Superficie caliente!</p>		<p>Clase de protección II (aislamiento doble)</p>
	<p>Tensión/corriente alterna</p>		<p>Fusible para corrientes débiles</p>
	<p>Tensión/corriente continua</p>		<p>¡Utilice protección auditiva!</p>
	<p>El marcado CE ratifica la conformidad con las directivas de la UE aplicables al producto.</p>		<p>Indicaciones de seguridad Instrucciones de manipulación</p>

## **ATORNILLADORA DE IMPACTO** **RECARGABLE 20 V**

### ● **Introducción**

Enhorabuena por la adquisición de su nuevo producto. Ha optado por un producto de alta calidad. El manual de instrucciones forma parte de este producto. Contiene importantes indicaciones sobre seguridad, uso y eliminación. Antes de usar el producto, familiarícese con todas las indicaciones de manejo y de seguridad. Utilice el producto únicamente como se describe a continuación y para las aplicaciones indicadas. Adjunte igualmente toda la documentación en caso de entregar el producto a terceros.

### ● **Uso previsto**

- Esta atornilladora de impacto recargable (en lo sucesivo “producto” o “herramienta eléctrica”) ha sido determinada para apretar o aflojar tornillos, pernos y tuercas con ayuda de una atornilladora de impacto.
- El producto solo puede ser utilizado por adultos que hayan leído y comprendido las instrucciones e indicaciones de advertencia de este manual de instrucciones. Los usuarios son responsables de sus acciones.
- Cualquier modificación o uso distinto del producto se considera como no conforme a lo previsto y puede suponer un riesgo como peligro de muerte, lesiones y daños.
- El fabricante no asume ninguna responsabilidad por los daños resultantes de un uso inadecuado.
- Este producto no ha sido concebido para un uso comercial ni para otros usos diferentes al previsto.

### ● **Volumen de suministro**

#### **⚠ ¡ADVERTENCIA!**

- ▶ ¡El producto y el material de embalaje no son ningún juguete! ¡Los niños no deben jugar con las bolsas de plástico, láminas y piezas pequeñas! ¡Existe peligro de atragantamiento y asfixia!

- 1 Atornilladora de impacto recargable
- 4 Vasos (17 mm, 19 mm, 21 mm, 23 mm)
- 1 Clip para cinturón (preinstalado)
- 1 Maletín
- 1 Manual de instrucciones

### ● **Lista de las partes**

(Fig. A)

- 1 Portaherramientas
- 2 Carcasa
- 3 Orificio de ventilación
- 4 Conmutador de sentido de giro
- 5 Luz de trabajo LED
- 6 Botón de momento de torsión
- 7 Mango
- 7a Clip para cinturón
- 8 Interruptor de encendido/apagado

(Fig. B)

- 9 Paquete de baterías \*
- 10 Botón  (estado de carga)
- 11 LED de estado de carga (rojo/naranja/verde)
- 12 Botón de liberación del paquete de baterías

(Fig. C)

- 13 Cable de conexión con enchufe
- 14 Cargador (cargador rápido) \*
- 15 LED de control de carga - Rojo
- 16 LED de control de carga - Verde

- \* El paquete de baterías y el cargador no se incluyen en el volumen de suministro.



(Fig. D)

- 17 Maletín
- 18 Vaso, 23 mm
- 19 Vaso, 21 mm
- 20 Vaso, 19 mm
- 21 Vaso, 17 mm

## ● Datos técnicos

<b>Atornilladora de impacto recargable PASSK 20-Li C2</b>	
Número de modelo:	HG11293
Tensión nominal:	20 V
Velocidad al ralentí $n_0$ :	0-2300 min <sup>-1</sup>
Momento de torsión máx.:	
– Giro en sentido horario:	400 N m
– Giro en sentido antihorario:	400 N m
Portaherramientas:	½" cuadrado

<b>Paquete de baterías * PAP 20 B3</b>	
Número de modelo:	HG08981
Tipo:	iones de litio
Tensión nominal:	20 V
Capacidad:	4 Ah
Valor energético:	80 Wh
Número de celdas de batería:	10

\* El paquete de baterías y el cargador no se incluyen en el volumen de suministro.

<b>Cargador rápido * PLG 20 C3</b>	
Número de modelo:	
– Enchufe VDE:	HG08983
– Enchufe BS:	HG08983-BS
<b>Entrada:</b>	
Tensión nominal:	230-240 V~
Frecuencia nominal:	50 Hz
Potencia nominal:	120 W
<b>Salida:</b>	
Tensión nominal:	21,5 V
Corriente de carga:	4,5 A
Clase de protección:	II/
Fusible (interno):	3,15 A/

\* El paquete de baterías y el cargador no se incluyen en el volumen de suministro.

## Temperatura de entorno recomendada

Durante la carga:	+4 °C a +40 °C
Durante el funcionamiento:	-20 °C a +50 °C
Durante el almacenamiento:	0 °C a +45 °C

## Valores de emisión de ruido

El valor medido de emisión de ruido se calcula conforme a la EN 62841. El nivel de ruido ponderado A de la herramienta eléctrica en el lugar del usuario suele ser:

Nivel de presión acústica $L_{pA}$ :	85,8 dB
Inseguridad $K_{pA}$ :	3 dB
Nivel de potencia acústica $L_{WA}$ :	93,8 dB
Inseguridad $K_{WA}$ :	3 dB

## Valores de emisión de vibraciones

Los valores totales de vibraciones (suma vectorial de las tres direcciones) se calculan conforme a la EN 62841:

Atornillado con impacto $a_{h_i}$ :	4,066 m/s <sup>2</sup>
Inseguridad K:	1,5 m/s <sup>2</sup>

### ¡ADVERTENCIA!



¡Utilice protección auditiva!

### NOTA

- ▶ Los valores de emisión de vibración y los valores de emisión de ruido indicados han sido medidos según un método de ensayo normalizado y pueden utilizarse para comparar una herramienta eléctrica con otra.
- ▶ Asimismo, los valores de emisión de vibración y los valores de emisión de ruido indicados pueden ser utilizados para una evaluación provisional de la carga.

### ¡ADVERTENCIA!

- ▶ Las emisiones de vibraciones y ruidos pueden diferir durante el uso efectivo de la herramienta eléctrica de los valores indicados en función del modo, en que se utiliza la herramienta eléctrica, en especial, el tipo de pieza de trabajo que se trabaja.

### ¡ADVERTENCIA!

- ▶ Intente mantener lo más baja posible la carga por vibraciones y ruidos. Llevar guantes de protección durante el uso de la herramienta y limitar el tiempo de trabajo son ejemplos de medidas para reducir la carga por vibración. Además, se deben tener en cuenta todas las partes del ciclo de funcionamiento (por ejemplo, los tiempos, en los que la herramienta eléctrica está desconectada y aquellos, en los que está encendida, pero sin carga).



## Indicaciones generales de seguridad

### ● Indicaciones generales de seguridad para herramientas eléctricas

### ¡ADVERTENCIA!

**Lea todas las indicaciones de seguridad, instrucciones, ilustraciones y datos técnicos con los que cuenta esta herramienta eléctrica.** Las



negligencias por la inobservancia de las siguientes instrucciones pueden provocar descarga eléctrica, incendio y/o lesiones graves.

### **Guarde todas las indicaciones de seguridad e instrucciones en un lugar seguro para futuras referencias.**

La “herramienta eléctrica”, concepto empleado en las indicaciones de seguridad, hace referencia a herramientas eléctricas alimentadas por red (con cable de alimentación) o herramientas eléctricas que funcionan con batería (sin cable de alimentación).

## Seguridad en el área de trabajo

- a) **Mantenga el área de trabajo limpia y bien iluminada.** Las áreas de trabajo desordenadas o poco iluminadas pueden provocar accidentes.
- b) **No trabaje con la herramienta eléctrica en entornos potencialmente explosivos, en los que haya líquidos, gases o polvos inflamables.** Las herramientas eléctricas generan chispas, que pueden encender el polvo o los vapores.
- c) **Mantenga alejados a los niños y otras personas durante el uso de la herramienta eléctrica.** En caso de distracción puede perder el control de la herramienta eléctrica.

## Seguridad eléctrica

- a) **El enchufe de conexión de la herramienta eléctrica debe encajar en la toma de corriente. No modificar el enchufe en modo alguno. No utilice ningún adaptador con herramientas eléctricas conectadas a tierra.** Los enchufes no modificados y las tomas de corriente que coinciden reducen el riesgo de una descarga eléctrica.
- b) **Evite el contacto corporal con superficies conectadas a tierra como tubos, calefacciones, cocinas y neveras.** Existe riesgo elevado por descarga eléctrica si su cuerpo está conectado a tierra.
- c) **Mantenga alejada la herramienta eléctrica de la lluvia o las humedades.** La penetración de agua en la herramienta eléctrica aumenta el riesgo de una descarga eléctrica.

- d) **No utilice el cable de conexión para otros fines como llevar y colgar la herramienta eléctrica o desconectar el enchufe de la toma de corriente tirando del cable. Mantenga alejado el cable de conexión del calor, aceite, bordes afilados o partes móviles.** Los cables de conexión enredados o dañados aumentan el riesgo de una descarga eléctrica.
- e) **Si trabaja con la herramienta eléctrica al aire libre, utilice solo cables de extensión apropiados para el exterior.** El uso de un cable de extensión apropiado para el exterior reduce el riesgo de una descarga eléctrica.
- f) **Si no se puede evitar el uso de la herramienta eléctrica en un entorno húmedo, utilice un interruptor automático.** El uso de un interruptor automático reduce el riesgo de una descarga eléctrica.

## Seguridad personal

- a) **Esté atento y preste atención a lo que hace y proceda con sensatez a la hora de trabajar con la herramienta eléctrica.** No utilice ninguna herramienta eléctrica si está cansado o bajo la influencia de drogas, alcohol o medicamentos. Un momento de desatención durante el uso de la herramienta eléctrica puede provocar lesiones de gravedad.
- b) **Use siempre gafas de protección y el equipo de protección individual.** El uso del equipo de protección individual como máscara antipolvo, calzado de seguridad antideslizante, casco de protección o protección auditiva, según el tipo y aplicación de la herramienta eléctrica, reduce el riesgo de lesiones.

- c) **Evite un arranque involuntario. Cerciórese de que la herramienta eléctrica esté apagada antes de recogerla, transportarla o conectarla al suministro de corriente y/o la batería.** El transporte de la herramienta eléctrica con el dedo en el interruptor o conectar la herramienta eléctrica encendida al suministro de corriente puede provocar accidentes.
- d) **Quite las herramientas de ajuste o llaves de tuercas antes de encender la herramienta eléctrica.** Una herramienta o llave, que se encuentre en una parte en movimiento de la herramienta eléctrica, puede provocar lesiones.
- e) **Evite una postura anómala. Procure una posición segura y mantenga en todo momento el equilibrio.** De este modo, puede controlar mejor la herramienta eléctrica en situaciones inesperadas.
- f) **Lleve ropa apropiada. No use ropa suelta o joyas. Mantenga alejado el pelo o la ropa de las partes móviles.** La ropa suelta, las joyas o el pelo largo pueden quedar enganchados en las partes móviles.
- g) **Si se pueden montar dispositivos de recogida y aspiración de polvo, estos deberán conectarse y utilizarse correctamente.** El uso de un dispositivo de aspiración de polvo puede reducir los peligros derivados del polvo.
- h) **No cree un falso sentido de la seguridad y no pase por alto las normas de seguridad para herramientas eléctricas, incluso si está familiarizado con el uso de la herramienta.** Un manejo descuidado puede provocar lesiones graves en fracciones de segundo.

## Uso y cuidado de la herramienta eléctrica



- a) **No sobrecargue la herramienta eléctrica. Utilice para su trabajo la herramienta eléctrica designada a tal fin.** Trabaje mejor y de forma más segura en la gama de potencia indicada con la herramienta eléctrica adecuada.
- b) **No utilice ninguna herramienta eléctrica, cuyo interruptor esté defectuoso.** Una herramienta eléctrica que no se pueda encender o apagar resulta peligrosa y debe ser reparada.
- c) **Desconecte el enchufe de la toma de corriente y/o quite la batería extraíble antes de realizar los ajustes en el dispositivo, cambiar las partes de la herramienta de inserción o colocar aparte la herramienta eléctrica.** Estas medidas de precaución evitan un arranque inesperado de la herramienta eléctrica.
- d) **Mantenga las herramientas eléctricas que no utilice fuera del alcance de los niños. No deje que personas, que no estén familiarizadas con el uso de la herramienta o no hayan leído estas instrucciones, utilicen la herramienta eléctrica.** Las herramientas eléctricas son peligrosas si las utilizan personas sin experiencia.
- e) **Trate con cuidado las herramientas eléctricas y las herramientas de inserción. Controle si las partes en movimiento funcionan correctamente y no se atascan, o si las partes que se encuentren rotas o dañadas afectan al funcionamiento de la herramienta eléctrica. Haga reparar las partes dañadas de la herramienta eléctrica antes de usarla.** Una gran cantidad de accidentes tienen su origen en un mantenimiento deficiente de las herramientas eléctricas.

- f) **Mantenga afiladas y limpias las herramientas de corte.** Las herramientas de corte que están bien cuidadas y con los cantos cortantes afilados se atascan menos y son más cómodas de usar.
- g) **Utilice las herramientas eléctricas, accesorios, herramientas de inserción etc. conforme a las instrucciones. Tenga en cuenta las condiciones de trabajo y la tarea a realizar.** El uso de herramientas eléctricas para aplicaciones distintas a las previstas puede provocar situaciones de peligro.
- h) **Mantenga los mangos y las superficies de agarre secos, limpios y libres de aceite y grasa.** Los mangos y las superficies de agarre resbaladizos no permiten un manejo y control seguro de la herramienta eléctrica en situaciones imprevistas.

### Uso y cuidado de la herramienta con batería

- a) **Cargue las baterías solo con los cargadores recomendados por el fabricante.** Existe peligro de incendio si se utiliza un cargador, apropiado para un tipo determinado de baterías, con baterías distintas.
- b) **Por ello, utilice solo las baterías apropiadas en las herramientas eléctricas.** El uso de baterías distintas puede provocar lesiones y peligro de incendio.
- c) **Mantenga las baterías que no vaya a utilizar alejadas de grapas, monedas, llaves, clavos, tornillos u otros objetos metálicos, que pudieran provocar un puenteo de los contactos.** Un cortocircuito entre los contactos de la batería puede provocar quemaduras o fuego.

- d) **Un uso incorrecto puede provocar que se salga el líquido de la batería. Evite todo contacto con él. En caso de contacto accidental, enjuagarse con agua. Si el líquido entra en contacto con los ojos, busque asistencia médica suplementaria.** El líquido saliente de la batería puede causar irritaciones en la piel o quemaduras.
- e) **No utilice ninguna batería dañada o modificada.** Las baterías dañadas o modificadas pueden comportarse de manera imprevisible y provocar fuego, una explosión o peligros de lesión.
- f) **No exponga la batería al fuego o a temperaturas muy elevadas.** El fuego o temperaturas por encima de +130 °C pueden provocar una explosión.
- g) **Siga todas las instrucciones de carga y nunca cargue la batería o herramienta a batería fuera de los rangos de temperatura indicados en el manual de instrucciones.** Una carga incorrecta o fuera del rango de temperatura permitido puede dañar la batería y aumentar el peligro de incendio.

	<p><b>¡CUIDADO! ¡RIESGO DE EXPLOSIÓN! Nunca recargue baterías no recargables.</b></p>
	<p><b>Proteja la batería del calor, p. ej., de la radiación solar permanente, fuego, agua y humedad.</b> Existe riesgo de explosión.</p>
	
	

## Servicio técnico

- a) **Deje que un especialista cualificado repare su herramienta eléctrica y solo con piezas de recambio originales.** De este modo, permanece inalterada la seguridad de la herramienta eléctrica.
- b) **Nunca realice tareas de mantenimiento en baterías dañadas.** El mantenimiento completo de las baterías solo debe llevarlo a cabo el fabricante o representante autorizado.

## ● Indicaciones de seguridad de la atornilladora de impacto para vehículos

- a) **Sujete la herramienta eléctrica de las superficies de agarre aislantes si realiza trabajos, en los que los tornillos puedan entrar en contacto con cable eléctricos ocultos.** El contacto con un cable conductor de tensión puede poner en tensión partes metálicas del dispositivo, y provocar una descarga eléctrica.
- b) **Mantenga alejadas las manos de las piezas rotativas. Espere a que la herramienta eléctrica se haya detenido por completo antes de depositarla.** Existe peligro de lesiones.
- c) **Evite tocar el inserto de herramienta o la pieza de trabajo justo después de su uso.** Las partes pueden estar aún calientes y provocar quemaduras.
- d) **Apague de inmediato la herramienta eléctrica si el inserto de herramienta se bloquea debido a una sobrecarga o atasco de la pieza de trabajo.** La pérdida del control puede provocar lesiones.
- e) **Asegure la pieza de trabajo.** Una pieza de trabajo sujeta con dispositivos de sujeción o torno de banco se sujeta de forma más segura que con la mano.

- f) **En materiales blandos como, p. ej., aluminio u otros similares, el uso de la atornilladora de impacto puede dañar la rosca o el alojamiento para tornillo debido a un apriete excesivo.**
- g) **Para protegerse a usted mismo y a otras personas cercanas, tome las medidas de protección necesarias y las precauciones adecuadas para evitar lesiones o daños a la salud.**
- h) **No utilice accesorios que no hayan sido recomendados por PARKSIDE.** Esto puede conducir a una descarga eléctrica o fuego.

## ● Reducción de las vibraciones y los ruidos

Limite el tiempo de uso, utilice modos de baja vibración y bajo ruido, y use equipos de protección individual para reducir los efectos de las vibraciones y los ruidos.

Las medidas siguientes ayudan a reducir los riesgos derivados del ruido y de la vibración:

- Utilice el producto solo conforme a su uso previsto y como se describe en estas instrucciones.
- Asegúrese de que se realice un mantenimiento correcto en el producto.
- Sujete bien el producto de los mangos/superficies de agarre.
- Realice el mantenimiento en el producto conforme a las instrucciones y asegúrese de que esté lubricado lo suficiente (si procede).
- Planee su flujo de trabajo, de modo que el uso de productos con un valor de vibración elevado se distribuya a lo largo de un periodo más prolongado.

## ● Comportamiento en caso de emergencia

Familiarícese mediante este manual de instrucciones con el uso de este producto. Memorice las indicaciones de seguridad y sígalas al pie de la letra. Esto ayuda a reducir riesgos y peligros.

- Preste siempre atención a la hora de utilizar este producto para poder reconocer los peligros a tiempo y actuar en consecuencia. Actuar rápidamente puede evitar lesiones graves y daños materiales.
- Si se producen fallos de funcionamiento, apague el producto inmediatamente y extraiga el paquete de baterías. Haga revisar el producto por un especialista cualificado y, si es necesario, repárelo antes de volver a ponerlo en funcionamiento.

## ● Riesgos residuales

Aunque utilice este producto de forma adecuada, existe un riesgo potencial por daños personales y materiales. Pueden aparecer los siguientes peligros en relación con el diseño y modelo de este producto:

- Lesiones por partes en movimiento o superficies calientes.
- Daños auditivos, si no se lleva una protección auditiva adecuada.
- Daños para la salud causados por las vibraciones mano-brazo si el dispositivo se usa durante un largo período de tiempo o no se utiliza o no se le da un mantenimiento adecuado.

### NOTA

- ▶ ¡Este producto genera durante el funcionamiento un campo electromagnético! ¡En determinadas circunstancias, este campo puede afectar a implantes médicos activos o pasivos!

### NOTA

- ▶ ¡Para reducir el riesgo de lesiones graves o mortales, recomendamos que la persona con implante médico consulte a su médico y al fabricante del implante médico antes de utilizar el producto!

## ● Indicaciones de seguridad para cargadores

- Este dispositivo puede ser utilizado por niños a partir de los 8 años y personas con capacidades físicas, mentales o sensoriales reducidas, siempre y cuando haya una persona responsable de su seguridad que los supervise o se los haya instruido en el uso seguro del dispositivo y estos conozcan los posibles peligros.  
Los niños no deben jugar con el dispositivo.  
Las tareas de limpieza y mantenimiento no deben ser llevadas a cabo por niños sin supervisión.
- No cargue pilas que no sean recargables. El incumplimiento de esta indicación conlleva posibles riesgos.

■ A fin de evitar riesgos, si el cable de conexión resulta dañado, sólo el fabricante, su representante de servicio al cliente o una persona con una cualificación similar podrá realizar la sustitución.

■ Proteja las partes eléctricas contra la humedad. Nunca lo sumerja en agua u otros líquidos para evitar una descarga eléctrica. Nunca ponga el dispositivo debajo del agua corriente. Observe las instrucciones de limpieza, mantenimiento y reparación.

🏠 Este dispositivo solo es apropiado para el uso en interiores.

**⚠ ¡ATENCIÓN!** Este cargador solo es apropiado para cargar paquetes de baterías de los siguientes tipos:

/// PARKSIDE 20 V paquete de baterías		
PAP 20 B1	2 Ah	5 celdas
PAP 20 B3	4 Ah	10 celdas
PAPS 204 A1	4 Ah	5 celdas
PAPS 208 A1	8 Ah	10 celdas

#### Paquetes de baterías y cargadores apropiados

<b>Paquete de baterías:</b>	/// PARKSIDE X 20 V Team
<b>Cargador:</b>	/// PARKSIDE X 20 V Team

Los clientes pueden adquirir cargadores y baterías de repuesto compatibles en [www.optimex-shop.com](http://www.optimex-shop.com).

### ● **Antes del primer uso**

#### ● **Desembalar el producto**

1. Extraiga el producto del embalaje y retire todos los materiales de embalaje y láminas de protección.
2. Compruebe la integridad de todas las piezas y si el volumen de suministro está completo (véase "Volumen de suministro").
3. Compruebe si el producto y todas las piezas se encuentran en buen estado. Si detecta algún daño o defecto, no utilice el producto, sino que proceda como se describe en el capítulo "Garantía".

#### ● **Accesorios**

##### **NOTA**

▶ Este manual de instrucciones contiene información y sugerencias sobre accesorios y sus usos. Los accesorios mostrados en las figuras no están incluidos en el volumen de suministro, sino que se muestran como opciones adicionales para usar este producto.

- Para utilizar este producto de forma segura y correcta, recomendamos los siguientes accesorios:

Accesorios	Función
Juego de puntas para atornilladora de impacto	<input type="checkbox"/> Diseñado específicamente para el elevado momento de torsión generado por el producto. <input type="checkbox"/> Asegúrese de disponer un juego de puntas de diferentes tamaños para abarcar la gran variedad de tamaños de pernos y tuercas.



Accesorios	Función
Prolongaciones de punta	Útil para alcanzar pernos que están encajados profundamente o son de difícil acceso.
Cardán	Permite flexibilidad en la colocación del producto. De este modo, se logra alcanzar los pernos en diferentes ángulos.
Ropa de protección	<input type="checkbox"/> A la hora de usar herramientas eléctricas son indispensables gafas de protección y protección auditiva. <input type="checkbox"/> El elevado momento de torsión puede generar mucho ruido y ocasionar suciedad o salpicaduras de aceite.
Varillas y llave dinamométrica	Cuando trabaje en tareas que requieran momentos de torsión específicos, las llaves dinamométricas o las varillas pueden ayudarlo a obtener resultados precisos y consistentes.

- Los accesorios están disponibles en su distribuidor especializado. Al comprar, tenga siempre en cuenta los requisitos técnicos de este producto (véase "Datos técnicos").
- Si no está seguro, consulte a un especialista cualificado y deje que su distribuidor de confianza le asesore.

## ● Cargar el paquete de baterías

(Fig. C)

### NOTA

- ▶ Puede cargar el paquete de baterías **9** en cualquier momento sin reducir su vida útil.
- ▶ El paquete de baterías **9** no resulta dañado si se interrumpe el proceso de carga.
- Antes de la puesta en marcha: Cargue el paquete de baterías **9** si su estado de carga es medio o bajo (véase "Comprobar el estado de carga del paquete de baterías").
- Los LED de control de carga (rojo **15** y verde **16**) muestran el estado del cargador **14** y del paquete de baterías **9**.

LED	Estado
LED rojo encendido	Paquete de baterías cargando
LED verde encendido	Paquete de baterías completamente cargado
LED verde y LED rojo parpadean	Paquete de baterías defectuoso
LED rojo parpadea	Paquete de baterías demasiado frío o demasiado caliente
LED verde encendido (sin paquete de baterías)	Cargador listo para su uso

1. Introduzca el paquete de baterías **9** en el cargador **14**.
2. Conecte el enchufe **13** del cargador a una toma de corriente.
3. Si el paquete de baterías **9** está completamente cargado:
  - Desconecte el enchufe **13** del cargador de la toma de corriente.
  - Extraiga el paquete de baterías **9** del cargador **14**.

## ● Insertar/quitar el paquete de baterías

### Insertar el paquete de baterías

1. Coloque el paquete de baterías **9** en el mango **7**.
2. Asegúrese de que el paquete de baterías **9** encaje de forma audible.

### Quitar el paquete de baterías

1. Pulse el botón de liberación **12** del paquete de baterías **9**.
2. Extraiga el paquete de baterías **9** del mango **7**.

## ● Comprobar el estado de carga del paquete de baterías

(Fig. B)

- Comprobar el estado de carga del paquete de baterías: Pulse el botón  **10**. Los LED de estado de carga **11** muestran el estado de carga del siguiente modo:

Color	Estado de carga
Rojo/naranja/verde	Máximo
Rojo/naranja	Medio
Rojo	Bajo

## ● Funcionamiento

### ⚠ ¡ADVERTENCIA! ¡Riesgo de lesión!



Apague siempre el producto y extraiga el paquete de baterías **9** antes de realizar los ajustes.

## ● Insertar/quitar la herramienta

### Insertar la herramienta

1. Seleccionar el vaso deseado:
  - Vaso, 17 mm **21**
  - Vaso, 19 mm **20**
  - Vaso, 21 mm **19**
  - Vaso, 23 mm **18**
2. Inserte el vaso **18/19/20/21** en el portaherramientas **1**.

## Quitar la herramienta

- Quite el vaso **18/19/20/21** del portaherramientas **1**.

### NOTA

- ▶ El portaherramientas **1** está provisto de un orificio. Esto permite la inserción de un pasador de bloqueo (no incluido en el volumen de suministro) que asegura la punta para atornilladora de impacto (no incluida en el volumen de suministro) con agujeros en las posiciones correspondientes de la conexión cuadrada.

## ● Ajustar el sentido de giro

(Fig. E)

### NOTA

- ▶ Accionar el conmutador de sentido de giro **4**: El producto debe estar apagado y haberse detenido por completo.

- Coloque el conmutador de sentido de giro **4** en una de las 3 posiciones:

Posición del conmutador de sentido de giro <b>4</b>	Sentido de giro
Izquierda	En sentido horario
Centro	Interruptor de encendido/apagado <b>8</b> bloqueado
Derecha	En sentido antihorario

## ● Ajustar el momento de torsión

### NOTA

- ▶ El producto mantiene el ajuste del momento de torsión previamente utilizado al encenderse.
- Leer el momento de torsión actual: Pulse brevemente el botón de momento de torsión **6**.

- Ajustar el momento de torsión: Pulse repetidamente el botón de momento de torsión **[6]** hasta seleccionar el ajuste del momento de torsión deseado.

## ● Encendido/apagado

### Encendido

- Mantenga pulsado el interruptor de encendido/apagado **[8]**. El vaso **[18]**/**[19]**/**[20]**/**[21]** insertado comienza a girar.

### Apagado

- Suelte el interruptor de encendido/apagado **[8]**.

## ● Control de velocidad

- Regular la velocidad gradualmente: Pulse el interruptor de encendido/apagado **[8]** con más o menos fuerza.

Presión	Velocidad
Ligero	Bajo
Fuerte	Alta

## ● Luz de trabajo LED

### NOTA

- ▶ Mejorar la visión en lugares con escasa iluminación: Este producto está equipado con una luz de trabajo LED **[5]** para iluminar directamente el área de trabajo.
  - ▶ Después de apagar el producto: La luz de trabajo LED **[5]** sigue iluminada durante aprox. 10 segundos.
- Una vez encendido el producto: La luz de trabajo LED **[5]** se enciende de inmediato.

## ● Clip para cinturón

(Fig. A)

### ⚠ ¡CUIDADO! ¡Riesgo de lesión!

- ▶ Antes de enganchar el producto en el cinturón: Coloque el conmutador de sentido de giro **[4]** en la posición intermedia (bloqueo). De este modo, se evita que el producto se encienda involuntariamente.
- Enganchar el producto en un cinturón: Utilice el clip para cinturón **[7a]**.

## ● Indicaciones de trabajo

### NOTA

- ▶ El par de apriete depende:
  - del ajuste del momento de torsión seleccionado
  - de la velocidad
  - del tipo de tornillo y tuerca
  - del material base que se va a fijar
  - de la duración del impacto
- ▶ El producto solo puede utilizarse para apretar tornillos y tuercas en trabajos de premontaje. No es el producto el que alcanza el momento de torsión nominal deseado del tornillo o la tuerca, sino una llave dinamométrica ajustada al momento de torsión nominal.
- ▶ Compruebe siempre el par de apriete alcanzado con una llave dinamométrica.
- ▶ Si utiliza el producto durante un largo periodo de tiempo: Utilice el producto durante unos 10 segundos sin carga. La ventilación del motor dirige aire hacia el mecanismo de accionamiento delantero para enfriarlo.
- ▶ Para lograr la fuerza de impacto óptima, no aplique presión sobre el tornillo/tuerca.

## NOTA

- ▶ Al realizar trabajos de montaje: Siempre siga las instrucciones o directrices del fabricante para tornillos, pernos, tuercas y material de fijación específico.

## NOTA

- ▶ Después de cambiar una rueda en un vehículo: Revise los tornillos o tuercas de la rueda conforme a las instrucciones o directrices del fabricante. Apriete los tornillos o tuercas de la rueda con una llave dinamométrica después de aprox. 50 a 100 km.

## ● Diferencia entre atornilladoras y atornilladoras de impacto

Para simplificar la elección de la herramienta apropiada, la siguiente tabla muestra las diferencias entre atornilladoras y atornilladoras de impacto:

	<b>Atornilladora</b>	<b>Atornilladora de impacto</b>
<b>Finalidad:</b>	Apriete y afloje tornillos en diferentes materiales.	Apretar y aflojar tuercas y tornillos, especialmente al trabajar en vehículos de motor.
<b>Momento de torsión:</b>	Momento de torsión moderado para una gran variedad de aplicaciones.	Momento de torsión elevado para aplicaciones exigentes.
<b>Tipo de mandril de sujeción:</b>	Contiene varias puntas para atornillar.	Accionamiento cuadrado para acoplar directamente las llaves de vaso.
<b>Mecanismo de impacto:</b>	Mecanismo de giro estándar.	Utiliza golpes de par rápidos para apretar y aflojar con rapidez.
<b>Versatilidad:</b>	Apropiada para trabajos de apriete sencillos.	Especializada en tareas de apriete exigentes, menos versatilidad que un taladro.

## ● Limpieza y cuidado

### ¡ADVERTENCIA! ¡Riesgo de lesión!



Apague siempre el producto y extraiga el paquete de baterías  antes de realizar los ajustes.

### NOTA

- ▶ No utilice productos de limpieza o desinfección químicos, alcalinos, corrosivos o agresivos para la limpieza, ya que estos pueden dañar la superficie.
- Nunca permita que penetren líquidos en el producto.

- Mantenga siempre el producto limpio, seco, y libre de aceite y grasa.
- Después de cada uso y antes de guardarlo: Elimine los cuerpos extraños del producto.
- Una limpieza periódica y exhaustiva garantiza un uso seguro y prolonga la vida útil del producto.
- Limpie el producto con un paño seco.
- Utilice un cepillo suave para las zonas de difícil acceso.
- Limpie los orificios de ventilación  después de cada uso con un paño y un cepillo blando. Los orificios de ventilación siempre deben estar libres.

## ● Mantenimiento

- Antes o después de cada uso: Compruebe el desgaste y la presencia de daños en el producto y sus accesorios. En su caso, reemplace los accesorios desgastados o dañados. Observe los requisitos técnicos (véase "Datos técnicos").

## ● Reparación

- Este producto no contiene ninguna pieza pequeña que el usuario pueda reparar.
- Póngase en contacto con un taller de reparación autorizado o con una persona con cualificación similar para realizar la correspondiente revisión o reparación del producto.

## ● Almacenamiento

- Limpie el producto como se describe arriba.
- Guarde el producto y sus accesorios en un lugar oscuro, seco, libre de heladas y bien ventilado.
- Guarde siempre el producto fuera del alcance de los niños.
- La temperatura ideal para un almacenamiento prolongado (más de 3 meses) es de entre +20 y +26 °C.
- Guarde el producto en su maletín **17**.

## Paquete de baterías

- Antes de un almacenamiento prolongado: Guarde el paquete de baterías **9** solo si está parcialmente cargado. El paquete de baterías debería estar cargado entre un 40 y un 60 % (los LED de estado de carga **11** rojo y naranja se encienden).
- En caso de almacenamiento prolongado: Compruebe el estado de carga del paquete de baterías **9** cada 3 meses. Si fuera necesario, vuelva a cargar el paquete de baterías.

## ● Transporte

- Transporte el producto en su maletín **17**.
- Proteja el producto contra golpes fuertes y vibraciones intensas que puedan ocurrir durante el transporte en vehículos.

- Asegure el producto para que no deslice o caiga.

## ● Eliminación

El embalaje está compuesto por materiales no contaminantes que pueden ser desechados en el centro de reciclaje local.



Tenga en cuenta el distintivo del embalaje para la separación de residuos. Está compuesto por abreviaturas (a) y números (b) que significan lo siguiente: 1-7: plásticos/20-22: papel y cartón/80-98: materiales compuestos.

## Producto:



El producto, incluidos los accesorios, y el material de embalaje son reciclables y están sujetos a la responsabilidad extendida del fabricante.

Deséchelos por separado siguiendo la información ilustrada de recogida selectiva para un mejor tratamiento de los residuos.

El logotipo Triman se aplica solo para Francia.



Para obtener información sobre las posibilidades de desecho del producto al final de su vida útil, acuda a la administración de su comunidad o ciudad.



Para proteger el medio ambiente no tire el producto junto con la basura doméstica cuando ya no le sea útil. Deséchelo en un contenedor de reciclaje. Dirijase a la administración competente para obtener información sobre los puntos de recogida de residuos y sus horarios.

Las pilas/baterías defectuosas o usadas deben ser recicladas según lo indicado en la directiva 2006/66/CE y en sus modificaciones. Recicle las pilas/baterías y/o el producto en los puntos de recogida adecuados.



### **¡Daños en el medio ambiente por un reciclaje indebido de las pilas/baterías!**

Retire las baterías/paquete de pilas del producto antes de desecharlo.

Las pilas/baterías no deben eliminarse junto con los residuos domésticos. Estas pueden contener metales pesados tóxicos que deben tratarse conforme a la normativa aplicable a los residuos especiales. Los símbolos químicos de los metales pesados son: Cd = cadmio, Hg = mercurio, Pb = plomo. Las pilas/baterías deben reciclarse en un punto de recolección específico para ello.

### ● **Garantía**

El producto ha sido fabricado según normas de calidad exigentes y ha sido probado minuciosamente antes de la entrega. En caso de fallos de material o de fabricación, dispone de derechos legales frente al vendedor del producto. Nuestra garantía mencionada a continuación no restringe sus derechos legales de ningún modo.

La garantía para este producto es de 3 años a partir de la fecha de compra. La garantía empieza el día de la fecha de compra. Conserve el justificante de compra original en un lugar seguro, ya que este documento es necesario para demostrar la compra.

Todos los daños o defectos ya presente en el momento de la compra deben informarse inmediatamente tras desembalar el producto.

Si el producto presenta defectos de material o fabricación en los 3 años a partir de la fecha de compra, lo repararemos o sustituiremos, según nuestra elección, gratuitamente para usted.

El período de garantía no se extiende por una reclamación de garantía aprobada. Esto también es aplicable a las piezas sustituidas y reparadas.

La garantía pierde su validez si el producto se daña o se utiliza o mantiene de forma inadecuada.

La garantía cubre defectos de material y fabricación. Esta garantía no cubre las piezas del producto sujetas a un uso y desgaste normal y, por lo tanto, consideradas piezas de desgaste (por ej. pilas, baterías, mangueras, cartuchos de tinta) ni los daños a las piezas frágiles, por ej. interruptores o piezas de cristal.

### ● **Tramitación de la garantía**

Para garantizar una rápida tramitación de su consulta, tenga en cuenta las siguientes indicaciones:

Para realizar cualquier consulta, tenga a mano el recibo y el número de artículo (IAN 449957\_2310) como justificante de compra.

Encontrará el número de artículo en una inscripción de la placa indentificativa, en la portada de las instrucciones (abajo a la izquierda) o en una pegatina en la parte posterior o inferior.

Si el producto fallase o presentase algún defecto, póngase primero en contacto con el departamento de asistencia indicado, ya sea por teléfono o correo electrónico.

Puede enviarnos el producto defectuoso libre de franqueo adjuntando el recibo de compra (ticket de compra) e indicando dónde está y cuándo ha ocurrido el fallo a la dirección de asistencia que le indicamos.

### ● **Asistencia**

ES **Asistencia en España**  
Tel.: 900984948  
E-Mail: owim@lidl.es

# ● Declaración UE de conformidad

## DECLARACIÓN UE DE CONFORMIDAD (n° 449957\_2310)

IAN: 449957\_2310  
Identificación del producto: "PARKSIDE" Atornilladora de impacto recargable  
Número de modelo: HG11293

El objeto de la declaración descrita anteriormente es conforme con la legislación de armonización pertinente de la Unión:

Directiva 2006/42/CE
Directiva 2014/30/EU
Directiva 2011/65/UE con todas las modificaciones relacionadas

Referencias a las normas armonizadas o referencias a las otras especificaciones técnicas respecto a las cuales se declara la conformidad:

N° / Partes
Directiva 2006/42/CE
EN 62841-1:2015/A11:2022
EN 62841-2-2:2014
Directiva 2014/30/EU
EN IEC 55014-1:2021
EN IEC 55014-2:2021

El objeto de la declaración descrita anteriormente se ajusta a la Directiva 2011/65/UE del Parlamento Europeo y del Consejo, de 8 de junio de 2011, sobre restricciones a la utilización de determinadas sustancias peligrosas en aparatos eléctricos y electrónicos:

N° / Partes
Directiva 2011/65/UE
EN IEC 63000:2018

Responsable de la documentación técnica: OWIM GmbH & Co.KG

Firmado en nombre de:

**OWIM GmbH & Co. KG, Stiftsbergstraße 1, 74167 Neckarsulm, Alemania**

Esta declaración de conformidad se emite bajo la responsabilidad exclusiva del fabricante.

Traducción de la declaración de conformidad original

Neckarsulm

Lugar

12.03.2024

Fecha

  
ppa. Stefan Haensel  
Procurador

  
ppa. Jens Buchheim  
Procurador

ES



ES 149

<b>Liste over anvendte piktogrammer/symboler</b> .....	Side 151
<b>Indledning</b> .....	Side 152
Forskriftsmæssig anvendelse .....	Side 152
Leveringsomfang .....	Side 152
Liste over dele .....	Side 152
Tekniske data .....	Side 153
<b>Almindelige sikkerhedsanvisninger</b> .....	Side 154
Generelle sikkerhedsinstruktioner for elektroværktøj .....	Side 154
Sikkerhedsanvisninger til slagnøgle til køretøjer .....	Side 157
Vibrations- og støjreduktion .....	Side 157
Procedurer i nødstilfælde .....	Side 158
Restrisici .....	Side 158
Sikkerhedsanvisninger for batteriopladere .....	Side 158
<b>Inden den første ibrugtagning</b> .....	Side 159
Udpakning af produktet .....	Side 159
Tilbehør .....	Side 159
Opladning af batteripakken .....	Side 160
Isætning/fjernelse af batteripakken .....	Side 160
Kontroller batteripakkens opladningsstatus .....	Side 160
<b>Betjening</b> .....	Side 161
Isættelse/fjernelse af værktøj .....	Side 161
Indstil rotationsretningen .....	Side 161
Indstil drejningsmoment .....	Side 161
Til-/frakobling .....	Side 161
Hastighedsjustering .....	Side 161
LED-arbejdslys .....	Side 162
Bælteclips .....	Side 162
Arbejdsanvisninger .....	Side 162
Forskelle på skruetrækkere og slagnøgler .....	Side 162
<b>Rengøring og vedligeholdelse</b> .....	Side 163
Vedligeholdelse .....	Side 163
Reparation .....	Side 163
Opbevaring .....	Side 163
Transport .....	Side 164
<b>Bortskaffelse</b> .....	Side 164
<b>Garanti</b> .....	Side 164
Afvikling af garantisager .....	Side 165
<b>Service</b> .....	Side 165
<b>EU-overensstemmelseserklæring</b> .....	Side 166



## Liste over anvendte piktogrammer/symboler

	<p>Dette symbol betyder, at betjeningsvejledningen skal følges ved anvendelse af produktet.</p>		<p>Sluk for produktet, og tag batteripakken ud, før du skifter tilbehør, rengør enheden og/eller når den ikke er i brug.</p>
	<p><b>ADVARSEL!</b> - Betegner en fare med middel risikograd, som kan medføre dødsfald eller alvorlige kvæstelser, hvis den ikke undgås (fx risiko for elektrisk stød)</p>		<p>Beskyt batteripakken mod varme og konstant, stærk sollys.</p>
	<p><b>FORSIGTIG!</b> - Betegner en fare med lav risikograd, som kan medføre lette til moderate kvæstelser, hvis den ikke undgås (fx forbrændingsfare)</p>		<p>Beskyt batteripakken mod vand og fugtighed.</p>
	<p><b>OBS!</b> - Advarer om mulige tingskader (fx kortslutningsfare)</p>		<p>Beskyt batteripakken mod ild.</p>
	<p>Forsigtig - varm overflade!</p>		<p>Beskyttelsesklasse II (dobbeltisolering)</p>
	<p>Vekselstrøm/-spænding</p>		<p>Mikrosikring</p>
	<p>Jævnstrøm/-spænding</p>		<p>Anvend høreværn!</p>
	<p>CE-mærket bekræfter at produktet følger de EU-direktiver, der gælder for det.</p>		<p>Sikkerhedsanvisninger Handlingsanvisninger</p>

# **BATTERIDREVEN SLAGNØGLE**

## **20 V**

### ● **Indledning**

Hjerteligt tillykke med købet af deres nye produkt. Du har besluttet dig for et produkt af høj kvalitet. Brugervejledningen er en del af dette produkt. Den indeholder vigtige informationer om sikkerhed, brug og bortskaffelse. Gør dig inden ibrugtagning af produktet fortrolig med alle betjenings- og sikkerhedsanvisninger. Benyt kun produktet som beskrevet og til de oplyste formål. Videregiv alle papirer, hvis du giver produktet videre til tredjemand.

### ● **Forskriftsmæssig anvendelse**

- Denne batteridrevne slagnøgle (herefter „produkt“ eller „elektroværktøj“) er beregnet til stramning og løsning af skrue, bolte og møtrikker ved hjælp af en slagnøgle.
- Produktet må kun anvendes af voksne, som har læst og forstået anvisningerne og advarselene i denne betjeningsvejledning. Brugeren er ansvarlig for sine handlinger.
- Andre anvendelser eller ændringer af produktet anses for at være ikke-tilsigtet og kan medføre risici i form af livsfare, kvæstelser eller beskadigelser.
- For skader, som er opstået på grund af anvendelse mod bestemmelserne, giver producenten ingen garanti.
- Produktet er ikke beregnet til kommerciel brug eller til andre anvendelsesområder.

### ● **Leveringsomfang**

#### **⚠ ADVARSEL!**

- ▶ Produktet og emballagen er ikke legetøj for børn! Børn må ikke lege med plastposer, folier og smådele! Der er fare for slugning og kvælning!

- 1 Batteridreven slagnøgle
- 4 Bits (17 mm, 19 mm, 21 mm, 23 mm)
- 1 Bælteclips (forinstalleret)
- 1 Opbevaringskuffert
- 1 Betjeningsvejledning

### ● **Liste over dele**

(Fig. A)

- 1 Værktøjsholder
- 2 Hus
- 3 Ventilationsåbning
- 4 Drejeretningsomskifter
- 5 LED-arbejdslys
- 6 Drejningsmomentknap
- 7 Håndtag
- 7a Bælteclips
- 8 Afbryder

(Fig. B)

- 9 Batteripakke \*
- 10 Knap  (Opladningsniveau)
- 11 Opladningsstatus-LED'er (rød/orange/grøn)
- 12 Låseknap til batteripakke

(Fig. C)

- 13 Netledning med netstik
- 14 Batterioplader (hurtiglader) \*
- 15 Ladekontrol-LED - rød
- 16 Ladekontrol-LED - grøn

\* Genopladelige batteripakke og batterioplader medfølger ikke ved leveringen.

(Fig. D)

- 17 Opbevaringskuffert
- 18 Bit, 23 mm
- 19 Bit, 21 mm
- 20 Bit, 19 mm
- 21 Bit, 17 mm

## ● Tekniske data

<b>Batteridreven slagnøgle</b>		<b>PASSK 20-Li C2</b>
Modelnummer:	HG11293	
Nominel spænding:	20 V $\text{---}$	
Tomgangshastighed $n_0$ :	0–2300 $\text{min}^{-1}$	
Maks. drejningsmoment:		
– Drejning med uret:	400 N m	
– Drejning mod uret:	400 N m	
Værktøjsholder:	1/2" kvadrat	

<b>Batteripakke *</b>		<b>PAP 20 B3</b>
Modelnummer:	HG08981	
Type:	Lithium-ion	
Nominel spænding:	20 V $\text{---}$	
Kapacitet:	4 Ah	
Energiværdi:	80 Wh	
Antal battericeller:	10	

- \* Genopladelige batteripakke og batterioplader medfølger ikke ved leveringen.

<b>Hurtiglader *</b>		<b>PLG 20 C3</b>
Modelnummer:		
– VDE-stik:	HG08983	
– BS-stik:	HG08983-BS	
<b>Indgang:</b>		
Nominel spænding:	230–240 V~	
Nominel frekvens:	50 Hz	
Nominel effekt:	120 W	
<b>Udgang:</b>		
Nominel spænding:	21,5 V $\text{---}$	
Ladestrøm:	4,5 A	
Beskyttelsesklasse:	II/ $\square$	
Sikring (intern):	3,15 A/ $\frac{T3,15A}{\text{---}}$	

- \* Genopladelige batteripakke og batterioplader medfølger ikke ved leveringen.

### Anbefalet omgivelsestemperatur

Under opladning:	+4 °C til +40 °C
Under brug:	–20 °C til +50 °C
Under opbevaring:	0 °C til +45 °C

### Støjemission

Måleværdi fastlagt i henhold til EN 62841. Det A-vægtede støjniveau fra elektroværktøjet ved brugeren er typisk:

Lydrykniveau $L_{pA}$ :	85,8 dB
Usikkerhed $K_{pA}$ :	3 dB
Lydeffektniveau $L_{WA}$ :	93,8 dB
Usikkerhed $K_{WA}$ :	3 dB

### Vibrationsemissionsværdier

Totale vibrationsværdier (vektorsum i tre retninger), målt i henhold til EN 62841:

Slagskruer $a_h$ :	4,066 $\text{m/s}^2$
Usikkerhed K:	1,5 $\text{m/s}^2$

### ADVARSEL!



Anvend høreværn!

### BEMÆRK

- ▶ De anførte totale vibrationsværdier og de anførte støjemissionsværdier er målt i henhold til normerede testmetoder og kan derfor anvendes til sammenligning med et andet elektroværktøj.
- ▶ De anførte totale vibrationsværdier og de anførte støjemissionsværdier kan også anvendes til en foreløbig vurdering af belastningen.

## ADVARSEL!

- ▶ Vibrations- og støjemissionsværdier kan afvige fra de angivne værdier i forhold til den faktiske anvendelse af elektroværktøjet og afhængigt af den måde elektroværktøjet anvendes på og til, især i forhold til hvilken materialetype, der bearbejdes.
- ▶ Sørg for, at belastningen fra vibrationer og støj bliver så lille som muligt. Til reduktion af vibrationsbelastningen kan anvendes handsker ved brug af værktøjet og begrænset arbejdstid med værktøjet. Dertil skal alle dele af driftscyklussen tages med i betragtning (fx de tidsrum, hvor elektroværktøjet er slukket og de tidsrum, hvor det er tændt, men kører uden belastning).



## Almindelige sikkerhedsanvisninger

### ● Generelle sikkerhedsinstruktioner for elektroværktøj

## ADVARSEL!

Læs alle sikkerhedsanvisninger, vejledninger, illustrationer og tekniske data, der medfølger til dette elektroværktøj. Hvis nedenstående sikkerhedsanvisninger og vejledninger ikke overholdes, er der fare for elektriske stød, brand og/eller alvorlige kvæstelser.



### Gem alle sikkerhedsanvisninger og vejledninger til senere anvendelse.

Begrebet "elektroværktøj", der anvendes i sikkerhedsanvisningen refererer til netdrevne elektroværktøjer (med netledning) eller til batteridrevne elektroværktøjer (uden netledning).

### Sikkerhed på arbejdspladsen

- a) **Sørg for at arbejdsområdet er rent og godt belyst.** Uorden og et dårligt belyst arbejdsområde kan medføre uheld.
- b) **Elektroværktøjerne må ikke anvendes i eksplosionsfarlige miljøer, hvor der befinder sig brændbare væsker, gasser eller støv.** Elektroværktøjer udsender gnister, der kan antænde støv eller dampe.
- c) **Hold børn og andre personer på afstand ved brug af elektroværktøjet.** Ved forstyrrelser kan kontrollen over elektroværktøjet gå tabt.

### Elektrisk sikkerhed

- a) **Elektroværktøjets tilslutningsstik skal passe til stikkontakten. Stikket må under ingen omstændigheder modificeres. Anvend aldrig et adapterstik sammen med elektroværktøjer med jordforbindelse.** Originale stik og passende stikkontakter mindsker risikoen for elektriske stød.
- b) **Undgå, at kroppen får kontakt med jordforbundne genstande, som rør, radiatorer, komfurer og køleskabe.** Der er øget risiko for elektriske stød hvis kroppen er jordforbundet.
- c) **Elektroværktøjer må ikke udsættes for regn og fugt.** Risikoen for et elektrisk stød øges, hvis der trænger vand ind i elektroværktøjet.
- d) **Netledningen må ikke bruges til at bære elektroværktøjet, hænge det op eller til at trække stikket ud af stikkontakten. Hold netledningen væk fra varme, olie, skarpe kanter eller bevægelige dele.** Beskadigede eller snoede netledninger øger risikoen for et elektrisk stød.

- e) **Hvis elektroværktøjet anvendes udendørs, må der kun bruges forlængerledninger, der er beregnet til udendørs brug.**  
Anvendelse af en forlængerledning, der er beregnet til udendørs brug mindsker risikoen for et elektrisk stød.
- f) **Hvis det ikke er muligt at undgå at bruge elektroværktøjet i fugtige miljøer, skal der anvendes et fejlstrømsrelæ.** Anvendelse af et fejlstrømsrelæ mindsker risikoen for et elektrisk stød.

### Sikkerhed for personer

- a) **Vær opmærksom på, hvad og hvordan du gør, og brug den sunde fornuft ved arbejde med et elektroværktøj.** Brug ikke et elektroværktøj, hvis du er ukoncentreret eller træet, påvirket af stoffer, alkohol eller medicin. Bare et øjeblik uopmærksomhed ved brugen af elektroværktøjet kan føre til alvorlige kvæstelser.
- b) **Benyt personlige værnemidler og altid sikkerhedsbriller.** Ved at bære personlige værnemidler, som støvmaske, skridsikre sikkerhedssko, beskyttelseshjelm eller høreværn, der passer til den konkrete anvendelse af elektroværktøjet, mindskes risikoen for kvæstelser.
- c) **Undgå utilsigtet idriftsættelse. Kontrollér, at elektroværktøjet er slukket, før det tilsluttes strømforsyningen, og/eller batteriet, frakobles eller bæres.**  
Hvis elektroværktøjet bæres med fingeren på afbryderen eller apparatet er tændt, når det tilsluttes strømforsyningen, er der risiko for ulykker.
- d) **Fjern indstillingsværktøjer eller skruenøgler, før elektroværktøjet tændes.** Et værktøj eller en nøgle, der er i kontakt med en roterende del af elektroværktøjet, kan forårsage kvæstelser.

- e) **Undgå unormale kropsholdninger. Sørg for at stå sikkert, og hold altid balancen.** Sådant kan elektroværktøjet nemmere kontrolleres i uventede situationer.
- f) **Anvend egnet beklædning. Undgå at anvende tøj med vidde og smykker. Hår og klæder skal holdes væk fra bevægelige dele.**  
Løst tøj, smykker eller langt hår kan gribes af bevægelige dele.
- g) **Hvis der kan monteres støvudsugnings- og opsamlingsindretninger skal de tilsluttes og anvendes korrekt.**  
Anvendelse af støvudsugning kan forebygge farlige situationer med støv.
- h) **Pas på falsk sikkerhed, og gå ikke på kompromis med sikkerhedsreglerne for elektroværktøjer, også selvom du er fortrolig med elektroværktøjet efter lang tids anvendelse.**  
Uopmærksomhed kan inden for brøkdelen af et sekund medføre alvorlige kvæstelser.

### Anvendelse og håndtering af elektroværktøjer

- a) **Elektroværktøjet må ikke overbelastes. Anvend det korrekte elektroværktøj til arbejdsopgaven.**  
Med det korrekte elektroværktøj arbejder du bedre og mere sikkert i det anførte effektområde.
- b) **Anvend ikke et elektroværktøj med en defekt afbryder.** Et elektroværktøj, der ikke længere kan tændes og slukkes, er farligt og skal repareres.

- c) **Træk stikket ud af stikkontakten, og/eller fjern et udtagelig genopladeligt batteri, før der foretages indstillinger på apparater, skiftes indsatsværktøj, eller når elektroværktøjet lægges væk.** Disse forholdsregler forhindrer utilsigtet start af elektroværktøjet.
- d) **Opbevar elektroværktøjer, der ikke benyttes, uden for børns rækkevidde. Personer, der ikke er fortrolige med elektroværktøjet eller ikke har læst disse anvisninger, må ikke anvende værktøjet.** Elektroværktøjer, der anvendes af uerfarne personer, er farlige.
- e) **Vedligehold elektroværktøjer og indsatsværktøjer omhyggeligt. Kontrollér om bevægelige dele fungerer korrekt og ikke klemmer, om dele er ødelagt og har taget skade i en sådan grad at elektroværktøjets funktion påvirkes. Beskadigede dele skal repareres før de anvendes med elektroværktøjet.** Mange ulykker skyldes dårligt vedligeholdte elektroværktøjer.
- f) **Skæreværktøjer skal være skarpe og rene.** Skæreværktøjer, der er plejet korrekt, har skarpe skærekanter og sætter sig ikke fast og er nemmere at styre.
- g) **Anvend elektroværktøj, tilbehør, indsatsværktøjer etc. i henhold til disse anvisninger. Vær opmærksom på arbejdsforholdene og den opgave, der skal udføres.** Brug af elektroværktøjer til andre opgaver, end de er beregnet til, kan medføre farlige situationer.
- h) **Hold håndtag og gribeflader tørre, rene og fri for olie og fedt.** Glatte håndtag og gribeflader forhindrer sikker betjening og kontrol over elektroværktøjet under uforudsete situationer.

## Anvendelse og håndtering af batteridrevne værktøjer

- a) **Oplad kun batterier med batteriopladere, der anbefales af fabrikanten.** Hvis en batterioplader, der er beregnet til en bestemt type batterier, anvendes med et andet batteri, er der fare for brand.
- b) **Anvend kun det dertil beregnede batteri i elektroværktøjet.** Anvendelse af andre batterier kan medføre brandfare og kvæstelser.
- c) **Hold batterier, der ikke anvendes, væk fra kontorclips, mønter, nøgler, søm, skruer eller andre små metalgenstande, der kan forårsage en kortslutning af kontakterne.** Kortslutning mellem batteriets kontakter kan medføre forbrændinger eller brand.
- d) **Ved forkert anvendelse kan der trænge væsker ud af batteriet. Undgå kontakt med disse væsker. Ved tilfældig kontakt, skylles med vand. Hvis væskerne kommer i øjnene skal der desuden tages kontakt med en læge.** Væsker fra batterier kan give hudirritationer eller forbrændinger.
- e) **Anvend ikke beskadigede eller modificerede batterier.** Beskadigede eller modificerede batterier kan medføre uforudsigelige hændelser, brand, eksplosion eller fare for kvæstelser.
- f) **Udsæt aldrig et batteri for ild eller for høje temperaturer.** Ild eller temperaturer over +130 °C kan fremkalde en eksplosion.
- g) **Følg alle anvisninger for opladning, og oplad aldrig batteriet eller det batteridrevne værktøj uden for det i brugsvejledningen anførte temperaturområde.** Forkert opladning eller opladning uden for det tilladte temperaturområde kan ødelægge batteriet og øge risikoen for brand.

	<p><b>FORSIGTIG!</b>  <b>EKSPLOSIONSRISIKO!</b> Ikke-genopladelige batterier må aldrig oplades.</p>
	<p><b>Beskyt batteriet mod varme, fx også mod vedvarende solpåvirkning, ild, vand og fugt.</b> Der er fare for eksplosion.</p>

## Service

- a) **Elektroværktøjet må kun repareres af fagfolk og kun ved anvendelse af originale reservedele.**  
 Herved sikres at elektroværktøjets sikkerhedsstandard bibeholdes.
- b) **Reparér aldrig beskadigede batterier.** Al vedligeholdelse af batterier må kun udføres af fabrikanten eller autoriseret kundeservice.

## ● Sikkerhedsanvisninger til slag nøgle til køretøjer

- a) **Hold elektroværktøjet i de isolerede gribeblader, når arbejdet udføres, fordi skrueerne kan gennembore spændingsførende ledninger.** Kontakt med en strømførende ledning kan også sætte enhedens andre metaldele under spænding og medføre elektrisk stød.
- b) **Hold hænderne væk fra roterende dele. Vent til elektroværktøjet står helt stille, før du lægger det til side.** Der er fare for kvæstelser.
- c) **Undgå at berøre værktøjsindsatsen eller emnet umiddelbart efter bearbejdning.** Dele kan stadig være varme og forårsage forbrændinger.

- d) **Sluk straks for elektroværktøjet, når værktøjsindsatsen er blokeret på grund af overbelastning eller forskydning af emnet.** Hvis kontrollen mistes kan det medføre kvæstelser.
- e) **Arbejdsemnet skal sikres.** Et arbejdsemne, der holdes fast med en spændeandordning eller et skruestik, er sikrere fastholdt end i hånden.
- f) **I forbindelse med bløde materialer, som fx aluminium eller lignende, kan brugen af slag nøglen beskadige gevindet eller skruesædet under stramningen.**
- g) **Beskyt dig selv og andre personer i umiddelbar nærhed med passende beskyttelsesforanstaltninger eller tiltag for at undgå sundhedsskader.**
- h) **Anvend ikke tilbehør, som ikke er anbefalet af PARKSIDE.** Dette kan medføre elektriske stød eller brand.

## ● Vibrations- og støjreduktion

Begræns anvendelsestiden, anvend driftsformer med lave vibrationer og støj og bær desuden personligt værnemidler for at reducere vibrations- og støjpåvirkninger.

Følgende foranstaltninger bidrager til reduktion af støj- og vibrationsbestemte risici:

- Anvend kun produktet i henhold til den forskriftsmæssige anvendelse og som beskrevet i denne vejledning.
- Kontrollér at produktet er fejlfrit og godt vedligeholdt.
- Hold produktet sikkert fast i håndtag/ gribeblader.
- Vedligehold produktet i henhold til anvisningerne og sørg for korrekt smøring (hvis det forekommer).
- Planlæg arbejdsforløbet således, at langvarig anvendelse af produkter med høje vibrationstal fordeles over et længere tidsrum.

## ● Procedurer i nødstilfælde

Bliv først fortrolig med anvendelse af dette produkt i henhold til betjeningsvejledningen. Husk sikkerhedsanvisningerne, og sørg for at overholde dem. Dette hjælper med at reducere risici og farer.

- Ved anvendelse af dette produkt skal du altid være opmærksom på hurtig registrering og afhjælpning af farer. Hurtig reaktion kan forhindre alvorlige kvæstelser og materielle skader.
- Hvis produktet ikke fungerer korrekt, skal du straks slukke for det og fjerne batteripakken fra det. Lad produktet kontrollere og eventuelt reparere af kvalificerede fagfolk, før det tages i brug igen.

## ● Restrisici

Selv om dette produkt anvendes forskriftsmæssigt, vil der altid være en potentiel risiko for person- og tingskader. Følgende faresituationer kan fx forekomme i sammenhæng med konstruktionen og opbygningen af dette produkt:

- Kvæstelser på grund af bevægelige dele eller varme overflader.
- Høreskader, såfremt der ikke benyttes egnet høreværn.
- Sundhedsskader som følge af hånd-arm-vibrationer, hvis apparatet anvendes over et længere tidsrum, ikke er korrekt håndteret og vedligeholdt.

### BEMÆRK

- ▶ Dette produkt udsender et elektrisk felt under brug! Under bestemte forhold kan dette felt påvirke aktive eller passive medicinske implantater!
- ▶ For at reducere risikoen for alvorlige eller dødelige kvæstelser, anbefales det, at personer med medicinske implantater konsulterer egen læge eller implantatets fabrikant, før produktet anvendes!

## ● Sikkerhedsanvisninger for batteriopladere

- Dette apparat kan bruges af børn fra 8 år og opefter, samt af personer med begrænsede fysiske, følelsesmæssige eller mentale evner eller med mangel på erfaring og viden, når de er under opsyn eller blevet vejledt i sikker brug af apparatet og har forståelse for de derudaf resulterende farer.  
Børn må ikke lege med apparatet.  
Rengøring og brugervedligeholdelse må kun udføres af børn, hvis de er under opsyn.
- Oplad aldrig ikke-genopladelige batterier. Manglende overholdelse af denne anvisning medfører farer.
- Hvis produktets netledning er beskadiget, skal den udskiftes af producenten eller dennes kundeservice eller en tilsvarende kvalificeret person for at undgå farlige situationer.



- Beskyt elektriske dele mod fugt. For at undgå elektriske stød, må de aldrig nedsænkes i vand eller andre væsker. Apparatet må aldrig holdes under rindende vand. Følg henvisningerne om rengøring, vedligeholdelse og reparation.

🏠 Apparatet er kun beregnet til indendørs brug.

⚠️ **OBS!** Denne batterioplader er kun egnet til opladning af genopladelige batteripakker af følgende typer:

/// PARKSIDE® 20 V batteripakke		
PAP 20 B1	2 Ah	5 celler
PAP 20 B3	4 Ah	10 celler
PAPS 204 A1	4 Ah	5 celler
PAPS 208 A1	8 Ah	10 celler

### Egnede batteripakker og batteriopladere

<b>Genopladelig batteripakke:</b>	/// PARKSIDE® X 20 V Team
<b>Batterioplader:</b>	/// PARKSIDE® X 20 V Team

Kunder kan købe compatible erstatningsbatterier og batteriopladere på [www.optimax-shop.com](http://www.optimax-shop.com).

## ● Inden den første ibrugtagning

### ● Udpakning af produktet

1. Tag produktet ud af emballagen, og fjern alle emballagematerialer og beskyttelsesfolier.
2. Kontrollér, om alle dele er til stede, og om det beskrevne leveringsomfang er fuldstændigt (se "Leveringsomfang").
3. Kontrollér, at produktet og alle dele er i god stand. Hvis du konstaterer en beskadigelse eller en defekt, så anvend ikke produktet, men gå frem som beskrevet i kapitlet "Garanti".

### ● Tilbehør

#### BEMÆRK

▶ Denne betjeningsvejledning indeholder oplysninger og forslag til tilbehør og anvendelsen heraf. Tilbehørsdelene på billederne er ikke indeholdt i leveringen, men skal illustrere yderligere muligheder for anvendelse af dette produkt.

- Til sikker og korrekt brug af dette produkt anbefaler vi følgende tilbehør:

Tilbehør	Funktion
Bitsæt til slag nøgle	<ul style="list-style-type: none"> <li>□ Specielt designet til et højt drejningsmoment genereret af produktet.</li> <li>□ Sørg for, at du har bits i forskellige størrelser, så du kan håndtere bolte og møtrikker i forskellige størrelser.</li> </ul>
Bitforlængelser	Nyttige til at nå dybsiddende eller svært tilgængelige bolte.
Kardanled	Muliggør fleksibel placering af produktet. Det gør det muligt at nå bolte fra forskellige vinkler.

Tilbehør	Funktion
Beskyttelsestøj	<ul style="list-style-type: none"> <li><input type="checkbox"/> Beskyttelsesbriller og høreværn er uundværligt udstyr under brug af elektroværktøj.</li> <li><input type="checkbox"/> Det høje drejningsmoment kan forårsage meget støj, og det kan være forbundet med partikeludledning eller oliestænk.</li> </ul>
Momentnøgle/-toppe	Hvis du arbejder med opgaver, som kræver specifikke drejningsmomenter, kan momentnøgler eller -toppe bidrage til at opnå præcise og konsistente resultater.

- Tilbehør fås hos din forhandler. Vær altid opmærksom på de tekniske krav til dette produkt ved købet (se "Tekniske data").
- Hvis du er usikker, så spørg en kvalificeret fagperson, og få rådgivning hos din forhandler.

## ● Opladning af batteripakken

(Fig. C)

### BEMÆRK

- ▶ Du kan når som helst genoplade batteripakken **9** uden at forkorte dens levetid.
- ▶ Batteripakken **9** beskadiges ikke ved afbrydelse af opladningsprocessen.

- Inden ibrugtagning: Oplad batteripakken **9**, hvis dens opladningsstatus er middel eller lav (se "Kontroller batteripakkens opladningsstatus").
- Ladekontrol-LED'erne (rød **15** og grøn **16**) viser batteriopladerens **14** og batteripakkens **9** status.

LED	Status
Rød LED lyser	Batteripakken lader op
Grøn LED lyser	Batteripakken er fuldt opladet
Grøn LED og rød LED blinker	Batteripakken er defekt
Rød LED blinker	Batteripakken er for kold eller for varm
Grøn LED lys (uden batteripakke)	Batteriopladeren er driftsklar

1. Sæt batteripakken **9** i batteriopladeren **14**.
2. Sæt batteriopladerens netstik **13** i en stikkontakten.
3. Når batteripakken **9** er fuldt opladet:
  - Træk batteriopladerens netstik **13** ud af stikkontakten.
  - Fjern batteripakken **9** fra batteriopladeren **14**.

## ● Isætning/fjernelse af batteripakken

### Isætning af batteripakken

1. Juster batteripakken **9** ved hjælp af håndtaget **7**.
2. Sørg for, at batteripakken **9** går hørbart i hak.

### Fjernelse af batteripakken

1. Tryk på låseknappen **12** på batteripakken **9**.
2. Træk batteripakken **9** af håndtaget **7**.

## ● Kontroller batteripakkens opladningsstatus

(Fig. B)

- Kontrol af batteripakkens opladningsstatus: Tryk på knappen  **10**. Opladningsstatus-LED'erne **11** viser opladningsstatussen på følgende måde:

Farve	Opladningsstatus
Rød/orange/grøn	Maksimal
Rød/orange	Middel
Rød	Lav

## ● **Betjening**

### **⚠ ADVARSEL! Fare for kvæstelser!**



Sluk altid for produktet, fjern batteripakken [9], inden der foretages justeringer.

## ● **Isættelse/fjernelse af værktøj**

### **Isætning af værktøj**

1. Vælg den ønskede bit:
  - Bit, 17 mm [21]
  - Bit, 19 mm [20]
  - Bit, 21 mm [19]
  - Bit, 23 mm [18]
2. Sæt bitten [18/19/20/21] i værktøjsholderen [1].

### **Fjernelse af værktøj**

- Træk bitten [18/19/20/21] ud af værktøjsholderen [1].

### **BEMÆRK**

- ▶ Værktøjsholderen [1] er udstyret med en boring. Denne gør det muligt at isætte en låsestift (ikke indeholdt i leveringen) til at låse en slag-nøglebit (ikke indeholdt i leveringen) med huller i den tilsvarende position på den firkantede forbindelse.

## ● **Indstil rotationsretningen**

(Fig. E)

### **BEMÆRK**

- ▶ Betjen drejeretningsomskifteren [4]: Produktet skal være slukket og kommet til stilstand.

- Stil drejeretningsomskifteren [4] i en af de 3 positioner:

<b>Drejeretningsomskifterens position</b> [4]	<b>Drejeretning</b>
Venstre	Med uret
Midt	Tryk på afbryderen [8]
Højre	Mod uret

## ● **Indstil drejningsmoment**

### **BEMÆRK**

- ▶ Når produktet tændes, benyttes den sidst anvendte drejningsmomentindstilling.
- Aflæs det aktuelle drejningsmoment: Tryk kort på drejningsmomentknappen [6].
- Juster drejningsmomentet: Tryk gentagne gange på drejningsmomentknappen [6], indtil den ønskede drejningsmomentindstilling er valgt.

## ● **Til-/frakobling**

### **Tænding**

- Hold afbryderen [8] nede. Den isatte bit [18/19/20/21] begynder at dreje.

### **Slukning**

- Slip afbryderen [8].

## ● **Hastighedsjustering**

- Trinvis justering af hastigheden: Tryk let eller hårdt på afbryderen [8].

<b>Tryk</b>	<b>Hastighed</b>
Let	Lav
Stærk	Høj

## ● LED-arbejdslys

### BEMÆRK

- ▶ Gør belysningen bedre i dårligt oplyste områder: Dette produkt er udstyret med et LED-arbejdslys [5] til belysning af det direkte arbejdsområde.
- ▶ Efter udpakning af produktet: LED-arbejdslyset [5] lyser videre i ca. 10 sekunder.

- Så snart produktet er tændt: LED-arbejdslyset [5] tænder straks.

## ● Bælteclips

(Fig. A)

### ⚠ FORSIGTIG! Fare for kvæstelser!

- ▶ Før du hænger produktet fast i bæltet: Skub drejereknobsen [4] i midterposition (låst). På den måde forhindres det, at produktet tændes utilsigtet.

- Hæng produktet i et bælte: Benyt en bælteclips [7a].

## ● Arbejdsanvisninger

### BEMÆRK

- ▶ Drejningsmomentet for tilspænding afhænger af:
  - Den valgte drejningsmomentindstilling
  - Hastigheden
  - Typen af skrue og møtrik
  - Arbejdsemnet
  - Virkningsvarigheden

## ● Forskelle på skruetrækkere og slagnøgler

For at gøre valget af egnet værktøj lettere er forskellene på skruetrækkere og slagnøgler tydeliggjort i den følgende tabel:

	Skrue <span>trækker</span>	Slagnøgle
<b>Formål:</b>	Stramning og løsning af skruer i forskellige materialer.	Stramning og løsning af møtrikker og skruer, særligt under arbejde på køretøjer.

### BEMÆRK

- ▶ Produktet må kun bruges til stramning af skruer og møtrikker under formontering. Det er ikke produktet, der opnår det ønskede drejningsmoment for skruen eller møtrikken, men en momentnøgle, som skal være indstillet til det ønskede drejningsmoment.
- ▶ Kontrollér det faktisk opnåede drejningsmoment for tilspænding med en momentnøgle.
- ▶ Når produktet ikke skal benyttes i et længere tidsrum: Brug produktet i ca. 10 sekunder uden belastning. Motorens ventilation blæser luft ind i den forreste drevmekanisme for at køle den.
- ▶ For at opnå optimal slagkraft må der ikke udøves pres mod skruen/møtrikken.
- ▶ Udførelse af montagearbejde: Følg altid producentens anvisninger eller retningslinjer til skruer, bolte, møtrikker og specifikke fastgørelsesmidler.
- ▶ Efter hjulskift på køretøj: Kontrollér hjulboltene eller møtrikker i henhold til producentens anvisninger eller retningslinjer. Efterspænd hjulbolte eller -møtrikker efter ca. 50 til 100 km med en momentnøgle.

	<b>Skruetrækker</b>	<b>Slagnøgle</b>
<b>Drejningsmoment:</b>	Jævnt drejningsmoment til alsidige anvendelser.	Højt drejningsmoment til krævende anvendelser.
<b>Centerpatrontype:</b>	Kan bruge forskellige skruebits.	Firkantsdrev til direkte anbringelse af topnøgler.
<b>Slagmekanisme:</b>	Standardmæssige drejemekanisme.	Anvender hurtige drejningsmomentstød til hurtigt fastgørelse og løsning.
<b>Alsidighed:</b>	Egnet til let fastspændingsarbejde.	Specialiseret til krævende fastspændingsarbejde, mindre alsidig end en boremaskine.

## ● Rengøring og vedligeholdelse

### ⚠ ADVARSEL! Fare for kvæstelser!



Sluk altid for produktet, fjern batteripakken **[9]**, inden der foretages justeringer.

### BEMÆRK

- ▶ Til rengøring af produktet skal der ikke anvendes kemiske, alkaliske, skurende eller andre aggressive rengørings- eller desinfektionsmidler, da de kan angribe produktets overflade.
- Sørg for, at der aldrig trænger væske ind i produktet.
- Hold altid produktet rent, tørt og frit for olie og fedt.
- Efter hver anvendelse og før opbevaring: Fjern fremmedlegemer fra produktet.
- Regelmæssig og grundig rengøring giver en sikker anvendelse og forlænger produktets levetid.
- Rengør produktet med en tør klud.
- Anvend en blød børste til svært tilgængelige steder.
- Rengør specielt ventilationsåbninger **[3]** med en klud og en blød børste efter hver brug. Ventilationsåbninger skal altid holdes fri.

## ● Vedligeholdelse

- Før og efter hvert brug: Kontrollér produktet og tilbehøret for slitage og beskadigelser. Udskift om nødvendigt slidt eller beskadiget tilbehør. Vær opmærksom på de tekniske krav (se "Tekniske data").

## ● Reparation

- Dette produkt indeholder ingen dele, som brugeren selv kan reparere.
- Kontakt et godkendt værksted eller en tilsvarende kvalificeret person for at få produktet kontrolleret og repareret.

## ● Opbevaring

- Rengør produktet som beskrevet ovenfor.
- Opbevar produktet og tilbehøret på et mørkt, tørt og frostfrit sted med god ventilation.
- Opbevar produktet uden for børns rækkevidde.
- Den optimale temperatur for langtidsoptagelse (længere end 3 måneder) ligger mellem +20 og +26 °C.
- Opbevar produktet i opbevaringskufferten **[17]**.

## Batteripakke

- Inden langtidsoptagelse: Opbevar kun batteripakken **[9]** i delvist opladet tilstand. Batteripakken skal være ladet 40 til 60 % op (rød og orange farvet opladningsstatus-LED'er **[11]** lyser).

- Ved langtidsopbevaring: Kontroller batteripakkens [9] opladningsstatus ca. hver 3. måned. Oplad om nødvendigt batteripakken.

## ● Transport

- Transportér produktet i opbevaringskufferten [17].
- Beskyt produktet mod alvorlige stød eller stærke vibrationer, som kan opstå ved transport i køretøjer.
- Fastgør produktet, så det ikke kan glide eller vælte.

## ● Bortskaffelse

Indpakningen består af miljøvenlige materialer, som De kan bortskaffe over de lokale genbrugssteder.



Bemærk forpakkingsmateriales mærkning til affaldssorteringen, disse er mærket med forkortelser (a) og numre (b) med følgende betydning: 1-7: kunststoffer/20-22: papir og pap/80-98: kompositmaterialer.

### Produkt:



Produktet og tilbehøret og emballagematerialer kan genbruges og er underlagt udvidet producentansvar.

De skal bortskaffes separat. Følg de viste mærkater med sorteringsoplysninger, så de bortskaffes på en bedre måde.

Triman-logoet gælder kun for Frankrig.



De får oplyst muligheder til bortskaffelse af det udtjente produkt hos deres lokale myndigheder eller bystyre.



For miljøets skyld, så må produktet aldrig smides ud sammen med husholdningsaffaldet, når det er udtjent, men skal afleveres til en fagmæssig korrekt bortskaffelse. De kan informere Dem vedrørende opsamlingssteder og deres åbningstider hos deres ansvarlige forvaltning.

Defekte eller brugte batterier/akkuer skal genbruges iht. retningslinje 2006/66/EF og dennes ændringer. Aflever batterier/akkuer og/eller produktet via et af de tilbudte indsamlingssteder.



## Miljøskader gennem forkert bortskaffelse af batterierne/akkuerne!

Fjern batterierne/de genopladelige batterier fra produktet ved bortskaffelse.

Batterier/akkuer må ikke bortskaffes via husholdningsaffaldet. De kan indeholde giftige tungmetaller og er underlagt behandlingen for særaffald. De kemiske symboler for tungmetaller er følgende: Cd = kadmium, Hg = kviksølv, Pb = bly. Aflverer derfor brugte batterier/akkuer hos en kommunal genbrugsstation.

## ● Garanti

Produktet er blevet fremstillet efter strenge kvalitetsstandarder og kontrolleret nøje før udlevering. I tilfælde af materiale- eller produktionsfejl kan du i medfør af loven gøre krav gældende over for sælgeren af produktet. Dine lovmæssige rettigheder begrænses på ingen måde af den af os nedennævnte garanti.

Garantien på dette produkt gælder i 3 år regnet fra købsdatoen. Garantien gælder fra købsdatoen. Opbevar den originale kvittering et sikkert sted, da dette dokument forlanges forlagt som dokumentation for købet.

Alle skader eller mangler, der allerede forefindes på tidspunktet for købet, skal straks meddeles efter udpakningen af produktet.

Hvis der inden for 3 år regnet fra købsdatoen viser sig en materiale- eller produktionsfejl på produktet, reparerer eller udskifter vi det – efter vores valg – gratis for dig. Garantiperioden forlænges ikke som følge af et imødekommet krav om garanti. Dette gælder også for udskiftede og reparerede dele.

Denne garanti bortfalder, hvis produktet er blevet beskadiget eller anvendt og vedligeholdt forkert.

Garantien dækker materiale- og produktionsfejl. Denne garanti dækker hverken produktdele, der er udsat for normal slitage og derfor er at betragte som sliddele (f.eks. batterier, akkumulatorer, slanger, farvepatroner), eller skader på skrøbelige dele, f.eks. kontakter eller dele af glas.

## ● Afvikling af garantisager

For at kunne garantere en hurtig sagsbehandling af deres forespørgsel, bedes De følge følgende anvisninger:

Opbevar kassebon og artikelnummer (IAN 449957\_2310) som købsdokumentation, så disse kan fremlægges på forespørgsel.

Artikelnumrene er angivet på typeskiltet, ved en indgravering, på forsiden af vejledningen (nederst til venstre) eller på et mærkat på bag- eller undersiden.

Hvis der forekommer funktionsfejl eller andre mangler, skal De først kontakte nedenstående serviceafdeling telefonisk eller via e-mail.

Et produkt, der er registreret som defekt, kan De derefter sende portofrit til den meddelte serviceadresse ved vedlæggelse af købsbeviset (kassebon) og angivelsen af, hvori manglen består, og hvornår den er opstået.

## ● Service

**DK** **Service Danmark**  
Tel.: 80253972  
E-Mail: owim@lidl.dk

# ● EU-overensstemmelseserklæring

## EU-OVERENSSTEMMELSESERKLÆRING (Nr. 449957\_2310)

IAN: 449957\_2310  
Produktidentifikation: "PARKSIDE" Batteridreven slagnøgle  
Modelnummer: HG11293

Genstanden for erklæringen, som beskrevet ovenfor, er i overensstemmelse med den relevante EU-harmoniseringslovgivning:

Direktiv 2006/42/EF
Direktiv 2014/30/EU
Direktiv 2011/65/EU med alle relaterede ændringer

Referencer til de relevante anvendte harmoniserede standarder eller referencer til de andre tekniske specifikationer, som der erklæres overensstemmelse med:

Nr. / dele
Direktiv 2006/42/EF
EN 62841-1:2015/A11:2022
EN 62841-2-2:2014
Direktiv 2014/30/EU
EN IEC 55014-1:2021
EN IEC 55014-2:2021

Genstanden for ovennævnte erklæring er i overensstemmelse med Europa-Parlamentets og Rådets direktiv 2011/65/EU af den 8. juni 2011 om begrænsning af brugen af visse farlige stoffer i elektrisk og elektronisk udstyr:

Nr. / dele
Direktiv 2011/65/EU
EN IEC 63000:2018

**Hænde-haver af den tekniske dokumentation:** OWIM GmbH & Co.KG

Underskrevet for og på vegne af:

**OWIM GmbH & Co. KG, Stiftsbergstraße 1, 74167 Neckarsulm, Tyskland**

Denne overensstemmelseserklæring udstedes udelukkende under fabrikantens ansvar.

Oversættelse af original overensstemmelseserklæring

Neckarsulm

12.03.2024

Sted

Dato

ppa. Stefan Haensel

Prokurist

ppa. Jens Buchheim

Prokurist

DK





<b>Elenco dei pittogrammi/simboli utilizzati</b> .....	Pagina 168
<b>Introduzione</b> .....	Pagina 169
Usò previsto .....	Pagina 169
Contenuto della confezione .....	Pagina 169
Elenco delle parti .....	Pagina 169
Dati tecnici .....	Pagina 170
<b>Istruzioni generali di sicurezza</b> .....	Pagina 171
Istruzioni generali di sicurezza per gli elettrotensili .....	Pagina 171
Istruzioni di sicurezza per gli avvitatori a percussione rotante da auto .....	Pagina 174
Riduzione delle vibrazioni e del rumore .....	Pagina 175
Comportamento in caso di emergenza .....	Pagina 175
Rischi residui .....	Pagina 175
Istruzioni di sicurezza per i caricabatterie .....	Pagina 176
<b>Prima del primo utilizzo</b> .....	Pagina 177
Disimballo del prodotto .....	Pagina 177
Accessori .....	Pagina 177
Ricarica della batteria .....	Pagina 177
Inserire/rimozione della batteria .....	Pagina 178
Controllo del livello di carica della batteria .....	Pagina 178
<b>Funzionamento</b> .....	Pagina 178
Inserimento / Rimozione dell'utensile .....	Pagina 178
Impostazione del senso di rotazione .....	Pagina 179
Impostazione di coppia .....	Pagina 179
Accensione / Spegnimento .....	Pagina 179
Controllo della velocità .....	Pagina 179
Luce da lavoro a LED .....	Pagina 179
Clip da cintura .....	Pagina 179
Istruzioni operative .....	Pagina 180
Differenze tra cacciaviti e avvitatori a percussione .....	Pagina 180
<b>Pulizia e manutenzione</b> .....	Pagina 181
Manutenzione .....	Pagina 181
Riparazione .....	Pagina 181
Conservazione .....	Pagina 181
Trasporto .....	Pagina 181
<b>Smaltimento</b> .....	Pagina 182
<b>Garanzia</b> .....	Pagina 182
Gestione dei casi in garanzia .....	Pagina 183
<b>Assistenza</b> .....	Pagina 183
<b>Dichiarazione di conformità UE</b> .....	Pagina 184

## Elenco dei pittogrammi/simboli utilizzati

	<p>Questo simbolo indica che durante l'uso del prodotto va osservato il manuale delle istruzioni.</p>		<p>Spegnere il prodotto e rimuovere la batteria prima di sostituire gli accessori, pulirlo o quando non viene utilizzato.</p>
	<p><b>AVVERTENZA!</b> - Indica un pericolo a medio rischio che, se non evitato, può causare la morte o gravi lesioni (ad es. rischio di scosse elettriche)</p>		<p>Proteggere la batteria da calore e luce del sole forte e costante.</p>
	<p><b>CAUTELA!</b> - Indica una minaccia a basso rischio che, se non evitata, può causare lesioni lievi o di media gravità (ad es. pericolo di scottature)</p>		<p>Proteggere la batteria da acqua e umidità.</p>
	<p><b>ATTENZIONE!</b> - Avverte di possibili danni materiali (ad es. pericolo di cortocircuito)</p>		<p>Proteggere la batteria dal fuoco.</p>
	<p>Avvertenza - Superficie calda!</p>		<p>Classe di protezione II (doppio isolamento)</p>
	<p>Corrente/tensione alternata</p>		<p>Fusibile</p>
	<p>Corrente/tensione continua</p>		<p>Indossare cuffie di protezione!</p>
	<p>Il marchio CE conferma la conformità alle direttive UE applicabili al prodotto.</p>		<p>Istruzioni di sicurezza Istruzioni</p>

## **AVVITATORE A PERCUSSIONE RICARICABILE 20 V**

### ● **Introduzione**

Congratulazioni per l'acquisto del vostro nuovo prodotto. Avete optato per un prodotto di alta qualità. Le istruzioni d'uso sono parte integrante di questo prodotto. Esse contengono importanti avvertenze sulla sicurezza, l'impiego e lo smaltimento. Prima dell'utilizzo del prodotto, prendere conoscenza di tutte le istruzioni d'uso e delle avvertenze di sicurezza. Utilizzare il prodotto solo come descritto e per i campi di applicazione indicati. Consegnare tutte le documentazioni su questo prodotto quando viene ceduto a terzi.

### ● **Usò previsto**

- Questo avvitatore a percussione ricaricabile (di seguito denominato "prodotto" o "elettroutensile") è destinato al fissaggio e all'allentamento di viti, bulloni e dadi mediante un avvitatore a percussione.
- Il prodotto può essere utilizzato solo da persone adulte che abbiano letto e compreso le istruzioni e le avvertenze contenute nelle presenti istruzioni per l'uso. Gli utenti sono responsabili delle proprie azioni.
- Altri usi o modifiche al prodotto sono considerati impropri e possono comportare rischi come morte, lesioni e danni.
- Il produttore non si assume alcuna responsabilità per danni derivanti da un uso improprio.
- Il prodotto non è destinato all'uso commerciale o ad altri ambiti di utilizzo.

### ● **Contenuto della confezione**

#### **⚠ AVVERTENZA!**

- ▶ Il prodotto e i materiali di imballaggio non sono giocattoli per bambini! I bambini non devono giocare con sacchetti di plastica, pellicole e piccole parti! Sussiste il rischio di ingerimento e soffocamento!

- 1 Avvitatore a percussione ricaricabile
- 4 Bussole (17 mm, 19 mm, 21 mm, 23 mm)
- 1 Clip da cintura (preinstallata)
- 1 Valigetta
- 1 Istruzioni per l'uso

### ● **Elenco delle parti**

(Fig. A)

- 1 Portautensile
- 2 Alloggiamento
- 3 Apertura di ventilazione
- 4 Commutatore del senso di rotazione
- 5 Luce da lavoro a LED
- 6 Pulsante coppia
- 7 Impugnatura
- 7a Clip da cintura
- 8 Interruttore ON/OFF

(Fig. B)

- 9 Batteria \*
- 10 Tasto  (corrente di carica)
- 11 LED del livello di carica (rosso/arancione/verde)
- 12 Pulsante di sblocco per la batteria

(Fig. C)

- 13 Cavo di alimentazione e spina
- 14 Caricabatterie (caricabatterie rapido) \*
- 15 LED di carica - Rosso
- 16 LED di carica - Verde

\* Batteria e caricabatterie rapido non sono inclusi.

(Fig. D)

- 17 Valigetta
- 18 Bussola, 23 mm
- 19 Bussola, 21 mm
- 20 Bussola, 19 mm
- 21 Bussola, 17 mm

## ● Dati tecnici

<b>Avvitatore a percussione ricaricabile</b>		<b>PASSK 20-Li C2</b>
Numero di modello:	HG11293	
Tensione nominale:	20 V ===	
Giri a vuoto $n_0$ :	0-2300 min <sup>-1</sup>	
Coppia max.:		
– Rotazione in senso orario:	400 N m	
– Rotazione in senso antiorario:	400 N m	
Portautensile:	Quadrato da 1/2"	

<b>Batteria *</b>		<b>PAP 20 B3</b>
Numero di modello:	HG08981	
Tipo:	Ioni di litio	
Tensione nominale:	20 V ===	
Capacità:	4 Ah	
Valore energetico:	80 Wh	
Numero di celle della batteria:	10	

\* Batteria e caricabatterie rapido non sono inclusi.

<b>Caricabatterie rapido *</b>		<b>PLG 20 C3</b>
Numero di modello:		
– Spina VDE:	HG08983	
– Spina BS:	HG08983-BS	
<b>Ingresso:</b>		
Tensione nominale:	230-240 V~	
Frequenza nominale:	50 Hz	
Potenza nominale:	120 W	
<b>Uscita:</b>		
Tensione nominale:	21,5 V ===	
Corrente di carica:	4,5 A	
Classe di protezione:	II/□	
Fusibile (interno):	3,15 A/  T3,15A	

\* Batteria e caricabatterie rapido non sono inclusi.

## Temperatura ambiente consigliata

Durante la carica:	da +4 °C a +40 °C
Durante il funzionamento:	da -20 °C a +50 °C
Durante la conservazione:	da 0 °C a +45 °C

## Valori di emissione di rumore

Valore misurato per il rumore determinato secondo la norma EN 62841. Il livello di rumore ponderato A dell'elettrotensile sul luogo dell'utente è tipicamente:

Livello di pressione sonora $L_{pA}$ :	85,8 dB
Incertezza $K_{pA}$ :	3 dB
Livello d'intensità sonora $L_{WA}$ :	93,8 dB
Incertezza $K_{WA}$ :	3 dB

## Valori di emissione di vibrazioni

Valori di vibrazione totale (somma vettoriale di tre direzioni) determinati secondo la norma EN 62841:

Avvitamento a percussione $a_{ri}$ :	4,066 $m/s^2$
Incertezza K:	1,5 $m/s^2$

### AVVERTENZA!



Indossare cuffie di protezione!

### INDICAZIONE

- ▶ I valori di vibrazione totale dichiarati e i valori di emissione sonora dichiarati sono stati misurati secondo una procedura di prova standardizzata e possono essere utilizzati per confrontare un elettrotensile con un altro.
- ▶ I valori di vibrazione totale dichiarati e i valori di emissione sonora dichiarati possono essere utilizzati anche per una stima preliminare del carico.

### AVVERTENZA!

- ▶ Le emissioni di vibrazioni e rumore durante l'uso effettivo dell'elettrotensile possono differire dai valori dichiarati a seconda del modo in cui l'elettrotensile viene utilizzato, in particolare il tipo di pezzo da lavorare.
- ▶ Cercare di mantenere il carico di vibrazioni e rumori più basso possibile. Esempi di misure per ridurre le vibrazioni sono l'uso dei guanti quando si utilizza l'utensile e la limitazione del tempo di lavoro. Si deve tenere conto di tutte le parti del ciclo operativo (ad es. tempi in cui l'elettrotensile è spento e tempi in cui è acceso, ma senza carico).



## Istruzioni generali di sicurezza

### ● Istruzioni generali di sicurezza per gli elettrotensili

#### AVVERTENZA!



**Leggere tutte le istruzioni di sicurezza, le istruzioni, le illustrazioni e i dati tecnici forniti con questo elettrotensile.** Il mancato rispetto delle istruzioni riportate di seguito può causare scosse elettriche, incendi e/o lesioni gravi.

#### **Conservare le istruzioni di sicurezza e le istruzioni per eventuali necessità future.**

Il termine "elettrotensile" utilizzato nelle istruzioni di sicurezza si riferisce agli elettrotensili alimentati dalla rete (con cavo di alimentazione) o quelli a batteria (senza cavo di alimentazione).

#### **Sicurezza sul posto di lavoro**

- Mantenere l'area di lavoro pulita e ben illuminata.** Aree di lavoro disordinate o non illuminate possono causare incidenti.
- Non lavorare con l'elettrotensile in un ambiente potenzialmente esplosivo contenente liquidi, gas o polveri infiammabili.** Gli elettrotensili producono scintille che possono accendere la polvere o i vapori.
- Tenere lontani i bambini e le altre persone durante l'uso dell'elettrotensile.** Una distrazione potrebbe provocare la perdita del controllo dell'elettrotensile.

## Sicurezza elettrica

- a) **La spina del connettore dell'elettrodomestico deve essere inserita nella presa. La spina non deve essere modificata in alcun modo. Non utilizzare adattatori per spine insieme agli elettrodomestici con messa a terra.**  
Spine non modificate e prese adatte riducono il rischio di scosse elettriche.
- b) **Evitare il contatto fisico con superfici collegate a terra come tubi, riscaldatori, stufe e frigoriferi.**  
Se il corpo è a terra, il rischio di scossa elettrica aumenta.
- c) **Tenere gli elettrodomestici lontano dalla pioggia o dall'umidità.**  
La penetrazione dell'acqua in un elettrodomestico aumenta il rischio di scosse elettriche.
- d) **Non usare impropriamente il cavo di alimentazione per trasportare, appendere o scollegare l'elettrodomestico dalla presa di corrente. Tenere il cavo di alimentazione lontano da fonti di calore, olio, spigoli vivi o parti in movimento.** I cavi di alimentazione danneggiati o aggrovigliati aumentano il rischio di scosse elettriche.
- e) **Quando si lavora con un elettrodomestico all'aperto, utilizzare solo prolunghe adatte all'uso esterno.** L'uso di una prolunga per esterni riduce il rischio di scosse elettriche.
- f) **Se il funzionamento dell'elettrodomestico in un ambiente umido è inevitabile, utilizzare un interruttore differenziale.** L'uso di un interruttore differenziale riduce il rischio di scosse elettriche.

## Sicurezza personale

- a) **Stare attenti, prestare attenzione a ciò che si sta facendo e usare il buon senso quando si lavora con un elettrodomestico.** Non usare un elettrodomestico quando si è privi di stanchezza o sotto l'influenza di droghe, alcol o medicinali. Un'istintiva disattenzione durante l'utilizzo dell'elettrodomestico potrebbe provocare gravi lesioni.
- b) **Indossare sempre dispositivi di protezione individuale e occhiali di sicurezza.** L'uso di dispositivi di protezione individuale, quali maschera antipolvere, scarpe di sicurezza antiscivolo, casco di sicurezza o protezione acustica, a seconda del tipo e dell'uso dell'elettrodomestico, riduce il rischio di lesioni.
- c) **Evitare la messa in funzione accidentale. Accertarsi che l'elettrodomestico sia spento prima di collegarlo all'alimentazione e/o alla batteria, sollevarlo o trasportarlo.** Se quando si trasporta l'elettrodomestico si ha il dito sull'interruttore, o se si collega l'elettrodomestico acceso all'alimentazione elettrica, si possono verificare incidenti.
- d) **Rimuovere gli utensili di regolazione o le chiavi prima di accendere l'elettrodomestico.** Un utensile o una chiave che si trova in una parte rotante dell'elettrodomestico può causare lesioni.
- e) **Evitare una postura anomala. Garantire una base sicura e mantenere sempre l'equilibrio.** In questo modo è possibile controllare meglio l'elettrodomestico in situazioni impreviste.
- f) **Indossare indumenti adatti. Non indossare abiti larghi o gioielli. Tenere capelli e vestiti lontano dalle parti in movimento.** Vestiti sciolti, gioielli o capelli lunghi possono rimanere impigliati in parti in movimento.

- g) **Se è possibile installare sistemi di aspirazione e raccolta della polvere, questi vanno collegati e utilizzati correttamente.** L'uso di un impianto di aspirazione della polvere può ridurre il rischio di pericoli legati alla polvere.
- h) **Non essere superficiali credendosi al sicuro e non ignorare le regole di sicurezza per gli elettrodomestici, anche se si ha familiarità con l'elettrodomestico avendolo utilizzato più volte.** Un uso sbadato può causare gravi lesioni in una frazione di secondo.

### **Uso e manipolazione dell'elettrodomestico**

- a) **Non sovraccaricare l'elettrodomestico. Utilizzare l'elettrodomestico adatto al proprio lavoro.** Con l'elettrodomestico giusto si può lavorare meglio e in modo più sicuro per la prestazione specificata.
- b) **Non utilizzare un elettrodomestico con un interruttore difettoso.** Un elettrodomestico che non può più essere acceso o spento è pericoloso e va riparato.
- c) **Scollegare la spina e/o rimuovere la batteria prima di apportare regolazioni all'apparecchio, cambiare le parti degli strumenti di inserimento o mettere da parte l'elettrodomestico.** Questa precauzione impedisce l'avviamento involontario dell'elettrodomestico.
- d) **Tenere gli elettrodomestici non utilizzati fuori dalla portata dei bambini. Non consentire l'uso dell'elettrodomestico a persone che non lo conoscono o non hanno letto le presenti istruzioni per l'uso.** Gli elettrodomestici sono pericolosi se utilizzati da persone inesperte.

- e) **Prestare cura nella manutenzione degli elettrodomestici e dello strumento di inserimento. Controllare che le parti mobili funzionino correttamente e non si inceppino, che le parti siano rotte o danneggiate in modo tale da compromettere il funzionamento dell'elettrodomestico. Far riparare le parti danneggiate prima di utilizzare l'elettrodomestico.** Molti incidenti sono causati da una cattiva manutenzione degli elettrodomestici.
- f) **Mantenere gli utensili da taglio affilati e puliti.** Gli utensili da taglio con taglienti affilati tenuti con cura si inceppano meno e sono più facili da guidare.
- g) **Utilizzare elettrodomestici, accessori, strumenti di inserimento, ecc. secondo le presenti istruzioni. Tenere conto delle condizioni di lavoro e dell'attività da svolgere.** L'uso di elettrodomestici per applicazioni diverse da quelle previste può portare a situazioni di pericolo.
- h) **Tenere le impugnature e le superfici di presa asciutte, pulite e prive di olio e grasso.** Le impugnature e le superfici di presa scivolose non consentono un uso e un controllo sicuro dell'elettrodomestico in situazioni impreviste.

### **Uso e manipolazione dell'utensile a batteria**

- a) **Caricare le batterie solo con i caricabatterie raccomandati dal produttore.** Un caricabatterie adatto ad un particolare tipo di batteria crea un rischio di incendio se utilizzato con altre batterie.
- b) **Utilizzare solo le batterie in dotazione con gli elettrodomestici.** L'uso di altre batterie può causare lesioni e rischio di incendio.

- c) **Tenere la batteria inutilizzata lontano da graffette, monete, chiavi, chiodi, viti o altri piccoli oggetti metallici che potrebbero causare il collegamento dei contatti.** Un cortocircuito tra i contatti della batteria può causare ustioni o incendi.
- d) **Se usata in modo errato, dalla batteria potrebbe fuoriuscire del liquido. Evitare il contatto con esso. In caso di contatto accidentale, sciacquare con acqua. Se il liquido entra negli occhi, consultare un medico.** La fuoriuscita del liquido della batteria può causare irritazioni cutanee o ustioni.
- e) **Non utilizzare batterie danneggiate o modificate.** Batterie danneggiate o modificate possono comportarsi in modo imprevedibile e causare incendi, esplosioni o lesioni.
- f) **Non esporre la batteria al fuoco o a temperature elevate.** Il fuoco o temperature superiori a +130 °C possono causare un'esplosione.
- g) **Seguire tutte le istruzioni di carica e non caricare mai la batteria o l'utensile a batteria al di fuori dell'intervallo di temperatura specificato nelle istruzioni per l'uso.** Una carica errata o al di fuori dell'intervallo di temperatura consentito può distruggere la batteria e aumentare il rischio di incendio.



**CAUTELA! RISCHIO DI ESPLOSIONE! Non caricare mai batterie non ricaricabili.**



**Proteggere la batteria dal calore, ad es. luce solare continua, fuoco, acqua e umidità.** Sussiste il rischio di esplosione.



## Manutenzione

- a) **Far riparare l'elettrotensile solo da personale qualificato e solo con pezzi di ricambio originali.** In questo modo si garantisce il mantenimento della sicurezza dell'elettrotensile.
- b) **Non sottoporre mai a manutenzione le batterie danneggiate.** Tutta la manutenzione delle batterie deve essere eseguita solo dal produttore o da un centro di assistenza autorizzato.

## ● Istruzioni di sicurezza per gli avvitatori a percussione rotante da auto

- a) **Tenere l'elettrotensile dalle superfici di presa isolate quando si eseguono lavori in cui la vite può colpire linee elettriche nascoste.** Il contatto con un filo sotto tensione può anche mettere sotto tensione le parti metalliche dell'apparecchio e causare scosse elettriche.
- b) **Tenere le mani lontano dalle parti rotanti. Prima di depositare l'elettrotensile, attendere che si sia arrestato.** C'è il rischio di ferirsi.
- c) **Evitare un contatto con l'insero dell'utensile o il pezzo subito dopo la lavorazione.** Le parti potrebbero essere ancora calde e causare ustioni.
- d) **Spegnere immediatamente l'elettrotensile se l'insero dell'utensile si inceppa a causa del sovraccarico o dell'angolazione del pezzo.** La perdita di controllo può provocare lesioni personali.
- e) **Fissare il pezzo.** Un pezzo trattenuto da dispositivi di serraggio o da una morsa ha una tenuta più sicura che con la sola mano.



- f) **In caso di materiali morbidi come l'alluminio o simili, quando si utilizza l'avvitatore a percussione, la filettatura o la sede della vite possono essere danneggiate se si serra troppo forte.**
- g) **Proteggere sé stessi e gli altri, comprese le persone nelle immediate vicinanze, adottando le misure di protezione o le precauzioni necessarie per evitare danni alla salute.**
- h) **Non utilizzare accessori non raccomandati da PARKSIDE.** Ciò può causare scosse elettriche o incendi.

## ● Riduzione delle vibrazioni e del rumore

Limitare il tempo di utilizzo, utilizzare modalità a bassa vibrazione e bassa rumorosità e indossare dispositivi di protezione individuale per ridurre gli effetti delle vibrazioni e del rumore.

Le seguenti misure possono contribuire a ridurre i rischi legati a vibrazioni e rumore:

- Utilizzare il prodotto solo in conformità con l'uso previsto e come descritto nelle presenti istruzioni per l'uso.
- Assicurarsi che il prodotto sia perfetto e ben mantenuto.
- Tenere saldamente il prodotto dalle impugnature/superfici di presa.
- Mantenere il prodotto secondo le istruzioni e garantire un'adeguata lubrificazione (se del caso).
- Pianificare il processo di lavoro in modo che l'uso di prodotti con un elevato valore di vibrazione sia distribuito su un periodo più lungo.

## ● Comportamento in caso di emergenza

Utilizzare le presenti istruzioni per l'uso per familiarizzare con l'uso di questo prodotto. Memorizzare le istruzioni di sicurezza e rispettarle a tutti i costi. Ciò aiuta ad evitare rischi e pericoli.

- Fare sempre attenzione durante l'uso di questo prodotto in modo da poter identificare tempestivamente i pericoli e agire di conseguenza. Un intervento rapido può prevenire gravi lesioni e danni materiali.
- In caso di malfunzionamenti, spegnere immediatamente il prodotto e rimuovere la batteria. Prima di rimetterlo in funzione, far controllare e, se necessario, riparare da uno specialista qualificato.

## ● Rischi residui

Anche se il prodotto viene utilizzato correttamente, sussiste comunque un potenziale rischio di lesioni personali e danni materiali. In relazione alla costruzione e alla progettazione di questo prodotto possono verificarsi, tra l'altro, i seguenti pericoli:

- Lesioni causate da parti mobili o superfici calde.
- Danni all'udito se non si indossano cuffie di protezione adeguate.
- Danni alla salute derivanti da vibrazioni di mani e braccia, in caso l'apparecchio sia stato utilizzato a lungo o non sia stato fatto funzionare correttamente e sottoposto a manutenzione regolare.

## INDICAZIONE

- ▶ Durante il funzionamento, questo prodotto genera un campo elettromagnetico! In determinate circostanze, questo campo può interferire con impianti medici attivi o passivi!

## INDICAZIONE

- ▶ Per ridurre il rischio di lesioni gravi o mortali, si consiglia alle persone con impianti medici di consultare il proprio medico e il produttore dell'impianto medico prima di utilizzare il prodotto!

### ● Istruzioni di sicurezza per i caricabatterie

- L'apparecchio può essere usato da bambini di almeno 8 anni e persone con ridotte capacità fisiche, psichiche o sensoriali, oppure senza esperienza e conoscenza del prodotto, solo sotto supervisione o a seguito di istruzioni per un uso sicuro dell'apparecchio e conseguente comprensione dei rischi connessi all'utilizzo dello stesso.  
Non lasciare che i bambini giochino con l'apparecchio. La pulizia e la manutenzione utente non possono essere eseguite da bambini senza supervisione.
- Non ricaricare batterie non ricaricabili. La violazione di questa indicazione comporta dei pericoli.

- Se il cavo di alimentazione è danneggiato, deve essere sostituito dal costruttore o dal suo servizio assistenza o da una persona con qualifica simile, in modo da prevenire ogni rischio.
- Proteggere le componenti elettriche dall'umidità. Non immergere il dispositivo in acqua o in altri liquidi, per evitare scosse elettriche. Non tenere mai l'apparecchio sotto acqua corrente. Osservare le istruzioni per la pulizia, la manutenzione e la riparazione.

🏠 L'apparecchio è adatto esclusivamente all'uso in interni.

**⚠ ATTENZIONE!** Questo caricabatterie è adatto solo per la ricarica di batterie dei seguenti tipi:

/// PARKSIDE 20 V batteria		
PAP 20 B1	2 Ah	5 celle
PAP 20 B3	4 Ah	10 celle
PAPS 204 A1	4 Ah	5 celle
PAPS 208 A1	8 Ah	10 celle

#### Batterie e caricabatterie adatti

<b>Batteria:</b>	/// PARKSIDE X 20 V Team
<b>Caricabatterie:</b>	/// PARKSIDE X 20 V Team

I clienti possono acquistare batterie e caricabatterie di ricambio compatibili su [www.optimex-shop.com](http://www.optimex-shop.com).

## ● **Prima del primo utilizzo**

### ● **Disimballo del prodotto**

1. Estrarre il prodotto dall'imballaggio e rimuovere tutto il materiale di imballaggio e le pellicole protettive.
2. Verificare la presenza di tutti i componenti e la completezza della fornitura descritta (vedi "Contenuto della confezione").
3. Controllare che il prodotto e tutte le parti siano in buone condizioni. Se si riscontrano danni o difetti, non utilizzare il prodotto, ma procedere come descritto nel capitolo "Garanzia".

## ● **Accessori**

### **INDICAZIONE**

► Le presenti istruzioni per l'uso contengono informazioni e suggerimenti sugli accessori e sul loro utilizzo. Gli accessori illustrati non sono compresi nella fornitura, ma hanno lo scopo di mostrare ulteriori possibilità di utilizzo del prodotto.

- Per un utilizzo sicuro e corretto di questo prodotto, si consigliano i seguenti accessori:

<b>Accessori</b>	<b>Funzione</b>
Set di punte per avvitatore a percussione	<ul style="list-style-type: none"> <li>□ Appositamente progettate per l'elevata coppia generata dal prodotto.</li> <li>□ Assicurarci di avere un set di punte di diverse dimensioni per coprire le varie misure di bulloni e dadi.</li> </ul>
Prolunghe per punta	Utili per raggiungere bulloni profondamente incassati o di difficile accesso.

<b>Accessori</b>	<b>Funzione</b>
Giunti cardanici	Consente di posizionare il prodotto in modo flessibile. In questo modo è possibile raggiungere i bulloni a diverse angolazioni.
Indumenti protettivi	<ul style="list-style-type: none"> <li>□ Occhiali di sicurezza e protezioni per l'udito sono essenziali quando si utilizzano elettrotensili.</li> <li>□ La coppia elevata può generare molto rumore e possono verificarsi contaminazioni o schizzi d'olio.</li> </ul>
Chiavi dinamometriche/ bastoni dinamometrici	Se si lavora a compiti che richiedono coppie specifiche, le chiavi dinamometriche o i bastoni dinamometrici possono aiutarvi a ottenere risultati precisi e coerenti.

- Gli accessori sono disponibili presso il proprio rivenditore specializzato. Al momento dell'acquisto, osservare sempre i requisiti tecnici di questo prodotto (vedi "Dati tecnici").
- Se non si è sicuri, rivolgersi a un professionista qualificato e chiedere consiglio al proprio rivenditore di fiducia.

## ● **Ricarica della batteria**

(Fig. C)

### **INDICAZIONE**

- È possibile caricare la batteria [9] in qualsiasi momento senza accorciarne la durata.
- La batteria [9] non si danneggia se il processo di carica viene interrotto.

- Prima della messa in funzione: Ricaricare la batteria [9] se essa è a un livello di carica medio o basso (vedi "Controllo del livello di carica della batteria").

- I LED di carica (rosso **15** e verde **16**) indicano lo stato del caricabatterie **14** e della batteria **9**.

LED	Condizione
Il LED rosso è acceso	Batteria in carica
Il LED verde è acceso	Batteria completamente carica
I LED verde e LED rosso lampeggiano	Batteria difettosa
Il LED rosso lampeggia	Batteria troppo fredda o troppo calda
Il LED verde è acceso (senza batteria)	Caricabatterie pronto all'uso

1. Inserire la batteria **9** nel caricabatterie **14**.
2. Collegare la spina **13** del caricabatterie a una presa.
3. Quando la batteria **9** è completamente carica:
  - Staccare la spina **13** del caricabatterie dalla presa.
  - Rimuovere la batteria **9** dal caricabatterie **14**.

## ● Inserire/rimozione della batteria

### Inserimento della batteria

1. Far scorrere la batteria **9** sull'impugnatura **7**.
2. Assicurarci che la batteria **9** scatti in posizione in modo udibile.

### Rimozione della batteria

1. Premere il pulsante di sblocco **12** sulla batteria **9**.
2. Estrarre la batteria **9** dall'impugnatura **7**.

## ● Controllo del livello di carica della batteria

(Fig. B)

- Controllo del livello di carica della batteria: Premere il pulsante  **10**. I LED del livello di carica **11** indicano il livello di carica come segue:

Colore	Livello di carica
Rosso/arancione/verde	Massimo
Rosso/arancione	Medio
Rosso	Basso

## ● Funzionamento

### ⚠ AVVERTENZA! Rischio di lesioni!



Spegnere sempre il prodotto, rimuovere la batteria **9** prima di effettuare qualsiasi operazione di adattamento.

## ● Inserimento / Rimozione dell'utensile

### Inserimento dell'utensile

1. Selezionare la bussola desiderata:
  - Bussola, 17 mm **21**
  - Bussola, 19 mm **20**
  - Bussola, 21 mm **19**
  - Bussola, 23 mm **18**
2. Spingere la bussola **18/19/20/21** sul portautensile **1**.

### Rimozione dell'utensile

- Togliere la bussola **18/19/20/21** dal portautensile **1**.

### INDICAZIONE

- ▶ Il portautensile **1** è dotato di un foro. Questo consente di inserire un perno di bloccaggio (non incluso) per bloccare una punta per avvitatore a percussione (non inclusa) con fori nelle posizioni corrispondenti dell'attacco quadro.

## ● Impostazione del senso di rotazione

(Fig. E)

### INDICAZIONE

- ▶ Azionamento del commutatore del senso di rotazione [4]: Il prodotto deve essere spento e fermo.

- Portare il commutatore del senso di rotazione [4] in una delle 3 posizioni:

Posizione del commutatore del senso di rotazione [4]	Senso di rotazione
A sinistra	In senso orario
Centrale	Interruttore ON/OFF [8] bloccato
A destra	In senso antiorario

## ● Impostazione di coppia

### INDICAZIONE

- ▶ All'accensione il prodotto utilizza l'impostazione di coppia precedentemente utilizzata.

- Lettura della coppia corrente: Premere una volta brevemente il pulsante coppia [6].
- Regolazione della coppia: Premere ripetutamente il pulsante coppia [6] fino a selezionare l'impostazione di coppia desiderata.

## ● Accensione / Spegnimento

### Accensione

- Tenere premuto l'interruttore ON/OFF [8]. La bussola [18/19/20/21] inserita inizia a ruotare.

### Spegnimento

- Rilasciare l'interruttore ON/OFF [8].

## ● Controllo della velocità

- Regolazione graduale della velocità: Premere più leggermente o più forte l'interruttore ON/OFF [8].

Pressione	Velocità
Leggera	Basso
Forte	Alta

## ● Luce da lavoro a LED

### INDICAZIONE

- ▶ Miglioramento della visibilità in aree scarsamente illuminate: Questo prodotto è dotato di una luce da lavoro a LED [5] per illuminare l'area di lavoro immediata.
- ▶ Dopo aver spento il prodotto: La luce da lavoro a LED [5] rimane accesa per circa altri 10 secondi.

- Non appena il prodotto viene acceso: La luce da lavoro a LED [5] si accende subito.

## ● Clip da cintura

(Fig. A)

### ⚠ CAUTELA! Rischio di lesioni!

- ▶ Prima di appendere il prodotto a una cintura: Spingere il commutatore del senso di rotazione [4] in posizione centrale (bloccaggio). In questo modo si evita l'accensione accidentale del prodotto.

- Appendere il prodotto a una cintura: Utilizzare la clip da cintura [7a].

## ● Istruzioni operative

### INDICAZIONE

- ▶ La coppia di serraggio dipende:
  - dall'impostazione di coppia selezionata
  - dalla velocità
  - dal tipo di viti e dadi
  - dal materiale di base da fissare
  - dalla durata di efficacia
- ▶ Il prodotto può essere utilizzato solo per serrare viti e dadi per lavori di premontaggio. Non è il prodotto a raggiungere la coppia di serraggio nominale del bullone o del dado, ma una chiave dinamometrica impostata sulla coppia di serraggio nominale.
- ▶ Utilizzare una chiave dinamometrica per verificare la coppia di serraggio effettivamente raggiunta.

### INDICAZIONE

- ▶ Se si utilizza il prodotto per un periodo di tempo prolungato: Far funzionare il prodotto per circa 10 secondi senza carico. La ventilazione del motore soffia aria nel meccanismo di azionamento anteriore per raffreddarlo.
- ▶ Per raggiungere una forza d'urto ottimale, non esercitare alcuna pressione sulla vite/dado.
- ▶ Esecuzione di lavori di montaggio: Seguire sempre le istruzioni o le linee guida del produttore per viti, bulloni, dadi e dispositivi di fissaggio specifici.
- ▶ Dopo aver sostituito una ruota del veicolo: Controllare i bulloni o i dadi della ruota come richiesto dalle istruzioni o dalle linee guida del produttore. Serrare i bulloni o i dadi delle ruote dopo circa 50-100 km con una chiave dinamometrica.

## ● Differenze tra cacciaviti e avvitatori a percussione

Per facilitare la scelta dell'utensile giusto, la tabella seguente illustra le differenze tra cacciaviti e avvitatori a percussione:

	<b>Cacciavite</b>	<b>Avvitatore a percussione</b>
<b>Scopo:</b>	Serraggio e allentamento di viti di materiali diversi.	Serraggio e allentamento di dadi e bulloni, soprattutto quando si lavora su veicoli a motore.
<b>Coppia:</b>	Coppia moderata per applicazioni versatili.	Coppia elevata per applicazioni impegnative.
<b>Tipo di mandrino:</b>	Accetta diverse punte di cacciavite.	Trasmissione quadrata per il fissaggio diretto di chiavi a bussola.
<b>Meccanismo di percussione:</b>	Meccanismo di rotazione standard.	Utilizza una coppia d'urto rapida per un rapido fissaggio e allentamento.
<b>Versatilità:</b>	Adatto per lavori di fissaggio leggeri.	Specializzato per lavori di fissaggio impegnativi, meno versatile di un trapano.

## ● Pulizia e manutenzione

### ⚠ AVVERTENZA! Rischio di lesioni!



Spegnere sempre il prodotto, rimuovere la batteria **9** prima di effettuare qualsiasi operazione di adattamento.

### INDICAZIONE

► Non usare detergenti o disinfettanti chimici, alcalini, abrasivi o altri agenti aggressivi per pulire il prodotto, poiché questi possono attaccare le superfici.

- Non lasciare mai che dei liquidi penetrino nel prodotto.
- Mantenere sempre il prodotto pulito, asciutto e privo di olio o grasso.
- Dopo ogni utilizzo e prima della conservazione: Rimuovere i corpi estranei dal prodotto.
- Una pulizia regolare e accurata contribuisce ad un uso sicuro e allunga la vita del prodotto.
- Pulire il prodotto con un panno asciutto.
- Usare una spazzola morbida per i punti difficili da raggiungere.
- In particolare, pulire le aperture di ventilazione **3** con un panno e una spazzola morbida dopo ogni utilizzo. Le aperture di ventilazione devono rimanere sempre libere.

## ● Manutenzione

- Prima e dopo ogni utilizzo: Controllare che il prodotto e gli accessori non siano usurati e danneggiati. Se necessario, sostituire gli accessori usurati o danneggiati. Osservare i requisiti tecnici (vedi "Dati tecnici").

## ● Riparazione

- Questo prodotto non contiene parti che possono essere sottoposte a manutenzione da parte dell'utente.

- Contattare un'officina di riparazione autorizzata o una persona altrettanto qualificata per farlo controllare e riparare il prodotto.

## ● Conservazione

- Pulire il prodotto come descritto in precedenza.
- Conservare il prodotto e gli accessori in un luogo buio, asciutto, al riparo dal gelo e ben ventilato.
- Conservare sempre il prodotto fuori dalla portata dei bambini.
- La temperatura ideale di stoccaggio a lungo termine (più di 3 mesi) è compresa tra +20 e +26 °C.
- Conservare il prodotto nella sua valigetta **17**.

### Batteria

- Prima dello stoccaggio a lungo termine: Conservare la batteria **9** solo parzialmente carica. La batteria dovrebbe essere carica dal 40 al 60 % (i LED del livello di carica **11** rosso e arancione sono accesi).
- In caso di stoccaggio a lungo termine: Controllare il livello di carica della batteria **9** ogni 3 mesi circa. Se necessario, ricaricare la batteria.

## ● Trasporto

- Trasportare il prodotto nella sua valigetta **17**.
- Proteggere il prodotto da urti violenti e forti vibrazioni che possono verificarsi durante il trasporto in veicoli.
- Mettere in sicurezza il prodotto contro lo scivolamento o la caduta.

## ● Smaltimento

L'imballaggio è composto da materiali ecologici che possono essere smaltiti presso i siti di raccolta locali per il riciclo.



Osservare l'identificazione dei materiali di imballaggio per lo smaltimento differenziato, i quali sono contrassegnati da abbreviazioni (a) e da numeri (b) con il seguente significato: 1-7: plastiche/20-22: carta e cartone/80-98: materiali compositi.

### Prodotto:



Il prodotto, i suoi accessori e i materiali di imballaggio sono riciclabili e soggetti alla responsabilità estesa del produttore. Per un migliore trattamento dei rifiuti, smaltirli separatamente seguendo i diversi simboli della raccolta differenziata.

Il logo Triman è valido solamente per la Francia.



E' possibile informarsi circa le possibilità di smaltimento del prodotto usato presso l'amministrazione comunale o cittadina.



Per questioni di tutela ambientale non gettare il prodotto usato tra i rifiuti domestici, ma provvedere invece al suo corretto smaltimento. Presso l'amministrazione competente è possibile ricevere informazioni circa i siti di raccolta e i relativi orari di apertura.

Le batterie/gli accumulatori difettosi o usati devono essere riciclati secondo la direttiva 2006/66/CE e relative modifiche. Smaltire le batterie/gli accumulatori e/o il prodotto presso i punti di raccolta indicati.



## Uno smaltimento scorretto delle batterie/gli accumulatori procura danni all'ambiente!

Estrarre le batterie/il pacchetto batteria dal prodotto prima dello smaltimento.

È vietato smaltire le batterie/gli accumulatori con i rifiuti domestici. Possono contenere metalli pesanti nocivi e sono soggetti a smaltimento come rifiuti speciali. I simboli chimici dei metalli pesanti sono i seguenti: Cd = cadmio, Hg = mercurio, Pb = piombo. Consegnare, pertanto, le batterie/gli accumulatori esausti presso un punto di raccolta comunale.

## ● Garanzia

Il prodotto è stato fabbricato accuratamente secondo severe direttive di qualità ed è stato controllato meticolosamente prima della consegna. In caso di difetti di materiale o fabbricazione l'acquirente può far valere diritti legali nei confronti del venditore. La nostra garanzia sotto riportata non costituisce alcun limite ai diritti legali dell'acquirente.

Questo prodotto è garantito per 3 anni con decorrenza dalla data di acquisto. La garanzia decorre dalla data d'acquisto. Conservare lo scontrino originale in un posto sicuro perché questo documento viene richiesto come prova dell'avvenuto acquisto.

Tutti i danni o difetti presenti già al momento dell'acquisto devono essere comunicati subito dopo l'apertura della confezione.



Se entro 3 anni dalla data di acquisto di questo prodotto si rileva un difetto di materiale o di fabbricazione, noi procederemo, a nostra discrezione, alla riparazione o sostituzione gratuita del prodotto o al rimborso del prezzo di acquisto. Un eventuale intervento in garanzia non prolunga né rinnova il periodo di garanzia stesso. Ciò vale anche per le parti sostituite e riparate.

Questa garanzia decade in caso di danneggiamento oppure uso o manutenzione impropri del prodotto.

La prestazione in garanzia vale per difetti del materiale o di fabbricazione. Questa garanzia non si estende a componenti del prodotto esposti a normale logorio, che possono pertanto essere considerati come componenti soggetti a usura (esempio capacità della batteria, calcificazione, lampade, pneumatici, filtri, spazzole...). La garanzia non si estende altresì a danni che si verificano su componenti delicati (esempio interruttori, batterie, parti realizzate in vetro, schermi, accessori vari) nonché danni derivanti dal trasporto o altri incidenti.

## ● Gestione dei casi in garanzia

Per garantire un rapido disbrigo delle proprie pratiche, seguire le istruzioni seguenti:

Per ogni richiesta si prega di conservare lo scontrino e il codice dell'articolo (IAN 449957\_2310) come prova d'acquisto.

Il numero d'articolo può essere dedotto dalla targhetta, da un'incisione, dal frontespizio delle istruzioni (in basso a sinistra) oppure dall'adesivo applicato sul retro o sul lato inferiore.

In caso di disfunzioni o avarie, contattare innanzitutto i partner di assistenza elencati di seguito telefonicamente oppure via e-mail.

Si può inviare il prodotto ritenuto difettoso all'indirizzo del centro di assistenza indicato con spedizione esente da affrancatura, completo del documento di acquisto (scontrino) e della descrizione del difetto, specificando anche quando tale difetto si è verificato.

## ● Assistenza

**IT Assistenza Italia**  
Tel.: 800790789  
E-Mail: [owim@lidl.it](mailto:owim@lidl.it)

# ● Dichiarazione di conformità UE

## DICHIARAZIONE DI CONFORMITÀ UE (N. 449957\_2310)

IAN: 449957\_2310  
Identificazione del prodotto: "PARKSIDE" Avvitatore a percussione ricaricabile  
Numero di modello: HG11293

L'oggetto della dichiarazione di cui sopra è conforme alla pertinente normativa di armonizzazione dell'Unione:

Direttiva 2006/42/CE
Direttiva 2014/30/UE
Direttiva 2011/65/UE con tutte le relative modifiche

Riferimento alle pertinenti norme armonizzate o riferimenti alle altre specifiche tecniche in relazione alle quali è dichiarata la conformità:

N° / Parti
Direttiva 2006/42/CE
EN 62841-1:2015/A11:2022
EN 62841-2-2:2014
Direttiva 2014/30/UE
EN IEC 55014-1:2021
EN IEC 55014-2:2021

L'oggetto della dichiarazione di cui sopra è conforme alla direttiva 2011/65/UE del Parlamento europeo e del Consiglio, dell'8 giugno 2011, sulla restrizione dell'uso di determinate sostanze pericolose nelle apparecchiature elettriche ed elettroniche:

N° / Parti
Direttiva 2011/65/UE
EN IEC 63000:2018

Depositario della documentazione tecnica: OWIM GmbH & Co.KG

Firmato a nome e per conto di:

**OWIM GmbH & Co. KG, Stiftsbergstraße 1, 74167 Neckarsulm, Germania**

La presente dichiarazione di conformità è rilasciata sotto la sola responsabilità del produttore.

Traduzione della dichiarazione di conformità originale

Neckarsulm

Luogo

12.03.2024

Data

ppa. Stefan Haensel  
Firmatario autorizzato

ppa. Jens Buchheim  
Firmatario autorizzato

IT



<b>A felhasznált piktogramok/szimbólumok listája</b> .....	Oldal 186
<b>Bevezető</b> .....	Oldal 187
Rendeltetésszerű használat .....	Oldal 187
A csomagolás tartalma .....	Oldal 187
Alkatrészlista .....	Oldal 187
Műszaki adatok .....	Oldal 188
<b>Általános biztonsági utasítások</b> .....	Oldal 189
Általános biztonsági utasítások elektromos szerszámokhoz .....	Oldal 189
Biztonsági utasítások járműcsavar-behajtókhoz .....	Oldal 193
A rezgés és a zaj csökkentése .....	Oldal 193
Teendők vészhelyzet esetén .....	Oldal 194
További kockázatok .....	Oldal 194
Biztonsági utasítások töltőkészülékekhez .....	Oldal 194
<b>Első használat előtt</b> .....	Oldal 195
A termék kicsomagolása .....	Oldal 195
Tartozékok .....	Oldal 195
Az akkumulátorcsomag feltöltése .....	Oldal 196
Az akkumulátorcsomag behelyezése/kivétele .....	Oldal 197
Az akkumulátorcsomag töltöttségének ellenőrzése .....	Oldal 197
<b>Kezelés</b> .....	Oldal 197
Szerszám behelyezése és levétele .....	Oldal 197
A forgásirány beállítása .....	Oldal 197
A nyomaték beállítása .....	Oldal 197
Be- és kikapcsolás .....	Oldal 198
A sebesség szabályozása .....	Oldal 198
LED munkalámpa .....	Oldal 198
Övcsat .....	Oldal 198
Utasítások a munkához .....	Oldal 198
Különbségek a csavarhúzó és az ütvecsavarozók között .....	Oldal 199
<b>Tisztítás és ápolás</b> .....	Oldal 199
Karbantartás .....	Oldal 199
Javítás .....	Oldal 199
Tárolás .....	Oldal 200
Szállítás .....	Oldal 200
<b>Mentesítés</b> .....	Oldal 200
<b>Garancia</b> .....	Oldal 201
Garanciális ügyek lebonyolítása .....	Oldal 201
<b>Szerviz</b> .....	Oldal 201
<b>EU-megfelelőségi nyilatkozat</b> .....	Oldal 202

## A felhasznált piktogramok/szimbólumok listája

	<p>Ez a szimbólum arra utal, hogy a termék használata során figyelembe kell venni a kezelési útmutatóban leírtakat.</p>	 <p>Alkatrészek cseréje és tisztítás előtt, valamint ha a terméket nem használja, kapcsolja ki és vegye ki belőle az akkumulátorcsomagot.</p>
	<p><b>FIGYELMEZTETÉS!</b> – Közepes kockázati szintű veszélyre utal, melyet ha nem kerülnek el, az halálesethez vagy súlyos sérüléshez vezethet (pl. áramütés kockázata)</p>	 <p>Az akkumulátorcsomagot óvja a hőtől, valamint a tartós és erős napfénytől.</p>
	<p><b>VIGYÁZAT!</b> – Alacsony kockázati szintű veszélyre utal, melyet ha nem kerülnek el, az könnyebb vagy mérsékelt sérüléshez vezethet (pl. forrázásveszély)</p>	 <p>Az akkumulátorcsomagot óvja a víztől és a nedvességtől.</p>
	<p><b>FIGYELEM!</b> – Lehetséges anyagi károokra hívja fel a figyelmet (pl. rövidzárlat veszélye)</p>	 <p>Az akkumulátorcsomagot óvja a tűztől.</p>
	<p>Figyelmeztetés – Forró felületek!</p>	 <p>II. védelmi osztály (kettős szigetelés)</p>
	<p>Váltóáram/-feszültség</p>	 <p>Biztosíték</p>
	<p>Egyenáram/-feszültség</p>	 <p>Viseljen fülvédőt!</p>
	<p>A CE-jelzés azt jelzi, hogy a termék megfelel a rá vonatkozó EU előírásoknak.</p>	  <p>Biztonsági utasítások Kezelési utasítások</p>

# AKKUS ÜTVEFÚRÓ 20 V

## ● Bevezető

Gratulálunk új termékének vásárlása alkalmából. Ezzel a döntésével vállalatunk értékes terméke mellett döntött. A használati utasítás ezen termék része. A biztonságra, a használatára és a megsemmisítésre vonatkozó fontos tudnivalókat tartalmazza. A termék használata előtt ismerje meg az összes használati és biztonsági tudnivalót. A terméket csak a leírtak szerint és a megadott felhasználási területeken alkalmazza. A termék harmadik személy számára való továbbadása esetén kézbesítse vele annak a teljes dokumentációját is.

## ● Rendeltetészerű használat

- Ez az akkus ütvefúró (a későbbiekben „termék” vagy „elektromos szerszám”) csavarok, csapszegek és anyák ütvecsavarozóval történő be- és kicsavarására szolgál.
- A terméket csak felnőttek használhatják, akik elolvasták és megértették az ebben a használati útmutatóban leírt utasításokat és figyelmeztetéseket. A saját tetteikért a felhasználók felelősek.
- A termék más használati módjai, módosításai nem rendeltetészerűnek minősülnek és életveszély, sérülések és károk kockázatával járnak.
- A gyártó nem vállal felelősséget a nem rendeltetészerű használatból eredő károkért.
- A terméket nem üzleti felhasználásra, vagy egyéb alkalmazásra szánták.

## ● A csomagolás tartalma

### ▲ FIGYELMEZTETÉS!

- ▶ A termék és a csomagolóanyagok nem játékszerek! Gyermek nem játszhatnak a műanyag zacskókkal, fóliákkal és az apró alkatrészekkel! Lenyelés és fulladás veszélye!

- 1 Akkus ütvefúró
- 4 Dugókulcs (17 mm, 19 mm, 21 mm, 23 mm)
- 1 Övcsat (felszerelve)
- 1 Tartókoffer
- 1 Használati útmutató

## ● Alkatrészlista

(A ábra)

- 1 Szerszámbefogó
- 2 Borítás
- 3 Szellőzőnyílás
- 4 Forgásirány-kapcsoló
- 5 LED munkalámpa
- 6 Nyomatékgomb
- 7 Fogó
- 7a Övcsat
- 8 Be-/kikapcsoló gomb

(B ábra)

- 9 Akkumulátorcsomag \*
- 10  gomb (töltöttségi szint)
- 11 Töltöttségjelző LED-ek (piros/narancssárga/zöld)
- 12 Az akkumulátorcsomag kioldógombja

(C ábra)

- 13 Elektromos vezeték csatlakozóval
- 14 Töltőkészülék (gyorstöltő készülék) \*
- 15 Töltési LED – Piros
- 16 Töltési LED – Zöld

\* Az akkumulátorcsomag és a töltőkészülék nincs mellékelve.

(D ábra)

- 17 Tartókoffer
- 18 Dugókulcs 23 mm
- 19 Dugókulcs 21 mm
- 20 Dugókulcs 19 mm
- 21 Dugókulcs 17 mm

## ● Műszaki adatok

Akkus ütevfűró	PASSK 20-Li C2
Modellszám:	HG11293
Névleges feszűlttség:	20 V ===
űresjárati sebesség $n_0$ :	0–2300 min <sup>-1</sup>
Maximális forgatónyomaték: – Forgás az óramutató járásával megegyező irányban: – Forgás az óramutató járásával ellenkező irányban:	400 N m  400 N m
Szerszámartó:	1/2" négyszűges

Akkumulátorcsomag *	PAP 20 B3
Modellszám:	HG08981
Tűpus:	Lítium-ion
Névleges feszűlttség:	20 V ===
Kapacitás:	4 Ah
Energiaérték:	80 Wh
Cellák száma:	10

\* Az akkumulátorcsomag és a töltőkészűlék nincs mellékelve.

Gyorstűtű készűlék *	PLG 20 C3
Modellszám:	
– VDE csatlakozó:	HG08983
– BS csatlakozó:	HG08983-BS
<b>Bemenet:</b>	
Névleges feszűlttség:	230–240 V~
Névleges frekvencia:	50 Hz
Névleges teljesűtmény:	120 W
<b>Kimenet:</b>	
Névleges feszűlttség:	21,5 V ===
Tűtési áram:	4,5 A
Védelmi osztály:	II/□
Biztosíték (belső):	3,15 A/  T3,15A

\* Az akkumulátorcsomag és a töltőkészűlék nincs mellékelve.

## Ajánlott környezeti hőmérséklet

Tűtés közben:	+4 °C és +40 °C között
Működés közben:	-20 °C és +50 °C között
Tárolásnál:	0 °C és +45 °C között

## Zajkibocsajtási értékek

A zajszint meghatározása az EN 62841 szerint történt. Az elektromos szerszám A besorolásű zajszintje a felhasználónál tipikusan:

Hangnyomásszint $L_{pA}$ :	85,8 dB
Bizonytalanság $K_{pA}$ :	3 dB
Hangteljesűtményszint $L_{WA}$ :	93,8 dB
Bizonytalanság $K_{WA}$ :	3 dB

## Rezgési értékek

A rezgési összérték (háromirányú vektorösszeg) megállapítása az EN 62841 szerint történt:

Ütvecsavarozás $a_{rh}$ :	4,066 m/s <sup>2</sup>
Bizonytalanság K:	1,5 m/s <sup>2</sup>

### FIGYELMEZTETÉS!



Viseljen fülvédőt!

### MEGJEGYZÉS

- ▶ A megadott rezgés kibocsátási összérték és a megadott zajkibocsátási érték egy szabványos vizsgálati eljárás során volt megmérve, és alkalmazható egy elektromos szerszám összehasonlítására más szerszámmal.
- ▶ A megadott rezgés kibocsátási összérték és a megadott zajkibocsátási érték alkalmazható a terhelés előzetes felbecslésére is.

### FIGYELMEZTETÉS!

- ▶ A rezgés- és zajkibocsátási érték az elektromos szerszám tényleges használata közben eltérhet a megadott értéktől, az elektromos szerszám használati típusától és módjától, különösképpen a megmunkálandó munkadarab típusától függően.
- ▶ Próbálja a rezgési és a zajterhelést minél kisebbre csökkenteni. A rezgési terhelés csökkentése érdekében többek között a szerszám használata során viseljen kesztyűt, valamint csökkentse a munkaidőt. Ehhez a működési ciklus minden részét figyelembe kell venni (például amikor az elektromos szerszám kikapcsolt állapotban van, vagy amikor be van kapcsolva, de nincs terhelés alatt).



## Általános biztonsági utasítások

- **Általános biztonsági utasítások elektromos szerszámokhoz**

### FIGYELMEZTETÉS!



**Olvasson el minden, ehhez az elektromos szerszámhoz mellékelt biztonsági utasítást, figyelmeztetést, ábrát és műszaki adatot.** Az alábbi figyelmeztetések figyelmen kívül hagyása áramütéshez, tüzesettséghez és/vagy súlyos sérülésekhez vezethet.

### **Őrizzen meg minden biztonsági utasítást és figyelmeztetést biztonságos helyen későbbi használatra.**

A biztonsági utasításokban használt „elektromos szerszám” kifejezés hálózati áramról működő (hálózati kábellel rendelkező) és akkumulátorral működő (hálózati kábel nélküli) elektromos szerszámokra vonatkozik.

### **Munkahelyi biztonság**

- A munkaterület legyen mindig tiszta és jól megvilágított.** A rendetlenség vagy a rossz fényviszonyok balesetekhez vezethetnek.
- Az elektromos szerszámot ne használja robbanásveszélyes környezetben, ahol gyúlékony folyadékok, gázok vagy porok találhatóak.** Az elektromos szerszámok szikrákat keltenek, mely a port vagy a gázokat meggyújthatják.
- Az elektromos szerszám használata során tartsa a gyermekeket és az egyéb személyeket távol.** Ha megzavarják, elveszítheti az elektromos szerszám feletti uralmát.

## Elektromos biztonság

- a) **Az elektromos szerszám hálózati csatlakozójának illenie kell a konnektorba. Ne módosítsa a csatlakozót. Ne használjon adapteres csatlakozódugaszít földelt elektromos szerszámokkal.**  
A módosítás nélküli csatlakozók és a megfelelően illeszkedő konnektorok használatával csökken az áramütés kockázata.
- b) **Kerülje a testi érintkezést olyan földelt felületekkel, mint például csövek, fűtőberendezések, sütők vagy hűtőszekrények.** Az áramütés veszélye megnő, ha a teste földelve van.
- c) **Az elektromos szerszámokat tartsa esőtől, nedvességtől távol.** Ha az elektromos szerszám belsejébe víz jut be, az növeli az áramütés kockázatát.
- d) **Az elektromos vezetékét kizárólag rendeltetésének megfelelően használja, azzal ne szállítsa vagy akassza fel az elektromos szerszámot, illetve ne használja a hálózati csatlakozó kihúzására a konnektorból. Az elektromos vezetékét óvja a hőtől, olajoktól, éles sarkoktól vagy mozgó alkatrészekről.** A sérült vagy összetekeredett elektromos vezetékek növelik az áramütés kockázatát.
- e) **Ha az elektromos szerszámot kültéren használja, csak olyan hosszabbítót használjon, mely kültéri használatra alkalmas.** Egy kültéri használatra alkalmas hosszabbító használata csökkenti az áramütés kockázatát.
- f) **Ha elkerülhetetlen, hogy az elektromos szerszámot nedves környezetben használják, használjon egy maradékáram-megszakítót (RCD).** Maradékáram-megszakító használata csökkenti az áramütés kockázatát.

## Személyes biztonság

- a) **Az elektromos szerszám használata során legyen körültekintő, figyeljen arra, mit tesz, dolgozzon tudatosan.** Ne használjon elektromos szerszámokat kábítószert, alkoholt vagy gyógyszereket használata alatt. Az elektromos szerszám használata során csupán egy pillanatnyi figyelmetlenség is súlyos sérülésekhez vezethet.
- b) **Viseljen személyes védőfelszerelést és mindig hordjon védőszemüveget.** A személyes védőfelszerelés, például pormaszok, csúszásmentes biztonsági cipő, védősisak vagy fülvédő - az elektromos szerszám használatától függően - lecsökkenti a sérülések kockázatát.
- c) **Ügyeljen arra, hogy az elektromos szerszám ne tudjon akaratlanul elindulni. Mielőtt az elektromos szerszámot az elektromos hálózatra és/vagy akkumulátorhoz csatlakoztatná, kézbe venné vagy mozgatná, ellenőrizze, hogy az ki van-e kapcsolva.** Ha az elektromos szerszám szállítása során az ujját a bekapcsológombon tartja, illetve ha az elektromos szerszám bekapcsolt állapotban van és az elektromos hálózatra csatlakozik, az balesetekhez vezethet.
- d) **Az elektromos szerszám bekapcsolása előtt a beállító szerszámokat, csavarkulcsokat távolítsa el.** Ha egy szerszám vagy egy kulcs az elektromos szerszám egy forgó részébe kerül, az sérüléseket okozhat.
- e) **Kerülje a szokatlan testhelyzeteket. Álljon biztosan és mindig őrizze meg az egyensúlyát.** Így képes lesz az elektromos szerszámot szokatlan helyzetekben is az irányítása alatt tartani.



- f) **Viseljen megfelelő ruházatot. Ne viseljen laza ruházatot vagy ékszereket. Tartsa a haját és a ruházatát a mozgó alkatrészekről távol.** A laza ruházatot, ékszereket vagy haját a készülék mozgó részei elkapathatják.
- g) **Ha porszívó- vagy gyűjtőberendezések vannak beszerelve, azok csatlakoztatása és használata legyen megfelelő.** A porszívó berendezések használata csökkenti a por okozta kockázatokat.
- h) **Kerülje a hamis biztonságérzetet, és ne hagyja figyelmen kívül az elektromos szerszámokra vonatkozó biztonsági szabályokat akkor sem, ha a gyakori használatnak köszönhetően azok kezelésében már tapasztalt.** A figyelmeztelen kezelés a pillanat törtrésze alatt is sérülésekhez vezethet.





#### **Az elektromos szerszám használata és kezelése**

- a) **Ne terhelje túl az elektromos szerszámot. Az adott munkához az arra alkalmas elektromos szerszámot használja.** A megfelelő elektromos szerszám jobban és biztonságosabban dolgozhat, ha azt a megfelelő teljesítmény-tartományon belül használja.
- b) **Ne használjon meghibásodott kapcsolóval rendelkező elektromos szerszámot.** Ha egy elektromos szerszámot nem lehet be- vagy kikapcsolni, az veszélyes és szerelésre szorul.
- c) **A készülék beállítási műveletei, szerszámberetétek cseréje valamint az elektromos szerszám tárolása előtt húzza ki a hálózati csatlakozót a konnektorból és/vagy vegye ki a kivehető akkumulátort.** Ezzel az óvintézkedéssel megelőzi az elektromos szerszám akaratlan bekapcsolását.
- d) **A használaton kívüli elektromos szerszámokat tartsa gyermekek számára nem elérhető helyen. Ne hagyja, hogy az elektromos szerszámot olyan személyek használják, akik azzal kapcsolatban nem rendelkeznek tapasztalattal vagy nem olvasták el ezeket az utasításokat.** Az elektromos szerszámok tapasztalatlan kezekben veszélyesek.
- e) **Ápolja az elektromos szerszámokat és a szerszámberéteit gondosan. Ellenőrizze a mozgó részek kifogástalan működését, hogy azok nem ragadnak-e be, hogy vannak-e törött vagy sérült alkatrészek, és hogy az elektromos szerszám működését semmi sem befolyásolja. A sérült alkatrészeket az elektromos szerszám használatba vétele előtt meg kell javíttatni.** Sok baleset okozója az elektromos szerszámok gondatlan karbantartása.
- f) **Gondoskodjon a vágószerszámok élességéről és tisztaságáról.** A gondosan ápolta, éles pengékkel rendelkező vágószerszámok kevésbé hajlamosak a beragadásra, és könnyebben irányíthatóak.

- g) **Az elektromos szerszámot, annak alkatrészeit, szerszámbetéiteit stb. ezen útmutató szerint használja. Ennek során vegye figyelembe a munka körülményeit és az elvégzendő feladatot.** Az elektromos szerszámok nem rendeltetészerű használata veszélyes helyzetekhez vezethet.
- h) **Tartsa a fogantyúkat és a fogófelületeket szárazon, tisztán, olajoktól és zsíradékoktól mentesen.** A csúszós fogantyúk és fogófelületek miatt nem biztosítható az elektromos szerszám biztonságos kezelése és irányítása váratlan helyzetekben.

### **Az akkumulátoros szerszám használata és kezelése**

- a) **Akkumulátoros szerszámokat csak olyan töltőkészülékekkel töltsön fel, melyeket a gyártó ajánl.** Egy olyan töltőkészülék, mely csak bizonyos típusú akkumulátorokhoz alkalmas, más akkumulátorokkal történő használat esetén tűzveszélyt okozhat.
- b) **Az elektromos szerszámokban csak a hozzájuk készült akkumulátorokat használja.** Más akkumulátorok használata sérülésekhez és tűzveszélyhez vezethet.
- c) **A használaton kívüli akkumulátorokat tartsa iratkapcsoktól, pénzérméktől, kulcsoktól, szögektől, csavaroktól vagy más olyan kisméretű fém tárgytól távol, melyek összekötését hozhatnak létre a csatolópontok között.** Az akkumulátor csatolópontjai közötti rövidzárlat égési sérülésekhez vagy tűzesethez vezethet.
- d) **Helytelen használat esetén az akkumulátor kifolyhat. Kerülje az érintkezést a folyadékkal. Akaratlan érintkezés esetén öblítse le vízzel. Ha a folyadék a szembe kerül, további orvosi segítségre is szükség van.** A kilépő akkumulátorfolyadék bőrirritációkat és égési sérüléseket okoz.
- e) **Ne használjon sérült vagy módosított akkumulátorokat.** A sérült vagy módosított akkumulátorok előre nem látható módon viselkedhetnek, és tűzesetet, robbanást vagy sérüléseket okozhatnak.
- f) **Az akkumulátort ne tegye ki tűznek vagy magas hőmérsékleteknek.** A tűz vagy a +130 °C feletti hőmérséklet robbanáshoz vezethet.
- g) **Kövesse a töltésre vonatkozó utasításokat, és soha ne töltsön az akkumulátort vagy az akkumulátoros szerszámot a kezelési útmutatóban megadott hőmérsékleti tartományon kívül.** A helytelen vagy a megengedett hőmérsékleti tartományon kívüli töltés tönkretelheti az akkumulátort, valamint tűzeset veszélyével jár.

	<p><b>VIGYÁZAT! ROBBANÁS KOCKÁZATA! Soha ne töltsön fel nem újratölthető elemeket.</b></p>
  	<p><b>Az akkumulátort óvja a hőtől, pl. a tartós napfénytől, tűztől, víztől és nedvességtől is.</b> Robbanás kockázata áll fenn.</p>

## Javítás

- a) **Az elektromos szerszám javítási munkálatait bízza képzett szakemberre, és csak eredeti pótalkatrészeket használjon.** Így gondoskodhat az elektromos szerszám biztonságos működésének megőrzéséről.
- b) **Soha ne próbálja az akkumulátort megjavítani, ha az megsérült.**  
Az akkumulátorok karbantartási munkálatait csak a gyártó vagy annak a meghatalmazott ügyfélszolgálatá végezheti.
- **Biztonsági utasítások járműcsavar-behajtókhoz**
- a) **Az elektromos szerszámot csak a szigetelt fogófelületeinél tartsa, ha olyan munkákat végez, melyek során a csavar rejtett elektromos vezetékeket érhet.** Feszültség alatt lévő vezetékkel történő érintkezés során a készülék fém részei is feszültség alá kerülnek, ami áramütéshez vezethet.
- b) **Tartsa a kezeit a forgó alkatrésztől távol. Mielőtt az elektromos szerszámot letenné, várja meg, míg az teljes mértékben leáll.** Sérülésveszély áll fenn.
- c) **Közvetlenül megmunkálás után ne érintse meg a szerszámbetétet vagy a munkadarabot.** Az alkatrészek még forróak lehetnek, és égési sérüléseket okozhatnak.
- d) **Azonnal kapcsolja ki az elektromos szerszámot, ha a szerszámbetét túlterhelés vagy a munkadarab beragadása miatt elakad.** Az uralom elvesztése sérülésekhez vezethet.
- e) **Rögzítse a munkadarabot.** Szorítóeszközökkel vagy satuval a munkadarabokat biztosabban lehet megtartani, mint kézzel.

- f) **Ha az ütvecsavarozót puhább anyagokon, például alumíniumon vagy hasonló anyagokon használja, a csavar túl szoros meghúzása esetén a menet vagy a csavaranya megsérülhet.**
- g) **Védje magát és másokat, beleértve a közvetlen közelben tartózkodó személyeket is, az egészségkárosodások elkerülése érdekében szükséges óvintézkedések vagy elővigyázatossági lépések megtételével.**
- h) **Ne használjon olyan tartozékokat, melyeket nem a PARKSIDE javasol.**  
Az áramütéshez és tűzesethez vezethet.

## ● A rezgés és a zaj csökkentése

Csökkentse a használati időt, alkalmazzon kevesebb rezgéssel és zajjal járó használati módokat, valamint viseljen személyes védőfelszerelést, ezzel csökkentve a rezgés és a zaj hatásait.

Az alábbi intézkedések segítenek a rezgések és a zaj okozta ártalmak csökkentésében:

- A terméket kizárólag rendeltetészerűen, az ebben az útmutatóban leírtak szerint használja.
- Ügyeljen a termék kifogástalan állapotára és gondoskodjon a megfelelő karbantartásról.
- Tartsa a terméket határozottan a fogóinál, illetve fogófelületeinél.
- A termék karbantartását végezze az utasításoknak megfelelően, továbbá ne feledkezzen meg az elégséges kenésről sem (ahol ez szükséges).
- A munkafolyamatot tervezze meg úgy, hogy a nagyobb rezgési értékű termékekkel végzett munka nagyobb időintervallumra tudjon eloszlni.

## ● Teendők vészhelyzet esetén

Ismerkedjen meg a termék használatával ennek az útmutatónak a segítségével. Tartsa észben a biztonsági utasításokat, és minden esetben kövesse azokat. Ez segít elkerülni a kockázatokat és veszélyeket.

- A termék használata során legyen mindig éber, így időben képes lesz a veszélyek felismerésére és kezelésére. A gyors beavatkozás segít megelőzni a súlyos személyi sérüléseket és anyagi károkat.
- Hibás működés esetén azonnal kapcsolja ki a terméket és vegye ki az akkumulátorsomagot. Vizsgáltsa meg és szükség szerint szereltesse meg egy képzett szakemberrel, mielőtt újra használná.

## ● További kockázatok

Még akkor is megmarad a személyi sérülések és anyagi károk potenciális veszélye, ha a terméket az előírásoknak megfelelően használja. A termék felépítéséből és kialakításából adódóan többek között az alábbi veszélyekkel lehet számolni:

- A mozgó alkatrészek vagy a forró felületek okozta sérülések.
- Halláskárosodás, ha nem visel megfelelő fülvédőt.
- A kezek és a karok rezgésével járó egészségügyi kockázatok, amennyiben a készüléket hosszabb ideig használják, illetve a kezelése és a karbantartása nem szakszerűen történik.

## MEGJEGYZÉS



- ▶ A termék működés közben elektromágneses teret kelt! Ez a tér bizonyos körülmények között hatással lehet aktív vagy passzív orvosi implantátumok működésére!

## MEGJEGYZÉS

- ▶ A súlyos vagy halálos sérülések kockázatának csökkentése érdekében az orvosi implantátumokkal rendelkező személyek érdeklődjenek orvosuknál vagy az orvosi implantátum gyártójánál, mielőtt a terméket használnák!

## ● Biztonsági utasítások töltőkészülékekhez

- A készüléket akkor használhatják 8 éves és afeletti gyermekek, csökkent testi, érzékszervi vagy szellemi képességű, valamint megfelelő tapasztalattal és tudással nem rendelkező személyek, ha számukra felügyeletet biztosítanak vagy ha utasításokat kapnak a készülék biztonságos használatával kapcsolatban és megértik az azzal járó veszélyeket. A gyermekek nem játszhatnak a készülékkel. A tisztítást és a felhasználói karbantartást nem végezhetik gyermekek felügyelet nélkül.
- Ne töltsön újra nem újratölthető akkumulátorokat. Ennek az utasításnak a figyelmen kívül hagyása kockázatokkal jár.

- Ha az elektromos vezeték megsérül, a kockázatok elkerülése érdekében azt a gyártónak, az ügyfélszolgálatának, vagy egy annak megfelelő képzettségű szakembernek kell kicserélnie.
  - Óvja az elektromos részeket a nedvességtől. Az áramütés elkerülése érdekében ezeket ne merítse vízbe vagy más folyadékokba. A készüléket soha ne tartsa folyó víz alá. Kövesse a tisztításra, karbantartásra és javításra vonatkozó utasításokat.
-  A készülék csak beltéri használatra alkalmas.
-  **FIGYELEM!** A töltőkészülék kizárólag az alábbi típusú akkumulátorcsomagok feltöltésére használható:

/// PARKSIDE® 20 V akkumulátorcsomag		
PAP 20 B1	2 Ah	5 cella
PAP 20 B3	4 Ah	10 cella
PAPS 204 A1	4 Ah	5 cella
PAPS 208 A1	8 Ah	10 cella

#### Használható akkumulátorcsomagok és töltőkészülékek

<b>Akkumulátorcsomag:</b>	/// PARKSIDE® X 20 V Team
<b>Töltőkészülék:</b>	/// PARKSIDE® X 20 V Team

Ügyfeleink kompatibilis csereakkumulátorokat és töltőkészülékeket a [www.optimex-shop.com](http://www.optimex-shop.com) oldalról szerezhetnek.

### ● **Elő használat előtt**

#### ● **A termék kicsomagolása**

1. Vegye ki a terméket a csomagolásból, és távolítsa el az összes csomagolóanyagot és védőfóliát.
2. Ellenőrizze, hogy minden alkatrész megvan-e, és hogy a csomagolás minden alkatrészt tartalmaz-e (lásd „A csomagolás tartalma”).
3. Ellenőrizze, hogy a termék és minden alkatrész jó állapotban van-e. Ha sérülést vagy hibát talál, ne használja a terméket, hanem járjon el a „Garancia” c. fejezetben leírtak szerint.

### ● **Tartozékok**

#### **MEGJEGYZÉS**

- ▶ Ez a használati útmutató a tartozékokra és azok használatára vonatkozó információkat és javaslatokat tartalmaz. Az ábrázolt tartozékok nincsenek a csomagolásban, hanem a termék használatának további lehetőségeit hivatottak bemutatni.
- A termék biztonságos és helyes üzemeltetéséhez az alábbi tartozékokat ajánljuk:

Tartozékok	Funkció
Ütvecsavarozó bitfeltétek	<ul style="list-style-type: none"> <li>□ Különösen a termék által keltett magas nyomatékhoz tervezve.</li> <li>□ Gondoskodjon arról, hogy egy bitfeltétből több mérettel is rendelkezzen a különböző méretű csapszegekhez és csavaranyákhoz.</li> </ul>

Tartozékok	Funkció
Bitösszababítók	Hasznosak a mélyebben fekvő vagy nehezen hozzáférhető csapszegek eléréséhez.
Kardán csuklók	Biztosítja a termék rugalmasságát a pozicionálás során. Lehetővé teszi a különböző szögekben álló csapszegek elérését.
Védőruházat	<input type="checkbox"/> Az elektromos szerszámok használata során védőszemüveg és fülvédő használata elengedhetetlen. <input type="checkbox"/> A magas nyomaték nagy zajt kelthet, és szennyeződések vagy olajspriccenések is előfordulhatnak.
Nyomatékkulcsok/-rudak	Ha olyan feladatokon dolgozik, amelyek meghatározott nyomatékot igényelnek, a nyomatékkulcsok vagy -rudak segíthetnek a pontos és egyenletes eredmények elérésében.

- Ezeket a tartozékokat szakboltban vásárolhatja meg. A vásárlás során tartsa szem előtt a termék műszaki követelményeit (lásd a „Műszaki adatok” című részt).
- Ha bizonytalan, kérdezzen meg egy szakképzett szakembert, vagy kérjen tanácsot egy megbízható kereskedőtől.

## ● Az akkumulátorcsomag feltöltése

(C ábra)

### MEGJEGYZÉS

- ▶ Az akkumulátorcsomagot **9** bármikor töltheti anélkül, hogy ezzel csökkentené az élettartamát.
- ▶ Az akkumulátorcsomag **9** a töltés megszakítása esetén nem károsodik.
- Üzembehelyezés előtt: Töltse fel az akkumulátorcsomagot **9**, ha a töltöttségi szintje közepes, vagy alacsony (lásd „Az akkumulátorcsomag töltöttségének ellenőrzése” c. részt).
- A töltési LED-ek (piros **15** és zöld **16**) mutatják a töltőkészülék **14** és az akkumulátorcsomag **9** állapotát.

LED	Állapot
A piros színű LED lámpa világít	Az akkumulátorcsomag töltés alatt van
A zöld színű LED lámpa világít	Az akkumulátorcsomag teljesen fel van töltve
A zöld színű LED és a piros színű LED villog	Az akkumulátorcsomag meghibásodott
A piros színű LED lámpa villog	Az akkumulátorcsomag túl hideg vagy túl meleg
A zöld színű LED lámpa világít (akkumulátorcsomag nélkül)	A töltőkészülék üzemkész

1. Helyezze be az akkumulátorcsomagot **9** a töltőkészülékbe **14**.
2. Dugja be a töltőkészülék elektromos csatlakozóját **13** egy megfelelő konnektorba.
3. Amikor az akkumulátorcsomag **9** feltöltődött:
  - Húzza ki a töltőkészülék elektromos csatlakozóját **13** a konnektorból.
  - Vegye ki az akkumulátorcsomagot **9** a töltőkészülekből **14**.

## ● Az akkumulátorcsomag behelyezése/kivétele

### Az akkumulátorcsomag behelyezése

1. Tolja rá az akkumulátorcsomagot **9** a fogóra **7**.
2. Ügyeljen arra, hogy az akkumulátorcsomag **9** a helyére kattanjon.

### Az akkumulátorcsomag kivétele

1. Nyomja meg az akkumulátorcsomag **9** kioldógombját **12**.
2. Húzza le az akkumulátorcsomagot **9** a fogóról **7**.

## ● Az akkumulátorcsomag töltöttségének ellenőrzése

(B ábra)

- Az akkumulátorcsomag töltöttségének ellenőrzése: Nyomja meg a  **10** gombot.  
A töltöttségjelző LED-ek **11** jelzik a töltöttséget az alábbiak szerint:

Szín	Töltöttségi szint
Piros/narancssárga/zöld	Teljes
Piros/narancssárga	Közepes
Piros	Alacsony

## ● Kezelés

### FIGYELMEZTETÉS! Sérülés kockázata!



Beállítások végzése előtt mindig kapcsolja ki a terméket és vegye ki az akkumulátorcsomagot **9**.

## ● Szerszám behelyezése és levétele

### Szerszám behelyezése

1. Válassza ki a kívánt dugókulcsot:
  - Dugókulcs, 17 mm **21**
  - Dugókulcs, 19 mm **20**
  - Dugókulcs, 21 mm **19**
  - Dugókulcs, 23 mm **18**

2. Tolja rá a dugókulcsot **18/19/20/21** a szerszámbefogóra **1**.

### Szerszám levétele

- Húzza ki dugókulcsot **18/19/20/21** a szerszámbefogóból **1**.

### MEGJEGYZÉS

- ▶ A szerszámbefogó **1** egy furattal rendelkezik. Ez lehetővé teszi egy zárscsap (nincs a csomagolásban) behelyezését egy lyukakkal ellátott ütvecsavarozó bit (nincs a csomagolásban) rögzítéséhez a négyszögletes csatlakozó megfelelő pozícióiban.

## ● A forgásirány beállítása

(E ábra)

### MEGJEGYZÉS

- ▶ A forgásirány-kapcsoló **4** használata: A terméknek kikapcsolt állapotban kell lennie, és teljesen le kell állnia.

- Állítsa a forgásirány-kapcsolót **4** a 3 állás egyikébe:

A forgásirány-kapcsoló <b>4</b> állása	Forgásirány
Bal	Az óramutató járásának megfelelő
Közép	A be-/kikapcsoló gomb <b>8</b> zárolva van
Jobb	Az óramutató járásával ellentétes irányban

## ● A nyomaték beállítása

### MEGJEGYZÉS

- ▶ A termék bekapcsoláskor a korábban alkalmazott nyomaték-beállítást használja.
- Az aktuális nyomaték leolvasása: Nyomja meg egyszer röviden a nyomatékgombot **6**.

- A nyomaték állítása: Nyomja meg a nyomatékgombot [6], többször egymás után, amíg a kívánt nyomatékot be nem állítja.

## ● Be- és kikapcsolás

### Bekapcsolás

- Tartsa lenyomva a be-/kikapcsoló gombot [8]. A behelyezett dugókulcs [18]/[19]/[20]/[21] forogni kezd.

### Kikapcsolás

- Engedje fel a be-/kikapcsoló gombot [8].

## ● A sebesség szabályozása

- A sebesség szabályozása lépésenként: Nyomja meg a be-/kikapcsoló gombot [8] gyengébben vagy erősebben.

Nyomás	Sebesség
Könnyű	Alacsony
Erős	Magas

## ● LED munkalámpa

### MEGJEGYZÉS

- ▶ A látás javítása rosszabb megvilágítású területeken: A termék egy LED munkalámpával [5] rendelkezik a közvetlen munkaterület megvilágításához.
- ▶ A termék kikapcsolása után: A LED munkalámpa [5] még kb. 10 másodpercig égve marad.
- A termék bekapcsolása után: A LED munkalámpa [5] azonnal égni kezd.

## ● Övcsat

(A ábra)

### ⚠ VIGYÁZAT! Sérülés kockázata!

- ▶ Mielőtt a terméket övre akasztaná: Tolja a forgásirány-kapcsolót [4] a középső állásba (zárt helyzet). Ez megakadályozza a termék akaratlan bekapcsolását.

- A termék övre akasztása: Használja az övcsatot [7a].

## ● Utasítások a munkához

### MEGJEGYZÉS

- ▶ A meghúzási nyomaték az alábbi tényezőktől függ:
  - a kiválasztott nyomaték-beállítás
  - a sebesség
  - a csavarok vagy anyacsavarok típusa
  - a rögzítendő anyag
  - a művelet időtartama
- ▶ A termék csavarok és anyacsavarok meghúzására kizárólag előzetes szerelési munkálatokhoz használható. Nem a termék éri el a csavar vagy anya kívánt célnyomatékát, hanem a célnyomatékra beállított nyomatékkulcs.
- ▶ Mindig ellenőrizze a ténylegesen elért meghúzási nyomatékot egy nyomatékkulcs segítségével.
- ▶ Ha hosszabb ideig használja a terméket: Működtesse a terméket kb. 10 másodpercig terhelés nélkül. A motor szellőztetése levegőt fúj az első hajtóműbe, hogy lehűtse azt.
- ▶ Az optimális ütőerő elérése érdekében ne gyakoroljon nyomást a csavarra/csavarányára.
- ▶ A szerelési munkálatok elvégzése: A csavarokra, csapszegekre, csavarányákra és speciális rögzítőelemekre vonatkozóan mindig kövesse a gyártó utasításait vagy iránymutatásait.
- ▶ A jármű kerékcseréje után: Ellenőrizze a kerékcavarokat vagy -anyákat a gyártó utasításainak vagy iránymutatásainak megfelelően. A kerékcavarokat vagy -anyákat kb. 50–100 km után húzza meg egy nyomatékkulcs segítségével.



## ● Különbségek a csavarhúzó és az ütvecsavarozók között

A megfelelő szerszám kiválasztásának megkönnyítése érdekében az alábbi táblázat szemlélteti a csavarhúzó és ütvecsavarozók közötti különbségeket:

	<b>Csavarhúzó</b>	<b>Ütvecsavarozó</b>
<b>Cél:</b>	Csavarok meghúzása és kilazítása különböző anyagokban.	Csavaranyák és csavarok meghúzása és kilazítása, különösen gépjárműveken végzett munkálatok során.
<b>Nyomaték:</b>	Mérsékelt nyomaték sokoldalú alkalmazásokhoz.	Magas nyomaték igényesebb alkalmazásokhoz.
<b>A befogó tokmány típusa:</b>	Különböző csavarbitek berögztítéséhez.	Négyszögös meghajtás a dugókulcsok közvetlen rögzítéséhez.
<b>Ütőmechanizmus:</b>	Szabványos forgatási mechanizmus.	Gyors nyomatéklöketeget használ a gyors meghúzáshoz és kilazításhoz.
<b>Sokoldalúság:</b>	Könnyebb rögzítési munkákhoz használható.	Igényes rögzítési feladatokra specializálódik, kevésbé sokoldalú, mint a fúrógép.

## ● Tisztítás és ápolás

### **FIGYELMEZTETÉS! Sérülés kockázata!**



Beállítások végzése előtt mindig kapcsolja ki a terméket és vegye ki az akkumulátorcsomagot <sup>9</sup>.

### **MEGJEGYZÉS**

- ▶ A termék tisztításához ne használjon vegyszer alapú, lúgos, maró hatású, vagy egyéb agresszív tisztító- vagy fertőtlenítőszeret, mert ezek károsíthatják a felületeket.
- Ne hagyja, hogy a termékbe folyadékok jussanak.
- A terméket mindig tartsa tisztán, szárazon, olajtól és zsiradékoktól mentesen.
- Minden használat után és tárolás előtt: Távolítsa el az idegen tárgyakat a termékből.
- A rendszeres és alapos tisztítás biztonságossá teszi a termék használatát és meghosszabbítja annak élettartamát is.
- A terméket tisztítsa egy száraz ruhával.

- A nehezen hozzáférhető helyeken használjon egy puha kefét.
- Különösen a szellőzőnyílásokat <sup>3</sup> tisztítsa meg minden használat után egy ruha vagy egy puha kefe segítségével. A szellőzőnyílásoknak mindig szabadon kell maradniuk.

## ● **Karbantartás**

- Minden használat előtt és után: Ellenőrizze a terméket és a tartozékokat, hogy azok nincsenek-e elkopva vagy nem sérültek-e meg. Szükség esetén az elkopott vagy sérült tartozékokat cserélje ki. Vegye figyelembe a műszaki követelményeket is (lásd a „Műszaki adatok” c. részt).

## ● **Javítás**

- A termék nem tartalmaz olyan alkatrészeket, amelyeket a felhasználó javíthat.
- A termék átvizsgálásához vagy javításához forduljon hivatalos javítóműhelyhez vagy egy annak megfelelő képzettségű személyhez.

## ● Tárolás

- Tisztítsa meg a terméket az előzőekben leírtak szerint.
- A terméket tartozékaival együtt tárolja sötét, száraz, fagymentes, jól szellőző helyen.
- A terméket mindig gyermekek számára nem elérhető helyen tárolja.
- Hosszú távú (3 hónapot meghaladó) tárolás esetén az ideális hőmérsékletnek +20 és +26 °C között kell lennie.
- A terméket tárolja a tartókofferében [17].

## Akkumulátorcsomag

- Hosszú távú tárolás előtt: Az akkumulátorcsomagot [9] csak részlegesen feltöltve tárolja. Az akkumulátorcsomagnak 40 és 60 % közötti töltöttségen kell lennie (a piros és narancssárga töltöttségjelző LED-ek [11] világítanak).
- Hosszabb távú tárolás esetén: Ellenőrizze az akkumulátorcsomag [9] töltöttségét körülbelül 3 havonta. Szükség esetén töltsze fel az akkumulátorcsomagot.

## ● Szállítás

- A terméket szállítsa a tartókofferében [17].
- Óvja a terméket az erős ütődésektől vagy rázkódásoktól, melyek a szállítás során a járművekben érhetik.
- Rögzítse a terméket, hogy az ne tudjon elcsúszni vagy eldőlni.

## ● Mentésítés

A csomagolás környezetbarát anyagokból készült, amelyeket a helyi újrahasznosító helyeken adhat le ártalmatlanítás céljából.



A hulladék elkülönítéséhez vegye figyelembe a csomagolóanyagban található jelzéseket. Ezek rövidítéseket (a) és számokat (b) tartalmaznak a következő jelentéssel: 1-7: műanyagok/20-22: papír és karton/80-98: kötőanyagok.

## Termék:



A termék, beleértve a tartozékokat és a csomagolóanyagokat is, újrahasznosítható, és a gyártó kiterjesztett felelőssége alá tartozik. A jobb hulladékkezelés érdekében az ábrán látható információk (szortírozási információk) alapján külön ártalmatlanítsa őket.

A Triman-logó csak Franciaországra vonatkozik.



A kiszolgált termék megsemmisítése lehetőségeiről lakóhelye illetékes önkormányzatánál tájékozódhat.



A környezete érdekében, ne dobja a kiszolgált terméket a háztartási szemétkébe, hanem adja le szakszerű ártalmatlanításra. A gyűjtőhelyekről és azok nyitvatartási idejéről az illetékes önkormányzatnál tájékozódhat.

A hibás vagy elhasznált elemeket/akkukat a 2006/66/EK irányelv és módosításai értelmében újra kell hasznosítani. Szolgáltatassa vissza az elemeket/akkukat és/vagy a terméket az ajánlott gyűjtőállomásokon keresztül.



**Környezeti károk az elemek/akkuk hibás megsemmisítése következtében!**

A megsemmisítés előtt vegye ki az elemeket/az akkumulátorcsomagot a termékből.

Az elemeket/akkukat nem szabad a háztartási szemétkébe dobni. Mérgező hatású nehézfémeket tartalmazhatnak és ezért különleges kezelést igénylő hulladéknak számítanak. A nehézfémek vegyjelei a következők: Cd = kadmium, Hg = higany, Pb = ólom. Ezért az elhasznált elemeket/akkukat egy közösségi gyűjtőhelyen adja le.

## ● **Garancia**

A terméket gondosan, szigorú minőségi előírások betartásával gyártottuk, és a szállítás előtt gondosan ellenőriztük. Anyag- vagy gyártási hibák esetén a termék eladójával szemben törvényes jogok illetik meg. Az Ön törvényes jogait az általunk alább meghatározott garancia semmilyen módon nem korlátozza.

Erre a termékre 3 év garanciát adunk a vásárlás dátumától számítva. A garancia idő a vásárlás dátumával kezdődik. Biztonságos helyen őrizze meg az eredeti vásárlói bizonylatot, mert ez a dokumentum szükséges a vásárlás bizonyításához.

A vásárláskor fennálló károkat és hiányosságokat a termék kicsomagolása után haladéktalanul jelezze.

Ha ezen a terméken a vásárlástól számított 3 éven belül anyag- vagy gyártási hibát észlel, választásunk szerint ingyenesen megjavítjuk vagy kicseréljük a terméket. A garancia idő nem hosszabbodik meg a helyette nyújtott szavatossági igény által. Ez a kicserélt vagy javított alkatrészekre is érvényes.

A garancia megszűnik, ha a termék megrongálták, ill. nem szakszerűen kezelték vagy végezték a karbantartást.

A garancia az anyag- és gyártási hibákra vonatkozik. Ez a garancia nem terjed ki azokra a termékalkatrészekre, amelyek normál kopásnak vannak kitéve, és ezért gyorsan kopó alkatrésznek minősülnek (pl. elemekre, akkumulátorokra, tömlőkre, tintapatronokra), illetve a törékeny alkatrészek sérülésére, pl. kapcsolókra vagy üveg alkatrészekre.

## ● **Garanciális ügyek lebonyolítása**

Ügyének gyors elintézhetsége céljából, kérjük kövesse az alábbi útmutatást:

Kérjük, kérdések esetére készítse elő a pénztárblokkot és a cikkszámot (IAN 449957\_2310) a vásárlás tényének az igazolására.

Kérjük, hogy a cikkszámot olvassa le a típustábláról, a gravírozásból, az Útmutató címdoldaláról (balra lent), illetve a hátoldalon, vagy a termék alján található matricáról.

Amennyiben működési hibák, vagy egyéb hiányosság lépne fel, előszöris vegye fel a kapcsolatot a következőkben megnevezett szervizek egyikével telefonon, vagy e-mailen.

A hibásnak ítélt terméket ezután a vásárlást igazoló blokk, valamint a hiba leírásának és keletkezési idejének mellékelésével díjmentesen postázhatja az Önnel közölt szervizcímre.

## ● **Szerviz**

**HU Szerviz Magyarország**

Tel.: 0680021536

E-mail: owim@lidl.hu

## ● EU-megfelelőségi nyilatkozat

### EU-MEGFELELŐSÉGI NYILATKOZAT (449957\_2310. sz.)

IAN: 449957\_2310  
Terméazonosító: "PARKSIDE" Akkus ütvefűró  
Típuszám: HG11293

A fent ismertetett nyilatkozat tárgya megfelel a vonatkozó uniós harmonizációs jogszabálynak:

2006/42/EK irányelve
2014/30/EU irányelve
2011/65/EU irányelve az összes kapcsolódó módosítással

Az alkalmazott harmonizált szabványokra hivatkozás vagy az azokra az egyéb műszaki leírásokra való hivatkozás, amelyekkel kapcsolatban megfelelőségi nyilatkozatot tettek:

Szám / vonatkozó részek
2006/42/EK irányelve
EN 62841-1:2015/A11:2022
EN 62841-2-2:2014
2014/30/EU irányelve
EN IEC 55014-1:2021
EN IEC 55014-2:2021

A fent ismertetett nyilatkozat tárgya megfelel az egyes veszélyes anyagok elektromos és elektronikus berendezésekben való alkalmazásának korlátozásáról szóló, 2011. június 8-i 2011/65 / EU európai parlamenti és tanácsi irányelvnek:

Szám / vonatkozó részek
2011/65/EU irányelve
EN IEC 63000:2018

A műszaki dokumentáció tulajdonosa: OWIM GmbH & Co.KG

A nyilatkozatot a nevében és megbízásában írták alá:

**OWIM GmbH & Co. KG, Stiftsbergstraße 1, 74167 Neckarsulm, Németország**

A jelen megfelelőségi nyilatkozatot a gyártó kizárólagos felelősségére bocsátják ki.

Az eredeti megfelelőségi nyilatkozat fordítása

Neckarsulm

Hely

12.03.2024

Dátum

ppa. Stefan Haensel  
meghatalmazott aláíró

ppa. Igns Buchheim  
meghatalmazott aláíró

HU



**OWIM GmbH & Co. KG**

Stiftsbergstraße 1  
74167 Neckarsulm  
GERMANY

Model No.: HG11293

Version: 06/2024



IAN 449957\_2310

