



STARTER-SET

DE AT CH

STARTER-SET

















Bedienungs- und Sicherheitshinweise

STARTER-SET

Verwendete Warnhinweise und Symbole	Seite	4
Einleitung	Seite	5
Bestimmungsgemäßer Gebrauch	Seite	5
Lieferumfang	Seite	6
Sie benötigen	Seite	6
Sicherheitshinweise	Seite	6
Teilebeschreibung	Seite	11
Technische Daten	Seite	13
Vor der ersten Verwendung	Seite	15
Gateway und App installieren und verwenden	Seite	16
Gateway anschließen	Seite	16
App installieren	Seite	17
Gateway und Mobilgerät koppeln	Seite	18
Gateway vom Mobilgerät entkoppeln	Seite	20
Erweiterte Funktionen	Seite	20
Antippen zum Ausführen / Automatisierung	Seite	26
Beispiel für Automatisierungseinstellungen	Seite	33
Gateway manuell zurücksetzen (Reset)	Seite	35
Synchronisierung mit Apple HomeKit	Seite	35
LED-Signale	Seite	37
Optional – Wandmontage (Gateway)	Seite	38
Fehlerbehebung	Seite	39
Glossar	Seite	40
Lampen/Fernbedienung installieren und verwenden	Seite	41
Inbetriebnahme (Fernbedienung)	Seite	41
Optional – Wandhalterung montieren (Fernbedienung)	Seite	41
Lampen und Mobilgerät koppeln	Seite	42
Produktgruppe erstellen	Seite	43
Produktgruppe entfernen	Seite	44
Fernbedienung und Mobilgerät koppeln	Seite	44
Lampe/Fernbedienung vom Mobilgerät entkoppeln	Seite	46
Ein-/Ausschalten	Seite	46
Einstellungen	Seite	46
Zeiteinstellungen	Seite	49
Erweiterte Funktionen	Seite	52
Lampe/Fernbedienung manuell zurücksetzen (Reset)	Seite	53
Fernbedienung	Seite	53
Fehlerbehebung	Seite	55
Reinigung, Entsorgung, Garantie, Konformitätserklärung	Seite	56
Reinigung und Pflege	Seite	56
Entsorgung	Seite	57
Garantie	Seite	58
Service	Seite	58
Vereinfachte EU-Konformitätserklärung	Seite	59

Verwendete Warnhinweise und Symbole

In der Bedienungsanleitung, der Kurzanleitung, den Sicherheitshinweisen und auf der Verpackung werden die folgenden Warnhinweise verwendet:

	<p>GEFAHR! Dieses Symbol mit dem Signalwort „Gefahr“ bezeichnet eine Gefährdung mit einem hohen Risikograd, die, wenn sie nicht vermieden wird, eine schwere Verletzung oder den Tod zur Folge hat.</p>		<p>Nennlebensdauer des Produkts</p>
	<p>WARNUNG! Dieses Symbol mit dem Signalwort „Warnung“ bezeichnet eine Gefährdung mit einem mittleren Risikograd, die, wenn sie nicht vermieden wird, eine schwere Verletzung oder den Tod zur Folge haben kann.</p>		<p>Umgebungstemperatur</p>
	<p>VORSICHT! Dieses Symbol mit dem Signalwort „Vorsicht“ bezeichnet eine Gefährdung mit einem niedrigen Risikograd, die, wenn sie nicht vermieden wird, eine geringe oder mäßige Verletzung zur Folge haben kann.</p>		<p>Verwenden Sie das Produkt nur in trockenen Innenräumen.</p>
	<p>ACHTUNG! Dieses Symbol mit dem Signalwort „Achtung“ zeigt die Gefahr einer möglichen Sachbeschädigung an.</p>		<p>Wechselstrom/-spannung</p>
	<p>HINWEIS: Dieses Symbol mit dem Signalwort „Hinweis“ bietet weitere nützliche Informationen.</p>		<p>Gleichstrom/-spannung</p>
	<p>Warnung: Lesen Sie die entsprechenden Sicherheitshinweise in der Bedienungsanleitung.</p>		<p>Lampenfassung</p>
	<p>Dieses Symbol bedeutet, dass vor der Verwendung des Produkts die Bedienungsanleitung zu beachten ist.</p>		<p>Batterie mitgeliefert (für Fernbedienung)</p>
	<p>Lichtstrom</p>		<p>Zigbee 3.0 Drahtlos-Technologie</p>



Das Produkt ist nur über die App dimmbar. Das Leuchtmittel kann nicht über andere externe Dimmer gedimmt werden.



Das CE-Zeichen bestätigt Konformität mit den für das Produkt zutreffenden EU-Richtlinien.



**Works with
Apple HomeKit**
Einrichtungscode
(QR-basierter Code)

● Einleitung

Wir beglückwünschen Sie zum Kauf Ihres neuen Produkts. Sie haben sich damit für ein hochwertiges Produkt entschieden. Die Bedienungsanleitung ist Teil dieses Produkts. Sie enthält wichtige Hinweise für Sicherheit, Gebrauch und Entsorgung. Machen Sie sich vor der Benutzung des Produkts mit allen Bedien- und Sicherheitshinweisen vertraut. Benutzen Sie das Produkt nur wie beschrieben und für die angegebenen Einsatzbereiche. Händigen Sie alle Unterlagen bei Weitergabe des Produkts an Dritte mit aus.

● Bestimmungsgemäßer Gebrauch

Das Gateway dient als Verbindungselement zwischen Ihren **smart Home**-Geräten und dem Internet.

Die LED-Lampen dienen zur Beleuchtung von Innenräumen.

Die Fernbedienung dient zur Steuerung der LED-Lampen.

Geeignet

Privater Gebrauch

Nicht geeignet

Industrielle/gewerbliche Zwecke

Einsatz in tropischen Klimazonen

Jede andere Verwendung gilt als unsachgemäß. Ansprüche aufgrund unsachgemäßer Verwendung oder aufgrund unbefugter Änderungen am Produkt werden vom Garantieumfang nicht erfasst. Eine derartige Verwendung erfolgt auf Ihre eigene Gefahr.



Die Steuerung und Einrichtung des Produkts erfolgt über die App **Lidl Home**.

● Lieferumfang

- 1x Gateway
- 1x USB-Netzteil
- 1x USB-Kabel
- 1x Netzwerkkabel
- 1x Montageschablone (für Gateway)
- 1x Montageschablone (für Fernbedienung)
- 2x Doppelseitiges Klebeband (Fernbedienung: Wandhalterung)
- 1x Metallstift
- 3x Lampe
- 1x Fernbedienung
- 1x Batterie (CR2450)
- 1x Wandhalterung
- 2x Dübel und Schraube (Gateway)
- 2x Dübel und Schraube (Fernbedienung: Wandhalterung)
- 2x Kurzanleitung
 - LED-Lampen und Fernbedienung
 - Gateway
- 2x Sicherheitshinweise
 - LED-Lampen und Fernbedienung
 - Gateway

● Sie benötigen



Router:
2,4 GHz,
IEEE 802.11 b/g/n

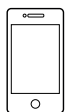

Mobilgerät:
iOS 9.0 oder höher
Android 5.0 oder höher

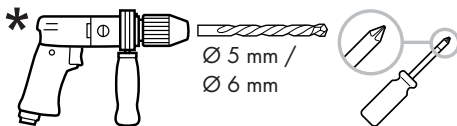

* für optionale Wandmontage



Sicherheitshinweise

MACHEN SIE SICH VOR DER VERWENDUNG DES PRODUKTES MIT ALLEN SICHERHEITSHINWEISEN UND GEBRAUCHSANWEISUNGEN VERTRAUT! WENN SIE DIESES PRODUKT AN ANDERE WEITERGEBEN, GEBEN SIE AUCH ALLE DOKUMENTE WEITER!

⚠️ WARNUNG! LEBENSGEFAHR UND UNFALLGEFAHR FÜR SÄUGLINGE UND KINDER!

⚠️ GEFAHR! Erstickungsgefahr!

Lassen Sie Kinder niemals mit dem Verpackungsmaterial unbeaufsichtigt. Das Verpackungsmaterial stellt eine Erstickungsgefahr dar. Kinder unterschätzen die damit verbundenen Gefahren häufig. Das Verpackungsmaterial ist kein Spielzeug.

- Dieses Produkt kann von Kindern ab 8 Jahren und darüber sowie von Personen mit verringerten physischen, sensorischen oder mentalen Fähigkeiten oder Mangel an Erfahrung und Wissen benutzt werden, wenn sie beaufsichtigt oder bezüglich des sicheren Gebrauchs des Produkts unterwiesen wurden und die daraus resultierenden Gefahren verstehen. Kinder dürfen nicht mit dem Produkt spielen. Reinigung und Benutzer-Wartung dürfen nicht von Kindern ohne Beaufsichtigung durchgeführt werden.

⚠️ GEFAHR! Stromschlagrisiko! Um die Gefahr eines Stromschlags zu vermeiden, schalten Sie die Stromversorgung am Hauptschalterkasten aus oder trennen Sie die Leuchte vor der Installation von der Steckdose.



Nur in trockenen Räumen verwenden!
Das Produkt ist nicht für den Einsatz bei
Staub und Feuchtigkeit geeignet.

- Das erhöhte Gewicht kann die mechanische Stabilität bestimmter Leuchten und Fassungen verringern und den Kontakt und den Halt der Lampe beeinträchtigen.
- LEDs geben helles Licht ab. Vermeiden Sie es, längere Zeit direkt in die Lichtquelle zu schauen.
- Die LED(s) ist/sind nicht austauschbar.
- Die extrem schnellen Lichtgeschwindigkeitsänderungen können unter bestimmten Umständen zu einer Beeinträchtigung des Sehvermögens bei Kindern oder Personen mit einer Vorgeschichte von psychischen Erkrankungen führen.



⚠️ WARNUNG! AUSSERHALB DER
REICHWEITE VON KINDERN
AUFBEWAHREN

- Durch Verschlucken kann es zu chemischen Verbrennungen, Perforation von weichem Gewebe und Tod kommen. Innerhalb von 2 Stunden nach Verschlucken können schwere Verbrennungen auftreten. Umgehend medizinische Hilfe aufsuchen.



Dieses Produkt ist nur für die
Verwendung in Innenräumen geeignet
und nicht für Bereiche, die ständig
Feuchtigkeit ausgesetzt sind, wie z. B.
Badezimmer.

⚠️ WARNUNG! Stromschlagrisiko!

Achten Sie darauf, keine Rohre oder
Leitungen unter der Installationsfläche
anzubohren. Verwenden Sie einen
Spannungs-/Metalldetektor.



Sicherheitshinweise für das Gateway

Elektrische Sicherheit

⚠️ WARNUNG! Stromschlagrisiko!

- Das Produkt muss vor der Verwendung auf Beschädigungen untersucht werden. Ein defektes oder beschädigtes Produkt darf nicht in Betrieb genommen werden. Verwenden Sie das Produkt nicht, wenn es fallen gelassen wurde. Trennen Sie das Netzteil vom Stromnetz und wenden Sie sich an Ihren Einzelhändler (siehe „Service“), falls das Produkt beschädigt ist.
- Dieses Produkt enthält keine Teile, die vom Benutzer gewartet werden können.
- Reparieren Sie das Produkt niemals selbst. Im Fall einer Fehlfunktion dürfen Reparaturen ausschließlich von qualifiziertem Personal durchgeführt werden.
- Das Gehäuse des Netzteils darf unter keinen Umständen geöffnet werden. Stecken Sie keine Gegenstände in das Gehäuse.
- Verwenden Sie das Produkt nur mit dem mitgelieferten Netzteil.
- Verwenden Sie das mitgelieferte Netzteil nur mit diesem Produkt.
- Vergewissern Sie sich vor der Verbindung mit der Stromversorgung, dass die Spannung und die Frequenz mit den Angaben auf dem Typenschild des Netzteils übereinstimmen.
- Um Beschädigungen am Kabel zu vermeiden, quetschen oder biegen Sie es nicht und führen Sie es nicht über scharfe Kanten. Halten Sie das Kabel auch von heißen Oberflächen und offenen Flammen fern.

- Verlegen Sie die Kabel so, dass niemand versehentlich daran ziehen oder darüber stolpern kann.
Halten Sie das Netzteil und dessen Kabel von Kindern fern.
- Trennen Sie das Netzteil während des Nichtgebrauchs und vor der Reinigung vom Stromnetz.
- Während der Reinigung oder des Betriebs dürfen die elektrischen Teile des Gateways und des Netzteils nicht in Wasser oder andere Flüssigkeiten getaucht werden.
Gateway und Netzteil nicht unter laufendes Wasser halten.
- Falls Rauch oder ungewöhnliche Geräusche auftreten sollten, trennen Sie das Netzteil sofort vom Stromnetz. Lassen Sie Produkt und Netzteil von einem Spezialisten überprüfen, bevor Sie es erneut verwenden.
- Fassen Sie das Netzteil niemals mit nassen Händen an.
- Das Produkt und das Netzteil dürfen keinem Tropf- und Spritzwasser ausgesetzt werden.
- Das Netzteil und das Gateway dürfen nicht abgedeckt werden.

⚠️ ACHTUNG! Risiko der Sachbeschädigung!

- Wenn Sie das Netzteil vom Stromnetz trennen, ziehen Sie am Netzteil und nicht am Kabel.
- Das Netzteil verbraucht eine geringe Menge Energie, solange es mit dem Stromnetz verbunden ist. Um das Netzteil vollständig auszuschalten, muss dieses aus der Steckdose gezogen werden.
- Die Steckdose muss stets frei zugänglich bleiben.

Aufstellort und Betriebsumgebung

⚠️ ACHTUNG! Risiko der Sachbeschädigung!

- Positionieren Sie keine brennenden Kerzen oder andere offene Feuerstellen in der Nähe des Produkts.
- Plötzliche Temperaturschwankungen können Kondenswasserbildung an der Innenseite des Produkts verursachen. Lassen Sie das Produkt in diesem Fall einige Zeit akklimatisieren, bevor Sie es erneut verwenden, um Kurzschlüsse zu vermeiden!
- Verwenden Sie das Produkt nicht in der Nähe von Wärmequellen, z. B. Heizkörpern oder anderen Produkten, die Wärme abstrahlen!
- Das Gateway darf nicht in der Nähe von hochfrequenten oder magnetischen Störquellen betrieben werden.
- Setzen Sie das Produkt keiner direkten Sonneneinstrahlung aus.
- Halten Sie die in den technischen Daten beschriebenen Umgebungsbedingungen ein (siehe „Technische Daten“).
- Platzieren Sie das Gateway auf einer festen, ebenen Fläche oder montieren Sie es an einer geeigneten Wand.

Drahtlose Datenübertragung

⚠️ WARNUNG – Funkschnittstelle

- Schalten Sie das Produkt in Flugzeugen, Krankenhäusern, Betriebsräumen oder in der Umgebung von medizinischen elektronischen Systemen aus. Die übermittelten Funksignale können die Funktionsfähigkeit von empfindlichen elektronischen Geräten beeinflussen.
- Halten Sie das Produkt mindestens 20 cm von Herzschrittmachern oder implantierten Kardioverter-Defibrillatoren fern, weil die Funktionstüchtigkeit von Herzschrittmachern durch elektromagnetische Strahlung beeinflusst werden kann. Die ausgesandten Funkwellen können bei Hörgeräten Interferenzen verursachen.

- Platzieren Sie das Produkt nicht in der Umgebung von entflammenden Gasen oder in potenziell explosionsgefährdeten Räumen (z. B. Lackierereien), wenn die Funkkomponenten eingeschaltet sind, weil die ausgestrahlten Funkwellen Explosionen oder Feuer verursachen können. Die Reichweite der Funkwellen ist abhängig von den Umgebungsbedingungen.
- Im Falle einer schnurlosen Datenübermittlung kann der Empfang der Daten durch nicht autorisierte dritte Parteien nicht ausgeschlossen werden.

Betriebssystem-Updates

- Um das Produkt auf dem Stand der Technik zu halten, ist es notwendig, dass Sie das Betriebssystem Ihres verwendeten Smartphones und/oder Tablet-PCs immer auf aktuellem Stand halten. Führen Sie regelmäßig Updates des Betriebssystems durch.

Lagerung

ACHTUNG!

- Ziehen Sie das USB-Netzteil  aus der Steckdose, wenn Sie das Produkt längere Zeit nicht verwenden.
- Bewahren Sie das Produkt während des Nichtgebrauchs in der Originalverpackung auf.
- Lagern Sie das Produkt an einem trockenen, für Kinder unzugänglichen Ort.



Sicherheitshinweise für Batterien / Akkus

- ▲ **LEBENSGEFAHR!** Halten Sie Batterien / Akkus außer Reichweite von Kindern. Suchen Sie im Falle eines Verschluckens sofort einen Arzt auf!
- Verschlucken kann zu Verbrennungen, Perforation von Weichgewebe und Tod führen. Schwere Verbrennungen können innerhalb von 2 Stunden nach dem Verschlucken auftreten.



- ▲ **EXPLOSIONSGEFAHR!** Laden Sie nicht aufladbare Batterien niemals wieder auf. Schließen Sie Batterien / Akkus nicht kurz und / oder öffnen Sie diese nicht. Überhitzung, Brandgefahr oder Platzen können die Folge sein.
- Werfen Sie Batterien / Akkus niemals in Feuer oder Wasser.
- Setzen Sie Batterien / Akkus keiner mechanischen Belastung aus.

Risiko des Auslaufens von Batterien / Akkus

- Vermeiden Sie extreme Bedingungen und Temperaturen, die auf Batterien / Akkus einwirken können, z. B. auf Heizkörpern / direkte Sonneneinstrahlung.
- Wenn Batterien / Akkus ausgelaufen sind, vermeiden Sie den Kontakt von Haut, Augen und Schleimhäuten mit den Chemikalien! Spülen Sie die betroffenen Stellen sofort mit klarem Wasser und suchen Sie einen Arzt auf!



SCHUTZHANDSCHUHE TRAGEN!

- Ausgelaufene oder beschädigte Batterien / Akkus können bei Berührung mit der Haut Verätzungen verursachen. Tragen Sie deshalb in diesem Fall geeignete Schutzhandschuhe.

- Im Falle eines Auslaufens der Batterien / Akkus entfernen Sie diese sofort aus dem Produkt, um Beschädigungen zu vermeiden.
- Entfernen Sie Batterien / Akkus, wenn das Produkt längere Zeit nicht verwendet wird.

Risiko der Beschädigung des Produkts

- Verwenden Sie ausschließlich den angegebenen Batterietyp / Akkutyp!
- Setzen Sie Batterien / Akkus gemäß der Polaritätskennzeichnung (+) und (-) an Batterie / Akku und des Produkts ein.
- Reinigen Sie Kontakte an Batterie / Akku und im Batteriefach vor dem Einlegen mit einem trockenen, fusselreifen Tuch oder Wattestäbchen!
- Entfernen Sie erschöpfte Batterien / Akkus umgehend aus dem Produkt.

● Hinweise zu Knopfzellen-Batterien



WARNUNG! Die Batterie nicht verschlucken, es besteht die Gefahr einer chemischen Verätzung.

- Die mitgelieferte Fernbedienung dieses Produkts beinhaltet eine Knopfzellen-Batterie. Wird eine Knopfzellen-Batterie heruntergeschluckt, kann sie innerhalb von 2 Stunden ernsthafte innere Verätzungen verursachen, die zum Tode führen können.





Halten Sie neue und gebrauchte Batterien von Kindern fern.

- Wenn das Batteriefach nicht sicher schließt, benutzen Sie das Produkt nicht mehr und halten Sie es von Kindern fern.
- Wenn Sie vermuten, Batterien könnten verschluckt oder in irgendeinen Teil des Körpers gelangt sein, suchen Sie unverzüglich medizinische Hilfe.

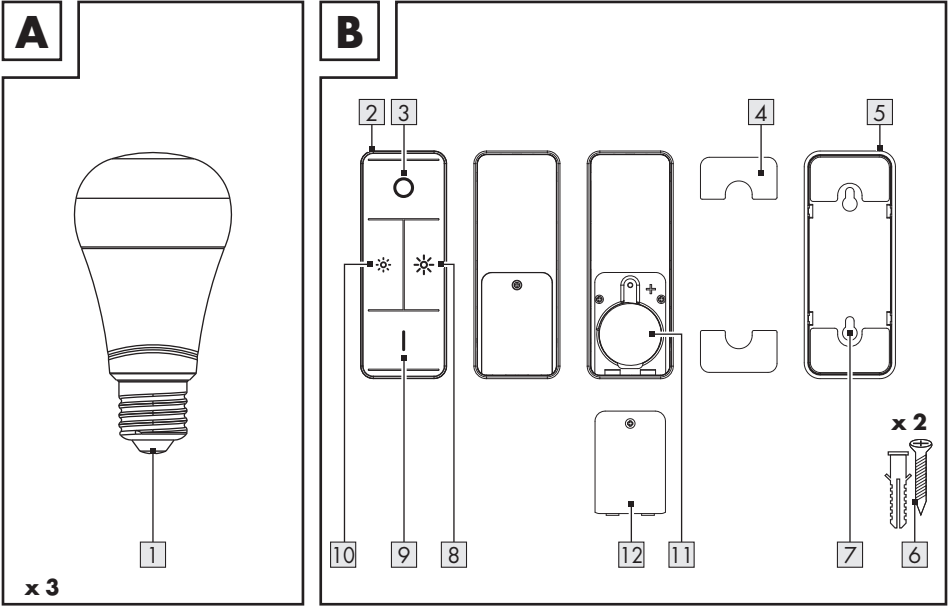
● Teilebeschreibung



- 1 Lampe
- 2 Fernbedienung
- 3 Taste  (Aus)
- 4 Doppelseitiges Klebeband
- 5 Wandhalterung
- 6 Schrauben/Dübel (x 2 Sätze)
- 7 Schraubenloch
- 8 Taste  (Helligkeit erhöhen)

- 9 Taste  (Ein / Farbtemperatur umschalten: warmweiß, mittleres warmweiß, mittleres kaltweiß, kaltweiß)

- 10 Taste  (Helligkeit verringern)
- 11 Batteriefach
- 12 Batteriefachdeckel

Nicht abgebildet:

- 13 Montageschablone (für Fernbedienung)
- Kurzanleitung (x 2)
- Sicherheitshinweise (x 2)

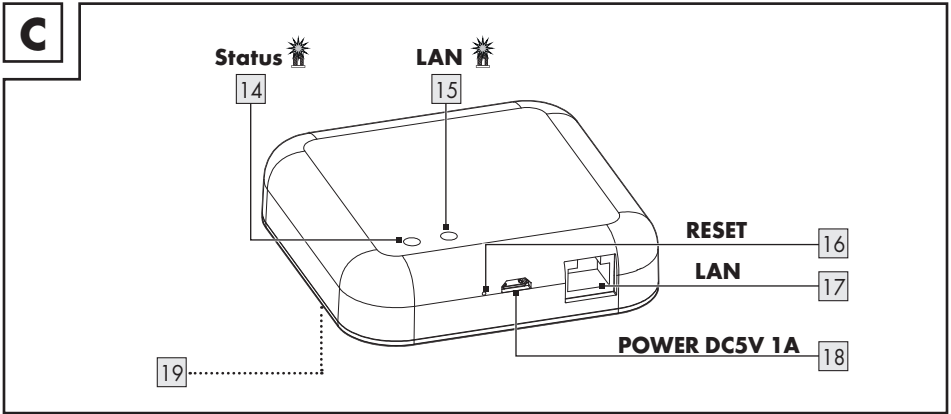

- 14 LED **Status**
- 15 LED **LAN**
- 16 **RESET**-Taste (zurücksetzen und koppeln)
- 17 **LAN**-Port (RJ45 Ethernet)
- 18 Micro-USB-Port **POWER DC5V 1A**
- 19 Hängevorrichtung (Rückseite, nicht abgebildet)

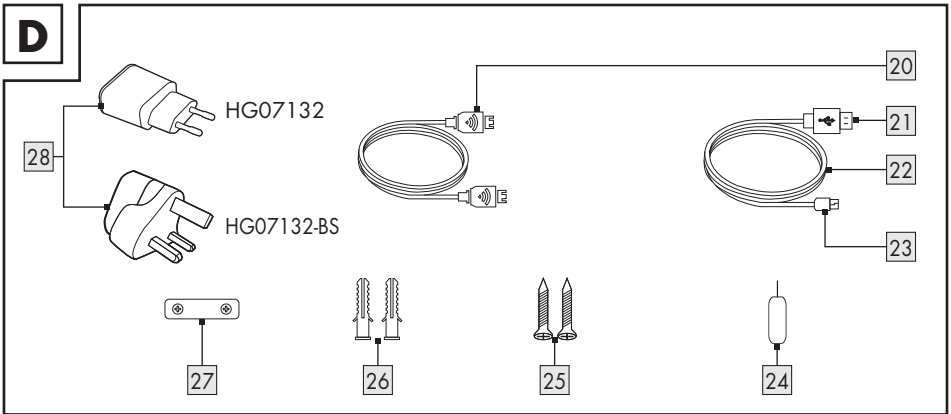

- 20 Netzwerkkabel
- 21 USB-Typ-A-Stecker
- 22 USB-Kabel
- 23 Micro-USB-Stecker
- 24 Metallstift
- 25 Schraube (x2)
- 26 Dübel (x2)
- 27 Montageschablone
- 28 USB-Netzteil

● Technische Daten

Lampen	(Modell: HG08131C)
Nennleistungsaufnahme	9 W
Leistungsaufnahme im vernetzten Bereitschaftsbetrieb (P_{net})	0,27 W
Lampensockel	E27
Lichtstrom gesamt (6500 K)	806 lm [in einer Kugel (360°)]
Abmessungen (mm) (Ø x L)	60 x 115
Betriebsspannung	230 V~, 50 Hz
Frequenzbereich	2405 bis 2480 MHz
Max. Sendeleistung	13 dBm
Betriebszeit	30000 h
Schaltzyklen (ein/aus)	100000
Kommunikationsprotokoll	ZigBee 3.0
Empfangsreichweite	ca. 70 m (freie Fläche)
Umgebungstemperatur	- 10 bis +40 °C
Farbtemperatur	2000 bis 6500 K
Farbwiedergabeindex R_a	≥ 95
Helligkeitssteuerung	Dimmbar nur per App oder Fernbedienung. Die Lampen können nicht mit externen Dimmern gedimmt werden.

Fernbedienung	(Modell: HG08376)
Betriebsspannung	1 x 3 V  Lithium-Batterie (CR2450)
Kommunikationsprotokoll	ZigBee 3.0
Empfangsreichweite	ca. 70 m (freie Fläche)
Umgebungstemperatur	+5 bis +35 °C
Frequenzbereich	2405 bis 2480 MHz
Max. Sendeleistung	13 dBm

HomeKit-Gateway	(Modell: HG07132)
USB-Eingangsspannung/-strom	5 V $\overline{\text{---}}$, 1 A
Frequenzbereich	2405 bis 2480 MHz
Max. Sendeleistung	13 dBm
Kommunikationsprotokoll	ZigBee 3.0
Empfangsreichweite/Empfangswinkel	ca. 70 m/360° (freie Fläche)
Betriebstemperatur	+5 bis +35 °C
Betriebsluftfeuchtigkeit	10 bis 70 %
Lagertemperatur	0 bis +45 °C
Abmessungen	ca. 89 x 89 x 23,5 mm
Gewicht	ca. 78 g
Unterstützte Betriebssysteme	iOS 9.0 oder höher Android 5.0 oder höher

USB-Netzteil	(Modell: K05S050100G)
Inverkehrbringer	OWIM GmbH & Co. KG Amtsgericht Stuttgart: HRA 721742 Stiftsbergstraße 1 74167 Neckarsulm GERMANY
Hersteller	Dongguan Guanjin Electronics Technology Co., Ltd.
Modellkennung	EU-Version: K05S050100G UK-Version: K05S050100B
Eingangsspannung	100–240 V~
Eingangswechselstromfrequenz	50/60 Hz
Eingangsstrom	0,2 A
Ausgangsspannung	5,0 V $\overline{\text{---}}$
Ausgangsstrom	1,0 A
Ausgangsleistung	5,0 W
Durchschnittliche Effizienz im Betrieb	76,21 %
Leistungsaufnahme in Nulllast	0,047 W
Schutzklasse	II
Betriebstemperatur	+5 bis +35 °C
Betriebsluftfeuchtigkeit	10 bis 70 %
Lagertemperatur	0 bis +45 °C

● Markenhinweise

- Apple, Apple Watch, App Store, HomeKit, HomePod, iOS, iPad, iPad Air, iPadOS, iPhone und tvOS sind eingetragene Handelsmarken von Apple Inc. in den USA und anderen Ländern.
 - Die Verwendung des Emblems „Works with Apple“ bedeutet, dass ein Zubehör insbesondere dazu entwickelt wurde, mit der im Emblem angegebenen Technologie zu funktionieren und dass dieses Zubehör vom Entwickler gemäß den Leistungsstandards von Apple zertifiziert wurde. Apple ist nicht verantwortlich für den Betrieb dieses Geräts oder dessen Einhaltung der Sicherheitsstandards und gesetzlichen Vorgaben.
 - Android, Gmail, Google Play und Google Assistant* sind eingetragene Handelsmarken von Google Inc.
 - Windows und Windows 7 / 8 / 10 / XP sind eingetragene Handelsmarken von Microsoft Corporation in den USA und anderen Ländern.
 - Zigbee ist eine eingetragene Handelsmarke von The Zigbee Alliance.
 - USB® ist eine eingetragene Handelsmarke von USB Implementers Forum, Inc.
 - Die Handelsmarke und der Handelsname **LIVARNO home** stehen im Eigentum der jeweiligen Inhaber.
 - Alle anderen Namen und Produkte können Handelsmarken oder eingetragene Handelsmarken ihrer jeweiligen Eigentümer sein.
- * Google Assistant ist in bestimmten Sprachen und Ländern nicht verfügbar.

● Vor der ersten Verwendung

- Entfernen Sie das Verpackungsmaterial. Überprüfen Sie, ob alle Teile vollständig sind.

Gateway und App installieren und verwenden

● Gateway anschließen

Abb. E:

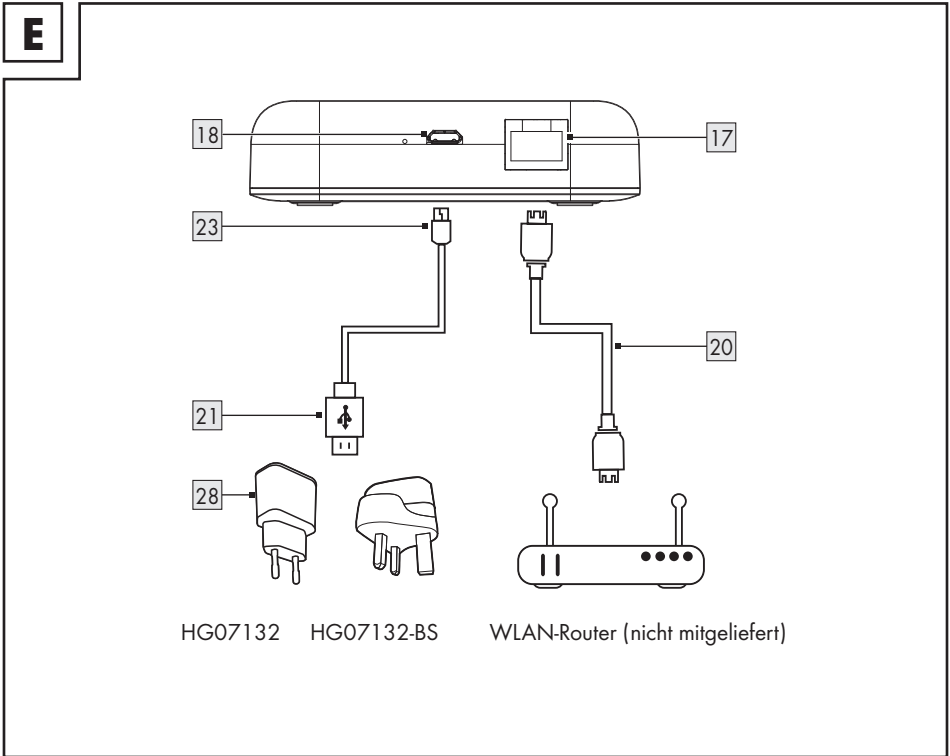

1. **LAN-Port** 17 via Netzwerkabel 20 mit WLAN-Router (nicht mitgeliefert) verbinden.
2. Micro-USB-Stecker 23 mit Micro-USB-Port 18 verbinden.
3. USB-Typ-A-Stecker 21 mit USB-Netzteil 21 verbinden.
4. USB-Netzteil 28 mit Steckdose verbinden.
5. LED **LAN** 15 leuchtet.



Die Steuerung und Einrichtung des Produkts erfolgt über die App **Lidl Home** (siehe „App installieren“).

- ❗ **Wichtig:** Ihr Mobilgerät muss zur Installation mit dem drahtlosen Netzwerk des WLAN-Routers verbunden sein.

● App installieren

① HINWEISE:

- Laden Sie im Apple App Store oder Google Play Store die App **Lidl Home** herunter und installieren Sie diese.
- **Lidl Home** ist in mehreren Sprachen erhältlich. Die Sprache wird automatisch an die Spracheinstellungen Ihres Mobilgeräts angepasst. Englisch wird verwendet, falls Ihre Sprache nicht erhältlich sein sollte.
- Alle Bildschirmfotos stammen aus der iOS-Version 13.3 der App (falls nicht anders gekennzeichnet). Ältere iOS-Versionen können Funktionseinschränkungen unterliegen.
- Die Android-Version der App folgt den gleichen Prinzipien wie die iOS-Version; es kann zu Diskrepanzen zwischen den beiden Plattformen kommen, wie z. B. leicht unterschiedliche Bildschirmbefehle oder Symbole.
- Eine Aktualisierung der Firmware kann zu Änderungen der Funktionalität der App führen.
- Beachten Sie bei der Installation und Kopplung die Hinweise in der App.
- Eine aktualisierte Bedienungsanleitung finden Sie hier:

Reiter  **Ich** :

Bedienungsanleitung antippen.

Vorbereitung

1. **Lidl Home** öffnen.
2. **Lidl Home** bittet eventuell um Erlaubnis, Mitteilungen zu senden (①: Optional, abhängig von Einstellungen des Mobilgeräts).
3. **Registrieren**
4. Datenschutzrichtlinie zustimmen.

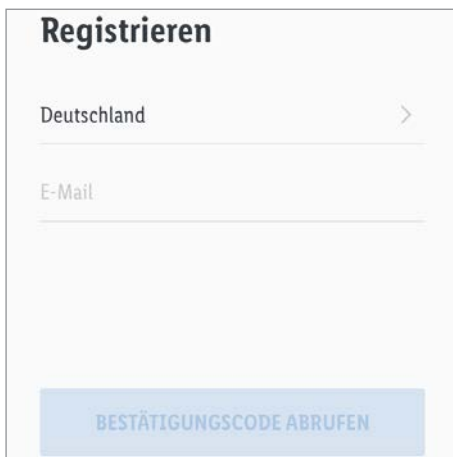

(iOS + Android)

5. **Registrieren** :
 - Falls das voreingestellte Land nicht Ihrem Wohnort entspricht, tippen Sie auf . Eine Länderliste wird angezeigt. Scrollen Sie die Liste nach unten und tippen Sie auf den Namen des Landes, in dem Sie wohnen. Um schneller zu dem Eintrag zu gelangen, tippen Sie den Namen Ihres Landes in das Suchfeld ein oder tippen Sie auf den Anfangsbuchstaben auf der rechten Seite des Bildschirms.
 - E-Mail-Adresse eingeben.
 - Servicevereinbarung und Datenschutzrichtlinie zustimmen (☑ Kästchen antippen).

- ① Die App und das Produkt können nur verwendet werden, wenn Sie die Servicevereinbarung und die Datenschutzrichtlinie vollständig verstanden haben und Ihre Zustimmung erteilen.

- **Bestätigungscode abrufen** antippen. Daraufhin erhalten Sie eine E-Mail, die einen Bestätigungscode enthält.

6. E-Mail-Bestätigungscode eingeben.
7. Zur Sicherung Ihrer Privatsphäre ist es notwendig, ein Passwort festzulegen. Ihr Passwort muss folgende Voraussetzungen erfüllen:

- 10 bis 20 Zeichen
- min. 1 Großbuchstabe
- min. 1 Kleinbuchstabe
- min. 1 Ziffer
- min. 1 Sonderzeichen

Bewahren Sie das Passwort an einem sicheren Ort auf, falls Sie es in Zukunft benötigen.

8. **Fertig**
9. **Lidl Home** bittet eventuell um Erlaubnis, bei Verwendung der App auf den Standort zuzugreifen.
- ① Optional, abhängig von Einstellungen des Mobilgeräts. Erlaubnis ist notwendig, um Wetterinformationen in der App anzuzeigen.

10. Installation abgeschlossen.

① Installationsprobleme?

Verschiedene Gründe können zu einem Fehlschlag der Installation führen:

- Einstellungen auf dem Mobilgerät
- Funktionseinschränkungen älterer App-Versionen

Hilfe finden Sie im Abschnitt „Fehlerbehebung“.

● Gateway und Mobilgerät koppeln

1. **Lidl Home** öffnen.



(iOS + Android)

2. Reiter  **Zuhause**:

Auswählen:

- **GERÄT HINZUFÜGEN**
- oder
- **+** (weitere Geräte zufügen)

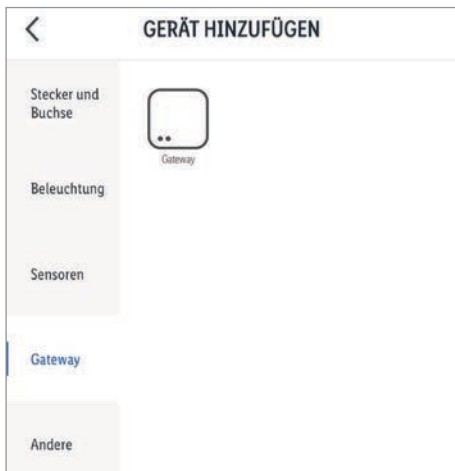

(iOS)



3. Kategorie auswählen:

Gateway

4. Auswählen:

- iOS: **Gateway**
- Android: **Gateway**

Halten Sie Ihr Mobilgerät während des Koppelns möglichst nah am Gateway.

5. Prüfen, ob LEDs **Status**  **14** und **LAN**  **15** leuchten.
6. App-Anweisungen folgen.
7. Verbindung wird hergestellt.

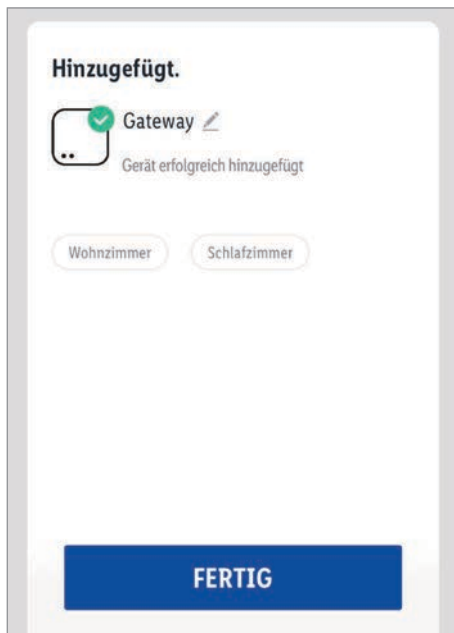

(iOS)

8. Optional:  antippen und Produkt umbenennen.

9. **Fertig**.

Kopplung abgeschlossen.

Produkt umbenennen und Standort festlegen (Android)



(iOS + Android)

1.  antippen.

ZigBee Gateway antippen.

Symbol	>
Name	Gateway >
Standort	>

(iOS + Android)

2. Produkt umbenennen und dessen Standort festlegen.

3. **Speichern**

Kopplung abgeschlossen.

Nach Kopplung (iOS/Android)

- Weitere **smart Home**-Geräte können zugefügt werden (siehe Bedienungsanleitung des **smart Home**-Geräts, das Sie installieren möchten).

Gateway vom Mobilgerät entkoppeln

1. **Lidl Home** öffnen.

2. Reiter **Zuhause** :

ZigBee Gateway (bzw. zuvor gewählten Gerätenamen) antippen.

3. antippen (oben rechts).

4. **Gerät entfernen** antippen.

Auswählen:

- **Trennen**
- **Trennen und Daten löschen** (→ „Erweiterte Funktionen“).

5. **Bestätigen**

● **Erweiterte Funktionen**

● **Optionale Einstellungen**

1. Reiter **Zuhause** :

ZigBee Gateway antippen.

2. antippen (oben rechts).



(iOS)

3. > antippen.

Auswählen:

- **Symbol** :
* **Fotografieren**
oder
* **Aus Album auswählen**

- **Name** :
Produkt umbenennen.

- **Standort** :
** Produkt einen Raum zuweisen.

* ⓘ Erlaubnis für Zugriff der App auf Kamera und Fotoarchiv ist erforderlich.

** ⓘ Um dem Produkt einen Raum zuzuweisen, müssen Sie zuerst Räume hinzufügen (→ „Allgemein“, **Familienverwaltung**).

4. **Geräteinformationen** :

Angabe der virtuellen ID, IP-Adresse, MAC-Adresse und Zeitzone des Geräts.

5. **Offline-Meldung** :

Eine Meldung wird versandt, wenn das Produkt länger als 30 Minuten lang offline ist.

Offline-Meldung ein: antippen.

Offline-Meldung aus: antippen.

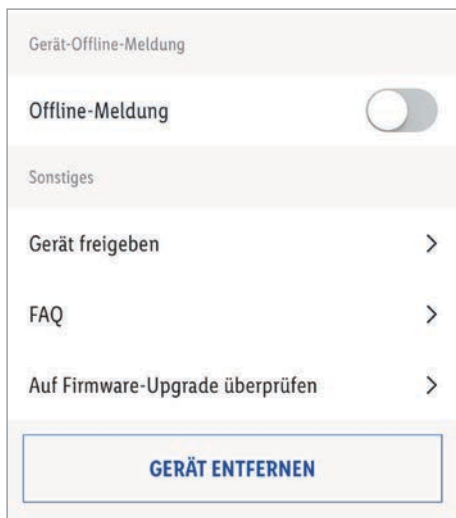

(iOS)

6. **Gerät freigeben** :

Teilen Sie den Zugriff auf das Produkt mit anderen Familienmitgliedern.

- ① Um diese Funktion zu verwenden, müssen Sie zuerst eine Benutzergruppe (Familie) hinzufügen (→ „Allgemein“, **Familienverwaltung**).

7. **FAQ** :

Häufig gestellte, produktbezogene Fragen durchsuchen.

8. **Auf Firmware-Upgrade überprüfen** :

Firmware-Version des WiFi-Moduls und des ZigBee-Moduls anzeigen und auf Aktualisierung der Firmware überprüfen.

9. **Gerät entfernen** :

Auswählen:

- **Trennen**

Produkt aus der App entfernen. Daten bleiben im Speicher des Produkts erhalten.

Dieser Vorgang setzt das Produkt nur in den Offline-Modus zurück und startet den Kopplungsmodus.

Wenn Sie alle Daten des Produkts und der Cloud entfernen möchten, lesen Sie den folgenden Punkt.

- **Trennen und Daten löschen**

Zurücksetzen auf Werkseinstellungen.

Mit dieser Funktion werden alle Daten vom Produkt und in der Cloud gelöscht.

- ① Verwenden Sie diese Funktion, wenn Sie das Produkt weitergeben, entsorgen oder an den Hersteller zurücksenden. Stellen Sie sicher, dass alle Daten auf dem Gerät und in der Cloud gelöscht wurden.
Folgen Sie den Anweisungen in der App.

oder

- **Abbrechen**

Gerät entfernen abbrechen.

● Allgemein

■ Reiter **Smart** :

Reiter **Ausführen** :

Das Produkt bietet die Möglichkeit, mehrere **smart Home**-Geräte mit einem Klick oder mit einem Smart-Lautsprecher per Sprachbefehl zu steuern.

Reiter **Automatisierung** :

Hier können Sie einstellen, dass Ihre **smart Home**-Geräte unter bestimmten Voraussetzungen bestimmte Aktionen zu bestimmten Tageszeiten durchführen.

■ Reiter **Ich** :

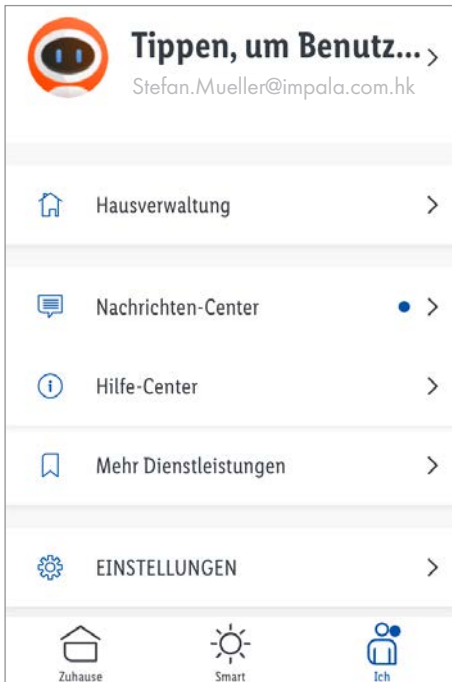

(iOS)

Tippen Sie auf den oberen Bereich des Bildschirms, um ein neues Profilbild und einen Benutzernamen auszuwählen, Ihr Nutzerkonto zu verwalten und Temperatureinheit/Zeitzone auszuwählen.

① Ein blauer Punkt in der App deutet auf neue Benachrichtigungen hin.

■ Reiter **Ich** :

Familienverwaltung :

① Erstellung einer Benutzergruppe.

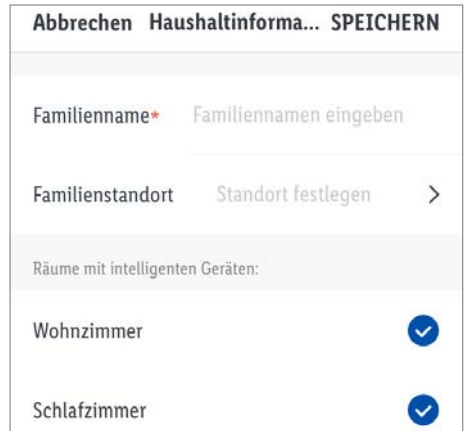

(iOS)

1. Familiennamen (oder Namen der Benutzergruppe) eingeben.
2. Standort festlegen und **OK** antippen.

① Optional. Standort ist notwendig, um Wetterinformationen in der App anzuzeigen.

① Der Standort wird automatisch ermittelt. Falls der Standort nicht ermittelt werden kann, können Sie diesen annäherungsweise festlegen, indem Sie die Landkarte so bewegen, dass Ihr Wohnort mittig angezeigt wird.

3. Räume mit **smart Home**-Geräten auswählen.

✓ = ausgewählte Räume.

Weitere Räume können am Listenende zugefügt werden.

4. **Speichern**

5. Auswählen:

- **Familie anzeigen**
- **Fertig**

6. Nachdem Sie die Familie in der App erstellt haben, tippen Sie erneut auf **Familienverwaltung**.



(iOS)

7. Familiennamen antippen.



(iOS)

Ändern Sie bei Bedarf den Namen und Standort der Familie.

Raumverwaltung: Weisen Sie Ihre **smart Home**-Geräte bei Bedarf anderen Räumen zu oder löschen Sie Räume aus der Liste.

- Namen des Raums antippen.



(iOS)

- Im oberen Bereich werden **smart Home**-Geräte angezeigt, die bereits zuvor dem Raum zugewiesen wurden.
- Im unteren Bereich werden **smart Home**-Geräte angezeigt, die nicht dem ausgewählten Raum zugewiesen wurden.
- Gerät aus Raum entfernen: **-** und danach **Löschen** antippen.
- Gerät dem Raum zuweisen: **+** antippen.
- Anzeigereihenfolge ändern: **☰** antippen. Gleichzeitig das Gerät an die gewünschte Position in der Liste ziehen.
- **Speichern** antippen.
- **Raum hinzufügen**: Namen des Raums eingeben und danach **Speichern** antippen.
- Räume aus Liste löschen: **☰** antippen (oben rechts). **-** und danach **Löschen** antippen. **Fertig** antippen.

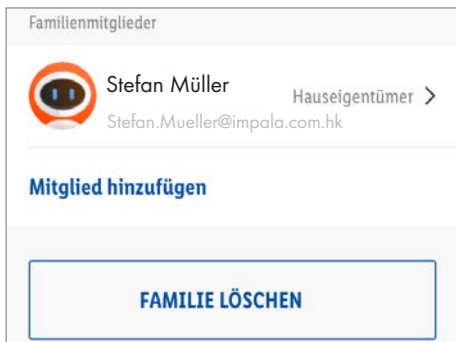

(iOS)

Mitglied hinzufügen : Namen, Land/Region und E-Mail-Adresse eingeben, Familienrolle zuweisen (Administrator oder allgemeines Mitglied) und danach **Speichern** antippen.

- ❗ Das neue Mitglied muss sich zuvor bei **Lidl Home** registriert haben.

Tippen Sie auf ein Familienmitglied, um dessen Namen zu ändern, um Administratorrechte zu erteilen/entziehen oder um dieses Mitglied aus der Benutzergruppe zu entfernen.

Familie löschen : Familie aus der App löschen.

8. **Familie hinzufügen** : Erstellen Sie weitere Familien in der App.

- Reiter **Ich** :

Nachrichten-Center :



(iOS)

Reiter :

Benachrichtigung, falls eines Ihrer **smart Home**-Geräte einen Alarm ausgelöst hat (z. B. Bewegungssensor wurde ausgelöst).

Reiter :

Mitteilungen über Aktivitäten der Familienmitglieder.

Reiter :

Allgemeine Mitteilungen, z. B. falls sich ein Mobilgerät bei Ihrem Nutzerkonto anmeldet.

Reiter :

Aktivieren/deaktivieren Sie alle Benachrichtigungen oder einzelne Benachrichtigungstypen.

Bestimmen Sie Zeitsegmente, in denen Sie keinen Gerätealarm erhalten wollen.

- Reiter **Ich** :

Hilfe-Center :

Hilfe und Feedback
(Feedback = Rückmeldung)

Reiter **Meistgefragte** :

Spezifische Hinweise zur Problemlösung für die einzelnen **smart Home**-Geräte.

Reiter **FAQ** :

Frequently Asked Questions = häufig gestellte Fragen.

- Reiter  **Ich** :

 **Einstellungen** :

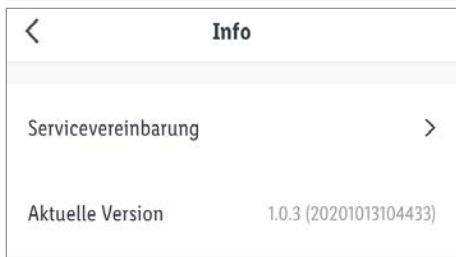
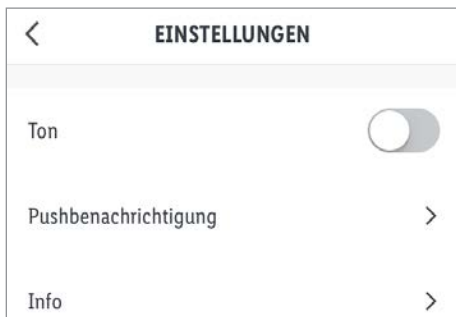

(iOS)

Töne und Benachrichtigungen aktivieren/deaktivieren, Software-Informationen abrufen, Netzwerkdiagnose starten, den Cache löschen und sich bei der App abmelden.

- Reiter  **Ich** :

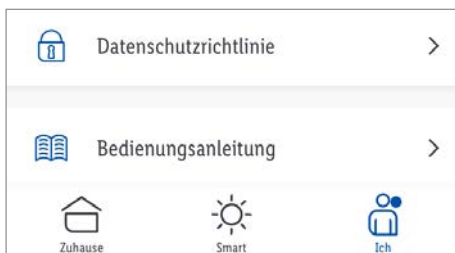

(iOS)

Datenschutzrichtlinie :

Unsere komplette Datenschutzrichtlinie ist hier erhältlich.

- Reiter  **Ich** :

Bedienungsanleitung :

- Reiter  **Zuhause** :

Nachdem Sie eine Familie (Benutzergruppe) erstellt haben, erscheinen folgende Informationen:



(iOS + Android)

Tippen Sie auf das Wettersymbol, um zusätzliche Wetterdaten anzuzeigen. Ändern Sie ggf. die Einheit der Temperatur, des Luftdrucks und der Windgeschwindigkeit.



- Listenansicht oder Rasteransicht auswählen.
- Anzeigereihenfolge der **smart Home**-Geräte ändern.
- Räume verwalten.

HINWEIS: Der App muss Erlaubnis erteilt werden, den Gerätestandort abzurufen.

● **Antippen zum Ausführen / Automatisierung**

Die App bietet die Möglichkeit, das Produkt zusammen mit anderen **smart Home**-Geräten in benutzerdefinierte Szenarien und automatische Aktionen einzubinden.

Reiter  **Smart** :

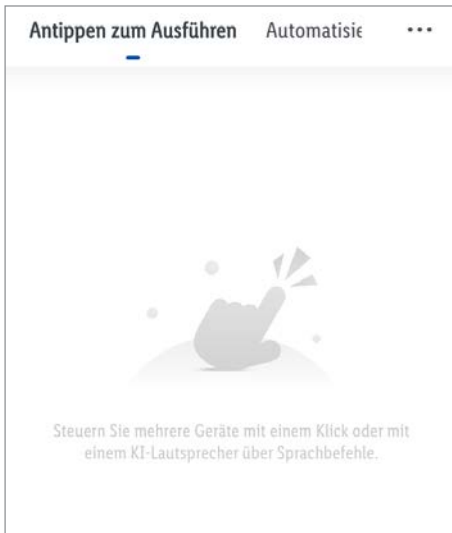

(iOS)

● **Antippen zum Ausführen**

- ① Mehrere **smart Home**-Geräte mit einem Klick oder mit einem Smart-Lautsprecher per Sprachbefehl steuern.

Einstellungen

■ Reiter **Antippen zum Ausführen** :

1.  antippen.

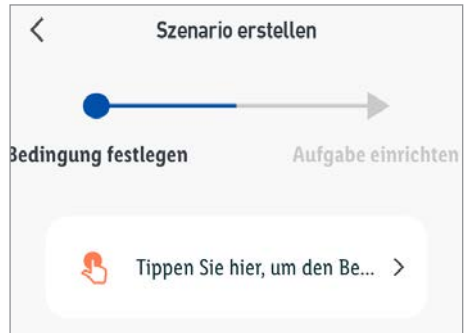

(iOS)

2. **Tippen Sie hier, um den Betrieb aufzunehmen** antippen.

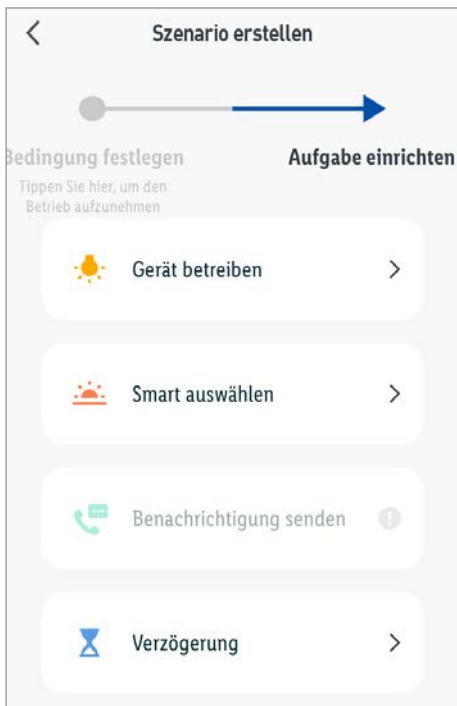

(iOS)

- ① Stellen Sie die Verzögerung ein, bevor Sie die Gerätefunktion(en) festlegen. Die Verzögerung darf nicht der letzte Eintrag in der Aufgabenliste sein. Falls die Gerätefunktion(en) direkt nach dem Anklicken ausgeführt werden soll(en), überspringen Sie den Menüpunkt **Verzögerung**.

Verzögerung :

- Optional. Stunden, Minuten und Sekunden einstellen, um die danach ausgewählten Funktionen verzögert nach dem Anklicken auszuführen.
- **Weiter**
- **Aufgabe** +

Betreiben Sie das Gerät :

- **smart Home**-Gerät auswählen.
- Funktion auswählen und einstellen.
- **Speichern**
- **Weiter**
- **Aufgabe** +
- Weitere Geräte auswählen und deren Funktionen einstellen.

Wählen Sie Smart :

- **Automatisierung aktivieren oder deaktivieren :**
Automatische Aktion auswählen (nur verfügbar, falls zuvor eine automatische Aktion erstellt wurde, siehe „Automatisierung“).

3. **Name** antippen.

- Optional: Namen bearbeiten (z. B. Lampen und Steckdosen EIN).
- **Speichern**

4. **Stil** antippen.

- Optional. Farbe, Symbol und Bild auswählen.

5. **Auf Startseite anzeigen :**

- : Szenario wird unter dem Reiter **Zuhause** angezeigt.
- : Szenario wird nicht unter dem Reiter **Zuhause** angezeigt.

6. **Speichern**

Antippen zum Ausführen

- Reiter ☀ **Smart** :

Reiter **Antippen zum Ausführen** :



(iOS)

1. Szenario antippen.

2. **OK**

- Reiter 🏠 **Zuhause** :



(iOS)

1. Szenario antippen.

2. **OK**

Bearbeiten/Löschen

- Reiter ☀ **Smart** :

Reiter **Antippen zum Ausführen** :

1. **...** in der Schaltfläche des Szenarios antippen.
2. **Bearbeiten** : Aufgabe, Name oder Stil antippen und Änderungen vornehmen.

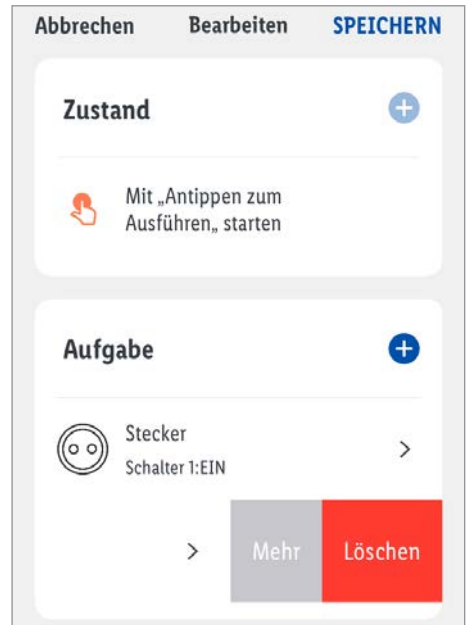

(iOS)

3. Anzeigereihenfolge ändern:

- Aufgabe nach links wischen.
- **Mehr**
- ☰ antippen. Gleichzeitig die Aufgabe an die gewünschte Position in der Liste ziehen.
- **Fertig**
- **Speichern**

4. Einzelne Aufgabe löschen:

- Aktion nach links wischen.
- **Löschen**
- **Speichern**

5. Komplettes Szenario löschen:

- **Löschen**
(unterer Bildschirmrand)
- **OK**

Szenenverwaltung

- Reiter ☀ **Smart**:

Reiter **Antippen zum Ausführen**:

1. **...** (unterhalb von **+**) antippen.
2. **☰ Szenenmanagement** antippen.



(iOS)

3. Anzeigereihenfolge ändern:

☰ antippen. Gleichzeitig das Szenario an die gewünschte Position in der Liste ziehen.

4. Szenario löschen:

- **-** und danach **Löschen** antippen.
- **OK**
- **Fertig**

● Automatisierung

- ① **smart Home**-Geräte unter bestimmten Voraussetzungen bestimmte Aktionen zu bestimmten Tageszeiten durchführen lassen.

Einstellungen

- Reiter **Automatisierung**:

1. **+** antippen.

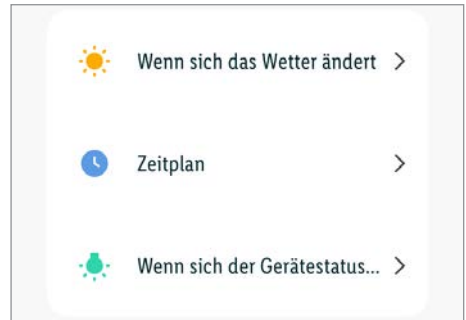

(iOS)

- ① Stellen Sie die Bedingungen ein, bevor Sie Aktionen (Aufgaben), die das Produkt ausführen soll, einstellen.

Bedingungen können nur dann im Nachhinein hinzugefügt werden, falls bereits zuvor eine Bedingung eingestellt wurde.

Falls Sie keine Bedingung einstellen, sondern stattdessen **Tippen Sie hier zum Ausführen der Aufgabe** antippen, wird die Aktion (Aufgabe) unter dem Reiter **Antippen zum Ausführen** als Szenario gespeichert. In diesem Fall kann die Aktion (Aufgabe) nur manuell durch Anklicken aktiviert werden (siehe „Antippen zum Ausführen“).

2. Bedingungen hinzufügen

Wenn sich das Wetter ändert

- Temperatur

Optional: Ort auswählen.

Auswählen:

▪ **kleiner als**

▪ **ist gleich**

▪ **größer als**

Temperatur einstellen.

Weiter

- Feuchtigkeit

Optional: Ort auswählen.

Auswählen:

▪ **Trocken**

(0 bis 40 %)

▪ **Komfortabel**

(40 bis 70 %)

▪ **Feucht**

(70 bis 100 %)

- Weiter

- Wetter

Optional: Ort auswählen.

Auswählen:

▪ **Sonnig**

▪ **Bewölkt**

▪ **Regen**

▪ **Schnee**

▪ **Nebel**

Weiter

- Sonnenaufgang / Sonnenuntergang

Optional: Ort auswählen.

Auswählen:

▪ **Sonnenaufgang**

▪ **Sonnenuntergang**

- Weiter

- Windgeschwindigkeit

Optional: Ort auswählen.

Auswählen:

▪ **kleiner als**

▪ **ist gleich**

▪ **größer als**

Windgeschwindigkeit einstellen.

Weiter

- Zeitplan

- Wiederholen :

Wochentag(e) auswählen.

- <

- Ausführungszeit einstellen.

- **Weiter**

Wenn sich der Gerätestatus ändert

- **smart Home** Gerät auswählen.

- Funktion auswählen.

3. Aktion (Aufgabe) hinzufügen

- ① Stellen Sie die Verzögerung ein, bevor Sie die Gerätefunktion(en) festlegen. Die Verzögerung darf nicht der letzte Eintrag in der Aufgabenliste sein. Falls die Gerätefunktion(en) direkt nach Erfüllung der Bedingung(en) ausgeführt werden soll(en), überspringen Sie den Menüpunkt

Verzögerung.

Verzögerung :

- Optional. Stunden, Minuten und Sekunden einstellen, um die danach ausgewählten Funktionen verzögert nach Erfüllung der Bedingung(en) auszuführen.

Weiter

Betreiben Sie das Gerät :

- **smart Home**-Gerät auswählen.

- Funktion auswählen und einstellen.

- **Speichern**

- **Weiter**

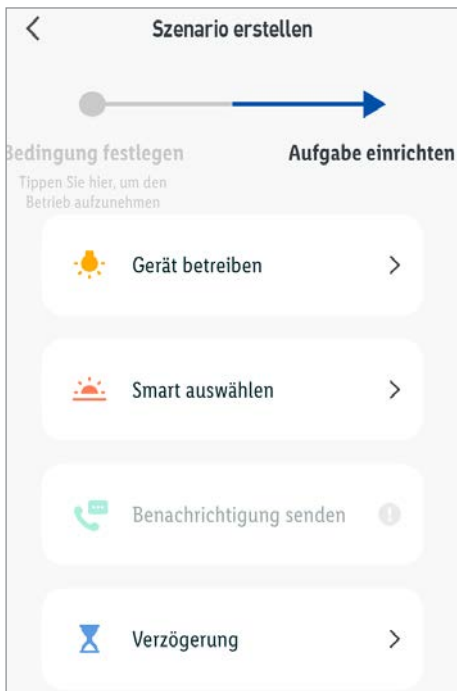

(iOS)

Wählen Sie Smart :

- Szenario ausführen :

Szenario auswählen (nur verfügbar, falls zuvor ein Szenario erstellt wurde, siehe „Ausführen“).

Weiter

- Automatisierung aktivieren oder deaktivieren :

Automatische Aktion auswählen (nur verfügbar, falls zuvor eine automatische Aktion erstellt wurde).

Weiter

Benachrichtigung senden :

- Benachrichtigungsmethode auswählen.

Weiter

4. Bedingungen (Zustände) oder Aufgaben hinzufügen:

Zustand +

- siehe „Bedingungen hinzufügen“

Aufgabe +

- siehe „Aktion (Aufgabe) hinzufügen“

5. Unter **Zustand** den Bedingungstyp auswählen:



(iOS)

- **Alle Bedingungen sind erfüllt**

- **Eine Bedingung ist erfüllt**

6. **Name** antippen.

- Optional. Namen bearbeiten.

- **Speichern**

7. **Stil** antippen.

- Optional. Farbe und Bild auswählen.

8. **Gültigkeit** / **Zeitsegmentoptionen** antippen.

- Ort auswählen.

- **OK**

- Auswählen:

- **Ganztägig**

- **Tag**

- **Nacht**

- **Anpassen**

(Start und Ende festlegen und mit **OK** bestätigen)

- **Wiederholen** :
Wochentag(e) auswählen.

- **<**
Weiter

9. **Speichern**

10. Auswählen, ob die soeben erstellte automatische Aktion direkt aktiviert werden oder vorerst deaktiviert bleiben soll.

- Aktiviert: **Ja**
- Deaktiviert: **Nein**

Aktivieren/Deaktivieren

- Reiter **Smart** :

Reiter **Automatisierung** :

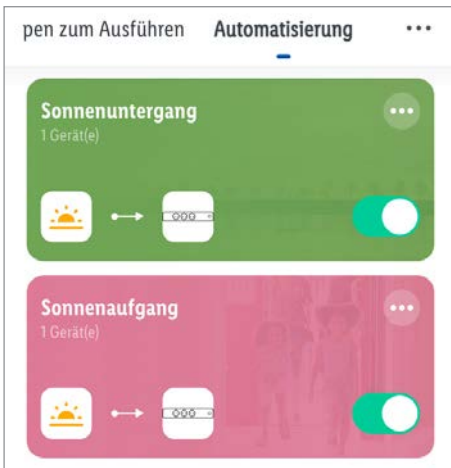

(iOS)

- : aktiviert
- : deaktiviert

Bearbeiten/Löschen

- Reiter **Smart** :

Reiter **Automatisierung** :

1. **...** in der Schaltfläche der automatischen Aktion antippen.
2. **Bearbeiten** : Zustand, Aufgabe, Name, Stil oder Gültigkeit Zeitsegment antippen und Änderungen vornehmen.

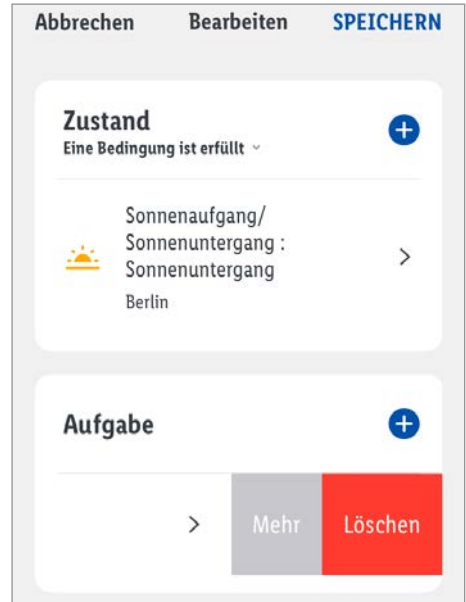

(iOS)

3. Einzelne Bedingung oder Aufgabe löschen:

- Bedingung oder Aufgabe nach links wischen.
- **Löschen**
- **Speichern**

4. Anzeigereihenfolge ändern (nur Aufgaben):

- Aufgabe nach links wischen.
- **Mehr**
- ☰ antippen. Gleichzeitig die Aufgabe an die gewünschte Position in der Liste ziehen.
- **Fertig**
- **Speichern**

5. Komplette automatische Aktion löschen:

- **Löschen** (unterer Bildschirmrand)
- **OK**

Automatisierungsverwaltung

- Reiter ☀ **Smart**:

Reiter **Automatisierung**:

1. **...** (unterhalb von **+**) antippen.
2. **Szenenmanagement** antippen.



(iOS)

3. Anzeigereihenfolge ändern:

☰ antippen. Gleichzeitig die automatische Aktion an die gewünschte Position in der Liste ziehen.

4. Automatische Aktion löschen:

- **-** und danach **Löschen** antippen.
- **OK**
- **Fertig**

● Beispiel für Automatisierungseinstellungen

1. Beleuchtung geht an, wenn eine Person den Bereich betritt (Bewegung erkannt).

Beleuchtung erlischt automatisch, wenn die Person den Bereich verlässt (keine Bewegung mehr erkannt). Um sicherzustellen, dass die Person den Bereich mit ausreichender Beleuchtung verlässt, bleibt die Beleuchtung nach der letzten erkannten Bewegung noch ca. 1 Minute lang eingeschaltet.

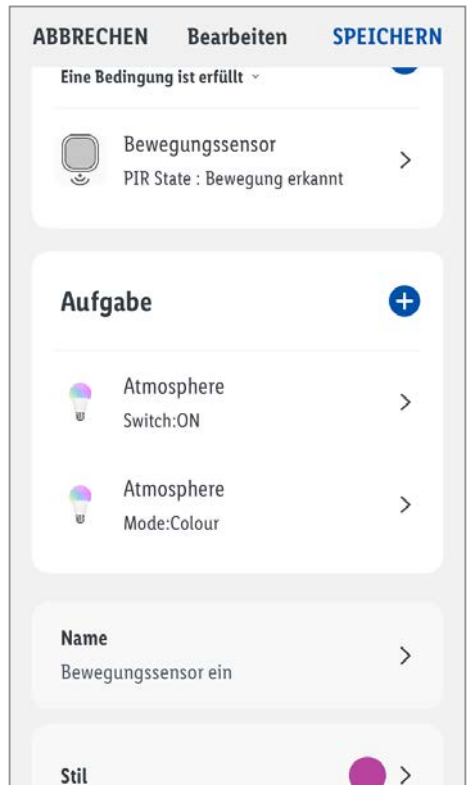

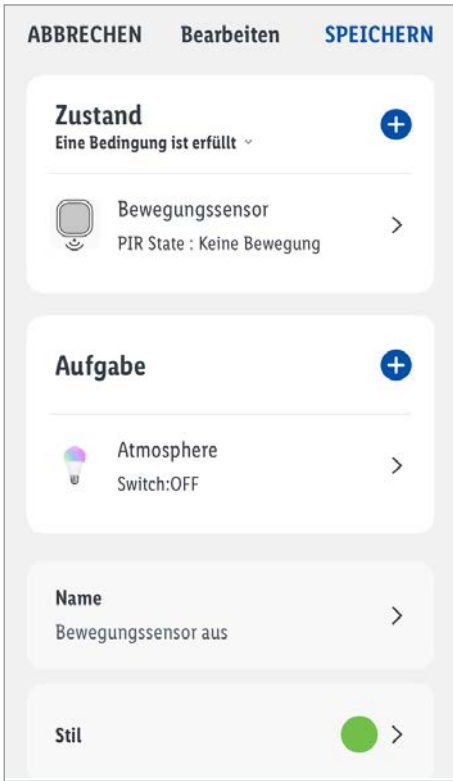

2. Beleuchtung geht an, wenn eine Person durch den Erkennungsbereich geht (Bewegung erkannt).

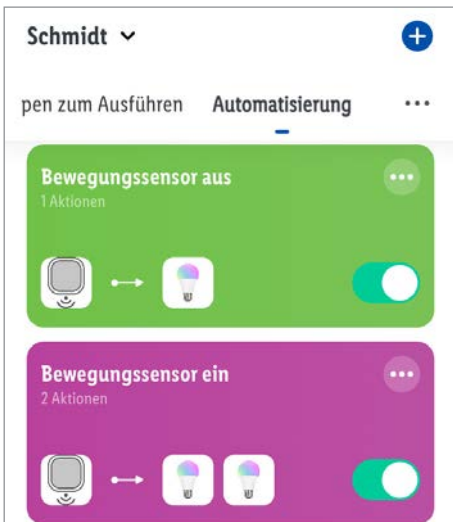
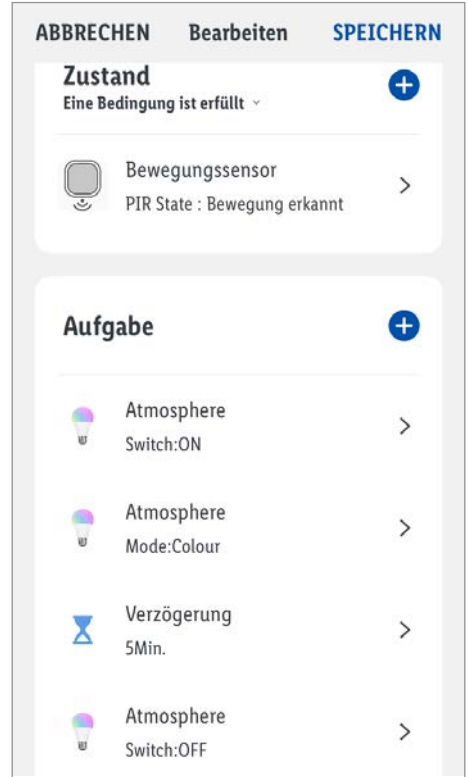

Die Beleuchtung bleibt für ca. 5 Minuten nach der letzten erkannten Bewegung an und schaltet sich dann automatisch aus.



- ① Bewegungssensor erforderlich (Separat erhältlich: Bitte besuchen Sie die Lidl-Website für weitere Informationen)

● Gateway manuell zurücksetzen (Reset)

Hilfsmittel: 

1. **RESET**  ≥ 5 s lang gedrückt halten.
 2. **Status**  leuchtet dauerhaft = Reset abgeschlossen.
-  Diese Funktion setzt nur die Daten zurück, die lokal im Produkt gespeichert sind. Falls Sie den Cloud-Speicher ebenfalls zurücksetzen wollen, führen Sie einen Reset über die App durch (siehe „Erweiterte Funktionen“, **Trennen und Daten löschen**).

● Synchronisierung mit Apple HomeKit

- Wenn das Produkt und das Mobilgerät mit demselben Netzwerk verbunden sind, können Sie das Produkt zur App Apple Home hinzufügen und dort steuern. Nur Geräte, die HomeKit unterstützen, bieten diese Option.
- Um weitere Informationen zum Betrieb mit HomeKit zu erhalten, tippen Sie  unter **Drittanbietersteuerung** an. Folgen Sie den Anweisungen in der App.

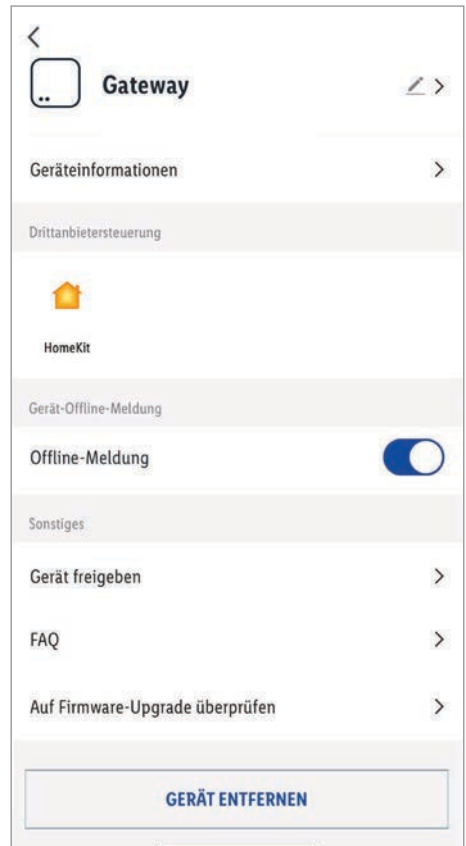



ⓘ HINWEISE:

- Um dieses HomeKit-fähige Zubehör zu steuern, empfiehlt sich die Verwendung der neuesten Version von iOS oder iPadOS.
- Die Apple HomeKit-Technologie bietet eine einfache, sichere Möglichkeit, um HomeKit-fähiges Zubehör über die App Apple Home oder Siri auf Ihrem iPhone, iPad, Ihrer Apple Watch, Ihrem HomePod oder Mac zu steuern. Nachdem Sie Ihr Gateway und anderes Zubehör installiert haben, richten Sie es mit der App Apple Home in wenigen, einfachen Schritten ein. Sie können sogar Ihre eigenen benutzerdefinierten Szenarien erstellen, um Ihre Haustechnik zu steuern. Zum Beispiel können Sie ein Szenario erstellen, bei dem durch einfaches Antippen oder einen Befehl an Siri das Licht ausgeschaltet, die Tür verriegelt, das Garagentor geschlossen und das Thermostat auf die gewünschte Temperatur gestellt wird.

● LED-Signale

LED	Bedeutung
Status 14	 <p>Das Produkt wurde noch nicht aktiviert.</p>
	 <p>Das Produkt wurde einem App-Nutzerkonto hinzugefügt. Das Produkt wird nicht mit Strom versorgt.</p>
	 <p>Das Produkt wurde auf Werkseinstellungen zurückgesetzt.</p>
	 <p>Das Produkt ist bereit zur Kopplung nach einem Reset.</p>
LAN 15	 <p>Das Netzkabel 20 ist angeschlossen</p>
	 <p>Das Netzkabel 20 ist nicht angeschlossen. Das Produkt wird nicht mit Strom versorgt.</p>
	 <p>Daten werden übertragen.</p>

Symbolerklärung

	LED aus		LED ein		LED blinkt
---	---------	--	---------	--	------------

● Optional – Wandmontage (Gateway)

⚠️ WARNUNG! Stromschlagrisiko! Bohren Sie keine Rohre oder Leitungen unter der Installationsfläche an. Verwenden Sie einen Spannungs-/Metalldetektor.

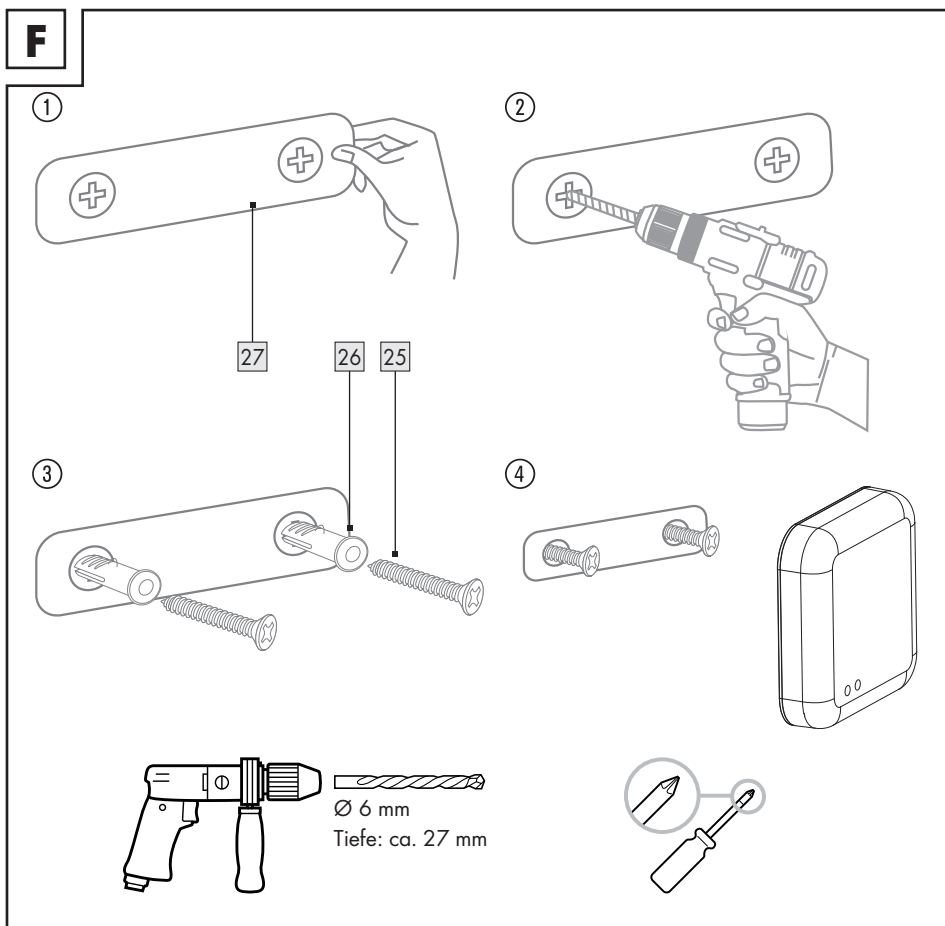

- Entfernen Sie die Schutzfolie vom Klebeband auf der Rückseite der Montageschablone **27**.
- Bohren Sie 2 Löcher an den markierten Positionen.
- Kleben Sie die Montageschablone **27** auf die gewünschte Position.
- Stecken Sie die Dübel **26** in die Bohrlöcher und drehen Sie die Schrauben **25** ein.
- Hängen Sie das Gateway an den Schrauben auf.

● Fehlerbehebung

Problem	Ursache	Lösung
Gateway nicht ansteuerbar.	Keine Netzwerkverbindung.	→ Reiter  Ich → Hilfe-Center → Geben Sie Ihre Frage in das Suchfeld ein, um nach einer Antwort für Ihr Problem zu suchen. oder: Netzwerkkabel  überprüfen.
	Mobilgerät und Gateway nicht im gleichen WLAN-Netzwerk.	Bringen Sie Mobilgerät und Gateway in das gleiche WLAN-Netzwerk.
App-Funktionen nicht identisch mit dieser Anleitung.	Ältere Software-Versionen können Funktionseinschränkungen unterliegen. Neuere Software-Versionen können Verbesserungen bringen.	Besuchen Sie das App-Hilfezentrum: → Reiter  Ich → Hilfe-Center
Untergegerät kann nicht installiert werden.	Untergegerät wird nicht automatisch vom Gateway erkannt. Software-Version des Mobilgeräts niedriger als hier beschrieben.	Bedienungsanleitung des Untergegeräts lesen. Im Home-Screen auf  drücken und Untergegerät aus Liste auswählen (Untergegerät muss unter Umständen zuvor auf Werkseinstellungen zurückgesetzt werden). Untergegerät mit einem Mobilgerät mit neuerer Software-Version installieren.
Komponenten des Mobilgeräts nicht ansteuerbar.	Komponenten nicht vom Mobilgerät freigegeben.	Gateway erlauben, in den Einstellungen des Mobilgeräts auf Mikrophon, Kamera und andere Dienste zuzugreifen.
Firmware-Update schlägt fehl.	Netzwerk überlastet.	Firmware-Update erneut starten.  Nur Android: Auf Updates überprüfen antippen, um App und Firmware auf dem neuesten Stand zu halten.  Wenn Keine Updates angezeigt wird, sind App und Firmware auf dem neuesten Stand.

Problem	Ursache	Lösung
Untergerät nicht ansteuerbar.	Entfernung zwischen Gateway und Untergerät zu groß.	Entfernung zwischen Gateway und Untergerät verringern.
	Wände oder Hindernisse zwischen Gateway und Untergerät.	Untergerät aktivieren/einschalten/auslösen.
	Batterie(n) des Untergeräts leer.	Batterie(n) ersetzen.
	Untergerät nicht an Stromnetz angeschlossen.	Untergerät an eine Steckdose anschließen.
	Gerät offline : Untergerät ausgeschaltet.	Untergerät einschalten.

● Glossar

Ethernet	Die gebräuchlichste Methode für den Zugang zu einem lokalen Netzwerk (LAN). IEEE-Standard: 802.3
IoT	„Internet of Things“ (Internet der Dinge) ist ein Sammelbegriff für Technologien, die es ermöglichen, physische und virtuelle Gegenstände miteinander zu vernetzen und sie durch Informations- und Kommunikationstechniken zusammenarbeiten zu lassen.
LAN	Local Area Network (lokales Netzwerk)
LED	Leuchtdiode. Ein Halbleiterbauteil, das unter Spannung Licht erzeugt.
RJ45	Registered Jack (genormte Buchse). Verbindungen des Typs RJ45 werden in Ethernet-Geräten verwendet.
Wi-Fi	Technologie für schnurlose lokale Netzwerke. IEEE-Standard: 802.11
ZigBee	Das Kommunikationsprotokoll ZigBee ist für drahtlose Datenübertragungsanwendungen mit geringer Reichweite und niedriger Übertragungsrates vorgesehen (Beispiel: Hausautomatisierung). IEEE-Standard: 802.15.4

Lampen/Fernbedienung installieren und verwenden

● Inbetriebnahme (Fernbedienung)

- Entfernen Sie vor der ersten Verwendung den Isolierstreifen aus dem Batteriefach **11**.

● Optional – Wandhalterung montieren (Fernbedienung)

- ① Es bestehen 2 Möglichkeiten, die Wandhalterung **5** der Fernbedienung **2** zu montieren.

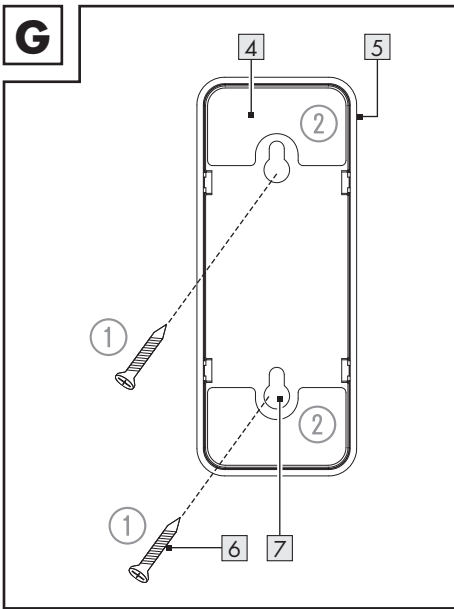

● Mit Schrauben

(Abb. G ①)

⚠ **WARNUNG! Stromschlagrisiko!**

Achten Sie darauf, keine Rohre oder Leitungen unter der Installationsfläche anzubohren. Verwenden Sie einen Spannungs-/Metalldetektor.

1. Verwenden Sie die Montageschablone **13**, um die Position der Bohrlöcher zu markieren.
2. Markieren Sie die Position der 2 Bohrlöcher an der Wand.
3. Bohren Sie die Löcher.
Ø: ca. 5 mm
Tiefe: ca. 24 mm
4. Stecken Sie die Dübel **6** in die Bohrlöcher. Falls nötig, verwenden Sie einen Hammer.
5. Drehen Sie die Schrauben **6** in die Dübel **6** ein.
6. Hängen Sie die Wandhalterung **5** an den Schrauben **6** auf.

● Mit Klebebändern

(Abb. G ②)

- ① Die Montagefläche muss sauber, fettfrei und trocken sein. Anderenfalls kann die Haftfähigkeit des doppelseitigen Klebebands **4** eingeschränkt sein.

1. Entfernen Sie die Schutzfolie von den Klebebändern **4**.
2. Bringen Sie die Klebebänder **4** an der Rückseite der Wandhalterung **5** an.
3. Entfernen Sie die Schutzfolie von der anderen Seite der Klebebänder **4**.
4. Bringen Sie die Wandhalterung **5** an der gewünschten Position an.

● Lampen und Mobilgerät koppeln

Vorbereitung

1. Lichtschalter aus.
2. Lampen **1** in Lampenfassungen eindrehen.
3. Lichtschalter ein.
Lampen **1** flackern langsam.
4. Bereit zur Kopplung.
5. App **Lidl Home** öffnen.



6. Reiter **Zuhause** :

antippen (weitere Geräte hinzufügen).

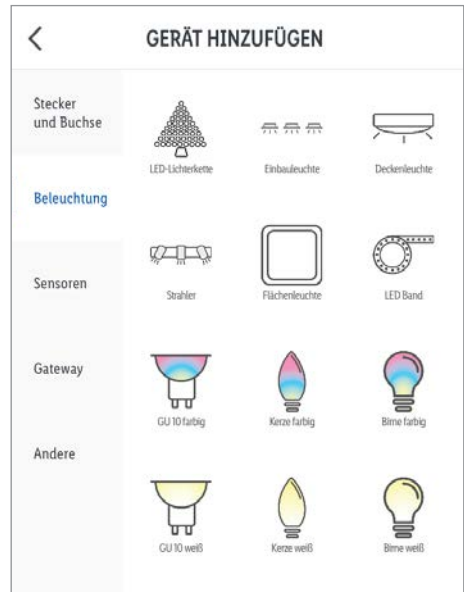

7. Kategorie

auswählen:

Beleuchtung

8. Auswählen:

Lampe

- iOS:

Birne weiß

- Android:

Birne weiß

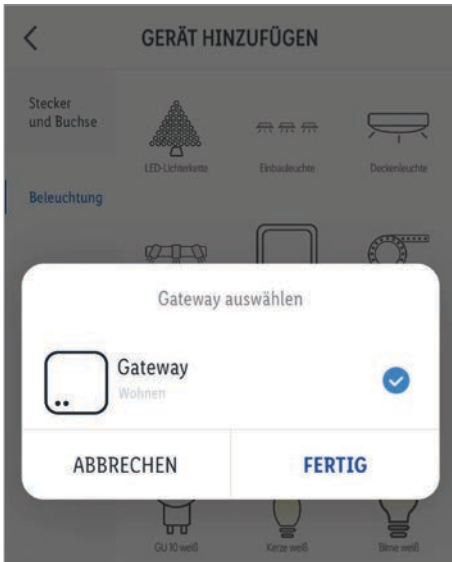

9. Gateway auswählen.

❗ Nur notwendig, falls Sie 2 oder mehrere Gateways besitzen.

10. App-Anweisungen folgen.

11. Verbindung wird hergestellt.

12. Produkt benennen: ✎ antippen und Namen eingeben.

13. Einen Raum antippen, um Standort des Produkts festzulegen (ausgewählter Raum wird grau hinterlegt).

❗ Falls mehr als ein Produkt angeschlossen sein sollte: Sie können das Produkt umbenennen und seinen Standort definieren.

14. **Fertig** antippen.

15. Kopplung abgeschlossen.

16. Zum Home-Bildschirm wechseln:

◀ antippen.



● Produktgruppe erstellen

1. App **Lidl Home** öffnen.

2. Reiter **Zuhause**:

Eine der verbundenen LED-Lampen antippen.

3. ✎ antippen (oben rechts).

4. **Gruppe erstellen** antippen.



5. Geräte auswählen.

6. **Bestätigen** antippen.

7. Gruppennamen eingeben.

8. **Speichern** antippen.

● Produktgruppe entfernen

1. App **Lidl Home** öffnen.
2. Reiter  **Zuhause**:
Die zu entfernende Gruppe antippen.
3.  antippen (oben rechts).
4. **Gruppe auflösen** antippen.
5. **Bestätigen** antippen.

● Fernbedienung und Mobilgerät koppeln

1. Schraube lösen und Batteriefachdeckel ¹² entfernen. Schutzstreifen aus Batteriefach ¹¹ ziehen. Batteriefachdeckel aufsetzen und mit der Schraube sichern.
2. Bereit zur Kopplung.
3. App **Lidl Home** öffnen.



4. Reiter **Zuhause**:

4.  antippen (weitere Geräte hinzufügen).

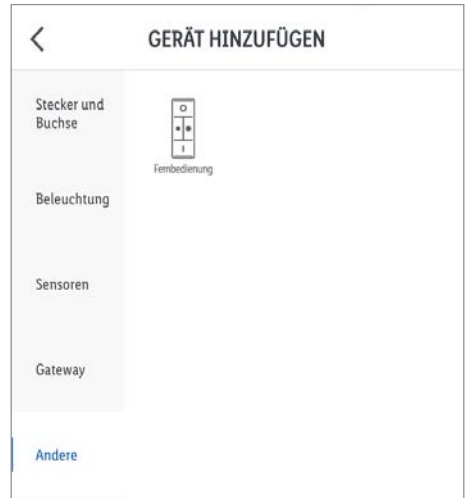

5. Kategorie auswählen:

Andere

6. Auswählen:

Fernbedienung

- iOS:

Fernbedienung

- Android:

Fernbedienung

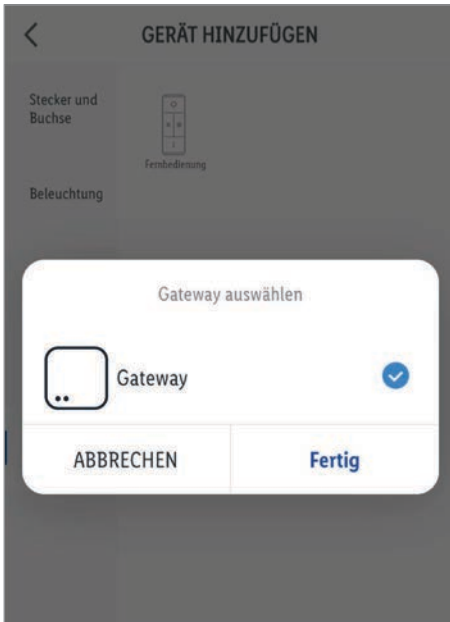

7. Gateway auswählen.
- ① Nur notwendig, falls Sie 2 oder mehrere Gateways besitzen.
8. App-Anweisungen folgen.
9. Verbindung hergestellt.

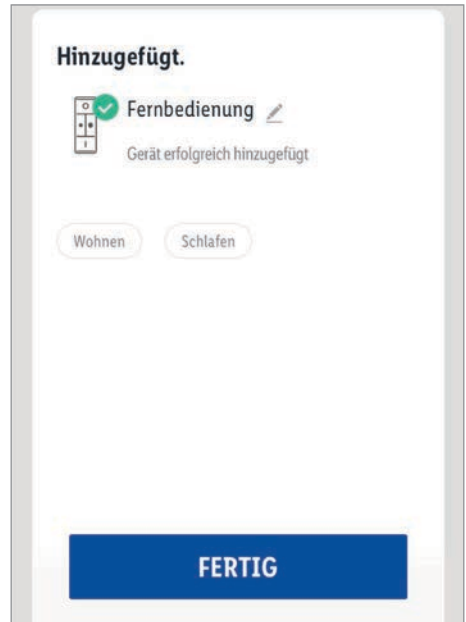

10. Produkt benennen: ✎ antippen und Namen eingeben.
11. Einen Raum antippen, um Standort des Produkts festzulegen (ausgewählter Raum wird grau hinterlegt).
12. **Fertig** antippen.
13. Kopplung abgeschlossen.
14. Zum Home-Bildschirm wechseln: ◀ antippen.

● Lampe/Fernbedienung vom Mobilgerät entkoppeln

1. App **Lidl Home** öffnen.

2. Reiter  **Zuhause**:

Auswählen:

- **ZigBee Gateway**

- **Weiß**

oder

- **Fernbedienung**

3.  antippen.

4. **Gerät entfernen** antippen.

Auswählen:

- **Trennen**

oder

- **Trennen und Daten löschen**

(→ „Erweiterte Funktionen“)

5. **Bestätigen** antippen.

● Ein-/Ausschalten



1.  antippen.

● Einstellungen

● Farbtemperatur / Helligkeit (Weiß)

Reiter **Weiß**:

1. Werte mit den 2 Schiebereglern anpassen.

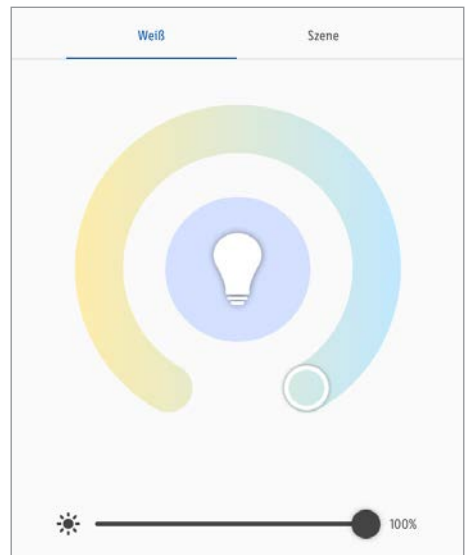

: Farbtemperatur (warmweiß bis kaltweiß)





: Helligkeit (1 bis 100 %)

● Lichtszenarien

Reiter **Szene** :

1. Eines der voreingestellten Lichtszenarien auswählen:



Name	Einstellung		
	Helligkeit	Temp.	Farbe
 Nacht	niedrig	warm	-
 Lesen	hoch	neutrales weiß	-
 Arbeiten	hoch	kalt	-
 Freizeit	mittel	neutrales weiß	-
 Szene hinzufügen		Benutzerdefiniert	

2. **Bearbeiten** : Einstellungen des ausgewählten Lichtszenarios ändern.

Lichtsznarien zufügen

1. **Szene zufügen** antippen.
2. **Szenenbild bearbeiten** : Standardfoto ersetzen.

Auswählen:

- **Foto schießen**
(Foto schießen)
- **Aus Verzeichnis wahlen**
(aus Fotoarchiv auswahlen)
oder
- **Abbrechen**
(Foto ersetzen abbrechen)

ⓘ Erlaubnis f#r Zugriff der App auf Kamera und Fotoarchiv ist erforderlich.

3. **Szenenname** : Lichtszenario benennen.
4. **Farbblinkmodus** : Blinkmodus auswahlen.

Farbblinkmodus	
Statisch	
Blinken	<input checked="" type="checkbox"/>
Atmen	
<hr/>	
Fertig	

Statisch = Statisches Licht

Blinken = * Blinklicht

Atmen = * Pulsierendes Licht

Fertig = Auswahl bestatigen



* **Farbblinkgeschwindigkeit** :
Blinkgeschwindigkeit per Schieberegler einstellen.

5. Reiter **Szenenfarbe** :

 antippen und Werte per Schieberegler einstellen.

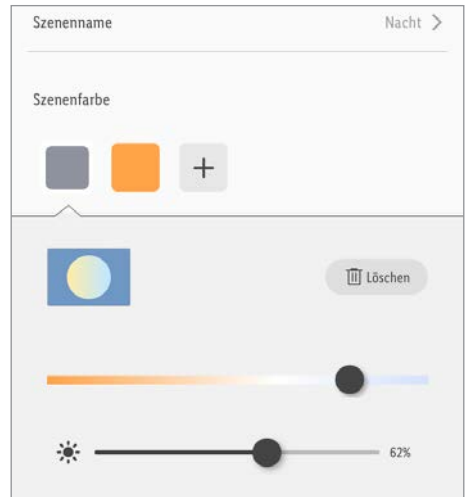

6. Farbtemperatur / Helligkeit  einstellen.

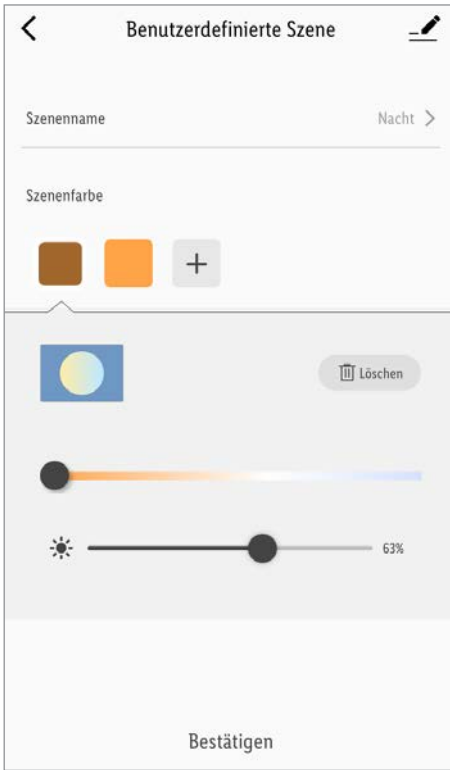

7. **Szenenfarbe** :

Weitere Farben hinzufügen: **+** antippen.

Farben löschen: **Löschen** antippen.

8. **Zurücksetzen** : Einstellungen des ausgewählten Lichtszenarios wiederherstellen.

9. **Bestätigen** : Einstellungen übernehmen.

● **Zeiteinstellungen**

● **Countdown**

ⓘ Produkt nach Ablauf eines Countdowns automatisch ein-/ausschalten (diese Funktion ist nur für ein einzelnes Produkt verfügbar).



1. **Verbleibende Zeit** antippen.

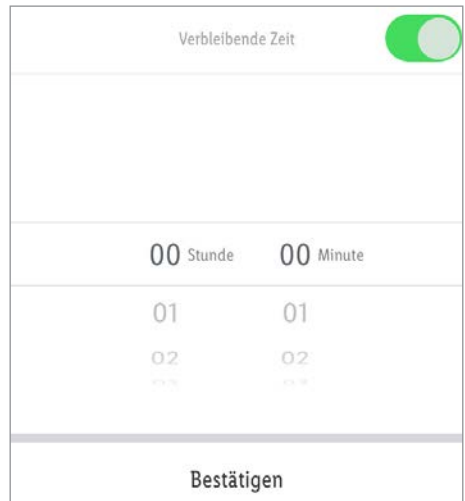

2. **Stunde** (00 bis 11) und **Minute** (00 bis 59) einstellen.

3. **Bestätigen** antippen.

4. Verbleibende Zeit wird unten links angezeigt.

5. Countdown vor Ablauf beenden:

Verbleibende Zeit antippen.

Off antippen.

Countdown deaktiviert.

Bestätigen antippen.

● Zeitplan

- ① Produkt in Abhängigkeit eines benutzerdefinierten Zeitplans automatisch ein-/ausschalten.



1. **Programm** antippen.

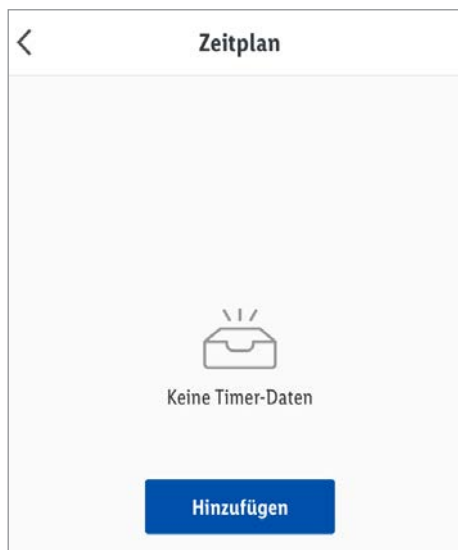

2. **Hinzufügen** antippen.



3. Uhrzeit einstellen.

4. Optional: **Wiederholen** antippen.



Wochentag(e) auswählen.

✓ = ausgewählte Wochentage

Auswahl stornieren: Wochentag erneut antippen.

Auswahl beendet: ◀ antippen.

5. **Hinweis** antippen.

Ihre Notizen für diesen Zeitplan.

Speichern antippen.

6. **Benachrichtigung**: antippen, um die Funktion zu aktivieren.

7. **Umschalten** antippen.

Auswählen:

- **Ein**
- oder
- **Aus**

Auswahl beendet:

- iOS:
◀ antippen.

- Android:
Fertig antippen.

8. **Speichern** antippen.

Aktion wird dem Zeitplan zugefügt.

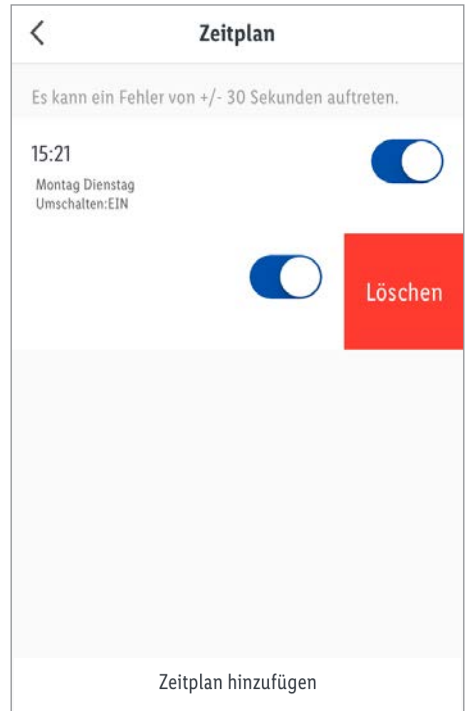

1. Aktion deaktivieren: antippen.

2. Aktion löschen:

- iOS: Aktion nach links wischen.
- Android: Antippen und halten.

Löschen antippen.

3. Bei Bedarf weitere Aktionen zufügen.

● **Erweiterte Funktionen**

1. ✎ > antippen (oben rechts).

Auswählen:

- **Weiß**
- **Fernbedienung**



2. ✎ > antippen.

Auswählen:

- **Symbol** :
 - * **Fotografieren**
 - oder
 - * **Aus Album auswählen**
- **Name** :
Produkt umbenennen.
- **Standort** :
Produkt einen Raum zuweisen.
- * ⓘ Erlaubnis für Zugriff der App auf Kamera und Fotoarchiv ist erforderlich.

3. **Drittanbietersteuerung** :

Um die Drittanbietersteuerung einzurichten, tippen Sie auf das entsprechende Symbol und folgen Sie den Anweisungen in der App.

Google Assistant: Steuern Sie smarte Geräte mit Google Home.

Beispiel: Unterstützte Befehle für ein Schlafzimmerlicht:

- Schalten Sie das Licht ein/aus.
- Stellen Sie das Licht auf eine beliebige Helligkeit ein.
- Das Licht aufhellen.

Die Farbe des Lichts einstellen (dieser Befehl ist nur bei farbwechselnden Leuchtmitteln verfügbar).

- ⓘ Google Assistant ist in bestimmten Sprachen und Ländern nicht verfügbar.

Vollständige Beschreibung aller





erweiterten Funktionen: → Gateway und App installieren und verwenden: Erweiterte Funktionen.

● Lampe/Fernbedienung manuell zurücksetzen (Reset)

● Lampen

1. Lichtschalter 3x ein/aus.
2. Lichtschalter ein.
Lampe flackert langsam = Reset erfolgreich.

● Fernbedienung

1. Tasten  und  5 s lang gedrückt halten.
 2. LED blinkt = Reset erfolgreich.
-  Diese Funktion setzt nur die Daten zurück, die lokal im Produkt gespeichert sind. Falls Sie den Cloud-Speicher ebenfalls zurücksetzen wollen, führen Sie einen Reset über die App durch (siehe „Erweiterte Funktionen“, **Trennen und Daten löschen**).
-  Falls das Produkt zuvor mit der Fernbedienung gekoppelt wurde (ohne Gateway/App): Produkt entkoppeln = siehe „Entkopplung von Fernbedienung und Lampen (ohne Gateway/App)“.









● Fernbedienung

● Tastenfunktionen





Taste	Funktion
	<ul style="list-style-type: none">■ Ein■ Farbtemperatur umschalten:<ul style="list-style-type: none">- warmweiß- mittleres warmweiß- mittleres kaltweiß- kaltweiß
	<ul style="list-style-type: none">■ Aus
	<ul style="list-style-type: none">■ Helligkeit verringern
	<ul style="list-style-type: none">■ Helligkeit erhöhen

● Kopplung Fernbedienung mit Lampen (ohne Gateway/App)

HINWEISE:

- Falls Sie die Lampen zuvor mit dem Gateway gekoppelt haben, setzen Sie die Lampen zurück (siehe „Manuell zurücksetzen (Reset)“).
 - Sie können bis zu 30 Lampen mit der Fernbedienung synchron steuern.
 - Eine Lampe kann nicht mit mehreren Fernbedienungen gekoppelt werden.
 - Pro Vorgang kann nur eine einzelne Lampe gekoppelt werden. Wiederholen Sie den Kopplungsvorgang für alle weiteren Lampen.
1. Schutzstreifen aus Batteriefach  ziehen.
 2. Lichtschalter aus.
 3. Lampe  in Lampenfassung eindrehen.
 4. Lichtschalter ein.
Lampe  flackert langsam.
 5. 3 Minuten warten, bis Lampe  dauerhaft leuchtet.
 6. Fernbedienung  nahe der Lampe  halten (max. Abstand: 1,5 m).
 7. Taste  3 s lang gedrückt halten.
LED blinkt.
 8. Bei erfolgreicher Kopplung leuchtet LED ca. 2 s lang.
Lampe  pulsiert 3x.

● Kopplung Fernbedienung mit Lampen (via Gateway/App)

- ① **HINWEIS:** Der Fernbedienung können nur einzelne Produkte zugeordnet werden.
1. Reiter  **Zuhause**:
Fernbedienung auswählen.
 2.  auswählen.
 3. App-Anweisungen folgen. Dann Tasten  10 und  8 gedrückt halten. LED blinkt.
Bestätigen antippen.
 4. **Gruppe erstellen**:
Produkte einer Gruppe zufügen, um alle Produkte der Gruppe synchron mit der Fernbedienung anzusteuern.



 = ausgewählte Geräte.





Bestätigen antippen.

Gruppe benennen.

Speichern antippen.



5. Die Lampengruppe kann nun mit der Fernbedienung angesteuert werden.

● Entkopplung von Fernbedienung und Lampen (ohne Gateway/App)

1. Lichtschalter ein.
2. Fernbedienung  nahe der Lampe  halten (max. Abstand: 1,5 m).
3. Taste   3 s lang gedrückt halten.
LED blinkt.
4. Bei erfolgreicher Entkopplung leuchtet LED ca. 2 s lang.
Lampe  pulsiert 3x.

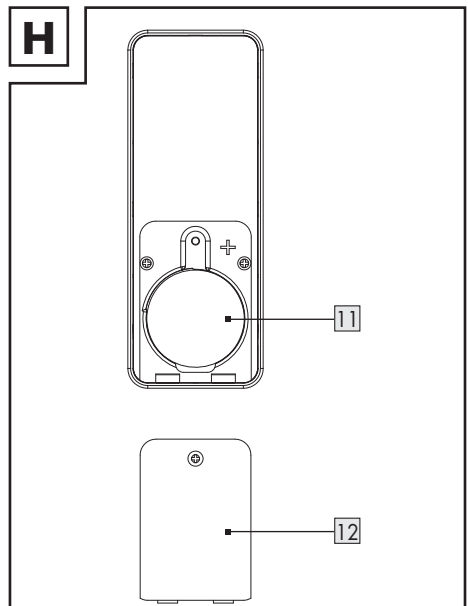
● Batteriewechsel



- Entfernen Sie den Batteriefachdeckel . Entnehmen Sie die Batterie. Legen Sie eine neue Batterie in das Batteriefach  ein. Das Plusymbol (+) auf der Batterie muss nach außen zeigen. Setzen Sie den Batteriefachdeckel wieder ein (Abb. H).

● Szenen einstellen/bearbeiten (über Fernbedienung)

Die Taste **9** der Fernbedienung kann so programmiert werden, dass bei mehrmaligen Drücken der Taste Szenen aufgerufen werden.

1. App **Lidl Home** öffnen.

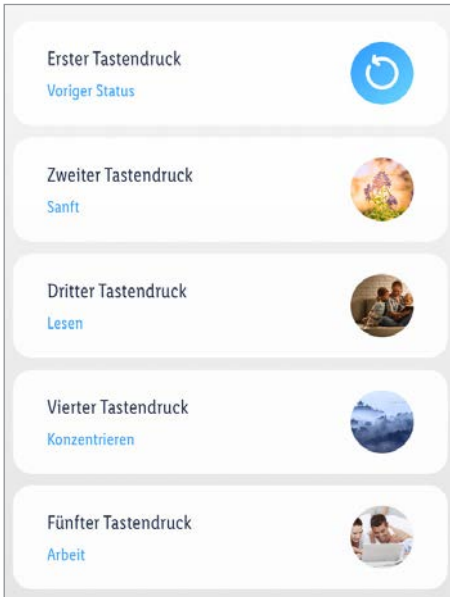

2. Reiter **Zuhause**: **Fernbedienung** antippen.
3. Die zu bearbeitende Szene antippen (nur für den 2. bis 5. Tastendruck).
4. Nach abgeschlossener Bearbeitung der Szene:
 - **Speichern** antippen
 - **<** antippen

● Fehlerbehebung

Problem	Ursache	Lösung
	Entfernung zwischen Gateway und Produkt zu groß.	Produkt oder Gateway umstellen.
Produkt* nicht ansteuerbar.	Wände oder Hindernisse zwischen Gateway und Produkt.	
	Lichtschalter aus.	Lichtschalter ein.

* Produkt = Lampe oder Fernbedienung

● Reinigung und Pflege

● Reinigung (Allgemein)

⚠️ WARNUNG! Stromschlagrisiko!

Während der Reinigung oder des Betriebs dürfen die elektrischen Teile des Produkts nicht in Wasser oder andere Flüssigkeiten getaucht werden. Produkt nicht unter laufendes Wasser halten.

- Reinigen Sie das Produkt und dessen Zubehör mit einem leicht angefeuchteten Lappen.
- Lassen Sie weder Wasser noch andere Flüssigkeiten in das Innere des Produkts eindringen.
- Verwenden Sie keine Scheuermittel, aggressive Lösungen oder harte Bürsten für die Reinigung.
- Lassen Sie alle Teile trocknen.

● Reinigung (Gateway)

⚠️ WARNUNG! Während der Reinigung oder des Betriebs dürfen die elektrischen Teile des Produkts und des USB-Netzteils **[28]** nicht in Wasser oder andere Flüssigkeiten getaucht werden. Produkt und USB-Netzteil nicht unter laufendes Wasser halten.

- Trennen Sie das USB-Netzteil **[28]** vor der Reinigung vom Stromnetz.
- Reinigen Sie das Produkt und dessen Zubehör mit einem leicht angefeuchteten Lappen.
- Lassen Sie weder Wasser noch andere Flüssigkeiten in das Innere des Produkts eindringen.
- Verwenden Sie keine Scheuermittel, aggressiven Lösungen oder harten Bürsten für die Reinigung.
- Lassen Sie alle Teile trocknen.

● Reinigung (Lampen)

⚠️ WARNUNG! Stromschlagrisiko!

Vor dem Leuchtmittelwechsel und vor Reinigung oder Wartung: Schalten Sie das Produkt aus. Sicherung entfernen oder Leitungsschutzschalter im Sicherungskasten ausschalten (O-Stellung).

- Produkt mindestens 5 Minuten lang abkühlen lassen.

● Reinigung (Fernbedienung)

- Vor der Reinigung: Entnehmen Sie die Batterie aus dem Batteriefach **[11]**.

● Lagerung

- Bewahren Sie das Produkt während des Nichtgebrauchs in der Originalverpackung auf.
- Lagern Sie das Produkt an einem trockenen, für Kinder unzugänglichen Ort.

● **Entsorgung**

- ❗ Bevor Sie das Produkt an jemanden weitergeben, entsorgen oder dem Hersteller zurückgeben, stellen Sie sicher, dass alle Daten vom Produkt und von der Cloud gelöscht wurden.

Beziehen Sie sich dazu auf das folgende Kapitel:

„Erweiterte Funktionen“, Menüpunkt:

Trennen und Daten löschen

Die Verpackung besteht aus umweltfreundlichen Materialien, die Sie über die örtlichen Recyclingstellen entsorgen können.



Beachten Sie die Kennzeichnung der Verpackungsmaterialien bei der Abfalltrennung, diese sind gekennzeichnet mit Abkürzungen (a) und Nummern (b) mit folgender Bedeutung: 1–7: Kunststoffe / 20–22: Papier und Pappe / 80–98: Verbundstoffe.



Das Produkt und die Verpackungsmaterialien sind recycelbar, entsorgen Sie diese getrennt für eine bessere Abfallbehandlung. Das Triman-Logo gilt nur für Frankreich.



Möglichkeiten zur Entsorgung des ausgedienten Produkts erfahren Sie bei Ihrer Gemeinde- oder Stadtverwaltung.



Werfen Sie Ihr Produkt, wenn es ausgedient hat, im Interesse des Umweltschutzes nicht in den Hausmüll, sondern führen Sie es einer fachgerechten Entsorgung zu. Über Sammelstellen und deren Öffnungszeiten können Sie sich bei Ihrer zuständigen Verwaltung informieren.

Defekte oder verbrauchte Batterien / Akkus müssen gemäß Richtlinie 2006/66/EG und deren Änderungen recycelt werden. Geben Sie Batterien / Akkus und / oder das Produkt über die angebotenen Sammeleinrichtungen zurück.



Umweltschäden durch falsche Entsorgung der Batterien / Akkus!

Batterien / Akkus dürfen nicht über den Hausmüll entsorgt werden. Sie können giftige Schwermetalle enthalten und unterliegen der Sondermüllbehandlung. Die chemischen Symbole der Schwermetalle sind wie folgt: Cd = Cadmium, Hg = Quecksilber, Pb = Blei. Geben Sie deshalb verbrauchte Batterien / Akkus bei einer kommunalen Sammelstelle ab.

● Garantie

Das Produkt wurde nach strengen Qualitätsrichtlinien sorgfältig produziert und vor Anlieferung gewissenhaft geprüft. Im Falle von Mängeln dieses Produkts stehen Ihnen gegen den Verkäufer des Produkts gesetzliche Rechte zu. Diese gesetzlichen Rechte werden durch unsere im Folgenden dargestellte Garantie nicht eingeschränkt.

Sie erhalten auf dieses Produkt 3 Jahre Garantie ab Kaufdatum. Die Garantiefrist beginnt mit dem Kaufdatum. Bitte bewahren Sie den Original-Kassenbon gut auf. Diese Unterlage wird als Nachweis für den Kauf benötigt.

Tritt innerhalb von 3 Jahren ab dem Kaufdatum dieses Produkts ein Material- oder Fabrikationsfehler auf, wird das Produkt von uns – nach unserer Wahl – für Sie kostenlos repariert oder ersetzt. Diese Garantie verfällt, wenn das Produkt beschädigt, nicht sachgemäß benutzt oder gewartet wurde.

Die Garantieleistung gilt für Material- oder Fabrikationsfehler. Diese Garantie erstreckt sich nicht auf Produktteile, die normaler Abnutzung ausgesetzt sind (z. B. Batterien) und daher als Verschleißteile angesehen werden können oder Beschädigungen an zerbrechlichen Teilen, z. B. Schalter, Akkus oder die aus Glas gefertigt sind.

● Abwicklung im Garantiefall

Um eine schnelle Bearbeitung Ihres Anliegens zu gewährleisten, folgen Sie bitte den folgenden Hinweisen:

Bitte halten Sie für alle Anfragen den Kassenbon und die Artikelnummer (IAN 379907_2101) als Nachweis für den Kauf bereit.

Die Artikelnummer entnehmen Sie bitte dem Typenschild, einer Gravur, auf dem Titelblatt Ihrer Bedienungsanleitung (unten links) oder als Aufkleber auf der Rück- oder Unterseite des Produkts.

Sollten Funktionsfehler oder sonstige Mängel auftreten, kontaktieren Sie zunächst die nachfolgend benannte Serviceabteilung telefonisch oder per E-Mail.

Ein als defekt erfasstes Produkt können Sie dann unter Beifügung des Kaufbelegs (Kassenbon) und der Angabe, worin der Mangel besteht und wann er aufgetreten ist, für Sie portofrei an die Ihnen mitgeteilte Service-Anschrift übersenden.

● Service

DE Service Deutschland
Tel.: 0800 5435 111

E-Mail: owim@lidl.de

AT Service Österreich
Tel.: 0800 292726

E-Mail: owim@lidl.at

CH Service Schweiz
Tel.: 0800562153
E-Mail: owim@lidl.ch

● **Vereinfachte EU-Konformitäts- erklärung**

Wir, OWIM GmbH & Co. KG, Stiftsbergstraße 1,
74167 Neckarsulm, DEUTSCHLAND, erklären
in alleiniger Verantwortung, dass das Produkt
STARTER-SET HG08130C / HG07132 /
HG08376 den EU-Richtlinien 2014/53/EU,
2011/65/EU und 2009/125/EG entspricht.

Den vollen Text der EU-Konformitätserklärung
finden Sie unter folgender Internetadresse:

www.owim.com



OWIM GmbH & Co. KG

Siftsbergstraße 1
74167 Neckarsulm
GERMANY

Model No.: HG08130C / HG07132 / HG08376

Version: 09/2021

IAN 379907_2101

