



MÖBELTRANSPORT-SET

DE AT CH

MÖBELTRANSPORT-SET

Gebrauchsanweisung

IT CH

SET TRASPORTA MOBILI

Istruzioni d'uso

FR CH

SET D'ACCESSOIRES DE TRANSPORT POUR MEUBLES

Notice d'utilisation

IAN 459264_2401

DE AT CH
FR IT

A

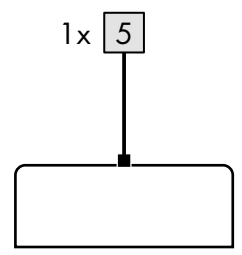
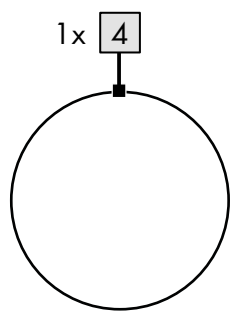
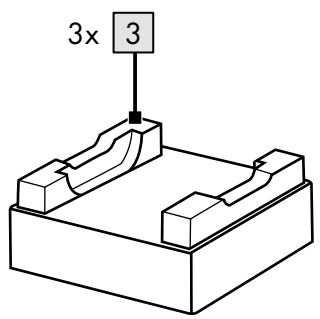
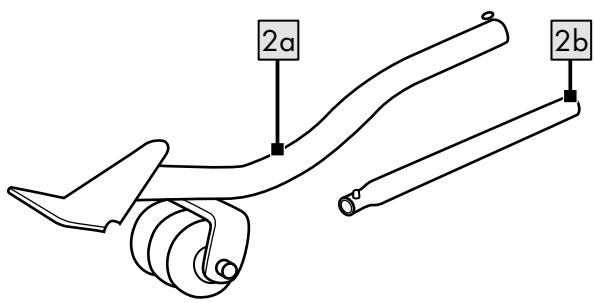
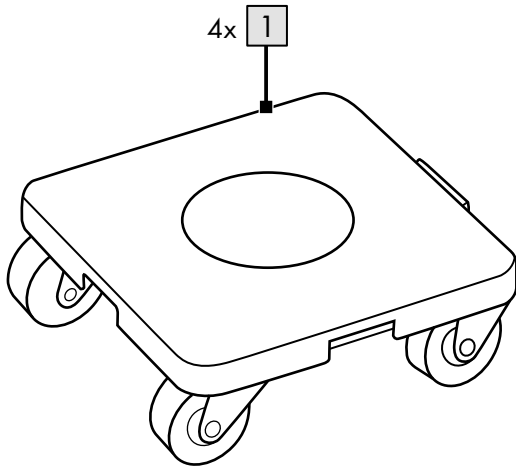

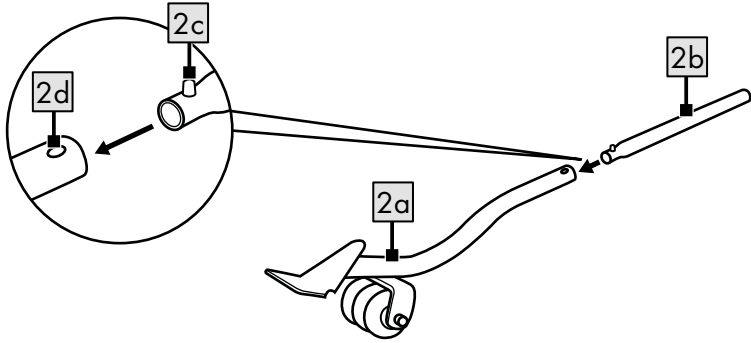
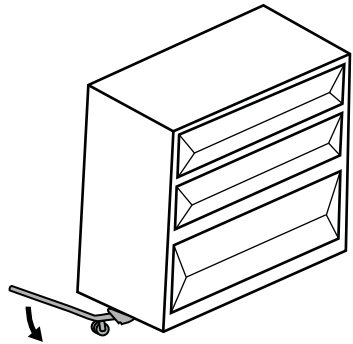
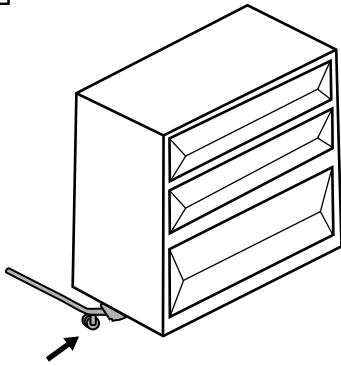
B**C**

1

2

3

4

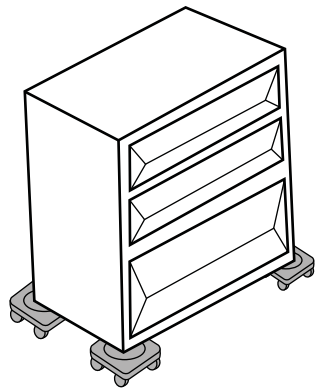
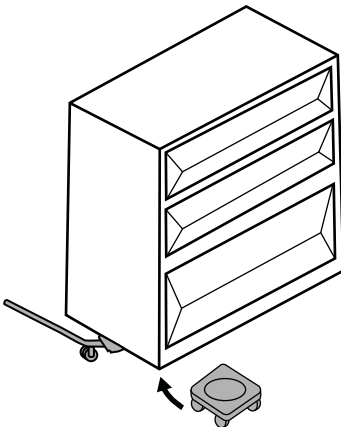

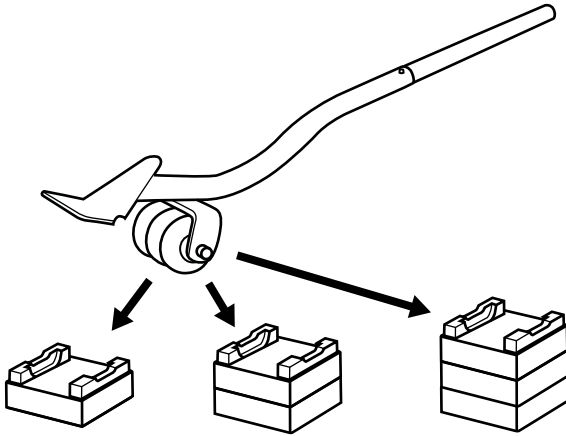
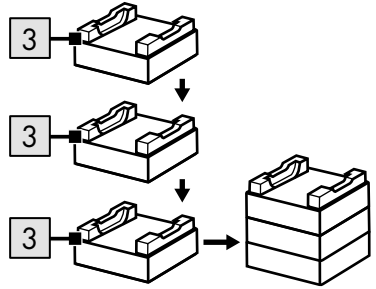
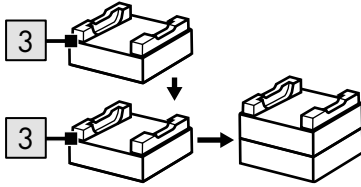
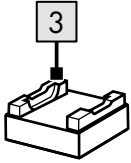
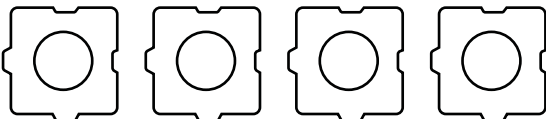
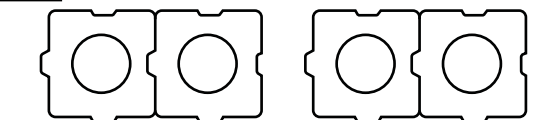
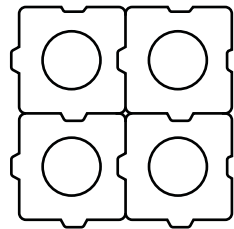
D**E****F****G**

Herzlichen Glückwunsch!

Mit Ihrem Kauf haben Sie sich für einen hochwertigen Artikel entschieden. Machen Sie sich vor der ersten Verwendung mit dem Artikel vertraut.



Lesen Sie hierzu aufmerksam die nachfolgende Gebrauchsanweisung.

Benutzen Sie den Artikel nur wie beschrieben und für die angegebenen Einsatzbereiche. Bewahren Sie diese Gebrauchsanweisung gut auf. Händigen Sie alle Unterlagen bei Weitergabe des Artikels an Dritte ebenfalls mit aus.

Lieferumfang (Abb. A)

- 4 x Gleitroller (1)
- 1 x Heber, zweiteilig (2a, 2b)
- 3 x Höhenregler (3)
- 1 x Ersatzsticker für Gleitroller (4)
- 1 x Ersatzsticker für Heber (5)
- 1 x Gebrauchsanweisung

Technische Daten

Maße Gleitroller:

ca. 120 x 120 x 50 mm (L x B x H)

Rollen Gleitroller: ca. 30 x 14 mm (Ø x B)

Maße Heber: ca. 615 mm (L gesamt)



Max. Belastung: 75 kg je Gleitroller



Herstellungsdatum (Monat/Jahr):
08/2024

Bestimmungsgemäße Verwendung

Dieser Artikel ist ausschließlich für den Transport von Möbeln auf ebenem, waagrechttem Boden im Innenbereich für den privaten Gebrauch konstruiert.

Sicherheitshinweise



Lebensgefahr!

- Lassen Sie Kinder niemals unbeaufsichtigt mit dem Verpackungsmaterial. Es besteht Erstickenungsgefahr.



Verletzungsgefahr für Kinder!

- Kinder dürfen nicht mit dem Artikel spielen. Weisen Sie Kinder insbesondere darauf hin, dass der Artikel kein Spielzeug ist.
- Beachten Sie den natürlichen Spieltrieb und die Experimentierfreudigkeit von Kindern. Verhindern Sie Situationen und Verhaltensweisen, die nicht für den Artikel vorgesehen sind.
- Der Artikel muss bei Nichtgebrauch unzugänglich für Kinder gelagert werden.



Verletzungsgefahr!

- Prüfen Sie den Artikel vor jedem Gebrauch auf Beschädigungen oder Abnutzungen. Der Artikel darf nur in einwandfreiem Zustand verwendet werden!
- Die Gleitroller haben keine Bremse und dürfen nur auf ebenem, waagrechttem Boden eingesetzt werden.
- Nicht für den Personentransport geeignet! Stellen Sie sich nicht auf die Gleitroller und versuchen Sie nicht damit zu fahren.
- Achtung! Mittige Belastung.
- Quetschgefahr! Achten Sie beim Anheben und Abstellen des Möbelstücks auf Ihre Hände und Füße.
- Halten Sie die Transportstrecke immer frei von Gegenständen
- Schwere Möbel müssen von zwei Personen transportiert werden, um ein Umkippen zu vermeiden.
- Die Möbelstücke dürfen nur so hoch sein, dass Sie diese sicher und ohne die Gefahr des Umkippens auf dem Artikel transportieren können.

Montage (Abb. B)

Drücken Sie den Pin (2c) hinunter und verbinden Sie die beiden Teile des Hebers (2a, 2b).

Hinweis: Der Pin muss mit einem hörbaren Klick in die Öffnung (2d) einrasten.

Verwendung

Anheben von Möbelstücken (Abb. C)

1. Schieben Sie den Heber (2a, 2b) unter das Möbelstück.
2. Drücken Sie den Heber nach unten und heben Sie das Möbelstück an.
3. Platzieren Sie die Gleitroller (1) unter dem Möbelstück.
4. Wenn das Möbelstück sicher und zentriert auf allen benötigten Gleitrollern steht, bewegen Sie das Möbelstück.

Höhenregler (Abb. D)

Bei Möbelstücken mit Füßen verwenden Sie die Höhenregler (3), um beim Anheben auf derselben Höhe wie das Möbelstück zu sein.

Erhöhung pro Höhenregler: ca. 79 mm

Gleitroller (Abb. E-G)

Wichtig: Jedes Möbelstück muss mit mind. zwei Gleitrollern transportiert werden.

- Sie können die Gleitroller einzeln unter ein Möbelstück platzieren (Abb. E).
- Sie können die Gleitroller zu Paaren kombinieren (Abb. F).
- Sie können die Gleitroller zu einem großen Quadrat zusammenfügen (Abb. G).

Wartung

Überprüfen Sie regelmäßig alle Schrauben und ziehen Sie sie ggf. an.

Lagerung, Reinigung

Lagern Sie den Artikel bei Nichtbenutzung immer trocken und sauber bei Raumtemperatur. Nur mit einem feuchten Reinigungstuch reinigen und anschließend trockenwischen.

WICHTIG! Nie mit scharfen Reinigungsmitteln reinigen.

Hinweise zur Entsorgung



Entsorgen Sie den Artikel und die Verpackungsmaterialien entsprechend den aktuellen örtlichen

Vorschriften. Bewahren Sie Verpackungsmaterialien (wie z. B. Folienbeutel) für Kinder unerreichbar auf. Weitere Informationen zur Entsorgung des ausgedienten Artikels erhalten Sie bei Ihrer Gemeinde- oder Stadtverwaltung. Entsorgen Sie den Artikel und die Verpackung umweltschonend.



Der Recycling-Code dient der Kennzeichnung verschiedener Materialien zur Rückführung in den

Wiederverwertungskreislauf (Recycling). Der Code besteht aus einem Recyclingsymbol für den Verwertungskreislauf und einer Nummer, die das Material kennzeichnet.

Hinweise zur Garantie und Serviceabwicklung

Der Artikel wurde mit großer Sorgfalt und unter ständiger Kontrolle produziert. DELTA-SPORT HANDELSKONTOR GmbH räumt privaten Endkunden auf diesen Artikel drei Jahre Garantie ab Kaufdatum (Garantiefrist) nach Maßgabe der folgenden Bestimmungen ein. Die Garantie gilt nur für Material- und Verarbeitungsfehler. Die Garantie erstreckt sich nicht auf Teile, die der normalen Abnutzung unterliegen und deshalb als Verschleißteile anzusehen sind (z. B. Batterien) sowie nicht auf zerbrechliche Teile wie Schalter oder Teile, die aus Glas gefertigt sind.

Ansprüche aus dieser Garantie sind ausgeschlossen, wenn der Artikel unsachgemäß oder missbräuchlich oder nicht im Rahmen der vorgesehenen Bestimmung oder des vorgesehenen Nutzungsumfangs verwendet wurde oder Vorgaben in

der Anleitung/Anweisung nicht beachtet wurden, es sei denn, der Endkunde weist nach, dass ein Material- oder Verarbeitungsfehler vorliegt, der nicht auf einem der vorgenannten Umstände beruht. Ansprüche aus der Garantie können nur innerhalb der Garantiefrist unter Vorlage des Originalkassenbelegs geltend gemacht werden. Bitte bewahren Sie deshalb den Originalkassenbeleg auf. Die Garantiefrist wird durch etwaige Reparaturen aufgrund der Garantie, gesetzlicher Gewährleistung oder Kulanz nicht verlängert. Dies gilt auch für ersetzte und reparierte Teile.

Bitte wenden Sie sich bei Beanstandungen zunächst an die untenstehende Service-Hotline oder setzen Sie sich per E-Mail mit uns in Verbindung. Liegt ein Garantiefall vor, wird der Artikel von uns – nach unserer Wahl – für Sie kostenlos repariert, ersetzt oder der Kaufpreis erstattet. Weitere Rechte aus der Garantie bestehen nicht.

Ihre gesetzlichen Rechte, insbesondere Gewährleistungsansprüche gegenüber dem jeweiligen Verkäufer, werden durch diese Garantie nicht eingeschränkt.

Abwicklung im Garantiefall

Um eine schnelle Bearbeitung Ihres Anliegen zu gewährleisten, folgen Sie bitte den folgenden Hinweisen:

- Bitte halten Sie für alle Anfragen den Kassenbon und die Artikelnummer (z. B. IAN 123456_7890) als Nachweis für den Kauf bereit.
- Die Artikelnummer entnehmen Sie bitte dem Typenschild am Artikel, einer Gravur am Artikel, dem Titelblatt Ihrer Anleitung (unten links) oder dem Aufkleber auf der Rück- oder Unterseite des Artikels.

- Sollten Funktionsfehler oder sonstige Mängel auftreten, kontaktieren Sie zunächst die nachfolgend benannte Serviceabteilung telefonisch oder nutzen Sie unser Kontaktformular, das Sie auf der parkside-diy.com in der Kategorie Service finden.
- Einen als defekt erfassten Artikel können Sie dann unter Beifügung des Kaufbelegs (Kassenbon) und der Angabe, worin der Mangel besteht und wann er aufgetreten ist, für Sie portofrei an die Ihnen mitgeteilte Serviceanschrift übersenden.



Auf parkside-diy.com können Sie diese und viele weitere Handbücher einsehen und herunterladen. Mit diesem QR-Code gelangen Sie direkt auf parkside-diy.com. Wählen

Sie Ihr Land aus, und suchen Sie über die Suchmaske nach den Anleitungen. Mittels Eingabe der Artikelnummer (z. B. IAN 123456_7890) gelangen Sie zur Anleitung für Ihren Artikel.

IAN: 459264_2401

Servicekontakt

- Ⓓ🇪 Kundenservice Deutschland
Telefon: 08008855300
Kontaktformular auf parkside-diy.com
Sitz: Deutschland
- Ⓐ🇹 Kundenservice Österreich
Telefon: 0800447750
Kontaktformular auf parkside-diy.com
Sitz: Deutschland
- Ⓒ🇭 Kundenservice Schweiz
Telefon: 0800563601
Kontaktformular auf parkside-diy.com
Sitz: Deutschland

Félicitations !

Vous venez d'acquérir un article de grande qualité. Avant la première utilisation, familiarisez-vous avec l'article.



Pour cela, veuillez lire attentivement la notice d'utilisation suivante.

Utilisez l'article uniquement comme indiqué et pour les domaines d'utilisation mentionnés. Conservez bien cette notice d'utilisation. Si vous cédez l'article à un tiers, veillez à lui remettre l'ensemble de la documentation.

Étendue de la livraison (fig. A)

- 4 pieds à roulettes (1)
- 1 outil de levage, deux pièces (2a, 2b)
- 3 régulateurs de hauteur (3)
- 1 autocollant de remplacement pour les pieds à roulettes (4)
- 1 autocollant de remplacement pour l'outil de levage (5)
- 1 notice d'utilisation

Caractéristiques techniques

Dimensions des pieds à roulettes :
env. 120 x 120 x 50 mm (L x La x H)

Roulettes des pieds à roulettes :
env. 30 x 14 mm (Ø x La)

Dimensions de l'outil de levage :
env. 615 mm (L totale)



Charge maximale : 75 kg par pied à roulettes



Date de fabrication (mois/année) :
08/2024

Utilisation conforme à sa destination

Cet article est conçu exclusivement pour le transport de meubles sur un sol plat et horizontal, à l'intérieur, pour un usage privé.

Consignes de sécurité



Danger de mort !

- Ne laissez jamais les enfants sans surveillance avec le matériel d'emballage. Il existe des dangers de suffocation.



Risque de blessure pour les enfants !

- Les enfants ne doivent pas jouer avec l'article. Avertissez en particulier les enfants du fait que l'article n'est pas un jouet.
- Méfiez-vous de l'instinct naturel de jeu et de la volonté d'expérimentation des enfants. Évitez les situations et les comportements qui ne sont pas adaptés à l'article.
- L'article doit être rangé hors de portée des enfants lorsqu'il n'est pas utilisé.



Risque de blessure !

- Avant chaque utilisation, vérifiez que l'article n'est pas endommagé et ne présente pas de signes d'usure. L'article ne doit être utilisé qu'en parfait état !
- Les pieds à roulettes n'ont pas de frein et ne peuvent être utilisés que sur un sol plat et horizontal.
- Non destiné au transport de personnes ! Ne montez pas sur les pieds à roulettes et n'essayez pas de les utiliser pour vous déplacer.
- Attention ! Charge centrale.
- Risque d'écrasement ! Faites attention à vos mains et à vos pieds lorsque vous soulevez ou posez le meuble.
- Retirez toujours les objets de la trajectoire de transport.
- Les meubles lourds doivent être déplacés par deux personnes afin d'éviter qu'ils ne basculent.
- Les meubles ne doivent pas être trop hauts pour que vous puissiez les transporter en toute sécurité sur l'article, sans risque de basculement.

Montage (fig. B)

Enfoncez la goupille (2c) et raccordez les deux parties de l'outil de levage (2a, 2b).

Remarque : la goupille doit s'enclencher dans l'ouverture (2d) avec un clic audible.

Utilisation

Soulever des meubles (fig. C)

1. Glissez l'outil de levage (2a, 2b) sous le meuble.
2. Poussez l'outil de levage vers le bas et soulevez le meuble.
3. Placez les pieds à roulettes (1) sous le meuble.
4. Lorsque le meuble est bien sécurisé et centré sur tous les pieds à roulettes nécessaires, déplacez le meuble.

Régulateurs de hauteur (fig. D)

Pour les meubles avec pieds, utilisez les régulateurs de hauteur (3) pour être à la même hauteur que le meuble lorsque vous le soulevez.

Augmentation par régulateur de hauteur : env. 79 mm

Pieds à roulettes (fig. E à G)

Important : chaque meuble doit être déplacé avec au moins deux pieds à roulettes.

- Vous pouvez placer les pieds à roulettes séparément sous le meuble (fig. E).
- Vous pouvez combiner les pieds à roulettes par paires (fig. F).
- Vous pouvez assembler les pieds à roulettes en un grand carré (fig. G).

Maintenance

Vérifiez régulièrement la bonne fixation de l'ensemble des vis et resserrez-les si nécessaire.

Stockage, nettoyage

Lorsque vous n'utilisez pas l'article, rangez-le toujours dans un endroit sec et propre à une température ambiante.

Nettoyez l'article uniquement avec un chiffon de nettoyage humide, puis l'essuyez.

IMPORTANT ! Ne jamais laver avec des produits de nettoyage agressifs.

Mise au rebut



Éliminez le produit et les matériaux d'emballage conformément aux réglementations locales actuelles en vigueur. Conservez les matériaux d'emballage (comme les sachets en plastique) hors de portée des enfants. Vous obtiendrez plus d'informations relatives à l'élimination du produit usagé auprès de votre commune ou de votre municipalité. Éliminez le produit et l'emballage dans le respect de l'environnement.



Le code de recyclage est utilisé pour identifier les différents matériaux à retourner dans le cycle de recyclage. Ce code se compose du symbole de recyclage, représentant le cycle de recyclage ainsi que d'un numéro identifiant le matériau.

Indications concernant la garantie et le service après-vente

L'article a été produit avec grand soin et sous un contrôle constant. DELTA-SPORT HANDELSKONTOR GmbH accorde au client final privé une garantie de trois ans sur cet article à compter de la date d'achat (période de garantie) conformément aux dispositions suivantes. La garantie ne vaut que pour les défauts de matériaux et de fabrication.

La garantie ne couvre pas les pièces soumises à une usure normale, lesquelles doivent donc être considérées comme des pièces d'usure (comme par ex. les piles), de même qu'elle ne couvre pas les pièces fragiles, telles que les interrupteurs, les batteries ou les pièces fabriquées en verre.

Les réclamations au titre de cette garantie sont exclues si l'article a été utilisé de manière abusive ou inappropriée, hors du cadre de son usage ou du champ d'application prévu ou si les instructions de la notice d'utilisation n'ont pas été respectées, à moins que le client final ne prouve que l'article présentait un défaut de matériau ou de fabrication n'étant pas dû à l'une des conditions mentionnées ci-dessus.

Les réclamations au titre de la garantie ne peuvent être adressées pendant la période de garantie qu'en présentant le ticket de caisse original. Veuillez pour cela conserver le ticket de caisse original. Ceci s'applique également aux pièces remplacées et réparées. Si vous avez des plaintes à formuler, veuillez d'abord contacter le service d'assistance téléphonique ci-dessous ou nous contacter par courrier électronique. Si le cas est couvert par la garantie, nous nous engageons - à notre appréciation - à réparer ou à remplacer l'article gratuitement pour vous ou à vous rembourser le prix d'achat. Aucun autre droit ne découle de la garantie. Vos droits légaux, en particulier les droits de garantie contre le vendeur concerné, ne sont pas limités par cette garantie.

Traitement de la garantie

Afin que nous puissions vous garantir un traitement rapide de votre demande, veuillez suivre les instructions suivantes :

- Pour toute demande, veuillez avoir le ticket de caisse et le numéro d'article (p. ex. IAN 123456_7890) à portée de main en tant que justificatif d'achat.

- Vous trouverez le numéro d'article sur la fiche signalétique de l'article, sur une inscription gravée sur l'article, sur la page de titre de votre notice explicative (en bas à gauche) ou sur l'autocollant au dos ou en dessous de l'article.
- En cas d'erreurs de fonctionnement ou d'autres défauts, contactez d'abord le service après-vente indiqué ci-dessous par téléphone ou utilisez notre formulaire de contact que vous trouverez sur le site parkside-diy.com dans la catégorie Service.
- Vous pourrez ensuite envoyer votre article jugé défectueux à l'adresse de service qui vous a été communiquée, sans frais de port, en y joignant le justificatif d'achat (ticket de caisse) et en indiquant en quoi consiste le défaut et quand il est survenu.

-  Sur parkside-diy.com, vous pouvez consulter et télécharger la présente notice ainsi que de nombreuses autres. Ce code QR vous permet d'accéder directement à parkside-diy.com. Sélectionnez votre pays et utilisez le champ de recherche pour trouver des notices d'utilisation. En saisissant le numéro d'article (p. ex. IAN 123456_7890), vous accéderez à la notice d'utilisation de votre article.

IAN : 459264_2401

Contact service

-  Service après-vente Suisse
Téléphone : 0800563601
Formulaire de contact sur parkside-diy.com
Siège : Allemagne

Congratulazioni!

Avete acquistato un articolo di alta qualità. Consigliamo di familiarizzare con l'articolo prima di cominciare ad utilizzarlo.



Leggere attentamente le seguenti istruzioni d'uso.

Utilizzare l'articolo solo nel modo descritto e per gli ambiti di applicazione indicati. Conservare accuratamente queste istruzioni d'uso. In caso di trasferimento dell'articolo a terzi, consegnare tutti i documenti insieme all'articolo.

Contenuto della fornitura (fig. A)

- 4 x carrello (1)
- 1 x leva, in due parti (2a, 2b)
- 3 x regolatore di altezza (3)
- 1 x adesivo di ricambio per carrello (4)
- 1 x adesivo di ricambio per leva (5)
- 1 x istruzioni d'uso

Dati tecnici

Misure del carrello:

ca. 120 x 120 x 50 mm (L x l x A)

Rotelle del carrello: ca. 30 x 14 mm (Ø x l)

Misure leva: ca. 615 mm (L totale)



Carico massimo: 75 kg per carrello



Data di produzione (mese/anno):
08/2024

Uso conforme alla destinazione

Questo articolo è destinato esclusivamente al trasporto di mobili su pavimenti in piano e orizzontali in ambienti interni e all'uso privato.

Indicazioni di sicurezza



Pericolo di morte!

- Non lasciare il materiale di imballaggio alla portata di bambini non sorvegliati. Sussiste il rischio di soffocamento.



Pericolo di lesioni per i bambini!

- I bambini non devono giocare con l'articolo. Informare i bambini in particolare del fatto che l'articolo non è un giocattolo.
- Tenere in considerazione la naturale propensione al gioco e alla sperimentazione dei bambini. Evitare situazioni e comportamenti nei quali non è previsto l'uso dell'articolo.
- In caso di mancato utilizzo, l'articolo deve essere riposto in modo che non sia accessibile ai bambini.



Pericolo di lesioni!

- Prima di ogni uso, controllare se l'articolo presenta danni o segni d'usura. Utilizzare l'articolo solo se in perfette condizioni.
- I carrelli non sono dotati di freno e possono essere utilizzati solo su un pavimento in piano e orizzontale.
- L'articolo non è adatto per il trasporto di persone. Non salire sui carrelli e non utilizzarli per spostarsi.
- Avvertenza! Posizionare il carico al centro dell'articolo.
- Pericolo di schiacciamento! Prestare particolare attenzione alle mani e alle dita durante il sollevamento e il posizionamento del mobile.
- Lasciare il percorso su cui si effettua il trasporto sempre sgombro da oggetti.
- I mobili pesanti devono essere trasportati da due persone per evitare che si ribaltino.
- Sull'articolo è consentito trasportare solo mobili di un'altezza che permetta di spostarli in sicurezza e senza pericolo di ribaltamento.

Montaggio (fig. B)

Spingere il perno (2c) verso il basso e unire le due parti della leva (2a, 2b).

Nota: il perno deve inserirsi nell'apertura (2d) con un clic udibile.

Uso

Sollevamento di mobili (fig. C)

1. Far scivolare la leva (2a, 2b) sotto al mobile.
2. Spingere la leva verso il basso e sollevare il mobile.
3. Posizionare il carrello (1) sotto al mobile.
4. Spostare il mobile solo quando poggia in maniera sicura e centrale su tutti i carrelli necessari.

Regolatore di altezza (fig. D)

Pe i mobili provvisti di piedini, utilizzare il regolatore di altezza (3) per trovarsi alla stessa altezza del mobile quando lo si solleva.

Altezza di ogni regolatore di altezza: ca. 79 mm

Carrello (fig. E-G)

Importante: ogni mobile deve essere trasportato con almeno due carrelli.

- È possibile posizionare i carrelli singolarmente sotto al mobile (fig. E).
- È possibile unire i carrelli due a due (fig. F).
- È possibile unire i carrelli in modo da formare un unico, grande quadrato (fig. G).

Manutenzione

Controllare regolarmente tutte le viti ed eventualmente serrarle.

Conservazione, pulizia

In caso di mancato utilizzo, riporre l'articolo a temperatura ambiente in un luogo asciutto e pulito. Pulire solo con un panno umido e quindi asciugare.

IMPORTANTE! Non utilizzare mai detergenti aggressivi.

Smaltimento



Smaltire l'articolo e i materiali della confezione nel rispetto delle attuali normative locali. Conservare i materiali della confezione (come ad es. i sacchetti) in modo che non siano raggiungibili per i bambini. Presso la propria amministrazione comunale o cittadina è possibile ottenere ulteriori informazioni sullo smaltimento dell'articolo alla fine del suo periodo di impiego. Smaltire l'articolo e la confezione nel rispetto dell'ambiente.



Il codice di riciclaggio serve per indicare i diversi materiali per il loro ritorno al ciclo di riutilizzo (recycling). Il codice è composto da un simbolo di riciclaggio per il ciclo di riutilizzo e da un numero che contraddistingue il materiale.

Avvertenze sulla garanzia e sulla gestione dei servizi di assistenza

L'articolo è stato prodotto con la massima cura e sotto un continuo controllo. DELTA-SPORT HANDELSKONTOR GmbH concede ai clienti finali privati, su questo articolo, tre anni di garanzia dalla data di acquisto (termine di garanzia) sulla base delle seguenti disposizioni. La garanzia vale solo per i vizi di materiale e di lavorazione. La garanzia non si estende alle parti soggette ad un normale degradamento e che siano quindi da considerarsi come pezzi soggetti a usura (p. es. le batterie) né ai pezzi fragili come ad es. interruttori oppure pezzi in vetro.

Dalla presente garanzia sono escluse le richieste legate a casi di utilizzo non conforme oppure di abuso dell'articolo, oppure di utilizzo avvenuto non nell'ambito delle condizioni previste oppure del campo di impiego previsto, oppure in caso di non osservanza delle direttive riportate nelle istruzioni d'uso, a meno che il cliente non dimostri che sussista un vizio di materiale o di lavorazione che non sia riconducibile ad una delle circostanze riportate sopra.

Le richieste di garanzia possono essere avanzate solo entro il relativo termine, su presentazione dello scontrino originale di acquisto. Si prega quindi di conservare lo scontrino originale. Il termine di garanzia non sarà prolungato a seguito di eventuali riparazioni effettuate sulla base della garanzia, della garanzia obbligatoria prevista per legge oppure di accondiscendenza. Ciò vale anche per le parti sostituite oppure riparate.

In caso di contestazione rivolgersi dapprima alla hotline di assistenza sotto indicata oppure mettersi in contatto con noi via e-mail. Laddove sussista un caso coperto dalla garanzia, l'articolo sarà – a nostra discrezione – da noi riparato gratuitamente, sostituito oppure sarà rimborsato il prezzo di acquisto. Non sussistono ulteriori diritti derivanti dalla garanzia.

I vostri diritti giuridici, in particolare i diritti di garanzia obbligatoria prevista dalla legge nei confronti del relativo venditore, non sono limitati dalla presente garanzia.

Evasione delle richieste di garanzia

Affinché la vostra richiesta di garanzia sia evasa rapidamente, attenersi alle seguenti indicazioni:

- Conservare lo scontrino e il codice articolo (ad es. IAN 123456_7890) per dimostrare l'acquisto e indicarli a ogni richiesta.

- Il codice articolo si trova sulla targhetta di tipo dell'articolo, è incisa sull'articolo, indicata sulla pagina iniziale delle istruzioni (in basso a sinistra) o sull'adesivo posto sul retro o nella parte inferiore dell'articolo.
- In caso di anomalie di funzionamento o altri difetti, contattare innanzitutto il reparto di assistenza indicato di seguito al telefono oppure compilando il modulo di contatto su parkside-diy.com nella sezione Assistenza.
- Allegando la prova di acquisto (scontrino) e descrivendo il difetto e il modo in cui si è presentato, potrete spedire gratuitamente l'articolo all'indirizzo dell'assistenza che vi verrà indicato.



Su parkside-diy.com potete visualizzare e scaricare questi e molti altri manuali. Con questo codice QR si raggiunge direttamente il sito parkside-diy.com. Scegliere il Paese e cercare

le operative la finestra di ricerca. Immettendo il codice articolo (ad es. IAN 123456_7890) si arriva alle operative specifiche dell'articolo.

IAN: 459264_2401

Recapiti dell'assistenza

- Ⓢ Assistenza clienti Svizzera
Telefono: 0800563601
Modulo di contatto su parkside-diy.com
Sede: Germania

DELTA-SPORT HANDELSKONTOR GMBH

Wragekamp 6 • 22397 Hamburg

GERMANY



Delta-Sport-Nr.: MT-15130

06.18.2024 / AM 9:03

IAN 459264_2401

