



## PUNTAL / PUNTELLO PER SOLAI PDS 30 B1

ES  
**PUNTAL**  
Instrucciones de uso

PT  
**SUPORE DE TETOS**  
Manual de instruções

DE / AT / CH  
**DECKENSTÜTZE**  
Bedienungsanleitung

IT / MT  
**PUNTELLO PER SOLAI**  
Istruzioni per l'uso

GB/ MT  
**EXTENDABLE CEILING SUPPORT ROD**  
Operating instructions

IAN 481521\_2410

**ES**

Antes de empezar a leer abra la página que contiene las imágenes y, en seguida, familiarícese con todas las funciones del dispositivo.

---

**IT / MT**

Prima di leggere aprire la pagina con le immagini e prendere confidenza con le diverse funzioni dell'apparecchio.

---

**PT**

Antes de começar a ler abra na página com as imagens e, de seguida, familiarize-se com todas as funções do aparelho.

---

**GB / MT**

Before reading, unfold the page containing the illustrations and familiarise yourself with all functions of the device.

---

**DE / AT / CH**

Klappen Sie vor dem Lesen die Seite mit den Abbildungen aus und machen Sie sich anschließend mit allen Funktionen des Gerätes vertraut.

ES	Instrucciones de uso	Página	1
IT/MT	Istruzioni per l'uso	Pagina	9
PT	Manual de instruções	Página	17
GB/MT	Operating instructions	Page	25
DE/AT/CH	Bedienungsanleitung	Seite	33

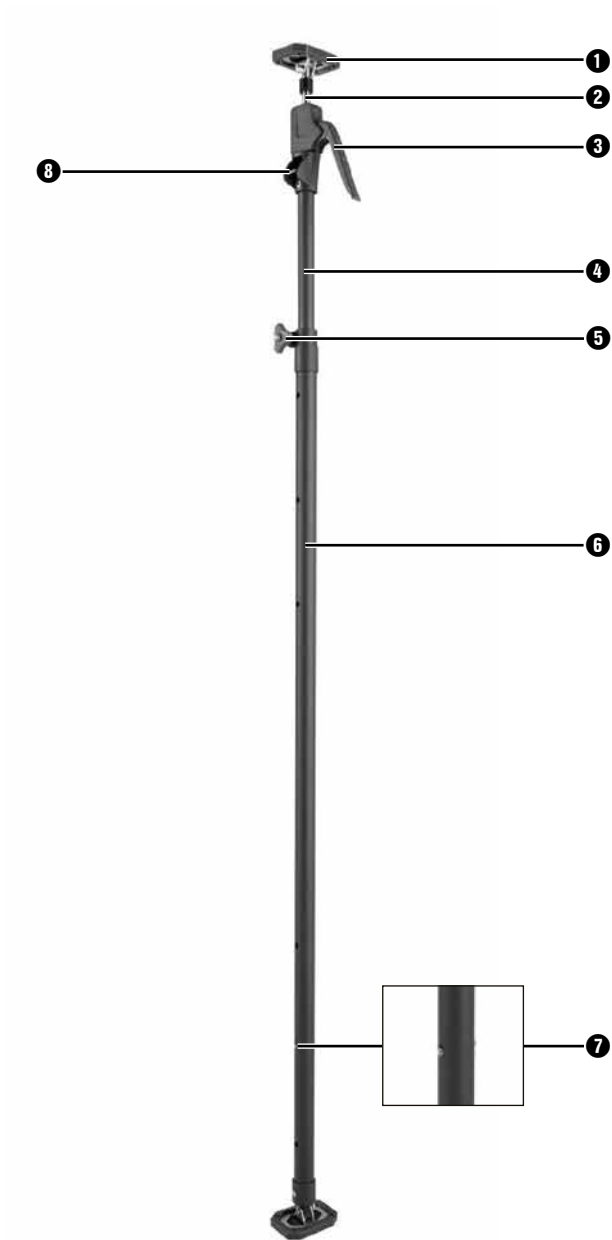

# Índice

<b>Información sobre estas instrucciones de uso</b> . . . . .	<b>2</b>
<b>Uso previsto</b> . . . . .	<b>2</b>
<b>Características técnicas</b> . . . . .	<b>2</b>
<b>Descripción del aparato</b> . . . . .	<b>2</b>
<b>Indicaciones de seguridad</b> . . . . .	<b>3</b>
<b>Utilización</b> . . . . .	<b>4</b>
<b>Almacenamiento</b> . . . . .	<b>5</b>
<b>Mantenimiento</b> . . . . .	<b>5</b>
<b>Limpieza</b> . . . . .	<b>5</b>
<b>Desecho</b> . . . . .	<b>6</b>
Desecho del aparato . . . . .	6
Desecho del embalaje . . . . .	6
<b>Garantía de Kompernass Handels GmbH</b> . . . . .	<b>6</b>
<b>Asistencia técnica</b> . . . . .	<b>8</b>
<b>Importador</b> . . . . .	<b>8</b>

## Información sobre estas instrucciones de uso



¡Felicidades!

Ha adquirido un producto de alta calidad. Antes de la primera puesta en funcionamiento, familiarícese con el producto. Para

ello, lea detenidamente las siguientes instrucciones de uso e indicaciones de seguridad. Utilice el producto únicamente como se describe y para los ámbitos de aplicación indicados. Guarde estas instrucciones en un lugar seguro. Entregue también estas instrucciones de uso cuando transfiera el producto a terceros.

## Uso previsto

El puntal está previsto para soportar cargas a una altura superior a la de la cabeza en construcciones en seco y obras interiores para un uso exclusivamente privado. Este puntal no está previsto para su uso en escaleras ni en terrenos inclinados. No se permite su uso comercial o industrial. No nos hacemos responsables de una utilización contraria al uso previsto.

Tampoco nos hacemos responsables de los daños derivados de un uso incorrecto o indebido, del uso de una fuerza excesiva o de las modificaciones no autorizadas. El riesgo será responsabilidad exclusiva del usuario.

## Características técnicas

Dimensiones	
Altura	De 137 cm a 290 cm en posición extendida
∅ de la barra superior	12 mm
∅ de la barra inferior	25 mm
∅ del tubo	32 mm
Peso	
Peso neto	Aprox. 3,0 kg
Carga	
Carga máxima con un ángulo de inclinación de 90°	30 kg

## Descripción del aparato

(Consulte las ilustraciones de la página desplegable)

- Acolchado de goma ①
- Barra superior ②
- Palanca elevadora ③
- Barra inferior ④
- Tornillo de fijación ⑤
- Tubo ⑥
- Pernos de bloqueo ⑦
- Palanca de bloqueo ⑧

## Indicaciones de seguridad

### **⚠ ¡ADVERTENCIA! ¡PELIGRO DE LESIONES!**

- Antes de usar el puntal, compruebe que esté en perfecto estado. Si se aprecia algún daño, no debe seguir utilizándose.
- Asegúrese de que el tornillo de fijación del puntal situado bajo la carga esté siempre bien apretado y de que los dos pernos de bloqueo estén completamente encastrados.
- Utilice el puntal exclusivamente sobre una superficie limpia, antideslizante y plana de forma que esté en una posición segura.
- Antes de usar el puntal, compruebe que esté en perfecto estado técnico.
- No se coloque debajo de ninguna carga soportada.

### **⚠ ¡ATENCIÓN! ¡DAÑOS MATERIALES!**

- Utilice el puntal exclusivamente para tareas de montaje breves y no para el soporte prolongado de techos, vigas, etc.
- Tenga en cuenta que el puntal o el material de soporte pueden llegar a dañarse si se ejerce una presión excesiva.
- No cargue nunca el puntal con una carga superior a 30 kg con un ángulo de inclinación de 90°. Si el ángulo de inclinación es menor, se reduce considerablemente la capacidad de carga del puntal.
- Utilice exclusivamente el puntal con un ángulo de inclinación de entre 65° y 90°.
- No utilice nunca el puntal para fines distintos a los aquí descritos.

## Utilización

- ◆ Afloje el tornillo de fijación **5** (fig. A).

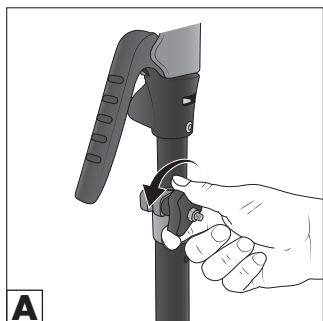

- ◆ En caso necesario, presione los dos pernos de bloqueo **7** para desencastarlos (fig. B) y tire de la barra inferior **4** para ajustarla a la altura necesaria hasta que el acolchado de goma **1** quede bien asentado debajo de la carga que deba soportarse (fig. C).

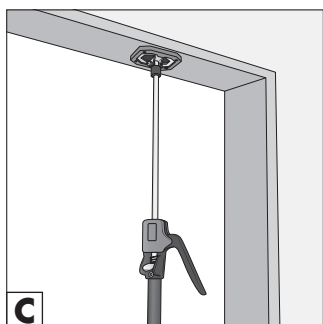
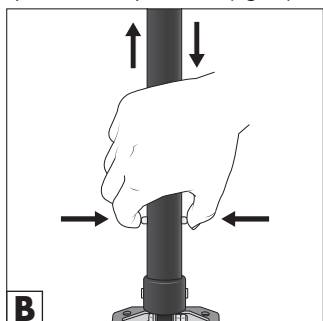

- ◆ Asegúrese de que los dos pernos de bloqueo **7** queden completamente encastrados en el encastre del tubo **6**. Para ello, utilice como guía la línea roja de la barra inferior **4** que marca la posición de los pernos de bloqueo **7** (fig. D).

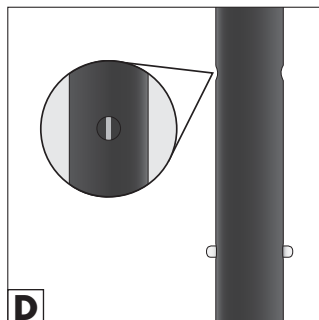

- ◆ Si la longitud de la barra inferior **4** es insuficiente, presione la palanca de bloqueo **8** hacia arriba (fig. E) y tire también de la barra superior **2** para ajustarla a la altura necesaria.

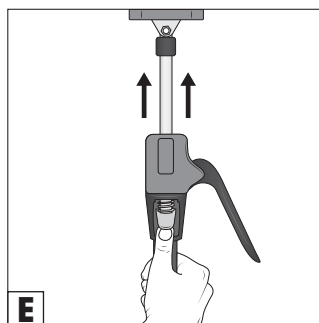

- ◆ Vuelva a apretar firmemente el tornillo de fijación **5** (fig. F).

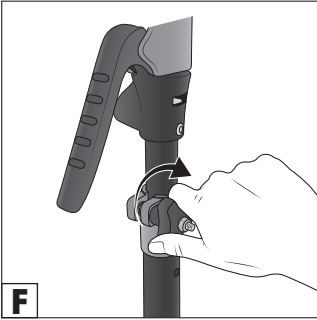

- ◆ Para ajustar la altura de forma precisa, accione repetidamente la palanca de elevación **3** hasta que el acolchado de goma **1** quede bien asentado justo debajo de la carga que deba soportarse (fig. G).

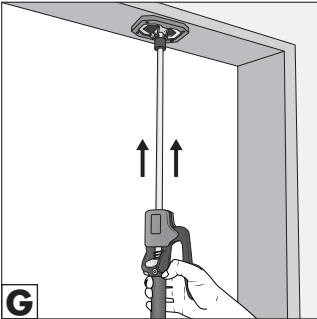

- ◆ Para volver a soltar el puntal, presione la palanca de bloqueo **8** hacia arriba hasta que la barra superior **2** vuelva a introducirse por completo (fig. H).

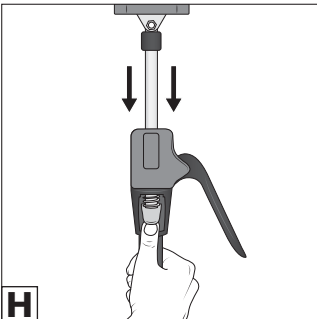

- ◆ Afloje el tornillo de fijación **5** (fig. A).
- ◆ Sujete el tubo **6** firmemente con una mano y presione los pernos de bloqueo **7** encastrados para desencastarlos (fig. B).
- ◆ Vuelva a introducir completamente la barra inferior **4**.

## Almacenamiento

- ◆ Guarde el puntal en un lugar seco y en posición horizontal para que no pueda volcarse.

## Mantenimiento

- ◆ El puntal no requiere mantenimiento.

## Limpieza

- ◆ Limpie el puntal con un cepillo o con un paño ligeramente húmedo.

## Desecho

### Desecho del aparato



Deseche el producto en un centro de residuos autorizado o a través de las instalaciones municipales de gestión de residuos. Observe las normas vigentes. En caso de duda, póngase en contacto con las instalaciones municipales de desecho de residuos.

Puede informarse acerca de las posibilidades de desecho de los aparatos usados en su administración municipal o ayuntamiento.

### Desecho del embalaje



El material de embalaje se ha seleccionado teniendo en cuenta criterios ecológicos y de desecho, por lo que es reciclable. Deseche el material de embalaje innecesario de la forma dispuesta por las normativas locales aplicables..

Deseche el embalaje de forma respetuosa con el medio ambiente.

Observe las indicaciones de los distintos materiales de embalaje y, si procede, recíclelos de la manera correspondiente. Los materiales de embalaje cuentan con abreviaciones (a) y cifras (b) que significan lo siguiente:

1-7: plásticos; 20-22: papel y cartón;

80-98: materiales compuestos.

### Para España se aplica:



El embalaje contiene componentes de papel y/o cartón.

## Garantía de Kompernass Handels GmbH

Estimado cliente:

Este aparato cuenta con una garantía de 3 años a partir de la fecha de compra. Si se detectan defectos en el producto, puede ejercer sus derechos legales frente al vendedor. Estos derechos legales no se ven limitados por la garantía descrita a continuación.

### Condiciones de la garantía

El plazo de la garantía comienza con la fecha de compra. Guarde bien el comprobante de caja, ya que lo necesitará como justificante de compra.

Si dentro de un periodo de tres años a partir de la fecha de compra de este producto se detecta un defecto en su material o un error de fabricación, asumiremos la reparación o sustitución gratuita del producto o restituiremos el precio de compra a nuestra elección. La prestación de la garantía requiere la presentación del aparato defectuoso y del justificante de compra (comprobante de caja), así como una breve descripción por escrito del defecto detectado y de las circunstancias en las que se haya producido dicho defecto, dentro del plazo de tres años.

Si el defecto está cubierto por nuestra garantía, le devolveremos el producto reparado o le suministraremos uno nuevo. La reparación o sustitución del producto no supone el inicio de un nuevo periodo de garantía.

## **Duración de la garantía y reclamaciones legales por vicios**

La duración de la garantía no se prolonga por hacer uso de ella. Este principio también se aplica a las piezas sustituidas y reparadas. Si después de la compra del aparato, se detecta la existencia de daños o de defectos al desembalarlo, deben notificarse de inmediato. Cualquier reparación que se realice una vez finalizado el plazo de garantía estará sujeta a costes.

## **Alcance de la garantía**

El aparato se ha fabricado cuidadosamente según estándares elevados de calidad y se ha examinado en profundidad antes de su entrega.

La prestación de la garantía se aplica a defectos en los materiales o errores de fabricación. La garantía no cubre las piezas del producto normalmente sometidas al desgaste y que, en consecuencia, puedan considerarse piezas de desgaste, como, p. ej., hojas de sierra, cuchillas de recambio, papeles de lija, etc., ni los daños producidos en los componentes frágiles, p. ej., interruptores o piezas de vidrio.

Se anulará la garantía si el producto se daña o no se utiliza o mantiene correctamente. Para utilizar correctamente el producto, deben observarse todas las indicaciones especificadas en las instrucciones de uso. Debe evitarse cualquier uso y manejo que esté desaconsejado o frente al que se advierta en las instrucciones de uso.

El producto está previsto exclusivamente para su uso privado y no para su uso comercial. En caso de manipulación indebida e incorrecta, uso de la fuerza y apertura del aparato por personas ajenas a nuestros centros de asistencia técnica autorizados, la garantía perderá su validez.

## **La prestación de la garantía no cubre los siguientes casos**

- Uso comercial o industrial del producto.
- Daño o alteración del producto por parte del cliente.
- Incumplimiento de las instrucciones de seguridad y mantenimiento y errores en el manejo.
- Daños provocados por fuerza mayor.

## **Proceso de reclamación conforme a la garantía**

Para garantizar una tramitación rápida de su reclamación, le rogamos que observe las siguientes indicaciones:

- Mantenga siempre a mano el comprobante de caja y el número de artículo (IAN) 481521\_2410 como justificante de compra.
- Podrá ver el número de artículo en la placa de características del producto, grabado en el producto, en la portada de las instrucciones de uso (parte inferior izquierda) o en el adhesivo de la parte trasera o inferior del producto.
- Si se producen errores de funcionamiento u otros defectos, póngase primero en contacto con el departamento de asistencia técnica especificado a continuación por teléfono o utilice nuestro formulario de contacto que encontrará en [parkside-diy.com](http://parkside-diy.com), en la categoría Asistencia técnica.
- Podrá enviar el producto calificado como defectuoso junto con el justificante de compra (comprobante de caja) y la descripción del defecto y de las circunstancias en las que se haya producido de forma gratuita a la dirección de correo proporcionada.



En parkside-diy.com, podrá consultar y descargar este y muchos otros más manuales de uso. Con este código QR accederá directamente a parkside-diy.com. Escoja su

país y, a través de la interfaz de búsqueda, busque las instrucciones de uso. Al introducir el número de artículo (IAN) 481521\_2410, accederá a las instrucciones de uso de su producto.

## Asistencia técnica

**ES Servicio España**

Tel.: 900 994 940

Formulario de contacto en  
[parkside-diy.com](http://parkside-diy.com)

## Importador

Tenga en cuenta que la dirección siguiente no es una dirección de asistencia técnica. Póngase primero en contacto con el centro de asistencia técnica especificado.

KOMPERNASS HANDELS GMBH

BURGSTRASSE 21

44867 BOCHUM

ALEMANIA

[www.kompernass.com](http://www.kompernass.com)

## Indice

<b>Informazioni sul presente manuale di istruzioni</b> . . . . .	<b>10</b>
<b>Uso conforme</b> . . . . .	<b>10</b>
<b>Dati tecnici</b> . . . . .	<b>10</b>
<b>Descrizione dell'apparecchio</b> . . . . .	<b>10</b>
<b>Avvertenze di sicurezza</b> . . . . .	<b>11</b>
<b>Uso</b> . . . . .	<b>12</b>
<b>Conservazione</b> . . . . .	<b>13</b>
<b>Manutenzione</b> . . . . .	<b>13</b>
<b>Pulizia</b> . . . . .	<b>13</b>
<b>Smaltimento</b> . . . . .	<b>13</b>
Smaltimento dell'apparecchio . . . . .	13
Smaltimento dell'imballaggio . . . . .	13
<b>Garanzia della Kompernass Handels GmbH</b> . . . . .	<b>14</b>
<b>Assistenza</b> . . . . .	<b>15</b>
<b>Importatore</b> . . . . .	<b>15</b>

## Informazioni sul presente manuale di istruzioni



**Congratulazioni!**

Con questo acquisto è stato scelto un prodotto di alta qualità.

Acquisire dimestichezza con il prodotto prima della prima messa in funzione.

A tale scopo consigliamo di leggere attentamente le seguenti istruzioni per l'uso e le avvertenze sulla sicurezza.

Utilizzare il prodotto solo come descritto e per i campi d'impiego indicati. Conservare con cura il presente manuale di istruzioni.

In caso di cessione del prodotto a terzi, consegnare anche il presente manuale.

## Uso conforme

Il puntello è indicato esclusivamente per l'uso privato come sostegno per lavori soprattutto durante la ristrutturazione a secco e di interni. Il puntello non serve per l'impiego su scale o terreni scoscesi. Non è ammesso l'uso commerciale o industriale. Non si assumono responsabilità per l'uso non conforme.

Non si assume inoltre alcuna responsabilità per i danni derivanti dall'abuso e uso non conforme, dall'uso di violenza o modifiche non autorizzate. Il rischio è esclusivamente a carico dell'utente.

## Dati tecnici

Dimensioni	
Altezza	estraibile da 137 cm a 290 cm
∅ asta superiore	12 mm
∅ asta inferiore	25 mm
∅ tubo	32 mm
Peso	
Peso netto	circa 3,0 kg
Carico	
Carico massimo con un angolo di inclinazione di 90°	30 kg

## Descrizione dell'apparecchio

(per le illustrazioni vedere la pagina pieghevole)

- Cuscinetto in gomma **1**
- Asta superiore **2**
- Leva a pompa **3**
- Asta inferiore **4**
- Vite di sicurezza **5**
- Tubo **6**
- Perno di arresto **7**
- Leva di arresto **8**

## Avvertenze di sicurezza

### **⚠ AVVERTENZA! PERICOLO DI LESIONI!**

- Prima di ogni utilizzo verificare che il puntello sia in perfette condizioni. Nel caso si riscontrassero danni, non utilizzare più il puntello.
- Quando è sottoposto a un carico, assicurarsi che la vite di sicurezza del puntello sia sempre ben serrata e che entrambi i perni di arresto siano inseriti.
- Utilizzare il puntello solamente su una superficie pulita, piana e non sdruciolevole e con un posizionamento stabile.
- Prima di ogni utilizzo controllare che il puntello sia in perfette condizioni tecniche.
- Non sostare sotto i carichi sostenuti.

### **ⓘ ATTENZIONE! DANOS MATERIAIS!**

- Utilizzare il puntello solo per un periodo di montaggio breve e non come sostegno permanente per soffitti, travi, ecc.
- Tenere presente che sia il puntello che il materiale da sostenere possono venire danneggiati da una pressione eccessiva.
- Non caricare mai il puntello con un carico superiore ai 30 kg in presenza di un angolo di inclinazione di 90°. Se l'angolo di inclinazione è inferiore, la capacità di carico del puntello si riduce notevolmente.
- Utilizzare il puntello esclusivamente con un angolo di inclinazione compreso tra 65° e 90°.
- Non utilizzare mai il puntello per scopi diversi da quelli descritti nel presente manuale.

## Uso

- ◆ Svitare la vite di sicurezza **5** (fig. A).

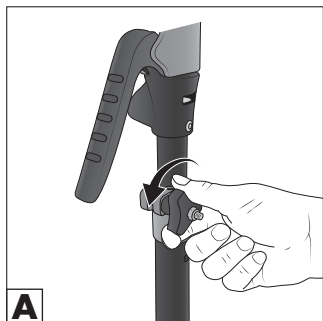

- ◆ Se necessario, premere i due perni di arresto **7** facendoli scorrere fuori dalla loro sede (fig. B) ed estrarre l'asta inferiore **4** all'altezza necessaria affinché il cuscinetto in gomma **1** venga a trovarsi sotto il carico a sostenere (fig. C).

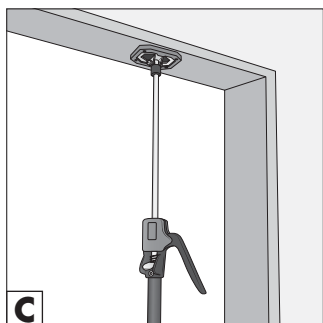
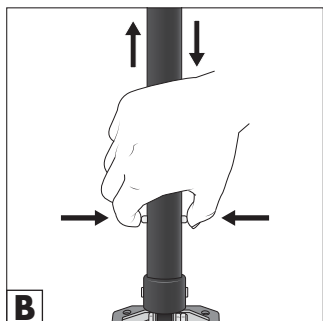

- ◆ Fare scattare completamente in posizione entrambi i perni di arresto **7** all'interno della loro sede nel tubo **6**. A tale scopo, servirsi della linea rossa sull'asta inferiore **4** che indica la posizione dei perni di arresto **7** (fig. D).

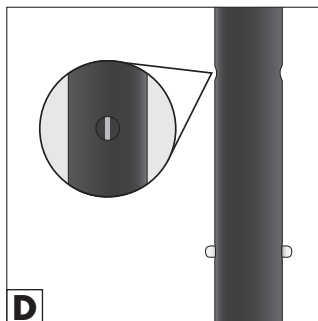

- ◆ Se la lunghezza dell'asta inferiore **4** non dovesse bastare, spingere verso l'alto la leva di arresto **8** (fig. E) ed estrarre anche l'asta superiore **2** all'altezza necessaria.

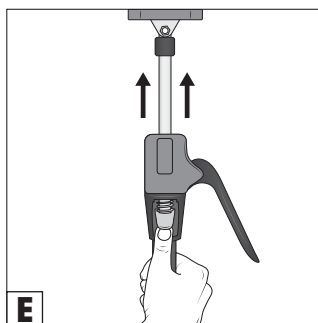

- ◆ Riavvitare saldamente la vite di sicurezza **5** (fig. F).

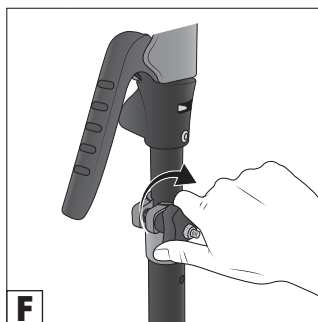

- ◆ Per una regolazione di precisione, azionare più volte la leva a pompa ③ finché il cuscinetto in gomma ① venga a trovarsi saldamente sotto il carico da sostenere (fig. G).

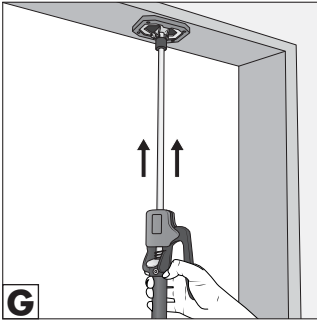

- ◆ Per rimuovere il puntello, premere la leva di arresto ⑧ verso l'alto finché l'asta superiore ② non sia di nuovo completamente inserita (fig. H).

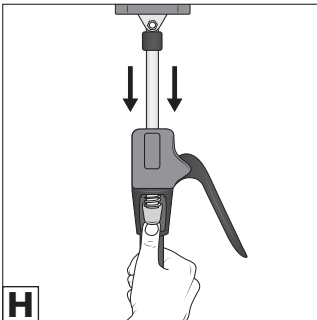

- ◆ Svitare la vite di sicurezza ⑤ (fig. A).
- ◆ Sostenere il tubo ⑥ con una mano e premere i perni di arresto ⑦ facendoli scorrere fuori dalla loro sede (fig. B).
- ◆ Inserire completamente anche l'asta inferiore ④.

## Conservazione

- ◆ Conservare il puntello in un luogo asciutto e in posizione orizzontale, in modo da impedirne il ribaltamento.

## Manutenzione

- ◆ Il puntello non richiede manutenzione.

## Pulizia

- ◆ Pulire il puntello con una spazzola oppure con un panno leggermente inumidito.

## Smaltimento

### Smaltimento dell'apparecchio



Smaltire il prodotto tramite un'azienda di smaltimento autorizzata o l'ente di smaltimento comunale. Rispettare le norme attualmente in vigore. In caso di dubbi, mettersi in contatto con l'ente di smaltimento competente.

Per lo smaltimento del prodotto una volta che ha terminato la sua funzione, informarsi presso l'amministrazione comunale.

### Smaltimento dell'imballaggio



I materiali d'imballaggio sono stati selezionati in relazione alla loro ecocompatibilità e alle caratteristiche di smaltimento, sono pertanto riciclabili. Smaltire il materiale di imballaggio non più necessario in conformità alle vigenti norme locali.

Smaltire l'imballaggio conformemente alle norme di tutela ambientale.

Tenere conto dei codici presenti sui vari materiali di imballaggio ed eventualmente separare i materiali effettuando una raccolta differenziata. I materiali di imballaggio presentano codici costituiti da abbreviazioni (a) e numeri (b) con il seguente significato: 1-7: materie plastiche, 20-22: carta e cartone, 80-98: materiali compositi.

Per la Spagna:



L'imballaggio contiene elementi di carta e/o cartone.

## Garanzia della Kompernass Handels GmbH

Egregio Cliente,

Questo apparecchio ha una garanzia di 3 anni dalla data di acquisto. Qualora questo prodotto presentasse vizi, Le spettano diritti legali nei confronti del venditore del prodotto. La garanzia qui di seguito descritta non costituisce alcun limite a tali diritti legali.

### Condizioni di garanzia

Il periodo di garanzia decorre dalla data di acquisto. Si prega di conservare bene lo scontrino di cassa. Quest'ultimo è necessario come prova d'acquisto.

Qualora entro tre anni a partire dalla data d'acquisto del prodotto si presentasse un difetto del materiale o di fabbricazione, provvederemo a nostra discrezione a riparare o a sostituire gratuitamente il prodotto oppure a rimborsare il prezzo d'acquisto. Questa prestazione di garanzia ha come presupposto che l'apparecchio guasto e la prova d'acquisto (scontrino di cassa) vengano presentati entro il termine di tre anni e che si descriva per iscritto in cosa consiste il difetto e quando si è evidenziato.

Se il vizio rientra nell'ambito della nostra garanzia, il Suo prodotto verrà riparato o sostituito da uno nuovo. Con la riparazione o la sostituzione del prodotto non decorre un nuovo periodo di garanzia.

### Periodo di garanzia e diritti legali di rivendicazione di vizi

Il periodo di garanzia non viene prolungato da interventi in garanzia. Ciò vale anche per le parti sostituite e riparate. Danni e vizi eventualmente già presenti al momento dell'acquisto devono venire segnalati immediatamente dopo che l'apparecchio è stato disimballato. Le riparazioni eseguite dopo la scadenza del periodo di garanzia sono a pagamento.

### Ambito della garanzia

L'apparecchio è stato prodotto con cura secondo severe direttive qualitative e debitamente collaudato prima della consegna.

La prestazione in garanzia vale per difetti del materiale o di fabbricazione. Questa garanzia non si estende a componenti del prodotto esposti a normale logorio, che possono pertanto essere considerati come componenti soggetti a usura (esempio capacità della batteria, calcificazione, lampade, pneumatici, filtri, spazzole, lame per seghe, lame di ricambio, carta vetrata...). La garanzia non si estende altresì a danni che si verificano su componenti delicati (esempio interruttori, parti realizzate in vetro, schermi, accessori vari) nonché danni derivanti dal trasporto o altri incidenti. Per tali componenti valgono esclusivamente le disposizioni in materia di garanzia previste dalla legge.

Questa garanzia decade se il prodotto è stato danneggiato oppure utilizzato o sottoposto a interventi di manutenzione in modo non conforme. Per un utilizzo adeguato del prodotto si devono rigorosamente rispettare tutte le istruzioni esposte nel manuale di istruzioni per l'uso. Si devono assolutamente evitare modalità di utilizzo e azioni che il manuale di istruzioni per l'uso sconsiglia o da cui esso mette in guardia.

Il prodotto è destinato esclusivamente all'uso domestico e non a quello commerciale. La garanzia decade in caso di impiego improprio o manomissione, uso della forza e interventi non eseguiti dalla nostra filiale di assistenza autorizzata.

### La garanzia non si applica nei seguenti casi

- uso commerciale del prodotto
- danneggiamento o modifica del prodotto da parte del cliente
- mancata osservanza delle prescrizioni di sicurezza e manutenzione, errori di utilizzo
- danni derivanti da eventi naturali

### Trattamento dei casi di garanzia

Per garantire una rapida evasione della Sua richiesta, La preghiamo di seguire le seguenti istruzioni:

- Tenga a portata di mano per qualsiasi richiesta lo scontrino di cassa e il codice dell'articolo (IAN) 481521\_2410 come prova di acquisto.
- Il codice dell'articolo è riportato sulla **targhetta identificativa** o su un'incisione presenti sul prodotto, sul frontespizio del manuale di istruzioni (in basso a sinistra) o su un adesivo applicato alla parte posteriore o inferiore del prodotto.
- Qualora si presentassero malfunzionamenti o altri tipi di difetti, contattare subito l'assistenza clienti per telefono o tramite l'apposito modulo di contatto riportato nella pagina [parkside-diy.com](http://parkside-diy.com) nella categoria Assistenza.
- Una volta che il prodotto è stato registrato come difettoso, lo può poi spedire a nostro carico, provvedendo ad allegare la prova di acquisto (scontrino di cassa), una descrizione del vizio e l'indicazione della data in cui si è presentato, all'indirizzo del servizio di assistenza clienti che Le è stato comunicato.



Sul sito [parkside-diy.com](http://parkside-diy.com) è possibile consultare e scaricare questo e molti altri manuali. Con questo codice QR si giunge direttamente al sito [parkside-diy.com](http://parkside-diy.com). Selezionare

il Paese e cercare i manuali di istruzioni con l'apposita funzione di ricerca. Inserendo il Codice articolo (IAN) 481521\_2410 si può consultare il manuale di istruzioni del proprio articolo.

## Assistenza

### IT Assistenza Italia

Tel.: 800172663

Modulo di contatto su [parkside-diy.com](http://parkside-diy.com)

### MT Service Malta

Tel.: 80065168

Modulo di contatto su [parkside-diy.com](http://parkside-diy.com)

**IAN 481521\_2410**

## Importatore

Badi che il seguente indirizzo non è quello del servizio di assistenza clienti. Contatti innanzitutto il servizio di assistenza clienti indicato.

KOMPERNASS HANDELS GMBH

BURGSTRASSE 21

44867 BOCHUM

GERMANIA

[www.kompernass.com](http://www.kompernass.com)



## Índice

<b>Informações acerca deste manual de instruções . . . . .</b>	<b>18</b>
<b>Utilização correta . . . . .</b>	<b>18</b>
<b>Dados técnicos . . . . .</b>	<b>18</b>
<b>Descrição do aparelho . . . . .</b>	<b>18</b>
<b>Instruções de segurança . . . . .</b>	<b>19</b>
<b>Utilização . . . . .</b>	<b>20</b>
<b>Armazenamento . . . . .</b>	<b>21</b>
<b>Manutenção . . . . .</b>	<b>21</b>
<b>Limpeza . . . . .</b>	<b>21</b>
<b>Eliminação . . . . .</b>	<b>22</b>
Eliminação do aparelho . . . . .	22
Eliminação da embalagem . . . . .	22
<b>Garantia da Kompernass Handels GmbH . . . . .</b>	<b>22</b>
<b>Assistência Técnica . . . . .</b>	<b>24</b>
<b>Importador . . . . .</b>	<b>24</b>

## Informações acerca deste manual de instruções



Muitos parabéns!

Com a sua compra optou por um produto de elevada qualidade. Familiarize-se com o produto antes da primeira colocação em funcionamento. Para tal, leia atentamente o seguinte manual de instruções e as instruções de segurança. Utilize o produto apenas como descrito e nas áreas de aplicação indicadas. Guarde bem este manual de instruções. Ao transferir o produto para terceiros, entregue também este manual.

## Utilização correta

O suporte de teto foi concebido exclusivamente para a utilização privada, para servir de apoio durante a execução de trabalhos acima da altura da cabeça em gesso cartonado e acabamentos de interiores. O suporte não é adequado para a utilização em escadas ou terrenos íngremes. Não é permitida a utilização comercial ou industrial. Não nos responsabilizamos pela utilização incorreta.

Não é assumida qualquer responsabilidade por danos resultantes de manuseamento incorreto ou inadequado, bem como do uso de força ou modificações não autorizadas. O risco é assumido exclusivamente pelo utilizador.

## Dados técnicos

Medidas	
Altura	137 cm, extensível até 290 cm
∅ Haste superior	12 mm
∅ Haste inferior	25 mm
∅ Tubo	32 mm
Peso	
Peso líquido	aprox. 3,0 kg
Carga	
Carga máxima num ângulo de inclinação de 90°	30 kg

## Descrição do aparelho

(Figuras, ver página desdobrável)

- Almofada de borracha ❶
- Haste superior ❷
- Alavanca de bombagem ❸
- Haste inferior ❹
- Parafuso de fixação ❺
- Tubo ❻
- Pino de retenção ❼
- Alavanca de bloqueio ❽

## Instruções de segurança

### **⚠ AVISO! PERIGO DE FERIMENTOS!**

- Antes de cada utilização, verifique se o suporte se encontra em perfeito estado. Se detetar danos, não poderá continuar a utilizar o suporte.
- Certifique-se sempre de que o parafuso de fixação do suporte sob carga está bem apertado e os dois pinos de retenção estão completamente encaixados.
- Utilize o suporte apenas numa base limpa, antiderrapante e plana, e numa posição segura.
- Antes de cada utilização, verifique se o suporte se encontra em perfeitas condições técnicas.
- Não permaneça por baixo de carga apoiada.
- Não utilize o suporte para fins diferentes dos descritos neste manual.

### **⚠ ATENÇÃO! DANOS MATERIAIS!**

- Utilize o suporte apenas para montagem breve e não para apoiar tetos, vigas, etc., durante longos períodos de tempo.
- Tenha atenção que o suporte ou o material de apoio poderá ser danificado quando sujeito a pressão excessiva.
- Nunca carregue o suporte com uma carga superior a 30 kg num ângulo de inclinação de 90°. Em caso de um ângulo de inclinação menor, a capacidade de carga do suporte será consideravelmente reduzida.
- Utilize o suporte apenas num ângulo de inclinação entre 65° e 90°.

## Utilização

- ◆ Desaperte o parafuso de fixação 5 (fig. A).

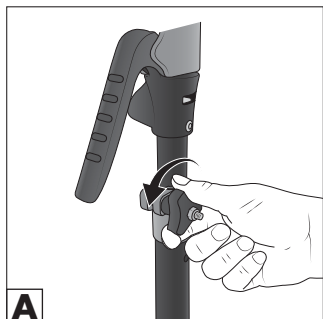

- ◆ Pressione os dois pinos de retenção 7 para fora dos orifícios de retenção (fig. B) e puxe a haste inferior 4 para a altura necessária, até que a almofada de borracha 1 fique posicionada por baixo da carga a apoiar (fig. C).

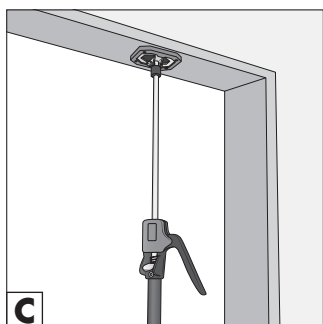
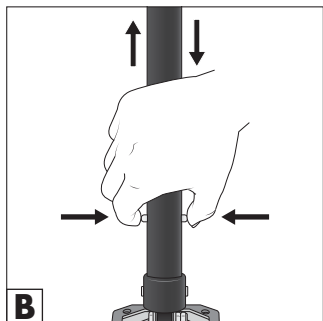

- ◆ Deixe os dois pinos de retenção 7 encaixar completamente nos orifícios de retenção do tubo 6. Para se orientar, utilize a linha vermelha que se encontra na haste inferior 4 e que indica a posição dos pinos de retenção 7 (fig. D).

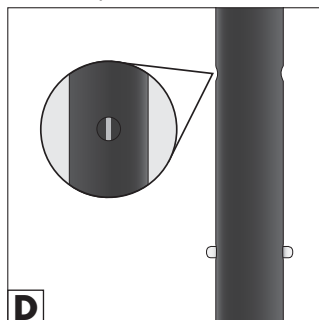

- ◆ Se o comprimento da haste inferior 4 não for atingido, pressione a alavanca de bloqueio 8 para cima (fig. E) e puxe também a haste superior 2 até à altura necessária.

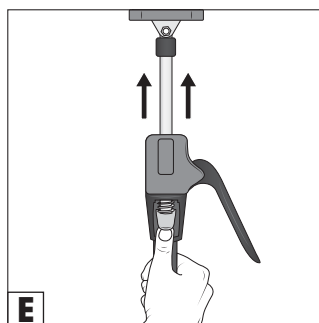

- ◆ Aperte novamente o parafuso de fixação **5** (fig. F).

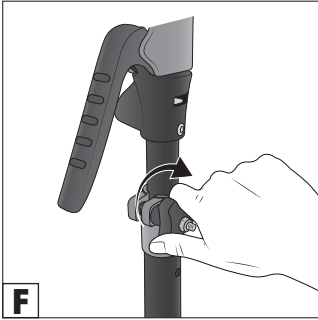

- ◆ Acione diversas vezes a alavanca de bombagem **3** até que a almofada de borracha **1** fique bem fixa sob a carga a apoiar (fig. G).

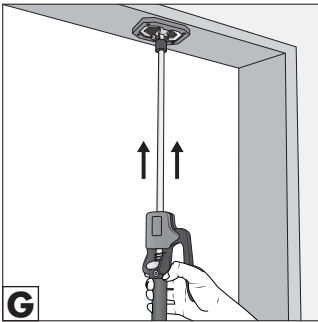

- ◆ Para voltar a soltar o suporte, pressione a alavanca de bloqueio **8** para cima, até que a haste superior **2** esteja completamente recolhida (fig. H).

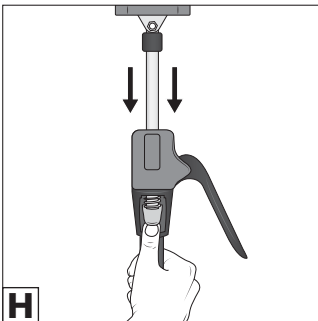

- ◆ Desaperte o parafuso de fixação **5** (fig. A).
- ◆ Agarre bem o tubo **6** com a mão e pressione os pinos de retenção **7** encaixados para fora dos orifícios de retenção (fig. B).
- ◆ Volte a deslocar completamente a haste inferior **4**.

## Armazenamento

- ◆ Guarde o suporte num local seco e na posição horizontal, para evitar que tombe.

## Manutenção

- ◆ O suporte não necessita de manutenção.

## Limpeza

- ◆ Limpe o suporte com uma escova ou um pano ligeiramente humedecido.

## Eliminação

### Eliminação do aparelho



Elimine o produto apenas através de uma empresa de eliminação de resíduos autorizada ou da entidade de eliminação de resíduos do seu município.

Respeite os regulamentos atualmente em vigor. Em caso de dúvida, entre em contacto com a entidade de eliminação de resíduos do seu município.

Relativamente às possibilidades de eliminação do produto em fim de vida, informe-se na junta de freguesia ou câmara municipal da sua área de residência.

### Eliminação da embalagem



Os materiais de embalagem são seleccionados tendo em conta os aspetos ambientais e técnicos relativamente à eliminação, sendo, por isso, recicláveis. Elimine os materiais de embalagem que já não são necessários de acordo com os regulamentos locais em vigor.

Elimine a embalagem de modo ecológico. Tenha em atenção a marcação nos diversos materiais de embalagem e separe-os convenientemente. Os materiais de embalagem estão identificados com abreviaturas (a) e algarismos (b), com os seguintes significados:

1–7: plásticos, 20–22: papel e cartão,  
80–98: compostos.

### Válido para o mercado espanhol:



A embalagem contém componentes de papel e/ou cartão.

## Garantia da Kompernass Handels GmbH

Estimada Cliente, Estimado Cliente, Este aparelho tem uma garantia de 3 anos a contar da data de compra. No caso deste produto ter defeitos, tem direitos legais contra o vendedor do produto. Estes direitos legais não são limitados pela nossa garantia que passamos a transcrever.

### Condições de garantia

O prazo de garantia tem início na data da compra. Por favor, guarde bem o talão de compra. Este é necessário como comprovativo da compra.

Se, no prazo de três anos a contar da data de compra deste produto, ocorrer um defeito de material ou de fabrico, o produto será reparado ou substituído por nós, ao nosso critério, gratuitamente, ou o preço de compra será reembolsado. Esta garantia parte do princípio que o aparelho avariado e o comprovativo da compra (talão de compra) são apresentados no prazo de três anos, junto com uma descrição breve, por escrito, da falha e das circunstâncias em que a mesma ocorreu.

Se o defeito estiver coberto pela nossa garantia, receberá o produto reparado ou um novo produto. Com a substituição do produto é iniciado um novo prazo de garantia segundo DL 67/2003.

### **Prazo de garantia e direitos legais**

O período de garantia não é prolongado pelo acionamento da mesma. Isto também se aplica a peças substituídas e reparadas. Danos e defeitos que possam eventualmente já existir no momento da compra devem ser imediatamente comunicados, após retirar o aparelho da embalagem. Expirado o período da garantia, quaisquer reparações necessárias estão sujeitas a pagamento.

### **Âmbito da garantia**

O aparelho foi fabricado segundo diretivas de qualidade rigorosas, com o maior cuidado, e testado escrupulosamente antes da sua distribuição.

A garantia abrange apenas defeitos de material ou de fabrico. O âmbito da garantia não abrange peças do produto sujeitas ao desgaste normal e que podem, por isso, ser consideradas peças de desgaste, como p. ex. lâminas de serra, lâminas sobresselentes, folhas de lixa, etc. nem danos em peças frágeis, como p. ex., interruptores ou peças de vidro.

Esta garantia perde a validade, se o produto for danificado, utilizado incorretamente ou se a manutenção tenha sido realizada indevidamente. Para garantir uma utilização correta do produto, é necessário cumprir todas as instruções contidas no manual de instruções. Ações ou fins de utilização que são desaconselhados, ou para os quais é alertado no manual de instruções, têm de ser impreterivelmente evitados.

O produto foi concebido apenas para uso privado e não para uso comercial. A garantia extingue-se em caso de utilização incorreta, uso de força e intervenções que não tenham sido efetuadas pela nossa Filial de Assistência Técnica autorizada.

### **A cobertura da garantia não é válida para**

- utilização comercial do produto
- danificação ou alteração do produto pelo cliente
- incumprimento das instruções de segurança e manutenção, utilização incorreta
- danos por motivos de força maior

### **Procedimento em caso de acionamento da garantia**

Para garantir um processamento rápido do seu pedido, siga, por favor, as seguintes instruções:

- Para todos os pedidos de esclarecimento, tenha à mão o talão de compra e o número do artigo (IAN) 481521\_2410 como comprovativo da compra.
- O número do artigo consta da capa do manual de instruções (em baixo à esquerda), da placa de características, de uma impressão no produto ou do autocolante na traseira ou lado inferior do produto.
- Caso ocorram falhas de funcionamento ou outros defeitos, contacte primeiro telefonicamente o Departamento de Assistência Técnica indicado em seguida ou use o nosso formulário de contacto, que poderá encontrar em [parkside-diy.com](http://parkside-diy.com), na categoria Assistência Técnica.
- De seguida, pode enviar gratuitamente o produto registado como defeituoso, incluindo o comprovativo da compra (talão de compra) e indique o defeito e quando este ocorreu, para a morada do Serviço de Assistência Técnica que lhe foi indicada.



Em parkside-diy.com poderá visualizar e descarregar este manual de instruções e muitos outros manuais. Com este código QR acede diretamente a parkside-diy.com. Selecione

o seu país e procure os manuais de instruções através da máscara de pesquisa. Introduzindo o número do artigo (IAN) 481521\_2410 tem acesso ao manual de instruções para o seu artigo.

## Assistência Técnica

### PT Assistência Portugal

Tel.: 800849131

Formulário de contacto em  
[parkside-diy.com](http://parkside-diy.com)

## Importador

Por favor, observe que a seguinte morada não é a morada do Serviço de Assistência Técnica. Primeiro entre em contacto com o Serviço de Assistência Técnica.

KOMPERNASS HANDELS GMBH

BURGSTRASSE 21

44867 BOCHUM

ALEMANHA

[www.kompernass.com](http://www.kompernass.com)

## Contents

<b>Information on these operating instructions</b> . . . . .	<b>26</b>
<b>Intended use</b> . . . . .	<b>26</b>
<b>Technical details</b> . . . . .	<b>26</b>
<b>Appliance description</b> . . . . .	<b>26</b>
<b>Safety instructions</b> . . . . .	<b>27</b>
<b>Usage</b> . . . . .	<b>28</b>
<b>Storage</b> . . . . .	<b>29</b>
<b>Maintenance</b> . . . . .	<b>29</b>
<b>Cleaning</b> . . . . .	<b>29</b>
<b>Disposal</b> . . . . .	<b>29</b>
Disposal of the appliance . . . . .	29
Disposal of the packaging . . . . .	29
<b>Kompennass Handels GmbH warranty</b> . . . . .	<b>30</b>
<b>Service</b> . . . . .	<b>31</b>
<b>Importer</b> . . . . .	<b>31</b>

## Information on these operating instructions



Congratulations!

You have purchased a high-quality product. Familiarise yourself with the product before using it for the first time. To do this, read

the following operating instructions and the safety instructions thoroughly. Use the product only as described and for the range of applications specified. Keep these operating instructions in a safe place. Please pass this manual on to any future owner.

## Intended use

The ceiling prop is intended exclusively for private use as a support during overhead work in dry and interior construction. The prop is not designed for use on stairways or sloping ground. Commercial or industrial use is not permitted. No liability will be assumed in cases of improper use.

No liability will be assumed for damage caused by misuse or improper handling, the use of force or unauthorised modification. The risk is borne solely by the user.

## Technical details

Dimensions	
Height	extensible between 137 cm and 290 cm
∅ Upper bar	12 mm
∅ Lower bar	25 mm
∅ Tube	32 mm
Weight	
Net weight	approx. 3.0 kg
Loading	
Maximum load at an inclination of 90°	30 kg

## Appliance description

(See fold-out page for illustrations)

- Rubber pad ①
- Upper bar ②
- Pump lever ③
- Lower bar ④
- Locking screw ⑤
- Tube ⑥
- Locking bolt ⑦
- Locking lever ⑧

## Safety instructions

### **⚠ WARNING! RISK OF INJURY!**

- Check the prop before every use to make sure it is in perfect condition. If you notice any damage you may no longer use the prop.
- Ensure that the prop locking screw is always tightly fastened when under load and that both locking bolts are completely engaged.
- Only use the prop on clean, non-slip and level ground and in a stable position.
- Check the prop before every use to make sure it is in perfect technical condition.
- Never remain under supported loads.

### **⚠ CAUTION! PROPERTY DAMAGE!**

- Only use the prop for short-term erection and not for permanent propping of ceilings, beams etc.
- Please note that the prop or the supporting material can be damaged by high pressure.
- Never place more than 30 kg payload on the prop at an inclination of 90°. At a lower inclination, the max. load of the prop is lowered significantly.
- Use the prop only at an inclination between 65° and 90°.
- Never use the prop for purposes other than those described in these instructions.

## Usage

- ◆ Loosen the locking screw **5** (Fig. A).

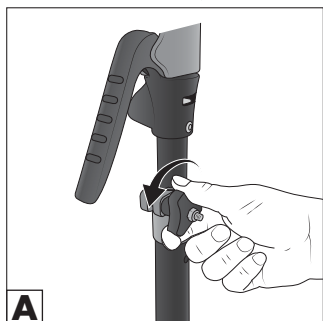

- ◆ If necessary, press the two locking bolts **7** out of their detent (Fig. B) and pull the lower bar **4** out up to the required height until the rubber pad **1** is located under the load to be supported (Fig. C).

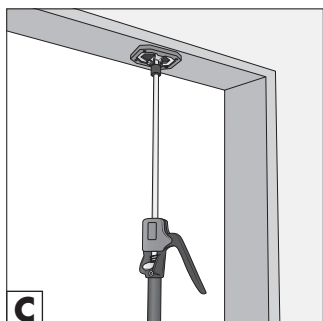
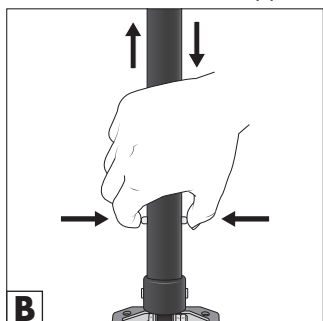

- ◆ Allow the two locking bolts **7** to engage completely in the tube **6** detent. Use the red line which marks the position of the locking bolts **7** (Fig. D) on the lower bar **4** as an orientation aid.

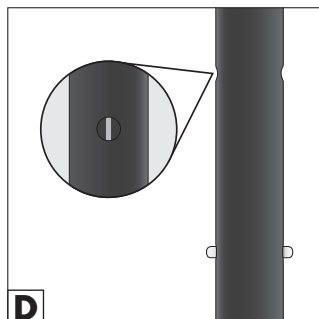

- ◆ If the length of the lower bar **4** is insufficient, push the locking lever **8** upwards (Fig. E) and pull the upper bar **2** out to the required height.

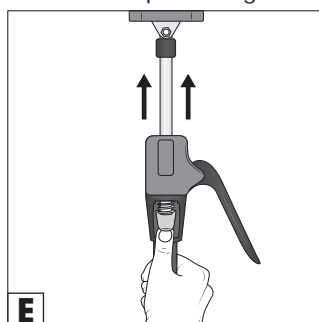

- ◆ Re-tighten the locking screw **5** (Fig. F).

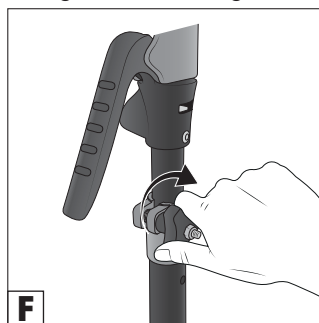

- ◆ To make fine adjustments to the height, press the pump lever ③ several times until the rubber pad ① is located firmly under the load to be supported (Fig. G).

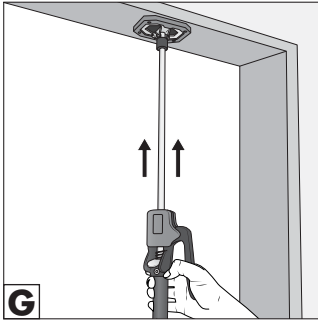

- ◆ To loosen and remove the prop, press the locking lever ⑧ upwards until the upper bar ② has been completely retracted (Fig. H).

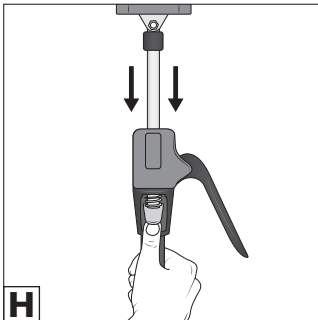

- ◆ Loosen the locking screw ⑤ (Fig. A).
- ◆ Hold the tube ⑥ firmly with one hand and press the engaged locking bolts ⑦ out of their detent (Fig. B).
- ◆ Push the lower bar ④ back inside completely.

## Storage

- ◆ Store the prop in a dry location and in a lying position so that it cannot fall over.

## Maintenance

- ◆ The prop is maintenance free.

## Cleaning

- ◆ Clean the prop using a brush or a slightly damp cloth.

## Disposal

### Disposal of the appliance



Dispose of the product via an approved waste disposal company or your municipal waste disposal facility. Please comply with all applicable regulations. Please contact your waste disposal facility if you are in any doubt.

Your local community or municipal authorities can provide information on how to dispose of the worn-out product.

### Disposal of the packaging



The packaging materials have been selected for their environmental friendliness and ease of disposal and are therefore recyclable. Dispose of packaging materials that are no longer needed in accordance with applicable local regulations.

Dispose of the packaging in an environmentally friendly manner.

Note the labelling on the packaging and separate the packaging material components for disposal if necessary. The packaging material is labelled with abbreviations (a) and numbers (b) with the following meanings: 1–7: Plastics, 20–22: Paper and cardboard, 80–98: Composites.

### Applies only to Spain:



The packaging contains paper and/or cardboard components.

## Kompernass Handels GmbH warranty

Dear Customer,

This appliance has a 3-year warranty valid from the date of purchase. If this product has any faults, you, the buyer, have certain statutory rights. Your statutory rights are not restricted in any way by the warranty described below.

### Warranty conditions

The warranty period starts on the date of purchase. Please keep your receipt in a safe place. This will be required as proof of purchase.

If any material or manufacturing fault occurs within three years of the date of purchase of the product, we will either repair or replace the product for you or refund the purchase price (at our discretion). This warranty service requires that you present the defective appliance and the proof of purchase (receipt) within the three-year warranty period, along with a brief written description of the fault and of when it occurred.

If the defect is covered by the warranty, your product will either be repaired or replaced by us. The repair or replacement of a product does not signify the beginning of a new warranty period.

### Warranty period and statutory claims for defects

The warranty period is not prolonged by repairs effected under the warranty. This also applies to replaced and repaired components. Any damage and defects present at the time of purchase must be reported immediately after unpacking. Repairs carried out after expiry of the warranty period shall be subject to a fee.

### Scope of the warranty

This appliance has been manufactured in accordance with strict quality guidelines and inspected meticulously prior to delivery.

The warranty covers material faults or production faults. The warranty does not cover product parts that are subject to normal wear and tear and can therefore be considered wearing parts, such as saw blades, replacement blades, abrasive papers, etc. or for damage to fragile parts, such as switches or parts made of glass.

The warranty does not apply if the product has been damaged, improperly used or improperly maintained. The directions in the operating instructions for the product regarding proper use of the product are to be strictly followed. Uses and actions that are discouraged in the operating instructions or which are warned against must be avoided.

This product is intended solely for private use and not for commercial purposes. The warranty shall be deemed void in cases of misuse or improper handling, use of force and modifications/repairs which have not been carried out by one of our authorised Service centres.

## The warranty does not apply to

- Commercial use of the product
- Damage to or alteration of the product by the customer
- Non-compliance with safety and maintenance instructions, operating errors
- Damage caused by natural hazards

## Warranty claim procedure

To ensure quick processing of your case, please observe the following instructions:

- Please have the till receipt and the item number (IAN) 481521\_2410 available as proof of purchase.
- You will find the item number on the type plate on the product, an engraving on the product, on the front page of the operating instructions (below left) or on the sticker on the rear or bottom of the product.
- If functional faults or other defects occur, please first contact the service department listed below by telephone or use our contact form, which you can find on [parkside-diy.com](http://parkside-diy.com) in the Service category.
- You can return a defective product to us free of charge to the service address that will be provided to you. Ensure that you enclose the proof of purchase (till receipt) and information about what the defect is and when it occurred.



You can view and download these instructions along with many other manuals at [parkside-diy.com](http://parkside-diy.com). This QR code will take you directly to [parkside-diy.com](http://parkside-diy.com). Select your country and use the search box to search for the operating instructions. Enter the article number (IAN) 481521\_2410 to find the operating instructions for your article.

## Service

### GB Service Great Britain

Tel.: 0800 051 897 0

Contact form on [parkside-diy.com](http://parkside-diy.com)

### MT Service Malta

Tel.: 80065168

Contact form on [parkside-diy.com](http://parkside-diy.com)

IAN 481521\_2410

## Importer

Please note that the following address is not the service address. Please use the service address provided in the operating instructions.

KOMPERNASS HANDELS GMBH

BURGSTRASSE 21

44867 BOCHUM

GERMANY

[www.kompernass.com](http://www.kompernass.com)



## Inhaltsverzeichnis

<b>Informationen zu dieser Bedienungsanleitung</b> . . . . .	<b>34</b>
<b>Bestimmungsgemäße Verwendung</b> . . . . .	<b>34</b>
<b>Technische Daten</b> . . . . .	<b>34</b>
<b>Gerätebeschreibung</b> . . . . .	<b>34</b>
<b>Sicherheitshinweise</b> . . . . .	<b>35</b>
<b>Gebrauch</b> . . . . .	<b>36</b>
<b>Aufbewahrung</b> . . . . .	<b>37</b>
<b>Wartung</b> . . . . .	<b>37</b>
<b>Reinigung</b> . . . . .	<b>37</b>
<b>Entsorgung</b> . . . . .	<b>38</b>
Gerät entsorgen . . . . .	38
Verpackung entsorgen . . . . .	38
<b>Garantie der Kompernaß Handels GmbH</b> . . . . .	<b>38</b>
<b>Service</b> . . . . .	<b>40</b>
<b>Importeur</b> . . . . .	<b>40</b>

## Informationen zu dieser Bedienungsanleitung



Herzlichen Glückwunsch! Mit Ihrem Kauf haben Sie sich für ein hochwertiges Produkt entschieden. Machen Sie sich vor der ersten Inbetriebnahme mit

dem Produkt vertraut. Lesen Sie hierzu aufmerksam die nachfolgende Bedienungsanleitung und die Sicherheitshinweise. Benutzen Sie das Produkt nur wie beschrieben und für die angegebenen Einsatzbereiche. Bewahren Sie diese Bedienungsanleitung gut auf. Händigen Sie bei Weitergabe des Produkts an Dritte diese Anleitung ebenfalls mit aus.

## Bestimmungsgemäße Verwendung

Die Deckenstütze ist ausschließlich für den privaten Gebrauch zum Abstützen bei Überkopfarbeiten im Trocken- und Innenausbau bestimmt. Die Stütze dient nicht zur Verwendung auf Treppen oder abschüssigem Gelände. Die gewerbliche oder industrielle Verwendung ist nicht zulässig. Für nicht bestimmungsgemäße Verwendung wird nicht haftet.

Für Schäden, die von missbräuchlicher oder unsachgemäßer Behandlung, von Gewaltanwendung oder unautorisierter Modifikation herrühren, wird ebenfalls keine Haftung übernommen. Das Risiko trägt allein der Benutzer.

## Technische Daten

Maße	
Höhe	137 cm bis 290 cm ausziehbar
∅ Stange oben	12 mm
∅ Stange unten	25 mm
∅ Rohr	32 mm
Gewicht	
Nettogewicht	ca. 3,0 kg
Belastung	
Maximale Belastung bei einem Neigungswinkel von 90°	30 kg

## Gerätebeschreibung

(Abbildungen siehe Ausklappseite)

- 1 Gummipolster
- 2 Obere Stange
- 3 Pumphebel
- 4 Untere Stange
- 5 Sicherungsschraube
- 6 Rohr
- 7 Rastbolzen
- 8 Arretierhebel

## Sicherheitshinweise

### **⚠️ WARNUNG! VERLETZUNGSGEFAHR!**

- Kontrollieren Sie die Stütze vor jedem Gebrauch auf einwandfreien Zustand. Sollten Sie Schäden feststellen, dürfen Sie die Stütze nicht mehr verwenden.
- Stellen Sie sicher, dass die Sicherungsschraube der Stütze unter Last immer fest angezogen ist und beide Rastbolzen vollständig eingerastet sind.
- Verwenden Sie die Stütze nur auf sauberem, rutschfestem und ebenem Untergrund und bei sicherem Stand.
- Überprüfen Sie die Stütze vor jedem Gebrauch auf ihren einwandfreien technischen Zustand.
- Halten Sie sich nicht unter abgestützter Last auf.

### **⚠️ ACHTUNG! SACHSCHADEN!**

- Verwenden Sie die Stütze nur zur kurzzeitigen Montage und nicht zur dauerhaften Abstützung von Decken, Balken etc.
- Beachten Sie, dass die Stütze oder das Abstützmaterial bei zu starkem Druck beschädigt werden kann.
- Belasten Sie die Stütze niemals mit einer höheren Traglast als 30 kg bei einem Neigungswinkel von 90°. Bei einem niedrigeren Neigungswinkel verringert sich die Traglast der Stütze beträchtlich.
- Verwenden Sie die Stütze nur in einem Neigungswinkel zwischen 65° bis 90°.
- Verwenden Sie die Stütze nicht für andere Zwecke, als in dieser Anleitung beschrieben.

## Gebrauch

- ◆ Lösen Sie die Sicherungsschraube **5** (Abb. A).

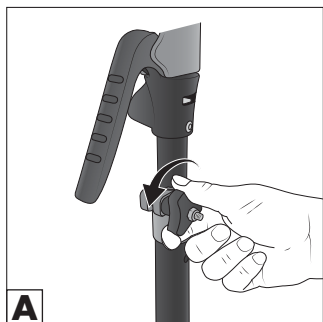

- ◆ Drücken Sie ggf. die beiden Rastbolzen **7** aus der Rastung (Abb. B) und ziehen Sie die untere Stange **4** auf die erforderliche Höhe aus, bis das Gummipolster **1** unter der abzustützenden Last sitzt (Abb. C).

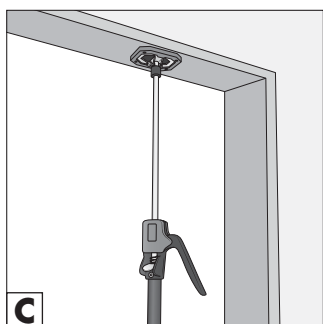
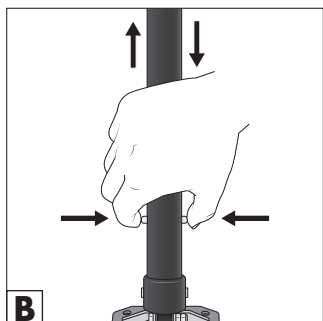

- ◆ Lassen Sie die beiden Rastbolzen **7** komplett in die Rastung des Rohres **6** einrasten. Nutzen Sie dabei zur Orientierung die rote Linie auf der unteren Stange **4**, die die Position der Rastbolzen **7** markiert (Abb. D).

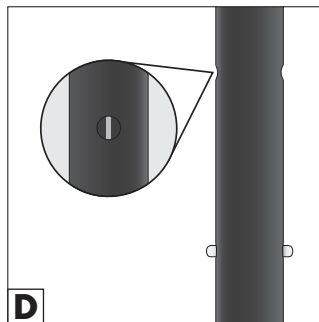

- ◆ Sollte die Länge der unteren Stange **4** nicht ausreichen, drücken Sie den Arretierhebel **8** nach oben (Abb. E) und ziehen Sie auch die obere Stange **2** auf die erforderliche Höhe aus.

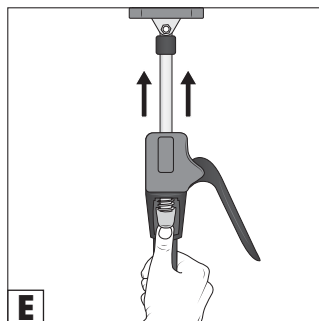

- ◆ Schrauben Sie die Sicherungsschraube **5** wieder fest (Abb. F).

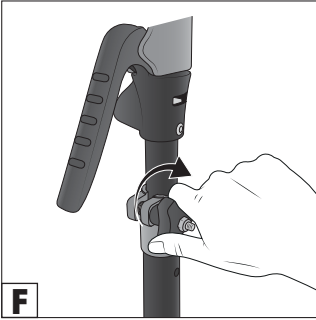

- ◆ Lösen Sie die Sicherungsschraube **5** (Abb. A).
- ◆ Halten Sie das Rohr **6** mit einer Hand fest und drücken Sie die eingerasteten Rastbolzen **7** aus der Rastung (Abb. B).
- ◆ Schieben Sie die untere Stange **4** wieder komplett ein.

## Aufbewahrung

- ◆ Lagern Sie die Stütze an einen trockenen Ort und im liegenden Zustand, damit sie nicht umkippen kann.

- ◆ Betätigen Sie zur Feineinstellung der Höhe mehrmals den Pumphebel **3** bis das Gummipolster **1** fest unter der abzustützenden Last sitzt (Abb. G).

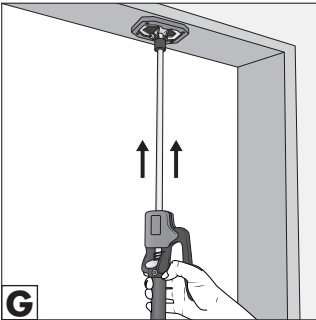

## Wartung

- ◆ Die Stütze ist wartungsfrei.

## Reinigung

- ◆ Reinigen Sie die Stütze mit einer Bürste oder mit einem leicht angefeuchteten Tuch.

- ◆ Um die Stütze wieder zu lösen, drücken Sie den Arretierhebel **8** nach oben, bis die obere Stange **2** wieder komplett eingefahren ist (Abb. H).

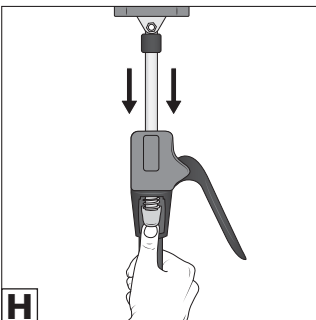

## Entsorgung

### Gerät entsorgen



Entsorgen Sie das Produkt über einen zugelassenen Entsorgungsbetrieb oder über Ihre kommunale Entsorgungseinrichtung. Beachten Sie die aktuell geltenden Vorschriften. Setzen Sie sich im Zweifelsfall mit Ihrer Entsorgungseinrichtung in Verbindung.

Möglichkeiten zur Entsorgung des ausgehenden Produkts erfahren Sie bei Ihrer Gemeinde- oder Stadtverwaltung.

### Verpackung entsorgen



Die Verpackungsmaterialien sind nach umweltverträglichen und entsorgungstechnischen Gesichtspunkten ausgewählt und deshalb recyclebar. Entsorgen Sie nicht mehr benötigte Verpackungsmaterialien gemäß den örtlich geltenden Vorschriften. Entsorgen Sie die Verpackung umweltgerecht.

Beachten Sie die Kennzeichnung auf den verschiedenen Verpackungsmaterialien und trennen Sie diese gegebenenfalls gesondert. Die Verpackungsmaterialien sind gekennzeichnet mit Abkürzungen (a) und Ziffern (b) mit folgender Bedeutung: 1–7: Kunststoffe, 20–22: Papier und Pappe, 80–98: Verbundstoffe.

### Für Spanien gilt:



Die Verpackung enthält Bestandteile aus Papier und/oder Pappe.

## Garantie der Kompernaß Handels GmbH

Sehr geehrte Kundin, sehr geehrter Kunde, Sie erhalten auf dieses Gerät 3 Jahre Garantie ab Kaufdatum. Im Falle von Mängeln dieses Produkts stehen Ihnen gegen den Verkäufer des Produkts gesetzliche Rechte zu. Diese gesetzlichen Rechte werden durch unsere im Folgenden dargestellte Garantie nicht eingeschränkt.

### Garantiebedingungen

Die Garantiefrist beginnt mit dem Kaufdatum. Bitte bewahren Sie den Kassenbon gut auf. Dieser wird als Nachweis für den Kauf benötigt.

Tritt innerhalb von drei Jahren ab dem Kaufdatum dieses Produkts ein Material- oder Fabrikationsfehler auf, wird das Produkt von uns – nach unserer Wahl – für Sie kostenlos repariert, ersetzt oder der Kaufpreis erstattet. Diese Garantieleistung setzt voraus, dass innerhalb der Dreijahresfrist das defekte Gerät und der Kaufbeleg (Kassenbon) vorgelegt und schriftlich kurz beschrieben wird, worin der Mangel besteht und wann er aufgetreten ist.

Wenn der Defekt von unserer Garantie gedeckt ist, erhalten Sie das reparierte oder ein neues Produkt zurück. Mit Reparatur oder Austausch des Produkts beginnt kein neuer Garantiezeitraum.

### Garantiezeit und gesetzliche Mängelansprüche

Die Garantiezeit wird durch die Gewährleistung nicht verlängert. Dies gilt auch für ersetzte und reparierte Teile. Eventuell schon beim Kauf vorhandene Schäden und Mängel müssen sofort nach dem Auspacken gemeldet werden. Nach Ablauf der Garantiezeit anfallende Reparaturen sind kostenpflichtig.

## Garantieumfang

Das Gerät wurde nach strengen Qualitätsrichtlinien sorgfältig produziert und vor Auslieferung gewissenhaft geprüft.

Die Garantieleistung gilt für Material- oder Fabrikationsfehler. Der Garantieumfang erstreckt sich nicht auf Produktteile, die normaler Abnutzung ausgesetzt sind und daher als Verschleißteile angesehen werden können, wie z. B. Sägeblätter, Ersatzklingen, Schleifpapiere, etc. oder auf Beschädigungen an zerbrechlichen Teilen, wie z. B. Schalter oder Teile, die aus Glas gefertigt sind.

Diese Garantie verfällt, wenn das Produkt beschädigt, nicht sachgemäß benutzt oder gewartet wurde. Für eine sachgemäße Benutzung des Produkts sind alle in der Bedienungsanleitung aufgeführten Anweisungen genau einzuhalten. Verwendungszwecke und Handlungen, von denen in der Bedienungsanleitung abgeraten oder vor denen gewarnt wird, sind unbedingt zu vermeiden.

Das Produkt ist nur für den privaten und nicht für den gewerblichen Gebrauch bestimmt. Bei missbräuchlicher und unsachgemäßer Behandlung, Gewaltanwendung und bei Eingriffen, die nicht von unserer autorisierten Serviceniederlassung vorgenommen wurden, erlischt die Garantie.

## Garantieleistung gilt nicht bei

- gewerblichen Gebrauch des Produktes
- Beschädigung oder Veränderung des Produktes durch den Kunden
- Missachtung der Sicherheits- und Wartungsvorschriften, Bedienungsfehler
- Schäden durch Elementarereignisse

## Abwicklung im Garantiefall

Um eine schnelle Bearbeitung Ihres Anliegens zu gewährleisten, folgen Sie bitte den folgenden Hinweisen:

- Bitte halten Sie für alle Anfragen den Kassenbon und die Artikelnummer (IAN) 481521\_2410 als Nachweis für den Kauf bereit.
- Die Artikelnummer entnehmen Sie bitte dem Typenschild am Produkt, einer Gravur am Produkt, dem Titelblatt der Bedienungsanleitung (unten links) oder dem Aufkleber auf der Rück- oder Unterseite des Produktes.
- Sollten Funktionsfehler oder sonstige Mängel auftreten, kontaktieren Sie zunächst die nachfolgend benannte Serviceabteilung **telefonisch** oder per **E-Mail**.
- Ein als defekt erfasstes Produkt können Sie dann unter Beifügung des Kaufbelegs (Kassenbon) und der Angabe, worin der Mangel besteht und wann er aufgetreten ist, für Sie portofrei an die Ihnen mitgeteilte Serviceanschrift übersenden.



Auf [parkside-diy.com](http://parkside-diy.com) können Sie diese und viele weitere Handbücher einsehen und herunterladen. Mit diesem QR-Code gelangen Sie direkt auf [parkside-diy.com](http://parkside-diy.com). Wählen Sie Ihr Land aus, und suchen Sie über die Suchmaske nach den Bedienungsanleitungen. Mittels Eingabe der Artikelnummer (IAN) 481521\_2410 gelangen Sie zur Bedienungsanleitung für Ihren Artikel.

## Service

### DE Deutschland

Tel.: 0800 8855 300

Kontaktformular auf [parkside-diy.com](http://parkside-diy.com)

### AT Österreich

Tel.: 0800 447 750

Kontaktformular auf [parkside-diy.com](http://parkside-diy.com)

### CH Schweiz

Tel.: 0800 563 601

Kontaktformular auf [parkside-diy.com](http://parkside-diy.com)

IAN 481521\_2410

## Importeur

Bitte beachten Sie, dass die folgende  
Anschrift keine Serviceanschrift ist.  
Kontaktieren Sie zunächst die benannte  
Servicestelle.

KOMPERNASS HANDELS GMBH

BURGSTRASSE 21

44867 BOCHUM

DEUTSCHLAND

[www.kompernass.com](http://www.kompernass.com)

**KOMPERNASS HANDELS GMBH**

BURGSTRASSE 21  
44867 BOCHUM  
GERMANY  
[www.kompernass.com](http://www.kompernass.com)

Estado de las informaciones · Versione delle informazioni  
Estado das informações · Last Information Update · Stand der Informationen:  
12/2024 · Ident.-No.: PDS30B1-112024-1

---

IAN 481521\_2410