

Alessandra
AMBRÓSIO

AHC 26



DE	CH	Haarglätter	
AT		Gebrauchsanweisung	2
FR	CH	Lisseur	
		Mode d'emploi	15
IT	CH	Piastra stiracapelli	
		Istruzioni per l'uso	28

CE

Service:

CH Tel.: 0800 200 510

AT Tel.: 0800 212 288

Inhalt

1. Verwendungszweck.....	4	Lieferumfang
2. Zeichenerklärung.....	5	• Haarglätter
3. Bestimmungsgemäßer Gebrauch....	6	• Diese Gebrauchsanweisung
4. Sicherheitshinweise.....	6	
5. Gerätebeschreibung.....	8	Hersteller
6. Bedienen.....	9	MGG Elektro GmbH
7. Gerät reinigen und pflegen.....	12	Steinstr. 27
8. Technische Daten.....	13	40210 Düsseldorf, Germany
9. Entsorgen.....	13	IAN 364742_2101
10. Garantie / Service.....	14	

⚠️ WARNUNG

- Das Gerät ist nur für den Einsatz im häuslichen/ privaten Umfeld bestimmt, nicht im gewerblichen Bereich.
- Dieses Gerät kann von Kindern ab 8 Jahren und darüber sowie von Personen mit verringerten physischen, sensorischen oder mentalen Fähigkeiten oder Mangel an Erfahrung und Wissen benutzt werden, wenn sie beaufsichtigt oder bezüglich des sicheren Gebrauchs des Gerätes unterwiesen wurden und die daraus resultierenden Gefahren verstehen.
- Kinder dürfen nicht mit dem Gerät spielen.
- Reinigung und Benutzer-Wartung dürfen nicht durch Kinder durchgeführt werden, es sei denn, sie sind beaufsichtigt.

- Wenn die Netzanschlussleitung dieses Gerätes beschädigt wird, muss sie durch den Hersteller oder seinen Kundendienst oder einer ähnlich qualifizierten Person ersetzt werden, um Gefährdung zu vermeiden.
- Wenn das Gerät in einem Badezimmer verwendet wird, ist nach Gebrauch der Stecker zu ziehen, da die Nähe von Wasser eine Gefahr darstellt, auch wenn das Gerät ausgeschaltet ist.
- Benutzen Sie das Gerät niemals in der Nähe von Badewannen, Waschbecken, Duschen oder anderen Gefäßen, die Wasser oder andere Flüssigkeiten beinhalten – Gefahr eines Stromschlags!
- Als zusätzlicher Schutz wird die Installation einer Fehlerstrom-Schutzeinrichtung RCD mit einem Bemessungsauslösestrom von nicht mehr als 30 mA im Stromkreis des Badezimmers empfohlen. Informationen dazu erhalten Sie bei Ihrem örtlichen Elektro-Fachbetrieb.



Lesen Sie diese Gebrauchsanweisung sorgfältig durch, bewahren Sie sie für den späteren Gebrauch auf, machen Sie sie anderen Benutzern zugänglich und beachten Sie die Hinweise.

1. Verwendungszweck

Mit diesem Gerät lassen sich Ihre Haare schnell und schonend glätten und in die gewünschte Form bringen.

Das 360°-Drehgelenk am Netzkabel ermöglicht eine flexible Handhabung des Haarglätters.

Durch die Keramik-Keratin¹ beschichteten Heizplatten mit Turmalin-Kristallen gleitet der Haarglätter besonders leicht durch das Haar. Turmalin-Kristalle setzen natürliche Ionen frei, die für geschmeidiges Haar mit seidigem Glanz sorgen.

Durch Erwärmen der Heizplatten werden kleinste Partikel an die Haare abgegeben und können so für mehr Elastizität und Glanz sorgen.

Durch eine kurze Aufheizphase ist der Haarglätter bereits nach wenigen Minuten einsatzbereit. Die federnd gelagerten Heizplatten passen sich der Haarsträhne an und optimieren so die Glättung.

Temperaturstufen (circa 100-180 °C) ermöglichen das professionelle Styling verschiedener Haartypen. Das LED-Display ermöglicht eine einfache und komfortable Bedienung.

Eine Abschaltautomatik nach 30 Minuten schützt das Gerät vor Überhitzung. Die Tastensperre verhindert, dass die Temperatur versehentlich verstellt wird. Die Plattenverriegelung ermöglicht zudem eine platzsparende Aufbewahrung.





Das Gerät ist nur für den in dieser Gebrauchsanweisung beschriebenen Zweck vorgesehen.

Der Hersteller kann nicht für Schäden haftbar gemacht werden, die durch unsachgemäßen oder leichtsinnigen Gebrauch entstehen.

¹ Keratin, natürliches Protein der Haare. Wird bei der Benutzung an das Haar abgegeben und kann helfen die Haare strapazierfähig und belastbar zu machen.

2. Zeichenerklärung

Folgende Symbole werden in der Gebrauchsanweisung bzw. auf dem Gerät verwendet.

	Warnung	Das Gerät darf nicht in der Nähe von Wasser oder im Wasser (z. B. Waschbecken, Dusche, Badewanne) verwendet werden – Gefahr eines Stromschlags!
	Warnung	Warnhinweis auf Verletzungsgefahren oder Gefahren für Ihre Gesundheit
	Achtung	Sicherheitshinweis auf mögliche Schäden am Gerät/Zubehör
	Hinweis	Hinweis auf wichtige Informationen
		Dieses Produkt erfüllt die Anforderungen der geltenden europäischen und nationalen Richtlinien.
		Anweisung lesen
		Schutzklasse II
		Entsorgung gemäß Elektro- und Elektronik-Altgeräte-EG-Richtlinie EC – WEEE (Waste Electrical and Electronic Equipment)
		Verpackung umweltgerecht entsorgen
		Ein-/Ausschalter

3. Bestimmungsgemäßer Gebrauch

Der Haarglätter darf ausschließlich zum Glätten und in Form bringen von Haaren in Eigenanwendung für den Privatgebrauch verwendet werden!



Warnung

Verwenden Sie das Gerät ausschließlich:

- zur äußerlichen Anwendung,
- für den Zweck, für den es entwickelt wurde und auf die in dieser Gebrauchsanweisung angegebene Art und Weise.

Jeder unsachgemäße Gebrauch kann gefährlich sein!

4. Sicherheitshinweise



Warnung

Um gesundheitlichen Schäden vorzubeugen, wird in folgenden Fällen vor dem Gebrauch des Gerätes dringend abgeraten:

- Tauchen Sie das Gerät niemals in Wasser oder eine andere Flüssigkeit! Stromschlaggefahr!
- Sollte das Gerät trotz aller Vorsichtsmaßnahmen in das Wasser fallen, dann ziehen Sie sofort den Netzstecker aus der Steckdose! Greifen Sie nicht in das Wasser! Stromschlaggefahr!
- Lassen Sie das Gerät vor erneutem Gebrauch von einer autorisierten Fachwerkstatt überprüfen! Lebensgefahr durch Stromschlag!
- Wenn das Gerät heruntergefallen ist oder anderweitige Schäden davongetragen hat, darf es nicht mehr benutzt werden. Stromschlag- und Verletzungsgefahr!

- Bei einer sichtbaren Beschädigung des Geräts, des Netzkabels/-steckers oder des Zubehörs.
Benutzen Sie es im Zweifelsfall nicht und wenden Sie sich an Ihren Händler oder an die angegebene Kundendienstadresse. Stromschlaggefahr!
- Halten Sie Kinder von Verpackungsmaterialien fern – Erstickungsgefahr!
- Verwenden Sie keine Verlängerungskabel im Badezimmer, damit im Notfall der Netzstecker schnell zu erreichen ist.

Warnung

Um gesundheitlichen Schäden vorzubeugen, folgende Punkte beachten:

- Achten Sie darauf, dass sich in der Nähe des Gerätes keine leicht entzündlichen Flüssigkeiten befinden. Brandgefahr!
- Legen Sie das Gerät nur auf einer nicht brennbaren Unterlage ab. Brandgefahr!
- Der Haarglätter darf nicht abgedeckt werden – Brandgefahr!
- Verwenden Sie das Gerät nicht an Kunsthaaren – Brandgefahr!

Hinweise

- Vor Gebrauch des Gerätes ist jegliches Verpackungsmaterial zu entfernen. Entfernen Sie auch die Schutzfolie auf dem Display [2].
- Netzkabel [7] nur am Netzstecker aus der Steckdose ziehen.
- Benutzen Sie keine Zusatzteile, die nicht vom Hersteller empfohlen bzw. als Zubehör angeboten werden.
- Sie dürfen das Gerät keinesfalls öffnen oder reparieren, da sonst eine einwandfreie Funktion nicht mehr gewährleistet ist. Bei Nichtbeachten erlischt die Garantie.
- Lassen Sie das Gerät im Falle einer Störung oder Beschädigung durch eine qualifizierte Fachwerkstatt reparieren.

- Das Gerät während des Gebrauchs nie unbeaufsichtigt lassen.
- Benutzen Sie das Gerät nicht im Freien.
- Wenn Sie das Gerät an Dritte weitergeben, müssen Sie diese Gebrauchsanweisung mitgeben.

5. Gerätebeschreibung

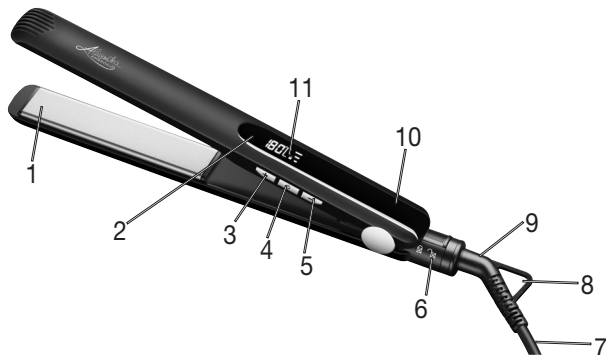

1. Keramik-Keratin beschichtete Heizplatten mit Turmalin-Kristallen
2. LED-Display
3. Taste zum Erhöhen der Temperatur (+)
4. Ein-/Ausshalter 
5. Taste zum Verringern der Temperatur (-)

6. Verriegelung
7. Netzkabel
8. Knickschutz mit Aufhängeöse
9. 360°-Drehgelenk
10. Griff
11. Tastensperre 

6. Bedienen

Warnung

- Stellen Sie sich auf einen trockenen, elektrisch nicht leitfähigen Untergrund. Stromschlaggefahr!
- Stellen Sie sicher, dass Ihre Hände trocken sind! Stromschlaggefahr!
- Ihre Haare müssen trocken sein! Stromschlaggefahr!
- Das Gerät kann je nach Temperatureinstellung und Gebrauchsdauer sehr heiß werden. Fassen Sie es im heißen Zustand nur am Griff [10] an – Verbrennungs- und Brandgefahr!
- Berühren Sie die Heizplatten [1] nicht. Verbrennungsgefahr!
- Klemmen Sie keine Gegenstände zwischen die Heizplatten [1].
- Schalten Sie das Gerät sofort aus, wenn es defekt ist oder Betriebsstörungen vorliegen.





Achtung

- Entwirren Sie das Netzkabel [7], wenn es verdreht ist.
- Ziehen, verdrehen und knicken Sie das Netzkabel [7] nicht bzw. ziehen oder legen Sie es nicht über/auf scharfe, spitze Gegenstände oder heiße Oberflächen.
- Klemmen Sie das Netzkabel [7] nicht in z. B. Schubladen oder Türen ein. Beschädigte oder verwickelte Netzkabel [7] erhöhen das Risiko eines elektr. Schlages!

Hinweis

- Je höher die gewählte Temperatur ist, desto rascher erhalten Sie das gewünschte Ergebnis.
- Wenn Sie mit der Maximaltemperatur arbeiten, sollte die gleiche Strähne nicht öfter als einmal bearbeitet werden.

Haare glätten/formen

- > Trocknen Sie Ihr Haar vollständig, bevor Sie den Haarglätter verwenden.
- > Das Haar sollte sauber und frei von Stylingprodukten sein. Ausgenommen sind spezielle Produkte, die das Glätten des Haares unterstützen.
- > Kämmen Sie Ihr Haar mit einem grob gezahnten Kamm, um es zu entwirren.
- > Entriegeln Sie den Haarglätter an der Verriegelung [6] durch Schieben des Schalters auf die Position .
- > Um den Haarglätter einzuschalten, halten Sie den Ein-/Aus-schalter [4] für drei Sekunden gedrückt.
- > Die Aufheizphase wird durch drei abwechselnd blinkende Balken im LED-Display [2] angezeigt. Sobald die drei Balken kontinuierlich leuchten, ist die im LED-Display [2] angezeigte Temperatur erreicht und der Haarglätter einsatzbereit.
- > Durch Betätigen der Taste [3] können Sie die Temperatur erhöhen. Durch Betätigen der Taste [5] können Sie die Temperatur verringern.
- > Wir empfehlen folgende Temperatureinstellung:
 - > 100 °C bis 140 °C:
 - Feines, brüchiges, gefärbtes oder blondiertes Haar
 - > 140 °C bis 160 °C:
 - Normales Haar
 - > 160 °C bis 180 °C:
 - Starkes und widerstandsfähiges Haar
- > Durch 3 Sekunden Drücken der Taste [5] kann die Temperatur fixiert werden. Im LED-Display [2] erscheint die Tastensperre  [11]. Um die Tastensperre  [11] aufzuheben, drücken Sie 3 Sekunden auf die Taste [5]. Im LED-Display [2] erlischt die Tastensperre  [11].

- > Teilen Sie das Haar in einzelne Strähnen mit einer Breite von circa 3 bis 4 cm ein. Halten Sie die Strähne straff und legen Sie sie am Haaransatz zwischen die Heizplatten [1].
- > Bewegen Sie den Haarglätter langsam und gleichmäßig vom Haaransatz bis zu den Haarspitzen. Bleiben Sie mit dem Haarglätter nicht länger als zwei Sekunden auf einer Stelle. So erhalten Sie beste Ergebnisse, ohne die Haare zu sehr zu strapazieren bzw. zu beschädigen.
- > Sie können die Haarspitzen formen, indem Sie den Haarglätter entsprechend nach außen oder innen drehen, bevor Sie ihn über die Haarspitzen nach außen ziehen.

Hinweis

Der Haarglätter ist mit einer Sicherheits-Abschaltung ausgestattet. Nach ca. 25 Minuten beginnen drei Balken im LED-Display [2] gleichzeitig zu blinken, um Sie an die automatische Abschaltung zu erinnern. Wenn Sie den Haarglätter länger als 30 Minuten benutzen wollen, schalten Sie das Gerät aus und sofort wieder an. Die Sicherheitsabschaltung ist damit wieder 30 Minuten aktiviert.

Nach dem Gebrauch

Hinweis

Der Haarglätter kann nur bei deaktivierter Tastensperre  [11] ausgeschaltet werden.

- > Um den Haarglätter auszuschalten, halten Sie den Ein-/Aus-schalter [4] für drei Sekunden gedrückt. Im LED-Display [2] des Haarglätters erscheint „OFF“.
- > Legen Sie den Haarglätter auf eine nicht brennbare Unterlage.
- > Ziehen Sie nach jedem Gebrauch den Netzstecker aus der Steckdose.

- > Lassen Sie das Gerät abkühlen.
- > Das Netzkabel [7] nicht um das Gerät wickeln!
- > Bewahren Sie das Gerät an einem trockenen und für Kinder unzugänglichen Platz auf.
- > Verriegeln Sie den Haarglätter an der Verriegelung [6] durch Schieben des Schalters auf die Position .
- > Das Gerät kann an der Aufhängeöse [8] an einem Haken aufgehängt werden.

7. Gerät reinigen und pflegen

Reinigen

Warnung

- Ziehen Sie vor dem Reinigen stets den Netzstecker aus der Steckdose. Stromschlaggefahr!
- Achten Sie darauf, dass kein Wasser in das Geräteinnere gelangt! Stromschlaggefahr!
- Reinigen Sie es nicht mit leicht entzündbaren Flüssigkeiten! Brandgefahr!

Hinweis

- Ihr Gerät ist wartungsfrei.
- Schützen Sie das Gerät vor Staub, Schmutz und Feuchtigkeit.
- Gerät nicht in der Spülmaschine reinigen!
- Benutzen Sie keine scharfen, spitzen, scheuernden, ätzenden Reinigungsmittel oder harte Bürsten!
- Das Gehäuse des Haarglätters und die Heizplatten [1] können mit einem weichen, mit warmem Wasser angefeuchteten Tuch gereinigt werden.

8. Technische Daten

Gewicht	circa 345 g
Spannungsversorgung	AC 100-240 V, 50-60 Hz
Leistungsaufnahme	35-39 W
Schutzklasse	II
Umgebungsbedingungen	Nur für Innenräume zugelassen
Zulässiger Temperaturbereich	-10 bis +40 °C

Technische Änderungen vorbehalten.

9. Entsorgen

Im Interesse des Umweltschutzes darf das Gerät am Ende seiner Lebensdauer nicht mit dem Hausmüll entfernt werden.

Die Entsorgung kann über entsprechende Sammelstellen in Ihrem Land erfolgen.

Bitte entsorgen Sie das Gerät gemäß der Elektro- und Elektronik-Altgeräte-EG-Richtlinie – WEEE (Waste Electrical and Electronic Equipment).

Bei Rückfragen wenden Sie sich bitte an die für die Entsorgung zuständige kommunale Behörde.



10. Garantie / Service

Wir leisten 3 Jahre Garantie ab Kaufdatum für Material- und Fabrikationsfehler des Produktes. Die Garantie gilt nicht:

- Im Falle von Schäden, die auf unsachgemäßer Bedienung beruhen.
- Für Verschleißteile.
- Bei Eigenverschulden des Kunden.
- Sobald das Gerät durch eine nicht autorisierte Werkstatt geöffnet wurde.

Die gesetzlichen Gewährleistungen des Kunden bleiben durch die Garantie unberührt. Für Geltendmachung eines Garantiefalles innerhalb der Garantiezeit ist durch den Kunden der Nachweis des Kaufes zu führen. Die Garantie ist innerhalb eines Zeitraumes von 3 Jahren ab Kaufdatum gegenüber der MGG Elektro GmbH, Düsseldorf, Germany, geltend zu machen.

Bitte wenden Sie sich im Falle von Reklamationen an unseren Service unter folgendem Kontakt:

Service-Hotline (kostenfrei):

(AT) Tel.: 0800 212 288

(CH) Tel.: 0800 200 510

E-Mail-Adresse:

service-at@mgg-elektro.de

service-ch@mgg-elektro.de

Fordern wir Sie zur Übersendung des defekten Produktes auf, ist das Produkt an folgende Adresse zu senden:

NU Service GmbH
Lessingstraße 10 b
89231 Neu-Ulm
Germany

Sommaire

1. Usage prévu	17
2. Symboles utilisés.....	18
3. Utilisation conforme aux recommandations.....	19
4. Consignes de sécurité.....	19
5. Description de l'appareil.....	21
6. Utilisation.....	22
7. Nettoyage et entretien de l'appareil	25
8. Données techniques.....	26
9. Élimination	26
10. Garantie / Service	27

Contenu

- Lisseur
- Le présent mode d'emploi

Fabricant

MGG Elektro GmbH
Steinstr. 27
40210 Düsseldorf, Allemagne

IAN 364742_2101

AVERTISSEMENT

- L'appareil ne doit être utilisé que dans un environnement domestique/privé et pas dans un cadre professionnel.
- Cet appareil peut être utilisé par les enfants à partir de 8 ans ainsi que les déficients physiques, sensoriels ou mentaux et les personnes ayant peu de connaissances ou d'expérience à la condition qu'ils soient surveillés ou sachent comment l'utiliser en toute sécurité et en comprennent les risques.
- Les enfants ne doivent pas jouer avec cet appareil.
- Le nettoyage et l'entretien ne doivent pas être réalisés par des enfants, sauf s'ils sont surveillés.

- Si le câble d'alimentation électrique de l'appareil est endommagé, il doit être remplacé par le fabricant, son service clients ou toute autre personne qualifiée afin d'éviter tout danger.
- Si l'appareil est utilisé dans une salle de bain, le câble doit être retiré après utilisation car la proximité de l'eau représente un risque même lorsque l'appareil est éteint.
- N'utilisez jamais l'appareil à proximité d'une baignoire, d'une baignoire, d'une douche ou de tout autre récipient contenant de l'eau ou d'autres liquides – Risque d'électrocution !
- À titre de protection supplémentaire, il est recommandé d'installer une prise avec mise à la terre dont le courant de sortie nominal ne dépasse pas 30 mA dans le réseau électrique de la salle de bains. Vous obtiendrez plus d'informations à ce sujet auprès de votre électricien local.



Lisez attentivement cette notice, conservez-la pour un usage ultérieur, mettez-la à disposition des autres utilisateurs et suivez les consignes qui y figurent.

1. Usage prévu

Cet appareil vous permet de lisser rapidement vos cheveux, tout en douceur, et de les coiffer comme vous le souhaitez. Le pivot 360° sur le câble d'alimentation permet une manipulation flexible du lisseur.

Grâce à ses plaques chauffantes à revêtement en céramique et kératine¹, le lisseur glisse particulièrement facilement sur les cheveux. Les cristaux de tourmaline libèrent des ions naturels pour des cheveux soyeux et brillants.

Grâce à la chaleur des plaques chauffantes, les plus petites particules se déposent sur les cheveux et leur apportent ainsi plus d'élasticité et de brillance.

Après une courte phase de montée en température, le lisseur est déjà opérationnel au bout de quelques minutes. Les plaques chauffantes montées sur ressorts s'adaptent à la mèche de cheveux pour optimiser le lissage.

Des paliers de température (env. 100 – 180 °C) permettent la mise en forme professionnelle de différents types de cheveux.

L'écran LED permet une utilisation facile et confortable.

Après 30 minutes, un arrêt automatique protège l'appareil contre la surchauffe.

La touche de verrouillage évite un dérèglement accidentel de la température.

Le verrouillage des plaques permet également de gagner de la place lors du rangement du lisseur.









L'appareil est conçu pour l'utilisation décrite dans ce mode d'emploi.

Le fabricant ne peut être tenu responsable des dommages causés par une utilisation inappropriée ou non conforme.

¹ Kératine, protéine naturelle des cheveux. Elles se déposent sur les cheveux pendant l'utilisation et les rendent ainsi plus résistants et plus forts.

2. Symboles utilisés

Les symboles suivants sont employés dans ce mode d'emploi et sur l'appareil.

	Avertissement	L'appareil ne doit pas être utilisé près de l'eau ou dans l'eau (par exemple, lavabo, douche, baignoire) – Risque d'électrocution !
	Avertissement	Ce symbole vous avertit des risques de blessures ou des dangers pour votre santé.
	Attention	Ce symbole vous avertit des éventuels dommages au niveau de l'appareil ou d'un accessoire.
	Re-marque	Ce symbole indique des informations importantes.
		Ce produit répond aux exigences des directives européennes et nationales en vigueur.
		Lire les consignes
		Classe de sécurité II
		Élimination conformément à la directive européenne WEEE (Waste Electrical and Electronic Equipment) relative aux déchets d'équipements électriques et électroniques.
		Emballage à trier



MARCHE/ARRÊT

3. Utilisation conforme aux recommandations

Le lisseur ne doit être utilisé que pour lisser et coiffer les cheveux, dans le cadre d'un usage privé !



Avertissement

N'utilisez l'appareil que de la façon suivante :

- à usage externe uniquement
- aux fins pour lesquelles il a été conçu et de la manière indiquée dans ce mode d'emploi.

Toute utilisation inappropriée peut être dangereuse !

4. Consignes de sécurité



Avertissement

Pour éviter de nuire à votre santé, l'utilisation de l'appareil est fortement déconseillée dans les cas suivants :

- N'immergez jamais l'appareil dans de l'eau ou un autre liquide ! Risque d'électrocution !
- Si l'appareil tombe dans l'eau malgré toutes les mesures de sécurité, débranchez immédiatement le câble d'alimentation de la prise ! Ne mettez pas les mains dans l'eau ! Risque d'électrocution !
- Faites vérifier l'appareil dans un atelier certifié avant toute nouvelle utilisation ! Risque d'électrocution mortelle !
- Si l'appareil est tombé ou a subi d'autres types de dommages, il ne doit plus être utilisé. Risque d'électrocution et de blessure !
- En cas de dégradation visible de l'appareil, du câble ou de la prise d'alimentation, ou des accessoires. En cas de doute,

ne l'utilisez pas et adressez-vous à votre revendeur ou au service client indiqué. Risque d'électrocution !

- Éloignez les enfants des matériaux d'emballage – Risque d'étouffement !
- N'utilisez pas de rallonge dans la salle de bains, pour pouvoir accéder rapidement à la prise en cas d'urgence.



Avertissement

Pour éviter de nuire à votre santé, respectez les points suivants :

- Veillez à ce qu'aucun liquide fortement inflammable ne se trouve à proximité de l'appareil. Risque d'incendie !
- Ne déposez l'appareil que sur une surface ininflammable. Risque d'incendie !
- Le lisseur ne doit pas être recouvert – Risque d'incendie !
- N'utilisez pas l'appareil sur des cheveux synthétiques – Risque d'incendie !





Remarques

- L'emballage doit être retiré avant l'utilisation de l'appareil. Retirez le film de protection de l'écran.
- Le câble [7] ne doit être débranché qu'en tirant sur la fiche dans la prise murale.
- N'utilisez aucun élément supplémentaire non recommandé ou proposé comme accessoire par le fabricant.
- Vous ne devez en aucun cas ouvrir ou réparer l'appareil ; le bon fonctionnement de l'appareil ne serait plus assuré. Le non-respect de cette consigne annulerait la garantie.
- En cas de panne ou d'endommagement, faites réparer l'appareil dans un atelier qualifié.
- Ne laissez jamais l'appareil sans surveillance pendant qu'il fonctionne.
- N'utilisez pas l'appareil en plein air.

- Si vous donnez l'appareil à un tiers, vous devez aussi lui donner ce mode d'emploi.

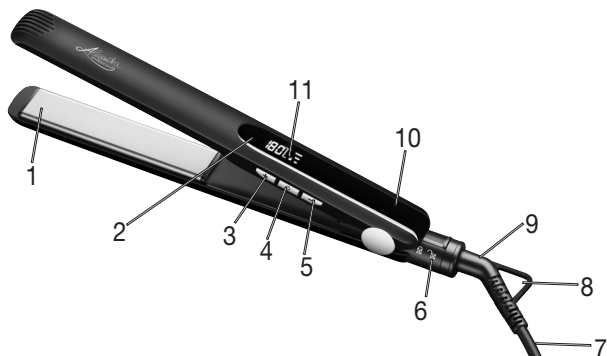
5. Description de l'appareil



1. Plaques chauffantes à revêtement céramique keratin avec cristaux de tourmaline
2. Affichage LED
3. Touche pour augmenter la température (+)
4. MARCHE/ARRÊT 
5. Touche pour baisser la température (-)

6. Dispositif de verrouillage
7. Câble d'alimentation
8. Protection anti-torsion avec anneau de suspension
9. Pivot 360°
10. Poignée
11. Verrouillage du clavier 

6. Utilisation



Avertissement

- Placez-vous sur une surface sèche et non conductrice. Risque d'électrocution !
- Vérifiez que vos mains sont bien sèches ! Risque d'électrocution !
- Vos cheveux doivent être secs ! Risque d'électrocution !
- Selon le réglage de la température et la durée d'utilisation, l'appareil peut devenir très chaud. Lorsqu'il est chaud, tenez uniquement l'appareil par la poignée [10] – Risque de brûlures et d'incendie !
- Ne touchez pas les plaques chauffantes [1]. Risque de brûlure !
- Ne coincez pas d'objets entre les plaques chauffantes [1].
- Éteignez immédiatement l'appareil s'il est défectueux ou présente des défauts de fonctionnement.



Attention





- Démêlez le câble d'alimentation [7] lorsqu'il est enroulé.
- Ne tirez pas sur le câble d'alimentation [7], ne le tordez pas, ne le pliez pas et ne le posez pas sur des objets tranchants ou pointus ou des surfaces brûlantes.
- Ne coincez pas le câble d'alimentation [7] dans des tiroirs ou des portes par exemple. Un câble [7] endommagé ou emmêlé augmente le risque de choc électrique !



Remarque

- Plus la température choisie est élevée, plus vous obtiendrez le résultat souhaité rapidement.
- Si vous utilisez l'appareil à la température maximale, la même mèche ne doit pas être lissée plus d'une fois.

Mise en forme des cheveux

- > Séchez complètement vos cheveux avant d'utiliser le lisseur.
- > Les cheveux doivent être propres et exempts de produits de coiffage. à l'exception des produits spéciaux qui favorisent le lissage des cheveux.
- > Coiffez vos cheveux avec un peigne à dents larges afin de les démêler.
- > Déverrouillez le lisseur en plaçant le dispositif de verrouillage [6] en position .
- > Pour allumer le lisseur, maintenez l'interrupteur Marche/Arrêt [4] enfoncé pendant trois secondes.
- > La phase de chauffe est indiquée par trois barres clignotant l'une après l'autre sur l'écran LED [2]. Lorsque les trois barres s'affichent en continu, cela signifie que la température indiquée sur l'écran LED [2] est atteinte et que le lisseur est prêt à l'emploi.
- > Vous pouvez augmenter la température en actionnant la touche [3]. Vous pouvez baisser la température en actionnant la touche [5].
- > Nous recommandons les températures suivantes :
 - > 100 °C à 140 °C :
 - Cheveux fins, cassants, colorés ou blonds
 - > 140 °C à 160 °C :
 - Cheveux normaux
 - > 160 °C à 180 °C :
 - Cheveux épais et résistants
- > Appuyez 3 secondes sur la touche [5] pour régler la température de manière fixe. La touche de verrouillage [2] s'affiche à l'écran  [11]. Pour annuler le verrouillage du clavier  [11], appuyez 3 secondes sur la touche [5]. La touche de verrouillage [2] ne s'affiche plus à l'écran  [11].

- > Divisez la chevelure en mèches d'une largeur de 3 à 4 centimètres. Tenez la mèche droite et posez-la à la naissance des cheveux entre les fers à lisser [1].
- > Déplacez le fer à lisser lentement et régulièrement de la naissance des cheveux à la pointe des cheveux. Ne laissez pas le fer à lisser plus de deux secondes à un endroit. Vous obtenez ainsi les meilleurs résultats sans trop abîmer ou endommager les cheveux.
- > Vous pouvez former la pointe des cheveux en tournant le fer à lisser vers l'intérieur ou l'extérieur avant de le tirer vers l'extérieur par la pointe des cheveux.

Remarque

Le lisseur est équipé d'un système d'arrêt automatique de sécurité. Après 25 min environ, trois barres commencent à clignoter simultanément sur l'écran LED [2] pour vous rappeler de l'arrêt automatique prochain de l'appareil. Si vous souhaitez utiliser le lisseur plus de 30 min, éteignez-le puis rallumez-le. L'arrêt automatique est donc à nouveau activé pour 30 min.

Après utilisation

Remarque

Le lisseur ne peut être éteint que lorsque la touche de verrouillage est désactivée  [11].

- > Pour éteindre le lisseur, maintenez l'interrupteur Marche/Arrêt [4] enfoncé pendant trois secondes. « OFF » s'affiche sur l'écran LED [2] du lisseur.
- > Posez le lisseur sur une surface non inflammable.
- > Débranchez le câble d'alimentation de la prise après chaque utilisation.
- > Laissez refroidir l'appareil.
- > N'enroulez pas le câble d'alimentation autour de l'appareil !

- > Placez l'appareil dans un endroit sec et inaccessible pour les enfants.
- > Verrouillez le lisseur en plaçant le dispositif de verrouillage [6] en position .
- > L'appareil peut être accroché grâce à l'anneau de suspension [8].

7. Nettoyage et entretien de l'appareil

Nettoyage

Avertissement

- Débranchez toujours le câble d'alimentation de la prise avant de nettoyer l'appareil. Risque d'électrocution !
- Assurez-vous que l'eau ne s'infiltre pas à l'intérieur ! Risque d'électrocution !
- Ne nettoyez pas l'appareil avec des liquides fortement inflammables ! Risque d'incendie !

Remarque

- Votre appareil ne nécessite aucun entretien.
- Protégez l'appareil de la poussière, la saleté et l'humidité.
- Ne lavez pas l'appareil au lave-vaisselle !
- N'utilisez aucun produit détergent dur, corrosif, piquant ou récurant ni aucune brosse dure !
- Le boîtier du lisseur et les plaques chauffantes [1] peuvent être nettoyés à l'aide d'un chiffon doux humidifié à l'eau chaude.

8. Données techniques

Poids	environ 345 g
Alimentation électrique	AC 100-240 V, 50-60 Hz
Consommation	35-39 W
Classe de sécurité	II
Conditions d'utilisation	adapté uniquement à un usage en intérieur
Plage de températures admissibles	-10 à +40 °C

Sous réserve de modifications techniques.

9. Élimination

Dans l'intérêt de la protection de l'environnement, l'appareil ne doit pas être jeté avec les ordures ménagères à la fin de sa durée de service.

L'élimination doit se faire par le biais des points de collecte compétents dans votre pays.

Veuillez éliminer l'appareil conformément à la directive européenne – WEEE (Waste Electrical and Electronic Equipment) relative aux appareils électriques et électroniques usagés.



Pour toute question, adressez-vous aux collectivités locales responsables de l'élimination et du recyclage de ces produits.

10. Garantie / Service

Nous proposons une garantie de 3 ans à partir de la date d'achat en cas de défaut matériel ou de fabrication du produit.

La garantie ne s'applique pas :

- en cas de dommage dû à une utilisation inappropriée ;
- aux parties usées par l'utilisation ;
- aux dommages causés par le client ;
- à partir du moment où une personne non autorisée ouvre l'appareil.

La garantie légale du client n'est pas remise en cause par la garantie commerciale. Afin de pouvoir faire valoir la garantie durant la période couverte, le client doit présenter une preuve d'achat. Le client peut faire valoir la garantie sur une période de 3 ans à compter de la date d'achat auprès de MGG Elektro GmbH, Düsseldorf, Allemagne.

En cas de réclamation, veuillez contacter notre service client :

Assistance par téléphone (gratuit) :

 Tel.: 0800 200 510

E-mail :

service-ch@mgg-elektro.de

Nous vous invitons à nous renvoyer le produit défectueux à l'adresse suivante :

NU Service GmbH

Lessingstraße 10 b

89231 Neu-Ulm

Germany

Indice

1. Uso previsto	30	Fornitura
2. Spiegazione dei simboli.....	31	• Piastra stiracapelli
3. Uso conforme.....	32	• Le presenti istruzioni per l'uso
4. Norme di sicurezza.....	32	Produttore
5. Descrizione dell'apparecchio	34	MGG Elektro GmbH
6. Uso	35	Steinstr. 27
7. Pulizia e cura dell'apparecchio.....	38	40210 Düsseldorf, Germania
8. Dati tecnici.....	39	IAN 364742_2101
9. Smaltimento	39	
10. Garanzia /Assistenza	40	

⚠ AVVERTENZA

- L'apparecchio è destinato solo a uso domestico/ privato e non commerciale.
- Questo apparecchio può essere utilizzato da ragazzi di età superiore a 8 anni e da persone con ridotte capacità fisiche, percettive o mentali o non in possesso della necessaria esperienza e conoscenza, esclusivamente sotto supervisione oppure se sono stati istruiti in merito alle misure di sicurezza e comprendono i rischi ad esse correlati.
- I bambini non devono giocare con l'apparecchio.
- La pulizia e la manutenzione a cura dell'utente non devono essere eseguite da bambini, a meno che non siano sorvegliati.

- Se il cavo di alimentazione dell'apparecchio viene danneggiato, richiedere la sostituzione al produttore, al Servizio clienti o a un tecnico ugualmente qualificato, per evitare qualsiasi rischio.
- Se l'apparecchio viene utilizzato in bagno, staccare la spina dopo l'uso in quanto la vicinanza all'acqua costituisce un pericolo anche quando l'apparecchio è spento.
- Non utilizzare mai l'apparecchio vicino a vasche, lavandini, docce o altri contenitori che contengono acqua o altri liquidi. Pericolo di scossa elettrica!
- Come ulteriore protezione si consiglia di installare un dispositivo di protezione contro le correnti di guasto RCD con una corrente applicata di misurazione non superiore a 30 mA nel circuito di corrente del bagno. Per maggiori informazioni, consultare un elettricista.



Leggere attentamente le presenti istruzioni per l'uso, conservarle per impieghi futuri, renderle accessibili ad altri utenti e attenersi alle indicazioni.

1. Uso previsto

Questo apparecchio consente di stirare i capelli in modo rapido e delicato e di acconciarli come desiderato.

Il giunto a cerniera a 360° sul cavo di alimentazione permette un utilizzo flessibile della piastra stiracapelli.

Le piastre riscaldanti rivestite in ceramica e cheratina¹ consentono alla piastra stiracapelli di scorrere facilmente sui capelli. I cristalli di tormalina emettono ioni naturali donando un'incredibile morbidezza e una straordinaria lucentezza ai capelli.

Attraverso il riscaldamento delle piastre, le particelle più piccole vengono rilasciate sulla chioma rendendo i capelli più elastici e lucenti.

La piastra stiracapelli è pronta per l'uso dopo una breve fase di riscaldamento di solo pochi minuti. Le piastre riscaldanti flessibili si adattano perfettamente alle ciocche di capelli ottimizzando così la stiratura.

I livelli di temperatura (circa 100-180 °C) consentono l'acconciatura professionale di diversi tipi di capelli. Il display a LED consente un utilizzo facile e comodo.

L'arresto automatico dopo 30 minuti protegge l'apparecchio dal surriscaldamento.

Il blocco tasti impedisce che la temperatura venga cambiata inavvertitamente.

Il sistema di blocco delle piastre consente inoltre di riporre l'apparecchio in uno spazio ridotto.

L'apparecchio è concepito solo per l'uso descritto nelle presenti istruzioni per l'uso.

Il produttore non è da ritenersi responsabile in caso di danni riconducibili a uso non conforme o sconsiderato.

¹ Cheratina: una proteina naturale dei capelli. Viene rilasciata sulla chioma durante l'utilizzo e può aiutare a rendere i capelli robusti e resistenti.

2. Spiegazione dei simboli

I seguenti simboli sono utilizzati nelle Istruzioni per l'uso e/o sull'apparecchio.

	Avvertenza	L'apparecchio non può essere usato nelle vicinanze di acqua né immerso (ad esempio nel lavandino, nella doccia o nella vasca). Pericolo di scossa elettrica!
	Avvertenza	Segnalazione di rischio di lesioni o pericoli per la salute
	Attenzione	Segnalazione di rischi di possibili danni all'apparecchio/agli accessori
	Nota	Indicazione di importanti informazioni
	Il presente prodotto soddisfa i requisiti delle direttive europee e nazionali vigenti.	
	Leggere le istruzioni	
	Classe di protezione II	
	Smaltimento secondo le norme previste dalla Direttiva CE sui rifiuti di apparecchiature elettriche ed elettroniche (WEEE).	
	Smaltire la confezione nel rispetto dell'ambiente	
	Pulsante ON/OFF	

3. Uso conforme

La piastra stiracapelli può essere utilizzata esclusivamente per stirare e acconciare i capelli ed è destinata unicamente all'uso personale!



Avvertenza

Utilizzare l'apparecchio esclusivamente:

- per uso esterno
- per lo scopo per il quale è stato concepito e descritto nelle presenti istruzioni per l'uso.

Qualsiasi uso non conforme comporta un pericolo!

4. Norme di sicurezza



Avvertenza

Per evitare danni alla salute, si sconsiglia l'utilizzo dell'apparecchio nei seguenti casi:

- Non immergere mai l'apparecchio in acqua o altri liquidi!
Pericolo di scossa elettrica!
- Qualora l'apparecchio dovesse cadere in acqua nonostante tutte le precauzioni, staccare immediatamente la spina dalla presa! Non mettere le mani nell'acqua! Pericolo di scossa elettrica!
- Prima di utilizzare nuovamente l'apparecchio, farlo controllare da un'officina autorizzata! Pericolo di morte per scossa elettrica!
- Se l'apparecchio è caduto o ha riportato altri danni, non deve più essere utilizzato. Pericolo di scossa elettrica e di lesioni!
- Quando l'apparecchio, il cavo/la presa di alimentazione o gli accessori sono visibilmente danneggiati. In caso di dubbio non utilizzare e consultare il proprio rivenditore o contattare il Servizio clienti indicato. Pericolo di scossa elettrica!

- Tenere lontani i bambini dal materiale d'imballaggio. Pericolo di soffocamento!
- Non utilizzare prolunghe in bagno in modo da poter raggiungere rapidamente la spina in caso di emergenza.

Avvertenza

Per prevenire danni alla salute, attenersi ai punti riportati di seguito:

- Accertarsi che non vi siano liquidi infiammabili nelle vicinanze dell'apparecchio. Pericolo d'incendio!
- Appoggiare l'apparecchio su una superficie ignifuga. Pericolo d'incendio!
- Non coprire l'apparecchio. Pericolo d'incendio!
- Non utilizzare l'apparecchio per capelli finti. Pericolo d'incendio!

Avvertenze

- Prima dell'utilizzo dell'apparecchio, rimuovere tutti i materiali di imballaggio. Rimuovere anche la pellicola protettiva sul display.
- Estrarre il cavo [7] dalla presa di corrente solo afferrandolo per la spina.
- Non utilizzare moduli aggiuntivi non raccomandati dal produttore o non proposti come accessori.
- Non aprire o riparare l'apparecchio per non compromettere il regolare funzionamento. In caso contrario la garanzia decade.
- In caso di guasto o danneggiamento far riparare l'apparecchio in un'officina qualificata.
- Non lasciare mai l'apparecchio incustodito durante l'utilizzo.
- Non utilizzare l'apparecchio all'aperto.
- Se l'apparecchio viene dato a terzi, consegnare anche le presenti istruzioni per l'uso.

5. Descrizione dell'apparecchio

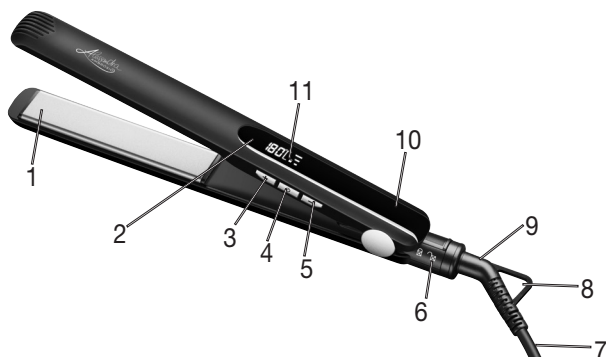

1. Piastre riscaldanti rivestite in ceramica Keratin con cristalli di tormalina
2. Display a LED
3. Pulsante per aumentare la temperatura (+)
4. Pulsante ON/OFF 
5. Pulsante per ridurre la temperatura (-)

6. Sistema di blocco
7. Cavo di alimentazione
8. Guaina antipiega con occhiello per appendere
9. Giunto a cerniera a 360°
10. Impugnatura
11. Blocco tasti 

6. Uso



Avvertenza

- Posizionarsi su una superficie asciutta e non conduttiva. Pericolo di scossa elettrica!
- Accertarsi di avere le mani asciutte! Pericolo di scossa elettrica!
- I capelli devono essere asciutti! Pericolo di scossa elettrica!
- L'apparecchio può diventare molto caldo a seconda dell'impostazione della temperatura e della durata di utilizzo. Quando l'apparecchio è caldo, afferrarlo per l'impugnatura [10]. Pericolo di ustione e d'incendio!
- Non toccare le piastre riscaldanti [1]. Pericolo di ustione!
- Non frapporre alcun oggetto fra le piastre riscaldanti [1].
- In caso di difetti o malfunzionamento, spegnere immediatamente l'apparecchio.



Attenzione





- Srotolare il cavo di alimentazione [7] se è aggrovigliato.
- Non tirare, torcere e piegare il cavo di alimentazione [7] e non trascinarlo o appoggiarlo su oggetti taglienti o su superfici calde.
- Non incastrare il cavo di alimentazione [7], ad es. in cassetti o porte. I cavi di alimentazione [7] danneggiati o aggrovigliati aumentano il rischio di scossa elettrica!



Nota

- Più alta è la temperatura, più rapidamente si ottiene il risultato desiderato.
- Se si utilizza l'apparecchio alla temperatura massima, non stirare la stessa ciocca più di una volta.

Stirare/acconciare i capelli

- > Asciugare completamente i capelli prima di utilizzare la piastra stiracapelli.
- > I capelli devono essere puliti e privi di prodotti per acconciatura. Fanno eccezione prodotti speciali che favoriscono la stiratura.
- > Pettinare i capelli con un pettine a denti larghi per districarli.
- > Sbloccare la piastra stiracapelli azionando il sistema di blocco [6] e portando l'interruttore in posizione .
- > Per accendere la piastra stiracapelli, tenere premuto il pulsante ON/OFF [4] per tre secondi.
- > La fase di riscaldamento viene segnalata sul display a LED [2] da tre barre che lampeggiano alternatamente. Quando le tre barre sono accese con luce fissa, significa che la temperatura visualizzata sul display a LED [2] è stata raggiunta e la piastra stiracapelli è pronta all'uso.
- > Per aumentare la temperatura, premere il pulsante [3]. Per ridurla, premere il pulsante [5].
- > Si consiglia di impostare la temperatura come segue:
 - > Fra 100 °C e 140 °C:
 - Capelli fini, fragili, tinti o decolorati
 - > Fra 140 °C e 160 °C:
 - Capelli normali
 - > Fra 160 °C e 180 °C:
 - Capelli forti e resistenti
- > Premendo il pulsante [5] per 3 secondi la temperatura viene fissata. Sul display a LED [2] viene visualizzato il blocco tasti  [11]. Per disattivare il blocco tasti  [11], premere per 3 secondi il pulsante [5]. Sul display a LED [2] scompare il blocco tasti .
- > Suddividere i capelli in singole ciocche della larghezza di circa 3-4 cm. Tenere le ciocche tese e infilarle nelle piastre riscaldanti [1] dall'attaccatura dei capelli.

- > Far scorrere la piastra stiracapelli lentamente e uniformemente dall'attaccatura alla punta dei capelli. Non lasciare la piastra stiracapelli per più di due secondi sullo stesso punto. In questo modo si ottengono i migliori risultati senza rovinare eccessivamente i capelli.
- > Per acconciare le punte dei capelli, ruotare la piastra stiracapelli verso l'esterno o l'interno prima di passarla sulle punte verso l'esterno.

Nota

La piastra stiracapelli è dotata di spegnimento automatico di sicurezza. Dopo circa 25 minuti tre barre iniziano a lampeggiare contemporaneamente sul display a LED [2] per ricordare che la piastra stiracapelli sta per spegnersi automaticamente. Se si desidera utilizzare la piastra stiracapelli per più di 30 minuti, spegnerla e riaccenderla. In questo modo lo spegnimento automatico sarà di nuovo attivato dopo 30 minuti.

Dopo l'utilizzo

Nota

La piastra stiracapelli può essere spenta solo se il blocco tasti  [11] è disattivato.

- > Per spegnere la piastra stiracapelli, tenere premuto il pulsante ON/OFF [4] per tre secondi. Sul display a LED [2] della piastra stiracapelli viene visualizzato „OFF“.
- > Appoggiare la piastra stiracapelli su una superficie ignifuga.
- > Estrarre la spina dalla presa di corrente dopo ogni utilizzo.
- > Lasciare raffreddare l'apparecchio.
- > Non avvolgere il cavo di alimentazione intorno all'apparecchio!
- > Conservare l'apparecchio in un luogo asciutto e non accessibile ai bambini.

- > Bloccare la piastra stiracapelli azionando il sistema di blocco [6] e portando l'interruttore in posizione .
- > L'apparecchio può essere appeso a un gancio mediante l'occhiello per appendere [8].

7. Pulizia e cura dell'apparecchio

Pulizia



Avvertenza

- Prima di procedere alla pulizia, estrarre sempre la spina dalla presa di corrente. Pericolo di scossa elettrica!
- Accertarsi che non penetri acqua all'interno dell'apparecchio! Pericolo di scossa elettrica!
- Non utilizzare liquidi infiammabili per la pulizia! Pericolo d'incendio!



Nota

- L'apparecchio non richiede manutenzione.
- Proteggere l'apparecchio da polvere, sporcizia e umidità.
- Non lavare l'apparecchio in lavastoviglie!
- Non utilizzare sistemi di pulizia taglienti, appuntiti, abrasivi e corrosivi o spazzole dure!
- Il corpo della piastra stiracapelli e le piastre riscaldanti [1] possono essere puliti con un panno morbido inumidito con acqua calda.

8. Dati tecnici

Peso	circa 345 g
Alimentazione	AC 100-240 V, 50-60 Hz
Potenza assorbita	35-39 W
Classe di protezione	II
Condizioni ambientali	Adatto solo per utilizzo all'interno
Intervallo di temperatura consentito	da -10 a +40 °C

Salvo modifiche tecniche.

9. Smaltimento

A tutela dell'ambiente, al termine del suo utilizzo l'apparecchio non deve essere smaltito nei rifiuti domestici.

Lo smaltimento va effettuato negli appositi centri di raccolta.

Smaltire l'apparecchio secondo la direttiva europea sui rifiuti di apparecchiature elettriche ed elettroniche (WEEE).

In caso di dubbi, rivolgersi agli enti comunali responsabili in materia di smaltimento.



10. Garanzia /Assistenza

Il prodotto è coperto da una garanzia di 3 anni per difetti di materiale e di produzione a decorrere dalla data di acquisto.

La garanzia non vale:

- In caso di danni riconducibili a uso non conforme.
- Per componenti usurati.
- In caso di difetto imputabile all'utente.
- Se l'apparecchio viene aperto da uno stabilimento non autorizzato.

Sono fatte salve le prestazioni in garanzia del cliente previste per legge. Per qualsiasi ricorso alla garanzia entro il periodo di validità della garanzia, il cliente deve presentare la prova d'acquisto. La garanzia può essere fatta valere entro 3 anni dalla data di acquisto nei confronti di MGG Elektro GmbH, Düsseldorf, Germania.

Per eventuali reclami, rivolgersi al nostro Servizio di assistenza:

Hotline del Servizio di assistenza E-mail:

(gratis):

☎ Tel.: 0800 200 510

service-ch@mgg-elektro.de

Nel caso venga richiesta la restituzione del prodotto difettoso, è necessario inviarlo all'indirizzo seguente:

NU Service GmbH
Lessingstraße 10 b
89231 Neu-Ulm
Germany