



ELECTRIC CLEANING BRUSH SRAT 4 A1

HU

ELEKTROMOS TISZTÍTÓKEFE

Használati utasítás

SK

ELEKTRICKÁ ČISTIACA KEFKA

Návod na obsluhu

SI

ELEKTRIČNA ČISTILNA KRTAČA

Navodila za uporabo

DE AT CH

ELEKTRISCHE REINIGUNGSBÜRSTE

Bedienungsanleitung

IAN 489984_2501

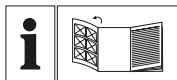

(HU)

Olvasás előtt kattintson az ábrát tartalmazó oldalra és végezetül ismerje meg a készülék mindegyik funkcióját.

(SI)

Pred branjem odprite stran s slikami in se nato seznanite z vsemi funkcijami naprave.

(SK)

Pred čítaním si odklopte stranu s obrázkami a potom sa oboznámte so všetkými funkciami prístroja.

(DE) (AT) (CH)

Klappen Sie vor dem Lesen die Seite mit den Abbildungen aus und machen Sie sich anschließend mit allen Funktionen des Gerätes vertraut.

HU	Használati utasítás	Oldal	1
SI	Navodila za uporabo	Stran	11
SK	Návod na obsluhu	Strana	21
DE/AT/CH	Bedienungsanleitung	Seite	31

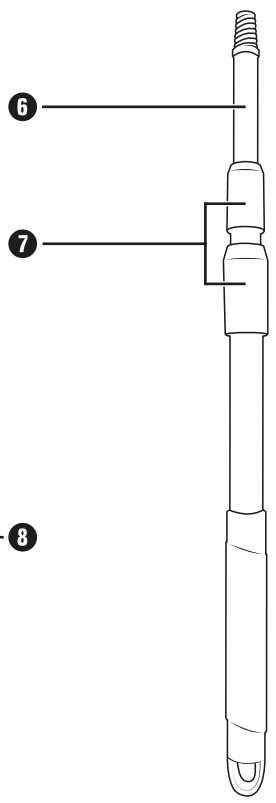
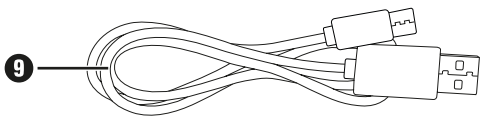
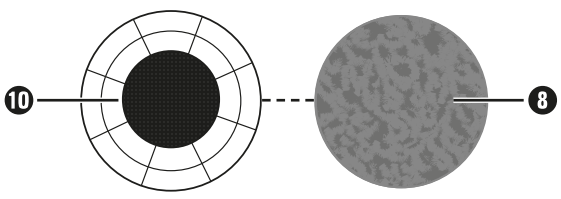
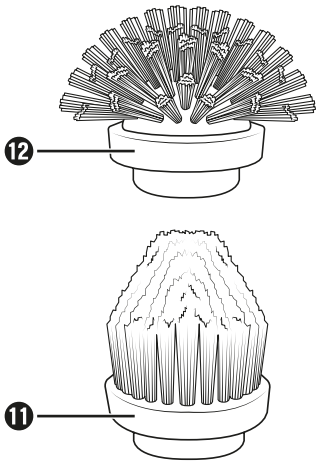
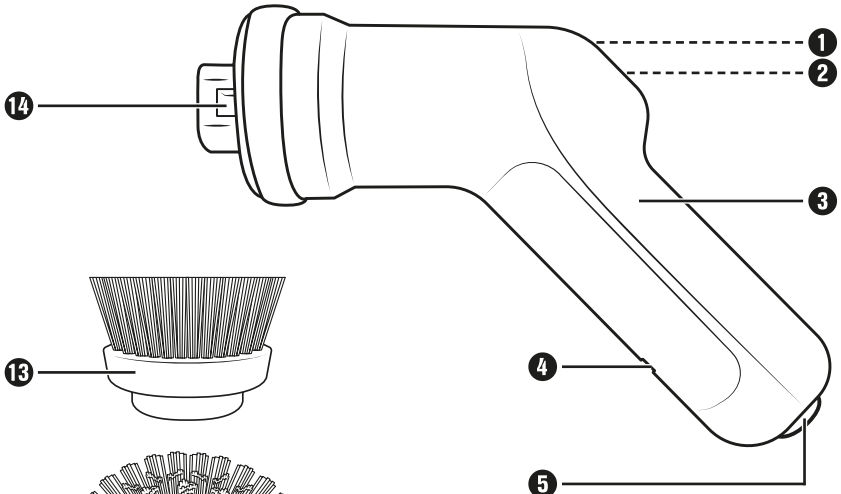

Tartalomjegyzék

Bevezető	2
Rendeltetésszerű használat	2
Felhasznált figyelmeztető jelzések és szimbólumok	2
Biztonsági utasítások	3
A csomag tartalma és hiánytalanságának ellenőrzése	4
A készülék leírása	4
Üzembe helyezés előtt	5
Belső akkumulátor töltése	5
Tartozékok használata	5
Használat és üzemeltetés	7
Tisztítás és ápolás	8
Tárolás	8
Műszaki adatok	8
Alkatrészek rendelése	8
Ártalmatlanítás	8
A készülék ártalmatlanítása	8
A csomagolás ártalmatlanítása	9
A Kompernass Handels GmbH garanciája	9
Szerviz	10
Gyártja	10

Bevezető

Gratulálunk új készüléke megvásárlásához. Vásárlásával kiváló minőségű termék mellett döntött.



A használati útmutató a termék része. Fontos tudnivalókat tartalmaz a biztonságra, használatra és ártalmatlanításra vonatkozóan. A termék használata előtt ismerkedjen meg valamennyi használati és biztonsági utasítással. Csak a leírtak szerint és a megadott célokra használja a készüléket. A termék harmadik személynek történő továbbadása esetén adja át a készülékhez tartozó valamennyi leírást is.





Rendeltetésszerű használat

A készülék kizárólag beltéri szennyeződések fellelítésére, magánhasználatra készült. Ne használja a készüléket személyek vagy állatok ápolására. Nem kereskedelmi vagy ipari területen történő használatra készült.

A nem rendeltetésszerű használatból, szakszerűtlen javítási munkákból, jogosulatlanul végzett módosításból vagy nem engedélyezett alkatrészek használatából eredő károk esetén semmilyen igény nem érvényesíthető. A kockázatot egyedül a felhasználó viseli.

Felhasznált figyelmeztető jelzések és szimbólumok

Ebben a használati útmutatóban, a csomagoláson és a készüléken, a következő figyelmeztető jelzéseket és szimbólumokat használjuk (ha alkalmazható):

	<p>VESZÉLY! Az ezzel a szimbólummal és a „VESZÉLY” figyelmeztető szóval ellátott figyelmeztető utasítás olyan közvetlen veszélyes helyzetre figyelmeztet, amely halált vagy súlyos sérülést okoz, ha nem előzik meg.</p>
	<p>FIGYELMEZTETÉS! Az ezzel a szimbólummal és a „FIGYELMEZTETÉS” figyelmeztető szóval ellátott figyelmeztető utasítás olyan lehetséges veszélyes helyzetre figyelmeztet, amely halált vagy súlyos sérülést okozhat, ha nem előzik meg.</p>
	<p>VIGYÁZAT! Az ezzel a szimbólummal és a „VIGYÁZAT” figyelmeztető szóval ellátott figyelmeztető utasítás olyan lehetséges veszélyes helyzetre figyelmeztet, amely csekély vagy enyhe sérülést okozhat, ha nem előzik meg.</p>
	<p>FIGYELEM! Az ezzel a szimbólummal és a „FIGYELEM” figyelmeztető szóval ellátott figyelmeztető utasítás olyan lehetséges helyzetre figyelmeztet, amely anyagi károkat okozhat, ha nem előzik meg.</p>
	<p>Tudnivaló: Tudnivaló jelöli a kiegészítő információkat, amelyek megkönnyítik a készülék használatát.</p>
	<p>Egyenáram/-feszültség</p>
	<p>Levehető tápegység</p>
	<p>Olvassa el az útmutatót.</p>

Biztonsági utasítások

⚠ FIGYELMEZTETÉS! SÉRÜLÉSVESZÉLY!

- Használat előtt ellenőrizze a készüléket, hogy nincs-e rajta látható sérülés. Ne működtessen hibás vagy leesett készüléket.
- Soha ne használja a készüléket, ha a kábel, a csatlakozódugó vagy a készülékház sérült.
- Ha a töltőkábel vagy a készülék csatlakozásai sérültek, akkor azokat a veszélyek megelőzése érdekében a gyártóval, a gyártó vevőszolgálatával vagy hasonló szakképzett személlyel cseréltesse ki.
- Csak a gyártó által ajánlott tartozékokat használjon.
- A készüléket 8 éves kor feletti gyermekek és csökkent fizikai, érzékszervi vagy szellemi képességű vagy tapasztalattal, illetve tudással nem rendelkező személyek csak felügyelet mellett használhatják, vagy ha felvilágosították őket a készülék biztonságos használatáról és megértették az ebből eredő veszélyeket. Gyermekek nem játszhatnak a készülékkel. A tisztítást és a felhasználó által végzendő karbantartást nem végezhetik felügyelet nélküli gyermekek.
- Ne merítse a készüléket vízbe vagy más folyadékba.
- Soha ne nyissa fel a készüléket. Csak az ügyfélszolgálattal vagy villamossági szakemberrel végeztesse javítási vagy cseremunkákat.
- Tartsa távol haját, laza ruháját és valamennyi testrészét a mozgó készülékrészekről a készülék működtetése közben.
- A készüléket csak a jelen használati útmutatóban leírtak szerint használja. Ne használja más célra. A készülék nem megfelelő használata esetén sérülésveszély áll fenn.
- A készülék tisztítása, illetve tartozékok cseréje előtt kapcsolja ki a készüléket.

❗ FIGYELEM! ANYAGI KÁR!

- Ügyeljen arra, hogy a töltőkábel ne feszüljön vagy ne legyen megtörve.
- Ne tegye ki a készüléket közvetlen napfénynek vagy magas hőmérsékletnek. Ellenkező esetben túlmelegedhet és helyrehozhatatlan kár keletkezhet benne.
- Töltés közben a készülék felmelegedhet. Töltés közben tegye a készüléket jól szellőző helyre és ne takarja le.
- Azonnal kapcsolja ki a készüléket és távolítsa el a kábelcsatlakozásokat a készülékről, ha szokatlan zajokat, égett szagot vagy füstöt észlel. Ismételt használatba vétel előtt ellenőriztesse a készüléket képzett szakemberrel.
- A termék egy lítium-ion akkumulátorral van felszerelve, ill. az a termékhez van mellékelve. Ne dobja az akkumulátort tűzbe és ne tegye ki magas hőmérsékletnek. Robbanásveszély áll fenn!
- A készülékben lévő akkumulátor nem cserélhető.

A csomag tartalma és hiánytalanságának ellenőrzése

- ◆ Vegye ki a csomagolásból a készülék valamennyi részét és a használati útmutatót.
- ◆ Távolítsa el az összes csomagolóanyagot, az esetleges fóliákat és címkéket.

A készüléket az alábbi komponensekkel szállítjuk (ábrákat lásd a kihajtható oldalon):

- kézi egység
- lapos kefefej
- kupola alakú kefefej
- kúp alakú kefefej
- tépőzárás párnatartó
- tisztítópárna
- hosszabbító nyél
- USB töltőkábel (USB-A -> USB-C)
- használati útmutató (ábra nélkül)

❗ Tudnivaló

- ▶ Ellenőrizze a csomag tartalmát, hogy hiánytalan-e és nincs-e rajta látható sérülés.
- ▶ Hiányos szállítás vagy a nem megfelelő csomagolásból eredő, illetve a szállítás során keletkezett károk esetén forduljon az ügyfélszolgálathoz (lásd a **Szerviz** fejezetet).

A készülék leírása

(a képeket lásd a kihajtható oldalon)

- 1 akkumulátor-töltésjelző
- 2 be-, kikapcsoló ①
- 3 kézi egység
- 4 USB-C csatlakozó
- 5 csavarnyílás
- 6 hosszabbító nyél
- 7 csavaros záróelemek
- 8 tisztítópárna
- 9 USB töltőkábel (USB-A -> USB-C)

- 10 tépőzárás párnatartó
- 11 kúp alakú kefefej
- 12 kupola alakú kefefej
- 13 lapos kefefej
- 14 tartozéktartó

Üzembe helyezés előtt

Belső akkumulátor töltése

! FIGYELEM!

- ▶ A nagy áramfelvétel miatt a készülék töltéséhez USB hálózati egységet (a csomag nem tartalmazza) kell használni. Ne töltse a készüléket számítógép vagy laptop USB csatlakozójára csatlakoztatva.
- ▶ A készülék töltéséhez csak olyan II. védelmi osztályú USB hálózati adaptert használjon, amely háztartási készülékekhez engedélyezett (kimeneti feszültség 5 V, max. 2 A).
- ▶ Kizárólag a mellékelt USB töltőkábelt 9 használja a készülék feltöltéséhez.
- ▶ A feltöltés befejezése után távolítsa el az USB töltőkábelt 9.

i Tudnivaló

- ▶ A készülék használata előtt tölts fel teljesen a beépített akkumulátort.
 - ▶ Teljesen feltöltött akkumulátor esetén legfeljebb 90 perc üzemidő lehetséges.
- 1) Csatlakoztassa az USB-töltőkábel 9 USB-A csatlakozódugóját egy USB hálózati egységhez (lásd az 1. ábrát). Csatlakoztassa az USB hálózati egységet egy csatlakozóaljzatba.
 - 2) Csatlakoztassa az USB töltőkábel 9 USB-C csatlakozódugóját a készülék USB-C csatlakozójához 4 (lásd az 1. ábrát). Az akkumulátor töltésjelző 1 pirosan világít és elkezdődik a töltés.

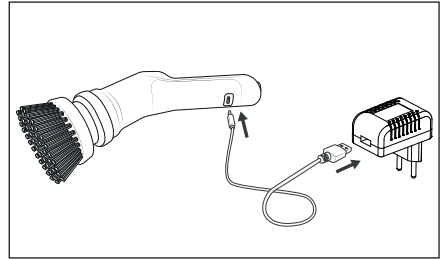

1. ábra

- 3) Az akkumulátor töltésjelző 1 zölden világít, amint a belső akkumulátor fel van töltve.
- 4) Távolítsa el az USB töltőkábelt 7 a készülék USB-C csatlakozójáról 9.

Tartozékok használata

⚠ VESZÉLY!

- ▶ Csak akkor cserélje ki a tartozékokat (kefefej 11/12/13 vagy a tisztítópárnával 8 ellátott párnatartót 10), ha a készülék ki van kapcsolva.

A csomagban három kefefej 11/12/13, valamint egy tisztítópárnával 8 ellátott párnatartó 10 található. Igény szerint válassza ki a megfelelő kefefejet 11/12/13, illetve a tisztítópárnát 8:

Lapos kefefej

Használja a lapos kefefejet 13 nagy, sima felületek, pl. padlók vagy falak tisztításához.

Kupola alakú kefefej

Használja a kupola alakú kefefejet 12 sarkok, fugák, mosdókagylók, zuhanytálcák és fürdőkádak tisztításához.

Kúp alakú kefefej

Használja a kúp alakú kefefejet 11 egyenetlen felületek, pl. mosdókagylók, szerelvények, valamint nehezen elérhető helyek, pl. rések, sarkok és fugák tisztításához.

Tisztítópárna

Használja a tisztítópárnát 8 letapadt, nehezen eltávolítható szennyeződésekkel teli edények, serpenyők vagy főzőfelületek tisztításához.

Tartozékok rögzítése/levétele

- ◆ Tolja a kívánt tartozékok (kefefejet **11/12/13** vagy a párnatartót **10** a tisztítópárnával **8**) a tartozéktartóra **14** úgy, hogy az érezhetően bekattanjon (lásd a 2. ábrát).

Közben ügyeljen arra, hogy a tartozék alján lévő két retesz a tartozéktartón **14** lévő vágatokba csússzon.

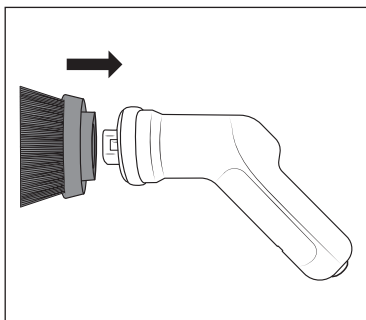

2. ábra

- ◆ A tartozék eltávolításához húzza le a tartozékokat enyhe erőfeszítéssel a tartozéktartóról **14** (lásd a 3. ábrát).

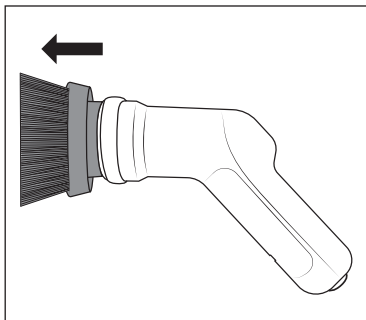

3. ábra

Tisztítópárna rögzítése/levétele

A tisztítópárnát **8** a párnatartón **10** kell rögzíteni. A párnatartó tépőzárral rendelkezik, hogy gyorsan és egyszerűen lehessen rögzíteni és eltávolítani a tisztítópárnát **8**.

- ◆ Nyomja erősen a tisztítópárnát **8** a párnatartóra **10**. Ügyeljen arra, hogy a tisztítópárna **8** stabilan rögzüljön és a párnatartó **10** közepén legyen (lásd a 4. ábrát).

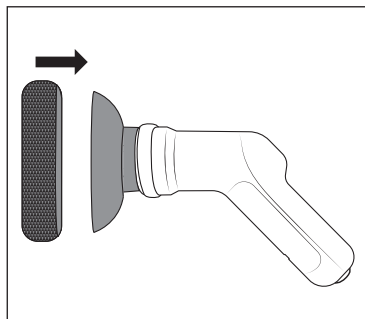

4. ábra

- ◆ A tisztítópárna **8** eltávolításához emelje fel a tisztítópárnát az egyik oldalán és húzza le a párnatartóról **10** (lásd az 5. ábrát).

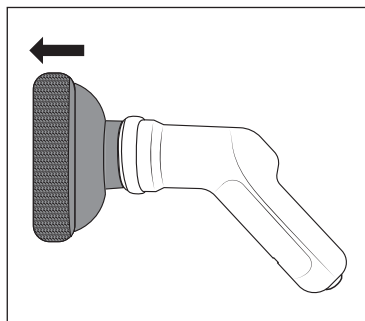

5. ábra

- ◆ Használat után tisztítsa meg a párnatartót **10**, mielőtt ismét felhelyezi a tisztítópárnát **8**.

Hosszabbító nyél rögzítése és kihúzása

- ◆ Helyezze a hosszabbító nyél **6** csavarmenetét a kézi egységen **3** lévő csavaranyílásba **5**. Csavarja szorosan a hosszabbító nyelet **6** a kézi egységre **3** az óramutató járásával megegyező irányba (lásd a 6. ábrát).

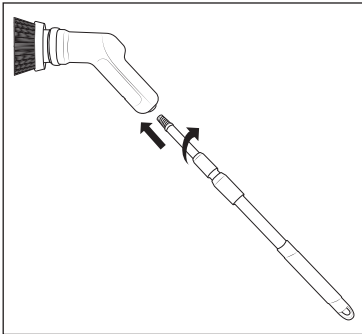

6. ábra

- ◆ A kicsavaráshoz forgassa a hosszabbító nyelet **6** az egyik, illetve egymás után mindkét csavaros záróelemen **7** az óramutató járásával megegyező irányba. Ezután húzza ki a teleszkópos nyelet **6** a kívánt hosszúságra (lásd a 7. ábrát). Ismét csavarja szorosan a hosszabbító nyelet **6** az óramutató járásával ellentétes irányba.

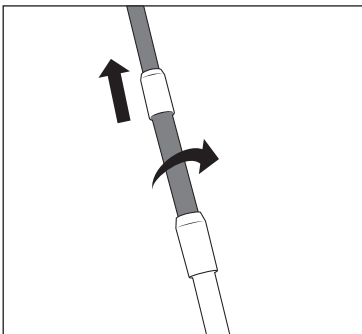

7. ábra

Használat és üzemeltetés

ⓘ FIGYELEM!

- ▶ Ne használjon súrolószereket. Ezek helyrehozhatatlan kárt tehetnek a tisztítandó felületben.
- ▶ A kefefejek **11/12/13** kemény sörtéi és a tisztítópárna **8** karcolásokat okozhatnak érzékeny felületeken, pl. üvegen, gépjármű fényezésén, rozsdamentes acélon, rézen, fán stb. vagy kárt tehetnek bennük. Használat előtt próbálja ki a kefefejeket **11/12/13** és a tisztítópárnát **8** a tisztítandó terület egy nem feltűnő részén.

ⓘ Tudnivaló

- ▶ Használja a készüléket vízzel és erősebb szennyeződések esetén enyhe hatású tisztítószerezrel. Tegye a tisztítószert közvetlenül a kefefejre **11/12/13**, illetve a tisztítópárnára **8** és/vagy a tisztítandó felületre, mielőtt bekapcsolja a készüléket.
- ▶ Tisztítsa meg a kézi egységet **3** és a használt tartozékokat a **Tisztítás és ápolás** fejezetben leírtak szerint.
- ▶ Ha a kefefej **11/12/13** elakad, a készülék automatikusan kikapcsol.
- ◆ Tartsa a készüléket közvetlenül a tisztítandó terület fölé.
- ◆ Kapcsolja be a készüléket az be-, kikapcsolóval **1** **2**.
- ◆ Vezesse végig a kefefejet **11/12/13**, illetve a tisztítópárnát **8** enyhe nyomással a tisztítandó felületen. Használat közben szükség szerint tegyen több vizet és/vagy tisztítószert a tisztítandó területre.
- ◆ Használat után kapcsolja ki a készüléket a be-, kikapcsoló **1** **2** újbóli megnyomásával.

Tisztítás és ápolás

⚠ FIGYELMEZTETÉS!

- ▶  A tisztítás során ne merítse vízbe a kézi egységet ❸.



❗ FIGYELEM!

- ▶ Ne tisztítsa a készüléket oldószerrel, alkohollal vagy súrolószerral. Ezek kárt tehetnek a készülék műanyag-felületében.
- ◆ A kézi egység ❸ nedves törölkendővel tisztítható meg. Makacs szennyeződések esetén tegyen enyhe hatású mosogatószerrel a törölkendőre.
- ◆ A tartozékok folyó víz alatt és enyhe hatású tisztítószerral tisztíthatók meg. A tisztítást követően alaposan öblítse le a tartozékokat tiszta vízzel.
- ◆ Az ismételt használat vagy tárolás előtt hagyja megszáradni a kézi egységet ❸ és a tartozékokat.

Tárolás

- ◆ Tárolja a készüléket a tartozékokkal együtt, tiszta és száraz helyen, közvetlen napfénytől védve.

Műszaki adatok

Bemeneti feszültség/áram	5 V  , 2 A max. (USB-C csatlakozón keresztül)
USB csatlakozó	USB-C
Beépített akkumulátor (lítium ion)	4 V  , 2200 mAh
Védelmi osztály	III /  (védelem alacsony feszültség révén)
Védettség	IPX5 (minden irányból érkező vízsugár elleni védelem)
Működési idő teljesen feltöltött akkumulátor esetén	kb. 90 perc

Alkatrészek rendelése

A termékhez bármikor kényelmesen rendelhet pótalkatrészeket a www.kompernass.com weboldalon.



Olvassa be ezt a QR-kódot az okostelefonjával vagy táblagéppel.
A QR-kóddal közvetlenül a www.kompernass.com

weboldalunkra kerül, ahol megtekintheti és megrendelheti a készülékhez rendelkezésre álló pótalkatrészeket.

❗ Tudnivaló

- ▶ Ha probléma merül fel az online rendeléssel, forduljon az ügyfélszolgálatunkhoz telefonon vagy e-mailben.
- ▶ A rendeléshez mindig adja meg a cikkszámot (IAN) **489984_2501**.
- ▶ Ne feledje, hogy nem minden országban lehetséges az alkatrészek interneten történő megrendelése.

Ártalmatlanítás

A készülék ártalmatlanítása



Az áthúzott kerek szeméttároló itt látható szimbóluma azt jelzi, hogy ez a készülék a 2012/19/EU irányelv hatálya alá tartozik. Ez az irányelv azt mondja ki, hogy a készüléket életciklusa végén nem szabad a szokásos háztartási hulladékkal ártalmatlanítani, hanem külön létrehozott gyűjtőhelyen, újrahasznosító központokban vagy hulladékkezelő üzemben kell leadni.

Ez az ártalmatlanítás az Ön számára díjtalan. Kímélje a környezetet és ártalmatlanítson szakszerűen.

Ha hulladékká vált készüléke személyes adatokat tartalmaz, akkor az Ön felelőssége ezeket törölni, mielőtt a készüléket visszaadja.

Amennyiben a hulladékká vált készülék tönkrétéle nélkül lehetséges, távolítsa el a használt elemeket vagy újratölthető elemeket/akkumulátorokat, mielőtt a hulladékká vált készüléket ártalmatlanításra adja.

céljából visszaadja, és gyűjtse azokat külön. Beépített akkumulátorok esetén az ártalmatlanításnál utalni kell arra, hogy a készülék akkumulátort tartalmaz.

A készülék beépített akkumulátorát ártalmatlanítás céljából nem lehet kivenni.



Az elhasználadott termék ártalmatlanításának lehetőségeiről tájékozódjon települése vagy városa önkormányzatánál.

A csomagolás ártalmatlanítása



A csomagolóanyagokat környezetbarát és hulladékártalmatlanítási szempontok szerint választottuk ki és ezért újrahasznosíthatók. Ártalmatlanítsa a feleslegesé vált csomagolóanyagokat a hatályos helyi előírásoknak megfelelően.

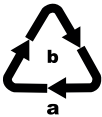

Ártalmatlanítsa a csomagolást környezetbarát módon. Vegye figyelembe a különböző csomagolóanyagokon lévő jelzéseket és adott esetben válassza külön azokat. A csomagolóanyagok rövidítésekkel (a) és számjegyekkel (b) vannak megjelölve, az alábbi jelentéssel: 1–7: műanyagok; 20–22: papír és karton, 80–98: kompozit anyagok.

A Komperness Handels GmbH garanciája

Tisztelt Vásárlónk!

A készülékre a vásárlás napjától számított 3 év garanciát vállalunk. A termék meghibásodása esetén. Önt jogszabályban foglalt jogok illetik meg az eladóval szemben. Az alábbi garanciánk nem korlátozza vagy szünteti meg a jogszabályban biztosított jogokat.

Garanciális feltételek

A garanciális időszak a vásárlás napján kezdődik. Gondosan őrizze meg a nyugtát. Ez a vásárlás igazolásához szükséges.

Ha a termékvásárlás napjától számított három éven belül anyag- vagy gyártási hibát észlel, akkor a terméket saját belátásunk szerint ingyen megjavítjuk, kicseréljük vagy visszafizetjük az árát.

A garancia feltétele a hibás készülék és a vásárlást igazoló bizonylat (pénztári blokk) három éves garanciaidőn belüli bemutatása, valamint a hiba lényegének és megjelenése idejének rövidleírása.

Ha garanciánk fedezetet nyújt a hibára, akkor javított vagy egy új terméket kap vissza. A termék javítása vagy cseréje esetén a garancia nem kezdődik előlőről.

Garanciális idő és a jogszabályban foglalt szavatossági igények

A garancia ideje nem hosszabbodik meg a jótállással. Ez a cserélt és javított alkatrészekre is vonatkozik. Az esetlegesen már a vásárláskor is fennálló sérüléseket és hiányosságokat a kicsomagolás után azonnal jelezni kell. A garanciai lejárat után esedékes javítások díjkötelesek.

A garancia köre

A készüléket szigorú minőségi előírások szerint gyártottuk és kiszállítás előtt lelkiismeretesen ellenőriztük.

A garancia anyag- vagy gyártási hibákra vonatkozik. A garancia nem terjed ki a termék normális elhasználódásának kitett és ezért kopó alkatrészeknek tekinthető alkatrészeire vagy a törékeny alkatrészek – mint például kapcsolók vagy üvegből készült alkatrészek – sérüléseire.

A garancia megszűnik akkor, ha a termék megsérül, nem megfelelően használják vagy nem tartják karban. A termék megfelelő használata érdekében a használati útmutatóban foglalt összes utasítást pontosan be kell tartani. Feltétlenül kerülni kell minden olyan felhasználási és kezelési módot, amit a használati útmutató nem javasol, vagy amelynek elkerülésére kifejezetten figyelmeztet.

A termék csak magánhasználatra és nem ipari használatra készült. A garancia érvényét veszti visszaélésszerű vagy szakszerűtlen kezelés, erőszak alkalmazása vagy olyan beavatkozások esetén, amelyeket általunk nem engedélyezett szervizben végeztek el.

A garancia érvényesítése

Ügyének gyors feldolgozása érdekében kövesse a következő utasításokat:

- Kérjük, hogy minden kapcsolatfelvétel-nél tartsa készenlétben a vásárlást igazoló pénztári blokkot és a cikkszámot (IAN) 489984_2501.
- A cikkszám a termék adattábláján, a termékre gravírozva, a használati útmutató címlapján (balra lent) vagy a termék hátoldalán vagy alján lévő címkén található.
- Működési hiba vagy más hiba észlelése esetén vegye fel a kapcsolatot az alábbi szerviz-részleggel **telefonon** vagy **e-mailben**.
- Küldje el díjmentesen a megadott szerviz címére a hibásnak talált terméket és a vásárlást igazoló bizonylatot (pénztári blokk), illetve röviden írja le azt is, hogy hol és mikor jelentkezett a hiba.



Más használati útmutatókhoz, termékbemutató videókhoz és a telepítési szoftverekhez hasonlóan ezt is letöltheti a www.lidl-service.com oldalról.

Ezzel a QR-kóddal közvetlenül a Lidl ügyfélszolgálati oldalra kerülnek (www.lidl-service.com) és a cikkszám megadásával (IAN) 489984_2501 megnyithatja a használati útmutatót.

Szerviz

(HU) Szerviz Magyarország

Tel.: 06800 21225

E-Mail: kompernass@lidl.hu

IAN 489984_2501

Gyártja

Ügyeljen arra, hogy az alábbi cím nem a szerviz címe. Először forduljon a megjelölt szervizhez.

KOMPERNASS HANDELS GMBH

BURGSTRASSE 21

44867 BOCHUM

NÉMETORSZÁG

www.kompernass.com

Kazalo

Uvod	12
Predvidena uporaba	12
Varnostna opozorila in simboli v teh navodilih	12
Varnostna navodila	13
Vsebina kompleta in pregled po prevozu	14
Opis naprave	14
Pred prvo uporabo	15
Polnjenje notranjega akumulatorja	15
Uporaba pribora	15
Uporaba in delovanje	17
Čiščenje in vzdrževanje	18
Shranjevanje	18
Tehnični podatki	18
Naročanje nadomestnih delov	18
Odstranjevanje	18
Odstranitev naprave med odpadke	18
Odstranitev embalaže	19
Proizvajalec	19
Poblaščen serviser	19
Garancijski list	19

Uvod

Zahvaljujemo se vam za nakup nove naprave. Odločili ste se za kakovosten izdelek.



Navodila za uporabo so sestavni del izdelka. Vsebujejo pomembna navodila za varnost, uporabo in odstranjevanje med odpadke. Preden začnete izdelek uporabljati, se seznanite z vsemi navodili za uporabo in varnost. Izdelek uporabljajte le tako, kot je opisano, in samo za navedena področja uporabe. Ob predaji izdelka tretji osebi zraven priložite vso dokumentacijo.









Predvidena uporaba

Naprava je predvidena izključno za odstranjevanje umazanije v zaprtih prostorih v zasebnih gospodinjstvih. Naprave ne uporabljajte za nego telesa ali živali. Naprava ni predvidena za uporabo na poslovnih ali industrijskih območjih.

Izključeno je uveljavljanje kakršnih koli zahtevkov na podlagi škode, nastale zaradi nepredvidene uporabe, nestrokovnih popravil, nedovoljenih izvedenih sprememb ali uporabe nedovoljenih nadomestnih delov. Tveganje nosi izključno uporabnik.

Varnostna opozorila in simboli v teh navodilih

V teh navodilih za uporabo, na embalaži in napravi se (lahko) uporabljajo naslednje vrste varnostnih opozoril in simbolov:

	<p>NEVARNOST! Varnostno opozorilo s tem simbolom in opozorilno besedo »NEVARNOST« označuje neposredno grozečo nevarno situacijo, ki ima za posledico smrt ali hudo telesno poškodbo, če se ne prepreči.</p>
	<p>OPOZORILO! Varnostno opozorilo s tem simbolom in opozorilno besedo »OPOZORILO« označuje možno nevarno situacijo, ki bi lahko imela za posledico smrt ali hudo telesno poškodbo, če se ne prepreči.</p>
	<p>PREVIDNO! Varnostno opozorilo s tem simbolom in opozorilno besedo »PREVIDNO« označuje možno nevarno situacijo, ki bi lahko imela za posledico lažjo ali zmerno telesno poškodbo, če se ne prepreči.</p>
	<p>POZOR! Varnostno opozorilo s tem simbolom in opozorilno besedo »POZOR« označuje možno situacijo, ki bi lahko imela za posledico materialno škodo, če se ne prepreči.</p>
	<p>Opomba: Opomba označuje dodatne informacije, ki vam olajšajo delo z napravo.</p>
	<p>Enosmerni tok/napetost</p>
	<p>Ločljiva napajalna enota</p>
	<p>Preberite navodila.</p>

Varnostna navodila

OPOZORILO! NEVARNOST TELESNIH

- Pred uporabo preverite, ali so na napravi vidne morebitne zunanje poškodbe. Naprave, ki je poškodovana ali je padla na tla, ne uporabljajte.
- Naprave ne uporabljajte, če so kabel, električni vtič ali ohišje poškodovani.
- V primeru poškodbe polnilnega kabla ali priključkov naprave zamenjavo naj izvede proizvajalec, njegova servisna služba ali podobno usposobljena oseba, da ne pride do nevarnosti.
- Uporabljajte samo dele pribora, ki jih priporoča proizvajalec.
- Otroci od 8. leta starosti naprej in osebe z zmanjšanimi fizičnimi, zaznavnimi ali duševnimi sposobnostmi ali s pomanjkljivimi izkušnjami ter znanjem smejo to napravo uporabljati le, če jih pri tem kdo nadzoruje ali jih je poučil o varni uporabi naprave in so razumeli nevarnosti, ki izhajajo iz uporabe naprave. Otroci se z napravo ne smejo igrati. Otroci brez nadzora ne smejo čistiti ali opravljati uporabniškega vzdrževanja naprave.
- Naprave ne potaplajte v vodo ali druge tekočine.
- Naprave nikoli ne odpirajte. Popravilo ali zamenjavo naj izvaja izključno servisna služba ali strokovnjak za elektriko.
- Med delovanjem naprave preprečite kakršen koli stik las, oblačil ali delov telesa s premikajočimi se deli naprave.
- To napravo uporabljajte le, kot je opisano v teh navodilih za uporabo. Ne uporabljajte je v druge namene. Pri napačni uporabi naprave obstaja nevarnost telesnih poškodb.
- Preden začnete napravo čistiti in preden zamenjate rezervne dele, jo izklopite.

⚠ **POZOR! MATERIALNA ŠKODA!**

- Pazite, da polnilnega kabla ne napnete ali prepognete.
- Naprave ne izpostavljajte neposredni sončni svetlobi ali visokim temperaturam. V nasprotnem primeru se lahko pregreje in nepopravljivo poškoduje.
- Med polnjenjem se lahko naprava segreje. Napravo med polnjenjem postavite na dobro prezračeno mesto in je ne pokrivajte.
- Če zaznate neobičajne zvoke, vonj po zažganem ali dim, napravo nemudoma izklopite in ločite vse kabelske povezave naprave. Pred ponovno uporabo naj napravo preveri usposobljen strokovnjak.
- Izdelek je opremljen z litij-ionskim akumulatorjem oz. je ta izdelku priložen. Akumulatorja ne vrzite v ogenj in ga ne izpostavljajte visokim temperaturam. Obstaja nevarnost eksplozije!
- Akumulatorja v tej napravi ni mogoče zamenjati.

Vsebina kompleta in pregled po prevozu

- ♦ Iz škatle vzemite vse dele naprave in navodila za uporabo.
- ♦ Odstranite ves embalažni material in morebitne folije ter nalepke.

Komplet obsega naslednje komponente (glejte slike na zloženi strani):

- Ročna naprava
- Ploska glava s krtačo
- Kupolasta glava s krtačo
- Konična glava s krtačo
- Držalo blazinic s prijemnimi kaveljčki
- Čistilna blazinica
- Podaljševalna palica
- polnilni kabel USB (USB A na USB C),
- navodila za uporabo (brez slike).

i Opomba

- Preverite, ali komplet vsebuje vse sestavne dele in ali ti nimajo vidnih poškodb.
- V primeru nepopolne dobave ali poškodb zaradi pomanjkljive embalaže ali prevoza se obrnite na telefonsko servisno službo (glejte poglavje **Pooblaščen serviser**).

Opis naprave

(slike so na zloženi strani)

- 1 Prikaz polnjenja akumulatorja
- 2 Stikalo za vklop/izklop ⓘ
- 3 Ročni aparat
- 4 Priključek USB C
- 5 Privojna odprtina
- 6 Podaljševalna palica
- 7 Navojni zapori
- 8 Čistilna blazinica
- 9 Polnilni kabel USB (USB-A na USB-C)
- 10 Držalo blazinic s prijemnimi kaveljčki

- 1) Konična glava s krtačo
- 12) Kupolasta glava s krtačo
- 13) Ploska glava s krtačo
- 14) Držalo za nastavke

Pred prvo uporabo

Polnjenje notranjega akumulatorja

! POZOR!

- ▶ Zaradi visokega vhodnega toka je treba za polnjenje naprave uporabiti napajalnik USB (ni priložen). Naprave ne polnite na priključku USB na osebnem računalniku ali prenosniku.
- ▶ Za polnjenje naprave uporabljajte samo napajalnik USB z zaščitnim razredom II, ki je odobren za uporabo z gospodinjstvi aparati (izhodna napetost 5 V, max. 2 A).
- ▶ Za polnjenje naprave uporabljajte izključno priloženi polnilni kabel USB 9.
- ▶ Po koncu polnjenja polnilni kabel USB 9 obvezno odstranite.

i Opomba

- ▶ Pred uporabo naprave vgrajeni akumulator napolnite do konca.
- ▶ Do konca napolnjen akumulator omogoča do 90-minutno delovanje.

- 1) Vtič USB A polnilnega kabla USB 9 povežite z napajalnikom USB (glejte sliko 1). Napajalnik USB vtaknite v električno vtičnico.
- 2) Vtič USB C polnilnega kabla USB 9 povežite s priključkom USB C 4 naprave (glejte sliko 1). Prikaz polnjenja akumulatorja 1 zasveti rdeče in postopek polnjenja se začne.

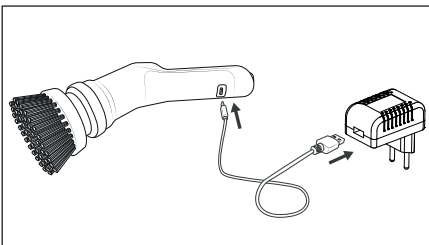

Slika 1

- 3) Prikaz polnjenja akumulatorja 1 sveti zeleno, kakor hitro je notranji akumulator napolnjen.
- 4) Odstranite polnilni kabel USB 9 s priključka USB C 4 naprave.

Uporaba pribora

⚠ NEVARNOST!

- ▶ Nastavke (glava s krtačo 11/12/13 ali držalo blazinic 10 s čistilno blazinico 8) menjavajte le, ko je naprava izklopljena.

Komplet obsega tri glave s krtačo 11/12/13 in eno držalo blazinic 10 s čistilno blazinico 8. Odvisno od potreb izberite pravilno glavo s krtačo 11/12/13 oz. čistilno blazinico 8:

Ploska glava s krtačo

Plosko glavo s krtačo 13 uporabljajte za čiščenje velikih, ravnih površin, npr. za tla in stene.

Kupolasta glava s krtačo

Kupolasto glavo s krtačo 12 uporabljajte za čiščenje kotov, fug, umivalnikov in prhe/kopalne kadi.

Konična glava s krtačo

Konično glavo s krtačo 11 uporabljajte za čiščenje neravnih površin, kot so npr. umivalniki ter armature, in težko dostopnih mest, kot so reže, koti ter fuge.

Čistilna blazinica

Čistilno blazinico 8 uporabljajte za čiščenje loncev, ponev ali kuhalnih plošč z močno sprijeto umazanijo, ki jo je težko odstraniti.

Pritrditev/odstranitev nastavkov

- ◆ Želeni nastavek (glavo s krtačo **11/12/13**) ali držalo blazinic **10** s čistilno blazinico **8**) potisnite na držalo za nastavke **14**, tako da se opazno zaskoči (glejte sliko 2). Pri tem pazite, da zaskočna nastavka na spodnji strani nastavka zdrsita v ustrezne vdolbine na držalu za nastavke **14**.

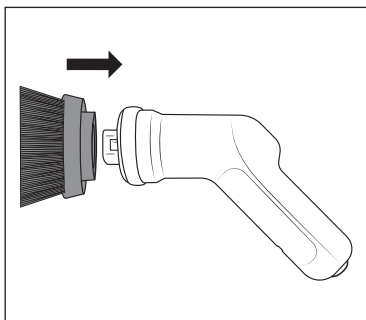

Slika 2

- ◆ Za odstranitev nastavka tega z malo sile povlecite z držala za nastavke **14** (glejte sliko 3).

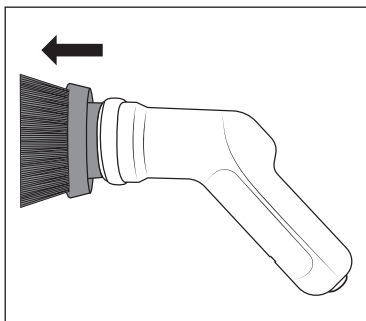

Slika 3

Pritrditev/odstranitev čistilne blazinice

Čistilna blazinica **8** se pritrdi na držalo blazinic **10**. Na držalu so sprijemni kaveljčki, tako da lahko čistilno blazinico **8** hitro in preprosto pritrdite ter jo znova odstranite.

- ◆ Čistilno blazinico **8** trdno pritisnite na držalo blazinic **10**. Pazite na to, da je čistilna blazinica **8** nameščena trdno in na sredini držala blazinic **10** (glejte sliko 4).

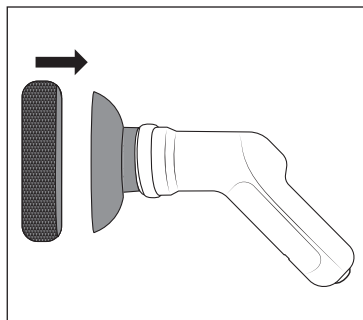

Slika 4

- ◆ Za odstranitev čistilne blazinice **8** to malce dvignite na eni strani in jo potem povlecite z držala blazinic **10** (glejte sliko 5).

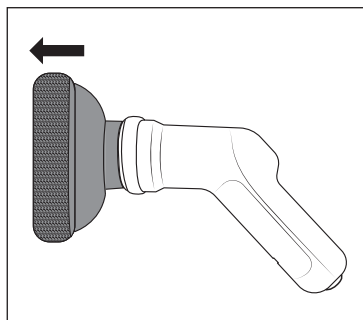

Slika 5

- ◆ Po uporabi držalo blazinic **10** očistite, preden nanj znova pritrdite čistilno blazinico **8**.

Pritrditev in izvlek podaljševalne palice

- ◆ Navojni del podaljševalne palice **6** vtaknite v privojno odprtino **5** v ročnem aparatu **3**. Podaljševalno palico **6** v smeri urnega kazalca privijte na ročni aparat **3** (glejte sliko 6).

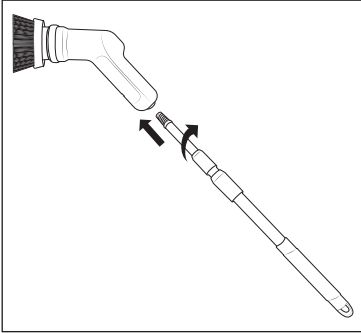

Slika 6

- ◆ Za sprostitev podaljševalno palico **6** na eni ali obeh navojnih zavorah **7** zavrtite v smeri urnega kazalca. Podaljševalno palico **6** izvlecite do zelene dolžine (glejte sliko 7). Podaljševalno palico **6** znova privijte v nasprotni smeri urnega kazalca.

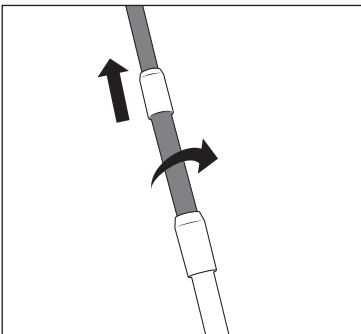

Slika 7

Uporaba in delovanje

⚠ POZORI!

- ◆ Ne uporabljajte grobih čistilnih sredstev. Ta lahko nepopravljivo poškodujejo površino za čiščenje.
- ▶ Trde ščetine pri glavah s krtačo **11/12/13** in čistilna blazinica **8** lahko razpraskajo ali poškodujejo občutljive površine, npr. steklo, lake na vozilih, nerjavno jeklo, baker, les itd. Pred uporabo glave s krtačo **11/12/13** in čistilno blazinico **8** najprej preizkusite na neopaznem mestu območja za čiščenje.

i Opomba

- ▶ Napravo uporabljajte z vodo in pri močni umazaniji z blagim pomivalnim sredstvom. Preden napravo vklopite, dajte sredstvo neposredno na glavo s krtačo **11/12/13** oz. čistilno blazinico **8** in/ali na območje za čiščenje.
- ▶ Po vsaki uporabi ročni aparat **3** in uporabljene nastavke očistite, kot je opisano v poglavju **Čiščenje in vzdrževanje**.
- ▶ Pri blokadi glave s krtačo **11/12/13** se naprava samodejno izklopi.
- ◆ Napravo držite tesno nad površino, ki jo želite očistiti.
- ◆ Napravo vklopite, tako da pritisnete stikalo za vklop/izklop **1 2**.
- ◆ Glavo s krtačo **11/12/13** oz. čistilno blazinico **8** z rahlim pritiskanjem premikajte po območju za čiščenje. Po potrebi dajte med uporabo na območje za čiščenje več vode in/ali čistilnega sredstva.
- ◆ Po uporabi napravo izklopite, tako da znova pritisnete stikalo za vklop/izklop **1 2**.

Čiščenje in vzdrževanje

⚠ OPOZORILO!

- ▶  Ročnega aparata **3** pri čiščenju ne potaplajte v vodo.



! POZOR!

- ▶ Naprave ne čistite s topili, alkoholom ali ostrimi čistilnimi sredstvi. Ta lahko poškodujejo površine naprave iz umetne snovi.
- ♦ Ročni aparat **3** očistite z vlažno krpo. Pri trdovratni umazaniji dodajte na krpo blago sredstvo za pomivanje.
- ♦ Nastavke očistite pod tekočo vodo in z blagim čistilnim sredstvom. Potem nastavke temeljito izperite s čisto vodo.
- ♦ Pred naslednjo uporabo ali shranjevanjem ročni aparat **3** in nastavke pustite, da se posušijo.

Shranjevanje

- ♦ Napravo skupaj s priborom hranite na čistem in suhem mestu brez neposredne sončne svetlobe.

Tehnični podatki

Vhodna napetost/ vhodni tok	5 V  , 2 A max. (na priključku USB C)
Priključek USB	USB C
Vgrajeni akumulator (litij-ionski)	4 V  , 2200 mAh
Razred zaščite	III/  (zaščita z malo napetostjo)
Vrsta zaščite	IPX5 (zaščita pred škropljenjem vode iz vseh smeri)
Čas delovanja pri polnem akumulatorju	pribl. 90 minut

Naročanje nadomestnih delov

Nadomestne dele za ta izdelek lahko vedno udobno naročite v spletu na www.kompernass.com.

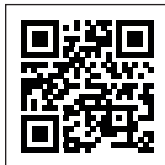

Preberite kodo QR s svojim pametnim telefonom ali tabličnim računalnikom.

S to kodo QR pridete neposredno na naše spletno mesto

www.kompernass.com, kjer si lahko ogledate in naročite razpoložljive nadomestne dele za to napravo.

i Opomba

- ▶ Če bi imeli težave z naročanjem na spletu, se lahko po telefonu ali e-pošti obrnete na naš servisni center.
- ▶ Pri naročilu vedno navedite številko artikla (IAN) **489984_2501**.
- ▶ Upoštevajte, da spletno naročilo nadomestnih delov ni mogoče v vseh državah dostave.

Odstranjevanje

Odstranitev naprave med odpadke



Ta simbol prečrtanega smetnjaka na kolesih pomeni, da za to napravo velja Direktiva 2012/19/EU. Ta direktiva predpisuje, da naprave po koncu

uporabe ni dovoljeno zavreči med običajne gospodinjske odpadke, ampak jo morate oddati na posebnih zbirališčih ali deponijah za odpadke ali pri podjetjih za odstranjevanje odpadkov.

To odstranjevanje med odpadke je za vas brezplačno. Varujte svoje okolje in odpadke ustrezno odstranijte.

Če vaša odpadna oprema vsebuje osebne podatke, ste sami odgovorni za to, da te podatke izbrišete, preden opremo vrnete.

Če je to mogoče brez uničenja odpadne opreme, pred odstranitvijo odpadne opreme odstranite stare baterije ali akumulatorje in jih oddajte na ustreznem zbirališču. Pri fiksno vgrajenih akumulatorjih

je treba pri odstranjevanju med odpadke navesti, da naprava vsebuje akumulator.

Vgrajenega akumulatorja za odstranitev med odpadke ni mogoče odstraniti iz naprave.



○ možnostih za odstranitev odslužene izdelka vprašajte pri svoji občinski ali mestni upravi.

Odstranitev embalaže



Embalažni materiali so izbrani glede na svojo ekološko primernost in tehnične vidike odstranjevanja, zato jih je mogoče reciklirati. Nepotrebne embalažne materiale zavrzite med odpadke v skladu z veljavnimi lokalnimi predpisi.



Embalažo odstranite med odpadke na okoljsko primeren način. Upoštevajte oznake na različnih embalažnih materialih in jih po potrebi ločite. Embalažni materiali so označeni s kriticami (a)

in števkami (b) z naslednjim pomenom:

1–7: umetne snovi, 20–22: papir in karton, 80–98: sestavljeni materiali.

Proizvajalec

KOMPERNASS HANDELS GMBH

BURGSTRASSE 21

44867 BOCHUM

NEMČIJA

www.kompernass.com

Pooblaščen serviser

SI Servis Slovenija

Tel.: 080 080 917

E-Mail: kompernass@idl.si

IAN 489984_2501

Garancijski list

1. S tem garancijskim listom KOMPERNASS HANDELS GMBH jamčimo, da bo izdelek v garancijskem roku ob normalni in pravilni uporabi brezhibno deloval in se zavezujemo, da bomo ob izpolnjenih spodaj navedenih pogojih odpravili morebitne pomanjkljivosti in okvare zaradi napak v materialu ali izdelavi oziroma po svoji presoji izdelek zamenjali ali vrnili kupnino.
2. Garancija je veljavna na ozemlju Republike Slovenije.
3. Garancijski rok za proizvod je 3 leta od datuma izročitve blaga. Datum izročitve blaga je razviden iz računa.
4. Če izdelek ne izpolnjuje specifikacij ali nima lastnosti, navedenih v garancijskem listu ali oglaševalskem sporočilu, lahko potrošnik najprej zahteva odpravo napak. O napaki mora potrošnik obvestiti proizvajalca ali pooblaščen servis (kontaktna številka in elektronski naslov navedena zgoraj) in zahtevati odpravo napak. Kupec je dolžan ob uveljavljanju zahtevka predložiti garancijski list in račun, kot potrdilo in dokazilo o nakupu ter dnevu izročitve blaga. Svetujemo vam, da pred tem natančno preberete navodila o sestavi in uporabi izdelka.
5. Rok za odpravo napake je 30 dni od dneva, ko je proizvajalec ali pooblaščen servis prejel zahtevo za odpravo napake. Če napake v tem roku niso odpravljene, mora proizvajalec potrošniku brezplačno zamenjati blago z enakim, novim in brezhibnim blagom. Rok se lahko zaradi narave in kompleksnosti blaga, narave in resnosti neskladnosti ter napora, ki je potreben za dokončanje popravila ali zamenjave podaljša za najkrajši čas, ki je potreben za dokončanje popravila, vendar največ za 15 dni. O številu dni podaljšane roka in razlogih za podaljšanje mora biti potrošnik obveščen pred potekom 30 dnevne roka za odpravo napak.

6. Če v roku 30 dni oz. v primeru podaljšanja v roku 45 dni blago ni popravljeno ali blago ni zamenjano z novim, lahko potrošnik od proizvajalca zahteva vračilo celotne kupnine ali zahteva sorazmerno znižanje kupnine. Sorazmerno znižanje kupnine je sorazmerno zmanjšanju vrednosti blaga, ki ga je potrošnik prejel, v primerjavi z vrednostjo, ki bi jo imelo blago, če bi bilo skladno.
7. Če se neskladnost pojavi v manj kot 30 dneh od dobave blaga, lahko potrošnik ob predložitvi blaga od proizvajalca takoj zahteva vračilo plačanega zneska.
8. Proizvajalec oziroma pooblaščen servis lahko potrošniku za čas popravila blaga, za katero je bila izdana obvezna garancija, zagotovi brezplačno uporabo podobnega blaga. Če proizvajalec potrošniku ne zagotovi nadomestnega blaga v začasno uporabo, ima potrošnik pravico uveljavljati škodo, ki jo je utrpel, ker blaga ni mogel uporabljati od trenutka, ko je zahteval popravilo ali zamenjavo, do njune izvršitve.
9. Stroške za material, nadomestne dele, delo, prenos in prevoz izdelkov, ki nastanejo pri odpravljanju okvar oziroma nadomestitvi blaga z novim, krije proizvajalec.
10. V primeru zamenjave blaga ali zamenjave bistvenega dela blaga z novim se potrošniku izda nov garancijski list.
11. V primeru, da proizvod popravljiva nepooblaščen servis ali nepooblaščen oseba, kupec ne more uveljavljati zahtevkov iz te garancije.
12. Vzroki za okvaro oziroma nedelovanje izdelka morajo biti lastnosti stvari same in ne vzroki, ki so zunaj proizvajalčeve oziroma prodajalčeve sfere. Kupec ne more uveljavljati zahtevkov iz te garancije, če se ni držal priloženih navodil za sestavo in uporabo izdelka ali če je izdelek kakorkoli spremenjen ali nepravilno vzdrževan.
13. Proizvajalec zagotavlja proti plačilu popravilo, vzdrževanje blaga, nadomestne dele in priklone aparate vsaj tri leta po poteku garancijskega roka.
14. Obrabni deli oz. potrošni material so izvzeti iz garancije.
15. Vsi potrebni podatki za uveljavljanje garancije in podatki, ki identificirajo blago za katerega velja garancija se nahajajo na dveh ločenih dokumentih (garancijski list, račun).
16. Ta garancija proizvajalca ne izključuje zakonske pravice potrošnika, da zoper prodajalca v primeru neskladnosti blaga brezplačno uveljavlja jamčevalne zahtevke. Ta garancija prav tako ne izključuje pravic potrošnika, ki izhajajo iz obveznega jamstva za skladnost blaga.

Prodajalec:

Lidl Slovenija d.o.o. k.d., Pod lipami 1,
SI-1218 Komenda

Obsah

Úvod	22
Používanie podľa určenia	22
Použitie výstražné upozornenia a symboly	22
Bezpečnostné pokyny	23
Rozsah dodávky a kontrola po preprave	24
Opis prístroja	24
Pred uvedením do prevádzky	25
Nabíjanie interného akumulátora	25
Používanie príslušenstva	25
Obsluha a prevádzka	27
Čistenie a starostlivosť	28
Uskladnenie	28
Technické údaje	28
Objednávanie náhradných dielov	28
Likvidácia	28
Likvidácia prístroja	28
Likvidácia obalu	29
Záruka spoločnosti Kompnass Handels GmbH	29
Servis	30
Dovozca	30

Úvod

Srdečne vám gratulujeme ku kúpe vášho nového prístroja. Touto kúpou ste sa rozhodli pre výrobok vysokej kvality.



Návod na obsluhu je súčasťou tohto výrobku. Obsahuje dôležité upozornenia

týkajúce sa bezpečnosti, používania a likvidácie. Pred použitím výrobku sa oboznámte so všetkými pokynmi na obsluhu a bezpečnostnými pokynmi. Výrobok používajte iba podľa opisu a v uvedených oblastiach použitia. Pri postúpení výrobku tretej osobe odovzdajte spolu s ním aj všetky dokumenty.









Používanie podľa určenia

Prístroj je určený na uvoľňovanie nečistôt v interiéri v súkromných domácnostiach. Prístroj nepoužívajte na ošetrovanie tela alebo zvierat. Prístroj nie je určený na používanie v komerčných alebo priemyselných oblastiach.

Nároky akéhokoľvek druhu za škody spôsobené nesprávnym používaním, neodbornými opravami, nepovolenými zmenami alebo používaním nepovolených náhradných dielov sú vylúčené. Riziko nesie výlučne používateľ.

Použitie výstražné upozornenia a symboly

V tomto návode na obsluhu, na obale a na prístroji sú použité nasledujúce výstražné upozornenia a symboly (ak je to relevantné):

	NEBEZPEČENSTVO! Výstražné upozornenie s týmto symbolom a signálnym slovom „NEBEZPEČENSTVO“ označuje bezprostrednú nebezpečnú situáciu, ktorá, ak sa jej nezabráni, má za následok smrť alebo ťažké poranenie.
	VÝSTRAHA! Výstražné upozornenie s týmto symbolom a signálnym slovom „VÝSTRAHA“ označuje možnú nebezpečnú situáciu, ktorá, ak sa jej nezabráni, by mohla mať za následok smrť alebo ťažké poranenie.
	OPATRNE! Výstražné upozornenie s týmto symbolom a signálnym slovom „OPATRNE“ označuje možnú nebezpečnú situáciu, ktorá, ak sa jej nezabráni, by mohla mať za následok malé alebo mierne poranenie.
	POZOR! Výstražné upozornenie s týmto symbolom a signálnym slovom „POZOR“ označuje možnú situáciu, ktorá, ak sa jej nezabráni, by mohla mať za následok vecnú škodu.
	Upozornenie: Upozornenie obsahuje dodatočné informácie, ktoré uľahčujú manipuláciu s prístrojom.
	Jednosmerný prúd/jednosmerné napätie
	Odoberateľná napájacia jednotka
	Prečítajte si návod.

Bezpečnostné pokyny

⚠ VÝSTRAHA! NEBEZPEČENSTVO PORANENIA!

- Pred použitím skontrolujte viditeľné poškodenia prístroja. Neuvádzajte do prevádzky poškodený prístroj ani prístroj, ktorý predtým spadol na zem.
- Nepoužívajte prístroj, ak je poškodený kábel, zástrčka alebo kryt.
- Pri poškodení nabíjacieho kábla alebo prípojok prístroja nechajte tieto vymeniť výrobcom, jeho zákazníckym servisom alebo podobne kvalifikovanou osobou, aby ste zabránili ohrozeniam.
- Používajte iba diely príslušenstva, ktoré odporúča výrobca.
- Tento prístroj môžu používať deti staršie ako 8 rokov a tiež osoby so zníženými fyzickými, sensorickými alebo mentálnymi schopnosťami, prípadne s nedostatočnými skúsenosťami alebo znalosťami, ak sú pod dohľadom alebo ak boli dostatočne poučené o bezpečnom používaní prístroja a pochopili z toho vyplývajúce riziká. Deti sa s prístrojom nesmú hrať. Deti nesmú vykonávať čistenie a používateľskú údržbu bez dohľadu.
- Nikdy neponárajte prístroj do vody ani do iných kvapalín.
- Prístroj nikdy neotvárajte. Opravy alebo výmeny dielov smú vykonávať výlučne servisné opravovne alebo odborný elektrikár.
- Nepribližujte sa vlasmi, voľným oblečením ani žiadnymi časťami tela k dosahu pohyblivých častí prístroja, keď je v prevádzke.
- Tento prístroj používajte iba tak, ako je opísané v tomto návode na obsluhu. Výrobok nepoužívajte na iné účely. Pri nesprávnom používaní prístroja hrozí nebezpečenstvo poranenia.
- Prístroj vypnite, skôr ako ho vyčistíte a skôr ako vymeníte diely príslušenstva.

⚠ **POZOR! VECNÉ ŠKODY!**

- Dávajte pozor na to, aby nabíjací kábel nebol napnutý ani zalomený.
- Prístroj nevystavujte priamemu slnečnému žiareniu ani vysokým teplotám. Inak môže dôjsť k jeho prehriatiu a neopraviteľnému poškodeniu.
- Počas nabíjania sa prístroj môže zahrievať. Počas nabíjania postavte prístroj na dobre vetrané miesto a neprikryvajte ho.
- Ak zacítite zápach ohňa alebo zistíte vznik dymu, prístroj okamžite vypnite a vťahnite všetky káblové spojenia zo zariadenia. Pred ďalším použitím nechajte prístroj skontrolovať kvalifikovaným odborníkom.
- Výrobok je vybavený lítiovo-iónovým akumulátorom, resp. je priložený k výrobku. Akumulátor nehádzte do ohňa a nevystavujte ho vysokým teplotám. Hrozí nebezpečenstvo výbuchu!
- Akumulátor v tomto prístroji nie je možné vymeniť.

Rozsah dodávky a kontrola po preprave

- ◆ Vyberte z obalu všetky diely prístroja a návod na obsluhu.
- ◆ Odstráňte všetky obalové materiály, ako aj prípadné fólie a nálepky.

Rozsah dodávky sa skladá z nasledujúcich komponentov (obrázky sú na roztváracej strane):

- Ručný diel
- Plochá kefka
- Kupolovitá kefka
- Kuželovitá kefka
- Držiak podložky s upínacím hákom
- Čistiaca podložka
- Predlžovacia tyč
- USB nabíjací kábel (USB-A na USB-C)
- Návod na obsluhu (bez obrázku)

ⓘ Upozornenie

- ▶ Skontrolujte kompletnosť dodávky a viditeľné poškodenia.
- ▶ V prípade nekompletnej dodávky alebo poškodení spôsobených nedostatočným balením alebo prepravou sa obráťte na zákaznícku linku servisu (pozri kapitolu **Servis**).

Opis prístroja (Obrázky pozri na roztváracej strane)

- 1 Indikátor nabitia akumulátora
- 2 Spínač ZAP/VYP ⓘ
- 3 Ručný diel
- 4 USB-C prípojka
- 5 Skrutkovací otvor
- 6 Predlžovacia tyč
- 7 Skrutkové uzávery
- 8 Čistiaca podložka
- 9 USB nabíjací kábel (USB-A na USB-C)
- 10 Držiak podložky s upínacím hákom

- 11 Kuželovitá kefka
- 12 Kupolovitá kefka
- 13 Plochá kefka
- 14 Držiak nadstavca

Pred uvedením do prevádzky

Nabíjanie interného akumulátora

! POZOR!

- ▶ Z dôvodu vysokého odberu prúdu sa na nabíjanie prístroja musí použiť USB sieťový adaptér (nie je súčasťou dodávky). Prístroj nenabíjajte cez USB prípojku počítača alebo notebooku.
- ▶ Na nabíjanie zariadenia používajte iba USB napájací adaptér s triedou ochrany II, ktorý je schválený pre použitie s domácimi spotrebičmi (výstupné napätie 5 V, max. 2 A).
- ▶ Na nabíjanie prístroja používajte výlučne dodaný USB nabíjací kábel 9.
- ▶ Po ukončení procesu nabíjania odpojte USB nabíjací kábel 9.

i Upozornenie

- ▶ Integrovaný akumulátor pred použitím prístroja úplne nabite.
- ▶ Pri plne nabitom akumulátore je možná prevádzková doba až do 90 minút.

- 1) USB-A konektor USB nabíjacieho kábla 9 spojte s USB sieťovým adaptérom (pozri obr. 1). Zastrčte USB sieťový adaptér do sieťovej zásuvky.
- 2) Spojte USB-C konektor USB nabíjacieho kábla 9 s USB-C prípojkou 4 prístroja (pozri obr. 1). Indikátor nabitia akumulátora 1 svieti červeno a začína proces nabíjania.

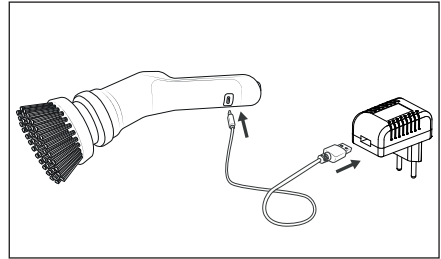

Obr. 1

- 3) Indikátor nabitia akumulátora 1 svieti zeleno, hneď ako je interný akumulátor nabitý.
- 4) Odstráňte USB nabíjací kábel 9 z USB-C prípojky 4 prístroja.

Používanie príslušenstva

⚠ NEBEZPEČENSTVO!

- ▶ Nadstavce (kefky 11/12/13 alebo držiak podložky 10 s čistiacou podložkou 8) vymieňajte iba vtedy, keď je prístroj vypnutý.

V rozsahu dodávky sú obsiahnuté tri kefky 11/12/13, ako aj jeden držiak podložky 10 s čistiacou podložkou 8. Zvoľte vhodnú kefkou 11/12/13, resp. čistiacu podložku 8 podľa požiadavky:

Plochá kefka

Plochú kefkou 13 používajte na čistenie veľkých rovných plôch, ako sú podlahy a steny.

Kupolovitá kefka

Na čistenie rohov, škár, umývadiel a sprchovacích vaničiek/vaní použite kupulovitú kefkou 12.

Kuželovitá kefka

Kuželovitú kefkou 11 používajte na čistenie nerovných plôch, ako sú umývadlá, armatúry, prípadne ťažko prístupných miest, ako sú štrbiny, rohy a škáry.

Čistiaca podložka

Čistiacu podložku 8 používajte na čistenie hrncov, panvíc alebo varných miest so silne prichytenými, ťažko odstrániteľnými nečistotami.

Upevnenie/odstránenie nadstavcov

- ♦ Zasuňte želaný nadstavec (kefku **11**/**12**/**13**) alebo držiak podložky **10** s čistiacou podložkou **8**) na držiak nadstavca **14**, až kým počuťne nezaskočí (pozri obr. 2).

Dávajte pritom pozor na to, aby obidve aretácie na spodnej strane nadstavca vklzli do vhodných výrezov na držiaku nadstavca **14**.

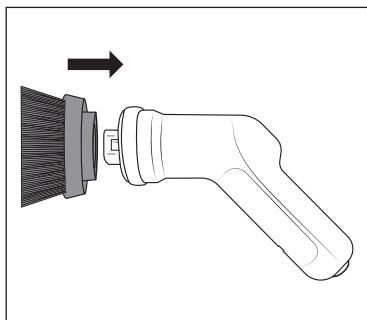

Obr. 2

- ♦ Aby bolo možné odstrániť nadstavec, stiahnite tento s trochu silou z držiaku nadstavca **14** (pozri obr. 3).

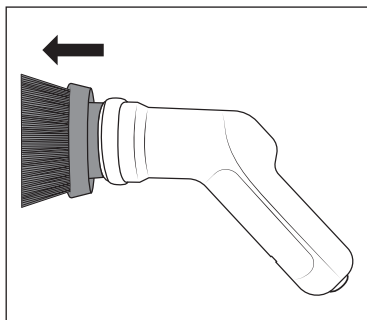

Obr. 3

Upevnenie/odstránenie čistiacej podložky

Čistiaca podložka **8** sa upevní na držiaku podložky **10**. Tento disponuje upínacím hákom, takže sa čistiaca podložka **8** môže rýchlo a jednoducho upevniť a znova odstrániť.

- ♦ Pevne pritlačte čistiacu podložku **8** na držiak podložky **10**. Dávajte pozor na to, aby čistiaca podložka **8** sedela pevne a v strede na držiaku podložky **10** (pozri obr. 4).

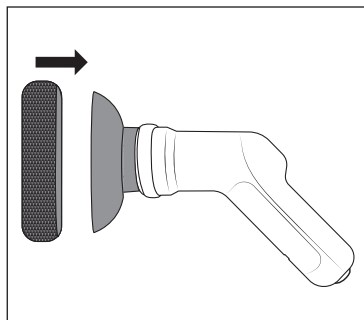

Obr. 4

- ♦ Pre odobratie čistiacu podložku **8** na jednej strane trochu nadvihnite a potom ju stiahnite z držiaku podložky **10** (pozri obr. 5).

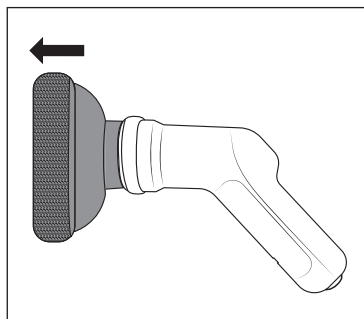

Obr. 5

- ♦ Držiak podložky **10** po použití vyčistite, skôr ako opäť upevníte čistiacu podložku **8**.

Upevnenie a vytiahnutie predĺžovacej tyče

- ♦ Skrutkovací závit predĺžovacej tyče **6** zasuňte do skrutkovacieho otvoru **5** na ručnom diele **3**. Pevne zaskrutkujte predĺžovaciu tyč **6** v smere hodinových ručičiek na ručný diel **3** (pozri obr. 6).

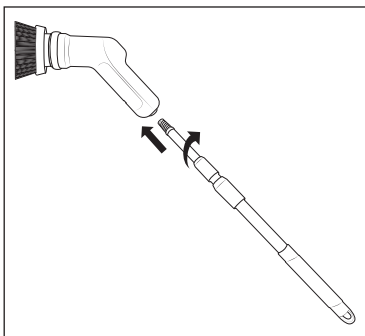

Obr. 6

- ♦ Otočte predĺžovaciu tyč **6** na jednom alebo postupne na oboch skrutkových uzáveroch **7** v smere hodinových ručičiek, aby ste ju uvoľnili. Predĺžovaciu tyč **6** vytiahnite na požadovanú dĺžku (pozri obr. 7). Predĺžovaciu tyč **6** opäť pevne utiahnite proti smeru hodinových ručičiek.

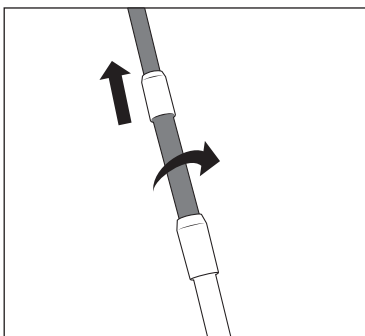

Obr. 7

Obsluha a prevádzka

⚠ POZOR!

- ▶ Nepoužívajte žiadne abrazívne prostriedky. Mohli by neopraviteľne poškodiť čistený povrch.
- ▶ Tvrdé štetiny kefký **11/12/13** a čistiaca podložka **8** môžu poškrabať alebo poškodiť citlivé povrchy, napr. sklo, automobilové laky, ušľachtilú oceľ, meď, drevo atď. Kefky **11/12/13** a čistiacu podložku **8** pred použitím najskôr otestujte na nenápadnom mieste čistenia.

i Upozornenie

- ▶ Prístroj používajte s vodou a v prípade silných znečistení s jemným čistiacim prostriedkom. Dajte ho priamo na kefkú **11/12/13**, resp. na čistiacu podložku **8** a/alebo čistenú plochu, skôr ako zapnete prístroj.
- ▶ Po každom použití vyčistite ručný diel **3** a použité nadstavce, ako je opísané v kapitole **Čistenie a starostlivosť**.
- ▶ Pri zablokovaní kefký **11/12/13** sa prístroj automaticky vypne.
- ♦ Prístroj podržte tesne nad čistenou oblasťou.
- ♦ Prístroj zapnite tak, že stlačíte spínač ZAP/VYP **1 2**.
- ♦ Kefku **11/12/13**, resp. čistiacu podložku **8** ved'te s ľahkým tlakom cez čistenú oblasť. V prípade potreby dajte počas používania na čistenú oblasť viac vody a/alebo čistiaceho prostriedku.
- ♦ Po použití prístroj vypnete tak, že stlačíte znova spínač ZAP/VYP **1 2**.

Čistenie a starostlivosť

⚠ VÝSTRAHA!

- ▶  Pri čistení neponárajte ručný diel ❸ do vody.



⚠ POZOR!

- ▶ Prístroj nečistíte pomocou rozpúšťadiel, alkoholu alebo abrazívnych čistiacich prostriedkov. Môžu poškodiť plastové povrchy prístroja.
- ◆ Ručný diel ❸ vyčistíte vlhkou utierkou. Pri odolných nečistotách dajte na vlhkú utierku trochu jemného prostriedku na umývanie riadu.
- ◆ Nadstavce umyte pod tečúcou vodou a s jemným čistiacim prostriedkom. Následne dôkladne opláchnite nastavce čistou vodou.
- ◆ Ručný diel ❸ a nastavce nechajte vysušiť, skôr ako ich znova použijete alebo uložíte.

Uskladnenie

- ◆ Prístroj spolu s príslušenstvom uskladnite na čistom a suchom mieste, bez priameho slnečného žiarenia.

Technické údaje

Vstupné napätie/ vstupný prúd	5 V  , 2 A max. (cez USB-C prípojku)
USB prípojka	USB-C
Integrovaný akumulátor (lítiovo-iónový)	4 V  , 2200 mAh
Trieda ochrany	III /  (ochrana nízkym napätím)
Krytie	IPX5 (ochrana proti striekajúcej vode zo všetkých smerov)
Prevádzková doba pri plnom nabití akumulátora	cca 90 minút

Objednávanie náhradných dielov

Náhradné diely pre tento výrobok si môžete trvalo pohodlne doobjednať na internete na stránke www.kompernass.com.

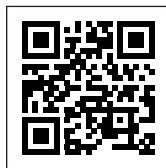

Naskenujte si tento QR kód pomocou smartfónu alebo tabletu.

Pomocou QR kódu sa dostanete priamo na našu webovú stránku

www.kompernass.com a môžete si prezrieť a objednať náhradné diely dostupné pre tento prístroj.

ⓘ Upozornenie

- ▶ Ak by ste mali mať problémy s online objednávkou, môžete sa obrátiť telefonicky alebo e-mailom na naše servisné centrum.
- ▶ Pri objednávke vždy uveďte číslo výrobku (IAN) **489984_2501**.
- ▶ Zohľadnite, prosím, že online objednávanie náhradných dielov nie je možné pre všetky krajiny.

Likvidácia

Likvidácia prístroja



Symbol preškrtnutej odpadovej nádoby na kolieskach upozorňuje, že tento prístroj podlieha smernici č.

2012/19/EU. Táto smernica stanovuje, že tento prístroj po uplynutí doby používania nesmiete zlikvidovať s normálnym domovým odpadom, ale musíte ho odovzdať v špeciálne zriadených zberných miestach, zberných dvoroch alebo v prevádzkach na likvidáciu odpadov.

Táto likvidácia je pre vás bezplatná. Chráňte životné prostredie a likvidujte odborne.

Pokiaľ váš starý prístroj obsahuje osobné údaje, máte zodpovednosť vymazať ich skôr, ako ho odovzdáte.

Pokiaľ to nie je možné bez zničenia starého prístroja, skôr ako starý prístroj odovzdáte na likvidáciu, vyberte staré batérie alebo akumulátory a odovzdajte ich na samostatný zber. V prípade pevne zabudovaných akumulátorov sa musí pri likvidácii upozorniť na to, že prístroj obsahuje akumulátor.

Integrovaný akumulátor tohto prístroja sa za účelom likvidácie nedá vybrať.



Informácie o možnostiach likvidácie výrobku, ktorý doslúžil, získate od svojej obecnej alebo mestskej samosprávy.

Likvidácia obalu



Pri výbere obalových materiálov sa prihliadalo na ekologické hľadisko a odborné možnosti likvidácie, a preto ich možno recyklovať. Nepotrebné

obalové materiály zlikvidujte podľa miestne platných predpisov.

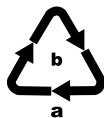

Obal zlikvidujte ekologicky. Dbajte na označenie na rôznych obalových materiáloch a triedte ich prípadne osobitne. Obalové materiály sú označené skratkami (a) a číslami (b) s

nasledujúcim významom: 1-7: plasty, 20-22: papier a lepenka, 80-98: kompozitné materiály.

Záruka spoločnosti Kompennass Handels GmbH

Vážená zákazníčka, vážený zákazník,

na tento prístroj máte záruku 3 roky od dátumu zakúpenia. V prípade nedostatkov tohto výrobku máte práva vyplývajúce zo zákona voči predajcovi tohto výrobku. Tieto Vaše práva vyplývajúce zo zákona nie sú obmedzené našou zárukou, uvedenu nižšie.

Záručné podmienky

Záručná doba začína plynúť dátumom zakúpenia. Prosím, uschovajte si pokladničný blok. Tento bude potrebný ako dôkaz o zakúpení.

Ak v priebehu troch rokov od dátumu zakúpenia tohto výrobku dôjde k chybe materiálu alebo výrobné chybe, výrobok vám – podľa nášho uváženia – bezplatne opravíme, vymeníme alebo uhradíme kúpnu cenu. Podmienkou tohto záručného plnenia je, že počas trojročnej lehoty sa poškodený prístroj a doklad o zakúpení (pokladničný blok) predloží so stručným opisom, v čom spočíva nedostatok prístroja a kedy sa vyskytol.

Ak je chyba pokrytá našou zárukou, zašleme Vám späť opravený alebo nový výrobok. Opravou alebo výmenou výrobku nezačína plynúť žiadna nová záručná doba.

Záručná doba a zákonné nároky na odstránenie chýb

Záručná doba sa záručným plnením nepredĺži. To platí aj pre vymenené a opravené diely. Poškodenia a chyby zistené prípadne už pri kúpe, sa musia hlásiť okamžite po vybalení. Po uplynutí záručnej doby podliehajú prípadné opravy poplatku.

Rozsah záruky

Prístroj bol starostlivo vyrobený v súlade s prísnyimi smernicami kvality a pred dodaním bol svedomito preskúšaný.

Záručné plnenie sa vzťahuje na chyby materiálu alebo výrobné chyby. Táto záruka sa nevzťahuje na časti výrobku, ktoré sú vystavené bežnému opotrebovaniu a preto ich možno pokladať za rýchlo opotrebitelné diely, ani na poškodenia krehkých dielov, ako sú napríklad spínače alebo diely vyrobené zo skla.

Táto záruka zaniká v prípade poškodenia výrobku neodborným používaním alebo neodbornou údržbou. Na správne používanie výrobku sa musia presne dodržiavať všetky pokyny, uvedené v návode na obsluhu. Bezpodmienečne sa musí zabrániť použitiu alebo úkonom, ktoré sa v návode na obsluhu neodporúčajú alebo pred ktorými sa varuje.

Výrobok je určený len na súkromné použitie a nie na priemyselné používanie. Záruka zaniká pri nesprávnom a neodbornom zaobchádzaní, pri použití násilia a pri zásahoch, ktoré neboli vykonané našim autorizovaným servisom.

Vybavenie v prípade záruky

Na zaručenie rýchleho vybavenia Vašej žiadosti postupujte podľa nasledujúcich pokynov:

- Na všetky otázky majte pripravený pokladničný doklad a číslo výrobku (IAN) 489984_2501 ako doklad o nákupe.
- Číslo výrobku nájdete na typovom štítku na výrobku, na gravúre na výrobku, na titulnej stránke návodu na obsluhu (dole vľavo) alebo ako nálepku na zadnej alebo spodnej strane výrobku.
- Ak dôjde k funkčným poruchám alebo iným nedostatkom, kontaktujte najprv nižšie uvedené servisné oddelenie **telefonicky** alebo **e-mailom**.
- Výrobok, zaevidovaný ako poruchový, môžete potom spolu s dokladom o nákupe (pokladničný blok) a uvedením popisu chyby a dátumu, kedy k nej došlo, bezplatne odoslať na adresu servisného strediska, ktorá Vám bude oznámená.



Na webovej stránke www.lidl-service.com si môžete stiahnuť tieto a mnoho ďalších príručiek, videá o výrobkoch a nštalačný softvér.

Pomocou tohto QR-kódu sa dostanete priamo na stránku servisu Lidl (www.lidl-service.com) a pomocou zadania čísla výrobku (IAN) 489984_2501 otvoríte váš návod na obsluhu.

Servis

(SK) Servis Slovensko

Tel. 0850 232001

E-Mail: kompernass@lidl.sk

IAN 489984_2501

Dovozca

Majte na pamäti, že nižšie uvedená adresa nie je adresou servisného strediska. Najprv kontaktujte uvedené servisné stredisko.

KOMPERNASS HANDELS GMBH

BURGSTRASSE 21

44867 BOCHUM

NEMECKO

www.kompernass.com

Inhaltsverzeichnis

Einleitung	32
Bestimmungsgemäße Verwendung	32
Verwendete Warnhinweise und Symbole	32
Sicherheitshinweise	33
Lieferumfang und Transportinspektion	34
Gerätebeschreibung	34
Vor der Inbetriebnahme	35
Internen Akku laden	35
Zubehör verwenden	35
Bedienung und Betrieb	37
Reinigung und Pflege	38
Aufbewahrung	38
Technische Daten	38
Ersatzteile bestellen	38
Entsorgung	38
Gerät entsorgen	38
Verpackung entsorgen	39
Garantie der Kompernaß Handels GmbH	39
Service	40
Importeur	40

Einleitung

Herzlichen Glückwunsch zum Kauf Ihres neuen Gerätes. Sie haben sich damit für ein hochwertiges Produkt entschieden.



Die Bedienungsanleitung ist Bestandteil dieses Produkts. Sie enthält wichtige

Hinweise für Sicherheit, Gebrauch und Entsorgung. Machen Sie sich vor der Benutzung des Produkts mit allen Bedien- und Sicherheitshinweisen vertraut. Benutzen Sie das Produkt nur wie beschrieben und für die angegebenen Einsatzbereiche. Händigen Sie alle Unterlagen bei Weitergabe des Produkts an Dritte mit aus.

Bestimmungsgemäße Verwendung

Das Gerät ist ausschließlich zum Lösen von Verschmutzungen im Innenbereich in privaten Haushalten bestimmt. Verwenden Sie das Gerät nicht zur Körper- oder Tierpflege. Es ist nicht zur Verwendung in gewerblichen oder industriellen Bereichen vorgesehen.

Ansprüche jeglicher Art wegen Schäden aus nicht bestimmungsgemäßer Verwendung, unsachgemäßen Reparaturen, unerlaubt vorgenommenen Veränderungen oder Verwendung nicht zugelassener Ersatzteile sind ausgeschlossen. Das Risiko trägt allein der Benutzer.

Verwendete Warnhinweise und Symbole

In der vorliegenden Bedienungsanleitung, auf der Verpackung und dem Gerät werden folgende Warnhinweise und Symbole verwendet (falls zutreffend):

	<p>GEFAHR! Ein Warnhinweis mit diesem Symbol und dem Signalwort „GEFAHR“ kennzeichnet eine unmittelbar bevorstehende Gefährdungssituation, die, wenn sie nicht vermieden wird, den Tod oder eine schwere Verletzung zur Folge hat.</p>
	<p>WARNUNG! Ein Warnhinweis mit diesem Symbol und dem Signalwort „WARNUNG“ kennzeichnet eine mögliche Gefährdungssituation, die, wenn sie nicht vermieden wird, den Tod oder eine schwere Verletzung zur Folge haben könnte.</p>
	<p>VORSICHT! Ein Warnhinweis mit diesem Symbol und dem Signalwort „VORSICHT“ kennzeichnet eine mögliche Gefährdungssituation, die, wenn sie nicht vermieden wird, eine geringfügige oder mäßige Verletzung zur Folge haben könnte.</p>
	<p>ACHTUNG! Ein Warnhinweis mit diesem Symbol und dem Signalwort „ACHTUNG“ kennzeichnet eine mögliche Situation, die, wenn sie nicht vermieden wird, einen Sachschaden zur Folge haben könnte.</p>
	<p>Hinweis: Ein Hinweis kennzeichnet zusätzliche Informationen, die den Umgang mit dem Gerät erleichtern.</p>
	<p>Gleichstrom/-spannung</p>
	<p>Abnehmbare Spannungsversorgung</p>
	<p>Bedienungsanleitung beachten</p>

Sicherheitshinweise

WARNUNG! VERLETZUNGSGEFAHR!

- Kontrollieren Sie das Gerät vor der Verwendung auf äußere sichtbare Schäden. Nehmen Sie ein beschädigtes oder heruntergefallenes Gerät nicht in Betrieb.
- Benutzen Sie das Gerät nicht, wenn Kabel, Stecker oder Gehäuse beschädigt sind.
- Bei Beschädigung des Ladekabels oder der Anschlüsse des Gerätes lassen Sie diese vom Hersteller, seinem Kundendienst oder einer ähnlich qualifizierten Person ersetzen, um Gefährdungen zu vermeiden.
- Verwenden Sie nur Zubehörteile, die vom Hersteller empfohlen werden.
- Dieses Gerät kann von Kindern ab 8 Jahren und darüber sowie von Personen mit verringerten physischen, sensorischen oder mentalen Fähigkeiten oder Mangel an Erfahrung und Wissen benutzt werden, wenn Sie beaufsichtigt oder bezüglich des sicheren Gebrauchs des Gerätes unterwiesen wurden und die daraus resultierenden Gefahren verstehen. Kinder dürfen nicht mit dem Gerät spielen. Reinigung und Benutzer-Wartung dürfen nicht von Kindern ohne Beaufsichtigung durchgeführt werden.
- Tauchen Sie das Gerät nicht in Wasser oder andere Flüssigkeiten.
- Öffnen Sie niemals das Gerät. Lassen Sie Reparatur- oder Austauscharbeiten nur von der Servicestelle oder einer Elektro-fachkraft durchführen.
- Halten Sie Haare, lose Kleider und alle Körperteile von beweglichen Geräteteilen fern, wenn das Gerät in Betrieb ist.
- Verwenden Sie dieses Gerät nur wie in dieser Bedienungsanleitung beschrieben. Verwenden Sie es nicht für andere Zwecke. Bei Missbrauch des Gerätes besteht Verletzungsgefahr.
- Schalten Sie das Gerät aus, bevor Sie es reinigen und bevor Sie Zubehörteile wechseln.

! ACHTUNG! SACHSCHADEN!

- Achten Sie darauf, dass das Ladekabel nicht straff gespannt oder geknickt wird.
- Setzen Sie das Gerät nicht direktem Sonnenlicht oder hohen Temperaturen aus. Anderenfalls kann es überhitzen und irreparabel beschädigt werden.
- Während des Ladevorgangs kann sich das Gerät erwärmen. Stellen Sie das Gerät während des Ladevorgangs an einem gut belüfteten Ort auf und decken Sie es nicht ab.
- Schalten Sie das Gerät unverzüglich aus und entfernen Sie alle Kabelverbindungen vom Gerät, falls Sie ungewöhnliche Geräusche, Brandgeruch oder Rauchentwicklung feststellen. Lassen Sie das Gerät durch einen qualifizierten Fachmann überprüfen, bevor Sie es erneut verwenden.
- Das Produkt ist mit einem Lithium-Ionen-Akku ausgerüstet bzw. liegt dem Produkt bei. Werfen Sie den Akku nicht ins Feuer und setzen Sie ihn nicht hohen Temperaturen aus. Es besteht Explosionsgefahr!
- Der Akku in diesem Gerät kann nicht ersetzt werden.

Lieferumfang und Transportinspektion

- ◆ Entnehmen Sie alle Teile des Gerätes und die Bedienungsanleitung aus der Verpackung.
- ◆ Entfernen Sie sämtliches Verpackungsmaterial und eventuelle Folien und Aufkleber.

Der Lieferumfang besteht aus folgenden Komponenten (Abbildungen siehe Ausklappseite):

- Handteil
- Flacher Bürstenkopf
- Kuppelförmiger Bürstenkopf
- Konischer Bürstenkopf
- Padhalter mit Kletthaken
- Reinigungspad
- Verlängerungsstange
- USB-Ladekabel (USB-A auf USB-C)
- Bedienungsanleitung (ohne Abbildung)

i Hinweis

- ▶ Prüfen Sie die Lieferung auf Vollständigkeit und auf sichtbare Schäden.
- ▶ Bei einer unvollständigen Lieferung oder Schäden infolge mangelhafter Verpackung oder durch Transport wenden Sie sich an die Service-Hotline (siehe Kapitel **Service**).

Gerätebeschreibung

(Abbildungen siehe Ausklappseite)

- 1 Akku-Ladeanzeige
- 2 Ein-/Ausschalter (i)
- 3 Handteil
- 4 USB-C-Anschluss
- 5 Schrauböffnung
- 6 Verlängerungsstange
- 7 Schraubverschlüsse

- 8 Reinigungspad
- 9 USB-Ladekabel (USB-A auf USB-C)
- 10 Padhalter mit Kletthaken
- 11 Konischer Bürstenkopf
- 12 Kuppelförmiger Bürstenkopf
- 13 Flacher Bürstenkopf
- 14 Aufsatzhalterung



Abb. 1

Vor der Inbetriebnahme

Internen Akku laden

! ACHTUNG!

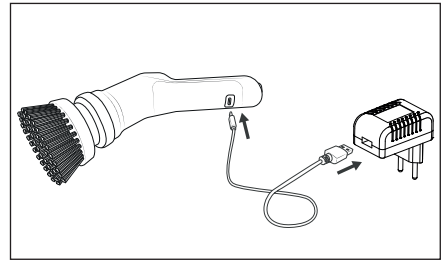
- Aufgrund der hohen Stromaufnahme, muss ein USB-Netzteil (nicht im Lieferumfang enthalten) zur Ladung des Gerätes verwendet werden. Laden Sie das Gerät nicht an einem USB-Anschluss eines PCs oder Notebooks.
- Verwenden Sie zum Laden des Gerätes nur ein USB-Netzteil der Schutzklasse II, das für die Verwendung mit Haushaltsgeräten zugelassen ist (Ausgangsspannung 5 V, max. 2 A).
- Verwenden Sie ausschließlich das mitgelieferte USB-Ladekabel (9) zum Laden des Gerätes.
- Entfernen Sie das USB-Ladekabel (9) nach Beendigung des Ladevorgangs.

i Hinweis

- Laden Sie den integrierten Akku vor der Benutzung des Gerätes vollständig auf.
- Bei voll aufgeladenem Akku ist eine Betriebszeit von bis zu 90 Minuten möglich.

- 1) Verbinden Sie den USB-A-Stecker des USB-Ladekabels (9) mit einem USB-Netzteil (siehe Abb. 1). Stecken Sie das USB-Netzteil in eine Steckdose.
- 2) Verbinden Sie den USB-C-Stecker des USB-Ladekabel (9) mit dem USB-C-Anschluss (4) des Gerätes (siehe Abb. 1). Die Akku-Ladeanzeige (1) leuchtet rot auf und der Ladevorgang beginnt.

- 3) Die Akku-Ladeanzeige (1) leuchtet grün, sobald der interne Akku aufgeladen ist.
- 4) Entfernen Sie das USB-Ladekabel (9) vom USB-C-Anschluss (4) des Gerätes.

Zubehör verwenden

⚠ GEFAHR!

- Wechseln Sie die Aufsätze (Bürstenkopf (11/12/13) oder Padhalter (10) mit Reinigungspad (8)) und nur, wenn das Gerät ausgeschaltet ist.

Im Lieferumfang sind drei Bürstenköpfe (11/12/13) sowie ein Padhalter (10) mit Reinigungspad (8) enthalten. Wählen Sie je nach Anforderung den geeigneten Bürstenkopf (11/12/13) bzw. das Reinigungspad (8) aus:

Flacher Bürstenkopf

Verwenden Sie den flachen Bürstenkopf (13) zur Reinigung von großen, ebenen Flächen wie z. B. Böden und Wänden.

Kuppelförmiger Bürstenkopf

Verwenden Sie den kuppelförmigen Bürstenkopf (12) zur Reinigung von von Ecken, Fugen, Waschbecken und Dusch-/Badewannen.

Konischer Bürstenkopf

Verwenden Sie den konischen Bürstenkopf (11) zur Reinigung von unebenen Flächen, wie z. B. Waschbecken, Armaturen sowie von schwer zugänglichen Stellen wie z. B. Spalten, Ecken und Fugen.

Reinigungspad

Verwenden Sie das Reinigungspad (8) zur Reinigung von Töpfen, Pfannen oder Kochstellen mit stark haftenden, schwer zu entfernenden Verunreinigungen.

Aufsätze befestigen/entfernen

- ◆ Schieben Sie den gewünschten Aufsatz (Bürstenkopf **11**/**12**/**13** oder Padhalter **10** mit Reinigungspad **8**) auf die Aufsatzhalterung **14**, bis er spürbar einrastet (siehe Abb. 2). Achten Sie dabei darauf, dass die beiden Arretierungen an der Aufsatzunterseite in die entsprechenden Aussparungen an der Aufsatzhalterung **14** gleiten.



Abb. 2

- ◆ Um den Aufsatz zu entfernen, ziehen Sie diesen mit etwas Kraft von der Aufsatzhalterung **14** ab (siehe Abb. 3).

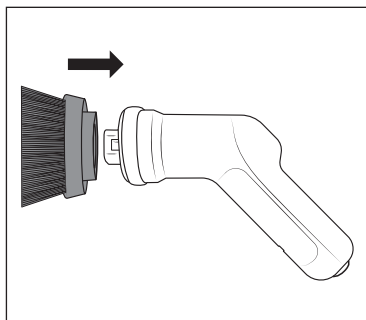

Abb. 3

Reinigungspad befestigen/entfernen

Das Reinigungspad **8** wird am Padhalter **10** befestigt. Dieser verfügt über Klettthaken, so dass Sie das Reinigungspad **8** schnell und einfach befestigen und wieder entfernen können.

- ◆ Drücken Sie das Reinigungspad **8** fest auf den Padhalter **10**. Achten Sie darauf, dass das Reinigungspad **8** fest und mittig auf dem Padhalter **10** sitzt (siehe Abb. 4).

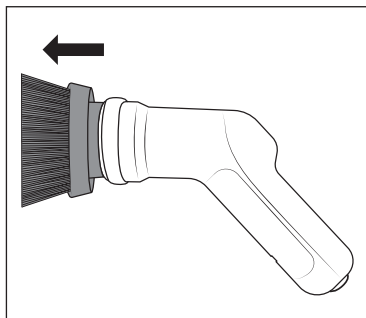

Abb. 4

- ◆ Um das Reinigungspad **8** zu entfernen, heben Sie es an einer Seite etwas an und ziehen Sie es dann vom Padhalter **10** ab (siehe Abb. 5).

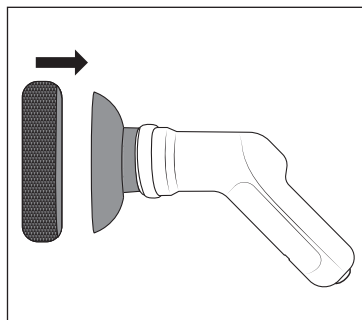

Abb. 5

- ◆ Reinigen Sie den Padhalter **10** nach Gebrauch, bevor Sie das Reinigungspad **8** wieder befestigen.

Verlängerungsstange befestigen und ausziehen

- ◆ Stecken Sie das Schraubgewinde der Verlängerungsstange **6** in die Schrauböffnung **5** am Handteil **3**. Drehen Sie die Verlängerungsstange **6** im Uhrzeigersinn am Handteil **3** fest (siehe Abb. 6).

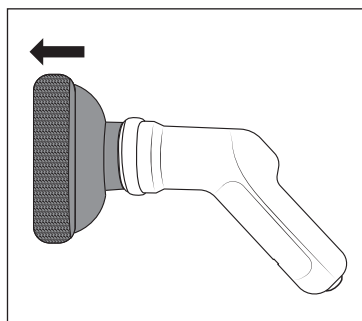

Abb. 6

- ◆ Drehen Sie die Verlängerungsstange **6** an einem oder nacheinander an beiden Schraubverschlüssen **7** im Uhrzeigersinn, um sie zu lösen. Ziehen Sie dann die Verlängerungsstange **6** auf die gewünschte Länge aus (siehe Abb. 7). Drehen Sie die Verlängerungsstange **6** gegen den Uhrzeigersinn wieder fest.

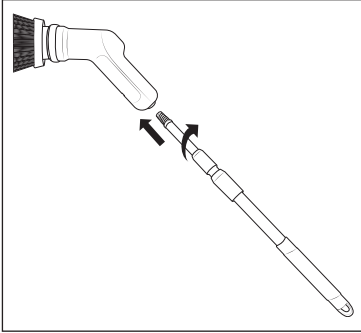

Abb. 7

Bedienung und Betrieb

! ACHTUNG!

- ▶ Benutzen Sie keine Scheuermittel. Diese können die zu reinigende Oberfläche irreparabel angreifen.
- ▶ Die harten Borsten der Bürstenköpfe **11/12/13** und das Reinigungspad **8** können empfindliche Oberflächen wie z. B. Glas, Fahrzeuglacke, Edelstahl, Kupfer, Holz etc. zerkratzen oder beschädigen. Testen Sie die Bürstenköpfe **11/12/13** und das Reinigungspad **8** vor der Verwendung zunächst an einer unauffälligen Stelle des zu reinigenden Bereiches.

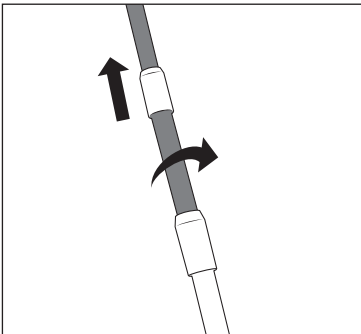
i Hinweis

- ▶ Verwenden Sie das Gerät mit Wasser und bei stärkeren Verschmutzungen mit einem milden Reinigungsmittel. Geben Sie dieses direkt auf den Bürstenkopf **11/12/13** bzw. auf das Reinigungspad **8** und/oder auf den zu reinigenden Bereich, bevor Sie das Gerät einschalten.
- ▶ Reinigen Sie nach jeder Benutzung das Handteil **3** und die verwendeten Aufsätze wie im Kapitel **Reinigung und Pflege** beschrieben.
- ▶ Bei Blockade des Bürstenkopfs **11/12/13** schaltet sich das Gerät automatisch aus.
- ◆ Halten Sie das Gerät dicht über den zu reinigenden Bereich.
- ◆ Schalten Sie das Gerät ein, indem Sie den Ein-/Ausschalter **1 2** drücken.
- ◆ Führen Sie den Bürstenkopf **11/12/13** bzw. das Reinigungspad **8** mit leichtem Druck über den zu reinigenden Bereich. Geben Sie bei Bedarf während der Benutzung mehr Wasser und/oder Reinigungsmittel auf den zu reinigenden Bereich.
- ◆ Schalten Sie das Gerät nach der Benutzung aus, indem Sie erneut den Ein-/Ausschalter **1 2** drücken.

Reinigung und Pflege

⚠️ WARNUNG!

- ▶  Tauchen Sie das Handteil **3** bei der Reinigung nicht in Wasser.



⚠️ ACHTUNG!

- ▶ Reinigen Sie das Gerät nicht mit Lösungsmitteln, Alkohol oder scheuernden Reinigungsmitteln. Diese können die Kunststoffoberflächen des Gerätes beschädigen.
- ◆ Reinigen Sie Handteil **3** mit einem feuchten Tuch. Bei hartnäckigen Verschmutzungen geben Sie ein mildes Spülmittel auf das Tuch.
- ◆ Reinigen Sie die Aufsätze unter fließendem Wasser und mit einem milden Reinigungsmittel. Spülen Sie anschließend die Aufsätze mit klarem Wasser gründlich ab.
- ◆ Lassen Sie das Handteil **3** und die Aufsätze trocknen, bevor Sie sie wieder verwenden oder verstauen.

Aufbewahrung

- ◆ Bewahren Sie das Gerät zusammen mit dem Zubehör an einem sauberen und trockenen Ort ohne direkte Sonneneinstrahlung auf.

Technische Daten

Eingangsspannung/ -strom	5 V  , 2 A max. (über USB-C-Anschluss)
USB-Anschluss	USB-C
Integrierter Akku (Lithium-Ionen)	4 V  , 2200 mAh
Schutzklasse	III /  (Schutz durch Kleinspannung)
Schutzart	IPX5 (Schutz gegen Strahlwasser aus allen Richtungen)
Betriebszeit bei voller Akkuladung	ca. 90 Minuten

Ersatzteile bestellen

Sie können Ersatzteile für dieses Produkt bequem im Internet unter www.kompennass.com dauerhaft nachbestellen.

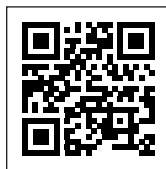

Scannen Sie diesen QR-Code mit Ihrem Smartphone oder Tablet. Mit dem QR-Code gelangen Sie direkt auf unsere Webseite

www.kompennass.com und können die für dieses Gerät verfügbaren Ersatzteile einsehen und bestellen.

Hinweis

- ▶ Sollten Sie Probleme mit der Online-Bestellung haben, können Sie sich telefonisch oder per E-Mail an unser Servicecenter wenden.
- ▶ Geben Sie immer die Artikelnummer (IAN) **489984_2501** bei Ihrer Bestellung mit an.
- ▶ Bitte beachten Sie, dass nicht für alle Lieferländer eine Online-Bestellung von Ersatzteilen möglich ist.

Entsorgung

Gerät entsorgen



Das nebenstehende Symbol einer durchgestrichenen Mülltonne auf Rädern zeigt an, dass dieses Gerät der Richtlinie 2012/19/EU unterliegt.

Diese Richtlinie besagt, dass Sie dieses Gerät am Ende seiner Nutzungszeit nicht mit dem normalen Haushaltsmüll entsorgen dürfen, sondern in speziell eingerichteten Sammelstellen, Wertstoffhöfen oder Entsorgungsbetrieben abgeben müssen.

Diese Entsorgung ist für Sie kostenfrei. Schonen Sie die Umwelt und entsorgen Sie fachgerecht.

Für den deutschen Markt gilt:

Beim Kauf eines Neugerätes haben Sie das Recht, ein entsprechendes Altgerät an Ihren Händler zurückzugeben. Händler von Elektro- und Elektronikgeräten sowie Lebensmittelhändler, die regelmäßig Elektro- und Elektronikgeräte verkaufen, sind ver-

pflichtet, bis zu drei Altgeräte unentgeltlich zurückzunehmen, auch ohne dass ein Neugerät gekauft wird, wenn die Altgeräte in keiner Abmessung größer als 25 cm sind. LIDL bietet Ihnen Rücknahmemöglichkeiten direkt in den Filialen und Märkten an.

Sofern Ihr Altgerät personenbezogene Daten enthält, sind Sie selbst für deren Löschung verantwortlich, bevor Sie es zurückgeben.

Sofern dies ohne Zerstörung des Altgerätes möglich ist, entnehmen Sie die alten Batterien oder Akkus sowie Lampen bevor Sie das Altgerät zur Entsorgung zurückgeben und führen Sie sie einer separaten Sammlung zu. Bei fest eingebauten Akkus ist bei der Entsorgung darauf hinzuweisen, dass das Gerät einen Akku enthält.

Der fest eingebaute Akku dieses Gerätes kann zur Entsorgung nicht entfernt werden.



Weitere Möglichkeiten zur Entsorgung des ausgedienten Produkts erfahren Sie bei Ihrer Gemeinde- oder Stadtverwaltung.

Verpackung entsorgen



Die Verpackungsmaterialien sind nach umweltverträglichen und entsorgungstechnischen Gesichtspunkten ausgewählt und deshalb recyclebar.

Entsorgen Sie nicht mehr benötigte Verpackungsmaterialien gemäß den örtlich geltenden Vorschriften.

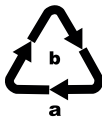

Entsorgen Sie die Verpackung umweltgerecht. Beachten Sie die Kennzeichnung auf den verschiedenen Verpackungsmaterialien und trennen Sie diese gegebenenfalls gesondert. Die

Verpackungsmaterialien sind gekennzeichnet mit Abkürzungen (a) und Ziffern (b) mit folgender Bedeutung: 1–7: Kunststoffe, 20–22: Papier und Pappe, 80–98: Verbundstoffe.

Garantie der Kompernaß Handels GmbH

Sehr geehrte Kundin, sehr geehrter Kunde,

Sie erhalten auf dieses Gerät 3 Jahre Garantie ab Kaufdatum. Im Falle von Mängeln dieses Produkts stehen Ihnen gegen den Verkäufer des Produkts gesetzliche Rechte zu. Diese gesetzlichen Rechte werden durch unsere im Folgenden dargestellte Garantie nicht eingeschränkt.

Garantiebedingungen

Die Garantiefrist beginnt mit dem Kaufdatum. Bitte bewahren Sie den Kassenbonn gut auf. Dieser wird als Nachweis für den Kauf benötigt.

Tritt innerhalb von drei Jahren ab dem Kaufdatum dieses Produkts ein Material- oder Fabrikationsfehler auf, wird das Produkt von uns – nach unserer Wahl – für Sie kostenlos repariert, ersetzt oder der Kaufpreis erstattet. Diese Garantieleistung setzt voraus, dass innerhalb der Dreijahresfrist das defekte Gerät und der Kaufbeleg (Kassenbonn) vorgelegt und schriftlich kurz beschrieben wird, worin der Mangel besteht und wann er aufgetreten ist.

Wenn der Defekt von unserer Garantie gedeckt ist, erhalten Sie das reparierte oder ein neues Produkt zurück. Mit Reparatur oder Austausch des Produkts beginnt kein neuer Garantiezeitraum.

Garantiezeit und gesetzliche Mängelansprüche

Die Garantiezeit wird durch die Gewährleistung nicht verlängert. Dies gilt auch für ersetzte und reparierte Teile. Eventuell schon beim Kauf vorhandene Schäden und Mängel müssen sofort nach dem Auspacken gemeldet werden. Nach Ablauf der Garantiezeit anfallende Reparaturen sind kostenpflichtig.

Garantieumfang

Das Gerät wurde nach strengen Qualitätsrichtlinien sorgfältig produziert und vor Auslieferung gewissenhaft geprüft.

Die Garantieleistung gilt für Material- oder Fabrikationsfehler. Diese Garantie erstreckt sich nicht auf Produktteile, die normaler Abnutzung ausgesetzt sind und daher als Verschleißteile angesehen werden können oder für Beschädigungen an zerbrechlichen Teilen, z. B. Schalter oder Teile, die aus Glas gefertigt sind.

Diese Garantie verfällt, wenn das Produkt beschädigt, nicht sachgemäß benutzt oder gewartet wurde. Für eine sachgemäße Benutzung des Produkts sind alle in der Bedienungsanleitung aufgeführten Anweisungen genau einzuhalten. Verwendungszwecke und Handlungen, von denen in der Bedienungsanleitung abgeraten oder vor denen gewarnt wird, sind unbedingt zu vermeiden.

Das Produkt ist nur für den privaten und nicht für den gewerblichen Gebrauch bestimmt. Bei missbräuchlicher und unsachgemäßer Behandlung, Gewaltanwendung und bei Eingriffen, die nicht von unserer autorisierten Servicenederlassung vorgenommen wurden, erlischt die Garantie.

Abwicklung im Garantiefall

Um eine schnelle Bearbeitung Ihres Anliegens zu gewährleisten, folgen Sie bitte den folgenden Hinweisen:

- Bitte halten Sie für alle Anfragen den Kassenbon und die Artikelnummer (IAN) 489984_2501 als Nachweis für den Kauf bereit.
- Die Artikelnummer entnehmen Sie bitte dem Typenschild am Produkt, einer Gravur am Produkt, dem Titelblatt der Bedienungsanleitung (unten links) oder dem Aufkleber auf der Rück- oder Unterseite des Produktes.
- Sollten Funktionsfehler oder sonstige Mängel auftreten, kontaktieren Sie zunächst die nachfolgend benannte Serviceabteilung **telefonisch** oder per **E-Mail**.
- Ein als defekt erfasstes Produkt können Sie dann unter Beifügung des Kaufbelegs (Kassenbon) und der Angabe, worin der Mangel besteht und wann er aufgetreten ist, für Sie portofrei an die Ihnen mitgeteilte Serviceanschrift übersenden.



Auf www.lidl-service.com können Sie diese und viele weitere Handbücher, Produktvideos und Installationssoftware herunterladen.

Mit diesem QR-Code gelangen Sie direkt auf die Lidl-Service-Seite (www.lidl-service.com) und können durch die Eingabe der Artikelnummer (IAN) 489984_2501 Ihre Bedienungsanleitung öffnen.

Service

DE Service Deutschland

Tel.: 0800 5435 111 (kostenfrei
aus dem dt. Festnetz/ Mobilfunknetz)
E-Mail: kompernass@lidl.de

AT Service Österreich

Tel.: 0800 447 744
E-Mail: kompernass@lidl.at

CH Service Schweiz

Tel.: 0800 56 44 33
E-Mail: kompernass@lidl.ch

IAN 489984_2501

Importeur

Bitte beachten Sie, dass die folgende Anschrift keine Serviceanschrift ist. Kontaktieren Sie zunächst die benannte Servicestelle.

KOMPERNASS HANDELS GMBH
BURGSTRASSE 21
44867 BOCHUM
DEUTSCHLAND
www.kompernass.com

KOMPERNASS HANDELS GMBH

BURGSTRASSE 21

44867 BOCHUM

GERMANY

www.kompernass.com

Információk állása · Stanje informacij · Stav informací · Stand der Informationen:
05/2025 · Ident.-No.: SRAT4A1-042025-1

IAN 489984_2501

